

TH-D74A TH-D74E

MANUAL DE INSTRUCCIONES

Este Manual de instrucciones cubre las instrucciones de funcionamiento detalladas del TH-D74A/E, incluyendo las instrucciones básicas de funcionamiento descritas en la Guía del usuario que se incluye con el producto.

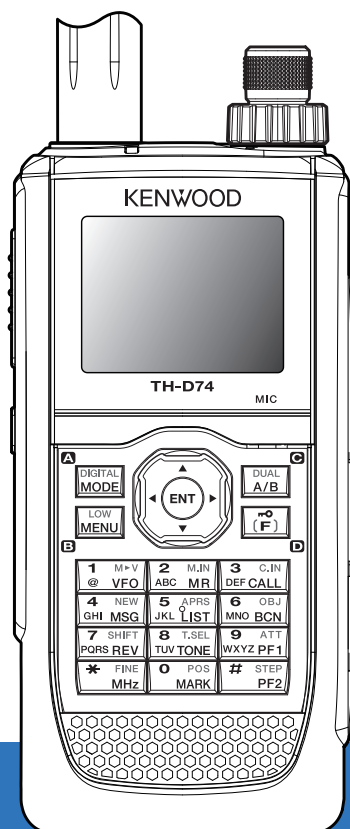

1 CONTENIDO

1 CONTENIDO	1-1	12 OTRAS OPERACIONES	12-1
2 ANTES DE EMPEZAR	2-1	TAMAÑO DE PASO DE FRECUENCIA.....	12-1
3 PREPARATIVOS	3-1	SINTONIZACIÓN PRECISA.....	12-1
ACCESORIOS SUMINISTRADOS.....	3-1	ATENUADOR (ATT).....	12-1
INSTALACIÓN DE LA ANTENA.....	3-1	VFO PROGRAMABLE.....	12-2
INSTALACIÓN DE LA BATERÍA.....	3-1	DESVIACIÓN DE BATIDO.....	12-2
INSTALACIÓN DE LAS BATERÍAS ALCALINAS.....	3-1	MODO DE SALIDA IF/DETECCIÓN.....	12-2
INSTALACIÓN DEL GANCHO PARA CINTURÓN.....	3-2	FM ESTRECHA.....	12-3
INSTALACIÓN DE LA CORREA DE MANO.....	3-2	ANTENA DE BARRA.....	12-3
CARGA DE LA BATERÍA.....	3-2	INHIBICIÓN DE TRANSMISIÓN.....	12-3
DURACIÓN DE LA BATERÍA.....	3-3	TEMPORIZADOR DE TIEMPO LÍMITE.....	12-4
CONEXIÓN A UNA TOMA DE ENCENDEDOR DE CIGARRILLOS.....	3-3	SENSIBILIDAD DEL MICRÓFONO.....	12-4
CONEXIÓN A UN SUMINISTRO DE ALIMENTACIÓN REGULADO.....	3-3	AJUSTE DE LOS FILTROS DE RECEPCIÓN.....	12-4
4 DISPOSICIÓN FÍSICA	4-1	VOX (TRANSMISIÓN OPERADA POR VOZ).....	12-5
FUNCIONAMIENTO DE LAS TECLAS Y LOS MANDOS DE CONTROL.....	4-1	FRECUENCIA DE TONO.....	12-6
VISUALIZACIÓN.....	4-3	INVERTIR CW.....	12-6
5 OPERACIONES BÁSICAS	5-1	MANDO LED.....	12-6
ENCENDIDO Y APAGADO.....	5-1	ILUMINACIÓN DE LA PANTALLA.....	12-7
AJUSTE DEL RELOJ INTERNO.....	5-1	MENSAJE INICIAL.....	12-7
AJUSTE DEL VOLUMEN.....	5-1	VISUALIZACIÓN DE MONOBANDA.....	12-8
BALANCE DE VOLUMEN (BANDA A/B).....	5-1	TIPO DE MEDIDOR.....	12-8
SELECCIÓN DEL MODO BIBANDA/ MODO MONOBANDA.....	5-1	COLOR DE FONDO DE LA PANTALLA.....	12-8
SELECCIÓN DE UNA BANDA OPERATIVA.....	5-1	ECUALIZADOR DE AUDIO (TX/RX).....	12-9
SELECCIÓN DE UNA BANDA DE FRECUENCIA.....	5-2	PITIDO DE LAS TECLAS.....	12-9
SELECCIÓN DEL MODO DE DEMODULACIÓN.....	5-2	VOLUMEN DEL PITIDO.....	12-9
SELECCIÓN DE UNA FRECUENCIA.....	5-2	ECONOMIZADOR DE BATERÍA.....	12-10
AJUSTE DEL SILENCIAMIENTO.....	5-3	APAGADO AUTOMÁTICO (APO).....	12-10
TRANSMISIÓN.....	5-3	NIVEL DE BATERÍA.....	12-10
MONITOR.....	5-3	TECLAS DE FUNCIÓN PROGRAMABLES.....	12-11
MODO DE SELECCIÓN DE FUNCIÓN.....	5-3	BLOQUEO DE TECLAS.....	12-12
6 MODO DE MENÚ	6-1	BLOQUEO DEL VOLUMEN.....	12-12
ACCESO A LOS MENÚS.....	6-1	UNIDAD DE VISUALIZACIÓN.....	12-12
INTRODUCCIÓN DE CARACTERES.....	6-1	INTERFAZ DE DESTINO DE SALIDA (USB/Bluetooth).....	12-13
CONFIGURACIÓN DEL MENÚ.....	6-2	SELECCIÓN DE UN IDIOMA.....	12-14
7 FUNCIONAMIENTO A TRAVÉS DE REPETIDORES FM	7-1	COMPROBACIÓN DE LA VERSIÓN DEL FIRMWARE.....	12-14
ACCESO DE REPETIDOR.....	7-1	REINICIO DEL TRANSECTOR.....	12-14
TRANSMISIÓN DE UN TONO DE 1750 Hz.....	7-3	13 GPS	13-1
FUNCIÓN DE INVERSIÓN.....	7-3	ACTIVACIÓN/DESACTIVACIÓN DE LA FUNCIÓN DEL GPS	
8 CANAL DE MEMORIA	8-1	INTEGRADO.....	13-1
¿CANAL SIMPLEX Y DE REPETIDOR O DE MEMORIA DIVIDIDO		AJUSTE DE LOS DATOS DE MI POSICIÓN.....	13-1
IMPAR?.....	8-1	FUNCIÓN DE MARCA.....	13-4
LISTA DE CANALES DE MEMORIA.....	8-1	LISTA DE MEMORIAS DE POSICIÓN.....	13-4
RECUPERACIÓN DE UN CANAL DE MEMORIA.....	8-2	PUNTO DE DESTINO.....	13-6
EDICIÓN DE CANAL DE MEMORIA.....	8-3	REGISTRO DE SEGUIMIENTO.....	13-6
MEMORIA DE CANAL DE LLAMADA (SIMPLEX).....	8-4	14 APRS®	14-1
MEMORIA DE CANAL DE LLAMADA (DIVIDIDO IMPAR).....	8-4	CONFIGURACIÓN BÁSICA.....	14-1
LISTA DE CANALES DE LLAMADA.....	8-4	COMENTARIO DE POSICIÓN.....	14-3
GRUPO DE MEMORIA.....	8-4	TEXTO DE ESTADO.....	14-3
CAMBIO DE LA MEMORIA.....	8-5	LISTA DE EMISORAS.....	14-5
9 EXPLORACIÓN	9-1	FUNCIONES DE MENSAJE APRS.....	14-9
SELECCIÓN DE UN MÉTODO DE REANUDACIÓN DE LA		PROGRAMACIÓN DE UNA TRAYECTORIA DE PAQUETE.....	14-11
EXPLORACIÓN.....	9-1	AJUSTE INTERNO TNC.....	14-12
EXPLORACIÓN DE BANDA.....	9-1	BLOQUEO DE APRS.....	14-13
EXPLORACIÓN DE PROGRAMA.....	9-2	AJUSTE DE LA RADIOBALIZA TX.....	14-13
EXPLORACIÓN DE MHz.....	9-2	AJUSTE DE INFORMACIÓN DE RADIOBALIZA.....	14-14
EXPLORACIÓN DE MEMORIA.....	9-2	FUNCIONES DEL OBJETO.....	14-15
EXPLORACIÓN DE ENLACE DE GRUPO.....	9-3	FUNCIÓN QSY.....	14-16
EXPLORACIÓN PRIORITARIA.....	9-4	AJUSTE DE SmartBeaconing™.....	14-17
EXPLORACIÓN DE LLAMADAS.....	9-4	AJUSTE DE WAYPOINT.....	14-18
LUZ DE FONDO DE LA EXPLORACIÓN AUTOMÁTICA.....	9-4	AJUSTE DEL FILTRO DE PAQUETES.....	14-19
10 CTCSS/DCS/TONO CRUZADO	10-1	ALMACENAMIENTO DE FRASES DEL USUARIO.....	14-19
CTCSS.....	10-1	ALMACENAMIENTO DE MENSAJE DE RESPUESTA	
DCS.....	10-2	AUTOMÁTICA.....	14-19
TONO CRUZADO.....	10-3	SONIDO DE NOTIFICACIÓN DE AJUSTE.....	14-20
11 MULTIFRECUENCIA DE BITONO (DTMF)	11-1	AJUSTE DE PANTALLA.....	14-21
MARCACIÓN MANUAL.....	11-1	SALIDA PC.....	14-21
MARCADOR AUTOMÁTICO.....	11-1	RED.....	14-21
MEMORIA EchoLink.....	11-2	ALERTA DE VOZ.....	14-22
		PROGRAMACIÓN DE CÓDIGO DE GRUPO DE MENSAJES.....	14-22
		PROGRAMACIÓN DEL CÓDIGO DE GRUPO DE BOLETÍN.....	14-22

15 TNC KISS INTEGRADO	15-1	23 GUÍA DE VOZ	23-1
OPERACIÓN EN EL MODO KISS	15-1	AJUSTE DEL MODO DE GUÍA DE VOZ	23-1
16 D-STAR	16-1	24 ALERTA METEOROLÓGICA (TH-D74A SOLAMENTE)	24-1
MODO DV/MODO DR (REPETIDOR D-STAR)	16-1	ALERTA METEOROLÓGICA ACTIVADA/DESACTIVADA	24-1
MI INDICATIVO DE LLAMADA	16-1	EXPLORACIÓN DE CANAL METEOROLÓGICO	24-1
MENÚ DE FUNCIONES DIGITALES	16-2	25 INALÁMBRICO DE CONTROL (TH-D74A SOLAMENTE)	25-1
LLAMADA SIMPLEX	16-2	PREPARATIVOS	25-1
LLAMADA DE ÁREA LOCAL	16-3	OPERACIÓN DE CONTROL	25-1
LLAMADA DE ENTRADA	16-4	26 OPCIONES	26-1
RESPUESTA A LA LLAMADA DE ENTRADA	16-4	27 MANTENIMIENTO	27-1
DESIGNACIÓN DE INDICATIVO DE LLAMADA	16-4	INFORMACIÓN GENERAL	27-1
LISTA DE INDICATIVOS DE LLAMADA	16-4	SERVICIO	27-1
RESPUESTA DIRECTA	16-5	NOTA DE SERVICIO	27-1
FUNCIÓN DE RESPUESTA AUTOMÁTICA	16-5	LIMPIEZA	27-1
HISTORIAL DE RX	16-5	SOLUCIÓN DE PROBLEMAS	27-2
MENSAJES TX	16-6	28 ESPECIFICACIONES	28-1
HISTORIAL TX	16-6		
LLAMADA DENTRO DE ZONA	16-6		
CONFIGURACIÓN DEL REPETIDOR DE ACCESO (FROM)	16-7		
CONFIGURACIÓN DE REPETIDOR DE TRAYECTORIA (ROUTE)	16-7		
AJUSTE DEL DESTINO (TO)	16-7		
COMPROBACIÓN DEL AJUSTE DEL INDICATIVO DE LLAMADA	16-8		
VISUALIZACIÓN DE LOS DETALLES DEL REPETIDOR	16-9		
COMUNICACIÓN DE DATOS RÁPIDOS	16-9		
COMUNICACIÓN EMR	16-9		
RX AFC	16-10		
DETECCIÓN AUTOMÁTICA FM EN DV	16-10		
SALIDA DE TRAMA DE DATOS	16-10		
LLAMADA BK (RUPTURA)	16-10		
SILENCIAMIENTO DE INDICATIVO DE LLAMADA/ SILENCIAMIENTO DE CÓDIGO	16-11		
MODO TX DE DATOS GPS	16-11		
VISUALIZACIÓN DE INTERRUPCIÓN RX	16-12		
ANUNCIO DE INDICATIVO DE LLAMADA	16-12		
PITIDO DE ESPERA	16-13		
EXPLORACIÓN DE REPETIDORES	16-13		
BLOQUEO DE REPETIDOR DE LA EXPLORACIÓN	16-13		
LISTA DE REPETIDORES	16-14		
17 USB	17-1		
CONEXIÓN A UN PC	17-1		
AJUSTE DE FUNCIONAMIENTO	17-1		
AJUSTE DEL NIVEL DE SALIDA DEL AUDIO USB	17-1		
18 Bluetooth®	18-1		
ACTIVACIÓN/DESACTIVACIÓN DE LA FUNCIÓN Bluetooth	18-1		
CONEXIÓN MEDIANTE LA LISTA DE DISPOSITIVOS EMPAREJADOS	18-2		
CONEXIÓN A UN PC A TRAVÉS DE Bluetooth	18-3		
19 TARJETA DE MEMORIA microSD	19-1		
INSERCIÓN/EXTRACCIÓN DE UNA TARJETA DE MEMORIA microSD	19-1		
FORMATEAR UNA TARJETA DE MEMORIA microSD	19-2		
CÓMO USAR UNA TARJETA DE MEMORIA microSD	19-2		
CARGA DE DATOS DE MEMORIA	19-2		
BORRAR EL ARCHIVO GUARDADO	19-3		
HISTORIAL DE COMUNICACIONES (REGISTRO QSO)	19-3		
VISUALIZACIÓN DE LA INFORMACIÓN DE LA TARJETA DE MEMORIA microSD	19-4		
20 GRABACIÓN	20-1		
GRABACIÓN DE ARCHIVOS DE AUDIO	20-1		
OPERACIÓN DEL ARCHIVO DE AUDIO	20-1		
21 RADIO FM	21-1		
ACTIVACIÓN DEL MODO DE RADIO FM	21-1		
EDICIÓN DE LA LISTA DE CANALES DE MEMORIA DE RADIO FM	21-1		
22 MEMORIA DE MENSAJE DE VOZ	22-1		
GRABACIÓN DE MENSAJES DE VOZ	22-1		
ENVIAR MENSAJES DE VOZ	22-2		
NOMBRES DE MEMORIA DE MENSAJE DE VOZ	22-2		
BORRAR MENSAJES DE VOZ	22-3		
MONITORIZACIÓN TX DE MENSAJE DE VOZ	22-3		

Nota:

- ◆ Los ejemplos de pantalla de este manual podrían no coincidir con las operaciones reales.

INDEMNIZACIONES

- JVCKENWOOD Corporation toma todas las medidas adecuadas para asegurarse de que todas las descripciones de este manual sean correctas; sin embargo, este manual podría contener errores tipográficos (“erratas”) y expresiones confusas. JVCKENWOOD Corporation se encuentra totalmente exenta de cualquier responsabilidad por las pérdidas o daños ocasionados por dichos errores o expresiones.
- JVCKENWOOD Corporation se reserva el derecho de cambiar o mejorar las especificaciones del producto, etc. que se describen en este manual sin notificación previa. JVCKENWOOD Corporation no se hace responsable de ninguna pérdida o daño causado por dichas modificaciones y mejoras.
- JVCKENWOOD Corporation se encuentra totalmente exenta de cualquier responsabilidad por los fallos, daños o pérdidas que surjan de o en relación con, el uso del transceptor con o conectado a un equipo externo.
- JVCKENWOOD Corporation no garantiza que la calidad y las funciones descritas en este manual estén en conformidad con el propósito de uso y, a menos que esté específicamente descrito en este manual, JVCKENWOOD Corporation estará exenta de cualquier responsabilidad por cualquier defecto e indemnizaciones por los daños o pérdidas. La selección e instalación de cualquier equipo externo debe ser llevada a cabo por su cuenta y riesgo. Usted será el responsable del uso y los efectos de los equipos externos.
- JVCKENWOOD Corporation estará exenta de cualquier responsabilidad por las pérdidas o daños incidentales como, por ejemplo, falta de comunicaciones u oportunidades de comunicación causadas por un fallo o error de rendimiento del transceptor.

Derechos de autor del firmware

El título y la propiedad de los derechos de autor del firmware incorporado en las memorias de los productos KENWOOD están reservados a JVCKENWOOD Corporation.

2 ANTES DE EMPEZAR

Gracias

Le agradecemos que haya decidido adquirir este transceptor digital **KENWOOD**.

La siguiente es una lista de los modelos que cubre este manual.

TH-D74A: TRIBANDA 144/220/430 MHz (América)

TH-D74E: DOBLE BANDA 144/430 MHz (Europa)

Versión de firmware 1.09 o posterior. (La versión de firmware se puede verificar en el Menú N°991).

Características

Este transceptor tiene las siguientes características principales:

- Incluye un programa para tratar con formatos de datos compatibles con el sistema de comunicación de paquetes automático (APRS®).
- Compatible con redes digitales de radioaficionados D-STAR modo voz/digital
- Receptor GPS integrado.
- Pantalla TFT a color transflectiva
- Resistencia a la intemperie en conformidad con IP54/55
- Recepción de banda ancha y modo múltiple
- Equipada con un filtro IF para una recepción cómoda (SSB/CW)
- Procesamiento de voz de base DSP de alto rendimiento
- Compatible con Bluetooth, microSD y Micro-USB

Convenciones de escritura de este manual

A continuación se describen las convenciones de escritura aplicadas para simplificar las instrucciones y evitar la repetición no necesaria.

Instrucciones	Acción
Pulse [TECLA].	Pulse momentáneamente TECLA.
Pulse [TECLA] (1s).	Mantenga TECLA pulsada durante 1 segundo o más.
Pulse [TECLA1], [TECLA2].	Pulse momentáneamente TECLA1, libere TECLA1 y, a continuación, pulse TECLA2.
Pulse [F], [TECLA].	Pulse la tecla F para entrar en el modo de función y, a continuación, pulse TECLA para acceder a su función secundaria.
Pulse [TECLA] + Encendido.	Con el transceptor apagado, mantenga pulsada TECLA mientras enciende el transceptor.

3 PREPARATIVOS

ACCESORIOS SUMINISTRADOS

Una vez desembalado el transceptor con cuidado, identifique los artículos que aparecen en la tabla siguiente. Recomendamos que guarde la caja y el material de embalaje para su transporte.

Artículo	Observaciones	Cantidad	
		TH-D74	
		A	E
Antena		1	1
Batería de iones de litio	KNB-75L: 1800 mAh	1	1
Cargador (Voltajes de CA: 100 - 240 V, 50/60 Hz)	Número de pieza: W0H-0033-XX	1	—
	Número de pieza: W0H-0034-XX	—	1
Cable de alimentación de CA	para el cargador W0H-0034-XX	—	2
Gancho para cinturón		1	1
Tarjeta de garantía		1	1
Guía del usuario	Inglés/ Francés/ Español	1	1
	Italiano/ Alemán/ Neerlandés	—	1

INSTALACIÓN DE LA ANTENA

Sujete la antena suministrada por la base y enrósquela en el conector del panel superior del transceptor hasta que quede asegurada.

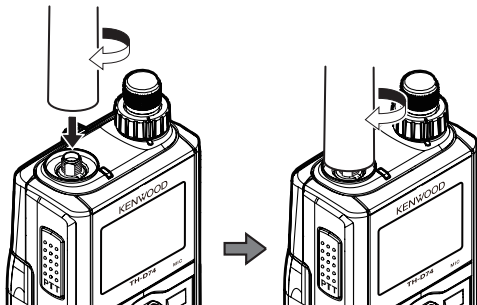

INSTALACIÓN DE LA BATERÍA

Nota:

◆ Puesto que la batería se suministra descargada, deberá cargarla antes de utilizarla con el transceptor.

Alinee las guías de la batería con las ranuras correspondientes en la parte posterior del transceptor y luego apriete la batería firmemente hasta que quede encajada en su sitio.

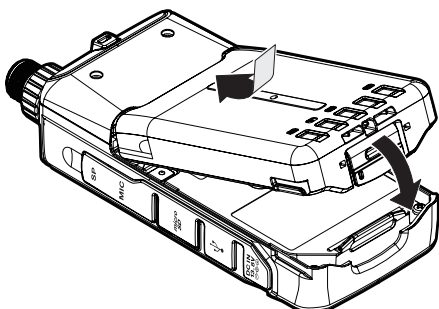

Para extraer la batería, suba la palanca de liberación para desbloquear la batería. Separe la batería del transceptor.

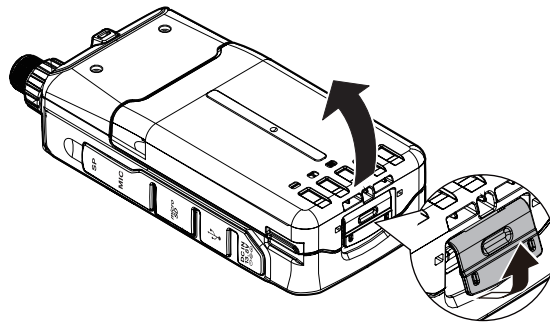

INSTALACIÓN DE LAS BATERÍAS ALCALINAS

1 Para abrir la tapa de la carcasa de la batería KBP-9 opcional, pulse la palanca de liberación en la parte superior de la carcasa de la batería y, a continuación, tire de la cubierta hacia arriba.

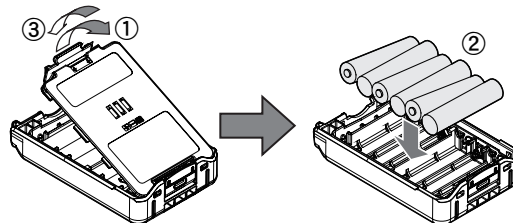

2 Inserte (o extraiga) seis baterías alcalinas AAA (LR03).

- Al extraer las baterías alcalinas de la carcasa de la batería, extraiga las baterías por el terminal positivo (+).
- Asegúrese de que las polaridades de la batería coincidan con las marcadas en la parte inferior de la carcasa de la batería.

3 Alinee las dos pestañas de la parte inferior de la carcasa de la batería y, a continuación, cierre la carcasa hasta que las pestañas se bloqueen en la parte superior haciendo clic.

4 Para instalar (o extraer) la carcasa de la batería en el transceptor, siga las instrucciones de "INSTALACIÓN DE LA BATERÍA".

Nota:

- ◆ No use baterías de manganeso ni baterías recargables en lugar de baterías alcalinas.
- ◆ Extraiga todas las baterías de la carcasa cuando no tenga previsto usar el dispositivo durante varios meses.
- ◆ Para elevar el pestillo de seguridad del pack de baterías, use una pieza de plástico o metal endurecidos, como por ejemplo un destornillador, con una anchura de 6 mm o inferior y un grosor de 1 mm. Es imprescindible que coloque el implemento solamente debajo del reborde del pestillo de seguridad de modo que no pueda dañar el pestillo de liberación.

INSTALACIÓN DEL GANCHO PARA CINTURÓN

Si lo desea, puede acoplar el gancho para cinturón al transceptor.

Coloque el gancho para cinturón suministrado usando los dos tornillos de sujeción suministrados M3 x 6 mm.

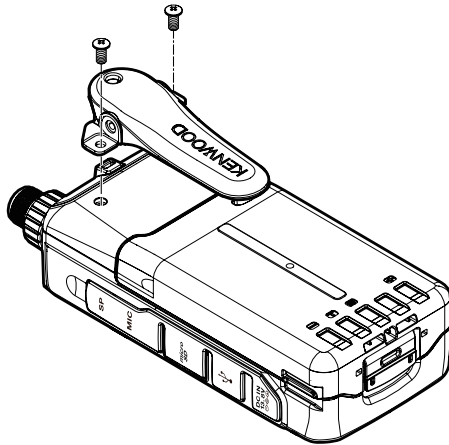

Nota:

- ◆ Tenga cuidado de no pillarse los dedos en el gancho para cinturón.



ATENCIÓN

- No utilice pegamento diseñado para evitar el aflojamiento del tornillo al instalar el gancho para cinturón, ya que podrían producirse daños en el transceptor. El éster acrílico, el cual está contenido en los adhesivos, podría agrietar el panel trasero del transceptor.

INSTALACIÓN DE LA CORREA DE MANO

Si lo desea, puede instalar una correa comercialmente disponible y suficientemente resistente en los orificios del transceptor.

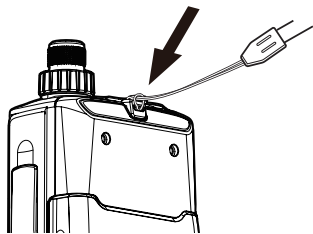

Nota:

- ◆ Si la correa es gruesa y no pasa por los orificios, instale la correa usando los orificios del gancho para cinturón suministrado.

CARGA DE LA BATERÍA

Para cargar de la batería con el cargador de batería suministrado

La batería se puede cargar una vez que ha sido instalada en el transceptor. (Por motivos de seguridad, la batería se suministra descargada).

- 1 Asegúrese de que el transceptor está apagado.
 - Mientras carga la batería, mantenga el transceptor apagado.
- 2 Inserte la clavija del cargador en el jack DC IN del transceptor.

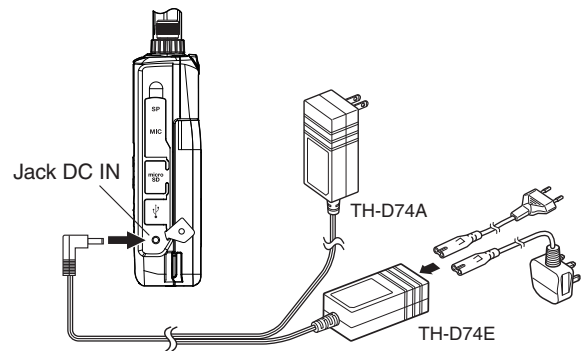

- 3 Enchufe el cargador a una toma de CA.
 - Comienza la carga y "Charging" aparece en la pantalla.
 - "Charging" desaparece cuando la carga se haya completado.
 - La luz de fondo está encendida al pulsar cualquier tecla durante la carga.
 - "Charging" no aparece cuando se carga con el cargador de batería rápido opcional.
- 4 Una batería de iones de litio KNB-75L vacía tarda aproximadamente 3,5 horas en cargarse. Al cabo de 3,5 horas, desenchufe la clavija del cargador del jack DC IN del transceptor.
- 5 Desenchufe el cargador de la toma de CA.

Nota:

- ◆ No deje la batería expuesta a la luz directa del sol.
- ◆ El transceptor se calienta durante el proceso de carga de la batería.
- ◆ Durante la carga de la batería, la temperatura ambiente debe estar entre 0 °C ~ 40 °C (32 °F ~ 104 °F). De lo contrario, la carga no comenzará. Si durante la carga el transceptor detecta que la temperatura es superior a 60 °C (140 °F), el proceso de carga se detendrá.
- ◆ Antes de volver a cargar la batería, utilícela hasta que el transceptor deje de recibir.
- ◆ No conecte el cargador al jack DC IN durante más de 24 horas.
- ◆ No exponga el cargador a goteos o salpicaduras. No coloque contenedores con líquidos, como un jarrón, sobre el adaptador de CA o cargador.
- ◆ No sumerja el cargador en líquidos.
- ◆ Desconecte el cargador tan pronto como sea posible una vez concluido el periodo de carga.
- ◆ Use la toma del cargador de una toma de CA para desconectar el adaptador de CA de una toma de CA. Mantenga la toma del cargador siempre operable.
- ◆ Una vez cargada la batería, no desconecte y vuelva a conectar el cargador a la toma de CA. Al desenchufar el cargador, se reiniciará el temporizador de carga y la batería se cargará de nuevo. Esto podría dar lugar a una carga excesiva o sobrecarga.
- ◆ Si la batería se encuentra instalada en el transceptor y utiliza un cargador de batería rápido opcional, no cargue la batería a través del jack DC IN. Si se carga la batería a través de la clavija DC IN, esta podría cargarse en exceso y sufrir una reducción de su vida útil.
- ◆ Si la batería no se utiliza durante un periodo prolongado de tiempo, su capacidad se reducirá temporalmente. En tal caso, cargue la batería y utilícela hasta que el transceptor deje de recibir. Repita este procedimiento varias veces. La batería deberá recuperar su capacidad.
- ◆ Si el cargador se enchufa al jack DC IN antes de acoplar la batería, encienda el transceptor y vuelva a apagarlo para iniciar la carga.
- ◆ Si se sobrepasa el periodo de carga especificado, se acortará la vida útil de la batería KNB-75L.
- ◆ El cargador suministrado ha sido diseñado para cargar únicamente la batería KNB-75L. Si se utiliza para cargar otros modelos de batería, tanto el cargador como la batería podrían resultar dañados.
- ◆ No transmita durante el proceso de carga.
- ◆ Cuando no se vaya a utilizar, guarde la batería en un lugar seco y fresco.
- ◆ Antes de cargar la batería, asegúrese de que la palanca de liberación está cerrada correctamente.
- ◆ Preste atención a los aspectos medioambientales al desechar la batería.
- ◆ La batería KNB-75L tarda unas 3 horas en cargarse con el KSC-25LS opcional.

Para cargar de la batería con el cargador de batería rápido opcional

Nota:

- ◆ Solo inserte la batería en el cargador de batería rápido para cargar una batería que haya sido almacenado durante un largo periodo de tiempo.
- ◆ Si la batería está completamente agotado mientras utiliza el transceptor, retire el paquete de la batería e inserte la batería en el cargador de batería rápido.

Errores del cargador

- Si surge algún problema durante la carga, "Charge Error !!" aparecerá en la pantalla.
- Los casos siguientes producen errores de carga:
 - Se detecta un cortocircuito en la batería.
 - Se detecta sobretensión en la batería.
- Cuando se produce un error de carga, solamente funcionará la tecla [⏻].

DURACIÓN DE LA BATERÍA

Antes de utilizar el transceptor en exteriores con una batería, es importante saber cuánto durará la batería. Los tiempos de funcionamiento que aparecen en la tabla indicada a continuación se han medido en las siguientes condiciones cíclicas:

TX: 6 segundos, RX: 6 segundos, Modo de espera: 48 segundos

Le recomendamos que lleve consigo baterías de reserva por si se agota la batería que está utilizando.

Tipo de batería	Potencia de salida	Tiempo de funcionamiento/ Horas (aprox.)
KNB-75L Batería de iones de litio	H	6
	M	8
	L	12
	EL	15
KNB-74L Batería de iones de litio	H	4
	M	5
	L	7
	EL	9
KBP-9 Carcasa de la batería	H	-
	M	-
	L	3,5
	EL	-

CONEXIÓN A UNA TOMA DE ENCENDEDOR DE CIGARRILLOS

Para conectar el transceptor a la toma del encendedor de cigarrillos de su vehículo, use un cable para encendedor de cigarrillos PG-3J opcional.

Al conectar el PG-3J a la toma del encendedor de cigarrillos, el transceptor comienza a cargar automáticamente el pack de batería. Mientras opere el transceptor, cargará el pack de batería en el fondo.

Nota:

- ◆ Para conectar a una fuente de alimentación externa de 24 V mediante un conversor de CC-CC, use únicamente el cable para encendedor de cigarrillos opcional PG-3J.
- ◆ Usar el cable de CC PG-2W podría causar un incendio.

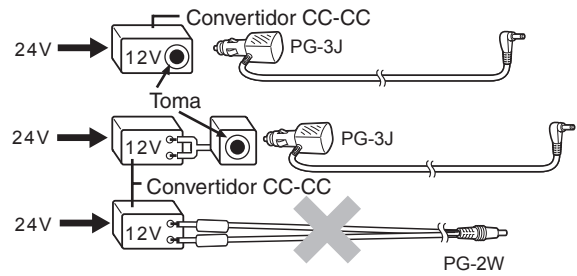

Nota:

- ◆ No use el PG-2W para conectar directamente a una batería de vehículo (12 V). Un exceso de voltaje puede dañar el transceptor.
- ◆ Si el voltaje de entrada excede aproximadamente 17,5 V, el transceptor se apagará automáticamente.

CONEXIÓN A UN SUMINISTRO DE ALIMENTACIÓN REGULADO

Para conectar el transceptor a un suministro de alimentación de CC regulado adecuado use un cable de CC opcional PG-2W.

- 1 Confirme que la alimentación del transceptor y del suministro de alimentación de CC esté desactivada.
- 2 Conecte el cable de CC opcional PG-2W al suministro de alimentación de CC; el cable rojo al terminal positivo (+), y el cable negro al terminal negativo (-).

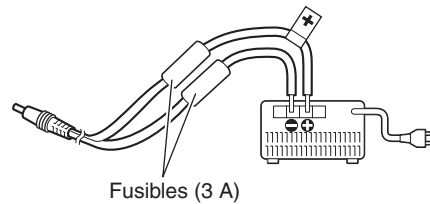

Fusibles (3 A)

- 3 Conecte la toma de barril del cable de CC a la clavija de entrada de CC del transceptor.
 - Si un suministro de alimentación de CC está conectado a la clavija de entrada de CC, el transceptor iniciará automáticamente la carga del pack de batería.

Nota:

- ◆ El voltaje del suministro debe estar entre 12,0 V y 16,0 V para evitar dañar el transceptor. Si el voltaje de entrada excede aproximadamente 17,5 V, el transceptor se apagará automáticamente.

4 DISPOSICIÓN FÍSICA

FUNCIONAMIENTO DE LAS TECLAS Y LOS MANDOS DE CONTROL

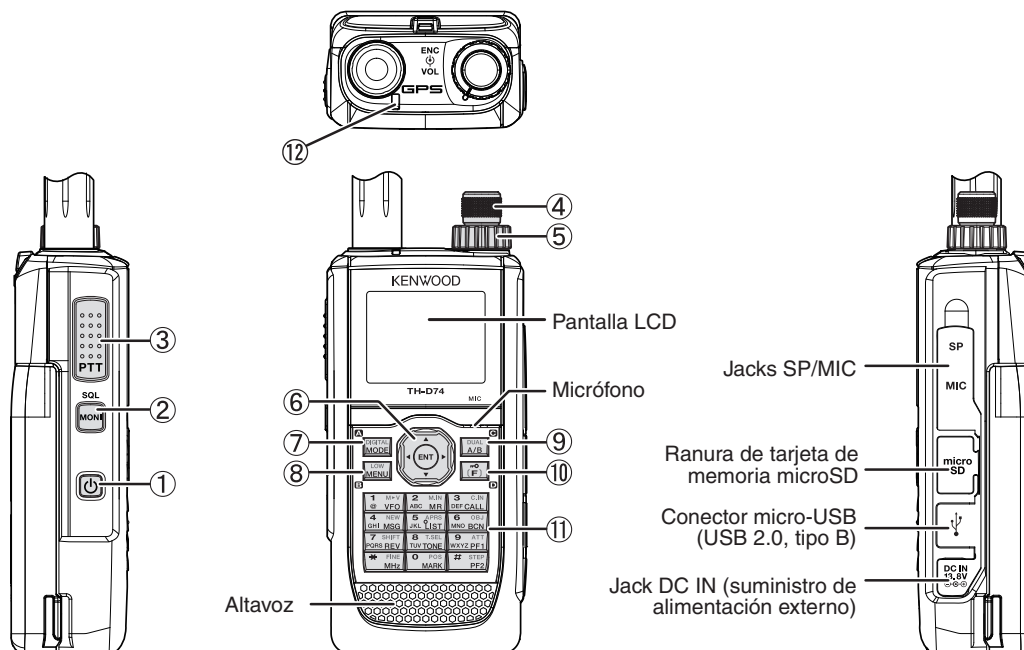

① [⏻]

Pulse [⏻] (**1s**) para encender y apagar el transceptor.
Pulse [⏻] para encender y apagar la luz de fondo cuando está activada la alimentación del transceptor.
La luz de fondo se apaga cuando transcurre el temporizador de la luz de fondo.
Cuando no se apaga la función de guía de voz, la voz anuncia los estados de funcionamiento del transceptor.
Cuando se pulsa [⏻] mientras está anunciando, la voz se detiene.

② [MONI]

Pulse prolongadamente [MONI] para desactivar el silenciamiento y poder escuchar señales.
Suelte [MONI] para volver al modo de funcionamiento normal.
Pulse [F], [MONI] para entrar en el modo de ajuste de nivel de silenciamiento.

③ [PTT]

Presione prolongadamente [PTT] y hable al micrófono para transmitir.

④ Mando ENC

Gire el mando **ENC** para seleccionar una frecuencia operativa, un canal de memoria, un elemento de menú, un valor de ajuste o para cambiar la dirección de exploración, etc.

⑤ Mando VOL

Gire el mando **VOL** para ajustar el volumen del altavoz.

⑥ Tecla de desplazamiento múltiple

[▲], [▼]

Pulse [▲] o [▼] para seleccionar una frecuencia operativa, un canal de memoria, un elemento de menú, un valor de ajuste o para cambiar la dirección de exploración, etc.

Mantenga pulsado [▲] o [▼] para cambiar continuamente una frecuencia operativa, un canal de memoria, un elemento de menú, un valor de ajuste, etc.

[▶]

Pulse y mantenga pulsado [▶] para seleccionar la banda de frecuencia en el modo VFO.

Pulse [▶] para ir al siguiente paso en varios modos de ajuste.

[◀]

Pulse y mantenga pulsado [◀] para seleccionar la banda de frecuencia en el modo VFO.

Pulse [◀] para volver al paso previo en varios modos de ajuste.

[ENT]

Pulse [ENT] para introducir el modo de entrada de frecuencia directa en el modo VFO.

Pulse [ENT] para completar el valor de ajuste e ir al paso siguiente en el modo Menú o en varios modos de ajuste.

⑦ [MODE]

Pulse [MODE] para seleccionar el modo.

Pulse [F], [MODE] en el modo DV o en el modo DR para acceder al modo de menú de función digital.

Esta tecla activa la función indicada en la esquina inferior izquierda.

⑧ [MENU]

Pulse [MENU] para entrar en el modo de menú.

Pulse [F], [MENU] para cambiar la potencia de salida de transmisión.

⑨ [A/B]

Pulse [A/B] para seleccionar la banda operativa A o B.

Pulse [F], [A/B] para cambiar el modo de monobanda y el modo de bibanda.

Esta tecla activa la función indicada en la esquina inferior derecha.

⑩ [F]

Pulse [F] para entrar en el modo Selección de función.

Pulse [F] (**1s**) para activar o desactivar la función de bloqueo del teclado del transceptor.

⑪ Teclado de 12 teclas

[VFO] (1)

Pulse [VFO] para acceder al modo VFO. En el canal Memoria o el canal LLAMADA, pulse [F], [VFO] para copiar el canal Memoria actual o el canal Llamada en el VFO (desplazamiento de memoria).

[MR] (2)

Pulse **[MR]** para entrar en el modo de canal de memoria.

Pulse **[F]**, **[MR]** para ir a la pantalla de almacenamiento del canal Memoria.

[CALL] (3)

Pulse **[CALL]** para seleccionar el canal de llamada.

Pulse **[F]**, **[CALL]** para almacenar la frecuencia operativa actual en el canal de llamada.

[MSG] (4)

Pulse **[MSG]** para ver la lista de Mensajes APRS.

Pulse **[F]**, **[MSG]** para acceder al modo de entrada de mensaje nuevo.

[LIST] (5)

Pulse **[LIST]** para ver la lista de Emisoras APRS.

- Cada vez que pulsa **[F]**, **[LIST]**, el modo cambia en el orden siguiente: Modo APRS activado ⇒ Modo KISS activado ⇒ desactivado.

[BCN] (6)

Pulse **[BCN]** para transmitir la radiobaliza cuando el modo APRS esté activado.

Pulse **[F]**, **[BCN]** para transmitir el objeto.

[REV] (7)

Pulse **[REV]** para activar o desactivar la función de inversión.

Pulse **[F]**, **[REV]** para seleccionar la dirección de cambio.

[TONE] (8)

Pulse **[TONE]** para activar la función de tono.

- Cada vez que pulse **[TONE]**, la función cambia en el orden siguiente: Tono activado ⇒ CTCSS activado ⇒ DCS activado ⇒ Tono cruzado activado ⇒ Desactivado.

Pulse **[F]**, **[TONE]** para entrar en el modo de configuración de frecuencia de tono, frecuencia CTCSS, código DCS o tono cruzado.

Pulse **[F]**, **[TONE] (1s)** para iniciar la exploración del código de frecuencia de tono, de frecuencia CTCSS o de código DCS.

[PF1] (9)

Pulse **[PF1]** para activar su función programada.

Pulse **[F]**, **[PF1]** para activar o desactivar la función de atenuador.

[MARK] (0)

Pulse **[MARK]** para ver la lista de memorias de posición.

Pulse **[MARK] (1s)** para entrar en el modo de registro de inserción de waypoints.

Pulse **[F]**, **[MARK]** para visualizar su "My position".

[MHz] (*)

Pulse **[MHz]** para entrar en el modo MHz.

Pulse **[MHz] (1s)** para iniciar la exploración de MHz.

Pulse **[F]**, **[MHz]** para entrar en el modo de función de sintonización precisa.

[PF2] (#)

Pulse **[PF2]** para activar su función programada.

Pulse **[F]**, **[PF2]** para acceder al modo de configuración de paso de frecuencia o al modo de configuración de frecuencia de paso fino.

12 Indicador EN EL AIRE/ Ocupado

El indicador se ilumina en rojo durante la transmisión y en verde durante la recepción.

Visualización de frecuencia



Diversos indicadores de funciones

Indicador	Descripción
	Actúa como el medidor S cuando recibe una señal.
	Muestra el nivel de energía seleccionado durante la transmisión.
PTT	Indica la banda de transmisión.
EL	Aparece mientras se utiliza potencia de salida baja económica.
L	Aparece mientras se utiliza potencia de salida baja.
M	Aparece mientras se utiliza potencia de salida media.
H	Aparece mientras se utiliza potencia de salida alta.
FM	Aparece en el modo FM.
NFM	Aparece en el modo FM estrecha.
WFM	Aparece en el modo FM ancha.
AM	Aparece en el modo AM.
LSB	Aparece en el modo LSB.
USB	Aparece en el modo USB.
CW	Aparece en el modo CW.
DR	Aparece en el modo de repetidor digital.
DV	Aparece en el modo de voz digital.
VA	Aparece cuando la alerta por voz está ajustada en "ON".
VAR	Aparece cuando la alerta por voz está ajustada en "RX Only".
T	Aparece cuando la función de tono está activada.
CT	Aparece cuando la función CTCSS está activada.
DCS	Aparece cuando la función DCS está activada.
T/C	Aparece cuando la función de tono cruzado es "TONE/CTCSS".

Indicador	Descripción
D/C	Aparece cuando la función de tono cruzado es "DCS/CTCSS".
T/D	Aparece cuando la función de tono cruzado es "TONE/DCS".
D/O	Aparece cuando la función de tono cruzado es "DCS/OFF".
+	Aparece cuando la función de dirección está ajustada en más.
-	Aparece cuando la función de dirección está ajustada en menos.
	Aparece cuando la función de dirección está ajustada en -7,6 MHz. (TH-D74E solamente)
R	Aparece cuando la función de inversión está activada.
ATT	Aparece cuando la función del atenuador está activada.
APRS 12	Aparece cuando la velocidad de la comunicación de paquetes en el modo APRS está ajustada en 1200 bps.
APRS 96	Aparece cuando la velocidad de la comunicación de paquetes en el modo APRS está ajustada en 9600 bps.
KISS 12	Aparece cuando la velocidad de la comunicación de paquetes en el modo KISS está ajustada en 1200 bps.
KISS 96	Aparece cuando la velocidad de la comunicación de paquetes en el modo KISS está ajustada en 9600 bps.
STA	Aparece en el modo de espera (modo de paquetes).
BCON	Aparece cuando la función de radiobaliza está activada.
OBJ	Aparece cuando la función de objeto está activada.
	Aparece cuando la función de GPS integrado está activada. Parpadea cuando la función GPS integrado está en posicionamiento.
	Aparece cuando la función de GPS integrado está en el modo de guardado.
	Aparece cuando la función de registro de seguimiento GPS está activada. Parpadea cuando la función GPS integrado está en posicionamiento.

Visualización del modo de menú

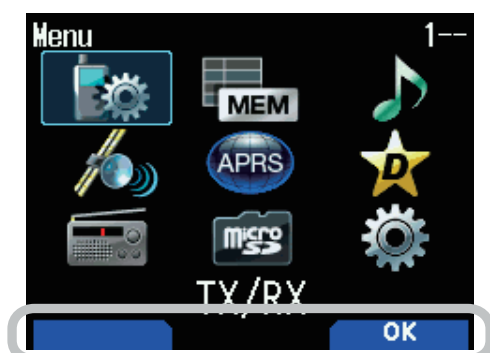

Área de visualización
GUÍA DE TECLAS

Pantalla D-STAR (modo DV/DR)



Indicador	Descripción
	Aparece cuando la función de registro de seguimiento de GPS está activada y la función de GPS integrado está en el modo de guardado.
	Aparece cuando se recibe un mensaje.
	Aparece durante la grabación de comunicación.
	Aparece cuando se realiza una pausa en la grabación de un mensaje de voz.
	Aparece cuando la función de exploración prioritaria está activada.
	Aparece cuando el modo de radio FM está activado.
	La función Bluetooth® está activada.
	Conectado a un dispositivo Bluetooth®.
	Aparece cuando se reconoce una tarjeta de memoria microSD. Parpadea al introducir o extraer una tarjeta de memoria microSD.
	Aparece cuando la alerta meteorológica está activada. Parpadea cuando se detecta la alerta meteorológica. (TH-D74A solamente).
	Aparece cuando el bloqueo de las teclas está activado.
	Indica el nivel de carga de la batería.
	Aparece durante la carga de la batería.
	Indica el número del grupo de memoria.
	Indica el canal meteorológico. (TH-D74A solamente).

Indicador	Descripción
	Aparece cuando la función de bloqueo de canal de memoria está activada.
	Aparece cuando la función de bloqueo de repetidor está activada.
CCS	Aparece cuando el silenciamiento del indicativo de llamada está activado.
DCS	Aparece cuando el silenciamiento del código está activado.
B	TX: Aparece en la comunicación de interrupción. RX: Parpadea mientras se recibe la comunicación de interrupción.
	Aparece cuando la función de respuesta automática está activada.
	Aparece en la transmisión GPS.
DATA	Aparece en el modo de comunicación de datos. Parpadea durante la recepción de datos rápida.
	Aparece cuando se produce una pérdida de paquetes.
	Indica un repetidor para llamada de área local.
	Indica un repetidor para llamada dentro de zona.
	Indica un repetidor para llamada de entrada.

5 OPERACIONES BÁSICAS

ENCENDIDO Y APAGADO

Encendido

Pulse [⏻] (1s).

El mensaje inicial aparece durante unos instantes, y aparece la pantalla de frecuencia.



Apagado

Pulse [⏻] (1s).

AJUSTE DEL RELOJ INTERNO

Cuando la función GPS integrada está activada, el año, mes, día y hora se ajustan automáticamente según la información de los satélites GPS. El ajuste predeterminado de la función GPS integrada está en [On]. Si no se puede recibir la información del GPS, la fecha y hora se pueden especificar manualmente.

1 Acceda al menú núm. 950.

La pantalla Fecha y hora aparece al pulsar [MENU], [PF1], [LIST], [MARK].

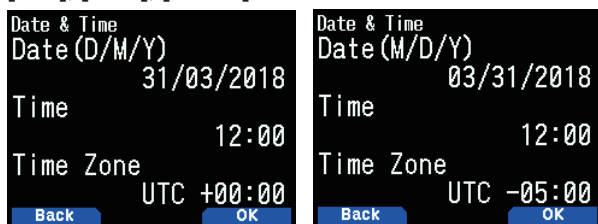

2 Ajuste la fecha, la hora y la zona horaria con [▲]/[▼] o el mando [ENC].

3 Pulse [A/B].

Se establecen la fecha, la hora y la zona horaria.

4 Pulse [MENU] para regresar a la pantalla de frecuencia.

AJUSTE DEL VOLUMEN

Gire el mando VOL hacia la derecha para aumentar el volumen y hacia la izquierda para disminuirlo.

Cuando no se oiga ningún sonido (el silenciamiento está cerrado), podrá ajustar el nivel de audio girando el mando VOL mientras pulsa [MONI].

BALANCE DE VOLUMEN (BANDA A/B)

Esta función ajusta el balance del volumen al usar el transceptor con bandas duales.

1 Acceda al menú núm. 910.

La pantalla de balance del volumen aparece al pulsar [MENU], [PF1], [VFO], [MARK].

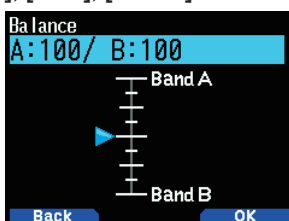

2 Cambie el balance con [▲]/[▼] o el mando [ENC].

- Las bandas A y B se ajustan al mismo nivel de volumen (MÁX.) como ajuste predeterminado. Pulsar [MODE] regresará a la pantalla anterior sin cambiar el ajuste.

Cuando seleccione [Operation Band Only], el sonido de la banda operativa es emitido con prioridad.

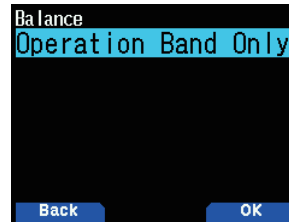

Ejemplos de configuración

Al usarse en combinación con APRS:

Al usar la banda A para llamadas de voz, use el transceptor con el sonido de la banda B ajustado a un nivel bajo o silenciado.

Al escanear simultáneamente dos ondas:

Si ajusta [Operation Band Only], se emite una voz solamente para la banda de operación cuando la banda de operación y de no operación están ocupadas al mismo tiempo.

3 Pulse [ENT] para ajustar el balance del volumen.

4 Pulse [MENU] para regresar a la pantalla de frecuencia.

SELECCIÓN DEL MODO BIBANDA/ MODO MONOBANDA

El transceptor permite cambiar entre el modo de funcionamiento bibanda y monobanda.

1 Pulse [F], [A/B].

- Cada vez que pulse [F], [A/B], el transceptor alterna entre el modo monobanda y el modo bibanda.

Modo bibanda



Modo monobanda



SELECCIÓN DE UNA BANDA OPERATIVA

Podrá seleccionar una banda A o B como banda operativa para cambiar la frecuencia o realizar varias operaciones de ajuste, etc.

1 Pulse [A/B] para seleccionar la banda operativa A o B.

Bibanda A



Bibanda B



Monobanda A

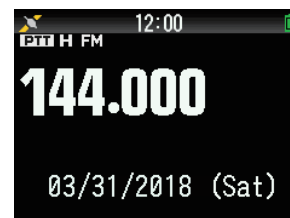

Monobanda B



SELECCIÓN DE UNA BANDA DE FRECUENCIA

Es posible cambiar las bandas de frecuencia de las bandas A y B.

1 Pulse [**◀**]/[**▶**] (1s).

- Cada vez que pulse [**◀**]/[**▶**] (1s), pasará de forma cíclica a la siguiente banda de frecuencia.
Banda A: 144 ⇔ 220 ⇔ 430 ⇔ 144 (MHz).
Banda B: 430 ⇔ UHF(470-524) ⇔ LF/MF(AMBC) ⇔ HF ⇔ 50 ⇔ FMBC ⇔ 118 ⇔ 144 ⇔ VHF(174-216) ⇔ 200/300 ⇔ 430 (MHz).

Nota:

- ◆ La banda de 220 MHz en la banda A solamente es utilizada por TH-D74A.

Rangos de frecuencias:

- 118 MHz: Banda B 108 ~ 136 MHz
- 144 MHz: 136 ~ 174 MHz
- VHF: 174 ~ 216 MHz (TH-D74A)
174 ~ 230 MHz (TH-D74E)
- 220 MHz: 216 ~ 260 MHz (TH-D74A solamente)
- 200/300 MHz: Banda B 216 ~ 410 MHz (TH-D74A)
230 ~ 410 MHz (TH-D74E)
- 430 MHz: 410 ~ 470 MHz
- UHF: 470 ~ 524 MHz
- LF/MF(AMBC): 0,1 ~ 1,71 MHz
- HF: 1,71 ~ 29,7 MHz
- 50: 29,7 ~ 76 MHz
- FMBC: 76 ~ 108 MHz

SELECCIÓN DEL MODO DE DEMODULACIÓN

Puede seleccionar el modo de demodulación.

- 1 Pulse [**A/B**] para seleccionar una banda operativa.
- 2 Pulse [**MODE**] para seleccionar el modo de demodulación.
 - Cada pulsación cambia el modo de demodulación de la siguiente manera.
Banda A: FM/NFM ⇒ DR (DV) ⇒ (regresa a FM/NFM)
Banda B: FM/NFM ⇒ DR (DV) ⇒ AM ⇒ LSB ⇒ USB ⇒ CW ⇒ (regresa a FM/NFM)

Nota:

- ◆ El cambio entre los modos DV y DR no es posible con el botón [**MODE**]. (Consulte la sección "Menú de funciones digitales").
- ◆ Los modos DV y DR no se pueden seleccionar para las bandas A y B al mismo tiempo.
- ◆ El cambio entre los modos FM y NFM no es posible con el botón [**MODE**].

SELECCIÓN DE UNA FRECUENCIA

Hay 3 modos de funcionamiento disponibles: Modo VFO, modo de canal de memoria y modo de canal de llamada.

Modo VFO

El modo VFO le permite modificar manualmente la frecuencia operativa.

- 1 Pulse [**VFO**] para acceder al modo VFO.
- 2 Gire el mando **ENC** para seleccionar la frecuencia operativa deseada.
 - También puede seleccionar una frecuencia utilizando las teclas [**▲**]/[**▼**].
 - El paso de frecuencia predeterminado del mando [**ENC**] varía según el modelo y la banda de frecuencia operativa:

Modelo	144 MHz	220 MHz	430 MHz
TH-D74A	5 kHz	20 kHz	25 kHz
TH-D74E	12,5 kHz	-	25 kHz

Nota:

- ◆ La banda 220 MHz solamente la usa TH-D74A.

Paso MHz

Para ajustar la frecuencia a un tamaño mayor, pulse [**MHz**] para acceder al modo MHz y, a continuación, gire el mando [**ENC**] o use las teclas [**▲**]/[**▼**] para ajustar la frecuencia en pasos de 1 MHz. Vuelva a pulsar [**MHz**] para salir del modo MHz y ajuste la frecuencia utilizando el paso de frecuencia normal.

Entrada directa de frecuencia

Si la frecuencia operativa deseada está alejada de la frecuencia actual, el uso del teclado es el método más rápido para cambiar de frecuencia.

- 1 Pulse [**ENT**].
Aparece la pantalla de entrada de frecuencia directa.
- 2 Pulse las teclas numéricas ([**0**] ~ [**9**]) para introducir la frecuencia deseada.
- 3 Para ajustar la frecuencia introducida, pulse el dígito 6.
 - Si pulsa [**ENT**] antes de introducir todos los dígitos, los dígitos restantes se pondrán a 0.

Modo de canal de memoria

El modo de canal de memoria le permite seleccionar rápidamente una frecuencia de uso habitual y los datos asociados que haya guardado en el canal de memoria.

- 1 Pulse [**MR**] para entrar en el modo de canal de memoria.
El número del canal de memoria aparece en la pantalla.
- 2 Gire el mando [**ENC**] para seleccionar el canal de Memoria deseado.

Modo de canal de llamada

El modo de canal de llamada le permite seleccionar rápidamente un canal preajustado para que se puedan realizar llamadas de inmediato en dicha frecuencia. El canal de llamada se puede utilizar como canal de emergencia dentro del grupo.

- 1 Pulse [**CALL**] para entrar en el modo de canal de llamada.
"C" aparece en la pantalla.
- 2 Vuelva a pulsar [**CALL**] y el transceptor regresará a la frecuencia anterior.
 - Los ajustes predeterminados son los siguientes.

TH-D74A

Banda (Modo)	Canal de llamada	Nombre de memoria
VHF (excepto en el modo de DV/DR)	146,520 MHz (FM)	Llamada VHF (FM)
VHF (modo DV/DR)	144,000 MHz (DV)	Llamada VHF (DV)
220 MHz (excepto modo DV/DR)	223,500 MHz (FM)	Llamada 220M (FM)
220 MHz (modo DV/DR)	223,000 MHz (DV)	Llamada 220M (DV)
UHF (excepto en el modo de DV/DR)	446,000 MHz (FM)	Llamada UHF (FM)
UHF (modo DV/DR)	440,000 MHz (DV)	Llamada UHF (DV)

TH-D74E

Banda	Canal de llamada	Nombre de memoria
VHF (excepto en el modo de DV/DR)	145,500 MHz (FM)	Llamada VHF (FM)
VHF (modo DV/DR)	144,8125MHz (DV)	Llamada VHF (DV)
UHF (excepto en el modo de DV/DR)	433,500 MHz (FM)	Llamada UHF (FM)
UHF (modo DV/DR)	433,6125MHz (DV)	Llamada UHF (DV)

AJUSTE DEL SILENCIAMIENTO

El silenciamiento se utiliza para silenciar el altavoz en ausencia de señales. Con el nivel de silenciamiento ajustado correctamente, sólo se escuchará sonido cuando realmente reciba una señal. Cuanto mayor sea el nivel de silenciamiento, más intensas deberán ser las señales para poder oírlos. El nivel de silenciamiento se puede configurar por separado para la banda A y la banda B.

- 1 Pulse **[F]**, **[MONI]**.

El nivel de silenciamiento aparece en la pantalla.



- 2 Pulse **[▲]**/**[▼]** o gire el mando **ENC** de su banda seleccionada cuando no haya presencia de señales, y ajuste el nivel de silenciamiento lo suficiente para eliminar el ruido de fondo.
- 3 Pulse **[ENT]**.
Se ajusta el nivel de silenciamiento.

TRANSMISIÓN

- 1 Seleccione la banda y la frecuencia/canal deseados.
- 2 Presione prolongadamente **[PTT]** y hable al micrófono para transmitir.

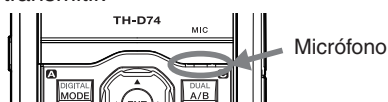

- 3 Cuando termine de hablar, suelte **[PTT]**.

Selección de una potencia de salida

Seleccionar una potencia de transmisión más baja es el mejor modo para reducir el consumo de batería, siempre que la comunicación siga siendo fiable.

Pulse **[F]**, **[MENU]** para seleccionar una potencia alta (H), media (M), baja (L) o baja económica (EL).

Batería KNB-75L KNB-74L	H	Aprox. 5 W
Carcasa de la batería KBP-9 (Baterías alcalinas AAA)	M	Aprox. 2 W
	L	Aprox. 0,5 W
Suministro de alimentación externo	EL	Aprox. 0,05 W

Nota:

- ◆ Puede programar varios ajustes de potencia para las bandas A y B.
- ◆ No puede cambiar la potencia de salida durante la transmisión.
- ◆ No puede ajustar la potencia de salida en cada banda de frecuencia.

MONITOR

Durante una recepción con la función de silenciamiento activada, las señales débiles pueden ser intermitentes.

- 1 Pulse y mantenga pulsado **[MONI]**.
 - Se desactivará el altavoz y podrá escuchar las señales.
- 2 Suelte **[MONI]** para volver al modo de funcionamiento normal.

MODO DE SELECCIÓN DE FUNCIÓN

Pulse **[F]** para entrar en el modo Selección de función. Pulse **[F]** de nuevo para volver a la pantalla anterior.

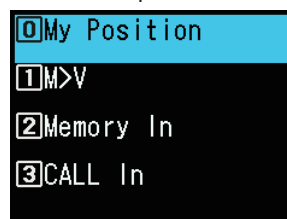

Pulsar cada tecla en el modo de selección de función realiza la operación de la segunda función asignada a cada tecla.

La función de cada tecla podría diferir en función del modo al pulsar **[F]** (consulte la siguiente tabla).

Tecla	Segunda función	Observaciones
[MARK] (0)	Mi posición	GPS incorporado activado.
[VFO] (1)	Cambio de la memoria	Solo en el modo Memoria o modo Llamada
[MR] (2)	Registro de canal de memoria	
[CALL] (3)	Registro de canal de llamada	
[MSG] (4)	Creación de mensajes APRS	
[LIST] (5)	Conmutación de modo APRS/ KISS	
[BCN] (6)	Radiobaliza de objeto	Solo en modo APRS
[REV] (7)	Desviación	
[TONE] (8)	Frecuencia de tono	
[PF1] (9)	Atenuador	
[MHz] (*)	Modo fino	
[PF2] (#)	Paso de frecuencia	
[MODE]	Menú de funciones digitales	Solo en modo DV/ DR
[MENU]	Potencia de transmisión	
[A/B]	Conmutación bibanda o monobanda	
[F]	Fin del modo de selección de función	
[MONI]	Ajuste de silenciamiento	

Nota:

- ◆ La frecuencia del tono cambia a los siguientes elementos de ajuste en función de las condiciones del transceptor.
 - Tono desactivado: Inválido
 - Tono activado: Frecuencia de tono
 - CTCSS activado: Frecuencia CTCSS
 - DCS activado: Frecuencia DCS
 - Tono cruzado activado: Combinación de tono cruzado

6 MODO DE MENÚ

Numerosas funciones de este transceptor se seleccionan o configuran a través del menú en lugar de hacerlo mediante los mandos físicos.

ACCESO A LOS MENÚS

Ejemplo: Ajuste el tiempo para [Battery Saver] del menú núm. 920.

1 Pulse [MENU].

El transceptor entra en modo de menú. El icono actualmente seleccionado por el cursor está resaltado y el nombre del elemento se visualiza en la parte inferior de la pantalla. (Ejemplo: TX/RX)

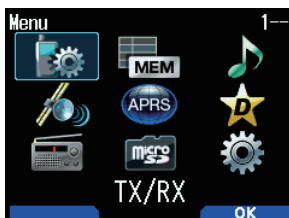

Introducción directa de un número de menú (acceso directo)

También puede introducir directamente un número de menú utilizando las teclas numéricas desde esta pantalla.

Pulse [PF1], [MR], [MARK] para el menú núm. 920. En este caso, vaya al paso 4.

2 Seleccione [Configuration] con [▲]/[▼] o el mando [ENC] y pulse [A/B].



3 Seleccione [Battery] con [▲]/[▼] o el mando [ENC] y pulse [A/B].

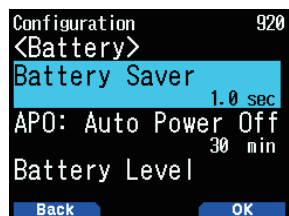

4 Seleccione [Battery Saver] con [▲]/[▼] o el mando [ENC] y pulse [A/B].

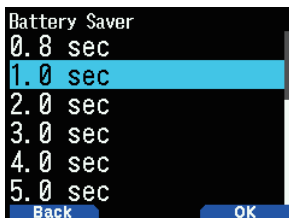

5 Seleccione un valor de ajuste con [▲]/[▼] o el mando [ENC] y pulse [A/B] para ajustar el valor.

6 Pulse [MENU].

El modo de menú finaliza y aparece la pantalla de frecuencia. Para las siguientes operaciones de menú, los pasos 1 a 4 serán denominados como "Access Menu No. XXX".

Nota:

- ◆ Pulsar [PTT] durante cada operación finaliza el modo de menú sin confirmar el ajuste.
- ◆ Pulsar [MODE] durante cada operación regresa a la pantalla anterior. Igualmente, pulsar [MODE] durante el paso 4 desecha el nuevo valor de ajuste y regresa a la operación anterior.
- ◆ Pulsar [MENU] durante la exploración cancela la exploración.

Funcionamiento de las teclas del software

Las teclas del software ([Back], [OK], etc.) se visualizan en el área de guía de teclas de varias pantallas de ajuste y otras pantallas. Para seleccionar u operar las funciones que se muestran, pulse las teclas correspondientes.

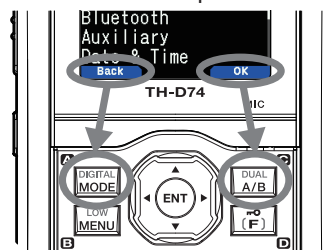

Ejemplo:

[Back] → Pulse [MODE]: Regresa a la pantalla anterior sin confirmar el ajuste visualizado.

[OK] → Pulse [A/B]: Cambia a la siguiente pantalla.

INTRODUCCIÓN DE CARACTERES

En las pantallas que requieren la introducción de texto, como la pantalla para introducir un nombre de memoria o un mensaje inicial, hay dos métodos para introducir texto. Uno es la introducción de texto usando las teclas numéricas del mismo modo que en un teléfono móvil, y el otro la introducción de texto seleccionando los caracteres uno a uno con la tecla de desplazamiento múltiple o el mando [ENC].

Introducción de caracteres del teclado

1 Introduzca texto con [0] a [9], [*], [#] y [ENT].

- Cada pulsación de una tecla cambia el carácter introducido.
- Para introducir otro carácter asignado a la misma tecla, mueva el cursor a la siguiente posición con [▶] ([◀] mueve el cursor a la posición anterior) e introduzca el siguiente carácter.
- Pulsar [A/B] borra un carácter. Se borra el carácter en la posición del cursor. La operación de retroceso se realiza cuando hay un espacio en blanco.
- Pulsar [◀]/[▶] mueve el cursor.

Ejemplo: Introducir el mensaje inicial (menú núm. 903)



- Pulsar [MODE] cambia el modo de introducción de caracteres.
- Pulsar [A/B] borra el texto.

2 Pulse [▶].

El cursor se desplaza a la derecha.

3 Pulse [ENT].

El texto se confirma y termina la introducción de texto.

Introducción de texto con la tecla de desplazamiento múltiple o [ENC]

- 1 Visualice el carácter con [▲]/[▼] o el mando [ENC].
- 2 Pulse [▶].

Se introduce el carácter o símbolo y el cursor se mueve hacia la derecha.

Pulsar [A/B] borra el carácter seleccionado por el cursor. Si se pulsa sin que haya un carácter seleccionado por el cursor, el cursor se desplaza a la izquierda.

Desplazamiento automático de cursor

Esta función proporciona asistencia para la introducción de texto utilizando las teclas numéricas. Es conveniente utilizar esta función al introducir caracteres consecutivamente con la misma tecla, porque mueve automáticamente el cursor hacia la derecha después de que haya transcurrido un tiempo determinado.

Puede ajustar este tiempo hasta que el cursor se mueva al tiempo deseado.

- 1 Acceda al menú núm. 945.
Seleccione [Off], [1.0], [1.5] o [2.0] segundos.
- 2 Pulse [ENT].

CONFIGURACIÓN DEL MENÚ

Núm.	Visualización	Descripción	Valores de ajuste
TX/RX - RX			
100	Programmable VFO	Configuración de VFO programable (Banda A solamente)	Varía con la banda de frecuencias seleccionada
101	Beat Shift	Desviación de batido	Type 1 - Type 8
102	Detect Out Select	Seleccionar detectar salida	Off (AF) / IF/ Detect
103	FM Narrow	FM estrecha	Off / On
104	MW/ SW Antenna	Antena MW/ SW	ANT connector / Bar Antenna
105	WX Alert	Alerta meteorológica	Off / On (TH-D74A solamente)
TX/RX - TX			
110	TX Inhibit	Inhibición TX	Off / On
111	Time-out Timer	Temporizador de tiempo límite	0.5/ 1.0/ 1.5/ 2.0/ 2.5/ 3.0/ 3.5/ 4.0/ 4.5/ 5.0/ 10.0 [min]
112	Mic. Sensitivity	Sensibilidad del micrófono	High/ Medium / Low
TX/RX - RX Filter			
120	SSB High Cut	Frecuencia de corte alto SSB	2.2/ 2.4 / 2.6/ 2.8/ 3.0 [kHz]
121	CW Width	Ancho de banda CW	0.3/ 0.5/ 1.0 / 1.5/ 2.0 [kHz]
122	AM High Cut	Frecuencia de corte alto AM	3.0/ 4.5/ 6.0 / 7.5 [kHz]
TX/RX - Scan			
130	Resume	Método de reanudación	Time / Carrier/ Seek
131	Resume (Digital)	Método de reanudación (digital)	Time/ Carrier/ Seek
132	Time Restart	Tiempo de reanudación de la activación por tiempo	1 - 5 - 10 [sec]
133	Carrier Restart	Tiempo de reanudación activado por portador	1 - 2 - 10 [sec]
134	Priority Scan	Exploración prioritaria	Off / On
135	Scan Auto Backlight	Luz de fondo de la exploración automática	Off / On
136	Auto Weather Scan	Exploración automática de canal meteorológico	Off / On (TH-D74A solamente)
TX/RX - Repeater			
140	Offset Frequency	Frecuencia de desplazamiento	Varía con la banda de frecuencias seleccionada
141	Auto Offset	Desplazamiento automático de repetidor	Off/ On
142	CALL Key	Función de la tecla CALL	CALL (TH-D74A)/ 1750Hz (TH-D74E)
143	1750Hz TX Hold	Retención TX en 1750 Hz	Off / On
TX/RX - VOX			
150	VOX	VOX activado/ desactivado	Off / On
151	Gain	Nivel de ganancia VOX	0 - 4 - 9
152	Delay	Tiempo de retardo VOX	250/ 500 / 750/ 1000/ 1500/ 2000/ 3000 [ms]
153	TX on Busy	VOX en ocupado	Off / On
TX/RX - DTMF			
160	Encode Speed	Velocidad de codificación	50/ 100 / 150 [ms]
161	Pause Time	Tiempo de pausa	100/ 250/ 500 / 750/ 1000/ 1500/ 2000 [ms]
162	TX Hold	Retención TX	Off / On
163	DTMF Memory	Memoria DTMF	Hasta 10 canales para el canal de memoria DTMF Hasta 16 caracteres para el nombre de memoria DTMF Hasta 16 dígitos para el código de memoria DTMF
164	EchoLink Memory	Memoria EchoLink	Hasta 10 canales para el canal de memoria EchoLink Hasta 8 caracteres para el nombre de memoria EchoLink Hasta 8 dígitos para un código de canal
TX/RX - CW			
170	Pitch Frequency	Frecuencia de tono	400 - 800 - 1000 [Hz]
171	Reverse	Invertir	Normal / Reverse

Núm.	Visualización	Descripción	Valores de ajuste
TX/RX - Others			
180	QSO Log	Registro QSO	Off/ On
181	LED Control	Mando LED	RX: Marcado FM Radio: Desmarcado
Memory - Memory Channel			
200	View List	Lista de canales de memoria	-
201	Group Name	Entrada del nombre de grupo de memoria	Hasta 16 caracteres
202	Recall Method	Método de recuperación de canal de memoria	All Bands/ Current Band
203	Group Link	Registro de enlace de grupos de memoria	registre hasta 30 enlaces de grupos de memoria
204	CALL Ch List	Lista de canales CALL	-
Memory - Repeater List			
210	View List	Lista de repetidores	-
Memory - Callsign List			
220	View List	Lista de indicativos de llamada	-
Audio File - Recording File			
300	View List	Lista de archivos de grabación	-
301	Recording	Grabación	Off/ On
302	Recording Band	Banda de grabación	A Band/ B Band
Audio File - Voice Message			
310	View List	Lista de mensajes de voz	-
311	TX Monitor	Monitor TX	Off / On
312	Digital Auto Reply	Respuesta automática digital	Off/ Voice Message 1 - Voice Message 4
GPS - Basic Settings			
400	Built-in GPS	GPS integrado	Off/ On
401	My Position	Mi posición	GPS/ My Position 1 - 5
402	Position Ambiguity	Modo de ambigüedad de posición	Off/ 1-Digit - 4-Digit
403	Operating Mode	Modo operativo del GPS integrado	Normal/ GPS Receiver
404	Battery Saver	Tiempo del economizador de batería	Off/ 1min/ 2min/ 4min/ 8min/ Auto
405	PC Output	Salida de datos GPS al PC	Off/ On
406	Sentence	Frase	\$GPGGA/ \$GPGLL/ \$GPGSA/ \$GPGSV/ \$GPRMC/ \$GPVTG
GPS - Track Log			
410	Track Log	Grabación de registro de seguimiento	Off/ On
411	Clear Track Log	Borrar registro de seguimiento	-
412	Record Method	Método de grabación	Time/ Distance/ Beacon
413	Interval	Tiempo de intervalo	2 - 10 - 1800 [sec]
414	Distance	Distancia	0.01 - 9.99 [mile/ km/ nm]
APRS - Basic Settings			
500	My Callsign	Introducción de indicativo de llamada	Hasta 9 caracteres
501	Icon	Icono	Person/ Bicycle/ Motorcycle, etc. (total de 68 iconos)
502	Position Comment	Comentario de posición	Off Duty/ Enroute/ In Service/ Returning/ Committed/ Special/ PRIORITY/ CUSTOM0 ~ CUSTOM6/ EMERGENCY!
503	Status Text	Texto de estado	Status text: 1 - 5 TX Rate: Off/ 1/1 - 1/4 - 1/8 Hasta 42 caracteres
504	Packet Path	Tipo de trayectoria de paquetes	Type: New-N/ Relay/ Region/ Others1-Others3, WIDE1-1: Off/On, RELAY: Off/On, ABBR: Hasta 5 caracteres, Total Hops: 0 - 1 - 7, Path: Hasta 79 caracteres
505	Data Speed	Velocidad de transferencia de datos	1200bps/ 9600bps
506	Data Band	Tipo de banda de datos internos	A Band/ B Band
507	DCD Sense	Tipo de sensor DCD	Busy/ Detect Data/ Off (Ignore)
508	TX Delay	Tiempo de retardo TX	100/ 150/ 200/ 300/ 400/ 500/ 750/ 1000 [ms]
509	APRS Lock	Bloqueo de APRS	Frequency/ PTT/ APRS Key: Todo sin marcar
APRS - Beacon TX Control			
510	Method	Método	Manual/ PTT/ Auto/ SmartBeaconing
511	Initial Interval	Temporizador del intervalo inicial	0.2/ 0.5/ 1/ 2/ 3/ 5/ 10/ 20/ 30/ 60 [min]
512	Decay Algorithm	Algoritmo de disminución	Off/ On
513	Prop. Pathing	Encauzamiento proporcional	Off/ On
514	Speed	Velocidad	Off/ On
515	Altitude	Altitud	Off/ On

Núm.	Visualización	Descripción	Valores de ajuste
516	Object	Nombre del objeto	Name: hasta 9 caracteres, Type: Live Object / Killed Object/ Live Item/ Killed Item, Method: Off/ Temp. / Auto(15 min)/ Auto(30 min)/ Auto(60 min), N(S): Latitud, E(W): Longitud, Icono (68 tipos en total): Eyeball / Portable (Tent)/ HAM store, etc., Comment: hasta 42 caracteres
APRS - QSY Information			
520	QSY Info. in Status	Información QSY en estado	Off/ On
521	Tone/Narrow	Tono/ Estrecho	Off/ On
522	Shift/Offset	Dirección/ Desplazamiento	Off/ On
523	QSY Limit Distance	Distancia límite QSY	Off/ 10/ 20 ... 2490/ 2500 [mile/ km/ nm]
APRS - SmartBeaconing			
530	Low/High Speed	Ajuste de baja velocidad/ alta velocidad	Baja velocidad: 2 - 5 - 30 [mile/h/ km/h/ knots] Alta velocidad: 2 - 70 - 90 [mile/h/ km/h/ knots]
531	Slow Rate	Tiempo de intervalo para transmisión a baja velocidad	1 - 30 - 100 [min]
532	Fast Rate	Tiempo de intervalo para transmisión a alta velocidad	10 - 120 - 180 [sec]
533	Turn Angle	Cambio de la dirección de conducción, ajuste de valor mínimo	5 deg - 28 deg - 90 deg
534	Turn Slope	Cambio de la dirección de conducción, ajuste de valor adicional	1 (10deg/speed) - 26 (10deg/speed) - 255 (10deg/speed)
535	Turn Time	Tiempo de retardo mínimo entre cada transmisión de radiobaliza	5 - 60 - 180 [sec]
APRS - Waypoint			
540	Format	Formato Waypoint	NMEA / MAGELLAN/ KENWOOD
541	Length	Longitud del nombre de Waypoint	6-Char / 7-Char/ 8-Char/ 9-Char
542	Output	Tipo de salida Waypoint	All / Local/ Filtered
APRS - Packet Filter			
550	Position Limit	Límite de posición	Off/ 10/ 20 ... 2490/ 2500 [mile/ km/ nm]
551	Filter Type	Tipo de filtro	Weather / Digipeater/ Mobile/ Object/ NAVITRA/ 1-WAY/ Others
APRS - Message			
560	User Phrases	Frases del usuario	Hasta 32 caracteres x 20 frases
561	Auto Reply	Mensaje de repuesta automática	Off/ On
562	Reply To	Responder a	Hasta 9 caracteres
563	Reply Delay Time	Tiempo de retardo en la respuesta	0/ 10 / 20/ 30/ 60 [sec]
564	Reply Message Text	Entrada de texto de mensaje de respuesta	Hasta 50 caracteres
APRS - Notification			
570	RX Beep	Pitido RX	Off/ Message Only/ Mine/ All New/ All
571	TX Beep	Pitido TX	Off/ On
572	Special Call	Llamada especial	Hasta 9 caracteres
573	Display Area	Área de visualización	Entire Always / Entire Display/ One Line
574	Interrupt Time	Tiempo de interrupción	3/ 5/ 10 / 20/ 30/ 60/ infinite [sec]
575	APRS Voice	Voz APRS	Off/ On
APRS - Others			
580	PC Output	Tipo de salida PC	Off/ Raw Packets/ Waypoints
581	Network	Tipo de red	APRS [APK004]/ Altnet
582	Voice Alert	Tipo de alerta de voz	Off/ On/ RX Only
583	VA Frequency	Tipo de frecuencia VA	67.0 - 100.0 - 254.1 Hz
584	Message Group Code	Código de grupo de mensajes	Hasta 9 caracteres x 6 códigos (ALL,QST,CQ,KWD)
585	Bulletin Group Code	Código de grupo de boletín	Hasta 5 caracteres x 6 códigos
Digital - RX History			
600	View History	Ver historial	-
Digital - TX/RX			
610	My Callsign	Introducción de indicativo de llamada	Hasta 8 caracteres + hasta 4 caracteres
611	TX Message	Mensaje de TX	Off/ 1/ 2/ 3/ 4/ 5
612	Direct Reply	Respuesta directa	Off/ On
613	Auto Reply Timing	Sincronización de respuesta automática	Immediate / 5/ 10/ 20/ 30/ 60 [sec]
614	Data TX End Timing	Sincronización final TX de datos	Off/ 0.5/ 1/ 1.5/ 2 [sec]
615	EMR Volume Level	Nivel de volumen EMR	1 - 25 - 50
616	RX AFC	RX AFC	Off/ On
617	FM Auto Det. on DV	Detector auto FM en DV	Off/ On
618	Data Frame Output	Salida de trama de datos	All / Related to DSQ/ DATA Mode
619	Break Call	Ruptura de llamada	Off/ On

Núm.	Visualización	Descripción	Valores de ajuste
Digital - Digital Squelch			
620	Select Type	Seleccionar tipo	Off/Code Squelch/ Callsign Squelch
621	Digital Code	Código digital	00 - 99
Digital - GPS Data TX			
630	GPS Info. in Frame	Información del GPS en trama	Off/ On
631	Sentence	Frase	\$GPGGA/ \$GPGLL/ \$GPGSA/ \$GPGSV/ \$GPRMC/ \$GPVTG
632	Auto TX	TX auto	Off/ 0.2/ 0.5/ 1/ 2/ 3/ 5/ 10/ 20/ 30/ 60 [min]
Digital - RX Notification			
640	Display Method	Método de visualización	Off/ All/ Related to DSQ/ My Station Only
641	Single Display Size	Tamaño de pantalla individual	Half Display/ Entire Display
642	Dual Display Size	Tamaño de pantalla dual	Half Display/ Entire Display
643	Display Hold Time	Tiempo de retención de visualización	0 / 3/ 5/ 10 / 20/ 30 / 60/ Infinite [sec]
644	Callsign Announce	Anuncio de indicativo de llamada	Off/ Kerchunk/ Except Kerchunk/ My Station Only/ All
645	Standby Beep	Pitido de espera	Off/ On
FM Broadcasting - Basic Settings			
700	FM Radio Mode	Modo de radio FM	Off/ On
701	Auto Mute RET. Time	Tiempo de retorno de silenciamiento automático	1 - 3 - 10 [sec]
FM Broadcasting - Memory			
710	FM Radio List	Lista de radios FM	-
SD Card - Export			
800	Config Data	Datos config.	-
801	Config Data + V.Msg	Datos conf. + Men. v.	-
802	Repeater List	Lista de repetidores	-
803	Callsign List	Lista de indicativos de llamada	-
SD Card - Import			
810	Config Data	Datos config.	-
811	Config Data + V.Msg	Datos conf. + Men. v.	-
812	Repeater List	Lista de repetidores	-
813	Callsign List	Lista de indicativos de llamada	-
SD Card - Unmount			
820	Execute	Ejecutar desmontar	-
SD Card - Format			
830	Execute	Ejecutar formatear	-
SD Card - Memory Size			
840	View	Capacidad libre	-
Configuration - Display			
900	Backlight Control	Control de luz de fondo	Auto/ Auto (DC-IN) / Manual/ On
901	Backlight Timer	Temporizador de luz de fondo	3 - 10 - 60 [sec]
902	LCD Brightness	Brillo LCD	High / Medium/ Low
903	Power-on Message	Entrada de mensaje inicial	Hasta 16 caracteres
904	Single Band Display	Tipo de visualización de monobanda	Off/ GPS(Altitude) / GPS(GS)/ Date
905	Meter Type	Tipo de medidor	Type 1 / Type 2/ Type 3
906	Background Color	Seleccionar color de fondo	Black / White
Configuration - Audio			
910	Balance	Balance de audio	A:100/ B:0, A:100/ B:25, A:100/ B:50, A:100/ B:75, A:100/ B:100 , A:75/ B:100, A:50/ B:100, A:25/ B:100, A:0/B:100, Operation Band Only
911	TX/RX EQ	EQ TX/RX	RX EQ/ TX EQ(FM, NFM)/ TX EQ(DV)
912	TX EQ Level	Nivel EQ TX	-9 - ±0 - +3 [dB]
913	RX EQ Level	Nivel EQ RX	-9 - ±0 - +9 [dB]
914	Beep	Pitido	Off/ On
915	Beep Volume	Volumen del pitido	Level 1 - Level 5 - Level 7
916	Voice Guidance	Guía de voz	Off , Manual, Auto1, Auto2
917	Voice Guidance Vol.	Vol. guía de voz	Level 1 - Level 5 - Level 7
918	USB Audio Out. Lvl.	Nivel de salida de audio USB	Level 1 - Level 5 - Level 7

Núm.	Visualización	Descripción	Valores de ajuste
Configuration - Battery			
920	Battery Saver	Economizador de batería	Off/ 0.2/ 0.4/ 0.6/ 0.8/ 1.0 / 2.0/ 3.0/ 4.0/ 5.0 [sec]
921	APO: Auto Power Off	APO: Apagado automático	Off/ 15/ 30 / 60 [min]
922	Battery Level	Nivel de batería	-
Configuration - Bluetooth			
930	Bluetooth	Bluetooth	Off / On
931	Connect	Conectar	-
932	Device Search	Búsqueda de dispositivo	-
933	Disconnect	Desconectar	-
934	Pairing Mode	Modo de emparejamiento	-
935	Device Information	Información del dispositivo	Hasta 19 caracteres
936	Auto Connect	Autoconectar	Off / On
Configuration - Auxiliary			
940	PF1 Key	Tecla PF1	Recording - Voice Message 1-4 - Voice Guidance - Battery Level - VOX - Group Name - Balance (PF1) - GPS (PF2) - Track LOG - SQL - SHIFT - STEP - LOW - Key Lock - Lockout - M>V - T. SEL - NEW - Voice Alert - LCD Brightness - DTMF CH0 - EchoLink CH0 - 1750Hz Tone - M. IN
941	PF2 Key	Tecla PF2	
942	PF1 (Mic)	PF1 (Mic)	Recording - Voice Message 1-4 - Voice Guidance - Battery Level - VOX - Group Name - Balance - GPS - Track LOG - SQL - SHIFT - STEP - LOW - Key Lock - Lockout - M>V - T. SEL - NEW - Voice Alert - LCD Brightness - DTMF CH0 - EchoLink CH0 - 1750Hz Tone - Screen Capture - MODE - MENU - A/B (PF1 Mic) - VFO (PF2 Mic) - MR (PF3 Mic) - CALL- MSG - LIST - BCON - REV - TONE - MHz - MARK - DUAL - APRS - OBJ - ATT - FINE - POS - BAND - MONI - UP - DOWN
943	PF2 (Mic)	PF2 (Mic)	
944	PF3 (Mic)	PF3 (Mic)	
945	Cursor Shift	Desplazamiento del cursor	Off / 1.0/ 1.5/ 2.0 [sec]
946	Secret Access Code	Entrada de código de acceso secreto	000 - 999 (TH-D74A solamente)
Configuration - Date & Time			
950	Setting	Ajuste de la fecha y la hora	-
Configuration - Lock			
960	Keys Lock Type	Tipo de bloqueo de las teclas	Key Lock/ Frequency Lock
961	DTMF Keys Lock	Bloqueo de teclas DTMF	Off / On
962	Mic Keys Lock	Bloqueo de teclas de micrófono	Off / On
963	Volume Lock	Bloqueo de volumen	Off / On
Configuration - Units			
970	Speed, Distance	Velocidad/ Distancia	mi/h, mile (TH-D74A)/ km/h, km (TH-D74E)/ knots, nm
971	Altitude, Rain	Altitud/ Lluvia	feet, inch (TH-D74A)/ m, mm (TH-D74E)
972	Temperature	Temperatura	°F (TH-D74A)/ °C (TH-D74E)
973	Latitude, Longitude	Latitud/Longitud	dd°mm.mm' / dd°mm'ss.s"
974	Grid Square Format	Formato cuadrado de la cuadrícula	Maidenhead Grid / SAR Grid (CONV)/ SAR Grid (CELL)
Configuration - Interface			
980	USB Function	Función USB	COM+AF/IF Output / Mass Storage
981	PC Output(GPS)	Salida PC (GPS)	USB / Bluetooth
982	PC Output(APRS)	Salida PC (APRS)	USB / Bluetooth
983	KISS	Entrada PC/ Salida(KISS)	USB / Bluetooth
984	DV/DR	Entrada PC/ Salida(DV/DR)	USB / Bluetooth
Configuration - System			
990	Language	Idioma	English / Japanese
991	Version	Versión del firmware	-
999	Reset	Reinicio	VFO Reset / Partial Reset/ Full Reset

Nota:

- ◆ Las descripciones de los menús y los valores de ajuste están sujetos a cambios sin previo aviso.
- ◆ Los caracteres en negrita de los valores de ajuste son los ajustes predeterminados.

7 FUNCIONAMIENTO A TRAVÉS DE REPETIDORES FM

Los repetidores son a menudo instalados y mantenidos por los clubes de radio, a veces con la colaboración de empresas locales que participan en la industria de las comunicaciones.

En comparación con la comunicación simplex, por lo general puede transmitir a distancias mucho mayores mediante el uso de un repetidor. Los repetidores se ubican normalmente en las cimas de las montañas o algún otro lugar elevado. Por lo general funcionan a una ERP (potencia radiada aparente) más alta que la de las emisoras típicas. Esta combinación de elevación y ERP alta permite las comunicaciones a través de distancias considerables.

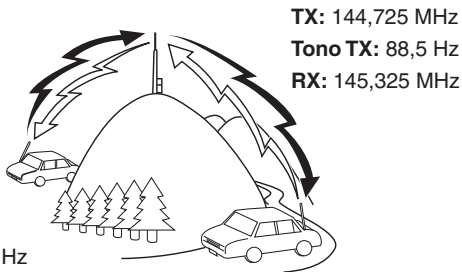

TX: 144,725 MHz
Tono TX: 88,5 Hz
RX: 145,325 MHz

ACCESO DE REPETIDOR

La mayoría de los repetidores utilizan un par de frecuencias de transmisión y recepción con desplazamiento estándar o no estándar (dividido impar). Además, algunos de los repetidores deben recibir un tono desde el transceptor con el fin de obtener acceso al repetidor. Para más detalles, consulte su referencia local del repetidor.

Selección de una frecuencia de desplazamiento

La frecuencia de desplazamiento es el valor por el que la frecuencia se desplazará desde la frecuencia recibida. La frecuencia de desplazamiento predeterminada en la banda 144 MHz es de 600 kHz para todas las versiones. El valor predeterminado en la banda 430/440 MHz es de 5 MHz.

- 1 Seleccione la banda A o B deseada.
- 2 Acceda al menú núm. 140.
 - El rango de selección es de 00,00 MHz a 29,95 MHz, en pasos de 50 kHz.



Nota:

- ◆ Después de cambiar la frecuencia de desplazamiento, la nueva frecuencia de desplazamiento también será utilizada por el desplazamiento automático de repetidor.

Desplazamiento automático de repetidor

Esta función selecciona automáticamente una dirección de desplazamiento y activa la función de tono, de acuerdo con la frecuencia que haya seleccionado. Para obtener un plan de banda actualizado para la dirección de desplazamiento de repetidor, póngase en contacto con su asociación nacional de radioaficionados.

- 1 Acceda al menú núm. 141.



- 2 Seleccione [On].
- 3 Pulse [A/B] para seleccionar la banda A.
- 4 Pulse [VFO] para seleccionar el modo VFO.
- 5 Seleccione la frecuencia deseada.
- 6 Pulse [PTT] para iniciar una llamada.
 - Transmitirá en un valor de frecuencia de desplazamiento determinado por su valor de ajuste de desplazamiento y una dirección de desplazamiento en función de la frecuencia seleccionada. Consulte los ajustes siguientes para las direcciones de desplazamiento:

TH-D74A :

Inferior a 145,100 MHz :	Sin desplazamiento (operación simplex)
145,100 ~ 145,499 MHz :	- 600 kHz de desplazamiento
145,500 ~ 145,599 MHz :	Sin desplazamiento (operación simplex)
146,000 ~ 146,399 MHz :	+ 600 kHz de desplazamiento
146,400 ~ 146,599 MHz :	Sin desplazamiento (operación simplex)
146,600 ~ 146,999 MHz :	- 600 kHz de desplazamiento
147,000 ~ 147,399 MHz :	+ 600 kHz de desplazamiento
147,400 ~ 147,599 MHz :	Sin desplazamiento (operación simplex)
147,600 ~ 147,999 MHz :	- 600 kHz de desplazamiento
148,000 MHz y superior :	Sin desplazamiento (operación simplex)
Inferior a 223,920 MHz :	Sin desplazamiento (operación simplex)
223,920 ~ 224,999 MHz :	- 1,6 MHz
225,000 MHz y superior :	Sin desplazamiento (operación simplex)
Inferior a 442,000 MHz :	Sin desplazamiento (operación simplex)
442,000 ~ 444,999 MHz :	+ 5 MHz de desplazamiento
445,000 ~ 446,999 MHz :	Sin desplazamiento (operación simplex)
447,000 ~ 449,999 MHz :	- 5 MHz de desplazamiento
450,000 MHz y superior :	Sin desplazamiento (operación simplex)

TH-D74E :

Inferior a 145,000 MHz :	Sin desplazamiento (operación simplex)
145,600 ~ 145,799 MHz :	- 600 kHz de desplazamiento
145,800 MHz y superior :	Sin desplazamiento (operación simplex)

Activación de la función de tono

Para activar la función de tono:

- 1 Seleccione la banda A o B deseada.
- 2 Pulse **[TONE]** para activar la función de tono.
 - Cada vez que pulse **[TONE]**, la selección cambia tal y como se indica a continuación:
Tono (**T**) ⇒ CTCSS (**CT**) ⇒ DCS (**DCS**) ⇒ tono cruzado (**D/O**: predeterminado) ⇒ desactivado (sin visualización).
Además, cuando APRS está activado y la alerta de voz configurada, la alerta de voz activada se añade al ciclo anterior.
 - El icono **< T >** aparece en la pantalla al activar la función de tono.



Selección de una frecuencia de tono

Para seleccionar la frecuencia de tono necesaria para acceder al repetidor deseado:

- 1 Active la función de tono.
- 2 Pulse **[F]**, **[TONE]**.
 - La frecuencia de tono actual aparece en pantalla y parpadea. La frecuencia predeterminada es 88,5 Hz.

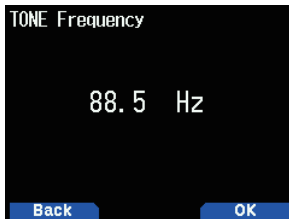

- 3 Seleccione la frecuencia deseada.
- 4 Pulse **[ENT]** para ajustar la frecuencia seleccionada.

Nota:

- ◆ Si ha establecido un canal de memoria con un ajuste de tono, basta con recuperar el canal de memoria en lugar de establecer la frecuencia de tono cada vez.

Núm.	Frecuencia (Hz)	Núm.	Frecuencia (Hz)	Núm.	Frecuencia (Hz)
01	67,0	18	118,8	35	183,5
02	69,3	19	123,0	36	186,2
03	71,9	20	127,3	37	189,9
04	74,4	21	131,8	38	192,8
05	77,0	22	136,5	39	196,6
06	79,7	23	141,3	40	199,5
07	82,5	24	146,2	41	203,5
08	85,4	25	151,4	42	206,5
09	88,5	26	156,7	43	210,7
10	91,5	27	159,8	44	218,1
11	94,8	28	162,2	45	225,7
12	97,4	29	165,5	46	229,1
13	100,0	30	167,9	47	233,6
14	103,5	31	171,3	48	241,8
15	107,2	32	173,8	49	250,3
16	110,9	33	177,3	50	254,1
17	114,8	34	179,9		

ID de frecuencia de tono

Esta función explora todas las frecuencias de tono para identificar la frecuencia de tono entrante de una señal recibida. Puede utilizar esta función para encontrar la frecuencia de tono requerida por su repetidor local.

- 1 Pulse **[TONE]** para activar la función de tono.
 - El icono **" T "** aparece en la pantalla.
- 2 Pulse **[F]**, **[TONE] (1s)** para realizar la exploración de ID de frecuencia de tono.
 - La exploración comienza y "Scanning" parpadea en la pantalla.
 - Para salir de la exploración, pulse **[◀]**.
 - Al identificarse una frecuencia de tono, la frecuencia identificada aparece en la pantalla y parpadea.

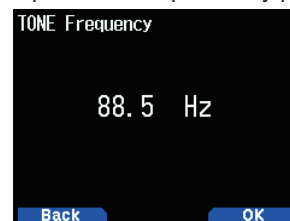

- 3 Pulse **[A/B]** para programar la frecuencia identificada en lugar de la frecuencia de tono actualmente ajustada.

TRANSMISIÓN DE UN TONO DE 1750 Hz

En Europa, la mayoría de los repetidores necesitan que un transceptor transmita un tono de 1750 Hz. En un TH-D74E, transmitirá este tono simplemente pulsando **[CALL]**. También es posible programar [1750Hz] en el panel frontal como tecla **[CALL]** para transmitir el tono de 1750 Hz.

- 1 Acceda al menú núm. 142.

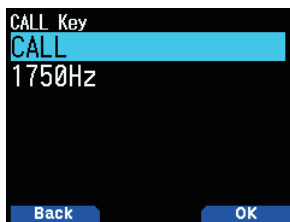

- 2 Ajuste en [1750Hz].

Algunos repetidores en Europa deben recibir señales continuas durante un cierto período de tiempo, seguidas de un tono de 1750 Hz. Este transceptor también es capaz de permanecer en el modo de transmisión durante 2 segundos después de transmitir un tono de 1750 Hz.

- 1 Acceda al menú núm. 143.

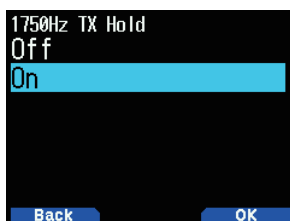

- 2 Ajuste en [On].

Nota:

- ◆ Mientras permanece en el modo de transmisión, el transceptor no transmite continuamente un tono de 1750 Hz.

FUNCIÓN DE INVERSIÓN

Después de establecer una frecuencia de transmisión y recepción diferente, podrá intercambiar estas frecuencias usando la función de inversión. Esto le permite comprobar manualmente la intensidad de las señales que recibe directamente de otras emisoras mientras usa un repetidor. Si la señal de la emisora es intensa, pase a una frecuencia simplex para mantener el contacto y liberar el repetidor.

- 1 Pulse **[REV]** para ajustar la función de inversión en [On] u [Off]

- Si la función de inversión está activada, aparecerá el icono **< R >** en la pantalla.



Nota:

- ◆ Si la frecuencia de transmisión está fuera del rango de frecuencias de transmisión permisible cuando se utiliza la inversión, pulsar **[PTT]** causará un tono de error y no podrá transmitir.
- ◆ Si la frecuencia de recepción está fuera del rango de la frecuencia de recepción al usar la inversión, se oír un tono de error y la inversión no funcionará.
- ◆ El ARO (desplazamiento automático de repetidor) no funcionará cuando la inversión está activada.
- ◆ No podrá activar ni desactivar la inversión durante la transmisión.

Selección de una dirección de desplazamiento

La dirección de desplazamiento permite que la frecuencia de transmisión sea superior (+) o inferior (-) a la frecuencia de recepción.

- 1 Seleccione la banda deseada (A o B).
- 2 Pulse **[F]**, **[REV]** para seleccionar una dirección de desplazamiento.
 - Cada vez que pulse **[F]**, **[REV]**, la dirección de desplazamiento cambia del siguiente modo:
Operación simplex ➡ + ➡ - ➡ Operación simplex

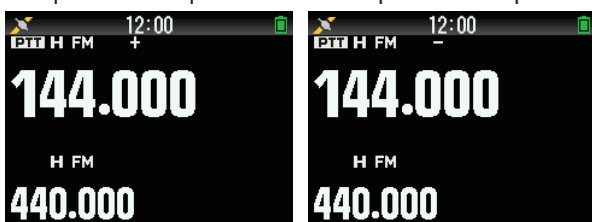

- Si está utilizando un TH-D74E, cuando se opera en la banda de 430 MHz, la dirección de desplazamiento cambia del siguiente modo:

Operación simplex ➡ + ➡ - ➡ = (-7,6 MHz) ➡ Operación simplex

Si la frecuencia de transmisión de desplazamiento está fuera del rango permisible, se impedirá la transmisión. Use uno de los métodos siguientes para que la frecuencia de transmisión esté dentro de los límites:

- Mueva la frecuencia de recepción más adentro de la banda.
- Cambie la dirección de desplazamiento.

Nota:

- ◆ Durante el uso de un canal de memoria dividido impar o de transmisión, no podrá cambiar la dirección de desplazamiento.

8 CANAL DE MEMORIA

En los canales de memoria, puede almacenar frecuencias y datos relacionados de uso frecuente. A partir de entonces no necesitará reprogramar los datos cada vez. Puede recuperar rápidamente un canal programado con una simple operación. Hay disponibles 1.101 canales de memoria en total (1.000 canales de memoria, 100 memorias de exploración de programas y una memoria de exploración prioritaria).

¿CANAL SIMPLEX Y DE REPETIDOR O DE MEMORIA DIVIDIDO IMPAR?

Puede usar cada canal de memoria como un canal simplex y de repetidor o como un canal dividido impar. Guarde solamente una frecuencia a usar como canal simplex y de repetidor o dos frecuencias independientes a usar como canal dividido impar. Seleccione cualquiera de las aplicaciones para cada canal en función de las operaciones que tenga en mente.

Los canales simplex y de repetidor permiten:

- Operación de frecuencia simplex
- Operación de repetidor con un desplazamiento estándar (si se almacena una dirección de desplazamiento)

Los canales divididos impares permiten:

- Operación de repetidor con desplazamiento no estándar

Los datos que se indican a continuación se pueden guardar en cada canal de memoria:

Parámetro	Simplex y repetidor	Dividido impar
Frecuencia de recepción	Sí	Sí
Frecuencia de transmisión		Sí
Tamaño de paso de la frecuencia de recepción	Sí	Sí
Tamaño de paso de la frecuencia de transmisión		Sí
Dirección de desplazamiento	Sí	No
Tono activado/desactivado	Sí	Sí
Frecuencia de tono	Sí	Sí
CTCSS activado/desactivado	Sí	Sí
Frecuencia CTCSS	Sí	Sí
DCS activado/desactivado	Sí	Sí
Código DCS	Sí	Sí
Desviación	Sí	No
Inversión activado/desactivado	Sí	No
Bloqueo de canal de memoria *2	Sí	Sí
Nombre de canal de memoria	Sí	Sí
Modo de demodulación	Sí	Sí
Tono cruzado	Sí	Sí
Modo fino	Sí	Sí
Tipo (silenciamiento digital) *	Sí	No
Código digital (silenciamiento digital) *	Sí	No
Indicativo de llamada de destino *	Sí	No
Indicativo de llamada de repetidor de acceso *	Sí	No
Indicativo de llamada de repetidor de destino *	Sí	No

Nota:

- ◆ Memoria de exploración de programa y memoria de exploración prioritaria excluidas.
- ◆ *: Datos para el modo digital (DV/DR)

LISTA DE CANALES DE MEMORIA

Las configuraciones de los canales de memoria se pueden visualizar en la pantalla de lista de canales de memoria. En la pantalla de lista de canales de memoria puede seleccionar un canal para almacenar o recuperar. Puede asignar un nombre a un canal de memoria.

- 1 Pulse **[MR]** para cambiar al modo de memoria.
- 2 Pulse **[ENT]**.

Aparece la lista de canales de memoria. También puede acceder a la lista de canales de memoria mediante el menú núm. 200.

Memory Channel List		0
0:	144.000	FM
1:		
2:	145.170	FM
3:	440.575	FM
4:	446.100	DV
5:		

Tipo de canal de memoria

Visualización	Type
[0] a [999]	Canales de memoria
[L 0], [U 0] a [L49], [U49]	Memoria de exploración de programa
[Pri]	Memoria de exploración prioritaria
[A 1] a [A10]	Canales meteorológicos (TH-D74A solamente)
[C]	Canales CALL

- 3 Seleccione el canal.

Puede seleccionar el canal introduciendo el número de canal de 0 a 999 con el teclado de 12 teclas. Cuando seleccione un canal de 1 o 2 dígitos, también podrá seleccionar introduciendo el número de canal y pulsando **[ENT]**.

- 4 Pulse **[ENT]**.

El canal seleccionado se establece y regresa a la visualización de la frecuencia.

Cambio de la pantalla del nombre de memoria

La pantalla de lista de canales de memoria puede cambiarse a la pantalla de frecuencia o al nombre de la memoria.

- 1 Pulse **[A/B]**.

Cada pulsación alterna entre la pantalla de frecuencia y la pantalla del nombre de memoria.

Memory Channel List		0
0:	446.125	AM
1:		
2:	145.170	FM
3:	440.575	FM
4:	446.100	DV
5:	144.035	FM

Memory Channel List		0
0:	JVC	
1:		
2:	KENWOOD	
3:	JVCKENWOOD	
4:	446.100	DV
5:	144.035	FM

Almacenamiento de frecuencias de repetidor estándar y simplex

- 1 Seleccione la frecuencia, modo, etc.
- 2 Pulse **[F]**, **[MR]**.
Aparece la pantalla de registro de canal de memoria.

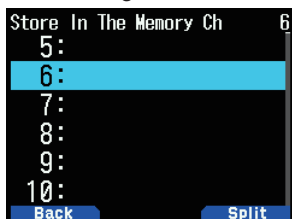

- 3 Seleccione el número de canal de memoria.
- 4 Pulse **[ENT]**.
Se registra el canal simplex.



Almacenamiento de frecuencias de repetidor de división impar

Al cambiar las frecuencias RX y TX, registre primero la frecuencia RX y, a continuación, registre la frecuencia TX. Solamente la frecuencia TX no puede registrarse.

- 1 Registre la frecuencia RX.
Se puede registrar una división de canales solamente en un canal ya registrado en el canal de memoria.
- 2 Visualice la frecuencia TX.
- 3 Pulse **[F]**, **[MR]**.
Aparece la pantalla de registro de canal de memoria.

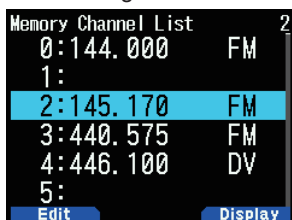

- 4 Seleccione el número de canal de memoria.
- 5 Pulse **[A/B]**.
Se registra el canal dividido.

Nota:

- ◆ No es posible ajustar las frecuencias TX y RX en diferentes bandas de frecuencia.

Borrar un canal de memoria

Puede borrar el canal especificado de los canales de memoria registrados.

- 1 Pulse **[MR]** para entrar en el modo de memoria.
- 2 Pulse **[ENT]**.
Aparece la lista de canales de memoria. También puede acceder a la lista de canales de memoria mediante el menú núm. 200.
- 3 Seleccione el canal especificado y pulse **[MENU]**.
Aparecerá el menú de lista de canales de memoria.
- 4 Seleccione [Clear Memory] y pulse **[A/B]**.
Aparecerá un mensaje de confirmación en la pantalla.

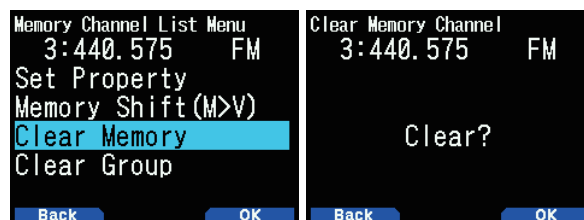

- Pulse **[MODE]** para regresar al menú de lista de canales de memoria.
- 5 Pulse **[A/B]**.
El canal de memoria especificado es eliminado.
Para eliminar otro canal de memoria, repita el procedimiento desde el paso 3.

RECUPERACIÓN DE UN CANAL DE MEMORIA

Puede recuperar un canal de memoria en el orden del número del canal o bien seleccionar desde una lista de canales de memoria.

Recuperación en el orden de número de canal de memoria

- 1 Pulse **[MR]** para acceder al modo de recuperación de memoria.
- 2 Pulse **[▲]/[▼]** o gire el mando **[ENC]** para seleccionar el canal de memoria deseado.
 - Asimismo, también es posible introducir un número de canal usando el teclado numérico.

Recuperación desde la lista de canales de memoria

- 1 Pulse **[MR]** para acceder al modo de recuperación de memoria.
Los canales de memoria en la banda de frecuencia actual o todos los canales de memoria se recuperarán según el ajuste en el menú núm. 202.
- 2 Pulse **[ENT]**.
Aparece la lista de canales de Memoria.
- 3 Pulse **[▲]/[▼]** o gire el mando **[ENC]** o introduzca un número de canal de 3 dígitos usando el teclado numérico.
El número de canal de memoria introducido aparecerá en la parte superior de la lista. Si el número de canal de memoria es de dos dígitos o menos, pulse **[ENT]** después del número.
- 4 Pulse **[ENT]**.
El canal seleccionado es configurado y la pantalla regresa a la pantalla de frecuencia.

Nota:

- ◆ Al recuperar un canal dividido, "±" aparece en la pantalla.
- ◆ Un número de canal de memoria no puede recuperarse mediante la entrada del teclado numérico si el canal de memoria está registrado como memoria de exploración de programa.

Método de recuperación de memoria

Este menú le ofrece la posibilidad de recuperar los canales de memoria que tengan frecuencias almacenadas en la banda de frecuencia actual, o bien todos los canales de memoria:

- 1 Acceda al menú núm. 202.

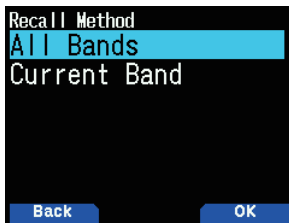

- 2 Seleccione [All Bands] o [Current Band].

[All Bands]: Esto le permite recuperar todos los canales de memoria programados.

[Current Band]: Esto le permite recuperar únicamente los canales de memoria que tengan almacenadas frecuencias dentro de la banda de frecuencia actual.

Nota:

- ◆ Este ajuste también se aplica a la exploración de memoria y a la exploración de enlace de grupo.

EDICIÓN DE CANAL DE MEMORIA

Al ajustar el grupo en cada canal de memoria podrá ajustar el registro del nombre de la memoria y el bloqueo de la exploración de la memoria.

Ajuste de grupo

Cada canal de memoria será asignado a un grupo de 0 a 29. Al registrar un nuevo canal de memoria, será asignado al grupo del dígito de las centenas. (CH.0 es el grupo 0, Ch.100 es el grupo 1, CH.200 es el grupo 2, etc.) Si configura un grupo, los canales de memoria de cada grupo serán recuperados y la exploración del canal de memoria podrá habilitarse para cada grupo.

- 1 Visualice una lista de canales de memoria.
Pulse [ENT] en el modo de memoria o recupere la lista de canales de memoria desde el menú núm. 200.

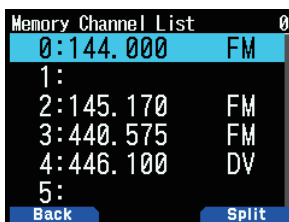

- 2 Seleccione un canal y pulse [MODE].
Aparecerá el menú de edición de canales de memoria.



- 3 Seleccione [Group] y pulse [A/B].
Aparece la pantalla de selección del grupo de memoria.

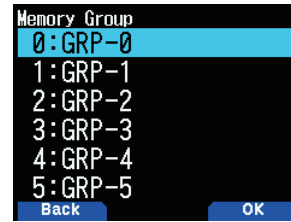

- 4 Seleccione cualquier grupo entre el grupo 0 (GRP-0) y el grupo 29 (GRP-29) y pulse [A/B].
Se ajusta el grupo seleccionado.
- 5 Pulse [MODE] o [MENU].
Pulse [MODE] para regresar a la lista de canales de memoria. Si desea ajustar otro grupo de canales de memoria, repita desde el paso 2. Pulse [MENU] para regresar a la pantalla de frecuencia.

Registro de un nombre de memoria

Puede asignar un nombre de memoria de hasta 16 caracteres a un canal de memoria. Resulta muy útil puesto que podrá buscar con un indicativo de llamada o nombre de lugar, por ejemplo, usando un repetidor.

- 1 Visualice una lista de canales de memoria.
Pulse [ENT] en el modo de memoria o recupere la lista de canales de memoria desde el menú núm. 200.
- 2 Seleccione un canal y pulse [MODE].
Aparecerá el menú de edición de canales de memoria.



- 3 Seleccione [Name] y pulse [A/B].
Aparece la pantalla de edición del nombre de memoria.

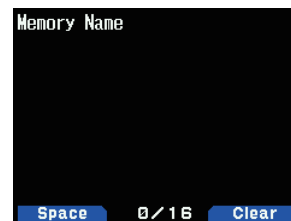

- 4 Edite el nombre.
- 5 Pulse [ENT].
El nombre editado de la memoria es registrado.
- 6 Pulse [MODE] o [MENU].
Pulse [MODE] para regresar a la lista de canales de memoria. Si desea registrar un nombre de memoria para otro canal de memoria, repita desde el paso 2. Pulse [MENU] para regresar a la pantalla de frecuencia.

MEMORIA DE CANAL DE LLAMADA (SIMPLEX)

El canal de LLAMADA se puede utilizar para almacenar cualquier frecuencia y datos relacionados que vaya a recuperar a menudo. Puede que desee usar el canal de LLAMADA como canal de emergencia dentro de su grupo.

- 1 Seleccione la frecuencia, modo, etc.
- 2 Pulse **[F]**, **[CALL]**.

Nota:

- ◆ Almacenar nuevos datos en el canal de LLAMADA borrará los datos antiguos. (El canal de LLAMADA en sí no se puede borrar, pero los datos se pueden sustituir por unos nuevos).

MEMORIA DE CANAL DE LLAMADA (DIVIDIDO IMPAR)

El canal de LLAMADA se puede utilizar para almacenar cualquier frecuencia y datos relacionados que vaya a recuperar a menudo. Puede que desee usar el canal de LLAMADA como canal de emergencia dentro de su grupo.

- 1 Registre la frecuencia RX.
Se puede registrar una división de canales solamente en un canal ya registrado en el canal de memoria.
- 2 Visualice la frecuencia TX.
- 4 Pulse **[F]**
- 5 Pulse **[CALL]** mientras pulsa **[PTT]**.

Nota:

- ◆ No es posible ajustar las frecuencias de transmisión y recepción en diferentes bandas.
- ◆ No se puede seleccionar un tamaño de paso de frecuencia distinto para las frecuencias de transmisión y recepción.
- ◆ No se puede almacenar el estado de desplazamiento de transmisión ni el estado de inversión en un canal de LLAMADA dividido impar.

LISTA DE CANALES DE LLAMADA

Seleccione un canal de LLAMADA en el menú. El canal seleccionado también se puede editar.

- 1 Acceda al menú núm. 204.
Aparece la lista de canales de LLAMADA.

CALL Channel List	
C:144.000	FM
C:144.000	DV
C:223.000	FM
C:223.000	DV
C:440.000	FM
C:440.000	DV

Buttons: Edit, Display

- 2 Seleccione un canal de LLAMADA.
- 3 Pulse **[ENT]**.
Se accede al canal de LLAMADA.

Cambio de la pantalla del nombre de memoria

Cada pulsación de **[A/B]** alterna entre la pantalla de frecuencia y la pantalla del nombre de memoria.

CALL Channel List	
C:146.520	FM
C:144.000	DV
C:223.500	FM
C:223.000	DV
C:446.000	FM
C:440.000	DV

Buttons: Edit, Display

CALL Channel List	
C:Call VHF (FM)	
C:Call VHF (DV)	
C:Call 220M (FM)	
C:Call 220M (DV)	
C:Call UHF (FM)	
C:Call UHF (DV)	

Buttons: Edit, Display

Edición de un nombre de canal de LLAMADA

Puede asignar un nombre de canal de LLAMADA usando un máximo de 8 caracteres.

- 1 Acceda al menú núm. 204.
- 2 Seleccione el canal de LLAMADA deseado y pulse **[MODE]**.
Aparece el menú de propiedades.

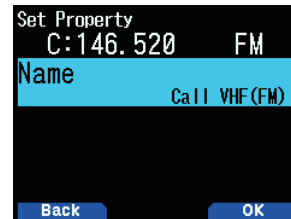

- 3 Edite el nombre de canal de LLAMADA.

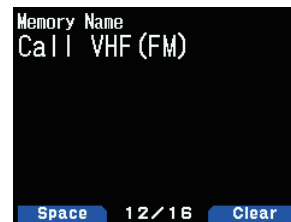

GRUPO DE MEMORIA

Es posible dividir los 1.000 canales de memoria en un grupo de 30 y controlarlos.

Cambio de grupo de memoria

- 1 Pulse **[MR]** para acceder al modo de recuperación de memoria.
- 2 Mantenga pulsado **[<|/|>]** para seleccionar el grupo de memoria deseado (**[>]**: aumenta el número de grupo de memoria/**[<]**: disminuye el número de grupo de memoria). El nombre del grupo se visualiza durante aproximadamente 2 segundos en el área de la pantalla del nombre de memoria.

Nota:

- ◆ Se omite un grupo de memoria en el que no se ha establecido el canal de memoria.
- ◆ Se puede cambiar el grupo de memoria a todos los grupos o cada grupo de 30.

Borrar en base a un grupo de memoria

Borre los canales de memoria que no use en base a un grupo de memoria.

- 1 Acceda al menú núm. 200.
Aparece la lista de canales de memoria.
- 2 Pulse **[MENU]**.
Aparecerá el menú de lista de canales de memoria.



- 3 Seleccione [Clear Group] y pulse [A/B].
Aparece la pantalla de selección de eliminación de grupo.

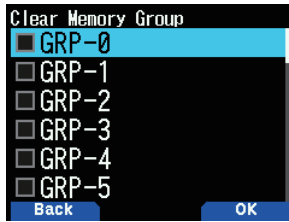

- 4 Seleccione el grupo a borrar.
- 5 Pulse [ENT].
Cada vez que pulse el botón añade o elimina la marca de verificación.

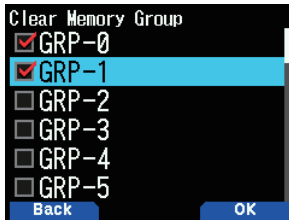

- 6 Pulse [A/B].
Aparece la pantalla de confirmación de eliminación de grupo.

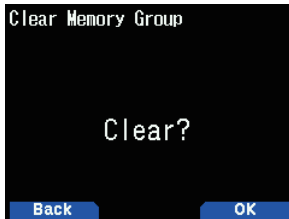

- Para finalizar la operación sin borrar el grupo, pulse [MODE] para regresar a la pantalla anterior.
- 7 Pulse [A/B].
El grupo especificado es eliminado. Si se agregan marcas de verificación en las casillas de verificación, se pueden borrar múltiples grupos al mismo tiempo.

Nombres de grupo de memoria

Se puede asignar un nombre a cada uno de los 30 grupos de memoria.

Puede asignar un nombre de grupo de hasta 16 caracteres de ancho medio (u 8 caracteres de ancho completo).

- 1 Acceda al menú núm. 201.
Aparece la pantalla de selección de grupo de edición de nombre.

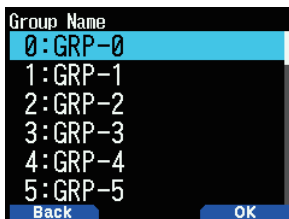

- 2 Seleccione un grupo y pulse [A/B].
Aparece la pantalla de entrada de nombre de grupo.



- 3 Edite el nombre del grupo.
- 4 Pulse [ENT].

El nombre del grupo de memoria se registra y aparece la pantalla de frecuencia.

CAMBIO DE LA MEMORIA

Cambie el contenido de un canal de memoria o el canal de LLAMADA a VFO.

Cambio de memoria desde la pantalla de frecuencia

- 1 Pulse [MR] o [CALL] para acceder al modo de recuperación de memoria o el modo canal de LLAMADA.
- 2 Recupere el canal de memoria que desea cambiar a VFO. (Este paso no es necesario al seleccionar el canal de LLAMADA).
- 3 Pulse [F], [VFO].
El canal de memoria se copia a VFO.
 - Se copian todos los contenidos del canal de memoria o del canal de LLAMADA en VFO, y el modo VFO es seleccionado después de completar la transferencia.
 - Al copiar una frecuencia de transmisión desde un canal de LLAMADA o de memoria dividida impar, deberá activar primero la función de inversión antes de pulsar [F], [VFO].

Cambio de memoria desde la lista de canales de memoria

- 1 Pulse [MR] para acceder al modo de recuperación de memoria.
- 2 Pulse [ENT].
Aparecerá la pantalla de lista de canales de memoria.
- 3 Seleccione el canal de memoria a cambiar a VFO.
- 4 Pulse [MENU].
Aparecerá el menú de lista de canales de memoria.



- 5 Seleccione [Memory Shift (M>V)] y pulse [A/B].
El canal de memoria se copia a VFO y cambia al modo VFO.

Cambio de memoria desde la lista de canales de LLAMADA

- 1 Acceda al menú núm. 204.
- 2 Seleccione un canal de LLAMADA.
- 3 Pulse [MENU].
Aparecerá el menú de lista de canales de LLAMADA.



- 4 Seleccione [Memory Shift (M>V)].
- 5 Pulse [A/B].
El canal de memoria se copia a VFO.

9 EXPLORACIÓN

La exploración es una función útil para supervisar, sin utilizar las manos, las frecuencias nuevas. Aprender a utilizar cómodamente todos los tipos de exploración aumentará su eficiencia operativa.

Este transceptor proporciona los siguientes tipos de exploración:

Tipo de exploración	Rango de exploración
Exploración de banda	Explora todas las frecuencias de la banda actual.
Exploración de memoria	Explora todas las frecuencias almacenadas en los canales de memoria.
Exploración de enlace de grupo	Explora el canal de memoria en los grupos de memoria plurales registrados en la lista de enlace de grupo.
Exploración de programa	Explora todas las frecuencias dentro del rango programado en la banda actual.
Exploración de MHz	Explora todas las frecuencias dentro de un rango de 1 MHz de la frecuencia original.
Exploración de llamadas	Explora el canal de llamada así como la frecuencia VFO o canal de memoria actualmente seleccionados.
Exploración prioritaria	La exploración prioritaria comprueba el canal prioritario cada 3 segundos.

Nota:

- ◆ Ajuste el nivel de silenciamiento antes de usar la exploración. Seleccionar un nivel de silenciamiento demasiado bajo puede causar que la exploración se detenga inmediatamente.
- ◆ Durante el uso de CTCSS o DCS, la exploración se detiene al recibir una señal; sin embargo, la exploración se reanuda inmediatamente si la señal recibida no contiene el mismo tono CTCSS o código DCS seleccionado.
- ◆ Mantener pulsado **[PTT]** causa que la exploración se detenga temporalmente si está operando en una banda no TX.

SELECCIÓN DE UN MÉTODO DE REANUDACIÓN DE LA EXPLORACIÓN

El transceptor detiene la exploración en una frecuencia o en un canal de memoria en el que se detecte una señal. Luego reanuda la exploración según el método que haya seleccionado. Puede elegir uno de los modos siguientes.

Modo activado por tiempo

La exploración se detendrá temporalmente una vez se abra el silenciamiento. La exploración se reanuda 5 segundos más tarde (ajuste predeterminado), independientemente del estado de silenciamiento.

Modo activado por transmisor

La exploración se detendrá temporalmente una vez se abra el silenciamiento. La exploración se reanuda si el silenciamiento permanece cerrado durante más de 2 segundos (ajuste predeterminado).

Modo de búsqueda

La exploración se completará una vez se abra el silenciamiento y no se reanuda.

- 1 Acceda al menú núm. 130.
 - En digital (modo DV/DR), acceda al menú núm. 131.

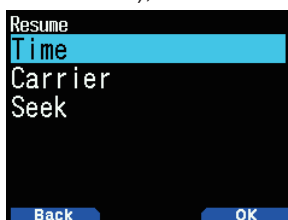

- 2 Ajuste el modo de reanudación de exploración en [Time] (activado por tiempo), [Carrier] (activado por transmisión) o [Seek] (búsqueda).

Tiempo de reanudación de la activación por tiempo

Ajuste el tiempo de retención del método de exploración de la activación por tiempo.

Cuando se recibe una señal, la exploración se detendrá temporalmente (pausa) en la frecuencia en cuestión durante el tiempo de retención configurado. Una vez transcurrido el tiempo definido, la exploración se reanuda (aunque se siga recibiendo la señal).

- 1 Acceda al menú núm. 132.
- 2 Ajuste el tiempo de reanudación en 1 ~ 10 seg.



Tiempo de reanudación activado por portador

Ajuste el tiempo de retención del método de exploración de la activación por portador.

Cuando se recibe una señal, la exploración se detiene temporalmente (pausa) en la frecuencia en cuestión. Cuando cesa la señal, la exploración se reanuda una vez transcurrido el tiempo de retención configurado.

- 1 Acceda al menú núm. 133.



- 2 Ajuste el tiempo de reanudación en 1 ~ 10 seg.

EXPLORACIÓN DE BANDA

La exploración de banda supervisa todas las gamas de frecuencia que estén guardadas en el menú núm. 100 (VFO programable) usando el tamaño del paso de la frecuencia actual.

- 1 Seleccione la frecuencia y la banda operativa deseadas.
- 2 Pulse **[VFO] (1s)**.

La exploración de banda aparece y comienza la exploración en la frecuencia actual.

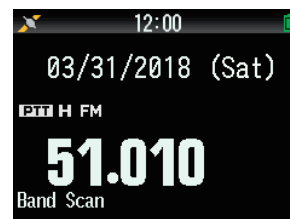

- La coma decimal 1 MHz parpadea mientras se está ejecutando la exploración.
- 3 Para salir de la exploración, pulse **[VFO]**.

EXPLORACIÓN DE PROGRAMA

La exploración de programa para explorar dentro del rango comprendido entre la frecuencia de límite inferior y la frecuencia de límite superior registradas en la memoria de exploración de programa. Hay 50 programas de memoria de exploración de L0/U0 a L49/U49.

Ajuste de los límites de exploración

- 1 Seleccione la frecuencia, modo, etc., a registrar.
- 2 Pulse **[VFO]**.
- 3 Pulse **[F]**, **[MR]**.
Aparece la pantalla de registro de canal de memoria.
- 4 Para ajustar una frecuencia de límite inferior, seleccione el canal **[L0]**. Para ajustar una frecuencia de límite superior, seleccione el canal **[U0]**.

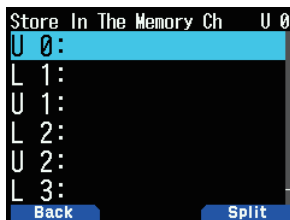

- 5 Pulse **[ENT]**.

La frecuencia se registra en el canal de memoria. La imagen siguiente muestra un ejemplo al ajustar una frecuencia de límite inferior en L0.



- 6 Registre la frecuencia de límite superior o límite inferior correspondiente.
Repita los pasos 3 a 6. Los canales de memoria de L1/U1 a L49/U49 pueden registrarse de modo similar.

Uso de la exploración de programa

- 1 Ajuste la frecuencia dentro del rango de memoria de exploración de programa.
Si la frecuencia VFO se encuentra dentro del rango de la frecuencia registrada en la memoria de exploración de programa, **[Program No. 0]** aparece debajo de la visualización de la frecuencia.
- 2 Pulse **[VFO] (1s)**.
La exploración de programa comienza y el punto del dígito 1 MHz parpadea.
- 3 Para salir de exploración de programa, presione **[VFO]**.

Nota:

- ◆ Si un rango de frecuencia registrada en la memoria de exploración de programa está duplicado, se aplicará el rango asignado al número de memoria de exploración de programa más bajo.
- ◆ La exploración de banda se activa si pulsa **[VFO]** durante más de 1 segundo fuera del rango de frecuencia de memoria de exploración de programa.

EXPLORACIÓN DE MHZ

La exploración MHz monitoriza un segmento 1 MHz de la banda usando el tamaño de paso de frecuencia actual. El dígito de 1 MHz actual determina los límites de la exploración. Por ejemplo, si la frecuencia actual es 145,400 MHz, entonces el rango de exploración será de 145,000 MHz a 145,995 MHz (el límite superior exacto depende del tamaño del paso de frecuencia actual).

- 1 Seleccione la banda deseada.
- 2 Pulse **[VFO]**.
- 3 Pulse **[▲]/[▼]** o gire el mando **[ENC]** para seleccionar una frecuencia dentro del rango de 1 MHz deseado.
- 4 Pulse **[MHz] (1s)** para empezar la exploración.
 - La exploración comienza en la frecuencia actual.
 - La coma decimal 1 MHz parpadea mientras se está ejecutando la exploración.
 - Para invertir la dirección de exploración, gire el mando **[ENC]** en sentido horario <o pulse **[▲]**> (exploración ascendente) o en sentido antihorario <o pulse **[▼]**> (exploración descendente).
- 5 Para salir de exploración MHz, presione **[MHz]**.

EXPLORACIÓN DE MEMORIA

Use la exploración de memoria para supervisar todos los canales de memoria programados con datos de frecuencia.

- 1 Pulse **[MR] (1s)**.

La exploración comienza en el canal actual.



- 2 Para salir de la exploración, pulse **[MR]**.

Nota:

- ◆ Por lo menos 2 canales de memoria deben contener datos y no deben estar bloqueados.
- ◆ La memoria de exploración de programa y el canal de prioridad serán excluidos de la exploración de memoria.
- ◆ Si el método de recuperación de memoria se ajusta en **[Current Band]**, será explorado el canal de memoria de la banda de la misma frecuencia como el canal de memoria actual. El otro canal de memoria se omitirá.

Bloqueo de un canal de memoria

Esta función le permite omitir el canal de memoria específico excluyéndolo de la exploración al realizar la exploración de una memoria.

- 1 Acceda al menú núm. 200.

Aparece la lista de canales de memoria.

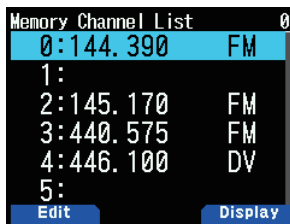

- 2 Seleccione el canal que va a bloquear.
- 3 Pulse [MODE].

Aparecerá el menú de edición de canales de memoria.

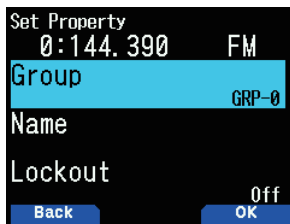

- 4 Seleccione [Lockout] y pulse [A/B].



- 5 Seleccione [On] y pulse [A/B].

Se ajusta el bloqueo de canal de memoria.

Si accede a un canal de memoria para el cual está ajustada la función de bloqueo de canal de memoria en [On], < > aparece a la derecha del número de canal.

Nota:

- ◆ Esta función puede ajustarse individualmente para todos los canales de memoria. Sin embargo, no se puede ajustar para la memoria de exploración de programa (L0/U0 a L49/U49).
- ◆ La función de bloqueo de canal de memoria no puede activarse ni desactivarse en el modo VFO o en el modo de canal de LLAMADA.

EXPLORACIÓN DE ENLACE DE GRUPO

La exploración de enlace de grupo es para explorar el canal de memoria en los grupos de memoria plural registrados en la lista de enlace de grupos.

Registro de la lista de enlace de grupo

Registre la lista de enlace de grupo que se va a usar en la exploración de enlace de grupo. Puede enlazar aleatoriamente un máximo de 30 grupos de memoria.

- 1 Acceda al menú núm. 203.

Aparece la lista de enlace de grupo.

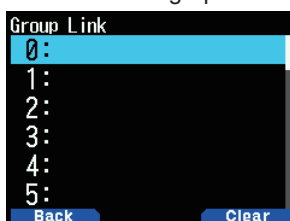

- 2 Seleccione un número de enlace de grupo.

Si un grupo de memoria ya está enlazado, pulse [A/B] para cancelar el enlace.

- 3 Pulse [ENT].

Aparece la pantalla de selección del grupo de memoria.



- 4 Seleccione el grupo a enlazar y pulse [A/B].

- 5 Defina grupos repitiendo el procedimiento del paso 2 al 4.

- 6 Pulse [PTT].

Vuelve a aparecer la pantalla de frecuencia.

Uso de la exploración de enlace de grupo

Esta función le permite explorar el canal de memoria en los grupos de memoria plural registrados en la lista de enlaces de grupo.

- 1 Registre la lista de enlaces de grupo con anticipación.

- 2 Pulse [MR].

- 3 Pulse [MHz] (1s).

- La exploración comienza en el canal actual.
- La coma decimal 1 MHz parpadea mientras se está ejecutando la exploración.

- 4 Para salir de la exploración de enlace de grupo, presione [MHz].

Nota:

- ◆ Al menos 2 canales de memoria del grupo seleccionado deben contener datos y no deben tener la exploración bloqueada.
- ◆ Cuando no estén registrados grupos de memoria en la lista de enlaces de grupo, se ejecuta la exploración de memoria.
- ◆ Si el método de recuperación de memoria se ajusta en [Current Band], será explorado el canal de memoria de la banda de la misma frecuencia como el canal de memoria actual. El otro canal de memoria se omitirá.

EXPLORACIÓN PRIORITARIA

Esta función comprueba la frecuencia registrada en el canal prioritario una vez cada tres segundos y muestra el canal prioritario para llevar a cabo la comunicación en esa frecuencia si está ocupado. Si la frecuencia deja de estar ocupada, el transceptor regresará a la frecuencia anterior y realizará la exploración prioritaria si el estado de no accionamiento de una tecla continúa durante 3 segundos.

Nota:

- ◆ Debe ajustarse por adelantado una frecuencia en el canal prioritario [Pri].

- 1 Acceda al menú núm. 134.

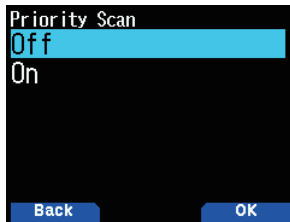

- 2 Seleccione [On] u [Off].

[Off]: Desactiva la función de exploración prioritaria.

[On]: Activa la función de exploración prioritaria.

Nota:

- ◆ Si la función de exploración prioritaria está activada, < **P** > se encenderá.
- ◆ Si el canal prioritario pasa a estar ocupado, el transceptor cambia a la pantalla de frecuencia del canal prioritario. La comunicación con la otra emisora es posible en este estado.
- ◆ Si el estado de no accionamiento de tecla continúa durante 3 segundos cuando no hay señal, volverá a comenzar la exploración.

EXPLORACIÓN DE LLAMADAS

Use la exploración de llamada para supervisar el canal de llamada junto con la frecuencia VFO actualmente seleccionada o el canal de memoria actualmente seleccionado.

- 1 Seleccione la frecuencia VFO o el canal de memoria deseados.
- 2 Pulse **[CALL] (1s)** para iniciar una exploración de llamada.
 - La coma decimal 1 MHz parpadea mientras se está ejecutando la exploración.
 - Al explorar con un canal de memoria, se usa para la exploración el canal de llamada de la misma banda que el canal de memoria seleccionado.
- 3 Para salir de la exploración de llamada, presione **[CALL]**.

Nota:

- ◆ Se explorará el canal de memoria seleccionado incluso si la exploración ha sido bloqueada.

LUZ DE FONDO DE LA EXPLORACIÓN AUTOMÁTICA

Esta función enciende la luz de fondo durante aproximadamente 2 segundos al pausar la exploración. Esta función se puede usar en todas las exploraciones.

- 1 Acceda al menú núm. 135.

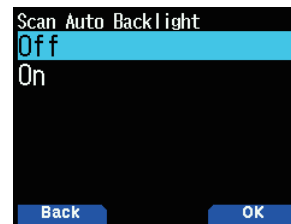

- 2 Seleccione [On] u [Off].

[Off]: Desactiva la función de luz de fondo de exploración automática.

[On]: Activa la función de luz de fondo de exploración automática.

Nota:

- ◆ Esta función no está disponible si [Backlight Control] (Menú Núm. 900) es [Manual].
- ◆ La duración de la iluminación de la luz de fondo automática de la exploración no se puede cambiar.

10 CTCSS/DCS/TONO CRUZADO

CTCSS

En algunas ocasiones tal vez prefiera recibir llamadas solamente de determinadas personas. El sistema silenciador codificado de tono continuo (CTCSS) le permite ignorar (no oír) las llamadas no deseadas de otras personas que estén usando la misma frecuencia. Para ello, seleccione el mismo tono CTCSS que el seleccionado por las otras personas de su grupo. Un tono CTCSS es subaudible y seleccionable entre 50 frecuencias de tono.

DCS

El silenciamiento codificado digital (DCS) es otra aplicación que le permite ignorar (no oír) llamadas no deseadas. Funciona del mismo modo que el CTCSS. Las únicas diferencias son el método de codificación/decodificación y el número de códigos seleccionables. Para DCS, puede seleccionar entre 104 códigos diferentes.

Nota:

- ♦ CTCSS/DCS no hace que su conversación sea privada. Solamente evita que escuche las conversaciones no deseadas.

Núm.	Frecuencia (Hz)	Núm.	Frecuencia (Hz)	Núm.	Frecuencia (Hz)
01	67,0	18	118,8	35	183,5
02	69,3	19	123,0	36	186,2
03	71,9	20	127,3	37	189,9
04	74,4	21	131,8	38	192,8
05	77,0	22	136,5	39	196,6
06	79,7	23	141,3	40	199,5
07	82,5	24	146,2	41	203,5
08	85,4	25	151,4	42	206,5
09	88,5	26	156,7	43	210,7
10	91,5	27	159,8	44	218,1
11	94,8	28	162,2	45	225,7
12	97,4	29	165,5	46	229,1
13	100,0	30	167,9	47	233,6
14	103,5	31	171,3	48	241,8
15	107,2	32	173,8	49	250,3
16	110,9	33	177,3	50	254,1
17	114,8	34	179,9		

CTCSS

Uso de CTCSS

- 1 Seleccione la banda deseada.
 - 2 Pulse **[TONE]** 2 veces para activar la función CTCSS.
 - El icono **< CT >** aparece en la pantalla al activar la función CTCSS.
 - Cada vez que pulse **[TONE]**, la selección cambia tal y como se indica a continuación:
Tono (**T**) → CTCSS (**CT**) → DCS (**DCS**) → Tono cruzado (**D/O**: predeterminado) → Desactivado (sin visualización).
- Además, cuando APRS está activado y la alerta de voz configurada, la alerta de voz activada se añade al ciclo anterior.



- 3 Pulse **[F]**, **[TONE]**.
 - La frecuencia CTCSS actual aparece en pantalla y parpadea. La frecuencia predeterminada es 88,5 Hz.

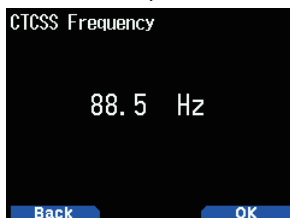

- 4 Seleccione la frecuencia CTCSS deseada.
 - Consulte la tabla siguiente para más información sobre las frecuencias disponibles.
- 5 Pulse **[A/B]** para completar el ajuste.
- 6 **Cuando recibe una llamada:** El silenciador del transceptor se abre únicamente cuando se recibe el tono CTCSS seleccionado.
Cuando realice una llamada: Mantenga pulsado **[PTT]** y, a continuación, hable al micrófono.
 - Para cancelar CTCSS, pulse **[TONE]** hasta que **< CT >** deje de aparecer en la pantalla.

Exploración de frecuencia CTCSS

Esta función explora todas las frecuencias CTCSS para identificar la frecuencia CTCSS entrante de una señal recibida. Puede resultar útil cuando no pueda recuperar la frecuencia CTCSS que las otras personas de su grupo están usando.

1 Pulse **[TONE]** 2 veces para activar la función CTCSS.

- El icono < **CT** > aparece en la pantalla al activar la función CTCSS.
- Cada vez que pulse **[TONE]**, la selección cambia tal y como se indica a continuación:

Tono (**T**) ⇒ CTCSS (**CT**) ⇒ DCS (**DCS**) ⇒ Tono cruzado (**D/O**: predeterminado) ⇒ Desactivado (sin visualización).

Además, cuando APRS está activado y la alerta de voz configurada, la alerta de voz activada se añade al ciclo anterior.

2 Pulse **[F]**, **[TONE]** (1s).

- La exploración comienza y "Scanning" parpadea en la pantalla.
- Para salir de la exploración, pulse **[◀]**.
- Al identificarse una frecuencia CTCSS, la frecuencia identificada aparece en la pantalla y parpadea.

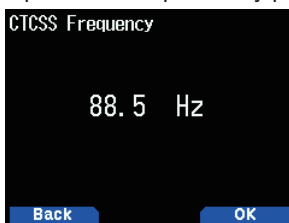

3 Pulse **[A/B]** para programar la frecuencia identificada en lugar de la frecuencia CTCSS actualmente ajustada.

- La función CTCSS permanecerá activada. Para cancelar CTCSS, pulse **[TONE]** hasta que CT ya no aparezca en la pantalla.

DCS

Uso de DCS

1 Seleccione la banda deseada.

2 Pulse **[TONE]** 3 veces para activar la función DCS.

- El icono < **DCS** > aparece en la pantalla cuando la función DCS está activada.
- Cada vez que pulse **[TONE]**, la selección cambia tal y como se indica a continuación:

Tono (**T**) ⇒ CTCSS (**CT**) ⇒ DCS (**DCS**) ⇒ Tono cruzado (**D/O**: predeterminado) ⇒ Desactivado (sin visualización).

Además, cuando APRS está activado y la alerta de voz configurada, la alerta de voz activada se añade al ciclo anterior.



3 Pulse **[F]**, **[TONE]**.

- El código DCS actual aparece en pantalla y parpadea.

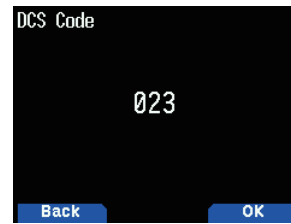

4 Seleccione el código DCS deseado.

- Consulte la tabla siguiente para más información sobre los códigos disponibles.

5 Pulse **[A/B]** para completar el ajuste.

6 **Cuando recibe una llamada:** El silenciador del transceptor se abre únicamente cuando se recibe el código DCS seleccionado.

Cuando realice una llamada: Mantenga pulsado **[PTT]** y, a continuación, hable al micrófono.

- Para cancelar DCS, pulse **[TONE]** hasta que DCS deje de aparecer en la pantalla.

Código DCS							
023	025	026	031	032	036	043	047
051	053	054	065	071	072	073	074
114	115	116	122	125	131	132	134
143	145	152	155	156	162	165	172
174	205	212	223	225	226	243	244
245	246	251	252	255	261	263	265
266	271	274	306	311	315	325	331
332	343	346	351	356	364	365	371
411	412	413	423	431	432	445	446
452	454	455	462	464	465	466	503
506	516	523	526	532	546	565	606
612	624	627	631	632	654	662	664
703	712	723	731	732	734	743	754

Exploración de código DCS

Esta función explora todos los códigos DCS para identificar el código DCS entrante de una señal recibida. Puede resultar útil cuando no pueda recuperar el código DCS que las otras personas de su grupo están usando.

1 Pulse **[TONE]** 3 veces para activar la función DCS.

- El icono < **DCS** > aparece en la pantalla cuando la función DCS está activada.
- Cada vez que pulse **[TONE]**, la selección cambia tal y como se indica a continuación:

Tono (**T**) ⇒ CTCSS (**CT**) ⇒ DCS (**DCS**) ⇒ Tono cruzado (**D/O**: predeterminado) ⇒ Desactivado (sin visualización).

Además, cuando APRS está activado y la alerta de voz configurada, la alerta de voz activada se añade al ciclo anterior.

2 Pulse [F], [TONE] (1s).

- La exploración comienza y “Scanning” parpadea en la pantalla.
- Para salir de la exploración, pulse [◀].
- Al identificarse un código DCS, el código identificado aparece en la pantalla y parpadea.

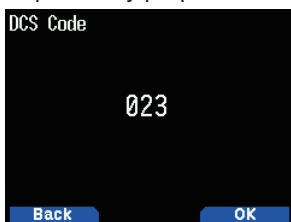

3 Pulse [A/B] para programar el código identificado en lugar del código DCS actualmente ajustado.

- La función DCS permanecerá activada. Para cancelar DCS, pulse [TONE] hasta que DCS deje de aparecer en la pantalla.

TONO CRUZADO

Uso del tono cruzado

Puede configurar tipos de señalización independientes para TX y RX para cuando acceda a un repetidor que use distinta señalización de codificación/decodificación.

Para activar la función de tono cruzado:

- 1 Pulse [TONE] 4 veces para activar la función de tono cruzado.
 - El icono <D/O> (predeterminado) aparece en la pantalla si la función de tono cruzado está activada.
 - Cada vez que pulse [TONE], la selección cambia tal y como se indica a continuación:
 Tono (T) ⇒ CTCSS (CT) ⇒ DCS (DCS) ⇒ Tono cruzado (D/O: predeterminado) ⇒ Desactivado (sin visualización).

Además, cuando APRS está activado y la alerta de voz configurada, la alerta de voz activada se añade al ciclo anterior.

Seleccionar un modo de tono cruzado

Para seleccionar la frecuencia del tono cruzado/código necesaria para acceder al repetidor deseado:

- 1 Active la función de tono cruzado.
- 2 Pulse [F], [TONE].
 - El ajuste de tono cruzado aparece en la pantalla.

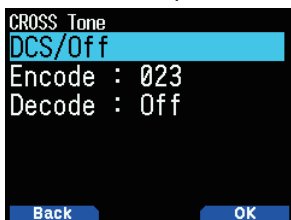

3 Seleccione el ajuste de tono cruzado deseado.

Ajustes	Codificar	Descodificar	Icono
DCS/Off	DCS	desactivado	D/O
TONE/DCS	Tono	DCS	T/D
DCS/CTCSS	DCS	CTCSS	D/C
TONE/CTCSS	Tono	CTCSS	T/C

- 4 Pulse [A/B] para establecer el ajuste seleccionado.

11 MULTIFRECUENCIA DE BITONO (DTMF)

Las teclas del teclado numérico funcionan como teclas DTMF; las 12 teclas de un teléfono con botonera más 4 teclas adicionales (A, B, C, D). Este transceptor proporciona 10 canales de memoria dedicados. Puede guardar un código DTMF de un máximo de 16 dígitos.

Algunos repetidores en EE. UU. y Canadá ofrecen un servicio conocido como Autopatch. Podrá acceder a la red de telefonía pública a través de tal tipo de repetidor enviando tonos DTMF. Para obtener más información, consulte su referencia local del repetidor.

MARCACIÓN MANUAL

La marcación manual solamente necesita dos pasos para enviar tonos DTMF.

- 1 Mantenga pulsado [PTT].
- 2 Pulse las teclas en el orden del teclado numérico para enviar tonos DTMF.
 - Se transmiten los tonos DTMF correspondientes.
 - Si la función de retención DTMF está activada, no hará falta mantener pulsado [PTT] mientras pulsa las teclas. Después de transmitir el primer tono (pulsando [PTT] y la primera tecla), pulsar teclas adicionales mantendrá el transceptor en el modo de transmisión durante 2 segundos.

Seleccionar una velocidad de transmisión

Algunos repetidores podrían no responder correctamente si transmite un código DTMF rápidamente. En dicho caso, cambie la velocidad de transmisión del código DTMF.

- 1 Acceda al menú núm. 160.

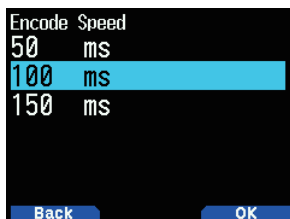

- 2 Seleccione [50], [100] o [150] mseg.

Selección de la duración de la pausa

Puede cambiar la duración de la pausa almacenada en los canales de memoria DTMF.

- 1 Acceda al menú núm. 161.

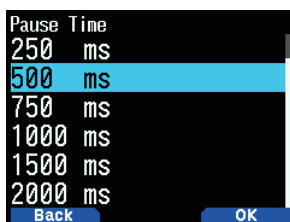

- 2 Seleccione [100], [250], [500], [750], [1000], [1500] o [2000] mseg.

Retención de DTMF

Active esta función para permanecer en el modo de transmisión después de empezar a pulsar las teclas al realizar una llamada.

- 1 Acceda al menú núm. 162.



- 2 Ajuste la retención de DTMF en [On] para continuar transmitiendo mientras pulsa las teclas.
 - Ajuste este menú en [Off] para detener la transmisión continua de 2 segundos.

MARCADOR AUTOMÁTICO

Hay 10 canales de memoria DTMF dedicados disponibles para almacenar códigos DTMF. Puede almacenar hasta un máximo de 16 dígitos en cada canal.

Almacenamiento de un código DTMF en la memoria

- 1 Acceda al menú núm. 163.

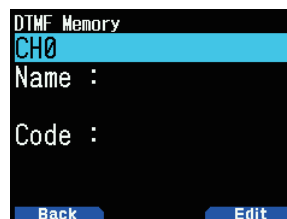

- 2 Seleccione un número de canal y, a continuación, pulse [ENT].

Aparece la pantalla de entrada de nombre.

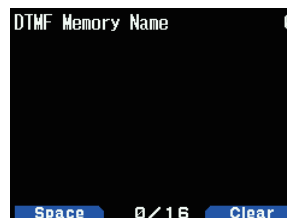

- 3 Introduzca un nombre para el canal y, a continuación, pulse [ENT] para ajustarlo.

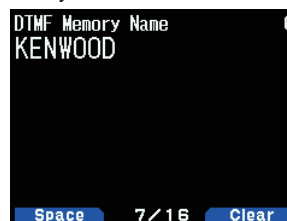

- 4 Pulse [ENT].

Aparece la pantalla de entrada de código.

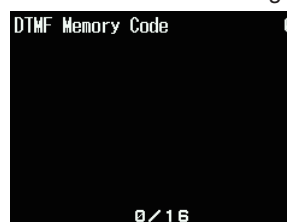

- Introduzca un código DTMF para el canal.
Si introduce un espacio, se convierte en un código "Pause".

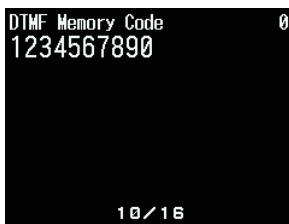

- Pulse [ENT].
El canal de memoria DTMF se almacena.



- Si desea almacenar otro canal de memoria DTMF, repita el procedimiento desde el paso 2.

Transmisión de códigos DTMF almacenados

- Mantenga pulsado [PTT].
- Durante la transmisión, pulse [ENT].
 - El último número de canal de memoria DTMF llamado y el nombre aparecen en la pantalla. Si no se ha guardado un nombre para el canal, aparece el código DTMF.



- Durante la transmisión, pulse [▲]/[▼] o gire el mando [ENC] para seleccionar su canal de memoria DTMF deseado y, a continuación, pulse [ENT] para transmitir el código DTMF.
 - Además, podrá pulsar una tecla DTMF correspondiente a su canal deseado ([0] ~ [9]) para seleccionar el canal y comenzar la transmisión.
 - El código DTMF almacenado se desplaza por la pantalla y se transmite.
 - El código se transmitirá aunque se suelte [PTT] antes de que el código completo se haya desplazado por la pantalla.
 - Si no se almacena un código DTMF en el canal seleccionado, se restaura la pantalla de la frecuencia.

Bloqueo de teclas DTMF

Esta función bloqueará las teclas de transmisión DTMF para que no transmitan si se pulsan por error durante la transmisión. Para bloquear las teclas DTMF, active esta función.

- Acceda al menú núm. 961.

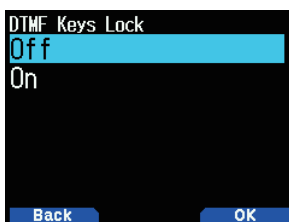

- Ajuste el bloqueo de teclas en [On] u [Off].

MEMORIA EchoLink

EchoLink le permite comunicarse con otras emisoras de radioaficionados a través de Internet usando la tecnología VoIP (voz sobre protocolo de Internet). El programa de software EchoLink permite realizar conexiones en todo el mundo entre las emisoras, o desde un ordenador a una emisora, mejorando enormemente sus capacidades de comunicación.

Sitio web oficial de EchoLink: <http://www.echolink.org>

Nota:

- Los canales de memoria EchoLink no almacenan las frecuencias operativas, los tonos ni la información de potencia.

Almacenamiento de la memoria EchoLink

Hay 10 canales de memoria DTMF EchoLink dedicados disponibles aparte de los canales de memoria DTMF normales. Puede registrar los indicativos de llamada, los números de nodo y los comandos de control. [Connect by call] y [Query by call] usados en EchoLink también están disponibles a través de operaciones simples mediante el uso de la función de indicativo de llamada/conversión automática DTMF.

Nota:

- EchoLink es una marca comercial registrada de Synergenics, LLC.

- Acceda al menú núm. 164.
- Seleccione el canal de memoria EchoLink entre 0 ~ 9.

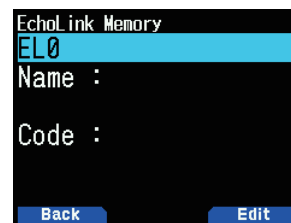

- Pulse [A/B].
 - Aparece la pantalla de entrada de nombre.

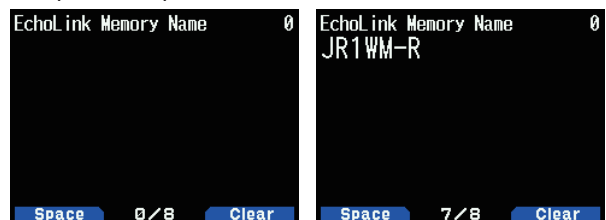

- Introduzca el nombre del canal.
 - El indicativo de llamada y el nombre de la conferencia (para salas de juntas que puedan realizar QSO redondo) de la otra emisora conectada mediante EchoLink, o el nombre del comando de control, etc., se introducen en el nombre de memoria EchoLink.
- Pulse [ENT].
 - Aparece la pantalla de entrada de código.

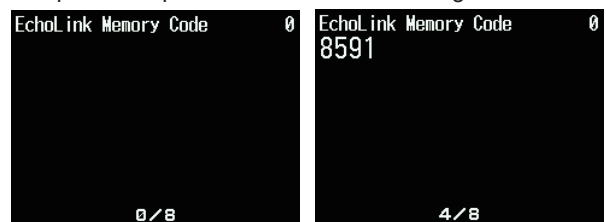

- Introduzca un código DTMF para el canal.
 - El número de nodo de la otra emisora y conferencia conectadas mediante EchoLink, o el código DTMF del comando de control, etc., se introducen en el código EchoLink.

7 Pulse **[ENT]**.

Se almacena el código de memoria EchoLink.

- Si desea almacenar otro canal de memoria EchoLink, repita el procedimiento desde el paso 2.

Transmisión de memoria EchoLink

1 Mantenga pulsado **[PTT]**.

2 Durante la transmisión, pulse **[ENT]**.

- El último nombre y número de canal de memoria DTMF EchoLink recuperado aparece en la pantalla.

3 Durante la transmisión, seleccione el canal de memoria EchoLink.



4 Durante la transmisión, pulse **[ENT]**.

- El código almacenado se desplaza por la pantalla y se transmite.

Nota:

- ◆ En el paso 2, pulse la tecla **[C]** antes de pulsar **[ENT]** para transmitir el código DTMF convertido de la función EchoLink "Connect by Call". (ejemplo: JA1YKX)
"C" "51 21 10 93 52 92 #" (# se añade automáticamente al final del código DTMF)
- ◆ En el paso 2, pulse las teclas **[0] [7]** antes de pulsar **[ENT]** para transmitir el código DTMF convertido de la función EchoLink "Query by Call". (ejemplo: JA1YKX)
"0" "7" "51 21 10 93 52 92 #" (# se añade automáticamente al final del código DTMF)
- ◆ Si solamente se ha registrado el nombre de memoria EchoLink, la función EchoLink "Connect Call" transmite el código DTMF convertido. (ejemplo: JA1YKX)
"C 51 21 10 93 52 92 #" (C se añade automáticamente al principio del código DTMF y # se añade automáticamente al final)

Tabla de conversión de indicativo de llamada/ código DTMF

Si usa cualquier otro carácter que no sea un carácter alfanumérico (como "-" y "/"), la conversión DTMF se detiene en el carácter anterior al carácter no estándar.

	1	2	3	4	5	6	7	8	9	0
0	1	2	3	4	5	6	7	8	9	0
1	Q	A	D	G	J	M	P	T	W	
2	Z	B	E	H	K	N	R	U	X	
3		C	F	I	L	O	S	V	Y	

12 OTRAS OPERACIONES

TAMAÑO DE PASO DE FRECUENCIA

La elección del tamaño de paso de frecuencia correcto es fundamental para seleccionar la frecuencia exacta. El tamaño de paso predeterminado en la banda de 144 MHz es de 5 kHz (TH-D74A) o 12,5 kHz (TH-D74E). El valor predeterminado en la banda de 220 MHz es 20 kHz (TH-D74A). El valor predeterminado en la banda de 430 MHz es 25 kHz.

- 1 Pulse **[VFO]** para acceder al modo VFO.
- 2 Pulse **[A/B]** para seleccionar la banda A o B.
- 3 Pulse **[F]**, **[PF2]**.

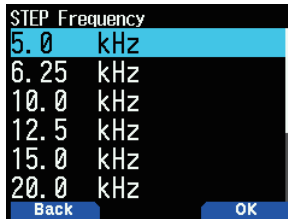

- 4 Seleccione el tamaño del paso deseado entre [5,0], [6,25], [8,33], [9,0], [10,0], [12,5], [15,0], [20,0], [25,0], [30,0], [50,0], o [100,0] kHz.
- 5 Pulse **[A/B]** para guardar el nuevo ajuste.

Nota:

- ◆ Cada banda puede tener una frecuencia de paso seleccionable independiente.
- ◆ La taille du pas ne peut pas être réglée en diffusion FM.
- ◆ El cambio entre tamaños de paso podría corregir la frecuencia visualizada. Por ejemplo, si aparece 144,995 MHz con un tamaño de paso de 5 kHz seleccionado, cambiar a un tamaño de paso de 12,5 kHz corrige la frecuencia visualizada a 144,9875 MHz.

SINTONIZACIÓN PRECISA

Cuando use la banda B en el modo LSB, USB, CW o AM, podrá activar la función de sintonización precisa.

Podrá configurar aún más el tamaño del paso de frecuencia de sintonización precisa de 20 Hz, 100 Hz, 500 Hz o 1000 Hz.

Para activar la función de sintonización precisa:

- 1 Pulse **[VFO]** para acceder al modo VFO.
- 2 Seleccione la banda B.
 - El modo de funcionamiento debe ser LSB, USB, CW o AM.
- 3 Pulse **[F]**, **[MHz]** y, a continuación, ajuste **[On]**.

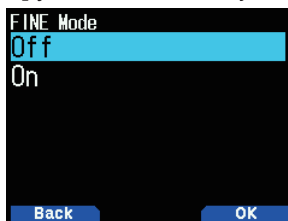

- 4 Cambie la frecuencia usando **[▲]/[▼]** o gire el mando **[ENC]**.



- Aparecen los dígitos 100 Hz.

- 5 Pulse **[F]**, **[MHz]** y, a continuación, ajuste **[Off]** para salir del modo de sintonización precisa.

Nota:

- ◆ La función de sintonización precisa no puede activarse en la banda A.
- ◆ La función de sintonización precisa no funciona en el modo DV ni FM (FM/WFM/NFM).
- ◆ Si está en el modo de sintonización precisa no podrá cambiar el tamaño del paso de frecuencia, modo MHz ni exploración MHz.
- ◆ Simplemente desactivar la función de sintonización precisa no cambiará la frecuencia o pantalla actuales. Sin embargo, cuando cambie la frecuencia, el transceptor usará el tamaño de paso de frecuencia actualmente seleccionado y ajustará la frecuencia acordemente, sacando al transceptor de una frecuencia sintonizada con precisión.

Paso de frecuencia de sintonización precisa

Podrá seleccionar el paso de la frecuencia de sintonización precisa.

Para seleccionar el tamaño del paso de frecuencia de sintonización precisa:

- 1 Seleccione una frecuencia en la banda B.
- 2 Con el modo de sintonización precisa activado, pulse **[F]**, **[PF2]**.
 - Aparece el tamaño del paso de frecuencia actual.

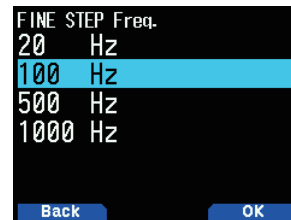

- 3 Seleccione el paso de frecuencia deseado entre [20], [100], [500], o [1000] Hz.
- 4 Pulse **[A/B]** para guardar el nuevo ajuste.

Nota:

- ◆ El tamaño del paso de frecuencia de sintonización precisa puede ajustarse por separado en cada banda de frecuencia.

ATENUADOR (ATT)

Cuando, por ejemplo, la señal de destino sea difícil de apreciar porque las otras emisoras son demasiado potentes o existen señales intensas cerca, podría oír con más facilidad si activa el atenuador.

- 1 Pulse **[F]**, **[PF1]**.

La función de activa o desactiva con cada pulsación.



- Si el atenuador está activado, **<ATT>** es visualizado en el área de visualización del lateral de la pantalla de la banda operativa.

Nota:

- ◆ **<ATT>** no se visualiza durante la exploración.

VFO PROGRAMABLE

Si siempre comprueba las frecuencias dentro de un cierto rango, podrá ajustar los límites superior e inferior para las frecuencias seleccionables. Por ejemplo, si selecciona 144 MHz para el límite inferior y 145 MHz para el límite superior, el rango de sintonización será de 144,000 MHz a 145,995 MHz.

- 1 Seleccione la banda A.
- 2 Seleccione la frecuencia VFO deseada.
- 3 Acceda al menú núm. 100.
El límite inferior de frecuencia parpadea.



- 4 Seleccione el límite de frecuencia inferior deseado y pulse [ENT].
El límite de frecuencia superior parpadea.

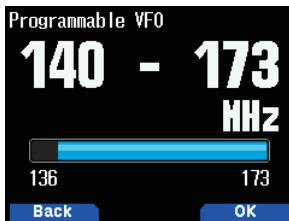

- 5 Seleccione el límite de frecuencia superior deseado.



- 6 Pulse [A/B] para ajustar el valor seleccionado.

Nota:

- ◆ No puede programar 100 kHz y los dígitos siguientes. Los 100 kHz exactos y siguientes dígitos del límite superior dependen del tamaño de paso de frecuencia que está utilizando.
- ◆ La frecuencia de límite superior no puede ser más baja que la frecuencia del límite inferior seleccionada.

DESVIACIÓN DE BATIDO

Dado que el transceptor usa un microprocesador para controlar diferentes funciones, los armónicos o la imagen del oscilador del reloj de la CPU podrían aparecer en algunos puntos de las frecuencias de recepción. Seleccione un ajuste de desviación de batido entre tipo 1 ~ tipo 8 que no cause interferencias.

- 1 Acceda al menú núm. 101

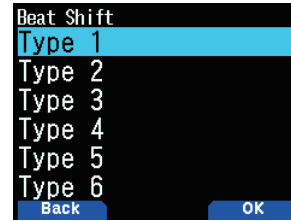

- 2 Seleccione la cantidad entre [Type 1] a [Type 8].

MODO DE SALIDA IF/DETECCIÓN

Seleccionar [IF] o [Detect] también envía señales IF y de detección desde los altavoces.

Diagramas de conexión con el PC

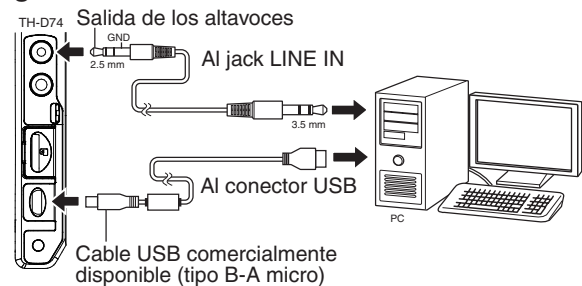

- 1 Pulse [A/B] para seleccionar una banda B.
- 2 Pulse [F], [A/B] para seleccionar la monobanda.
- 3 Acceda al menú núm. 102.

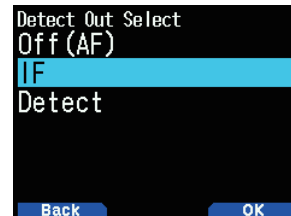

- 4 Seleccione [Off (AF)], [IF] o [Detect].

Modo de salida de AF [Off(AF)]:

Se emite el sonido recibido.

Modo de salida IF [IF(Single Band)]:

La señal IF recibida de la banda B se emite al PC.

- Cambie la frecuencia con [▲]/[▼] o el mando [ENC].
- Cambie la banda con [◀]/[▶].

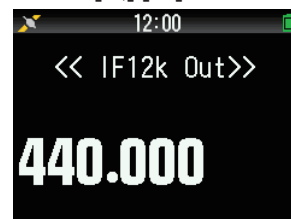

Modo de salida de detección [Detect]

La señal decodificada de la banda B se emite al PC.

- Cambie la frecuencia con [▲]/[▼] o el mando [ENC].
- Cambie la banda con [◀]/[▶].
- Cambie el modo de modulación/demodulación con [MODE].



Nota:

- ◆ Si selecciona cualquier otra opción distinta de [Off(AF)], la banda A se oculta y la salida del sonido recibido de la banda A se detiene.
- ◆ Si el modo KISS está activado, [IF] o [Detect] no pueden seleccionarse en el menú.
- ◆ Si la banda B no es la operación de destino, no podrá seleccionar [IF] ni [Detect] en el menú.
- ◆ Si el modo DV está seleccionado, [Detect] no puede seleccionarse en el menú.
- ◆ No se puede seleccionar el modo de modulación/demodulación en la salida IF de 12 kHz.
- ◆ La función de grabación no funciona con el modo de salida IF o detección. Si cambia el modo a [IF] o [Detect] en el menú durante la grabación, la grabación finalizará.
- ◆ Si cambia el modo a [IF] o [Detect], la señal IF o de detección se emite desde el altavoz interno.
- ◆ Si cambia el modo a [IF] o [Detect], no se emitirán los pitidos ni la guía de voz.
- ◆ Para procesar la señal IF o la señal de detección, es necesario un software de PC especial. JVCKENWOOD no ofrece soporte sobre el procedimiento de conexión a un PC ni sobre el software del PC.

FM ESTRECHA

La banda del modo FM se puede cambiar entre normal y estrecha.

- 1 Pulse [MODE] para ajustar el modo FM.
- 2 Acceda al menú núm. 103.

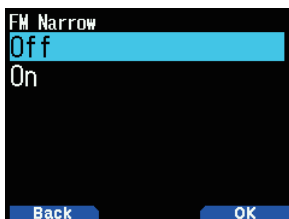

- 2 Seleccione [On].

[On]: Cambia al modo FM estrecha.

[Off]: Cambia al modo FM normal.

Nota

- ◆ Si FM estrecha está activada, el modo siempre será NFM si FM es seleccionado al cambiar el modo de demodulación.
- ◆ Ajuste para cada banda de 144 MHz y 430 MHz y para la banda HF de la banda B.
- ◆ Si la velocidad de paquetes se establece en 9.600 [bps] mientras FM estrecha está activada, el modo se convierte temporalmente en FM.
- ◆ Si cambia el ajuste a 1.200 [bps], el modo vuelve a FM estrecha

ANTENA DE BARRA

El transceptor usa una antena de barra integrada al recibir frecuencias de 0,1 a 10,1 MHz. Si desea conectar una antena externa en lugar de usar la antena integrada, esta función le permite deshabilitar la antena integrada.

- 1 Acceda al menú núm. 104.



- 2 Seleccione [On] u [Off].

[Off]: Desactiva la antena de barra integrada.

[On]: Activa la antena de barra integrada.

Nota

- ◆ La antena de barra es direccional (tiene una dirección de sensibilidad). La sensibilidad mejora en la dirección delante-atrás del transceptor, por lo tanto, oriente el transceptor para que coincida con la dirección de origen de las ondas de radio.
- ◆ Cuando se recibe con la antena de barra, podría no lograrse una recepción estable en función de condiciones tales como la ubicación, la estructura del edificio, el cristal de las ventanas, el material del techo, la emisora, la hora, la propagación de ondas de radio ionosféricas o la presencia de desvanecimientos, dificultando su escucha.
- ◆ La antena de barra es una antena simple para la recepción de señales intensas tales como las señales provenientes de emisoras de radiodifusión de alta potencia o las señales cercanas. Si, por ejemplo, recibe una señal desde una emisora lejana o una señal de baja potencia, se recomienda usar una antena externa especial sintonizada a la frecuencia de la señal de destino siempre que sea posible.

INHIBICIÓN DE TRANSMISIÓN

La transmisión se puede inhibir para evitar que personas no autorizadas puedan transmitir o eliminar transmisiones por accidente mientras transportan el transceptor.

- 1 Acceda al menú núm. 110.

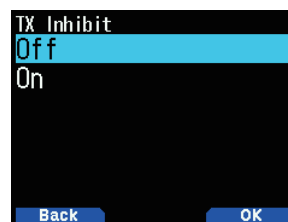

- 2 Seleccione [On] u [Off].

- Aparece [TX Inhibit] y suena un pitido si el transceptor intenta transmitir estando la Inhibición de transmisión activada.

TEMPORIZADOR DE TIEMPO LÍMITE

El temporizador de tiempo límite limita la duración de la transmisión. Justo antes de que el transceptor detenga la transmisión, sonará un pitido de advertencia. Esta función es necesaria para proteger el transceptor contra daños térmicos y, por lo tanto, no puede apagarse.

- 1 Acceda al menú núm. 111.



- 2 Seleccione [0.5], [1.0], [1.5], [2.0], [2.5], [3.0], [3.5], [4.0], [4.5], [5.0] o [10.0] minutos.

SENSIBILIDAD DEL MICRÓFONO

Cambie la sensibilidad de entrada del micrófono. El ajuste de la sensibilidad de entrada del micrófono es aplicable al micrófono interno y al micrófono externo.

- 1 Acceda al menú núm. 112.

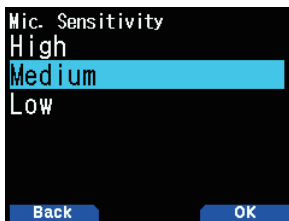

- 2 Seleccione [Low], [Medium] o [High].

AJUSTE DE LOS FILTROS DE RECEPCIÓN

Reduzca las interferencias y el ruido en el modo SSB, modo CW y modo AM para facilitar la escucha del sonido recibido.

Corte alto SSB

- 1 Pulse [MODE] para ajustar el modo SSB en la banda B.
- 2 Acceda al menú núm. 120.

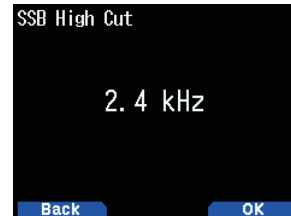

- 3 Seleccione los rangos [2.2], [2.4], [2.6], [2.8] o [3.0] kHz. El corte bajo queda fijado en 200 Hz.

Ancho de banda CW

- 1 Pulse [MODE] para ajustar el modo CW en la banda B.
- 2 Acceda al menú núm. 121.

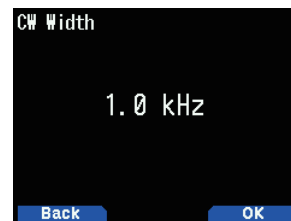

- 3 Seleccione los rangos [0.3], [0.5], [1.0], [1.5] o [2.0] kHz. El centro del filtro es la frecuencia de paso.

Corte alto AM

- 1 Pulse [MODE] para ajustar el modo AM en la banda B.
- 2 Acceda al menú núm. 122.



- 3 Seleccione los rangos [3.0], [4.5], [6.0] o [7.5] kHz. El corte bajo queda fijado en 200 Hz.

VOX (TRANSMISIÓN OPERADA POR VOZ)

VOX elimina la necesidad de cambiar manualmente al modo de transmisión cada vez que desee transmitir.

El transceptor cambia automáticamente al modo de transmisión cuando el circuito VOX detecta que ha comenzado a hablar por el micrófono.

Al usar la función VOX, debe utilizar un juego de auriculares opcional; el altavoz y el micrófono internos están colocados demasiado cerca entre sí para ser usados por la función VOX.

VOX activado/desactivado

- 1 Acceda al menú núm. 150.

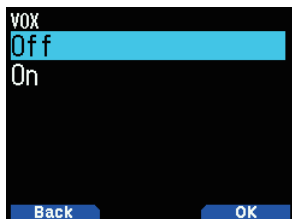

- 2 Seleccione [On].

- Si VOX está activado, el nivel de ganancia y el tiempo de retardo aparecen en la pantalla.



Nota:

- ◆ En el modo menú, la función VOX está deshabilitada temporalmente.
- ◆ Ya que el circuito VOX debe detectar la presencia de su voz, podría notar un ligero retardo en la transmisión; la primera parte de su mensaje podría no transmitirse.
- ◆ Cuando la función VOX está activada, la función ASC se desactiva.
- ◆ VOX no se puede usar con un altavoz/micrófono opcional.

Ganancia VOX

Para disfrutar de la función VOX, tómese el tiempo necesario para ajustar el nivel de ganancia VOX correctamente. Este nivel controla el circuito VOX para detectar la presencia o ausencia de su voz.

Hay 2 formas de ajustar la ganancia VOX.

Mientras la función VOX está activada:

- 1 Hable al micrófono de los auriculares usando su tono de voz normal para transmitir.



- 2 Ajuste la ganancia VOX pulsando [▲]/[▼] hasta que el transceptor cambie al modo de transmisión cada vez que hable mientras el transceptor está transmitiendo.

Desde el menú:

- 1 Acceda al menú núm. 151.

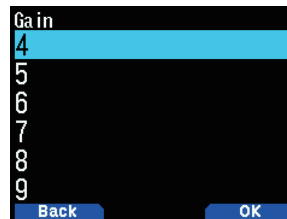

- 2 Seleccione el nivel de ganancia VOX deseado.

Tiempo de retardo VOX

Si el transceptor regresa al modo de recepción demasiado rápidamente después de dejar de hablar, es posible que el final de su transmisión no sea enviado. Para evitarlo, seleccione un tiempo de retardo adecuado que le permita enviar toda la transmisión antes de que finalice el modo de transmisión. Sin embargo, no produzca un retardo excesivamente largo.

Hay 2 formas de ajustar el tiempo de retardo VOX.

Mientras la función VOX está activada:

- 1 Pulse [◀]/[▶] para cambiar el tiempo de retardo a 250, 500, 750, 1000, 1500, 2000 o 3000 ms.



Desde el menú:

- 1 Acceda al menú núm. 152.

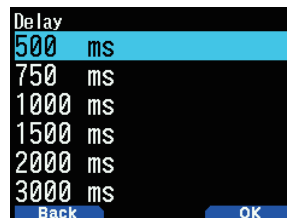

- 2 Seleccione [250], [500], [750], [1000], [1500], [2000] o [3000] ms.

Nota:

- ◆ Si pulsa [PTT] con la función VOX activada, el tiempo de retardo VOX no se verá reflejado en la transmisión.
- ◆ Si pulsa [CALL] (si 1.750 Hz está programado) para transmitir un tono de 1.750 Hz, el tiempo de retardo VOX no se verá reflejado.
- ◆ Si la función DCS está activada, el transceptor permanecerá en el modo de transmisión durante el período ajustado para el tiempo de retardo VOX. A continuación, envía un código de apagado para cerrar el silenciamiento de la parte receptora.

VOX en ocupado

Puede configurar el transceptor para forzar la transmisión VOX aunque el transceptor esté recibiendo una señal.

- 1 Acceda al menú núm. 153.

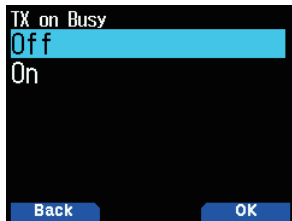

- 2 Seleccione [On] u [Off].

[Off]: No opere VOX cuando la banda operativa esté ocupada.

[On]: Opere VOX cuando la banda operativa esté ocupada.

Nota:

- ◆ Puede pulsar [PTT] o [CALL] (si 1750 Hz está programado) para transmitir, sin importar el ajuste del menú núm. 153.

FRECUENCIA DE TONO

Esta función ajusta la frecuencia de tono durante la recepción de CW.

- 1 Acceda al menú núm. 170.

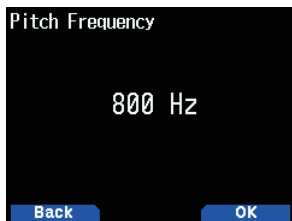

- 2 Seleccione entre [400] a [1000] Hz.

INVERTIR CW

Puede seleccionar el lado USB [Normal] o el lado LSB [Reverse].

- 1 Pulse [MODE] para ajustar el modo CW.
- 2 Acceda al menú núm. 171.

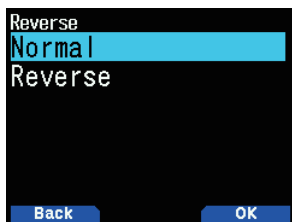

- 3 Seleccione [Reverse] o [Normal].

MANDO LED

Esta función apaga el LED BUSY para reducir el consumo de la batería. Con el ajuste predeterminado, el LED BUSY está siempre encendido durante la recepción de emisiones de radio FM.

- 1 Acceda al menú núm. 181.



- 2 Pulse [ENT].

Cada vez que pulse cambiará la marca de verificación.

RX

(marcado): El LED se enciende al recibir en las bandas A y B (incluyendo durante la recepción de emisiones de radio FM).

(desmarcado): El LED no se enciende al recibir en el modo de operación normal (incluyendo al recibir emisoras de radio FM).

Radio FM

(marcado): El LED se enciende al recibir una emisión de radio FM en el modo de radio FM.

(desmarcado): El LED no se enciende al recibir una emisión de radio FM en el modo de radio FM.

- 3 Pulse [A/B].

El cambio de una marca de verificación ha sido confirmado.

ILUMINACIÓN DE LA PANTALLA

La iluminación de las teclas y la pantalla se puede activar cuando, por ejemplo, se use el transceptor en una ubicación oscura.

Iluminación temporal

Pulse [⏻] para iluminar la pantalla y las teclas.

- Si no pulsa ninguna otra tecla, la luz se apaga aproximadamente 10 segundos (predeterminado) después de liberar [⏻].
- Pulse cualquier tecla (incluyendo [PTT]) que no sea [⏻] mientras la pantalla y las teclas estén encendidas para reiniciar el contador de 10 segundos (predeterminado).
- Podrá ajustar el tiempo de iluminación de la pantalla en el menú núm. 901.
- Pulse [⏻] mientras la pantalla y las teclas están iluminadas para apagar la luz inmediatamente.

Método de iluminación

El brillo de la luz de fondo LCD puede ajustarse en cualquiera de los tres niveles.

- 1 Acceda al menú núm. 900.

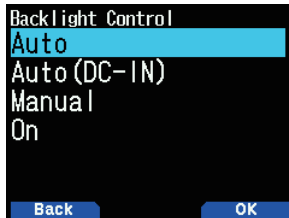

- 2 Seleccione [Auto], [Auto (DC-IN)], [Manual] u [On].

[Auto]: La luz de fondo se enciende al operar cualquier tecla o al girar el mando [ENC]. La luz de fondo se apagará en conformidad con el ajuste del temporizador de iluminación o al pulsar la tecla [⏻].

- La luz de fondo se enciende al recibir una señal de interrupción APRS.
- La luz de fondo se enciende al pausar o detener la exploración.

[Auto (DC-IN)]: Al usar la batería, la operación es la misma que [Auto]. Al usar DC-IN, la operación es la misma que [On].

[Manual]: La luz de fondo se enciende al pulsar la tecla [⏻].

[On]: La luz de fondo siempre se enciende mientras la alimentación esté activada.

Temporizador de iluminación

Ajuste el temporizador de iluminación.

- 1 Acceda al menú núm. 901.



- 2 Seleccione entre [3] a [60] segundos.

Brillo

El brillo de la luz de fondo puede ajustarse en cualquiera de los tres niveles.

- 1 Acceda al menú núm. 902.

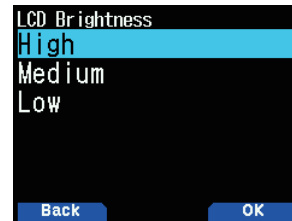

- 2 Seleccione [High], [Medium] o [Low].

MENSAJE INICIAL

Cada vez que se enciende el transceptor, [HELLO !!] (predeterminado) aparece en la pantalla durante aproximadamente 2 segundos. Puede programar un mensaje favorito en lugar del mensaje predeterminado.

- 1 Acceda al menú 903.



- 2 Introduzca el mensaje deseado.

- Pulse [A/B] para borrar todo el mensaje, si fuese necesario.

- 3 Pulse [ENT].

Nota:

- ◆ Al usar el software MCP-D74, podrá cambiar el mapa de bits del gráfico de activación.

VISUALIZACIÓN DE MONOBANDA

Puede realizar cambios en la información visualizada en la pantalla de monobanda.

Selección de la pantalla de información

1 Acceda al menú núm. 904

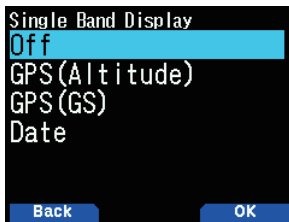

2 Seleccione [Off], [GPS(Altitude)], [GPS(GS)] o [Date].

[Off]: El área alrededor de la banda está en blanco.

[GPS(Altitude)]: La información visualizada es la siguiente.

- Brújula: Muestra la dirección al punto de destino (su dirección si el punto de destino está desactivado).
- Se visualizan su latitud y longitud.
- alt: Muestra la altitud. (La unidad varía en función de la configuración del menú).
- La información relevante se visualiza hasta que llegue al punto de destino. (No se visualiza si el punto de destino está desactivado).
 - Nombre del punto de destino
 - Ángulo
 - Distancia hasta el punto de destino. (La unidad varía en función de la configuración del menú).



[GPS(GS)]: La información visualizada es la siguiente.

- Brújula: Muestra la dirección al punto de destino (su dirección si el punto de destino está desactivado).
- Se visualizan su latitud y longitud.
- GS: Muestra su localizador cuadrado de la cuadrícula.
- La información relevante se visualiza hasta que llegue al punto de destino.
 - Nombre del punto de destino
 - Ángulo
 - Muestra la velocidad de movimiento. (La unidad varía en función de la configuración del menú).



[Date]: Muestra la fecha.



Nota

- ◆ Al seleccionar [GPS(Altitude)] o [GPS(GS)], ajuste el GPS integrado en [ON].

TIPO DE MEDIDOR

Esta función cambia el diseño del medidor S/RF.

1 Acceda al menú núm. 905.

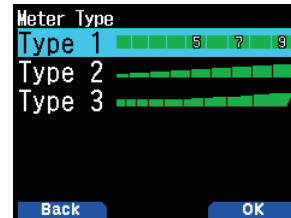

2 Seleccione [Type 1], [Type 2] o [Type 3].

COLOR DE FONDO DE LA PANTALLA

Puede ajustar el color de fondo a blanco o negro.

1 Acceda al menú núm. 906.

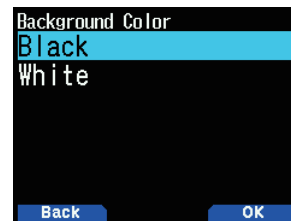

2 Seleccione [Black] o [White].

ECUALIZADOR DE AUDIO (TX/RX)

Esta función activa o desactiva el ajuste del ecualizador para la transmisión y recepción.

- 1 Acceda al menú núm. 911.

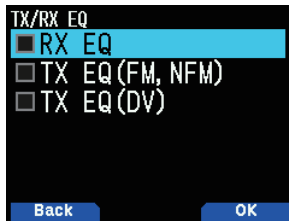

- 2 Seleccione un elemento y pulse [ENT].
- 3 Pulse [A/B].

Marque para activar la función del ecualizador. Desmarque para desactivar la función.

RX EQ: Ecualizador de recepción

Activa/Desactiva la función del ecualizador de la voz recibida.

TX EQ (FM, NFM): Ecualizador de transmisión (voz analógica)

Activa/Desactiva la función del ecualizador de la voz analógica transmitida.

TX EQ (DV): Ecualizador de transmisión (voz digital)

Activa/Desactiva la función del ecualizador de la voz digital transmitida.

Ecualizador TX

Esta función cambia la característica de frecuencia de la voz de transmisión. La característica de frecuencia de la voz a transmitir puede ajustarse a los siguientes niveles para cada una de las cuatro bandas de frecuencia.

Banda de frecuencia (kHz)	Rango variable (dB)
0,4	-9 - 0 - +3
0,8	-9 - 0 - +3
1,6	-9 - 0 - +3
3,2	-9 - 0 - +3

- 1 Acceda al menú núm. 912.
- 2 Seleccione una banda de frecuencia y, a continuación, pulse [A/B].



- 3 Seleccione un nivel y, a continuación, pulse [A/B].



- 4 Pulse [MENU].

Ecualizador RX

Cambie la característica de frecuencia de la voz recibida. La característica de frecuencia de la voz recibida puede ajustarse a los siguientes niveles para cada uno de los cinco puntos de frecuencia.

Banda de frecuencia [kHz]	Rango variable [dB]
0,4	-9 - 0 - +9
0,8	-9 - 0 - +9
1,6	-9 - 0 - +9
3,2	-9 - 0 - +9
6,4	-9 - 0 - +9

- 1 Acceda al menú núm. 913.
- 2 Seleccione un punto de frecuencia y, a continuación, pulse [A/B].



- 3 Seleccione un nivel y, a continuación, pulse [A/B].



- 4 Pulse [MENU].

PITIDO DE LAS TECLAS

Puede ajustar la función de pitido del transceptor en [On] u [Off].

- 1 Acceda al menú núm. 914.

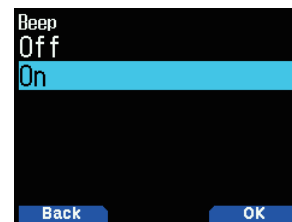

- 2 Seleccione [On] u [Off].

Nota:

- ◆ Incluso cuando se desactiva la función de pitido, el transceptor pitará 1 minuto antes de que se apague la alimentación cuando la desactivación automática esté activada.
- ◆ Después de transmitir durante el tiempo máximo en conformidad con el temporizador de tiempo límite, el transceptor pitará.

VOLUMEN DEL PITIDO

Puede ajustar el volumen del pitido.

- 1 Acceda al menú núm. 915.

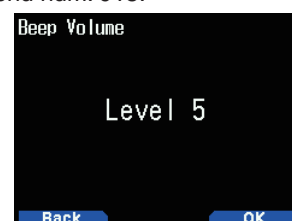

- 2 Seleccione de [Level 1] a [Level 7].

ECONOMIZADOR DE BATERÍA

El economizador de batería prolonga el tiempo de funcionamiento del transceptor. Se activa automáticamente cuando se cierra el silenciamiento y no se pulsa ninguna tecla durante más de 5 segundos. Para reducir el consumo de batería, esta función desactiva el circuito receptor durante el tiempo programado y lo vuelve a activar momentáneamente para detectar una señal.

Para programar el periodo de desactivación del receptor en el economizador de batería:

- 1 Acceda al menú núm. 920.

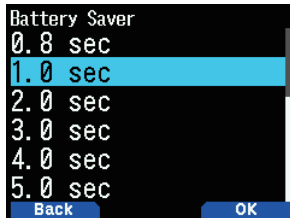

- 2 Seleccione [0.2], [0.4], [0.6], [0.8], [1.0], [2.0], [3.0], [4.0], [5.0] segundos u [Off].

APAGADO AUTOMÁTICO (APO)

El apagado automático es una función de fondo que supervisa la realización o no realización de operaciones (pulsación de teclas, giro del mando **[ENC]**, etc.), y desactiva el transceptor si no está siendo usado.

Para programar el periodo de desactivación del receptor en el economizador de batería:

- 1 Acceda al menú núm. 921.

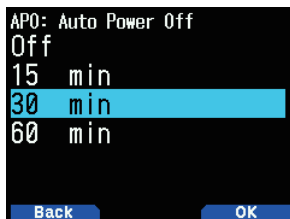

- 2 Ajuste el límite de tiempo APO a [15], [30], [60] minutos u [Off].
 - Después de que transcurra el límite de tiempo sin realizar una operación (predeterminado en [Off]), APO apaga el transceptor. Sin embargo, 1 minuto antes de la desactivación, [APO] aparece en la pantalla parpadeando y suena un tono de advertencia.

Nota:

- ◆ Suena un tono de advertencia si el pitido de teclas está ajustado en desactivado.
- ◆ El apagado automático no funciona en el modo de exploración.

NIVEL DE BATERÍA

Puede verificar la capacidad de la batería estando en el modo de menú.

- 1 Acceda al menú núm. 922.



TECLAS DE FUNCIÓN PROGRAMABLES

Teclas PF del transceptor y teclas PF del micrófono

Nombre de función	Descripción
Grabación	Inicio/Parada de la grabación
Mensaje de voz 1	Reproducción de mensajes de voz enviados 1
Mensaje de voz 2	Reproducción de mensajes de voz enviados 2
Mensaje de voz 3	Reproducción de mensajes de voz enviados 3
Mensaje de voz 4	Reproducción de mensajes de voz enviados 4
Guía de voz	Guía de voz
Nivel de batería	Nivel de batería
VOX	VOX activado/desactivado
Nombre de grupo	Ajuste del nombre del grupo de memoria
Balance	Ajuste del balance del volumen
GPS	GPS activado/desactivado
REGISTRO de seguimiento	REGISTRO de seguimiento activado/desactivado
SQL	Ajuste del silenciamiento
SHIFT	Cambio de la dirección de desviación
PASO	Ajuste de la frecuencia de paso
LOW	Cambio de la potencia RF
Bloqueo de teclas	Bloqueo de teclas activado/desactivado
Lockout	Bloqueo de canal activado/desactivado
M>V	Memoria a VFO
T.SEL	Ajuste de la señalización
NEW	Nuevo mensaje APRS
Alerta de voz	Configuración de la alerta de voz
Brillo LCD	Ajuste del brillo
DTMF CH0	Envío de DTMF CH0
ECHOLINK CH0	Envío de EchoLink CH0
Tono de 1750 Hz	Envío de tono de 1750 Hz

Solamente teclas PF del transceptor

Nombre de función	Descripción
M.IN	Registro del modo de memoria

Solamente teclas PF del micrófono

Nombre de función	Descripción
Captura de pantalla	Captura de pantalla
MODO	Cambiar de modo
MENU	Acceso al menú
A/B	Ajuste de la banda A/B
VFO	Modo VFO
MR	Modo de canal de memoria
CALL	Canal de LLAMADA
MSG	Lista de mensajes
LIST	Lista de emisoras
BCON	Radiobaliza
REV	Invertir
TONE	Tono
MHz	Modo MHz
MARK	Registro de memoria de posición
DUAL	Ajuste de bibanda/monobanda
APRS	Modo APRS
OBJ	Transmisión de radiobaliza de objeto
ATT	Atenuador
FINE	Modo fino
POS	Posición
BANDA	Ajuste de la banda de frecuencia

Nombre de función	Descripción
MONI	Monitor
UP	Arriba
DOWN	Abajo

Ajuste de las teclas PF del transceptor

Hay 2 teclas PF (función programable) en el panel frontal del transceptor: PF1 y PF2. Puede asignar las funciones deseadas a estas 2 teclas.

- 1 Acceda al menú núm. 940 (PF1) o núm. 941 (PF2) .

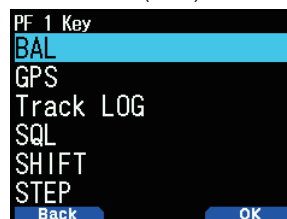

- 2 Seleccione la función que desee para la tecla.

Ajuste de las teclas del micrófono

Hay 3 teclas de micrófono PF (función programable): [PF1], [PF2] y [PF3]. Puede asignar las funciones deseadas a estas 3 teclas.

- 1 Acceda al menú núm. 942 (PF1 Mic), menú núm. 943 (PF2 Mic) o menú núm. 944 (PF3 Mic).



- 2 Seleccione la función que desee para la tecla.

BLOQUEO DE TECLAS

La función de bloqueo de teclas asegura que los ajustes de su transceptor permanezcan sin modificar si pulsa accidentalmente una tecla.

Para activar o desactivar el bloqueo de teclas, pulse **[F] (1s)**.

- Si el bloqueo de teclas está activado, el indicador  aparecerá en la pantalla.



Selección del tipo de bloqueo de teclas

Seleccione un tipo de bloqueo.

- 1 Acceda al menú núm. 960.

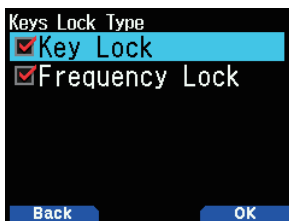

- 2 Seleccione [Key Lock] y/o [Frequency Lock].

[Key Lock]: Bloquea todas las teclas del panel frontal. (Pulse **[F] (1s)** para desbloquear las teclas).

[Frequency Lock]: Bloquea la frecuencia o el canal de memoria. (No podrá usar las teclas/funciones **[MHz]**, **[ENT]**, **[MR]**, **[BAND]**, exploración, **[PF]** (grupo arriba y WX)).

[Key Lock] y [Frequency Lock]: Bloquea todas las teclas del panel frontal junto con el mando **ENC**. (Pulse **[F] (1s)** para desbloquear las teclas).

- Los mandos de control **[MONI]**, **[PTT]**, **[⏻]** y **[VOL]** no pueden bloquearse.

Ajuste del bloqueo de las teclas del micrófono

La función del bloqueo de las teclas del micrófono bloqueará las teclas PF (función programable) del micrófono.

- 1 Acceda al menú núm. 962.

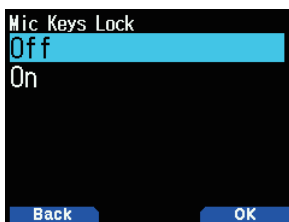

- 2 Seleccione [On] u [Off].

BLOQUEO DEL VOLUMEN

Esta función bloquea el volumen de modo que no pueda ser modificado inadvertidamente.

- 1 Use el mando **[VOL]** para ajustar el nivel de volumen que desee bloquear.
- 2 Acceda al menú núm. 963.

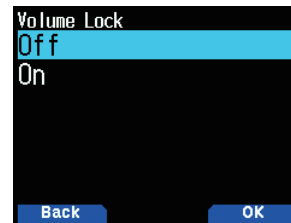

- 3 Seleccione [On] u [Off].

- Si ajusta [On], el nivel del volumen de dicho momento es bloqueado. Si gira el mando **[VOL]** con el volumen bloqueado, aparecerá "Locked Volume".



Ajuste del nivel del volumen bloqueado

- 1 Use el mando **VOL** para bajar el volumen mientras pulsa **[MONI]**.

- Si ajusta un volumen bloqueado a un nivel inferior, el bloqueo se cancela temporalmente.

- 2 Ajuste el nivel del volumen que desee bloquear y, a continuación, suelte **[MONI]**.

- El nuevo nivel de volumen se bloquea y aparece [Completed VOL. Lock].



UNIDAD DE VISUALIZACIÓN

Ajuste de la velocidad y la distancia

- 1 Acceda al menú núm. 970.

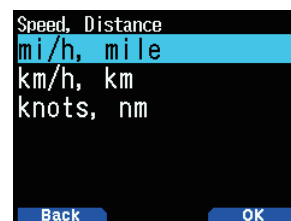

- 2 Seleccione [mi/h, mile], [km/h, km] o [knots, nm].

Ajuste de la altitud y las precipitaciones

- 1 Acceda al menú núm. 971.

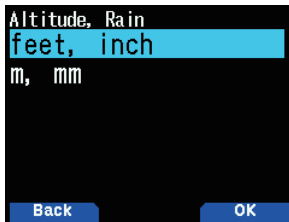

- 2 Seleccione [feet, inch] o [m, mm].

Ajuste de la temperatura

- 1 Acceda al menú núm. 972.



- 2 Seleccione [°F] o [°C].

Ajuste de la latitud y longitud

- 1 Acceda al menú núm. 973.

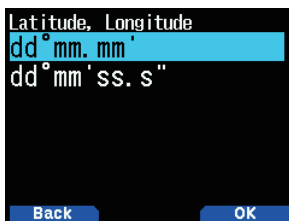

- 2 Seleccione [dd°mm.mm'] o [dd°mm'ss.s"].

Ajuste del formato cuadrado de la cuadrícula

- 1 Acceda al menú núm. 974.

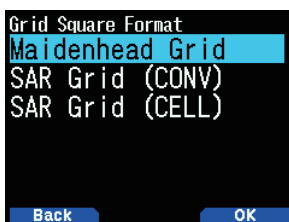

- 2 Seleccione [Maidenhead Grid], [SAR Grid (CONV)] o [SAR Grid (CELL)].

[Maidenhead Grid]: Este formato cuadrado de la cuadrícula se utiliza comúnmente en el modo de radioaficionado.

[SAR Grid (CONV)]: El formato convencional (formato antiguo) para búsqueda y rescate (formato antiguo) se usa en los Estados Unidos.

[SAR Grid (CELL)]: El formato de celda (formato nuevo) para búsqueda y rescate se usa en los Estados Unidos.

INTERFAZ DE DESTINO DE SALIDA (USB/Bluetooth)

Ajuste la interfaz que se va a usar para cada una de las siguientes aplicaciones. Seleccione [USB] o [Bluetooth].

- Salida de datos GPS (NMEA)
- Salida de paquetes APRS
- Modo KISS (entrada y salida)
- Modo DV/DR (entrada y salida)

Ajuste de la interfaz de salida PC (GPS)

- 1 Acceda al menú núm. 981.

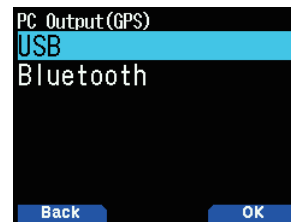

- 2 Seleccione [USB] o [Bluetooth].

Ajuste de la interfaz de salida PC (APRS)

- 1 Acceda al menú núm. 982.

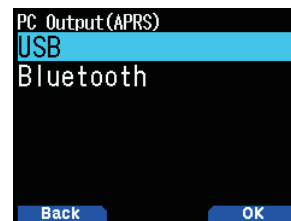

- 2 Seleccione [USB] o [Bluetooth].

Ajuste de la interfaz de la banda de datos (KISS)

- 1 Acceda al menú núm. 983.

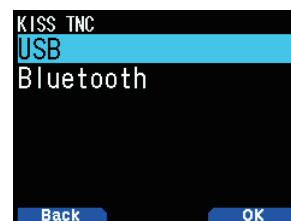

- 2 Seleccione [USB] o [Bluetooth].

Ajuste de la interfaz de la banda de datos (digital)

1 Acceda al menú núm. 984.

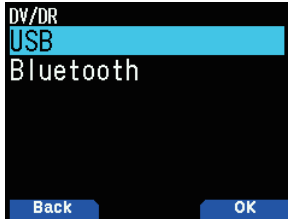

2 Seleccione [USB] o [Bluetooth].

- A continuación se describe la operación para cada aplicación cuando se duplican las especificaciones de la interfaz destino de salida.

Durante la salida de datos GPS

- La salida se detiene cuando el modo se convierte en el modo KISS o el modo DV/DR. La salida reanuda una vez que el modo KISS o el modo DV/DR finalizan.
- La salida se detiene si se acepta un comando PC y, a continuación, se recibe un comando de ajuste de salida PC GPS (desactivado) o un comando de permiso de comando MCP.

Durante la salida de paquetes APRS

- La salida se detiene cuando el modo se convierte en el modo KISS o el modo DV/DR. La salida reanuda una vez que el modo KISS o el modo DV/DR finalizan.
- La salida se detiene si se acepta un comando PC y, a continuación, se recibe un comando de ajuste de salida PC APRS (desactivado) o un comando de permiso de comando MCP.

Durante el modo KISS

- No se acepta un comando de PC.
- Incluso si la salida GPS/APRS PC está activada, la salida no se realiza. La salida de PC GPS/APRS comienza una vez que finaliza el modo KISS.
- Cuando el modo se convierte en el modo DV/DR, el modo KISS finaliza.

Durante el modo DV/DR

- No se acepta un comando de PC.
- Incluso si la salida GPS/APRS PC está activada, la salida no se realiza. La salida de PC GPS/APRS comienza una vez que finaliza el modo DV/DR.
- Incluso si pulsa [F], [LIST], el modo no cambia al modo KISS.

SELECCIÓN DE UN IDIOMA

Puede seleccionar entre inglés o japonés.

1 Acceda al menú núm. 990.



2 Seleccione [English] o [Japanese].

COMPROBACIÓN DE LA VERSIÓN DEL FIRMWARE

Puede comprobar la versión actual del firmware del transceptor.

1 Acceda al menú núm. 991.

Se visualiza la versión actual del firmware.



Puede actualizar el firmware TH-D74A/E conectando el TH-D74A/E al ordenador utilizando un cable Micro-USB disponible comercialmente.

El último firmware está disponible para su descarga desde la siguiente URL.

https://www.kenwood.com/i/products/info/amateur/software_download.html

(Esta URL puede cambiar sin previo aviso).

REINICIO DEL TRANSCPTOR

Hay 3 tipos de reinicio del transceptor disponibles:

Reinicio de VFO

Úselo para inicializar el VFO y los ajustes asociados.

Reinicio parcial

Úselo para inicializar todos los ajustes salvo los canales de memoria y los canales de memoria DTMF.

Reinicio completo

Úselo para inicializar todos los ajustes del transceptor que haya personalizado. (La fecha y la hora no se reinician).

Hay 2 formas de reiniciar el transceptor: mediante las teclas o accediendo al modo de menú.

Mediante las teclas

1 Apague el transceptor.

2 Pulse [F] + **Encendido** hasta que aparezca la pantalla de reinicio.



3 Seleccione el tipo de reinicio que desee: [VFO Reset], [Partial Reset], o [Full Reset].

4 Pulse [A/B] para ajustar el tipo de reinicio.

Aparecerá un mensaje de confirmación en la pantalla.

5 Vuelva a pulsar [A/B] para realizar el reinicio.

Modo menú

1 Acceda al menú núm. 999.

2 Seleccione el tipo de reinicio que desee: [VFO Reset], [Partial Reset], o [Full Reset].

Nota:

- ◆ Pulse [PF2] + **Encendido** para ajustar la guía de voz en Auto1 después del reinicio completo.

ACTIVACIÓN/DESACTIVACIÓN DE LA FUNCIÓN DEL GPS INTEGRADO

1 Acceda al menú núm. 400

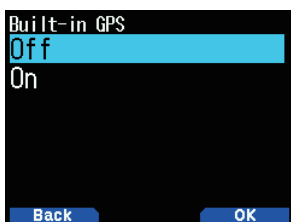

2 Seleccione [On] u [Off].

[On]: Activa la función GPS integrado.

[Off]: Desactiva la función GPS integrado.

- Si el receptor GPS integrado está activado, aparece el indicador <  > en la pantalla y parpadea durante el posicionamiento.
- Previamente deberá haber configurado el huso horario en el menú núm. 950.
- Al determinar la posición por primera vez tras conectar la fuente de alimentación, los datos del reloj se configuran automáticamente y se actualizan una vez al día a partir de entonces.

AJUSTE DE LOS DATOS DE MI POSICIÓN

Este transceptor tiene 5 canales de memoria para almacenar los datos de posición. Programe los datos de latitud y longitud de hasta 5 ubicaciones desde las que a menudo transmitirá los paquetes APRS. También puede decidir el nombre de los 5 canales de memoria.

1 Acceda al menú núm. 401.

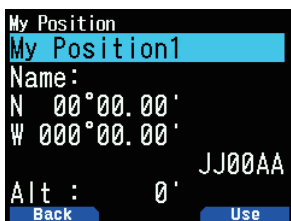

2 Seleccione el número de canal de posición de 1 a 5.

Al pulsar [A/B], aparecerá el indicador < USE > en el lado derecho del número de canal de posición.

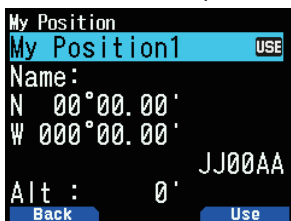

Entrada de nombre

Puede introducir caracteres alfanuméricos y caracteres especiales ASCII (hasta un máximo de 8 dígitos).

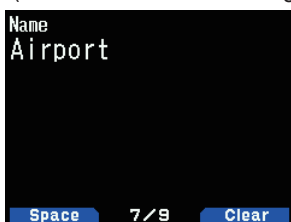

Entrada de la latitud

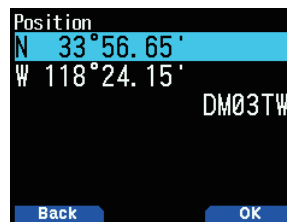

Se introduce la latitud norte/sur.

Entrada de la longitud

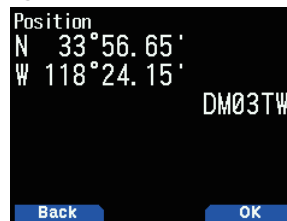

Se introduce la longitud oeste/este.

Ambigüedad de posición

Es posible que en algunos casos no sepa o no desee comunicar su ubicación exacta. Para los datos de posición, podrá seleccionar el número de dígitos no incluidos en sus paquetes. Seleccione de [1-Digit], [2-Digit], [3-Digit], [4-Digit] u [Off]. La tabla muestra cómo se borran los dígitos.

1 Acceda al menú núm. 402

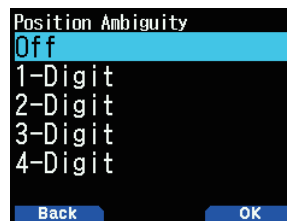

2 Seleccione [Off], [1-Digit], [2-Digit], [3-Digit] o [4-Digit].

Off	1-Digit	2-Digit	3-Digit	4-Digit
33°50.43	33°50.4	33°50.	33°5 .	33° .
118°13.72	118°13.7	118°13.	118°1 .	118° .

Visualización de la información de posición

Si el receptor GPS integrado está activado, pulsar [F], [MARK] visualizará "Latitude/longitude, time, altitude, heading, speed", a continuación, pulse [▶] para alternar entre "Latitude/longitude, time, altitude, heading, speed" ➔ "Target point distance, Travel direction" ➔ "GPS satellite information".

- Pulse [◀] para regresar a la pantalla anterior.

Latitud/longitud, Hora, Altitud, Dirección, Velocidad

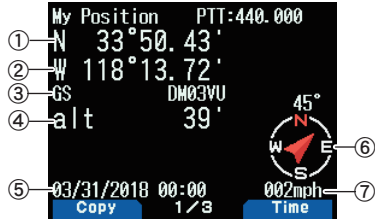

- ① Latitud ② Longitud ③ Localizador cuadrado de cuadrícula
- ④ Altitud ⑤ Hora ⑥ Dirección ⑦ Velocidad

Distancia al punto de destino, Dirección de destino



- ① Dirección de destino ② Distancia al punto de destino
- Al pulsar [F] mientras la distancia al punto de destino/dirección de destino aparece en pantalla, la indicación de norte arriba (el norte aparece en la parte superior) cambia a rumbo arriba (la dirección de desplazamiento actual aparece en la parte superior) o al revés. En la indicación de rumbo arriba, se utiliza un "+" o "-" para ayudar a señalar la dirección de desplazamiento.

Información de satélite GPS

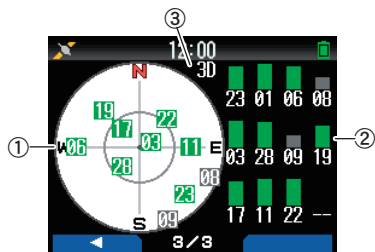

- ① Vista aérea ② Barras de intensidad de la señal del satélite
- ③ 2D: Posicionamiento de la latitud/longitud
3D: Posicionamiento de la latitud/longitud y altitud
- La vista aérea muestra los satélites que se están recibiendo. Las barras de intensidad de señal de los satélites indican la intensidad de cada satélite que se está recibiendo. Una barra rellena indica que el satélite GPS se puede utilizar.
- Una barra de intensidad de señal vacía indica que no se ha establecido conexión con el satélite

Nota:

- ◆ Cuando no se puedan recibir señales GPS, conecte la alimentación en un entorno despejado (al aire libre).

Modo operativo del GPS integrado

- 1 Acceda al menú núm. 403.

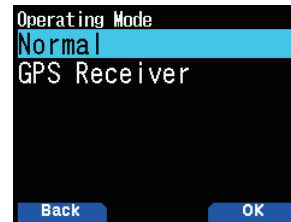

- 2 Seleccione [Normal] o [GPS Receiver].
- 3 Pulse [A/B] para reiniciar el transceptor con el modo seleccionado.

[Normal]: La pantalla continúa mostrando la frecuencia. Puede utilizarlo como un transceptor normal.

[GPS Receiver]: La pantalla muestra solo la información del GPS. Las funciones de transmisión y recepción del transceptor están desactivadas, quedando únicamente operativo el GPS.

Visualización del modo Receptor GPS

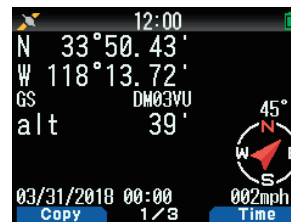

Operación de teclas en el modo de receptor GPS

Cuando está ajustado en [GPS Receiver], solo podrá utilizar las funciones de tecla siguientes.

Operaciones de tecla en [Latitud/longitud, Hora, Altitud, Dirección, Velocidad]

Nombre de la tecla	Operación
[◀]	Cambia a la pantalla de la frecuencia de radio FM cuando el modo de radio FM está activado.
[▶]	Cambia a la pantalla [Distancia al punto de destino y Dirección].
[MODE]	Cambia a la pantalla de selección de copia [Latitud y longitud].
[MENU]	Cambia a la pantalla de menú.
[A/B]	Cambia a la pantalla de confirmación de copia [Hora].
[F]	Alterna entre norte arriba y rumbo arriba.
[MARK]	Pulse [MARK]: Cambia a la lista de waypoints de marca. Pulse [MARK] (1s): Cambia al modo de registro de la posición de la marca.

Operaciones de tecla [Distancia al punto de destino, Dirección de destino]

Nombre de la tecla	Operación
[◀]	Cambia a la pantalla [Hora, Altitud, Dirección y Velocidad].
[▶]	Cambia a la pantalla [Información de satélite GPS].
[MODE]	Cambia a la pantalla [Hora, Altitud, Dirección y Velocidad].
[MENU]	Cambia a la pantalla de menú.
[A/B]	Cambia a la pantalla [Información de satélite GPS].
[F]	Alterna entre norte arriba y rumbo arriba.
[MARK]	Pulse [MARK] (1s): Cambia al modo de registro de la posición de la marca.

Operaciones de tecla en [Información de satélite GPS]

Nombre de la tecla	Operación
[◀]	Cambia a la pantalla [Distancia al punto de destino y Dirección de destino] .
[▶]	Cambia a la pantalla de la frecuencia de radio FM cuando el modo de radio FM está activado.
[MODE]	Cambia a la pantalla [Distancia al punto de destino y Dirección de destino] .
[MENU]	Cambia a la pantalla de menú.
[A/B]	Cambia a la pantalla de la frecuencia de radio FM cuando el modo de radio FM está activado.
[MARK]	Cambia al modo de registro de la posición de la marca.

Economizador de batería (Economizador de GPS)

Esta función desconectará la fuente de alimentación del GPS una vez transcurrido el tiempo programado si los datos de posición no se han determinado durante el tiempo máximo de captación (5 minutos aproximadamente). Para evitar el consumo innecesario de batería, cuando se reciben muchos satélites, el GPS está estabilizado y los datos de posición se pueden determinar, la fuente de alimentación del GPS se conecta y desconecta una y otra vez.

- 1 Acceda al menú núm. 404.



- 2 Seleccione [Off], [1], [2], [4], [8] minutos o [Auto].

[Off]: La función del receptor GPS integrado está siempre activada.

[1 min] a [8 min]: Al ajustarse en 1, 2, 4 u 8 minutos, el tiempo de desactivación del GPS comienza en la duración seleccionada si los datos de posición no se determinan durante el tiempo de captura (aproximadamente 5 minutos).

[Auto]: Cuando está ajustado en automático, el tiempo de desactivación del GPS comienza al cabo de 1 minuto la primera vez y luego avanza a 2 minutos, 4 minutos y 8 minutos cada vez sucesiva. El tiempo de desactivación del GPS permanece en 8 minutos a partir de entonces. No obstante, una vez determinada la posición durante el tiempo establecido, si el GPS no puede identificar su ubicación con exactitud, el tiempo de desactivación del GPS comenzará al cabo de 1 minuto.

Nota:

- ◆ La precisión de la posición se puede mejorar ajustando la función del economizador de batería (economizador de GPS) en [Off].
- ◆ Cuando no se puedan recibir señales GPS, conecte la alimentación en un entorno despejado (al aire libre).

Salida PC de datos GPS

Active esta función cuando desee enviar datos del receptor GPS integrado (NMEA) desde el micro terminal USB o Bluetooth.

- 1 Acceda al menú núm. 405.



- 2 Seleccione [Off] u [On].

[Off]: Los datos del receptor GPS integrado (NMEA) no son emitidos desde el micro terminal USB o Bluetooth.

[On]: Los datos del receptor GPS integrado (NMEA) son emitidos desde el micro terminal USB o Bluetooth.

Nota:

- ◆ Puede seleccionar micro USB o Bluetooth mediante el menú núm. 981.

Frase

Añade una frase NMEA a la salida de datos del receptor GPS interno desde el PC.

- 1 Acceda al menú núm. 406.



- 2 Seleccione [\$GPGGA], [\$GPGLL], [\$GPGSA], [\$GPGSV], [\$GPRMC], [\$GPVTG] y/o [\$GPZDA].

- 3 Pulse [ENT].

Cada vez que pulse el botón añade o elimina la marca de verificación.

- 4 Pulse [A/B].

Nota:

- ◆ No puede borrar todas las frases.

FUNCIÓN DE MARCA

Puede registrar hasta 100 puntos con la latitud, longitud, altitud, hora, nombre e icono de la ubicación en la lista de memorias de posición.

1 Pulse [MARK] (1s).

Aparece la pantalla de almacenamiento de memorias de posición.



2 Seleccione un número de memoria de posición.

3 Pulse [ENT].

Se registra la información de ubicación.

Al sobrescribir

Al seleccionar el número de memoria de posición ya registrado, aparece la pantalla de confirmación de sobrescritura.

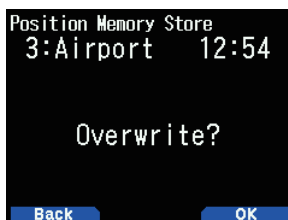

4 Pulse [A/B].

Se sobrescribe la información de ubicación.

LISTA DE MEMORIAS DE POSICIÓN

Puede registrar la siguiente información sobre la ubicación de hasta 100 puntos en la lista de memorias de posición.

Puede editar toda la información, excepto el tiempo de registro, de forma manual.

- Nombre de la ubicación
- Icono (APRS)
- Tiempo de registro
- Longitud
- Latitud
- Altitud

Comprobación de la memoria de posición registrada

1 Pulse [MARK].

Aparece la pantalla de lista de memorias de posición.



2 Seleccione una lista.

3 Pulse [ENT].

Aparece la pantalla de detalles de la lista de memorias de posición. Los detalles de la memoria de posición se pueden comprobar.

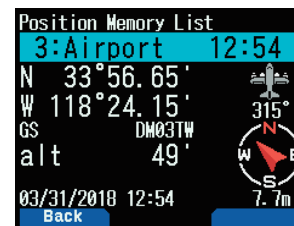

- Al pulsar [F], la pantalla de norte arriba (visualiza el norte en la parte superior) cambia a la pantalla de rumbo arriba (muestra la dirección de desplazamiento actual en la parte superior) o viceversa.

4 Pulse [MODE].

Vuelve a aparecer la pantalla de lista de memorias de posición.

Edición de memoria de posición

1 Pulse [MARK].

Aparece la pantalla de lista de memorias de posición.

2 Seleccione una lista.

3 Pulse [MENU].

Aparece la pantalla del menú de lista de memorias de posición.

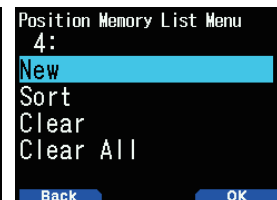
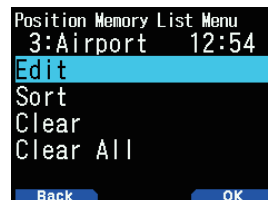

4 Seleccione [Edit] o [New] y pulse [A/B].

El modo cambia al modo de edición de memoria de posición. Los elementos del menú de edición son como sigue.

- Nombre (nombre de la posición)
- Posición (latitud y longitud)
- Icono
- Altitud



Edición del nombre (nombre de posición)

1 Seleccione [Name] y pulse [A/B].

Aparece la pantalla de entrada de caracteres.

2 Seleccione los caracteres.

Para más información sobre el procedimiento detallado de introducción de caracteres, consulte la página 6-1.

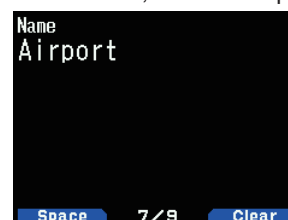

Edición de la posición (latitud y longitud)

- 1 Seleccione [Position] y pulse [A/B].

El modo cambia al modo de edición de latitud y longitud.

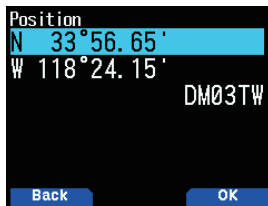

- 2 Seleccione [N]/[S] o [E]/[W] y pulse [ENT].

[N]/[S]: Edita la latitud.

[E]/[W]: Edita la longitud.

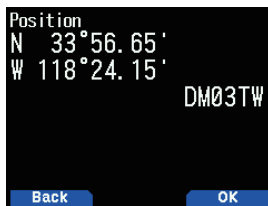

Nombre de la tecla	Operación
[▲]/[▼]o[ENC]	Cambia el elemento.
[◀]/[▶]	Mueve el cursor.
[ENT]	Confirma la edición.
[MODE]	Cancela la edición y regresa a la pantalla anterior.

Edición del icono

- 1 Seleccione [Icon] y pulse [A/B].

El modo cambia al modo de ajuste de icono.

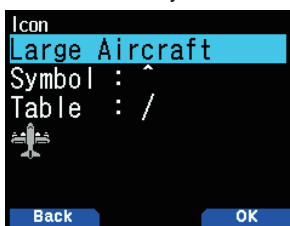

Nombre de la tecla	Operación
[▲]/[▼]	Cambia el icono de la emisora.
[ENT]	Mueve el cursor a [Symbol].
[A/B]	Confirma el icono de la emisora.

- 2 Seleccione [Symbol] o [Table] y pulse [ENT].

[Symbol]: Edita el símbolo.

[Table]: Edita el código de la tabla.

Nombre de la tecla	Operación
[▲]/[▼]	Cambia a [Symbol] o [Table].
[ENT] o [A/B]	Cambia al modo de ajuste seleccionado.
[MODE]	Regresa a la selección del icono de emisora.

Edición de la altitud

- 1 Seleccione [Altitude] y pulse [A/B].

El modo cambia al modo de ajuste de altitud.

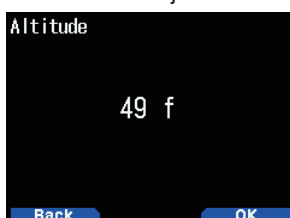

Nombre de la tecla	Operación
[▲]/[▼]o[ENC]	Cambia el elemento.
[ENT]	Confirma la edición.
[MODE]	Cancela la edición y regresa a la pantalla anterior.

Clasificación de la lista de memorias de posición

- 1 Pulse [MARK].

Aparece la pantalla de lista de memorias de posición.

- 2 Seleccione una lista.

- 3 Pulse [MENU].

Aparece la pantalla del menú de lista de memorias de posición.

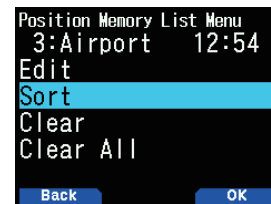

- 4 Seleccione [Sort] y pulse [A/B].



- 5 Seleccione [by Name] o [by Date/Time] y pulse [A/B].

[by Name]: Realiza la clasificación por nombre.

[by Date/Time]: Realiza la clasificación por fecha y hora.

Borrado de la memoria de posición

- 1 Pulse [MARK].

Aparece la pantalla de lista de memorias de posición.

- 2 Seleccione una lista.

- 3 Pulse [MENU].

Aparece la pantalla del modo de menú de lista de memorias de posición.

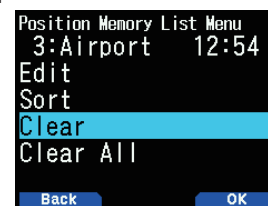

- 4 Seleccione [Clear] o [Clear All]

[Clear]: Borra la memoria de posición seleccionada.

[Clear All]: Borra todas las memorias de posición.

- 5 Pulse [A/B].

Aparece la pantalla de confirmación de eliminación.

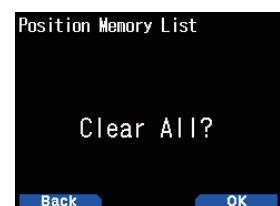

- 6 Pulse [A/B] para borrar la memoria de posición.

PUNTO DE DESTINO

Puede registrar información adicional para un punto de destino.

1 Pulse **[MARK]**.

Aparece la pantalla de lista de memorias de posición.



2 Seleccione un número de memoria de posición.

3 Pulse **[A/B]**.

La marca de punto de destino "in use" <  > aparece a la derecha de la hora. La marca del punto de destino desaparece al volver a pulsar **[A/B]**.



Distancia al punto de destino y dirección de destino

1 Pulse **[F]**, **[MARK]**

2 Pulse **[▶]**.

Aparece **[Distancia al punto de destino y Dirección de destino]**. Si pulsa **[F]** mientras la distancia del punto de destino y dirección de destino aparecen en pantalla, la indicación de norte arriba (el norte aparece en la parte superior) cambia a rumbo arriba (la dirección de desplazamiento actual aparece en la parte superior) o al revés.





REGISTRO DE SEGUIMIENTO

Todos los movimientos se guardan en el REGISTRADOR GPS de la tarjeta de memoria microSD.

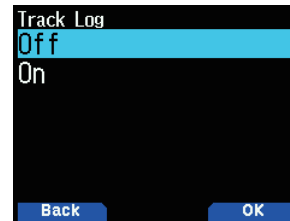
1 Acceda al menú núm. 410.



2 Seleccione en **[On]**.

- Si la función de registro de seguimiento está activada, el icono <  > se ilumina. El registro de seguimiento se grabará cuando el transceptor esté en el estado de posicionamiento. Si esto ocurre, el icono <  > parpadeará.
- Si la función de registro de seguimiento está activada, incluso al desactivar la alimentación durante una adquisición de registros, se realizará una copia de seguridad del registro de modo que, al activar de nuevo la alimentación, se reanudará la adquisición de registros.

Nota:

- ◆ Si el registro de seguimiento es activado con la función GPS desactivada, la función GPS también se activará.
- ◆ Si la función GPS no puede identificar su posición, el registro de seguimiento no será guardado.
- ◆ Si desactiva la configuración de sobrescritura del registro de seguimiento (consulte a continuación), "LOG FULL" aparecerá cuando la memoria del registro
 - ◆ esté llena.
 - ◆ Si APRS está activado, la operación de registro comenzará solamente cuando la entrada del terminal COM del menú APRS esté desactivada.
 - ◆ Cuando la tarjeta de memoria microSD se quede sin espacio, la función de registro de seguimiento se pausa.
 - ◆ Los archivos almacenados en la tarjeta de memoria microSD reciben asignados nombres en función de la fecha de inicio del registro de seguimiento.
Ejemplo: TH-D74A:05122018_124705.nme (archivo cuyo registro de seguimiento comenzó a las 12:47:05 el 12 de mayo de 2018).
TH-D74E:12052018_124705.nme (archivo cuyo registro de seguimiento comenzó a las 12:47:05 el 12 de mayo de 2018).

Selección del tipo de adquisición de registro de seguimiento

Puede establecer las condiciones para guardar información de seguimiento portátil como, por ejemplo, el registrador GPS.

Puede cambiar los ajustes de la velocidad de desplazamiento, etc.

- 1 Acceda al menú núm. 412.



- 2 Seleccione [Time], [Distance] o [Beacon] para el método de grabación.
- 3 Acceda al menú núm. 413.

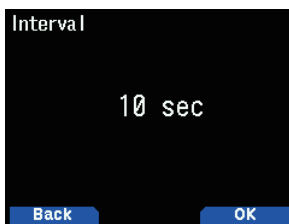

- 4 Seleccione el intervalo de tiempo de [2] a [1800] segundos (en pasos de 1 segundo).
- 5 Acceda al menú núm. 414.

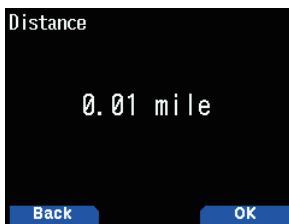

- 6 Seleccione la distancia de [0.01] a [9.99] (en pasos de 0,01).

Intervalo y tiempo total de registro

Cantidad de puntos	Tiempo de intervalo (segundo)					
	2	5	10	15	30	2800
5000	166,7	416,7	833,3	1250	2500	150000 (min.)
	2,8	6,9	13,9	20,8	41,7	2500 (hora)

Intervalo y distancia total

Cantidad de puntos	Distancia de intervalo (km)						
	0,01	0,10	2,00	4,00	6,00	8,00	9,99
5000	50	500	10000	20000	30000	40000	49950 (km)

Nota:

- ◆ El ajuste del intervalo solamente está disponible si el método de grabación se ha ajustado en [Time].
- ◆ El ajuste de la distancia solamente está disponible si el método de grabación se ha ajustado en [Distance].
- ◆ Las unidades usadas para la distancia pueden ajustarse en millas (mile), kilómetros (km) o millas náuticas (nm).

Borrado del registro de seguimiento

Borre un registro de seguimiento guardado en una tarjeta de memoria microSD.

- 1 Acceda al menú núm. 411.

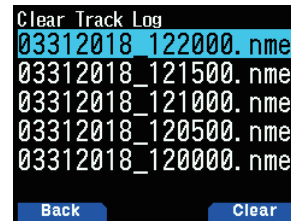

- 2 Seleccione el archivo a borrar.

- 3 Pulse [A/B].

- Si borra todos los archivos, pulse [A/B] (1s).

Aparecerá un mensaje de confirmación en la pantalla.

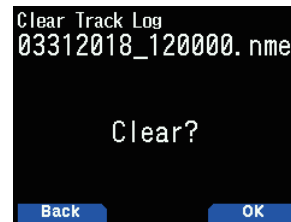

- 4 Pulse [A/B].

Se borra el archivo.

- 5 Pulse [MENU].

Vuelve a aparecer la pantalla de frecuencia.

COMUNICACIÓN DE DATOS APRS

- Esta función emplea el formato APRS para comunicaciones de datos, incluyendo la posición de su emisora, mensajes, etc.
- Cuando se reciben datos de otra emisora directamente, vía digipeaters y/o emisoras IGate, se muestra la dirección de la emisora recibida (desde la perspectiva de su emisora), su distancia y su localizador de cuadrado de cuadrícula. Se muestra asimismo cualquier comentario enviado por otras emisoras.
- APRS (Automatic Packet Reporting System, Sistema automático de información de paquetes) es un sistema mundial ideado por Bob Bruninga, WB4APR.
< APRS® es un programa informático y una marca comercial registrada de Bob Bruninga, WB4APR.>
Sitio web oficial de APRS: <http://www.aprs.org>

Red APRS

Digipeater

- Digipeater (repetidor digital) retrasa los datos de los paquetes digitales. Cuando un digipeater recibe un paquete, lo guarda en la memoria. Cuando finalice la recepción, los datos del paquete son retransmitidos en la misma frecuencia. Al usar digipeaters, podrá intercambiar paquetes APRS a largas distancias.

IGate

- IGate (puerta de enlace de Internet) es una función muy útil e importante para APRS además de Digipeater. Las emisoras IGate sirven de puente a los paquetes APRS entre RF e Internet. Al pasar por las emisoras IGate, podrá disfrutar de la comunicación con emisoras más lejanas que no están cubiertas solamente por digipeaters.

Las emisoras digipeater y IGate son operadas por voluntarios en cada región.

CONFIGURACIÓN BÁSICA

Esta sección describe solamente los elementos básicos necesarios para la operación general como, por ejemplo, una emisora móvil, en el estado de ajuste predeterminado. Para el resto de operaciones y ajustes, lea detalladamente este manual de instrucciones y asegúrese de comprender completamente sus contenidos antes del uso. La realización de operaciones y ajustes inadecuados podría afectar negativamente a la red APRS.

Mi indicativo de llamada

Programa su indicativo de llamada usando un máximo de 9 caracteres alfanuméricos incluyendo SSID (Secondary Station IDentifiers) como -7, -9 o -14. A menos que programe un indicativo de llamada, no podrá transmitir paquetes APRS.

- 1 Acceda al menú núm. 500.

Aparece la pantalla para introducir un indicativo de llamada.

Puede introducir 0 a 9, A a Z, y -.

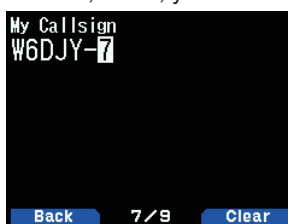

- 2 Pulse [ENT] para ajustar el indicativo de llamada.

Nota:

- ◆ Para los caracteres SSID, consulte las directrices del sitio web (<http://aprs.org/aprs11/SSIDs.txt>) de Bob Bruninga, WB4APR.
- ◆ Si todos los ajustes están en blanco, "NOCALL" se ajusta automáticamente. En este caso, el paquete de posición o el paquete de mensaje no podrán transmitirse.

Su icono de emisora

- 1 Acceda al menú núm. 501.





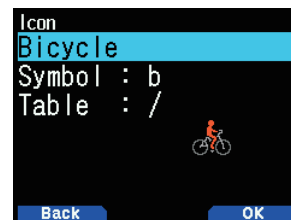



































- 2 Seleccione el icono que desee que aparezca en los monitores de otras emisoras como su ID. Usted podrá seleccionar un icono dependiendo de su ubicación actual. Es importante que el icono represente el estado operativo de la emisora así como el SSID.









- 3 Pulse [A/B] para ajustar el icono de su emisora.

Lista de iconos

	Person	(/I)
	Bicycle	(/b)
	Motorcycle	(/<)
	Car	(/>)
	Bus (/U)	(/U)
	Railroad Engine	(/=)
	Home	(/-)
	Yagi@QTH	(/y)
	KENWOOD	(\K)
	RADIO	(\Y)
	RV (/R)	(/R)
	Van (/v)	(/v)
	Jeep (/j)	(/j)
	Truck (/k)	(/k)
	Truck (18-wheeler) (/u)	(/u)
	Police	(/P)
	Ambulance	(/a)
	Canoe	(/C)
	Boat	(/s)
	Sailboat	(/Y)

	Balloon	(/O)
	Glider	(/g)
	Helicopter	(/X)
	Aircraft	(/I)
	Large Aircraft	(/^)
	Shuttle	(/S)
	Satellite	(\S)
	Rover	(/p)
	Eyeball	(/E)
	Portable (Tent)	(/;))
	HAM Store	(\h)
	School	(/K)
	Hospital	(/h)
	Red Cross	(/+)
	Lighthouse	(\L)
	Speedpost (Value Singpost)	(\m)
	WorkZone	(\j)
	Wreck/Obstruction	(/x)
	Sheriff	(/!))
	Fire	(/;))
	Sunny	(\U)
	Gale Flags	(\g)
	Tornado	(\t)
	National WX Service Site	(/W)
	WX (Weather Station)	(/_)
	Digipeater	(/#)
	Mic-E Repeater	(/m)
	QSO Repeater	(/r)
	Circle	(/0)
	IRLP	(/0)
	EchoLink	(E0)
	Node	(/n)
	GATEway	(/&)
	DF station	(/\)
	Dish Antenna	(/^)
	PC User	(/L)
	SSTV	(/T)
	ATV	(/V)
	BBS	(/B)

	APRStt	(\A)
	X	(/.))
	Triangle	(\n)
	Small Circle	(\o)
	Red Dot	(//)
	Big Question Mark	(\.))

Ajuste de caracteres superpuestos

Por ejemplo, para establecer el icono de radio en la letra "K", seleccione "Radio" debajo del núm. de menú de tipo icono y, a continuación, seleccione "K" en "Table".



Nota:

- ◆ Los códigos de icono APRS (símbolos/tablas) a veces se actualizan. Consulte el siguiente sitio web oficial de APRS:
<http://www.aprs.org/symbols/symbolsX.txt>
<http://aprs.org/symbols/symbols-new.txt>
- ◆ Configure un icono que represente el estado operativo. (Por ejemplo, si asigna un icono de un avión o de un globo a una emisora fija, ello provocará confusión cuando una emisora reciba una radiobaliza).

COMENTARIO DE POSICIÓN

Los datos APRS que usted transmite siempre incluyen uno de los siguientes 15 comentarios de posición predeterminados. Seleccione el comentario adecuado en función de su situación.

Selección de un comentario de posición

1 Acceda al menú núm. 502.

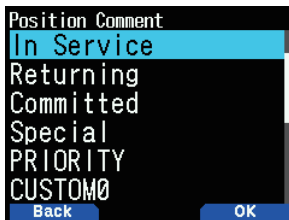

Los comentarios seleccionables se indican a continuación:

[Off Duty], [Enroute], [In Service], [Returning], [Committed], [Special], [PRIORITY], [CUSTOM 0 ~ CUSTOM 6] o [EMERGENCY!]

- Si selecciona [EMERGENCY!], aparecerá un mensaje de confirmación. Vuelva a pulsar [A/B].

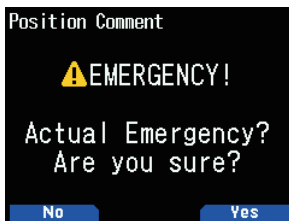

ATENCIÓN

- ◆ A menos que no sea necesario, no seleccione nunca [EMERGENCY!]. Cuando reciba una señal de emergencia usando APRS, sonará la alarma de emergencia en todas las emisoras.

TEXTO DE ESTADO

El texto de estado es otro comentario para transmitir con datos de posición. A diferencia de un comentario de posición, puede crear cualquier comentario deseado usando un máximo de 42 caracteres alfanuméricos. Este transceptor tiene 5 canales de memoria para la preprogramación.

Guardar un texto de estado

1 Acceda al menú 503.

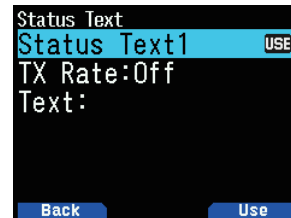

2 Seleccione un número de texto de estado.

- Pulse [A/B] para marcar el texto de estado actualmente usado con < USE >.
- 3 Seleccione la proporción de veces de transmisión del texto de estado al transmitir la radiobaliza APRS. Puede seleccionar [Off] o [1/1] ~ [1/8].

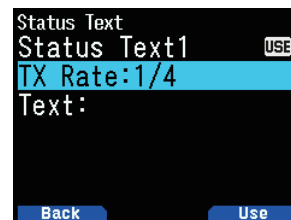

- 1/X significa que el texto de estado se transmitirá X veces.
- 4 Introduzca su texto de estado.

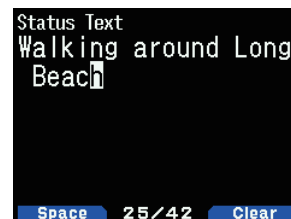

Ajuste de la frecuencia de la banda de datos

Ajuste la frecuencia de banda de datos a la frecuencia de la red APRS. La configuración predeterminada de la banda de datos es la banda A.

Puede cambiar la banda de datos a la banda B mediante el menú núm. 506.

Nota:

- ◆ La frecuencia de red APRS dependerá de en qué región del mundo usted está operando de la siguiente forma:
Norteamérica: 144,390 MHz, Europa: 144,800 MHz
Australia: 145,175 MHz, Nueva Zelanda: 144,575 MHz
Argentina: 144,930 MHz, Brasil: 145,570 MHz
Japón: 144,640 MHz (9.600 bps)/144,660 MHz (1200 bps)

Activación de la comunicación de datos APRS

Pulse **[F]**, **[LIST]** para acceder al modo APRS.

Cada vez que se reciba un nuevo paquete APRS, la indicación de la frecuencia se interrumpirá para mostrar la información siguiente.

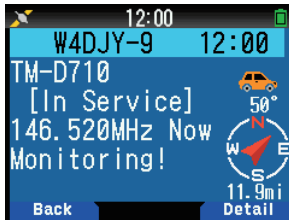

Para volver a la pantalla de la frecuencia, pulse cualquier tecla excepto **[▶]** o **[A/B]** o simplemente espere unos 10 segundos.

- Cuando reciba un paquete APRS que incluya un comentario "Emergency", aparecerá un formato de pantalla distinto del anterior y sonará un pitido distinto.



- Puede cambiar el ajuste de la visualización de la pantalla de interrupción mediante el menú núm. 573 (área de visualización). Al ajustarse en **[One Line]**, la pantalla de la frecuencia no será interrumpida. Aparecerá un indicador del tipo "nP" en función de los tipos de datos. Consulte la tabla.



Nota:

- ◆ Los programas APRS para PC tienen campos de entrada para un comentario de posición y un texto de estado. Los datos introducidos en estos dos campos se transmiten como paquetes separados. Este transceptor, sin embargo, incluye tanto un comentario de posición como un texto de estado en un paquete a transmitir.
- ◆ Este transceptor emite pitidos cada vez que recibe cualquier tipo de paquete APRS. Podrá acceder al menú 570 (sonido-pitido BX) para cambiar este ajuste. El ajuste predeterminado es **[All]**.

Transmisión de la baliza APRS

Pulse **[BCN]** para transmitir su baliza APRS (paquete de posición). Se visualiza el icono **<BCON>** y se transmite automáticamente la baliza APRS.

- Cuando reciba una baliza APRS que haya transmitido usted, la pantalla de la frecuencia es interrumpida y aparecerá "My Position" en la pantalla. Esto puede suceder cuando se utilizan uno o varios repetidores digitales (digipeater).



Indicador	Significado
dP	Comentario de posición duplicado
nP	Nuevos datos de posición
oP	Otros datos de posición de emisora
>P	Más allá de límite de posición
>F	Más allá de tipo de filtro
aM	Mensaje ACK
dM	Datos de mensaje duplicados
nM	Nuevos datos de mensaje
oM	Para otros datos de mensaje de emisoras
rM	Mensaje rechazado
dS	Texto de estado duplicado
nS	Estado nuevo
Q?	Consulta
??	Paquete que no puede ser decodificado
dD	Datos de clúster DX duplicados
nD	Nuevos datos de clúster DX

LISTA DE EMISORAS

Este transceptor es capaz de recibir y almacenar en la memoria datos APRS recibidos de hasta 100 emisoras. Usted podrá recuperar fácilmente la información de la emisora deseada.

1 Pulse **[LIST]** para visualizar la lista de emisoras.

Station List	PTT:440.000
1: W4DJY-9	12:00F
2: WB4APR-9	12:00F
3: KJ6HI-7	11:59
4: N4DRO-14	11:59F
5: W6DJY-2	11:58
6: AG6RW-9	11:58F
Top	Clear

2 Pulse **[LIST]** (1s) para cambiar el tipo de lista a [Indicativo de llamada + nombre del modelo], [Indicativo de llamada + Hora + QSY].

Las funciones de las teclas en la lista de emisoras son como sigue.

Nombre de la tecla	Operación
[ENC]	Para seleccionar datos de una emisora.
[▲]	Para desplazar el cursor hacia un número de lista inferior (emisora receptora nueva).
[▼]	Para desplazar el cursor hacia un número de lista superior (emisora receptora antigua).
[ENT]	Para introducir los detalles de la emisora seleccionada.
[MODE]	Para mover el cursor al número de lista superior.
[MENU]	Para acceder al menú de lista de emisoras.
[A/B]	Para borrar los datos de la emisora seleccionada.
[◀]	Para regresar a la pantalla de frecuencia.
[PTT]	Para cambiar a la visualización de la frecuencia y transmitir.
[LIST]	Para regresar a la pantalla de frecuencia. Pulse [LIST] (1s): Para cambiar el tipo de lista.

3 Pulse **[ENT]** para seleccionar la emisora deseada. Se muestran los detalles de los datos de la emisora.

Station List	PTT:440.000
1: W4DJY-9	12:00F
TM-D710	
[In Service]	
146.520MHz Now	
Monitoring!	
Top	1/4 Clear

Las funciones de las teclas de los datos de emisora son como sigue.

Nombre de la tecla	Operación
[ENC]	Para seleccionar datos de una emisora.
[MODE]	Para mover el cursor al número de lista superior.
[◀]	Para volver a la lista de emisoras.
[▶]	Para visualizar la página siguiente.
[A/B]	Para borrar la emisora seleccionada. Cuando aparezca "Clear ?", pulse [ENT] para borrar. Pulse [A/B] (1 s): Para borrar todas las emisoras. Cuando aparezca "Clear All ?", pulse [ENT] . Y cuando aparezca "Sure ?", vuelva a pulsar [ENT] para borrarlo todo.
[MENU]	Para acceder al menú de lista de emisoras.
[PTT]	Para cambiar a la visualización de la frecuencia y transmitir.
[LIST]	Para regresar a la pantalla de frecuencia.

Nota:

- ◆ Cuando se reciban datos de la 101.ª emisora, los datos más antiguos de la memoria serán reemplazados por los recibidos.
- ◆ Cada vez que se reciba un nuevo paquete APRS de la misma emisora, los datos antiguos de tal emisora (de la memoria) serán reemplazados por los nuevos.

Ejemplos de visualización

Página 1:

(Emisora móvil)

Station List	PTT:440.000
1: W4DJY-9	12:00F
TM-D710	
[In Service]	
146.520MHz Now	
Monitoring!	
Top	1/4 Clear

- ① Indicativo de llamada
- ② Situación
- ③ Comentario de posición
- ④ Texto de estado
- ⑤ Hora
- ⑥ Icono de emisora
- ⑦ Dirección de la emisora
- ⑧ Distancia desde la emisora

Página 2:

(Emisora móvil)

Station List	PTT:440.000
1: W4DJY-9	12:00F
cse	135°
spd	70mph
alt	43'
Top	2/4 Clear

- ① Dirección de movimiento
- ② Velocidad de movimiento
- ③ Altitud

(Emisora meteorológica)

Station List	PTT:440.000
1: W6DJY-13	12:34
0.00"	70°F
3mph	1013hPa
180°	52%
Top	2/4 Clear

- ① Precipitaciones
- ② Velocidad del viento
- ③ Temperatura del aire
- ④ Dirección del viento
- ⑤ Humedad
- ⑥ Presión atmosférica

Página 3:

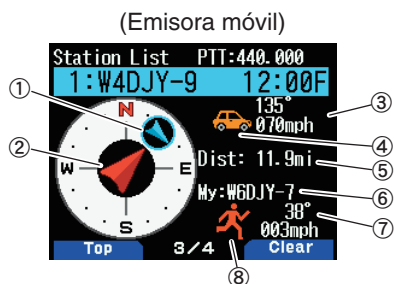

- ① Dirección del movimiento de la otra emisora
- ② Dirección de movimiento
- ③ Velocidad y dirección de movimiento de la otra emisora
- ④ Icono de la emisora de la otra emisora
- ⑤ Distancia desde la otra emisora
- ⑥ Mi indicativo de llamada
- ⑦ Velocidad y dirección de movimiento de mi emisora
- ⑧ Icono de mi emisora

Página 4:

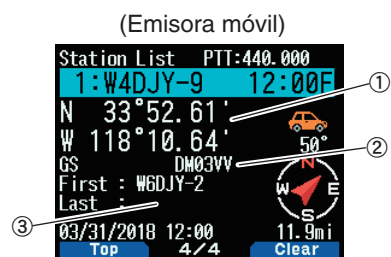

- ① Latitud, Longitud
- ② Localizador de cuadrado de cuadrícula
- ③ Trayectoria de paquetes (ruta Digipeated)

② Situación en página 1:

Visualización	Descripción
Fixed	Emisora fija
Weather	Emisora meteorológica
Moving	Emisora móvil
GOOD/RMC	Rastreador de GPS <ul style="list-style-type: none"> • GOOD: en posicionamiento de GPS • LAST: en no posicionamiento • GGA, GLL, RMC están usando nombres de frase
LAST/RMC	
GOOD/GGA	
LAST/GGA	
GOOD/GLL	
LAST/GLL	
MicE	La emisora para la transmisión de paquetes de información posicional con un formato de MicEncoder.
MicE-MSG	La emisora para la transmisión de paquetes de información posicional con un formato de MicEncoder. <comunicación de mensaje posible>
Object	Datos de objeto
ID	Paquete de ID
Status	Paquete de estado
Telemetry	Paquete de telemetría
Compress	Datos en formato comprimido
GRID-SQ	Datos de formato cuadrado de la cuadrícula
TH-D7	Emisora TH-D7
TH-D72	Emisora TH-D72
TH-D74	Emisora TH-D74
TM-D700	Emisora TM-D700
TM-D710	Emisora TM-D710G/TM-D710/RC-D710
VX-8	Emisora VX-8
VX-8G	Emisora VX-8G
FT1D	Emisora FT1D
FT2D	Emisora FT2D
FT3D	Emisora FT3D
FTM-100D	Emisora FTM-100D
FTM-350	Emisora FTM-350
FTM-400D	Emisora FTM-400D

Control del cursor

Seleccione un ajuste de control del cursor para la pantalla de lista de emisoras.

- 1 Pulse **[MODE]** para cambiar el tipo de control del cursor [Followed] o [Fixed].

[Followed]: Se seguirá el indicativo de llamada con el cursor indicado. En la pantalla de lista detallada, el indicativo de llamada seleccionado continúa siendo visualizado.

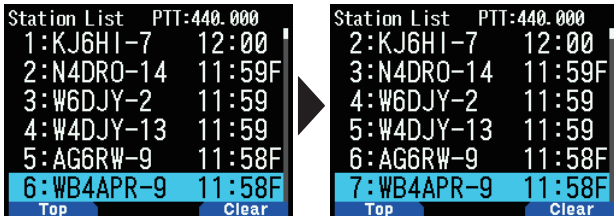

[Fixed]: <  > (símbolo de pin) aparece a la izquierda del número de lista "1" (último). El cursor siempre se fija en la última emisora. El número de lista también se fija en "1" en la pantalla de detalles y se visualiza la última emisora.

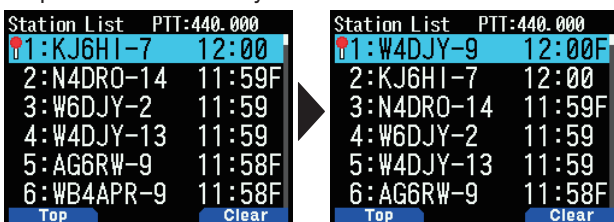

Eliminación de la emisora APRS

Esta función le permite visualizar solamente los tipos de datos especificados de la lista de emisoras.

- 1 Pulse **[LIST]** y visualice la lista de emisoras.
- 2 Seleccione la emisora especificada.
- 3 Pulse **[MENU]** y visualice el menú de lista de emisoras.
- 4 Pulse **[▲]/[▼]** o gire el mando **[ENC]** para seleccionar **[Clear]** o **[Clear All]**.

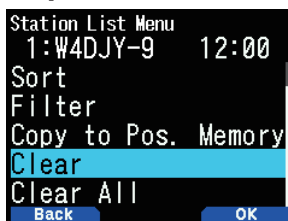

[Clear]: Borra la emisora seleccionada

[Clear All]: Borra todas las emisoras.

- 5 Pulse **[A/B]**.
Aparece "Clear?" o "Clear All?"
- 6 Pulse **[A/B]** para borrar la emisora.

Función de clasificación

Esta función le permite clasificar la lista de emisoras de acuerdo con el indicativo de llamada, la fecha y hora o la distancia.

- 1 Pulse **[LIST]** para visualizar la lista de emisoras.

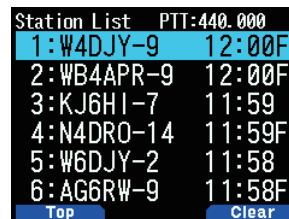

- 2 Pulse **[MENU]**.
Aparece el menú de la lista de emisoras.

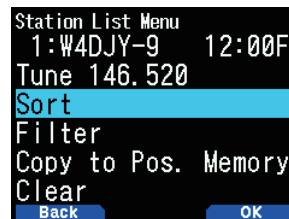

- 3 Seleccione **[Sort]**.
Aparece la lista de tipo de clasificación.

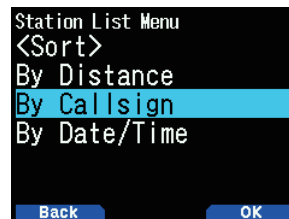

- 4 Pulse **[▲]/[▼]** o gire el mando **[ENC]** para seleccionar un tipo de clasificación y pulse **[A/B]**.
 - "Sorting!" aparece en la pantalla y comienza la clasificación.

[by Distance]	Se calcula la distancia entre la otra emisora y mi emisora al seleccionar el método de clasificación, a continuación se compara y dispone en orden ascendente, con la emisora más cercana indicada primero.
[by Callsign]	Todos los indicativos de llamada se comparan y disponen en orden ascendente.
[by Date/Time]	Todas las fechas y horas recibidas se comparan y se disponen en orden descendente, con el último mensaje recibido indicado en primer lugar.

- 5 Aparece la recientemente clasificada lista de emisoras en la pantalla. A continuación se muestra un ejemplo ordenado por Distintivo de llamada.

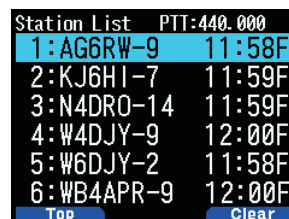

Nota:

- ◆ Después de la clasificación, cuando se reciben nuevos datos de emisora, se añaden a la lista de emisoras sin volver a clasificarlos.

Función de filtro

Esta función le permite visualizar solamente los tipos de datos especificados de la lista de emisoras.

- 1 Pulse **[LIST]** y visualice la lista de emisoras.
- 2 Pulse **[MENU]** y visualice el menú de lista de emisoras.

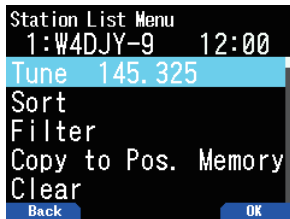

- 3 Pulse **[▲]/[▼]** o gire el mando **[ENC]** para seleccionar **[Filter]** y pulse **[A/B]**.

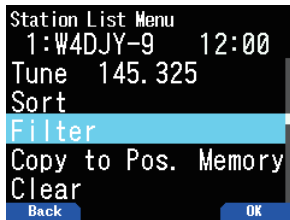

- Aparece la lista de tipos de filtro en la pantalla.



- 4 Pulse **[▲]/[▼]** o gire el mando **[ENC]** para seleccionar el tipo de filtro y pulse **[A/B]**.

- “Filtering” aparece en la pantalla y comienza el filtrado.

All(Off)	La función de filtrado se cancela visualizando todas las emisoras.
Digipeater	Solamente se muestran las emisoras digipeater.
Weather	Solamente se muestran las emisoras meteorológicas.
Mobile	Solamente se muestran las emisoras móviles.
Object	Solamente se muestran las emisoras de objeto.
KENWOOD	Solamente se muestran las emisoras KENWOOD TH-D74, TH-D72, TH-D7, TM-D700, TM-D710G, TM-D710 y RC-D710.
NAVITRA	Solamente se muestran las emisoras Navitra comenzando desde \$PNTS.
QSY (Freq)	Solamente se muestran las emisoras con datos de frecuencia (QSY).
1-Way	Solamente se muestran las emisoras de formato MicEncoder incapaces de mensaje y los rastreadores de GPS.
Others	Se muestran las emisoras distintas a las anteriores.

- 5 Aparece la recientemente filtrada lista de emisoras en la pantalla.
 - Después de activar la función de filtro de pantalla, los datos recibidos son añadidos a la lista pero solamente se visualizarán si coinciden con el tipo de filtro seleccionado.
 - Por ejemplo, con la lista de emisoras visualizada y la selección de filtro de pantalla ajustada en **[Weather]**, las emisoras no relacionadas con la meteorología no serán visualizadas. Si se reciben en estos momentos datos de emisora móvil, los nuevos datos tampoco serán visualizados mientras el filtro meteorológico esté activo.

Copiar a memoria de posición

Si hay datos disponibles dentro de la lista de emisoras, los datos de posición a copiar en la lista de memorias de posición.

- 1 Pulse **[LIST]** y visualice la lista de emisoras.
- 2 Seleccione una lista de emisoras.
- 3 Pulse **[MENU]** y visualice el menú de lista de emisoras.
- 4 Seleccione **[Copy to Pos. Memory]**.

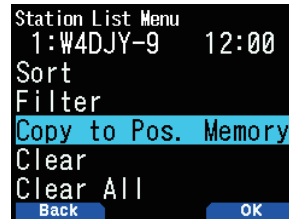

- 5 Pulse **[A/B]**.

Aparece la pantalla de almacenamiento de memorias de posición.

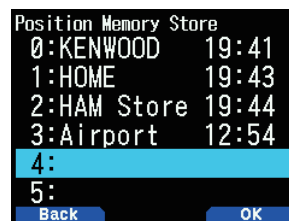

- 6 Seleccione un número de memoria de posición.

- 7 Pulse **[A/B]**.

Se registran los datos de posición.

Eliminación de una memoria de emisora APRS

- 1 Pulse **[LIST]** y visualice la lista de emisoras.
- 2 Seleccione una emisora.
- 3 Pulse **[MENU]** y visualice el menú de lista de emisoras.
- 4 Seleccione **[Clear]** o **[Clear All]**

[Clear]: Borra la memoria de la emisora seleccionada.

[Clear All]: Borra todas las memorias de emisora.

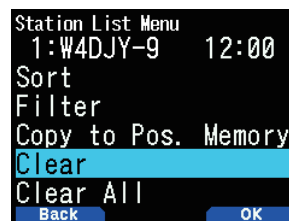

- 5 Pulse **[A/B]**.

Aparece la pantalla de confirmación de eliminación.

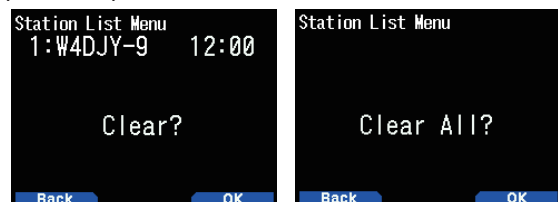

- 6 Pulse **[A/B]** para borrar la memoria de emisora.

FUNCIONES DE MENSAJE APRS

Recepción de un mensaje

Cada vez que se reciba un mensaje apropiado, la indicación de la frecuencia se interrumpirá para mostrar la información siguiente:

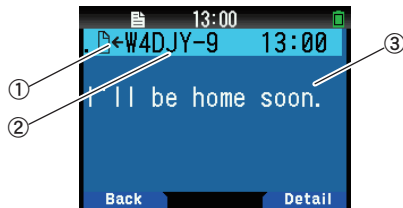

- ① Indicador de significado ② Indicativo de llamada (emisor) ③ Mensaje

Nombre de la tecla	Operación
[◀] [MODE]	Para regresar a la pantalla de frecuencia.
[▶]	Para ir a la pantalla de detalles.
[A/B]	Para ir a la pantalla de mensajes.

Significado	
📄	Mensaje dirigido a usted
B	Mensaje de boletín
!	Informe del Servicio Meteorológico Nacional
*	Mensaje para el que se devolvió la confirmación de recepción
G	Mensaje de grupo

- Cuando se reciba un mensaje duplicado de la misma emisora, no se mostrará la indicación de interrupción de recepción pero sí sonará un pitido de error. Cuando la frecuencia en uso en dicho momento aparezca en la pantalla, la pantalla mostrará "dM" (mensaje duplicado) y el indicativo de llamada de la emisora que realiza la llamada.

Introducción de un mensaje

- 1 Pulse [MSG].

La lista de mensajes aparece en la pantalla.

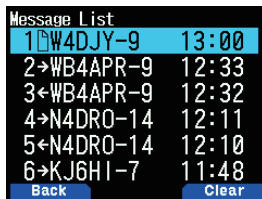

Nombre de la tecla	Operación
[ENC]	Para seleccionar un número de lista.
[◀]	Para regresar a la pantalla de frecuencia.
[▶]	Para ir a la pantalla de detalles.
[A/B]	Para eliminar el mensaje en el cursor.

- 2 Seleccione un número de lista usando el mando [ENC] y pulse [▶].

El menú de la lista de mensajes aparece en la pantalla.

Primera página:

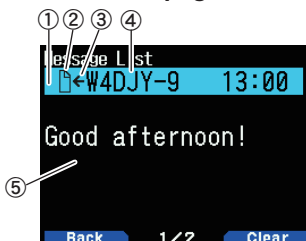

Última página:



- ① Estado de mensaje TX ② Indicador de significado
 ③ Recibiendo mensaje/Enviando mensaje
 ④ Indicativo de llamada ⑤ Mensaje
 ⑥ Fecha de recepción ⑦ Número de línea
 ⑧ Grupo de mensajes ⑨ Hora de recepción

- La pantalla muestra hasta 67 caracteres del mensaje.
- Dependiendo de los tipos de mensajes recibidos aparecerán los indicadores siguientes.

① Estado de mensaje TX	
n	"n" indica el número restante de veces para transmitir el mensaje
*	Mensaje para el que se devolvió la confirmación de recepción
.	Un mensaje transmitido 5 veces (para un mensaje, no se devolvió la confirmación de recepción)
② Significado	
📄	Mensaje dirigido a usted
B	Mensaje de boletín
!	Informe del Servicio Meteorológico Nacional
G	Mensaje de grupo
③ RX o TX	
←	Mensaje recibido
→	Mensaje para transmitir

Transmitiendo un mensaje

1 Pulse [MSG].

La lista de mensajes aparece en la pantalla.

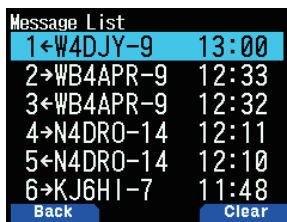

2 Pulse [MENU].

El Menú de la lista de mensajes aparece en la pantalla.

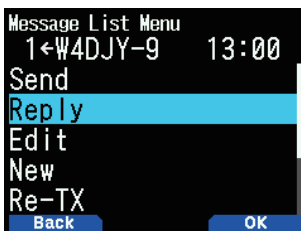

3 Seleccione [Reply], [Edit] o [New].

- Si selecciona [Edit], se marca el mensaje original y podrá editarlo.
- Introduzca el indicativo de llamada al seleccionar [New].



4 Introduzca el mensaje



Nombre de la tecla	Operación
[ENC]/[▲]/[▼]	Para seleccionar un carácter.
[◀]	Para mover el cursor hacia atrás.
[▶]	Para mover el cursor hacia delante.
[A/B]	Para eliminar el mensaje en el cursor.

Nota:

- ◆ Al usar las frases del usuario ya registradas, consulte el siguiente paso 5.

5 Introduzca la frase de usuario.

Pulse [F] para entrar en el modo de compilación de mensaje.

Puede seleccionar la frase del usuario entre las ya registradas usando el menú núm. 560.

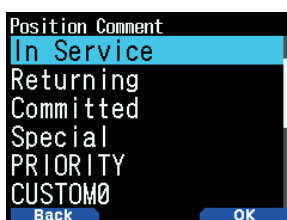

6 Seleccione [Send] y pulse [A/B] para enviar el mensaje.

En el menú Lista de mensajes podrá seleccionar los siguientes elementos exceptuando [Send], [Reply], [Edit] y [New].

[Re-TX]: Vuelva a enviar el mensaje.

[Position]: Busque información de posición en una lista de posiciones.

[POS Request]: Se visualizan los datos de posición de la emisora transmisora (si los datos de emisora están disponibles).

[Unread]: Cambie el mensaje de escritura existente a mensaje no leído.

Almacenamiento de frases del usuario

Esta función (imagen de portapapeles) le permitirá pegar frases en el modo de compilación de mensajes APRS. Puede crear hasta 20 frases que pueden contener un máximo de 32 caracteres cada una.

1 Acceda al menú núm. 560.

Puede seleccionar entre frase de usuario del 1 a frase de usuario 20.



2 Pulse [ENT].

3 Guarde la frase del usuario.

4 Pulse [ENT].

Nota:

- ◆ La función de frase del usuario solamente podrá utilizarse en el modo de compilación de mensajes.
- ◆ Antes de copiar un mensaje, no podrá garantizarse el número de caracteres. Solamente se copiará el número de caracteres disponibles, el resto se truncarán.

PROGRAMACIÓN DE UNA TRAYECTORIA DE PAQUETE

Seleccione el tipo de trayectoria de paquete entre [New-N], [Relay], [Region], [Others1], [Others2] u [Others3].

Cuando pulse [A/B], aparece el indicador <USE> en el lado derecho del tipo de trayectoria de paquete, mostrando la información actual usada.

1 Acceda al menú núm. 504.

[New-N]:

Este tipo de digipeat se ha utilizado principalmente en Norteamérica, pero ahora se utiliza en todo el mundo.

1 Seleccione <Tipo> para [New-N] y pulse [A/B].

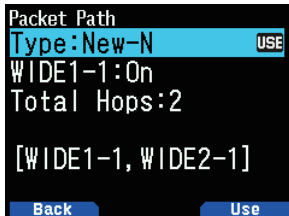

2 Seleccione <ANCHO 1-1> en [Off] u [On].

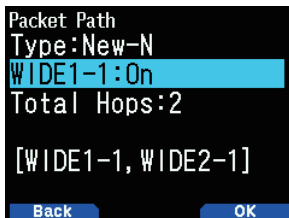

- Ajuste <ANCHO 1-1> en [On] para usar el digipeater del <Tipo TRANSMISIÓN (tipo de relleno) con nuevo-N.
- Al ajustarse en [On], puede usarse 1 trayectoria de paquete además de TRANSMISIÓN según el ajuste <Saltos totales>.

3 Seleccione el número de paso de transmisión para el ajuste <Saltos totales>.

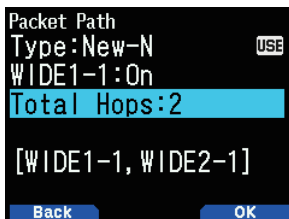

- Puede confirmar los contenidos de la configuración en [].

[Relay]:

Este es uno de los tipos de digipeat utilizados en Europa.

1 Seleccione el <Tipo > de [Relay] y pulse [A/B].

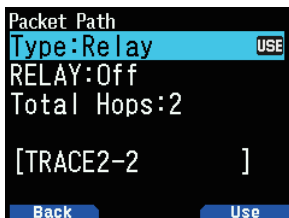

2 Seleccione <TRANSMISIÓN> en [Off] u [On].

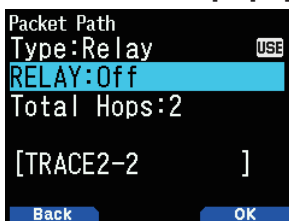

- Ajuste <TRANSMISIÓN> en [On] para usar el digipeater del tipo de relleno (tipo TRANSMISIÓN) con la <Transmisión>.
- Al ajustarse en [On], puede usarse 1 trayectoria de paquete además de TRANSMISIÓN según el ajuste <Saltos totales>.

3 Seleccione el número de paso de transmisión para el ajuste <Saltos totales>.

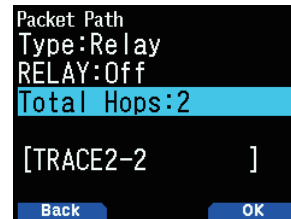

- Puede confirmar los contenidos de la configuración en [].

[Region]:

Use este método cuando el paquete esté siendo retransmitido solamente dentro de un área limitada.

Las trayectorias de paquete se especifican usando ABBR (abreviaciones). (En América, por ejemplo, CA representa California, AZ representa Arizona, etc.)

1 Seleccione el <Tipo> para [Region] y pulse [A/B].

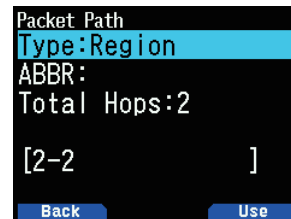

2 Usando el ajuste ABBR, introduzca una abreviación de hasta 5 caracteres.

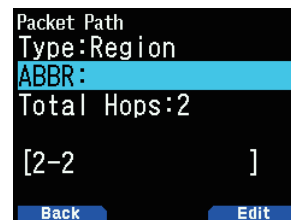

3 Seleccione el número de paso de transmisión para el ajuste <Saltos totales>.

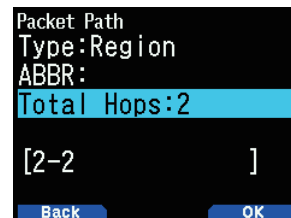

- Puede confirmar los contenidos de la configuración en [].

[Others]:

Use este método cuando la ruta de transmisión esté especificada a un individuo.

Si no se introduce una cadena de caracteres, los datos del paquete no son retransmitidos.

1 Seleccione el <Tipo> para [Others1], [Others2] u [Others3] y pulse [A/B].

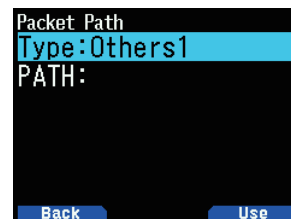

2 Introduzca una trayectoria.

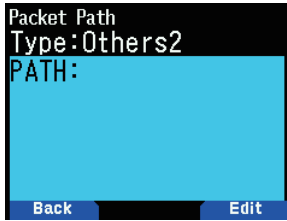

- Una ruta de trayectoria es la ruta de digipeat de los datos del paquete enviados desde mi emisora.
Por ejemplo, si desea que su paquete use la ruta [W5DJY-1] > [W4DJY-1], introduzca [W5DJY-1, W4DJY-1], separando cada indicativo de llamada de digipeater con una coma.

AJUSTE INTERNO TNC

Velocidad de datos

La tasa de transferencia de paquetes APRS predeterminada del TNC integrado es de 1.200 bps, que es el estándar entre las redes APRS actuales.

- 1 Acceda al menú núm. 505.

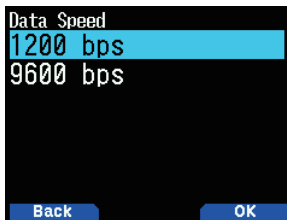

- 2 Seleccione [1200] o [9600] bps.

Nota:

- ◆ También puede ajustar la tasa de transferencia de paquetes a 9.600 bps cuando sea necesario.

Banda de datos

Puede seleccionar la banda de datos para el modo APRS independientemente de la selección del modo de paquetes. Seleccione la banda A o B como la banda de datos para recibir o transmitir paquetes APRS. El valor predeterminado es banda A. <APRS 12> o <APRS 96> indican la banda de datos actual.

- 1 Acceda al menú núm. 506.

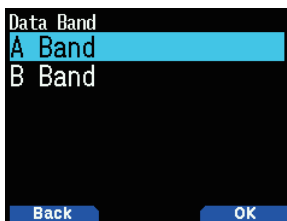

- 2 Seleccione [A Band] o [B Band].

Sensor DCD

También puede seleccionar el método de inhibición del TNC integrado desde la transmisión.

- 1 Acceda al menú núm. 507.

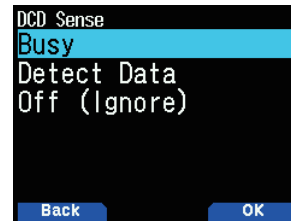

- 2 Seleccione [Busy], [Detect Data] u [Off].

La inhibición de la radiobaliza, el mensaje y otras transmisiones de paquetes se suspenden si se cumple alguna de las siguientes condiciones. Cuando la condición deje de cumplirse, se transmitirán los datos pendientes.

[Busy]:

- ① Al encontrarse en estado de transmisión como resultado de una pulsación del usuario de [PTT].
- ② La banda de datos está ocupada.

[Detect Data]:

- ① Al encontrarse en estado de transmisión como resultado de una pulsación del usuario de [PTT].
- ② Cuando la velocidad de paquetes configurada (1.200 bps o 9.600 bps), se detectan datos en la banda de datos.

[Off (Ignore)]:

- ① Al encontrarse en estado de transmisión como resultado de una pulsación del usuario de [PTT].

Tiempo de retardo TX

Esta función le permite establecer un tiempo de retardo de transmisión entre la transmisión de los datos APRS y la transmisión de un código de banderas antes de los datos APRS.

- 1 Acceda al menú núm. 508.



- 2 Seleccione [100], [150], [200], [300], [400], [500], [750] o [1000] ms.

Nota:

- ◆ Ajuste un valor inferior en la medida de lo posible, pero asegúrese de que los datos transmitidos de la emisora local puedan recibirse con seguridad en la otra emisora. El establecimiento de un valor mayor de lo necesario prolongará el tiempo empleado en la ocupación de la frecuencia por los datos transmitidos de la emisora local, reduciendo el uso eficaz de la frecuencia.

BLOQUEO DE APRS

Esta función evita el cambio accidental de la frecuencia de banda de datos o la transmisión accidental en la banda de datos pulsando [PTT].

[APRS lock] aparece cuando se activa el bloqueo de APRS.

- 1 Acceda al menú núm. 509.

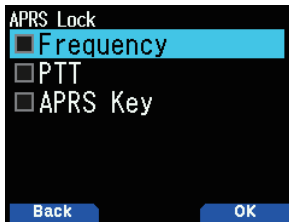

- 2 Seleccione [Frequency], [PTT] y/o [APRS key].
- 3 Pulse [ENT].

Cada vez que pulse el botón añade o elimina la marca de verificación.

[Frequency]: No puede modificarse la frecuencia de la banda de datos. (Igualmente no podrá realizar la exploración con [VFO], [MR], [ENT], [MHz] o el mando [ENC]).

[PTT]: No puede modificarse la frecuencia de la banda de datos. No puede transmitir en la banda de datos pulsando [PTT].

[APRS key]: No puede modificarse la frecuencia de la banda de datos. En el modo APRS, pulsar [F], [TNC] no cierra el modo APRS.

- 4 Pulse [A/B].

AJUSTE DE LA RADIOBALIZA TX

Método de transmisión de radiobaliza

Seleccione el método de operación para transmitir la radiobaliza. La tabla calcula cómo varían las operaciones en función de la selección.

- 1 Acceda al menú núm. 510.

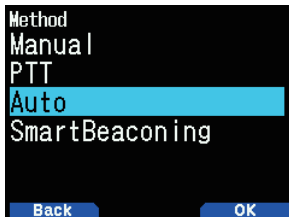

- 2 Seleccione [Manual], [PTT] o [SmartBeaconing].

[Manual]:

Cada pulsación de [BCN] transmite la radiobaliza.

[PTT]:

- 1 Pulse [BCN] para activar la función.
 - <BCON > aparece y parpadea.
- 2 Mantenga pulsado [PTT] y, a continuación, hable al micrófono.
- 3 Suelte [PTT].
 - Soltar el interruptor transmite la radiobaliza.
 - No se puede retransmitir una radiobaliza a menos que transcurra el tiempo seleccionado en <Intervalo inicial>. Espere hasta que <BCON > comience a parpadear indicando que la transmisión está lista.

- 4 Para desactivar la función, vuelva a pulsar [BCN] .

[Auto]:

- 1 Pulse [BCN] para activar la función.
 - <BCON > aparece y parpadea.
 - Activar la función transmite la radiobaliza una vez. A continuación, la radiobaliza se transmite automáticamente en los intervalos del periodo seleccionado en < Intervalo inicial >.

- 2 Para desactivar la función, vuelva a pulsar [BCN] .

[SmartBeaconing]:

- 1 Pulse [BCN] para activar la función.
 - <BCON > aparece y parpadea.
 - Después de transmitir manualmente sus datos de posición de emisora 1 vez, sus datos de posición serán automáticamente transmitidos usando el intervalo de tiempo establecido en "SmartBeaconing" (menú núm. 530 ~ 535).
- 2 Para desactivar la función, vuelva a pulsar [BCN] .

Nota:

- ◆ Después de ajustar "SmartBeaconing", las características de tiempo de intervalo TX, algoritmo de disminución y trayectoria proporcional dejarán de funcionar.

Tiempo de intervalo inicial

Puede cambiar el intervalo para transmitir automáticamente paquetes APRS. El valor predeterminado es 1 minuto.

- 1 Acceda al menú núm. 511.

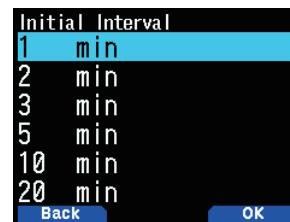

- 2 Seleccione [0.2], [0.5], [1], [2], [3,] [5], [10], [20], [30] o [60] minutos.

Nota:

- ◆ Con "Auto" en < Método > y la radiobaliza activada, pulsar [ENT] para completar el ajuste causa que el paquete APRS sea inmediatamente transmitido. Después de eso, los paquetes APRS se transmiten en los intervalos del período seleccionado.
- ◆ Si hay señales presentes, un paquete APRS no será transmitido después del intervalo. La transmisión serán ejecutada cuando la señal desaparezca.

Algoritmo de disminución

Esta función extiende continuamente el intervalo de transmisión del paquete en el caso de que no existan cambios de información de posición.

1 Acceda al menú núm. 512.

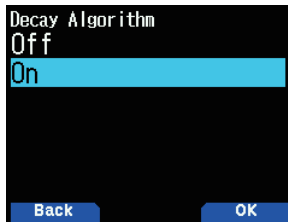

2 Seleccione [On] u [Off].

- Si los datos de posición no cambian, los datos se transmiten en base a un algoritmo de disminución (ej. Intervalo de tiempo = 1 minuto: 2 minutos, 4 minutos, 8 minutos, 16 minutos, 32 minutos, 32 minutos, 32 minutos, etc.)
- Si los datos de posición de mi emisora cambian, los datos se transmiten usando un intervalo de tiempo basado en el intervalo inicial establecido.
- Si transcurre el tiempo establecido y se emite la transmisión pero hay una señal de ocupado, el transceptor no transmite. Cuando la señal de ocupado desaparece, el transceptor intenta transmitir.

Nota:

- ◆ Durante la transmisión mediante la pulsación del interruptor [PTT], la transmisión de radiobaliza se reserva.
- ◆ Si no establece mi indicativo de llamada, el paquete APRS no será transmitido.
- ◆ Independientemente de este intervalo, la transmisión del mensaje se realiza en intervalos de 1 minuto.

Trayectoria proporcional

Esta función cambia automáticamente la trayectoria de paquetes de transmisión con el tiempo transcurrido.

1 Acceda al menú núm. 513.

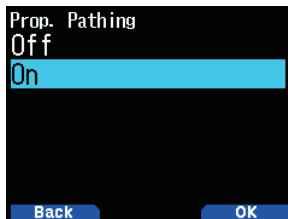

2 Seleccione [On] u [Off].

Ejemplo de operación cuando <Trayectoria proporcional> = Activada

El intervalo de transmisión es de 2 minutos. (Cuando el <Algoritmo de disminución> = Activado, el intervalo de transmisión de disminución tiene prioridad).

La trayectoria de paquetes cambia con cada transmisión como se muestra a continuación (cuando la trayectoria de paquetes se establece como ANCHO1-1, ANCHO2-1).

2 minutos: DIRECTO

4 minutos: ANCHO1-1 (1 salto)

6 minutos: DIRECTO

8 minutos: ANCHO1-1, ANCHO2-1 (2 saltos)

10 minutos: DIRECTO

12 minutos: ANCHO1-1 (1 salto)

14 minutos: DIRECTO

16 minutos: ANCHO1-1, ANCHO2-1 (2 saltos)

Este ciclo se repite.

Cuando se utiliza conjuntamente un algoritmo de disminución, si la velocidad es 1 nudo o más lenta, se usa un patrón de algoritmo de disminución para la transmisión, sin embargo, si la velocidad es de 3 nudos o más rápida, cambia a la trayectoria proporcional.

AJUSTE DE INFORMACIÓN DE RADIOBALIZA

Información de la velocidad

Seleccione si desea o no transmitir la información de la velocidad al usar las comunicaciones de datos APRS.

1 Acceda al menú núm. 514.



2 Seleccione [On] u [Off].

Información de la altitud

Seleccione si desea o no transmitir la información de la altitud al usar las comunicaciones de datos APRS.

1 Acceda al menú núm. 515.

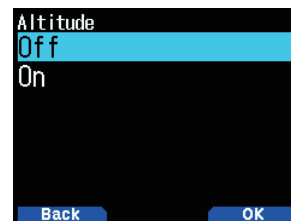

2 Seleccione [On] u [Off].

- Si el tipo de radiobaliza es [NAVITRA], esta información no aparecerá en la pantalla.

FUNCIONES DEL OBJETO

Ajuste de la información del objeto.

- 1 Acceda al menú núm. 516.

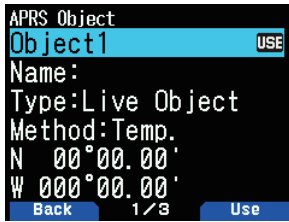

- 2 Seleccione [Object1], [Object2] u [Object3] y pulse [ENT].
 - Cuando pulse [A/B], aparece el indicador < USE > en el lado derecho del objeto, mostrando la información actual usada.

Nombre del objeto



- 3 Introduzca el nombre del objeto y pulse [ENT].

Tipo de formato de transmisión

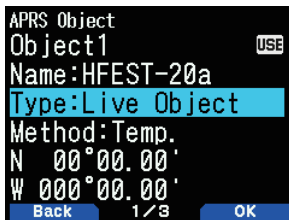

- 4 Seleccione el tipo y pulse [A/B].
 - [Live Object]: Información objeto habilitada
 - [Killed Object]: Información objeto deshabilitada
 - [Live Item]: Información de elemento habilitada
 - [Killed Item]: Información de elemento deshabilitada

Nota:

- ♦ La información temporal del objeto está incrustada con el propósito de proteger contra la sobrescritura de información por otras emisoras APRS, aunque no incrustan información temporal en el elemento. En general, se utiliza el elemento, por ejemplo, para la notificación del punto temporal no de gran importancia en comparación con el objeto.

Control de los intervalos de transmisión

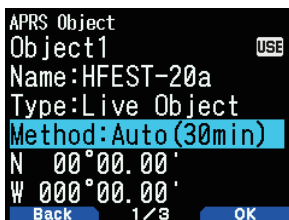

- 5 Seleccione el método y pulse [A/B].
 - [Off]: No envía la información del objeto.
 - [Temp.]: Enviar después de 15 segundos, 30 segundos, 1 minuto, 2 minutos, 4 minutos, 8 minutos, 16 minutos, a continuación, detenga el envío.
 - [Auto(15min)]: Enviar en intervalos de 15 minutos
 - [Auto(30min)]: Enviar en intervalos de 30 minutos

Latitud/Longitud

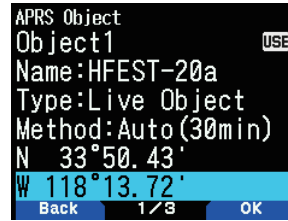

- 6 Introduzca la latitud y la longitud y pulse [A/B].

Icono



- 7 Seleccione el icono y pulse [A/B].

Observaciones



- 8 Introduzca los comentarios y pulse [ENT].
- 9 Pulse [A/B].

Ajuste de la información del objeto

- 1 Pulse [F], [BCN] para enviar información del objeto.
 - < OBJ > aparece en la pantalla.

FUNCIÓN QSY

La función QSY utiliza AFRS (sistema de comunicación de frecuencia automático) para informar de una frecuencia en la que se pueden establecer comunicaciones de voz. Las emisoras que usen la función QSY incrustan la información de frecuencia en una transmisión de radiobaliza de posición. La emisora que reciba esta información puede cambiar la frecuencia, o QSY, a la frecuencia de voz comunicada para comenzar la comunicación de voz mediante la selección de [Tune].

Transmisión de información QSY

Una emisora QSY TH-D74 operativa debidamente configurada puede incrustar automáticamente la frecuencia de voz desde la banda sin datos al comienzo del texto de estado. Este es el mecanismo usado para transmitir automáticamente la información de frecuencia.

El formato de la frecuencia transmitida es FFF,FFF MHz.

Así que, por ejemplo, si en el momento de una transmisión de radiobaliza, la banda sin datos tiene una frecuencia de 446,100 MHz seleccionada, entonces la frecuencia de "446.100MHz" se incrusta al comienzo del texto de estado. Si configura en cualquier de los estados de 1 a 4 la frecuencia de "446.100MHz" al principio de los mensajes de texto de estado, entonces esta frecuencia fija será transmitida como información QSY junto con la transmisión de radiobaliza. Además de las frecuencias, hay campos en los que puede enviar otros ajustes como ancha/estrecha, tono/CTCSS/DCS, desviación (+/-) y frecuencia de desplazamiento simplemente dejando un espacio entre cada valor. Por lo tanto, podrá enviar otra información además de una simple frecuencia.

Formato de información QSY:

(Introduzca un espacio después de la frecuencia antes de introducir ancha/estrecha, tono/CTCSS/DCS y desviación/desplazamiento).

- "T079": Una "T" mayúscula indica ancho. Frecuencia de tono de 79,7 Hz. (Codificación)
- "t079": Una "t" minúscula indica estrecho. Frecuencia de tono de 79,7 Hz. (Codificación)
- "tOFF": Una "t" minúscula indica estrecho. Tono = Desactivado (sin ningún tipo de codificación o decodificación de tono).
- "C079": Una "C" mayúscula indica ancho. Frecuencia CTCSS de 79,7 Hz. (Codificación/Decodificación)
- "c079": Una "c" minúscula indica estrecho. Frecuencia CTCSS de 79,7 Hz. (Codificación/Decodificación)
- "D023": Una "D" mayúscula indica ancho. Código DCS de 023. (Codificación/Decodificación)
- "d023": Una "d" minúscula indica estrecho. Código DCS de 023. (Codificación/Decodificación)
- "+": Desviación positiva (se aplica una frecuencia de desplazamiento predeterminada).
- "-": Desviación negativa (se aplica una frecuencia de desplazamiento predeterminada).
- "+500": Desviación positiva, desplazamiento de 5 MHz
- "-060": Desviación negativa, desplazamiento de 600 kHz

El valor del desplazamiento debe ser un número de 3 dígitos. (x paso 10 kHz/50 kHz)

Nota:

- ◆ Consulte el sitio web para el formato de información QSY: <http://aprs.org/info/freqspec.txt>

Operación de transmisión QSY

Esta función incrusta la frecuencia del canal de voz, el estado ancho/estrecho, el tono, la desviación y la información del desplazamiento en el primer carácter del texto de estado.

- 1 Acceda al menú núm. 520.

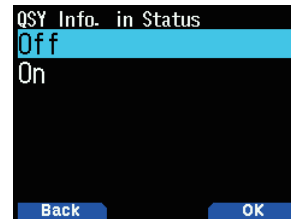

- 2 Seleccione [On].

Ajuste en [On] para incrustar la información de frecuencia al principio del texto de estado. Si el canal de voz (banda sin datos) está en el modo DR, también se incrustará la información del repetidor de acceso configurado.

- 3 Acceda al menú núm. 521.



- 4 Seleccione [On] u [Off].

Ajuste en [On] para incrustar la frecuencia, a continuación, la información de tono/FM estrecha en el texto de estado.

- 5 Acceda al menú núm. 522.

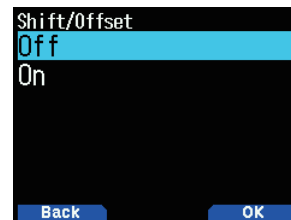

- 6 Seleccione [On] u [Off].

Ajuste en [On] para incrustar la información de frecuencia, información de tono/FM estrecha y, a continuación, la información de dirección de desviación y anchura de desplazamiento en el texto de estado.

Distancia límite QSY

Esta función sintoniza solamente datos dentro de una distancia especificada desde su propia emisora y ajusta información QSY, como por ejemplo frecuencia, para una banda sin datos en la comunicación de datos APRS.

- 1 Acceda al menú núm. 523.



- 2 Seleccione [Off], [10], [20] ... [2490] o [2500]. (Se usa la unidad seleccionada en el menú núm. 970 (velocidad, distancia)).

Operación al recibir QSY

Al recibir información QSY (frecuencia), aparece la lista de emisoras con la frecuencia verificada.

- 1 Seleccione [Tune] y pulse [A/B].

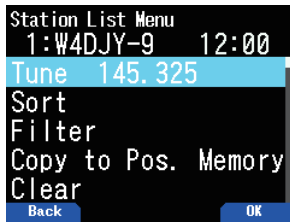

- La frecuencia se ajusta en el canal de voz (banda sin datos).

Nota:

- ◆ Al usar valores de paso de 6,5 kHz o 12,5 kHz, la pantalla no indica valores para 100 Hz e inferior.
- ◆ Si incluye información del repetidor D-STAR en la información QSY de las radiobalizas recibidas y si el canal de voz (banda sin datos) está en el modo DR, la función QSY se activará incluso fuera de la gama del límite de distancia. La comunicación de la puerta de enlace se configurará automáticamente.

AJUSTE DE SmartBeaconing™

Ajuste para usar "SmartBeaconing" (menú núm. 510) con la transmisión de datos APRS.

Esta función optimiza la transmisión de la radiobaliza sobre la base de la dirección y velocidad de conducción. Utilice esta función cuando desee realizar un seguimiento de sus transmisiones, especialmente para la optimización de los intervalos de transmisión de radiobaliza de cruce.

Al usar el balizamiento inteligente, ajuste el menú núm. 571 (pitido TX) en [On] (valor predeterminado) para confirmar el estado de transmisión de la radiobaliza.

< SmartBeaconing™ de HamHUD Nichetronix >

Baja velocidad/Alta velocidad

- 1 Acceda al menú núm. 530.

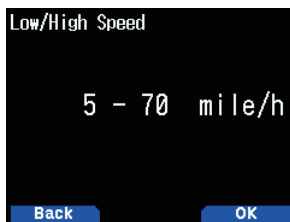

- 2 Seleccione baja velocidad y alta velocidad.
 - Ajuste de baja velocidad (2 ~ 30 <mi/h, km/h o nudos>). Si la velocidad es inferior, las radiobalizas se transmiten en el intervalo especificado en "Slow Rate".
 - Ajuste de alta velocidad (2 ~ 90 <mi/h, km/h o nudos>). Si la velocidad es superior, las radiobalizas se transmiten en el intervalo especificado en "Fast Rate".

Nota:

- ◆ Para seleccionar el ajuste de las unidades de velocidad, acceda al menú núm. 970 (velocidad, distancia).

Baja velocidad

Tiempo de intervalo para transmisión a baja velocidad.

- 1 Acceda al menú núm. 531.

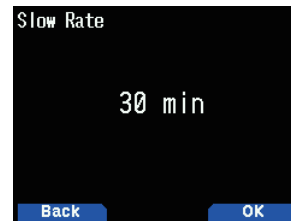

- 2 Seleccione de [1] a [100] minutos.

Alta velocidad

Tiempo de intervalo para transmisión a alta velocidad.

- 1 Acceda al menú núm. 532.

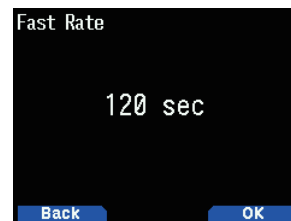

- 2 Seleccione de [10] a [180] segundos.

Ángulo de giro

Cambio de la dirección de conducción, ajuste de valor mínimo.

- 1 Acceda al menú núm. 533.

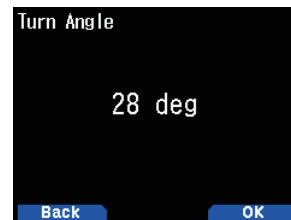

- 2 Seleccione de [5] a [90] grados.

Pendiente de giro

Cambio de la dirección de conducción, ajuste de valor adicional.

- 1 Acceda al menú núm. 534.

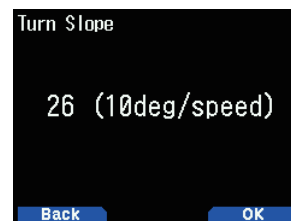

- 2 Seleccione de [1] a [255] (10 grados/velocidad).

Tiempo de giro

Tiempo de retardo mínimo entre cada transmisión de radiobaliza mediante el cambio de dirección.

- 1 Acceda al menú núm. 535.



- 2 Seleccione de [5] a [180] segundos.

Nota:

- ◆ Configure los valores de ajuste de manera que coincidan con el estado real de la conducción.

Operación de SmartBeaconing:

Velocidad	Intervalo de transmisión	Fijación de ángulo
Por encima de <High Speed>	<Tasa rápida>	Opera con normalidad
Por debajo de <High Speed> Por encima de <Low Speed> (Solamente cuando <High Speed> ≥ <Baja velocidad>)	El intervalo se calcula mediante la siguiente fórmula: (Intervalo de transmisión = <Fast Rate> x <High Speed> ÷ Velocidad)	Opera con normalidad
Por debajo de <Low Speed>	<Slow Rate>	No funcionará

Ejemplo de intervalo de transmisión:

(con <Baja velocidad> = 5, <Alta velocidad> = 70, <Tasa lenta> = 30 min, <Tasa rápida> = 120 seg.)

Velocidad	Intervalo
80	120 segundos (2 minutos)
70	120 segundos (2 minutos)
50	168 segundos (2 minutos 48 segundos)
30	280 segundos (4 minutos 40 segundos)
20	420 segundos (7 minutos)
10	840 segundos (14 minutos)
5	1680 segundos (28 minutos)
0	1800 segundos (30 minutos)

Ejemplo de operación de fijación de ángulo:

(con <Ángulo de giro> = 30° <Pendiente de giro> = 24)

Velocidad	<Pendiente de giro>	<Pendiente de giro> ÷ Velocidad (1)	<Ángulo de giro> (2)	Umbral de giro (3)=(1)+(2)
60	24 (x10)	4°	30°	34°
50	24 (x10)	6°	30°	36°
30	24 (x10)	8°	30°	38°
20	24 (x10)	12°	30°	42°
10	24 (x10)	24°	30°	54°
5	24 (x10)	48°	30°	78°

- Si el valor de "Turn Threshold" excede 120°, se calcula como 120°.

AJUSTE DE WAYPOINT

Un waypoint es un punto registrado en dispositivos externos con un nombre asignado a coordenadas de posición específicas.

Al emitir indicativos de llamada de otras emisoras recibidos por el transceptor y los datos de posición como datos de waypoint, esta información podrá visualizarse en receptores GPS con pantalla y en tabletas con pantalla en los que se haya instalado la aplicación APRS.

Formato del waypoint

Seleccione el tipo de formato del waypoint enviado.

- 1 Acceda al menú núm. 540.



- 2 Seleccione [NMEA], [MAGELLAN] o [KENWOOD].

[NMEA]: Los datos usando el formato NMEA 0183 "\$GPWPL".

[MAGELLAN]: Los datos usando el formato "\$PMGNWPL".

[KENWOOD]: Los datos usando el formato "\$PKWDWPL".

Longitud del waypoint

Seleccione la longitud del nombre del waypoint.

- 1 Acceda al menú núm. 541.



- 2 Seleccione [6-Char], [7-Char], [8-Char] o [9-Char]

Salida de waypoint

Seleccione el tipo de salida del waypoint.

- 1 Acceda al menú núm. 542.



- 2 Seleccione [All], [Local] o [Filtered]

[All]: Se envía toda la información del waypoint.

[Local]: Si el límite de posición está activado, todos los datos dentro del límite de posición son enviados. Si el límite de posición está desactivado, todos los datos del waypoint son enviados.

[Filtered]: La información permitida usando el filtro de paquete se emite como información waypoint.

AJUSTE DEL FILTRO DE PAQUETES

Límite de posición

Si APRS es popular en su zona, podría recibir demasiados paquetes APRS en un período corto. Si esto perturba sus actividades APRS, especifique una distancia desde su ubicación. No recibirá paquetes APRS desde emisoras más allá de esta distancia.

Seleccione la gama de 10 a 2500 en pasos de 10, más desactivada (predeterminado). La unidad es millas o kilómetros dependiendo de la selección en el menú núm. 970.

- 1 Acceda al menú núm. 550.

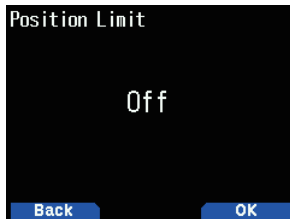

- 2 Seleccione [Off], [10], [20] ... [2490] o [2500]. (Se usa la unidad seleccionada en el menú núm. 970 (velocidad, distancia)).

Tipo de filtro de paquetes

- 1 Acceda al menú núm. 551.



- 2 Seleccione [Weather], [Digipeater], [Mobile], [Object], [NAVITRA], [1-WAY] y/u [Others].

- 3 Pulse [ENT].

Cada vez que pulse el botón añade o elimina la marca de verificación.

Se filtran los datos de posición APRS.

- Compruebe el (los) tipo(s) que desea recibir.
- Si marca todos los tipos, recibirá todos los tipos de datos.

ALMACENAMIENTO DE FRASES DEL USUARIO

Esta función (imagen de portapapeles) le permitirá pegar frases en el modo de compilación de mensajes APRS. Puede crear hasta 20 frases que pueden contener un máximo de 32 caracteres cada una.

- 1 Acceda al menú núm. 560.

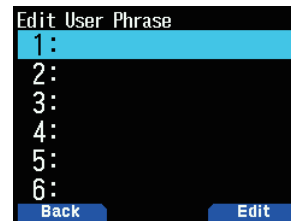

- 2 Seleccione el número de mensaje.

- 3 Pulse [A/B].

- 4 Introduzca las frases.

- La función de frase del usuario solamente podrá utilizarse en el modo de compilación de mensajes.
- Antes de copiar un mensaje, no podrá garantizarse el número de caracteres. Solamente se copiará el número de letras disponibles, el resto se truncarán.
- Para copiar un mensaje, acceda al modo de redacción del mensaje, pulse [F] para acceder al modo de función, a continuación pulse la tecla [1] (pegar 1), [2] (pegar 2), [3] (pegar 3), [4] (pegar 4), [5] (pegar 5), [6] (pegar 6), [7] (pegar 7), [8] (pegar 8) o [9] (pegar 9) durante 1 segundo para copiar el mensaje que ha sido configurado para cada tecla.
- Si los mensajes de usuario no están configurados, no podrán usarse.

ALMACENAMIENTO DE MENSAJE DE RESPUESTA AUTOMÁTICA

Mientras esté conduciendo, por ejemplo, no podrá responder inmediatamente a los mensajes recibidos. Con este transceptor, podrá programar que el mensaje sea automáticamente devuelto cuando se reciba un mensaje.

Respuesta automática

- 1 Acceda al menú núm. 561.

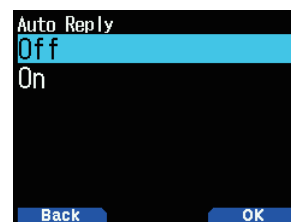

- 2 Seleccione [On] u [Off].

- "AA:", que significa "Auto Answer message", se añade automáticamente al principio de todos los mensajes de respuesta automática. Esto ha sido añadido basado en las recomendaciones de "APRS SPEC Addendum 1.1". Consulte <http://aprs.org/aprs11.html> para más detalles.

Responder un indicativo de llamada

Cuando haya un mensaje que le gustaría responder para el indicativo de llamada específico, preajuste dicho indicativo de llamada para que responda automáticamente.

- 1 Acceda al menú núm. 562.

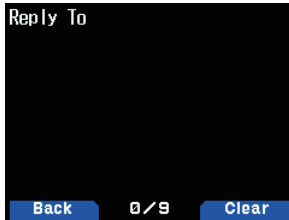

- 2 Introduzca el indicativo de llamada.

- Se enviará una respuesta a todas las emisoras coincidentes usando la marca comodín (*).

Por ejemplo, si introduce JA1*, se envía una respuesta a todos los indicativos de llamada que comiencen con JA1.

Tiempo de retardo en la respuesta

Después de recibir un mensaje, si opera el transceptor durante el tiempo de retardo, antes de que se envíe el mensaje, el mensaje de respuesta automática será cancelado. Podrá ajustar el tiempo de espera en 0, 10, 20, 30 o 60 segundos. El ajuste predeterminado es 10 segundos.

- 1 Acceda al menú núm. 563.

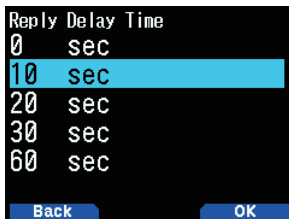

- 2 Seleccione [0], [10], [20], [30] o [60] segundos.

- Si se recibe un mensaje antes de que el tiempo de retardo haya completado la cuenta regresiva, el temporizador se reiniciará y volverá a iniciar la cuenta regresiva.
- Si se reciben múltiples mensajes desde el mismo interlocutor antes de que el tiempo de retardo complete la cuenta regresiva, solamente se enviará un mensaje a través del mensaje de respuesta automática.
- Si el tiempo de retardo está ajustado en 0 segundos, el mensaje de respuesta automática enviará inmediatamente una respuesta seguida de un mensaje de confirmación de recepción.

Texto de mensaje de repuesta

- 1 Acceda al menú núm. 564.



- 2 Introduzca el texto del mensaje.

- Aparece la pantalla de introducción de mensaje; el primer dígito parpadea.
- Puede introducir caracteres alfanuméricos y caracteres especiales ASCII.

SONIDO DE NOTIFICACIÓN DE AJUSTE

Tipo de pitido RX

Este transceptor emite pitidos cada vez que recibe cualquier tipo de paquetes APRS.

- 1 Acceda al menú núm. 570.



- 2 Seleccione [Off], [Message Only], [Mine], [All New] o [All].

[Off]: El tono de pitido de APRS no sonará.

[Message Only]: El pitido solamente sonará cuando se reciba un mensaje en su dirección de emisora.

[Mine]: El pitido sonará cuando se reciba un mensaje en su dirección de emisora y cuando sus datos transmitidos los reciba un digipeater.

[All New]: El pitido sonará cuando se reciba un mensaje en su dirección de emisora y cuando se reciba un nuevo paquete de datos.

[All]: El pitido sonará cuando se reciba un mensaje en su dirección de emisora y cuando se reciban datos duplicados o no válidos.

Pitido TX

Cuando se transmite su baliza en un modo no manual, puede elegir que se emita o no un pitido.

- 1 Acceda al menú núm. 571.

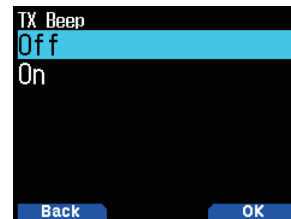

- 2 Seleccione [Off] u [On].

[Off]: No suena ningún pitido.

[On]: Suena un pitido cuando se transmite una radiobaliza usando **[PTT]** o cuando se transmite automáticamente. Sonará un pitido cuando el mensaje de respuesta automática envíe una respuesta.

Llamada especial

Esta función emite un sonido especial de llamada cuando se recibe un mensaje APRS desde una estación concreta.

- 1 Acceda al menú núm. 572.

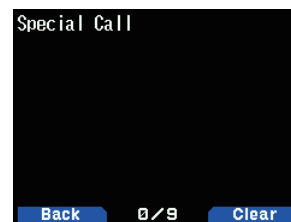

- 2 Ajuste el Indicativo de llamada (incluyendo el SSID) de la estación desde la cual desea recibir una notificación de llamada especial.

AJUSTE DE PANTALLA

Área de visualización

Selecciona el área de visualización.

- 1 Acceda al menú núm. 573.

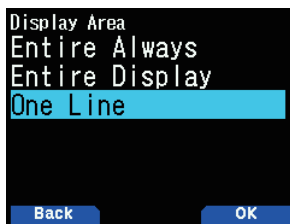

- 2 Seleccione [Entire Always], [Entire Display] u [One Line].

[Entire Always]: Los nuevos datos recibidos, los datos duplicados y la información de los datos de mi emisora aparecen a pantalla completa, el resto de información de los datos solamente aparece en la parte superior de la pantalla.

[Entire Display]: La información de los nuevos datos recibidos aparece a pantalla completa, el resto de información de los datos solamente aparece en la parte superior de la pantalla.

[One Line]: La información de los nuevos datos recibidos solamente aparece en la parte superior de la pantalla

Nota:

- ◆ Al recibirse un mensaje de emergencia o un mensaje designado para su emisora, la información de los datos recibidos aparece a pantalla completa, incluso si el método de visualización se ajusta en [One Line].

Tiempo de interrupción

Ajuste la duración de la visualización de una indicación para cuando se reciban nuevos datos. Si selecciona [Infinite], la indicación no podrá cancelarse.

- 1 Acceda al menú núm. 574.



- 2 Seleccione [5], [10], [20], [30], [60] segundos o [Infinite].

Voz APRS

Esta función anuncia el indicativo de llamada y la información de la fuente de transmisión al recibirse una señal APRS.

- 1 Acceda al menú núm. 575.

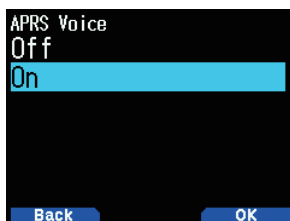

- 2 Seleccione [Off] u [On].

[Off]: Desactive la función de voz APRS.

[On]: Active la función de voz APRS.

SALIDA PC

Esta función emite datos desde el puerto USB/Bluetooth después de recibir datos de paquete o waypoint desde las comunicaciones de datos APRS. Use esta función para verificar los datos recibidos desde el transceptor.

- 1 Acceda al menú núm. 580.

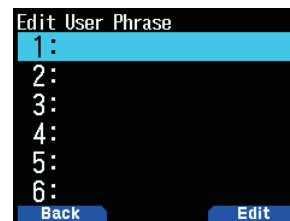

- 2 Seleccione [Raw Packets] o [Waypoints].

[Raw Packets]: Emite datos de paquetes sin procesar.

[Waypoints]: Emite datos de formato de waypoint.

Nota:

- ◆ En APRS, solamente las tramas I (tramas de información) de paquetes recibidas desde TH-D74 serán emitidas. Las tramas de información de solicitud de conexión C, solicitud de conexión D, confirmación UA y sin conexión UI no serán emitidas.

RED

Ajuste las comunicaciones de datos APRS UNPROTOCOL. UNPROTOCOL es el método por el cual los datos de paquetes se transmiten sin otras emisoras o sin realizar una conexión.

Seleccione [APRS(APK004)] o [Altnet].

Cuando pulse [A/B], aparece el indicador < USE > en el lado derecho del tipo de red, mostrando la información actual usada.

- 1 Acceda al menú núm. 581.

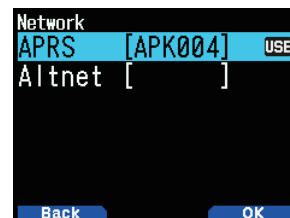

- 2 Seleccione [APRS] o [Altnet].

[APRS]: (Use este ajuste para el uso normal: ajuste predeterminado)

Al transmitir mensajes y datos meteorológicos usando TH-D74, "APK004" se añade al paquete, seguido del indicativo de llamada de su emisora.

No existen restricciones para los paquetes recibidos.

[Altnet]: Cuando sea necesario añadir restricciones a los paquetes recibidos, podrá ajustarlos para un uso especial.

Seleccione [Altnet] y pulse [ENT], a continuación introduzca la cadena de caracteres deseada.

Al transmitir mensajes y datos meteorológicos usando TH-D74, la cadena de caracteres introducida se añade al paquete, seguida del indicativo de llamada de su emisora.

ALERTA DE VOZ

Esta función notificará a otra emisora si se encuentran dentro del rango de comunicaciones o no mediante la emisión de tonos de radiobaliza.

Si una emisora móvil es móvil con la función de alerta de voz activada, las otras emisoras con la alerta de voz también activada oirán el sonido de la radiobaliza de la emisora móvil si poseen frecuencias de tono coincidentes (CTCSS) y si se encuentran dentro del rango, informando de este modo a las emisoras de que las comunicaciones son posibles.

Ajuste de alerta de voz

- 1 Acceda al menú núm. 582.

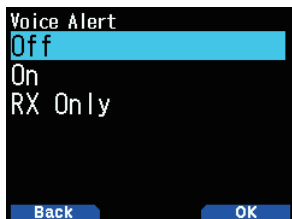

- 2 Seleccione [Off], [On] o [RX Only] para informar a las emisoras de que las comunicaciones son posibles.

[Off]: La alerta de voz está deshabilitada.

[On]: Se añade una frecuencia de tono al paquete transmitido. Aparece el indicador < VA > encima de la frecuencia visualizada.

[RX Only]: No se añade una frecuencia de tono al paquete transmitido. Aparece el indicador < VAR > encima de la frecuencia visualizada.

Nota:

- ◆ La alerta de voz tiene prioridad incluso si ajusta TONO, CTCSS y DCS.
- ◆ Si alerta de voz está activada, no podrá realizar la selección de frecuencia de TONO o CTCSS ni la selección del código DCS.
- ◆ Si la velocidad de los datos es de 9.600 bps, TONO, CTCSS y DCS interrumpirán la demodulación del paquete. Ajuste la velocidad del paquete a 1.200 bps al usar la alerta de voz.

Frecuencia de la alerta de voz

- 1 Acceda al menú núm. 583.

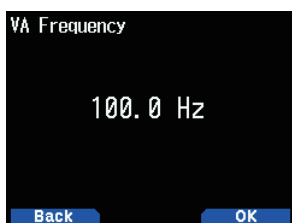

- 2 Seleccione la frecuencia del tono (CTCSS).

PROGRAMACIÓN DE CÓDIGO DE GRUPO DE MENSAJES

Use un código de grupo de mensajes para intercambiar mensajes únicamente entre los miembros de su grupo. Con uno o más códigos de grupo de mensajes programados, recibirá mensajes que incluyan el (los) mismo(s) código(s) de grupo, además de los mensajes dirigidos a usted.

- 1 Acceda al menú núm. 584.



- 2 Introduzca el código de grupo de mensajes.

También puede programar hasta 6 códigos al mismo tiempo; cada código debe estar separado por una coma (,). Si programa 3 códigos de grupo de mensajes, por ejemplo, recibirá todos los mensajes que incluyan uno de los 3 códigos. Si programa 3 códigos de grupo de boletín, rechazará los boletines dirigidos a los grupos específicos que no usen ninguno de los 3 códigos.

- Puede introducir de 0 a 9, de A a Z, , (coma) y -. Para los mensajes, también podrá seleccionar <*>.
- También podrá usar el teclado del micrófono para introducir caracteres alfanuméricos.

PROGRAMACIÓN DEL CÓDIGO DE GRUPO DE BOLETÍN

Si programa uno o más códigos de grupo de boletín, no recibirá los boletines dirigidos a otros grupos específicos. Puede programar cualquier código deseado usando caracteres alfanuméricos; de hasta 5 caracteres para los boletines (hasta 6 grupos).

- 1 Acceda al menú núm. 585.

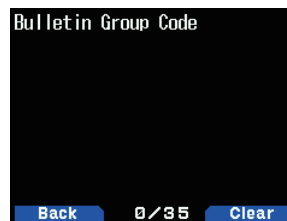

- 2 Introduzca los códigos de grupo de boletín.

- Puede introducir de 0 a 9, de A a Z, , (coma) y -.

15 TNC KISS INTEGRADO

El TNC integrado opera en el modo KISS (mantenerlo simple, estúpido).

Al conectar TH-D74 a un PC con software APRS instalado y operar las emisoras IGate y Digipeater, ajuste TH-D74 al modo KISS.

OPERACIÓN EN EL MODO KISS

Pulse [F], [LIST] para acceder al modo KISS.

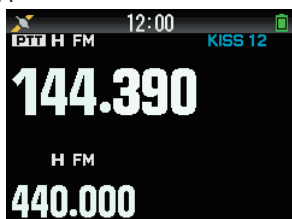

Los siguientes indicadores aparecen en la pantalla del transceptor para mostrar el estado actual del TNC:

Indicador	Estado
KISS	El TNC está en el modo KISS.
12	Tasa de transferencia de paquete de 1200 bps seleccionada.
96	Tasa de transferencia de paquete de 9600 bps seleccionada.
STA	Los paquetes que van a transmitirse aún permanecen en la memoria intermedia.

Nota:

- ◆ El TNC integrado y el modo comando y conversión no son compatibles.
- ◆ El TNC integrado posee memorias intermedias de datos de modo KISS de 4k bytes para TX y RX.

Ajuste de la frecuencia de la banda de datos

Ajuste la frecuencia de banda de datos a la frecuencia de la red KISS. La configuración predeterminada de la banda de datos es la banda A.

Puede cambiar la banda de datos a la banda B mediante el menú núm. 506.

Selección de USB/Bluetooth

Puede seleccionar el dispositivo para USB o Bluetooth mediante el menú núm. 903.

- Al conectarse a un ordenador usando USB o Bluetooth, descargue el controlador de puerto COM virtual.
- Descargue el controlador del puerto COM virtual desde la siguiente dirección URL.
https://www.kenwood.com/i/products/info/amateur/software_download.html

Nota:

- ◆ No conecte el transceptor a un PC con un cable USB hasta que haya finalizado la instalación del controlador de puerto COM virtual descargado desde la dirección URL anteriormente indicada. Si el transceptor está conectado a un PC sin instalar el controlador del puerto COM virtual, podría instalarse un controlador incompatible en el transceptor y la comunicación entre el transceptor y el PC podría no establecerse. Para evitar la instalación de un controlador erróneo, asegúrese de completar la instalación del controlador de puerto COM virtual antes de conectarse a un PC.
- ◆ La tasa de transferencia (velocidad en baudios) entre el transceptor y el PC son USB (hasta 12 Mbps) o Bluetooth (hasta 128 Kbps).
- ◆ En función del estado de uso del aparato USB, el contenido guardado podría perderse. JVCKENWOOD no se hace responsable por los daños o la pérdida de contenidos.

Lista de comandos compatibles

El TNC KISS integrado es compatible con los siguientes comandos KISS estándar.

Comando (Hexadecimal)	Nombre del comando	Descripción	Parámetro	Predeterminado (Cuando el modo de KISS está activado)
00	Data Frame	Esta trama contiene datos que deben ser enviados fuera del TNC.	–	–
01	TXDELAY	Ajuste la cantidad de tiempo de espera entre la operación del transmisor y el inicio del envío de datos (en unidades de 10 ms).	0 a 120 (78 h)	Ajustando el menú núm. 508 (retardo TX).
02	P	Ajustando el parámetro de persistencia. Se utiliza para CSMA.	0 a 255 (FFh)	128 (80 h)
03	SlotTime	Ajustando el intervalo de tiempo (en unidades de 10 ms). Se utiliza para CSMA.	0 a 250 (FAh)	10(0Ah)
04	TXtail	Ajustando el intervalo de tiempo para mantener el transmisor accionado después de enviar datos (en unidades de 10 ms).	0 a 255 (FFh)	3
05	FullDuplex	Ajustando el dúplex medio o el dúplex completo.	0: Dúplex medio otros diez 0: Dúplex completo	0
06	SetHardware	Cambiando la velocidad de comunicación del paquete.	0 o 35 (23 h): 1200 bps 5 (05 h) o 38 (26 h): 9600bps"	Ajustando el menú núm. 505 (velocidad de datos).
FF	Return	Salga del modo KISS.	–	–

Nota:

- ◆ Ya que el TNC integrado accede directamente al modo KISS y no a través de un modo de comando, los comandos del tipo "KISS ON" y "RESTART" para acceder al modo KISS desde el modo de comando no son necesarios con el software APRS.
- ◆ Después de salir del modo KISS con el comando KISS "C0,FF,C0" (192.255.192) y cuando el modo KISS es activado con un comando desde el PC, use el comando del PC "XX" en TH-D74.

INTRODUCCIÓN A D-STAR

- En el plan original D-STAR (Tecnologías digitales inteligentes para radioaficionados), JARL previó un sistema de repetidores agrupados juntos en zonas.
- El repetidor D-STAR le permite llamar a una emisora D-STAR en otra zona a través de Internet.
- El transceptor puede accionarse en el modo de voz digital, incluyendo la operación de datos de baja velocidad, para transmitir y recibir.

Nota:

- ◆ Antes de comenzar a usar D-STAR, deberá realizar los siguientes pasos.
PASO 1: Introduzca su indicativo de llamada en el transceptor.
PASO 2: Registre su indicativo de llamada en un repetidor de entrada. Consulte la Guía del usuario para obtener más información.

MODO DV/MODO DR (REPETIDOR D-STAR)

El modo DV (voz digital) es un modo que puede usar para llamadas directas sin usar un repetidor.

El modo DR (repetidor D-STAR) es un modo que puede usar para la operación de repetidor D-STAR. En este modo, puede seleccionar el repetidor o frecuencia preprogramado en "FROM" (repetidor de acceso) y el indicativo de llamada UR en "TO" (destino), tal y como se muestra a continuación.

TO: Destino
(CQ/Repetidor de otra área/Emisora específica)

FROM: Repetidor de acceso



Modo DR (banda principal)

Comunicación en el modo DR

En el modo DR, el transceptor tiene 3 vías de comunicación.

Llamada de área local

Para llamar a través de su repetidor de área local (acceso).

Llamada de entrada

Para llamar a través de su repetidor de área local (acceso), entrada de repetidor e Internet en su repetidor de destino o el último repetidor usado de la emisora individual, usando el enrutamiento de indicativo de llamada.

Llamar mediante la designación Indicativo de llamada

Para llamar mediante la designación Indicativo de llamada de la emisora específica. Esta llamada es transmitida automáticamente al último repetidor que se accedió.

Operaciones básicas en el modo DR

- **Pulse [▲] (1s) para ajustar "TO" (destino).**
Puede ajustar "TO" en Llamada de área local, Llamada de entrada y designación Indicativo de llamada, etc.
- **Pulse [ENT] (1s) para ajustar "TO" (destino) mediante el Historial de llamadas.**
Puede recuperar la Llamada de entrada, etc.
- **Pulse [▼] (1s) para ajustar "FROM" (Repetidor de acceso).**
Puede seleccionar "FROM" (repetidor de acceso) en la Llamada de área local y la Llamada de entrada.

Nota:

- ◆ Las operaciones básicas en el modo DR no son compatibles en el modo DV.
- ◆ El transmisor tiene una función de temporizador de tiempo límite para la operación de repetidor digital. El temporizador limita una transmisión continua a aproximadamente 10 minutos.

MI INDICATIVO DE LLAMADA

Ajuste su Indicativo de llamada en el transceptor en el modo DV/DR. La transmisión en el modo DV/DR no será posible si no ajusta su indicativo de llamada.

Se pueden registrar hasta 6 indicativos de llamada. Por su indicativo de llamada, puede registrar un indicativo de llamada que esté dentro de 8 caracteres y cualquier memo (nombre o nombre de plataforma, destino de la operación móvil, etc.) que esté dentro de los 4 caracteres después de la barra (/).

- 1 Acceda al menú núm. 610.
- 2 Seleccione un número de registro y pulse [A/B].
- 3 Introduzca su Indicativo de llamada.
 - Para obtener más información sobre el procedimiento de introducción de caracteres, consulte la página 6-1.

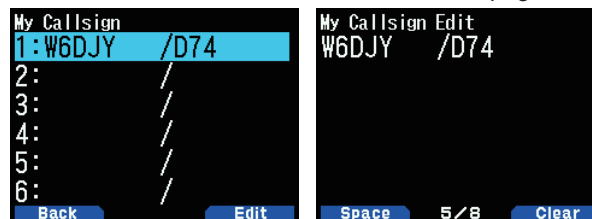

- 4 Pulse [ENT].

Su Indicativo de llamada está ajustado.

Nota:

- ◆ El indicativo de llamada que puede registrarse es el indicado en su certificado. No pueden registrarse apodos o similares.

MENÚ DE FUNCIONES DIGITALES

Este menú cambia las funciones que se utilizarán para el funcionamiento en el modo digital.

Cómo usar el menú de funciones digitales

- 1 Pulse **[MODE]** para entrar en el modo DR.
- 2 Pulse **[F]**, **[MODE]**.

Aparece el Menú de función digital.

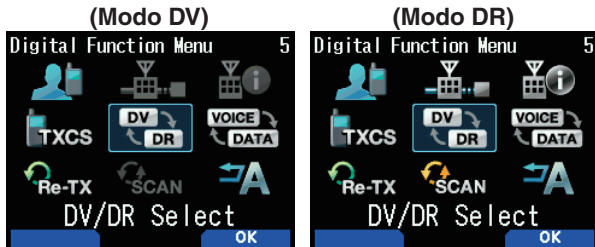

- 3 Seleccione un elemento en el menú de funciones digitales y pulse **[A/B]**.

Aparece el menú de configuración del elemento seleccionado. Para más información sobre los ajustes detallados, consulte las páginas de cada función.

Nota:

- ◆ Si selecciona **[DV/DR Select]** o **[Data Mode]**, el ajuste se modifica y vuelve a la pantalla anterior.

La siguiente tabla muestra los elementos en el Menú de función digital en los modos DV y DR.

Los elementos son distintos en el modo DV y en el modo DR.

Modo DR	Modo DV
1 Seleccionar destino	1 Seleccionar destino
2 Seleccionar ruta	
3 Detalle del repetidor	
4 Configuración CS	4 Configuración CS
5 Seleccionar DV/DR	5 Seleccionar DV/DR
6 Modo de datos	6 Modo de datos
7 Historial TX	7 Historial TX
8 Exploración DR	
9 Respuesta automática	9 Respuesta automática

LLAMADA SIMPLEX

La llamada simplex puede usarse para la comunicación directa entre una pareja de transceptores sin usar un repetidor. La llamada simplex solamente puede operarse en el modo DV.

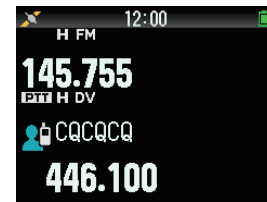

Ejemplo: Emisión CQ en 446,100 MHz

- 1 Ajuste la frecuencia en 446,100 MHz con **[▲]/[▼]** o el mando **[ENC]**.
- 2 Pulse **[MODE]** para entrar en el modo DR. Cuando el modo esté ajustado en el modo DV, vaya a paso 4.
- 3 Cambie al modo DV en el Menú de función digital.
- 4 Seleccione **[Destination Select]** en el Menú de función digital. Aparece la pantalla de selección de destino.
- 5 Seleccione **[Local CQ]** y pulse **[ENT]**. **[CQCQCQ]** se ajusta para **[TO]**.
- 6 Pulse **[PTT]** para transmitir.

Nota:

- ◆ Reciba en la frecuencia con la que intentará transmitir y compruebe que no habrá interferencias con otras emisoras.
- ◆ Al ajustar el modo DV por primera vez, **[CQCQCQ]** se ajusta en **[TO]**.
- ◆ La llamada simplex en el modo digital solamente puede operarse en el modo DV.

LLAMADA DE ÁREA LOCAL

Una llamada de área local (CQ local) es la emisión de un CQ a través de un único repetidor. Una llamada puede hacerse estableciendo un CQ local en "TO" y pulsando [PTT].

Configuración del repetidor de acceso (FROM)

- 1 Pulse [MODE] para entrar en el modo DR.
- 2 Pulse [▼] (1s).
Aparece la pantalla de selección FROM.
- 3 Seleccione [Repeater List] y pulse [ENT].
Aparece la pantalla de selección de región mundial, país y grupo.
- 4 Seleccione su grupo de área y pulse [ENT].
Aparece la pantalla de selección de lista de repetidor.
- 5 Seleccione un repetidor cercano de entre los nombres de repetidor o los nombres de estado/prefectura y pulse [ENT].
El repetidor de acceso se ajusta en [FROM].

Ajuste de CQ local (TO)

- 1 Pulse [▲] (1s).
Aparece la pantalla de selección de destino. Esta pantalla también aparece al seleccionar [Destination Select] en el Menú de función digital.
- 2 Seleccione [Local CQ] y pulse [ENT].
CQCQCQ se ajusta para [TO].

Verificación de la llegada de las señales al repetidor

- 1 Pulse [PTT] (1s) y transmita.
- 2 Compruebe la respuesta.
Si < 📶 > aparece en un plazo de 3 segundos, quiere decir que las señales están alcanzando el repetidor que está usando y están siendo emitidas con normalidad desde el repetidor de destino. Sin embargo, < 📶 > no aparece si hay un acceso desde otra emisora en un plazo de 3 segundos. (Consulte la tabla de abajo).

Transmisión

Pulse [PTT] para transmitir.

Fenómeno	Causa	Tratamiento
No se devuelve ningún mensaje desde el repetidor de acceso tras la transmisión. (El indicador del medidor S tampoco se mueve).	Si la selección del repetidor que está utilizando (acceso al repetidor) es incorrecta.	Ajuste el repetidor de acceso correcto en [FROM].
	Si la frecuencia del repetidor no es correcta (o la configuración dúplex es incorrecta).	Ajuste la frecuencia del repetidor (o la configuración dúplex) correctamente.
	Si está fuera de la zona de repetidor (o la señal no alcanza el repetidor).	Vaya a un lugar donde la señal llegue al repetidor o acceda a otro repetidor al que pueda llegar la señal.
El repetidor de acceso Indicativo de llamada y < 📶 > aparecen después de la transmisión.	Si su indicativo de llamada no está registrado en el servidor de gestión D-STAR o si la información registrada es distinta.	Registre su indicativo de llamada al servidor de gestión D-STAR o compruebe la información registrada.
	Si el indicativo de llamada de emisora no está registrado en el servidor de gestión D-STAR o si la información registrada es distinta.	Compruebe el estado de registro del otro indicativo de llamada de emisora en el servidor de gestión D-STAR (solamente cuando la otra emisora se abre en público).
El repetidor de destino Indicativo de llamada y < 📶 > aparecen después de la transmisión.	Si no se puede alcanzar un repetidor de destino o el repetidor en uso.	Espere unos instantes y vuelva a llamar.

LLAMADA DE ENTRADA

Se puede realizar una llamada de entrada ajustando el repetidor del área para que emita CQ a [TO] y pulsando [PTT].

CQ de entrada es la emisión de CQ a un área distinta de la de su emisora a través de un repetidor conectado a Internet. También podrá realizar una llamada a un área a la que no puedan llegar directamente las señales debido a la conexión a Internet.



Configuración del repetidor de acceso (FROM)

Ajuste un repetidor cercano para [FROM].

Ajuste del repetidor de destino (TO)

- 1 Pulse [**▲**] (1s).
Aparece la pantalla de selección de destino. Esta pantalla también aparece al seleccionar [Destination Select] en el Menú de función digital.
- 2 Seleccione [Gateway CQ] y pulse [ENT].
Aparece la pantalla de selección de región mundial, país y grupo.
- 3 Seleccione su grupo de área y pulse [ENT].
Aparece la pantalla de selección de lista de repetidor.
- 4 Seleccione el repetidor de destino.
Pulse [**▶**] para visualizar la información detallada del repetidor seleccionado. Cuando pulse [ENT], el repetidor se ajustará a [TO].

Verificación de la llegada de las señales al repetidor (TO)

- 1 Pulse [PTT] (1s) y transmita.
- 2 Compruebe la respuesta.
Si <  > aparece en un plazo de 3 segundos, quiere decir que las señales están alcanzando el repetidor de destino a través de Internet y las señales están siendo emitidas con normalidad desde el repetidor de destino. Sin embargo, <  > no aparece si hay un acceso desde otra emisora en un plazo de 3 segundos.

Transmisión

Pulse [PTT] para transmitir.

RESPUESTA A LA LLAMADA DE ENTRADA

Cuando responde una Llamada de entrada CQ o una Llamada de entrada individual, debe configurar el Indicativo de llamada de destino en [TO] antes de pulsar [PTT].

- 1 Pulse [ENT] (1s) después de que haya finalizado la transmisión de la emisora que llama.
- 2 Seleccione el Indicativo de llamada de la emisora que llama mediante el Historial de llamadas y pulse [ENT] para capturar el Indicativo de llamada.
El Indicativo de llamada se ajusta en [TO] y la configuración de Llamada de entrada también se ajusta automáticamente.

Nota:

- ◆ Debido a la estructura de D-STAR, no puede dar una respuesta a la Llamada de entrada en el ajuste [Local CQ].
- ◆ El Indicativo de llamada de la otra emisora se almacena en el Historial de llamadas cuando finaliza la transmisión de la otra emisora. Pulse [ENT] (1s) después de que haya finalizado la transmisión de la otra emisora.
- ◆ En condiciones estables de comunicación, también puede dar una respuesta con la función de Respuesta directa sin establecer manualmente el Indicativo de llamada de destino.

DESIGNACIÓN DE INDICATIVO DE LLAMADA

Una llamada mediante la designación Indicativo de llamada se puede realizar ajustando el Indicativo de llamada de la otra persona en [TO] y pulsando PTT. Una llamada a la emisora específica se transmite automáticamente al último repetidor al que se ha accedido, por lo que una llamada puede hacerse sin conocer el área en la que la otra emisora se encuentra actualmente.

Configuración del repetidor de acceso (FROM)

Ajuste un repetidor cercano para [FROM].

Ajuste del destino (TO)

- 1 Pulse [**▲**] (1s).
Aparece la pantalla de selección de destino. Esta pantalla también aparece al seleccionar [Destination Select] en el Menú de función digital.
- 2 Seleccione [Individual] y pulse [ENT].
Aparece la lista de indicativo de llamada.
- 3 Seleccione el indicativo de llamada y pulse [ENT].
El indicativo de llamada individual y el nombre se ajustan para [TO].
- 4 Pulse [PTT] para transmitir.

LISTA DE INDICATIVOS DE LLAMADA

Pueden registrarse hasta 300 indicativos de llamada de las otras emisoras. Los nombres y los memos pueden también registrarse en lugar de Indicativos de llamada. Los nombres registrados se muestran en el Historial TX y el Historial RX.

Edición del indicativo de llamada

Puede editar la información del indicativo de llamada.

- 1 Acceda al menú núm. 220.
Aparece la pantalla de selección de lista de indicativos de llamada.



- 2 Pulse [A/B].
Aparece la pantalla de edición de la lista de indicativos de llamada.



- 3 Seleccione el elemento y pulse [ENT].
Aparece la pantalla de edición del elemento seleccionado. Puede registrar o editar el nombre, indicativo de llamada, memo, etc.
- 4 Pulse [ENT] después de la edición.
La edición se ha completado y aparece la pantalla de edición de la lista de indicativos de llamada.
- 5 Pulse [A/B].
Aparece la pantalla de selección de lista de indicativos de llamada.

Clasificación del indicativo de llamada

Puede clasificar la lista de indicativos de llamada.

- 1 Pulse **[MODE]** en la pantalla de selección de lista de indicativos de llamada.
Aparece la pantalla de selección de posición de movimiento.
- 2 Seleccione una posición de movimiento y pulse **[A/B]**.
Cuando mueva un elemento al final de la lista, seleccione [Move to End] y pulse **[A/B]**.

RESPUESTA DIRECTA

Esta función le permite responder a una llamada simplemente pulsando **[PTT]** durante la visualización de la pantalla de interrupción en los modos DV y DR. El ajuste predeterminado es [On]. Al recibir una señal de repetidor en un modo DR y si responde inmediatamente a CQ o una llamada dirigida a su indicativo de llamada, la transmisión se cambia automáticamente de forma temporal y podrá responder simplemente pulsando **[PTT]**.

El icono <  > aparece en la pantalla de interrupción cuando es posible una respuesta directa al recibir una llamada. Si se pulsa **[PTT]** cuando aparece este icono, la configuración se cambia automáticamente a la configuración de respuesta y la transmisión se hace posible.

Toda la pantalla de interrupción



Media pantalla de interrupción



Nota:

- ◆ El cambio de la configuración de la transmisión es temporal. Una vez transcurrido el tiempo de visualización del tiempo de espera, vuelve al ajuste anterior de la transmisión.
- ◆ Al recibir la frecuencia del repetidor en el modo DV, no podrá responder a una llamada recibida pulsando **[PTT]**.

Desactivación de la respuesta directa

- 1 Acceda al menú núm. 612.

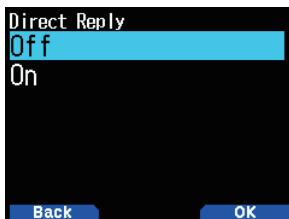

- 2 Seleccione [Off].

Nota:

- ◆ Puede cambiar el tiempo de retención de la pantalla en el menú núm. 643.
- ◆ La respuesta directa no es posible cuando el método de visualización (Menú núm. 640) está ajustado en [Off].
- ◆ Cuando la respuesta directa está ajustada en [On], la pantalla de interrupción del modo DV y DR se visualiza con prioridad al modo APRS.

FUNCIÓN DE RESPUESTA AUTOMÁTICA

Esta función sirve para ajustar automáticamente el indicativo de llamada de la otra emisora y la respuesta al recibirse una señal en su indicativo de llamada.

- 1 Seleccione [Auto Reply] en el menú de función digital.
- 2 Seleccione [Off], [On] u [On(Voice)].
 - Si ajusta [On] u [On(Voice)], el icono <  > aparecerá en la pantalla.

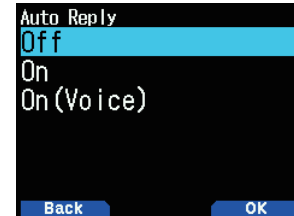

[On]: La transmisión es posible con el mensaje de transmisión o con la información de ubicación GPS, en función del ajuste. No se transmite la voz

[On(Voice)]: Podrá seleccionar y transmitir un mensaje de voz de respuesta automática grabado por adelantado en la memoria de mensajes de voz. La transmisión es posible con el mensaje de transmisión o con la información de ubicación GPS, en función del ajuste.

Selección del mensaje de voz de respuesta automática

Puede seleccionar un mensaje de voz de respuesta automática desde la memoria de mensajes de voz.

- 1 Acceda al menú núm. 312.



- 2 Seleccione el archivo de voz y pulse **[A/B]**.

Nota:

- ◆ Solamente puede seleccionarse un archivo.

Sincronización de respuesta automática

Puede ajustar la sincronización de la respuesta automática.

- 1 Acceda al menú núm. 613.



- 2 Seleccione [Immediate], [5], [10], [20], [30] o [60] segundos.

HISTORIAL DE RX

Pueden almacenarse hasta 100 entradas que contengan información del tipo indicativos de llamada de la emisora que transmitió la señal y el repetidor usado en el historial RX para las señales recibidas en el modo DV/DR. El historial RX no se borra al desactivar la alimentación.

Visualización del historial RX

- 1 Acceda al menú núm. 600.



- 2 Seleccione una lista y pulse **[A/B]**.
Aparece la pantalla de detalles del historial RX.
- 3 Pulse **[A/B]**.
Aparece la pantalla GPS del historial RX.

Registro del indicativo de llamada desde el historial RX

- 1 Acceda al menú núm. 600.
- 2 Seleccione la lista y pulse **[ENT]**.
Aparece la pantalla de registro de indicativo de llamada.

Eliminación del historial RX

- 1 Acceda al menú núm. 600.
- 2 Seleccione la lista y pulse **[MODE]**.
El historial RX seleccionado es eliminado.
Todo el historial RX se borra al pulsar **[MODE] (1s)**.

MENSAJES TX

Puede transmitirse un mensaje de hasta un máximo de 20 caracteres durante las comunicaciones de voz en el modo DR/DV. Pueden registrarse hasta cinco mensajes de transmisión.

Registro de mensajes TX

- 1 Acceda al menú núm. 611.

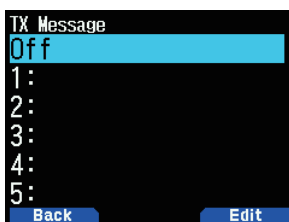

- 2 Seleccione un número de registro y pulse **[A/B]**.

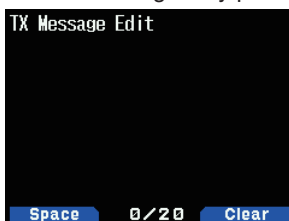

Aparece la pantalla de edición de mensaje TX.

- 3 Introduzca los mensajes.

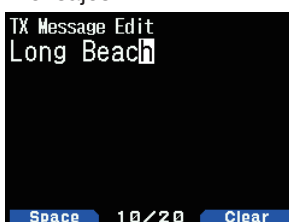

- 4 Seleccione un número de registro y pulse **[ENT]**.
Se seleccionan los mensajes TX
Cada vez que pulse **[PTT]** transmitirá el mensaje seleccionado.

HISTORIAL TX

Se pueden almacenar hasta 20 entradas en el historial TX para las señales transmitidas en el modo DV/DR. El historial TX no se borra al desactivar la alimentación.

Después de la transmisión, se almacenan conjuntamente una combinación de indicativos de llamada (FROM y TO) de modo que podrá restaurar los ajustes de la transmisión de dicho momento con un solo toque mediante la pulsación de **[A/B]** para el historial TX seleccionado.

Visualización del historial TX

- 1 Seleccione **[TX History]** en el menú de función digital.
Aparece la pantalla de lista del historial TX.



- 2 Seleccione una lista y pulse **[A/B]**.
Los ajustes de transmisión cambian y regresa a la pantalla de frecuencia.

Nota:

- ◆ Las entradas no son almacenadas en el historial TX para el modo de datos, silenciamiento de indicativo de llamada/silenciamiento de código y llamada BK.

Eliminación del historial TX

- 1 Seleccione **[TX History]** en el menú de función digital.
- 2 Seleccione la lista y pulse **[MODE]**.
El historial TX seleccionado es eliminado.
Todo el historial TX se borra al pulsar **[MODE] (1s)**.

LLAMADA DENTRO DE ZONA

La llamada dentro de zona es una comunicación indirecta a través de otro repetidor dentro de la zona.

Nota:

- ◆ La llamada dentro de zona no está conectada a Internet.

Configuración del repetidor de acceso (FROM)

- 1 Seleccione **[Route Select]** en el menú de función digital.
- 2 Seleccione **[Local NW]** y pulse **[ENT]**.
Aparece la pantalla de selección de las regiones del mundo.
- 3 Seleccione su región y pulse **[ENT]**.
Aparece la pantalla de selección de región del país.
Aparece la pantalla de selección del país y grupo.
- 4 Seleccione su país y pulse **[ENT]**.
Aparece la pantalla de selección de grupo.
- 5 Seleccione su grupo de área y pulse **[ENT]**.
Aparece la pantalla de selección de lista de repetidor.
- 6 Seleccione un repetidor cercano de entre los nombres de repetidor o los nombres de estado/prefectura y pulse **[ENT]**.
El repetidor de acceso se ajusta en **[FROM]**.

Ajuste del repetidor de destino (TO)

- 1 Pulse [**▲**] (1s).
Aparece la pantalla de selección de destino. Esta pantalla también aparece al seleccionar [Destination Select] en el Menú de función digital.
- 2 Seleccione [Individual] y pulse [**ENT**].
Aparece la lista de repetidores.
- 3 Seleccione el indicativo de llamada de la lista de indicativos de llamada y pulse [**ENT**].
El repetidor se ajusta para [TO].
- 4 Pulse [**PTT**] para transmitir.

CONFIGURACIÓN DEL REPETIDOR DE ACCESO (FROM)

Para acceder a un repetidor, ajuste el repetidor en [FROM]. Hay 4 métodos de ajuste.

- 1 Ajuste mediante lista de repetidores
- 2 Ajuste mediante repetidor cercano
- 3 Ajuste mediante historial TX
- 4 Ajuste mediante entrada directa

Ajuste mediante lista de repetidores

- 1 Pulse [**▼**] (1s).
Aparece la pantalla de selección FROM.
- 2 Seleccione [Repeater List] y pulse [**ENT**].
Aparece la pantalla de selección de región mundial, país y grupo.
- 3 Seleccione su grupo de área y pulse [**ENT**].
Aparece la pantalla de selección de lista de repetidor.
- 4 Seleccione un repetidor cercano de entre los nombres de repetidor o los nombres de estado/prefectura y pulse [**ENT**].
El repetidor de acceso se ajusta en [FROM].

Ajuste mediante repetidor cercano

Puede buscar un repetidor cercano en base a la ubicación de su emisora obtenida por el menú núm. 401 y la información de ubicación de los repetidores. Los repetidores ubicados cerca de su emisora serán visualizados como candidatos para la selección entre la lista de repetidores registrados.

- 1 Pulse [**▼**] (1s).
Aparece la pantalla de selección FROM.
- 2 Seleccione [Nearby Repeaters] y pulse [**ENT**].
Comienza la búsqueda. Se visualizan hasta un máximo de 20 repetidores cercanos.
- 3 Seleccione un repetidor cercano de entre los nombres de repetidor o los nombres de estado/prefectura y pulse [**ENT**].
El repetidor de acceso se ajusta en [FROM].

Nota:

- ◆ No es posible seleccionar como candidato ningún repetidor que se encuentre a 160 km (100 mi) o más lejos de su emisora.

Ajuste mediante historial TX

Puede seleccionar repetidores previamente accedidos.

- 1 Pulse [**▼**] (1s).
Aparece la pantalla de selección FROM.
- 2 Seleccione [TX History] y pulse [**ENT**].
Aparece la pantalla de selección de historial TX.
- 3 Seleccione un repetidor en la lista de historial TX y pulse [**ENT**].
El repetidor de acceso se ajusta en [FROM].

Ajuste mediante entrada directa

Puede ajustar el repetidor introduciendo directamente el indicador de llamada del repetidor.

- 1 Pulse [**▼**] (1s).
Aparece la pantalla de selección FROM.
- 2 Seleccione [Direct Input(RPT1)] y pulse [**ENT**].
Aparece la pantalla de entrada directa.
- 3 Introduzca un indicativo de llamada del repetidor y pulse [**ENT**].
El repetidor de acceso se ajusta en [FROM] si el indicativo de llamada introducido se encuentra en la lista de repetidores.

CONFIGURACIÓN DE REPETIDOR DE TRAYECTORIA (ROUTE)

Puede ajustar si usará o no el indicativo de llamada del repetidor de destino y la entrada. Resulta un ajuste útil si la configuración de la trayectoria no tiene éxito.

- 1 Seleccione [Route Select] en el menú de función digital.
- 2 Seleccione [Stand Alone], [Local NW], [Over the Gateway] o [Direct Input(RPT2)].

[Stand Alone]: El mismo indicativo de llamada de RPT1 se ajusta en RPT2. El icono local <  > se visualiza en la pantalla ROUTE.

[Local NW]: Al ajustar un indicativo de llamada en RPT1, aparece la pantalla de selección de lista de repetidores. El indicativo de llamada del repetidor seleccionado se ajusta en RPT2. El icono asistente <  > se visualiza en la pantalla ROUTE.

[Over the Gateway]: Al ajustar un indicativo de llamada en RPT1, RPT2 ajusta automáticamente el indicativo de llamada del repetidor de entrada de RPT1. No puede seleccionarse un repetidor sin entrada. El icono de entrada <  > se visualiza en la pantalla ROUTE. Al ajustarse una entrada, [Local CQ] no puede ajustarse en [TO]. Debe ajustar [Individual] o [Gateway CQ].

[Direct Input(RPT2)]: Un indicativo de llamada de repetidor de destino de entrada directa es ajustado en RPT2. El icono de la pantalla ROUTE desaparece.

AJUSTE DEL DESTINO (TO)

Puede ajustar el repetidor para que emita el CQ o indicativo de llamada de la emisora de destino a llamar en [TO]. Hay 7 métodos de ajuste.

- 1 Ajuste mediante CQ local
- 2 Ajuste mediante CQ de entrada
- 3 Ajuste mediante individual
- 4 Ajuste mediante reflector
- 5 Ajuste mediante historial de llamadas
- 6 Ajuste mediante entrada directa (URCALL)
- 7 Ajuste EMR

Nota:

- ◆ El CQ de entrada y el reflector no pueden seleccionarse en el modo DV.

Ajuste mediante CQ local

1 Pulse [**▲**] (1s).

Aparece la pantalla de selección de destino. Esta pantalla también aparece al seleccionar [Destination Select] en el Menú de función digital.

2 Seleccione [Local CQ] y pulse [**ENT**].

CQCQCQ se ajusta para [TO].

Ajuste mediante CQ de entrada

1 Pulse [**▲**] (1s).

Aparece la pantalla de selección de destino. Esta pantalla también aparece al seleccionar [Destination Select] en el Menú de función digital.

2 Seleccione [Gateway CQ] y pulse [**ENT**].

Aparece la pantalla de selección de lista de repetidor.

3 Seleccione el repetidor de destino y pulse [**ENT**].

El repetidor se ajusta para [TO].

Ajuste mediante individual

1 Pulse [**▲**] (1s).

Aparece la pantalla de selección de destino. Esta pantalla también aparece al seleccionar [Destination Select] en el Menú de función digital.

2 Seleccione [Individual] y pulse [**ENT**].

Aparece la lista de indicativo de llamada.

3 Seleccione el indicativo de llamada y pulse [**ENT**].

El indicativo de llamada seleccionado está ajustado en [TO].

Ajuste mediante reflector

1 Pulse [**▲**] (1s).

Aparece la pantalla de selección de destino. Esta pantalla también aparece al seleccionar [Destination Select] en el Menú de función digital.

2 Seleccione [Reflector] y pulse [**ENT**].

Aparece el elemento del menú Reflector.

3 Seleccione los siguientes elementos y pulse [**ENT**].

[Use Reflector]: Si el repetidor está vinculado a un reflector, seleccione [Use Reflector] y pulse [**ENT**]. [CQCQCQ] se ajusta para [TO]. A continuación, pulse [**PTT**] para transmitir su señal de voz digital al reflector.

[Link to Reflector]: Si desea vincular el repetidor a un reflector, o si desea cambiar a otro reflector, seleccione [Link to Reflector] y pulse [**ENT**]. Ingrese el tipo del reflector (REF/DCS/XRF/XLX), el número (000 a 999) y el módulo (A a Z), y presione [**ENT**]. Un comando de enlace (ejemplo: [REF001CL]) está ajustado a [TO]. A continuación, pulse [**PTT**] para vincular el repetidor al reflector. (Mantenga presionado [**▲/▼**] durante 2 segundos para avanzar / retroceder rápidamente el número del reflector.) Se muestran hasta 5 reflectores vinculados con anterioridad cuando selecciona de nuevo [Link to Reflector].

[Unlink Reflector]: Si desea vincular el repetidor a otro reflector, asegúrese de desvincular el actual reflector vinculado. Seleccione [Unlink Reflector] y pulse [**ENT**]. [_____]U está ajustado en [TO]. A continuación, pulse [**PTT**] para desvincular el repetidor del reflector.

[Echo Test]: Puede comprobar qué tan bien entra en el sistema su señal de voz digital. Seleccione [Echo Test] y pulse [**ENT**]. A continuación, [_____]E es ajustado en [TO]. A continuación, pulse [**PTT**] para transmitir su señal de voz digital al sistema. Después de soltar [**PTT**], el eco se enviará de vuelta desde el repetidor.

[Repeater Info.]: Puede enviar el comando de información del repetidor. Seleccione [Repeater Info.] y pulse [**ENT**]. A continuación, [_____]I es ajustado en [TO]. A continuación, pulse [**PTT**] para transmitir el comando de información del repetidor. Después de soltar [**PTT**], el ID del repetidor se enviará desde el repetidor.

Nota:

- ◆ Cuando desee añadir una información de frecuencia del Punto de acceso DV simplex en la lista de repetidores (Menu No.210) para usar el menú Reflector del modo DR anterior, introduzca la configuración "Callsign" y "Gateway" del Punto de acceso DV, o la configuración "Callsign" y "Gateway" del Punto de acceso DV, o la cadena "DIRECT" en los campos de entrada [Callsign (RPT1)] y [Gateway (RPT2)]. Siga las configuraciones recomendadas para el punto de acceso DV. Siga las configuraciones recomendadas para el punto de acceso DV. Por favor, consulte la página 16-14 "Agregar la lista de repetidores" para obtener más detalles.

Ajuste mediante historial de llamadas

1 Pulse [**▲**] (1s).

Aparece la pantalla de selección de destino. Esta pantalla también aparece al seleccionar [Destination Select] en el Menú de función digital.

2 Seleccione [Call History] y pulse [**ENT**].

Aparece la lista de indicativo de llamada.

3 Seleccione el indicador de llamada de destino y pulse [**ENT**].

El indicativo de llamada seleccionado está ajustado en [TO].

Ajuste mediante entrada directa (URCALL)

1 Pulse [**▲**] (1s).

Aparece la pantalla de selección de destino. Esta pantalla también aparece al seleccionar [Destination Select] en el Menú de función digital.

2 Seleccione [Direct Input(URCALL)] y pulse [**ENT**].

Aparece la pantalla de entrada directa.

3 Introduzca el indicador de llamada de destino y pulse [**ENT**].

El indicativo de llamada de destino es ajustado en [TO].

Nota:

- ◆ Cuando introduce el Indicativo de llamada de destino mediante la entrada directa (URCALL), la configuración de la ruta no se establece automáticamente. Por favor, entonces asegúrese de ajustar la configuración de la ruta mediante [Route Select] en el menú de funciones digitales.

Ajuste EMR

1 Pulse [**▲**] (1s).

Aparece la pantalla de selección de destino. Esta pantalla también aparece al seleccionar [Destination Select] en el Menú de función digital.

2 Seleccione [EMR] y pulse [**ENT**].

Se ajusta EMR.

COMPROBACIÓN DEL AJUSTE DEL INDICATIVO DE LLAMADA

Podrá comprobar los ajustes de transmisión del modo DV/DR antes de la transmisión.

1 Seleccione [CS Setting] en el menú de función digital.

Aparece la pantalla de confirmación.



```
DR TX Setting
UR: /DF0TK B
R2: AG6RW G
R1: AG6RW C
MY: W6DJY
Back Name
```

2 Pulse [**A/B**].

Cada pulsación alterna entre la pantalla de nombre y la pantalla de indicativo de llamada.

VISUALIZACIÓN DE LOS DETALLES DEL REPETIDOR

Puede comprobar la información de los detalles del repetidor.

- 1 Seleccione [Repeater Detail] en el menú de función digital. Aparece la pantalla de confirmación.



- 2 Pulse [**▲**]/[**▼**].

Cada pulsación alterna entre la pantalla de detalles del repetidor de acceso y la pantalla de detalles del repetidor CQ de entrada.

COMUNICACIÓN DE DATOS RÁPIDOS

Las comunicaciones de datos rápidos pueden realizarse usando la banda de voz de las comunicaciones de datos al operar en el modo DV/DR.

- 1 Acceda al menú núm. 984.

Seleccione el método de conexión (USB o Bluetooth) con el dispositivo externo para la comunicación de datos.

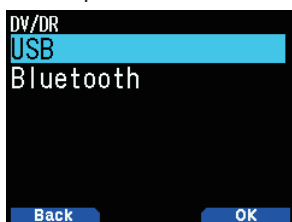

- 2 Seleccione [Data Mode] en el menú de función digital. Si el modo de datos está ajustado, aparecerá el icono < **DATA** > en la pantalla.

Conexión a un PC

Use un cable de comunicación de datos comercialmente disponible para conectar el conector micro-USB del transceptor a un PC.

Configuración del software para la comunicación de datos

Consulte a continuación y complete los ajustes.

Puerto: Seleccione el número del puerto COM usado por este transceptor.

Nota:

- ◆ El número del puerto COM usado por este transceptor puede ser 5 o superior dependiendo del entorno del PC. En dicho caso, use un software de comunicación que le permita configurar el número de puerto COM en 5 o superior.

Operación de comunicación de datos

Al realizar la operación de comunicación de datos, consulte el manual de instrucciones del software de comunicación.

- 1 Ajuste el indicativo de llamada de su emisora, la otra emisora y el repetidor.
- 2 Realice la operación en conformidad con el manual de instrucciones y el resto de documentos del software de comunicación.
- 3 Al introducir texto en la pantalla del software de comunicaciones, dicho texto será transmitido automáticamente.

Sincronización final TX de datos

Esta función ajusta el tiempo de retardo hasta el regreso de los datos rápidos TX a RX en conformidad con la sincronización TX del software del PC.

- 1 Acceda al menú núm. 614.

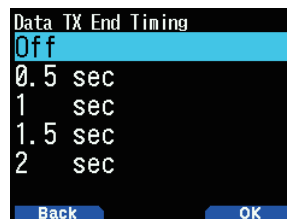

- 2 Seleccione [Off], [0.5], [1], [1.5] o [2] segundos.

COMUNICACIÓN EMR

El modo de solicitud de monitor mejorado (EMR) es una función usada en el modo DV/DR para, por ejemplo, ponerse en contacto con alguien durante una emergencia.

Nota:

- ◆ Esta función es forzada a abrir el silenciamiento de toda la radio, la cual ha recibido la señal EMR y, a continuación, al estado de recepción de señal. Y enviar fácilmente la señal EMR; tenga en cuenta que causará problemas en la otra emisora.
- ◆ La configuración del indicativo de llamada o CQ de la otra emisora se mantiene.
- ◆ Seleccionar EMR en el modo EMR cancelará el modo EMR.
- ◆ La configuración de EMR se cancela al desactivar la alimentación.
- ◆ La comunicación EMR no se graba en el historial TX.
- ◆ Cualquier emisora que reciba la comunicación EMR visualizará el icono de llamada < **EMR** > durante la recepción.

- 1 Seleccione [Destination Select] en el Menú de función digital. Aparece la pantalla de selección de destino.
- 2 Seleccione [EMR] y pulse [**ENT**]. [EMR] se ajusta.



- 3 Pulse [**PTT**] para transmitir.

Ajuste del volumen para la recepción de señal EMR

Podrá ajustar el nivel del volumen dentro del rango de 1 a 50 al recibir la señal EMR. Sin embargo, si el nivel de volumen ajustado por el mando [**VOL**] es superior, la recepción se recibirá en dicho volumen.

- 1 Acceda al menú núm. 615.
- 2 Seleccione el nivel de volumen entre [1] a [50] y pulse [**A/B**].

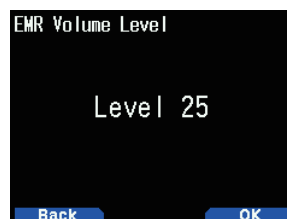

- 3 Se ajusta el volumen.

RX AFC

Esta función corrige un ligero desplazamiento de la frecuencia de la señal recibida para obtener estabilidad en la frecuencia.

- 1 Acceda al menú núm. 616.
- 2 Seleccione [Off] u [On].
[Off]: Desactiva AFC RX.
[On]: Activa AFC RX.

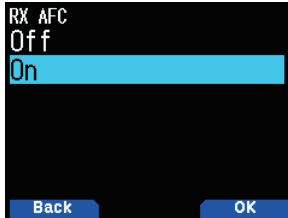

Nota:

- ◆ Esta función no funciona con la frecuencia TX.

DETECCIÓN AUTOMÁTICA FM EN DV

Esta función recibe una señal FM si la recepción de señales FM está disponible al operar en el modo DV.

- 1 Acceda al menú núm. 617.
- 2 Seleccione [Off] u [On].
[Off]: No recibe una señal FM en el modo DV.
[On]: Cambia al modo FM y recibe la señal FM de forma automática en el modo DV.

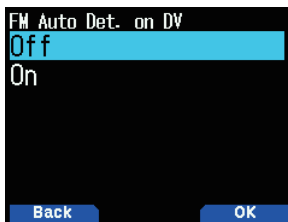

Nota:

- ◆ Esta función solo está disponible para el modo DV y no funcionará en el modo DR.

SALIDA DE TRAMA DE DATOS

Esta función emite los datos digitales recibidos por D-STAR desde el conector micro-USB.

- 1 Acceda al menú núm. 618.
- 2 Seleccione [All], [Related to DSQ] o [DATA mode].
[All]: Transfiere todos los datos recibidos al conector micro-USB.
[Related to DSQ]: Transfiere al conector micro-USB vinculado al silenciamiento de indicativo de llamada/silenciamiento de código. Los datos digitales no se emiten al conector micro-USB si el sonido es silenciado mediante el silenciador de indicativo de llamada/silenciador de código.
[DATA Mode]: Los datos se envían al conector micro-USB solamente en el modo DATOS.

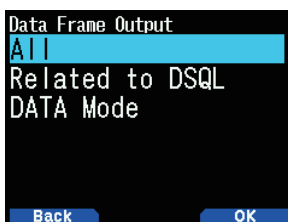

Nota:

- ◆ También se puede emitir desde Bluetooth mediante el menú núm. 984.

LLAMADA BK (RUPTURA)

La llamada BK (ruptura) se usa para llamar simultáneamente a dos emisoras que se están comunicando mediante el silenciamiento de indicativo de llamada en el modo DV/DR.

Función de llamada BK (ruptura)

Al usar el silenciamiento del indicativo de llamada, el silenciamiento no se abre incluso si se recibe una señal que no es de su emisora. Al recibir una señal con la llamada BK (ruptura) ajustada en [On], el silenciamiento se abre incluso si la señal es de la otra emisora con la que se está comunicando.

Cuando la emisora C llama a la emisora A con la llamada BK [Off]:

Las emisoras A y B se comunican mediante el silenciamiento del indicativo de llamada. Cuando la emisora C llama a la emisora A, la emisora B no escucha dicha llamada.

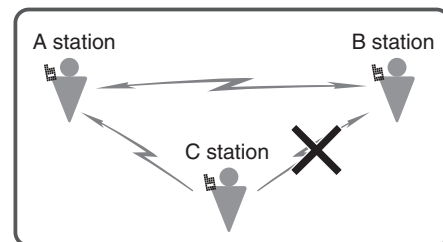

Cuando la emisora C llama a la emisora A con la llamada BK [On]:

Las emisoras A y B se comunican mediante el silenciamiento del indicativo de llamada. Cuando la emisora C llama a la emisora A, la emisora B también escucha dicha llamada.

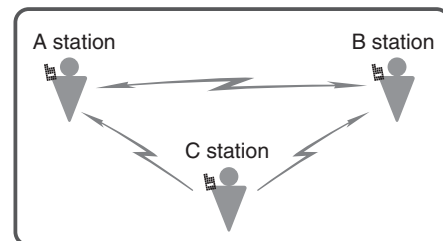

Activación de la función de llamada BK (ruptura)

- 1 Acceda al menú núm. 619.
- 2 Seleccione [On] y pulse [A/B].
Cuando la llamada BK (ruptura) se ajusta en [On], aparece el icono < BK > en la pantalla.

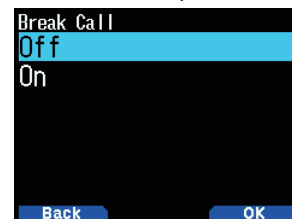

- 3 Pulse [PTT] para transmitir una de las emisoras.
Puede llamar al otro transceptor con el mismo indicativo de llamada de destino ajustado para el destino (TO) (es decir, la otra emisora que se comunicó mediante el silenciamiento del indicativo de llamada).

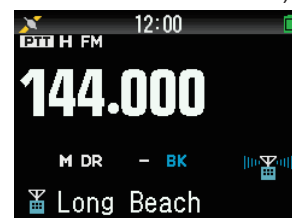

Nota:

- ◆ Este ajuste se cancela al desactivar la alimentación.

SILENCIAMIENTO DE INDICATIVO DE LLAMADA/ SILENCIAMIENTO DE CÓDIGO

Esta función resulta útil al comunicarse con emisoras específicas. El silenciamiento se abre y solamente puede llamar cuando reciba el código digital ajustado por su emisora o el indicativo de llamada de su emisora.

Silenciamiento de indicativo de llamada

El silenciamiento se abre solamente cuando el indicativo de llamada del destino recibido coincide con el de su emisora. El silenciamiento no se abre si no coinciden los 8 dígitos del indicativo de llamada.

- 1 Acceda al menú núm. 620.

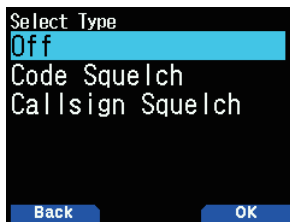

- 2 Seleccione [Callsign Squelch] y pulse [A/B].
Al seleccionar el silenciamiento del indicativo de llamada, el icono < **DCS** > aparece en la pantalla.

Silenciamiento de código

El silenciamiento se abre solamente cuando el código digital recibido coincide. Puede ajustarse para cada banda.

- 1 Acceda al menú núm. 620.

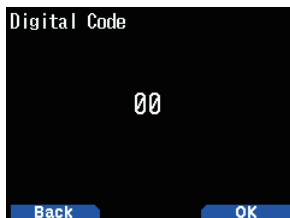

- 2 Seleccione [Code Squelch] y pulse [A/B].
Al seleccionar el silenciamiento del código, el icono < **DCS** > aparece en la pantalla.

Nota:

- ◆ El silenciamiento del código es distinto del DCS (silenciamiento codificado digital) en el modo FM.

MODO TX DE DATOS GPS

Esta función transmite información de ubicación usando GPS al operar en el modo DV/DR.

- 1 Acceda al menú núm. 630.

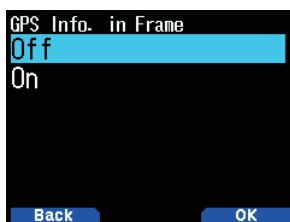

- 2 Seleccione [Off] u [On].
[Off]: No transmite la información de la ubicación de mi posición.
[On]: Transmite la información de ubicación de mi posición.

Frase GPS

Seleccione la frase para transmitir información de ubicación cuando se opera en el modo DV. Las frases GPS que pueden usarse con el transceptor son de 6 tipos [GGA], [GLL], [GSA], [GSV], [RMC] y [VTG], aunque solamente podrá ajustar cuatro al mismo tiempo.

- 1 Acceda al menú núm. 631.



- 2 Seleccione [\$GPGGA], [\$GPGLL], [\$GPGSA], [\$GPGSV], [\$GPRMC] o [\$GPVTG].
[\$GPGGA]: Datos fijos del sistema de posicionamiento global.
[\$GPGLL]: Posición geográfica, latitud/longitud.
[\$GPGSA]: DOP GPS y satélites activos.
[\$GPGSV]: Satélites GPS a la vista.
[\$GPRMC]: Datos mínimos recomendados específicos de GPS/tránsito.
[\$GPVTG]: La pista logró una buena velocidad de avance.

Nota:

- ◆ Si mi posición no está configurada en GPS, las frases GSA, GSV y VTG no se envían.

TX Auto GPS

Esta función se utiliza para transmitir los datos GPS posicionados en intervalos regulares. Puede ajustar el intervalo de la transmisión. La información sobre la ubicación y otros datos del GPS se transmiten en el intervalo ajustado.

- 1 Acceda al menú núm. 632.

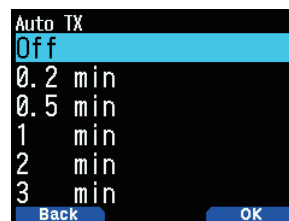

- 2 Seleccione [Off], [0.2], [0.5], [1], [2], [3], [5], [10], [20], [30] o [60] minutos.

Nota:

- ◆ Use la función TX Auto GPS en el modo DV. Asegúrese de desactivar en el modo DR.
- ◆ Cuando mi posición no está ajustada en GPS, la función TX Auto GPS no funciona.

VISUALIZACIÓN DE INTERRUPCIÓN RX

Esta función se utiliza para visualizar la información recibida desde otra emisora en una pantalla de interrupción. La información recibida se visualiza en una pantalla de interrupción en la banda operativa.

Método de visualización de interrupción RX

Esta función ajusta el método de visualización de una pantalla de interrupción (visualización de una interrupción solamente cuando la señal recibida es para su indicativo de llamada o visualización de una interrupción para todas las señales recibidas, etc.).

- 1 Acceda al menú núm. 640.

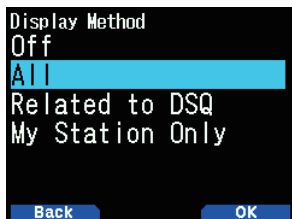

- 2 Seleccione [Off], [All], [Related to DSQ] o [My Station Only].

[Off]: Muestra una indicación en una línea (icono D-STAR e indicativo de llamada) para todas las llamadas recibidas.

[All]: Muestra una interrupción para todas las señales recibidas.

[Related to DSQ]: Muestra una interrupción si el silenciamiento de indicativo de llamada o el silenciamiento de código coinciden.

[My Station Only]: Muestra una interrupción solamente para su emisora.

Tamaño de visualización de interrupción RX

Esta función selecciona un tamaño de visualización al visualizar información recibida desde la otra parte (indicativo de llamada, mensajes, etc.) como visualización de interrupción.

Monobanda

- 1 Acceda al menú núm. 641.



- 2 Seleccione [Half Display] o [Entire Display].

Bibanda

- 1 Acceda al menú núm. 642.



- 2 Seleccione [Half Display] o [Entire Display].

Tiempo de retención de la visualización de interrupción RX

Esta función selecciona el tiempo de retención para la visualización de la interrupción después de la finalización de RX. Cuando transcurra el tiempo establecido, la pantalla de interrupción desaparecerá automáticamente.

- 1 Acceda al menú núm. 643.



- 2 Seleccione [0], [3], [5], [10], [20], [30], [60] segundos o [Infinite].

Nota:

- ◆ Si selecciona 0 segundos, la pantalla de interrupción RX desaparece al finalizar RX.
- ◆ Si hay múltiples interrupciones RX, solamente se visualizará la interrupción RX más frecuente.

ANUNCIO DE INDICATIVO DE LLAMADA

Esta función anuncia el indicativo de llamada al recibir una señal D-STAR. Le permite conocer el indicativo de llamada sin mirar a la pantalla.

- 1 Acceda al menú núm. 644.

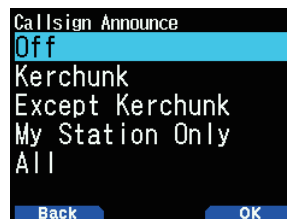

- 2 Seleccione [Off], [Kerchunk], [Except Kerchunk], [My Station Only] o [All].

[Off]: No anuncia el indicativo de llamada.

[Kerchunk]: Anuncia el indicativo de llamada cuando la recepción se encuentra dentro de un plazo de 2 segundos.

[Except Kerchunk]: Anuncia el indicativo de llamada cuando la recepción es superior a 2 segundos.

[My Station Only]: Anuncia el indicativo de llamada para la recepción solamente a su emisora.

[All]: Anuncia el indicativo de llamada para todas las recepciones.

Nota:

- ◆ Si el sonido de recepción no se emite debido a que el silenciamiento digital no coincide, el indicativo de llamada no se anuncia.
- ◆ El memo en el indicativo de llamada no se anuncia.

PITIDO DE ESPERA

Esta función sirve para notificar con un pitido que la transmisión ha finalizado al recibirse una señal D-STAR.

- 1 Acceda al menú núm. 645.



- 2 Seleccione [Off] u [On].

[Off]: El pitido de espera no suena.

[On]: Suena el pitido de espera.

Nota:

- ◆ El volumen del pitido de espera puede cambiarse en el menú núm. 915.
- ◆ Si el sonido de recepción es silenciado por el silenciamiento del indicativo de llamada/silenciamiento de código, el pitido del modo de espera no sonará.

EXPLORACIÓN DE REPETIDORES

Esta función escanea repetidores digitales entre la lista de repetidores en el modo DR.

- 1 Seleccione [DR Scan] en el menú de función digital. Aparece la pantalla de exploración DR.



- 2 Seleccione un elemento y pulse [A/B].

[FROM] y el punto de MHz parpadean y la exploración comienza en la dirección ascendente de los números de repetidor desde el último repetidor. La dirección de exploración puede cambiarse con [▲]/[▼] o el mando [ENC].

Menú de exploración DR

Menú de exploración DR	Operación
Nearby Repeaters	Busque repetidores cercanos (hasta 20 repetidores) que se encuentren cerca de su emisora (dentro de un rango de 160 km (100 mi)) entre los repetidores D-STAR.
World Region	Busque los repetidores que se estén comunicando entre todos los repetidores D-STAR que pertenecen a la región mundial.
Country	Busque repetidores que se estén comunicando entre todos los repetidores D-STAR que pertenecen al país.
Group	Busque repetidores que se estén comunicando entre todos los repetidores D-STAR que pertenecen al grupo.

- 3 Pulse [ENT].

La exploración se detiene.

Nota:

- ◆ Los repetidores especificados para el bloqueo de repetidor no pueden explorarse.
- ◆ Al explorar por [Nearby Repeaters], [Not Found] aparecerá visualizado si no hay ningún repetidor que pueda usarse dentro de un rango de 160 km (100 mi) desde su emisora.
- ◆ La exploración por [Nearby Repeaters] no funcionará si no se reciben datos GPS.

- ◆ Incluso si el GPS no está en posicionamiento, el transceptor busca los repetidores cercanos en función de los datos GPS almacenados.
- ◆ Si no hay más que un repetidor registrado en la lista de repetidores, no podrá realizarse una exploración de repetidores.

BLOQUEO DE REPETIDOR DE LA EXPLORACIÓN

Esta función excluye y omite cualquier repetidor de los objetivos de la exploración cuando se exploran las listas de repetidores D-STAR.

Ajuste de bloqueo de grupo

Puede bloquear todos los repetidores de un grupo de repetidor específico.

- 1 Acceda al menú núm. 210.

Aparece la pantalla de selección de las regiones del mundo.

- 2 Seleccione una región del mundo y pulse [ENT].

Aparece la pantalla de selección de las regiones del país.

- 3 Seleccione la región del país y pulse [ENT].

Aparece la pantalla de selección de grupo

- 4 Seleccione el grupo a omitir y pulse [A/B].

Aparece el icono de bloqueo < R >.

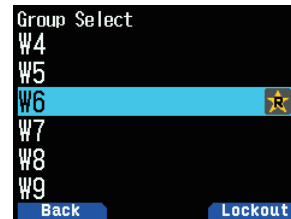

- 5 Pulse [PTT] para regresar a la pantalla de frecuencia.

Ajuste de bloqueo individual

Puede bloquear los repetidores específicos de un grupo de repetidor.

- 1 Acceda al menú núm. 210.

Aparece la pantalla de selección de las regiones del mundo.

- 2 Seleccione una región del mundo y pulse [ENT].

Aparece la pantalla de selección de las regiones del país.

- 3 Seleccione la región del país y pulse [ENT].

Aparece la pantalla de selección de grupo

- 4 Seleccione un grupo y pulse [ENT].

Aparece la pantalla de selección de lista de repetidores.

- 5 Seleccione un repetidor y pulse [A/B].

Aparece el icono de bloqueo < R >.



- 6 Pulse [PTT] para regresar a la pantalla de frecuencia.

Nota:

- ◆ La pantalla de ajuste de [FROM] o [TO] de los ajustes de transmisión puede accederse incluso si los repetidores están ajustados en bloqueo de repetidor.
- ◆ Incluso si los repetidores establecidos para el bloqueo del repetidor están registrados en un canal de memoria, no serán el bloqueo del canal de memoria.

LISTA DE REPETIDORES

Se pueden registrar hasta 1.500 repetidores en la lista de repetidores.

Visualización de la lista de repetidores

- 1 Acceda al menú núm. 210.
Aparece la pantalla de selección de las regiones del mundo.
- 2 Seleccione una región del mundo y pulse **[ENT]**.
Aparece la pantalla de selección de las regiones del país.
- 3 Seleccione la región del país y pulse **[ENT]**.
Aparece la pantalla de selección de grupo.
- 4 Seleccione un grupo y pulse **[ENT]**.
Aparece la pantalla de selección de lista de repetidores.
- 5 Seleccione un repetidor y pulse **[ENT]**.
Se ajusta la pantalla de detalles del repetidor.
- 6 Pulse **[PTT]** para regresar a la pantalla de frecuencia.

Clasificación de la lista de repetidores

- 1 Pulse **[MENU]** en la pantalla de selección de lista de repetidores.
Aparece la pantalla de menú de lista de repetidores.
- 2 Seleccione **[Move]** y pulse **[A/B]**.
Aparece la pantalla de selección de posición de movimiento.
- 3 Seleccione la posición de movimiento y pulse **[A/B]**.
Si mueve un elemento al final de la lista, seleccione **[Move to End]** y pulse **[A/B]**.

Edición de la lista de repetidores

Puede editar la información del repetidor.

- 1 Pulse **[MENU]** en la pantalla de selección de lista de repetidores.
Aparece la pantalla de menú de lista de repetidores.
- 2 Seleccione **[Edit]** y pulse **[A/B]**.
Aparece la pantalla de edición de la lista de repetidores.
- 3 Seleccione un elemento y pulse **[ENT]**.
Aparece la pantalla de edición del elemento seleccionado.
- 4 Pulse **[A/B]** después de la edición.
La edición se ha completado y aparece la pantalla de selección de la lista de repetidores.

Nota:

- ◆ Si no confirma la edición pulsando **[A/B]**, los cambios no serán guardados.
- ◆ El repetidor que está configurado como el repetidor de acceso (FROM) o el repetidor de destino (TO) en el modo DR no se puede editar. Edite la información del repetidor después de cambiar la configuración del repetidor.

Menú de edición de la lista de repetidores

Menú de edición	Operación
Pantalla de edición de nombre	Edite el nombre del repetidor.
Pantalla de edición de nombre secundario	Edite el nombre secundario del repetidor.
Pantalla de edición de indicativo de llamada	Edite el indicativo de llamada del repetidor o el indicativo de llamada de entrada.
Pantalla de edición de frecuencia	Edite la frecuencia. La frecuencia se corrige en el paso 5 kHz.

Menú de edición	Operación
Pantalla de edición de desviación	Seleccione [Off] , [Plus] o [Minus] .
Pantalla de edición de desplazamiento	Edite la frecuencia. La frecuencia de desplazamiento se corrige en el paso 5 kHz.
Pantalla de edición de precisión de la posición	Seleccione [Invalid] , [Approximate] o [Exact] .
Pantalla de edición de latitud	Edite la latitud.
Pantalla de edición de longitud	Edite la longitud.
Pantalla de edición de zona horaria	Edite la zona horaria.
Pantalla de selección de bloqueo	Ajuste [On] u [Off] para el bloqueo del repetidor.

Eliminación de la lista de repetidores

Puede borrar el repetidor específico en la lista de repetidores.

- 1 Seleccione el repetidor en la pantalla de selección de la lista de repetidores.
- 2 Pulse **[MENU]**.
Aparece la pantalla de menú de lista de repetidores.
- 3 Seleccione **[Clear]** y pulse **[A/B]**.
Aparece la pantalla de confirmación.
- 4 Pulse **[A/B]**.
El repetidor se borra y aparece la pantalla de selección de la lista de repetidores.

Nota:

- ◆ El repetidor que está configurado como el repetidor de acceso (FROM) o el repetidor de destino (TO) en el modo DR no se puede eliminar. Elimine el repetidor después de cambiar la configuración del repetidor.

Adición de la lista de repetidores

Puede añadir la información del repetidor.

- 1 Pulse **[MENU]** en la pantalla de selección de lista de repetidores.
- 2 Seleccione **[Add]** y pulse **[A/B]**.
Aparece la pantalla de menú de lista de repetidores.
- 3 Seleccione un elemento y pulse **[ENT]**.
Aparece la pantalla de edición del elemento seleccionado.
- 4 Pulse **[A/B]** después de editar y añadir.

La edición y adición se han completado y aparece la pantalla de selección de la lista de repetidores.

- Cuando desee añadir una información de frecuencia del Punto de acceso DV simplex en la lista de repetidores para usar el menú Reflector del modo DR, introduzca la configuración "Callsign" y "Gateway" del Punto de acceso DV, o la cadena **[DIRECT]** en los campos de entrada **[Callsign (RPT1)]** y **[Gateway (RPT2)]**. Siga las configuraciones recomendadas para el punto de acceso DV.

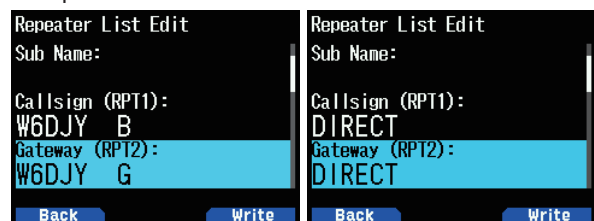

17 USB

FUNCIÓN USB

El transceptor se comporta como un dispositivo USB compatible con USB 2.0. También es compatible con los siguientes tipos de dispositivos.

CDC: Clase de dispositivo de comunicación

ADC: Clase de dispositivo de audio 1.0

MSC: Clase de almacenamiento masivo

Nota:

- ◆ El transceptor no es compatible al conectarse a un PC a través de un concentrador USB. Utilice un cable comercialmente disponible para conectar el transceptor directamente a un puerto USB del PC.

CONEXIÓN A UN PC

Conectar el transceptor a un PC le permite usar el programa de control de memoria MCP-D74 para configurar varios ajustes y acceder desde el PC a la tarjeta de memoria microSD en el transceptor.

Para conectar el transceptor a un PC, deberá instalar el controlador del puerto COM virtual en el PC.

Descargue el programa de control de memoria MCP-D74 y el controlador del puerto COM virtual desde la siguiente dirección URL.

https://www.kenwood.com/i/products/info/amateur/software_download.html

(Esta URL podría cambiar sin previo aviso).

Nota:

- ◆ Nunca conecte el transceptor a un PC con un cable USB hasta que haya finalizado la instalación del controlador de puerto COM virtual descargado desde la dirección URL anteriormente indicada. Si el transceptor y un PC son conectados sin instalar el controlador de puerto COM virtual, se instalará el controlador erróneo no compatible con el transceptor y la comunicación correcta con el PC será imposible. Para evitar instalar el controlador erróneo, asegúrese de completar la instalación del controlador del puerto COM virtual antes de conectar el transceptor con el PC.

Conexión al PC

Conecte al PC usando un cable USB disponible en el mercado (tipo A-micro B).

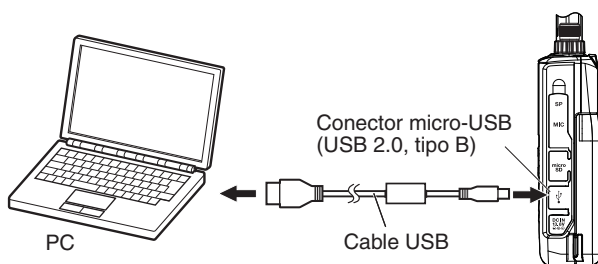

Nota:

- ◆ TH-D74 no se puede conectar al puerto COM del PC.

AJUSTE DE FUNCIONAMIENTO

Puede seleccionar si el transceptor opera como puerto USB y dispositivo de audio o si opera como dispositivo de almacenamiento masivo al conectarse a un PC.

1 Acceda al menú núm. 980.

Aparece la pantalla de selección de función operativa USB.

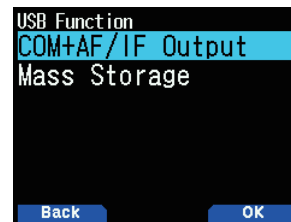

2 Seleccione [COM + AF/IF Output] o [Mass Storage].

[COM + AF/IF Output]: El transceptor funciona como un puerto COM virtual para la comunicación de datos en serie y emite una de las señales AF, IF o detección mediante el audio USB. (La señal de salida IF/de detección puede cambiarse en el menú núm. 102).

[Mass Storage]: El transceptor entra en el modo de almacenamiento masivo. Puede acceder a la tarjeta de memoria microSD del transceptor desde un PC. El transceptor se mostrará como disco extraíble en el PC.

- La activación del modo de almacenamiento masivo desmontará la tarjeta de memoria microSD introducida en el transceptor. Los registros GPS y los audios recibidos no pueden grabarse. Salga del modo de almacenamiento masivo y vuelva a montar la tarjeta de memoria microSD.
- Si selecciona el almacenamiento masivo, aparecerá la pantalla [Mass Storage Mode] al conectar el transceptor a un PC.



Desconectar

1 Haga clic en [Safely Remove Hardware] en el PC.

2 Desconecte el cable USB del PC.

Nota

- ◆ Cuando comience el [Mass Storage Mode], compruebe que la tarjeta microSD está introducida en el transceptor.
- ◆ En [Mass Storage Mode], no podrán realizarse operaciones distintas a la desactivación de la alimentación.
- ◆ En [Mass Storage Mode], RX y TX no pueden realizarse.
- ◆ En [Mass Storage Mode], no pueden realizarse la grabación de registros GPS ni la grabación de sonidos de recepción.

AJUSTE DEL NIVEL DE SALIDA DEL AUDIO USB

Ajuste el nivel de salida de audio USB al PC.

1 Acceda al menú núm. 918.



2 Seleccione de [Level 1] a [Level 7].

18 Bluetooth®

Si adquiere unos auriculares comercialmente disponibles compatibles con Bluetooth, podrá conectar el transceptor y los auriculares para realizar la comunicación de forma inalámbrica.

Por ejemplo, podrá conectarlos inalámbricamente con el transceptor como el dispositivo principal y los auriculares comercialmente disponibles u otro dispositivo como el dispositivo secundario.

El transceptor es compatible con los siguientes perfiles.

HSP (Headset Profile):

Perfil para comunicarse con auriculares.

SPP (Serial Port Profile):

Perfil usado para la configuración de puertos de serie virtuales en dos dispositivos (p. ej., PC) para posteriormente conectar estos dispositivos.

NOTA

- ◆ Los perfiles son protocolos de conexión Bluetooth.
- ◆ Adquiera auriculares comercialmente disponibles u otro dispositivo compatible con Bluetooth.
- ◆ Con la comunicación Bluetooth, la distancia de comunicación varía significativamente dependiendo de la influencia de los equipos cercanos. Las interferencias de equipos tales como un horno microondas o una LAN inalámbrica influirán en la distancia de comunicación. En tal caso, intente detener la otra comunicación inalámbrica, el uso del horno microondas u otro equipo, y aleje el transceptor de cualquier equipo cercano. El problema de comunicación también puede resolverse acercando el dispositivo Bluetooth y el transceptor tanto como sea posible.

ACTIVACIÓN/DESACTIVACIÓN DE LA FUNCIÓN BLUETOOTH

Puede activar o desactivar la función Bluetooth.

- 1 Acceda al menú núm. 930.

Cuando la función Bluetooth está activada, aparece <Bluetooth> en la pantalla.



[On]: Activa la función Bluetooth.

[Off]: Desactiva la función Bluetooth.

Conexión a auriculares (emparejamiento)

Al conectar el transceptor a un dispositivo compatible con Bluetooth, es necesario emparejar los dispositivos primero. El emparejamiento es una función para registrar dispositivos para una conexión Bluetooth como pareja de conexiones.

A continuación se explica cómo conectar a través de Bluetooth usando como ejemplo un auricular disponible en el mercado.

NOTA

- ◆ Para poder conectar el dispositivo al transceptor usando Bluetooth, asegúrese de adquirir unos auriculares o cualquier otro dispositivo compatible con Bluetooth. Consulte también el manual de instrucciones de dicho dispositivo.
- ◆ La conexión podría no ser posible en función de las especificaciones o ajustes del dispositivo. No hay garantía de que el transmisor será capaz de comunicarse de forma inalámbrica con todos los dispositivos Bluetooth.
- ◆ El ancho de banda de audio compatible en HSP (Headset Profile) es 4 kHz e inferior. La calidad de la voz del audio recibido con un componente de señal de 4 kHz y superior, como la radio FM, podría sonar diferente desde los altavoces o auriculares.

- 1 Acceda al menú núm. 930 para activar la función Bluetooth.
- 2 Coloque los auriculares (dispositivo a conectar) cerca del transceptor.
 - Colóquelos aproximadamente a 1 metro de distancia entre sí.
- 3 Ajuste los auriculares (dispositivo a conectar) en el modo de emparejamiento (modo de espera de la conexión Bluetooth).
 - Para más información sobre la habilitación del modo de emparejamiento, consulte el manual de instrucciones del auricular (dispositivo a conectar).
- 4 Acceda al menú núm. 932. Una búsqueda de dispositivos comienza y se añade un dispositivo reconocido a la lista de búsqueda de dispositivos Bluetooth.



- 5 Seleccione el dispositivo a conectar.

Al conectar un dispositivo que ya está seleccionado, vaya al paso 6.

- Si selecciona el dispositivo y pulsa [▶], aparecerá la pantalla de información del dispositivo Bluetooth. Puede confirmar el nombre del dispositivo, la dirección del dispositivo y la clase de dispositivo.

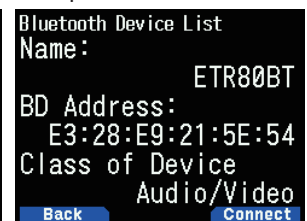
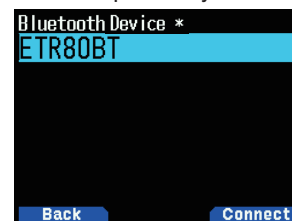

- 6 Pulse [A/B].
Aparece la pantalla [Connecting. .].
- 7 Realice la operación de conexión mediante los auriculares.
Cuando los auriculares están conectados, <Bluetooth> aparece en la pantalla.
 - Puesto que la operación de conexión depende de los auriculares, consulte el manual de instrucciones de los auriculares.



Nota:

- ◆ El volumen de los auriculares no puede ajustarse con el mando [VOL] del transceptor. Ajuste el volumen con el volumen de los auriculares.

Introducción del código PIN

Al buscar un dispositivo, puede que se le solicite introducir el código PIN, en función del dispositivo a conectar.

Cuando se le solicite introducir el código PIN

Aparece la pantalla de entrada de código PIN. Consulte el manual de instrucciones del dispositivo que va a conectar e introduzca el código PIN usando las teclas numéricas y pulsando [A/B].

Si pulsa [▶] cuando se visualiza la pantalla de introducción del código PIN, aparecerá la pantalla de información del dispositivo Bluetooth. Puede confirmar el nombre del dispositivo, la dirección del dispositivo y la clase de dispositivo.

Nota:

- ◆ El código PIN puede variar en función del dispositivo que vaya a conectar. Consulte el manual de instrucciones del dispositivo Bluetooth e introduzca el código PIN correcto.

Desconexión de un dispositivo Bluetooth

Puede desconectar un dispositivo Bluetooth conectado para detener la comunicación.

- 1 Acceda al menú núm. 933.
- 2 Seleccione el dispositivo.
 - Al desconectar un dispositivo que ya está seleccionado, vaya al paso 3. Si pulsa [▶], aparece la pantalla de información del dispositivo Bluetooth. Si selecciona el dispositivo a desconectar y pulsa [▶], aparecerá la pantalla de información del dispositivo Bluetooth. Puede confirmar el nombre del dispositivo, la dirección del dispositivo y la clase de dispositivo. Pulsar [MODE] le devuelve a la pantalla anterior.

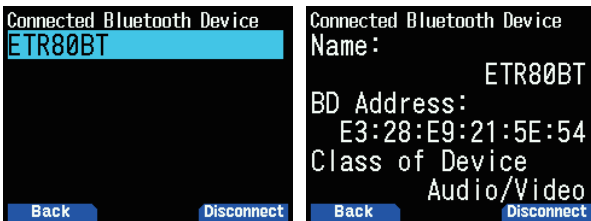

- 3 Pulse [A/B].

Comienza el proceso de desconexión.

 - Si transcurren 30 segundos o más durante el proceso de desconexión, aparece la pantalla de error de desconexión del dispositivo Bluetooth. Pulsar [A/B] le devuelve a la pantalla de frecuencia. Vuelva a realizar el procedimiento desde el paso 1.

Nota:

- ◆ Al desconectar un PC, realice la operación de desconexión con el PC.

CONEXIÓN MEDIANTE LA LISTA DE DISPOSITIVOS EMPAREJADOS

Un dispositivo que ha sido emparejado con anterioridad es registrado en la lista de dispositivos como dispositivo emparejado. Seleccione y conecte un dispositivo de la lista de dispositivos emparejados.

Conexión mediante la lista de dispositivos

- 1 Acceda al menú núm. 931.

Aparece la pantalla de lista de dispositivos. Si no hay siquiera un dispositivo emparejado, se visualizará "No device is found". Consulte "Conexión a auriculares (emparejamiento)" y, a continuación, empareje un dispositivo.

- 2 Seleccione el dispositivo a conectar.

Al conectar un dispositivo que ya está seleccionado, vaya al paso 3.

Si selecciona el dispositivo a conectar y pulsa [▶], aparecerá la pantalla de información del dispositivo Bluetooth. Puede confirmar el nombre del dispositivo, la dirección del dispositivo y la clase de dispositivo a conectar.

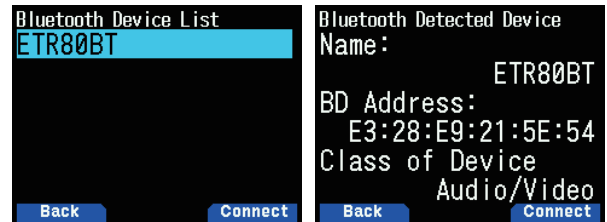

- 3 Pulse [ENT].

Aparece la pantalla [Connecting. .].
- 4 Realice la operación de conexión mediante los auriculares.

Cuando los auriculares están conectados, <📶> aparece en la pantalla.

 - Puesto que la operación de conexión depende de los auriculares, consulte el manual de instrucciones de los auriculares.

Visualización de la pantalla del menú de lista de dispositivos

Si selecciona el dispositivo a conectar y, a continuación, pulsa [MENU], aparecerá la pantalla del menú de lista de dispositivos. Seleccione [Connect].

Si pulsa [▶] desde la pantalla del menú de lista de dispositivos, aparecerá la pantalla de información del dispositivo Bluetooth. Puede confirmar el nombre del dispositivo, la dirección del dispositivo y la clase de dispositivo a conectar. Pulsar [MODE] le devuelve a la pantalla anterior.

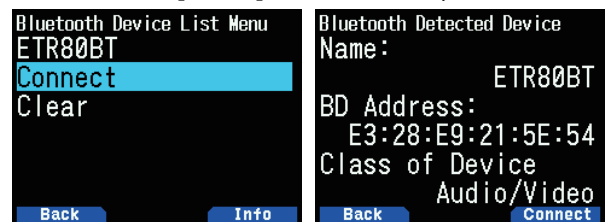

Eliminación de dispositivos mediante la lista de dispositivos

Borre un dispositivo emparejado mediante la lista de dispositivos.

- 1 Acceda al menú núm. 931.

Aparece la pantalla de lista de dispositivos.

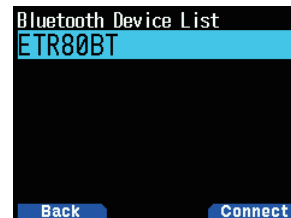

- 2 Pulse [MENU].

Aparece la pantalla de menú de lista de dispositivos.



3 Seleccione [Clear] y pulse [ENT].

Aparece la pantalla de confirmación de eliminación de dispositivo.

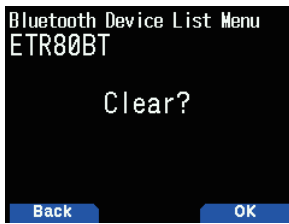

4 Pulse [A/B].

Se borra el dispositivo seleccionado y vuelve a aparecer la pantalla de lista de dispositivos.

Nota:

- ◆ El ajuste predeterminado para "Conexión automática de Bluetooth" es [On]. Si la alimentación del transceptor es activada, el transceptor se conectará automáticamente al dispositivo Bluetooth previamente conectado.

CONEXIÓN A UN PC A TRAVÉS DE Bluetooth

Puede conectar un adaptador USB compatible con Bluetooth a un PC no compatible con Bluetooth y, a continuación, conectar el transceptor y el PC inalámbricamente. A continuación se describe el ejemplo de conexión con PC que posee conectado un adaptador compatible con Bluetooth.

Un adaptador compatible con Bluetooth es un adaptador que se conecta a un PC sin la función Bluetooth para permitir una conexión inalámbrica entre un dispositivo con función Bluetooth, como auriculares y el PC.

Nota:

- ◆ Para obtener más información sobre cómo conectar un adaptador compatible con Bluetooth y un PC, consulte el manual de instrucciones del PC y del adaptador.

Emparejamiento entre transceptor y PC

Esta función es para buscar el transceptor desde el PC.

1 Acceda al menú núm. 934.

Aparece la pantalla de espera de emparejamiento.



- Una cuenta regresiva comienza a partir de 60 segundos. Después de 60 segundos, la respuesta a la búsqueda de dispositivo se detiene y reaparece la pantalla de menú. La cuenta regresiva continúa hasta que se completa el emparejamiento.
- 2 Realizar una operación de emparejamiento desde el PC.
- Al emparejar mediante un PC, se muestra la clave de acceso en el PC y en el transceptor. Al confirmar la operación mediante un PC y presionar [A/B], aparece la pantalla de emparejamiento completado.
- 3 Pulse [A/B] para regresar a la pantalla de frecuencia.

Nota:

- ◆ Una vez finalizado el emparejamiento a un PC, podrían aparecer múltiples puertos COM en el PC en función de PC con función Bluetooth integrada o adaptador USB Bluetooth usado. En este caso, como solamente puede usarse un solo puerto COM, use el programa de control de memoria MCP-D74 y use un puerto de comunicación estándar.
- ◆ Cuando utilice un PC o un adaptador USB que admita la versión 2.0 de Bluetooth o anterior, no se muestra la clave de acceso. En este caso, se muestra la pantalla de entrada del código PIN del PC. Introduzca [0000] en este caso.
- ◆ Independientemente de la configuración de la tasa de transferencia (velocidad de baudios) en un PC, la tasa de transferencia (velocidad de baudios) entre el transceptor y el PC son USB (hasta 12 Mbps) o Bluetooth (hasta 128 kbps).

Información del dispositivo Bluetooth

Puede confirmar el nombre del dispositivo, la dirección del dispositivo y la clase de dispositivo del transceptor. El nombre del dispositivo Bluetooth puede cambiarse.

Para cambiar el nombre del dispositivo

1 Acceda al menú núm. 935 y, a continuación, configure los ajustes.

Aparece la pantalla de información del dispositivo Bluetooth del transceptor.



2 Pulse [A/B].

El modo se convierte en el modo de entrada de texto.

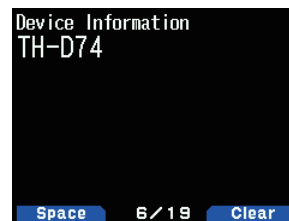

3 Seleccione los caracteres que desea introducir.

Para más información sobre el procedimiento detallado de introducción de caracteres.

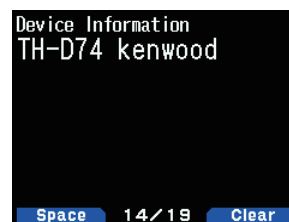

4 Pulse [ENT].

Cambia el nombre del dispositivo.

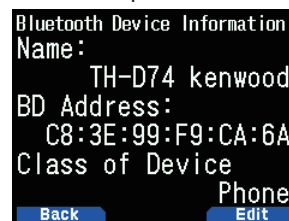

Conexión automática Bluetooth

Esta función conecta automáticamente el dispositivo Bluetooth usado por última vez al activar la alimentación del transceptor.

- 1 Acceda al menú núm. 936.

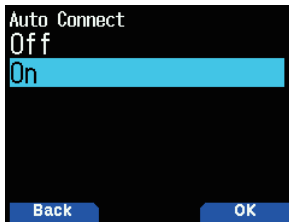

- 2 Seleccione [On] u [Off].

[On]: Activa la función de conexión automática.

[Off]: Desactiva la función de conexión automática.

Nota:

- ◆ Esta función no admite la conexión automática con un PC.
-

19 TARJETA DE MEMORIA microSD

Tarjeta de memoria microSD compatible

Nota:

- ◆ Con este producto no se suministra una tarjeta de memoria microSD o microSDHC. Adquiera un producto comercialmente disponible.
- ◆ No se puede utilizar una tarjeta de memoria microSDXC con este transceptor.

La siguiente tabla muestra la tarjeta de memoria microSD y la tarjeta de memoria microSDHC cuyo funcionamiento ha sido verificado por JVCKENWOOD.

En este manual, las tarjetas de memoria microSD y microSDHC son denominadas como tarjetas de memoria microSD.

Tarjeta de memoria	Tamaño
microSD	2 GB
microSDHC	4 GB
	8 GB
	16 GB
	32 GB

- Independientemente de la tabla anterior, JVCKENWOOD no garantiza el funcionamiento de todas las tarjetas de memoria microSD.
- El funcionamiento de una tarjeta de memoria microSD formateada en otro transceptor no está garantizado.
- Cuanto mayor sea la capacidad de la tarjeta de memoria microSD usada, más tiempo será necesario para reconocerla.
- Tenga en cuenta que los datos en la tarjeta de memoria microSD pueden dañarse o borrarse en casos como los siguientes.
 - Si la tarjeta de memoria microSD es desmontada sin realizar la operación [Safely Remove] (desmontaje).
 - Si retira la batería o la carcasa de la batería durante la operación.
 - Si la batería o las baterías alcalinas se agotan durante la operación.
 - Si la energía de una fuente de alimentación externa para repentinamente sin instalar la batería.

Nota:

- ◆ Para más información sobre las precauciones relacionadas con la tarjeta de memoria microSD, consulte el manual de instrucciones de la tarjeta de memoria microSD.
- ◆ El sistema de archivos es FAT32.
- ◆ El número máximo de archivos en una carpeta es de 255 archivos.

Datos que se pueden guardar en una tarjeta de memoria microSD

Los siguientes datos pueden ser guardados.

- Diversos datos de configuración
Pueden guardarse datos de configuración tales como los datos de memoria, la lista de indicativos de llamada y la lista de repetidores registrados en el transceptor.
- Datos de grabación
Pueden guardarse los datos en los que se graba la comunicación QSO (audio) con otras emisoras.
- Registro de historial QSO
El registro de historial QSO se puede guardar en un archivo de registro.
- Información de posición recibida por el GPS
La información de posición recibida por el GPS puede guardarse en un archivo de registro como pistas.

Jerarquía de la tarjeta de memoria microSD

Las siguientes carpetas se crean automáticamente en una tarjeta de memoria microSD montada en el transceptor.

La jerarquía de la tarjeta de memoria microSD se indica en el siguiente diagrama.

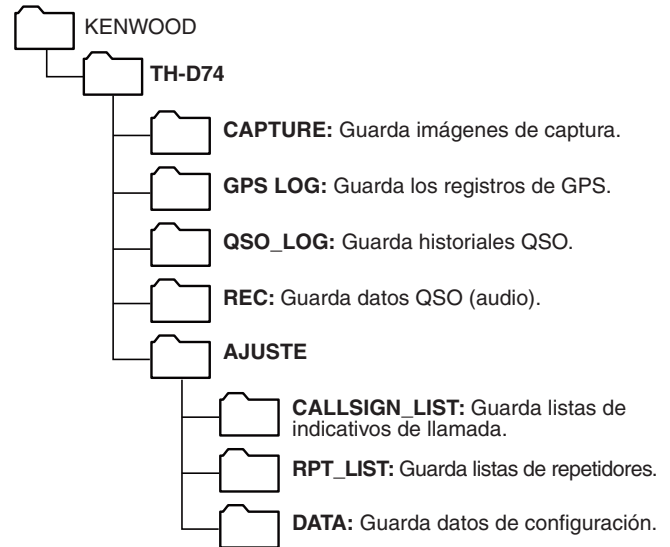

INSERCIÓN/EXTRACCIÓN DE UNA TARJETA DE MEMORIA microSD

Inserción (montaje) de una tarjeta de memoria microSD

- 1 Apague la alimentación del transceptor.
- 2 Abra la tapa de la ranura para tarjetas de memoria microSD en el lado.
- 3 Inserte la tarjeta de memoria microSD.
 - Con los contactos de la tarjeta de memoria microSD en la parte delantera, inserte la tarjeta de memoria microSD en la ranura para tarjetas de memoria microSD hasta que oiga que queda inmovilizada en su lugar con un clic. El transceptor reconoce automáticamente la tarjeta de memoria microSD y <SD> parpadea en la pantalla. Cambia a visualizado si la tarjeta entra correctamente en el estado de lectura/escritura.

Nota:

- ◆ Al insertar una tarjeta de memoria microSD, no toque sus contactos.
- ◆ No retire una tarjeta de memoria microSD mientras los datos están siendo escritos o leídos. Si lo hace, puede provocar que los datos de la tarjeta de memoria microSD se dañen o borren.

- 4 Cierre la tapa.

Cierre correctamente la tapa de la ranura para tarjetas de memoria microSD en el lado.

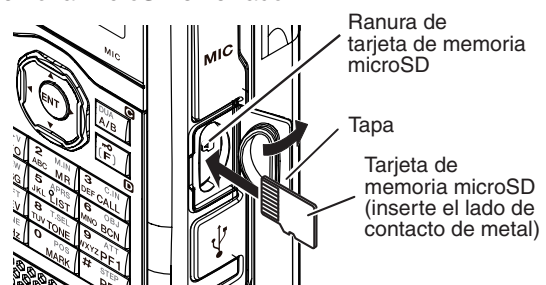

Nota:

- ◆ No inserte una tarjeta de memoria microSD en sentido contrario ni use la fuerza para insertarla. Si lo hace, podría dañar la tarjeta de memoria microSD o la ranura.

Extracción (desmontaje) de una tarjeta de memoria microSD

Al retirar una tarjeta de memoria microSD, asegúrese de realizar la operación de extracción segura (desmontaje).

Nota:

- ◆ Extraer una tarjeta de memoria microSD sin desmontarla correctamente podría dañarla.

- 1 Acceda al menú núm. 820.
La tarjeta de memoria microSD se desmonta. Una vez completado el desmontaje, aparece la pantalla de confirmación de finalización.
- 2 Pulse **[A/B]**.
El desmontaje finaliza y vuelve a aparecer la pantalla de frecuencia.
- 3 Retire la tarjeta de memoria microSD.
 - Al extraer una tarjeta de memoria microSD, empuje hasta que oiga que se desbloquea con un clic y extráigala.

FORMATEAR UNA TARJETA DE MEMORIA microSD

Al usar una nueva tarjeta de memoria microSD, formatee la tarjeta de memoria microSD tal y como se describe a continuación. Todos los datos de la tarjeta de memoria microSD serán eliminados al formatearla.

- 1 Inserte la tarjeta de memoria microSD en el transceptor.
- 2 Encienda la alimentación del transceptor.
- 3 Acceda al menú núm. 830.
Aparece la pantalla de confirmación de formateo.

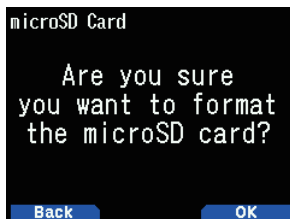

- 4 Pulse **[A/B]**.
Comienza el formateo. Una vez completado el formateo, aparece la pantalla de confirmación de finalización.
- 5 Vuelva a pulsar **[A/B]**.
El formateo finaliza y vuelve a aparecer la pantalla de frecuencia.

CÓMO USAR UNA TARJETA DE MEMORIA microSD

Guardado de los datos de configuración

- 1 Acceda al menú núm. 800.
Comienza el guardado. Una vez finalice el guardado, aparece la pantalla de escritura de datos completada.

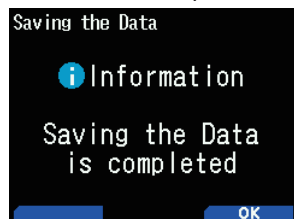
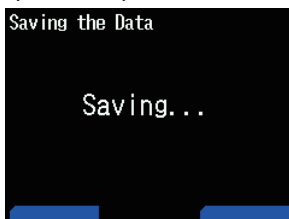

- 2 Pulse **[A/B]**.
Vuelve a aparecer la pantalla de frecuencia.

Guardado de los datos de configuración + Mensaje de voz

- 1 Acceda al menú núm. 801.
Comienza el guardado. Una vez finalice el guardado, aparece la pantalla de escritura de datos completada.
- 2 Pulse **[A/B]**.
Vuelve a aparecer la pantalla de frecuencia.

Nota:

- ◆ Este menú no está disponible cuando no se ha grabado un mensaje de voz.

Guardado de los datos de la lista de repetidores

- 1 Acceda al menú núm. 802.
Comienza el guardado. Una vez finalice el guardado, aparece la pantalla de escritura de datos completada.
- 2 Pulse **[A/B]**.
Vuelve a aparecer la pantalla de frecuencia.

Guardado de los datos de la lista de indicativos de llamada

- 1 Acceda al menú núm. 803.
Comienza el guardado. Una vez finalice el guardado, aparece la pantalla de escritura de datos completada.
- 2 Pulse **[A/B]**.
Vuelve a aparecer la pantalla de frecuencia.

Nota:

- ◆ Este menú no está disponible si no introduce una tarjeta de memoria microSD en el transceptor.
- ◆ Solamente pueden visualizarse hasta un máximo de 19 caracteres como nombre de archivo en la pantalla de lista de archivos.

CARGA DE DATOS DE MEMORIA

Nota:

- ◆ Las operaciones no pueden garantizarse si los archivos son descargados desde nuestro sitio web o creados con aplicaciones que no son de PC.

Importar los datos de configuración

- 1 Acceda al menú núm. 810.
Aparece la pantalla de selección del tipo de archivo.

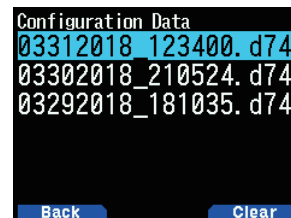

- 2 Seleccione los datos y pulse **[ENT]**.
Comienza la importación.

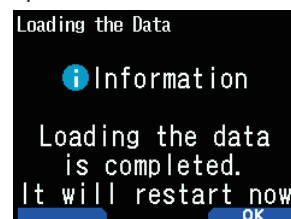

- 3 Pulse **[A/B]** para reiniciar el transceptor.

Importar los datos de configuración + Mensaje de voz

- 1 Acceda al menú núm. 811.
Aparece la pantalla de selección del tipo de archivo.

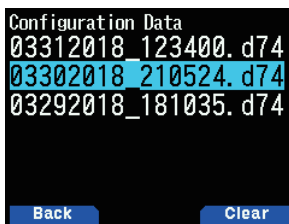

- 2 Seleccione los datos y pulse [ENT].
Comienza la importación.

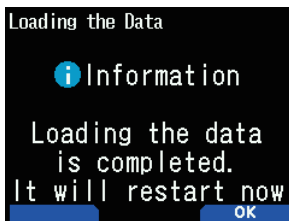

- 3 Pulse [A/B] para reiniciar el transceptor.

Nota:

- ◆ Este menú no está disponible cuando no se ha grabado un mensaje de voz.

Importar los datos de la lista de repetidores

- 1 Acceda al menú núm. 812.
Aparece la lista de repetidores.

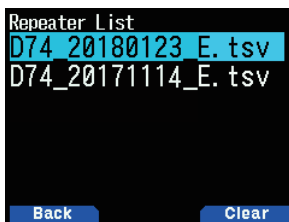

- 2 Seleccione [Data For TH-D74A], [Data For TH-D74E] o [Data For TH-D74] y pulse [A/B].

[Data For TH-D74A]: Listas de repetidores usados principalmente en América del Norte.

[Data For TH-D74E]: Listas de repetidores usados principalmente en Europa.

[Data For TH-D74]: Listas de repetidores usados principalmente en Japón.

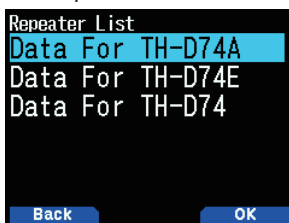

- 3 Seleccione la región y pulse [A/B].
Comienza la importación.
- 4 Pulse [A/B] para reiniciar el transceptor.

Importar los datos de la lista de indicadores de llamada

- 1 Acceda al menú núm. 813.
Aparece la lista de indicativo de llamada.

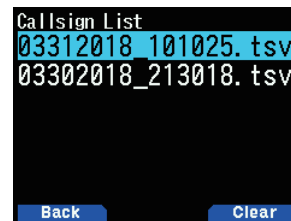

- 2 Seleccione el archivo y pulse [ENT].
Comienza la importación.
- 3 Pulse [A/B] para reiniciar el transceptor.

BORRAR EL ARCHIVO GUARDADO

Borre un archivo guardado en una tarjeta de memoria microSD.

- 1 Acceda al menú núm. 810, 811, 812 o 813.
 - Datos de configuración: Menú núm. 810
 - Datos de configuración + Mensaje de voz: Menú núm. 811
 - Lista de repetidores: Menú núm. 812
 - Lista de indicadores de llamada: Menú núm. 813

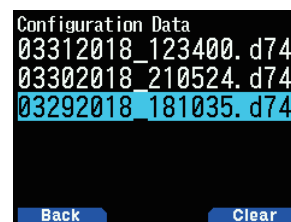

- 2 Seleccione el archivo y pulse [A/B].
Aparece la pantalla de confirmación de eliminación de archivo.

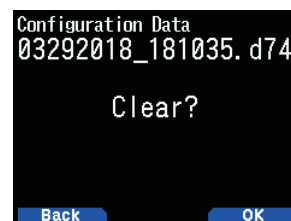

- 4 Pulse [A/B].
Se borra el archivo. Una vez finalizada la operación de borrado, vuelve a aparecer la lista de archivos.

HISTORIAL DE COMUNICACIONES (REGISTRO QSO)

El historial de comunicaciones (registro QSO) puede guardarse en una tarjeta de memoria microSD.

- 1 Acceda al menú núm. 180.

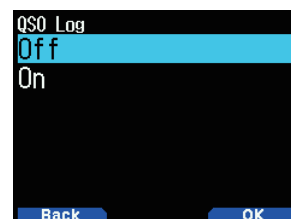

2 Seleccione [On].

La grabación comienza al pulsar **PTT**.

[Off]: No graba el historial de comunicaciones.

[On]: Grabación del historial de comunicaciones.

Los archivos almacenados se denominan de la siguiente manera.

- YYYYMMDD_HHMMSS.csv

Ejemplo: 20180512_125303.CSV

(Historial de comunicaciones de 12:53:03 del 12 de mayo de 2018)

La siguiente tabla muestra los elementos grabados en el historial de comunicaciones.

Elementos del historial de comunicaciones	Descripción
TX/RX	Transmisión/Recepción
Fecha	Fecha (AAAA/MM/DD HH:MM)
Frecuencia	Frecuencia (xxx.xxx.xxx)
Modo	DV/FM/FM-N
Mi latitud	La latitud de la propia emisora al transmitir/recibir (yy yy yy {N/S})
Mi longitud	La longitud de la propia emisora al transmitir/recibir (yy yy yy {E/O})
Mi altitud	Altitud de la propia emisora al transmitir/recibir
Potencia de RF	Salida RF (S-BAJA/BAJA1/BAJA2/MEDIA/ALTA)
Medidor S	Nivel de recepción
Persona que llama	Indicativo de llamada de la estación
Memo	Memo
Persona que recibe la llamada	Indicativo de llamada de tercero
Rx RPT1	Indicativo de llamada de repetidor de acceso
Rx RPT2	Indicativo de llamada de repetidor de tercero
Mensaje	Mensaje de la propia emisora
Control de repetidor	Emisión imposible/Sin respuesta/ACK/Solicitud de retrasmisión/Control de repetidor/Respuesta automática
BK	Ruptura de la comunicación
EMR	Comunicación de emergencia
Datos rápidos	0: Datos normales/1: Datos rápidos
Latitud	Latitud de otra emisora
Longitud	Longitud de otra emisora
Altitud	Altitud de otra emisora
Curso	Curso de otra emisora
Velocidad	Velocidad de otra emisora

Nota:

- ◆ El formato guardado es TSV.
- ◆ Si ya existe el mismo nombre de archivo, (n) se añade al final del nombre del archivo y, a continuación, se guarda el archivo.
- ◆ El historial de comunicaciones no puede visualizarse en el transceptor.
- ◆ Puede guardarse un archivo de hasta 2 GB por grabación. Si se exceden los 2 GB, los datos excesivos serán guardados como otro archivo.
- ◆ La información de ubicación se grabará al adquirirse.

VISUALIZACIÓN DE LA INFORMACIÓN DE LA TARJETA DE MEMORIA microSD

1 Acceda al menú núm. 840.

Aparece la pantalla de información de la tarjeta de memoria microSD. Pulsar **[MODE]** le devuelve a la pantalla anterior.



FUNCIÓN DE GRABACIÓN

Puede grabar las comunicaciones a una tarjeta de memoria microSD.

- La grabación se lleva a cabo durante la transmisión y cuando el silenciador está abierto. Si la transmisión se detiene o el silenciador se cierra, la grabación entra en pausa.
- Se pueden grabar hasta aproximadamente 18 horas (2 GB) en un archivo. Si el archivo que se está grabando supera los 2 GB, la grabación continúa en un nuevo archivo.
- Los archivos de grabación se denominan de la siguiente manera.

Ejemplo: 12202018_132051.wav (TH-D74A)
20122018_132051.wav (TH-D74E)
(Archivo cuya grabación comenzó a las 13:20:51 el 20 de diciembre de 2018).

- El formato de archivo de audio de grabación es WAV.

Número de bits: 16 bits

Frecuencia de muestreo: 16 kHz

Número de canales: 1 (monoaural)

- Si transcurre el tiempo de desactivación automática (APO) durante la grabación, la grabación se detiene y se desactiva la alimentación.

Nota:

- ◆ El transceptor solo admite la grabación en una tarjeta de memoria microSD.
- ◆ Con este transceptor no se suministra una tarjeta de memoria microSD o microSDHC. Adquiera un producto comercialmente disponible.

GRABACIÓN DE ARCHIVOS DE AUDIO

Selección de una banda de grabación

Seleccione la banda de grabación A o B.

- 1 Acceda al menú núm. 302.

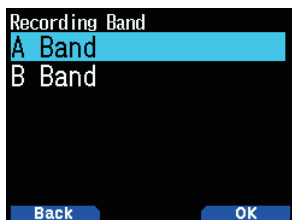

- 2 Seleccione [A Band] o [B Band].

[A Band]: Registra el sonido de la banda A.

[B Band]: Registra el sonido de la banda B.

Grabación del audio de la comunicación

Active la función de grabación para iniciar la grabación. Incluso si la función de grabación está activada, la grabación no se iniciará mientras el silenciador esté cerrado.

- 1 Acceda al menú núm. 301.

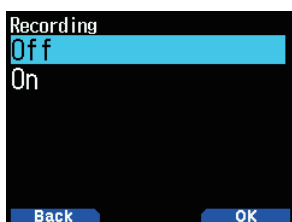

- 2 Seleccione [Off] u [On].

[Off]: Desactiva la función de grabación.

[On]: Activa la función de grabación.

Nota:

- ◆ Si no hay espacio libre en la tarjeta de memoria microSD cuando empieza la grabación o después de que se haya iniciado, se escucha un tono de advertencia y aparece la pantalla de insuficiente espacio en la tarjeta de memoria microSD. Sustituya la tarjeta de memoria microSD por una nueva.

OPERACIÓN DEL ARCHIVO DE AUDIO

Reproducción de archivos de audio

- 1 Acceda al menú núm. 300.

Aparece la lista de archivos de grabación. Los archivos de audio grabados pueden reproducirse y borrarse.

- 2 Seleccione el archivo.

- 3 Pulse **[MENU]**.

Aparece el menú de lista de archivos de grabación.

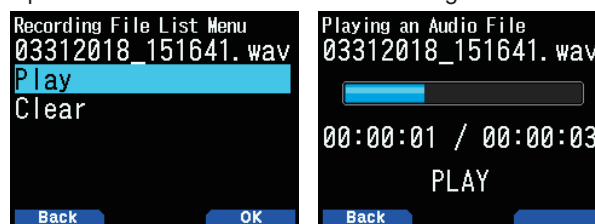

- 4 Seleccione [Play] y pulse **[A/B]**.

Se inicia la reproducción. Cuando la reproducción finalice, la lista de archivos de grabación vuelve a aparecer.

Nota:

- ◆ Si el menú núm. 301 está ajustado en [On], no aparecerá la lista de archivos de grabación.
- ◆ Si existe algún problema con el formato del archivo de audio, aparecerá la pantalla de error y la reproducción no será posible. Compruebe el formato del archivo de audio.

Funcionamiento de las teclas durante la reproducción de archivos de audio

Tecla	Acción
[ENT]	Hace una pausa en la reproducción. Volver a pulsarla reanuda la reproducción.
[MODE]	Detiene la reproducción. Volver a pulsarla le devuelve a la pantalla de frecuencia.
[◀]	Mantener pulsado realiza la reproducción inversa rápida. Soltarla reanuda la reproducción.
[▶]	Mantener pulsado realiza la reproducción de avance rápida. Soltarla reanuda la reproducción.
[▲]	Reproduce el archivo inmediatamente encima del archivo seleccionado en la lista de archivos de grabación.
[▼]	Reproduce el archivo inmediatamente debajo del archivo seleccionado en la lista de archivos de grabación.

Borrar archivos de audio

- 1 Acceda al menú núm. 300.
Aparece la lista de archivos de grabación.
- 2 Seleccione el archivo.
- 3 Pulse **[MENU]**.
Aparece el menú de lista de archivos de grabación.
- 4 Seleccione [Clear] y pulse **[A/B]**.
Aparece la pantalla de confirmación de borrado del archivo de grabación.

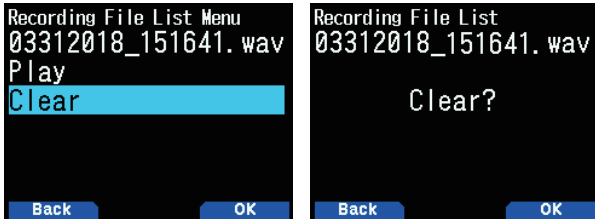

- 5 Pulse **[A/B]**.
El archivo se borra y vuelve a aparecer la lista de archivos de grabación.

21 RADIO FM

El transceptor puede recibir emisiones de radio FM. Puede escuchar la radio FM mientras monitoriza simultáneamente dos señales al mismo tiempo que espera un CQ o una llamada de un conocido o espera una llamada APRS.

Cuando la banda A o B recibe una señal (llamada de otra parte) y el silenciamiento está abierto, el audio de la radio es silenciado de modo que pueda escuchar la voz de la otra parte.

Nota:

- ◆ No puede activar el modo de radio FM al seleccionar las siguientes bandas de frecuencia en la banda B. (LF/MF(AMBC), HF, 50, FMBC)
- ◆ No puede activar el modo de radio FM si [priority scan] (menú núm. 134) o [WX alert] (menú núm. 105) está activado y [Detect Out Select] (menú núm. 102) está ajustado en [IF] o [Detect].

ACTIVACIÓN DEL MODO DE RADIO FM

- 1 Acceda al menú núm. 700.

[On]: Activa la función de radio FM.

[Off]: Desactiva la función de radio FM.

Al ajustarse en [On], el modo se convierte en el modo de radio FM, aparece la pantalla de frecuencia y el icono de radio FM <  >.

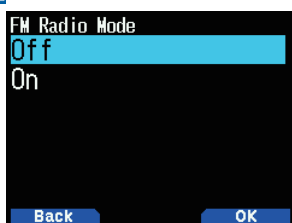

- 2 Seleccione una frecuencia con [▲]/[▼] o el mando [ENC].



Nota:

- ◆ Cuando recibe la señal de la banda A o B mientras se visualiza la pantalla del modo de radio FM, cambia a la pantalla de frecuencia o a la pantalla de interrupción de la banda A o B. Unos segundos después de la recepción, la pantalla regresa al modo de radio FM.
- ◆ Durante la transmisión usando [PTT], la pantalla cambia a la pantalla de visualización de frecuencia A/B de la banda. Unos cuantos segundos después de la transmisión, la pantalla regresa al modo de radio FM.
- ◆ Si solamente desea escuchar la emisión de radio FM, se recomienda recibir en la banda de emisión FM en el modo de monobanda de la banda B.
- ◆ Cuando está activado el modo de radio FM, no se puede seleccionar el menú n.º 105, 134, 200, 203, 204, 210 y 220.

Entrada directa de frecuencia (selección directa de emisora)

- 1 Pulse [ENT].

El modo se convierte en el modo de entrada directa de frecuencia.



- 2 Introduzca una frecuencia utilizando las teclas numéricas.



Exploración de radio

- 1 Pulse [A/B].

El punto MHz parpadea y comienza la exploración. Cambie la dirección de exploración con [▲]/[▼] o el mando [ENC]. Cuando se encuentre una emisora con señal, la exploración se detiene en dicha frecuencia, <<Sintonizado>> es visualizado y finaliza la exploración.



- 2 Pulse [A/B] y la exploración de radio se detendrá.

EDICIÓN DE LA LISTA DE CANALES DE MEMORIA DE RADIO FM

Pueden registrarse emisoras FM de hasta diez canales en la lista de canales de memoria de radio FM. Puede asignar nombres y editar las emisoras registradas.

Registro de emisoras de radio FM

Registre las emisoras de radio FM que escuche frecuentemente en los canales de memoria de radio FM.

- 1 Cambie al modo de radio FM y seleccione una emisora que desee registrar.
- 2 Pulse [F], [MR].

Aparecerá la pantalla de almacenamiento en el canal de memoria de radio FM.



- 3 Seleccione el canal y pulse **[ENT]**.
La emisora FM es registrada y aparece la lista de canales de memoria de radio FM.

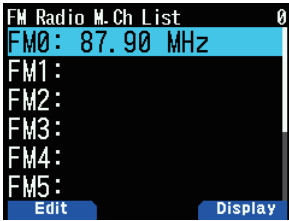

- 4 Pulse **[◀]**.
Vuelve a aparecer la pantalla de frecuencia.

- 4 Seleccione **[Clear Memory]** y pulse **[A/B]**.
Aparece la pantalla de confirmación de borrado de memorias de radio FM.

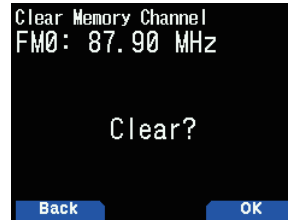

- 5 Pulse **[A/B]**.
Se borra la emisora de radio FM y vuelve a aparecer el menú de la lista de canales de memoria de radio FM.

Selección de una emisora de radio FM

Seleccione una emisora FM registrada desde la lista de canales de memoria de radio FM.

- 1 Acceda al menú núm. 710.
Aparece la lista de canales de memoria de radio FM.

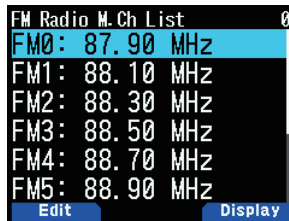

- 2 Seleccione el canal y pulse **[ENT]**.
Seleccione de FM0 a FM9.



Conmutación entre el modo de radio FM y el modo de memoria de radio FM

Modo de radio FM

Este modo le permite recibir una emisión de radio FM mediante el ajuste de una frecuencia.

Modo de memoria de radio FM

Este modo le permite recuperar los canales de memoria para los que las frecuencias han sido previamente registradas. Una indicación de canal de FM0 a FM9 se visualiza en el modo de memoria de radio FM.

- 1 Pulse **[MODE]**.
Cada pulsación cambia entre el modo de radio FM y el modo de memoria de radio FM.



Modo de radio FM



Modo de memoria de radio FM

Nota:
◆ Se puede acceder al menú núm. 710 cuando está activado el modo de radio FM.

Nota:
◆ Si no hay emisoras registradas en la lista de canales de memoria de radio FM, no se podrá cambiar al modo de memoria de radio FM.

Eliminación de emisoras de radio FM

Borre las emisoras de radio FM que ya no escuche de los canales de memoria de radio FM.

- 1 Acceda al menú núm. 710.
Aparece la lista de canales de memoria de radio FM.
- 2 Seleccione el canal que desea borrar.
Seleccione de FM0 a FM9.
- 3 Pulse **[MENU]**.
Aparece el menú de lista de canales de memoria de radio FM.



Operaciones de las teclas en el modo radio FM y de memoria de radio FM

Nombre de la tecla	Operación
[◀]	Pausa el modo de radio FM y regresa al modo de radio FM después de unos segundos.
	Cambia a la pantalla [Información de satélite GPS] cuando el modo de funcionamiento del GPS es el modo Receptor GPS.
[▶]	Pausa el modo de radio FM y regresa al modo de radio FM después de unos segundos.
	Cambia a la pantalla [Hora, Altitud, Dirección y Velocidad] cuando el modo de funcionamiento del receptor GPS es el modo Receptor GPS.
[ENT]	Cambia al modo de entrada directa de frecuencia. (En el modo de radio FM)
	Muestra la lista de canales de memoria de radio FM. (En el modo de memoria de radio FM)
[MODE]	Conmuta entre el modo de radio FM y el modo de memoria de radio FM.
[A/B]	Realiza una exploración de radio (búsqueda).
Teclado	Pausa el modo de radio FM y regresa al modo de radio FM después de unos segundos.

Cambio de la memoria

Copie la frecuencia de una emisora de radiodifusión desde la lista de canales de memoria de radio FM a VF0.

- 1 Acceda al menú núm. 710.

Aparece la lista de canales de memoria de radio FM.



- 2 Seleccione el canal.
Seleccione de FM0 a FM9.
- 3 Pulse **[MENU]**.

Aparece el menú de lista de canales de memoria de radio FM.



- 4 Seleccione [Memory Shift (M>V)] y pulse **[A/B]**.
La frecuencia del canal seleccionado se copia en VF0 y vuelve a aparecer la pantalla de frecuencia.

Proporcionar nombres a las emisoras de radiodifusión

Asigne nombres a las emisoras de radiodifusión registradas en canales de memoria de radio FM.

- 1 Acceda al menú núm. 710.

Aparece la lista de canales de memoria de radio FM.



- 2 Seleccione el canal al que desea asignar un nombre.
Seleccione de FM0 a FM9.
- 3 Pulse **[MODE]**.
Aparece el menú de lista de canales de memoria de radio FM.

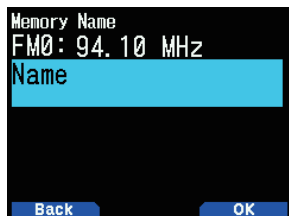

- 4 Pulse **[A/B]**.
Aparece la pantalla de ajuste del nombre de memoria.



- 5 Introduzca caracteres.



- 6 Pulse **[ENT]**.

El nombre de la estación emisora está registrado.



- 7 Pulse **[MODE]** o **[MENU]**.

Pulse **[MODE]** para regresar a la pantalla de la lista de canales de la memoria de radio FM y pulse **[MENU]** para regresar a la pantalla de frecuencia.

Nota:

- ◆ Borrar el canal de memoria de radio FM también borra el nombre de la memoria.

Cambio de la visualización de las emisoras

- 1 Acceda al menú núm. 710.

Aparece la lista de canales de memoria de radio FM.

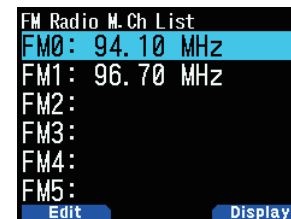

- 2 Seleccione el canal y pulse **[A/B]**.
Cada pulsación cambia entre la pantalla de frecuencia y el nombre de la memoria.

Tiempo de recuperación de silencio automático de radio FM

Al recibir o transmitir una señal en la banda A o B mientras escucha una emisión de radio en el modo de radio FM, el sonido de recepción de la emisión de radio es silenciado. Cuando deja de recibirse una señal en la banda A o B o después de finalizar la transmisión, el transceptor regresa automáticamente al modo de radio FM después de que haya transcurrido un cierto período de tiempo sin realizar ninguna operación. Este período de tiempo puede ser modificado.

Una vez finalizada la transmisión en la banda A o B, si está preocupado sobre la conmutación de la visualización o sonido mediante las señales de la emisora de ruptura, amplíe el tiempo de ajuste.

- 1 Acceda al menú núm. 701.
- 2 Seleccione el tiempo de [1] a [10] segundos.



Nota:

- ◆ Cuando se visualiza una pantalla de interrupción APRS o D-STAR en el modo de radio FM, la pantalla cambia a la pantalla de interrupción.

22 MEMORIA DE MENSAJE DE VOZ

El transceptor puede grabar y transmitir mensajes de voz en hasta 4 canales. Esta es una función útil durante la transmisión de mensajes de voz fijos.

Nota

- ◆ Es posible la grabación durante 30 segundos solamente con el canal 1. Es posible la grabación durante 15 segundos con los canales 2 a 4.
- ◆ La grabación también es posible desde un micrófono externo y auriculares Bluetooth además del micrófono integrado.
- ◆ El transceptor solamente es compatible con la grabación de un mensaje de voz en la memoria interna. La grabación en una tarjeta microSD no es compatible.

GRABACIÓN DE MENSAJES DE VOZ

Grabe la voz desde el micrófono a los canales de memoria de mensajes de voz

1 Acceda al menú núm. 310.

Aparece la lista de mensajes de voz.

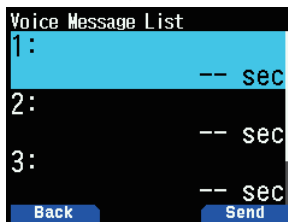

2 Seleccione el canal a grabar.

Seleccione [1] (canal), [2] (canal), [3] (canal) o [4] (canal). Es posible la grabación durante 30 segundos solamente con el canal 1. Es posible la grabación durante 15 segundos con los otros canales.

3 Pulse [MENU].

Aparece el menú de la lista de mensajes de voz.



4 Seleccione [Record] y pulse [A/B].

Aparece la pantalla de espera de grabación.

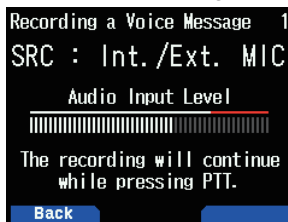

5 Hable al micrófono mientras pulsa [PTT].

Grabe la voz mientras pulsa [PTT].

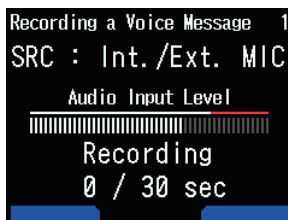

6 Suelte [PTT].

La grabación se detiene y se escribe el mensaje de voz.



- Al finalizar la escritura, aparece la pantalla de escritura completada.

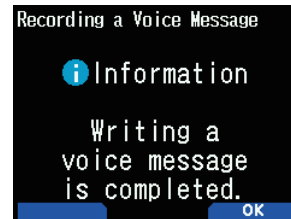

7 Pulse [A/B].

Vuelve a aparecer el menú de la lista de mensajes de voz.

Reproducción de mensajes de voz

Reproducción de un mensaje de voz grabado para comprobar el mensaje.

1 Acceda al menú núm. 310.

Aparece la lista de mensajes de voz.

2 Seleccione el canal a reproducir.

Seleccione [1] (canal), [2] (canal), [3] (canal) o [4] (canal).

3 Pulse [MENU].

Aparece el menú de la lista de mensajes de voz.

4 Seleccione [Play] y pulse [A/B].

Se inicia la reproducción. Pulsar [PTT] detiene la reproducción y regresa a la pantalla de frecuencia. Cuando la reproducción finalice, la lista de mensajes de voz vuelve a aparecer.

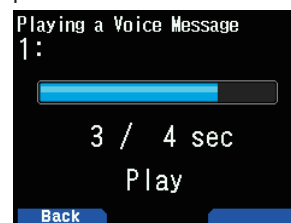

ENVIAR MENSAJES DE VOZ

Envíe el mensaje de un canal de mensaje de voz grabado.

- 1 Acceda al menú núm. 310.
Aparece la lista de mensajes de voz.
- 2 Seleccione el canal a enviar.
- 3 Pulse **[A/B]**.
Comienza la reproducción y el envío. Pulsar **[PTT]** detiene la reproducción y regresa a la pantalla de frecuencia. Cuando acabe la reproducción y el envío, volverá a aparecer la pantalla de frecuencia.

Repetición de la reproducción

Esta función reproduce y envía repetidamente el mensaje de voz de un canal. Resulta útil para la repetición de CQ durante, por ejemplo, un concurso.

- 1 Acceda al menú núm. 310.
Aparece la lista de mensajes de voz.
- 2 Seleccione el canal a repetir.
- 3 Pulse **[MENU]**.
Aparece el menú de la lista de mensajes de voz.

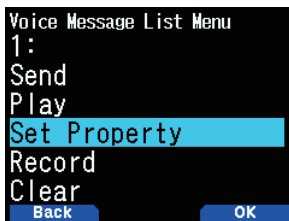

- 4 Seleccione **[Set Property]** y pulse **[A/B]**.
Aparece la pantalla de ajuste de memoria de los mensajes de voz.

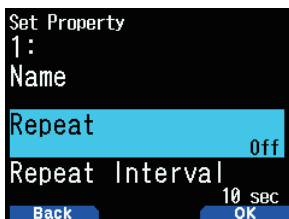

- 5 Seleccione **[Repeat]** y pulse **[A/B]**.

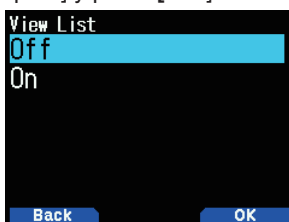

- 6 Seleccione **[Off]** u **[On]**.
[Off]: Desactiva la función de reproducción repetida.
[On]: Activa la función de reproducción repetida.
- 7 Pulse **[A/B]**.
La reproducción repetida es ajustada.

Intervalo de la reproducción repetida

Ajuste el intervalo de la reproducción repetida para el envío y reproducción repetidos.

- 1 Acceda al menú núm. 310.
Aparece la lista de mensajes de voz.
- 2 Seleccione el canal cuyo intervalo desea cambiar.
- 3 Pulse **[MENU]**.
Aparece el menú de la lista de mensajes de voz.
- 4 Seleccione **[Set Property]** y pulse **[A/B]**.
Aparece la pantalla de edición de memoria de los mensajes de voz.
- 5 Seleccione **[Repeat Interval]** y pulse **[A/B]**.

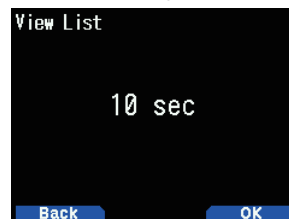

- 6 Seleccione de **[0]** a **[60]** segundos.
- 7 Pulse **[A/B]**.
El intervalo de reproducción de repetición se ha configurado.

NOMBRES DE MEMORIA DE MENSAJE DE VOZ

Esta función asigna nombres a los canales de memoria de los mensajes de voz.

- 1 Acceda al menú núm. 310.
Aparece la lista de mensajes de voz.
- 2 Seleccione el canal al que desea asignar los nombres.
- 3 Pulse **[MENU]**.
Aparece el menú de la lista de mensajes de voz.
- 4 Seleccione **[Set Property]** y pulse **[A/B]**.
Aparece la pantalla de ajuste de memoria de los mensajes de voz.

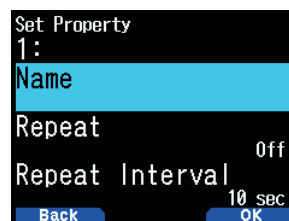

- 5 Seleccione **[Name]** y pulse **[A/B]**.
Aparece la pantalla de entrada de nombre.

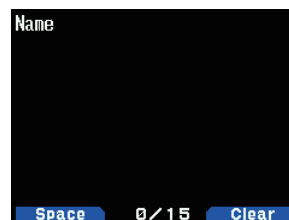

- 6 Introduzca el nombre y pulse **[ENT]**.
Se registra el nombre.

BORRAR MENSAJES DE VOZ

- 1 Acceda al menú núm. 310.
Aparece la lista de mensajes de voz.
- 2 Seleccione el canal que desea borrar.
- 3 Pulse **[MENU]**.
Aparece el menú de la lista de mensajes de voz.

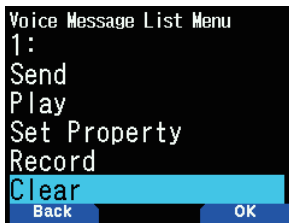

- 4 Seleccione **[Clear]** y pulse **[A/B]**.
Aparece la pantalla de confirmación de borrado de mensaje de voz.

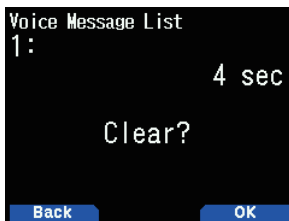

- 5 Pulse **[A/B]**.
Se borra el mensaje de voz. Vuelve a aparecer la lista de mensajes de voz.

MONITORIZACIÓN TX DE MENSAJE DE VOZ

Esta función monitoriza los mensajes de voz reproducidos al reproducir y enviar un mensaje de voz.

- 1 Acceda al menú núm. 311.

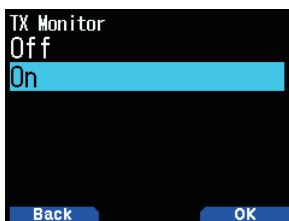

- 2 Seleccione **[Off]** u **[On]**.
[Off]: Desactiva la función de monitorización TX.
[On]: Activa la función de monitorización TX.

23 GUÍA DE VOZ

Esta función reproduce una guía de voz para notificarle la frecuencia, la información del canal de memoria y otro estado operativo indicado en la pantalla.

AJUSTE DEL MODO DE GUÍA DE VOZ

- 1 Acceda al menú núm. 916.

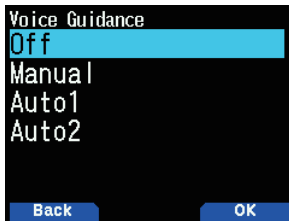

- 2 Seleccione [Off], [Manual], [Auto1] o [Auto2].

[Off]: Desactive la función de guía de voz.

[Manual]: Anuncie el estado actual al pulsar [U].

[Auto1]: Anuncie el estado o la información visualizadas modificados por la operación.

[Auto2]: Anuncie el estado o la información visualizadas modificados por la operación. Al anunciar un canal de memoria, el nombre de la memoria se anuncia en lugar de la frecuencia al registrar un nombre de memoria.

Nota:

- ◆ La guía de voz solamente está disponible en inglés.
- ◆ Si pulsa **[PF2] + Activación** con el transceptor desactivado, el transceptor se activa y la guía de voz se ajusta en [Auto1].

Volumen de la guía de voz

Esta función ajusta el nivel de volumen de la guía de voz.

- 1 Acceda al menú núm. 917.
- 2 Seleccione un nivel de volumen entre [Level 1] y [Level 7]. Cuanto más alto sea el número, mayor será el volumen.

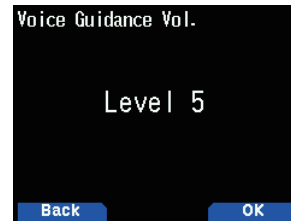

- 3 Pulse [A/B].

El nivel de volumen se ajusta.

Anuncio De Indicativo De Llamada

Esta función anuncia el indicativo de llamada al recibir una señal D-STAR. Le permite conocer el indicativo de llamada sin mirar a la pantalla.

- 1 Acceda al menú núm. 644.
 - Consulte la página núm. 16-12 "ANUNCIO DE INDICATIVO DE LLAMADA" para más detalles.

Guía de voz (Auto1/Auto2)

La guía de voz en Auto1/Auto2 se anuncia automáticamente en base a las siguientes operaciones o estados.

Operación o estado	Guía
Cambiar al modo VFO	"VFO" + Frecuencia
Cambiar al modo de canal de memoria	"Memory" + Número de canal
Cambiar al modo de llamada	"C"
Cambio de la banda de frecuencia	Modo + Frecuencia
Cambio del modo de demodulación	Modo
Cambio del canal de memoria	"Channel" + Número de canal + Frecuencia
Cambio del grupo de memoria	"Group" + Número de grupo + Número de canal
Modo de entrada directa de frecuencia	"Enter"
Entrada directa de frecuencia mediante el teclado de 12 teclas	Número de entrada
Cambio de la banda operativa	VFO: Banda operativa + "VFO" + Frecuencia Modo VFO y DR: Banda operativa + "VFO" + Frecuencia + Indicativo de llamada Canal de memoria: Banda operativa + "Memory" + Número de canal Canal de llamada: Banda operativa + "C" Modo DR: Banda operativa + Indicativo de llamada + Indicativo de llamada del repetidor
Modo de selección de función	"F"
Cambio de modo PRECISO	"On/Off"
Modo MHz y cambio de la frecuencia	Número MHz + "Megahertz"
Frecuencia de paso y configuración de frecuencia de paso PRECISA	Frecuencia de paso
Cambio de la función de bloqueo	"Lock" + "On/Off"
Cambio de monobanda/bibanda	Monobanda: "S" + Guía del cambio de banda operativa Bibanda: "D" + Guía del cambio de banda operativa
Cambio de atenuador	"On/Off"
Ajuste de silenciamiento	Puesta en marcha del silenciamiento: "SQL" + Nivel Ajuste de nivel: Nivel
Cambio de la potencia de salida de transmisión	Potencia de salida de transmisión
Cambio de la función de inversión	"On/Off"
Cambio de dirección de desviación	"Plus/Minus/Off"
Selección de la función de tono/CTCSS/DCS/tono cruzado	"Tone/CTCSS/DCS/Cross Tone/Off"
Selección de la frecuencia de tono, la frecuencia CTCSS y el código DCS	Frecuencia o código seleccionados
Selección de combinación de tono cruzado	DCS/Desactivado: "TX DCS" + "RX Off" Tono/DCS: "TX TONE" + "RX DCS" DCS/CTCSS: TX DCS + RX CTCSS Tono/CTCSS: TONO TX + CTCSS RX
Registro de canal de memoria	"Memory In" + Número de canal + Frecuencia
Registro del canal de memoria al seleccionar el canal a almacenar	Número de canal + Frecuencia
Lista de canales de memoria Lista de canales de llamada Lista de canales de memoria de radio FM	"Channel List" + Número de canal + Frecuencia
Selección del canal en varias listas de canales	Número de canal + Frecuencia
Selección del canal directo mediante el teclado de 12 teclas	Número de entrada
Menú de lista de varios canales	Puesta en marcha: "Memory Menu Edit" Seleccionar editar: "Edit" Selección de la desviación de memoria: "Shift" Selección de borrado de memoria: "Clear Memory" Selección de borrado de grupo: "Clear Group"
Ajuste de ganancia VOX en la pantalla de frecuencia	"VOX Gain" + Valor de ajuste
Ajuste del tiempo de retardo VOX en la pantalla de frecuencia	"VOX Delay" + Valor de ajuste
Cambio del modo APRS/KISS	Modo APRS: "A" + "On" Modo KISS: "K" + "On" Desactivado: "Off"
Cambio de la función de radiobaliza TX	Activado: "TX" + "BCN"
Cambio de la función TX de objeto	Activado: "TX" + "OBJ"

Operación o estado	Guía
Modo de menú	Puesta en marcha del modo de menú: "Menu" + Número de elemento Selección del elemento del menú: Número del elemento de menú Selección del valor de ajuste: valor de ajuste
Introducción de caracteres	Introducción o selección de caracteres: Caracteres introducidos o seleccionados Selección de caracteres alfanuméricos de ancho medio: "Selection 1" Mover el cursor: Carácter en el cursor Borrado de caracteres: "Clear" Puesta en marcha de la selección de caracteres de símbolo: "List" Puesta en marcha de la selección de caracteres de código: "Selection"
Configuración del indicativo de llamada (APRS)	Indicativo de llamada
Pantalla de error sin registro de indicativo de llamada	"C" + "Error"
Pantalla de confirmación de borrado de varios	"Clear" + "Are you sure ?" o "Clear" + Número + "Are you sure ?"
Reinicio completo	"Full" + "Reset"
Reinicio parcial	"P" + "Reset"
Reinicio de VFO	"VFO" + "Reset"
Pantalla de confirmación de reinicio	"Are you sure ?"
Nivel de batería	"B" + "Zero/Low/Medium/High" "B" + "CHG" + "Zero/Low/Medium/High" (cuando comienza la carga)
Encendido	Bibanda: Guía del cambio de banda operativa Monobanda: Guía del cambio de monobanda Modo de receptor GPS: "GPS"

Guía de voz (automático para D-STAR)

La guía de voz en D-STAR se anuncia automáticamente en base a las siguientes operaciones.

Operación o estado	Guía
Configuración de mi indicativo de llamada	Selección del número de registro: Indicativo de llamada Seleccionar editar: "Edit"
Menú de funciones digitales	"D" + "Menu" + Número de elemento
Cambio del modo DV/modo DR	"DV/DR"
Ajuste de la selección de destino (PARA)	Selección de la pantalla [Destination Select] (PARA): "TO" + "Select" Seleccionando [Local CQ]: "CQ" Seleccionando [Gateway CQ]: "G" Seleccionando [Individual]: "I" + "Select" Seleccionando [Reflector]: "R" Seleccionando [Call History]: "CH" Seleccionando [Direct Input]: "DI" Seleccionando [EMR]: "EMR"
Selección del indicativo de llamada de destino mediante [Individual] o [Call History]	Indicativo de llamada de destino
Configuración del repetidor de trayectoria (ROUTE)	Seleccionando la pantalla [Route Select]: "R" Seleccionando [Stand Alone]: "S" Seleccionando [Local NW]: "L" Seleccionando [Over the Gateway]: "GW" Seleccionando [Direct Input]: "DI"
Configuración CS	Modo DV: "TX" + "U" + Indicativo de llamada de destino + "M" + Mi indicativo de llamada Modo DR: "TX" + "U" + Indicativo de llamada de destino + "R2" + Indicativo de llamada R2 + "R1" + Indicativo de llamada R1 + "M" + Mi indicativo de llamada
Historial TX	Indicativo de llamada de destino o indicativo de llamada de repetidor
Configuración del repetidor de acceso (DE)	Seleccionando la pantalla [Repeater Select]: "FM" + "Select" Seleccionando [Repeater List]: "R" + "List" Seleccionando [Nearby Repeaters]: "NR" Seleccionando [TX History]: "TX" + "H" Seleccionando [Direct Input]: "DI"
Lista de repetidores	Selección de la región del mundo: "W" + "Select" Selección de la región del país: "C" + "Select" Selección de grupo: "Group" + "Select" Seleccionar lista de repetidores: "R" + "Select"
Repetidor cercano	Indicativo de llamada de repetidor
Selección de repetidor	Indicativo de llamada de repetidor

Guía de voz (manual)

La siguiente guía de voz se anuncia manualmente en base a los siguientes estados.

Estado	Guía
Pantalla de frecuencia	VFO: Banda operativa + "VFO" + Modo + Frecuencia + Potencia de salida de transmisión Modo VFO y DV: Banda operativa + "VFO" + "T" + Indicativo de llamada + Modo + Frecuencia + Potencia de salida de transmisión Modo DR: Banda operativa + "DR" + "T" + Indicativo de llamada + "R1" + Indicativo de llamada de repetidor + Potencia de salida de transmisión Canal de memoria: Banda operativa + "Memory" + "Group" + Número de grupo + "Channel" + Número de canal + Modo + Frecuencia + Potencia de salida de transmisión Canal de llamada: "C" + Frecuencia + Modo
Pantalla de entrada de caracteres	Caracteres hasta que se muestra el cursor
Modo de menú	1.er elemento: "Menu" + Número de 1.er elemento 2.º elemento: "Menu" + Número de 1.er elemento + Número de 2.º elemento 3.er elemento: "Menu" + Número de 1.er elemento + Número de 2.º elemento + Número de 3.er elemento Selección del valor de ajuste: valor de ajuste

Contenido de la guía de voz

1 La guía de voz del número de canal significa lo siguiente.

Número de canal	Guía
0 - 999	Número
L0, U0 - L49, U49	"L" + Número "U" + Número
A0 - A9	"A" + Número
FM0 - 9	"FM" + Número
Pri (prioridad)	"P"

2 La guía de voz del número de grupo significa lo siguiente.

Número de grupo	Guía
TODO	"All"
0 - 29	Número
Tiempo	"WX"
Modo de radio	Ninguno

3 La guía de voz del modo significa lo siguiente.

Número de grupo	Guía
FM	"FM"
FM estrecha	"NFM"
DV	"DV"
DR	"DR"
FM ancha	"WFM"
AM	"AM"
LSB	"LSB"
USB	"USB"
CW	"CW"

4 La guía de voz para la banda operativa quiere decir lo siguiente.

Número de grupo	Guía
A	"A"
B	"B"
Modo de radio FM	"R"

5 La guía de voz de la banda de potencia de salida de transmisión significa lo siguiente.

Número de grupo	Guía
H	"High"
M	"Medium"
L	"Low"
EL	"EL"
Ninguno (modo radio FM)	Ninguno

24 ALERTA METEOROLÓGICA (TH-D74A SOLAMENTE)



La alerta meteorológica está disponible solamente en los EE. UU. y en Canadá. Cuando se activa, esta función comprobará si hay un tono de 1.050 Hz NOAA recibido. Al recibirse el tono sonará el tono de alerta meteorológica.

ALERTA METEOROLÓGICA ACTIVADA/DESACTIVADA

El transceptor detiene la exploración en una frecuencia o en un canal de memoria en el que se detecte una señal. Luego reanuda la exploración según el método que haya seleccionado. Puede elegir uno de los modos siguientes.

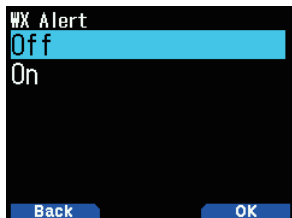

- 1 Acceda al menú núm. 105.



- 2 Ajuste la alerta meteorológica en [On] u [Off].
 - Al activarse, aparecerá el icono <  > en la pantalla.
 - Al recibirse una señal, el icono <  > parpadea.

Canal meteorológico

Sin importar si la alerta meteorológica está activada o no, podrá seguir accediendo a los canales meteorológicos. La alerta meteorológica simplemente le notifica de la actividad en los canales meteorológicos.

- 1 Pulse la tecla programada con la función [WX].
- 2 Pulse []/[] o gire el mando [ENC] para seleccionar su canal deseado.

Núm. de canal	Frecuencia (MHz)	Nombre de memoria	Ubicación
A1	162,550	WX 1	NOAA/ Canadá
A2	162,400	WX 2	NOAA/ Canadá
A3	162,475	WX 3	NOAA/ Canadá
A4	162,425	WX 4	NOAA
A5	162,450	WX 5	NOAA
A6	162,500	WX 6	NOAA
A7	162,525	WX 7	NOAA
A8	161,650	WX 8	Canadá
A9	161,775	WX 9	Canadá
A10	163,275	WX 10	-

EXPLORACIÓN DE CANAL METEOROLÓGICO

Se explora el canal de memoria solamente para la alerta meteorológica.

- 1 Acceda al menú núm. 136.

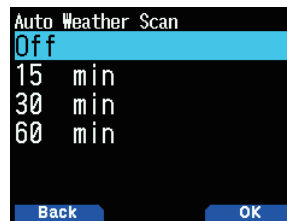



- 2 Ajuste la exploración de alerta meteorológica en [Off], [15], [30] o [60] minutos.

Quando el tiempo de exploración de canal meteorológico está ajustado:

La exploración automática comienza después del período ajustado.

Quando la exploración de canal meteorológico está desactivada:

Mantenga pulsada la tecla programada con la función [WX] para iniciar la exploración del canal meteorológico.

- La exploración se detiene al recibirse el canal con el nivel de señal más alto.
- La exploración de memoria se detiene al realizar cualquier otra operación distinta de [MONI], [key lock] ([F] (1s)), []/[] y el mando [ENC].

25 INALÁMBRICO DE CONTROL (TH-D74A SOLAMENTE)

Si usted también posee un transceptor móvil multibanda **KENWOOD**, podrá controlar una de sus bandas mediante el envío de tonos DTMF desde este transceptor de mano. Encontrará esta función de gran utilidad cuando desee controlar el transceptor móvil desde una ubicación fuera del vehículo.

Nota:

- ◆ Puede controlar de forma remota únicamente transceptores móviles que tengan tanto la función de número secreto como la de control remoto.
- ◆ Las normas de la FCC le permiten enviar códigos de control solamente en la banda 440 MHz.

PREPARATIVOS

Supongamos que se controlará la banda VHF del transceptor móvil.

En el TH-D74A:

- 1 Acceda al menú núm. 946.

Aparece el número del código de acceso secreto actual.



- 2 Para cambiar el número secreto, pulse las teclas numéricas (0 a 9) para introducir un número de 3 dígitos.

En el transceptor móvil:

- 1 Ajuste el código de ID al mismo número secreto que ha ajustado en el transceptor de mano.
 - Para más información sobre el método, consulte el manual de instrucciones del transceptor móvil.
- 2 Seleccione la frecuencia de recepción en la banda UHF.
 - Haga coincidir esta frecuencia con la frecuencia de transmisión del transceptor de mano.
- 3 Acceda al modo de control remoto del transceptor.
 - Para más información sobre el método, consulte el manual de instrucciones del transceptor móvil. Si no se describe, consulte con su proveedor **KENWOOD** autorizado, el departamento de atención al cliente o el centro de servicio.

OPERACIÓN DE CONTROL

- 1 Mantenga pulsado [PTT].
- 2 Durante la transmisión, pulse [ENT].
 - El último número de canal de memoria DTMF llamado.
- 3 Durante la transmisión, pulse [▲]/[▼] o gire el mando [ENC] para seleccionar su número de control remoto deseado (RM0 ~ RM#), a continuación pulse [ENT] para transmitir el código DTMF.

Nota:

- ◆ Al usar un portátil sin la función de control remoto, envíe manualmente "AXXX#YA#", en donde "XXX" es un número secreto de 3 dígitos e "Y" es un comando de control de un solo dígito. Si no añade "A#" al final, podrá omitir el envío de "AXXX#" la próxima vez; sin embargo, el dispositivo móvil podría ser controlado accidentalmente por otras emisoras.

Número de control remoto	Nombre de memoria	Operación
RM0	LOW	Potencia de transmisión (por ejemplo, pulse para alternar entre alto, medio y bajo)
RM1	Activado	DCS activado (TM-D710/G, TS-2000) Inversión activada (TM-V7, TM-D700) Alerta de tono activada (otros modelos)
RM2	TONE On	Tono activado
RM3	CTCSS On	CTCSS activado
RM4	Desactivado	DCS desactivado (TM-D710/G, TS-2000) Inversión desactivada (TM-V7, TM-D700) Alerta de tono desactivada (otros modelos)
RM5	TONE Off	Tono desactivado
RM6	CTCSS Off	CTCSS desactivado
RM7	CALL	Modo de llamada activado
RM8	VFO	Modo VFO activado
RM9	MR	Modo de memoria activado
RMA	Freq. Enter	Entrada directa de frecuencia (en el modo VFO) o el canal de memoria (en el modo de memoria)
RMB	Tone Select	Configuración de código DCS (cuando DCS está activado), frecuencia de tono (cuando tono está activado) o frecuencia CTCSS (cuando CTCSS está activado)
RMC	REPEATER On	Repetidor (banda cruzada o banda bloqueada) activado
RMD	REPEATER desactivado	Repetidor desactivado
RM*	DOWN	Reduzca el canal de memoria o frecuencia
RM#	UP	Aumente el canal de memoria o frecuencia

26 OPCIONES

Las siguientes opciones están disponibles para su uso con este transceptor:

Nombre del modelo	Nombre
KNB-75L	Batería de litio (STD, 7,4 V, 1800 mAh)
KNB-74L	Batería de litio (delgada, 7,4 V, 1100 mAh)
KSC-25LS	Cargador rápido
KBP-9	Carcasa de la batería
SMC-32	Micrófono del altavoz
SMC-33	Micrófono del altavoz
SMC-34	Micrófono del altavoz
EMC-3	Micrófono de clip con auricular
EMC-11	Micrófono de clip con auricular
EMC-12	Micrófono de clip con auricular
HMC-3	Auriculares con VOX
KHS-21	Auriculares
KHS-35F	Auriculares
PG-2W	Cable de CC
PG-3J	Cable del encendedor cigarrillos con filtro de ruido
PS-60	Suministro de alimentación de CC

Nota:

- ◆ Los accesorios opcionales para su uso con este transceptor pueden cambiar con posterioridad a la producción. (Podrían existir disponibles nuevas opciones y/o las opciones actuales podrían discontinuarse). Consulte el (los) catálogo(s) de opciones de los transceptores aplicables.

27 MANTENIMIENTO

INFORMACIÓN GENERAL

Este producto ha sido alineado en fábrica y sometido a prueba según las especificaciones antes del envío. El intento de reparación o alineación sin autorización del fabricante puede anular la garantía del producto.

SERVICIO

Si tiene que enviar el producto a nuestro proveedor o centro de servicio para su reparación, envíelo dentro de su caja y material de embalaje originales. Incluya una descripción completa del (de los) problema(s) experimentado(s). Incluya su número de teléfono junto con su nombre y dirección en caso de que el técnico de servicio tenga que ponerse en contacto con usted; si está disponible, también incluya el número de fax y la dirección de correo electrónico. No envíe los accesorios a menos que crea que están directamente relacionados con el problema de servicio.

Puede devolver este producto para su servicio al proveedor **KENWOOD** autorizado al que se lo adquirió o a cualquier otro centro de servicio **KENWOOD** autorizado. No envíe subconjuntos o placas de circuito impreso; envíe el producto completo. Se le enviará una copia del informe de servicio con el producto.

NOTA DE SERVICIO

Si desea comunicar un problema técnico u operacional, escriba legible, breve, completa y concisamente. Ayúdenos a ayudarlo proporcionando lo siguiente:

- Modelo y número de serie del equipo
- Pregunta o problema que tenga
- Otros equipos de su emisora relacionados con el problema



ATENCIÓN

- ¡No envíe el equipo envuelto en periódicos arrugados! Podría resultar gravemente dañado durante el envío o manipulación.

Nota:

- ◆ Registre la fecha de compra, el número de serie y el distribuidor al cual adquirió este producto.
- ◆ Para su información, guarde un registro escrito de cualquier tarea de mantenimiento realizada en este producto.
- ◆ Al realizar un reclamo del servicio de garantía, incluya una fotocopia de la factura de compra u otra prueba de compra que indique la fecha de la venta.

LIMPIEZA

Para limpiar la carcasa de este producto, use un detergente neutro (sin sustancias químicas fuertes) y un paño húmedo.

SOLUCIÓN DE PROBLEMAS

Los problemas descritos en esta tabla son averías operativas frecuentes y, por lo general, no son causadas por fallos del circuito.

Problema	Causa probable	Acción correctiva
La alimentación no se activa al usar baterías de iones de litio o baterías alcalinas AAA.	El voltaje de la batería es bajo.	Recargue el pack de baterías o sustituya las baterías alcalinas AAA por unas nuevas.
	El circuito de protección de la batería de ion de litio está funcionando.	Extraiga la batería de iones de litio del transceptor, vuelva a colocarla y, a continuación, vuelva a activar la alimentación.
	Cuando tanto DC IN como la batería estén conectados, apagar la alimentación de DC IN podría reiniciar el transceptor.	Esto no es un mal funcionamiento. Puede utilizar el transceptor después del reinicio.
La alimentación no se activa al usar el suministro de alimentación de CC o la toma del encendedor de cigarrillos regulados.	Cable de alimentación defectuoso o mala conexión.	Compruebe si hay alguna anomalía en el cable y si la polaridad es la correcta.
	El fusible del cable de alimentación se ha fundido.	Si el fusible se ha fundido por motivos distintos al transceptor, cambie el fusible tras la reparación.
La alimentación se activa pero no aparece nada en la pantalla.	El apagado automático (APO) está activado.	Apague y vuelva a encender el suministro de alimentación.
	El suministro de alimentación puede desactivarse durante la transmisión al usar el cargador y la batería al mismo tiempo.	El cargador se usa para la carga. El proceso de desactivación del suministro de alimentación y el reinicio del transceptor no indican un mal funcionamiento. Puede usar conjuntamente un suministro de alimentación de CC regulado junto con la batería sin necesidad de reiniciar el transceptor.
Los altavoces no emiten ningún sonido a pesar de que el volumen es alto.	El sonido ha sido ajustado en silenciamiento en el balance de volumen.	Ajuste otro volumen que no sea silenciamiento.
	El silenciamiento está cerrado.	Reduzca el nivel del umbral del silenciamiento (hacia 0).
	CTCSS está activado.	Desactive CTCSS.
	DCS está activado.	Desactive DCS.
El transceptor está emparejado con auriculares Bluetooth.		Desconecte los auriculares Bluetooth.
No se puede ajustar a una frecuencia mayor (o menor), incluso girando el mando [ENC].	Se ha configurado VFO programable.	Vuelva a configurar la frecuencia del VFO programable.
La frecuencia no cambia incluso girando el mando [ENC].	Se ha ajustado el bloqueo de teclas.	Cambie el tipo de bloqueo de teclas o cancele el bloqueo de teclas.
Pulsar [MR] no muestra los canales de memoria.	No hay nada registrado en los canales de memoria.	Registre datos en los canales de memoria.
La memoria no se puede recuperar.	El método de recuperación del canal de memoria se ha ajustado en [Current Band] y la frecuencia de la banda de frecuencia visualizada no se ha registrado en el canal de memoria.	Cambie el método de recuperación del canal de memoria a [All Bands] o registre datos en el canal de memoria.
Incapaz de transmitir.	Inhibición de TX ha sido activada.	Desactive la inhibición TX.
	La frecuencia de transmisión se encuentra fuera de rango.	Cambie la frecuencia dentro del rango de transmisión y transmita.
La pantalla parpadea durante la transmisión.	El voltaje de la alimentación es bajo.	Recargue el pack de baterías o sustituya las baterías alcalinas AAA por unas nuevas.
La salida de la transmisión disminuye. O "H" (alta potencia) está parpadeando.	La protección de la temperatura está activada y la salida disminuye automáticamente.	Apague el suministro de alimentación o permanezca en el estado de recepción y espere hasta que la temperatura disminuya.
No se puede usar el repetidor.	El desplazamiento automático del repetidor está desactivado.	Active el desplazamiento automático del repetidor.
	Frecuencia de tono/desviación/anchura de desplazamiento incorrectas.	Seleccione una frecuencia de tono/desviación/anchura de desplazamiento adecuadas.
La inversión no puede desactivarse.	Ya que la desviación está activada, desactivar la inversión ajustará la frecuencia fuera de la banda de frecuencia permisible.	Desactive la desviación y, a continuación, desactive la inversión.
La función de exploración se detiene inmediatamente.	El nivel del umbral de silenciamiento está abierto.	Ajuste el nivel del umbral a un nivel apropiado.
La función de exploración no reanuda la exploración después de que se haya detenido.	El método de reanudación de la exploración está ajustado en búsqueda.	Ajuste a tiempo (activado por tiempo) o portador (activado por portador).
La mayoría de las teclas no funcionan.	Se ha ajustado el bloqueo de teclas.	Cancele el bloqueo de las teclas.
VOX no funciona.	Los ajustes de la ganancia VOX son demasiado bajos.	Ajuste la ganancia VOX.
Se transmite el sonido del altavoz.	Los auriculares con función VOX no están conectados.	Conecte los auriculares con función VOX y, a continuación, active VOX.
	VOX está activado y los auriculares no están conectados.	

Problema	Causa probable	Acción correctiva
Las señales recibidas no son demoduladas correctamente.	Ajustes incorrectos para formato de señal (modo de demodulación).	Intente cambiar a otros modos.
	Si el sonido recibido está distorsionado en AM/SSB/CW, la señal recibida es demasiado intensa.	Active la función ATT.
La pantalla se oscurece.	La temperatura del transceptor está aumentando.	Apague el suministro de alimentación o permanezca en el estado de recepción y coloque el transceptor en un lugar frío.
El receptor con GPS integrado tiene problemas a la hora de recibir señales en función de la frecuencia del transceptor.	El circuito local del transceptor está afectando a la sensibilidad del GPS.	Cambie la frecuencia en la banda A/banda B, o cambie la frecuencia en uso.
No se muestra el icono de la batería que se está cargando. Al cargar con la alimentación desactivada no se visualiza nada en la pantalla.	El transceptor se está cargando en la estación de carga.	El icono de la batería no muestra que está siendo cargada al cargar el transceptor en la estación de carga. No se visualiza nada en la pantalla durante la carga en la estación de carga con la alimentación desactivada. En este caso, compruebe el estado del LED de la estación de carga.
Incapaz de conectarse un dispositivo Bluetooth.	El transceptor no está emparejado con el dispositivo Bluetooth (auriculares, etc.).	Busque el dispositivo Bluetooth y conéctelo cuando lo encuentre.
Incapaz de encontrar el dispositivo Bluetooth después de la búsqueda	El dispositivo Bluetooth (auriculares, etc.) no está listo.	Espere a que el dispositivo Bluetooth esté listo antes de realizar la búsqueda.
Incapaz de comunicarse a través del puerto COM virtual incluso si el transceptor está conectado a un PC a través de un cable USB.	El ajuste de selección USB está ajustado en "Mass Storage".	Configure el ajuste de selección USB en "COM+AF/IF Output".
Sin sonido proveniente del PC a pesar de que el transceptor está conectado a un PC a través de un cable USB.	El ajuste de selección USB está ajustado en "Mass Storage".	Configure el ajuste de selección USB en "COM+AF/IF Output". Si sigue sin oír nada, compruebe los ajustes del PC.
El transceptor no es visualizado como disco extraíble incluso a pesar de que está conectado a un PC a través de un cable USB.	El ajuste de selección USB está establecido en "COM+AF/IF Output".	Configure el ajuste de selección USB en "Mass Storage".
Los datos guardados en la tarjeta de memoria microSD no pueden leerse.	El formato de datos no es compatible.	Use una tarjeta de memoria microSD que se haya formateado en el transceptor.
La voz de la parte receptora se corta o distorsiona durante la transmisión en el modo DV/DR.	Propagación inadecuada.	Vaya a un lugar con buena propagación. Si la recepción sigue sin mejorar, podría ser debido a la mala propagación entre la otra emisora y los repetidores de acceso de la otra emisora. Informe a la otra emisora y solicite que ajusten la salida o que se muevan a una ubicación con buena propagación.
QSO es posible con independiente ajustado en el modo DV/DR pero no es posible con sobre la entrada o emisoras específicas.	El indicativo de llamada de la propia emisora no está registrado en el servidor de gestión D-STAR.	Registre el indicativo de llamada en el servidor de gestión D-STAR.
	La entrada no funciona.	Consulte con la organización de gestión del repetidor.
El icono de pérdida de paquetes <  > se enciende y la voz se corta durante la transmisión en el modo DV/DR.	El transceptor está recibiendo la pérdida de paquetes, lo que indica la pérdida de datos parciales durante la comunicación a través de la red de Internet.	Espere unos instantes y vuelva a llamar. El transceptor podría confundir la recepción de la pérdida de paquetes con datos ilegibles. En tal caso, "L" se iluminará en la pantalla incluso en la llamada de área local.
La pantalla FM parpadea en el modo DV.	El transceptor está recibiendo señales en el modo FM.	Espere unos instantes y vuelva a llamar.
Ningún mensaje se devuelve desde el repetidor después de la transmisión en el modo DR (el medidor S tampoco se mueve).	La selección del repetidor de acceso es incorrecta.	Ajuste el repetidor de acceso correcto en "FROM".
	La frecuencia de repetidor introducida manualmente no es correcta (o el ajuste de desviación es incorrecto).	Ajuste la frecuencia del repetidor (o el ajuste de la desviación) correctamente.
	Fuera de la zona del repetidor (o las señales no están llegando al repetidor).	Desplácese a un lugar en donde la señal alcance el repetidor. O bien, acceda a otro repetidor donde llegue la señal.
El icono imposible transmitir aparece después de transmitir en el modo DR (la guía de voz indica error).	No se puede alcanzar el repetidor de destino o está en uso.	Espere unos instantes y vuelva a llamar
	El indicativo de llamada del repetidor de destino es incorrecto.	Ajuste el indicativo de llamada del repetidor correcto.
Incapaz de conectarse al reflector en el modo DR.	El repetidor de acceso no es compatible con el reflector.	Consulte con la organización de gestión del repetidor.
Incapaz de transmitir usando PTT en el modo DV/DR.	El transceptor está en el modo de transmisión de datos.	Cancele el modo de comunicación de los datos y transmita usando [PTT] .
La transmisión no finaliza inmediatamente incluso después de liberar [PTT] en el modo DV/DR.	"GPS Info. in Frame" está activado.	Si no es necesario, desactive "GPS Info. in Frame".

28 ESPECIFICACIONES

TH-D74A/ TH-D74E ESPECIFICACIONES

GENERAL	
Rango de frecuencias	Banda-A TX: 144 - 148 (TH-D74A), 144 - 146 (TH-D74E), 222 - 225 (TH-D74A), 430 - 450 (TH-D74A), 430 - 440 (TH-D74E) MHz RX: 136 - 174, 216 - 260 (TH-D74A solamente), 410 - 470 MHz Banda-B RX: 0,1 - 76, 76 - 108 MHz (WFM) 108 - 524 MHz
Modo	TX F3E, F2D, F1D, F7W RX F3E, F2D, F1D, F7W, J3E, A3E, A1A
Rango de temp. de servicio	-20 °C ~ +60 °C
	con Incd. KNB-75L -10 °C ~ +50 °C
Estabilidad de la frecuencia	±2,0 ppm
Impedancia de la antena	50 Ω
Tensión de funcionamiento	DC IN CC 11,0 - 15,9 V (STD: CC 13,8 V) BATT CC 6,0 - 9,6 V (STD: CC 7,4 V)
Consumo de corriente (TIP.)	TX EXT.PS 13,8 V / Batería:7,4 V H M L EL DC IN 1,4 A 0,9 A 0,6 A 0,4 A BATT 2,0 A 1,3 A 0,8 A 0,5 A
Consumo de corriente (TIP.)	RX SIMPLE 260 mA (Potencia nominal) 135 mA (SQ cerrar) 48 mA (Guardar Avg. activado) DUAL 310 mA (Potencia nominal) 185 mA (SQ cerrar) 50 mA (Guardar Avg. activado) Modo de receptor GPS 115 mA
Duración de la batería	Aprox. Simple, Guardar activado, Velocidad 6:6:48 segundos, GPS apagado H M L EL KNB-75L (1.800 mAh) 6 horas 8 horas 12 horas 15 horas KNB-74L (1.100 mAh) 4 horas 5 horas 7 horas 9 horas KBP-9 (Alcalina AAx6) ----- 3,5 horas ----- Aprox. un 10% más corta cuando el sistema GPS está encendido
Dimensione (An. x Al. x Pr.)	Sin salientes con KNB-75L 56,0 x 119,8 x 33,9 mm con KNB-74L 56,0 x 119,8 x 29,3 mm con KBP-9 56,0 x 119,8 x 36,0 mm
Peso (neto)	Solo el cuerpo 202 g con KNB-75L 345 g (con antena, enganche para cinturón) con KNB-74L 315 g (con antena, enganche para cinturón) con KBP-9 360 g (con antena, enganche para cinturón, batería AAx6)

TRANSMISOR

Salida de potencia RF	EXT.PS 13,8 V / Batería:7,4 V H M L EL 5 W 2 W 0,5 W 0,05 W
Modulación	FM Modulación de reactancia DV Modulación de reactancia GMSK
Desviación de modulación	FM ±5,0 kHz NFM ±2,5 kHz
Emisiones espurias	HI / MID -60 dBc o menos L -50 dBc o menos EL -40 dBc o menos
Impedancia del micrófono	2 kΩ

TH-D74A/ TH-D74E ESPECIFICACIONES

Bluetooth	
Versión, Clase	Versión 3.0, Clase 2
Potencia de salida	-6 < Pav < 4 dBm
Características de modulación	$140 \leq \Delta f_{1\text{avg}} \leq 175 \text{ kHz}$
Frecuencia portadora inicial	$-75 \leq f_0 \leq +75 \text{ kHz}$
Deriva de frecuencia portadora	±25 kHz (Paquete de una ranura) ±40 kHz (Paquete de tres ranuras) ±40 kHz (Paquete de cinco ranuras)

GPS	
TTFF (arranque en frío)	Aprox. 40 seg.
TTFF (arranque en caliente)	Aprox. 5 seg.
Precisión horizontal	10 m o menos
Sensibilidad de recepción	Aprox. -141 dBm (Adquisición)
Ta = 25 °C, Cielo abierto	

Nota:

- ◆ Las especificaciones están sujetas a cambio sin aviso previo como resultado de avances tecnológicos.

En cuanto a la indicación de frecuencia recibida, es posible recibir una señal no modulada. Esto depende de la forma de frecuencia intrínseca ajustada.

TH-D74A/ TH-D74E

	<Banda A>	<Banda B>
Recepción V x U	$(V_{RX} + 57,15 \text{ MHz}) \times 4 - (U_{RX} - 58,05 \text{ MHz}) \times 2 = \pm 57,15 \text{ MHz}, \pm 58,05 \text{ MHz}$ $(V_{RX} + 57,15 \text{ MHz}) \times 6 - (U_{RX} - 58,05 \text{ MHz}) \times 3 = \pm 57,15 \text{ MHz}, \pm 58,05 \text{ MHz}$ $(V_{RX} + 57,15 \text{ MHz}) \times 8 - (U_{RX} - 58,05 \text{ MHz}) \times 4 = \pm 57,15 \text{ MHz}, \pm 58,05 \text{ MHz}$ $(V_{RX} + 57,15 \text{ MHz}) \times 9 - (U_{RX} - 58,05 \text{ MHz}) \times 5 = \pm 57,15 \text{ MHz}, \pm 58,05 \text{ MHz}$	
Recepción U x V	$(U_{RX} - 57,15 \text{ MHz}) \times 2 - (V_{RX} + 58,05 \text{ MHz}) \times 4 = \pm 57,15 \text{ MHz}, \pm 58,05 \text{ MHz}$ $(U_{RX} - 57,15 \text{ MHz}) \times 3 - (V_{RX} + 58,05 \text{ MHz}) \times 6 = \pm 57,15 \text{ MHz}, \pm 58,05 \text{ MHz}$ $(U_{RX} - 57,15 \text{ MHz}) \times 4 - (V_{RX} + 58,05 \text{ MHz}) \times 8 = \pm 57,15 \text{ MHz}, \pm 58,05 \text{ MHz}$ $(U_{RX} - 57,15 \text{ MHz}) \times 5 - (V_{RX} + 58,05 \text{ MHz}) \times 9 = \pm 57,15 \text{ MHz}, \pm 58,05 \text{ MHz}$	
Recepción U x U	$(U_{RX} - 57,15 \text{ MHz}) \times 5 - (U_{RX} - 58,05 \text{ MHz}) \times 5 = \pm 57,15 \text{ MHz}, \pm 58,05 \text{ MHz}$ $(U_{RX} - 57,15 \text{ MHz}) \times 6 - (U_{RX} - 58,05 \text{ MHz}) \times 6 = \pm 57,15 \text{ MHz}, \pm 58,05 \text{ MHz}$ $(U_{RX} - 57,15 \text{ MHz}) \times 7 - (U_{RX} - 58,05 \text{ MHz}) \times 7 = \pm 57,15 \text{ MHz}, \pm 58,05 \text{ MHz}$ $(U_{RX} - 57,15 \text{ MHz}) \times 8 - (U_{RX} - 58,05 \text{ MHz}) \times 8 = \pm 57,15 \text{ MHz}, \pm 58,05 \text{ MHz}$ $(U_{RX} - 57,15 \text{ MHz}) \times 9 - (U_{RX} - 58,05 \text{ MHz}) \times 9 = \pm 57,15 \text{ MHz}, \pm 58,05 \text{ MHz}$ $(U_{RX} - 57,15 \text{ MHz}) \times 10 - (U_{RX} - 58,05 \text{ MHz}) \times 10 = \pm 57,15 \text{ MHz}, \pm 58,05 \text{ MHz}$	

Alrededor de 11,06 MHz x n (N = múltiple)

19,2 MHz x n (N = múltiple)

TH-D74A solamente

	<Banda A>	<Banda B>
Recepción V x 220M	$(V_{RX} + 57,15 \text{ MHz}) \times 8 - (220M_{RX} + 58,05 \text{ MHz}) \times 6 = \pm 57,15 \text{ MHz}, \pm 58,05 \text{ MHz}$ $(V_{RX} + 57,15 \text{ MHz}) \times 10 - (220M_{RX} + 58,05 \text{ MHz}) \times 7 = \pm 57,15 \text{ MHz}, \pm 58,05 \text{ MHz}$	
Recepción 220M x V	$(220M_{RX} - 57,15 \text{ MHz}) \times 4 - (V_{RX} + 58,05 \text{ MHz}) \times 3 = \pm 57,15 \text{ MHz}, \pm 58,05 \text{ MHz}$ $(220M_{RX} - 57,15 \text{ MHz}) \times 7 - (V_{RX} + 58,05 \text{ MHz}) \times 6 = \pm 57,15 \text{ MHz}, \pm 58,05 \text{ MHz}$ $(220M_{RX} - 57,15 \text{ MHz}) \times 9 - (V_{RX} + 58,05 \text{ MHz}) \times 7 = \pm 57,15 \text{ MHz}, \pm 58,05 \text{ MHz}$	
Recepción U x 220M	$(U_{RX} - 57,15 \text{ MHz}) \times 5 - (220M_{RX} + 58,05 \text{ MHz}) \times 7 = \pm 57,15 \text{ MHz}, \pm 58,05 \text{ MHz}$	

Recepción de alrededor de 224,25 MHz

KENWOOD

© 2019 JVCKENWOOD Corporation