

# KENWOOD

## DNX9180DABS

### GPS NAVIGASJONSSYSTEM INSTRUKSJONSHÅNDBOK

JVCKENWOOD Corporation

- Oppdatert informasjon (nyeste instruksjonshåndbok, systemoppdateringer, nye funksjoner, osv.) er tilgjengelig på <http://www.kenwood.com/cs/ce/>.
- Instruksjonshåndboken kan endres ved modifikasjon av spesifikasjoner osv. Sørg for å laste ned den siste utgaven av instruksjonshåndboken. <http://manual.kenwood.com/edition/im396/>



# Innhold

## **Før bruk 4**

Forholdsregler .....	4
Sikkerhetsregler og viktig informasjon .....	5
Slik leser du denne håndboken.....	6

## **Grunnleggende funksjoner 7**

Bruk av frontdekslets taster .....	7
Slå på enheten.....	8
Opprinnelige innstillinger.....	9
Justere volumet .....	11
Kontrollere skjermvinkel.....	11
Bruk av berøringsskjerm.....	12
Beskrivelser av HOME-skjermbildet.....	12
Oppsprettmeny.....	13
Beskrivelse av skjermbildet for kildevalg.....	13
Beskrivelser av kildekontrollskjermen .....	15
Skjermbilder med lister .....	16
Navigasjonsbruk .....	17

## **Widget 21**

Widget .....	21
Vær-Widget.....	21
Fotoramme-Widget .....	21
Widget-oppsett.....	22

## **Disk 23**

Spille av en disk.....	23
Grunnleggende funksjoner for DVD/VCD.....	23
Grunnleggende musikk-CD/ diskmedia-funksjoner.....	25
Filsøkefunksjon .....	26
Bruk av DVD Diskmeny.....	27
DVD-oppsett .....	28

## **APPS—Android Auto™/ Apple CarPlay 29**

Bruk av Apple CarPlay.....	29
Bruk av Android Auto™ .....	30
Bruk av Weblink™.....	32
Bruke Spotify .....	33

## **USB/SD 35**

Koble til en USB-enhet .....	35
Sette inn SD.....	35
Grunnleggende USB/SD-funksjoner .....	36
Søkefunksjon .....	37

## **iPod/iPhone 38**

Forberedelser.....	38
Grunnleggende iPod/iPhone-funksjoner.....	39
Søkefunksjon .....	40

## **Radio 42**

Grunnleggende radiofunksjoner.....	42
Bruk av minnet .....	43
Valg av funksjon.....	43
Trafikkinformasjon .....	44
Radio-oppsett.....	44

## **DAB 45**

Grunnleggende DAB-funksjoner.....	45
Lagre tjeneste i forhåndsinnstilt minne .....	46
Valg av funksjon.....	46
Trafikkinformasjon .....	47
Omspilling.....	48
DAB-konfigurering.....	48

## **Bluetooth-styring 50**

Informasjon om bruk av Bluetooth®-enheter ..50
Registrere Bluetooth-enheten.....51
Konfigurering av Bluetooth.....51
Spille av Bluetooth-lydenheten .....53
Bruk av hands-free-enheten.....55
Innstilling av Hands-free.....60

## **Andre eksterne komponenter 61**

Vis kamera.....61
Bruke dashboard-kameraet.....63
Eksterne lyd-/videospillere (AV-IN) .....64
HDMI-kilde.....64
TV-tuner.....64

## **Konfigurer 65**

Skjermoppsett.....65
Systemoppsett.....65
Konfigurer brukergrensesnitt.....66
Spesiell konfigurering.....67
Displayoppsett.....68
Konfigurer AV.....70

## **Lydkontroll 71**

Konfigurering av 3-veis høyttalersystem.....71
Konfigurering av høyttaler/X'over.....72
Generell lydkontroll.....74
Manuell kontroll av utligner.....74
Lydforskyvning.....75
Sonekontroll.....76
Lydeffekt.....76
Lytteposisjon/DTA.....77
Audio Setup-minne.....79

## **Fjernkontroll 80**

Montering av batteriet.....80
Fjernkontrolltastenes funksjoner.....80

## **Tilkobling/installasjon 83**

Før installasjon.....83
Installere enheten.....85

## **Problemløsning 92**

Problemer og løsninger.....92
Feilmeldinger.....92

## **Vedlegg 94**

Spillbare media og filer.....94
Regionskoder i verden.....96
DVD språkkoder.....97
Tekniske data.....98
Om denne enheten.....101

# Før bruk

## Forholdsregler

### ▲ADVARSLER

#### ■ For å forebygge skade eller brann, må følgende forholdsregler ivretas:

- For å forhindre kortslutning, må metallgjenstander (som f.eks. mynter eller metallverktøy) aldri legges inne i enheten.
- Fest ikke blikket i en lengre periode på displayet når du kjører bil.
- Ta kontakt med din KENWOOD-forhandler ved problemer med installasjonen.

#### ■ Forholdsregler for bruk av systemet

- Når du kjøper ekstrautstyr, bør du forhøre deg med din KENWOOD-forhandler for å være sikker på at ekstrautstyret fungerer med din modell og i ditt område.
- Du kan velge språk for visning av menyer, lydfiltragter, osv. Se **Konfigurer brukergrensesnitt (s.66)**.
- Funksjonene for radiodatasystem og kringkastet radiodatasystem vil ikke fungere der tjenesten ikke støttes av en kringkastningsstasjon.

#### ■ Beskyttning av skjermen

- For å beskytte skjermen mot skade, må ikke en kulepenn eller liknende gjenstand med skarp spiss benyttes.

#### ■ Rengjøring av enheten

- Dersom frontdekslet får flekker, tørk av med en tørr og myk klut, f.eks. en silikonklut. Dersom frontdekslet er svært skittent, tørk av med en klut fuktet med et nøytralt rengjøringsmiddel og tørk over igjen med en tørr, myk klut.

#### MERK

- Direkte spraying av rengjøringsmiddel på enheten kan skade systemets mekaniske deler. Rengjøring med en grov klut eller flyktige væsker som tynnere eller alkohol kan ripe opp overflaten eller fjerne trykte symboler.

#### ■ Dugg

Når du slår på varmeapparatet i kaldt vær, kan det oppstå dugg på spillerens linse grunnet kondensering. Denne kondenseringen på linsen (også kalt linsesløring) kan gjøre at disker ikke kan spilles av. Ta da ut disken og vent til duggen er fordampet. Dersom enheten fortsatt ikke fungerer normalt etter en stund, ta kontakt med din KENWOOD-forhandler.

#### ■ Forholdsregler ved håndtering av disker

- Ta ikke på diskens avspillingsflate.
- Sett ikke tape osv. på disken, og bruk ikke en disk med tape festet på den.
- Bruk ikke utstyr for å skrive på diskene.
- Rengjør disken fra midten og utover mot kanten.
- Når du tar en disk ut fra enheten, trekk den ut horisontalt.
- Dersom diskens midtre hull eller kanter har små spen, må disken brukes først når disse er fjernet med en kulepenn eller liknende.
- Disker som ikke er runde kan ikke benyttes.

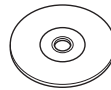

- 8-cm (3 inch) disker kan ikke benyttes.
- Disker med farger på avspillingssiden eller skitne disker kan ikke benyttes.
- Denne enheten kan bare spille følgende typer CDer



- Disker uten slikt merke kan ikke garanteres korrekt avspilling.
- En disk som ikke er ferdigbehandlet kan ikke avspilles. (For ferdigbehandlingsprosessen, se opptaksprogramvaren samt instruksjonshåndboken for opptakeren.)



## Innhente GPS-signal

Første gang du slår på enheten, må du vente mens systemet innhenter satellittsignaler første gang. Prosessen kan ta flere minutter. Sørg for at kjøretøyet er plassert utendørs i et åpent område i avstand fra høye bygninger og trær, slik at signalene raskest mulig kan innhentes.

Etter at systemet for første gang har innhentet satellittsignalene, vil det innhente signalene raskere i ettertiden.

## Advarsel for brukere av smarttelefon

Samtidig kjøring av flere applikasjoner på smarttelefonen med skjermdeling stiller store krav til telefonens mikroprosessor, noe som potensielt påvirker kommunikasjon og ytelse.

For best mulig resultat når du kobler sammen med Kenwood mottaker, må du passe på å lukke alle ubrukte applikasjoner ved å gjøre følgende:

Eksempel på Android-operativsystem:

- Slå av WiFi i telefoninnstillingsmenyen.
- Lukk alle åpne applikasjoner før du kobler til for bruk i bilen. Hold <Hjem>-tasten nede og velg <Lukk alle> for å lukke alle åpne applikasjoner.
- Slett RAM-minnet til Android-telefonen før du kobler til for bruk i bilen. Hold <Hjem>-tasten nede og velg <Oppgavebehandling>, velg så <RAM> og deretter <Slett minne> for å slette gjeldende minneprosesser.



<Hjem>-tast

## Sikkerhetsregler og viktig informasjon

Les denne informasjonen nøye før du begynner å benytte KENWOOD bilnavigasjonssystemet og følg anvisningene i denne håndboken. Hverken KENWOOD eller Garmin skal holdes ansvarlig for problemer eller ulykker som skyldes manglende overholdelse av denne håndbokens anvisninger.

### ADVARSEL

Dersom de følgende, potensielt farlige situasjonene ikke unngås, kan dette medføre ulykke eller kollisjon, som kan føre til død eller alvorlig personskaide.

Ved navigering må informasjonen som vises på navigasjonssystemet sammenlignes med alle tilgjengelige navigasjonsressurser, inkludert informasjon fra veiskilt, visuelle iakttagelser og kart. Av sikkerhetsmessige grunner må alle uoverensstemmelser eller spørsmål avklares før navigering fortsetter.

Kjøretøyet må alltid brukes på en sikker måte.

Bli ikke distraheret av navigasjonssystemet under kjøring, og vær alltid fullstendig bevisst på alle kjøreforhold. Minimer den tiden som benyttes for å se på navigasjonssystemets skjerm under kjøring, og bruk stemmeanvisninger når dette er mulig.

Inntasting av destinasjoner, endring av innstillinger eller bruk av andre funksjoner som krever langvarig bruk av navigasjonssystemet må ikke forekomme under kjøring. Stans kjøretøyet på sikker og lovlig måte før slike handlinger foretas.

Hold systemets volum lavt nok til å kunne høre lyder utenfra under kjøring. Dersom du ikke lenger kan høre lyder utenfra, kan du miste evnen til å reagere korrekt i forhold til trafikksituasjonen. Dette kan forårsake ulykker.

Navigasjonssystemet vil ikke vise korrekt aktuell posisjon for kjøretøyet første gang det benyttes etter kjøp eller dersom kjøretøyets batteri er frakoblet. GPS satellittsignaler vil imidlertid snart bli mottatt og korrekt posisjon vil vises.

Følg med på omgivelsestemperaturen. Bruk av navigasjonssystemet i ekstreme temperaturer kan føre til funksjonsfeil eller skade. Enheten kan også bli skadet av sterke vibrasjoner, metallgjenstander eller dersom vann kommer inn i enheten.

### **⚠ FORSIKTIG**

Dersom de følgende farlige situasjonene ikke unngås, kan dette føre til skade på person eller eiendeler.

Navigasjonssystemet er utviklet for å gi deg forslag til reiserute. Det viser ikke stengte veier eller veiforhold, værforhold eller andre faktorer som kan påvirke sikkerheten eller tiden ved kjøring.

Bruk navigasjonssystemet kun som hjelp til å navigere. Forsøk ikke å benytte navigasjonssystemet for andre formål som krever presis måling av retning, avstand, plassering eller topografi.

Global Positioning System (GPS) drives av USAs regjering, som ene og alene er ansvarlig for systemets nøyaktighet og vedlikehold. Regjeringens system kan være gjenstand for endringer som kan påvirke nøyaktigheten og ytelsen for alt GPS-utstyr, inkludert navigasjonssystemet. Selv om navigasjonssystemet er et presisjonssystem, kan alle navigasjonsinnretninger være gjenstand for feil bruk eller feiltolkninger og derfor føre til usikkerhet.

### **📄 VIKTIG INFORMASJON**

#### **Bevaring av kjøretøyets batteri**

Navigasjonssystemet kan benyttes når tenningsnøkkelen er satt til ON eller ACC. For å bevare batteriet bør det imidlertid benyttes når bilmotoren er i gang hvis dette er mulig. Bruk av navigasjonssystemet i lengre tid med motoren slått av, kan føre til at batteriet tappes.

#### **Informasjon over kartdata**

Et av målene for Garmin er å gi kundene så komplett og nøyaktig kartografi som mulig for oss til en fornuftig kostnad. Vi benytter en kombinasjon av myndighetenes og private datakilder, som vi identifiserer i produktets litteratur og opphavsrettighetene vi oppgir til kundene. Så å si alle datakilder inneholder noe unøyaktighet eller ufullstendige data. I visse land er fullstendig og nøyaktig kartinformasjon heller ikke tilgjengelig eller uforholdsmessig dyrt.

### **Slik leser du denne håndboken**

- Skjermbildene og panelene i denne håndboken er eksempler som benyttes for å gi tydelige forklaringer av prosedyrene. De kan derfor være noe annerledes enn de faktiske skjermbildene og panelene som benyttes, eller displayet kan se annerledes ut.
- **SkjermSpråk:** Engelsk brukes for å forklare. Du kan velge skjermSpråk på **SETUP**-menyen. Se **Konfigurer brukergrensesnitt (s.66)**.

# Grunnleggende funksjoner

## Bruk av frontdekslets taster

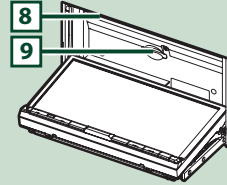
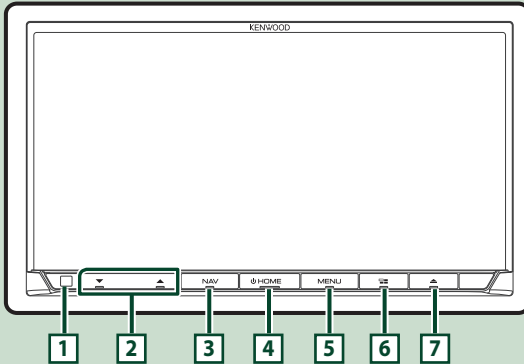

### MERK

- Panelene i denne håndboken er eksempler som benyttes for å gi tydelige forklaringer av prosedyrene. De kan derfor være noe annerledes enn de faktiske panelene.

Antall	Navn	Bevegelse
1	Fjernkontrollsensor	• Mottar signalet fra fjernkontrollen.
2	▼, ▲ (Volum)	• Justerer volumet. Volumet stiger opp til 15 når du fortsetter å trykke på ▲.
3	NAV	• Viser skjermbildet for navigasjon.
4	HOME	• Viser HOME-skjermbildet ( <b>s.12</b> ). • Ved å trykke i 1 sekund, slås strømmen av. • Når strømmen er av, vil dette gjøre at strømmen slås på.
5	MENU	• Viser sprettopp-meny-skjermen. • Skjermbildet slås av når du trykker på knappen i 1 sekund.
6		• Viser APP-skjermen (CarPlay/ Android Auto/ WebLink). • Trykk og hold inne i 1 sekund for å vise skjermbildet for stemmegjenkjenning ( <b>s.57</b> ).
7	▲	• Viser skjermbildet for vinkeljustering. – <b>DISC EJECT</b> : Løser ut disken. – <b>OPEN</b> : Åpner helt opp panelet til plasseringen av SD-kortsporet. • Når dekslet blir åpnet, kan du trykke for å lukke dekslet. • Hvis du vil tvinge disken til å løses ut, trykker du den ned i 2 sekunder og trykker deretter på <b>DISC EJECT</b> etter at meldingen vises.
8	Innføringsspor for disk	• Et spor for å sette inn media på disk.
9	SD-kortspor	• Et spor for å føre inn et SD-kort. • Du kan spille av lyd-/bildefiler på kortet. * • Et SD-kortspor for oppgradering av kartet. For hvordan du oppgraderer kartet, se instruksjonshåndboken for navigasjonssystemet. * Hvis kartoppdateringsfilen blir værende på SD-kortet, kan du ikke spille av lyd-/bildefiler. * Ikke trekk ut KART-SD mens "Loading Maps" vises.

## Slå på enheten

Metoden for å slå på er forskjellig, avhengig av modellen.

- 1 Trykk på **HOME**-tasten.

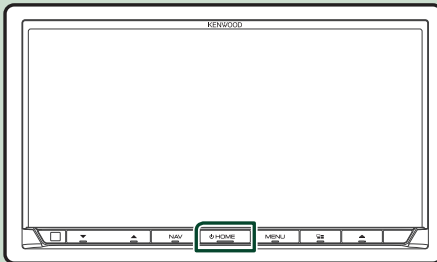

➤ Enheten slås da på.

- For å slå enheten av:

- 1 Trykk på **HOME**-tasten i 1 sekund.

### MERK

- Hvis dette er første gang du slår på enheten etter installasjonen, må du foreta en første konfigurering (**s.9**).

## Opprinnelige innstillinger

### Første innstilling

Foreta denne konfigureringen når du bruker enheten for første gang.

#### 1 Still inn alternativene som følger.

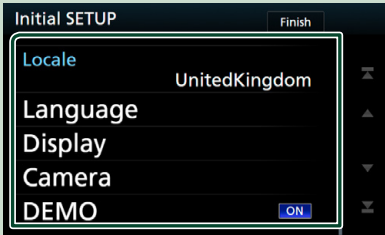

##### ■ Locale

Velg landet for navigasjonssystemet. Språk, avstandsenhet og mengdeenhet for bensin blir stilt.

- ① Trykk på **Locale**.
- ② Trykk på ønsket land.

##### ■ Language

Velg språk for skjermstyring og innstillinger. Standard er "British English (en)".

- ① Trykk på **Language**.
- ② Trykk på **Language Select**.
- ③ Velg ønsket språk.
- ④ Trykk på **↶**.

For nærmere detaljer om bruken, se **Konfigurer brukergrensesnitt (s.66)**.

##### ■ Display

Still inn skjermtastenes farge.

Hvis det er vanskelig å se bildet på skjermen, justerer du visningsvinkelen.

- ① Trykk på **Display**.
- ② Trykk på **Key Colour**.
- ③ Velg ønsket farge.
- ④ Trykk på **↶**.
- ⑤ Trykk på **Viewing Angle**.
- ⑥ Velg en vinkel
- ⑦ Trykk på **↶**.

For detaljer, se **Displayoppsett (s.68)**.

##### ■ Camera

Still inn kameraets parametre.

- ① Trykk **Camera**.
- ② Still inn hvert alternativ og trykk på **↶**.

For detaljer, se **Oppsett av kamera (s.61)**.

##### ■ DEMO

Stiller inn demonstrasjonsmodus. Standard er "ON".

- ① Trykk på **DEMO** og velg PÅ eller AV.

#### 2 Trykk på **Finish**.

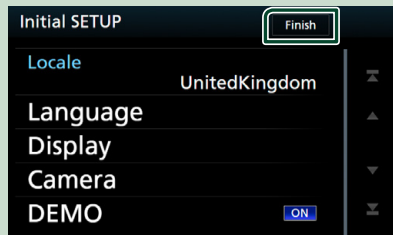

#### MERK

- Disse innstillingene kan foretas på SETUP-menyen. Se **Konfigurer (s.65)**.

### Konfigurering av sikkerhetskode

Du kan stille inn en sikkerhetskode for å beskytte mottakersystemet mot tyveri.

Når funksjonen med sikkerhetskoden er aktivert, kan koden ikke endres og funksjonen ikke deaktiveres. Merk at sikkerhetskoden kan stilles inn som en 4- til 8-sifret kode etter eget valg.

- 1 Trykk på **MENU**-tasten.  
➤ Oppsprettmenyen vises.

- 2 Trykk **SETUP**.



➤ Menybildet SETUP vises.

- 3 Trykk på **Security**.

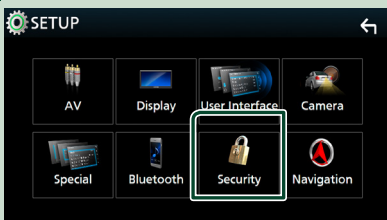

➤ Skjermbildet for sikkerhet vises.

- 4 Trykk på **Security Code Set** på sikkerhetsskjermen.

➤ Skjermen for konfigurering av sikkerhetskode vises.

- 5 Tast inn en sikkerhetskode med 4 til 8 sifre og trykk på **Enter**.

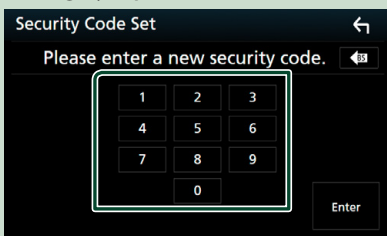

- 6 Tast inn samme kode en gang til og trykk på **Enter**.

Sikkerhetskoden din blir nå registrert.

#### MERK

- Trykk på **BS** for å slette den nyeste oppføringen.
- Dersom du taster inn en annen sikkerhetskode, vil skjermbildet gå tilbake til trinn 5 (for inntasting av koden første gang).
- Hvis du har koblet mottakeren fra batteriet, skriver du inn den korrekte sikkerhetskoden, den samme som du oppga i trinn 5 og trykker på **Enter**. Du kan da bruke mottakeren.

#### Endre sikkerhetskoden:

- 1 Trykk på **Security Code Change** på sikkerhetsskjermen og gjenta trinn 5 og 6.

#### For å nullstille sikkerhetskoden:

- 1 Trykk på **Security Code Cancellation** på sikkerhetsskjermen og gjenta trinn 5.

## Innstille kalender/klokkeslett

- 1 Trykk på **MENU**-tasten.
  - Oppsprettmenyen vises.

- 2 Trykk **SETUP**.



➤ Menybildet SETUP vises.

- 3 Trykk på **User Interface**.



➤ Skjermbildet for brukergrensesnittet vises.

- 4 Still inn hvert alternativ som følger.

Rull nedover siden for å vise skjulte punkter.

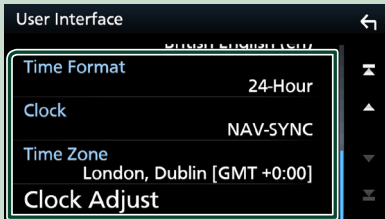

### ■ Time Format

Velg tidsvisningens format.

**12-Hour / 24-Hour** (Standard)

### ■ Clock

**NAV-SYNC** (Standard): Synkroniserer klokkeslettet med navigasjonens GPS-data.

**Manual**: Still klokken manuelt.

### ■ Time Zone

Velg tidssonen hvis du har valgt **Manual** for klokke.

### ■ Clock Adjust

Hvis du velger **Manual** for klokken, justerer du dato og klokkeslettet manuelt. (s.67)

## MERK

- Still inn dato og klokkeslett. Hvis de ikke er stillt inn, kan det hende at noen funksjoner ikke fungerer.

## Justere volumet

For å justere volumet (0 til 40),

Trykk på ▲ for å øke, og trykk på ▼ for redusere.

Når du holder nede ▲, øker volumet gradvis opp til nivå 15.



## Kontrollere skjermvinkel

Skjermens posisjon kan justeres.

- 1 Trykk på ▲-tasten.

➤ Skjermbildet for justering av vinkelen vises.

- 2 Velg et tall nedenfor som representerer din ønskede vinkelinnstilling.

Standard er "0".



### ■ Off Position

Du kan lagre den aktuelle skjermvinkelen når strømmen blir slått av. Trykk **Memory** når ønsket skjermvinkel er valgt.

### Bruk av berøringsskjerm

For å utføre handlinger på skjermen må du trykke på, trykke og holde, bla eller sveipe for å velge et punkt, vise en innstillingsmenyskjerm eller bytte sider.

#### ● Trykk

Trykk lett på skjermen for å velge et element.



#### ● Trykk og hold

Trykk på skjermen og hold fingeren ned inntil skjermen endrer seg eller en melding vises.

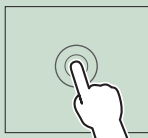

#### ● Bla

Gli fingeren raskt til høyre eller venstre på skjermen for å endre siden.

Du kan rulle gjennom en liste ved å dra fingeren opp/ned på skjermen.



#### ● Sveipe

Gli fingeren opp eller ned på skjermen for å skrolle.



### Beskrivelser av HOME-skjermbildet

De fleste funksjonene kan utføres fra HOME-skjermbildet.



- |   |   |
|---|---|
| 1 | • Widget ( <b>s.21</b> )<br>– Du kan også endre widget ved å sveipe til venstre eller høyre på widgetområdet.<br>– Trykk på funksjonen for å vise skjerm bilde med detaljert informasjon. |
| 2 | • Aktuell kildeinformasjon  |
| 3 | • Viser kontrollskjerm for den aktuelle kilden.<br>• Grafikken vises dersom den er tilgjengelig i det aktuelle innholdet.   |
| 4 | • Aktuell kildeinformasjon  |
| 5 | • Viser skjermbildet for kildevalg. ( <b>s.14</b> )   |
| 6 | • Hurtigikoner for avspillingskilde ( <b>s.14</b> )   |

### Visning av HOME-skjermbildet

#### 1 Trykk på HOME-tasten.



➤ HOME-skjermbildet vises.



## Oppsprettmeny

- 1 Trykk på **MENU**-tasten.  
➤ Oppsprettmenyen vises.
- 2 Trykk for å se oppsprettmenyen.



Menyens innhold er som følger.

	• Viser skjermbildet for skjermjustering. <b>(s.65)</b>
	• Slår av skjermen. <b>(s.13)</b>
	• Viser skjermbildet for kameravisningen. <b>(s.61)</b>
	• Viser SETUP-meny-skjermbildet. <b>(s.65)</b>
	• Viser lydskjermbildet. <b>(s.71)</b>
	• Viser kontrollskjerm for aktuell kilde. Funksjonen for et ikon varierer avhengig av kilden.
	• Lukk oppsprettmenyen.
	• Hurtigtaster: Kilden endres til den du har angitt med en snarvei. For snarvei-innstillingen, se <b>Brukertilpasse hurtigtaster på HOME-skjermbildet (s.15)</b> .

## Skru av skjermen

- 1 Velg **Display OFF** på oppsprettmenyen.

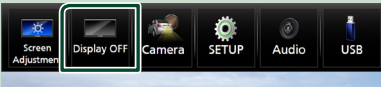

- For å slå på skjermen

- 1 Trykk på skjermen.

## Beskrivelse av skjermbildet for kildevalg

Du kan vise ikoner for alle avspillingskilder og valg på skjermbildet for kildevalg.

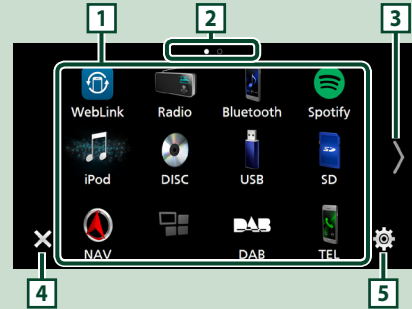

- |  |  |
|--|--|
|  | • Endrer avspillingskilde. For avspillingskilder, se <b>S.14</b> .                                     |
|  | • Sideindikasjon   |
|  | • Endrer sider. (Trykk på  / .) Du kan også endre sider ved å bla til høyre eller venstre på skjermen. |
|  | • Går tilbake til forrige skjermbilde.   |
|  | • Viser SETUP-meny-skjermbildet. <b>(s.65)</b>   |

## Velge avspillingskilde

### 1 Trykk på **HOME**-tasten.

► HOME-skjermbildet vises.

### 2 Trykk på .

Du kan endre følgende kilder og funksjoner fra dette skjermbildet.

	• Viser skjermbildet for navigasjon. (s.17)
  	• Bytter til skjermbildet for Android Auto/ Apple CarPlay fra den tilkoblede iPhone/ Android-enheten.*1 (s.29)
	• Viser skjermbildet for Hands Free. (s.55) Når du kobler til som Apple CarPlay eller Android Auto, fungerer det som en telefon tilgjengelig i Apple CarPlay eller Android Auto.
	• Bytter til radiosending. (s.42)
	• Bytter til DAB-sending. (s.45)
	• Spiller av en Bluetooth-lydavs spiller. (s.50)
	• Spiller av en disk. (s.23)
	• Spiller av en iPod/iPhone. (s.38)
	• Spiller av filer på en USB-enhet. (s.35)
	• Spiller av filer på et SD-kort. (s.35)
	• Bytter til Spotify. (s.33)
	• Spiller av en enhet som er tilkoblet HDMI-inngangsterminalen. (s.64)
	• Bytter til en ekstern komponent tilkoblet til AV-IN-inngangen. (s.64)
	• Viser WebLink-skjermbildet. (s.32)
	• Viser lydskjermbildet. (s.71)



• Setter enheten i standby. (s.15)

\*1 Når en iPhone som er kompatibel med CarPlay er tilkoblet, vises **Apple CarPlay**. Når en Android-enhet som er kompatibel med Android Auto er tilkoblet, vises **Android Auto**.

## Velge avspillingskilden på HOME-skjermbildet

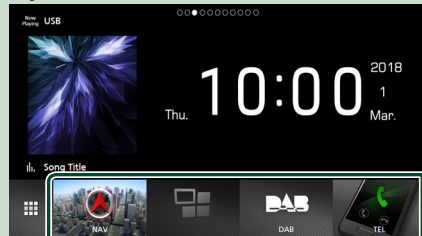

De 4 elementene vist på skjermbildet for kildevalg med store ikoner, vises på HOME-skjermbildet.

Du kan endre elementene som vises i dette området ved å brukertilpasse skjermbildet for kildevalg. (s.15)

## Velge avspillingskilde på kildekontrollskjermen

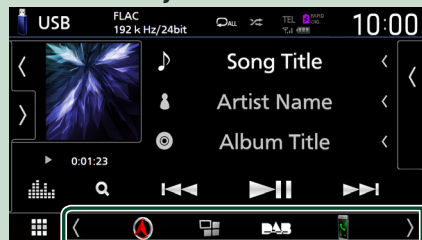

Vis kildevalgtaster ved å trykke på  eller ved å bla til venstre eller høyre på skjermbildet for kildekontroll og deretter velge avspillingskilde.

## Sette enheten i standby

- 1 Trykk på **HOME**-tasten.  
► HOME-skjermbildet vises.
- 2 Trykk på .
- 3 Trykk **STANDBY**.



## Brukertilpasse hurtigtaster på HOME-skjermbildet

Du kan plassere kildeikonene som du ønsker.

- 1 Trykk på **HOME**-tasten.  
► HOME-skjermbildet vises.
- 2 Trykk på .
- 3 Trykk ned og hold på ikonet du ønsker å flytte i innstillingsmodus.
- 4 Trekk ikonet til ønsket plassering.

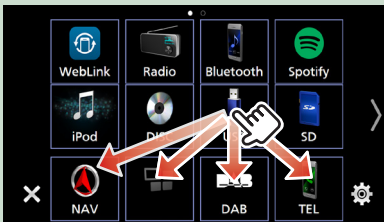

Endrer side



## Beskrivelser av kildekontrollskjermen

Visse funksjoner kan utføres fra de fleste av skjermbildene.

Indikatorer



Navigeringsinformasjon





Hurtigtaster



### 1 Ikon for alle kilder

Viser alle kilder.

### 2 Sekundært skjermbilde

-  : Den sekundære skjermen endres til en annen hver gang du berører den. Du kan også endre det sekundære skjermbildet ved å bla til høyre eller venstre på skjermen.
- Indikatorer: Viser den nåværende kildetilstanden og så videre.
  - **ATT**: Demperen er aktivert.
  - **DUAL**: Funksjonen for dobbel sone er aktiv.
  - **MUTE**: Lydløsfunksjonen er aktiv.
  - **LOUD**: Funksjonen for lydforsterkning er aktiv.
- Navigeringsinformasjon: Viser den nåværende plasseringen og retningen. Skjermen bytter til navigasjonsskjermen når du tar på den.
- Hurtigtaster: Kilden endres til den du har angitt med en snarvei. For snarvei-innstillingen, se **Brukertilpasse hurtigtaster på HOME-skjermbildet (s. 15)**.

### 3 Innholdsliste

Viser sporet/filen/stasjonen/kanallisten.

## Grunnleggende funksjoner



- Informasjon om tilkoblet Bluetooth-enhet.
- **RAPID CHG.**: Tennes mens batteriet til den tilkoblede iPod/iPhone/smarttelefon-enheten hurtiglades.

### 5 Grafikk og informasjon

Du kan velge om du vil vise en grafikk og sanginformasjon eller kun sanginformasjon i mer detalj.

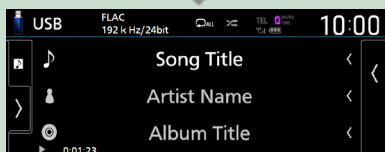
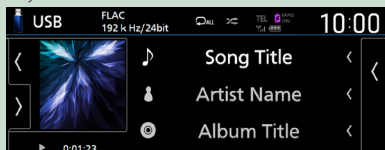

### 6 Funksjonspanel

Trykk på venstre side av skjermen for å vise funksjonspanelet. Trykk igjen for å lukke panelet.

## Skjermbilder med lister

Det finnes noen felles funksjonstaster for listene i de fleste kildene.

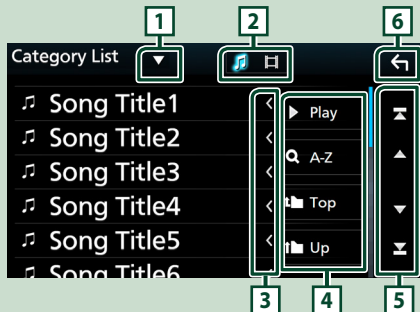

Viser valgvinduet for listetypen.

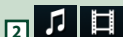

Viser en liste over musikk-/filmfiler.



Ruller den viste teksten.



Taster med ulike funksjoner vises her.

- **Play**: Spiller av alle sporene i mappen som inneholder det gjeldende sporet.
- **A-Z**: Hopper til den bokstaven du tastet inn (alfabetisk søk).
- **Top** / **Up**: Går til det øvre hierarknivået.



Du kan endre sidene for å vise flere elementer ved å trykke på **Up** / **Down**.

- **Up** / **Down**: Viser toppen eller bunnen av siden.



Går tilbake til forrige skjermbilde.

### MERK

- Knapper som ikke kan aktiveres fra skjermbildet med lister vises ikke.

## Navigasjonsbruk

For detaljer om hvordan navigeringsfunksjonen fungerer, se instruksjonshåndboken for navigasjon.

### Visning av navigasjonsskjermbildet

#### 1 Trykk på NAV-tasten.



➤ Skjermbildet for navigasjon vises.

#### 2 Trykk på .

➤ Hovedmenyskjermen vises.

### Hvordan bruke navigasjonssystemet

#### 1 Bruk ønsket funksjon fra hovedmenyen.



- |   |                                    |
|---|------------------------------------|
| 1 | GPS satellittstyrke.               |
| 2 | Finne en destinasjon.              |
| 3 | Se på kartet.                      |
| 4 | Bruke apper som ecoRoute og Hjelp. |
| 5 | Justere innstillingene.            |

#### MERK

- Du kan finne mer informasjon ved å bruke hjelpefunksjonen i navigasjonssystemet. For å vise hjelp, trykker du på **Apps** og deretter på **Help**.

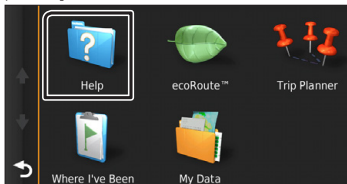

#### MERK

- For å få mer informasjon om navigasjonssystemet ditt, last ned den nyeste versjonen av brukerhåndboken fra <http://manual.kenwood.com/edition/im396/>.

#### 2 Tast inn din destinasjon og start veiledningen.

Finne interessepunkt

- Trykk på **Where To?**.
- Velg en kategori og underkategori.
- Velg en destinasjon.
- Trykk på **Go!**.

#### MERK

- For å taste inn bokstaver i destinasjonens navn, trykk på søkelinjen og tast inn bokstavene.

#### 3 Følg ruten frem til destinasjonen.

#### MERK

- Ikonet for hastighetsbegrensning er kun til informasjon og erstatter ikke førerens ansvar for å følge alle veiskilt med hastighetsbegrensning og foreta vurderinger for sikker kjøring til enhver tid. Garmin og JVC KENWOOD kan ikke holdes ansvarlige for trafikkbøter eller stevning du kan motta for ikke å overholde alle gjeldende trafikklover og skilt.

Ruten er oppmerket med en linje i magenta. Mens du kjører, vil navigasjonssystemet veilede deg frem til destinasjonen med stemmeangivelser, piler på kartet og retningsangivelser på toppen av kartet. Dersom du avviker fra den opprinnelige ruten, vil navigasjonssystemet foreta en ny beregning av ruten.

## Grunnleggende funksjoner



- |   |  |
|---|--|
| 1 | Viser siden over neste sving eller kryss, når dette er tilgjengelig. |
| 2 | Viser siden som lister svingene.                                     |
| 3 | Viser siden "Hvor er jeg?".  |
| 4 | Stopper den aktuelle ruten.  |
| 5 | Viser trafikkinformasjon for ruten.                                  |
| 6 | Går tilbake til hovedmenyen.   |
| 7 | Viser et annet datafelt.   |
| 8 | Viser Trip Computer.   |
| 9 | Viser flere alternativer.  |



### MERK

- Klikk og dra kartet for å se et annet område av kartet.
- Et ikon for hastighetsbegrensning kan vises når du reiser på hovedveier.



### ● For å legge til et stopp

- 1 Mens du navigerer en rute, trykk på  og deretter på **Where To?**.
- 2 Søk etter stoppet du vil legge til.
- 3 Trykk på **Go!**.
- 4 Trykk på **Add to Active Route** for å føye stoppet til ruten før sluttdestinasjonen.

### ● For å ta en omvei

- 1 Mens du navigerer en rute, trykk på .
- 2 Berør .

### ■ Unngå trafikk på din rute manuelt

- 1 Fra kartet, trykk på .
- 2 Trykk på **Traffic On Route**.
- 3 Trykk om nødvendig pilene for å se andre trafikkforsinkelser på din rute.
- 4 Trykk på  > **Avoid**.

### ■ Se trafikkartet

- 1 Trafikkartet viser trafikkflyten med fargekoder, samt forsinkelser i nærheten.

### ■ Om trafikken

- Trafikk-tjenesten er ikke tilgjengelig i visse områder eller land.
- Garmin og JVC KENWOOD er ikke ansvarlige for nøyaktigheten eller korrekt tidsangivelse i trafikkinformasjonen.
- Du kan motta INRIX-trafikkinformasjon og værmelding fra ved å koble til din iPhone eller Android smarttelefon der "KENWOOD Traffic Powered By INRIX"-applikasjonen er installert. For detaljer, se "KENWOOD Traffic Powered By INRIX" applikasjonen.
- Med en FM trafikk-mottaker, kan navigasjonssystemet motta og bruke trafikkinformasjon. FM TMC-abonnementet aktiveres automatisk etter at navigasjonssystemet har hentet satellittsignaler mens det mottar trafikk-signaler fra tjenesteleverandøren. Gå til [www.garmin.com/kenwood](http://www.garmin.com/kenwood) for mer informasjon.
- Når du mottar INRIX-trafikkinformasjon, vises ikke FM TMC-informasjon.

### ■ Oppdatering av kart



Du kan kjøpe oppdatert kartdata fra Garmin.

- 1 Se [www.garmin.com/kenwood](http://www.garmin.com/kenwood).
- 2 Fra kartoppdateringsdelen, velger du Oppdater
- 3 Følg instruksjonene på skjermen.

### Styr lyden fra navigasjonsskjerm-bildet

Du kan styre lyd-kildene mens navigasjonsskjermen vises.

Du kan også vise navigasjonsinformasjonen mens skjerm-bildet for lyd-kontroll vises. (s.15)

- 1 Mens lyd spilles av, trykk på  /  /  på navigasjonsskjerm-bildet.



Hver gang du trykker på ikonet, endrer skjermbildet seg som følger.

Viser navigasjons- og kontrolltastene for aktuell kilde.

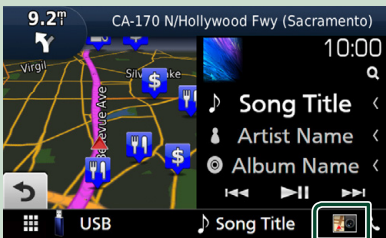

Viser visning for navigasjons- og gjeldende videoavspilling.



Viser skjermbildet for navigasjons- og visningskameraet.



Går tilbake til fullstendig skjermbilde for navigasjon.

## MERK

- For detaljer om styngstaster, se instruksjonene i hvert avsnitt.
- Ved å trykke på kildeikonet nederst på skjermbildet vises det fullstendige skjermbildet for lyd. Under videoavspilling vises betjeningsknappene ved å trykke på berøringsområdet.
- Under kameravisningen skifter visningsområdet mellom frontkameraet/dashbordkameraet og ryggkameraet.

## Navigasjonsoppsett

### 1 Trykk på **MENU**-tasten.

➤ Oppsprettmenyen vises.

### 2 Trykk **SETUP**.

➤ Menybildet SETUP vises.

### 3 Trykk på **Navigation**.

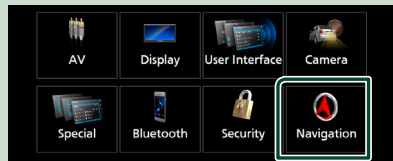

➤ Skjermbildet for Navigation SETUP vises.

### 4 Still inn hvert alternativ som følger.

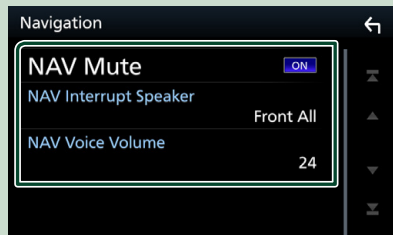

#### ■ **NAV Mute**

Slå av lyden til de bakre høyttalerne ved stemmeveiledning med navigasjonssystemet. Standard er "ON".

### ■ NAV Interrupt Speaker

Velger stemmer til bruk ved stemmeveiledning i navigasjonssystemet.

- **Front L**: Bruker høyttaleren foran til venstre for stemmeveiledning.
- **Front R**: Bruker høyttaleren foran til høyre for stemmeveiledning.
- **Front All** (Standard): Bruker begge de fremre høyttalerne for stemmeveiledning.

### ■ NAV Voice Volume

Justerer volumet for stemmeveiledning i navigasjonssystemet. Standard er "24".

## KENWOOD Traffic drives av INRIX

Du kan motta INRIX-trafikkinformasjon og værmelding ved å koble til din iPhone eller Android-smarttelefon der applikasjonen "KENWOOD Traffic Powered by INRIX" er installert på denne enheten.

### Forberedelser

- Installer siste versjon av applikasjonen KENWOOD Traffic Powered by INRIX Traffic på din iPhone eller Android.
  - iPhone: Søk etter "KENWOOD Traffic Powered by INRIX" (KENWOOD-trafikk drevet av INRIX) i Apples App Store for å finne og installere den nyeste versjonen.
  - Android: Søk etter "KENWOOD Traffic Powered by INRIX" (KENWOOD-trafikk drevet av INRIX) i Google Play for å finne og installere den nyeste versjonen.
- For detaljer, se "KENWOOD Traffic Powered By INRIX" applikasjonen.

### 1 Registrer smarttelefonen.

For å koble til en smarttelefon via Bluetooth, registrerer du den som en Bluetooth-enhet og utfører App (SPP)-profilinnstillingen til tilkoblingen på forhånd. Se **Registrere Bluetooth-enheten (s.51)** og **Koble til Bluetooth-enheten (s.52)**.

### 2 Trykk på NAV -tasten.



➤ Skjermbildet for navigasjon vises.

### 3 Trykk på .

➤ Hovedmenyskjermen vises.

Trykk på **Apps** på hovedmenyskjermen og deretter på ikonet til ditt ønskede innhold.

For detaljer, se

navigasjonssystembruksanvisningen.



# Widget

## Widget

- 1 Trykk på **HOME**-tasten.
- 2 Du kan også endre widget ved å sveipe til venstre eller høyre på widgetområdet.



### Widget-liste

- NAV Widget
- Vær-widget \*1
- Klokke-Widget
- Kompass-Widget
- Spektrumanalysator-Widget
- Dekktrykk-Widget \*2
- Klima-Widget \*2
- Multi-Widget (Spektrumanalysator, Klokke, Aktuell kildeinformasjon)
- Fotoramme-Widget

\*1 Du kan motta INRIX-trafikkinformasjon og værmelding fra ved å koble til din iPhone eller Android smarttelefon der "KENWOOD Traffic Powered By INRIX"-applikasjonen er installert.

\*2 Denne kan velges når en kommersiell adapter er tilkoblet.

## Vær-Widget

Du kan vise værvarselet for det nåværende stedet på startskjermbildet.

### Forberedelser

- Se **KENWOOD Traffic drives av INRIX (s.20)**.
- Velg "ON" for vær-widgetet. Se **Widget-oppsett (s.22)**.

- 1 Trykk på **HOME**-tasten.
- 2 Sveip widgetområdet til venstre/høyre for å vise vær-widgeten.



## Fotoramme-Widget

Du kan vise en lysbildefremvisning av bildefilene som er lagret i USB-minnet/SD-kortet på startskjermbildet.

### Forberedelser

- Velg "ON" for fotoramme-widgetet. Se **Widget-oppsett (s.22)**.

### ● Akseptable bildefiler

	Maks. bildestørrelse
JPEG (.jpg, .jpeg) *1	5000 × 5000
PNG (.png)	1000 × 1000
BMP (.bmp)	1000 × 1000

- Denne enheten kan kun spille av filer som er mindre enn 50 MB.
- Maksimalt antall filer per enhet er 500.
- Det kan være at bildefiler ikke kan spilles av, avhengig av deres tilstand.

\*1 Et progressivt format støttes ikke.

### Fotoramme

- 1 Trykk på **HOME**-tasten.
- 2 Sveip widgetområdet til venstre/høyre for å vise fotoramme-widgeten.

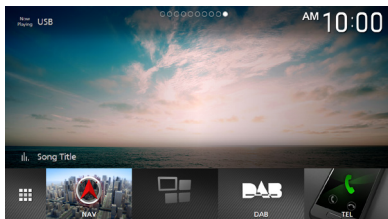

- Rull på skjermen for å vise den skjulte delen.

### Widget-opsett

Sett opp widgetene på startskjermbildet.

- 1 Trykk på **MENU**-tasten.
  - Oppsprettsmenyen vises.
- 2 Trykk **SETUP**.
  - SETUP-skjermbildet vises.
- 3 Trykk på **User Interface**.



- Skjermbildet for brukergrensesnittet vises.

- 4 Trykk på **Widget SETUP** på skjermbildet for brukergrensesnittet.
- 5 Still inn alternativene som følger.

#### ■ Weather Widget

Bestem om du vil bruke vær-widgeten.  
"ON" (PÅ) (standard)/ "OFF" (AV)

#### ■ Photo Frame Widget

Bestem om du vil bruke fotoramme-widgeten.

"ON" (PÅ) (standard)/ "OFF" (AV)

#### ■ Photo Frame SETUP

Sett opp innstillinger relatert til visning av fotoramme-widgeten.

- 6 Berør  .

### Til fotoramme-opsett

Sett opp innstillinger relatert til visning av fotoramme-widgeten.

- 1 Trykk på **Photo Frame SETUP** på skjermbildet **Widget SETUP**.
- 2 Still inn hvert alternativ som følger.

#### ■ Sort Order

Angi et kriterium for filsortering.  
"By Name(Ascending)"/"By Name(Descending)"/"By Date(Newest First)" (Default)/"By Date(Oldest First)"

#### ■ Slide Show Interval

Spesifiser lysbildeintervallet.  
"5" (Standard) til "30" sekunder

#### ■ Photo Frame is •••••

Vis hjelpemner om fotorammen.

- 3 Trykk på  .

# Disk

## Spille av en disk

### Sett inn en disk

- 1 Trykk på **▲**-tasten.



- 2 Trykk på **DISC EJECT**.

► Panelet åpnes.

- 3 Sett disken inn i sporet.

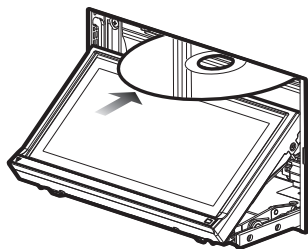

► Panelet lukkes automatisk.  
Enheden laster disken og avspilling startes.

### Løse ut en disk

- 1 Trykk på **▲**-tasten.

- 2 Trykk på **DISC EJECT**.

Trekk ut disken horisontalt når du skal ta den ut.

- 3 Trykk på **▲**-tasten.

## Grunnleggende funksjoner for DVD/VCD

De fleste funksjonene kan styres fra skjermbildet for kildekontroll og avspilling.

### MERK

- Sett fjernkontrollens modusbryter til DVD-modus før bruk av DVD og VCD, se **Bytte funksjonsmodus (s.80)**.
- Skjermumpen nedenfor er for DVD. Det kan se annerledes ut for VCD.

- 1 Trykk på **[7]**-området når funksjonsknappene ikke vises på skjermen.

### Kontrollskjermbilde

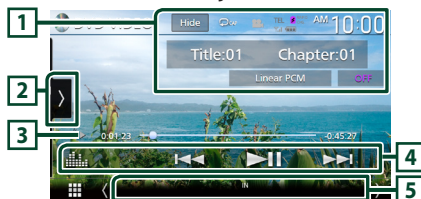

### Videoskjermbilde









### 1 Informasjonsvisningsområde

Viser følgende informasjon.





- **Tittel #, Kapittel #:** DVD-tittel og kapittelnummer

## Disk











- **Spor #/Scene #:** VCD-spor eller scenenummer. Scenenr. vises kun når avspillingsstyringen (PBC) er på.
- **Lineær PCM, osv.:** Lydformat
- **AV/Zoom2 – 4 (DVD)/ Zoom2 (VCD):** Viser zoomforholdet.
- **Hide :** Skjuler kontrollskjermen.
-  : Gjentar gjeldende materiale. Hver gang du trykker på tasten, vil gjentakelsesmodus bytte i følgende rekkefølge:  
**DVD:** Gjenta tittel (  ), gjenta kapittel (  ), gjenta av (  )  
**VCD (PBC på):** Gjentar ikke  
**VCD (PBC av):** Gjenta spor (  ), gjenta av (  )

### 2 Funksjonspanel

Trykk på venstre side av skjermen for å vise funksjonspanelet. Trykk igjen for å lukke panelet.





-  : Stopper avspilling. Hvis du trykker to ganger, spiller du av platen fra begynnelsen når du spiller den neste gang.
-   : Spole fremover eller bakover på disken. Hver gang du trykker tasten, endres hastigheten. 2 ganger, 10 ganger.
-   (kun DVD): Spiller av i langsom bevegelse forover eller bakover.
- **SETUP** (kun DVD): Trykk for å vise DVD SETUP-skjermen. Se **DVD-oppsett (s.28)**.
- **MENU CTRL** (kun DVD): Trykk på for å vise kontrollskjerm bildet for DVD-VIDEO-diskmenyen. Se bruk av **Bruk av DVD Diskmeny (s.27)**.
- **PBC** (kun VCD): Trykk for å slå avspillingskontroll (PBC) på eller av.
- **Audio** (kun VCD): Trykk for å endre lydutgangskanaler.

### 3 Indikator for avspillingsmodus/ avspillingstid

- , , , osv.: Indikator for nåværende avspillingsmodus  
Betydningen av ikonene er som følger:  (spill av),  (spol fremover),  (spol bakover),  (stopp),  (gjenoppta etter stopp),  (pause),  (sakte avspilling),  (sakte avspilling bakover).
- For bekrefteelse av gjeldende avspillingsposisjon. Du kan trekke sirkelen mot venstre eller høyre for å endre avspillingsposisjonen.



### 4 Betjeningstaster

-    : Søker etter forrige/neste innhold.
- Trykk ned og hold for å spole fremover eller bakover på disken. (Blir kansellert automatisk etter ca. 50 sekunder.)
-  : Avspilling eller pause.
-  : Viser skjerm bildet for grafisk utjevner. (s.74)

### 5 Indikatorelementer

- **IN:** Status for diskinnsetting.  
Hvit: En disk finnes inne i enheten.  
Oransje: Feil på diskspilleren.

### VCD

- **1chLL/2chLL:** Identifiserer lydeffekt til venstre for kanal 1 eller 2.
- **1chLR/2chLR:** Identifiserer mono lydeffekt for kanal 1 eller 2.
- **1chRR/2chRR:** Identifiserer lydeffekt til høyre for kanal 1 eller 2.
- **1chST/2chST:** Identifiserer stereo lydeffekt for kanal 1 eller 2.
- **LL:** Identifiserer venstre lydeffekt.
- **LR:** Identifiserer mono lydeffekt.
- **RR:** Identifiserer høyre lydeffekt.
- **ST:** Identifiserer stereo lydeffekt.
- **PBC:** PBC-funksjonen er på.
- **VER1:** VCD-versjonen er 1.
- **VER2:** VCD-versjonen er 2.

### 6 Søkefelt

Trykk for å søke etter neste/forrige innhold.

### 7 Tastområde

Trykk for å vise kontrollskjerm bilde.

### 8 MENU CTRL (kun DVD)

Trykk for å vise kontrollskjerm bildet for DVD-VIDEO-diskmenyen. Se bruk av **Bruk av DVD Diskmeny (s.27)**.

#### MERK

- Kontrollskjermen blir borte når du ikke utfører noen handlinger i 5 sekunder.
- Hvis du bruker en fjernkontroll, kan du hoppe direkte til ønsket bilde ved å taste inn kapittelnummer, scenenummer, spilletid osv. (s.80).

## Grunnleggende musikk-CD/ diskmedia-funksjoner

De fleste funksjonene kan styres fra skjermbildet for kildekontroll og avspilling.

### MERK

- Sett fjernkontrollens modusbryter til AUD-modus før bruk av musikk-CD og lydfiler, se **Bytte funksjonsmodus (s.80)**.
- I denne håndboken betyr "Music CD" en generell CD som inneholder musikkspor. "Disc media" betyr en CD/DVD-disk som inneholder lyd- eller videofiler.
- Skjermdumpen nedenfor er for diskmedia. Den kan se annerledes ut enn den for CD.

### Kontrollskjerm

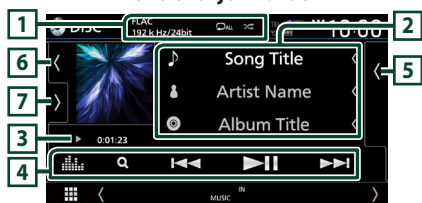

### Åpne skuffen



### Lukk skuffen

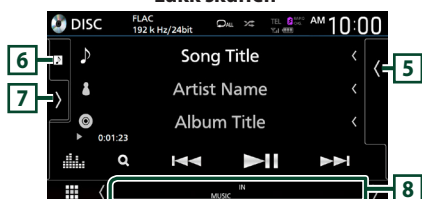

### 1 KODEK / [Source Icon] / [Shuffle Icon]

- Når en kilde med høy oppløsning spilles av, vises formatinformasjonen. (Kun diskmedia)
- [Source Icon]: Gjentar gjeldende spor/mappe. Hver gang du trykker på tasten, vil gjentagelsesmodus bytte i denne rekkefølgen; Gjenta spor/fil ([Source Icon]), gjenta mappe ([Folder Icon]) (kun diskmedia), gjenta alle ([All Icon])

- [Shuffle Icon]: Spiller av alle sporene i gjeldende mappe/disk i tilfeldig rekkefølge. Hver gang du trykker på tasten, vil tilfeldig modus bytte i denne rekkefølgen; Tilfeldig spor ([All Icon]) (kun musikk-CD), tilfeldig mappe ([Folder Icon]) (kun diskmedia), tilfeldig av ([Shuffle Icon])

### 2 Sporinformasjon

Viser informasjon om gjeldende spor/fil.

Hvis det ikke finnes informasjon om tagger, vises bare et filnavn og et mappenavn. (Kun diskmedia)

### 3 Indikator for avspillingsmodus/ avspillingstid

- [Play/Pause], [Next], etc.: Indikator for nåværende avspillingsmodus. Betydningen av ikonene er som følger: [Play/Pause] (spill av), [Next] (spol fremover), [Previous] (spol bakover), [Pause] (pause).
- For bekreftelse av gjeldende avspillingsposisjon. Du kan trekke sirkelen mot venstre eller høyre for å endre avspillingsposisjonen. (Kun videofil)



### 4 Betjeningsknapper

- [Search Icon] (Kun diskmedia): Søker etter filer. For detaljer om søking, se **Filsøkefunksjon (kun diskmedia) (s.26)**.
- [Previous/Next] : Søker etter forrige/neste innhold.
- Trykk ned og hold for å spole fremover eller bakover på disken. (Bli kansellert automatisk etter ca. 50 sekunder.)
- [Play/Pause] : Avspilling eller pause.
- [Source Icon] : Viser skjermbildet for grafisk utjevner. (s.74)

### 5 Innholdsliste

- Trykk på høyre side av skjermen for å vise innholdslisten. Trykk igjen for å lukke listen.
- Viser avspillingslisten. Når du trykker på et spor/filnavn på listen, vil avspillingen starte.

### 6 Grafikk/Analog måler

- Viser/skjuler grafikkområde.
- Omslaget på filen som spilles av for øyeblikket, vises. (Kun diskmedia)
- Ved berøring endres grafikken til den analoge måleren.

## Disk

### 7 Funksjonspanel (kun diskmedia)

Trykk på venstre side av skjermen for å vise funksjonspanelet. Trykk igjen for å lukke panelet.

- [-] [+] : Søker etter forrige/neste mappe.

### 8 Indikatorelementer

- **IN** : Status for diskinnsetting.  
Hvit: En disk finnes inne i enheten.  
Oransje: Feil på diskspilleren.
- **VIDEO** : Identifiserer videofilen.
- **MUSIC** : Identifiserer musikkfilen.

### Videoskjerm bilde



### 9 Filsøkingsfelt (kun videofil)

Trykk for å søke etter neste/forrige fil.

### 10 Tastevisningsfelt (kun videofil)

Trykk for å vise kontrollskjerm bilde.

## Filsøkefunksjon (kun diskmedia)

Du kan søke etter en fil i henhold til hierarkiet.

### MERK

- For prosedyrer i skjermbildet med lister, se *Skjermbilder med lister (s.16)*.

### 1 Trykk på Q.

- Skjermbildet for mappelisten vises.

### 2 Trykk på ønsket mappe.

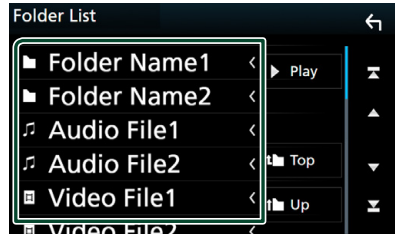

- Når du trykker på en mappe, vises innholdet.

### 3 Trykk på ønsket punkt på innholdslisten.

- Avspilling starter.

## Bruk av DVD Diskmeny

Du kan stille inn noen funksjoner i diskmenyen for DVD-VIDEO.

### 1 Trykk i det innrammede feltet ved avspilling.



► Skjermbildet for menykontroll vises.

### 2 Foreta ønsket valg som følger.

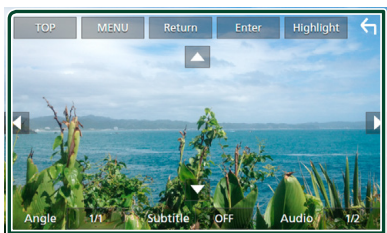

#### ■ For å vise toppmenyen

Trykk på **TOP**.\*

#### ■ For å vise menyen

Trykk på **MENU**.\*

#### ■ For å vise forrige meny

Trykk på **Return**.\*

#### ■ For å gå inn på ønsket valg

Trykk på **Enter**.

#### ■ For å aktivere direkte bruk

Trykk på **Highlight** for å gå inn i denne styringsmodisen (s.27).

#### ■ For å flytte markøren

Trykk på ▲, ▼, ◀, ▶.

#### ■ For å bytte mellom språk for teksting

Trykk på **Subtitle**. Hver gang du trykker tasten, byttes tekstspråk.

#### ■ For å bytte mellom lydspåk

Trykk **Audio**. Hver gang du trykker på denne tasten, byttes lydspåk.

#### ■ Bytte mellom bildevinkler

Trykk på **Angle**. Hver gang du trykker på denne tasten, byttes bildevinkel.

\* Disse tastene er ikke alltid i funksjon, avhengig av disken.

### ■ Kontroll av fremheving

Med uthevet styring kan du styre DVD-menyen ved å trykke på meny tastene direkte i skjermbildet.

#### 1 Trykk på **Highlight** på skjermbildet for menykontroll.

#### 2 Trykk på ønsket valg på skjermen.



#### MERK

- Markeringen av kontrollfunksjonen blir automatisk kansellert hvis du ikke bruker den innen en bestemt tidsperiode.

## DVD-oppsett

Du kan stille inn avspillingsfunksjonene for DVD.

- 1 Trykk i det innrammede feltet ved avspilling.



- 2 Trykk på **▶** på venstre side av skjermen. Trykk **SETUP**.



► Skjermbildet DVD SETUP vises.

- 3 Still inn hver funksjon som følger.

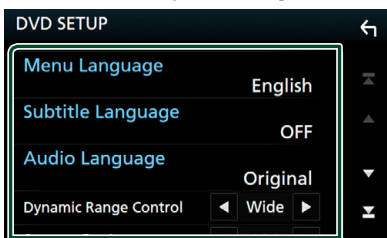

### ■ Menu Language / Subtitle Language / Audio Language

Se *Innstilling av språk (s.28)*.

### ■ Dynamic Range Control

Stiller inn dynamisk rekkevidde.

**Wide**: Dynamisk rekkevidde er bred.

**Normal**: Dynamisk rekkevidde er normal.

**Dialog** (Standard): Gjør det totale lydvolume større enn volumene for andre modi. Dette gjelder kun når Dolby Digital-programvaren er i bruk.

### ■ Screen Ratio

Setter skjermen i displaymodus.

**16:9** (Standard): Viser bredt bildeformat.

**4:3 LB**: Viser bilder i Letter Box-format (med sort stripe øverst og nederst på skjermen).

**4:3 PS**: Viser bilder i Pan & Scan-format (viser bilder kuttet på høyre og venstre side).

## ■ Innstilling av språk

Denne innstillingen gjelder for språkene som benyttes i menyer, teksting og stemme.

- 1 Trykk på **ønsket element**:  
**Menu Language**, **Subtitle Language**,  
**Audio Language**.

► Innstillingsmenyen for språk vises.

- 2 Velg et språk.

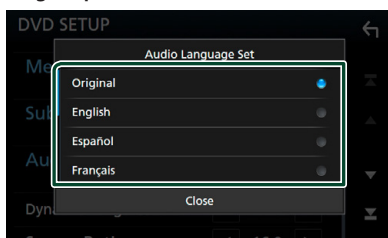

Når det gjelder språkkoder, se *DVD språkkoder (s.97)*.

Trykk på Close for å stille inn det angitte språket og gå tilbake til DVD SETUP-skjermen.

### MERK

- For å stille inn DVD-ens originalspråk som lydsspråk, trykk på **Original**.



# APPS—Android Auto™/Apple CarPlay

## Bruk av Apple CarPlay

CarPlay er en smartere, tryggere bruksmåte for din iPhone i bilen. CarPlay tar det du ønsker å gjøre med iPhone-enheten mens du kjører og viser dem på skjermen til produktet. Du kan få retningsanvisninger, gjøre anrop, sende og motta meldinger og høre på musikk fra iPhone-enheten mens du kjører. Du kan også bruke stemmestyring med Siri til å forenkle bruken av iPhone-enheten.

For detaljert informasjon om CarPlay, se <https://ssl.apple.com/ios/carplay/>.

### Kompatible iPhone-enheter

Du kan bruke CarPlay med følgende iPhone-modeller.

- iPhone 7 Plus
- iPhone 6 Plus
- iPhone 7
- iPhone 6
- iPhone SE
- iPhone 5s
- iPhone 6s Plus
- iPhone 5c
- iPhone 6s
- iPhone 5

## Koble til en iPhone

### 1 Koble til din iPhone ved hjelp av KCA-iP103 via USB (sort)-inngang. (s.90)

Når en iPhone-enhet som er kompatibel med CarPlay blir koblet til USB (sort)-inngangen, frakobles den Bluetooth handsfree-telefonen som er tilkoblet for øyeblikket.

### 2 Lås opp iPhone-enheten.

#### ● Bytter gjeldende kilde til Apple CarPlay-kilden når du kobler til din iPhone

Når iPhone-enheten du brukte tidligere blir koblet til igjen, vises en bekreftelsesmelding for å spørre om du er sikker på at du vil starte CarPlay-kilden.

### 1 Koble til iPhone ved bruk av KCA-iP103 via USB (sort)-inngang.

### 2 Lås opp iPhone-enheten.

### 3 Trykk på forbindelsesmeldingen nederst på skjermen.

Den gjeldende kilden er koblet til CarPlay-kilden.

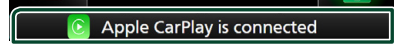

Tilkoblingsmeldingen vises i omtrent 5 sekunder.

#### MERK

- Hvis meldingen forsvinner, velger du CarPlay-kilden på skjermbildet for valg av kilde. (s.14)

## Funksjonsknapper og tilgjengelige apper på startskjermen til CarPlay

Du kan bruke appene til den tilkoblede iPhone-enheten.

Elementene som vises og språket som brukes på skjermen varierer blant de tilkoblede enhetene.

For å gå inn i CarPlay-modus, trykk på **Apple CarPlay**-ikonet på skjermbildet for kildevalg. (s.14)

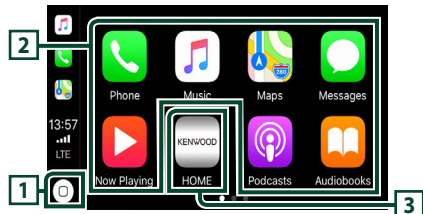

### 1

- Viser startskjermen til CarPlay.
- Trykk på og hold inne for å aktivere Siri.

### 2 Applikasjonsknapper

Starter applikasjonen.

### 3 HOME

Går ut av CarPlay-skjermen og viser startskjermen.

## For å gå ut av CarPlay-skjermen

### 1 Trykk på HOME-tasten.

## ■ Bruk Siri

Du kan aktivere Siri.

### 1 Trykk på -tasten i 1 sekund.

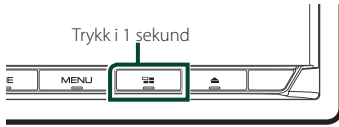

### 2 Snakk til Siri.

#### For å deaktivere

### 1 Trykk på -tasten.

## ■ Bytte til skjermbildet for Apple CarPlay mens du hører på en annen kilde

### 1 Trykk på -tasten.

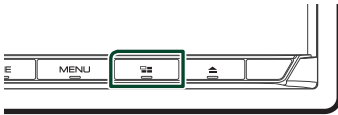

#### MERK

- Når du lytter til en annen kilde mens Apple CarPlay-skjermen vises, vil avspilling av musikk i Apple CarPlay-modus bytte den aktuelle kilden til Apple CarPlay-kilden.

## Bruk av Android Auto™

Android Auto lar deg bruke de funksjonene til din Android-enhet som egner seg til kjøring. Du kan med letthet bruke retningsanvisning, gjøre anrop, høre på musikk og bruke praktiske funksjoner på Android-enheten mens du kjører.

For detaljert informasjon om Android Auto, se <https://www.android.com/auto/> og <https://support.google.com/androidauto>.

### Kompatible Android-enheter

Du kan bruke Android Auto med Android-enheter som har Android versjon 5.0 (Lollipop) eller nyere.

#### MERK

- Android Auto er kanskje ikke tilgjengelig på alle enhetene og er kanskje ikke tilgjengelig i alle land eller områder.

## ■ Koble til Android-enheten

### 1 Koble til en Android-enhet via USB-terminalen. (s.91)

Koble til Android-enheten via Bluetooth for å bruke handsfree-funksjonen.

Når en Android-enhet som er kompatibel med Android Auto er koblet til USB-terminalen, blir enheten automatisk koblet til via Bluetooth, og Bluetooth handsfree-telefonen som er tilkoblet for øyeblikket blir frakoblet.

### 2 Lås opp Android-enheten.

## 1 Funksjonsknapper og tilgjengelige apper på Android-enhetens autoskjerm

Du kan utføre funksjonene til appene til den tilkoblede Android-enheten.

Elementene som vises på skjermen varierer blant de tilkoblede Android-enhetene.

For å gå inn i Android Auto-modus, trykk på **Android Auto**-ikonet på skjermbildet for kildevalg. (s. 14)

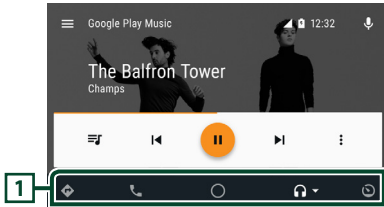

### 1 Applikasjon/informasjon-knapper

Starter applikasjonen eller viser informasjon.

### For å gå ut av Android-enhetens autoskjerm

- 1 Trykk på **HOME**-tasten.

## 1 Bruke stemmestyring

- 1 Trykk på -tasten i 1 sekund.

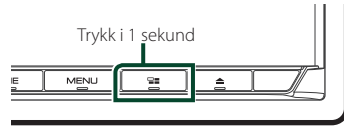

### For å avbryte

- 1 Trykk på -tasten.

## 1 Bytte til skjermbildet for Android Auto mens du hører på en annen kilde

- 1 Trykk på -tasten.



### MERK

- Når du lytter til en annen kilde mens Android Auto-skjermen vises, vil avspilling av musikk i Android Auto-modus bytte den gjeldende kilden til Android Auto-kilden.

## Bruk av WebLink™

Du kan vise og styre applikasjonen på enheten mens smarttelefonen din er koblet til USB-terminalen.

### Forberedelser

- Installer siste versjon av WebLink-applikasjonen "WebLink for KENWOOD" på din iPhone eller Android.
- **iPhone:** Søk etter "WebLink for KENWOOD" i Apple App Store for å finne og installere den nyeste versjonen.
- **Android:** Søk etter "WebLink for KENWOOD" i Google Play for å finne og installere den nyeste versjonen.

### Tilgjengelige applikasjoner

Du kan bruke disse applikasjonene på denne enheten. Installer applikasjonene på smarttelefonen på forhånd.

#### WebLink™

WebLink™ gjør at du kan bruke følgende applikasjoner med enheten.

- Mediaspiller
- Yelp
- YouTube
- Vær

### Koble til en smarttelefon

- 1 Trykk på **HOME**-tasten.
- 2 Trykk på .
- 3 Trykk på **WebLink**. (s.14)
- 4 Koble til en smarttelefon
  - Koble til en Android-enhet via USB-terminalen. (s.91)
  - Koble til din iPhone ved hjelp av KCA-iP103 via USB (sort)-inngang. (s.90)
  - Når smarttelefonen din er koblet til en enhet, vises en bekreftelsesmelding for å kommunisere med hverandre på smarttelefonen. Trykk på **Allow** / **OK** for å opprette en forbindelse, eller på **Ignore** / **Cancel** for å avbryte forbindelsen.
  - Du kan kontrollere forbindelsens status på skjermbildet WebLink™ på smarttelefonen din.

## Funksjonsknapper og tilgjengelige applikasjoner på applikasjonsskjermen

### WebLink kildeskjerm

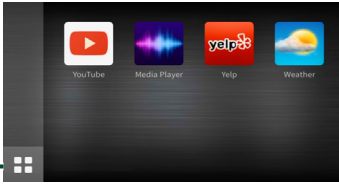

1

1

Viser hovedmenyen til "WebLink"-kildeskjerm.



Går tilbake til forrige skjerm.

### 1 Bruk på smarttelefonen din.

- Når du blir bedt om å kommunisere mellom smarttelefonen din og enheten, trykker du på **Allow** for å fortsette.

## Bytte til applikasjonsskjerm mens du hører på en annen kilde

### 1 Trykk på -tasten.

#### MERK

- Når du lytter til en annen kilde mens WebLink-skjermen vises, vil avspilling av musikk i WebLink-modus bytte den gjeldende kilden til WebLink-kilden.

## Bruke Spotify

Du kan lytte til Spotify på denne enheten ved å styre applikasjonen som er installert på din iPhone eller Android.

For å velge Spotify-kilden, trykk på **Spotify**-ikonet på skjerm bildet for valg av kilde. (s.14)

### Forbereider

- Installer siste versjon av Spotify-applikasjonen "Spotify" på din iPhone eller Android.  
**iPhone:** Søk etter "Spotify" i Apples App Store for å finne og installere den nyeste versjonen.  
**Android:** Søk etter "Spotify" i Google Play for å finne og installere den nyeste versjonen.
- iPhoner er tilkoblet enten via USB eller Bluetooth.
- Android-enheter er tilkoblet via Bluetooth.
- For å koble til en smarttelefon via Bluetooth, registrerer du den som en Bluetooth-enhet og utfører App (SPP)-profilinnstillingen for tilkoblingen på forhånd. Se **Registrere Bluetooth-enheten (s.51)** og **Koble til Bluetooth-enheten (s.52)**.

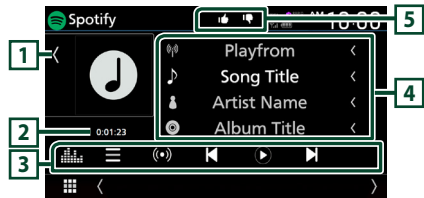

### Lukk skuffen

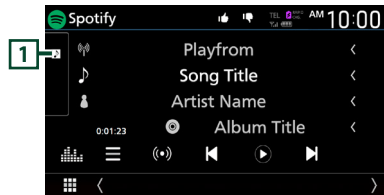









### 1 Grafikk

- Viser/skjuler grafikkområde.
- Bilddataene vises dersom de er tilgjengelige fra det aktuelle innholdet.

### 2 Spilletid

- For bekreftelse av spilletid.





### 3 Betjeningstaster

-  : Viser menykjernbildet
-  : Ny radiostasjon som er relatert til artisten som spilles av for øyeblikket blir valgt og avspillingen starter.
-  ,  : Hopper over nåværende sang.
-  ,  : Viser eller stopper innholdet på den gjeldende stasjonen.
-  : Lagrer den nåværende sangen som spilles av i My Music.
-  : Viser skjernbildet for grafisk utjevner.  
(s.74)

### 4 Informasjon om innhold

Viser informasjonen for det aktuelle innholdet som spilles av.

#### 5 / / /

-  : Tommel ned for gjeldende innhold og hopp til neste innhold.
-  : Registrerer gjeldende innhold som favorittinnhold.
-  : Gjentar nåværende sang.
-  : Spiller av alle sporene i gjeldende spilleliste i tilfeldig rekkefølge.

## Velge et spor

### 1 Berør .

► Meny skjermen vises.

### 2 Velg listetypen og velg et ønsket element.

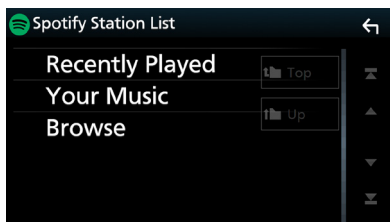

#### ■ For å velge kategori og stasjon

Trykk på kategori- og kanalnavnet i listen.

#### ■ Top

Returnerer til toppen av listen.

#### ■ Up

Går tilbake til forrige liste.

## Om Spotify®

### Merk

- Sørg for at du er logget inn på din smarttelefonapplikasjon. Hvis du ikke har en Spotify-konto, kan du opprette en gratis fra din smarttelefon eller på [www.spotify.com](http://www.spotify.com).
- Siden Spotify er en tjeneste fra tredjepart, kan de tekniske dataene endres uten forvarsel. Kompatibiliteten kan også hemmes, eller noen eller alle tjenester kan bli utilgjengelige.
- Visse funksjoner i Spotify kan ikke benyttes fra denne enheten.
- For problemer ved bruk av applikasjonen, kontakt Spotify på [www.spotify.com](http://www.spotify.com).
- Etabler en internett-forbindelse.

## USB/SD

### Koble til en USB-enhet

- 1 Koble USB-enheten til med USB-kabelen. (s.90)

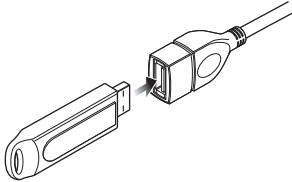

- 2 Trykk på **HOME**-tasten.
- 3 Trykk på .
- 4 Trykk på **USB**. (s.14)

### Koble fra USB-enhet

- 1 Trykk på **HOME**-tasten.
- 2 Trykk på en annen kilde enn **USB**.
- 3 Koble fra USB-enheten.

### USB-innretninger som kan benyttes

Du kan benytte en masselagringsklasse USB-enhet med denne enheten.

Ordet "USB device" som omtales i denne håndboken angir en bærbar minneenhet.

#### ● Om filsystemet

Filsystemet bør være ett av følgende.

- FAT16
- FAT32
- exFAT
- NTFS

#### MERK

- Installer USB-innretningen på et sted hvor den ikke vil påvirke trygg kjøring.
- Du kan ikke koble til en USB-innretning via en USB-hub og en multikortleser.
- Ta sikkerhetskopii av lydfilene som brukes i denne enheten. Filene kan slettes avhengig av bruksforholdene for USB-innretningen. Vi er ikke ansvarlige for noen skadeserstatning som kan oppstå i forbindelse med slettede data.

### Sette inn SD

- 1 Trykk på -tasten.

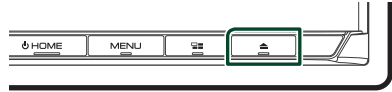

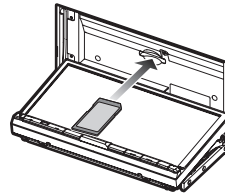

- 2 Trykk på **OPEN** til dekslet åpnes helt.
- 3 Sett SD-kortet inn i sporet til det klikker på plass.



- 4 Trykk på -tasten.
- 5 Trykk på **HOME**-tasten.
- 6 Trykk på .
- 7 Trykk på **SD**. (s.14)

### Fjerne SD-kortet

- 1 Trykk på -tasten.
- 2 Trykk på **OPEN** til dekslet åpnes helt.
- 3 Trykk på **SD**-kortet til det klikker og ta bort fingeren fra kortet. Kortet spretter ut slik at du kan ta det ut med fingrene.
- 4 Trykk på -tasten.

### Brukbare SD-kort.

Enheden kan spille av fra SD/SDHC/SDXC-minnekort som oppfyller SD, SDHC eller SDXC-standardene. En spesialadapter er nødvendig for bruk av miniSD-kort, miniSDHC-kort, microSD-kort, microSDHC, eller microSDXC-kort.

Multimediakort (MMC) kan ikke benyttes.

## Grunnleggende USB/SD-funksjoner

De fleste funksjonene kan styres fra skjermbildet for kildekontroll og avspilling.

### MERK

- Sett fjernkontrollens modusbryter til AUD-modus før bruk, se **Bytte funksjonsmodus (s.80)**.

### Kontrollskjerm

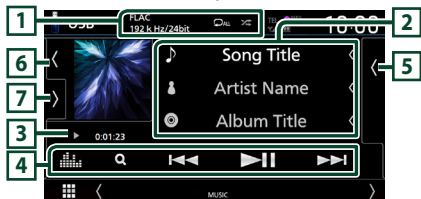

### Åpne skuffen



### Lukk skuffen

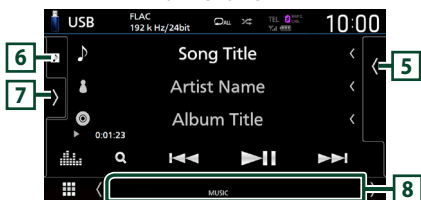

### 1 CODEC / [ ] / [ ]

- Når en kilde med høy oppløsning spilles av, vises formatinformasjonen.
- [ ] : Gjentar gjeldende spor/mappe. Hver gang du trykker på tasten, vil gjentagelsesmodus bytte i følgende rekkefølge: Gjenta fil ( [ ] ), gjenta mappe ( [ ] ), gjenta alle ( [ ] )
- [ ] : Spiller av alle sporene i gjeldende mappe i tilfeldig rekkefølge. Hver gang du trykker på tasten, vil tilfeldig modus bytte i denne rekkefølgen: Tilfeldig fil ( [ ] ), tilfeldig av ( [ ] )

### 2 Sporinformasjon

Viser informasjon om den gjeldende filen.

Hvis det ikke finnes informasjon om tagger, vises bare et filnavn og et mappenavn.

### 3 Indikator for avspillingsmodus/ avspillingstid

- ▶, ▶▶, etc.: Indikator for nåværende avspillingsmodus. Betydningen av individuelle ikoner er som følger: ▶ (spill av), ▶▶ (spol fremover), ◀◀ (spol bakover), || (pause).
- For bekrefte av gjeldende avspillingsposisjon. Du kan trekke sirkelen mot venstre eller høyre for å endre avspillingsposisjonen. (Kun videofil)



### 4 Betjeningstaster

- [ ] : Søker i spor/fil. For detaljer om bruk av søk, se **Søkefunksjon (s.37)**.
- ◀◀ ▶▶ : Søker i forrige/neste spor/fil. Trykk og hold for å spole fremover eller bakover. (Blir kansellert automatisk etter ca. 50 sekunder.)
- ▶▶ : Avspilling eller pause.
- [ ] : Viser skjermbildet for grafisk utjevner. (s.74)

### 5 Innholdsliste

- Trykk på høyre side av skjermen for å vise innholdslisten. Trykk igjen for å lukke listen.
- Viser avspillingslisten. Når du trykker på et spor/filnavn på listen, vil avspillingen starte.

### 6 Grafikk/Analog måler

- Viser/skjuler grafikkområde.
- Omslaget på filen som spilles av for øyeblikket, vises.
- Ved berøring endres grafikken til den analoge måleren.

### 7 Funksjonspanel

Trykk på venstre side av skjermen for å vise funksjonspanelet. Trykk igjen for å lukke panelet.

- [ ] [ ] : Søker etter forrige/neste mappe.
- **USB DEVICE CHANGE:** Bytter til en annen USB-enhet når to USB-enheter er tilkoblet.

### 8 Indikatorelementer

- **VIDEO:** Identifiserer videofilen.
- **MUSIC:** Identifiserer musikkfilen.



## Videoskjermbilde



### 9 Filsøkingsfelt (kun videofil)

Trykk for å søke etter neste/forrige fil.

### 10 Tastevisningsfelt (kun videofil)

Trykk for å vise kontrollskjermbilde.

## Søkefunksjon

Du kan søke i musikk- eller videofiler på følgende måte.

- 1 Trykk på **Q**.
- 2 Trykk på **▼**.

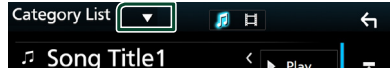

- 3 Velg en listetype.

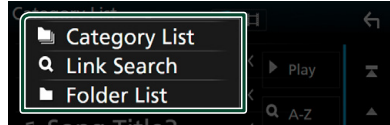



### MERK

- For prosedyrer i skjermbildet med lister, se *Skjermbilder med lister (s.16)*.

## Kategorisøk

Du kan søke etter en fil ved å velge kategori.

- 1 Trykk på **Category List**.
- 2 Velg om du vil søke etter lydfile  eller videofiler .
- 3 Trykk på ønsket kategori.

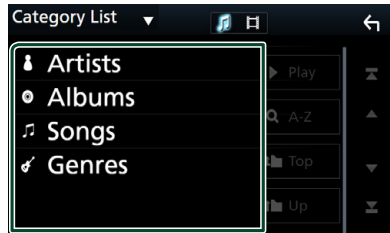

► Listen i henhold til ditt valg vises.

- 4 Trykk for å velge ønsket punkt fra listen. Gjenta dette trinnet inntil du finner ønsket fil.

## Koblingssøk

Du kan søke etter en fil av samme artist/album/sjanger som det aktuelle sporet.

- 1 Trykk på **Link Search**.
- 2 Trykk på ønsket etiketttype. Du kan velge mellom artist, album og sjanger.

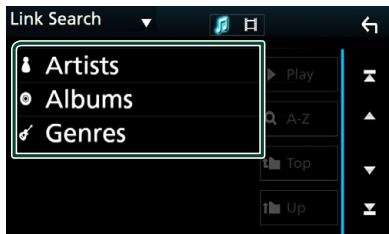

► Listen i henhold til ditt valg vises.

- 3 Trykk på ønsket punkt på innholdslisten.

## Mappesøk

Du kan søke etter en fil i henhold til hierarkiet.

- 1 Trykk på **Folder List**.
- 2 Trykk på ønsket mappe.

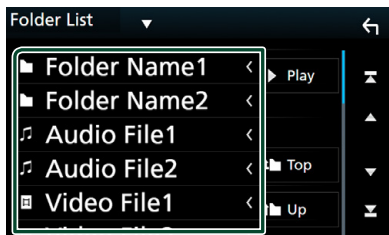

Når du trykker på en mappe, vises innholdet.

- 3 Trykk for å velge ønsket punkt fra listen. Gjenta dette trinnet inntil du finner ønsket fil.

# iPod/iPhone

## Forberedelser

### Tilkoblingsbar iPod/iPhone

Følgende modeller kan tilkobles denne enheten.

Laget for

- iPhone 7 Plus
- iPhone 7
- iPhone SE
- iPhone 6s Plus
- iPhone 6s
- iPhone 6 Plus
- iPhone 6
- iPhone 5s
- iPhone 5c
- iPhone 5
- iPod touch (6. generasjon)
- iPod touch (5. generasjon)

### MERK

- Oppdatert liste over kompatible iPod/iPhone-enheter. For detaljer, se [www.kenwood.com/cs/ce/ipod/](http://www.kenwood.com/cs/ce/ipod/).
- Ved å koble din iPod/iPhone til denne enheten med tilkoblingskabelen for iPod/iPhone (ekstrautstyr), har du strømtilførsel til din iPod/iPhone i tillegg til at den lades opp mens du spiller av musikk. Merk at strømmen til denne enheten må være slått på.
- Hvis du starter avspilling etter å ha koblet til iPoden, vil musikken som har blitt spilt av iPoden avspilles først.

### Koble til iPod/iPhone

#### Tilkobling med ledning

##### Forberedelser

- Koble til en iPod/iPhone med KCA-iP103 (ekstrautstyr) mens CarPlay ikke er koblet til.
- Med en iPhone som er kompatibel med CarPlay, skru av CarPlay ved å bruke en iPhone i funksjonen for konfigurering før du kobler til iPhone. For mer informasjon om oppsettsmetoden, kontakt produsenten av terminalen.
- Koble din iPod/iPhone til i den grå USB-terminalen med KCA-iP103 (ekstrautstyr).
- Kun én iPod/iPhone kan kobles til.

- 1 Koble til iPoden/iPhonen med KCA-iP103. (s.90)
- 2 Trykk på **HOME**-tasten.
- 3 Trykk på .
- 4 Trykk på **iPod**. (s.14)

• **For å koble fra iPod/iPhone som er tilkoblet med kabel:**

- 1 Koble fra iPod/iPhone-enheten.

### Bluetooth-tilkobling

Par iPhone-en via Bluetooth.

#### Forberedelser

- For å koble til en iPhone via Bluetooth, registrerer du den som en Bluetooth-enhet og konfigurerer profilinnstillingen for tilkoblingen på forhånd. Se **Registrere Bluetooth-enheten (s.51)** og **Koble til Bluetooth-enheten (s.52)**.
- Koble til en iPhone med Bluetooth mens CarPlay og en iPod/iPhone ikke er koblet til via USB.

• **Velg måten du tilkobler på for å sende ut lyd fra iPod-kilden.**

- 1 Trykk på **MENU**-tasten.
  - Oppsprettmenyen vises.
- 2 Trykk **SETUP**.
  - SETUP-skjermbildet vises.
- 3 Trykk på **AV**.
  - AV-skjermen vises.
- 4 Trykk på **iPod Bluetooth Connection**.
 

**Bluetooth** (Standard): Send ut lyd ved hjelp av en Bluetooth-enhet.

**Bluetooth+HDMI**: Send ut lyd ved hjelp av en HDMI-enhet og velg musikk osv. ved hjelp av en Bluetooth-enhet.

## Grunnleggende iPod/iPhone-funksjoner

#### MERK

- Sett fjernkontrollens modusbryter til AUD-modus for bruk, se **Bytte funksjonsmodus (s.80)**.

#### Kontrollskjerm

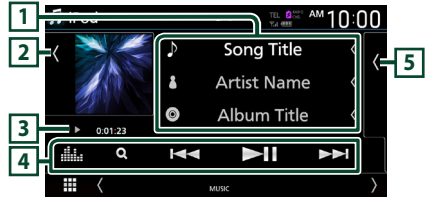

#### Åpne skuffen

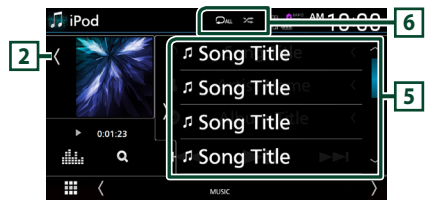

#### Lukk skuffen

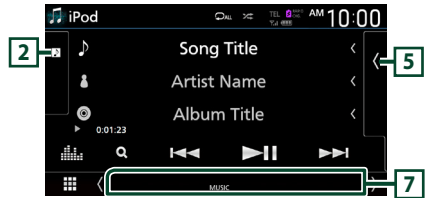

#### 1 Sporinformasjon

- Viser informasjon om den gjeldende filen.
- Trykk for å vise kategorilisten på skjermen. Se **Kategorisøk (s.40)**.

#### 2 Grafikk/Analog måler

- Viser/skjuler grafikkområde.
- Omslaget på filen som spilles av for øyeblikket, vises.
- Ved berøring endres grafikken til den analoge måleren.

### 3 Indikator for avspillingsmodus/ avspillingstid

- ▶, ▶▶, etc.: Indikator for nåværende avspillingsmodus  
Betydningen av individuelle ikoner er som følger:  
▶ (spill av), ▶▶ (spol fremover), ◀◀ (spol bakover), || (pause).

### 4 Betjeningskaster

- 🔍 : Søker etter et spor/fil. For detaljer om bruk av søk, se **Søkefunksjon (s.40)**.
- ◀◀ ▶▶ : Søker etter forrige/neste spor/fil. Trykk og hold for å spole fremover eller bakover. (Blir kansellert automatisk etter ca. 50 sekunder).
- ▶|| : Avspilling eller pause.
- 📊 : Viser skjermbildet for grafisk utjevner. (s.74)

### 5 Innholdsliste

- Trykk på høyre side av skjermen for å vise innholdslisten. Trykk igjen for å lukke listen.
- Viser avspillingslisten. Når du trykker på et spor/filnavn på listen, vil avspillingen starte.

### 6 🔄 / 🎲

- 🔄 : Gjentar gjeldende spor/album. Hver gang du trykker på tasten, vil gjentakelsesmodus bytte i følgende rekkefølge:  
Gjenta sang (🔄), gjenta alle sanger (🔄), gjenta av (🔄)
- 🎲 : Spiller av alle sporene i gjeldende mappe i tilfeldig rekkefølge. Hver gang du trykker på tasten, vil tilfeldig modus bytte i denne rekkefølgen:  
Tilfeldig sang (🎲), tilfeldig av (🎲)

### 7 Indikatorelementer

- **MUSIC**: Identifiserer musikkfilen.

## Søkefunksjon

Du kan søke i musikkfiler på følgende måte.

- 1 Trykk på 🔍.
- 2 Trykk på ▼.



- 3 Velg en listetype.

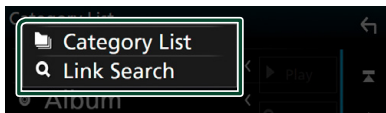

### MERK

- For prosedyrer i skjermbildet med lister, se **Skjermbilder med lister (s.16)**.

### 📁 Kategorisøk

Du kan søke etter en fil ved å velge kategori.

- 1 Trykk på **Category List**.
- 2 Trykk på ønsket kategori.

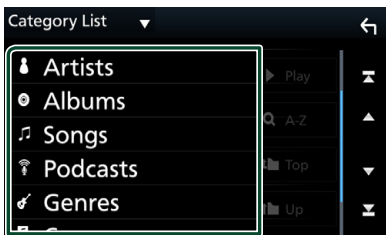

➤ Listen i henhold til ditt valg vises.

- 3 Trykk for å velge ønsket punkt fra listen. Gjenta dette trinnet inntil du finner ønsket fil.

## Koblingsøk

Du kan søke etter en fil med samme artist/album/sjanger/komponist som i det aktuelle sporet.

- 1 Trykk på **Link Search**.
- 2 Trykk på ønsket etiketttype. Du kan velge mellom artister, album, sjangere og komponister.

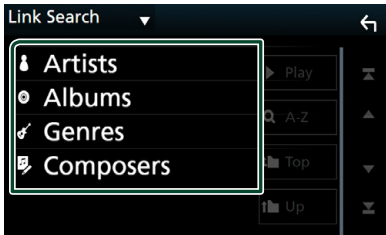

► Listen i henhold til ditt valg vises.

- 3 Trykk på ønsket punkt på innholdslisten.

# Radio

## Grunnleggende radiofunksjoner

De fleste funksjonene kan styres fra kildens skjermbilde for styring.

For å høre på radiokilden, trykk på **Radio**-ikonet på skjermbildet for valg av kilde. (s.14)

### MERK

- Sett fjernkontrollens modusbryter til AUD-modus for bruk, se **Bytte funksjonsmodus (s.80)**.

### Kontrollskjermbilde

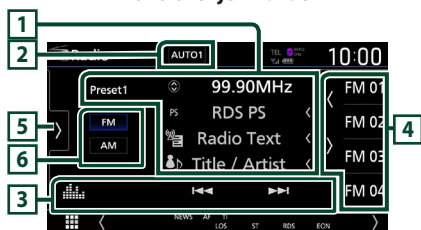

### Åpne skuffen

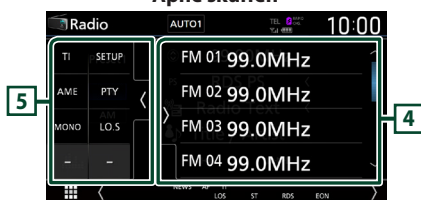

### Lukk skuffen

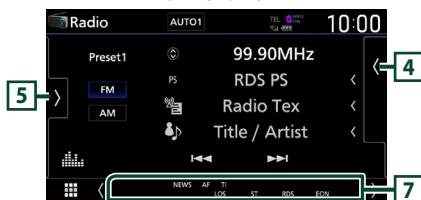

## 1 Informasjonsdisplay

Viser informasjonen om den gjeldende stasjonen: Frekvens

Trykk på for å bytte mellom innhold A og innhold B.

Innhold A: PS-navn, radiotekst, tittel og artist

Innhold B: PTY-sjanger, radio tekst plus

**Forhåndsinnstilling#**: Forhåndsinnstillingsnummer

## 2 Søkemodus

Trykk for å bytte søkemodus i følgende rekkefølge: **AUTO1**, **AUTO2**, **MANUAL**.

- **AUTO1**: Tuner inn automatisk en stasjon med godt mottakssignal.
- **AUTO2**: Tuner inn alle stasjoner i minnet etter hverandre.
- **MANUAL**: Setter manuelt inn neste frekvens.

## 3 Betjeningsknapper

- : Stiller inn en stasjon. Metoden for å bytte frekvenser kan endres (se **2 Søkemodus**).
- : Viser skjermbildet for grafisk utjevner. (s.74)

## 4 Forhåndsinnstilt liste

- Ved å trykke på / kan du endre skjermtørrelsen.
- Henter tilbake den memorerte stasjonen.
- Når den trykkes inn i 2 sekunder, lagres den gjeldende mottaksstasjonen i minnet.

## 5 Funksjonspanel

Trykk på venstre side av skjermen for å vise funksjonspanelet. Trykk igjen for å lukke panelet.

- **TI** (kun FM): Velger modus for trafikkinformasjon. For detaljer, se **Trafikkinformasjon (s.44)**.
- **SETUP** (kun FM): Viser Radio SETUP-skjermbildet. For detaljer, se **Radio-oppsett (s.44)**.
- **AME**: Forhåndsstiller stasjoner automatisk. For detaljer, se **Autominne (s.43)**.
- **PTY** (kun FM): Søker etter et program etter programtype. For detaljer, se **Søk etter programtype (s.43)**.
- **MONO** (kun FM): Velger Mono-mottaksmodus.
- **LO.S** (kun FM): Slår lokal søkefunksjon på eller av.

## 6 Båndknapper

Bytter bånd (mellom FM og AM).

## 7 Indikatorelementer

- **ST**: Kringkastning i stereo mottas.
- **MONO**: Funksjonen for tvunget bruk av mono er på.
- **AF**: AF-søkefunksjonen er på.
- **EON**: Radiodatasystem-stasjonen sender EON.
- **LOS**: Lokal søkefunksjon er på.

- **NEWS**: Avbrudd for nyhetssending er aktivert.
- **RDS**: Angir status for radiodatasystem-stasjonen når AF-funksjonen er på.  
Hvit: Radiodatasystem mottas.  
Oransje: Radiodatasystem mottas ikke.
- **TI**: Angir mottaksstatus for trafikkinformasjon.  
Hvit: TP mottas.  
Oransje: TP mottas ikke.

## Bruk av minnet

### Autominne

Du kan lagre stasjoner med godt mottakssignal automatisk i minnet.

#### 1 Trykk tast for ønsket bånd.

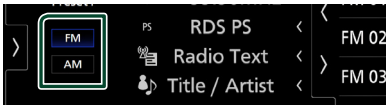

#### 2 Trykk på > på venstre side av skjermen. Trykk på AME.

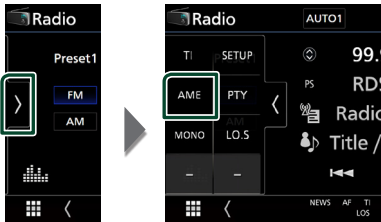

#### 3 Trykk Yes.

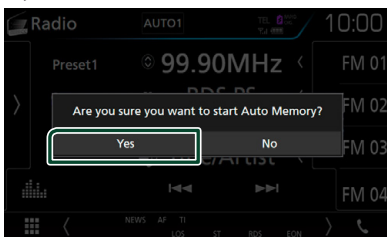

► Autominnet startes.

### Manuelt minne

Du kan lagre den gjeldende mottatte stasjonen i minnet.

- 1 Velg den stasjonen du ønsker å lagre i minnet.
- 2 Trykk på **FM#** (#:1-15) eller **AM#** (#: 1-5) der du vil lagre stasjonen i 2 sekunder, inntil en pipelyd høres.

## Valg av funksjon

### Søk etter programtype (kun FM)

Du kan stille inn den stasjonen som sender den angitte typen program når du hører på FM.

- 1 Trykk på > på venstre side av skjermen. Trykk på **PTY**.

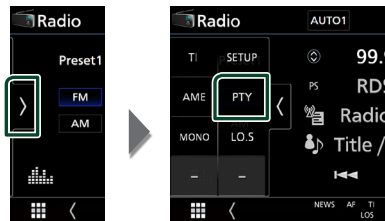

► Skjermbildet PTY Search vises.

- 2 Velg en programtype fra listen.
- 3 Trykk på **Search**.

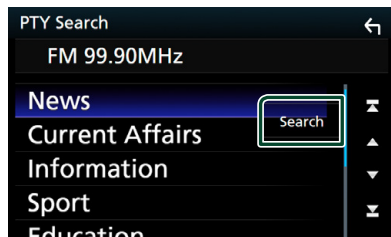

Du kan søke etter den stasjonen som sender den valgte typen program.

## Trafikkinformasjon (kun FM)

Du kan lytte til og se på automatisk trafikkinformasjon når en trafikkmelding kunngjøres. Denne funksjonen krever imidlertid et radiokringkastings-datasystem som har TI-informasjon.

- 1 Trykk på **>** på venstre side av skjermen. Trykk på **TI**.

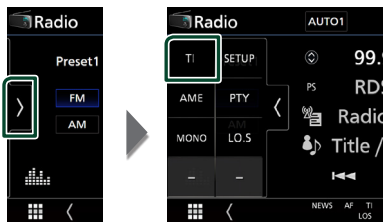

► Trafikkinformasjonsmodus er da innstilt.

### Når trafikkmeldingen starter

Skjermbildet for trafikkinformasjon vises automatisk.

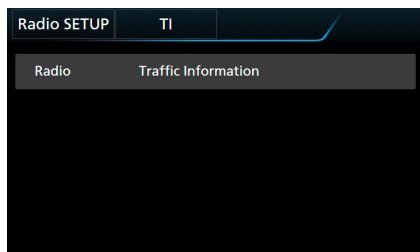

#### MERK

- Funksjonen for trafikkinformasjon må slås på for at skjermbildet for trafikkinformasjon skal vises automatisk.
- Voluminnstillingen som ble gjort under mottak av trafikkinformasjon blir automatisk lagret i minnet. Neste gang trafikkinformasjon mottas, husker enheten automatisk voluminnstillingen.

## Radio-opsett

Du kan stille inn parametre for tunerene.

- 1 Trykk på **>** på venstre side av skjermen. Trykk **SETUP**.

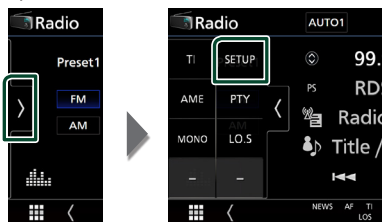

► Skjermbildet Radio SETUP vises.

- 2 Still inn hver funksjon som følger.

#### NEWS

Stiller inn tidsavbrudd for nyheter. Standard er "OFF".

#### AF

Når mottaksforholdene for en radiostasjon er dårlig, kan systemet bytte automatisk til den stasjonen som kringkaster samme program på samme radiodatasystem. Standard er "ON".

#### Regional

Velger om kun stasjonen i den spesifikke regionen eller "AF"-styring skal brukes. Standard er "ON".

#### Auto TP Seek

Når mottakssignalet er dårlig for trafikkinformasjonen, vil denne funksjonen automatisk søke etter en stasjon som gir bedre mottakerforhold. Standard er "ON".

#### Language Select

Velger et displayspråk for PTY-funksjonen.



# DAB

## Grunnleggende DAB-funksjoner

De fleste funksjonene kan styres fra kildens skjermbilde for styring.

Hvis du vil lytte til en DAB-kilde, trykker du på **DAB**-ikonet på skjermbildet for valg av kilde. (s.14)

### MERK

- Sett fjernkontrollens modusbryter til AUD-modus før bruk, se **Bytte funksjonsmodus (s.80)**.

### Kontrollskjermbilde



### Åpne skuffen

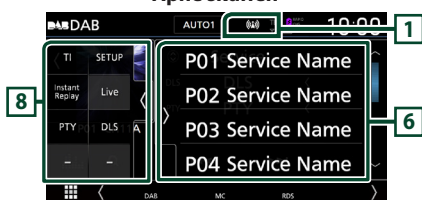

### Lukk skuffen



### 1 Indikatorvisning

Viser styrken til det mottatte signalet.

### 2 Informasjonsdisplay

Viser informasjonen om den gjeldende stasjonen: Servicenavn

Trykk på for å bytte mellom innhold A, innhold B og innhold C.

Innhold A: DLS, PTY sjanger

Innhold B: Sangtittel, Artistnavn, Ensemblenavn

Innhold C: Spilles av nå, neste program, lyd kvalitet

Trykk for å bytte mellom styring og skjermbildet for informasjon.

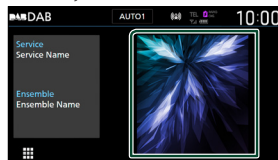

### 3 Søkemodus

Trykk for å bytte søkemodus i følgende rekkefølge:

**AUTO1, AUTO2, MANUAL.**

- **AUTO1**: Tuner inn automatisk en enhet med godt mottakssignal.
- **AUTO2**: Tuner inn alle ensembler i minnet, etter hverandre.
- **MANUAL**: Setter manuelt inn neste enhet.

### 4 Indikatorvisning

**P#**: Forhåndsinnstillingsnummer

**CH#**: Kanalvisning

### 5 Betjeningsknapper

- : Viser servicelisteskjermen. For detaljert prosedyre, se **Tjenestesøk (s.47)**.
- : Tuner inn en enhet, tjeneste og komponent. Søkemodusvekslingen kan endres. (se **3 Søkemodus**).
- : Viser skjermbildet for grafisk utjevner. (s.74)

### 6 Forhåndsinnstilt liste

- Ved å trykke på kan du endre skjermstørrelsen.
- Henter tilbake den memorerte tjenesten.
- Når den trykkes inn i 2 sekunder, lagres den gjeldende tjenesten som mottas i minnet.

## 7 Grafikkområde/Analog måler

- Viser/skjuler grafikkområde.
- Bildedataene vises dersom de er tilgjengelige fra det aktuelle innholdet.
- Ved berøring endres grafikken til den analoge måleren.

## 8 Funksjonspanel

Trykk på venstre side av skjermen for å vise funksjonspanelet. Trykk igjen for å lukke panelet.

- **TI**: Velger modus for trafikkinformasjon. For detaljer, se **Trafikkinformasjon (s.47)**.
- **SETUP**: Viser DAB SETUP-skjermen. For detaljer, se **DAB-konfigurering (s.48)**.
- **Instant Replay** (Kun live-modus): Bytte av omspillingsmodus. Se **Omspilling (s.48)**.
- **Live** (kun avspillingsmodus): Endre Live-modus.
- **PTY** (kun Live-modus): Søker etter et program etter programtype. For detaljer, se **Søk etter programtype (s.46)**.
- **DLS**: Skjermbildet for Dynamic Label Segment vises.

## 9 Indikatorelementer

- **DAB**: Digitalt radiosignal mottas.
- **RDS**: Radiodatasystem mottas.
- **MC**: Mottakertjeneste vises.  
Hvit: Primærkomponent mottas.  
Oransje: Sekundærkomponent mottas.
- **TI**: Angir mottaksstatus for trafikkinformasjon.  
Hvit: TP mottas.  
Oransje: TP mottas ikke.

## Lagre tjeneste i forhåndsinnstilt minne

Du kan lagre den aktuelle mottakstjenesten i minnet.

- 1 Velg en tjeneste du ønsker å lagre i minnet.
- 2 Trykk på  på høyre side av skjermen.

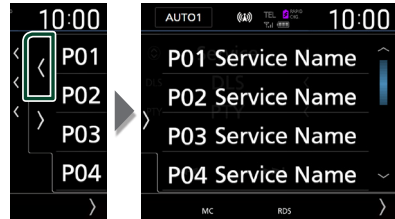

- 3 Trykk på **P#** (#:1-15) der du vil lagre stasjonen i 2 sekunder, inntil en pipelyd høres.

## Valg av funksjon

### Søk etter programtype

Du kan stille inn på den stasjonen som sender den angitte programtypen når du hører på digital radio.

- 1 Trykk på  på venstre side av skjermen. Trykk på **PTY**.

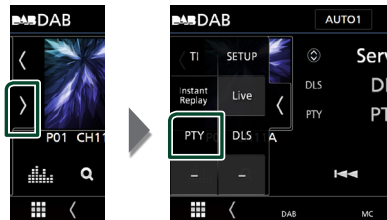

> Skjermbildet PTY Search vises.

- 2 Velg en programtype fra listen.

### 3 Trykk på Search.

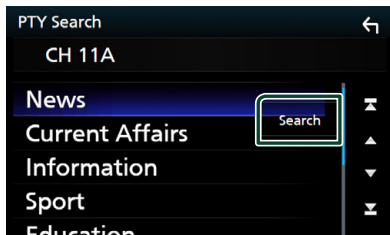

Du kan søke etter den stasjonen som sender den valgte programtypen.

### Tjenestesøk

Du kan velge en tjeneste fra en liste over alle mottatte tjenester.

#### 1 Trykk på Q.



#### 2 Velg ønsket innhold fra listen.

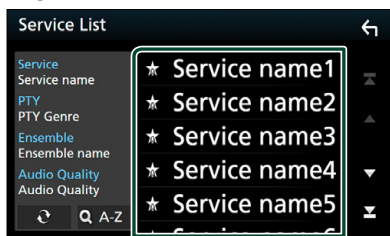

Trykk og hold for å finne den nyeste tjenestelisten.

#### QA-Z

Viser tastatur-skjermen.

Hopp til bokstaven du tastet inn (alfabetisk søk).

## Trafikkinformasjon

Du kan lytte til og se på automatisk trafikkinformasjon når en trafikkmelding kunngjøres. Denne funksjonen krever imidlertid en digital radio som har TI-informasjon.

#### 1 Trykk på > på venstre side av skjermen. Trykk på TI.

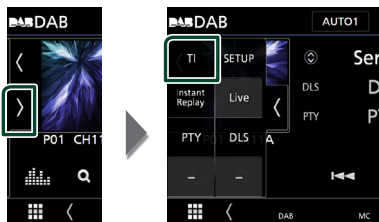

> Trafikkinformasjonsmodus er da innstilt.

#### Når trafikkmeldingen starter

Skjermbildet for trafikkinformasjon vises automatisk.

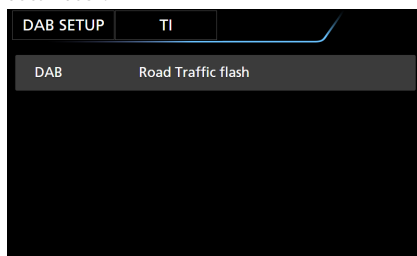

#### MERK

- Funksjonen for trafikkinformasjon må slås på for at skjermbildet for trafikkinformasjon skal vises automatisk.
- Voluminnstillingen som ble gjort under mottak av trafikkinformasjon blir automatisk lagret i minnet. Neste gang trafikkinformasjon mottas, husker enheten automatisk voluminnstillingen.

## Omspilling

Du kan spille de siste 30 minuttene av den aktuelle stasjonen om igjen.

- 1 Trykk på  på venstre side av skjermen. Trykk på **Instant Replay**.

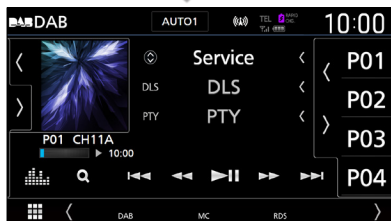
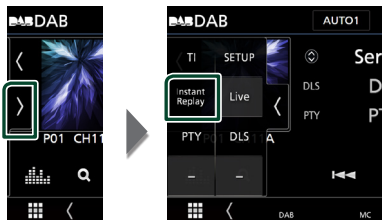

Forover/bakover 15 sekunder når tasten trykkes.



Hurtig forover/hurtig bakover når tasten holdes trykket. (Blir kansellert automatisk etter ca. 50 sekunder)



Avspilling eller pause.



Viser registrert kapasitet

### Gå tilbake til live

- 1 Trykk på  på venstre side av skjermen.
- 2 Trykk på **Live**.

#### MERK

- PTY Watch starter og omspillingsfunksjonen kan ikke benyttes mens et program mottas.
- Så lenge du spiller av fra valgt stasjon kan du ikke lagre stasjonen med **Lagre tjeneste i forhåndsinnstilt minne (s.46)**.

## DAB-konfigurering

Du kan stille inn parametre for den digitale radioen.

- 1 Trykk på  på venstre side av skjermen. Trykk **SETUP**.



> Skjermbildet for DAB SETUP vises.

- 2 Still inn hver funksjon som følger.

#### ■ Priority

Hvis samme tjeneste ytes av både digital radio og radiodatasystemet, vil dette føre til at digital radio velges automatisk. Hvis samme tjeneste ytes av radiodatasystemet når mottaket av tjenesten fra den digitale radioen blir dårlig, vil dette føre til at radiodatasystemet automatisk velges.

#### ■ PTY Watch

Hvis tjenesten av det innstilte programmet begynner med mottak av enheten, byttes det fra kilden til digital radio for mottak.

#### ■ Announcement Select

Bytter til innstilt tjeneste for kunngjøring. For detaljer, se **Oppsett av kunngjøring (s.49)**.

#### ■ Seamless Blend

Motvirker brudd i radioen ved bytte fra digital radio til analog radio. Standard er "ON".

#### ■ Antenna Power

Gir strømforsyning til den digitale radioantennen. Står til "ON" når den digitale radioantennen er utstyrt med en forsterker. Standard er "ON".

#### ■ Related Service

Når du velger PÅ, bytter enheten til en tilknyttet tjeneste (hvis dette finnes) når et DAB-tjenestenettverk ikke er tilgjengelig. Standard er "OFF".

## ■ Language Select

Velger et displayspråk for PTY-funksjonen.

## ■ Oppsett av kunngjøring

Når ON er valgt, vil dette føre til at systemet bytter fra kilden til kunngjøringen for å motta denne.

- 1 Trykk på **Announcement Select** på skjermbildet for DAB SETUP.  
 > Skjermbildet Announcement vises.
- 2 Trykk på hver kunngjøringsliste og sett den på eller av.

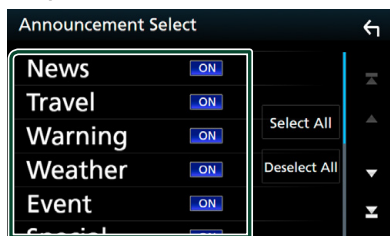

### ■ Select All

Skrå på alle kunngjøringer.

### ■ Deselect All

Skrå av alle kunngjøringer.

## MERK

- Voluminnstillingen for mottak av kunngjøringen blir automatisk lagret. Neste gang en kunngjøring mottas, huskes voluminnstillingen automatisk.

## Bluetooth-styring

Med Bluetooth-funksjonen kan du bruke forskjellige funksjoner, slik som å lytte til lydfilen og foreta/motta en samtale.

### Informasjon om bruk av Bluetooth®-enheter



Bluetooth er en trådløs teknologi for radiokommunikasjon over korte avstander, og brukes i bærbare enheter som mobiltelefoner, bærbare PC-er og lignende.

Bluetooth-enheter kan kobles til uten kabler, og de kommuniserer med hverandre.

#### MERK

- Når du kjører, må du ikke utføre kompliserte handlinger som å slå telefonnumre, bruke telefonbok osv. Hvis du må gjøre dette, bør du stoppe bilen på et trygt sted.
- Enkelte Bluetooth-enheter kan ikke kobles til denne enheten, avhengig av Bluetooth-enhets versjon.
- Denne enheten vil kanskje ikke virke for enkelte Bluetooth-anordninger.
- Tilkoblingsforholdene kan variere med omstendighetene rundt deg.
- Noen Bluetooth-enheter er frakoblet når denne enheten er slått av.

### Om mobiltelefonen og Bluetooth-spilleren

Denne enheten er i samsvar med følgende Bluetooth-spesifikasjoner:

#### Versjon

Bluetooth ver. 4.1

#### Profiler

##### Mobiltelefon:

HFP (V1.7) (Hands Free-profil)

SPP (Serial Port Profile)

PBAP (Phonebook Access Profile)

#### Lydavspilling:

A2DP (Advanced Audio Distribution Profile)

AVRCP (V1.6) (Audio/Video Remote Control Profile)

#### Lyd-kodek

SBC, AAC

#### MERK

- Enheter som støtter Bluetooth-funksjonen har blitt sertifisert for samsvar med Bluetooth-standarden i henhold til prosedyren som fremgår av Bluetooth SIG.
- Det kan imidlertid hende at det ikke er mulig for disse enhetene å kommunisere med mobiltelefonen, avhengig av type telefon.

## Registrere Bluetooth-enheten

Bluetooth-spilleren eller mobiltelefonen må registreres i denne enheten før Bluetooth-funksjonen kan benyttes.

Du kan registrere opptil 10 Bluetooth-enheter.

### MERK

- Opptil 10 Bluetooth-enheter kan registreres. Hvis du prøver å registrere en 11. Bluetooth-enhet, vil Bluetooth-enheten som ble tilkoblet først bli slettet for å kunne registrere den 11. enheten.
- Denne enheten er kompatibel med Apple Easy Pairing-funksjonen. Når en iPod touch eller iPhone er koblet til denne enheten, vises en dialog for autentisering. Ved å foreta autentisering for denne enheten eller en iOS smarttelefon, vil smarttelefonen registreres som en Bluetooth-enhet.

### 1 Søke etter enheten ("DNX9180DABS") fra smarttelefonen/mobiltelefonen din.

Fullfør trinn 1 til 4 innen 30 sekunder.

### 2 Bruk smarttelefonen/mobiltelefonen din i henhold til de viste meldingene.

- Bekreft anmodningen både på smarttelefonen/mobiltelefonen.

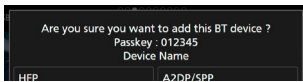

- Tast inn PIN-koden på din smarttelefon/mobiltelefon.

PIN-koden er som standard satt til "0000".

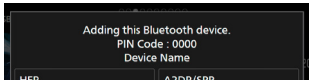

### 3 Velg den funksjonen du vil bruke.

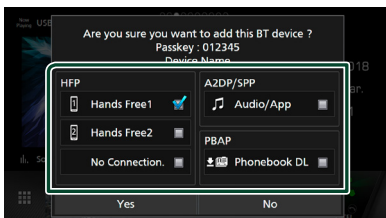

### ■ HFP Hands Free1 / Hands Free2 / No Connection.

Velg hands-freenummeret som skal kobles til.

### ■ A2DP/SPP Audio/App

Bestem om du vil bruke lydavspillingsappen til smarttelefonen via A2DP, og de andre appene på smarttelefonen via SPP.

### ■ PBAP Phonebook DL

Velg om du vil overføre informasjonen i telefonboken.

## 4 Trykk Yes.

Når dataoverføringen og tilkoblingen er fullført, vises tilkoblingsikonet for Bluetooth på skjermen.

## Konfigurering av Bluetooth

### 1 Trykk på MENU-tasten.

➤ Oppsprettmenyen vises.

### 2 Trykk SETUP.



➤ Menybildet SETUP vises.

### 3 Trykk på Bluetooth.



➤ Skjermbildet for Bluetooth SETUP vises.

Se følgende avsnitt for hver innstilling.

- Koble til Bluetooth-enheten (s.52)
- Endre PIN-koden (s.53)
- Endre enhetsnavn (s.53)

### Koble til Bluetooth-enheten

- 1 Trykk på **Select Device** på skjermbildet for Bluetooth SETUP.

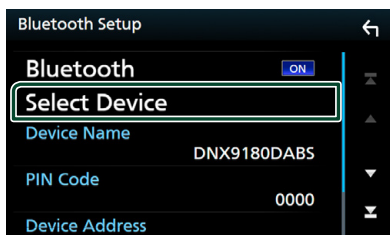

- 2 Trykk på navnet på enheten du vil koble til.

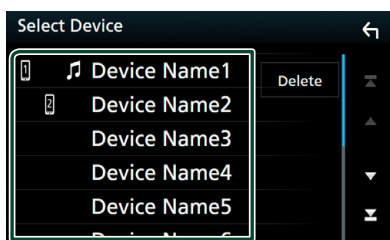

➤ Skjermbildet for profilvalg vises.

#### MERK

- Dersom ikonet er opplyst, betyr det at enheten vil bruke denne innretningen.

- 3 Still inn hver profil som følger.

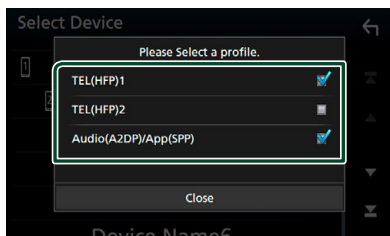

#### ■ TEL (HFP) 1 , TEL (HFP) 2

Velg når enheten er tilkoblet med enheten som hands-free-telefon 1 eller 2.

#### ■ Audio (A2DP)/App (SPP)

Velg om du vil bruke sammen med en applikasjon installert på en smarttelefon eller for å bruke som en lydavs spiller.

- 4 Trykk på **Close**.

### Slette den registrerte Bluetooth-enheten

- 1 Trykk **Delete**.

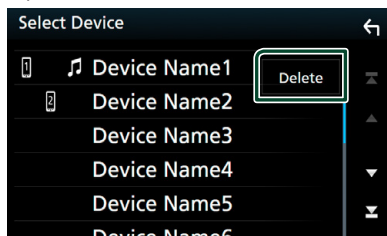

- 2 Trykk på navnet på den enheten du vil kontrollere.

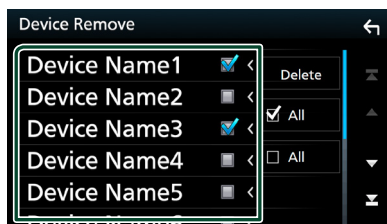

#### ■ All

Velger alle Bluetooth-enheter.

#### ■ All

Sletter alle sjekkmerker.

- 3 Trykk **Delete**.

➤ En bekreftelsesmelding vises.

- 4 Trykk **Yes**.



## Endre PIN-koden

- Trykk på **PIN Code** på skjermbildet for Bluetooth SETUP.
  - Skjermbildet for endring av PIN-kode vises.
- Trykk på og hold **BS**.
- Tast inn PIN-koden.

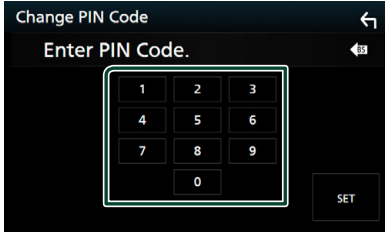

- Trykk **SET**.

## Endre enhetsnavnet

- Trykk på **Device Name** på skjermbildet for Bluetooth SETUP.
  - Skjermbildet for endring av enhetsnavn vises.
- Trykk på og hold **BS**.
- Skriv inn enhetsnavnet.



- Trykk på **Enter**.

## Spille av Bluetooth-lydenheten

De fleste funksjonene kan styres fra skjermbildet for kildekontroll.

For å velge en Bluetooth-kilde, trykk på **Bluetooth**-ikonet på skjermbildet for kildevalg. (s.14)

## Grunnleggende Bluetooth-funksjoner

### Kontrollskjermbilde

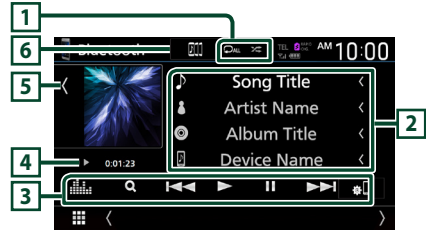

### 1 / \*

- : Gjentar gjeldende spor/mappe. Hver gang du trykker på tasten, vil gjentakelsesmodus bytte i følgende rekkefølge: Gjenta fil (), gjenta mappe (), gjenta alle sanger (), gjenta av ()
- : Spiller av alle sporene i gjeldende mappe i tilfeldig rekkefølge. Hver gang du trykker på tasten, vil tilfeldig modus bytte i denne rekkefølgen: Tilfeldig mappe (), alle tilfeldig (), tilfeldig av ()

### 2 Informasjonsvisning\*

- Viser informasjon om navnet på sporet.
- Navn på tilkoblet enhet.

### 3 Betjeningsknapper \*

- : Søker etter en fil. Se **Filsøk (s.55)**.
- : Søker etter forrige/neste innhold. Trykk og hold for å spole fremover eller bakover. (Blir kansellert automatisk etter ca. 50 sekunder.)
- : Spiller av.
- : Settes på pause.
- : Viser Bluetooth SETUP-skjermbildet.
- : Viser skjermbildet for grafisk utjevner. (s.74)

### 4 Indikator for avspillingsmodus/ avspillingstid

- ▶, ||: Indikator for nåværende avspillingsmodus
- Betydningen av individuelle ikoner er som følger:
  - ▶ (spill av), ▶▶ (spol fremover), ◀◀ (spol bakover), || (pause), ■ (stopp).

### 5 Grafikk/Analog måler

- Viser/skjuler grafikkområde.
- Ved berøring endres grafikken til den analoge måleren.

### 6 KENWOOD Music Mix

Bluetooth-lydenheter kan enkelt byttes for å spille av musikk. Se **KENWOOD Music Mix (s.54)**.





\* Dette vises kun når lydavspillingsenheten som støtter AVRCP-profil er tilkoblet.

#### MERK



- Betjenings tastene, indikasjoner og informasjonen som vises på skjermen varierer, avhengig av den tilkoblede enheten.
- Dersom tastene ikke vises, bruk spilleren.
- Avhengig av mobiltelefonen eller lydavspillingsenheten, kan lyd høres og styres, men tekstinformasjon vises ikke alltid.
- Hvis volumet er for lavt, øk volumet på mobiltelefonen eller lydavspillingsenheten.

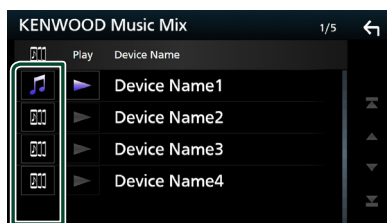

### KENWOOD Music Mix

Opptil fem Bluetooth-lydenheter kan kobles til og byttes enkelt for å spille av musikk.



- 1 Trykk på  .
  - ▶ En liste over registrerte enheter vises.
- 2 Trykk  til navnet på den enheten du vil koble til.
  - Ved å trykke på  vises installasjonsskjerm bildet for Bluetooth-enhetens tilkobling. (s.52)
  - Ved å trykke på  til venstre for den tilkoblede enheten ( ▶) kobles denne enheten fra.

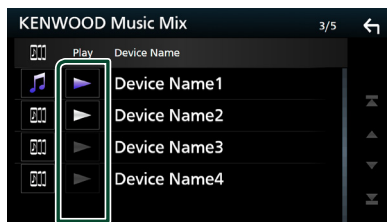

-  : Enhet som brukes normalt.
-  : Enhet som brukes til KENWOOD MusicMix

- 3 Trykk på  (hvit) til venstre for navnet på enheten som skal spilles.
  - ▶ (hvit) endres til  (lilla) og starter avspilling.



-  (Grå) : Ikke tilkoblet.
-  (Hvit) : Tilkoblet.
-  (Lilla) : Under avspilling.

- 4 Berør  .

#### MERK

- Hvis en tilkoblet Bluetooth-lydenhet betjenes for å spille av musikk, skiftes tilkoblingene.
- Når en Bluetooth-kilde skiftes til en annen, slettes innstillingene og forbindelsen gjenopprettes til tilkoblingen før kildeskiftning.

## Filsøk

- 1 Trykk på **Q**.
- 2 Trykk på ønsket fil eller mappe.

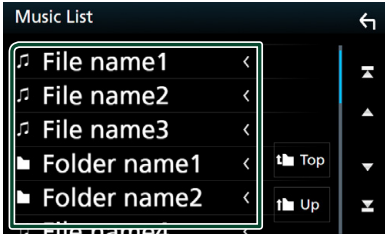

Når du trykker på en mappe, vises innholdet.

- 3 Trykk på ønsket punkt på innholdslisten.
  - Avspilling starter.

### MERK

- For prosedyrer i skjermbildet med lister, se **Skjermbilder med lister (s. 16)**.

## Bruk av hands-free-enheten

Du kan bruke telefonfunksjonen ved å koble Bluetooth-telefonen til denne enheten.

### MERK

- Hvis du bruker handsfree-funksjonen ofte, flytter du hurtigtasten TEL (ikon) til startskjermbildet. **(s. 15)**
- Så lenge Apple CarPlay eller Android Auto er tilkoblet, kan ikke funksjonen Bluetooth hands-free eller de to Bluetooth-enhetene brukes. Bare funksjonen Apple CarPlay eller Android Auto hands-free kan benyttes.

## Foreta anrop

- 1 Trykk på **HOME**-tasten.
- 2 Trykk på .
- 3 Trykk på **TEL**.

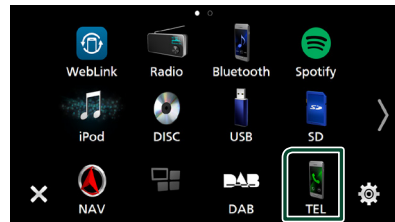

➤ Skjermbildet for hands-free vises.

### MERK

- Hvis mobiltelefonen din støtter PBAP, kan du vise telefonboken og anropslister på berøringspanelskjermen når telefonen er tilkoblet.
  - Telefonbok: opptil 1 000 oppføringer
  - Opptil 50 oppføringer, inkludert utgående anrop, mottatte anrop, og ubesvarte anrop

#### 4 Velg anropsmetode.



- : Foreta anrop med anropslogg
- : Foreta anrop med telefonbok
- : Foreta anrop med forhåndsinnstilt nummer
- : Foreta anrop ved å taste inn telefonnummer

#### • Velg mobilen som skal brukes

Når du kobler til to mobiltelefoner

- 1) Trykk på for å velge telefonen du ønsker å bruke.

#### • Konfigurering av Bluetooth

- 1) Trykk på .  
Skjermbildet for Bluetooth SETUP vises.

#### • Stemmegjenkjenning

- 1) Trykk på . (s.57)

#### MERK

- Statusikonene, slik som batteri og antenne, kan være annerledes enn hva som vises på mobiltelefonen.
- Når mobiltelefonen settes i privat modus, kan dette føre til deaktivering av hands-free-funksjonen.

#### Foreta anrop med anropslogg

- 1 Trykk på .
- 2 Velg telefonnummeret fra listen.



#### Foreta anrop ved å taste inn telefonnummer

- 1 Trykk på .
- 2 Tast inn et telefonnummer med de numeriske tastene.

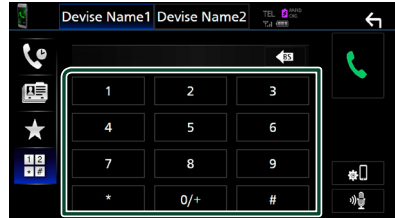

- 3 Trykk på .

#### Foreta anrop med bruk av forhåndsinnstilt nummer

- 1 Trykk på .
- 2 Tast inn navnet eller telefonnummeret.

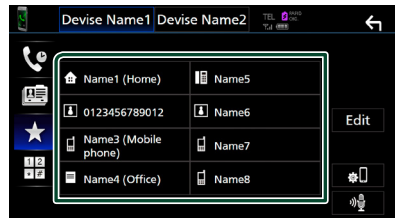

## Foreta anrop med telefonboken

- 1 Trykk på .
- 2 Trykk på **Q A-Z**.
- 3 Velg forbokstaven.

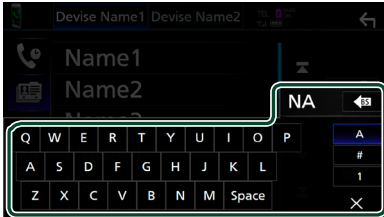

- Tegnsom ikke kan knyttes til noe navn, vil ikke vises.
- Hvis første bokstav har en aksent som f.eks. "ü", kan du søke med en bokstav uten aksent "u". En bokstav med et aksent-tegn inne en setning kan ikke søkes.

## 4 Velg personen du ønsker å ringe fra listen.

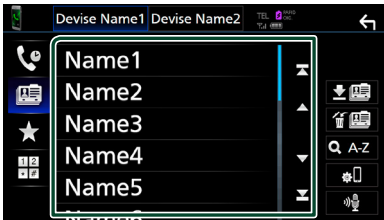

## 5 Velg telefonnummeret fra listen.

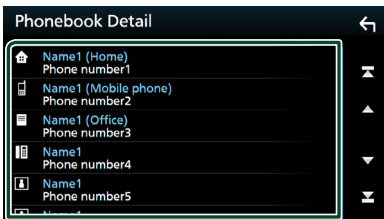

### MERK

- Du kan sortere telefonnumrene i listen etter etternavn eller fornavn. For detaljer, se *Innstilling av Hands-free (s.60)*.

## Stemmegjenkjenning

Du kan benytte funksjonen for stemmegjenkjenning for mobiltelefonen som er tilkoblet denne enheten. Du kan bruke stemmen for å søke i mobilens telefonbok. (Funksjonen avhenger av mobiltelefonen.)

### 1 Trykk på -tasten i 1 sekund.

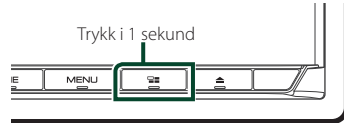



► Skjermbildet for stemmegjenkjenning vises.

### 2 Start stemmesøket.

#### MERK

- Du kan bruke funksjonen for stemmegjenkjenning ved å trykke på  på skjermbildet for Hands-Free.

### Motta et anrop

- 1 Trykk på  for å besvare et telefonanrop eller på  for å avvise et innkommende anrop.

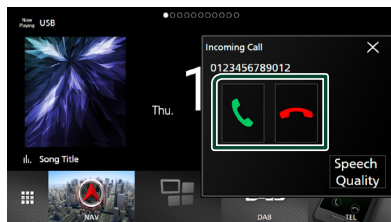

#### MERK

- Når bildet fra kameravisningen vises, vises ikke dette skjermbildet selv om et anrop kommer inn.

### Avslutte anrop

- 1 Mens du snakker, trykk på .

### Funksjoner i løpet av et anrop

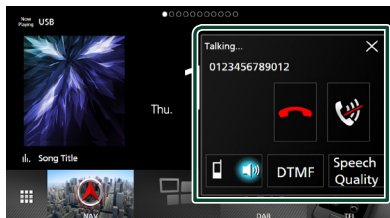

#### ● Juster lydstyrken til stemmen din

- 1) Trykk på **Speech Quality**.
- 2) Trykk på ◀ eller ▶ for **Microphone Level**.

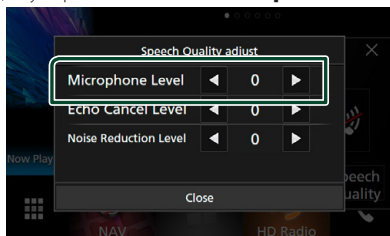

#### ● Juster mottaksvolum

Trykk på ▼ eller ▲-tasten.



#### ● Sett stemmen din på lydløs



Trykk på  for å dempe eller ikke dempe stemmen din.

#### ● Hør ringetone

Trykk på **DTMF** for å vise skjermbildet for inntasting av tone.

Du kan sende toner ved å trykke på ønskede taster på skjermen.

#### ● Bytter mellom talestemmedestinasjoner

Hver gang du trykker på  /  veksler stemmedestinasjonen mellom mobiltelefonen og høyttaleren.

#### ● Telefonsamtale på vent

Når du mottar et nytt anrop mens du allerede snakker i telefonen, kan du besvare det nye innkommende anropet ved å trykke på . Den gjeldende samtalen blir satt på vent.

Hver gang du trykker på , byttes det til den andre anroperen.

Når du trykker på , avsluttes det gjeldende anropet og du bytter til anropet som står på vent.

#### ● Lukke popup-skjermen for handsfree

Trykk på ✕ for å lukke popup-skjermen for handsfree.

#### For å vise det igjen

- ① Trykk på **HOME**-tasten.
- ② Trykk på .
- ③ Trykk på **TEL**.

## Forhåndsinnstilt telefonnummer

Du kan registrere ofte brukte telefonnumre i denne enheten.

- 1 Trykk på .
- 2 Trykk på **Edit**.

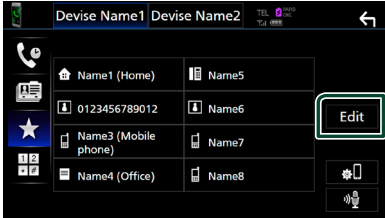

- 3 Velg hvor du skal forhåndsinnstille.

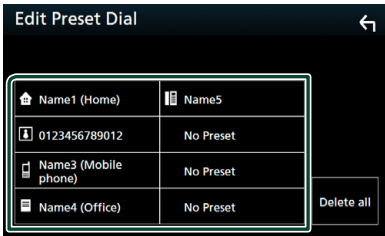

### Delete all

For å slette alle forhåndsinnstilte numre, trykk på **Delete all** og trykk deretter på **OK** på bekreftelsesskjermbildet.

- 4 Velg hvordan du skal forhåndsinnstille.

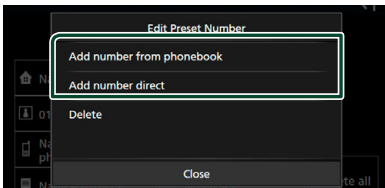

### Add number from phonebook

Velg nummeret som skal forhåndsinnstilles fra telefonboken. Se **Foreta anrop med telefonboken (s.57)**.

### Add number direct

Skriv inn telefonnummeret direkte og trykk på **SET**. Se **Foreta anrop ved å taste inn telefonnummer (s.56)**.

### Delete

For å slette et forhåndsinnstilt nummer, trykk på **Delete** og trykk deretter på **OK** på bekreftelsesskjermbildet.

## Telefonbokoverføring

Du kan overføre telefonbokens data til Bluetooth-smarttelefonen ved hjelp av PBAP.

- 1 Trykk på .
- 2 Trykk på .

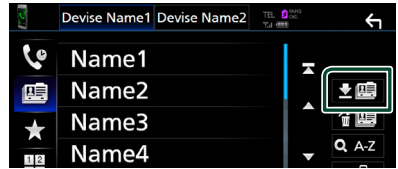

➤ Overføringen av telefonbokens data starter.

### MERK

- Hvis telefonboken inneholder mer enn 1000 oppføringer, kan ikke telefonbokdata overføres.
- Hvis ingen telefonbok er lastet ned, begynner du å laste ned telefonboken ved å trykke på **Download Phonebook Now**.

## Slette telefonbok

- 1 Trykk på .
- 2 Trykk på navnet du vil kontrollere.

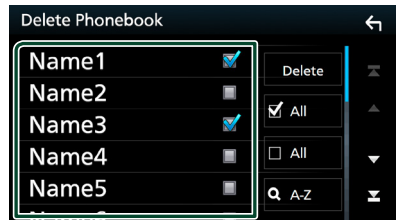

### All

Huk av i alle boksene.

### All

Sletter alle sjekkmerker.

- 3 Trykk **Delete**.
  - En bekreftelsesmelding vises.
- 4 Trykk **OK**.

## Innstilling av Hands-free

Du kan gjøre forskjellige innstillinger for handsfree-funksjonen.

### 1 Trykk på **MENU**-tasten.

► Oppsprettmenyen vises.

### 2 Trykk **SETUP**.



► Menybildet SETUP vises.

### 3 Trykk på **Bluetooth**.

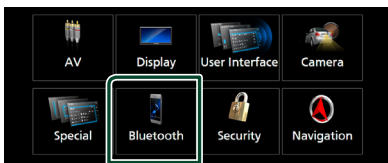

► Skjermbildet for Bluetooth SETUP vises.

### 4 Trykk på **TEL SETUP**.

► Skjermbildet TEL SETUP vises.

### 5 Still inn hver funksjon som følger.

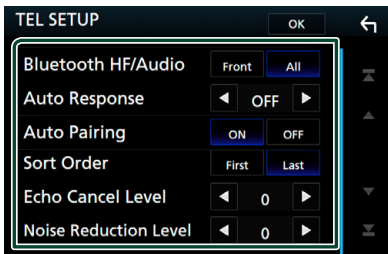

#### ■ **Bluetooth HF/Audio**

Velg hvilke høyttalere som skal sende lyden fra mobiltelefonen (f.eks. stemme og ringetone) og Bluetooth-lydavspiller.

**Front**: Sender ut lyd fra høyttalerne foran.

**All** (Standard): Sender ut lyd fra alle høyttalerne.

#### ■ **Auto Response**\*

Still inn en automatisk responstid for å besvare et innkommende anrop.

**OFF** (Standard): Slår av den automatiske svarfunksjonen.

**1 / 5 / 10 / 15 / 20 / 25 / 30**: Stiller inn ringetiden (andre).

#### ■ **Auto Pairing**

Når denne er satt til "ON", er Apple Auto Pairing-funksjonen slått på slik at en iPod Touch eller iPhone tilkoblet enheten automatisk blir registrert.

**ON** (Standard): Slår på Apple Auto Pairing-funksjonen.

**OFF**: Slår av Apple Auto Pairing-funksjonen.

#### ■ **Sort Order**

Angi hvordan du vil sortere dataene i mobiltelefonens telefonbok.

**First**: Sorterer data etter fornavn.

**Last** (Standard): Sorterer data etter etternavn.

#### ■ **Echo Cancel Level**

Justere nivået for fjerning av ekko.

Standard er "0".

#### ■ **Noise Reduction Level**

Redusere støyen som genereres av omgivelsene uten å endre mikrofonens volum. Bruk denne funksjonen når stemmen for innkommende anrop er uklar. Standard er "0".

\* Enten den automatiske responstid som er angitt på denne enheten eller tiden som er angitt på mobiltelefonen, hvor korteste alternativ vil bli valgt.

### 6 Trykk **OK**.

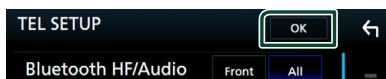



# Andre eksterne komponenter

## Vis kamera

### MERK

- For å koble til et kamera, se **s.89**.
- For å bruke et ryggekamera, kreves REVERS-ledningstilkobling. (**s.88**)
- Hvis **Rear Camera Interruption** er aktiv, vises kameraskjerm bildet når du setter giret i revers (R).

## Vise kameraskjerm bildet

- 1 Trykk på **MENU**-tasten.  
➤ Oppsprettmenyen vises.
- 2 Trykk **Camera**.

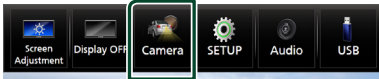

➤ Skjerm bildet for kameraets visning vises.

## 3 Juster hvert alternativ som følger.

For å slette varselmeldingen, trykk på skjermen.

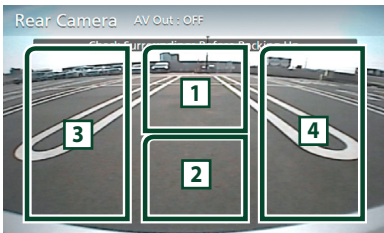

### 1 Endring av kameravisningen \*1

Trykk for å endre visningen til frontkameraet eller dashbordkameraet og ryggekameraet.

### 2 Kamera av

Trykk for å gå ut av kameraskjermen.

### 3 Endre retningslinje \*2

Hver gang du trykker her skrues retningslinjene på eller av.

### 4 Endre vinkel \*2

Hver gang du trykker endres kameravinklene:

\*1 Når frontkameraet eller dashbordkameraet og ryggekameraet er koblet til denne enheten.

\*2 Når CMOS-3xx-serien er koblet til denne enheten.

## Oppsett av kamera

- 1 Trykk på **MENU**-tasten.  
➤ Oppsprettmenyen vises.
- 2 Trykk **SETUP**.  
➤ Menybildet SETUP vises.
- 3 Trykk **Camera**.

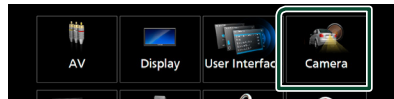

➤ Kameraskjermen vises.

## 4 Still inn hvert alternativ som følger.

### ■ Rear Camera Interruption

**ON**: Viser bildet fra det bakre kameraet når du skifter gir til revers (R) posisjon.

**OFF** (Standard): Velg dette når et kamera ikke er koblet til.

### ■ Rear Camera for Car interface

**ON**: Velg når du koblet til en ekstern systemenhet. Hverken knapper eller titler vises.

**OFF** (Standard): Velg når du tilkoblet et ryggekamera.

### ■ Rear Camera Settings \*1

Justerer CMOS-3xx-serien med ID 1 ("Rear Camera") innstilt. For detaljer, se instruksjonshåndboken til kameraet ditt.

### ■ Parking Guidelines

Du kan vise retningslinjene for parkering, slik at parkering blir enklere når du skifter giret i revers (R).

Standard er "ON".

### ■ Guidelines SETUP

Hvis du velger **ON** for **Parking Guidelines**, kan du justere retningslinjene for parkering. Se **For å justere retningslinjene for parkering (s.62)**.

## Andre eksterne komponenter

### ■ Front Camera

**ON:** Velg dette når frontkameraet er koblet til.

**OFF** (Standard): Velg dette når et kamera ikke er koblet til.

### ■ Front Camera Settings \*1

Justerer CMOS-3xx-serien med ID 2 ("Front Camera") innstilt. For detaljer, se instruksjonshåndboken til kameraet ditt.

### ■ Front Camera Interruption \*2

**10 sec / 15 sec** (Standard)/ **20 sec:**

Den fremre kameraskjermen vises når du returnerer giret fra revers (R) posisjon.

**OFF:** Avbryt.

\*1 Når CMOS-3xx-serien er koblet til denne enheten.

\*2 Hvis du velger **ON** for **Rear Camera Interruption** og **Front Camera**.

## For å justere retningslinjene for parkering

### MERK

- Installer ryggekameraet i passende posisjon, i samsvar med instruksjonshåndboken som fulgte med ryggekameraet.
- Når du justerer parkeringsveiledningen, sørg for å bruke håndbrekket for å unngå at bilen flytter seg.

**1** Trykk på **ON** for **Parking Guidelines** på skjermbildet for kameraet. (s.61)

**2** Trykk på **Guidelines SETUP** på kameraskjermbildet.

**3** Juster retningslinjene for parkering ved å velge merket .

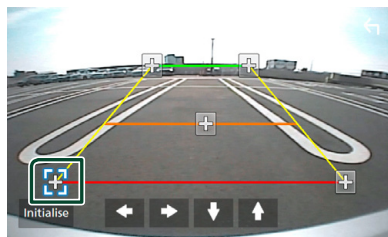

**4** Juster plasseringen av valgt merke.

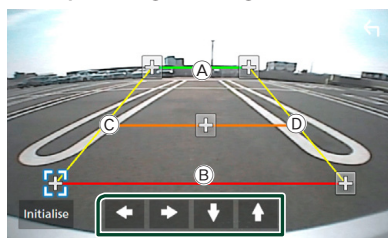

Sørg for at linjene **A** og **B** er horisontalt parallelle, og at linjene **C** og **D** er like lange.

### MERK

- Trykk på **Initialise** og deretter på **Yes** for å stille alle -merkene til sine opprinnelige standardposisjoner.

## Bruke dashboard-kameraet

Et dashboard-kamera, DRV-N520 (ekstrautstyr), koblet til denne enheten lar deg spille av innspilt videodata osv.

For detaljer, se instruksjonshåndboken til dashboard-kameraet DRV-N520 (ekstrautstyr).

### MERK

- For å koble til et dashboard-kamera, se **P.91**.

## Vise skjermbildet til dashboard-kameraet

- 1 Trykk på **MENU**-tasten.
  - Oppsprettmenyen vises.
- 2 Trykk **Camera**.

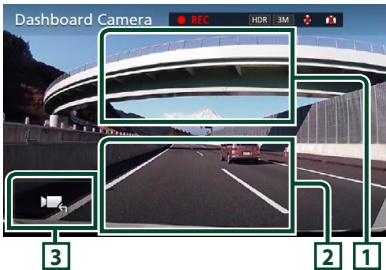
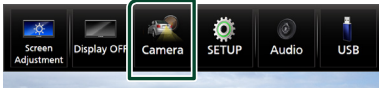

### 1 Endring av kameravisning

Trykk for å endre visningen til dashboard-kameraet og ryggekameraet.

### 2 Kamera av

Trykk for å gå ut av kameraskjermen.

### 3 Tastevisning

Trykk for å vise kontrolltastene til dashboard-kameraet.

## Ytterligere funksjon

### Vis kartet mens du spiller av den innspilte filen

- 1 Spill av den innspilte filen. Se instruksjonshåndboken til dashboard-kameraet.
- 2 Trykk på .



### Gå tilbake til avspillings-skjermbildet for den innspilte filen

- 1 Berør .

## Eksterne lyd-/videospillere (AV-IN)

- 1 Koble til en ekstern komponent til AV-IN-inngangsterminalen. (s.89)
- 2 Velg AV-IN som kilden. (s.14)
- 3 Slå på den tilkoblede komponenten for å starte avspilling av kilden.

## HDMI-kilde

- 1 Koble smarttelefonen din til HDMI-inngangsterminalen. (s.89)  
Bruk HDMI-kabel KCA-HD100 (ekstrautstyr).
- 2 Velg HDMI som kilden. (s.14)
- 3 Start en applikasjon eller avspilling på smarttelefonen din.

## TV-tuner

Du kan koble TV-tuneren (kommersielt tilgjengelig) til denne enheten og se på TV.

### Forberedelser

- Når du bruker TV-kontrollfunksjonen, kobler du til TV-tuneren (kommersielt tilgjengelig) og setter 3. parts TV-tunerkontroll inn i **Konfigurer AV (s.70)** til ON.
- TV-tuneren kan styres med den medleverte fjernkontrollen gjennom sensoren til fjernkontrollen på frontpanelet til denne enheten.

- 1 Velg TV som kilden. (s.14)
- 2 Trykk på tastenes skjermområde.

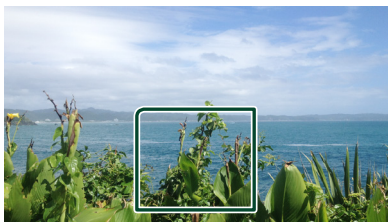

- 3 Trykk på TV Ctrl.

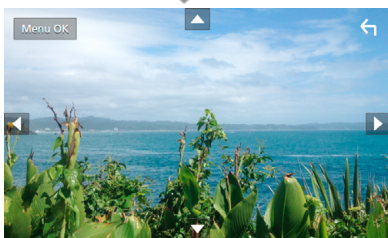

■ Viser menyen/godkjenner valgt punkt.  
Trykk på **MENU/OK**.

■ Flytter markøren  
Trykk på ▲, ▼, ◀, ▶.

■ Forlate menystyring  
Trykk på ◀

# Konfigurer

## Skjermoppsett

Du kan justere bildekvaliteten for video, menyskjerm, etc.

- 1 Trykk på **MENU**-tasten.  
➤ Oppsprettmenyen vises.
- 2 Trykk på **Screen Adjustment**.

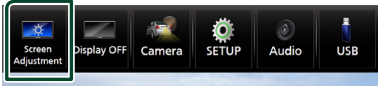

➤ Skjermbildet for skjermstyring vises.

- 3 Juster hver innstilling som følger.

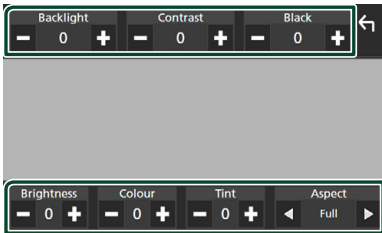

### ■ Backlight / Contrast / Black / Brightness / Colour / Tint

Juster hver innstilling.

### ■ Aspect

Velg en skjermmodus.

**Full**: Endrer sideforholdet til video og viser videoen fullstendig på skjermen.

**Normal**: Viser video i forholdet 4:3.

### Auto:

DVD, VCD og diskmedia: 16:9-video vises i Full-modus og 4:3-video vises i vanlig modus.

USB-enhet og SD-kort: Viser video i fullskjerm (vertikalt eller horisontalt), uten noen endring av sideforholdet.

## MERK

- Innstillinger for å justere kan variere avhengig av den aktuelle kilden.

## Systemoppsett

- 1 Trykk på **MENU**-tasten.  
➤ Oppsprettmenyen vises.
- 2 Trykk **SETUP**.

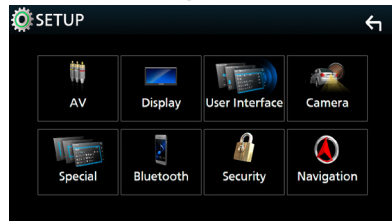

Se følgende avsnitt for hver innstilling.

- AV-oppsett (**s.70**)
- Konfigurer visning (**s.68**)
- Oppsett av brukergrensesnittet (**s.66**)
- Innstilling av kamera (**s.61**)
- Spesialkonfigurering (**s.67**)
- Innstilling av Bluetooth (**s.51**)
- Innstilling av sikkerhet (**s.10**)
- Innstilling av navigasjon (**s.19**)

## Konfigurer brukergrensesnitt

Du kan stille inn parametre for brukergrensesnittet.

- 1 Trykk på **MENU**-tasten.
  - Oppsprettmenyen vises.
- 2 Trykk **SETUP**.
  - SETUP-skjermbildet vises.
- 3 Trykk på **User Interface**.

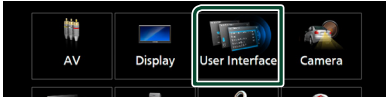

- Skjermbildet for brukergrensesnittet vises.

### 4 Still inn hver parameter som følger.

#### Steering Remote Controller

Angir ønsket funksjon i styrefjernkontrollen. (Snakk med din KENWOOD-forhandler for detaljer.)

#### Beep Volume

Still lydvolument på tastetonen.  
"0" (Av) – "3" (Standard) – "5"

#### Widget SETUP

Sett opp widgeten som vises på startskjermbildet. (s.22)

#### Vehicle Adaptor Information\*1

Viser informasjon om kjøretøyet. Funksjonen krever en kommersiell adapter. Snakk med din KENWOOD-forhandler for detaljer.

#### Beep for Parking distance control\*1

Stiller inn om en varselstone skal genereres eller ikke når nærhetssensoren ombord oppdager et menneske eller en gjenstand. Snakk med din KENWOOD-forhandler for detaljer.

#### Parking Distance Display\*1

Du kan vise informasjon om hindringer rundt bilen.

**ON**: Viser alltid informasjon.

**Dyn.** (Standard): Viser informasjon når sensoren registrerer hindringer.

**OFF**: Avbryter.

Funksjonen krever en kommersiell adapter. Snakk med din KENWOOD-forhandler for detaljer.

#### Parking Distance Position\*1

Velg hvor informasjon om hindringer skal vises på skjermen (venstre eller høyre).

"Venstre"/"høyre" (standard)

Funksjonen krever en kommersiell adapter. Snakk med din KENWOOD-forhandler for detaljer.

#### Language Select Mode

Velger modus for valg av språk.

**Easy** (Standard): Enkelt valg av språk.

**Advanced**: Lar deg velge språk for de ulike elementene.\*2

#### Language Select

Velg et språk.

#### Time Format

Velg tidsvisningens format.

"12-Hour"/"24-Hour" (Standard)

#### Clock

**NAV-SYNC** (Standard): Synkroniserer klokkeslettet med navigasjonens GPS-data.

**Manual**: Still klokken manuelt.

#### Time Zone

Velg tidssonen hvis du har valgt **Manual** for klokke.

#### Clock Adjust

Hvis du velger **Manual** for klokken, justerer du dato og klokkeslettet manuelt. (s.67)

\*1 Denne innstillingen er tilgjengelig når en kommersiell adapter er tilkoblet.

\*2 Dersom du velger **Advanced i modus for valg av språk, vil følgende skjerm bilde vises.**

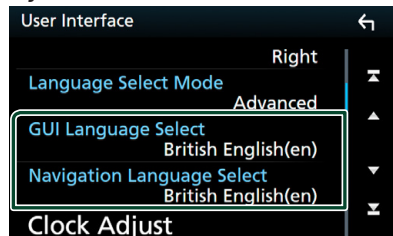

#### GUI Language Select

Velger displayspråk for kontrollskjermen og annet.

#### Navigation Language Select

Velger språk benyttet for navigasjon.

## ■ Still manuelt dato og tid.

- 1 Trykk på **Clock** på skjermbildet for brukergrensesnittet.
- 2 Velg **Manual**.
- 3 Trykk på **Time Zone** på skjermbildet for brukergrensesnittet.
- 4 Velg tidssone.
- 5 Trykk på **Clock Adjust** på skjermbildet for brukergrensesnittet.
- 6 Juster dato og klokkeslett.

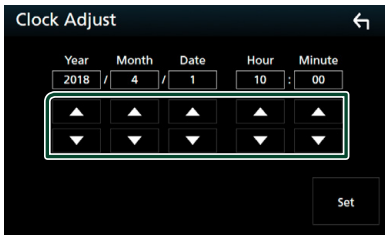

- 7 Trykk **Set**.

## Spesiell konfigurering

Du kan konfigurere spesialparametre.

- 1 Trykk på **MENU**-tasten.
  - Oppsprettmenyen vises.
- 2 Trykk **SETUP**.
  - SETUP-skjermbildet vises.
- 3 Trykk på **Special**.

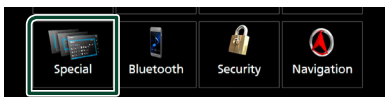

➤ Spesialskjermbildet vises.

- 4 Still inn hver parameter som følger.

### ■ DEMO

Velg demonstrasjonsmodus. Standard er "ON".

### ■ Software Information

Kontroller programversjonen til denne enheten. (s.67)

### ■ Open Source Licenses

Vis de åpne kilde-lisensene.

### ■ Initialise

Trykk på **Initialize** og deretter på **Yes** for å sette alle innstillingene til de opprinnelige standardinnstillingene.

- Audio SETUP-minne er ikke startet opp.

## ■ Informasjon om programvare

Du kan bekrefte programvareversjonen til denne enheten.

- 1 Trykk på **Software Information** på spesialskjermbildet.
- 2 Bekreft programvareversjonen.

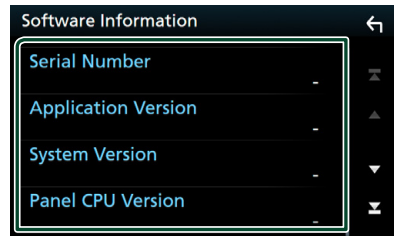

### MERK

- For informasjon om hvordan programvaren oppdateres, se relevant oppdateringsprosedyre som leveres sammen med programvaren.

## Displayoppsett

- 1 Trykk på **MENU**-tasten.  
 > Oppsprettmenyen vises.
- 2 Trykk **SETUP**.  
 > SETUP-skjermbildet vises.
- 3 Trykk på **Display**.

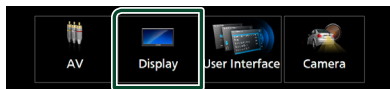

> Displaymenyen vises.

- 4 Still inn hver parameter som følger.

### ■ Dimmer

Innstilling av dimmermodusen.

**OFF**: Dimmer ikke skjermen og knappene.

**ON**: Dimmer skjermen og knappene.

**SYNC** (Standard): Slår dimmerfunksjonen på eller av når kjøretøyets lysbryter er slått på eller av.

**NAV-SYNC**: Slår dimmerfunksjonen på eller av i henhold til displayinnstillingen for navigasjon dag/natt.

### ■ OSD Clock

Velg hvis du vil vise klokken mens du ser på DVD-video, osv.

"ON" (PÅ) (standard)/ "OFF" (AV)

### ■ Key Colour

Du kan angi belyningsfarger på taster. (s.68)

### ■ Wallpaper Customize

Du kan endre bakgrunnsbilde eller farge. (s.69)

### ■ Viewing Angle

Hvis det er vanskelig å se bildet på skjermen, justerer du visningsvinkelen. Jo mindre verdien er (negativ), desto mer hvit-aktig ser bildet på skjermen ut.

"0" (Standard)/ "-1"/ "-2"/ "-3"

### ■ Screen transition effect

Velg om du vil bruke skjermovergangseffekten når kildeskjermbildet skiftes til startskjermbildet.

"ON" (PÅ) (standard)/ "OFF" (AV)

## ■ Brukertilpasse tastfarge

Du kan angi belyningsfarger på taster.

- 1 Trykk på **Key Colour** på visningsskjermbildet.
- 2 Trykk på ønsket farge.



### ■ User

Fargen du har angitt i **Adjust**-prosessen registreres.

### ■ Scan

Du kan angi knappen til å kontinuerlig skanne igjennom helle fargespektret.

- 3 Berør .

## Registere originalfarge

Du kan registrere din basisfarge.

- 1 Trykk på **User** på skjermbildet for tastfarge.
- 2 Trykk på **Adjust**.
- 3 Bruk **-** og **+** for å justere hver fargeverdi.

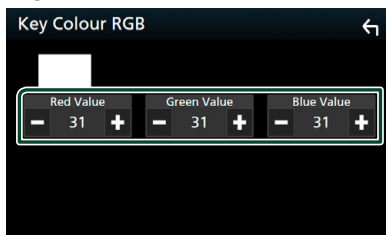

- 4 Berør .



## Endre bakgrunnsbilde eller farge

- 1 Trykk på **Wallpaper Customize** på visnings skjermbildet.
- 2 Velg et bilde.

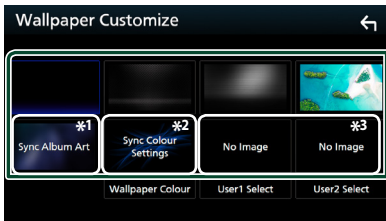

\*1 Albumgrafikken som vises i øyeblikket, brukes som bakgrunnsbilde.

\*2 Velg en bakgrunnsfarge på forhånd.

\*3 Velg et originalbilde på forhånd.

### Velge bakgrunnsfarge

- 1 Trykk på **Wallpaper Colour** på bakgrunnsbilde skjermen.
- 2 Velg en bakgrunnsfarge.



\*1 Fargen du valgte som **Key Colour** er blitt lagt til på bildet. Hvis du velger "Scan" som **Key Colour**, kan du ikke velge dette bildet.

- 3 Berør  .

### Registrere originalbilde

Du kan laste ned et bilde fra den tilkoblede USB-enheten og bruke det som bakgrunnsbilde.

Før du begynner denne prosedyren, må enheten som inneholder bildet kobles til.

- 1 Trykk på **User1 Select** eller **User2 Select** på tilpasnings skjermen for bakgrunnsbilde.
- 2 Velg bildet som skal lastes.

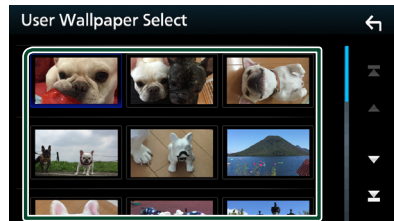

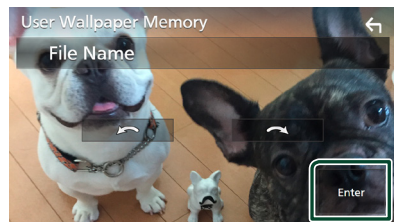

- 3 Trykk på **Enter**.



- Det valgte bildet lastes opp og displayet går tilbake til tilpasnings skjermen for bakgrunnsbilde.

### MERK

- Ved å trykke på  roterer bildet mot urviseren.
- Ved å trykke på  roterer bildet med klokken.
- Bildefiler: JPEG (.jpg, .jpeg), PNG (.png), BMP (.bmp)

### Konfigurer AV

Du kan angi AV-parametre.

#### 1 Trykk på **MENU**-tasten.

► Oppsprettmenyen vises.

#### 2 Trykk **SETUP**.

► SETUP-skjermbildet vises.

#### 3 Trykk på **AV**.



► AV-skjermen vises.

#### 4 Still inn hver parameter som følger.

##### ■ iPod Bluetooth Connection

Se **Velg måten du tilkobler på for å sende ut lyd fra iPod-kilden. (s.39)**.

##### ■ TV Tuner Control

Stiller inn innstillingen når TV-tuneren kobles til AV-INNGANG.

**ON:** Still på PÅ ved tilkobling av 3. parts TV-tuner. AV-IN navnet er stilt til TV. Hvis du kobler til TV-tuneren, laget av DOS og ser på TV, kan du utføre noen enkle funksjoner ved å trykke på skjermen på denne enheten.

**OFF (Standard):** Still på AV ved tilkobling av 3. parts TV-tuner

##### ■ AV-OUT

Du kan velge en AV-kilde som utverdi fra AV OUTPUT-porten.

OFF, AV-IN, DISC, USB, SD, eller iPod

- Du kan ikke velge iPod hvis den er tilkoblet via Bluetooth.
- Hvis du velger USB, SD, iPod, Disk, Spotify, eller Bluetooth-audio som hovedkilde, kan du ikke velge USB, SD eller iPod som AV-utgangskilde.
- Hvis du velger Mirroring (WebLink), Apple CarPlay eller Android Auto som hovedkilde, kan du ikke velge DISC (Music CD/Disc media), USB, SD eller iPod som AV-utgangskilde.

##### ■ Driving Position

Velg kjøreposisjon (venstre eller høyre).

"Left" (venstre) (standard)/"Right" (høyre)

# Lydkontroll

Du kan justere de ulike innstillingene, slik som lydbalanse eller subwoofernivå.

- 1 Trykk på **MENU**-tasten.
  - Oppsprettmenyen vises.
- 2 Trykk **Audio**.

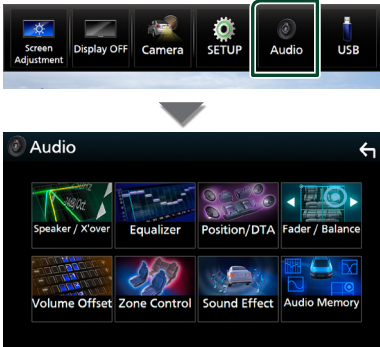

Se følgende avsnitt for hver innstilling.

- Innstilling av høyttaler/X'over (**s.72**)
- Styring av equalizer (**s.74**)
- Still inn lytteposisjon (**s.77**)
- Generell lydkontroll (fader/balanse) (**s.74**)
- Konfigurer lydforskyvning (**s.75**)
- Utføre sonekontroll (**s.76**)
- Innstilling av lydeffekt (**s.76**)
- Minne/tilbakekall lydinnstillingene (**s.79**)

## Konfigurering av 3-veis høyttalersystem

Velg riktig crossover-nettverksmodus i henhold til høyttalersystemet (2-veis- eller 3-veishøyttalersystem).

- 1 Trykk på **HOME**-tasten.
  - HOME-skjermbildet vises.
- 2 Trykk på **NAV**.
  - Skjermbildet for kildevalg vises.
- 3 Trykk **STANDBY**.
- 4 Trykk på **▲** (1)-tasten og på **NAV** (2)-tasten samtidig i 1 sekund.



- Valgskjermbildet for høyttalersystem vises.

- 5 Velg crossover-nettverksmodus.

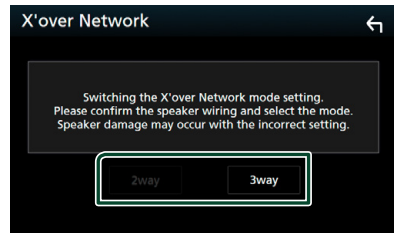

- Et bekreftelseskjerm bilde vises.

- 6 Trykk **Yes**.

### MERK

- Når 3-veishøyttalersystemet er valgt, er følgende funksjoner deaktivert.
  - Sonekontroll
  - Fader for kontrollering av generell lyd
  - Foran fokusert lytteposisjon/ DTA
  - Velg hvilke høyttalere som skal sende ut lyd fra mobiltelefonen til Bluetooth HF/audio
  - Pipe lyd for konfigurering av brukergrensesnitt
- Å koble til 3-veishøyttalere når 2-veismodusen er valgt kan ødelegge høyttalerne.

## Konfigurering av høyttaler/X'over

- 1 Trykk på **MENU**-tasten.  
 > Oppsprettmenyen vises.
- 2 Trykk **Audio**.  
 > Lydskjermbildet vises.
- 3 Trykk på **Speaker/X'over**.

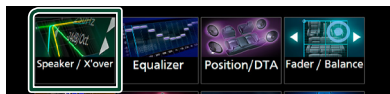

### 4 Velg en biltype.

Du kan velge biltype, høyttalernetverk, osv.

Når du velger biltypen din, vil Delay Time Alignment automatisk aktiveres (for tidsjustering av lydeffekten for hver kanal), slik at det blir høyest mulig surroundeffekt.

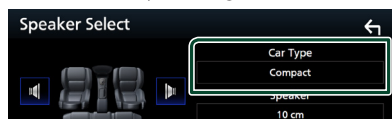

- 5 Trykk på den høyttaleren (1) du vil justere og still inn hvert alternativ (2) som følger.

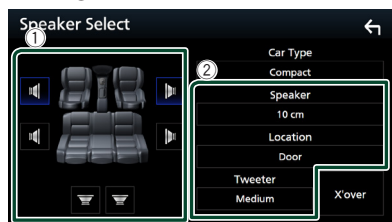

#### ■ Speaker

Du kan velge en høyttalertype og størrelse for å få best mulig lyd.

Når høyttalertypen og -størrelsen er innstilt, vil høyttalerens crossover-nettverk stilles inn automatisk.

#### ■ Location (Kun for forside, bakside)

Velg den høyttalerposisjonen du har installert.

#### ■ Tweeter (Kun for front)

Du kan sette opp diskant høyttaleren når du velger front-høyttalere.

Ingen, liten, medium, stor

#### ■ X'over

Viser crossoveroppsett-skjermbildet for høyttaler.

Du kan justere crossover-frekvensen slik at det velges automatisk når du har valgt høyttalertype.

For detaljer, se **Innstilling av crossover-nettverk (s.72)**

### Når høyttalernetverk er angitt til 3-veis:

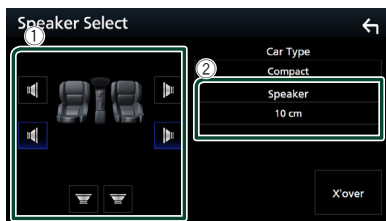

#### MERK

- For instruksjoner om hvordan bytte til et 3-veishøyttalersystem, se **Konfigurering av 3-veishøyttalersystem (s.71)**. Å koble til 3-veishøyttalere når 2-veismodusen er valgt kan ødelegge høyttalerne.
- Velg "None" dersom du ikke har noen høyttalere.

### Innstilling av crossover-nettverk

Du kan stille inn crossover-frekvensen for høyttalere.

#### 1 Trykk på X'over.



#### 2 Trykk på høyttaleren for å konfigurere.



### 3 Still inn hver parameter som følger.

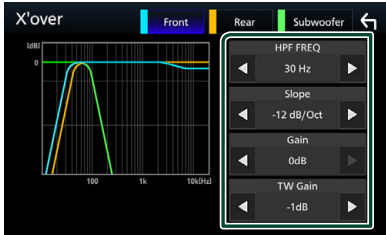

#### ■ HPF FREQ

Justering av høypassfilter. (Når fremre eller bakre høyttaler er valgt på skjermbildet for høyttalervalg)

#### ■ LPF FREQ

Justering av lavpassfilter. (Når "Subwoofer" er valgt på skjermbildet for høyttalervalg)

#### ■ Slope \*1

Stille inn crossover slope.

#### ■ Gain

Juster forsterkningen på fremre høyttaler, bakre høyttaler eller subwooferen.

#### ■ TW Gain \*2

Juster nivået på diskant høyttaleren. (Når "fremre" er valgt på skjermbildet for høyttalervalg)

#### ■ Phase Inversion \*3

Stille fasen for subwoofer-effekten.

Kontroller **Phase Inversion** for å flytte fasen 180 grader. (Når "Subwoofer" er valgt på skjermbildet for høyttalervalg)

\*1 Kun når "LPF FREQ"/"HPF FREQ" er satt til en annen modus enn "Through" i **X'over**.

\*2 Kun når "Tweeter" er satt til "Small", "Medium", "Large" i **Speaker Setup**.

\*3 Kun når "Subwoofer" er satt til en annen modus enn "None" i **Speaker Setup**.

### Når høyttalernetverk er angitt til 3-veis:

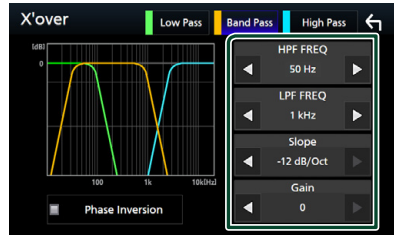

#### ■ FREQ (High Pass)

Justering av høypassfilter.

#### ■ HPF FREQ, LPF FREQ (Band Pass)

Justering av Band Pass-filter. (Når mellomtonehøyttaler er valgt på skjermbildet for høyttalervalg)

#### ■ FREQ (Low Pass)

Justering av lavpassfilter. (Når woofer er valgt på skjermbildet for høyttalervalg.)

#### ■ Slope \*1 \*2

Stiller inn crossover slope.

#### ■ Gain

Angir forsterkningen til hver høyttaler.

#### ■ Phase Inversion \*2

Angir fasen til tweeteren, mellomtonehøyttaleren og woofer-effekten. Kontroller **Phase Inversion** for å flytte fasen 180 grader.

\*1 Kun når "LPF FREQ"/"HPF FREQ" (Band Pass) er satt til en annen modus enn "Through" i **X'over**.

\*2 Kun når "FREQ" (Low Pass) er satt til en annen modus enn "Through" i **X'over**.

#### MERK

- For instruksjoner om hvordan bytte til et 3-veishøyttalersystem, se **Konfigurering av 3-veis høyttalersystem (s.71)**. Å koble til 3-veishøyttalere når 2-veismodusen er valgt kan ødelegge høyttalerne.

## Generell lydkontroll

- 1 Trykk på **MENU**-tasten.  
 > Oppsprettmenyen vises.
- 2 Trykk **Audio**.  
 > Lydsjermbildet vises.
- 3 Trykk på **Fader / Balance**.

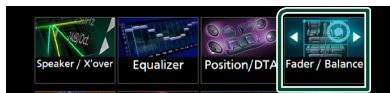

- 4 Still inn hver parameter som følger.

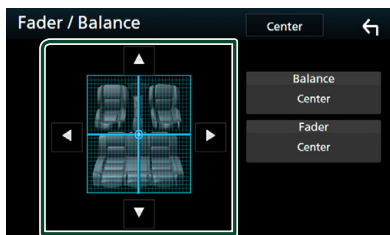

### ■ Fader / Balance

Juster volumbalansen for det berørte området.

◀ og ▶ justerer høyre og venstre volumbalanse.

▲ og ▼ justerer fremre og bakre volumbalanse.

### ■ Center

Slett justeringen.

## Manuell kontroll av utligner

Du kan justere equalizeren ved å velge optimal innstilling for hver kategori.

- 1 Trykk på **MENU**-tasten.  
 > Oppsprettmenyen vises.
- 2 Trykk **Audio**.  
 > Lydsjermbildet vises.
- 3 Trykk på **Equalizer**.



- 4 Trykk på skjermen og sett grafisk equalizer etter ønske.

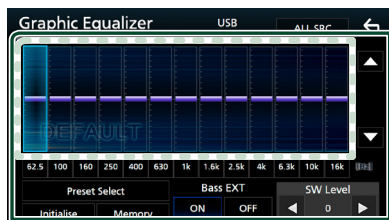

### ■ Forsterkningsnivå (område i stiplede ramme)

Juster forsterkningsnivået ved å trykke på hver frekvensstolpe.

Du kan velge en frekvensindikator og justere nivået med ▲, ▼.

### ■ Preset Select

Vis skjermbildet for å velge den forhåndsinnstilte utjevningsskurven. (s.75)

### ■ Memory

Lagrer den justerte utjevningsskurven som "User1" til "User4". (s.75)

### ■ Initialise

Initialiser utjevn den gjeldende EQ-kurven.

### ■ ALL SRC

Bruk den justerte utjevningsskurven på alle kilder. Trykk på **ALL SRC**, og trykk deretter på **OK** på bekreftelsesskjermbildet.

### ■ Bass EXT (Innstillinger for utvidet bass)

Når denne slås på, vil frekvenser lavere enn 62,5 Hz settes til samme forsterkningsnivå (62,5 Hz).

**SW Level**

Justere subwoofervolumet. Denne innstillingen er ikke tilgjengelig når subwoofer er satt til "None". Se **Konfigurering av høyttaler/X'over (s.72)**.

**Hent utjevningskurven**

- 1 Trykk på **Preset Select**.
- 2 Velg en utjevningskurve.



**MERK**

- **iPod** er kun tilgjengelig når iPod er kilden.

**Lagre utjevningskurven**

- 1 Juster utjevningskurven.
- 2 Trykk på **Memory**.
- 3 Velg hvor du skal lagre.

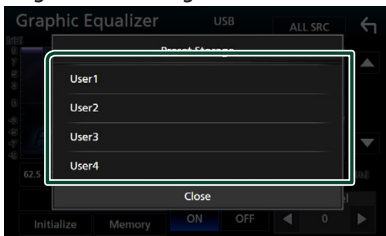

**Lydforskyvning**

Finjuster volumet for den aktuelle kilden for å minimere volumdifferensen mellom ulike kilder.

- 1 Trykk på **MENU**-tasten.
  - Oppsprettmenyen vises.
- 2 Trykk **Audio**.
  - Lydskjermbildet vises.
- 3 Trykk på **Volume Offset**.



- 4 Trykk på **+** eller **-** for å justere nivået.



**Initialise**

Går tilbake til startinnstillingene.

**MERK**

- Hvis du har økt volumet først, reduserer du volumet med "Volume Offset". Bytte av gjeldende kilde til en annen kilde kan plutselig gi ekstremt høy lyd.

## Sonekontroll

Du kan velge ulike kilder for fremre og bakre posisjon i kjøretøyet.

- 1 Trykk på **MENU**-tasten.
  - Oppsprettmenyen vises.
- 2 Trykk **Audio**.
  - Lydskjermbildet vises.
- 3 Trykk **Zone Control**.



➤ Skjermbildet for sonestyring vises.

- 4 Trykk på **Zone Select**.
- 5 Trykk **Dual Zone**.

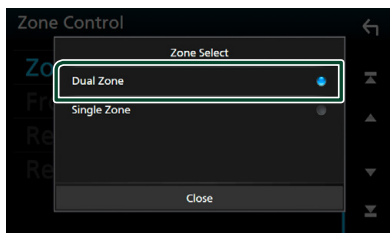

- 6 Sett hver kilde som følger.

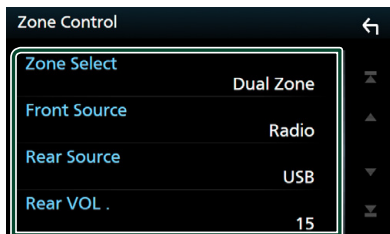

### ■ Zone Select

Trykk på **Single Zone** for å slå av dobbelzonefunksjonen.

### ■ Front Source Rear Source

Velg en lydkilde for hver.

### ■ Rear VOL.

Juster volumet for den bakre kilden.

## MERK

- Når lyden for bakre høyttaler byttes, vil lydkilden som kommer ut gjennom AV OUTPUT-terminalen også byttes til samme kilde.
- Når funksjonen for dobbel sone er satt til på, vil følgende funksjoner ikke være tilgjengelige.
  - Effekt fra subwoofer
  - Subwoofernivå/bassforsterkning (**s.76**)
  - Equalizerstyring/lydeffekt/lytteposisjon (**s.74, 76, 77**)
  - Konfigurering av høyttaler (**s.72**)
  - Filavspilling for lydkilde med høy oppløsning
- Du kan ikke velge iPod hvis den er tilkoblet via Bluetooth.
- Hvis du velger USB, SD, iPod, Disk, Spotify, eller Bluetooth-audio som frontkilde, kan du ikke velge USB, SD eller iPod som bakkilde.
- Hvis du velger Mirroring (WebLink), Apple CarPlay eller Android Auto som frontkilde, kan du ikke velge DISC (Music CD/Disc media), USB, SD eller iPod som bakkilde.

## Lydeffekt

Lydeffekter kan stilles inn.

- 1 Trykk på **MENU**-tasten.
  - Oppsprettmenyen vises.
- 2 Trykk **Audio**.
  - Lydskjermbildet vises.
- 3 Trykk på **Sound Effect**.



- 4 Still inn hver parameter som følger.

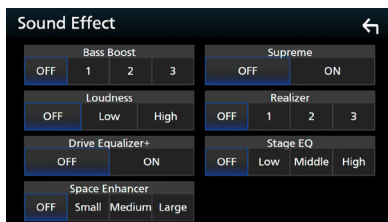

### ■ Bass Boost

Still inn graden av bassforsterking til "OFF"/ "1"/ "2"/ "3".



### ■ Loudness

Sett forsterkningsnivået for lave og høye toner.

"OFF", "Low", "High"

### ■ Drive Equalizer+

Lydkvaliteten optimaliseres automatisk etter bilens hastighet og lydnivå i henhold til GPS.

"OFF", "ON"

### ■ Space Enhancer

Velg kvaliteten på lydforbedring.

"OFF" (av)/ "Small" (liten)/ "Medium"/ "Large" (stor).

Denne innstillingen er ikke tilgjengelig med radio som kilde.

### ■ Supreme

Slå supreme-funksjonen ON/OFF.

Teknologi for å ekstrapolere og supplere med proprietære algoritmer av høyfrekvensområdet som kuttes ved koding.

### ■ Realizer

Gjør lyden mer realistisk ved bruk av det digitale signalprosessor (DSP)-systemet.

Velg nivå mellom "OFF" (av)/ "1"/ "2"/ "3".

### ■ Stage EQ

Du kan justere høyden til høyttalerne virtielt for å passe til din lytteposisjon.

"OFF" (av)/ "Low" (lav)/ "Middle" (medium)/ "High" (høy).

## Lytteposisjon/DTA

Lytteposisjon/DTA lar deg forbedre lydområdet avhengig av stillingen på setet der du sitter.

Lytteposisjon/DTA lar deg stille inn "Listening Position" og "Front Focus". Du kan ikke stille inn begge på en gang.

### 1 Trykk på **MENU**-tasten.

➤ Oppsprettmenyen vises.

### 2 Trykk **Audio**.

➤ Lydskjerm bildet vises.

### 3 Trykk på **Position/DTA**.

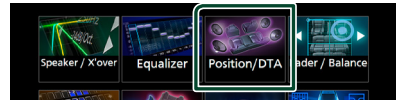

- Konfigurer lytteposisjon (**s.77**)
- Konfigurer frontfokus (**s.78**)

## ■ Lytteposisjon

Juster lydforsinkelsestiden slik at lydene fra forskjellige høyttalere kommer til lytteren som sitter på det valgte setet samtidig.

### 1 Trykk på **Listening Position** på posisjon/DTA-skjermen.

### 2 Velg en lytteposisjon mellom **Front R** (høyre foran), **Front L** (venstre foran), **Front All** (alle foran) og **All**.

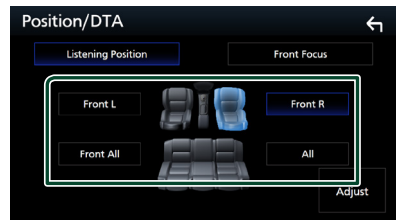

### Styring av DTA-posisjon

Du kan finjustere din lytteposisjon.

- 1 Trykk på **Adjust**.
- 2 Trykk på **Delay**.
- 3 Trykk på ◀ eller ▶ for å justere tidsforsinkelsen til den valgte høyttaleren.

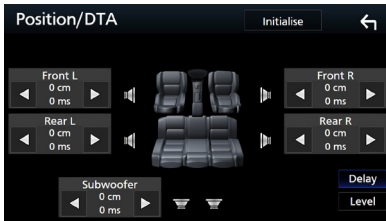

- 4 Trykk på **Level**.
- 5 Trykk på ◀ eller ▶ for å justere lydstyrken til den valgte høyttaleren.

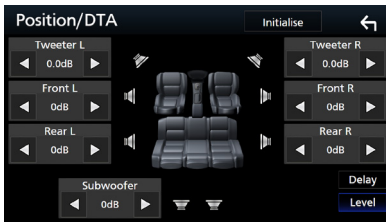

### MERK

- For å initialisere innstillingene for forsinkelse og nivå, trykker du på **Initialise** og **YES** på bekreftelsesskjermbildet.

### Frontfokus

Du kan fokusere det imaginære lydbildet på forsiden av det valgte setet.

- 1 Trykk på **Front Focus** i posisjon/DTA-skjermen.

- 2 Velg en frontfokus-posisjon.

Velg prioritet L eller R for **Front All** og **All**, avhengig av hvilken side du ønsker å plassere det fiktive lydbildet.

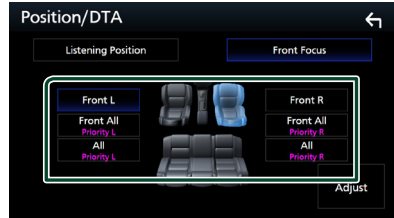

## Fin justering av frontfokus

- 1 Trykk på **Adjust**.
- 2 Trykk på **Delay**.
- 3 Still inn hver parameter som følger.

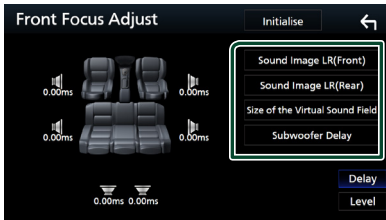

### ■ Sound Image LR (Front)

Fokuser lydbildet på forsiden av forsetene.

### ■ Sound Image LR (Rear)

Fokuser lydbildet på forsiden av baksetene.

### ■ Size of the Virtual Sound Field

Juster størrelsen til lydbildet til det passer til din smak. Hvis lydbildet blir flyttet fra forsiden, kan du flytte det tilbake med **Sound Image LR (Front)** eller **Sound Image LR (Rear)**.

### ■ Subwoofer Delay

Juster tidsforsinkelsen til basshøytaler.

- 4 Trykk på **Level**.
- 5 Trykk på ◀ eller ▶ for å justere lydstyrken til den valgte høyttaleren.

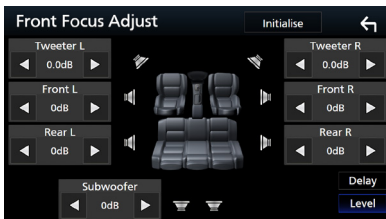

## MERK

- For å initialisere innstillingene for forsinkelse og nivå, trykker du på **Initialise** og **YES** på bekreftesskjermbildet.

## Audio Setup-minne

Lydkontrollinnstillinger kan lagres i minnet. De lagrede innstillingene kan når som helst tilbakekalles.

- 1 Trykk på **MENU**-tasten.
  - Oppsprettmenyen vises.
- 2 Trykk **Audio**.
  - Lydsjermbildet vises.
- 3 Trykk på **Audio Memory**.



### ■ SETUP Memory

Lås eller lås opp Audio SETUP Memory/Recall/Clear.

### ■ Audio SETUP Memory

Memorer de aktuelle lydinnstillingene.

- Fader/ Balanse, Høytaler / X'over, Equalizer (brukerinnstilt, SW-nivå), Posisjon/DTA, Lydeffekt

### ■ Audio SETUP Recall

Henter tilbake den memorerte lydinnstillingene.

### ■ Audio SETUP Clear

Sletter AUDIO SETUP-minnet og de gjeldende memorerte lydinnstillingene.

# Fjernkontroll

Enheten kan styres ved bruk av fjernkontroll KNA-RCDV331 (ekstrautstyr).

## ▲FORSIKTIG

- Legg fjernkontrollen på et sted hvor den ikke vil bevegges ved oppbremsing eller annen kjøring. En farlig situasjon kunne oppstå dersom fjernkontrollen faller på gulvet og settes i klem under pedalene ved kjøring.
- Legg ikke batteriet i nærheten av åpen flamme eller direkte sollys. Brann, eksplosjon eller varmegenerering kan oppstå.
- Batteriet må ikke lades, brytes opp eller varmes opp eller plasseres i en åpen flamme. Dette kan føre til at batterivæske lekker ut. Hvis batterivæske kommer i kontakt med øyne eller bekleddning, skyll straks med vann og kontakt lege.
- Batteriet må oppbevares utenfor barns rekkevidde. I det usannsynlige tilfellet at et barn svelger batteriet, kontakt straks lege.

## Montering av batteriet

Dersom fjernkontrollen kun fungerer på korte avstander eller ikke fungerer i det hele tatt, er det mulig at batteriene er flate.

I så fall må begge batteriene byttes ut med nye.

- 1 Sett inn to "AAA"/"R03"-batterier med ⊕ og ⊖-polene riktig vei, følg illustrasjonen inne i batterihuset.

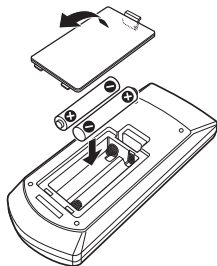

## Fjernkontrolltastenes funksjoner

### ■ Bytte funksjonsmodus

Funksjonene som styres fra fjernkontrollen varierer avhengig av modusbryterens stilling.

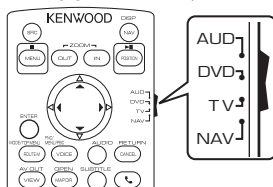

#### ■ AUD-modus

Bytt til denne modusen for styring av en valgt kilde eller tunerkilde osv.

#### ■ DVD-modus

Bytt til denne modusen for avspilling av diskmedia, inkludert DVD, VCD og CD.

#### ■ NAV-modus

Bytt til denne modusen for styring av navigasjonsfunksjonen.

#### ■ TV-modus

Brukes ikke.

### MERK

- For styring av en spiller som ikke er integrert i enheten, velg "AUD"-modus.

### ■ Direkte søkemodus

Med fjernkontrollen kan du hoppe direkte til ønsket fil, kapittel i spor osv. ved å taste inn det nummeret som svarer til innholdet.

### MERK

- Denne funksjonen fungerer ikke for USB-enheter og iPod.

- 1 Trykk på #BS-tasten flere ganger til ønsket innhold vises.

Det tilgjengelige innholdet varierer avhengig av kildetypen.

### ■ DVD

Tittelnummer/kapittelnummer

### ■ VCD 1.X og 2.X (PBC AV)

Spornummer

### ■ VCD 2.X (PBC PÅ)

Scennummer/spornummer

### ■ Musikk-CD

Spornummer

### ■ Radio

Frekvensverdi

**2** Tast inn nummeret for det innholdet du ønsker å spille ved hjelp av det numeriske tastaturet.

**3** For DVD eller VCD, musikk-CD, trykk på **ENTER**-tasten.

For radio, trykk på ◀ eller ▶-tasten.

► Innholdet som svarer til nummeret du skrev inn, spilles av.

## ■ Grunnleggende bruk

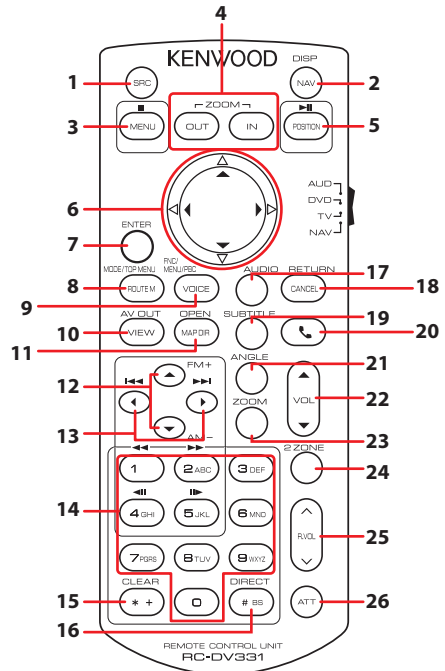

	Taste navn	Modus bytte	Funksjon
1	SRC	AUD, DVD	Bytter til den kilden som skal spilles. I hands-free-modus avsluttes samtalen.
2	NAV	–	Bytter mellom skjermbildet for navigasjon, gjeldende kilde og WebLink-skjermbildet fra den tilkoblede iPhone/Android.
3	MENU	DVD	Stopper avspilling og memorerer siste punkt hvor disken stoppet. Siste punkt slettes ved å trykke to ganger.
		NAV	Viser hovedmeny.
4	OUT, IN	NAV	Zoomer inn eller ut av navigasjonskartet.
5	POSITION	AUD, DVD	Setter spor eller fil på pause og gjenopptar spilling når den trykkes to ganger. Med radio som kilde i AUD-modus, byttes søkemodusen.
		NAV	Viser aktuell posisjon.
6	Markørtast	DVD	Flytter markøren i DVD-menyen.
		NAV	Flytter markøren eller ruller kartet.
7	ENTER	–	Utfører valgt funksjon.
8	ROUTE M	AUD	Skjermbildemodus endres hver gang du trykker denne tasten mens video spilles av.
		DVD	Returnerer til toppmenyen.
		NAV	Viser meny for rutevalg.

## Fjernkontroll

	Taste navn	Modus bytte	Funksjon
9	VOICE	AUD	Viser kontrollskjerm for aktuell kilde. (USB, SD, iPod, DISK)
		DVD	Viser DVD-menyen. Slår styring av avspilling på eller av når VCD spilles.
		NAV	Gir stemmeveiledning.
10	VIEW	AUD, DVD	Setter AV-kilden som utverdi.
		NAV	Veksler mellom kartvisning i 2D eller 3D.
11	MAP DIR	AUD, DVD	Bytter displayvinkelen hver gang tasten trykkes.
		NAV	Veksler visning i navigasjon mellom kursen opp og nord opp.
12	▲/▼	AUD, DVD	Viser mappen som skal spilles. Med radio som kilde i AUD-modus, velges FM/AM-bånd som skal mottas. Med DVD/VCD som kilde i DVD-modus, velges tittelen som skal spilles.
13	◀▶	AUD, DVD	Velger spor eller fil som skal spilles. Med radio som kilde i AUD-modus, bytter dette til kringkastingstasjoner mottatt av enheten. Med DVD/VCD som kilde i DVD-modus, velges kapittel/scene/spor som skal spilles.
14	Numerisk tastatur	AUD	Lar deg legge inn nummeret som skal søkes i direkte søkemodus. For detaljer om direkte søkemodus, se <b>Direkte søkemodus (s.80)</b> .
		DVD	<ul style="list-style-type: none"> <li>• Trykk på <b>1 2</b> for å spole fremover/bakover.</li> <li>• Trykk på <b>4 5</b> for å spole sakte fremover/bakover. Bytter hastighet for langsomt forover/bakover hver gang tasten trykkes.*</li> </ul> *Kun DVD
15	* +	DVD	Med DVD/VCD som kilde, slettes ett tegn når du er i direkte søkemodus.
16	# BS	AUD, DVD	Bytter til direkte søkemodus. For detaljer om direkte søkemodus, se <b>Direkte søkemodus (s.80)</b> .
17	AUDIO	DVD	Bytter stemmespråk hver gang tasten trykkes.
18	CANCEL	DVD	Viser forrige skjermbilde.
		NAV	Avbryter operasjon.
19	SUBTITLE	DVD	Bytter språk for teksting.
20		–	Besvarer et innkommende anrop.
21	ANGLE	DVD	Bytter bildevinkel hver gang tasten trykkes.
22	Vol ▲▼	–	Justerer volumet.
23	ZOOM	DVD	Bytter zoom-forhold (2, 3, 4, Av) hver gang tasten trykkes.
24	2 ZONE	AUD, DVD	Setter funksjonen for dobbel sone til på og av.
25	R.VOL ^∨	–	Justerer volumet bak når funksjonen for dobbel sone er på.
26	ATT	–	Senker volumet når du trykker en gang. Gjenoppretter forrige volum når du trykker to ganger.

# Tilkobling/installasjon

## Før installasjon

Før enheten installeres, bør du være klar over følgende forholdsregler.

### ⚠ ADVARSLER

- Dersom du kobler tenningsledningen (rød) og batteriledningen (gul) til bilens karosseri (jord), kan dette forårsake kortslutning, som igjen kan føre til brann. Koble alltid ledningene til strømkilden via sikringsboksen.
- Fjern ikke sikringen for tenningsledningen (rød) eller batteriledningen (gul). Strømforsyningen må være tilkoblet ledningene via sikringen.

### ⚠ FORSIKTIG

- Installer enheten i konsollen på kjøretøyet. Enhetens metalldele må ikke berøres under og like etter bruk. Metalldele som kjøleelement og hus blir varme.

### MERK

- Montering og kabling av dette produktet krever kunnskaper og erfaring. For best mulig sikkerhet, må montering og kabling utføres av profesjonelle.
- Sørg for å jorde enheten til en negativ 12V DC strømforsyning.
- Monter ikke enheten på et sted som er direkte utsatt for sollys eller ekstrem varme eller fuktighet. Unngå også steder med for mye støv eller mulighet for vannsprut.
- Bruk ikke dine egne skruer. Bruk kun de medfølgende skruene. Dersom feil skruer benyttes, kan dette ødelegge enheten.
- Hvis strømmen ikke er slått PÅ ("There is an error in the speaker wiring. Please check the connections." (Det er feil i høyttalerkablingen. Vennligst kontroller kablingene.) vises), kan høyttalerledningen ha kortslutning eller ha kommet i kontakt med kjøretøyets karosseri, og beskyttelsesfunksjonen kan ha blitt aktivert. Høyttalerledningen må derfor kontrolleres.
- Hvis din bils tenning ikke har en ACC-posisjon, skal tenningsledningene kobles til en strømkilde som kan slås på og av med tenningsnøkkelen. Dersom du kobler tenningsledningen til en strømkilde med konstant spenningstilførsel, som f.eks. batteriledninger, kan batteriet bli tappet.

- Hvis konsollen har et lokk, se til at enheten installeres slik at frontpanelet ikke vil treffe lokket ved lukking og åpning.
- Hvis sikringen slår ut, må du først kontrollere at ledningene ikke er i kontakt med hverandre, noe som kan forårsake kortslutning. Bytt deretter den gamle sikringen med en ny med samme spesifikasjon.
- Isoler utilkoblede ledninger med vinyltape eller liknende materiale. For å forhindre kortslutning, må hettene på de utilkoblede ledningene eller polene ikke fjernes.
- Koble høyttalerledningene korrekt til de respektive polene. Enheten kan bli ødelagt eller få funksjonsfeil dersom du samler ⊖-ledningene eller jorder dem til en metalldele på bilen.
- Når kun to høyttalere blir tilkoblet systemet, koble da kablingene til enten begge de fremre utgangspolene eller begge de bakre utgangspolene (bland ikke fremre og bakre). Hvis du f.eks. kobler ⊕-koblingen for venstre høyttaler til fremre utgangsterminal, må du ikke koble ⊖-koblingen til bakre utgangsterminal.
- Etter at enheten er installert, kontroller at bremselys, blinklys, vindusviskere osv. på bilen fungerer korrekt.
- Monter enheten slik at monteringsvinkel er 30° eller mindre.
- Denne enheten er utstyrt med en kjølevifte for å redusere den indre temperaturen. Ikke monter enheten på et sted der kjøleviften til enheten blir blokkert. Blokkering av disse åpningene vil hemme kjølingen av den innvendige temperaturen og forårsake funksjonsfeil.

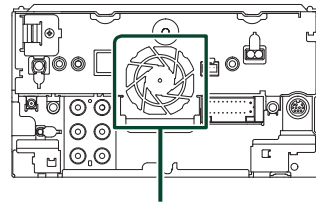







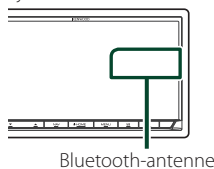

Kjølevifte

## Tilkobling/installasjon

- Trykk ikke hardt på dekslets overflate når enheten installeres i kjøretøyet. Riper, skader eller feil kan oppstå.
- Mottak kan reduseres dersom det er metallobjekter nær Bluetooth-antennen.

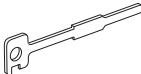

## Medfølgende tilleggsutstyr for installasjon

①		x1
②	 (Sort 1 m)	x1
③	 (Grå 1 m)	x1
④	 (3 m)	x1
⑤		x2
⑥		x1
⑦	 (3,5 m)	x1
⑧		x1

## Installasjonsprosedyre

- 1) For å forhindre kortslutning, fjern tenningsnøkkelen fra tenningen og koble fra ⊖-polen på batteriet.
- 2) Foreta korrekte inngangs- og utgangskoblinger for ledningene for hver enhet.
- 3) Koble ledningen til ledningsnett.
- 4) Koble B-koblingen i ledningsnett til kjøretøyet høyttalerkobling.
- 5) Koble A-koblingen i ledningsnett til kjøretøyet eksterne strømkobling.
- 6) Koble ledningsnettets kobling til enheten.
- 7) Monter enheten i bilen.
- 8) Koble til ⊖-polen på batteriet igjen.
- 9) Foreta initialt oppsett.

Se **Første innstilling (s.9)**.



## Installere enheten

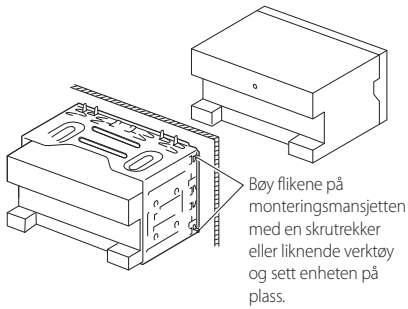

## Dekselplate

- 1) Sett tilbehøret ⑥ på enheten.

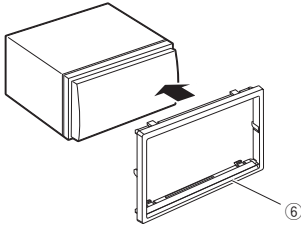

## GPS-antenne

GPS-antennen er montert på utsiden av bilen. Den bør installeres så horisontalt som mulig for å tilrettelegge for enkelt mottak av GPS satellittsignaler.

For montering av GPS-antennen på innsiden av bilen:

- 1) Rengjør dashbordet eller annen overflate.
- 2) Ta av separatorene i metallplaten (tilbehør ⑧).
- 3) Trykk metallplaten (tilbehør ⑧) godt ned på dashbordet eller en annen monteringsflate. Du kan bøye metallplaten (tilbehør ⑧) slik at den passer til en kurvet overflate, om nødvendig.
- 4) Fjern GPS-antennens separator (tilbehør ⑦), og fest antennen til metallplaten (tilbehør ⑧).

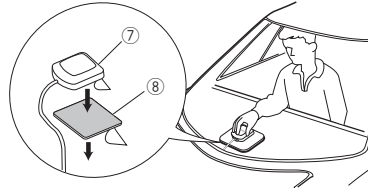

## MERK

- Avhengig av biltypen, kan mottak av GPS-satellittsignaler være umulig ved innvendig montering.
- Vennligst monter GPS-antennen i et område vekk fra antenner som brukes med CB-radioer eller satellitt-tv.
- GPS-antennen må installeres på et sted med minst 12 tommers (30 cm) avstand fra mobiltelefon eller andre sendere. Signaler fra GPS-satellitten kan oppleve interferens fra denne type kommunikasjon.
- Maling av GPS-antennen med (metallisk) maling kan føre til redusert ytelse.

## Mikrofon

- 1) Kontroller plasseringen for montering av mikrofonen (tilbehør ④).
- 2) Rengjør monteringsflaten.
- 3) Ta av separatorene til mikrofonen (tilbehør ④) og stikk mikrofonen inn på stedet som vises nedenfor.
- 4) Før mikrofonledningen opp til enheten ved å sikre den på flere steder med tape eller annen metode etter ønske.
- 5) Juster retningen til førerens mikrofon (tilbehør ④).

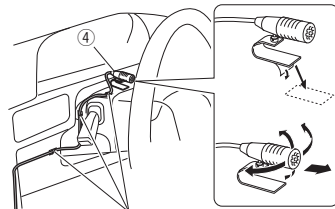

Fest kablen med en vanlig tape.

### Fjerne trimplaten

- 1) Bruk låsepinnene på frigjøringsnøkkelen (tilbehør ⑤) og fjern de to nedre låsene. Senk trimplaten (tilbehør ⑥) og trekk den fremover som vist i figuren.

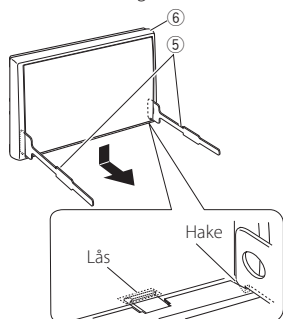

#### MERK

- Dekselplaten kan fjernes fra toppen på samme måte.

- 2) Når den nederste delen er fjernet, kan de to øverste delene fjernes.

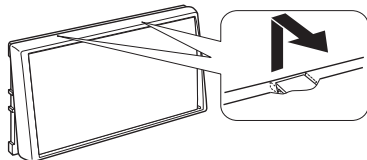

### Fjerne enheten

- 1) Fjern dekselenheten ved å følge trinn 1 i "Fjerne trimplaten".
- 2) Før de to frigjøringsnøkklene (tilbehør ⑤) langt inn i sporene på hver side, som vist.

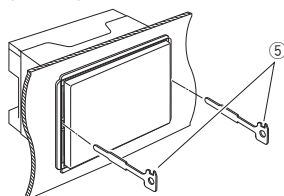

- 3) Senk frigjøringsnøkkelen nedover og trekk enheten halvveis ut mens du trykker mot innsiden.

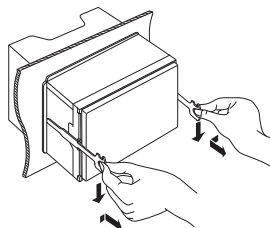

#### MERK

- Pass på så du ikke skader deg på frigjøringsnøkkelens nålepinner.

- 4) Trekk enheten helt ut med hendene, pass på så du ikke mister den.

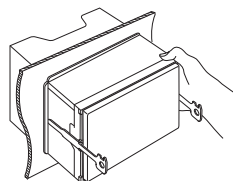

## Konfigurering av 3-veis høyttalersystem

### MERK

- For konfigurering av høyttalere, se **Konfigurering av 3-veis høyttalersystem (s.71)**.
- For konfigurering av høyttalere og crossover, se **Konfigurering av høyttaler/K'over (s.72)**.
- For hvordan du kobler høyttalerledninger til andre terminaler enn høyttalerterminaler og preout-terminaler, se **Koble til systemet og eksterne komponenter (s.89)** og **Kobling av ledninger til poler (s.88)**.

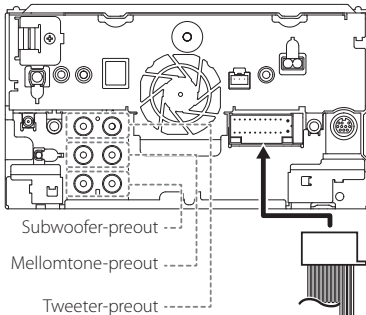

Når du kobler til en ekstern forsterker, må du koble dens jordledninger til bilens understell, slik at enheten ikke skades.

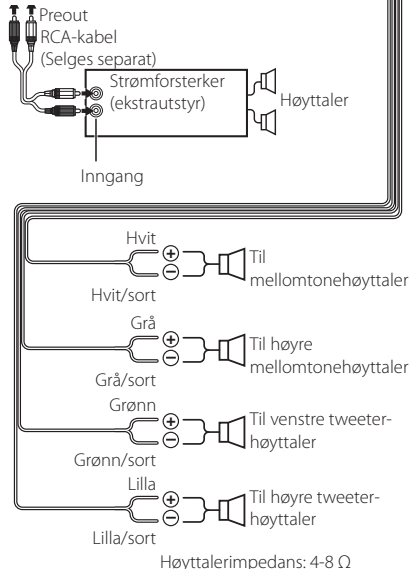

## Veiledning for kontakten til ledningsnett (Tilbehør ①)

Pin	Farge og funksjon	
A-4	Gul	Batteri
A-5	Blå/Hvit [2]	Strømstyring
A-6	Oransje/hvit	Dimmer
A-7	Rød	Tenning (ACC)
A-8	Sort	Jordkobling
B-1/ B-2	Lilla (+) / Lilla/Sort (-)	Bakre høyre
B-3/ B-4	Grå (+) / Grå/Sort (-)	Fremre høyre
B-5/ B-6	Hvit (+) / Hvit/Sort (-)	Fremre venstre
B-7/ B-8	Grønn (+) / Grønn/Sort (-)	Bakre venstre

\*Høyttalerimpedans: 4-8 Ω

[1] [2]: Blå/hvit ledning følger med to ledninger, [1] og [2]. Total effekt fra blå/hvit ledning ([1] + [2]): 12 V  $\approx$  350 mA

### ⚠ADVARSEL for tilkobling til ISO-kobling

Måten stiftene på ISO-koblingene er satt opp, avhenger av type kjøretøy du har. Sørg for at du foretar korrekte koblinger for å forhindre at enheten skades. Standardkobling for ledningsnett er beskrevet i (1) nedenfor. Dersom ISO-koblingens stifter blir satt som det fremgår av (2), utfør koblingen som vist. Sørg for å koble kabelen til igjen som vist i (2) nedenfor for å installere enheten i Volkswagen-kjøretøy osv.

#### (1): Standardinnstilling

Kjøretøyets røde kobling (A-7 stift) er koblet til tenningen, og den gule (A-4) er koblet til den konstante strømforsyningen.

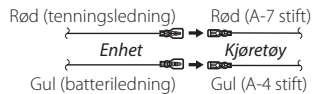

#### (2)

Kjøretøyets røde kobling (A-7 stift) er koblet til den konstante strømforsyningen, og den gule (A-4 stift) er koblet til tenningen.

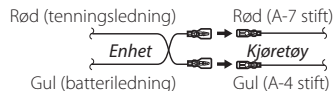

## Kobling av ledninger til poler

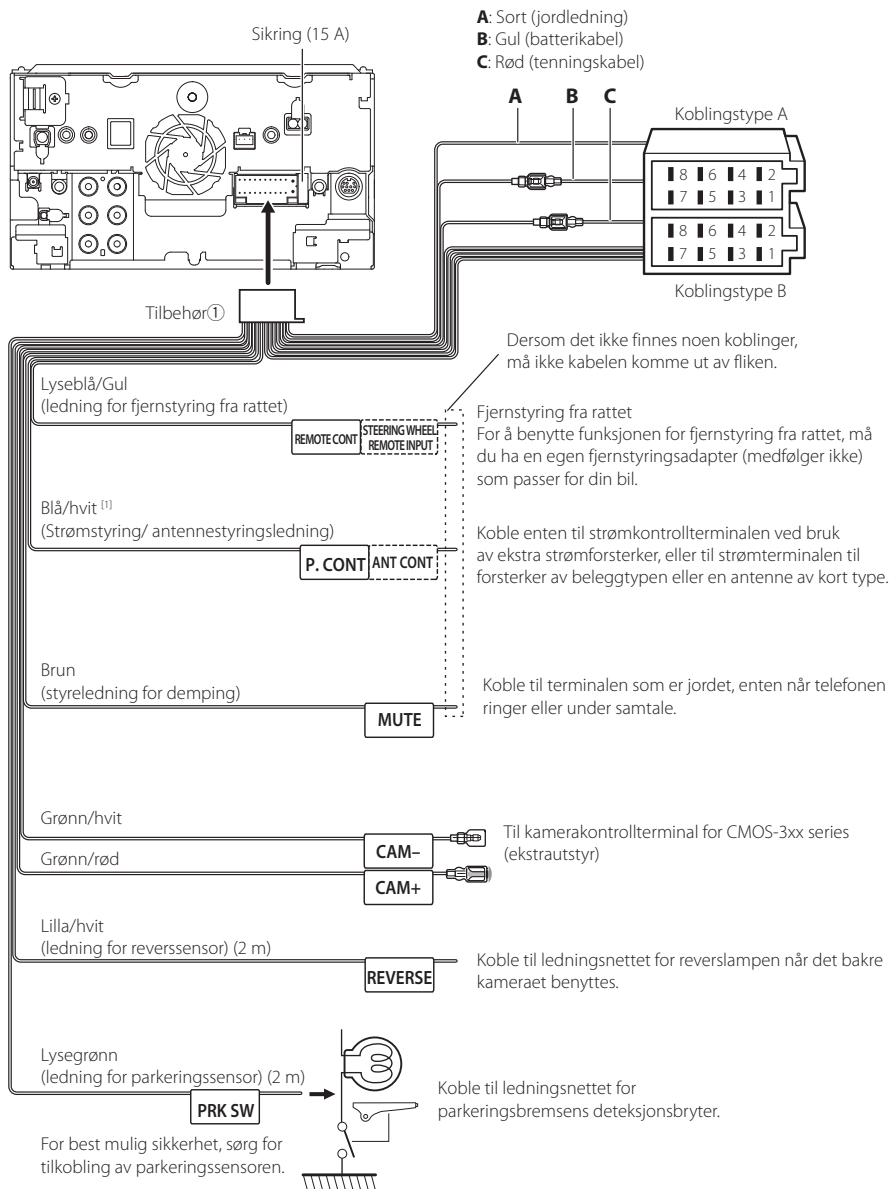

[1] [2]: Blå/hvit ledning følger med to ledninger, [1] og [2]. Total effekt fra blå/hvit ledning ([1] + [2]): 12 V  $\approx$  350 mA

## Koble til systemet og eksterne komponenter

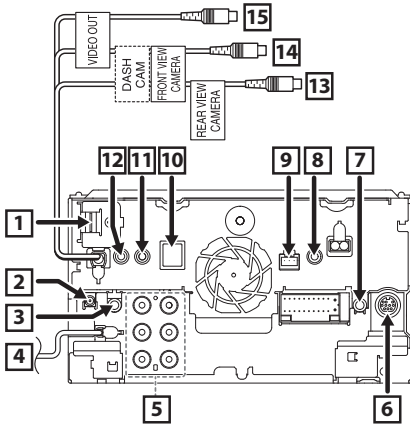

- 1** HDMI-inngang  
Bruk HDMI-kabel KCA-HD100 (ekstrautstyr). Når du kobler kabelen til HDMI-terminalen, ta av festet. Etter at kabelen er tilkoblet, sett festet på igjen.

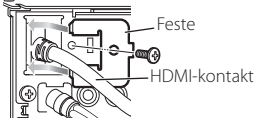

- 2** DAB antenne CX-DAB1 (ekstrautstyr)

⚠  
Bruk av CX-DAB1 (ekstrautstyr) som en DAB-antenne anbefales. Når en kommersielt tilgjengelig DAB-antenne benyttes, må diameteren for SMB-koblingen være  $\Phi 6,5$  mm eller mindre.

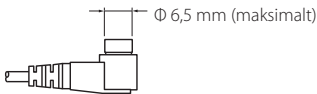

- 3** AV-lydutgang ( $\Phi 3,5$  mini jack)

- 4** FM/AM antenneinngang



- 5** Når du kobler til en ekstern forsterker, må du koble dens jordledninger til bilens understell, slik at enheten ikke skades.

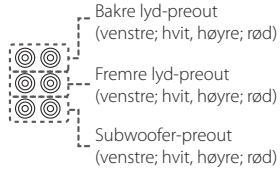

- 6** Ekstern I/F  
Maksimal tilført strømstyrke: 12 V  $\overline{\text{---}}$  500 mA

- 7** Fjernkontrollutgang for TV-tuner

- 8** AV-IN (CA-C3AV; ekstrautstyr)-inngang

- 9** Dashbord-kameragrensesnitt  
Koble til et DRV-N520 dashbord-kamera (ekstrautstyr). (**s.91**)

- 10** Tilbehør ⑦: GPS-antenne

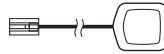

- 11** Tilbehør ④: Bluetooth-mikrofon

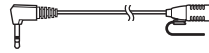

- 12** Koble til kjøretøyets ledningsnett for styring.  
Kontakt din KENWOOD-forhandler for detaljer.

- 13** Inngang for bakre kamera (Gul)

- 14** Frontkamera/dashbordkamera-inngang (gul)

- 15** Visuell utgang (Gul)

## Feste USB-skjøteledningen

Fest USB-skjøteledningen med isolasjonstape eller lignende slik at kontaktene på den ikke frakobles.

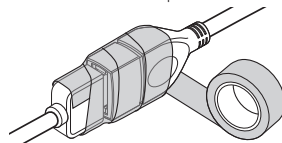

## Koble til en USB-enhet

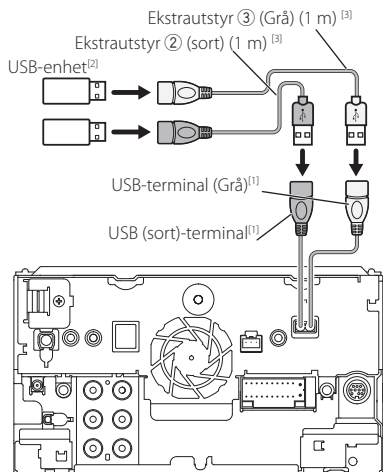

<sup>[1]</sup> Maksimal strømtilførsel for USB :  
 DC 5 V  $\overline{\overline{=}}$  1,5 A

<sup>[2]</sup> Selges separat / Bruk CA-U1EX til å forlenge kablet hvis nødvendig. (Maks 500 mA, 5 V)

<sup>[3]</sup> Se **Feste USB-skjøteledningen (s.89)**.

## Koble til en iPod/iPhone

### ● Lightning-kontakt

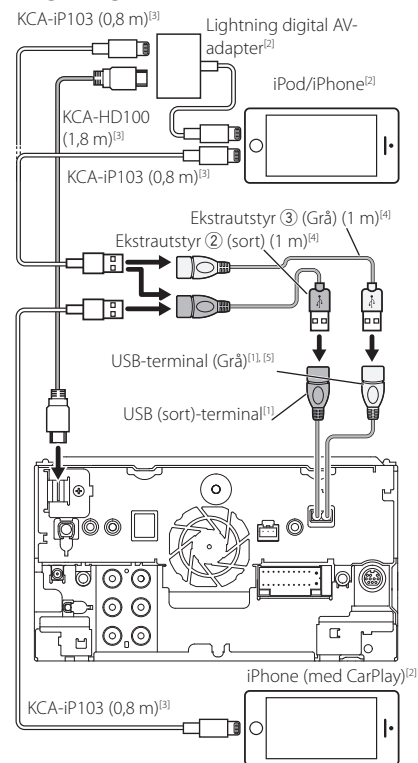

<sup>[1]</sup> Maksimal strømtilførsel for USB :  
 DC 5 V  $\overline{\overline{=}}$  1,5 A

<sup>[2]</sup> Selges separat

<sup>[3]</sup> Ekstraustyr

<sup>[4]</sup> Se **Feste USB-skjøteledningen (s.89)**.

## Koble til en Android-smarttelefon

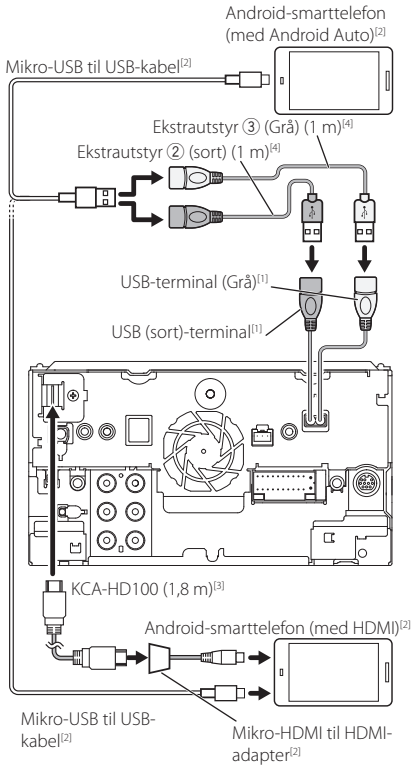

<sup>[1]</sup> Maksimal strømtilførsel for USB :  
DC 5 V  $\equiv$  1,5 A

<sup>[2]</sup> Selges separat

<sup>[3]</sup> Ekstraustyr

<sup>[4]</sup> Se **Feste USB-skjøteledningen (s.89)**.

## Koble til et dashbord-kamera

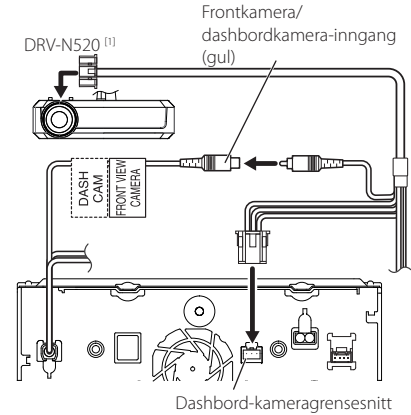

<sup>[1]</sup> Ekstraustyr

# Problemløsning

## Problemer og løsninger

Dersom vanskeligheter skulle oppstå, se da først i følgende tabell for mulig problemløsning.

### MERK

- Visse av enhetens funksjoner kan være deaktivert gjennom innstillinger som er foretatt.
- Det som ser ut som en feil i enheten, kan bare være resultatet av feilaktig bruk eller feilkobling.

## Om innstillinger

- **Kan ikke foreta oppsett av subwoofer.**
- **Kan ikke foreta oppsett av subwoofers fase.**
- **Ingen effekt fra subwoofer.**
- **Kan ikke sette opp lavpassfilter.**
- **Kan ikke sette opp høypassfilter.**

Subwooferen er ikke slått på.

- Slå subwooferen på. Se **Konfigurering av høyttaler/X'over (s.72)**.

Funksjonen for dobbel sone er aktivert.

- Sett funksjonen for dobbel sone til av. Se **Sonekontroll (s.76)**.

- **Kan ikke velge utgangsdestinasjon for underkilden i den doble sonen.**
- **Kan ikke justere volumet for de bakre høyttalerne.**

Funksjonen for dobbel sone er deaktivert.

- Sett funksjonen for dobbel sone til på. Se **Sonekontroll (s.76)**.

- **Kan ikke foreta oppsett av equalizer.**
- **Kan ikke foreta oppsett av crossover-nettverk.**

Funksjonen for dobbel sone er aktivert.

- Sett funksjonen for dobbel sone til av. Se **Sonekontroll (s.76)**.

## Om lydfunksjoner

### Radiomottaket er dårlig.

Bilantennen er ikke trukket ut.

- Trekk antennen helt ut.

Antennens kontrollwire er ikke tilkoblet.

- Koble wiren korrekt. Se **Koble til systemet og eksterne komponenter (s.89)**.

### Kan ikke velge en mappe.

Funksjonen for tilfeldig avspillingsrekkefølge er aktivert.

- Slå av funksjonen for tilfeldig rekkefølge.

### Kan ikke foreta omspilling ved avspilling av VCD.

PBC-funksjonen er aktivert.

- Slå av PBC-funksjonen.

### Den spesifiserte disken spilles ikke, men avspilling av annen disk fungerer.

Disken er skitten.

- Rengjør disken. Se **Forholdsregler ved håndtering av disker (s.4)**.

Disken er svært ripet.

- Prøv en annen disk i stedet.

### Lyden hopper når en lydfil blir spilt.

Disken er ripet eller skitten.

- Rengjør disken. Se **Forholdsregler ved håndtering av disker (s.4)**.

Opptaksforholdet er dårlig.

- Foreta opptak på nytt eller bruk en annen disk.

## Andre

### Berøringssensortonen avgir ingen lyd.

Preout-koblingen benyttes.

- Berøringssensortonen kan ikke sendes ut fra preout-koblingen.

### Android-smarttelefonoperasjonen er langsom.

Dette skjer når flere programmer startes på Android-smarttelefonen.

- For detaljer, se **Advarsel for brukere av smarttelefon (s.5)**.

## Feilmeldinger

Når enheten ikke benyttes på riktig måte, vises årsaken til feilen i en melding på skjermen.

### There is an error in the speaker wiring. Please check the connections.

En beskyttelsesrets er aktivert fordi en høyttalerledning har kortslutning eller har kommet i kontakt med bilens karosseri.

- Kable eller isoler høyttalerledningen i henhold til hva som passer best og slå strømmen av og på igjen.

### Hot Error

Når enhetens interne temperatur stiger til 60 °C eller over, aktiveres beskyttelsesretsen, og bruk av enheten kan bli umulig.

- Enheten kan benyttes igjen etter at temperaturen har blitt redusert.

### Mecha Error

Diskspilleren har funksjonsfeil.

- Ta ut disken og forsøk å sette den inn igjen. Kontakt KENWOOD-forhandleren dersom indikatoren fortsetter å blinke eller hvis disken ikke kan støtes ut.



---

**Disc Error**

En disk som ikke kan spilles, er satt inn.

- Bytt disken. Se **Spillbare media og filer (s.94)**.

---

**Read Error**

Disken er skitten.

- Rengjør disken. Se **Forholdsregler ved håndtering av disker (s.4)**.

Disken står opp-ned.

- Last inn disken med den merkede siden opp.

---

**Region Code Error**

Disken du ønsker å spille har en regionskode som ikke kan spilles med denne enheten.

- Se **Regionskoder i verden (s.96)** eller prøv en annen disk.

---

**Error 07–67**

Enheten fungerer ikke korrekt, noe som kan skyldes flere forhold.

- Slå strømmen av og på igjen. Dersom meldingen "Error 07–67" ikke forsvinner, ta kontakt med nærmeste KENWOOD-forhandler.

---

**No Device (USB-enhet)**

USB-innretning er valgt som kilde selv om det ikke finnes noen tilkoblet USB-innretning.

- Bytt til en annen kilde enn USB/iPod. Koble til en USB-innretning og sett kilden til USB igjen.

---

**Disconnected (iPod, Bluetooth-lydavspiller)**

iPod/Bluetooth er valgt som lydavspillingsenhet selv om iPod/Bluetooth-spiller ikke er tilkoblet.

- Endre kilden til en annen kilde enn iPod/Bluetooth. Koble til en iPod/Bluetooth-lydavspiller og sett kilde til iPod/Bluetooth igjen.

---

**No Media File**

Den tilkoblede USB-innretningen innehar ingen lydfil som kan avspilles. Det ble spilt media som ikke inneholder data det er mulig å avspille.

- Se **Spillbare media og filer (s.94)** og prøv en annen USB-innretning.

---

**USB device over current status detected.**

Den tilkoblede USB-innretningen har en angitt kapasitet som er høyere enn tillatt grense.

- Kontroller USB-innretningen. Vanskeligheter kan ha oppstått med den tilkoblede USB-innretningen.
- Bytt til en annen kilde enn USB. Fjern USB-innretningen.

---

**Navigation Error. Please turn on power again later.**

Kommunikasjonsfeil har oppstått på grunn av svært lav temperatur.

- Slå strømmen på igjen etter at bilkupeen er varmet opp.

# Vedlegg

## Spillbare media og filer

Du kan spille ulike typer media og filer på denne enheten.

### Liste over diskere som kan avspilles

Disktyper / standard		Støttes	Merknader
DVD	DVD video	○	
	DVD lydfil	×	
	DVD-VR	×	
	DVD-R*1	○	<ul style="list-style-type: none"> <li>• MP3/WMA/ AAC/WAV/ FLAC/ Vorbis/ MPEG1/ MPEG2/ MPEG4/ H.264/ WMV/ MKV-avspilling</li> <li>• Multi-border/Multisession-avspilling (avhenger av produksjonsforhold)</li> </ul>
	DVD-RW	○	
	DVD+R	○	
	DVD+RW	○	
	DVD-R DL (Dual layer)	○	Kun videoformat
	DVD+R DL (Double layer)	○	
DVD-RAM	×		
CD	Musikk-CD*1	○	
	CD-ROM	○	<ul style="list-style-type: none"> <li>• Avspilling av MP3/WMA/AAC/WAV/ FLAC/ Vorbis</li> </ul>
	CD-R	○	<ul style="list-style-type: none"> <li>• Multisession støttes.</li> </ul>
	CD-RW	○	<ul style="list-style-type: none"> <li>• Packet writing støttes ikke.</li> </ul>
	DTS-CD	×	
	Video CD (VCD)	○	
	Supervideo CD	×	
	Foto CD	×	
	CD-EXTRA	△	Kun musikk-CD kan avspilles.
	HDCD	△	Normal lyd kvalitet for musikk-CD
CCCD	×		
Andre	Dualdisc	×	
	Super audio CD	△	Kun CD layer kan avspilles.

○ : Avspilling er mulig.

△ : Avspilling er delvis mulig.

×

\*1 Ikke kompatibel med 8 cm (3 tommer) diskere.

### ■ Bruk av DualDisc

Når en "DualDisc" spilles på enheten, kan den overflaten som ikke avspilles bli ripet når disken føres inn eller løses ut. Siden overflaten på en slik musikk-CD ikke er en CD-standard, kan avspilling være umulig. (En "DualDisc" er en disk med én overflate som har standard DVD-signaler, mens den andre inneholder musikk-CD-signaler.)

### ■ Om diskformat

Diskformatet bør være ett av følgende.

- ISO 9660 nivå 1/2
- Joliet
- Romeo
- Langt filnavn

## Om filer

Følgende lyd- og video-filer støttes.

### Avspillbare lydfiler

	Format	Bithastighet	Samplingfrekvens	Bittall
AAC-LC (.m4a)	MPEG2/4 AAC LC HE-AAC(V1,V2)	8 – 320kbps, VBR	16 – 48 kHz	16 bit
MP3 (.mp3)	MPEG 1/2 Audio Layer 3	8 – 320kbps, VBR	16 – 48 kHz	16 bit
WMA (.wma)	Windows Media Audio Standard L3 profile (versjon 7, 8, 9)	8 – 320kbps	16 – 48 kHz	16 bit
Lineær PCM (WAVE) (.wav)	RIFF waveform-lydformat	–	16 – 48 kHz (disk), 16 – 192 kHz (USB/ SD)	16/ 24 bit
FLAC (.flac)	flac	–	16 – 48 kHz (disk), 16 – 192 kHz (USB/ SD)	16/ 24 bit
Vorbis (.ogg)	vorbis	VBR	16 – 48 kHz	16 bit
DSD (.dsf, .dff)	DSF, DSDIFF	–	2,8 MHz, 5,6 MHz, 11,2 MHz	1 bit

- Dersom musikk fra normal CD og andre avspillingssystemer blir tatt opp på samme disk, vil kun avspillingssystemet fra første registrering spilles av.
- WMA og AAC filer med DRM kan ikke spilles.
- DSD-lyd konverteres til PCM-lyd før avspilling.
- EmChinks-taggen til DSDIFF støttes ikke.
- Selv om disse lydfilene er i overensstemmelse med standardene listet ovenfor, kan avspilling være umulig, avhengig av type eller tilstand for media eller enhet.
- Denne enheten støtter avspilling av lydfiler med høy oppløsning.  
Det anbefales at bilradiosystemet konfigureres med alle kompatible produkter med høyoppløselig lyd fra spiller til høyttaler for å nyte den høye lyd kvaliteten.

### Akseptable videofiler

	Profil	Maks. bildestørrelse	Maks. bithastighet	Lydformat
MPEG-1 (.mpg, .mpeg)	–	352 × 240, 352 × 288	1,5 Mbps	MPEG Audio Layer 2
MPEG-2 (.mpg, .mpeg)	MP@ML	720 × 480, 720 × 576	8 Mbps	MPEG Audio Layer 2
H.264/MPEG-4 AVC (.mp4, .m4v, .avi, .flv, .f4v)	Grunnlinjeprofil, hovedprofil	1 920 × 1 080 (30 b/s)	8 Mbps	MP3, AAC
MPEG-4 (.mp4, .avi)	Avansert enkel profil	1 920 × 1 080 (30 b/s)	8 Mbps	MP3, AAC
WMV (.wmv)	Hovedprofil	1 920 × 1 080 (30 b/s)	8 Mbps	WMA
MKV (.mkv)	Videoformatet følger H.264/MPEG-4 AVC, MPEG-4, WMV			MP3, AAC, WMA, Vorbis, FLAC

- Denne enheten kan kun spille av filer som er mindre enn 4 GB.

### Begrensning på struktur av fil og mappe

	Diskmedia	USB-enhet/ SD
Maksimalt antall lag med mapper	8	8
Maksimalt antall filer (per mappe)	999	999
Maksimalt antall mapper (per mappe)	5000	9999
Maksimalt antall mapper (per enhet)	5000	Ubegrenset

- Du kan skrive inn et mappenavn og et filnavn med 255 eller færre enkeltbyte-tegn.
- Filer i mapper med mappenavn som begynner med et punktum (.) kan ikke spilles av.

## Regionskoder i verden

DVD-spillere blir gitt en regionkode i henhold til det landet eller området de selges i, som vist på følgende kart.

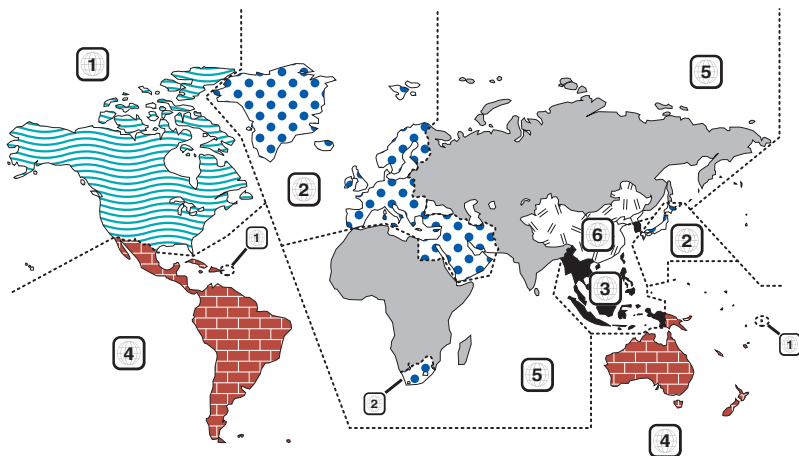

### ■ Merking av DVD-disker



Angir et regionsnummer. Diskene med dette merket kan spilles med en hvilken som helst DVD-spiller.



Angir antall registrerte lydpråk. Opptil 8 språk kan registreres i en film. Du kan velge et favorittspråk.



Angir antall registrerte språk for teksting. Opptil 32 språk kan registreres.



Hvis en DVD-disk har scener som er filmet fra ulike vinkler, kan du velge en favorittvinkel.

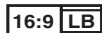

Angir type skjerm for bildet. Venstre merke angir at et bilde i bredt format (16:9) vises på en vanlig TV-skjerm (4:3) med en sort stripe både øverst og nederst på skjermen (letterbox).

### ■ Markering for bruk iht. regelverk

Noen funksjoner ved enheten kan med bruk av DVD være begrenset, avhengig av det stedet der din DVD avspilles. Følgende markering vil i så fall vises på skjermen. For mer informasjon, se håndboken for disken.



### ■ Disker med tidsbegrenset brukerperiode

La ikke disk med tidsbegrenset brukerperiode forbli inne i enheten. Hvis du laster opp en disk som allerede har utløpt, vil du kanskje ikke kunne støte den ut igjen.

## DVD språkkoder

Kode	Language (språk)
aa	Afar
ab	Abkhasisk
af	Afrikaans
am	Amharisk
ar	Arabisk
as	Assamesisk
ay	Aymarisk
az	Aserbadjansk
ba	Bashkirisk
be	Hviterussisk
bg	Bulgarsk
bh	Biharisk
bi	Bislama
bn	Bengali, bangla
bo	Tibetansk
br	Bretonsk
ca	Catalansk
co	Korsikansk
cs	Tsjekkisk
cy	Walisisk
da	Dansk
de	Tysk
dz	Bhutansk
el	Gresk
en	Engelsk
eo	Esperanto
es	Spansk
et	Estisk
eu	Baskisk
fa	Persisk
fi	Finsk
fj	Fijiansk
fo	Færøysk
fr	Fransk
fy	Frisisk
ga	Irsk
gd	Skotsk-gælisk
gl	Gælisk
gn	Guarani
gu	Gujarati
ha	Hausa
he	Hebraisk
hi	Hindi
hr	Kroatisk
hu	Ungarsk
hy	Armensk
ia	Interlingua
ie	Interlinge

Kode	Language (språk)
ik	Inupiak
id	Indonesisk
is	Islandsk
it	Italiensk
ja	Japansk
jv	Javanesisk
ka	Georgisk
kk	Kasakhisk
kl	Grønlandsk
km	Khmer
kn	Kannada
ko	Koreansk
ks	Kasjmiri
ku	Kurdisk
ky	Kirgisisk
la	Latin
lb	Luxembourgsk
ln	Lingala
lo	Laotisk
lt	Litauisk
lv	Latvisk, lettisk
mg	Madagassisk
mi	Maorisk
mk	Makedonsk
ml	Malayalam
mn	Mongolsk
mo	Moldavisk
mr	Marathi
ms	Malayisk
mt	Maltesisk
my	Burmesisk
na	Naurisk
ne	Nepalesisk
nl	Nederlandsk
no	Norsk
oc	Oksitansk
om	(Afan) Oromo
or	Oriya
pa	Punjabi
pl	Polsk
ps	Pashto, pushto
pt	Portugisisk
qu	Quechua
rm	Retoromansk
rn	Kirundi
ro	Rumensk
ru	Russisk
rw	Kinyarwanda

Kode	Language (språk)
sa	Sanskrit
sd	Sindhi
sg	Sangho
sh	Serbokroatisk
si	Singalesisk
sk	Slovakisk
sl	Slovensk
sm	Samoansk
sn	Shona
so	Somali
sq	Albansk
sr	Serbisk
ss	Siswati
st	Sesotho
su	Sundanesisisk
sv	Svensk
sw	Swahili
ta	Tamilsk
te	Telugu
tg	Tadsjikisk
th	Thai
tl	Tigrinya
tk	Turkmensk
tl	Tagalog
tn	Tswana
to	Tongansk
tr	Tyrkisk
ts	Tsonga
tt	Tatarisk
tw	Twi
uk	Ukrainsk
ur	Urdu
uz	Usbekisk
vi	Vietnamesisk
vo	Volapük
wo	Wolof
xh	Xhosa
yo	Yoruba
zh	Kinesisk
zu	Zulu

## Tekniske data

### ■ Skjerm

#### Bildestørrelse

- : 6,75 tommer bredde (diagonalt)
- : 152,1 mm (B) × 79,5 mm (H)
- 5-63/64 × 3-1/8 tommer

#### Displaysystem

- : AAS LCD-panel

#### Driversystem

- : TFT aktivt matrisesystem

#### Antall piksler

- : 2 764 800 (1280H x 720V x RGB)

#### Effektive piksler

- : 99,99 %

#### Pikselfordeling

- : RGB stripet fordeling

#### Bakgrunnslys

- : LED

### ■ DVD-spiller

#### D/A-omformer

- : 24/ 32 bit

#### Lyddekkoder

- : Lineær PCM/ Dolby Audio/ MP3/ WMA/ AAC/ WAV/ FLAC/ Vorbis

#### Videodekkoder

- : MPEG1/ MPEG2/ MPEG4/ WMV/ H.264/ MKV

#### Wow & Flutter

- : Under målbar grense

#### Frekvensrespons

- 96 kHz: 20 – 44 000 Hz
- 48 kHz: 20 – 22 000 Hz
- 44,1 kHz: 20 – 20.000 Hz

#### Totale forvrengninger (THD)

- : 0,010 % (1 kHz)

#### S/N-forhold (dB)

- : 90,5 dB

#### Dynamisk rekkevidde

- : 89 dB

#### Diskformat

- : DVD-Video/VIDEO-CD/CD-DA

#### Kvantifiserende bit-tall

- : 16/ 20/ 24 bit

### ■ USB-grensesnitt

#### USB-standard

- : USB 2.0 høyhastighet

#### Filsystem

- : FAT 16/ 32, exFAT, NTFS

#### Maksimal tilført strømstyrke

- : DC 5 V  1,5 A × 2

#### D/A-omformer

- : 24/ 32 bit

#### Lyddekkoder

- : MP3/ WMA/ AAC/ WAV/ FLAC/ Vorbis/ DSD

#### Videodekkoder

- : MPEG1/ MPEG2/ MPEG4/ WMV/ H.264/ MKV

### ■ SD-avsnitt

#### SD Standard

- : SD / SDHC / SDXC

#### Kompatibelt filsystem

- : FAT 16/ 32, exFAT, NTFS

#### Kapasitet

- : Maksimalt 2TB

#### Dataoverføringshastighet

- : Maksimalt 25 Mbps

#### Lyddekkoder

- : MP3/ WMA/ AAC/ WAV/ FLAC/ Vorbis/ DSD

#### Videodekkoder

- : MPEG1/ MPEG2/ MPEG4/ WMV/ H.264/ MKV

## ■ Bluetooth avsnitt

### Teknologi

: Bluetooth Ver.4.1

### Frekvens

: 2,402 – 2,480 GHz

### Utgangseffekt

: +4 dBm (MAKS), 0 dBm (SNITT), effektklasse 2

### Maksimal kommunikasjonsrekkevidde

: Synslinje ca. 10 m (32,8 fot)

### Audio Codec

: SBC/ AAC

### Profil (Multiprofilstøtte)

- HFP (V1.7) (Hands Free-profil)
- SPP (Serial Port Profile)
- A2DP (Advanced Audio Distribution Profile)
- AVRCP (V1.6) (lyd/video-fjernkontrollprofil)
- PBAP (Phonebook Access Profile)

## ■ HDMI-del

### HDMI

: Type-A

### Inngangsopløsning

- VGA (640x480p @59,94 Hz/60 Hz)
- 480p (720x480p @59,94 Hz/60 Hz)
- 720p (1 280x720p @59,94 Hz/60 Hz)

### Type inngangslyd

: 32 K/44,1 K/48 K/88,2 K/96 K/176,2 K/192 K Hz  
16/20/24-bit Linerar PCM

## ■ DAB-avsnitt

### Frekvensområde

BÅND III: 174,928 - 239,200 (MHz)

### Følsomhet

: -100 dBm

### S/N-forhold (dB)

: 90 dB

## ■ Seksjon for digital antennekobling

### Koblingstype

: SMB

### Utgangsspenning (11 – 16V)

: 14,4 V

### Maksimal strøm

: < 100 mA

## ■ FM-tuner

### Frekvensområde (trinn)

: 87,5 MHz – 108,0 MHz (50 kHz)

### Anvendelig følsomhet (S/N: 30 dB)

: 9,3 dBf (0,8  $\mu$ V/75  $\Omega$ )

### Følsomhetsterskel (S/N: 46 dB)

: 15,2 dBf (1,6  $\mu$ V/75  $\Omega$ )

### Frekvensrespons

: 30 Hz – 15 kHz

### S/N-forhold (dB)

: 75 dB (MONO)

### Selektivitet ( $\pm$ 400 kHz)

: Over 80 dB

### Stereoseparasjon

: 45 dB (1 kHz)

## ■ AM-tuner

### Frekvensområde (trinn)

LW: 153 – 279 kHz (9 kHz)

MW: 531 – 1611 kHz (9 kHz)

### Anvendelig følsomhet

MW: 25  $\mu$ V

LW: 45  $\mu$ V

## ■ Videoavsnitt

### Fargesystem for eksternt videoinngang

: NTSC/PAL

### Inngangsnivå for eksternt video (minikobling)

: 1 V<sub>p-p</sub>/ 75  $\Omega$

### Maks. inngangsnivå for eksternt lyd (minikobling)

: 2 V/ 25 k $\Omega$

### Inngangsnivå video (RCA-koblinger)

: 1 V<sub>p-p</sub>/ 75  $\Omega$

### Utgangsnivå video (RCA-koblinger)

: 1 V<sub>p-p</sub>/ 75  $\Omega$

### Audioutgangsnivå (minijakk)

: 1,2 V/10 k $\Omega$

## Vedlegg

### ■ DSP-del

#### Grafisk equalizer

Bånd: 13 bånd

Frekvens (BÅND 1 – 13)

: 62,5/ 100/ 160/ 250/ 400/ 630/ 1k/ 1,6k/ 2,5k/ 4k/  
6,3k/ 10k/ 16k Hz

#### Økning

: -9/-8/-7/-6/-5/-4/-3/-2/-1/0/1/2/3/4/5/6/7/8/9 dB

#### 2-veis X'Over

##### Høypassfilter

Frekvens: Gjennom, 30/ 40/ 50/ 60/ 70/ 80/ 90/ 100/  
120/ 150/ 180/ 220/ 250 Hz

Steilhet: -6/-12/-18/-24 dB/okt.

##### Lavpassfilter

Frekvens: 30/ 40/ 50/ 60/ 70/ 80/ 90/ 100/ 120/ 150/  
180/ 220/ 250 Hz gjennom

Steilhet: -6/-12/-18/-24 dB/okt.

#### 3-veis X'Over

##### Høypassfilter

Frekvens: 250/ 300/ 1k/ 1,6k/ 2,5k/ 4k/ 5k/ 6,3k/ 8k/  
10k/ 12,5k Hz

Steilhet: -12/-18/-24 dB/okt.

##### Båndpassfilter

Frekvens: Gjennom, 50/ 60/ 70/ 80/ 90/ 100/ 120/  
150/ 180/ 220/ 250/ 300 Hz

250/ 300/ 1k/ 1,6k/ 2,5k/ 4k/ 5k/ 6,3k/  
8k Hz, gjennom

Steilhet: -12/-18/-24 dB/okt.

##### Lavpassfilter

Frekvens: 30/ 40/ 50/ 60/ 70/ 80/ 90/ 100/ 120/  
150 Hz, gjennom

Steilhet: -12/-18/-24 dB/okt.

#### POSITION

##### Fremre-/bakre-/subwoofersinkelse

: 0 – 6,1 m (0,01 m trinn)

##### Økning

: -8 – 0 dB

#### Subwoofer-nivå

: -50 – +10 dB

### ■ Lyd

#### Maksimal effekt (foran & bak)

: 50 W × 4

#### Typisk effekt (foran og bak)

Full båndbreddestrøm (ved mindre enn 1 % THD)

: 22 W × 4

#### Utgang frekvensbånd

: 20 – 88 000 Hz

#### Preout-nivå (V)

: 5 V/ 10 k $\Omega$

#### Preout-impedans

:  $\leq$  300  $\Omega$

#### Høyttalerimpedans

: 4 – 8  $\Omega$

### ■ Seksjon for navigasjon

#### Mottaker

: GPS-mottaker med høy følsomhet

#### Mottaksfrekvens

: 1575,42 MHz (C/A-kode)

#### Innhentingstid

Kald: 29 sekunder (typ)

(Alle satellitter på -130 dBm uten hjelp)

#### Oppdateringshastighet

: 1/sekund, kontinuerlig

#### Nøyaktighet

Posisjon: <2,5 meter, CEP ved -130 dBm

Hastighet: 0,1 meter/s

#### Posisjonsmetode

: GPS

#### Antenne

: Ekstern GPS-antenne

### ■ Generelt

#### Driftsspenninng

: 14,4 V (10,5 – 16 V tillatt)

#### Maksimalt strømforbruk

: 15 A

#### Mål for montering (B x H x D)

: 178 × 100 × 160 mm

Med hylse

: 182 × 112 × 163 mm

#### Temperaturområde for bruk

: -10 °C – +60 °C

#### Vekt

: 2,5 kg

#### MERK

- Selv om effektive piksler for det flytende krystallpanelet er angitt til 99,99 % eller mer, kan 0,01 % av pikslene ha sviktende belysning eller ikke fungere.

**De tekniske dataene kan endres uten forvarsel.**



## Om denne enheten

### ■ Opphavsrettigheter

- Bluetooth®-navnet og logoen er registrerte varemerker som tilhører Bluetooth SIG, Inc. og all JVC KENWOOD Corporations bruk av slike merker er på lisens. Andre varemerker og varenavn tilhører deres respektive eiere.
- Produsert på lisens fra Dolby Laboratories. Dolby, Dolby Audio og dobbel D-symboler er varemerker fra Dolby Laboratories.
-  is a trademark of DVD Format/Logo Licensing Corporation registered in the U.S., Japan and other countries.
- This item incorporates copy protection technology that is protected by U.S. patents and other intellectual property rights of Rovi Corporation. Reverse engineering and disassembly are prohibited.
- Microsoft and Windows Media are either registered trademarks or trademarks of Microsoft Corporation in the United States and/or other countries.
- This software is based in part on the work of the independent JPEG Group.
- The "AAC" logo is a trademark of Dolby Laboratories.
- Use of the Made for Apple badge means that an accessory has been designed to connect specifically to the Apple product(s) identified in the badge, and has been certified by the developer to meet Apple performance standards. Apple is not responsible for the operation of this device or its compliance with safety and regulatory standards. Please note that the use of this accessory with an Apple product may affect wireless performance.
- Apple, Siri, iPhone, iPod, iPod touch, iTunes, and Lightning are trademarks of Apple Inc., registered in the U.S. and other countries.
- Use of the Apple CarPlay logo means that a vehicle user interface meets Apple performance standards. Apple is not responsible for the operation of this vehicle or its compliance with safety and regulatory standards. Please note that the use of this product with iPhone, or iPod may affect wireless performance. Apple CarPlay and Apple CarPlay logo are trademarks of Apple Inc.
- INRIX is a registered trademark of INRIX, Inc.
- SPOTIFY and the Spotify logo are among the registered trademarks of Spotify AB.
- Android, Android Auto, Google Play and other marks are trademarks of Google LLC.
- WebLink™ is a trademark of Abalta Technologies, Inc.
- YouTube and the YouTube logo are registered trademarks of Google LLC.
- This License does not grant permission to use the trade names, trademarks, service marks, or product names of the Licensor (Abalta Technologies, Inc.), except as required for reasonable and customary use

in describing the origin of the \*\*WEBLINK Product\*\*.

- SDXC Logo is a trademark of SD-3C LLC.
- The terms HDMI and HDMI High-Definition Multimedia Interface, and the HDMI logo are trademarks or registered trademarks of HDMI Licensing LLC in the United States and other countries.
- This product includes FontAvenue® fonts licenced by NEC Corporation. FontAvenue is a registered trademark of NEC Corporation.



- This product includes "Ubiquitous QuickBoot™" technology developed by Ubiquitous Corp. Ubiquitous QuickBoot™ is a trademark of Ubiquitous Corp. Copyright© 2017 Ubiquitous Corp. All rights reserved.



- THIS PRODUCT IS LICENSED UNDER THE AVC PATENT PORTFOLIO LICENSE FOR THE PERSONAL USE OF A CONSUMER OR OTHER USES IN WHICH IT DOES NOT RECEIVE REMUNERATION TO (i) ENCODE VIDEO IN COMPLIANCE WITH THE AVC STANDARD ("AVC VIDEO") AND/OR (ii) DECODE AVC VIDEO THAT WAS ENCODED BY A CONSUMER ENGAGED IN A PERSONAL ACTIVITY AND/OR WAS OBTAINED FROM A VIDEO PROVIDER LICENSED TO PROVIDE AVC VIDEO. NO LICENSE IS GRANTED OR SHALL BE IMPLIED FOR ANY OTHER USE. ADDITIONAL INFORMATION MAY BE OBTAINED FROM MPEG LA, L.L.C. SEE [HTTP://WWW.MPEGLA.COM](http://www.mpegla.com)
- THIS PRODUCT IS LICENSED UNDER THE MPEG-4 VISUAL PATENT PORTFOLIO LICENSE FOR THE PERSONAL AND NON-COMMERCIAL USE OF A CONSUMER FOR (i) ENCODING VIDEO IN COMPLIANCE WITH THE MPEG-4 VISUAL STANDARD ("MPEG-4 VIDEO") AND/OR (ii) DECODING MPEG-4 VIDEO THAT WAS ENCODED BY A CONSUMER ENGAGED IN A PERSONAL AND NON-COMMERCIAL ACTIVITY AND/OR WAS OBTAINED FROM A VIDEO PROVIDER LICENSED BY MPEG LA TO PROVIDE MPEG-4 VIDEO. NO LICENSE IS GRANTED OR SHALL BE IMPLIED FOR ANY OTHER USE. ADDITIONAL INFORMATION INCLUDING THAT RELATING TO PROMOTIONAL, INTERNAL AND COMMERCIAL USES AND LICENSING MAY BE OBTAINED FROM MPEG LA, L.L.C. SEE [HTTP://WWW.MPEGLA.COM](http://www.mpegla.com).
- THIS PRODUCT IS LICENSED UNDER THE VC-1 PATENT PORTFOLIO LICENSE FOR THE PERSONAL AND NON-COMMERCIAL USE OF A CONSUMER TO (i) ENCODE VIDEO IN COMPLIANCE WITH THE VC-1 STANDARD ("VC-1 VIDEO") AND/OR (ii) DECODE VC-1 VIDEO THAT WAS ENCODED BY A CONSUMER ENGAGED IN A PERSONAL AND NON-COMMERCIAL ACTIVITY AND/OR WAS OBTAINED FROM A VIDEO PROVIDER LICENSED TO PROVIDE VC-1 VIDEO. NO LICENSE IS GRANTED OR SHALL BE IMPLIED FOR ANY OTHER USE. ADDITIONAL INFORMATION MAY BE OBTAINED FROM MPEG LA, L.L.C. SEE [HTTP://WWW.MPEGLA.COM](http://www.mpegla.com).

COM

• libFLAC

Copyright (C) 2000-2009 Josh Coalson  
Copyright (C) 2011-2013 Xiph.Org Foundation  
Redistribution and use in source and binary forms, with or without modification, are permitted provided that the following conditions are met:

- Redistributions of source code must retain the above copyright notice, this list of conditions and the following disclaimer.
- Redistributions in binary form must reproduce the above copyright notice, this list of conditions and the following disclaimer in the documentation and/or other materials provided with the distribution.
- Neither the name of the Xiph.org Foundation nor the names of its contributors may be used to endorse or promote products derived from this software without specific prior written permission.

THIS SOFTWARE IS PROVIDED BY THE COPYRIGHT HOLDERS AND CONTRIBUTORS ``AS IS'' AND ANY EXPRESS OR IMPLIED WARRANTIES, INCLUDING, BUT NOT LIMITED TO, THE IMPLIED WARRANTIES OF MERCHANTABILITY AND FITNESS FOR A PARTICULAR PURPOSE ARE DISCLAIMED. IN NO EVENT SHALL THE FOUNDATION OR CONTRIBUTORS BE LIABLE FOR ANY DIRECT, INDIRECT, INCIDENTAL, SPECIAL, EXEMPLARY, OR CONSEQUENTIAL DAMAGES (INCLUDING, BUT NOT LIMITED TO, PROCUREMENT OF SUBSTITUTE GOODS OR SERVICES; LOSS OF USE, DATA, OR PROFITS; OR BUSINESS INTERRUPTION) HOWEVER CAUSED AND ON ANY THEORY OF LIABILITY, WHETHER IN CONTRACT, STRICT LIABILITY, OR TORT (INCLUDING NEGLIGENCE OR OTHERWISE) ARISING IN ANY WAY OUT OF THE USE OF THIS SOFTWARE, EVEN IF ADVISED OF THE POSSIBILITY OF SUCH DAMAGE.

• libvorbis

Copyright (c) 2002-2008 Xiph.org Foundation  
Redistribution and use in source and binary forms, with or without modification, are permitted provided that the following conditions are met:

- Redistributions of source code must retain the above copyright notice, this list of conditions and the following disclaimer.
- Redistributions in binary form must reproduce the above copyright notice, this list of conditions and the following disclaimer in the documentation and/or other materials provided with the distribution.
- Neither the name of the Xiph.org Foundation nor the names of its contributors may be used to endorse or promote products derived from this software without specific prior written permission.

THIS SOFTWARE IS PROVIDED BY THE COPYRIGHT HOLDERS AND CONTRIBUTORS ``AS IS'' AND ANY EXPRESS OR IMPLIED WARRANTIES, INCLUDING, BUT NOT LIMITED TO, THE IMPLIED WARRANTIES OF MERCHANTABILITY AND FITNESS FOR A PARTICULAR PURPOSE ARE DISCLAIMED. IN NO EVENT SHALL THE FOUNDATION OR CONTRIBUTORS BE LIABLE FOR ANY

DIRECT, INDIRECT, INCIDENTAL, SPECIAL, EXEMPLARY, OR CONSEQUENTIAL DAMAGES (INCLUDING, BUT NOT LIMITED TO, PROCUREMENT OF SUBSTITUTE GOODS OR SERVICES; LOSS OF USE, DATA, OR PROFITS; OR BUSINESS INTERRUPTION) HOWEVER CAUSED AND ON ANY THEORY OF LIABILITY, WHETHER IN CONTRACT, STRICT LIABILITY, OR TORT (INCLUDING NEGLIGENCE OR OTHERWISE) ARISING IN ANY WAY OUT OF THE USE OF THIS SOFTWARE, EVEN IF ADVISED OF THE POSSIBILITY OF SUCH DAMAGE.

• libogg

Copyright (c) 2002, Xiph.org Foundation  
Redistribution and use in source and binary forms, with or without modification, are permitted provided that the following conditions are met:

- Redistributions of source code must retain the above copyright notice, this list of conditions and the following disclaimer.
- Redistributions in binary form must reproduce the above copyright notice, this list of conditions and the following disclaimer in the documentation and/or other materials provided with the distribution.
- Neither the name of the Xiph.org Foundation nor the names of its contributors may be used to endorse or promote products derived from this software without specific prior written permission.

THIS SOFTWARE IS PROVIDED BY THE COPYRIGHT HOLDERS AND CONTRIBUTORS ``AS IS'' AND ANY EXPRESS OR IMPLIED WARRANTIES, INCLUDING, BUT NOT LIMITED TO, THE IMPLIED WARRANTIES OF MERCHANTABILITY AND FITNESS FOR A PARTICULAR PURPOSE ARE DISCLAIMED. IN NO EVENT SHALL THE FOUNDATION OR CONTRIBUTORS BE LIABLE FOR ANY DIRECT, INDIRECT, INCIDENTAL, SPECIAL, EXEMPLARY, OR CONSEQUENTIAL DAMAGES (INCLUDING, BUT NOT LIMITED TO, PROCUREMENT OF SUBSTITUTE GOODS OR SERVICES; LOSS OF USE, DATA, OR PROFITS; OR BUSINESS INTERRUPTION) HOWEVER CAUSED AND ON ANY THEORY OF LIABILITY, WHETHER IN CONTRACT, STRICT LIABILITY, OR TORT (INCLUDING NEGLIGENCE OR OTHERWISE) ARISING IN ANY WAY OUT OF THE USE OF THIS SOFTWARE, EVEN IF ADVISED OF THE POSSIBILITY OF SUCH DAMAGE.

## ■ Merking av produkter som benytter lasere



Merkingen er festet til huset og angir at komponenten benytter laserstråler som har blitt klassifisert som klasse 1. Dette betyr at enheten benytter laserstråler av en svakere klasse. Det foreligger ingen fare for farlig stråling utenfor enheten.

## ■ Informasjon om kassering av gammelt elektrisk og elektronisk utstyr og batterier (gjelder EU-land som har tatt i bruk systemer for separat avfallsinnsamling)

Produkter og batterier med symbolet (søppelkasse med kryss) kan ikke kastes sammen med husholdningsavfallet.

Gammelt elektrisk og elektronisk utstyr og batterier skal resirkuleres ved et anlegg som kan håndtere disse produktene og deres avfallsprodukter.

Kontakt lokale myndigheter for opplysninger om nærmeste gjenvinningsanlegg.

Korrekt gjenvinning og avfallshåndtering vil hjelpe til å bevare ressursene og hindre skade på helse og miljø.

Merk: Tegnet "Pb" under batterisymbolet indikerer at dette batteriet inneholder bly.



**Samsvarhetserklæring i henhold til RE-direktiv 2014/53/EU**

**Samsvarhetserklæring i henhold til RoHS-direktivet 2011/65/EU**

### Produsent:

JVC KENWOOD Corporation  
3-12, Moriyacho, Kanagawa-ku, Yokohama-shi,  
Kanagawa 221-0022, JAPAN

### Representant i EU:

JVCKENWOOD Europe B.V.  
Amsterdamseweg 37, 1422 AC UITHOORN,  
NEDERLAND

### English

Hereby, JVC KENWOOD declares that the radio equipment DNX9180DABS is in compliance with Directive 2014/53/EU. The full text of the EU declaration of conformity is available at the following internet address:

### Français

Par la présente, JVC KENWOOD déclare que l'équipement radio DNX9180DABS est conforme à la directive 2014/53/UE. L'intégralité de la déclaration de conformité UE est disponible à l'adresse Internet suivante :

### Deutsch

Hiermit erkläre JVC KENWOOD, dass das Funkgerät DNX9180DABS der Richtlinie 2014/53/EU entspricht. Der volle Text der EU-Konformitätserklärung steht unter der folgenden Internetadresse zur Verfügung:

### Nederlands

Hierbij verklaart JVC KENWOOD dat de radioapparatuur DNX9180DABS in overeenstemming is met Richtlijn 2014/53/EU. De volledige tekst van de EU-verklaring van overeenstemming is te vinden op het volgende internetadres:

### Italiano

Con la presente, JVC KENWOOD dichiara che l'apparecchio radio DNX9180DABS è conforme alla Direttiva 2014/53/UE. Il testo integrale della dichiarazione di conformità UE è disponibile al seguente indirizzo internet:

### Español

Por la presente, JVC KENWOOD declara que el equipo de radio DNX9180DABS cumple la Directiva 2014/53/EU. El texto completo de la declaración de conformidad con la UE está disponible en la siguiente dirección de internet:

### Português

Deste modo, a JVC KENWOOD declara que o equipamento de rádio DNX9180DABS está em conformidade com a Diretiva 2014/53/UE. O texto integral da declaração de conformidade da UE está disponível no seguinte endereço de internet:

### Polska

Niniejszym, JVC KENWOOD deklaruje, że sprzęt radiowy DNX9180DABS jest zgodny z dyrektywą 2014/53/UE. Pełny tekst deklaracji zgodności EU jest dostępny pod adresem:

### Český

Společnost JVC KENWOOD tímto prohlašuje, že rádiové zařízení DNX9180DABS splňuje podmínky směrnice 2014/53/EU. Plný text EU prohlášení o shodě je dostupný na následující internetové adrese:

### Magyar

JVC KENWOOD ezennel kijelenti, hogy a DNX9180DABS rádióberendezés megfelel a 2014/53/EU irányelvnek. Az EU konformitási nyilatkozat teljes szövege az alábbi weboldalon érhető el:

### Hrvatski

JVC KENWOOD ovim izjavljuje da je radio oprema DNX9180DABS u skladu s Direktivom 2014/53/EU. Cjeloviti tekst deklaracije Europske unije o usklađenosti dostupan je na sljedećoj internet adresi:

### Svenska

Härmed försäkrar JVC KENWOOD att radioutrustningen DNX9180DABS är i enlighet med direktiv 2014/53 / EU. Den fullständiga texten av EU-försäkran om överensstämmelse finns på följande Internetadress :

### Suomi

JVC KENWOOD julistaa täten, että radiolaitte DNX9180DABS on direktiivin 2014/53/EU mukainen. EU-vaatimustenmukaisuusvakuutus löytyy kokonaisuudessaan seuraavasta internet-osoitteesta:

### Slovensko

S tem JVC KENWOOD izjavlja, da je radijska oprema DNX9180DABS v skladu z Direktivo 2014/53/EU. Celotno besedilo direktive EU o skladnosti je dostopno na tem spletnem naslovu:

### Slovensky

Spoločnosť JVC KENWOOD týmto vyhlasuje, že rádiové zariadenie DNX9180DABS vyhovuje nariadeniu 2014/53/EU. Celý text EU vyhlásenia o zhode nájdete na nasledovnej internetovej adrese:

### Dansk

Herved erklærer JVC KENWOOD, at radioustyret DNX9180DABS er i overensstemmelse med Direktiv 2014/53/EU. EU-overensstemmelseserklæringens fulde ordlyd er tilgængelig på følgende internetadresse:

### Norsk

JVC KENWOOD erklærer herved at radioustyret DNX9180DABS er i samsvar med Direktiv 2014/53/EU. Den fullstendige teksten til EU-konformitetserklæringen er tilgjengelig på følgende internetadresse:

### Ελληνικά

Με το παρόν, η JVC KENWOOD δηλώνει ότι ο ραδιοεξοπλισμός DNX9180DABS συμμορφώνεται με την Οδηγία 2014/53/ΕΕ. Το πλήρες κείμενο της δήλωσης συμμόρφωσης της ΕΕ είναι διαθέσιμο στην ακόλουθη διεύθυνση στο διαδίκτυο:

### Eesti

Käesolevaga JVC KENWOOD kinnitab, et DNX9180DABS raadiovarustus on vastavuses direktiiviga 2014/53/EL. Eli vastavusdeklaratsiooni terviktekst on kättesaadav järgmisel internetiaadressil:

### Latviešu

JVC KENWOOD ar šo deklarē, ka radio aparatūra DNX9180DABS atbilst direktīvas 2014/53/ES prasībām. Pilns ES atbilstības deklarācijas teksts ir pieejams šādā tīmekļa adresē:

### Lietuviškai

Šiuo JVC KENWOOD pažymi, kad radijo įranga DNX9180DABS atitinka 2014/53/EB direktyvos reikalavimus. Visą EB direktyvos atitikties deklaracijos tekstą galite rasti šiuo internetiniu adresu:

### Malti

B'dan, JVC KENWOOD jiddikjara li t-tagħmir tar-radju DNX9180DABS huwa konformi mad-Direttiva 2014/53/UE. It-test kollu tad-dikjarazzjoni ta' konformità huwa disponibbli fl-Indirizz intranet li ġej:

### Українська

Таким чином, компанія JVC KENWOOD заявляє, що радіобладнання DNX9180DABS відповідає Директиві 2014/53/ЕU. Повний текст декларації про відповідність ЄС можна знайти в Інтернеті за такою адресою:

### Türkçe

Burada, JVC KENWOOD DNX9180DABS radyo ekipmaninin 2014/53/AB Direktifine uygun olduğunu bildirir. AB uyumluluk deklarasyonunun tam metni aşağıdaki internet adresinde mevcuttur.

### Русский

JVC KENWOOD настоящим заявляет, что радиооборудование DNX9180DABS соответствует Директиве 2014/53/ЕU. Полный текст декларации соответствия ЕС доступен по следующему адресу в сети Интернет:

### Limba română

Prin prezenta, JVC KENWOOD declară că echipamentul radio DNX9180DABS este în conformitate cu Directiva 2014/53/UE. Textul integral al declarației de conformitate UE este disponibil la următoarea adresă de internet:

### Български език

С настоящото JVC KENWOOD декларира, че радиооборудването на DNX9180DABS е в съответствие с Директива 2014/53/ЕС. Пълният текст на ЕС декларацията за съответствие е достъпен на следния интернет адрес:

URL: <http://www.kenwood.com/cs/ce/eudoc/>

# KENWOOD