

# KENWOOD

## DNX8180DABS DNX518VDABS DNX5180DABS DNX5180BTS DNX4180BTS DNX451RVS

### SISTEMA DE NAVEGAÇÃO GPS MANUAL DE INSTRUÇÕES

JVC KENWOOD Corporation

- Estão disponíveis informações atualizadas (o Manual de Instruções mais recente, atualizações de sistema, novas funções, etc.) em <<http://www.kenwood.com/cs/ce/>>.
- O manual de instruções está sujeito a alterações para modificação de especificações e outras. Assegure-se de que transfere a última versão do Manual de instruções para sua referência. <<http://manual.kenwood.com/edition/im394/>>



# Índice

## Antes de Utilizar 4

Precauções .....	4
Precauções de segurança e informação importante .....	5
Como ler este manual .....	6

## Operações Básicas 7

Funções dos botões no painel frontal .....	7
Ligar a unidade .....	11
Definições Iniciais .....	12
Ajuste do volume .....	14
Controlo do Ângulo do Monitor .....	14
Destacar o Painel Frontal .....	15
Operação no ecrã tátil .....	16
Descrições do ecrã HOME .....	16
Descrições do ecrã de seleção de fontes .....	17
Descrições do ecrã de controlo de fontes .....	18
Menu pop-up .....	19
Ecrã de lista .....	20
Funcionamento da Navegação .....	20

## Disco 24

Reproduzir um disco .....	24
Operação básica do DVD/VCD .....	24
Funcionamento Básico de CD de música/ Suportes de disco .....	26
Operação de Procura de ficheiros .....	27
Operação do menu do DVD .....	27
Configuração do DVD .....	28

## APPS—Android Auto™/ Apple CarPlay 29

Operação Apple CarPlay .....	29
Operação Android Auto™ .....	30
Operação WeLink™ .....	31
Operação com Spotify® .....	32

## USB/Cartão SD 33

Conectar a um dispositivo USB .....	33
Inserir o cartão SD .....	33
Operação Básica do USB/Cartão SD .....	34
Operação de pesquisa .....	35

## iPod/iPhone 36

Preparativos .....	36
Funcionamento Básico do iPod/iPhone .....	37
Operação de pesquisa .....	38

## Rádio 39

Operação básica do rádio .....	39
Operação de memória .....	40
Operação de seleção .....	40
Informação de Trânsito .....	41
Configuração de Sintonizador .....	41

## DAB 42

Operação Básica DAB .....	42
Armazenamento de Serviços na Memória Predefinida .....	43
Operação de seleção .....	43
Informação de Trânsito .....	44
Repetição .....	44
Configuração DAB .....	45

## **Controlo do Bluetooth 46**

Informações sobre o uso de dispositivos Bluetooth® .....	46
Registar o dispositivo Bluetooth.....	47
Configuração do Bluetooth .....	48
Reproduzir um dispositivo de áudio Bluetooth.....	50
Utilizar a unidade Mãos-livres.....	52
Configuração mãos-livres.....	56

## **Outros Componentes Externos 57**

Visualizar Câmara .....	57
Use uma Câmara de Tablier .....	59
Leitores de áudio/vídeo externos—AV-IN.....	59
Fonte HDMI.....	59
Sintonizador de TV.....	60

## **Configuração 61**

Configuração do ecrã do monitor .....	61
Configuração do sistema.....	61
Configuração da Interface do Utilizador.....	62
Configuração Especial .....	63
Configuração do ecrã.....	64
Configuração de AV .....	66

## **Controlar o Áudio 67**

Configuração do sistema de coluna em 3 vias.....	67
Configuração dos altifalantes/ X'over .....	68
Controlar o áudio geral .....	70
Controlo do equalizador.....	70
Compensação de Volume .....	71
Controlo de zona .....	72
Efeito de som .....	72
Posição de Escuta/ DTA .....	73

## **Controlo remoto 75**

Instalação das pilhas .....	75
Funções dos botões do controlo remoto .....	75

## **Conexão/Instalação 78**

Antes da instalação.....	78
Instalar a unidade.....	80

## **Resolução de Problemas 87**

Problemas e Soluções.....	87
Mensagens de erro .....	87

## **Anexo 89**

Suportes e ficheiros reproduzíveis.....	89
Códigos de região no mundo .....	91
Códigos de língua DVD.....	92
Especificações.....	93
Sobre esta unidade.....	96

## Antes de Utilizar

### Precauções

#### ▲AVISOS

#### ■ Para evitar lesões ou um incêndio, tome as seguintes precauções:

- Para evitar um curto-circuito, nunca coloque ou deixe objetos metálicos (como moedas ou ferramentas) dentro da unidade.
- Não veja nem fixe os olhos no visor da unidade quando está a conduzir por longos períodos.
- Se aparecerem problemas durante a instalação, consulte o seu concessionário KENWOOD.

#### ■ Precauções de utilização desta unidade

- Quando comprar acessórios opcionais, confirme junto do representante KENWOOD que eles funcionam com o seu modelo e na sua zona.
- Pode seleccionar o idioma para a apresentação de menus, de etiquetas de ficheiros áudio, etc. Consulte a secção **Configuração da Interface do Utilizador (P.62)**.
- A função Radio Data System (Sistema dados rádio) ou Radio Broadcast não funciona onde o serviço não é suportado por nenhuma estação de difusão.
- A unidade poderá não funcionar corretamente se os conectores entre a unidade e o painel frontal estão sujos. Retire o painel frontal e limpe o conector com um cotonete suavemente, tendo cuidado para não danificar o conector.

#### ■ Proteger o monitor

- Para proteger o monitor de danos, não opere o monitor utilizando uma esferográfica ou um objeto semelhante com ponta afiada.

#### ■ Limpar a unidade

- Se a placa frontal da unidade estiver manchada, limpe-a com um pano macio e seco como um pano com silício. Se a placa frontal estiver muito manchada, limpe a mancha com um pano humedecido com detergente neutro e, de seguida, limpe-o com um pano seco.

#### NOTA

- Aplicar um spray de limpeza diretamente na unidade pode afetar as partes mecânicas. Limpar o painel frontal com um pano que não seja macio ou usando um líquido volátil, como diluente ou álcool, pode riscar a superfície ou apagar caracteres.

#### ■ Embaciamento da lente

Logo depois que ligar o aquecedor do carro no inverno, podem formar-se vapores ou condensação nas lentes do leitor de discos. Se a lente ficar embaçada, os discos não poderão tocar. Caso tal aconteça, retire o disco e espere que a condensação evapore. Se a unidade continuar a não funcionar normalmente após alguns momentos, consulte o seu representante KENWOOD.

#### ■ Precauções com o manuseamento de discos

- Não toque na superfície de gravação do disco.
- Não cole fita, etc. no disco nem utilize um disco com fita nele colada.
- Não utilize acessórios tipo disco.
- Limpe desde o centro do disco para o exterior.
- Quando a remover discos desta unidade puxe-os para fora horizontalmente.
- Se o orifício central do disco ou rebordo exterior tiverem rebarbas, utilize-o apenas após remover as rebarbas com uma esferográfica etc.
- Discos que não sejam redondos não podem ser usados.

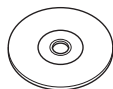

- Não podem ser utilizados discos de 8 cm (3 polegadas).

- Discos com cores na superfície de gravação ou que estejam sujos não podem ser usados.
- Esta unidade só é capaz de reproduzir os CDs com



- Esta unidade poderá não reproduzir discos que não possuam a marca.
- Não é possível reproduzir um disco que não tenha sido finalizado. (Para o processo de finalização, consulte o seu software de gravação de disco e o manual de instruções do seu gravador.)

## Obter sinal GPS

Quando ligar o aparelho pela primeira vez, tem que esperar enquanto o sistema adquire os sinais de satélite. Este processo poderá levar vários minutos. Certifique-se que o veículo está no exterior, numa área aberta, longe de edifícios altos e árvores altas para que a aquisição seja mais rápida.

Depois do sistema adquirir os sinais de satélite pela primeira vez, irá adquiri-los cada vez mais rapidamente nas vezes seguintes.

## Acerca do painel frontal (DNX3)

Ao retirar o produto da caixa ou quando o instalar, o painel frontal pode estar posicionado no ângulo mostrado na (Fig. 1). Isto deve-se às características de um mecanismo que está instalado no produto.

Se o programa que é ativado quando se liga o produto pela primeira vez funcionar corretamente, o painel frontal move-se automaticamente para a posição (ângulo de configuração inicial) mostrada na (Fig. 2).



(Fig. 1)

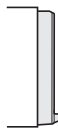

(Fig. 2)

## Precauções de segurança e informação importante

Leia atentamente esta informação antes de começar a operar o Sistema de Navegação KENWOOD e siga as instruções contidas neste manual. Nem a KENWOOD nem a Garmin poderão ser responsabilizadas por problemas ou acidentes que resultem da não observância das instruções contidas neste manual.

### ⚠ ADVERTÊNCIA

**Deixar de evitar as seguintes situações potencialmente perigosas pode causar um acidente ou uma colisão, resultando em morte ou ferimentos graves.**

Quando utilizar o sistema de navegação, compare cuidadosamente a informação apresentada no sistema de navegação com todas as fontes de navegação disponíveis, incluindo informação proveniente de painéis de sinalização, informação visual e mapas. Por razões de segurança, resolva quaisquer discrepâncias ou questões antes de prosseguir a navegação.

Conduza sempre com segurança.

Não se distraia com o sistema de navegação enquanto conduz e tenha em consideração todas as condições de condução. Reduza o tempo que passa a visualizar o ecrã do sistema de navegação enquanto conduz e utilize os comandos de voz, sempre que possível.

Não introduza destinos, altere definições, ou aceda a quaisquer funções que requeiram uma utilização prolongada dos controlos do sistema de navegação enquanto conduz. Pare o veículo em segurança e num local permitido antes de iniciar este tipo de operações.

Mantenha o volume do sistema a um nível suficientemente baixo para poder ouvir os ruídos exteriores enquanto conduz. Se não ouvir ruídos exteriores, poderá não ser capaz de reagir adequadamente a qualquer situação no trânsito. Isto poderá causar acidentes.

O sistema de navegação não apresentará a posição atual correta do veículo quando utilizado pela primeira vez após a compra, ou se a bateria do veículo estiver desligada. No entanto, os sinais de satélite GPS são recebidos passado pouco tempo e a posição correta é apresentada.

Tenha cuidado com a temperatura ambiente. Utilizar o sistema de navegação a temperaturas extremas pode causar avarias ou danos. Tenha em atenção que a unidade também pode ser

## Antes de Utilizar

danificada por fortes vibrações, objetos metálicos ou pela entrada de água no seu interior.

### ⚠ATENÇÃO

**Deixar de evitar as seguintes situações potencialmente perigosas pode causar ferimentos ou danos materiais.**

O sistema de navegação foi concebido para disponibilizar sugestões de percurso. Não reflete as estradas cortadas ou as condições das mesmas, condições meteorológicas, ou outros fatores que possam afetar a segurança ou o tempo de chegada enquanto conduz.

Utilize o sistema de navegação apenas como um auxílio de navegação. Não tente utilizar o sistema de navegação para fins que requeiram uma medição precisa da direção, distância, localização ou topografia.

O Sistema de Posicionamento Global (GPS) é operado pelo governo dos Estados Unidos, que é o único responsável pela sua precisão e manutenção. O sistema de governo está sujeito a alterações que podem afetar a precisão e desempenho de todos os equipamentos GPS, incluindo o sistema de navegação. Embora o sistema de navegação seja um dispositivo de navegação preciso, qualquer dispositivo de navegação pode ser utilizado ou interpretado de forma incorreta e, conseqüentemente, tornar-se inseguro.

### 📌 INFORMAÇÃO IMPORTANTE

#### **Preservação da bateria do veículo**

Este sistema de navegação pode ser utilizado quando a chave de ignição estiver na posição ON ou ACC. No entanto, para preservar a bateria, deve ser utilizado com o motor em funcionamento, sempre que possível. Se o sistema de navegação for utilizado durante um longo período de tempo com o motor desligado, pode causar no descarregamento da bateria.

#### **Informação de dados cartográficos**

Um dos objetivos da Garmin é oferecer aos clientes a cartografia mais completa e precisa disponível a um custo razoável. Utilizamos uma combinação de fontes de dados governamentais e privadas, identificadas na documentação do produto e nas mensagens de direitos de autor apresentadas ao consumidor. Praticamente todas as fontes de dados contêm alguns dados incorretos ou incompletos. Em alguns países, a informação cartográfica completa e precisa não está disponível ou tem um custo proibitivo.

## Como ler este manual

- Os ecrãs e painéis mostrados neste manual são exemplos utilizados para dar explicações claras sobre as operações. Por esta razão, poderão ser diferentes dos ecrãs reais e dos painéis utilizados, ou alguns dos padrões das visualizações poderão ser diferentes.
- Neste manual, cada nome de modelo é abreviado como segue.
  - DNX8180DABS: **DNX8**
  - DNX518VDABS: **5-VD**
  - DNX5180DABS: **5-DA**
  - DNX5180BTS: **5-BT**
  - DNX4180BTS: **4-BT**
  - DNX451RVs: **4-RV**Se os ícones acima aparecerem, leia o artigo aplicável à unidade que utilizar.
- Idioma das indicações:** As indicações em inglês são utilizadas para o propósito de explicação. Pode seleccionar o idioma de indicação a partir do menu **SETUP**. Consulte a secção **Configuração da Interface do Utilizador (P.62)**.

# Operações Básicas

## Funções dos botões no painel frontal

### DNX8180DABS

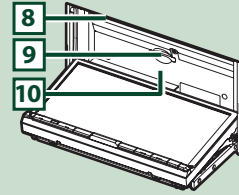
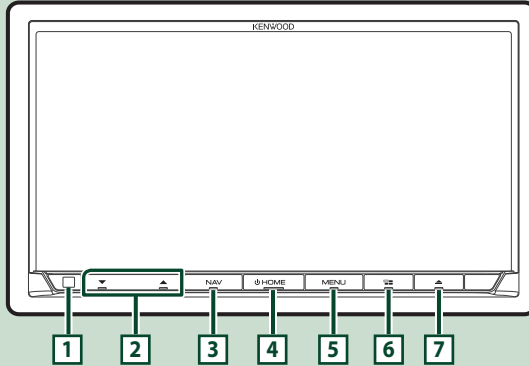

#### NOTA

- Os painéis mostrados neste manual são exemplos utilizados para dar explicações claras sobre as operações. Por esta razão, poderão ser diferentes dos painéis reais.
  - Neste manual, cada nome de modelo é abreviado como segue.
    - DNX8180DABS: **DNX8**
- Se o ícone acima aparecer, ler o artigo aplicável à unidade que utilizar.

Número	Nome	Ação
1	Sensor Remoto	• Recebe o sinal do controlo remoto.
2	▼, ▲ (Volume)	• Ajusta o volume. O volume vai até ao nível 15 quando premir ▲ continuamente.
3	NAV	• Mostra o ecrã de navegação.
4	HOME	• Apresenta o ecrã inicial ( <b>P.16</b> ). • Se pressionado durante 1 segundo, desliga a alimentação. • Quando a alimentação está desligada, liga a alimentação.
5	MENU	• Apresenta o ecrã do menu popup. • Se premido durante 1 segundo, desliga o ecrã.
6		• Exibe o ecrã de APP (CarPlay/ Android Auto/ WebLink). • Ao premir durante 1 segundo, mostra o ecrã de Reconhecimento de Voz ( <b>P.53</b> ).
7	▲	• Exibe o ecrã de Ajuste de Ângulo. – <b>DISC EJECT</b> : Ejeta o disco. – <b>OPEN</b> : Abre completamente o painel para a localização da ranhura do cartão SD. • Quando o painel está aberto, premir fecha o painel. • Para ejetar forçosamente o disco, prima-o durante 2 segundos e toque em <b>DISC EJECT</b> após a mensagem ser exibida.
8	Ranhura de inserção de disco	• Ranhura para inserção de um suporte de disco.

## Operações Básicas

Número	Nome	Ação
9	Ranhura de cartão SD	<ul style="list-style-type: none"> <li>Ranhura para inserção de um cartão SD.</li> <li>Pode ler um ficheiro áudio/visual no cartão. *</li> <li>Uma ranhura para cartões SD para atualizar o mapa. Para saber como atualizar o mapa, consulte o manual de instruções do sistema de navegação.</li> <li>* Se o ficheiro de atualização do mapa permanecer no cartão SD, não é possível ler o ficheiro áudio/visual.</li> <li>* Não retire o MAP SD enquanto "Loading Maps" está a ser exibido.</li> </ul>
10	SI	<ul style="list-style-type: none"> <li>Este indicador pisca quando a ignição do veículo está desligada (P.12).</li> </ul>

## DNX518VDABS

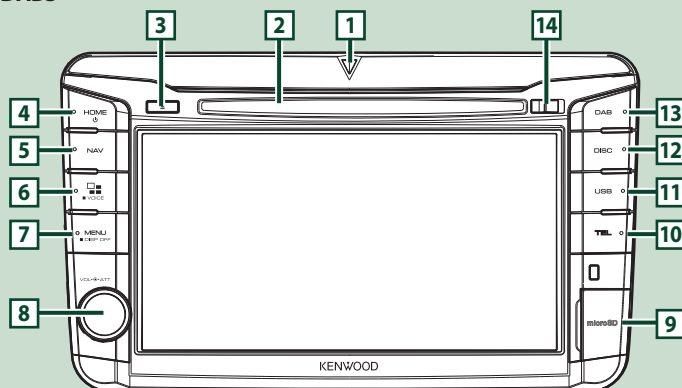

### NOTA

- Os painéis mostrados neste manual são exemplos utilizados para dar explicações claras sobre as operações. Por esta razão, poderão ser diferentes dos painéis reais.
- Neste manual, cada nome de modelo é abreviado como segue.
  - DNX518VDABS: **5-VD**
 Se o ícone acima aparecer, ler o artigo aplicável à unidade que utilizar.

Número	Nome	Ação
1	▽	<ul style="list-style-type: none"> <li>Este indicador pisca quando a ignição do veículo está desligada (P.12).</li> </ul>
2	Ranhura de inserção de disco	<ul style="list-style-type: none"> <li>Ranhura para inserção de um suporte de disco.</li> </ul>
3	▲	<ul style="list-style-type: none"> <li>Ejeta o disco.</li> <li>Para ejetar forçosamente o disco, prima-o durante 2 segundos e toque em <b>Yes</b> após a mensagem ser exibida.</li> </ul>
4	HOME	<ul style="list-style-type: none"> <li>Apresenta o ecrã inicial (P.16).</li> <li>Se pressionado durante 1 segundo, desliga a alimentação.</li> <li>Quando a alimentação está desligada, liga a alimentação.</li> </ul>
5	NAV	<ul style="list-style-type: none"> <li>Mostra o ecrã de navegação.</li> </ul>
6	☰	<ul style="list-style-type: none"> <li>Exibe o ecrã de APP (CarPlay/ Android Auto/ WebLink). Premir este interruptor 1 segundo de cada vez exibe o ecrã de Reconhecimento de Voz (P.53).</li> </ul>



Número	Nome	Ação
7	MENU	<ul style="list-style-type: none"> <li>• Apresenta o ecrã do menu popup.</li> <li>• Se premido durante 1 segundo, desliga o ecrã.</li> </ul>
8	Botão de Volume	<ul style="list-style-type: none"> <li>• Vire para ajustar o volume.</li> <li>• Prima para exibir o menu colapsável.</li> <li>• Pressionando durante 1 segundo altera a atenuação do volume on/off (ligar/desligar).</li> </ul>
9	Ranhura microSD	<ul style="list-style-type: none"> <li>• Uma ranhura para inserção de um microSD.</li> <li>• Pode ler um ficheiro áudio/visual no cartão. *</li> <li>• Uma ranhura microSD para atualizar o mapa. Para saber como atualizar o mapa, consulte o manual de instruções do sistema de navegação.</li> </ul> <p>* Se o ficheiro de atualização do mapa permanecer no microSD, não é possível ler o ficheiro áudio/visual. * Não retire o MAP SD enquanto "Loading Maps" está a ser exibido.</p>
10	TEL	<ul style="list-style-type: none"> <li>• Mostra o ecrã Mãos Livres. <b>(P.52)</b></li> <li>• Ao conectar como Apple CarPlay ou Android Auto, funciona como um telefone fornecido no Apple CarPlay ou Android Auto.</li> </ul>
11	USB	• Efetua a reprodução de ficheiros num dispositivo USB. <b>(P.34)</b>
12	DISC	• Reproduz um disco. <b>(P.24)</b>
13	DAB	• Muda para a Transmissão DAB. <b>(P.42)</b>
14	Tecla de desbloqueio	Separa a parte do painel frontal.



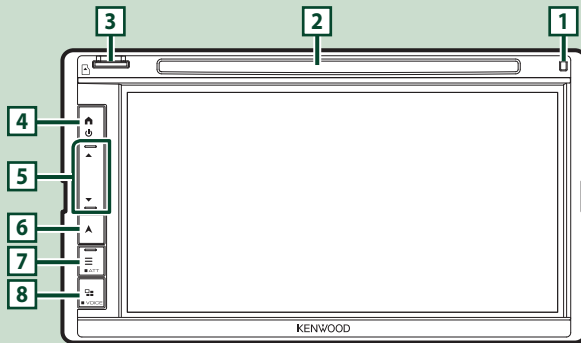



### DNX5180DABS/ DNX5180BTS



#### NOTA

- Os painéis mostrados neste manual são exemplos utilizados para dar explicações claras sobre as operações. Por esta razão, poderão ser diferentes dos painéis reais.
  - Neste manual, cada nome de modelo é abreviado como segue.
    - DNX5180DABS: **5-DA**
    - DNX5180BTS: **5-BT**
- Se o ícone acima aparecer, ler o artigo aplicável à unidade que utilizar.

## Operações Básicas

Número	Nome	Ação
1	Sensor Remoto	• Recebe o sinal do controlo remoto.
2	Ranhura de inserção de disco	• Ranhura para inserção de um suporte de disco.
3	Ranhura microSD	• Uma ranhura para inserção de um microSD. • Pode ler um ficheiro áudio/visual no cartão. * • Uma ranhura microSD para atualizar o mapa. Para saber como atualizar o mapa, consulte o manual de instruções do sistema de navegação. * Se o ficheiro de atualização do mapa permanecer no microSD, não é possível ler o ficheiro áudio/visual. * Não retire o MAP SD enquanto "Loading Maps" está a ser exibido.
4		• Apresenta o ecrã inicial ( <b>P.16</b> ). • Se pressionado durante 1 segundo, desliga a alimentação. • Quando a alimentação está desligada, liga a alimentação.
5	 (Volume)	• Ajusta o volume. O volume vai até ao nível 15 quando premir  continuamente.
6		• Mostra o ecrã de navegação. Cada vez que pressiona este interruptor, alterna entre o ecrã da fonte atual e o ecrã de navegação.
7		• Apresenta o ecrã do menu popup. • Pressionando durante 1 segundo altera a atenuação do volume on/off (ligar/desligar).
8		• Exibe o ecrã de APP (CarPlay/ Android Auto/ WebLink). Cada vez que pressiona este interruptor, alterna entre o ecrã da fonte atual e o ecrã de APP. • Ao premir durante 1 segundo, mostra o ecrã de Reconhecimento de Voz ( <b>P.53</b> ).

### DNX4180BTS/ DNX451RVS

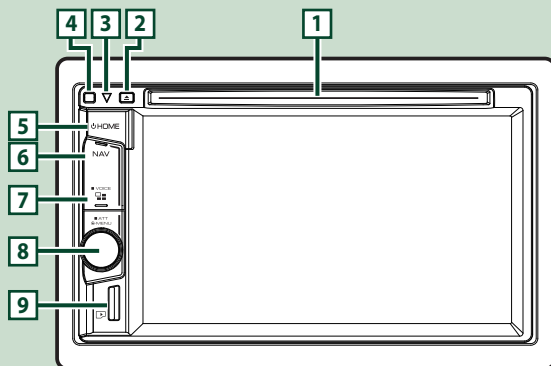

#### NOTA

- Os painéis mostrados neste manual são exemplos utilizados para dar explicações claras sobre as operações. Por esta razão, poderão ser diferentes dos painéis reais.
  - Neste manual, cada nome de modelo é abreviado como segue.
    - DNX4180BTS: **4-BT**
    - DNX451RVS: **4-RV**
- Se o ícone acima aparecer, ler o artigo aplicável à unidade que utilizar.

Número	Nome	Ação
1	Ranhura de inserção de disco	• Ranhura para inserção de um suporte de disco.
2	▲	• Ejeta o disco. • Para ejetar forçosamente o disco, prima-o durante 2 segundos e toque em <b>Yes</b> após a mensagem ser exibida.
3	SI	• Este indicador pisca quando a ignição do veículo está desligada ( <b>P.12</b> ).
4	Sensor Remoto	• Recebe o sinal do controlo remoto.
5	HOME	• Apresenta o ecrã inicial ( <b>P.16</b> ). • Se pressionado durante 1 segundo, desliga a alimentação. • Quando a alimentação está desligada, liga a alimentação.
6	NAV	• Mostra o ecrã de navegação.
7		• Exibe o ecrã de APP (CarPlay/WebLink). • Ao premir durante 1 segundo, mostra o ecrã de Reconhecimento de Voz ( <b>P.53</b> ).
8	Botão de Volume	• Vire para ajustar o volume. • Prima para exibir o menu colapsável. • Pressionando durante 1 segundo altera a atenuação do volume on/off (ligar/desligar).
9	Ranhura microSD	• Uma ranhura para inserção de um microSD. • Pode ler um ficheiro áudio/visual no cartão. * • Uma ranhura microSD para atualizar o mapa. Para saber como atualizar o mapa, consulte o manual de instruções do sistema de navegação. * Se o ficheiro de atualização do mapa permanecer no microSD, não é possível ler o ficheiro áudio/visual. * Não retire o MAP SD enquanto "Loading Maps" está a ser exibido.

## Ligar a unidade

O método de ligar é diferente dependendo do modelo.

### 1 DNX8 5-VD 4-BT 4-RV

Pressione o botão **HOME**.

#### 5-DA 5-BT

Pressione o botão .

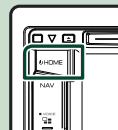
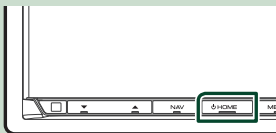

► A unidade está ligada.

### ● Desligar a unidade:

### 1 DNX8 5-VD 4-BT 4-RV

Pressione o botão **HOME** durante 1 segundo.

#### 5-DA 5-BT

Pressione o botão  durante 1 segundo.

## NOTA

• Se está a ligar a unidade pela primeira vez após a instalação, é necessário efetuar a configuração inicial (**P.12**).

## Definições Iniciais

### Configuração inicial

Execute esta configuração quando utilizar a unidade pela primeira vez.

#### 1 Defina cada item da seguinte forma.

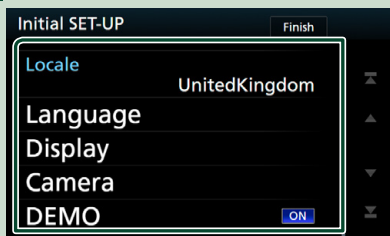

##### ■ Locale

Selecione o país para o sistema de navegação.

O idioma, a unidade de distância e a unidade de gasolina são definidos.

- ① Toque em **Locale**.
- ② Selecione o país pretendido.

##### ■ Language

Selecione o idioma utilizado para o ecrã de controlo e os itens de definição. A predefinição é "British English (en)" (inglês britânico).

- ① Toque em **Language**.
- ② Toque em **Language Select**.
- ③ Selecione o idioma pretendido.
- ④ Toque em **↶**.

Para mais detalhes sobre esta operação, consulte a secção **Configuração da Interface do Utilizador (P.62)**.

##### ■ Display

Defina a cor de iluminação dos botões.

Se for difícil visualizar corretamente a imagem no ecrã, ajuste o ângulo de visualização.

- ① Toque em **Display**.
- ② Toque em **Key Colour**.
- ③ Selecione a cor pretendida.
- ④ Toque em **↶**.
- ⑤ Toque em **Viewing Angle**.
- ⑥ Selecione um ângulo de visualização
- ⑦ Toque em **↶**.

Para mais detalhes sobre esta operação, consulte a secção **Configuração do ecrã (P.64)**.

##### ■ AV-IN SETUP (4-RV) ➤

Configure o método de funcionamento do terminal AV-IN.

- ① Toque em **AV-IN SETUP**.
- ② Defina cada item e toque em **↶**.

Para mais detalhes sobre esta operação, consulte a secção **Configuração de AV (P.66)**.

##### ■ Camera

Defina os parâmetros da câmara.

- ① Toque em **Camera**.
- ② Defina cada item e toque em **↶**.

Para mais detalhes sobre esta operação, consulte a secção **Configuração da câmara (P.57)**.

##### ■ DEMO

Defina o modo de demonstração. A predefinição é "ON".

- ① Toque em **DEMO** e defina para LIGADO ou OFF.

#### 2 Toque em **Finish**.

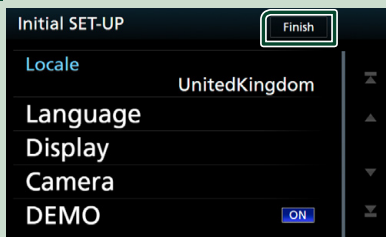

#### NOTA

- Estas definições podem ser configuradas no menu CONFIGURAÇÃO. Consulte a secção **Configuração (P.61)**.

### Configuração do Código de Segurança

Pode estabelecer um código de segurança para proteger o seu recetor contra roubo.

Quando o código de segurança está ativado, o código não pode ser mudado e a função não pode ser cancelada. Nota que o Código de Segurança pode ser estabelecido como um número de 4 a 8 dígitos à sua escolha.

#### 1 **DNX8 5-VD** ➤

Pressione o botão **MENU**.

**5-DA 5-BT** ➤

Pressione o botão **☰**.

**4-BT 4-RV** ➤

Pressione o botão do volume.

➤ O menu pop-up aparece.

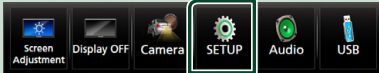
**2** Toque em **SETUP**.

➤ É apresentado o ecrã de menu SETUP (Conf).

**3** Toque em **Security**.

➤ É apresentado o ecrã Security (Segurança).

**4** Toque em **Security Code Set** no ecrã de Segurança.

➤ É apresentado o ecrã Definir Código de Segurança.

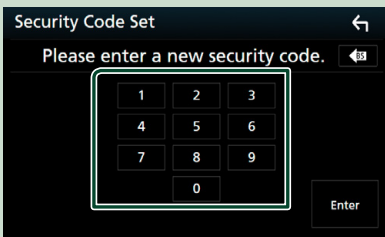
**5** Introduza um código de segurança com um número de 4 a 8 dígitos e toque em **Enter**.**6** Introduza o mesmo código outra vez e toque em **Enter**.

Agora, o seu código de segurança está registado.

**NOTA**

- Toque em **BS** para eliminar a última entrada.
- Se introduzir um código de segurança diferente, o ecrã volta ao passo 5 (para a entrada do primeiro código).
- Se tiver desconectado o Recetor da bateria, introduza o código de segurança correto, como fez no passo 5 e toque em **Enter**. Pode usar o seu recetor.

**Para alterar o código de segurança:**

- 1** Toque em **Security Code Change** no ecrã de Segurança, depois repita os passos 5 e 6.

**Para limpar o código de segurança:**

- 1** Toque em **Security Code Cancellation** no ecrã de Segurança, depois repita o passo 5.

**Para ativar a função de segurança**

**(DNX8 5-VD 4-BT 4-RV ➤)**

- 1** Toque em **SI** no ecrã de Segurança.

Cada vez que tocar em **SI**, a função será ativada (**ON**) ou desativada (**OFF**).

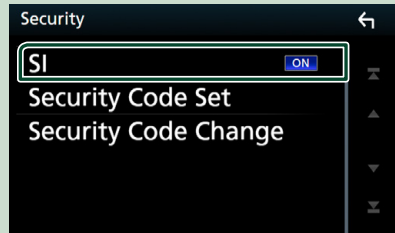

O indicador de segurança no painel do monitor começa a piscar quando a ignição do veículo é desligada.

**Definições do calendário/relógio**

- 1** **DNX8 5-VD ➤**

Pressione o botão **MENU**.

**5-DA 5-BT ➤**

Pressione o botão **☰**.

**4-BT 4-RV ➤**

Pressione o botão do volume.

➤ O menu pop-up aparece.

- 2** Toque em **SETUP**.

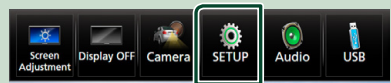

➤ É apresentado o ecrã de menu SETUP (Conf).

**3** Toque em **User Interface**.



➤ É apresentado o ecrã User Interface (Interface de utilizador).

**4** Defina cada item da seguinte forma. Desloque a página para visualizar o item.

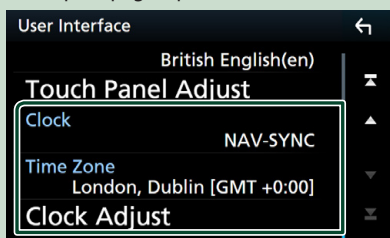

■ **Clock**  
**NAV-SYNC** (Predefinição): Sincroniza a hora do relógio com os dados GPS de navegação.  
**Manual**: Define o relógio manualmente.

■ **Time Zone**  
 Se tiver selecionado **Manual** para Relógio, seleccione o fuso horário.

■ **Clock Adjust**  
 Se seleccionar **Manual** para Relógio, ajuste a data e hora manualmente. (P.63)

**NOTA**

- Por favor, defina a data e a hora. Se não estiverem definidas, algumas funções podem não funcionar.

**Ajuste do volume**

Para ajustar o volume (0 a 40),

**DNX8 5-DA 5-BT**

Prima ▲ para aumentar, e prima ▼ para diminuir.

Manter ▲ premido aumenta o volume continuamente até ao nível 15.



**5-VD 4-BT 4-RV**

Rode para a direita para aumentar e para a esquerda para diminuir.



**Controlo do Ângulo do Monitor (DNX8 )**

Podemos ajustar a posição do monitor.

**1** Pressione o botão ▲.  
 ➤ É apresentado o ecrã de Ajuste de Ângulo.

**2** Selecione um número abaixo que represente o valor pretendido para definir o ângulo.  
 A predefinição é "0".

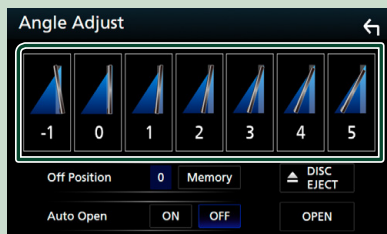

■ **Off Position**  
 Pode guardar o ângulo de monitor atual como o ângulo durante a desativação. Toque em **Memory** quando o ângulo pretendido é selecionado.

■ **Auto Open**  
 O painel frontal pode ser definido para abrir automaticamente quando a ignição está desligada, de forma a poder ser destacado para fins anti roubo.

## Destacar o Painel Frontal (DNX8 5-VD)

Pode destacar o painel frontal para impedir o seu furto.

### DNX8

- 1 Pressione o botão ▲.
- 2 Toque em **OPEN** para o painel se abrir completamente.

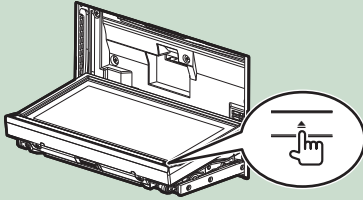

### NOTA

- Pode configurar o painel frontal para abrir automaticamente quando a ignição estiver desligada. Consulte **Controlo do Ângulo do Monitor (P.14)**.

- 3 Destaque o painel como indicado no diagrama seguinte.

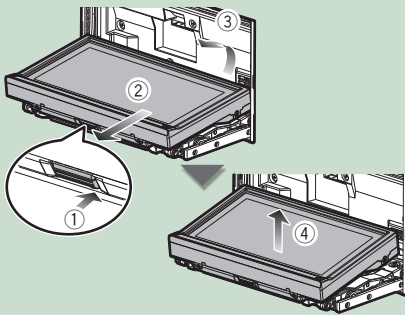

### NOTA

- A placa de fixação fecha automaticamente 10 segundos depois de libertado o painel frontal. Retire o painel antes de tal acontecer.

### ● Fixar o painel frontal:

Segure com segurança o painel frontal, de forma a não deixá-lo cair acidentalmente, e encaixe-o na placa de fixação até ficar bloqueado firmemente.

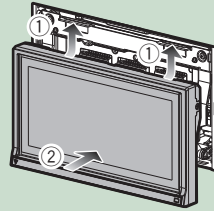

### 5-VD

- 1 Deslize a tecla de Desbloqueio para a direita para retirar a parte do painel frontal.

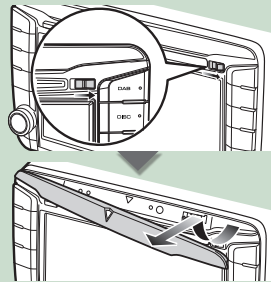

### ● Fixar o painel frontal:

Segure com segurança o painel frontal, de forma a não deixá-lo cair acidentalmente, e encaixe-o na placa de fixação até ficar bloqueado firmemente.

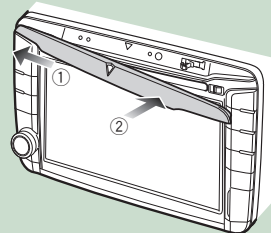

## Operação no ecrã táctil

Para realizar as operações no ecrã, precisa de tocar, tocar e segurar, arrastar ou deslizar para selecionar um item, visualizar um ecrã de menu de definição, mudar a página, etc.

### ● Tocar

Toque gentilmente no ecrã para selecionar um item no ecrã.

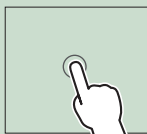

### ● Tocar e segurar

Toque no ecrã e mantenha o dedo em posição até que a visualização mude ou até que apareça uma mensagem.

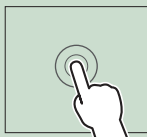

### ● Deslizar rapidamente

Deslize rapidamente o dedo para a esquerda ou direita no ecrã para mudar a página. Pode percorrer a lista movendo o ecrã para cima/baixo.



### ● Deslizar

Deslize o dedo para cima ou para baixo no ecrã para deslocar o ecrã.

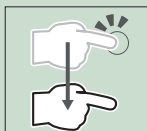

## Descrições do ecrã HOME

A maioria das funções pode ser realizada no ecrã HOME (Casa).

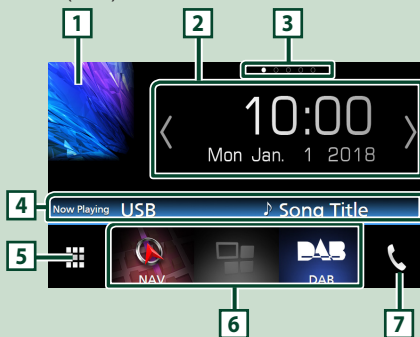

- |   |   |
|---|---|
| 1 | <ul style="list-style-type: none"> <li>• Apresenta o ecrã de controlo da fonte atual.</li> <li>• A capa do álbum é apresentada se estiver disponível no conteúdo atual.</li> </ul>  |
| 2 | <ul style="list-style-type: none"> <li>• Widget                             <ul style="list-style-type: none"> <li>– Pode alterar o widget tocando em  ou deslizando o dedo rapidamente para a esquerda ou direita na área do widget.</li> <li>– Toque no assistente para exibir o ecrã detalhado.</li> </ul> </li> </ul> |
| 3 | • Indicação de página para widgets  |
| 4 | • Informações da fonte atual  |
| 5 | • Apresenta o ecrã de seleção de fonte. <b>(P.17)</b>   |
| 6 | • Ícones de atalho de fonte de reprodução <b>(P.18)</b>   |
| 7 | <ul style="list-style-type: none"> <li>• Mostra o ecrã Mãos Livres. <b>(P.52)</b></li> <li>• Ao conectar como Apple CarPlay ou Android Auto, funciona como um telefone fornecido no Apple CarPlay ou Android Auto.</li> </ul>   |

## Apresenta o ecrã HOME

- 1 DNX8 5-VD 4-BT 4-RV**  
 Pressione o botão **HOME**.  
**5-DA 5-BT**  
 Pressione o botão .  
 > Aparece o ecrã HOME (inicial).



## Descrições do ecrã de seleção de fontes

Pode visualizar todas as fontes de reprodução e opções no ecrã de seleção de fonte.

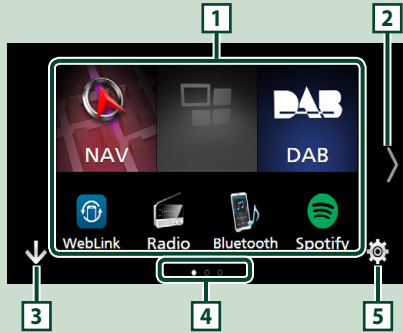

- 1** • Muda a fonte de reprodução. Para as fontes de reprodução, consulte **P.17**.
- 2** • Muda a página. (Toque em / ) Pode também mudar a página deslizando o dedo rapidamente para a esquerda ou direita no ecrã.
- 3** • Volta para o ecrã original.
- 4** • Indicação da página
- 5** • Apresenta o ecrã de menu CONFIGURAÇÃO. **(P.61)**

## Selecione a fonte de reprodução

**1** Toque em no ecrã HOME.

A partir do ecrã, pode selecionar as seguintes fontes e funções.

	• Mostra o ecrã de navegação. <b>(P.20)</b>
 	• Muda para o ecrã do Android Auto* <sup>2</sup> / Apple CarPlay do dispositivo iPhone/ Android conectado.* <sup>1</sup> <b>(P.29)</b>
	• Muda para a Transmissão de rádio. <b>(P.39)</b>
	• Muda para a transmissão DAB. * <sup>2</sup> <b>(P.42)</b>

	• Efetua a reprodução de um leitor de áudio Bluetooth. <b>(P.46)</b>
	• Reproduz um disco. <b>(P.24)</b>
	• Efetua a reprodução dum iPod/iPhone. <b>(P.36)</b>
	• Efetua a reprodução de ficheiros num dispositivo USB. <b>(P.34)</b>
	• Reproduz ficheiros num cartão SD. <b>(P.34)</b>
	• Muda para o Spotify. <b>(P.32)</b>
	• Reproduz um dispositivo conectado ao terminal de entrada de HDMI. <b>(P.59)</b>
	• Muda para um componente externo ligado ao terminal de entrada AV-IN.* <sup>3</sup> <b>(P.59)</b>
	• Muda para o Ecrã de espelhamento a partir do dispositivo Android conectado. <b>(P.29)</b>
	• Apresenta o ecrã WebLink. <b>(P.31)</b>
	• Apresenta o ecrã de Áudio. <b>(P.67)</b>
	• Coloca o aparelho no modo de espera. <b>(P.18)</b>

\*<sup>1</sup> Ao ligar um iPhone compatível com CarPlay, é apresentado **Apple CarPlay**. Ao ligar um dispositivo Android compatível com Android Auto **Android Auto**.

\*<sup>2</sup> Apenas para **DNX8 5-VD 5-DA 4-RV**.

\*<sup>3</sup> **4-RV**: Pode ser selecionado quando a **AV-IN Interface** está definida para **AV-IN**. **(P.66)**

### Para seleccionar a fonte de reprodução no ecrã HOME

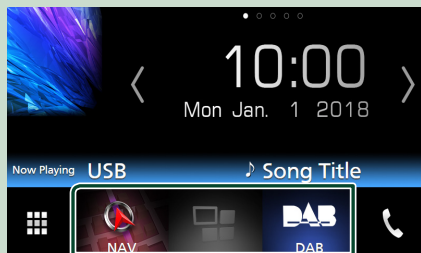

Os 3 itens visualizados no ecrã de selecção de fonte como os ícones grandes são visualizados no ecrã HOME.

Pode alterar os itens visualizados nesta área personalizando o ecrã de selecção de fonte. (P.18)

### Para seleccionar a fonte de reprodução no ecrã de controlo de fonte

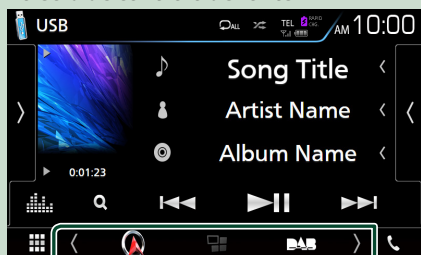

Visualize os botões de selecção de fonte tocando em [NAV] ou deslize para a esquerda ou para a direita no ecrã de controlo de fonte e, em seguida, selecione uma fonte de reprodução.

### Coloque o aparelho em espera

- 1 Toque em [Grid] no ecrã HOME.
- 2 Toque em **STANDBY**.

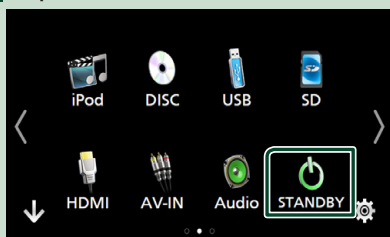

### Personalize botões de Atalho no ecrã HOME

Pode organizar as posições dos ícones-fonte como desejar.

- 1 Toque em [Grid] no ecrã HOME.
- 2 Toque e mantenha pressionado o ícone que pretende mover para entrar no modo de personalização.
- 3 Arraste-o para onde pretende movê-lo.

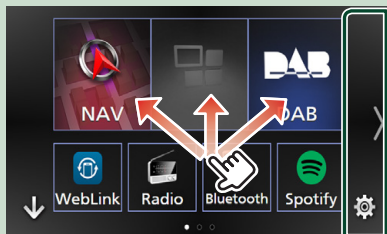

Muda a página

### Descrições do ecrã de controlo de fontes

Existem algumas funções que podem ser operadas a partir da maioria dos ecrãs.

#### Indicadores

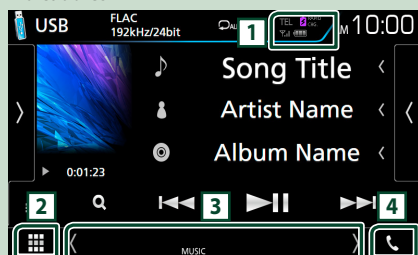

#### Informação de navegação

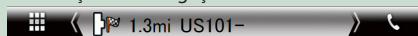

#### Botões de atalho





- Informação do dispositivo Bluetooth conectado.
- **RAPID CHG**: Acende-se durante o carregamento rápido da bateria do iPod/ iPhone/ Smartphone conectado.

## 2 Ícone de todas as fontes

Apresenta todas as fontes.

## 3 Ecrã secundário

- **NAV** / **DAB**: O Ecrã secundário muda de cada vez que lhe toca. Pode também mudar o Ecrã secundário deslizando o dedo rapidamente para a esquerda ou direita no ecrã.
- Indicadores: Exibe a condição da fonte atual e assim por diante.
  - **ATT**: O atenuador está ativo.
  - **DUAL**: A função de zona dupla está ativada.
  - **MUTE**: A função sem som está ativada.
  - **LOUD**: A função de controlo da sonoridade está ativada.
- Informação de navegação: Apresenta a localização e direção atuais. O ecrã muda para o ecrã de navegação quando toca aqui.
- Botões de atalho: A fonte muda para aquela que definiu como atalho. Para a definição de atalho, consulte a secção **Personalize botões de Atalho no ecrã HOME (P.18)**.



Toque para exibir o ecrã de Mãos Livres. **(P.52)**

Ao conectar como Apple CarPlay ou Android Auto, funciona como um telefone fornecido no Apple CarPlay ou Android Auto.

## Menu pop-up

### 1 **DNX8** **5-VD**

Pressione o botão **MENU**.

**5-DA** **5-BT**

Pressione o botão **☰**.

**4-BT** **4-RV**

Pressione o botão do volume.

➤ O menu pop-up aparece.

## 2 Toque para exibir o menu rápido.

**DNX8** **5-VD** **4-BT** **4-RV**



**5-DA** **5-BT**

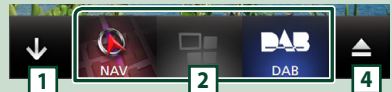

O conteúdo do menu é descrito em seguida.

	• Exibe o ecrã do Ajuste de Ecrã. <b>(P.61)</b>
	• Desliga o ecrã. <b>(P.20)</b>
	• Exibe a câmara de visualização. <b>(P.57)</b>
	• Apresenta o ecrã de menu CONFIGURAÇÃO. <b>(P.61)</b>
	• Apresenta o ecrã de Áudio. <b>(P.67)</b>
	• Apresenta o ecrã de controlo da fonte atual. A função do ícone varia consoante a fonte.
<b>1</b>	• Feche o menu pendente.
<b>2</b>	• Consulte <b>Descrições do ecrã HOME (P.16)</b> .
<b>3</b>	• Consulte <b>Descrições do ecrã HOME (P.16)</b> . <b>DNX8</b> <b>5-VD</b> <b>4-BT</b> <b>4-RV</b>
<b>4</b>	• Toque para ejetar o disco. • Toque durante 2 segundos para ejetar forçosamente o disco, e depois toque em <b>Yes</b> após a mensagem ser exibida. <b>5-DA</b> <b>5-BT</b>

### Desligue o ecrã

- 1 **Selecione Display OFF no menu colapsável.**

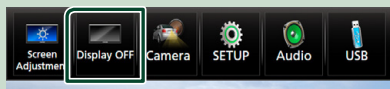

- Para ligar o ecrã

- 1 Toque no ecrã.

### Ecrã de lista

Existem algumas teclas de função comuns nos ecrãs de lista da maioria das fontes.

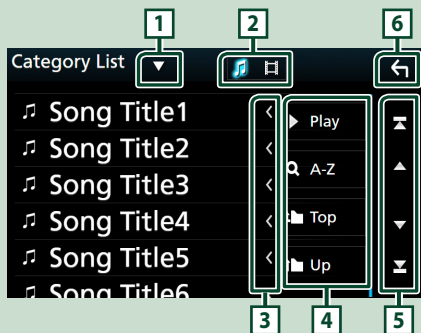

- 1 ▼

Visualiza a janela de seleção do tipo de lista.

- 2 🎵 📺

Apresenta a lista de ficheiros de música/vídeo.

- 3 ◀ **Percorrer texto**

Percorre o texto exibido.

- 4 ▶ **Play etc.**

Teclas com diversas funções são aqui apresentadas.

- ▶ **Play** : Reproduz todos os ficheiros da pasta que contém a faixa atual.
- 🔍 **A-Z** : Salte para a letra que introduziu (procura por alfabeto).
- 📁 **Top** / 📁 **Up** : Desloca-se para a hierarquia superior.

- 5 ▲ / ▼ / ⏪ / ⏩ **Percorrer página**

Pode mudar a página para exibir mais itens premindo ▲/▼.

- ⏪ / ⏩ : Exibe o topo ou o final da página.

- 6 ◀ **Voltar**

Volta para o ecrã original.

#### NOTA

- Os botões que não podem ser ativados a partir do ecrã da lista não são exibidos.

### Funcionamento da Navegação

Para mais detalhes sobre a função de navegação, consulte o Manual de instruções para a navegação.

### Visualizar o ecrã de navegação

- 1 **DNX8 5-VD 4-BT 4-RV**

Pressione o botão **NAV**.

- 5-DA 5-BT

Pressione o botão **▲**.

> O ecrã de navegação aparece.

- 2 Toque em ▶.

> O ecrã do Menu Principal aparece.

### Como utilizar o sistema de navegação

- 1 Ative a função desejada a partir do ecrã de menu principal.

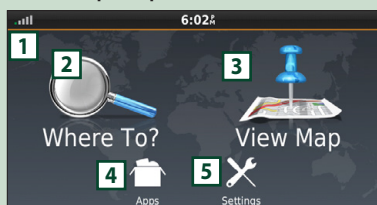

- 1 Força do satélite GPS.

- 2 Encontra um destino.

- 3 Visualiza o mapa.

- 4 Utiliza aplicações como ecoRoute e Help.

- 5 Ajusta as definições.

**NOTA**

- Para informação adicional sobre como utilizar o sistema de navegação, pode consultar a Ajuda (Help). Para visualizar a Ajuda, toque em **Apps** e, em seguida, em **Help**.

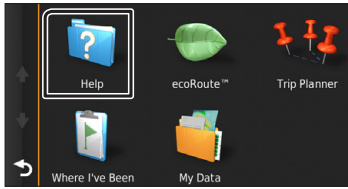

**NOTA**

- Para mais informações sobre o seu sistema de navegação, faça o download da versão mais recente do Manual do Proprietário a partir de <http://manual.kenwood.com/edition/im394/>

**2** Introduza o seu destino e inicie o comando de voz.

Encontrar pontos de interesse

- 1 Toque em **Where To?**
- 2 Selecione uma categoria e uma subcategoria.
- 3 Selecione um destino.
- 4 Toque em **Go!**

**NOTA**

- Para introduzir letras do nome, toque na barra de procura e introduza as letras.

**3** Siga o percurso até ao seu destino.

**NOTA**

- A função do ícone de limite de velocidade é meramente informativa e não substitui a responsabilidade do condutor de respeitar todos os sinais de limite de velocidade e praticar uma condução segura em todas as situações. A Garmin e a JVC KENWOOD não são responsáveis por quaisquer multas ou processos judiciais de que possa ser alvo em resultado do incumprimento dos sinais e das leis rodoviárias aplicáveis.

O seu percurso é assinalado com uma linha magenta. Enquanto se desloca, o sistema de navegação guia-o até ao seu destino

com comandos por voz, setas no mapa e direcções na parte superior do mapa. Se partir do percurso original, o sistema de navegação recalcula o percurso.



- 1 Apresenta a página Next Turn ou a página de vista de intersecção, quando disponível.
- 2 Apresenta a página Turn List.
- 3 Apresenta a página Where Am I?.
- 4 Pára o percurso atual.
- 5 Apresenta informações de trânsito do percurso.
- 6 Volta ao menu principal.
- 7 Apresenta um campo de dados diferente.
- 8 Apresenta o Trip Computer.
- 9 Apresenta mais opções.



**NOTA**

- Toque no mapa e arraste-o para visualizar uma zona diferente do mapa.
- Poderá surgir um ícone de limite de velocidade enquanto percorre as principais estradas.

● **Adicionar uma paragem**

- 1 Enquanto navega pelo percurso, toque em  e depois em **Where To?**
- 2 Procure a paragem adicional.
- 3 Toque em **Go!**
- 4 Toque em **Add to Active Route** para adicionar esta paragem antes do destino final.

● **Fazer um desvio**

- 1 Enquanto navega pelo percurso, toque em .
- 2 Toque em .

## Operações Básicas

### ■ Evitar manualmente o trânsito no seu percurso

- 1 No mapa, toque em .
- 2 Toque em **Traffic On Route** .
- 3 Se necessário, toque nas setas para visualizar outros engarrafamentos no seu percurso.
- 4 Toque em > **Avoid** .

### ■ Visualizar o mapa de trânsito

- 1 O mapa de trânsito mostra o fluxo de trânsito indicado por cores e os engarrafamentos nas proximidades.

### ■ Sobre o trânsito

- O serviço de trânsito não se encontra disponível em algumas áreas ou países.
- A Garmin e a JVC KENWOOD não são responsáveis pela precisão ou pontualidade das informações de trânsito.
- Pode receber informação de tráfego e previsões meteorológicas INRIX ligando o seu iPhone ou smartphone Android, no qual esteja instalada a aplicação "KENWOOD Traffic Powered By INRIX". Para detalhes, ver a aplicação "KENWOOD Traffic Powered By INRIX".
- Com um recetor de trânsito FM, o sistema de navegação pode receber e usar informações de trânsito. A subscrição FM TMC é automaticamente ativada após o seu sistema de navegação obter sinais de satélite enquanto recebe sinais de trânsito do fornecedor de serviços. Vá a [www.garmin.com/kenwood](http://www.garmin.com/kenwood) para obter mais informações.
- Durante a receção de informações de trânsito INRIX, as informações FM TMC não são apresentadas.

### ■ Atualizar mapas

Pode adquirir um mapa atualizado na Garmin.

- 1 Aceda a [www.garmin.com/kenwood](http://www.garmin.com/kenwood).
- 2 A partir da secção de Atualizações de Mapa, selecione Atualizar
- 3 Siga as instruções no ecrã.

## Controlar o áudio a partir do ecrã de navegação

Pode controlar as fontes de áudio enquanto é apresentado o ecrã de navegação.

Pode também visualizar a informação de navegação enquanto é apresentado o ecrã de controlo das fontes. **(P.18)**

### 1 Enquanto reproduz o áudio, toque em / / no ecrã de navegação.



De cada vez que toca no ícone, o ecrã é alterado como se segue.

Apresenta as teclas de navegação e de controlo da fonte atual.

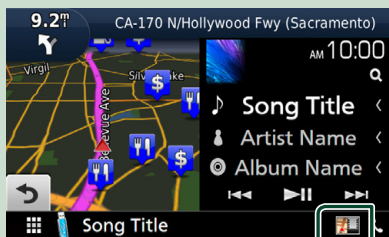

Apresenta a navegação e a visualização de reprodução do vídeo atual.



#### NOTA

- O ecrã muda entre o ecrã de reprodução e a vista da câmara de cada vez que toca na área de visualização.

Volta ao ecrã de navegação integral.

**NOTA**

- Para mais detalhes sobre as teclas de controlo, consulte as instruções de cada secção.
- : Não aparece se as teclas de controlo, como AV-IN, etc. não existirem.
- Toque no ícone da fonte na parte inferior do ecrã para visualizar integralmente o ecrã áudio.

**Configurar a navegação****1 DNX8 5-VD**

Pressione o botão **MENU**.

**5-DA 5-BT**

Pressione o botão .

**4-BT 4-RV**

Pressione o botão do volume.

➤ O menu pop-up aparece.

**2 Toque em SETUP.**

➤ É apresentado o ecrã de menu SETUP (Conf).

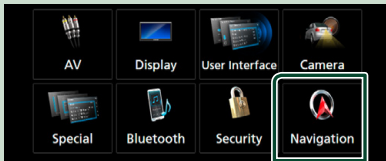
**3 Toque em Navigation.**

➤ É apresentado o ecrã Navigation SETUP (CONFIGURAR a navegação).

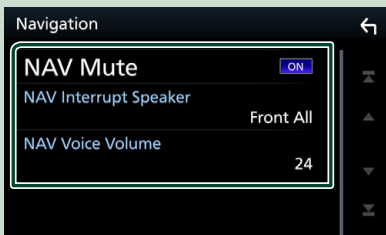
**4 Defina cada item da seguinte forma.****■ NAV Mute**

Desliga o som dos altifalantes traseiros durante o comando de voz do sistema de navegação. A predefinição é "ON".

**■ NAV Interrupt Speaker**

Seleciona os altifalantes usados para a voz de orientação do sistema de navegação.

- **Front L**: Utiliza a coluna dianteira esquerda para o comando de voz.
- **Front R**: Utiliza a coluna dianteira direita para o comando de voz.
- **Front All** (Predefinição): Utiliza as duas colunas dianteiras para o comando de voz.

**■ NAV Voice Volume**

Ajusta o volume da voz de orientação do sistema de navegação. A predefinição é "24".

**KENWOOD Traffic Powered By INRIX**

Pode receber informação de trânsito e previsões meteorológicas de INRIX ligando a esta unidade o seu iPhone ou smartphone Android, no qual esteja instalada a aplicação "KENWOOD Traffic Powered By INRIX".

**Preparativos**

- Instale a última versão da aplicação KENWOOD Traffic Powered By INRIX no seu iPhone ou Android.
  - iPhone: Procure "KENWOOD Traffic Powered By INRIX" na Apple App Store para encontrar e instalar a versão mais atual.
  - Android: Procure "KENWOOD Traffic Powered By INRIX" no Google play para encontrar e instalar a versão mais atual.
- Para detalhes, ver a aplicação "KENWOOD Traffic Powered By INRIX".

**1 Registe o Smartphone.**

Para conectar um smartphone através de Bluetooth, registe-o como dispositivo Bluetooth e defina o perfil de App (SPP) da conexão antecipadamente. Consulte as secções **Registar o dispositivo Bluetooth (P.47)** e **Conecte o dispositivo Bluetooth (P.48)**.

**2 DNX8 5-VD 4-BT 4-RV**

Pressione o botão **NAV**.

**5-DA 5-BT**

Pressione o botão .

➤ Aparece o ecrã da navegação.

Toque em **Apps** no ecrã do Menu Principal e depois toque num ícone do conteúdo desejado.

Para detalhes, consulte o manual do Sistema de navegação.

# Disco

## Reproduzir um disco

### Insira um disco

#### DNX8

- 1 Pressione o botão ▲.
- 2 Toque em **DISC EJECT**.
  - Abre-se o painel.
- 3 Insira o disco na ranhura.

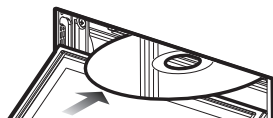

- O painel fecha-se automaticamente. A unidade carrega o disco e inicia a reprodução.

#### 5-VD 5-DA 5-BT 4-BT 4-RV

- 1 Insira o disco na ranhura.

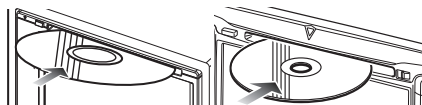

- A unidade carrega o disco e inicia a reprodução.

### Ejete um disco

#### DNX8

- 1 Pressione o botão ▲.
  - 2 Toque em **DISC EJECT**.  
Ao remover um disco, puxe-o horizontalmente.
  - 3 Pressione o botão ▲.
- #### 5-VD 4-BT 4-RV
- 1 Pressione o botão ▲.  
Ao remover um disco, puxe-o horizontalmente.

#### 5-DA 5-BT

- 1 Pressione o botão ☰.  
➢ O menu pop-up aparece.
- 2 Toque em ▲.



- Ao remover um disco, puxe-o horizontalmente.

### NOTA

- Isto não é apresentado no ecrã colapsável de menu do Apple CarPlay ou fonte Android Auto. Altere a fonte Apple CarPlay ou Android Auto para outra para exibir o ecrã colapsável de menu.

## Operação básica do DVD/VCD

A maioria das funções pode ser controlada a partir do ecrã de controlo das fontes e do ecrã de reprodução.

### NOTA

- Ajuste o interruptor de modo de controlo remoto para modo DVD antes de iniciar a operação para DVD e VCD, consulte a secção **Mude o modo de operação (P.75)**.
- A captura de ecrã em baixo é para o modo DVD. Poderá ser diferente para o modo VCD.

- 1 Quando os botões de operação não forem exibidos no ecrã, toque na área 7.

### Ecrã de controlo

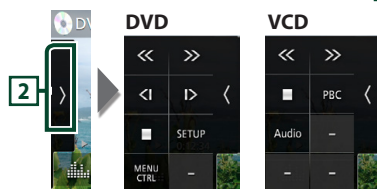
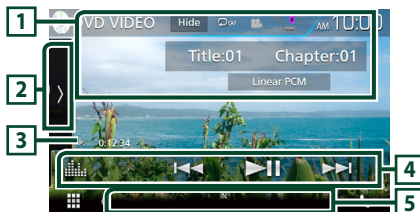







### Ecrã de vídeo









## 1 Visualização de informações

Apresenta a seguinte informação.











- **Título #, Capítulo #:** Visualização do título do DVD e do número do capítulo
- **Faixa #, Cena #:** Visualização do número da cena ou da faixa do VCD. A cena # é apresentada apenas quando a função Controlo de reprodução (PBC) está ligada.
- **PCM linear, etc.:** Formato áudio
- **Hide:** Oculta o ecrã de controlo.
- : Repete o conteúdo atual. De cada vez que toca na tecla, o modo de repetição é alterado pela ordem seguinte:  
**DVD:** Repetir título (  ), Repetir capítulo (  ), Repetição desligada (  )  
**VCD (PBC On):** Não executa a repetição  
**VCD (PBC Off):** Repetir faixa (  ), Repetição desligada (  )

## 2 Painel de funções





Toque no lado esquerdo do ecrã para exibir o painel de funções. Toque outra vez para fechar o painel.

- : Pára a reprodução. Quando é tocado duas vezes, o disco é reproduzido do início quando o reproduzir da próxima vez.
-  : Avanço rápido ou recuo rápido. De cada vez que toca na tecla, a velocidade muda; 2 vezes, 8 vezes.
-  ou  (apenas DVD): Reproduz lentamente para a frente ou para trás.
- **SETUP** (apenas DVD): Toque para apresentar o ecrã DVD SETUP (CONFIGURAÇÃO DE DVD). Consulte a secção **Configuração do DVD (P.28)**.
- **MENU CTRL** (apenas DVD): Toque para apresentar o ecrã de controlo de menu de disco DVD-VIDEO. Consulte **Operação do menu do DVD (P.27)**.
- **PBC** (apenas VCD): Ligue ou desligue o controlo de reprodução (PBC).
- **Audio** (apenas VCD): Altere o canal de saída de áudio.

## 3 Indicador do modo de reprodução/ Tempo de reprodução

-   , etc.: Indicador do modo de reprodução atual  
Os significados de cada ícone são os seguintes:  
 (reproduzir),  (avançar rapidamente),  (retroceder rapidamente),  (parar),  (resumir paragem),  (pausar),  (reproduzir lentamente),  (reproduzir lentamente invertido).

## 4 Teclas de operação

-   : Procura o conteúdo anterior/ seguinte.  
Toque sem soltar para avançar rapidamente ou retroceder rapidamente. (Será cancelado automaticamente após cerca de 50 segundos.)
- : Reproduz ou ativa o modo de pausa.
- : Mostra o ecrã do Equalizador Gráfico. **(P.70)**

## 5 Itens Indicadores

- **IN:** Está inserido um disco.  
Branco: Está um disco dentro da unidade.  
Cor-de-laranja: Erro no leitor de disco

VCD

- **1chLL/2chLL:** Identifica a saída de áudio esquerda do canal 1 ou 2.
- **1chLR/2chLR:** Identifica a saída de áudio monofónica do canal 1 ou 2.
- **1chRR/2chRR:** Identifica a saída de áudio direita do canal 1 ou 2.
- **1chST/2chST:** Identifica a saída de áudio estéreo do canal 1 ou 2.
- **LL:** Identifica a saída de áudio da esquerda.
- **LR:** Identifica a saída de áudio monofónica.
- **RR:** Identifica a saída de áudio da direita.
- **ST:** Identifica a saída de áudio estéreo.
- **PBC:** A função PBC está ativada.
- **VER1:** A versão VCD é 1.
- **VER2:** A versão VCD é 2.

## 6 Área de procura

Toque para procurar o conteúdo seguinte/anterior.

## 7 Área de visualização das teclas

Toque para aceder ao ecrã de controlo.

## 8 MENU CTRL (apenas DVD)

Toque para apresentar o ecrã de controlo de menu de disco DVD-VIDEO. Consulte **Operação do menu do DVD (P.27)**.

### NOTA

- O ecrã de controlo desaparece quando não é efetuada nenhuma operação durante 5 segundos.
- Se utilizar um controlo remoto, pode ir diretamente para a imagem pretendida introduzindo o número do capítulo, o número da cena, o tempo de reprodução, etc. **(P.76)**.

## Funcionamento Básico de CD de música/ Suportes de disco

A maioria das funções pode ser controlada a partir do ecrã de controlo das fontes e do ecrã de reprodução.

### NOTA

- Coloque o interruptor de modo do controlo remoto na posição AUD antes de iniciar a operação para CD de Música e ficheiros de áudio. Consulte a secção **Mude o modo de operação (P.75)**.
- Neste manual, "CD de música" refere-se a CDs que contêm faixas de música. "Disc media" refere-se a um CD/DVD que contém ficheiros áudio ou de vídeo.
- A captura de ecrã em baixo é para o suporte de disco. Poderá ser diferente para o modo CD.

### Ecrã de controlo

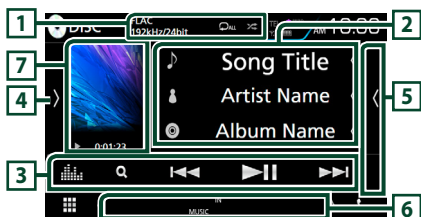

### Abra a gaveta

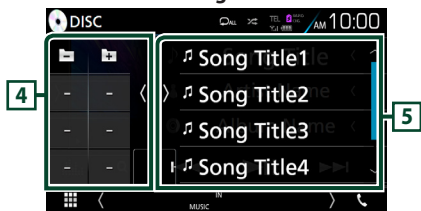

### 1 CODEC / [Repeat] / [Shuffle]

- Quando uma fonte de alta resolução é reproduzida, é exibida a sua informação de formato. (Apenas suportes de disco)
- [Repeat]: Repete a faixa/pasta atual. De cada vez que toca na tecla, o modo de repetição é alterado pela ordem seguinte: Repetição de Faixa/ Ficheiro ([Repeat]), Repetição de pasta ([Repeat]), Repetir tudo ([Repeat All]).
- [Shuffle]: Reproduz aleatoriamente todas as faixas da pasta/disco atual. De cada vez que toca na tecla, o modo aleatório é alterado pela ordem seguinte: Faixa aleatória ([Shuffle All]) (Apenas CD de Música), Pasta aleatória ([Shuffle]) (Apenas suporte de disco), Aleatoriedade desligada ([Shuffle Off]).

### 2 Informação sobre a faixa

Mostra a informação sobre a faixa/ ficheiro atual. Apenas um nome de ficheiro e um nome de pasta são exibidos se não existir informação de rótulo. (Apenas suportes de disco)

### 3 Teclas de operação

- [Search] (Apenas suportes de disco): Procura o ficheiro. Para mais detalhes sobre a operação de procura, consulte **Ecrã de lista (P.20)**.
- [Fast Back] [Fast Forward]: Procura o conteúdo anterior/seguinte. Toque sem soltar para avançar rapidamente ou retroceder rapidamente. (Será cancelado automaticamente após cerca de 50 segundos.)
- [Pause]: Reproduz ou ativa o modo de pausa.
- [Equalizer]: Mostra o ecrã do Equalizador Gráfico. (P.70)

### 4 Painel de funções (Apenas suporte de disco)

Toque no lado esquerdo do ecrã para exibir o painel de funções. Toque outra vez para fechar o painel.

- [Left] [Right]: Procura a pasta anterior/seguinte.

### 5 Lista de conteúdos

- Toque no lado direito do ecrã para exibir a lista de Conteúdos. Toque outra vez para fechar a lista.
- Exibe a lista de reprodução. Quando toca o nome de uma pista/ficheiro da lista, começa a reprodução.

### 6 Itens Indicadores

- IN: Está inserido um disco.  
Branco: Está um disco dentro da unidade.  
Cor-de-laranja: Erro no leitor de disco
- VIDEO: Identifica o ficheiro de vídeo.
- MUSIC: Identifica o ficheiro de música.

### 7 Capa (Apenas suportes de disco) / Indicador do modo de reprodução / Tempo de reprodução

- A capa do ficheiro a tocar é exibida.
- [Play] [Fast Forward], etc.: Indicador do modo de reprodução atual  
Significado de cada ícone:  
▶ (reproduzir), ▶▶ (avançar rapidamente), ◀◀ (retroceder rapidamente), || (parar).

### Ecrã de vídeo



## 8 Área de procura de ficheiros (Apenas ficheiros de vídeo)

Toque para procurar o ficheiro seguinte/anterior.

## 9 Área de visualização de teclas (Apenas ficheiros de vídeo)

Toque para aceder ao ecrã de controlo.

## Operação de Procura de ficheiros (apenas suporte de Disco)

Pode procurar um ficheiro de acordo com a hierarquia.

### NOTA

- Para efetuar operações no ecrã da lista, consulte a secção **Ecrã de lista (P.20)**.

### 1 Toque Q.

- É apresentado o ecrã de Lista de Pastas.

### 2 Toque na pasta pretendida.

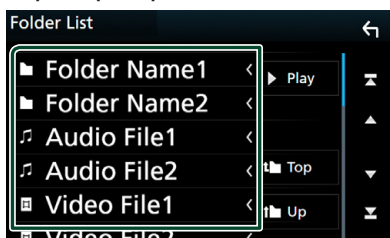

- Quando toca numa pasta os seus conteúdos são apresentados.

### 3 Toque no item pretendido da lista de conteúdos.

- Inicia-se a reprodução.

## Operação do menu do DVD

Pode configurar alguns itens no menu DVD-VIDEO.

### 1 Toque na área ilustrada durante a reprodução.



- É apresentado o ecrã de controlo do menu.

### 2 Execute a operação desejada da seguinte forma.



#### ■ Mostra o menu superior

Toque em **TOP**.\*

#### ■ Mostra o menu

Toque em **MENU**.\*

#### ■ Mostra o menu anterior

Toque em **Return**.\*

#### ■ Introduce o item selecionado

Toque em **Enter**.

#### ■ Permite a operação direta

Toque em **Highlight** para ativar o modo de controlo de realce **(P.28)**.

#### ■ Desloca o cursor

Toque em **▲**, **▼**, **◀**, **▶**.

#### ■ Muda o idioma das legendas

Toque em **Subtitle**. De cada vez que toca nesta tecla, o idioma muda.

#### ■ Muda o idioma do áudio

Toque em **Audio**. De cada vez que toca nesta tecla, o idioma muda.

#### ■ Muda o ângulo da imagem

Toque em **Angle**. De cada vez que toca nesta tecla, o ângulo da imagem muda.

\* Estas teclas podem não funcionar consoante o disco.

## ■ Controlo de realce

O controlo de realce permite controlar o menu de DVD tocando na tecla de menu diretamente no ecrã.

- 1 Toque em **Highlight** no ecrã de controlo de menu.
- 2 Toque no item pretendido no ecrã.



### NOTA

- O controlo de realce é automaticamente desativado se não for utilizado durante um período de tempo constante.

## Configuração do DVD

Pode configurar as funções de reprodução do DVD.

- 1 Toque na área ilustrada durante a reprodução.



- 2 Toque em **]** no lado esquerdo do ecrã. Toque em **SETUP**.

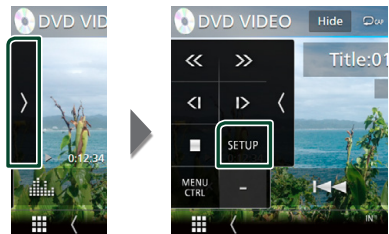

- É apresentado o ecrã DVD SETUP (Ajuste DVD).

- 3 Defina cada item da seguinte forma.

### ■ Menu Language / Subtitle Language / Audio Language

Consulte a secção **Configuração da língua (P.28)**.

### ■ Dynamic Range Control

Define a gama dinâmica.

**Wide**: A gama dinâmica é panorâmica.

**Normal**: A gama dinâmica é normal.

**Dialog** (Predefinição): Torna o volume total do som mais elevado do que noutros modos. Só tem efeito quando estiver a usar software Dolby Digital.

### ■ Screen Ratio

Define o modo de apresentação do ecrã.

**16:9** (Predefinição): Apresenta imagens panorâmicas.

**4:3 LB**: Mostra as imagens panorâmicas no formato Letter Box (com riscas pretas no topo e no fundo da imagem).

**4:3 PS**: Mostra as imagens panorâmicas no formato Pan and Scan (mostrar as imagens cortadas nas pontas esquerda e direita).

## ■ Configuração da língua

Esta configuração é executada para o idioma utilizado no menu, legendas e áudio.

- 1 Toque no item pretendido; **Menu Language**, **Subtitle Language**, **Audio Language**.

➤ É apresentado o ecrã Language Set.

- 2 Seleccione um idioma.

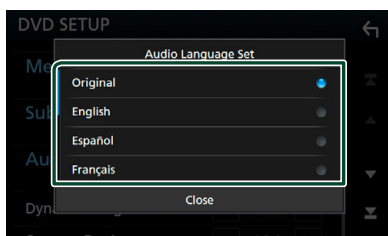

Para o código de idioma, consulte **Códigos de língua DVD (P.92)**.

Define o idioma selecionado e regressa ao ecrã de Definição de DVD.

### NOTA

- Para definir o idioma original do DVD como idioma de áudio, toque em **Original**.

# APPS—Android Auto™/Apple CarPlay

## Operação Apple CarPlay

CarPlay é uma forma mais inteligente e segura de usar o seu iPhone no carro. O CarPlay pega nas coisas que quer fazer com o iPhone enquanto conduz e exibe-as no ecrã do produto. Pode obter direções, fazer chamadas, enviar e receber mensagens e ouvir música no iPhone enquanto conduz. Pode também usar o controlo da voz da Siri para tornar mais fácil operar o iPhone.

Para obter detalhes sobre o CarPlay, visite <https://ssl.apple.com/ios/carplay/>.

### Dispositivos iPhone compatíveis

Pode usar o CarPlay com os seguintes modelos de iPhone.

- iPhone 7 Plus
- iPhone 6 Plus
- iPhone 7
- iPhone 6
- iPhone SE
- iPhone 5s
- iPhone 6s Plus
- iPhone 5c
- iPhone 6s
- iPhone 5

## Preparativos

- 1 **Conecte um iPhone usando um KCA-IP103 através de um terminal USB (Preto). (P.85)**

Quando um iPhone compatível com CarPlay estiver conectado ao terminal USB (Preto), o telefone de Mãos Livres com Bluetooth atualmente conectado é desconectado.

- 2 **Desbloqueie o seu iPhone.**

## Botões de operação e Aplicações disponíveis no ecrã inicial do CarPlay

Pode usar as Aplicações do iPhone conectado. Os itens exibidos e o idioma utilizado no ecrã diferem entre dispositivos conectados.

Para entrar no modo CarPlay, toque no ícone **Apple CarPlay** no ecrã de seleção de fonte. (P.17)

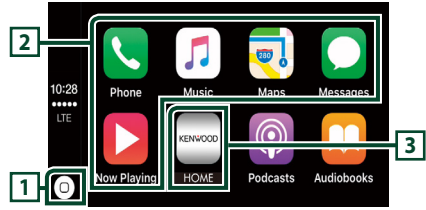

- Exibe o ecrã inicial do CarPlay.
- Toque e segure para ativar a Siri.

### 2 Botões da aplicação

Inicia a aplicação.

### 3 HOME

Sai do ecrã CarPlay e exibe o ecrã Inicial.

## Para sair do ecrã CarPlay

- 1 **DNX8 5-VD 4-BT 4-RV**  
Pressione o botão **HOME**.  
**5-DA 5-BT**  
Pressione o botão .

## Use a Siri

Pode ativar a Siri.

- 1 Pressione o botão  durante 1 segundo.



- 2 **Fale com a Siri.**

## Para desativar

- 1 Pressione o botão .

## **Mude para o ecrã do Apple CarPlay durante a escuta de outra fonte**

**1** Pressione o botão .

### NOTA

- Se o som sair utilizando o Apple CarPlay quando o ecrã do Apple CarPlay é exibido, a fonte é alterada para Apple CarPlay.

## **Operação Android Auto™ (DNX8 5-VD 5-DA 5-BT)**

O Android Auto permite-lhe usar funções do seu dispositivo Android convenientes para a condução. Pode aceder facilmente a orientação de rota, fazer chamadas, ouvir música e aceder a funções convenientes no dispositivo Android enquanto conduz.

Para obter detalhes sobre o Android Auto, visite <https://www.android.com/autof> e <https://support.google.com/androidauto>.

### **Dispositivos Android compatíveis**

Pode usar o Android Auto com dispositivos Android com a versão Android 5.0 (Lollipop) ou mais recente.

### NOTA

- O Android Auto pode não estar disponível em todos os dispositivos e não está disponível em todos os países ou regiões.

## **Preparativos**

**1** Conecte um dispositivo Android através de um terminal USB. (P.86)

Para usar a função de mãos livres, conecte o dispositivo Android através de Bluetooth. Quando um dispositivo Android compatível com o Android Auto está conectado ao terminal USB, o dispositivo é conectado através de Bluetooth automaticamente e o telefone Mãos Livres Bluetooth atualmente conectado é desconectado.

**2** Desbloqueie o seu dispositivo Android.

## **Botões de operações e Aplicações disponíveis no ecrã do Android Auto**

Pode realizar as operações das Aplicações do dispositivo Android conectado.

Os itens exibidos no ecrã diferem entre os dispositivos Android conectados.

Para entrar no modo Android Auto, toque no ícone **Android Auto** no ecrã de seleção de fonte. (P.17)

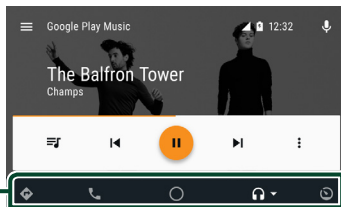

**1** **Botões de aplicação/informação**

Inicia a aplicação ou exhibe informação.

### **Para sair do ecrã Android Auto**

**1** Pressione o botão **HOME**.

## **Usar o controlo de voz**

**1** Pressione o botão  durante 1 segundo.



### **Para cancelar**

**1** Pressione o botão .

## **Mudar o ecrã do Android Auto durante a escuta de outra fonte**

**1** Pressione o botão .

### NOTA

- Se o som sair utilizando Android Auto quando o ecrã de Android Auto é exibido, a fonte é alterada para Android Auto.

## Operação WebLink™

Pode apresentar e controlar a Aplicação na unidade enquanto o seu smartphone estiver conectado ao terminal USB.

### Aplicações Disponíveis

Pode utilizar as seguintes Aplicações nesta unidade. Instale previamente as Aplicações no seu smartphone.

#### WebLink™

O WebLink™ permite-lhe utilizar as seguintes Aplicações com a unidade.

- Reprodutor de média
- Yelp
- YouTube
- OpenWeatherMap

### 1 Conectar um smartphone

- Conecte um dispositivo Android através de um terminal USB. **(P.86)**
- Conecte um iPhone usando um KCA-iP103 através de um terminal USB (Preto). **(P.85)**
- Quando o smartphone está ligado à unidade, é apresentada uma mensagem de confirmação de comunicação mútua no smartphone. Toque em **Allow** para estabelecer a conexão, ou **Ignore** para cancelar a conexão.
- Pode verificar o estado da conexão no ecrã WebLink™ no seu smartphone.

### Botões de operações e Aplicações disponíveis no ecrã do Android Auto

Para entrar no modo WebLink™, toque no ícone **WebLink** no ecrã de seleção de fonte. **(P.17)**

#### Ecrã da fonte do WebLink

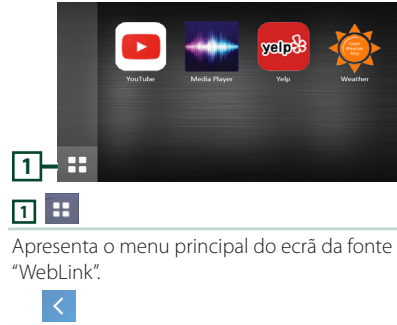

Apresenta o menu principal do ecrã da fonte “WebLink”.

Regressa ao ecrã anterior.

### 2 Opere no seu smartphone.

- Quando lhe for pedido para comunicar entre o smartphone e a unidade, toque em **Allow** para continuar.

### Mudar para o ecrã da Aplicação durante a escuta de outra fonte

#### 1 Pressione o botão .

#### NOTA

- Se o som for transmitido utilizando o WebLink quando o ecrã da Aplicação é exibido, a fonte é alterada para WebLink.

## Operação com Spotify®

Pode ouvir Spotify nesta unidade controlando a aplicação instalada no iPhone ou Android.

Para entrar na fonte Spotify, toque no ícone **Spotify** no ecrã de seleção de fonte. (P.17)

### Preparativos

- Instale a última versão da aplicação “Spotify” no seu iPhone ou Android.
- **iPhone:** Procure “Spotify” na Apple App Store para encontrar e instalar a versão mais atual.
- **Android:** Procure “Spotify” no Google play para encontrar e instalar a versão mais atual.
- Os iPhones são conectados por USB ou por Bluetooth.
- Os dispositivos Android são conectados por Bluetooth.
- Para conectar um smartphone através de Bluetooth, registe-o como dispositivo Bluetooth e defina o perfil de App (SPP) da conexão antecipadamente. Consulte as secções **Registrar o dispositivo Bluetooth (P.47)** e **Conecte o dispositivo Bluetooth (P.48)**.

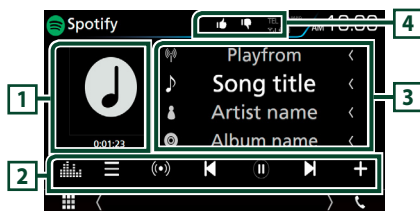

### 1 Capa/ Tempo de reprodução

- Os dados da imagem são apresentados se estiverem disponíveis no conteúdo atual.
- Para confirmação do tempo de reprodução.

### 2 Teclas de operação

- : Exibe o ecrã de Menu
- : É selecionada uma nova estação de rádio que está relacionada com o artista da música a ser reproduzida atualmente e a reprodução inicia.
- , : Salta a música corrente.
- : Reproduz ou pausa o conteúdo da estação atual.
- : Guarda a música a ser reproduzida atualmente para A Minha Música.
- : Mostra o ecrã do Equalizador Gráfico. (P.70)

### 3 Informações de conteúdo

Apresenta informações sobre o conteúdo que está a ser reproduzido.



- : Despreze o conteúdo atual e salte para o próximo conteúdo.
- : Registe os conteúdos atuais como conteúdo favorito.
- : Repete a música atual.
- : Reproduz aleatoriamente todas as músicas na lista de reprodução atual.

### 4 Selecionar uma faixa

#### 1 Toque em .

➤ É apresentado o ecrã de menu.

#### 2 Selecione um tipo de lista e, depois, selecione um item pretendido.

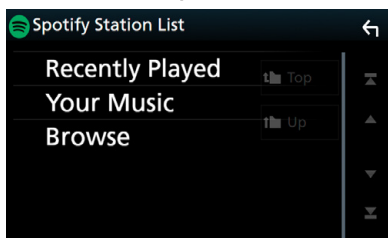

#### ■ Seleciona a categoria e a estação

Toque na categoria e nome da estação na lista.

#### ■ Top

Volta para a primeira hierarquia da lista.

#### ■ Up

Regressa à lista anterior.

### Sobre o Spotify®

#### Nota

- Assegure-se de que fez o login na aplicação do seu smartphone. Se não tem uma conta Spotify pode criar uma gratuita a partir do seu smartphone ou em [www.spotify.com](http://www.spotify.com).
- Porque Spotify é um serviço de terceiros, as especificações estão sujeitas a alterar sem aviso prévio. Do mesmo modo, a compatibilidade poderá ser prejudicada ou alguns ou todos os serviços podem deixar de estar disponíveis.
- Existem algumas funções Spotify que não podem ser operadas a partir desta unidade.
- Para problemas no uso da aplicação, contacte Spotify em [www.spotify.com](http://www.spotify.com).
- Estabeleça uma ligação à Internet.





# USB/Cartão SD

## Conectar a um dispositivo USB

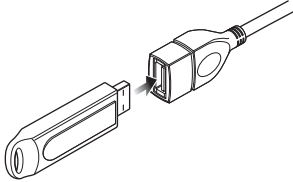
- 1 Ligue o dispositivo USB com o cabo USB. (P.85)



- 2 **DNX8** **5-VD** **4-BT** **4-RV**  
Pressione o botão **HOME**.  
**5-DA** **5-BT**  
Pressione o botão .
- 3 Toque em .
- 4 Toque em **USB**. (P.17)

## Desconecte o dispositivo USB

- 1 **DNX8** **5-VD** **4-BT** **4-RV**  
Pressione o botão **HOME**.  
**5-DA** **5-BT**  
Pressione o botão .
- 2 Toque numa fonte diferente de **USB**.
- 3 Desligue o dispositivo USB.

## Compatibilidade com dispositivos USB

Pode utilizar um dispositivo de armazenamento em massa USB nesta unidade.

As palavras "USB device" mencionadas neste manual indicam um dispositivo com memória flash.

### ● Sobre o sistema de ficheiros

O sistema de ficheiros deve ser um dos seguintes:

- FAT16
- FAT32
- exFAT
- NTFS

### NOTA

- Instale o dispositivo USB num local em que não prejudique uma condução segura.



- Não é possível conectar um dispositivo USB através de um hub USB e Multi Card Reader.
- Faça cópias de segurança dos ficheiros áudio utilizado nesta unidade. Os ficheiros podem ser apagados dependendo das condições de operação do dispositivo USB. Da nossa parte, não haverá lugar a qualquer compensação por danos decorrentes da perda dos dados armazenados.

## Inserir o cartão SD

### DNX8

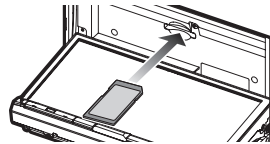
- 1 Pressione o botão .
- 2 Toque em **OPEN** para o painel se abrir completamente.
- 3 Insira o cartão SD na ranhura até fazer um clique.



- 4 Pressione o botão .
  - 5 Pressione o botão **HOME**.
  - 6 Toque em .
  - 7 Toque em **SD**. (P.17)
- 5-VD** **5-DA** **5-BT** **4-BT** **4-RV**
- 1 Insira o cartão microSD na ranhura até fazer um clique.

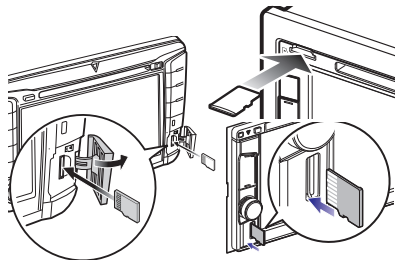

**2** **5-VD** **4-BT** **4-RV**  
 Pressione o botão **HOME**.

**5-DA** **5-BT**  
 Pressione o botão .

**3** Toque em .

**4** Toque em **SD**. (P.17)

## Remova o cartão SD

### **DNX8**

**1** Pressione o botão .

**2** Toque em **OPEN** para o painel se abrir completamente.

**3** Empurre o cartão SD até ouvir um estalido e, em seguida, retire o dedo do cartão. O cartão ressalta de maneira a conseguir puxá-lo com os dedos.

**4** Pressione o botão .

**5-VD** **5-DA** **5-BT** **4-BT** **4-RV**

**1** Empurre o cartão microSD até ouvir um clique e, em seguida, retire o dedo do cartão. O cartão ressalta de maneira a conseguir puxá-lo com os dedos.

## Cartão SD utilizável.

O aparelho pode reproduzir cartões de memória SD/SDHC/SDXC que cumpram a norma SD, SDHC ou SDXC.

### **DNX8**

É necessário um adaptador especial para utilizar um cartão miniSD, cartão miniSDHC, cartão microSD, microSDHC ou cartão microSDXC.

Não é possível utilizar o cartão multimédia (MMC).

## Operação Básica do USB/Cartão SD

A maioria das funções pode ser controlada a partir do ecrã de controlo das fontes e do ecrã de reprodução.

### NOTA

- Coloque o interruptor de modo do controlo remoto na posição AUD antes de iniciar a operação. Consulte a secção **Mude o modo de operação (P.75)**.



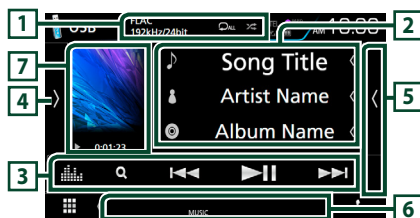

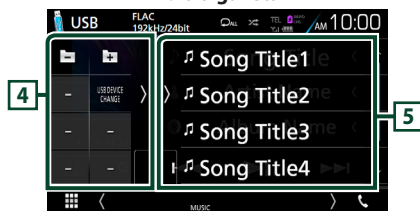

### Ecrã de controlo



### Abra a gaveta



### **1** CODEC / /

- Quando uma fonte de alta resolução é reproduzida, é exibida a sua informação de formato.
-  : Repete a faixa/pasta atual. De cada vez que toca na tecla, o modo de repetição é alterado pela ordem seguinte: Repetir ficheiro () , Repetir pasta () , Repetir tudo ()
-  : Reproduz aleatoriamente todas as faixas da pasta atual. De cada vez que toca na tecla, o modo aleatório é alterado pela ordem seguinte: Ficheiro aleatório () , Aleatoriedade desligada ()

### **2** Informação sobre a faixa

Mostra a informação sobre o ficheiro atual. Apenas um nome de ficheiro e um nome de pasta são exibidos se não existir informação de rótulo.

### **3** Teclas de operação

-  : Procura a faixa/o ficheiro. Para mais detalhes sobre a operação de procura, consulte a secção **Operação de pesquisa (P.35)**.

- **◀◀ ▶▶** : Procura a faixa/o ficheiro anterior/ seguinte.  
Toque sem soltar para avançar rapidamente ou retroceder rapidamente. (Será cancelado automaticamente após cerca de 50 segundos.)
- **▶||** : Reproduz ou ativa o modo de pausa.
- **▒** : Mostra o ecrã do Equalizador Gráfico. (P.70)

#### 4 Painel de funções

Toque no lado esquerdo do ecrã para exibir o painel de funções. Toque outra vez para fechar o painel.

- **[-] [+]** : Procura a pasta anterior/seguinte.
- **USB DEVICE CHANGE** (Apenas para dispositivo USB de **DNX8 5-VD 5-DA 5-BT 4-RV**) : Altera para outro dispositivo USB quando estão conectados dois dispositivos USB.

#### 5 Lista de conteúdos

- Toque no lado direito do ecrã para exibir a lista de Conteúdos. Toque outra vez para fechar a lista.
- Exibe a lista de reprodução. Quando toca o nome de uma pista/ficheiro da lista, começa a reprodução.

#### 6 Itens Indicadores

- **VIDEO** : Identifica o ficheiro de vídeo.
- **MUSIC** : Identifica o ficheiro de música.

#### 7 Capa/ Indicador do modo de reprodução/ Tempo de reprodução

A capa do ficheiro a tocar é exibida.

- **▶, ▶▶**, etc.: Indicador do modo de reprodução atual  
Significado de cada ícone:  
▶ (reproduzir), ▶▶ (avançar rapidamente), ◀◀ (retroceder rapidamente), || (parar).

#### Ecrã de vídeo



#### 8 Área de procura de ficheiros (Apenas ficheiros de vídeo)

Toque para procurar o ficheiro seguinte/anterior.

#### 9 Área de visualização de teclas (Apenas ficheiros de vídeo)

Toque para aceder ao ecrã de controlo.

### Operação de pesquisa

Podemos procurar ficheiros de música ou de vídeo através das seguintes operações.

- 1 Toque em **Q**.
- 2 Toque em **▼**.

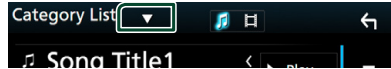

- 3 Seleccione o tipo de lista.

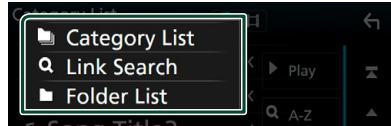

#### NOTA

- Para efetuar operações no ecrã da lista, consulte a secção **Ecrã de lista (P.20)**.

#### Procura por categoria

Podemos procurar um ficheiro selecionando uma categoria.

- 1 Toque em **Category List**.
- 2 Seleccione se quer procurar ficheiros de áudio **🎵** ou ficheiros de vídeo **📺**.
- 3 Toque na categoria pretendida.

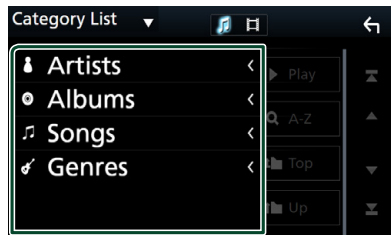

- A lista correspondente à sua seleção aparece.

- 4 Toque para seleccionar o item pretendido da lista. Repita este passo até encontrar o ficheiro desejado.

## Procura por Ligação

Pode procurar um ficheiro do mesmo artista/álbum/género que a faixa atual.

- 1 Toque em **Link Search**.
- 2 Toque no tipo de etiqueta pretendido. Pode selecionar por artistas, álbuns e géneros.

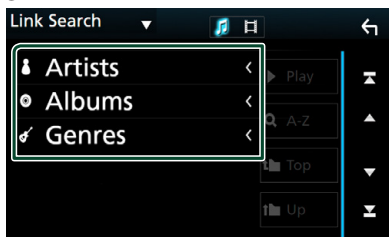

► A lista correspondente à sua seleção aparece.

- 3 Toque no item pretendido da lista de conteúdos.

## Procurar pasta

Pode procurar um ficheiro de acordo com a hierarquia.

- 1 Toque em **Folder List**.
- 2 Toque na pasta pretendida.

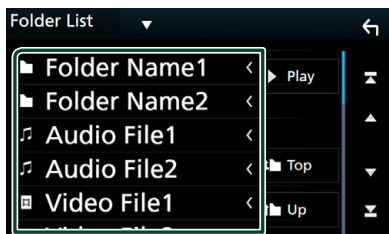

Quando toca numa pasta os seus conteúdos são apresentados.

- 3 Toque para selecionar o item pretendido da lista. Repita este passo até encontrar o ficheiro desejado.

# iPod/iPhone

## Preparativos

### Compatibilidade iPod/iPhone

Os seguintes modelos podem ser ligados a esta unidade.

Feito para

- iPhone 7 Plus
- iPhone 7
- iPhone SE
- iPhone 6s Plus
- iPhone 6s
- iPhone 6 Plus
- iPhone 6
- iPhone 5s
- iPhone 5c
- iPhone 5
- iPod touch (6.ª geração)
- iPod touch (5.ª geração)

### NOTA



- Lista compatível mais recente de iPod/iPhone. Para obter detalhes, consulte [www.kenwood.com/cs/ce/ipod/](http://www.kenwood.com/cs/ce/ipod/).
- Ao ligar o seu iPod/iPhone a esta unidade com um cabo de ligação iPod opcional KCA-iP103, é possível alimentar o seu iPod/iPhone, bem como carregá-lo enquanto ouve música. Contudo, esta unidade tem de estar ligada.
- Se iniciar a reprodução depois de ligar o iPod, a música que estava a ser reproduzida pelo iPod é reproduzida primeiro.

### Conecte um iPod/iPhone

#### Conexão com fios

##### Preparativos

- Conecte um iPod/iPhone com o KCA-iP103 (acessório opcional) enquanto o CarPlay não está conectado.
- Com um iPhone com funcionalidade CarPlay, desligue o CarPlay operando o iPhone na configuração funcional antes de conectar o iPhone. Para detalhes do método de configuração, contacte o fabricante do terminal.
- **DNX8** **5-VD** **5-DA** **5-BT** **4-RV**  
: Ligue o iPod/iPhone ao terminar USB cinzento com o KCA-iP103 (acessório opcional).
- Apenas pode ser conectado um iPod/iPhone.

- 1 Conecte o iPod/iPhone usando o KCA-IP103. (P.85)
- 2 **DNX8** **5-VD** **4-BT** **4-RV**  
Pressione o botão **HOME**.  
**5-DA** **5-BT**  
Pressione o botão .
- 3 Toque em .
- 4 Toque em **iPod**. (P.17)

- Para desligar o iPod/iPhone ligado com o cabo:

- 1 Desligue o cabo do iPod/iPhone.

## Conexão Bluetooth

### Preparativos

- Para conectar um iPhone através de Bluetooth, registe-o como dispositivo Bluetooth e defina o perfil da conexão antecipadamente. Consulte as secções **Registar o dispositivo Bluetooth (P.47)** e **Conecte o dispositivo Bluetooth (P.48)**.
- Conecte um iPhone por Bluetooth enquanto o CarPlay e o iPod/iPhone não estão conectados por USB.

Emparelhe o iPhone através de Bluetooth.

- **Selecione o método de criação de conexões para saída de som a partir da fonte de iPod.**

- 1 **DNX8** **5-VD**  
Pressione o botão **MENU**.  
**5-DA** **5-BT**  
Pressione o botão   
**4-BT** **4-RV**  
Pressione o botão do volume.  
➤ O menu pop-up aparece.
- 2 Toque em **SETUP**.  
➤ É apresentado o ecrã CONFIGURAÇÃO.
- 3 Toque em **AV**.  
➤ Aparece o ecrã AV.
- 4 Toque em **iPod Bluetooth Connection**.  
**Bluetooth** (Predefinição): Efetue a saída de som utilizando um dispositivo Bluetooth.  
**Bluetooth+HDMI**: Efetue a saída de som utilizando um dispositivo HDMI e realize a seleção de música, etc., utilizando um dispositivo Bluetooth.

## Funcionamento Básico do iPod/iPhone

### NOTA





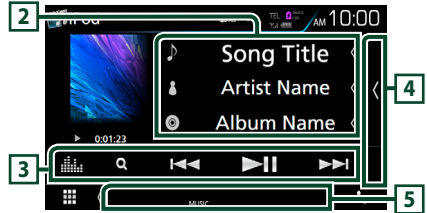

- Coloque o interruptor de modo do controlo remoto na posição AUD antes de iniciar a operação. Consulte a secção **Mude o modo de operação (P.75)**.

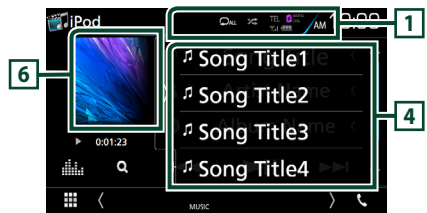
### Ecrã de controlo



### Abra a gaveta



- : Repete a faixa/o álbum atual. De cada vez que toca na tecla, o modo de repetição é alterado pela ordem seguinte: Repetir música (  ), Repetir todas as músicas (  )
- : Reproduz aleatoriamente todas as faixas no álbum atual. De cada vez que toca na tecla, o modo aleatório é alterado pela ordem seguinte: Música aleatória (  ), Aleatoriedade desligada (  )

### 2 Informação sobre a faixa

- Mostra a informação sobre o ficheiro atual.
- Toque para exibir o ecrã de lista de categorias. Consulte a secção **Procura por categoria (P.38)**.

### 3 Teclas de operação

- **Q** : Procura a faixa/o ficheiro. Para mais detalhes sobre a operação de procura, consulte a secção **Operação de pesquisa (P.38)**.
- **◀▶▶▶** : Procura a faixa/o ficheiro anterior/seguinte. Toque sem soltar para avançar rapidamente ou retroceder rapidamente. (Será cancelado automaticamente após cerca de 50 segundos.)
- **▶||** : Reproduz ou ativa o modo de pausa.
- **📊** : Mostra o ecrã do Equalizador Gráfico. (P.70)

### 4 Lista de conteúdos

- Toque no lado direito do ecrã para exibir a lista de Conteúdos. Toque outra vez para fechar a lista.
- Exibe a lista de reprodução. Quando toca o nome de uma pista/ficheiro da lista, começa a reprodução.

### 5 Itens Indicadores

- **MUSIC**: Identifica o ficheiro de música.

### 6 Capa/ Indicador do modo de reprodução/ Tempo de reprodução

A capa do ficheiro a tocar é exibida.

- **▶▶▶▶**, etc.: Indicador do modo de reprodução atual  
Significado de cada ícone:  
▶ (reproduzir), ▶▶ (avançar rapidamente), ◀◀ (retroceder rapidamente), || (parar).

## Operação de pesquisa

Pode procurar ficheiros de música através das seguintes operações.

- 1 Toque **Q**.
- 2 Toque em **▼**.



- 3 Selecione o tipo de lista.

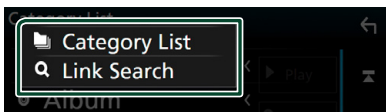

#### NOTA

- Para efetuar operações no ecrã da lista, consulte a secção **Ecrã de lista (P.20)**.

### Procura por categoria

Pode procurar um ficheiro selecionando uma categoria.

- 1 Toque em **Category List**.
- 2 Toque na categoria pretendida.

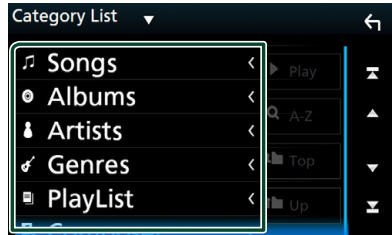

- ▶ A lista correspondente à sua seleção aparece.

- 3 Toque para selecionar o item pretendido da lista. Repita este passo até encontrar o ficheiro desejado.

### Procura por Ligação

Pode procurar um ficheiro do mesmo artista/álbum/gênero/compositor que a faixa atual.

- 1 Toque em **Link Search**.
- 2 Toque no tipo de etiqueta pretendido. Pode selecionar por artistas, álbuns, gêneros e compositores.

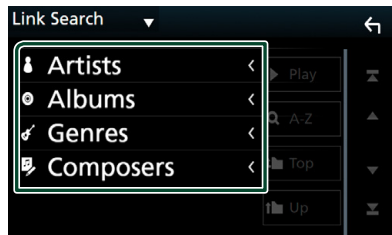

- ▶ A lista correspondente à sua seleção aparece.

- 3 Toque no item pretendido da lista de conteúdos.

# Rádio

## Operação básica do rádio

A maioria das funções pode ser controlada a partir do ecrã de controlo das fontes.

Para entrar na fonte de Rádio, toque no ícone **Rádio** no ecrã de seleção de fonte. (P.17)

### NOTA

- Ajuste o interruptor de modo de controlo remoto para modo AUD antes de iniciar a operação, consulte a secção **Mude o modo de operação (P.75)**.

### Ecrã de controlo

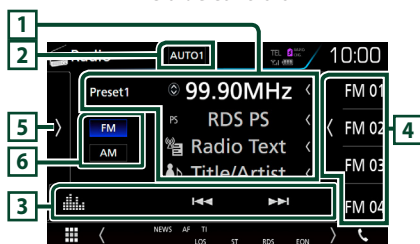

### Abra a gaveta

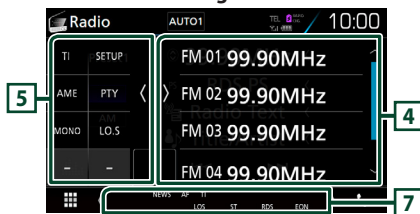

## 1 Visualização de informações

Mostra a informação sobre a estação atual: Frequência  
 Toçar em permite-lhe alternar entre Conteúdo A e Conteúdo B.

Conteúdo A: Nome da PS, Texto de Rádio, Título e Artista

Conteúdo B: Género PTY, Texto de Rádio plus  
**Predefinição#**: Número predefinido

## 2 Modo de busca

O modo de busca comuta pela seguinte ordem;  
**AUTO1**, **AUTO2**, **MANUAL**.

- **AUTO1**: Sintoniza automaticamente uma estação com boa receção.
- **AUTO2**: Sintoniza as estações memorizadas uma após outra.
- **MANUAL**: Comuta manualmente para a frequência seguinte.

## 3 Teclas de operação

- : Sintoniza a estação. O método de alteração de frequência pode ser modificado (consulte 2 na tabela).
- : Mostra o ecrã do Equalizador Gráfico. (P.70)

## 4 Lista predefinida

- Chama a estação memorizada.
- Se tocar na tecla durante 2 segundos, guarda na memória a estação atual a ser recebida no momento.
- Toque no lado direito do ecrã para exibir a lista de Predefinições. Toque outra vez para fechar a lista.

## 5 Painel de funções

Toque no lado esquerdo do ecrã para exibir o painel de funções. Toque outra vez para fechar o painel.

- **TI** (apenas FM): Ativa o modo de informação de trânsito. Para detalhes, consulte a secção **Informação de Trânsito (P.41)**.
- **SETUP** (apenas FM): Apresenta o ecrã CONFIGURAÇÃO DE SINTONIZADOR. Para mais detalhes, consulte a secção **Configuração de Sintonizador (P.41)**.
- **AME**: Redefine estações automaticamente. Para mais detalhes, consulte a secção **Memória automática (P.40)**.
- **PTY** (apenas FM): Procura um programa por tipo. Para mais detalhes, consulte a secção **Procurar por tipo de programa (P.40)**.
- **MONO** (apenas FM): Seleciona a receção monofónica.
- **LO.S** (apenas FM): Liga e desliga a função de busca local.

## 6 Botão de faixa

Muda a banda (AM, FM).

## 7 Itens Indicadores

- **ST**: Está a ser recebida uma transmissão estéreo.
- **MONO**: A função monofónica forçada está ativada.
- **AF**: A função de procura AF está ativada.
- **EON**: A estação Radio Data System está a enviar EON.
- **LOS**: A função de busca local está ativada.
- **NEWS**: Está a decorrer a interrupção por boletim de notícias.

## Rádio

- **RDS**: Indica o estado da estação Radio Data System quando a função AF está ativada.  
Branco: Está a ser recebido Radio Data System.  
Cor-de-laranja: Não está a ser recebido Radio Data System.
- **TI**: Indica o estado de receção das informações de trânsito.  
Branco: Esta a receber IT.  
Cor-de-laranja: Não está a receber IT.

## Operação de memória

### Memória automática

Pode memorizar automaticamente estações com boa receção.

#### 1 Toque na tecla da banda desejada.

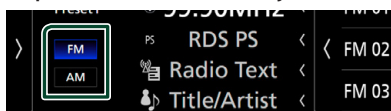

#### 2 Toque > no lado esquerdo do ecrã. Toque em AME.

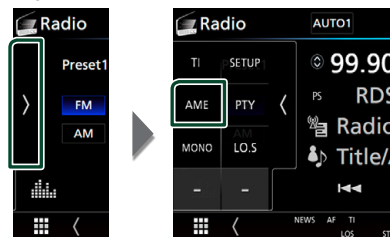

#### 3 Toque em Yes.

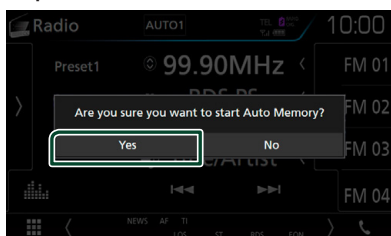

➤ Iniciar a memória automática.

### Memória manual

Pode guardar na memória a estação atual a ser recebida.

- 1 **Seleciona uma estação que deseje armazenar na memória.**
- 2 **Toque no FM# (#:1-15) ou AM# (#:1-5) em que pretende memorizar a estação durante 2 segundos, até ser emitido um sinal sonoro.**

## Operação de seleção

### Procurar por tipo de programa (Apenas FM)

Pode sintonizar uma estação com um tipo de programa específico enquanto ouve FM.

- 1 Toque > no lado esquerdo do ecrã. Toque em PTY.

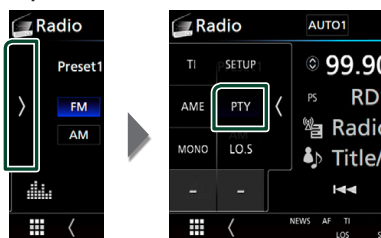

➤ É apresentado o ecrã PTY Search (Procura PTY).

- 2 **Seleciona um tipo de programa a partir da lista.**

#### 3 Toque em Search.

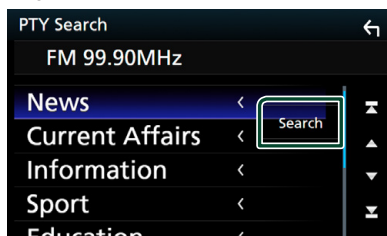

Procura a estação do tipo de programa selecionado.



## Informação de Trânsito (Apenas FM)

Pode ouvir e visualizar automaticamente a informação de trânsito, quando começa um boletim de trânsito. Contudo, esta função requer um Sistema de Dados de Rádio que inclua informações TI.

- 1 Toque no lado esquerdo do ecrã. Toque em **TI**.

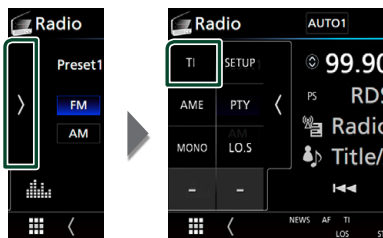

- O modo de informação de trânsito é ativado.

### Quando o boletim de trânsito começa

O ecrã Informação de trânsito aparece automaticamente.

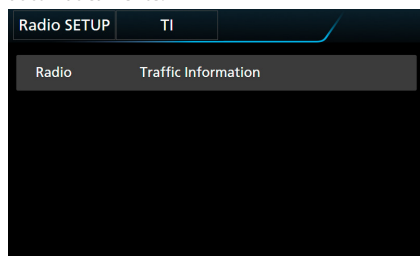

#### NOTA

- É necessário ter a função de informação de trânsito ativada a fim de fazer aparecer automaticamente o ecrã de informação de trânsito.
- A definição do volume durante a receção de informação de trânsito é automaticamente guardada. Da próxima vez que receber a informação de trânsito, esta unidade chama automaticamente a definição do volume.

## Configuração de Sintonizador

Pode ajustar os parâmetros relacionados com o sintonizador.

- 1 Toque no lado esquerdo do ecrã. Toque em **SETUP**.

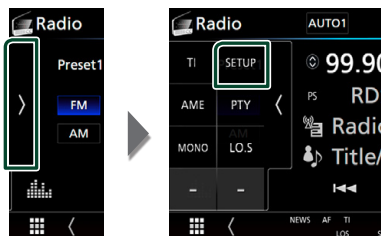

- É apresentado o ecrã Radio SETUP (CONFIGURAÇÃO de Rádio).

- 2 Defina cada item da seguinte forma.

#### ■ NEWS

Define uma hora para interromper o boletim de notícias. A predefinição é "OFF".

#### ■ AF

Quando a receção de uma estação é deficiente, muda automaticamente para a estação que está a transmitir o mesmo programa, na mesma rede Radio Data System (RDS). A predefinição é "ON".

#### ■ Regional

Define se comutar para a estação apenas na região específica usando o controlo "AF". A predefinição é "ON".

#### ■ Auto TP Seek

Quando a receção da estação da informação de trânsito é fraca, procura automaticamente uma estação que pode ser melhor rececionada. A predefinição é "ON".

#### ■ Language Select

Seleciona um idioma de visualização para a função PTY.

# DAB (DNL8 5-VD 5-DA 4-RV)

## Operação Básica DAB

A maioria das funções pode ser controlada a partir do ecrã de controlo das fontes.

Para entrar na fonte DAB, toque no ícone **DAB** no ecrã de seleção de fonte. (P.17)

### NOTA

- Ajuste o interruptor de modo de controlo remoto para modo AUD antes de iniciar a operação, consulte a secção **Mude o modo de operação (P.75)**.

### Ecrã de controlo



### Abra a gaveta

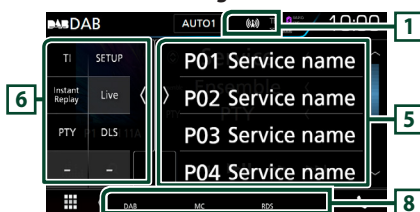

### 1 Exibição de indicador

Exibe a força do sinal recebido.

### 2 Visualização de informações

Mostra a informação sobre a estação atual: Nome de Serviço

Toçar em  permite-lhe alternar entre Conteúdo A, Conteúdo B e Conteúdo C.

Conteúdo A: Nome de conjunto, Género PTY

Conteúdo B: Título da Música, Nome do Artista, DLS



Conteúdo C: A Toçar, Próximo Programa, Qualidade de Som

### 3 Modo de busca

O modo de busca comuta pela seguinte ordem; **AUTO1**, **AUTO2**, **MANUAL**.

- **AUTO1**: Sintoniza automaticamente um conjunto com boa receção.
- **AUTO2**: Sintoniza os conjuntos memorizados um após outro.
- **MANUAL**: Comuta manualmente para o conjunto seguinte.

### 4 Teclas de operação

- : Apresenta o ecrã de Lista de Serviço. Para mais detalhes sobre a operação de procura, consulte a secção **Procura por serviço (P.43)**.
- : Sintoniza numa etiqueta em conjunto, serviço e componente. O modo de alteração de pesquisa pode ser modificado. (consulte o item 3 na tabela).
- : Mostra o Ecrã do Equalizador Gráfico. (P.70)

### 5 Lista predefinida

- Chama o serviço memorizado.
- Se tocar na tecla durante 2 segundos, guarda na memória o serviço atual.
- Toçar no ecrã ou dedilhar o ecrã para a esquerda vai exibir a lista programada. Toçar outra vez ou dedilhar para a direita fecha a lista.

### 6 Painel de funções

Toque no lado esquerdo do ecrã para exibir o painel de funções. Toque outra vez para fechar o painel.

- **TI**: Ativa o modo de informação de trânsito. Para detalhes, consulte a secção **Informação de Trânsito (P.44)**.
- **SETUP**: Apresenta o ecrã DAB SETUP (CONFIGURAÇÃO DAB). Para mais detalhes, consulte a secção **Configuração DAB (P.45)**.
- **Instant Replay** (apenas no modo Em direto): Muda o modo de Repetição. Consulte a secção **Repetição (P.44)**.
- **Live** (apenas no modo de Repetição): Mude o modo Em direto.
- **PTY** (apenas no modo Em direto): Procura um programa por tipo. Para mais detalhes, consulte a secção **Procurar por tipo de programa (P.43)**.
- **DLS**: Exibe o ecrã de segmento de Etiqueta Dinâmica.

## 7 Área de Arte

Os dados da imagem são apresentados se estiverem disponíveis no conteúdo atual. Toque para alternar entre o ecrã de Controlo e de Informação.

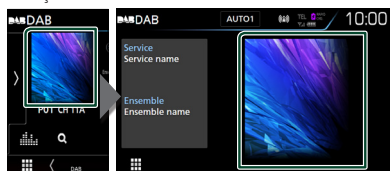

**P#:** Número predefinido

**CH#:** Visualização de canal

## 8 Itens Indicadores

- **DAB:** Rádio digital em receção.
- **RDS:** Está a ser recebido Radio Data System.
- **MC:** É apresentado o serviço em receção.  
Branco: É recebido o componente principal.  
Cor-de-laranja: É recebido o componente secundário.

## Armazenamento de Serviços na Memória Predefinida

Pode guardar na memória o serviço atual a ser recebido.

- 1 Seleccione um serviço que deseje armazenar na memória.
- 2 Toque em  no lado direito do ecrã.

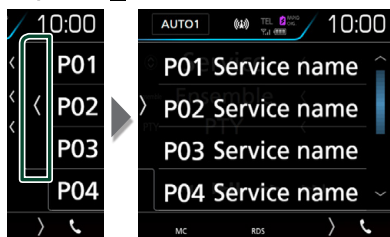

- 3 Toque no **P#** (#:1-15) em que pretende memorizar a estação durante 2 segundos, até ser emitido um sinal sonoro.

## Operação de seleção

### Procurar por tipo de programa

Pode sintonizar uma estação com um tipo de programa específico enquanto ouve Rádio Digital.

- 1 Toque  no lado esquerdo do ecrã. Toque em **PTY**.

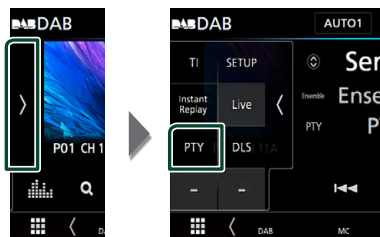

- 2 É apresentado o ecrã **PTY Search** (Procura PTY).

- 2 Seleciona um tipo de programa a partir da lista.

- 3 Toque em **Search**.

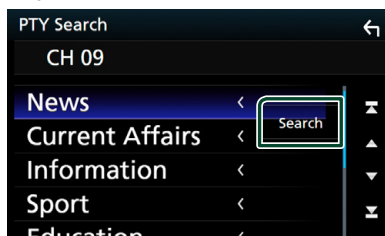

Procura a estação do tipo de programa selecionado.

### Procura por serviço

Pode seleccionar um serviço da lista de todos os serviços recebidos.

- 1 Toque .

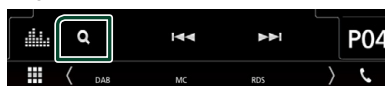

## 2 Seleccione o conteúdo pretendido da lista.



Toque e mantenha premido para encontrar a lista de serviços mais recente.



Exibe o ecrã do teclado.

Salte para a letra que introduziu (procura por alfabeto).

## Informação de Trânsito

Pode ouvir e visualizar automaticamente a informação de trânsito, quando começa um boletim de trânsito. Contudo, esta função requer um Rádio Digital que inclua informações TI.

### 1 Toque no lado esquerdo do ecrã. Toque em TI.

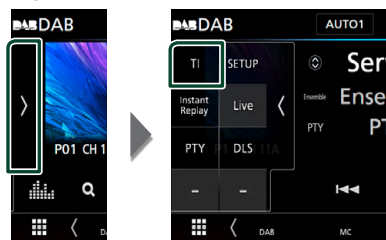

► O modo de informação de trânsito é ativado.

### Quando o boletim de trânsito começa

O ecrã Informação de trânsito aparece automaticamente.

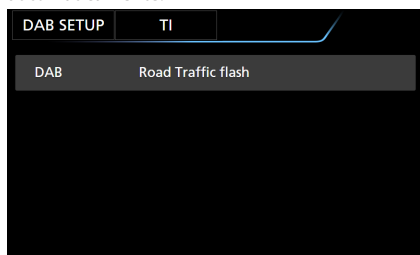

## NOTA

- É necessário ter a função de informação de trânsito ativada a fim de fazer aparecer automaticamente o ecrã de informação de trânsito.
- A definição do volume durante a receção de informação de trânsito é automaticamente guardada. Da próxima vez que receber a informação de trânsito, esta unidade chama automaticamente a definição do volume.

## Repetição

Podem repetir os últimos 30 minutos da estação atual.

### 1 Toque no lado esquerdo do ecrã. Toque em Instant Replay.

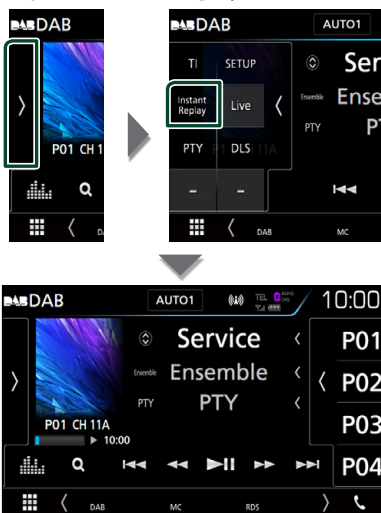

Avança/recua 15 segundos quando se toca.



Avanço rápido/recuo rápido quando se continua a tocar. (Será cancelado automaticamente após cerca de 50 segundos.)



Reproduz ou ativa o modo de pausa.

### Barra de tempo de repetição

Exibir capacidade de gravação ocupada

## Para retornar ao modo em direto

**1** Toque  no lado esquerdo do ecrã.

**2** Toque em **Live**.

### NOTA

- PTY Watch (Controlo PTY) é ativado e a função de repetição não pode ser utilizada enquanto recebe um programa.
- Enquanto é reproduzida a estação atual, não é possível armazenar a estação por **Armazenamento de Serviços na Memória Predefinida (P.43)**.

## Configuração DAB

Pode ajustar os parâmetros relacionados com o rádio digital.

**1** Toque  no lado esquerdo do ecrã.  
Toque em **SETUP**.

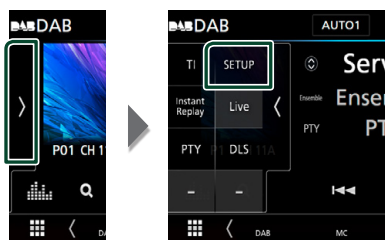

➤ É apresentado o ecrã CONFIGURAÇÃO DAB.

**2** Defina cada item da seguinte forma.

### ■ Priority

Se o mesmo serviço for fornecido pelo rádio digital durante a receção do sistema de dados de rádio, muda automaticamente para o rádio digital. Se o mesmo serviço for fornecido pelo sistema de dados de rádio quando a receção do serviço fornecida pelo rádio digital se tornar deficiente, muda automaticamente para o sistema de dados de rádio.

### ■ PTY Watch

Se o serviço do tipo de programa definido começar com o conjunto a ser recebido, muda de qualquer fonte para o rádio digital, para receção do serviço.

### ■ Announcement Select

Muda para o serviço de declaração definido. Para mais detalhes, consulte a secção **Configuração de declaração (P.45)**.

### ■ Seamless Blend

Evita interrupções de áudio ao mudar de rádio digital para rádio analógica. A predefinição é "ON".

### ■ Antenna Power

Define a alimentação da antena do rádio digital. Definido em "ON" quando a antena do rádio digital em utilização está equipada com um amplificador.

A predefinição é "ON".

### ■ Related Service

Quando seleciona ON (Ligar), a unidade comuta para um serviço relacionado (se existir) quando a rede do serviço DAB não está disponível.

A predefinição é "OFF".

### ■ Language Select

Seleciona um idioma de visualização para a função PTY.

## ■ Configuração de declaração

Quando o serviço com ON selecionado é iniciado, muda a partir de qualquer fonte para a de Declaração para a sua receção.

**1** Toque em **Announcement Select** no ecrã CONFIGURAÇÃO DAB.

➤ O ecrã Announcement Select (Selecionar Aviso) é apresentado.

**2** Toque em cada lista de declarações e defina para ON ou OFF.



### ■ Select All

Ligue todos os anúncios.

### ■ Deselect All

Desligue todos os anúncios.

### NOTA

- A definição do volume durante a receção do serviço de declaração é automaticamente guardada. Da próxima vez que receber o serviço de declaração, esta unidade chama automaticamente a definição do volume.

## Controlo do Bluetooth

Utilizando a função Bluetooth, podem ser executadas diversas funções: ouvir um ficheiro áudio, efetuar/receber uma chamada.

### Informações sobre o uso de dispositivos Bluetooth®



Bluetooth é uma tecnologia de comunicação rádio sem fios de curto alcance para dispositivos móveis como telemóveis, computadores portáteis e outros.

Os dispositivos Bluetooth podem ser ligados sem cabos e comunicar entre si.

#### NOTA

- Durante a condução, não realize operações complicadas como marcar números de telefone, consultar a lista telefónica, etc. Para efetuar estas operações, pare o carro num local seguro.
- Pode não ser possível ligar alguns dispositivos Bluetooth a este aparelho dependendo da versão do dispositivo Bluetooth.
- Este aparelho pode não funcionar com alguns dispositivos Bluetooth.
- A condição de conexão pode variar dependendo das circunstâncias ao seu redor.
- Para alguns dispositivos Bluetooth, o dispositivo é desligado quando o aparelho é apagado.

### Sobre o telemóvel e o leitor de áudio Bluetooth

Esta unidade está em conformidade com as seguintes especificações Bluetooth:

#### Versão

Bluetooth Ver. 3.0

#### Perfil

##### Telemóvel:

HFP (V1.6) (Perfil mãos-livres)

SPP (Serial Port Profile)

PBAP (Phonebook Access Profile)

#### Leitor de áudio:

A2DP (Advanced Audio Distribution Profile)

AVRCP (V1.5) (perfil de Controlo Remoto Áudio/Vídeo)

#### Codec de som

SBC, AAC

#### NOTA

- As unidades compatíveis com a função Bluetooth foram certificadas como estando em conformidade com a Norma Bluetooth seguindo o procedimento prescrito pela Bluetooth SIG.
- Contudo, poderá não ser possível essas unidades comunicarem com o seu telemóvel, consoante o tipo.

## Registrar o dispositivo Bluetooth

É necessário registar o leitor de áudio Bluetooth ou o telemóvel nesta unidade, antes de utilizar a função Bluetooth.

É possível registar até 10 dispositivos Bluetooth.

### NOTA

- Podem ser registados 10 dispositivos Bluetooth. Se se tentar registar o 11º dispositivo Bluetooth, o dispositivo Bluetooth mais antigo conectado será eliminado para registar a 11º.
- Esta unidade é compatível com a função Easy Pairing (emparelhamento fácil) da Apple. Quando um iPod touch ou um iPhone é ligado a esta unidade, aparece uma janela de diálogo de autenticação. A execução da operação de autenticação nesta unidade ou num smartphone iOS regista o smartphone como um dispositivo Bluetooth.

Siga o passo 1, 2 e 3 para fazer o registo.

### Passo 1: Registrar o dispositivo Bluetooth

- 1 Procure a unidade (“DNX\*\*\*\*”) a partir do seu smartphone/telemóvel.
- 2 Introduza o Código PIN no seu smartphone/telemóvel.  
O Código PIN está predefinido para “0000”.

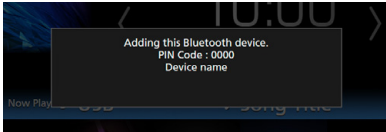

### ● SSP (Secure Simple Pairing of Bluetooth 2.1 ou superior)

- 1 Procure a unidade (“DNX\*\*\*\*”) a partir do seu smartphone/telemóvel.
- 2 Confirme o pedido no smartphone/ telemóvel e na unidade.

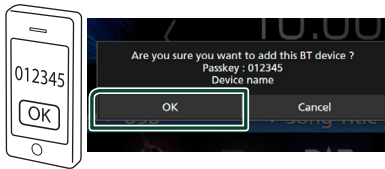

### Passo 2: Definições de conexão

- Quando o perfil HFP é suportado, Mãos Livres 1 ou 2 é automaticamente selecionado para conexão, prosseguindo para o próximo passo.
- Quando o perfil A2DP ou SPP é suportado, o telemóvel ou o leitor de áudio é conectado automaticamente, procedendo para o próximo passo.

Se já estiverem conectados telemóveis e/ou leitores de áudio, aparece um ecrã de seleção.

#### 1 Seleccione o número de mãos livres a conectar.

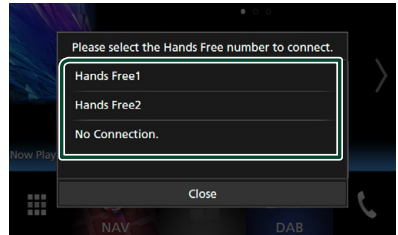

#### 2 Seleccione se quer usar a aplicação de reprodução de som no seu smartphone através de A2DP e as outras aplicações no seu smartphone através de SPP.

Esta mensagem aparece se o dispositivo suportar áudio BT (A2DP) ou ligação por smartphone (SPP).

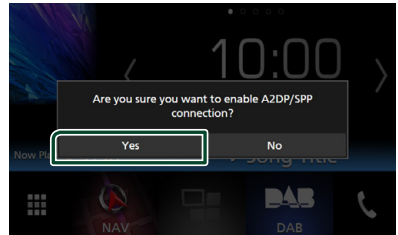

### Passo 3: Transferência da lista telefónica

- 1 Selecione se quer transferir os seus dados de lista telefónica.

Esta mensagem aparece se o dispositivo suportar PBAP.

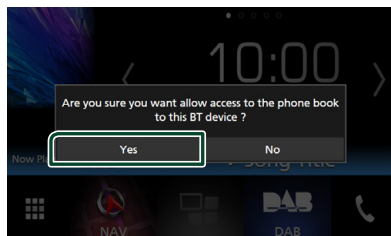

A transmissão de dados da lista telefónica inicia.

Alguns smartphones podem solicitar permissão para aceder aos dados. A transmissão de dados iniciará com a sua permissão.



Quando a transmissão de dados e a conexão estiverem concluídas, o ícone de conexão Bluetooth aparece no ecrã.

## Configuração do Bluetooth

- 1 **DNX8 5-VD**  
Pressione o botão **MENU**.  
**5-DA 5-BT**  
Pressione o botão **☰**.  
**4-BT 4-RV**  
Pressione o botão do volume.  
> O menu pop-up aparece.

- 2 Toque em **SETUP**.



> É apresentado o ecrã de menu **SETUP** (Conf).

- 3 Toque em **Bluetooth**.



> É apresentado o ecrã **Bluetooth SETUP** (CONFIGURAÇÃO do Bluetooth).  
Consulte a secção seguinte para cada definição.

- Conecte o dispositivo Bluetooth (**P.48**)
- Altere o Código PIN (**P.50**)
- Altere o nome do dispositivo (**P.50**)

### Conecte o dispositivo Bluetooth

- 1 Toque em **Select Device** no ecrã **CONFIGURAÇÃO** de Bluetooth.

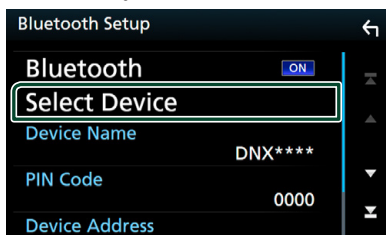



- 2 Toque no nome do dispositivo que pretende ligar.

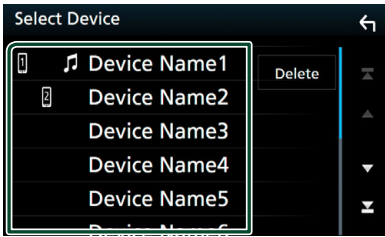

- É apresentado o ecrã de seleção de perfil.

**NOTA**

- Se o ícone estiver iluminado, significa que a unidade utilizará esse dispositivo.

- 3 Defina cada perfil da seguinte forma.

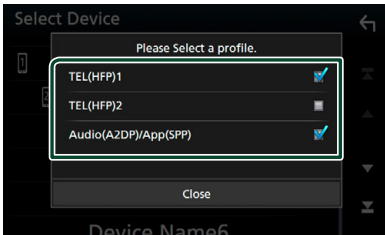

■ **TEL (HFP) 1 , TEL (HFP) 2**

O dispositivo é conectado com a unidade como telefone mãos livres 1 ou 2.

■ **Audio (A2DP)/App (SPP)**

Defina para interligar com uma aplicação instalada num smartphone ou para usar como um leitor de áudio.

- 4 Toque em **Close**.

*Para eliminar o dispositivo Bluetooth registado*

- 1 Toque em **Delete**.

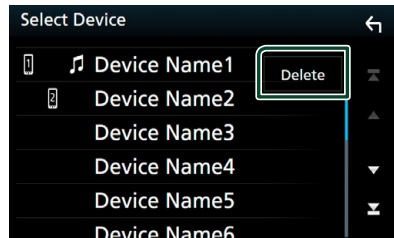

- 2 Toque no nome do dispositivo a verificar.

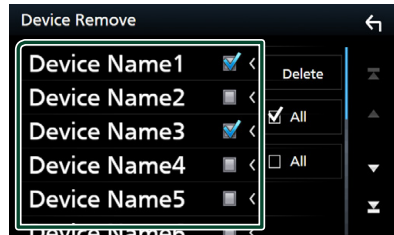

■  **All**

Selecione todos os dispositivos Bluetooth.

■  **All**

Apaga todas as marcas de verificação.

- 3 Toque em **Delete**.

- Aparece uma mensagem de confirmação.

- 4 Toque em **Yes**.

## Altere o Código PIN

- 1 Toque em **PIN Code** no ecrã CONFIGURAÇÃO de Bluetooth.
  - É apresentado o ecrã PIN Code Set (Definir código PIN).
- 2 Toque e segure **[BS]**.
- 3 Introduza o Código PIN.

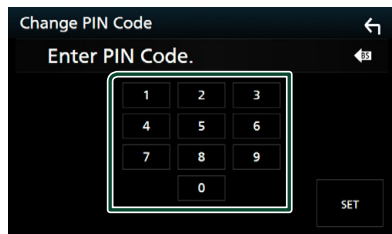

- 4 Toque em **SET**.

## Altere o nome do dispositivo

- 1 Toque em **Device Name** no ecrã CONFIGURAÇÃO de Bluetooth.
  - Aparece o ecrã para alterar o Nome do Dispositivo.
- 2 Toque e segure **[BS]**.
- 3 Introduza o nome do dispositivo.



- 4 Toque em **Enter**.

## Reproduzir um dispositivo de áudio Bluetooth

A maioria da função pode ser controlada a partir do ecrã de controlo das fontes.

Para entrar na fonte Spotify, toque no ícone **Bluetooth** no ecrã de seleção; de fonte. (P.17)

## Operação básica do Bluetooth

### Ecrã de controlo

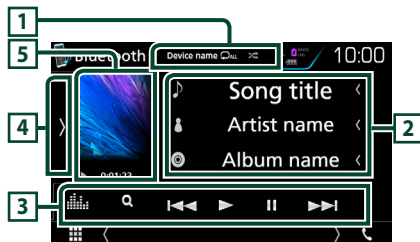

### 1 Nome do dispositivo/ [Repetir] / [Repetir desligado]

- Nome do dispositivo conectado.
- [Repetir]: Repete a faixa/pasta atual. De cada vez que toca na tecla, o modo de repetição é alterado pela ordem seguinte; Repetir ficheiro ([Repetir]), Repetir pasta ([Repetir pasta]), Repetir todas as músicas ([Repetir todas]), Repetir desligado ([Repetir desligado])
- [Repetir desligado]: Reproduz aleatoriamente todas as faixas da pasta atual. De cada vez que toca na tecla, o modo de repetição é alterado pela ordem seguinte; Pasta aleatória ([Pasta aleatória]), Tudo aleatório ([Tudo aleatório]), Aleatoriedade desligada ([Aleatoriedade desligada])

### 2 Exibição de informações \*

Apresenta o nome da faixa de informações.

### 3 Teclas de operação \*

- [Procura]: Procura o ficheiro. Consulte a secção **Procura por ficheiro (P.51)**.
- [Anterior]: Procura o conteúdo anterior/ seguinte. Toque sem soltar para avançar rapidamente ou retroceder rapidamente. (Será cancelado automaticamente após cerca de 50 segundos.)
- [Play/Pause]: Reproduz.
- [Pausa]: Pausa.
- [Equalizador]: Mostra o ecrã do Equalizador Gráfico. (P.70)

#### 4 Painel de funções

Toque no lado esquerdo do ecrã para exibir o painel de funções. Toque outra vez para fechar o painel.

- **BT DEVICE CHANGE** : Seleciona o dispositivo a conectar através de Bluetooth por áudio (A2DP) ou APP (SPP). Consulte a secção **Conecte o áudio Bluetooth (P.51)**.

#### 5 Indicador do modo de reprodução/ Tempo de reprodução

- ▶, ||: Indicador do modo de reprodução atual  
Significado de cada ícone:
- ▶ (reproduzir), ▶▶ (avançar rapidamente), ◀◀ (retroceder rapidamente), || (pausar), ■ (parar).

\* Estes itens surgem apenas quando o leitor de áudio, compatível com o perfil AVRCP, está ligado.

#### NOTA

- Os botões de operação, indicadores e informações visualizados no ecrã diferem dependendo do dispositivo conectado.
- Se as teclas de operação não forem apresentadas, opere a partir do leitor.
- Dependendo do telemóvel ou do leitor de áudio, pode ouvir e controlar o áudio mas a informação de texto pode não aparecer.
- Se o volume estiver demasiado baixo, aumente-o no seu telemóvel ou leitor de áudio.

#### Conecte o áudio Bluetooth

Seleciona o dispositivo a conectar através de Bluetooth por áudio (A2DP) ou APP (SPP).

- 1 Toque no lado esquerdo do ecrã. Toque em **BT DEVICE CHANGE**.

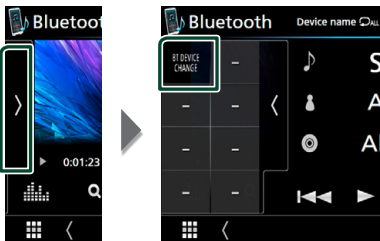

- 2 Toque no nome do dispositivo que pretende ligar.

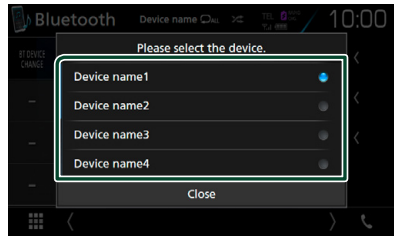

- 3 Toque em **Close**.

#### Procura por ficheiro

- 1 Toque .
- 2 Toque no ficheiro ou pasta pretendido.

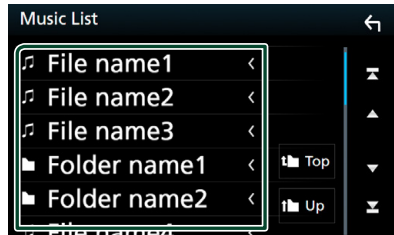

Quando toca numa pasta os seus conteúdos são apresentados.

- 3 Toque no item pretendido da lista de conteúdos.  
▶ Inicia-se a reprodução.

#### NOTA

- Para efetuar operações no ecrã da lista, consulte a secção **Ecrã de lista (P.20)**.

### Utilizar a unidade Mãos-livres

Pode usar a função de telefone ligando o telefone com Bluetooth a esta unidade.

#### NOTA

- Enquanto o Apple CarPlay ou o Android Auto estiver a ser conectado, a função de Mãos Livres Bluetooth e duas conexões de dispositivos Bluetooth não podem ser utilizadas. Apenas pode ser utilizada a função de Mãos Livres do Apple CarPlay ou do Android Auto.

### Faça uma chamada

#### 1 Toque em .

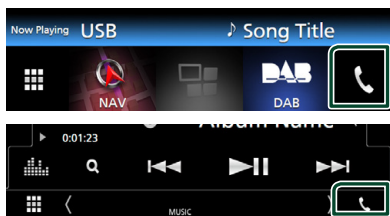





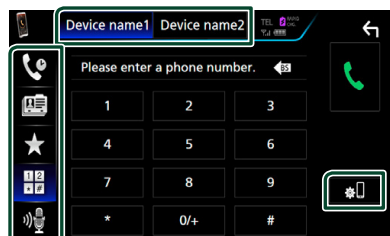

- É apresentado o ecrã Hands Free (Mãos-livres).

#### NOTA

- Se o seu telemóvel suportar PBAP, pode exibir a lista telefónica e listas de chamadas no ecrã do painel de toque quando o telemóvel está conectado.
  - Lista telefónica: até 1.000 entradas
  - Até 50 entradas, incluindo chamadas feitas, chamadas recebidas e chamadas perdidas

#### 2 Seleccione um método de marcação.



-  : Ligar utilizando registos de chamadas
-  : Ligar utilizando a lista telefónica
-  : Ligar utilizando o número predefinido
-  : Ligar introduzindo um número de telefone
-  : Reconhecimento de Voz (P.53)

#### ● Selecionar o telemóvel a utilizar

Quando são ligados dois telemóveis

- 1) Toque em   para seleccionar o telefone que pretende usar.

#### ● CONFIGURAÇÃO do Bluetooth

- 1) Toque em .  
É apresentado o ecrã Bluetooth SETUP (CONFIGURAÇÃO do Bluetooth).

#### NOTA

- Os ícones de estado mostrados, tais como a bateria e a antena, podem não corresponder aos apresentados no telemóvel.
- Colocar o telemóvel no modo privado pode desativar a função Mãos-livres.

### Ligar utilizando registos de chamadas

#### 1 Toque em .

#### 2 Selecionar o número de telefone a partir da lista.

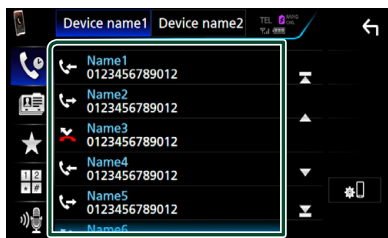

### Ligar introduzindo um número de telefone

#### 1 Toque em .

#### 2 Introduza um número de telefone, utilizando as teclas numéricas.

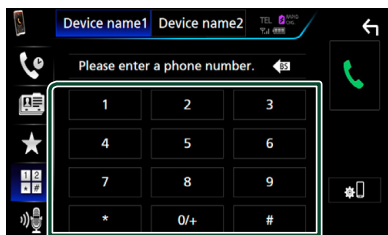



#### 3 Toque em .

### Ligar utilizando o número predefinido

- 1 Toque em .
- 2 Toque no Nome ou no número de telefone.



### Ligar utilizando a lista telefónica

- 1 Toque em .
- 2 Toque em  **A-Z**.
- 3 Selecione a inicial.



- Os caracteres sem nome correspondente não serão apresentados.
- Um primeiro carácter com um carácter acentuado como “ü” pode ser procurada com um carácter não acentuado “u”. Um carácter com um carácter com acento numa frase não pode ser procurado.

- 4 Selecione a pessoa a quem quer ligar a partir da lista.

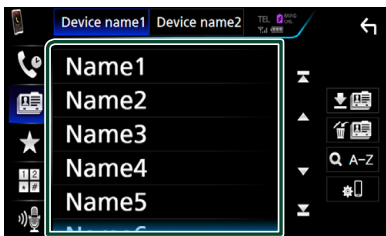

- 5 Selecionar o número de telefone a partir da lista.

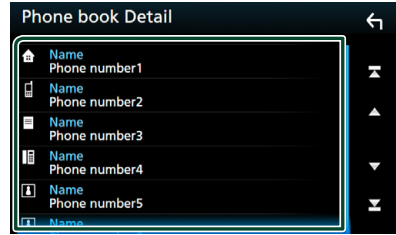

#### NOTA

- Pode ordenar a lista por apelido ou primeiro nome. Para informações detalhadas, consulte a secção **Configuração mãos-livres (P.56)**.

### Reconhecimento de voz

Pode aceder à função de reconhecimento de voz do telemóvel ligado a esta unidade. Pode pesquisar a lista de contactos do telemóvel por voz. (A funcionalidade depende do telemóvel.)

- 1 Pressione o botão  durante 1 segundo.

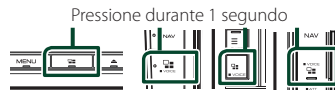



- É apresentado o ecrã de reconhecimento de voz.

- 2 Comece a falar.

#### NOTA

- Pode usar a função de reconhecimento de voz tocando  no ecrã Mãos-livres.

## Receber uma chamada

- 1 Toque em  para atender uma chamada ou em  para a rejeitar.

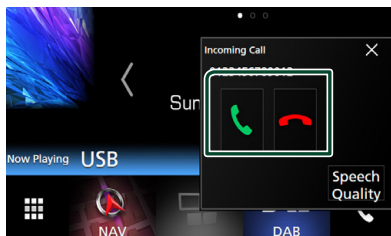

### NOTA

- Quando estiver a monitorizar com a vista da câmara, este ecrã não aparece mesmo se receber uma chamada.

## Para terminar a chamada

- 1 Durante a conversação, toque em .

## Operações durante uma chamada

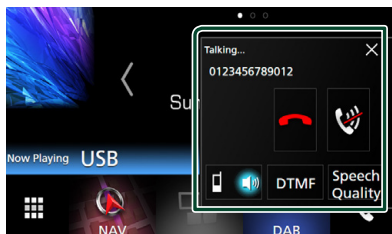

### ● Ajuste o volume da sua voz

- 1) Toque em **Speech Quality**.
- 2) Toque em ◀ ou ▶ de **Microphone Level**.

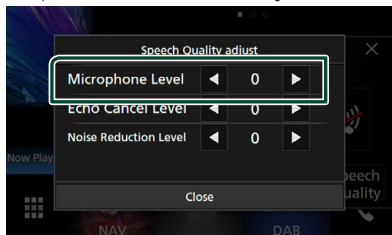

### ● Ajustar o volume do recetor

**DNX8 5-DA 5-BT**

Pressione o botão ▼ ou ▲.

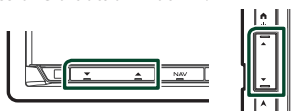

**5-VD 4-BT 4-RV**

Rode para a direita para aumentar e para a esquerda para diminuir.



### ● Silencie a sua voz



Toque em  para silenciar ou não a sua voz.

### ● Emissão do tom de marcar

Toque em **DTMF** para visualizar o ecrã de introdução de sons.



Pode enviar tonalidades, tocando nas teclas correspondentes no ecrã.

### ● Mudar a saída de voz

Cada vez que se toca em  /  a saída da voz muda entre o telemóvel e o altifalante.

### ● Chamada em espera

Se receber uma chamada enquanto está a noutra chamada, pode atender a chamada recente, tocando em . A chamada atual está em espera.

Sempre que tocar em , muda o interlocutor. Quando tocar em , a chamada atual termina e muda para a chamada em espera.

### ● Para fechar o ecrã pop-up de Mãos Livres

Tocar em ✕ fecha o ecrã pop-up de Mãos Livres. Para o exibir novamente, toque em .

## Predefinir um número de telefone

Pode registar vários números de telefone utilizados nesta unidade.

- 1 Toque em .
- 2 Toque em **Edit**.

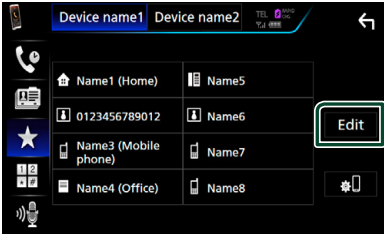

- 3 Selecionar onde predefinir.

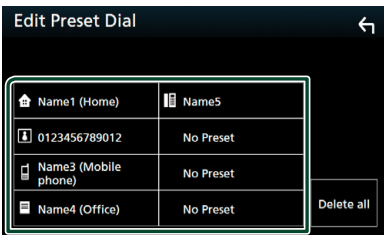

### Delete all

Para eliminar todos os números predefinidos, toque em **Delete all** e depois toque em **OK** no ecrã de confirmação.

- 4 Selecionar como predefinir.

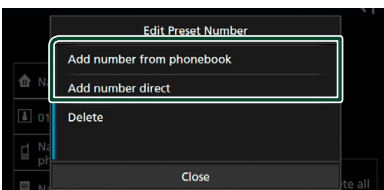

### Add number from phonebook

Selecione o número para predefinir consultando "Ligar utilizando a lista telefónica". Consulte a secção **Ligar utilizando a lista telefónica (P.53)**.

### Add number direct



Introduza o número de telefone diretamente e toque em **SET**. Consulte a secção **Ligar introduzindo um número de telefone (P.52)**.

### Delete

Para eliminar o número predefinido, toque em **Delete** e depois toque em **OK** no ecrã de confirmação.

## Transferência da lista telefónica

Pode transferir a lista telefónica no seu smartphone com Bluetooth através de PBAP.

- 1 Toque em .
- 2 Toque em .



> A transmissão de dados da lista telefónica inicia.

## Eliminar lista telefónica

- 1 Toque em .
- 2 Toque no nome a verificar.

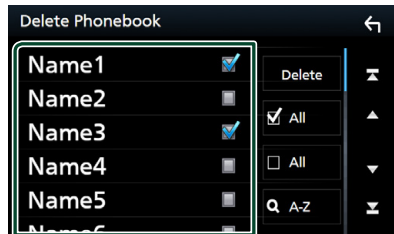

### All

Marque todas as caixas.

### All

Apaga todas as marcas de verificação.

- 3 Toque em **Delete**.

> Aparece uma mensagem de confirmação.

- 4 Toque em **OK**.

## Configuração mãos-livres

Pode efetuar várias configurações com a função Mãos-livres.

### 1 Pressione o botão **MENU**.

➤ O menu pop-up aparece.

### 2 Toque em **SETUP**.



➤ É apresentado o ecrã de menu SETUP (Conf).

### 3 Toque em **Bluetooth**.



➤ É apresentado o ecrã Bluetooth SETUP (CONFIGURAÇÃO do Bluetooth).

### 4 Toque em **TEL SETUP**.

➤ É apresentado o ecrã TEL SETUP (CONFIGURAÇÃO DE TEL).

### 5 Defina cada item da seguinte forma.

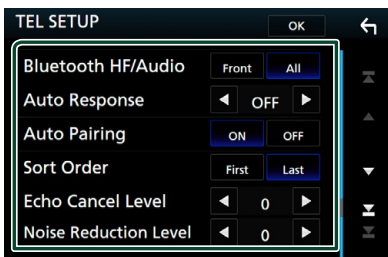

#### ■ **Bluetooth HF/Audio**

Selecione os altifalantes de saída do som do telemóvel (tal como o toque de chamada) e o leitor de áudio do Bluetooth.

**Front:** Saída das colunas dianteiras.

**All** (Predefinição): Saídas de todas as colunas.

#### ■ **Auto Response**\*

Estabelece um tempo de resposta automática para atender uma chamada de entrada.

**OFF** (Predefinição): A resposta automática não está disponível.

**1 / 5 / 10 / 15 / 20 / 25 / 30:** Defina o tempo de toque (segundos).

#### ■ **Auto Pairing**

Quando definido para "ON", a função Auto Pairing (Emparelhamento automático) da Apple é ativada de modo a registar automaticamente o iPod touch ou iPhone ligado a esta unidade.

**ON** (Predefinição): Utiliza a função Auto Pairing (Emparelhamento automático) da Apple.

**OFF:** Não utiliza a função Auto Pairing (Emparelhamento automático) da Apple.

#### ■ **Sort Order**

Define como pretende organizar a agenda do telemóvel.

**First:** Ordena pelo primeiro nome.

**Last** (Predefinição): Ordena pelo apelido.

#### ■ **Echo Cancel Level**

Ajusta o nível de eliminação do eco. A predefinição é "0".

#### ■ **Noise Reduction Level**

Reduz os ruídos gerados pelo som ambiente sem alterar o volume do microfone. Utilize esta definição quando a voz da pessoa que está a telefonar não é clara. A predefinição é "0".

\* Ou o intervalo para resposta automática definido nesta unidade ou o intervalo definido no seu telemóvel, o que for mais curto, é ativado.

### 6 Toque em **OK**.

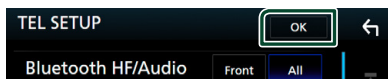



# Outros Componentes Externos

## Visualizar Câmara

### NOTA

- Para ligar uma câmara, consulte a página **P.84**.
- Para utilizar a câmara de vista traseira, é preciso ligar o condutor REVERSE. (**P.83**)
- **4-RV**: Para emitir o som do microfone da Câmara Traseira, defina a **AV-IN Interface** para **Rear Camera**. (**P.66**)
- Para visualizar a câmara de visualização dianteira ou a câmara do tablier varia dependendo da definição de **Dashboard Camera /Front Camera**.
- Se **Rear Camera Interruption** estiver ligada, o ecrã da câmara é exibido quando for engatada a marcha-atrás (R).

## Visualizar o ecrã da câmara

### 1 **DNX8** **5-VD**

Pressione o botão **MENU**.

**5-DA** **5-BT**

Pressione o botão **☰**.

**4-BT** **4-RV**

Pressione o botão do volume.

➤ O menu pop-up aparece.

### 2 Toque em **Camera**.

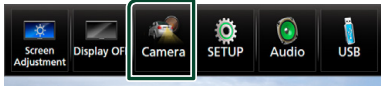

➤ É apresentado o ecrã de vista da câmara.

### 3 Ajuste cada item da seguinte forma.

Para eliminar a mensagem de precaução, toque no ecrã.

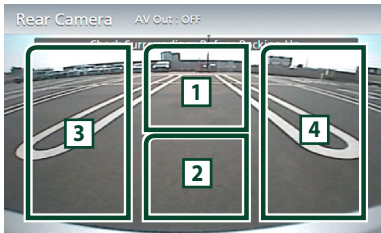

### 1 Mudar a câmara de visão

Toque para mudar a câmara de visualização frontal\*1 ou a câmara do tablier\*1 e a câmara de visualização traseira.

### 2 Câmara desligada

Toque para sair do ecrã da câmara.

### 3 Alterar a Orientação \*2

Toque de cada vez liga ou desliga as orientações.

### 4 Mudar o Ângulo \*2

Toque em cada imagem muda os ângulos da câmara:

• \*1 Apenas para **DNX8** **5-VD** **5-DA**

**5-BT** **4-RV**.

• \*2 Disponível quando **Dashboard Camera / Front Camera**, **Rear Camera** está definido para **CMOS 3-Series Camera**.

## Configuração da câmara

### 1 **DNX8** **5-VD**

Pressione o botão **MENU**.

**5-DA** **5-BT**

Pressione o botão **☰**.

**4-BT** **4-RV**

Pressione o botão do volume.

➤ O menu pop-up aparece.

### 2 Toque em **SETUP**.

➤ É apresentado o ecrã de menu SETUP (Conf).

### 3 Toque em **Camera**.

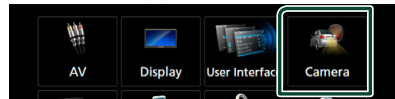

➤ Aparece o ecrã da câmara.

### 4 Defina cada item da seguinte forma.

#### ■ **Rear Camera** \*1

**CMOS 3-Series Camera**: Seleccione esta opção quando estiver conectada uma série CMOS-3xx com conjunto de ID 1 ("Rear Camera"). (**Rear Camera Interruption** liga-se.)

**Other** (Predefinição): Seleccione esta opção quando não estiver conectada a outra câmara.

### ■ Rear Camera Interruption

**ON**: Exibe a fotografia na câmara de vista traseira quando mudar a mudança para a posição de marcha atrás (R, Reverse).

**OFF** (Predefinição): Selecione quando não estiver conectada uma câmara.

### ■ Rear Camera for Car interface

**ON**: Selecione quando conectar uma unidade de sistema externo. Não são apresentados botões nem títulos.

**OFF** (Predefinição): Selecione quando conectar uma câmara traseira.

### ■ Rear Camera Settings \*1

Se seleccionar **CMOS 3-Series Camera** para **Rear Camera**, ajusta-se a série CMOS-3xx com o conjunto ID 1 ("Rear Camera"). Para detalhes, consulte o manual de instruções da sua câmara.

### ■ Parking Guidelines

É possível visualizar as orientações de estacionamento para facilitar o estacionamento quando for engatada a marcha-atrás (R).

A predefinição é "ON".

### ■ Guidelines SETUP

Se seleccionar **ON** para **Parking Guidelines**, ajuste as guias de estacionamento. Consulte **Para ajustar as guias de estacionamento (P.58)**.

### ■ Dashboard Camera /Front Camera \*1

**Dashboard Camera**: Selecione esta opção quando não estiver conectada a câmara do tablier.

**CMOS 3-Series Camera**: Selecione esta opção quando estiver conectada uma série CMOS-3xx com conjunto de ID 2 ("Front Camera").

**Other**: Selecione esta opção quando não estiver conectada a outra câmara.

**OFF** (Predefinição): Selecione quando não estiver conectada uma câmara.

### ■ Front Camera Settings \*1

Se seleccionar **CMOS 3-Series Camera** para **Dashboard Camera /Front Camera**, ajusta-se a série CMOS-3xx com o conjunto ID 2 ("Front Camera"). Para detalhes, consulte o manual de instruções da sua câmara.

### ■ Front Camera Mirror Image \*1

Se seleccionar **Other** para **Dashboard Camera /Front Camera**.

**ON**: Apresenta a imagem a partir da vista da câmara frontal invertida.

**OFF** (Predefinição): Apresenta a imagem a partir da vista da câmara frontal como está.

- \*1 Apenas para **DNX8** **5-VD** **5-DA** **5-BT** **4-RV**.

## Para ajustar as guias de estacionamento

### NOTA

- Instale a câmara de vista traseira na posição apropriada de acordo com as instruções fornecidas com a câmara de vista traseira.
- Quando ajustar as linhas de guia de estacionamento, certifique-se de utilizar o travão de estacionamento para prevenir que o veículo se mova.

- 1 Toque em **ON** de **Parking Guidelines** no ecrã da Câmera. (P.57)
- 2 Toque em **Guidelines SETUP** no ecrã da Câmera.
- 3 Ajuste as orientações de estacionamento seleccionando a marca .

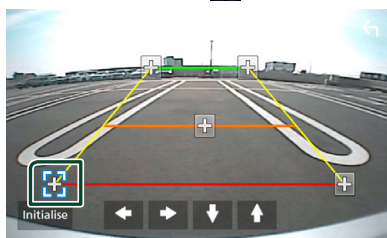

- 4 Ajuste a posição da marca seleccionada.

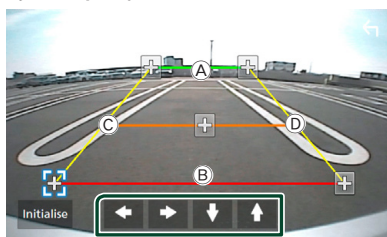

Assegure-se de que (A) e (B) estão horizontalmente paralelas, e de que (C) e (D) têm o mesmo comprimento.

**NOTA**

- Toque em **Initialise** e, em seguida, toque em **Yes** para definir todas as marcas  para a posição de predefinição inicial.

**Use uma Câmara de Tablier (DNX8 5-VD 5-DA 5-BT 4-RV)**

Uma Câmara de Tablier, DRV-N520 (acessório opcional) conectado a esta unidade permite-lhe reproduzir dados gravados em vídeo e outros. Para obter mais detalhes, consulte o manual de instruções da Câmara de Tablier DRV-N520 (acessório opcional).

**NOTA**

- Para conectar uma câmara de tablier, consulte **P.86**.
- Define a câmara de tablier/câmara frontal como **Dashboard Camera**. (P.58)

**Visualize o ecrã da câmara de tablier**

- 1 **DNX8 5-VD**  
 Pressione o botão **MENU**.  
**5-DA** **5-BT**  
 Pressione o botão .  
**4-RV**  
 Pressione o botão do volume.  
 > O menu pop-up aparece.

2 Toque em **Camera**.

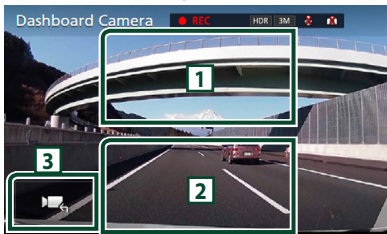

**1 Mudar a câmara de visão**

Toque para alternar entre a câmara de visão dianteira e a câmara de visão traseira.

**2 Câmara desligada**

Toque para sair do ecrã da câmara.

**3 Visualização das teclas**

Toque para visualizar os botões de controlo da câmara do tablier.

**Leitores de áudio/vídeo externos—AV-IN**

- 1 Ligue um componente externo ao terminal de entrada AV-IN. (P.84)
- 2 Selecione **AV-IN** como a fonte. (P.17)
- 3 Ligue o componente ligado e inicie a reprodução da fonte do som.

**Fonte HDMI**

- 1 Conecte o seu smartphone ao terminal de entrada de HDMI. (P.84)  
 Utilize o cabo HDMI KCA-HD100 (acessório opcional).
- 2 Selecione **HDMI** como a fonte. (P.17)
- 3 Inicie uma aplicação ou reprodução no seu smartphone.

## Sintonizador de TV

( DNX8 5-VD 5-DA 5-BT 4-RV )

Pode ligar o sintonizador TV (disponível no mercado) a este aparelho e ver TV.

### Preparativos

- Se utilizar a função de controlo de TV, ligue o sintonizador de TV (disponível no mercado) e defina o Controlo de Sintonizador de TV de outros fornecedores em **Configuração de AV (P.66)** para ON (LIGADO).
- O sintonizador TV pode ser controlado com o seu controlo remoto fornecido através do sensor remoto no painel frontal deste aparelho.

**1** Selecione **AV-IN** como a fonte. (P.17)

**2** Toque na **Área de visualização das teclas.**



**3** Toque em **TV Ctrl**.

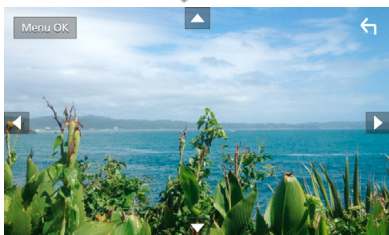

■ Apresenta o menu/Introduz o item selecionado

Toque em **MENU/OK**.

■ Desloca o cursor

Toque em ▲, ▼, ◀, ▶.

■ Sai do controlo de menu

Toque em ↶.

# Configuração

## Configuração do ecrã do monitor

Pode ajustar a qualidade da imagem no vídeo, no ecrã do menu, etc.

**1** **DNX8** **5-VD**  
Pressione o botão **MENU**.

**5-DA** **5-BT**  
Pressione o botão **≡**.

**4-BT** **4-RV**  
Pressione o botão do volume.

➤ O menu pop-up aparece.

**2** Toque em **Screen Adjustment**.

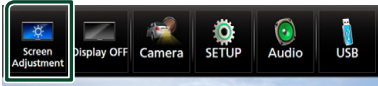

➤ É apresentado o ecrã de controlo do ecrã.

**3** Ajuste cada item da seguinte forma.

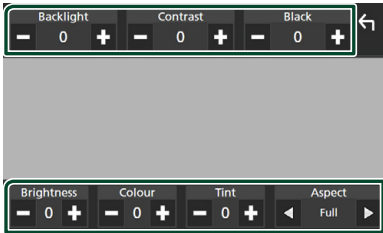

■ **Backlight / Contrast / Black / Brightness / Colour / Tint**

Ajuste cada item.

■ **Aspect**

Selecione o modo de ecrã.

**Full**: Altera a proporção do vídeo e exhibe em ecrã inteiro.

**Normal**: Exibe com proporção de 4:3.

**Auto**:

DVD, VCD e suporte de disco: Vídeos com proporção de 16:9 são exibidos em ecrã Completo e vídeos com proporção 4:3 são exibidos em ecrã Normal.

Dispositivo USB e cartão SD: Exibe vídeos em ecrã completo em orientação vertical ou horizontal sem alteração de proporção.

### NOTA

- Os itens de ajuste são diferentes em função da fonte atual.

## Configuração do sistema

### NOTA

- Cada operação nesta secção pode ser iniciada a partir do menu multifunção.

**1** **DNX8** **5-VD**  
Pressione o botão **MENU**.

**5-DA** **5-BT**  
Pressione o botão **≡**.

**4-BT** **4-RV**  
Pressione o botão do volume.

➤ O menu pop-up aparece.

**2** Toque em **SETUP**.



Consulte a secção seguinte para cada definição.

- Configuração AV (**P.66**)
- Configuração de ecrã (**P.64**)
- Configuração da interface do utilizador (**P.62**)
- Configuração da câmara (**P.57**)
- Configuração especial (**P.63**)
- Configuração do Bluetooth (**P.48**)
- Configuração da segurança (**P.12**)
- Configuração da navegação (**P.23**)

### Configuração da Interface do Utilizador

Pode configurar os parâmetros da interface do utilizador.

#### 1 **DNX8** **5-VD**

Pressione o botão **MENU**.

**5-DA** **5-BT**

Pressione o botão **☰**.

**4-BT** **4-RV**

Pressione o botão do volume.

► O menu pop-up aparece.

#### 2 Toque em **SETUP**.

► É apresentado o ecrã CONFIGURAÇÃO.

#### 3 Toque em **User Interface**.



► É apresentado o ecrã User Interface (Interface de utilizador).

#### 4 Defina cada item da seguinte forma.

##### ■ **Steering Remote Controller**

Define a função pretendida no controlo remoto do volante. (Contacte o seu revendedor KENWOOD para obter mais detalhes.)

##### ■ **Beep**

Liga e desliga o som de toque nas teclas. A predefinição é "ON".

##### ■ **Vehicle Adaptor Information**\*1 (Exceto **4-BT**)

Apresenta a informação do veículo.

Esta função exige um adaptador comercial. Consulte o seu revendedor KENWOOD para obter mais informações.

##### ■ **Beep for Parking distance control**\*1 (Exceto **4-BT**)

Define se gera um tom de aviso quando o sensor de proximidade deteta um ser humano ou um objeto.

Consulte o seu revendedor KENWOOD para obter mais informações.

##### ■ **Parking Distance Display**\*1 (Exceto **4-BT**)

Pode exibir informação sobre obstáculos em volta do carro.

**ON**: Apresenta sempre a informação.

**Dyn.** (Predefinição): Exibe informação quando o sensor detetar obstáculos.

**OFF**: Cancela.

Esta função exige um adaptador comercial. Consulte o seu revendedor KENWOOD para

obter mais informações.

##### ■ **Parking Distance Position**\*1 (Exceto **4-BT**)

Selecione onde a informação sobre obstáculos é exibida no ecrã (esquerda ou direita).

"Left" (Esquerda)/"Right" (Direita) (Predefinição)

Esta função exige um adaptador comercial. Consulte o seu revendedor KENWOOD para obter mais informações.

##### ■ **Language Select Mode**

Seleciona o modo de seleção do idioma.

**Easy** (Predefinição): Seleciona um idioma facilmente.

**Advanced**: Permite-lhe selecionar idiomas para os respetivos itens.\*2

##### ■ **Language Select**

Seleciona um idioma.

##### ■ **Touch Panel Adjust** (Exceto **DNX8**)

Ajuste a posição de sensibilidade do painel de toque. (**P.63**)

##### ■ **Clock**

**NAV-SYNC** (Predefinição): Sincroniza a hora do relógio com os dados GPS de navegação.

**Manual**: Define o relógio manualmente

##### ■ **Time Zone**

Se tiver selecionado **Manual** para Relógio, seleccione o fuso horário.

##### ■ **Clock Adjust**

Se seleccionar **Manual** para Relógio, ajuste a data e hora manualmente. (**P.63**)

• \*1 Esta configuração está disponível quando um adaptador comercial está ligado.

\*2 Se seleccionar **Advanced** para o **Modo de Seleção de Idioma**, aparece o seguinte ecrã.

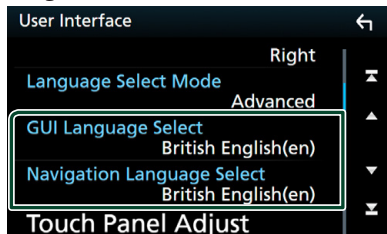

##### ■ **GUI Language Select**

Seleciona o idioma utilizado para o ecrã de controlo e por aí adiante.

##### ■ **Navigation Language Select**

Seleciona o idioma utilizado na navegação.

## Acerte a data e a hora manualmente.

- 1 Toque em **Clock** no ecrã de Interface de Utilizador.
- 2 Selecione **Manual**.
- 3 Toque em **Time Zone** no ecrã de Interface de Utilizador.
- 4 Selecione o fuso horário.
- 5 Toque em **Clock Adjust** no ecrã de Interface de Utilizador.
- 6 Acerte a data e depois a hora.

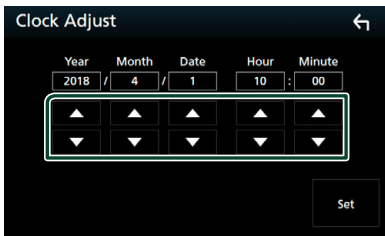

- 7 Toque em **Set**.

## Ajuste do painel de toque (Exceto **DNX8**)

- 1 Toque em **Touch Panel Adjust** no ecrã de Interface de Utilizador.
  - É apresentado o ecrã de Ajustamento do Painel de Toque.
- 2 Siga as instruções apresentadas no ecrã e dê um toque longo no centro de cada uma .



### NOTA

- Para cancelar o painel de ajustamento do toque, toque **Cancel**.
- Para repor no estado inicial, toque em **Reset**.

## Configuração Especial

Pode configurar os Parâmetros especiais.

- 1 **DNX8** **5-VD**  
 Pressione o botão **MENU**.  
**5-DA** **5-BT**  
 Pressione o botão   
**4-BT** **4-RV**  
 Pressione o botão do volume.  
 ➤ O menu pop-up aparece.
- 2 Toque em **SETUP**.  
 ➤ É apresentado o ecrã CONFIGURAÇÃO.
- 3 Toque em **Special**.

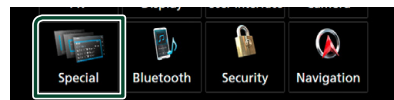

➤ Aparece o ecrã especial.

- 4 Defina cada item da seguinte forma.

### DEMO

Defina o modo de demonstração. A predefinição é "ON".

### SETUP Memory

Bloqueia ou desbloqueia Audio SETUP Memory/Recall/Clear.

### Audio SETUP Memory

Memoriza as definições áudio atuais.

- Atenuador/ Balanço, Coluna / X'over, Equalizador (Predefinição do Utilizador, Nível SW), Posição/DTA, Efeito Sonoro (P.67)

### Audio SETUP Recall

Chama a definição de áudio memorizada.

### Audio SETUP Clear

Limpa a memória AUDIO SETUP Memory e a definição de áudio memorizada atualmente.

### Software Information

Verifique a versão do software desta unidade. (P.64)

### Open Source Licenses

Exibe as licenças open source.

### Initialise

Toque em **Initialise** e, em seguida, toque em **Yes** para definir todas as definições para as predefinições iniciais.

- A Memória de CONFIGURAÇÃO Áudio não foi iniciada.

### Informações do software

Verifique a versão do software desta unidade.

- 1 Toque em **Software Information** no ecrã Especial.
- 2 Confirme a versão de software.

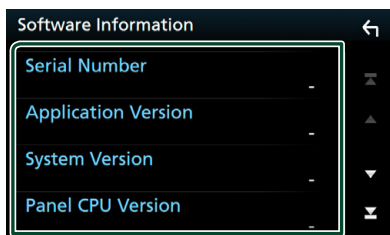

#### NOTA

- Para saber como atualizar o software, consulte o manual do procedimento de atualização relevante, fornecido com o software.

### Configuração do ecrã

- 1 **DNX3 5-VD**  
Pressione o botão **MENU**.  
**5-DA 5-BT**  
Pressione o botão **≡**.  
**4-BT 4-RV**  
Pressione o botão do volume.  
> O menu pop-up aparece.
- 2 Toque em **SETUP**.  
> É apresentado o ecrã CONFIGURAÇÃO.
- 3 Toque em **Display**.



- > É apresentado o ecrã de visualização.
- 4 Defina cada item da seguinte forma.

#### ■ Dimmer

Selecione o modo de atenuação da luz.

**OFF**: A luz do ecrã e dos botões não é atenuada.

**ON**: A luz do ecrã e dos botões é atenuada.

**SYNC** (Predefinição): Ativa ou desativa a função de atenuação da luz quando o interruptor de controlo das luzes do veículo está ligado ou desligado.

**NAV-SYNC**: Ativa ou desativa a função de atenuação da luz de acordo com a definição de visualização dia/noite da navegação.

#### ■ OSD Clock

Selecione se quer exibir o relógio enquanto vê vídeo de DVD, etc.

"ON" (LIGADO) (Padrão) / "OFF" (DESLIGADO)

#### ■ Key Colour

Pode definir a cor de iluminação dos botões. **(P.65)**

#### ■ Wallpaper Customize

Alterar imagem ou a cor de fundo. **(P.65)**

#### ■ Viewing Angle

Se for difícil visualizar corretamente a imagem no ecrã, ajuste o ângulo de visualização. Quanto mais baixo for o valor (negativo), mais esbranquiçada parecerá a imagem no ecrã.

"0" (Predefinição) / "-1" / "-2" / "-3"



## Personalização da cor da tecla

Pode definir a cor de iluminação dos botões.

- 1 Toque em **Key Colour** no ecrã de menu de Exibição.
- 2 Toque na cor pretendida.

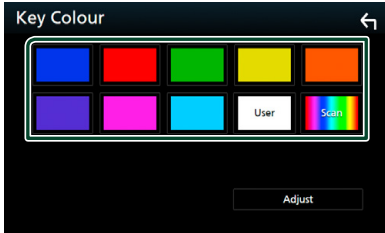

### User

A cor que definiu no processo de **Adjust** é registado.

### Scan

Pode definir a cor da tecla de forma a que analise constantemente o espectro de cores.

- 3 Toque em .

### Para registar uma cor original

Pode registar a sua cor original.

- 1 Toque em **User** no ecrã Cores da Tecla.
- 2 Toque em **Adjust**.
- 3 Utilize **-** e **+** para ajustar o valor de cada cor.

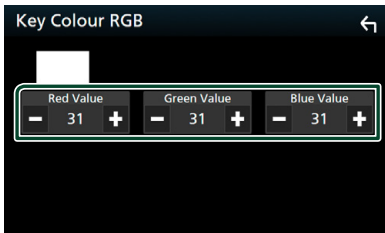

- 4 Toque em .

## Mude a imagem ou a cor do fundo

- 1 Toque em **Wallpaper Customize** no ecrã de Exibição.
- 2 Selecione uma imagem.

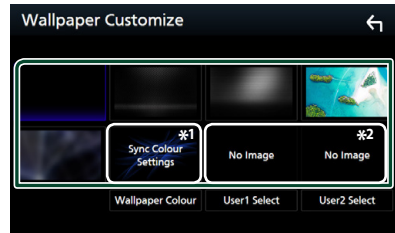

\*1 Selecione uma cor do fundo previamente.

\*2 Selecione uma imagem original previamente.

### Para selecionar uma cor do fundo

- 1 Toque em **Wallpaper Colour** no ecrã de Personalização do Fundo.
- 2 Selecione uma cor do fundo.



\*1 A cor que selecionou em **Key Colour** é adicionada à imagem. Se selecionou "Scan" em **Key Colour**, não pode selecionar esta imagem.

- 3 Toque em .

### Para registar uma imagem original

Pode carregar uma imagem a partir do dispositivo USB ligado e defini-la como imagem do fundo.

Antes de efetuar este procedimento, é necessário ligar o dispositivo que tem a imagem a ser carregada.

- 1 Toque em **User1 Select** ou **User2 Select** no ecrã de Personalização do Fundo.

## Configuração

### 2 Seleccione a imagem a carregar.

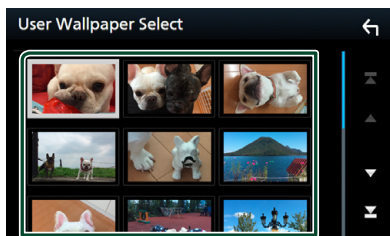

### 3 Toque em Enter.

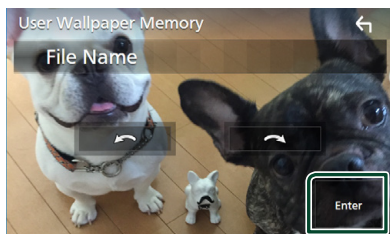

- A imagem seleccionada é carregada e o ecrã volta a mostrar o ecrã de Personalização do Fundo.

#### NOTA

- Tocar em roda no sentido oposto aos ponteiros do relógio.
- Tocar em roda no sentido dos ponteiros do relógio.
- Ficheiros de imagem: JPEG (.jpg, .jpeg), PNG (.png), BMP (.bmp)

## Configuração de AV

Pode definir os parâmetros AV.

### 1 **DNXB** **5-VD**

Pressione o botão **MENU**.

**5-DA** **5-BT**

Pressione o botão **≡**.

**4-BT** **4-RV**

Pressione o botão do volume.

- O menu pop-up aparece.

### 2 Toque em **SETUP**.

- É apresentado o ecrã CONFIGURAÇÃO.

### 3 Toque em **AV**.

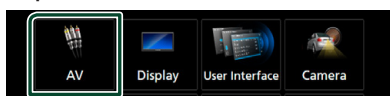

- Aparece o ecrã AV.

### 4 Defina cada item da seguinte forma.

#### ■ **iPod Bluetooth Connection**

Consulte **Selecione o método de criação de conexões para saída de som a partir da fonte de iPod. (P.37)**.

#### ■ **TV Tuner Control** (exceto **4-BT**)

É definido quando liga o sintonizador TV à entrada AV.

**ON**: É definido para ON quando liga o sintonizador TV para terceiros. Nome da ENTRADA AV é definido para TV. Se ligar o sintonizador TV efetuado por DOS e ver TV, pode efetuar algumas operações simples tocando no ecrã deste aparelho.

**OFF** (Predefinição): Defina para OFF quando não ligar o sintonizador TV para terceiros.

#### ■ **AV-IN Interface** (**4-RV**)

Configure o dispositivo de entrada do terminal AV-IN.

**AV-IN** (Predefinição): Selecione quando o dispositivo AV estiver conectado. Use como uma fonte AV-IN.

**Rear Camera**: Selecione quando o áudio da câmara de visão traseira estiver conectado. Utilize como uma câmara de visão traseira.

- Não pode ser selecionado ao usar a fonte AV-IN. Alterne a seleção da fonte.

#### ■ **AV-OUT**

Pode seleccionar uma fonte AV para ser retirada da porta AV OUTPUT.

OFF, AV-IN, DISC, USB, SD, iPod, ou Navegação\*

- Não pode seleccionar iPod se estiver conectado através de Bluetooth.
- Se seleccionar USB, SD, iPod, Disco, Spotify ou Áudio Bluetooth como fonte principal, não pode seleccionar USB, SD ou iPod como fonte de saída AV.
- Se seleccionar Espelhamento (WebLink), Apple CarPlay ou Android Auto (exceto **4-BT** **4-RV**) como fonte principal, não pode seleccionar DISC (CD de música/ Suporte de disco), USB, SD ou iPod como fonte de saída AV.
- **4-RV**: AV-IN pode ser selecionado se **AV-IN Interface** estiver definido para **AV-IN**.
- \* Apenas **4-RV**

#### ■ **Driving Position**

Selecione a posição de condução (esquerda ou direita).

"Left" (Predefinição)/ "Right"

# Controlar o Áudio

## AVISO

- Cada operação nesta secção pode ser iniciada a partir do menu multifunção.

Pode ajustar as várias definições, como o balanço áudio ou o nível de subwoofer.

### 1 DNX8 5-VD

Pressione o botão **MENU**.

**5-DA** **5-BT**

Pressione o botão **≡**.

**4-BT** **4-RV**

Pressione o botão do volume.

➤ O menu pop-up aparece.

### 2 Toque em **Audio**.

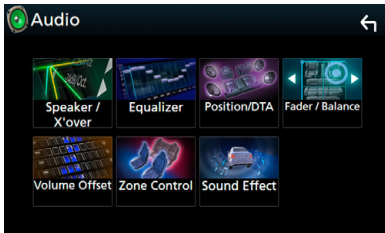
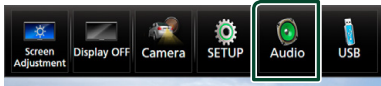

Consulte a secção seguinte para cada definição.

- Configuração do altifalante/ X'over (**P.68**)
- Controlar o equalizador (**P.70**)
- Definir a posição de escuta/ DTA (**P.73**)
- Controlar o áudio geral (Atenuador/ Balanço) (**P.70**)
- Definir compensação de volume (**P.71**)
- Efetuar o controlo de zona (**P.72**)
- Definir o efeito sonoro (**P.72**)

## Configuração do sistema de coluna em 3 vias (Exceto 4-BT)

Selecione o modo Crossover Network (divisor de frequência) apropriado de acordo com o sistema de altifalantes (sistema de altifalantes de 2 vias ou sistema de altifalantes de 3 vias).

### 1 DNX8 5-VD

Pressione o botão **MENU**.

**5-DA** **5-BT**

Pressione o botão **≡**.

**4-RV**

Pressione o botão do volume.

➤ Aparece o ecrã HOME (inicial).

### 2 Toque em **⌘**.

➤ É apresentado o ecrã de seleção de fonte.

### 3 Toque em **STANDBY**.

### 4 DNX8

Pressione o botão **▲** (1) e o botão **▼** (2) durante 1 segundo ao mesmo tempo.

**5-VD** **4-RV**

Pressione o botão **▲** (1) e o botão **NAV** (2) durante 1 segundo ao mesmo tempo.

**5-DA** **5-BT**

Pressione o botão **▼** (1) e o botão **⏠** (2) durante 1 segundo ao mesmo tempo.

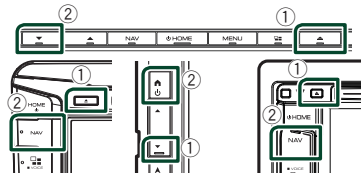

➤ É apresentado o ecrã de seleção do sistema de colunas.

### 5 Seleccione o modo de rede cruzada.

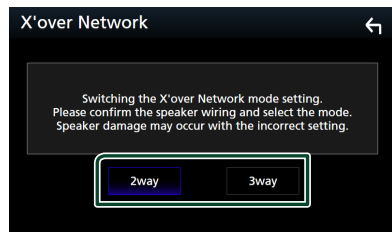

➤ É apresentado o ecrã de confirmação.

## 6 Toque em Yes.

### NOTA

- Quando o sistema de coluna de 3 vias está selecionado, as funções seguintes estão desativadas.
  - Controlo de zona
  - Atenuador de Controlo Geral de Som
  - Focagem frontal da Posição de Escuta/ DTA
  - Seleccione as colunas que realizam a saída do som do telemóvel de Bluetooth HF/Áudio
  - Sinal Sonoro da Configuração da Interface do Utilizador
- Conectar colunas de 3 vias com o modo de 2 vias selecionado pode avariar as colunas.

## Configuração dos altifalantes/ X'over

### 1 DNX8 5-VD

Pressione o botão **MENU**.

**5-DA 5-BT**

Pressione o botão **≡**.

**4-BT 4-RV**

Pressione o botão do volume.

➤ O menu pop-up aparece.

### 2 Toque em Audio.

➤ É apresentado o ecrã Audio.

### 3 DNX8 5-VD 5-DA 5-BT 4-RV

Toque em **Speaker/X'over**.

**4-BT**

Toque em **Speaker**.

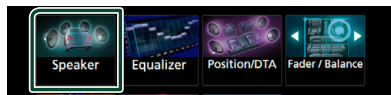
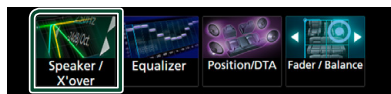

### 4 Seleccione o tipo de veículo.

Pode configurar o tipo de automóvel e rede de altifalantes, etc.

Se o seu tipo de automóvel for selecionado, o alinhamento do tempo de atraso é definido automaticamente (para ajuste da temporização da saída de som para cada canal) de forma a obter os melhores efeitos de surround.

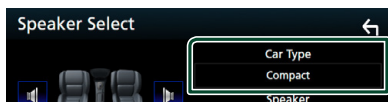

### 5 Toque no altifalante (1) que pretende ajustar e defina cada item (2) da seguinte maneira.

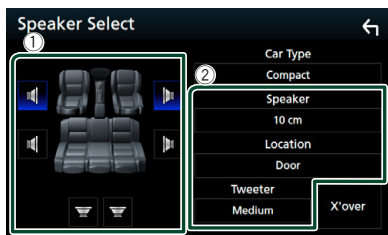

#### ■ Speaker (Exceto 4-BT)

Pode selecionar um tipo de altifalante e o seu tamanho para obter os melhores efeitos sonoros.

Quando o tipo e o tamanho dos altifalantes forem definidos, é definida automaticamente a rede de crossover dos altifalantes.

#### ■ Location (Apenas para Frente, Traseira)

Selecione a posição do altifalante que resolveu.

#### ■ Tweeter (Apenas para a Frente) (Exceto 4-BT)

Pode definir o tweeter quando está a selecionar os altifalantes dianteiros.

Nenhum, Pequeno, Médio, Grande

#### ■ X'over (Exceto 4-BT)

Apresenta o ecrã de configuração de crossover dos altifalantes.

Pode ajustar a configuração do crossover que foi definida automaticamente quando selecionou o tipo de altifalante.

Para informações detalhadas, consulte a secção **Configurar a rede crossover (P.69)**

### Quando a rede de Colunas está definida para 3 vias (Exceto 4-BT):

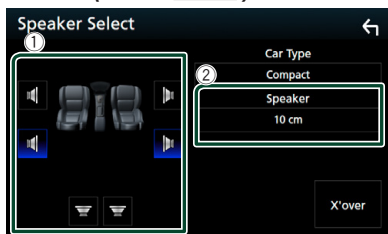

**NOTA**

- Para saber como mudar o sistema de colunas de 3 vias, consulte **Configuração do sistema de coluna em 3 vias (P.67)**. Conectar colunas de 3 vias com o modo de 2 vias selecionado pode avariar as colunas.
- Selecione “None” (Nenhum) se não dispuser de altifalantes.

**Configurar a rede crossover (Exceto 4-BT)**

Pode definir uma frequência de crossover para as colunas.

**1 Toque em X'over.**



**2 Toque no altifalante para definir.**



**3 Defina cada item da seguinte forma.**



**HPF FREQ**

Ajuste de filtro de passa altos. (Quando a coluna dianteira ou traseira é selecionada no ecrã Speaker Select (Seleção de altifalante))

**LPF FREQ**

Ajuste de filtro de passa baixos. (Quando o subwoofer é selecionado no ecrã Speaker Select (Seleção de altifalante))

**Slope \*1**

Define uma curva de crossover.

**Gain**

Ajusta a coluna dianteira, a coluna traseira ou o nível do subwoofer.

**TW Gain \*2**

Ajusta o nível do tweeter. (Quando o dianteiro é selecionado no ecrã Speaker Select (Seleção de altifalante))

**Phase Inversion \*3**

Define a fase da saída do subwoofer.

Verifique **Phase Inversion** para deslocar a fase 180 graus. (Quando o subwoofer é selecionado no ecrã Speaker Select (Seleção de altifalante))

\*1 Só quando “LPF FREQ”/“HPF FREQ” estiver definido para um modo diferente de “Through” em **X'over**.

\*2 Apenas quando “Tweeter” está definido para “Small”, “Medium”, “Large” em **Speaker Setup**.

\*3 Apenas quando “Subwoofer” está definido para um modo diferente de “None” em **Speaker Setup**.

**Quando a Rede de colunas está definida para 3 vias:**

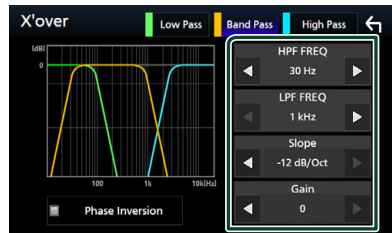

**FREQ (Passagem Alta)**

Ajuste de filtro de passa altos. (Quando o tweeter é selecionado no ecrã Seleção de Colunas)

**HPF FREQ, LPF FREQ (Passagem de Banda)**

Ajuste de Filtro de Passagem de Banda. (Quando a coluna de gama média é selecionada no ecrã de Seleção de Colunas)

**FREQ (Passagem Baixa)**

Ajuste de filtro de passa baixos. (Quando o woofer é selecionado no ecrã de Seleção de Coluna)

**Slope \*1**

Define uma curva de crossover.

**Gain**

Define o ganho de cada coluna.

**Phase Inversion \*2**

Define a fase de saída do tweeter, gama média e woofer.

Verifique **Phase Inversion** para deslocar a fase 180 graus.

## Controlar o Áudio

\*1 Só quando "LPF FREQ"/"HPF FREQ" estiver definido para um modo diferente de "Through" em **X'over**.

\*2 Apenas quando "Subwoofer" está definido para um modo diferente de "None" em **Speaker Setup**.

### NOTA

- Para saber como mudar o sistema de colunas de 3 vias, consulte **Configuração do sistema de coluna em 3 vias (P.67)**. Conectar colunas de 3 vias com o modo de 2 vias selecionado pode avariar as colunas.

## Controlar o áudio geral

### 1 DNX8 5-VD

Pressione o botão **MENU**.

**5-DA** **5-BT**

Pressione o botão **☰**.

**4-BT** **4-RV**

Pressione o botão do volume.

➤ O menu pop-up aparece.

### 2 Toque em **Audio**.

➤ É apresentado o ecrã Audio.

### 3 Toque em **Fader / Balance**.

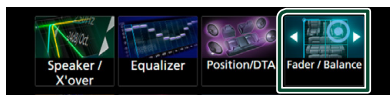

### 4 Defina cada item da seguinte forma.

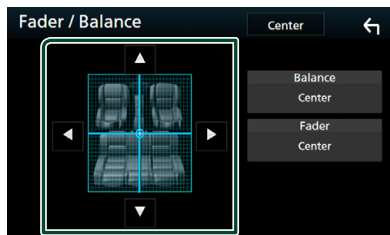

#### ■ **Fader / Balance**

Ajusta o balanço do volume na área selecionada.

◀ e ▶ permitem ajustar o balanço do volume à esquerda e à direita.

▲ e ▼ permitem ajustar o balanço do volume à frente e atrás.

#### ■ **Center**

Apague o ajuste.

## Controlo do equalizador

Pode ajustar o equalizador selecionando a configuração otimizada para cada categoria.

### 1 **DNX8 5-VD**

Pressione o botão **MENU**.

**5-DA** **5-BT**

Pressione o botão **☰**.

**4-BT** **4-RV**

Pressione o botão do volume.

➤ O menu pop-up aparece.

### 2 Toque em **Audio**.

➤ É apresentado o ecrã Audio.

### 3 Toque em **Equalizer**.

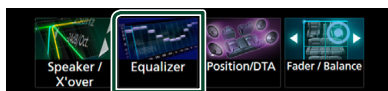

### 4 Toque no ecrã e defina Graphic Equalizer (Equalizador gráfico) como pretendido.

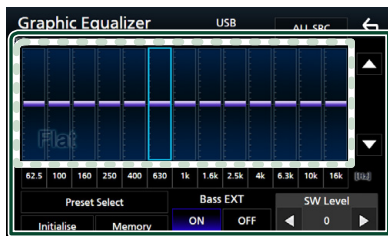

#### ■ **Nível de ganho (área de enquadramento pontilhada)**

Ajuste o nível de ganho tocando em cada barra de frequência.

Pode seleccionar a barra de frequência e ajustar o seu nível com ▲, ▼.

#### ■ **Preset Select**

Exibe o ecrã para convocar a curva do equalizador predefinida.

#### ■ **Memory**

Guarda a curva do equalizador ajustada do "User1" para o "User4".

#### ■ **Initialise**

A curva EQ atual volta a plana.

#### ■ **ALL SRC**

Aplicue o equalizador ajustado a todas as fontes. Toque **ALL SRC** e então toque em **OK** no ecrã de confirmação.

■ **Bass EXT** (Configurações de Graves Expandidos)

Quando ativado, frequências inferiores a 62,5 Hz são configuradas para o mesmo nível de ganho que a de 62,5 Hz.

■ **SW Level** (Exceto **4-BT**)

Ajusta o volume do subwoofer. Esta definição não está disponível quando o subwoofer está definido para "None" (Nenhum). Consulte a secção **Configuração dos altifalantes/ X'over (P.68)**.

■ **Convocar a curva EQ**

- 1 Toque em **Preset Select**.
- 2 Selecione curva EQ.

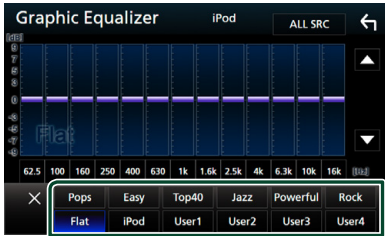

**NOTA**

- **iPod** está disponível apenas com a fonte iPod presente.

■ **Guarde a curva EQ**

- 1 Ajuste a curva EQ.
- 2 Toque em **Memory**.
- 3 Selecione onde guardar.

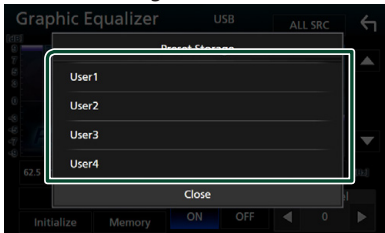

**Compensação de Volume**

Ajusta com precisão o volume da fonte atual para minimizar a diferença de volume entre fontes diferentes.

- 1 **DNX8** **5-VD**  
 Pressione o botão **MENU**.  
**5-DA** **5-BT**  
 Pressione o botão **≡**.  
**4-BT** **4-RV**  
 Pressione o botão do volume.  
 > O menu pop-up aparece.
- 2 Toque em **Audio**.  
 > É apresentado o ecrã Audio.
- 3 Toque em **Volume Offset**.

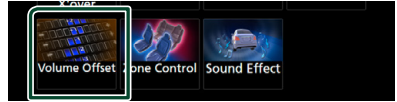

- 4 Toque em **+** ou **-** para ajustar o nível.



■ **Initialise**  
 Volta para as definições iniciais.

\* Se aumentou primeiro o volume e depois o diminuiu usando "Volume Offset" (Compensação de volume), o som gerado ao mudar repentinamente para outra fonte poderá ser muito elevado.

### Controlo de zona

Pode seleccionar fontes diferentes para as posições dianteira e traseira no veículo.

#### 1 **DNX8 5-VD**

Pressione o botão **MENU**.

**5-DA 5-BT**

Pressione o botão **☰**.

**4-BT 4-RV**

Pressione o botão do volume.

➤ O menu pop-up aparece.

#### 2 Toque em **Audio**.

➤ É apresentado o ecrã Audio.

#### 3 Toque em **Zone Control**.



➤ É apresentado o ecrã Zone Control.

#### 4 Toque em **Zone Select**.

#### 5 Toque em **Dual Zone**.

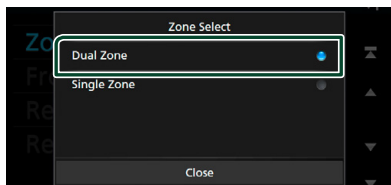

#### 6 Defina cada fonte da seguinte forma.

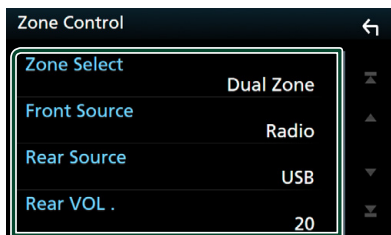

##### ■ **Zone Select**

Toque em **Single Zone** para desligar a função de zona dupla.

##### ■ **Front Source Rear Source**

Selecione a fonte áudio para cada uma.

##### ■ **Rear VOL.**

Ajusta o volume da fonte traseira.

### NOTA

- Quando o som da coluna traseira estiver comutado, a fonte áudio que é debitada no terminal AV OUTPUT também é comutada para a mesma fonte.
- Quando a função de zona dupla está ativada, não estão disponíveis as seguintes funções:
  - Débito do subwoofer
  - Subwoofer Level (Nível do subwoofer)/Bass Boost (Aumento de graves) **(P.72)**
  - Equalizer Control/Sound Effect (Efeito sonoro)/Listening Position **(P.70, 72, 73)**
  - Configuração de Colunas **(P.68)**
  - Reprodução de Ficheiro de Fonte de Som de Alta Resolução
- Não pode seleccionar iPod se estiver conectado através de Bluetooth.
- Se seleccionar USB, SD, iPod, Disco, Spotify ou Audio Bluetooth como Fonte Frontal, não pode seleccionar USB, SD ou iPod como Fonte Traseira.
- Se seleccionar Espelhamento (WebLink), Apple CarPlay ou Android Auto (exceto **4-BT 4-RV**) como Fonte Frontal, não pode seleccionar DISC (CD de música/ Suporte de disco), USB, SD ou iPod como Fonte Traseira.
- **4-RV**: Pode ser seleccionado se a **AV-IN Interface** estiver definido para **AV-IN**. **(P.66)**
- **4-RV Rear VOL.** não pode se seleccionado se Fonte Traseira estiver definida para Navegação.

### Efeito de som

Pode definir efeitos de som.

#### 1 **DNX8 5-VD**

Pressione o botão **MENU**.

**5-DA 5-BT**

Pressione o botão **☰**.

**4-BT 4-RV**

Pressione o botão do volume.

➤ O menu pop-up aparece.

#### 2 Toque em **Audio**.

➤ É apresentado o ecrã Audio.

#### 3 Toque em **Sound Effect**.

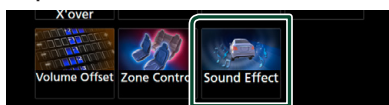



#### 4 Defina cada item da seguinte forma.

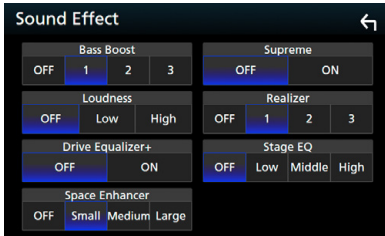

##### ■ Bass Boost

Define o nível do aumento dos graves entre "OFF" (DESLIGADO)/"1"/"2"/"3".

##### ■ Loudness

Define as quantidades de reforço dos sons altos e baixos.

"OFF", "Low" (Baixo), "High" (Alto)

##### ■ Drive Equalizer+

A qualidade de som é otimizada automaticamente para satisfazer os requisitos da velocidade atual do carro por GPS.

"OFF" (Desligado), "ON" (Ligado)

##### ■ Space Enhancer

Selecione como sentir a melhoria do espaço de som.

"OFF" (DESLIGADA)/ "Small" (Pequeno)/ "Medium" (Média)/ "Large" (Grande).

Esta definição não está disponível durante DAB, Fonte de rádio.

##### ■ Supreme

Ativa/Desativa a função Supreme.

Tecnologia para extrapolar e suplementar com um algoritmo proprietário a gama de alta frequência que é cortada durante a codificação.

##### ■ Realizer

Torna o som virtualmente mais realista usando o sistema de Processador de Sinal Digital (DSP, Digital Signal Processor).

Selecione um nível entre "OFF" (DESLIGADO)/ "1"/"2"/"3".

##### ■ Stage EQ

Pode ajustar a altura dos altifalantes virtualmente para se adequar à sua posição de escuta.

"OFF" (DESLIGADO)/ "Low" (BAIXO)/ "Middle" (MÉDIO)/ "High" (ALTO).

## Posição de Escuta/ DTA

A Posição de Escuta/DTA permite-lhe melhorar o campo de som dependendo da posição do assento em que se senta.

A Posição de Escuta/DTA permite-lhe definir "Listening Position" e "Front Focus". Não pode definir ambos ao mesmo tempo.

### 1 DNX8 5-VD

Pressione o botão **MENU**.

**5-DA 5-BT**

Pressione o botão **☰**.

**4-BT 4-RV**

Pressione o botão do volume.

> O menu pop-up aparece.

### 2 Toque em **Audio**.

> É apresentado o ecrã Audio.

### 3 Toque em **Position/DTA**.



- Definir a Posição de Escuta (**P.73**)
- Configurar Focagem Frontal (**P.74**)

## ■ Posição de escuta

Ajuste o tempo de atraso de som dado que os altifalantes mais próximos ao assento selecionado têm mais tempo de atraso, para que o som de cada altifalante chegue ao ouvinte ao mesmo tempo.

### 1 Toque em **Listening Position** no ecrã **Posição/DTA**.

### 2 Selecione a posição de escuta entre **Front R**, **Front L**, **Front All** e **All**.

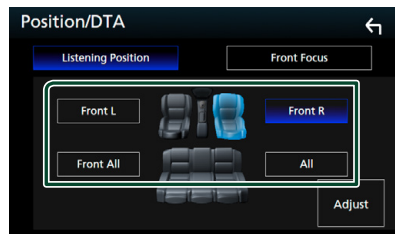

## Controlo do DTA de Posição

Pode afinar ao pormenor a sua posição de escuta.

### 1 Toque em **Adjust**.

### 2 Toque em **Delay**.

- 3 Toque em ◀ ou ▶ para ajustar o tempo de atraso do altifalante selecionado.

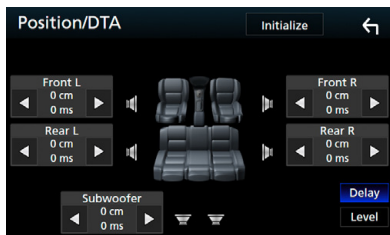

- 4 Toque em **Level**.

- 5 Toque em ◀ ou ▶ para ajustar o nível de som do altifalante selecionado.

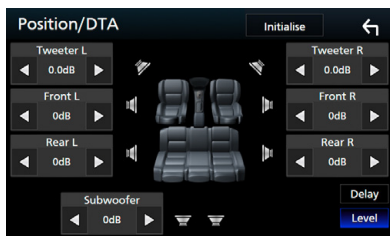

**NOTA**

- Para retornar para a definição inicial de Delay e Level, toque em **Initialise** e, em seguida, em **YES** no ecrã de confirmação.
- **4-BT** : Não é possível definir o subwoofer e o tweeter.

**Focagem Frontal**

Esta é a função para focar a imagem de som imaginária em frente do assento selecionado.

- 1 Toque em **Front Focus** no ecrã Posição/DTA.
- 2 Selecione uma posição de focagem frontal.

Para **Front All** e **All**, selecione a Prioridade E ou D dependendo do lado em que quer colocar a imagem de som imaginária.

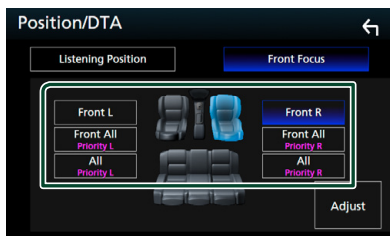

**Ajuste preciso da Focagem Frontal**

- 1 Toque em **Adjust**.
- 2 Toque em **Delay**.
- 3 Defina cada item da seguinte forma.

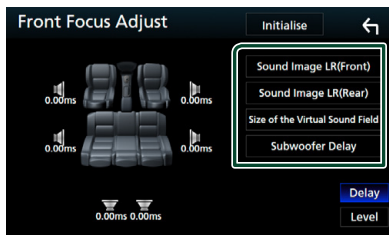

**Sound Image LR (Front)**

Ajusta a imagem de som a focar em frente dos ecrãs frontais.

**Sound Image LR (Rear)**

Ajusta a imagem de som a focar em frente aos ecrãs traseiros.

**Size of the Virtual Sound Field**

Ajuste o tamanho da imagem de som para corresponder ao seu gosto pessoal. Se a imagem de som for movida da frente, ajuste-a com **Sound Image LR (Front)** ou **Sound Image LR (Rear)**.

**Subwoofer Delay (Exceto 4-BT)**

Ajuste o tempo de atraso do subwoofer.

- 4 Toque em **Level**.
- 5 Toque em ◀ ou ▶ para ajustar o nível de som do altifalante selecionado.

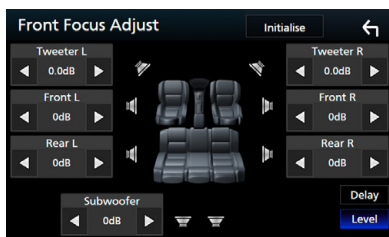

**NOTA**

- Para retornar para a definição inicial de Delay e Level, toque em **Initialise** e, em seguida, em **YES** no ecrã de confirmação.
- **4-BT** : Não é possível definir o subwoofer e o tweeter.

# Controlo remoto

Esta unidade pode ser operada através do controlo remoto KNA-RCDV331 (acessório opcional).

## ⚠ATENÇÃO

- Coloque o controlo remoto num local onde não se desloque durante operações de travagem ou outras. Poderão ocorrer situações perigosas se o controlo remoto cair e ficar preso sob os pedais durante a condução.
- Não deixe a pilha perto de fogo ou debaixo de luz do sol direta. Poderá provocar num incêndio, explosão ou gerar demasiado calor.
- Não recarregue, não faça curto-circuito, parta ou aqueça as pilhas nem as coloque no fogo. Tais ações podem fazer com que as pilhas percam líquido. Se o líquido entornado entrar em contacto com os seus olhos ou com a roupa, lave imediatamente com água e consulte um médico.
- Coloque as pilhas fora do alcance das crianças. Se, apesar das baixas probabilidades, uma criança engolir as pilhas, consulte imediatamente um médico.

## Instalação das pilhas

Se o controlo remoto não funcionar ou só funcionar a curta distância, é possível que as pilhas estejam esgotadas.

Nesse caso, substitua ambas as pilhas por pilhas novas.

- 1 Coloque duas pilhas tamanho "AAA"/"R03" com os pólos  $\oplus$  e  $\ominus$  corretamente alinhados dentro do compartimento, de acordo com a ilustração.

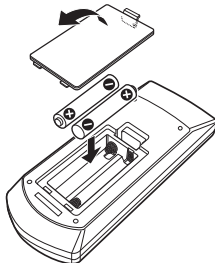

## Funções dos botões do controlo remoto

### ■ Mude o modo de operação

As funções controladas pelo controlo remoto variam consoante a posição do interruptor de modo.

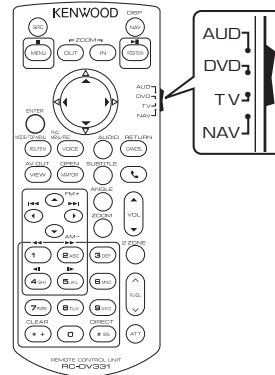

#### ■ Modo AUD

Altere para este modo quando controla uma fonte selecionada ou fonte do sintonizador, etc.

#### ■ Modo DVD

Mude para este modo ao reproduzir um suporte de disco, incluindo DVD, VCD e CD.

#### ■ Modo NAV

Mude para este modo ao controlar a função de navegação.

#### ■ Modo de TV

Não usado.

### NOTA

- Quando controlar um leitor que não está integrado na unidade, selecione o modo "AUD".

## Modo de procura direta

Com o controlo remoto, pode aceder diretamente ao ficheiro pretendido, à faixa, ao capítulo, etc., introduzindo o número correspondente ao conteúdo.

### NOTA

- Esta operação não pode ser efetuada em dispositivos USB e iPod.

### 1 Pressione o botão #BS repetidamente, até o conteúdo pretendido ser apresentado.

Os conteúdos disponíveis são diferentes consoante a fonte.

#### ■ DVD

Número do título/Número do capítulo

#### ■ VCD 1.X e 2.X (PBC OFF)

Número da faixa

#### ■ VCD 2.X (PBC ON)

Número da cena/Número de faixa

#### ■ CD de música

Número da faixa

#### ■ Rádio

Valor da frequência

### 2 Com o teclado numérico, introduza o número do conteúdo que pretende reproduzir.

### 3 Para DVD ou VCD, CD de música, prima o botão ENTER.

Para rádio, pressione o botão ◀ ou ▶.

➤ O conteúdo que introduziu é reproduzido.

## Operações básicas

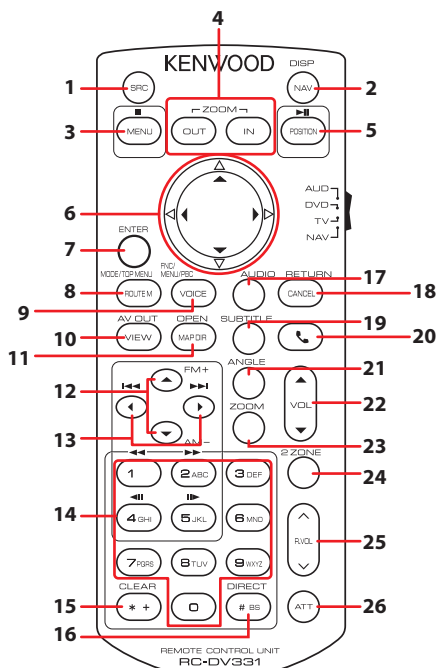

	Designação da Tecla	Mudar modo	Função
1	SRC	AUD, DVD	Muda para a fonte a ser reproduzida. No modo Mãos-livres, desliga o telefone.
2	NAV	—	Muda o ecrã entre a navegação, a fonte atual e o ecrã de App a partir do iPhone/Android conectado.
3	MENU	DVD	Pára a reprodução e memoriza o último ponto em que o disco parou. O último ponto é eliminado pressionando duas vezes.
		NAV	Mostra o menu principal.
4	OUT, IN	NAV	Aumenta ou diminui a proporção do zoom no mapa.
5	POSITION	AUD, DVD	Coloca a faixa ou ficheiro em pausa e retoma a reprodução pressionando duas vezes.
		NAV	Mostra a posição atual.
6	Tecla do cursor	DVD	Move o cursor no menu DVD.
		NAV	Move o cursor ou desloca o mapa.
7	ENTER	—	Realiza a função selecionada.

	Designação da Tecla	Mudar modo	Função
8	ROUTE M	AUD	O modo do ecrã muda cada vez que pressiona esta tecla durante a reprodução vídeo.
		DVD	Volta para o menu principal DVD.
		NAV	Mostra o menu Route Option.
9	VOICE	AUD	Apresenta o ecrã de controlo da fonte atual. (USB, SD, iPod, DISC)
		DVD	Mostra o menu DVD. Liga ou desliga o controlo de reprodução enquanto reproduz o VCD.
		NAV	Ativa o comando de voz.
10	VIEW	AUD, DVD	Muda para a fonte AV a ser reproduzida.
		NAV	Alterna entre as visualizações dos mapas a 2D e a 3D.
11	MAP DIR	AUD, DVD	Muda o ângulo do ecrã sempre que é pressionado.
		NAV	Alterna entre as visualizações do mapa direção de navegação e navegação para norte.
12	▲/▼	AUD, DVD	Seleciona a pasta a ser reproduzida. Com a fonte rádio em modo AUD, muda as bandas FM/AM a receber. Durante a fonte DVD/VCD no modo DVD, seleciona o título a reproduzir.
13	◀▶	AUD, DVD	Seleciona a faixa ou o ficheiro a ser reproduzido. Com a fonte rádio em modo AUD, muda para as estações emissoras recebidas pela unidade. Durante a fonte DVD/VCD no modo DVD, seleciona o capítulo/cena/faixa a ser reproduzido.
14	Teclado numérico	AUD	Especifica o número a procurar na procura direta. Para informações detalhadas sobre o modo de procura direta, consulte a secção <b>Modo de procura direta (P.76)</b> .
		DVD	<ul style="list-style-type: none"> <li>• Pressione <b>1 2</b> para avançar/recuar rapidamente.</li> <li>• Pressione <b>4 5</b> para avançar/recuar lentamente. Muda a velocidade de reprodução lenta cada vez que pressiona esta tecla.*</li> </ul> *Apenas DVD
15	* +	DVD	Durante a fonte de DVD/VCD, elimina um carácter enquanto estiver no modo de procura direta.
16	# BS	AUD, DVD	Muda para o modo de procura direta. Para informações detalhadas sobre o modo de procura direta, consulte a secção <b>Modo de procura direta (P.76)</b> .
17	AUDIO	DVD	Muda o idioma da voz cada vez que pressiona esta tecla.
18	CANCEL	DVD	Mostra o ecrã anterior.
		NAV	Cancela as operações.
19	SUBTITLE	DVD	Muda o idioma das legendas.
20	☎	–	Quando é recebida uma chamada, permite atendê-la.
21	ANGLE	DVD	Muda o ângulo da imagem cada vez que pressiona esta tecla.
22	Vol ▲▼	–	Ajusta o volume.
23	ZOOM	DVD	Muda a escala de zoom (2, 3, 4, Off) sempre que pressiona esta tecla.
24	2 ZONE	AUD, DVD	Liga e desliga a função de zona dupla.
25	R.VOL ▲▼	–	Ajusta o volume na parte de trás quando a função de zona dupla está ativada.
26	ATT	–	Se pressionar a tecla uma vez, permite baixar o volume.
		–	Se pressionar a tecla duas vezes, repõe o nível de volume anterior.

# Conexão/Instalação

## Antes da instalação

Antes da instalação desta unidade, tenha em consideração as seguintes precauções.

### ▲ AVISOS

- Se ligar o fio de ignição (vermelho e o fio da bateria (amarelo) ao chassis do automóvel (terra), pode causar um curto-circuito, que por sua vez pode causar um incêndio. Ligue esses fios sempre à fonte de energia que passa através da caixa de fusíveis.
- Não elimine o fusível do cabo de ignição (vermelho) e do cabo da bateria (amarelo). A fonte de alimentação deve ser ligada aos cabos passando pelo fusível.

### ▲ ATENÇÃO

- Instale este aparelho na consola do seu automóvel.  
Não toque nas peças de metal deste aparelho durante ou pouco depois da utilização do aparelho. As peças de metal, como por exemplo a armação, aquecem.

### NOTA

- A instalação e ligação deste aparelho requerem conhecimentos e experiência. Para maior segurança, deixe as operações de montagem e ligação a cargo de profissionais.
- Assegure-se de que liga a unidade a uma fonte de alimentação de 12 V CC com massa negativa.
- Não instale o aparelho num local exposto à luz solar direta ou calor e humidade excessivos. Evite também locais com demasiada poeira ou a possibilidade de salpicos de água.
- Não utilize os seus próprios parafusos. Utilize apenas os parafusos fornecidos. O uso de parafusos não apropriados pode resultar em danos ao aparelho principal.
- Se a alimentação não estiver LIGADA ("Existe um erro na conexão elétrica da coluna. Por favor verifique as conexões." é exibido), o fio da coluna pode ter sofrido um curto-circuito ou ter tocado no chassis do veículo e a função de proteção pode ter sido ativada. Portanto, o cabo do altifalante deve ser verificado.
- Se a ignição do automóvel não tiver uma posição ACC, conecte os fios da ignição a

uma fonte de energia que possa ser ativada e desativada pela chave de ignição. Se ligar o fio de ignição a uma fonte de alimentação com um débito de tensão permanente, como os cabos da bateria, a bateria poderá ficar descarregada.

- Se a consola tiver tampa, certifique-se que instala o aparelho de forma a que o painel frontal não bata na tampa ao abrir e ao fechar.
- Se o fusível fundir, certifique-se primeiro de que os fios não tocam uns nos outros para não causar um curto-circuito, e substitua o fusível antigo por outro com a mesma potência.
- Isole os cabos não ligados com fita isolante ou outro material similar. Para evitar curtos-circuitos, não remova as capas dos finais dos cabos não conectados ou dos terminais.
- Ligue os cabos individuais do altifalante aos terminais correspondentes. A unidade poderá ficar danificada ou deixar de funcionar se partilhar os fios ⊖ ou os ligar à massa a qualquer peça metálica do carro.
- Quando houver somente dois altifalantes conectados ao sistema, ligue os conectores a ambos os terminais de saída frontais ou a ambos os terminais de saída traseiros (não misture terminais frontais com traseiros). Por exemplo, se ligar o conector ⊕ do altifalante esquerdo a um terminal de saída dianteiro, não ligue o conector ⊖ a um terminal de saída traseiro.
- Depois que a unidade tiver sido instalada, verifique se as lâmpadas de stop, os pisca-piscas, os limpa pára-brisa, etc. do automóvel estão funcionando corretamente.
- Monte o aparelho de forma a que o ângulo de montagem seja de 30° ou menos.
- Esta unidade está equipada com ventoinha de refrigeração para diminuir a temperatura interna. Não monte a unidade num local onde a ventoinha de refrigeração fique bloqueada. Bloquear estas aberturas irá inibir a refrigeração da temperatura interna e resultar em avaria.

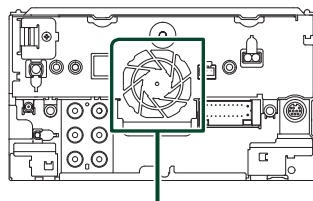

Ventoinha de refrigeração

- Não faça muita pressão sobre a superfície do painel quando instalar a unidade no automóvel. Caso contrário poderão resultar marcas, danos ou avarias.
- A receção poderá ser reduzida se existirem objetos metálicos próximos da antena Bluetooth.

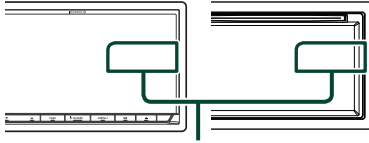

Unidade da antena Bluetooth

### ■ Acessórios fornecidos para instalação

①  <b>x1</b>	⑥ <sup>[2]</sup>  <b>x1</b>
②  <b>x1</b> (Preto 1 m)	⑦  <b>x1</b> (3,5 m) <sup>[4]</sup> / (5 m) <sup>[5]</sup>
③ <sup>[1]</sup>  <b>x1</b> (Cinzento 1 m)	⑧  <b>x1</b>
④  <b>x1</b> (3 m)	⑨ <sup>[3]</sup>  <b>x1</b>
⑤ <sup>[2]</sup>  <b>x2</b>	

<sup>[1]</sup> Apenas **DNX8** **5-VD** **5-DA** **5-BT** **4-RV**

<sup>[2]</sup> Apenas **DNX8** **5-DA** **5-BT** **4-BT** **4-RV**

<sup>[3]</sup> Apenas **DNX8**

<sup>[4]</sup> Apenas **DNX8** **5-VD** **5-DA** **5-BT** **4-BT**

<sup>[5]</sup> Apenas **4-RV**

### ■ Método de instalação

- 1) Para prevenir um curto-circuito, remova a chave da ignição e desligue o terminal  $\ominus$  da bateria.
- 2) Faça as ligações apropriadas dos cabos de entrada e saída de cada unidade.
- 3) Ligue o fio à cablagem.
- 4) Ligue o conector B da cablagem ao conector do altifalante do seu veículo.
- 5) Ligue o conector A da cablagem ao conector de energia externa do seu veículo.
- 6) Ligue o conector da cablagem à unidade.
- 7) Instale o aparelho no seu carro.
- 8) Volte a ligar o terminal  $\ominus$  da bateria.
- 9) Efetue a configuração inicial.  
Consulte a secção **Configuração inicial (P.12)**.

## Instalar a unidade

Exceto **5-VD**

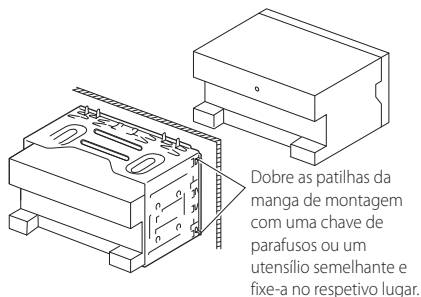

**5-VD**

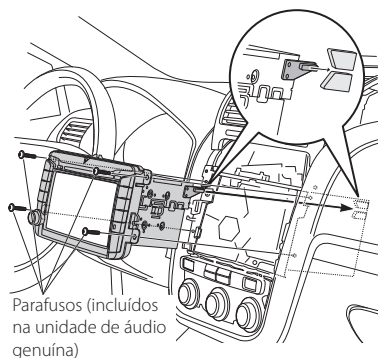

## Moldura

1) Anexar acessório ⑥ à unidade.

**DNX8 4-RV 4-BT**

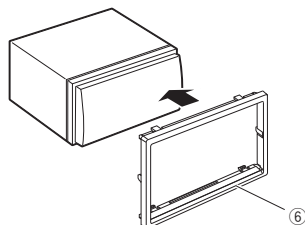

**5-DA 5-BT**

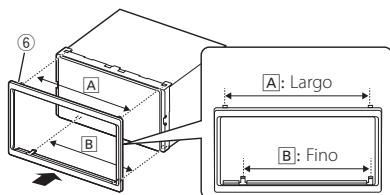

## Antena GPS

A antena GPS é instalada no interior do carro. Deve ser instalada o mais horizontalmente possível para permitir uma receção fácil dos sinais de satélite GPS.

Para montar a antena GPS dentro do seu veículo:

- 1) Limpe o painel de instrumentos ou outra superfície.
- 2) Remova o separador da placa de metal (acessório ⑧).
- 3) Pressione firmemente a placa de metal (acessório ⑧) no painel de instrumentos ou noutra superfície de montagem. Pode dobrar a placa de metal (acessório ⑧) para que se ajuste a uma superfície curva, se necessário.
- 4) Retire o separador da antena GPS (acessório ⑦) e coloque a antena na placa de metal (acessório ⑧).

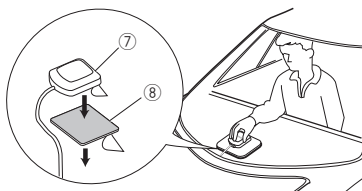

### NOTA

- Dependendo do tipo de carro, a receção dos sinais de satélite GPS poderá não ser possível se a instalação for feita no interior.
- Instale esta antena de GPS num local longe de quaisquer antenas utilizadas para rádios CB ou televisão por satélite.
- A antena GPS deve ser instalada numa posição em que fique pelo menos a 12 polegadas (30 cm) do telemóvel ou de outras antenas de transmissão. Os sinais do satélite GPS podem sofrer interferência por parte desse tipo de comunicação.
- Pintar a antena GPS com tinta (metálica) pode causar uma quebra no desempenho.



## Unidade do microfone

- 1) Verifique a posição de instalação do microfone (acessório ④).
- 2) Limpe a superfície de instalação.
- 3) Retire o separador do microfone (acessório ④) e coloque o microfone na placa apresentada abaixo.
- 4) Ligue o cabo do microfone na unidade, prendendo-o em várias posições com fita adesiva ou outro método.
- 5) Ajuste a direção do microfone (acessório ④) ao condutor.

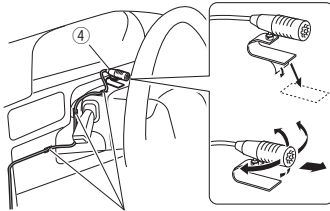

Fixe um cabo com fita adesiva.

## Remover a placa de guarnição (Exceto 5-VD)

- 1) Encaixe os pinos de retenção na chave de remoção (acessório ⑤) e retire os dois bloqueios no nível inferior. Baixe a placa de acabamento (acessório ⑥) e puxe-a para a frente como na ilustração.

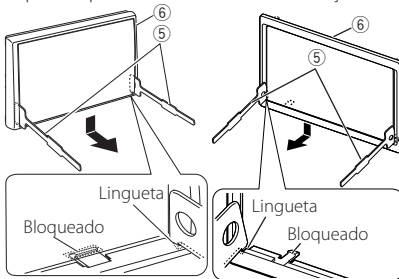

### NOTA

- A moldura pode ser retirada pela parte de cima da mesma forma.

- 2) Depois do nível inferior ser removido, remova os dois pontos superiores.

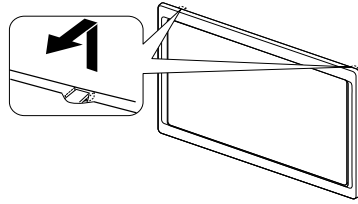

## Remoção do aparelho (Exceto 5-VD)

- 1) Retire a moldura seguindo o passo 1 em "Removing the trim plate".
- 2) Insira as duas chaves de remoção (acessório ⑤) profundamente nas ranhuras de cada lado, conforme indicado.

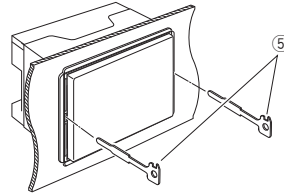

- 3) Baixe a chave de remoção e puxe para retirar a unidade até meio, enquanto pressiona para dentro.

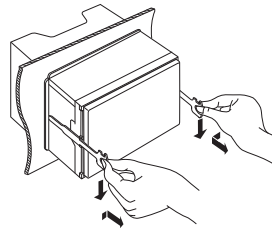

### NOTA

- Tenha cuidado para não se ferir com os pinos de retenção da chave de remoção.

- 4) Puxe a unidade totalmente para fora, com as mãos, tendo cuidado para não a deixar cair.

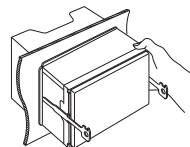

## Configuração do sistema de coluna em 3 vias (Exceto 4-3T)

### NOTA

- Para a configuração do sistema de colunas, consulte **Configuração do sistema de coluna em 3 vias (P.67)**.
- Para configuração das colunas e configuração cruzada, consulte **Configuração dos altifalantes/X'over (P.68)**.
- Para saber como conectar os cabos das colunas a terminais diferentes dos terminais das colunas e os terminais de Pré-saída, consulte **Conectar o sistema e os componentes externos (P.84)** e **Ligar os cabos aos terminais (P.83)**.

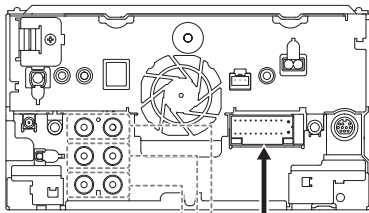

Pré-saída do Subwoofer  
Pré-saída de Gama Média  
Pré-saída de Tweeter

Ao ligar a um amplificador externo, ligue o seu fio de terra ao chassis do automóvel para evitar danificar a unidade.

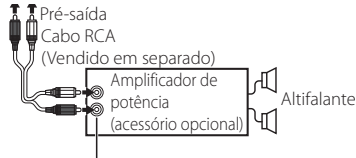

Entrada

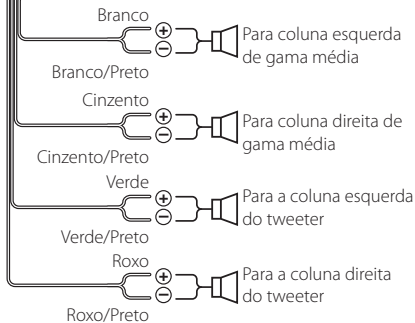

Impedância de altifalante 4-8 Ω

## Guia de funcionamento do conector da cablagem elétrica (Acessório ①)

Pino	Cor e função	
A-4	Amarelo	Bateria
A-5	Azul/Branco [2]	Controlo de energia
A-6	Laranja/branco	Dimmer
A-7	Vermelho	Ignição (ACC)
A-8	Preto	Ligação terra (massa)
B-1/ B-2	Roxo (+) / Roxo/Preto (-)	Traseiro direito
B-3/ B-4	Cinzento (+) / Cinzento/Preto (-)	Dianteiro direito
B-5/ B-6	Branco (+) / Branco/Preto (-)	Dianteiro esquerdo
B-7/ B-8	Verde (+) / Verde/Preto (-)	Traseiro esquerdo

\*Impedância do altifalante: 4-8 Ω

[1] [2]: Cabo Azul/Branco fornece dois cabos, [1] e [2].

Saída total do cabo Azul/Branco ([1] + [2]):  
12 V = 350 mA

### ADVERTÊNCIA para Ligação do Conector ISO

A disposição dos pinos nos conectores ISO depende do tipo do veículo. Certifique-se de que efetua as ligações corretamente, para evitar danos no aparelho. A ligação predefinida das cablagens é descrita em (1) abaixo. Se os pinos do conector ISO se apresentarem como ilustrado em (2) abaixo para instalar esta unidade em automóveis Volkswagen, etc.

#### (1): Configuração predefinida

O pino vermelho (A-7) do conector ISO do veículo está ligado à fonte de alimentação constante e o pino A-4 (amarelo) está ligado à ignição.

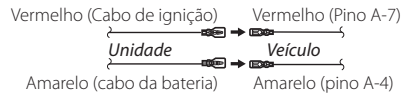

#### (2)

O pino vermelho (A-7) do conector ISO do veículo está ligado à fonte de alimentação constante e o pino amarelo (A-4) está ligado à ignição.

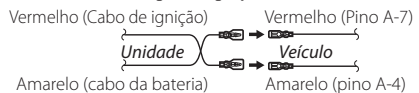

**Ligar os cabos aos terminais**

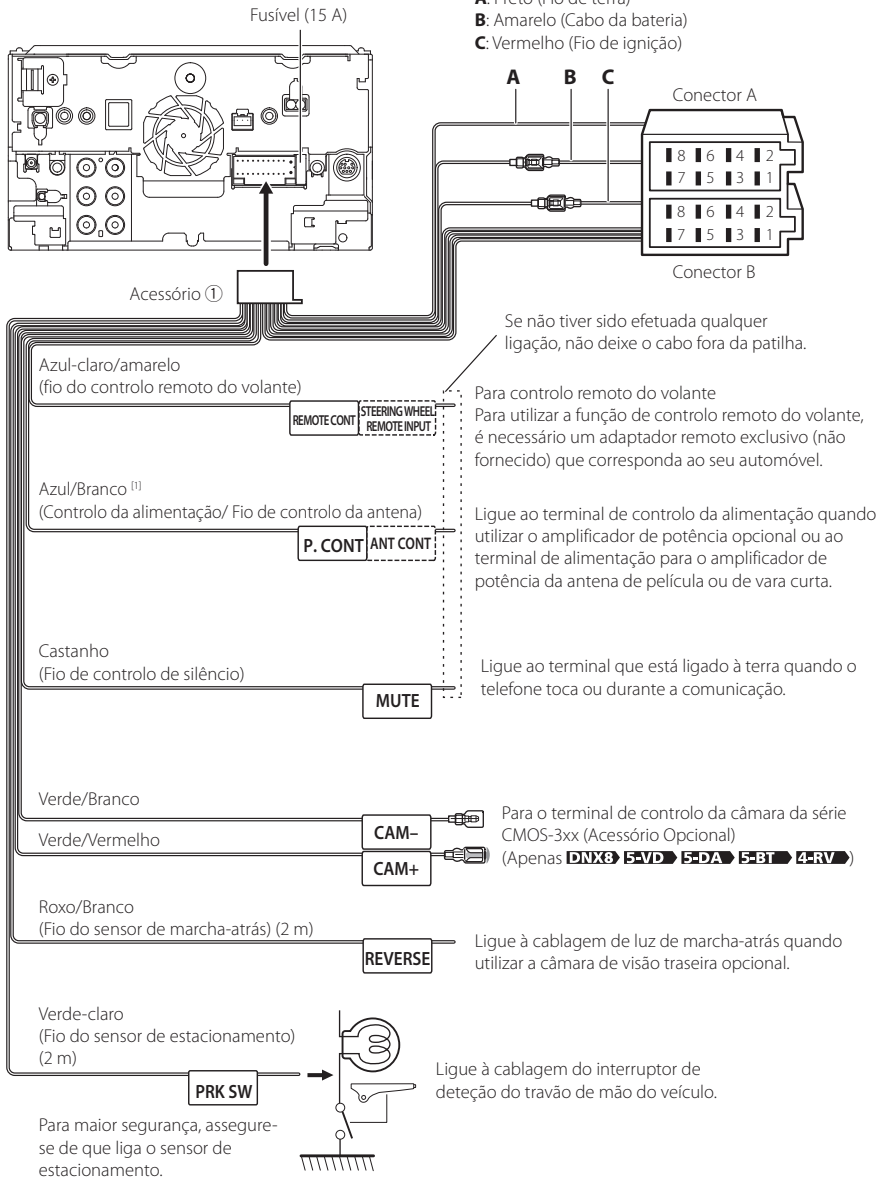

[1] [2]: Cabo Azul/Branco fornece dois cabos, [1] e [2]. Saída total do cabo Azul/Branco ([1] + [2]): 12 V  $\approx$  350 mA

## Conectar o sistema e os componentes externos

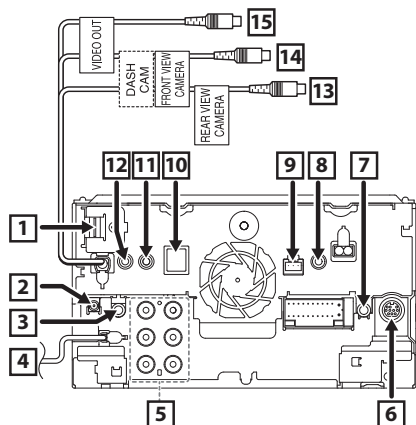

- 1** Entrada HDMI  
Quando ligar o cabo ao terminal HDMI, retire a fixação. Depois de ligar o cabo, coloque novamente a fixação.

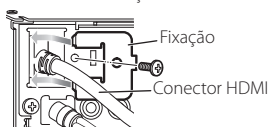

- 2** Antena DAB CX-DAB1 (Acessório opcional)  
(Apenas **DNX8** **5-VD** **5-DA** **4-RV**)
- ⚠️ A utilização de um CX-DAB1 (acessório opcional) como uma antena DAB é recomendada.
- Quando utilizar uma antena DAB disponível no mercado, o diâmetro do conector SMB deve ser igual ou inferior a  $\Phi$  6,5 mm.

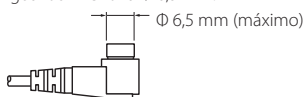

- 3** Saída de Áudio AV (minificha  $\Phi$ 3,5)
- 4** Entrada da antena FM/AM

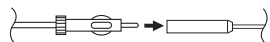

- 5** Ao ligar a um amplificador externo, ligue o seu fio de terra ao chassis do automóvel para evitar danificar a unidade.  
(Apenas **DNX8** **5-VD** **5-DA** **5-BT** **4-RV**)

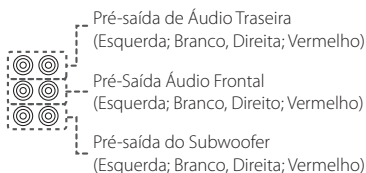

- 6** I/F externo  
(Apenas **DNX8** **5-VD** **5-DA** **5-BT** **4-RV**)  
Corrente de fornecimento de energia máxima:  
12 V  $\equiv$  500 mA

- 7** Saída remota do sintonizador TV  
(Apenas **DNX8** **5-VD** **5-DA** **5-BT** **4-RV**)

- 8** **DNX8** **5-VD** **5-DA** **5-BT** **4-BT** :  
Entrada AV-IN (CA-C3AV; Acessório Opcional)  
**4-RV** : Entrada da Câmera de Visão Traseira (Áudio)/ entrada AV-IN (CA-C3AV; Acessório Opcional)  
(Câmara Traseira/ AV-IN comutável)

- 9** Interface da câmera de tablier  
Conecte uma Câmara de Tablier DRV-N520 (acessório opcional). (**P.86**)  
(Apenas **DNX8** **5-VD** **5-DA** **5-BT** **4-RV**)

- 10** Acessório 7: Antena GPS

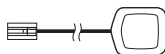

- 11** Acessório 4: Microfone Bluetooth

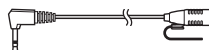

- 12** Ligue à cablagem do comando da direção do veículo. Contacte o seu revendedor KENWOOD para obter mais detalhes.

- 13** Entrada da câmera de visão traseira (Amarelo)

- 14** Entrada da câmera de visão dianteira/ Câmara de tablier (Amarelo)  
(Apenas **DNX8** **5-VD** **5-DA** **5-BT** **4-RV**)

- 15** Saída Visual (Amarelo)

## Conectar a um dispositivo USB

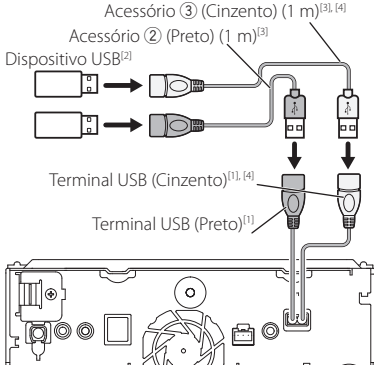

- <sup>[1]</sup> Corrente de fornecimento de energia máxima de USB: CC 5 V  $\approx$  1,5 A
- <sup>[2]</sup> Vendido separadamente / Use o CA-U1EX para prolongar o cabo, se necessário. (Máx. 500 mA, 5 V)
- <sup>[3]</sup> Consulte a secção **Fixar o cabo de extensão USB (P.85)**.
- <sup>[4]</sup> Apenas **DNX8** **5-VD** **5-DA** **5-BT** **4-RV**

## Fixar o cabo de extensão USB

Fixe o cabo de extensão USB com fita isoladora ou semelhante de forma a que os seus conectores não fiquem desconectados.

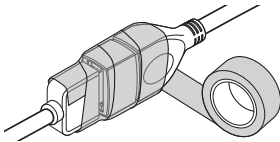

## Ligar um iPod/iPhone.

### Conector Lightning

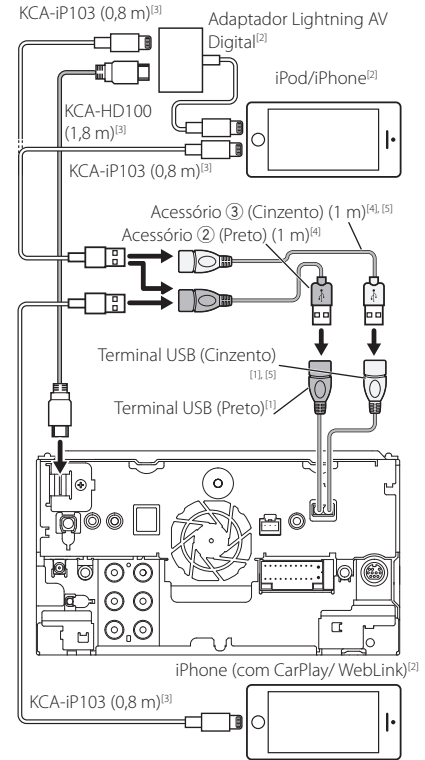

- <sup>[1]</sup> Corrente de fornecimento de energia máxima de USB: CC 5 V  $\approx$  1,5 A
- <sup>[2]</sup> Vendido em separado
- <sup>[3]</sup> Acessório opcional
- <sup>[4]</sup> Consulte a secção **Fixar o cabo de extensão USB (P.85)**.
- <sup>[5]</sup> Apenas **DNX8** **5-VD** **5-DA** **5-BT** **4-RV**

## Conectar um smartphone Android

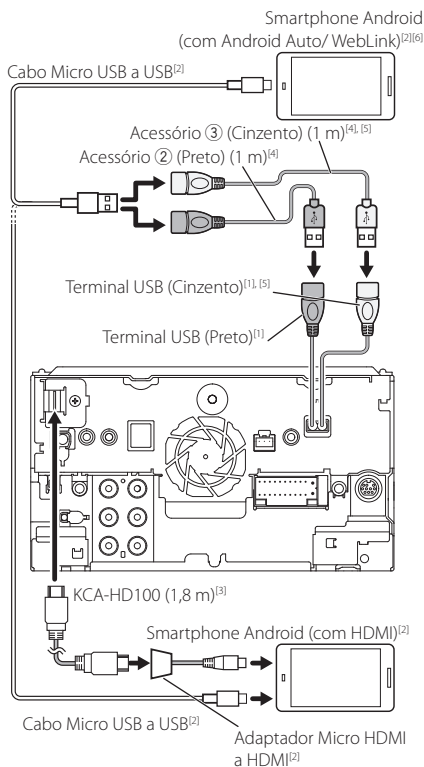

<sup>[1]</sup> Corrente de fornecimento de energia máxima de USB : CC 5 V  $\equiv$  1,5 A

<sup>[2]</sup> Vendido em separado

<sup>[3]</sup> Acessório opcional

<sup>[4]</sup> Consulte a secção **Fixar o cabo de extensão USB (P.85)**.

<sup>[5]</sup> Apenas **DNX8** **5-VD** **5-DA** **5-BT** **4-RV**

<sup>[6]</sup> Apenas **DNX8** **5-VD** **5-DA** **5-BT**

## Conectar uma Câmara de Tablier (Exceto 4-BT)

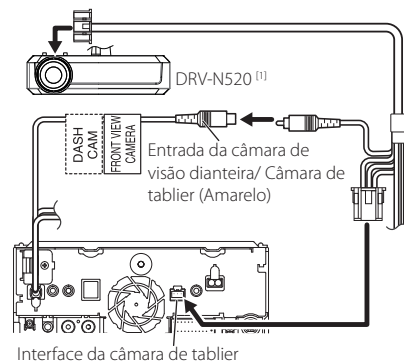

<sup>[1]</sup> Acessório opcional

## Conectar uma Câmara de visão traseira (4-RV)

- Para emitir o som do microfone da Câmara Traseira, defina a **AV-IN Interface** para **Rear Camera (P.66)**

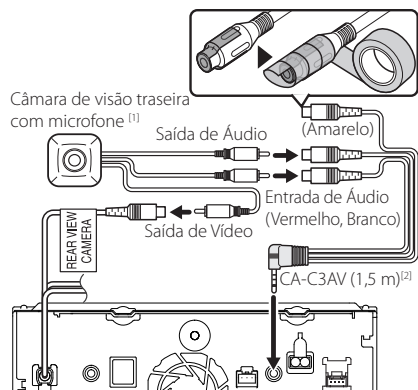

<sup>[1]</sup> Vendido em separado

<sup>[2]</sup> Acessório opcional

# Resolução de Problemas

## Problemas e Soluções

Se ocorrer algum problema, comece por verificar se consta da seguinte tabela.

### NOTA

- Algumas funções desta unidade poderão ser desativadas através dos ajustes feitos.
- O que poderá parecer uma avaria na unidade poderá resultar de uma ligeira falha de operação ou erro de cablagem.

## Sobre as definições

- **Não é possível definir o subwoofer.**
- **Não é possível definir a fase do subwoofer.**
- **Não existe débito do subwoofer.**
- **Não é possível definir o filtro passa-baixo.**
- **Não pode configurar o filtro de passagem elevada.**

O subwoofer não está ativado.

- Ative o subwoofer. Consulte a secção **Configuração dos altifalantes/X'over (P.68)**.

A função de zona dupla está ativada.

- Desative a função de zona dupla. Consulte a secção **Controlo de zona (P.72)**.

- **Não é possível seleccionar o destino de saída da subfonte na zona dupla.**
- **Não é possível ajustar o volume dos altifalantes traseiros.**

A função de zona dupla está desativada.

- Ative a função de zona dupla. Consulte a secção **Controlo de zona (P.72)**.

- **Não é possível configurar o equalizador.**
- **Não consegue definir a rede crossover.**

A função de zona dupla está ativada.

- Desative a função de zona dupla. Consulte a secção **Controlo de zona (P.72)**.

## Sobre as operações áudio

### Má receção de rádio.

A antena do carro não está esticada.

- Estique totalmente a antena.

O fio de controlo da antena não está ligado.

- Ligue o fio corretamente. Consulte a secção

**Conectar o sistema e os componentes externos (P.84)**.

### Impossível seleccionar uma pasta.

A função de reprodução aleatória está ativada.

- Desative a função de reprodução aleatória.

### Impossível executar a reprodução repetida durante a reprodução VCD.

A função PBC está ativada.

- Desative a função PBC.

### O disco especificado não é reproduzido, mas um outro é-o em vez dele.

O disco está muito sujo.

- Limpe o disco. Consulte a secção **Precauções com o manuseamento de discos (P.4)**.

O disco está muito riscado.

- Experimente outro disco.

### O som é interrompido quando está a ser reproduzido um ficheiro de áudio.

O disco está riscado ou sujo.

- Limpe o disco. Consulte a secção **Precauções com o manuseamento de discos (P.4)**.

A condição de gravação é má.

- Grave o ficheiro novamente ou utilize outro disco.

## Outros

### O tom do sensor de toque não soa.

A ficha preout está a ser utilizada.

- O som sensor de toque não pode ser debitado pela ficha preout.

## Mensagens de erro

Quando a unidade não é operada corretamente, a causa da falha é apresentada como a mensagem no ecrã.

### There is an error in the speaker wiring. Please check the connections./ Existe um erro na cablagem do altifalante. Por favor, verifique as conexões.

O circuito de proteção foi ativado porque o cabo da coluna sofreu um curto-circuito ou entrou em contacto com o chassis do carro.

- Ligue ou isole o cabo do altifalante como apropriado e desligue e ligue novamente.

### Hot Error (Erro de temperatura)

Quando a temperatura interna desta unidade sobe acima dos 60 °C ou mais, o circuito de proteção é ativado e poderá não ser possível operar a unidade.

- Utilize novamente a unidade depois de reduzir a respetiva temperatura.

### Mecha Error (Erro mecânico)

O leitor de discos está a funcionar mal.

- Ejete o disco e tente inseri-lo de novo. Contacte o concessionário KENWOOD se esta indicação continuar a piscar ou se o disco não puder ser ejetado.

## Resolução de Problemas

---

### Disc Error (Erro de disco)

Foi inserido um disco que não pode ser reproduzido.

- Mude o disco. Consulte a secção **Suportes e ficheiros reproduzíveis (P.89)**.

### Read Error (Erro de leitura)

O disco está muito sujo.

- Limpe o disco. Consulte a secção **Precauções com o manuseamento de discos (P.4)**.

O disco está ao contrário.

- Coloque o disco com a etiqueta voltada para cima.

### Region Code Error (Erro de código de região)

O disco que quer reproduzir tem um código de região que não pode ser reproduzido nesta unidade.

- Consulte a secção **Códigos de região no mundo (P.91)** ou tente outro disco.

### Error 07-67

A unidade não está a funcionar corretamente por algum motivo.

- Desligue e ligue a alimentação. Se a mensagem "Error 07-67" (Erro 07-67) não desaparecer, dirija-se ao revendedor KENWOOD mais próximo.

### No Device/ Sem dispositivo (dispositivo USB)

O dispositivo USB está selecionado como fonte, embora não esteja nenhum dispositivo USB ligado.

- Mude a fonte para qualquer outra fonte para além de USB/iPod. Ligue um dispositivo USB e mude novamente a fonte para USB.

### Disconnected/ Desconectado (iPod, leitor de áudio Bluetooth)

O iPod/leitor de áudio Bluetooth está selecionado como fonte, embora não esteja nenhum iPod/leitor de áudio Bluetooth ligado.

- Mude a fonte para qualquer outra que não iPod/Bluetooth. Ligue um iPod/leitor de áudio Bluetooth e mude novamente a fonte para iPod/Bluetooth.

### No Media file (Sem ficheiro de média)

O dispositivo de USB ligado não contém ficheiros de áudio reproduzíveis. O suporte reproduzido não tem dados áudio gravados que a unidade consiga reproduzir.

- Consulte a secção **Suportes e ficheiros reproduzíveis (P.89)** e tente outro dispositivo USB.

### USB device over current status detected./ Excesso de corrente do dispositivo USB

É atribuída ao dispositivo USB ligado uma maior capacidade do que aquela que é permitida.

- Verifique o dispositivo USB. Poderão ter ocorrido problemas com o dispositivo USB ligado.
- Altere a fonte para qualquer fonte diferente de USB. Remova o dispositivo USB.

### Navigation Error. Please turn on power again later.

O erro de comunicação ocorreu devido a temperaturas extremamente baixas.

- Ligue de novo a alimentação depois de aquecer o interior do carro.



# Anexo

## Suportes e ficheiros reproduzíveis

Pode reproduzir vários tipos de suportes e de ficheiros nesta unidade.

### Lista de disco reproduzíveis

Tipos de disco / Padrão		Suporte	Observação
DVD	Vídeo DVD	○	
	Áudio DVD	×	
	DVD-VR	×	
	DVD-R* <sup>1</sup>	○	<ul style="list-style-type: none"> <li>• Reprodução de MP3/ WMA/ AAC/ WAV/ FLAC/ Vorbis/ MPEG1/ MPEG2/ MPEG4/ H.264/ WMV/ MKV</li> <li>• Reprodução Multi-fronteiras/Multi-sessões (A reprodução depende das condições de autorização)</li> </ul>
	DVD-RW	○	
	DVD+R	○	
	DVD+RW	○	
	DVD-R DL (Camada dupla)	○	Apenas formato vídeo
	DVD+R DL (Camada dupla)	○	
DVD-RAM	×		
CD	CD de música* <sup>1</sup>	○	
	CD-ROM	○	<ul style="list-style-type: none"> <li>• Reprodução MP3/ WMA/ AAC/ WAV/ FLAC/ Vorbis</li> </ul>
	CD-R	○	<ul style="list-style-type: none"> <li>• Suporta Multi-sessão.</li> </ul>
	CD-RW	○	<ul style="list-style-type: none"> <li>• Não suporta pacote de escrita.</li> </ul>
	DTS-CD	×	
	CD vídeo (VCD)	○	
	Super CD vídeo	×	
	CD de imagens	×	
	CD-EXTRA	△	Só pode reproduzir a sessão de música do CD.
	HDCD	△	Qualidade de som do CD de música normal
	CCCD	×	
Outros	Dualdisc (CD de um lado e DVD do outro)	×	
	Super CD áudio	△	Só reproduz o lado do CD.

○ : reprodução possível.

△ : reprodução parcialmente possível.

×

\*<sup>1</sup> Incompatível com discos de 8 cm (3 polegadas).

### Utilização de DualDisc

Ao reproduzir um "DualDisc" nesta unidade, a superfície do disco que não é reproduzida pode ficar riscada ao inserir ou ejetar o disco. Como a superfície do CD de música não está conforme o padrão de CD, a reprodução é impossível.

(Um "DualDisc" é um disco que contém numa superfície sinais padrão DVD e na outra sinais de CD de música.)

### Sobre o formato do disco

O formato do disco deve ser um dos seguintes:

- ISO 9660 Nível 1/2
- Joliet
- Romeo
- Long file name

## Sobre ficheiros

São suportados os seguintes ficheiros áudio e vídeo.

### ■ Ficheiros áudio reproduzíveis

	Formato	Taxa de bits	Frequência de amostragem	Contagem Bit
AAC-LC (.m4a)	MPEG2/4 AAC LC HE-AAC(V1,V2)	8 – 320kbps, VBR	16 – 48 kHz	16 bits
MP3 (.mp3)	Áudio de 3 Camadas MPEG 1/2	8 – 320kbps, VBR	16 – 48 kHz	16 bits
WMA (.wma)	Perfil L3 Padrão de Áudio do Windows Media (Versão 7, 8, 9)	8 – 320kbps	16 – 48 kHz	16 bits
PCM linear (WAVE) (.wav)	Formato de Áudio de forma de onda RIFF	–	16 – 48 kHz (Disco), 16 – 192 kHz (USB/ SD)	16/ 24 bits
FLAC (.flac)	flac	–	16 – 48 kHz (Disco), 16 – 192 kHz (USB/ SD)	16/ 24 bits
Vorbis (.ogg)	vorbis	VBR	16 – 48 kHz	16 bits
DSD (.dsf, .dff)	DSF, DSDIFF	–	2,8 MHz, 5,6 MHz, 11,2 MHz	1 bits

- Se as músicas de um CD normal e de outros sistemas de reprodução forem gravadas no mesmo disco, só o sistema de reprodução gravado primeiro é reproduzido.
- WMA e AAC abrangido por DRM, não pode ser reproduzido.
- O som DSD é convertido para som PCM antes da reprodução.
- A etiqueta EmChinks do DSDIFF não é suportada.
- Mesmo que os ficheiros áudio sejam compilados com as normas indicadas anteriormente, a reprodução pode ser impossível dependendo dos tipos ou condições dos suportes ou do dispositivo.
- Esta unidade suporta a reprodução de ficheiros Áudio de Alta Resolução.  
Recomenda-se que um sistema de áudio do automóvel seja configurado com todos os produtos compatíveis com Áudio de Alta Resolução do leitor ao altifalante para desfrutar de som de alta qualidade.

### ■ Ficheiros de vídeo aceitáveis

	Perfil	Tamanho da Imagem Máximo	Taxa de bits máx.	Formato áudio
MPEG-1 (.mpg, .mpeg)	–	352 × 240, 352 × 288	1,5 Mbps	MPEG Camada Áudio 2
MPEG-2 (.mpg, .mpeg)	MP@ML	720 × 480, 720 × 576	8 Mbps	MPEG Camada Áudio 2
H.264/MPEG-4 AVC (.mp4, .m4v, .avi, .flv, .f4v)	Perfil de Linha Base, Perfil Principal	1.920 × 1.080 (30 fps)	8 Mbps	MP3, AAC
MPEG-4 (.mp4, .avi)	Perfil Simples Avançado	1.920 × 1.080 (30 fps)	8 Mbps	MP3, AAC
WMV (.wmv)	Perfil Principal	1.920 × 1.080 (30 fps)	8 Mbps	WMA
MKV (.mkv)	O Formato de Vídeo segue H.264/MPEG-4 AVC, MPEG-4, WMV			MP3, AAC, WMA, Vorbis, FLAC

- Esta unidade só é capaz de reproduzir ficheiros que sejam menores que 4 GB.

### ■ Limitação da estrutura para o ficheiro e pasta

	Suportes de disco	Dispositivo USB/SD
Número máximo de camadas de pastas	8	8
Número máximo de ficheiros (por pasta)	999	999
Número máximo de pastas (por pasta)	5000	9999
Número máximo de pastas (por dispositivo)	5000	Ilimitado

- Pode introduzir um nome de pasta e um nome de ficheiro com 255 caracteres de byte único ou menos.
- Os ficheiros na pasta cujo nome iniciar com um ponto (.) não podem ser reproduzidos.

## Códigos de região no mundo

É atribuído um código de região aos leitores de DVD de acordo com o país ou área onde são comercializados, conforme indicado no mapa seguinte.

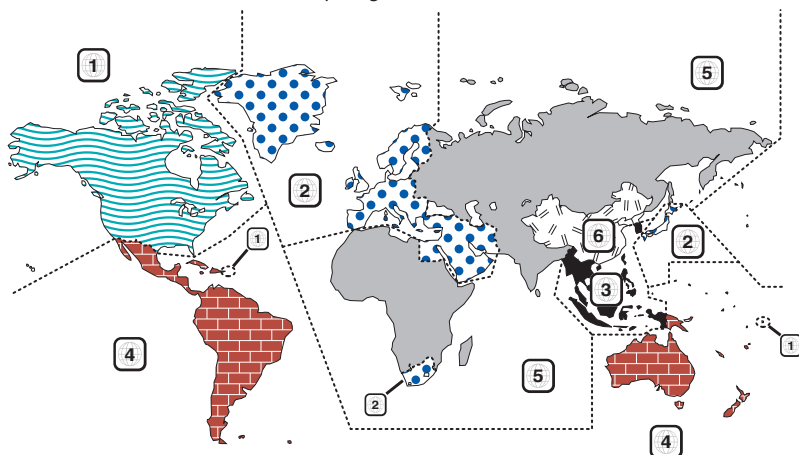

### ■ Marcas dos discos DVD



Indica o número de uma região. Um disco com esta marca pode ser reproduzido em qualquer leitor de DVD.



Indica o número de idiomas gravados em formato áudio. Podem ser gravados até 8 idiomas. Pode seleccionar o seu idioma preferido.



Indica o número de idiomas em que existem legendas gravadas. Podem ser gravados até 32 idiomas.



Se o DVD tiver cenas filmadas de vários ângulos, pode seleccionar o ângulo que prefere.

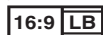

Indica o tipo de ecrã para a imagem. A marca à esquerda indica que uma imagem larga (16:9) está a ser visualizada numa televisão padrão com ecrã (4:3) com uma faixa sem nada no topo e no fundo do ecrã (letter box).

### ■ Marcas de regulação das operações

Com este DVD, algumas funções desta unidade, como a função de reprodução, poderão sofrer restrições dependendo do local onde o DVD está a reproduzir. Neste caso, as seguintes marcas irão aparecer no ecrã. Para mais informações consulte o manual do disco.



### ■ Discos com período limitado de utilização

Não deixe os discos com um período de utilização limitado nesta unidade. Se introduzir um disco que já tenha passado a validade, poderá não ser capaz de retirá-lo desta unidade.

## Códigos de língua DVD

Código	Idioma
aa	Afar
ab	Abkhaziano
af	Africânder
am	Amharico
ar	Árabe
as	Assamês
ay	Aymara
az	Azerbaijânês
ba	Bashkir
be	Bielorusso
bg	Búlgaro
bh	Bihari
bi	Bislama
bn	Bengalês, Bangla
bo	Tibetano
br	Bretão
ca	Catalão
co	Corso
cs	Checo
cy	Galês
da	Dinamarquês
de	Alemão
dz	Butanês
el	Grego
en	Inglês
eo	Esperanto
es	Espanhol
et	Estónio
eu	Basco
fa	Persa
fi	Finlandês
fj	Fiji
fo	Faroês
fr	Francês
fy	Frísio
ga	Irlandês
gd	Celta Escocês
gl	Galego
gn	Guarani
gu	Gujarati
ha	Hausa
he	Hebreu
hi	Hindu
hr	Croata
hu	Húngaro
hy	Arménio
ia	Interlingua
ie	Interlingue

Código	Idioma
ik	Inupiak
id	Indonésio
is	Islandês
it	Italiano
ja	Japonês
jv	Javanês
ka	Georgianês
kk	Kazakistanês
kl	Greenlandês
km	Cambodjano
kn	Kannada
ko	Coreano
ks	Cashmiranês
ku	Kurdistanês
ky	Kirguizanês
la	Latim
lb	Luxemburguês
ln	Lingala
lo	Laociano
lt	Lituanês
lv	Lapão, Latviano
mg	Malaguês
mi	Maori
mk	Macedónio
ml	Malayalam
mn	Mongolês
mo	Moldaviano
mr	Marathi
ms	Malaio
mt	Maltês
my	Burmanês
na	Nauru
ne	Nepalês
nl	Holandês
no	Norueguês
oc	Occitan
om	(Afan) Oromo
or	Oriya
pa	Punjabi
pl	Polaco
ps	Pashto, Pushto
pt	Português
qu	Quechua
rm	Reto-Romano
rn	Kirundi
ro	Romeno
ru	Russo
rw	Kinyarwanda

Código	Idioma
sa	Sânscrito
sd	Sindhi
sg	Sangho
sh	Servo-Croata
si	Singalês
sk	Eslovaco
sl	Eslovénio
sm	Samoanês
sn	Shona
so	Somalês
sq	Albanês
sr	Sérvio
ss	Siswati
st	Sesotho
su	Sundanese
sv	Sueco
sw	Swahili
ta	Tamil
te	Telugu
tg	Tajik
th	Tailandês
ti	Tigrinya
tk	Turkmanês
tl	Tagalog
tn	Setswana
to	Tongan
tr	Turco
ts	Tsonga
tt	Tatar
tw	Twi
uk	Ucraniano
ur	Urdu
uz	Uzbek
vi	Vietnamês
vo	Volapuk
wo	Wolof
xh	Xhosa
yo	Yoruba
zh	Chinês
zu	Zulu

## Especificações

### ■ Seção Monitor

#### Tamanho da imagem

**DNX8** **5-VD**

: 6,95 polegadas (diagonal) panorâmica  
: 156,6 mm (L) x 81,6 mm (A)

**5-DA** **5-BT**

: 6,75 polegadas (diagonal) panorâmica  
: 151,8 mm (L) x 79,68 mm (A)  
: 5-31/32 x 3-1/8 polegadas

**4-BT** **4-RV**

: 6,2 polegadas (diagonal) largura  
: 137,5 mm (L) x 77,2 mm (A)

#### Sistema de visualização

: Painel TN LCD

#### Sistema da unidade

: Sistema de matriz ativa TFT

#### Número de pixels

: 1.152.000 (800H x 480V x RGB)

#### Pixels efetivos

: 99,99 %

#### Disposição dos pixels

: Disposição em linha RGB

#### Luz de fundo

: LED

### ■ Seção Leitor DVD

#### Conversor D/A

: 24/ 32 bits

#### Descodificador de áudio

: PCM Linear/ Dolby Digital/ MP3/WMA/ AAC/WAV/  
FLAC/Vorbis

#### Descodificador de vídeo

: MPEG1/ MPEG2/ MPEG4/ WMV/ H.264/ MKV

#### Modulação e vibração

: Abaixo do limite mensurável

#### Resposta de frequência

- 96 kHz : 20 – 44.000 Hz
- 48 kHz : 20 – 22.000 Hz
- 44,1 kHz : 20 – 20.000 Hz

#### Distorção harmónica total

: 0,010 % (1 kHz)

#### Relação S/N (dB)

: 90,5 dB

#### Gama dinâmica

: 89 dB

#### Formato do disco

: Vídeo DVD/VIDEO-CD/CD-DA

#### Número de bits de quantificação

: 16/20/24 bits

### ■ Seção Interface USB

#### Padrão USB

: USB 2.0 Alta Velocidade

#### Sistema de ficheiros

: FAT 16/ 32, exFAT, NTFS

#### Corrente de fornecimento de energia máxima

**DNX8** **5-VD** **5-DA** **5-BT** **4-RV**

: CC 5 V  $\overline{\text{CC}}$  1,5 A x 2

**4-BT**

: CC 5 V  $\overline{\text{CC}}$  1,5 A

#### Conversor D/A

: 24/ 32 bits

#### Descodificador de áudio

: MP3/ WMA/ AAC/ WAV/ FLAC/ Vorbis/ DSD

#### Descodificador de vídeo

: MPEG1/ MPEG2/ MPEG4/ WMV/ H.264/ MKV

### ■ SD

#### Norma SD

: SD / SDHC / SDXC

#### Sistema de ficheiros compatível

: FAT 16/ 32, exFAT, NTFS

#### Capacidade

: Máximo de 2T Bytes

#### Taxa de transferência de dados

: Máximo 25 Mbps

#### Descodificador de áudio

: MP3/ WMA/ AAC/ WAV/ FLAC/ Vorbis/ DSD

#### Descodificador de vídeo

: MPEG1/ MPEG2/ MPEG4/ WMV/ H.264/ MKV

### ■ Seção HDMI

#### HDMI

: Tipo A

#### Resolução de Entrada

- VGA (640x480p @59,94Hz/60Hz)
- 480p (720x480p @59,94Hz/60Hz)
- 720p (1.280x720p @59,94Hz/60Hz)

#### Tipo de Áudio de Entrada

: 32K/ 44,1K/ 48K/ 88,2K/ 96K/ 176,2K/ 192K Hz  
PCM Linear de 16/20/24 bits

## ■ Seção Bluetooth

### Tecnologia

: Bluetooth Ver.3.0

### Frequência

: 2,402 – 2,480 GHz

### Alimentação de saída

: +1 dBm (máx.), classe de potência 2

### Alcance máximo de comunicação

: Linha de visão de aprox. 10 m (32,8 pés)

### Codec de som

: SBC/ AAC

### Perfil (Suporte Multiperfil)

- HFP (V1.6) (Perfil mãos-livres)
- SPP (Serial Port Profile)
- A2DP (Advanced Audio Distribution Profile)
- AVRCP (V1.5) (perfil de Controlo Remoto Áudio/ Vídeo)
- PBAP (Phonebook Access Profile)

## ■ Seção DSP

### Equalizador gráfico

Banda: 13 bandas

Frequência (BAND1 – 13)

: 62,5/ 100/ 160/ 250/ 400/ 630/ 1k/ 1,6k/ 2,5k/ 4k/ 6,3k/ 10k/ 16k Hz

### Ganho

: -9/-8/-7/-6/-5/-4/-3/-2/-1/0/1/2/3/4/5/6/7/8/9 dB

### 2Way X'Over (DNLX8 5-VD 5-DA 5-BT 4-RV)

#### Filtro passa-altos

Frequência: Passagem, 30/ 40/ 50/ 60/ 70/ 80/ 90/ 100/ 120/ 150/ 180/ 220/ 250 Hz

Inclinação: -6/-12/-18/-24 dB/Oct.

#### Filtro passa-baixos

Frequência: 30/ 40/ 50/ 60/ 70/ 80/ 90/ 100/ 120/ 150/ 180/ 220/ 250 Hz, Passagem

Inclinação: -6/-12/-18/-24 dB/Oct.

### 3Way X'Over (DNLX8 5-VD 5-DA 5-BT 4-RV)

#### Filtro passa-altos

Frequência: 1k/ 1,6k/ 2,5k/ 4k/ 5k/ 6,3k/ 8k/ 10k/ 12,5k Hz

Inclinação: -6/-12 dB/Oct.

Ganho: -8/-7/-6/-5/-4/-3/-2/-1/ 0 dB

#### Filtro de passagem de banda

Frequência: Passagem, 30/ 40/ 50/ 60/ 70/ 80/ 90/ 100/ 120/ 150/ 180/ 220/ 250 Hz  
1k/ 1,6k/ 2,5k/ 4k/ 5k/ 6,3k/ 8k/ 10k/ 12,5k Hz, Passagem

Inclinação: -6/-12 dB/Oct.

Ganho: -8/-7/-6/-5/-4/-3/-2/-1/ 0 dB

#### Filtro passa-baixos

Frequência: 30/ 40/ 50/ 60/ 70/ 80/ 90/ 100/ 120/ 150/ 180/ 220/ 250 Hz, Passagem

Inclinação: -6/-12 dB/Oct.

Ganho: -8/-7/-6/-5/-4/-3/-2/-1/ 0 dB

### Posição

Atraso do subwoofer frontal/traseiro

: 0 – 6,1 m (Passo de 0,01 m)

### Ganho

: -8 – 0 dB

### Nível do subwoofer

**DNLX8 5-VD 5-DA 5-BT 4-RV**

: -50 – +10 dB

## ■ Seção DAB (DNLX8 5-VD 5-DA 4-RV)

### Gama de frequência

BANDA III: 174,928 – 239,200 (MHz)

### Sensibilidade

: -100 dBm

### Relação S/N (dB)

: 90 dB

## ■ Seção do Conector da Antena Digital

**(DNLX8 5-VD 5-DA 4-RV)**

### Tipo de conector

: SMB

### Tensão de saída (11 – 16 V)

: 14,4 V

### Corrente máxima

: < 100 mA

## ■ Seção Sintonizador FM

### Gama de frequência (passo)

: 87,5 MHz – 108,0 MHz (50 kHz)

### Sensibilidade útil (S/N: 26 dB)

: 9,3 dBf (0,8 µV/75 Ω)

### Sensibilidade de silenciamento (S/N: 46 dB)

: 15,2 dBf (1,6 µV/ 75 Ω)

### Resposta de frequência

: 30 Hz – 15 kHz

### Relação S/N (dB)

: 75 dB (MONO)

### Seletividade (± 400 kHz)

: acima de 80 dB

### Separação estéreo

: 45 dB (1 kHz)

## ■ Seção Sintonizador AM

### Gama de frequência (passo)

LW :: 153 – 279 kHz (9 kHz)

MW :: 531 – 1611 kHz (9 kHz)

### Sensibilidade utilizável

MW : 25µV

LW : 45µV

## ■ Secção Vídeo

Sistema de cor da entrada de vídeo externa

: NTSC/PAL

Nível de entrada externa de vídeo (mini ficha)

: 1 Vp-p /75 Ω

Nível de entrada de áudio externa (mini ficha)

: 2 V / 25 kΩ

Nível de saída de vídeo (fichas RCA)

: 1 Vp-p /75 Ω

Nível de saída vídeo (fichas RCA)

: 1 Vp-p /75 Ω

Nível de saída de áudio (mini tomada)

: 1,2 V / 10 kΩ

## ■ Secção Áudio

Potência máxima (dianteira e traseira)

: 50 W × 4

Saída de Alimentação Típica (Frente e Traseira)

Alimentação de Banda Completa (a menos de 1% THD)

: 22 W × 4

Banda de frequências de saída

: 20 – 88.000 Hz

Nível de pré-saída (V)

**DNX8** **5-VD** **5-DA** **5-BT** **4-RV**

: 4 V / 10 kΩ

Impedância de pré-saída

**DNX8** **5-VD** **5-DA** **5-BT** **4-RV**

: ≤ 600 Ω

Impedância de altifalante

: 4 – 8 Ω

## ■ Secção de navegação

Recetor

: Recetor GPS de alta sensibilidade

Frequência de receção

: 1575,42 MHz (código C/A)

Tempos de aquisição

A frio: 29 segundos (tip)

(Todos os satélites a -130 dBm sem ajuda)

Taxa de atualização

: 1/segundo, contínuo

Precisão

Posição: <2,5 metros, CEP, a -130 dBm

Velocidade: 0,1 m/seg

Método de posicionamento

: GPS

Antena

: Antena de GPS externa

## ■ Geral

Tensão de operação

: 14,4 V (10,5 – 16 V admissível)

Consumo máximo de corrente

: 15 A

Dimensões de instalação (L × A × P)

**DNX8**

: 178 × 100 × 160 mm

**5-VD**

: 178 × 100 × 147 mm

**5-DA** **5-BT** **4-BT** **4-RV**

: 178 × 100 × 155 mm

Com Manga

**DNX8**

: 182 × 112 × 163 mm

**5-DA** **5-BT** **4-BT** **4-RV**

: 182 × 112 × 153 mm

Amplitude da temperatura de funcionamento

: -10 °C – +60 °C

Peso

**DNX8**

: 2,7 kg

**5-VD**

: 2,4 kg

**5-DA** **5-BT** **4-BT** **4-RV**

: 2,1 kg

### NOTA

- Apesar de os pixels efetivos para o painel de cristal líquido serem 99,99% ou mais, 0,01% dos pixels poderão não acender ou podem acender incorretamente.

**As especificações podem ser alteradas sem prévia notificação.**

## Sobre esta unidade

### ■ Direitos de autor

- A palavra, marcas e logotipos Bluetooth® são marcas comerciais registradas de propriedade da Bluetooth SIG, Inc. e qualquer utilização de tais marcas pela JVC KENWOOD Corporation está sob licença. Outras marcas registradas e nomes de marcas são dos respectivos proprietários.
- Fabricado sob licença da Dolby Laboratories. Dolby, Dolby Audio e o símbolo DD são marcas comerciais da Dolby Laboratories.
-  is a trademark of DVD Format/Logo Licensing Corporation registered in the U.S., Japan and other countries.
- This item incorporates copy protection technology that is protected by U.S. patents and other intellectual property rights of Rovi Corporation. Reverse engineering and disassembly are prohibited.
- Microsoft and Windows Media are either registered trademarks or trademarks of Microsoft Corporation in the United States and/or other countries.
- This software is based in part on the work of the independent JPEG Group.
- The "AAC" logo is a trademark of Dolby Laboratories.
- "Made for iPod" and "Made for iPhone" mean that an electronic accessory has been designed to connect specifically to iPod, or iPhone, respectively, and has been certified by the developer to meet Apple performance standards. Apple is not responsible for the operation of this device or its compliance with safety and regulatory standards. Please note that the use of this accessory with iPod, or iPhone may affect wireless performance.
- iPhone, iPod, and iPod touch are trademarks of Apple Inc., registered in the U.S. and other countries.
- Apple, Siri, Apple CarPlay and Apple CarPlay logo are trademarks of Apple Inc., registered in the U.S. and other countries. Lightning is a trademark of Apple Inc.
- INRIX is a registered trademark of INRIX, Inc.
- SPOTIFY and the Spotify logo are among the registered trademarks of Spotify AB.
- Android, Android Auto, Google Play and other marks are trademarks of Google LLC.
- Weblink™ is a trademark of Abalta Technologies, Inc.
- This License does not grant permission to use the trade names, trademarks, service marks, or product names of the Licensor (Abalta Technologies, Inc.), except as required for reasonable and customary use in describing the origin of the \*\*WEBLINK Product\*\*.
- YouTube and the YouTube logo are registered trademarks of Google LLC.
- SDXC and microSDXC Logos are trademarks of SD-3C LLC.

- The terms HDMI and HDMI High-Definition Multimedia Interface, and the HDMI logo are trademarks or registered trademarks of HDMI Licensing LLC in the United States and other countries.
- This product includes FontAvenue® fonts licensed by NEC Corporation. FontAvenue is a registered trademark of NEC Corporation.



- This product includes "Ubiquitous QuickBoot™" technology developed by Ubiquitous Corp. Ubiquitous QuickBoot™ is a trademark of Ubiquitous Corp. Copyright© 2017 Ubiquitous Corp. All rights reserved.



- THIS PRODUCT IS LICENSED UNDER THE AVC PATENT PORTFOLIO LICENSE FOR THE PERSONAL USE OF A CONSUMER OR OTHER USES IN WHICH IT DOES NOT RECEIVE REMUNERATION TO (j) ENCODE VIDEO IN COMPLIANCE WITH THE AVC STANDARD ("AVC VIDEO") AND/OR (jj) DECODE AVC VIDEO THAT WAS ENCODED BY A CONSUMER ENGAGED IN A PERSONAL ACTIVITY AND/OR WAS OBTAINED FROM A VIDEO PROVIDER LICENSED TO PROVIDE AVC VIDEO. NO LICENSE IS GRANTED OR SHALL BE IMPLIED FOR ANY OTHER USE. ADDITIONAL INFORMATION MAY BE OBTAINED FROM MPEG LA, L.L.C. SEE [HTTP://WWW.MPEGLA.COM](http://www.mpegla.com)
- THIS PRODUCT IS LICENSED UNDER THE MPEG-4 VISUAL PATENT PORTFOLIO LICENSE FOR THE PERSONAL AND NON-COMMERCIAL USE OF A CONSUMER FOR (j) ENCODING VIDEO IN COMPLIANCE WITH THE MPEG-4 VISUAL STANDARD ("MPEG-4 VIDEO") AND/OR (jj) DECODING MPEG-4 VIDEO THAT WAS ENCODED BY A CONSUMER ENGAGED IN A PERSONAL AND NON-COMMERCIAL ACTIVITY AND/OR WAS OBTAINED FROM A VIDEO PROVIDER LICENSED BY MPEG LA TO PROVIDE MPEG-4 VIDEO. NO LICENSE IS GRANTED OR SHALL BE IMPLIED FOR ANY OTHER USE. ADDITIONAL INFORMATION INCLUDING THAT RELATING TO PROMOTIONAL, INTERNAL AND COMMERCIAL USES AND LICENSING MAY BE OBTAINED FROM MPEG LA, LLC. SEE [HTTP://WWW.MPEGLA.COM](http://www.mpegla.com).
- THIS PRODUCT IS LICENSED UNDER THE VC-1 PATENT PORTFOLIO LICENSE FOR THE PERSONAL AND NON-COMMERCIAL USE OF A CONSUMER TO (i) ENCODE VIDEO IN COMPLIANCE WITH THE VC-1 STANDARD ("VC-1 VIDEO") AND/OR (ii) DECODE VC-1 VIDEO THAT WAS ENCODED BY A CONSUMER ENGAGED IN A PERSONAL AND NON-COMMERCIAL ACTIVITY AND/OR WAS OBTAINED FROM A VIDEO PROVIDER LICENSED TO PROVIDE VC-1 VIDEO. NO LICENSE IS GRANTED OR SHALL BE IMPLIED FOR ANY OTHER USE. ADDITIONAL INFORMATION MAY BE OBTAINED FROM MPEG LA, L.L.C. SEE [HTTP://WWW.MPEGLA.COM](http://www.mpegla.com)



- libFLAC

Copyright (C) 2000-2009 Josh Coalson  
 Copyright (C) 2011-2013 Xiph.Org Foundation  
 Redistribution and use in source and binary forms, with or without modification, are permitted provided that the following conditions are met:

- Redistributions of source code must retain the above copyright notice, this list of conditions and the following disclaimer.
- Redistributions in binary form must reproduce the above copyright notice, this list of conditions and the following disclaimer in the documentation and/or other materials provided with the distribution.
- Neither the name of the Xiph.org Foundation nor the names of its contributors may be used to endorse or promote products derived from this software without specific prior written permission.

THIS SOFTWARE IS PROVIDED BY THE COPYRIGHT HOLDERS AND CONTRIBUTORS "AS IS" AND ANY EXPRESS OR IMPLIED WARRANTIES, INCLUDING, BUT NOT LIMITED TO, THE IMPLIED WARRANTIES OF MERCHANTABILITY AND FITNESS FOR A PARTICULAR PURPOSE ARE DISCLAIMED. IN NO EVENT SHALL THE FOUNDATION OR CONTRIBUTORS BE LIABLE FOR ANY DIRECT, INDIRECT, INCIDENTAL, SPECIAL, EXEMPLARY, OR CONSEQUENTIAL DAMAGES (INCLUDING, BUT NOT LIMITED TO, PROCUREMENT OF SUBSTITUTE GOODS OR SERVICES; LOSS OF USE, DATA, OR PROFITS; OR BUSINESS INTERRUPTION) HOWEVER CAUSED AND ON ANY THEORY OF LIABILITY, WHETHER IN CONTRACT, STRICT LIABILITY, OR TORT (INCLUDING NEGLIGENCE OR OTHERWISE) ARISING IN ANY WAY OUT OF THE USE OF THIS SOFTWARE, EVEN IF ADVISED OF THE POSSIBILITY OF SUCH DAMAGE.

- libvorbis

Copyright (c) 2002-2008 Xiph.org Foundation  
 Redistribution and use in source and binary forms, with or without modification, are permitted provided that the following conditions are met:

- Redistributions of source code must retain the above copyright notice, this list of conditions and the following disclaimer.
- Redistributions in binary form must reproduce the above copyright notice, this list of conditions and the following disclaimer in the documentation and/or other materials provided with the distribution.
- Neither the name of the Xiph.org Foundation nor the names of its contributors may be used to endorse or promote products derived from this software without specific prior written permission.

THIS SOFTWARE IS PROVIDED BY THE COPYRIGHT HOLDERS AND CONTRIBUTORS "AS IS" AND ANY EXPRESS OR IMPLIED WARRANTIES, INCLUDING, BUT NOT LIMITED TO, THE IMPLIED WARRANTIES OF MERCHANTABILITY AND FITNESS FOR A PARTICULAR PURPOSE ARE DISCLAIMED. IN NO EVENT SHALL THE FOUNDATION OR CONTRIBUTORS BE LIABLE FOR ANY

DIRECT, INDIRECT, INCIDENTAL, SPECIAL, EXEMPLARY, OR CONSEQUENTIAL DAMAGES (INCLUDING, BUT NOT LIMITED TO, PROCUREMENT OF SUBSTITUTE GOODS OR SERVICES; LOSS OF USE, DATA, OR PROFITS; OR BUSINESS INTERRUPTION) HOWEVER CAUSED AND ON ANY THEORY OF LIABILITY, WHETHER IN CONTRACT, STRICT LIABILITY, OR TORT (INCLUDING NEGLIGENCE OR OTHERWISE) ARISING IN ANY WAY OUT OF THE USE OF THIS SOFTWARE, EVEN IF ADVISED OF THE POSSIBILITY OF SUCH DAMAGE.

- libogg

Copyright (c) 2002, Xiph.org Foundation  
 Redistribution and use in source and binary forms, with or without modification, are permitted provided that the following conditions are met:

- Redistributions of source code must retain the above copyright notice, this list of conditions and the following disclaimer.
- Redistributions in binary form must reproduce the above copyright notice, this list of conditions and the following disclaimer in the documentation and/or other materials provided with the distribution.
- Neither the name of the Xiph.org Foundation nor the names of its contributors may be used to endorse or promote products derived from this software without specific prior written permission.

THIS SOFTWARE IS PROVIDED BY THE COPYRIGHT HOLDERS AND CONTRIBUTORS "AS IS" AND ANY EXPRESS OR IMPLIED WARRANTIES, INCLUDING, BUT NOT LIMITED TO, THE IMPLIED WARRANTIES OF MERCHANTABILITY AND FITNESS FOR A PARTICULAR PURPOSE ARE DISCLAIMED. IN NO EVENT SHALL THE FOUNDATION OR CONTRIBUTORS BE LIABLE FOR ANY DIRECT, INDIRECT, INCIDENTAL, SPECIAL, EXEMPLARY, OR CONSEQUENTIAL DAMAGES (INCLUDING, BUT NOT LIMITED TO, PROCUREMENT OF SUBSTITUTE GOODS OR SERVICES; LOSS OF USE, DATA, OR PROFITS; OR BUSINESS INTERRUPTION) HOWEVER CAUSED AND ON ANY THEORY OF LIABILITY, WHETHER IN CONTRACT, STRICT LIABILITY, OR TORT (INCLUDING NEGLIGENCE OR OTHERWISE) ARISING IN ANY WAY OUT OF THE USE OF THIS SOFTWARE, EVEN IF ADVISED OF THE POSSIBILITY OF SUCH DAMAGE.

■ Marcação de produtos que utilizam laser



A etiqueta é presa no chassis/estojo e indica que o componente utiliza raios laser, classificados como sendo de Classe 1. Isto significa que o aparelho está a usar raios laser que são de uma classe mais fraca. Não há perigo de radiação maléfica fora do aparelho.

■ Informações sobre a Eliminação de Baterias e de Equipamentos Elétricos e Eletrônicos Usados (aplicável nos países da UE que adotaram sistemas de recolha separada de resíduos)

Produtos e baterias com o símbolo (contentor de lixo com rodas barrado com uma cruz) não podem ser eliminados como lixo doméstico.

As baterias e os equipamentos elétricos e eletrônicos usados devem ser reciclados em uma instalação capaz de manusear esses itens e seus subprodutos residuais.

Contacte a autoridade local para os detalhes sobre a localização da instalação de reciclagem mais próxima.

A reciclagem e eliminação de lixo adequada ajudará a preservar os recursos naturais, ao mesmo tempo que prevenirá efeitos prejudiciais à nossa saúde e meio ambiente.

Aviso: O sinal "Pb" abaixo do símbolo para baterias indica que a bateria contém chumbo.



**Declaração de Conformidade relativa à Diretiva RE 2014/53/UE**

**Declaração de conformidade relativa à Diretiva RoHS 2011/65/UE**

**Fabricante:**

JVC KENWOOD Corporation  
3-12, Moriyacho, Kanagawa-ku, Yokohama-shi,  
Kanagawa 221-0022, JAPÃO

**Representante na UE:**

JVCKENWOOD Europe B.V.  
Amsterdamseweg 37, 1422 AC UITHOORN, PAÍSES BAIXOS

**English**

Hereby, JVC KENWOOD declares that the radio equipment DNX8180DABS/ DNX518VDABS/ DNX5180DABS/ DNX5180BTS/ DNX451RVS/ DNX4180BTS is in compliance with Directive 2014/53/ EU. The full text of the EU declaration of conformity is available at the following internet address:

**Français**

Par la présente, JVC KENWOOD déclare que l'équipement radio DNX8180DABS/ DNX518VDABS/ DNX5180DABS/ DNX5180BTS/ DNX451RVS/ DNX4180BTS est conforme à la directive 2014/53/UE. L'intégralité de la déclaration de conformité UE est disponible à l'adresse Internet suivante :

**Deutsch**

Hiermit erklärt JVC KENWOOD, dass das Funkgerät DNX8180DABS/ DNX518VDABS/ DNX5180DABS/ DNX5180BTS/ DNX451RVS/ DNX4180BTS der Richtlinie 2014/53/EU entspricht. Der volle Text der EU-Konformitätserklärung steht unter der folgenden Internetadresse zur Verfügung:

**Nederlands**

Hierbij verklaart JVC KENWOOD dat de radioapparatuur DNX8180DABS/ DNX518VDABS/ DNX5180DABS/ DNX5180BTS/ DNX451RVS/ DNX4180BTS in overeenstemming is met Richtlijn 2014/53/EU. De volledige tekst van de EU-verklaring van overeenstemming is te vinden op het volgende internetadres:

**Italiano**

Con la presente, JVC KENWOOD dichiara che l'apparecchio radio DNX8180DABS/ DNX518VDABS/ DNX5180DABS/ DNX5180BTS/ DNX451RVS/ DNX4180BTS è conforme alla Direttiva 2014/53/UE. Il testo integrale della dichiarazione di conformità UE è disponibile al seguente indirizzo internet:

**Español**

Por la presente, JVC KENWOOD declara que el equipo de radio DNX8180DABS/ DNX518VDABS/ DNX5180DABS/ DNX5180BTS/ DNX451RVS/ DNX4180BTS cumple la Directiva 2014/53/UE. El texto completo de la declaración de conformidad con la UE está disponible en la siguiente dirección de internet:

**Português**

Deste modo, a JVC KENWOOD declara que o equipamento de rádio DNX8180DABS/ DNX518VDABS/ DNX5180DABS/ DNX5180BTS/ DNX451RVS/ DNX4180BTS está em conformidade com a Diretiva 2014/53/UE. O texto integral da declaração de conformidade da UE está disponível no seguinte endereço de internet:

**Polska**

Niniejszym, JVC KENWOOD deklaruje, że sprzęt radiowy DNx8180DABS/ DNx518VDABS/ DNx5180DABS/ DNx5180BTS/ DNx451RVS/ DNx4180BTS jest zgodny z dyrektywą 2014/53/UE. Pełny tekst deklaracji zgodności EU jest dostępny pod adresem:

**Česky**

Společnost JVC KENWOOD tímto prohlašuje, že rádiové zařízení DNx8180DABS/ DNx518VDABS/ DNx5180DABS/ DNx5180BTS/ DNx451RVS/ DNx4180BTS splňuje podmínky směrnice 2014/53/EU. Plný text EU prohlášení o shodě je dostupný na následující internetové adrese:

**Magyar**

JVC KENWOOD ezennel kijelenti, hogy a DNx8180DABS/ DNx518VDABS/ DNx5180DABS/ DNx5180BTS/ DNx451RVS/ DNx4180BTS rádióberendezés megfelel a 2014/53/EU irányelvnek. Az EU konformitási nyilatkozat teljes szövege az alábbi weboldalon érhető el:

**Hrvatski**

JVC KENWOOD ovim izjavljuje da je radio oprema DNx8180DABS/ DNx518VDABS/ DNx5180DABS/ DNx5180BTS/ DNx451RVS/ DNx4180BTS u skladu s Direktivom 2014/53/EU. Cjeloviti tekst deklaracije Europske unije o usklađenosti dostupan je na sljedećoj internet adresi:

**Svenska**

Härmed försäkras JVC KENWOOD att radioutrustningen DNx8180DABS/ DNx518VDABS/ DNx5180DABS/ DNx5180BTS/ DNx451RVS/ DNx4180BTS är i enlighet med direktiv 2014/53/ EU. Den fullständiga texten av EU-försäkran om överensstämmelse finns på följande Internetadress :

**Suomi**

JVC KENWOOD julistaa täten, että radiolaitte DNx8180DABS/ DNx518VDABS/ DNx5180DABS/ DNx5180BTS/ DNx451RVS/ DNx4180BTS on direktiivin 2014/53/EU mukainen. EU-vaatimustenmukaisuusvakuutus löytyy kokonaisuudessaan seuraavasta internet-osoitteesta:

**Slovensko**

S tem JVC KENWOOD izjavlja, da je radijska oprema DNx8180DABS/ DNx518VDABS/ DNx5180DABS/ DNx5180BTS/ DNx451RVS/ DNx4180BTS v skladu z Direktivo 2014/53/UE. Celotno besedilo direktive EU o skladnosti je dostopno na tem spletnem naslovu:

**Slovensky**

Spoločnosť JVC KENWOOD týmto vyhlasuje, že rádiové zariadenie DNx8180DABS/ DNx518VDABS/ DNx5180DABS/ DNx5180BTS/ DNx451RVS/ DNx4180BTS vyhovuje smernici 2014/53/UE. Celý text EÚ vyhlásenia o zhode nájdete na nasledovnej internetovej adrese:

**Dansk**

Herved erklærer JVC KENWOOD, at radioustyret DNx8180DABS/ DNx518VDABS/ DNx5180DABS/ DNx5180BTS/ DNx451RVS/ DNx4180BTS er i overensstemmelse med Direktiv 2014/53/UE. EU-øverenstemmelseserklæringens fulde ordlyd er tilgængelig på følgende internetadresse:

**Norsk**

JVC KENWOOD erklærer herved at radioustyret DNx8180DABS/ DNx518VDABS/ DNx5180DABS/ DNx5180BTS/ DNx451RVS/ DNx4180BTS er i samsvar med Direktiv 2014/53/UE. Den fullstendige teksten til EU-konformitetserklæringen er tilgjengelig på følgende internetadresse:

**Ελληνικά**

Με το παρόν, η JVC KENWOOD δηλώνει ότι ο ραδιοεξοπλισμός DNx8180DABS/ DNx518VDABS/ DNx5180DABS/ DNx5180BTS/ DNx451RVS/ DNx4180BTS συμμορφώνεται με την οδηγία 2014/53/EE. Το πλήρες κείμενο της δήλωσης συμμορφωσης της ΕΕ είναι διαθέσιμο στην ακόλουθη διεύθυνση στο διαδίκτυο:

**Eesti**

Käesolevaga JVC KENWOOD kinnitab, et DNx8180DABS/ DNx518VDABS/ DNx5180DABS/ DNx5180BTS/ DNx451RVS/ DNx4180BTS raadiovarustus on vastavuses direktiiviga 2014/53/EL. ELi vastavusdeklaratsiooni terviktekst on kättesaadav järgmisel internetiaadressil:

**Latviešu**

JVC KENWOOD ar šo deklarē, ka radio aparatūra DNx8180DABS/ DNx518VDABS/ DNx5180DABS/ DNx5180BTS/ DNx451RVS/ DNx4180BTS atbilst direktīvas 2014/53/ES prasībām. Pilns ES atbilstības deklarācijas teksts ir pieejams šādā tīmekļa adresē:

**Lietuviškai**

Šiuo JVC KENWOOD pažymi, kad radijo įranga DNx8180DABS/ DNx518VDABS/ DNx5180DABS/ DNx5180BTS/ DNx451RVS/ DNx4180BTS atitinka 2014/53/EB direktyvos reikalavimus. Visą EB direktyvos atitikties deklaracijos tekstą galite rasti šiuo internetiniu adresu:

**Malti**

B'dan, JVC KENWOOD jiddikjara li t-tagħmir tar-radju DNx8180DABS/ DNx518VDABS/ DNx5180DABS/ DNx5180BTS/ DNx451RVS/ DNx4180BTS huwa konformi mad-Direttiva 2014/53/UE. It-test kollu tad-dikjarazzjoni ta' konformità huwa disponibbli fl-indirizz intranet li ġej:

**Українська**

Таким чином, компанія JVC KENWOOD заявляє, що радіообладнання DNx8180DABS/ DNx518VDABS/ DNx5180DABS/ DNx5180BTS/ DNx451RVS/ DNx4180BTS відповідає Директиві 2014/53/UE. Повний текст декларації про відповідність ЄС можна знайти в Інтернеті за такою адресою:

**Türkçe**

Burada, JVC KENWOOD DNx8180DABS/ DNx518VDABS/ DNx5180DABS/ DNx5180BTS/ DNx451RVS/ DNx4180BTS radyo ekipmanının 2014/53/AB Direktifine uygun olduğunu bildirir. AB uyumluluk deklarasyonunun tam metni aşağıdaki internet adresinde mevcuttur.

**Русский**

JVC KENWOOD настоящим заявляет, что радиооборудование DNx8180DABS/ DNx518VDABS/ DNx5180DABS/ DNx5180BTS/ DNx451RVS/ DNx4180BTS соответствует Директиве 2014/53/UE. Полный текст декларации соответствия ЕС доступен по следующему адресу в сети Интернет:

**Limba română**

Prin prezenta, JVC KENWOOD declară că echipamentul radio DNx8180DABS/ DNx518VDABS/ DNx5180DABS/ DNx5180BTS/ DNx451RVS/ DNx4180BTS este în conformitate cu Directiva 2014/53/UE. Textul integral al declarației de conformitate UE este disponibil la următoarea adresă de internet:

**Български език**

С настоящото JVC KENWOOD декларира, че радиооборудването на DNx8180DABS/ DNx518VDABS/ DNx5180DABS/ DNx5180BTS/ DNx451RVS/ DNx4180BTS е в съответствие с Директива 2014/53/ЕС. Пълният текст на ЕС декларацията за съответствие е достъпен на следния интернет адрес:

**URL: <http://www.kenwood.com/cs/ce/eudoc/>**

---

**KENWOOD**