

KENWOOD

SVENSKA

BILDSKÄRM MED MOTTAGARE
BRUKSANVISNING

JVCKENWOOD Corporation

DMX6018BT

I denna bruksanvisning beskrivs ovan angivna modeller. Modellernas tillgänglighet och egenskaper (funktioner) kan variera beroende på land och försäljningsområde.

Viktig anmärkning

Läs igenom denna bruksanvisning innan produkten används för att garantera korrekt användning. Det är särskilt viktigt att du läser och följer anvisningarna under rubrikerna **VARNING!** och **VAR FÖRSIKTIG!** i denna bruksanvisning. Förvara bruksanvisningen på en säker och lättåtkomlig plats för framtida behov.

⚠️ VARNING!

För att förhindra olyckor och skada

- Installera INTE några enheter eller dra några kablar på en plats där:
 - den kan vara i vägen för ratten och växelspaken.
 - den kan vara i vägen för säkerhetsanordningar, t.ex. krockkuddar.
 - den kan skymma sikten.
- Höj inte volymnivån för mycket, eftersom det gör bilkörning mer riskabelt genom att ljud utifrån blockeras samt kan leda till hörsselförlust.
- Manövrera INTE bilstereon medan du kör. Se till att hålla ordentlig uppsikt åt alla håll, om du ändå måste hantera bilstereon medan du kör.
- Stoppa bilen innan du utför någon komplicerad manöver.
- Föraren skall inte titta på skärmen under körning.

⚠️ VAR FÖRSIKTIG!

För att vårda bilstereon

- Om bilen stått parkerad länge i varmt eller kallt väder, vänta tills temperaturen i bilen blivit mer normal innan du kopplar på enheten.

För att vårda skärmen

- Displayfönstret som är inbyggt i denna enhet är tillverkat med hög precision, men kan ha några felaktiga punkter. Detta är oundvikligt och ses inte som någon defekt.
- Exponera inte skärmen för direkt solljus.
- Använd inte en kulspetspenna eller liknande föremål med en vass spets för att styra pekpanelen. Peka direkt på knapparna på pekpanelen med ett finger (ta av handsken, om sådan bärs).
- När det är väldigt kallt eller väldigt varmt...
 - Kemiska förändringar kan inträffa inuti enheten och orsaka funktionsfel.
 - Bilder kan vara oklara eller röras långsamt. Det kan också hända att bilden inte synkroniseras med ljudet eller att bildkvaliteten försämras under sådana förhållanden.

Angående volyminställning

- Digitala enheter åstadkommer mycket lite brus i jämförelse med andra källor. Sänk volymen före uppspelning av dessa digitala källor för att undvika att skada högtalarna genom en plötslig ökning av utgångsnivån.

Viktig anmärkning

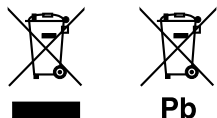

Information gällande kassering av gammal elektrisk och elektronisk utrustning samt batterier (gäller länder med separata system för avfallshantering)

Produkter och batterier märkta med denna symbol (överkryssad soptunna med hjul) får inte kastas med vanliga hushållssopor.

Gammal elektrisk eller elektronisk utrustning och batterier ska återvinnas på en plats som har befogenhet att ta hand om dessa produkter och dess avfall.

Kontakta din lokala myndighet för information om närliggande återvinningsstationer.

Genom korrekt återvinning och avfallshantering kan naturtillgångar bevaras och skadliga effekter på hälsa och miljö förhindras.

OBS! Beteckningen "Pb" under symbolen för batterier anger att batteriet ifråga innehåller bly.



Försäkran om överensstämmelse med avseende på RE-direktiv 2014/53/EU

Försäkran om överensstämmelse med avseende på RoHS-direktiv 2011/65/EG

Tillverkare:

JVC KENWOOD Corporation
3-12, Moriya-cho, Kanagawa-ku, Yokohama-shi,
Kanagawa, 221-0022, Japan

EU-representant:

JVCKENWOOD Europe B.V.
Amsterdamseweg 37, 1422 AC UITHOORN,
THE NETHERLANDS

English

Hereby, JVCKENWOOD declares that the radio equipment "DMX6018BT" is in compliance with Directive 2014/53/EU.

The full text of the EU declaration of conformity is available at the following internet address:
<http://www.kenwood.com/cs/ce/eudoc/>

Français

Par la présente, JVCKENWOOD déclare que l'équipement radio « DMX6018BT » est conforme à la directive 2014/53/UE.

L'intégralité de la déclaration de conformité UE est disponible à l'adresse Internet suivante :
<http://www.kenwood.com/cs/ce/eudoc/>

Deutsch

Hiermit erklärt JVCKENWOOD, dass das Funkgerät "DMX6018BT" der Richtlinie 2014/53/EU entspricht. Der volle Text der EU-Konformitätserklärung steht unter der folgenden Internetadresse zur Verfügung:
<http://www.kenwood.com/cs/ce/eudoc/>

Nederlands

Hierbij verklaart JVCKENWOOD dat de radioapparatuur "DMX6018BT" in overeenstemming is met Richtlijn 2014/53/EU.
De volledige tekst van de EU-verklaring van overeenstemming is te vinden op het volgende internetadres:
<http://www.kenwood.com/cs/ce/eudoc/>

Viktig anmärkning

Italiano

Con la presente, JVCKENWOOD dichiara che l'apparecchio radio "DMX6018BT" è conforme alla Direttiva 2014/53/UE.

Il testo integrale della dichiarazione di conformità UE è disponibile al seguente indirizzo internet:
<http://www.kenwood.com/cs/ce/eudoc/>

Español

Por la presente, JVCKENWOOD declara que el equipo de radio "DMX6018BT" cumple la Directiva 2014/53/EU. El texto completo de la declaración de conformidad con la UE está disponible en la siguiente dirección de internet:
<http://www.kenwood.com/cs/ce/eudoc/>

Português

Deste modo, a JVCKENWOOD declara que o equipamento de rádio "DMX6018BT" está em conformidade com a Diretiva 2014/53/UE. O texto integral da declaração de conformidade da UE está disponível no seguinte endereço de internet:
<http://www.kenwood.com/cs/ce/eudoc/>

Polska

Niniejszym, JVCKENWOOD deklaruje, że sprzęt radiowy "DMX6018BT" jest zgodny z dyrektywą 2014/53/UE. Pełny tekst deklaracji zgodności EU jest dostępny pod adresem:
<http://www.kenwood.com/cs/ce/eudoc/>

Český

Společnost JVCKENWOOD tímto prohlašuje, že rádiové zařízení "DMX6018BT" splňuje podmínky směrnice 2014/53/EU. Plný text EU prohlášení o shodě je dostupný na následující internetové adrese:
<http://www.kenwood.com/cs/ce/eudoc/>

Magyar

JVCKENWOOD ezennel kijelenti, hogy a „DMX6018BT” rádióberendezés megfelel a 2014/53/EU irányelvnek. Az EU konformitási nyilatkozat teljes szövege az alábbi weboldalon érhető el:
<http://www.kenwood.com/cs/ce/eudoc/>

Svenska

Härmed försäkrar JVCKENWOOD att radioutrustningen "DMX6018BT" är i enlighet med direktiv 2014/53/EU. Den fullständiga texten av EU-försäkran om överensstämmelse finns på följande Internetadress:
<http://www.kenwood.com/cs/ce/eudoc/>

Suomi

JVCKENWOOD julistaa täten, että radiolaite "DMX6018BT" on direktiivin 2014/53/EU mukainen. EU-vaatimustenmukaisuusvakuutusvaatim us löytyy kokonaisuudessaan seuraavasta internet-osoitteesta:
<http://www.kenwood.com/cs/ce/eudoc/>

Slovensko

S tem JVCKENWOOD izjavlja, da je radijska oprema »DMX6018BT« v skladu z Direktivo 2014/53/EU. Celotno besedilo direktive EU o skladnosti je dostopno na tem spletnem naslovu:
<http://www.kenwood.com/cs/ce/eudoc/>

Slovensky

Spoločnosť JVCKENWOOD týmto vyhlasuje, že rádiové zariadenie „DMX6018BT“ vyhovuje smernici 2014/53/EÚ. Celý text EÚ vyhlásenia o zhode nájdete na nasledovnej internetovej adrese:
<http://www.kenwood.com/cs/ce/eudoc/>

Dansk

Herved erklærer JVCKENWOOD, at radioustyret "DMX6018BT" er i overensstemmelse med Direktiv 2014/53/EU. EU-overensstemmelseserklæringens fulde ordlyd er tilgængelig på følgende internetadresse:
<http://www.kenwood.com/cs/ce/eudoc/>

Ελληνικά

Με το παρόν, η JVCKENWOOD δηλώνει ότι ο ραδιοεξοπλισμός «DMX6018BT» συμμορφώνεται με την Οδηγία 2014/53/ΕΕ. Το πλήρες κείμενο της δήλωσης συμμόρφωσης της ΕΕ είναι διαθέσιμο στην ακόλουθη διεύθυνση στο διαδίκτυο:
<http://www.kenwood.com/cs/ce/eudoc/>

Viktig anmärkning

Eesti

Käesolevaga JVCKENWOOD kinnitab, et „DMX6018BT” raadiovarustus on vastavuses direktiiviga 2014/53/EL. ELi vastavusdeklaratsiooni terviktekst on kättesaadav järgmisel internetiaadressil:
<http://www.kenwood.com/cs/ce/eudoc/>

Latviešu

JVCKENWOOD ar šo deklarē, ka radio aparatūra „DMX6018BT” atbilst direktīvas 2014/53/ES prasībām. Pilns ES atbilstības deklarācijas teksts ir pieejams šādā tīmekļa adresē:
<http://www.kenwood.com/cs/ce/eudoc/>

Lietuviškai

Šiuo JVCKENWOOD pažymi, kad radijo įranga „DMX6018BT” atitinka 2014/53/EB direktyvos reikalavimus. Visą EB direktyvos atitikties deklaracijos tekstą galite rasti šiuo internetiniu adresu:
<http://www.kenwood.com/cs/ce/eudoc/>

Malti

B'dan, JVCKENWOOD jiddikjara li t-tagħmir tar-radju “DMX6018BT” huwa konformi mad-Direttiva 2014/53/UE. It-test kollu tad-dikjarazzjoni ta' konformità huwa disponibbli fl-indirizz intranet li ġej:
<http://www.kenwood.com/cs/ce/eudoc/>

HRVATSKI / SRPSKI JEZIK

JVCKENWOOD ovim izjavljuje da je radio oprema “DMX6018BT” u skladu s Direktivom 2014/53/EU. Cjeloviti tekst deklaracije Europske unije o usklađenosti dostupan je na sljedećoj internet adresi:
<http://www.kenwood.com/cs/ce/eudoc/>

ROMÂNĂ

Prin prezenta, JVCKENWOOD declară că echipamentul radio “DMX6018BT” este în conformitate cu Directiva 2014/53/UE. Textul integral al declarației de conformitate UE este disponibil la următoarea adresă de internet:
<http://www.kenwood.com/cs/ce/eudoc/>

БЪЛГАРСКИ

С настоящото JVCKENWOOD декларира, че радиооборудването на “DMX6018BT” е в съответствие с Директива 2014/53/ЕС. Пълният текст на ЕС декларацията за съответствие е достъпен на следния интернет адрес:
<http://www.kenwood.com/cs/ce/eudoc/>

Turkish

Burada, JVCKENWOOD “DMX6018BT” radyo ekipmanının 2014/53/AB Direktifine uygun olduğunu bildirir. AB uyumluluk deklarasyonunun tam metni aşağıdaki internet adresinde mevcuttur.
<http://www.kenwood.com/cs/ce/eudoc/>

Русский

JVCKENWOOD настоящим заявляет, что радиооборудование «DMX6018BT» соответствует Директиве 2014/53/EU. Полный текст декларации соответствия ЕС доступен по следующему адресу в сети Интернет:
<http://www.kenwood.com/cs/ce/eudoc/>

Українська

Таким чином, компанія JVCKENWOOD заявляє, що радіобладнання «DMX6018BT» відповідає Директиві 2014/53/EU. Повний текст декларації про відповідність ЄС можна знайти в Інтернеті за такою адресою:
<http://www.kenwood.com/cs/ce/eudoc/>

Om denna bruksanvisning

De bilder av menyer och paneler på skärmen som visas i denna bruksanvisning är exempel avsedda att förtydliga beskrivningar av olika manövreringar. Bildernas utseende kan skilja sig från vad som verkligt visas på skärmen.

I denna bruksanvisning beskrivs huvudsakligen hur manövreringar utförs med hjälp av knappar på kontrollpanelen och knappar på pekpanelen (skärmen). För manövrering med hjälp av fjärrkontrolle, se sidan 35.

< > anger de variabla skärmbilder/menyer/manövreringar/inställningar som visas på pekpanelen.

[] anger knapparna på pekpanelen.

Indikeringspråk: Engelska indikeringar visas för olika beskrivningar. Önskat indikeringspråk kan väljas på meny <SETUP>. (Sid. 33)

Innehållsförteckning

| | | | |
|---|-----------|--|-----------|
| Delarnas namn och manövrering | 3 | Bluetooth® | 20 |
| Grundläggande manövrering | 3 | Information | 20 |
| Slå på strömmen..... | 3 | Förberedelse..... | 20 |
| Avslagning av strömmen/avslagning av AV-källa | 3 | Anslutning | 20 |
| Övergång till standbyläge | 3 | Bluetooth-mobiltelefon..... | 22 |
| Släckning av skärmen | 4 | Bluetooth-ljudspelare | 25 |
| Volymreglering | 4 | Inställningar för Bluetooth-mobiltelefon | 26 |
| Avstängning av ljudet..... | 4 | Inställningar | 26 |
| Manövrering av kontrollpanelen | 4 | Ljudinställningar | 26 |
| Förberedelser | 5 | Visningsinställningar..... | 31 |
| Förstagångsinställningar..... | 5 | Inställning av användargränssnitt | 32 |
| Inställning av säkerhetsfunktion | 5 | Kamerainställningar..... | 33 |
| Inställning av datum/tid..... | 6 | Särskilda systeminställningar | 34 |
| Olika skärmbilder och manövreringar | 6 | Bluetooth-inställningar | 34 |
| Användning av pekpanelen | 6 | Säkerhetsinställningar | 35 |
| Startskärm | 7 | Fjärrkontroll | 35 |
| Funktionsmeny | 8 | Förberedelse | 35 |
| List/inställningsmeny..... | 10 | Grundläggande manövrering med KNA-RCDV331 (tillval) | 36 |
| Video | 10 | Appen KENWOOD Remote | 37 |
| USB | 11 | Montering och Anslutningar | 38 |
| iPod/iPhone | 12 | Före montering..... | 38 |
| Appar — WebLink™ | 13 | Montering av bilstereon..... | 39 |
| Radio | 14 | Losstagning av bilstereon..... | 40 |
| Spotify | 17 | Anslutning av externa komponenter | 40 |
| Andra Externa Komponenter | 19 | Kabelanslutning | 41 |
| Backkamera..... | 19 | Referenser | 42 |
| AV-IN..... | 19 | Underhåll | 42 |
| | | Mer information | 42 |
| | | Felsökning | 44 |
| | | Specifikationer | 46 |
| | | Varumärken och licenser | 49 |

Delarnas namn och manövrering

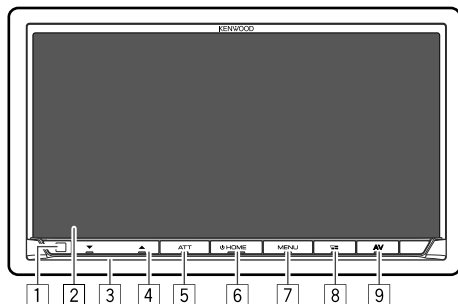

- 1 Fjärrsensor*1
- 2 Skärm (pekpanel)
- 3 Kontrollpanelen
- 4 **VOLUME** ▼/▲-knapp
 - **ATT** (Tryck): Dämpar ljudet.
 - **DISP OFF** (Håll intryckt): Släcker skärmen.
- 6 **HOME**-knapp
 - **HOME** (Trycka): Slå på strömmen.
 - **HOME** (Håll intryckt): Stänger av strömmen eller AV-källa.*2
 - **HOME** (Trycka): Tar fram startskärmen medan strömmen är påslagen.
- 7 **MENU/CAMERA**-knapp
 - **MENU** (Trycka): Tar fram snabbmenyn.
 - **CAMERA** (Håll intryckt): Tar fram bilden från en ansluten backkamera.

- 8 Knappen **VOICE**
 - **VOICE** (Trycka): Tar fram appmenyn. (Sid. 14)
 - **VOICE** (Håll intryckt): Aktiverar röstuppringning.
 - 9 **AV**-knapp
 - Tar fram funktionsmenyn för aktuell källa.
- *1 Utsätt **INTE** fjärrsensorn för starkt ljus (direkt solljus eller artificiell belysning).
- *2 Knappens funktion vid intryckning varierar beroende på inställning av <Manual Power OFF> på menyn <Special>. (Sid. 34)

Grundläggande manövrering

Slå på strömmen



Avslagning av strömmen/avslagning av AV-källa

- Denna funktion varierar beroende på inställning av <Manual Power OFF>. (Sid. 34)



Övergång till standbyläge

1 Ta fram menyn för val av källa/alternativ.

Peka enligt nedan på startskärmen:



2 Ställ bilstereon i standbyläge.

Peka enligt nedan på menyn för val av källa/alternativ:



Grundläggande manövrering

Släckning av skärmen

■ På kontrollpanelen



För att tända skärmen: Tryck på samma knapp på kontrollpanelen eller peka på skärmen.

■ På snabbmenyn

1 Ta fram snabbmenyn.

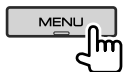

2 Peka sedan enligt nedan på snabbmenyn:

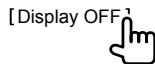

För att tända skärmen: Peka på skärmen.

Volymreglering



Volymen kan justeras (00 till 40) genom att trycka på ▲ för att höja och på ▼ för att sänka volymen.

- Om ▲ hålls intryckt höjs volymen kontinuerligt till nivå 15.

Avstängning av ljudet

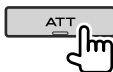

ATT-indikeringen tänds.

För att koppla ur ljuddämpning: Tryck på samma knapp igen.

Manövrering av kontrollpanelen

1 Ta fram snabbmenyn.

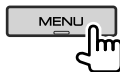

2 Peka sedan enligt nedan på snabbmenyn:



3 Utför önskad justering eller manövrering.

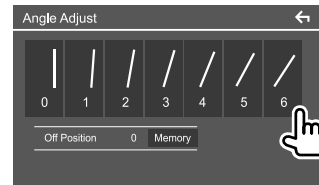

Exempel: Meny för vinkeljustering

[0] – [6]

Väljer en bildskärmsvinkel.
(Bildskärmen ställs i denna vinkel när bilstereon slås på.)

<Off Position>

Ställer in önskad bildskärmsvinkel när bilstereon eller bilens tändning slås av.

- Välj önskad bildskärmsvinkel och peka sedan på **[Memory]**.

- Peka på [←] på inställningsmenyn för att återgå till föregående meny.

Förberedelser

Förstagångsinställningar

När strömmen till bilstereon slås på första gången visas menyn för <Initial SETUP> på skärmen.

Utför förstagångsinställningarna.

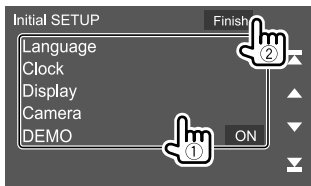

Exempel: Menyn förstagångsinställningar

När inställningarna avslutats visas ett varningsmeddelande. Peka på [Agree] för att ta fram startskärmen.

[Language]

Välj det textspråk som ska användas för information på skärmen.

Peka på [Language Select] och välj sedan språk.

- American English (en)/British English (en) (Ursprungsst.) /Nederlands (nl)/Français (fr)/Deutsch (de)/Italiano (it)/Español (es)/(ar) العربية/Ελληνικά (el)/Português (pt)/Čeština (cs)/Polski (pl)/Magyar (hu)/Русский (ru)/ไทย (th)/Türkçe (tr)/中文 (zh)/(he) עברית/(fa) فارسی/Bahasa Melayu (ms)/Bahasa Indonesia (id)

[Clock] (Sid. 6)

Ställ in datum och tid.

Utför inställningar för [Clock], [Time Zone] eller [Clock Adjust].

[Display] (Sid. 31)

Utför inställningar för att justera bildskärmen.

[Camera] (Sid. 33)

Utför inställningar för visning av bilden från en ansluten backkamera.

[DEMO]

- ON (Ursprungsst.): Aktiverar demonstrationsvisningen.
- OFF: Avaktivera demonstrationsvisningen.

Inställning av säkerhetsfunktion

Registrering av säkerhetskod

Det är möjligt att ställa in en säkerhetskod (valfritt fyrsiffrigt nummer) för att skydda bilstereon mot stöld. Efter att säkerhetskoden har ställts in behöver säkerhetskoden anges medan strömmen är på för att återansluta batteriet.

1 Ta fram startskärmen.



2 Ta fram <Security Code Set>-skärmen.

Peka enligt nedan på startskärmen:



Peka sedan enligt nedan på menyn <SETUP>: [Security] → [Security Code Set]

3 Ange en fyrsiffrig kod (1) och bekräfta sedan inmatningen (2).



- Peka på [BS] för att radera den senaste inmatningen.
- För att avbryta inställning, peka på [←].

4 Ange den fyrsiffriga kod som angavs i punkt 3 och peka på [Enter] igen för att bekräfta säkerhetskoden.

För att ändra säkerhetskoden: Peka på [Security Code Change] på menyn <Security> i punkt 2 och upprepa sedan åtgärderna i punkt 3 och 4.

För att radera säkerhetskoden: Peka på [Security Code Cancellation] på menyn <Security> i punkt 2 och upprepa sedan åtgärderna i punkt 3.

Inställning av datum/tid

1 Ta fram startskärmen.



2 Ta fram menyn <User Interface>.

Peka enligt nedan på startskärmen:



Peka sedan på **[User Interface]** på menyn **<SETUP>**.

3 Ställ in datum och klocka.



[Clock]

Välj metod för inställning av datum och klocka.

- **RDS-SYNC** (Ursprungsinst.): Klockan synkroniseras med FM-radiodatasystemtid.
- **Manual**: Datum och klocka ställs in manuellt.

[Time Zone]*

Välj korrekt tidszon för ditt område.

[Clock Adjust]*

Ställ in datum och klocka manuellt, om **[Clock]** är inställt på **[Manual]**.

Peka på **[▲]**/**[▼]** för att ändra datum (år/månad/dag) och tid (timme/minut). Peka på **[Set]** för att avsluta inställningen.

* Tillgängligt när **[Clock]** är inställt på **[Manual]**.

Olika skärmbilder och manövreringar

Det är möjligt att när som helst ta fram eller växla menyer för kontroll av information, byte av AV-källa, ändring av inställningar etc.

Användning av pekpanelen

Vid manövrering på skärmen ska du använda ett finger till att peka, peka och hålla, snärta till eller svepa för att välja ett objekt, ta fram en inställningsmeny, växla sida o.s.v.

Peka

Peka försiktigt på skärmen för att välja ett visst objekt.



Peka och håll

Peka på skärmen och håll kvar fingret på samma plats tills visningen ändras eller ett meddelande visas.



Snärta till

För fingret åt vänster eller höger på skärmen för att växla sida.



Svep

För fingret uppåt eller neråt för att skrolla på skärmen.



Olika skärmbilder och manövreringar

Startskärm

När strömmen slås på första gången visas startskärmen.

- Startskärmen kan skräddarsys.
- Tryck på **HOME** på kontrollpanelen för att ta fram startskärmen från en annan meny.

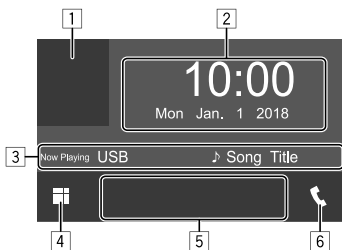

Exempel: Startskärm

Peka på motsvarande manöverknapp för att utföra önskad åtgärd enligt nedan:

- 1 Tar fram funktionsmenyn för aktuell uppspelningskälla
- 2 Klocka/datum
- 3 Information om aktuell källa
- 4 Visar alla uppspelningskällor och alternativ
- 5 Knappar för snabbval av uppspelningskälla
- 6 Tar fram telefonkontrollpanelen

Tillgängliga uppspelningskällor och alternativ

Peka på [4] för att ta fram menyn för val av källa/alternativ.

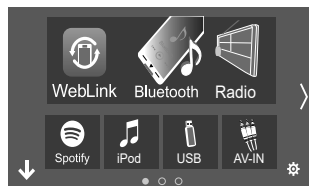

Exempel: Menyn för val av källa/alternativ

Peka på motsvarande manöverknapp för att utföra önskad åtgärd enligt nedan:

| | |
|-------------|--|
| [WebLink] | Växlar över till appen WebLink™. |
| [Bluetooth] | Startar uppspelning på en Bluetooth-ljudspelare. |
| [Radio] | Kopplar in radiomottagning. |
| [Spotify] | Växlar över till appen Spotify. |
| [iPod] | Startar uppspelning på iPod-spelare/iPhone-mobil. |
| [USB] | Startar uppspelning av filer i en USB-enhet. |
| [AV-IN] | Väljer en extern komponent ansluten till AV-IN-ingången. |
| [Audio] | Tar fram ljudinställningsmenyn. |
| [STANDBY] | Ställer bilstereon i standbyläge. |
| [] | Tar fram <SETUP>-skärmen. |

För att välja en annan sida: Peka på [/]].

Nuvarande sida anges av sidindikeringen längst ner på skärmen.

För att återgå till startskärmen: Peka på [] på menyn för val av källa/alternativ.

Anpassning av meny för val av källa/alternativ

Visningen av objekt på menyn för val av källa/alternativ kan konfigureras efter eget önskemål.

1 Välj ett objekt som ska flyttas.

Peka och håll fingret på det objekt som ska flyttas tills rutor visas runt ikonerna.

2 Dra det valda objektet till önskad plats.



Exempel: Menyn för val av källa/alternativ

Olika skärmbilder och manövreringar

Angående knappar för snabbval av uppspelningskälla på startskärmen

De tre objekt som visas med stora ikoner överst på menyn för val av källa/alternativ visas även som knappar för snabbval av uppspelningskälla på startskärmen. De källvalsknappar som används ofta kan ställas in för snabb åtkomst på startskärmen.

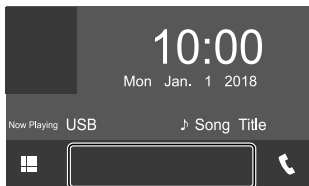

Funktionsmeny

Uppspelningsmanövrering kan utföras med funktionsmenyn under pågående uppspelning.

- Manöverknapparna och informationen som visas varierar beroende på vilken källa/filtyp som spelas upp.
- Om manöverknapparna inte visas på skärmen, så peka på skärmen för att ta fram dem.

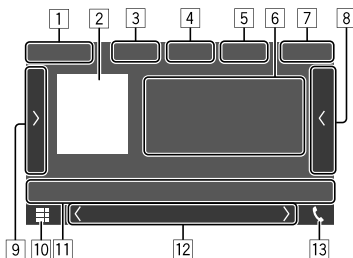

Exempel: Meny för vanlig ljuduppspelningskälla

- 1 Uppspelningskälla eller mediatyp
- 2 Billdata/bildmaterial (visas om filen innehåller bildmaterial)
- 3 För video: Döljer manövreringsknapparna på skärmen vid videoupptagning
 - Peka på skärmen för att ta fram manövreringsknapparna igen.För ljud: Filformat
- 4 Knappar för repeterad/slumpvis uppspelning*

- 5 Information om ansluten enhet
 - För Bluetooth-enheter: Signalstyrka och batterinivå (endast när denna information erhålls från enheten)
- 6 Spår/fil/låt/videoinformation
 - Vid pekning på [◀] rullas texten fram, om inte all text kan visas samtidigt.
- 7 Klockindikering
- 8 Tar fram listan över spår/filer/stationer/kanaler
- 9 Tar fram/döljer andra tillgängliga manöverknappar*
- 10 Tar fram menyn för val av källa/alternativ
- 11 Manöverknappar*
- 12 Sekundär meny
 - Vid varje pekning på [◀/▶] ändras de objekt som visas på den sekundära menyn enligt följande:
 - Indikeringar: Anger aktuell källas tillstånd etc. Följande indikeringar är gemensamma:
 - **ATT**: Ljudet är dämpat.
 - **LOUD**: Loudness är aktiverat.
 - **MUSIC/VIDEO**: Musik/videofil spelas upp.
 - Genvägsknappar: Växlar källa bland de som har placerats på startskärmen.
- 13 Tar fram telefonkontrollpanelen

* Se "Gemensamma manöverknappar på funktionsmenyn" på sid. 9.

Olika skärmbilder och manövreringar

Gemensamma manöverknappar på funktionsmenyn

- Manöverknapparnas utseende kan avvika en aning, men liknande manöverknappar har samma funktioner.
- Vilka manöverknappar som är tillgängliga beror på vald källa eller ansluten enhet.

Peka på motsvarande manöverknapp för att utföra önskad åtgärd enligt nedan:

| | |
|---------|--|
| [4] | |
| [Q]* | Väljer läge för repeterad uppspelning. <ul style="list-style-type: none">• [Q]: Repetera ett• [Q]: Repetera mapp• [Q] ALL: Repetera alla• [Q] (grå): Av |
| [X]* | Väljer läge för slumpvis uppspelning. <ul style="list-style-type: none">• [X]: Blanda mapp• [X] ALL: Blanda allt• [X] (grå): Av |
| [9] | |
| [>] | Tar fram andra tillgängliga manöverknappar utöver de som visas under [1]. <ul style="list-style-type: none">• Peka på [K] för att dölja fönstret. |
| [SETUP] | Tar fram inställningsmenyn för aktuell uppspelningskälla. |
| [+] | Väljer en mapp. |

| | |
|------|--|
| [1] | |
| [EQ] | Tar fram <Graphic Equalizer>-skärmen. |
| [Q] | Tar fram mapplista/spårlista/ljudmeny/videomeny. |
| [◀▶] | <ul style="list-style-type: none">• (Peka) Väljer en post (mapp/spår/ljudfil/videofil).• (Håll) Söker bakåt/framåt. |
| [▶▶] | Startar/pausar uppspelning. |

* Angående uppspelningsläge:

- Tillgängliga uppspelningslägen varierar beroende på källa, filtyp ansluten enhet etc.
- Repeterad uppspelning och slumpvis uppspelning kan inte användas samtidigt.

Användning av snabbmenyn

Medan funktionsmenyn visas är det möjligt att växla till en annan skärmvisning genom att peka på manöverknapparna på snabbmenyn.

1 Ta fram snabbmenyn.

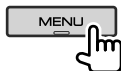

2 Välj önskat alternativ för skärmvisning.

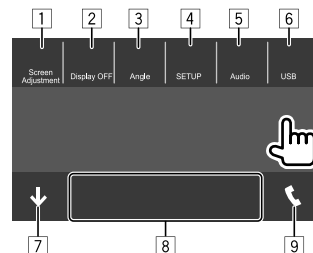

Exempel: Snabbmenyn

- [1] Tar fram bildinställningsmenyn. (Sid. 11)
- [2] Släcker skärmen.
- [3] Tar fram <Angle Adjust>-skärmen. (Sid. 4)
- [4] Tar fram <SETUP>-skärmen. (Sid. 31)
- [5] Tar fram ljudinställningsmenyn.
- [6] Tar fram funktionsmenyn för aktuell källa.
- [7] Stänger snabbmenyn.
- [8] Byter uppspelningskälla.
 - De tre knapparna för snabbval av uppspelningskälla som visas på startskärmen visas på snabbmenyn.
- [9] Tar fram telefonkontrollpanelen. (Sid. 23)

Manövrering med pekpanelen under pågående uppspelning

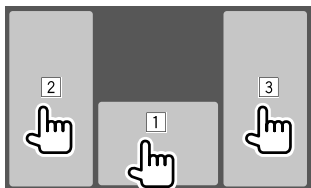

Peka på motsvarande område för att utföra önskad åtgärd enligt nedan:

- 1 Tar fram funktionsmenyn.
- 2 Val av föregående spår.*
- 3 Val av nästa spår.*

* Ej tillgängligt för bilder från extern videokomponent (AV-IN).

List/inställningsmeny

De gemensamma manöverknappar som visas på list/inställningsmenyn beskrivs nedan.

- Manöverknapparnas utseende kan avvika en aning, men liknande manöverknappar har samma funktioner.
- Vilka manöverknappar som är tillgängliga beror på aktuell inställningsmeny. Alla följande manöverknappar visas inte på alla menyer.

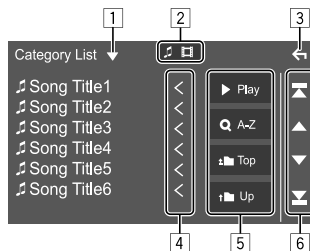

Peka på motsvarande manöverknapp för att utföra önskad åtgärd enligt nedan:

- 1 Öppnar fönstret för val av listtyp.
- 2 Väljer filtyp ([🎵]: ljud/[📺]: video).
- 3 Lämnar aktuell meny eller återgår till föregående skärmvisning.
- 4 Rullar fram texten, om inte all text kan visas samtidigt.
- 5 Start/söknappar
 - **[▶ Play]:** Startar uppspelning av alla spår i mappen som innehåller nuvarande spår.
 - **[Q A-Z]:** Kopplar in alfabetisk sökning för visning av objekten på listan i alfabetisk ordning. Peka på första tecknet som ska sökas efter, när en knappsets visas.
 - **[🏠 Top]:** Återgår till rotmappen.
 - **[↑ Up]:** Återgår till lagret ovanför.
- 6 Tar fram en ny sida för att visa fler objekt.
 - **[▲]/[▼]:** Skrollar sidan.
 - **[↶]/[↷]:** Hoppar till översta eller nedersta sidan.

Video

Manövrering vid uppspelning

Videouppspelningsinformation på funktionsmenyn

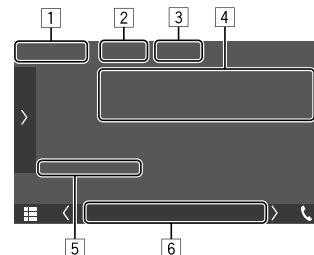

Exempel: Funktionsmeny vid videouppspelning

- 1 Medietyp
- 2 Dölj manöverknapparna på skärmen.
 - Peka på skärmen för att ta fram manövreringsknapparna igen.
- 3 Knappar för repeterad/slumpvis uppspelning*
- 4 Information om aktuellt uppspelningsobjekt/ljudformat
- 5 Uppspelningsstatus/speltid
- 6 Indikeringar
 - **VIDEO:** Visas vid videouppspelning.

Video

Justering av bilden

1 Ta fram snabbmenyn.

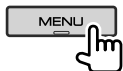

2 Ta fram bildinställningsmenyn.

Peka sedan enligt nedan på snabbmenyn:

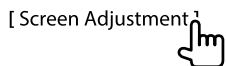

3 Justera bilden.

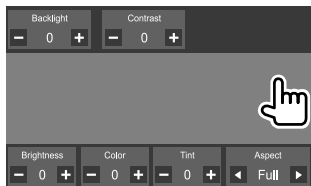

<Backlight> Justerar bakgrundsbelysningens ljusstyrka. (-4 till +4)

<Contrast> Justerar kontrasten. (-4 till +4)

<Brightness> Justerar ljusstyrkan. (-4 till +4)

<Color>*1 Justerar bildfärgen. (-4 till +4)

<Tint>*2 Justerar färgtonen. (-4 till +4)

<Aspect> Väljer bildformat.

- **Full:** En videos bildformat ändras för helt utfylld visning på skärmen.
- **Normal:** En video visas i bildformatet 4:3.
- **Auto***3: En video visas fullt utdragen vertikalt eller horisontellt utan att bildformatet ändras.

- Justerbara objekt varierar beroende på aktuell källa.
- Dessa justeringar kan endast utföras medan handbromsen är åtdragen.

*1 Endast justerbart under pågående uppspelning.

*2 Endast tillgängligt medan "AV-IN" eller kamerabilden visas.

*3 Endast valbart vid videouppspelning från en USB-enhet.

USB

Du kan ansluta en USB-masslagringsenhet, t.ex. ett USB-minne, en digital ljudspelare till mottagaren.

- Vi hänvisar till sidorna 42 och 43 angående spelbara filtyper och annan information.
- Du kan inte ansluta en PC eller en bärbar hårddisk till USB-ingången.
- En USB-enhet kan inte anslutas via en USB-hubb.

Anslutning av en USB-enhet

- Använd vid behov CA-U1EX för att förlänga kabeln (max. 500 mA, 5V)

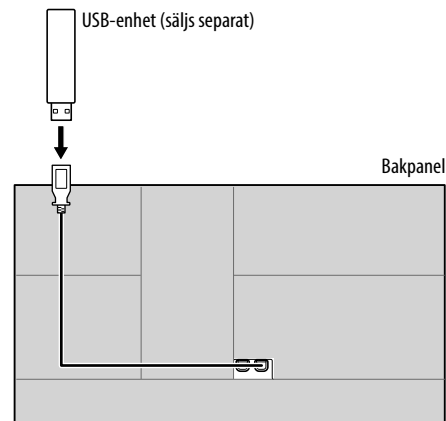

Manövrering vid uppspelning

Uppspelningsinformation och knappmanövrering

- Vi hänvisar till "Funktionsmeny" på sidan 8 angående uppspelningsinformation.
- Vi hänvisar till "Gemensamma manöverknappar på funktionsmenyn" på sidan 9 angående knappmanövrering med pekpanelen.
- Alla spår i USB-enheten spelas upp och repeteras tills en annan källa väljs eller USB-enheten kopplas loss.

Val av mapp/spår på listan

1 Ta fram mapplistan/spårlistan.

Peka enligt nedan på funktionsmenyn:



2 Välj typ av lista.



3 Välj önskat spår.

- Upprepa denna åtgärd tills önskat spår är valt.
- Vi hänvisar till sidan 10 angående detaljer kring listanvändning.

Från <Category List>:

- ① Välj filtyp ([🎵]: ljud/[📺]: video).
- ② Välj en kategori och sedan önskat objekt i vald kategori.

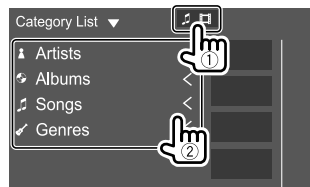

Från <Link Search>:

- ① Välj filtyp ([🎵]: ljud/[📺]: video).
- ② Välj taggtypen för visning av en lista över innehåll som innehåller samma tagg som spåret/ filen som spelas upp för tillfället och välj sedan önskat objekt.

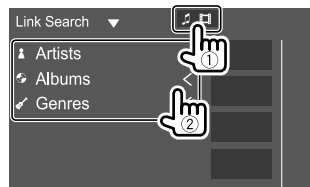

Från <Folder List>:

Välj en mapp och sedan önskat objekt i vald mapp.



iPod/iPhone

Anslutning av iPod/iPhone-enhet

- Angående spelbara iPod/iPhone-typer och annan information, se sidan 43.
- Det är inte möjligt att titta på video.

Trådbunden anslutning

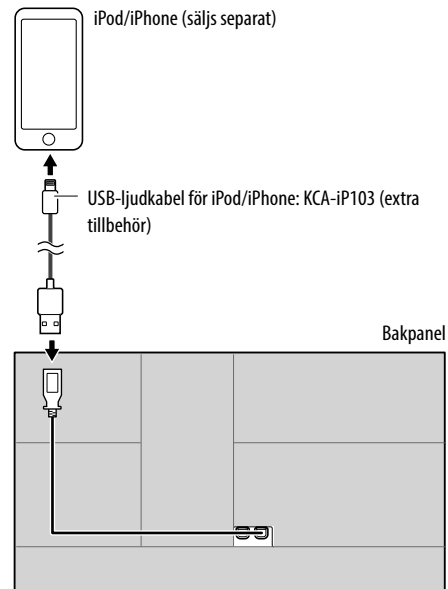

Bluetooth-uppkoppling

Para iPod/iPhone-enheten med bilstereon via Bluetooth. (Sid. 20)

Manövrering vid uppspelning

Uppspelningsinformation och knappmanövrering

- Vi hänvisar till "Funktionsmeny" på sidan 8 angående uppselningsinformation.
- Vi hänvisar till "Gemensamma manöverknappar på funktionsmenyn" på sidan 9 angående knappmanövrering med pekpanelen.

Val av en ljudfil på en meny

1 Ta fram listan.

Peka enligt nedan på funktionsmenyn:



2 Välj typ av lista.



3 Välj önskat spår.

- Upprepa denna åtgärd tills önskat spår är valt.
- Vi hänvisar till sidan 10 angående detaljer kring listanvändning.

Från <Category List>:

Välj en kategori och sedan önskat objekt i vald kategori.

- Tillgängliga kategorier varierar beroende på typen av iPod/iPhone-enhet.

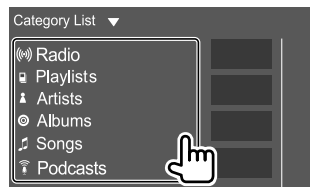

Från <Link Search>:

Välj taggtypen för visning av en lista över innehåll som innehåller samma tagg som spåret/filen som spelas upp för tillfället och välj sedan önskat objekt.

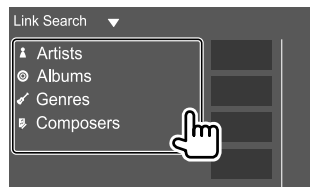

Appar — WebLink™

Appar kan tas fram och manövreras på bilstereon medan en smartmobil är ansluten till USB-ingången.

Förberedelse: Se till att jorda PRK SW-kabeln. (Sid. 41)

Tillgängliga appar

Följande appar kan användas på bilstereon. Installera appen WebLink™ i smartmobilen i förväg.

WebLink™

WebLink™ medger användning av följande appar till bilstereon.

- Media Player
- Yelp
- YouTube
- OpenWeatherMap

Anslutning av en smartmobil

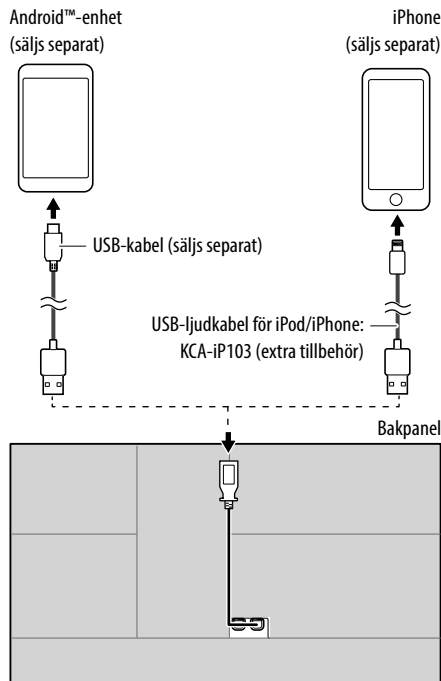

- När en smartmobil är ansluten till bilstereon och "WebLink" väljs som källa visas ett bekräftelsemeddelande om att enheterna kommunicerar med varandra på smartmobilen. Peka på **[Allow]** för att upprätta en anslutning eller på **[Ignore]** för att annullera anslutning.
- Aktuell anslutningsstatus kan kontrolleras på Weblink™-menyn på smartmobilen.

Starta uppspelning

1 Välj "WebLink" som källa.

2 Välj app genom manövrering på bilstereon.

- På källmenyn "WebLink" går det även att använda pekpanelen enligt följande:



- Tar fram huvudmenyn för källan "WebLink".

- Lämnar aktuell app.



- Återgår till föregående skärm.
- Lämnar aktuell app.

3 Utför manövrering på smartmobilen.

- När du ombeds att kommunicera mellan smartmobilen och bilstereon, så peka på **[Allow]** för att fortsätta.
- Starta appen på smartmobilen, om den inte startar vid användning av "WebLink".

Framtagning av appmenyn under pågående ljudåtergivning från en annan källa

Appmenyn kan tas fram under pågående ljudåtergivning från en annan källa.



Radio

Lyssna på radio

Uppspelningsinformation på funktionsmenyn

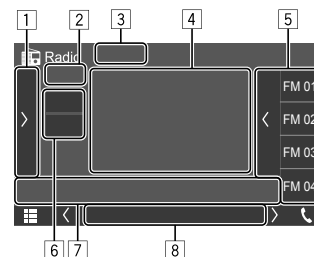

Exempel: Radiofunktionsmeny

- Tar fram/döljer andra tillgängliga manöverknappar*
- Förinställningsnummer
- Ändrar sökläge för [**◀◀**]/[**▶▶**]
 - AUTO1** (Ursprunginsnst.): Automatisk sökning
 - AUTO2**: Förinställda stationer ställs in en efter en
 - MANUAL**: Manuell sökning
- Textinformation
 - Vid pekning på [**<**] rullas texten fram, om inte all text kan visas samtidigt.
 - Vid pekning på [**⊞**] växlar informationen på skärmen (t.ex. frekvens, PS-namn, radiotext, titel, artist etc.).
 - Tillgänglig information varierar beroende på mottagning och vald station.
- Förinställd lista
- Väljer band (AM/FM)
- Manöverknappar*

Radio

8 Indikeringar

- **NEWS:** Visas medan beredskapsmottagning av nyheter är aktiverat.
- **AF:** Visas medan nätverksspårning är aktiverat.
- **TI:** Visas i vitt medan trafikinformation tas emot och i orange vid beredskap för mottagning av trafikinformation.
- **LO.S:** Visas medan lokal sökning är aktiverat.
- **ST:** Visas vid mottagning av stereosändning.
- **MONO:** Visas vid påtvingad enkanalig radiomottagning.
- **RDS:** Anger aktuell status för mottagning av radiodatasystemstationer medan nätverksspårning är aktiverat. (Sid. 17)
–Visas i vitt: En radiodatasystemstation tas emot.
–Visas i orange: Ingen radiodatasystemstation tas emot.
- **EON:** Tänds när en radiodatasystemstation sänder EON-signaler.

* Se "Manöverknappar på funktionsmenyn" nedan.

Manöverknappar på funktionsmenyn

- Manöverknapparnas utseende kan avvika en aning, men liknande manöverknappar har samma funktioner.
- Se även "Gemensamma manöverknappar på funktionsmenyn" på sidan 9.

Peka på motsvarande manöverknapp för att utföra önskad åtgärd enligt nedan:

1

[TI]*

- (För FM Radio Data System-funktioner)
Aktiverar beredskapsmottagning av trafikmeddelanden (TI).
- Medan TI är aktiverat är bilstereon redo att växla över till trafikinformation, när sådan sänds. TI-indikeringen lyser vit.
 - Om TI-indikeringen lyser orange, så ställ in en station som sänder radiodatasystem-signaler.
 - Volyminställningen för trafikinformation lagras automatiskt i minnet. Nästa gång bilstereon växlar över till trafikinformation ställs volymen in på den inlärd nivå.
 - För att avaktivera, peka på [TI] igen.

[SETUP]*

Tar fram <RADIO SETUP>-skärmen.

[MONO]*

- Aktiverar enkanaligt läge för bättre FM-mottagning (Men då försvinner också stereoeffekten).
- Indikeringen MONO visas medan enkanaligt läge är aktiverat.
 - För att avaktivera, peka på [MONO] igen.

[LO.S]*

- FM-stationer med enbart starka signaler kan ställas in — Lokal sökning.
- **ON:** Endast FM-stationer med tillräcklig signalstyrka ställs in. LO.S-indikeringen tänds.
 - **OFF** (Ursprungsinst.): Avaktiverar funktionen.

[PTY]*

(För FM Radio Data System-funktioner)
Kopplar in läget för PTY-sökning.

- ① Peka på en PTY-kod.
- ② Peka på [Search] för att starta sökning.

Om en station sänder ett program med samma PTY-kod som den du valt ställs den stationen in.

- Önskat visningsspråk för PTY-sökning kan ställas in på meny **<RADIO SETUP>**. (Sid. 17)

[AME]

Förinställer stationer automatiskt.

7

[|◀|/▶|]

Söker efter en station.

- Sökmotoden varierar i enlighet med valt sökläge.

* Visas endast när FM valts som källa.

Lagra förinställda stationer i minnet

Upp till 15 FM-stationer och 5 AM-stationer kan förinställas.

■ Automatisk förinställning — AME (automatisk minneslagring)

Peka enligt nedan på funktionsmenyn:



Ett bekräftelsemeddelande visas. Peka på [Yes]. De lokala stationer som har de starkaste signalerna söks upp och lagras automatiskt.

■ Manuell förinställning

1 Välj frekvensband och ställ sedan in en station som ska lagras.

- Vi hänvisar till "Uppspelningsinformation på funktionsmenyn" på sidan 14 angående detaljer.

2 Ta fram listan med förinställda stationer.

Peka enligt nedan på funktionsmenyn:



3 Välj ett förvalsnummer att spara till.

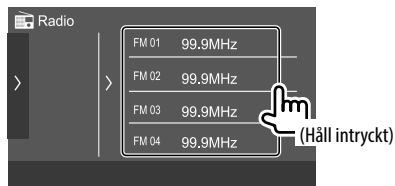

Stationen som valdes i punkt 1 lagras under det valda förvalsnumret.

För att dölja de förinställda listan: Peka på [>>] på förinställningslistan.

Val av en förinställd station

1 Välj frekvensband och ta sedan fram listan över förinställda stationer.

Peka enligt nedan på funktionsmenyn:



2 Välj en förinställd station.

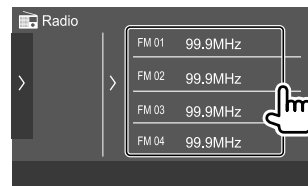

För att dölja de förinställda listan: Peka på [>>] på förinställningslistan.

Inställningar för radiomottagning

1 Ta fram <RADIO SETUP>-skärmen.

Peka enligt nedan på funktionsmenyn:



2 Utför önskade inställningar.

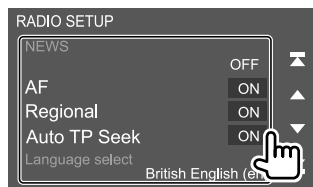

[NEWS]*1

- **00min till 90min:** Beredskapsmottagning av nyheter aktiveras genom val av önskad tidsperiod innan avbrott avaktiveras. NEWS-indikatorn tänds.
- **OFF** (Ursprungsinst.): Avaktiverar funktionen.

[AF]

Vid körning i ett område med svaga signaler för FM-mottagning ställer mottagaren automatiskt in en annan FM-station med radiodatasystem i samma nätverk med starkare signaler — Nätverksspårningsmottagning (AF: Alternativa Frekvenser).

- **ON** (Ursprungsinst.): Byter till en annan station. Programmet kan skilja sig från det som för tillfället tas emot.*2
- **OFF:** Avaktiverar funktionen.

[Regional]

Vid körning i ett område med svaga signaler för FM-mottagning ställer mottagaren automatiskt in en annan FM-station med radiodatasystem i samma program med starkare signaler — Nätverksspårningsmottagning (Regional).

- **ON** (Ursprungsinst.): Växlar över till en annan station som sänder samma program.*2
- **OFF:** Avaktiverar funktionen.

[Auto TP Seek]

Om mottagning av trafikinformation från en station är svag, så söker bilstereon automatiskt efter en annan station med bättre mottagning — Automatisk TP-sökning.

- **ON** (Ursprungsinst.): Sökning efter en station med bättre mottagning för trafikinformation startar automatiskt, om aktuell mottagning av nuvarande station är dålig.
- **OFF:** Avaktiverar funktionen.

[Language select]

Välj visningspråk för PTY-sökning.

- **British English (en)** (Ursprungsinst.)/**Espanol (es)/Francais (fr)/Nederlands (nl)/Norsk (no)/Portugues (pt)/Svenska (sv)/Deutsch (de)**

Peka på [**Close**] för att stänga inställningsfönstret.

- *1 **Volyminställningen för trafikinformation lagras automatiskt i minnet. Nästa gång bilstereon växlar över till trafikinformation ställs volymen in på föregående nivå.**
- *2 **Indikeringen RDS visas medan nätverksspårning är aktiverat.**
 - Visas i vitt: En radiodatasystemstation tas emot.
 - Visas i orange: Ingen radiodatasystemstation tas emot.

Spotify

Med Spotify har du alltid tillgång till din musik. Rätt musik för träning, fest eller vila är alltid nära till hands. På Spotify finns miljontals spår — från gamla favoriter till de senaste hitlåtarna. Välj bara den musik du älskar, eller låt Spotify överraska dig.

Spotify kan strömmas från en iPhone/iPod touch- eller Android-enhet.

- Eftersom Spotify är en tjänst från tredje part är dess specifikationer föremål för ändringar utan föregående meddelande. Därmed kan det hända att kompatibiliteten försämras eller att en del eller alla tjänster blir otillgängliga.
- Viss funktioner i Spotify kan inte styras från bilstereon.
- Vi hänvisar till Spotify:s hemsida <www.spotify.com> angående frågor kring användning av appen.

Förberedelse

■ Installation av programmet

Smartmobilen måste ha inbyggt Bluetooth och stöd för följande profiler:

- SPP (Serial Port Profile)
- A2DP (Advanced Audio Distribution Profile)

Upprätta en internetanslutning med hjälp av LTE, 3G, EDGE eller Wi-Fi.

Se till att du är inloggad i appen i smartmobilen. Om du inte har något Spotify-konto, så kan du skapa ett gratis från smartmobilen eller <www.spotify.com>.

Installera den senaste versionen av appen Spotify på din smartmobilen-enhet.

- För Android-enheter: Sök efter "Spotify" i Google Play för att hitta och installera den senast tillgängliga versionen.
- För iPhone/iPod touch: Sök efter "Spotify" i Apple iTunes App Store för att hitta och installera den senast tillgängliga versionen.

■ Anslutning av enheten

För Android-enheter

Para Android-enheten med bilstereon via Bluetooth. (Sid. 20)

För iPhone/iPod touch

- Via USB-ingångsterminal: Anslut iPhone/iPod touch-enheten med en kabel KCA-iP103 (extra tillbehör). (Sid. 12)
- Via Bluetooth: Para iPhone/iPod touch-enheten med bilstereon. (Sid. 20)

Manövrering vid uppspelning

■ Uppspelningsinformation och knappmanövrering

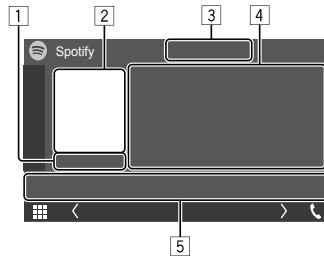

Exempel: Spotify-funktionsmeny

Spotify kan även manövreras med fjärrkontrollen KNA-RCDV331 (tillval).

Endast uppspelning, paus och överhoppning kan styras med fjärrkontrollen.

- 1 Speltid
- 2 Bilddata
- 3 Knappar för tummen upp/ner och repeterad/slumpvis uppspelning*
- 4 Spårinformation
 - Vid pekning på [<] rullas texten fram, om inte all text kan visas samtidigt.
- 5 Manöverknappar*

* Se "Manöverknappar på funktionsmenyn" nedan.

Manöverknappar på funktionsmenyn

- Manöverknapparnas utseende kan avvika en aning, men liknande manöverknappar har samma funktioner.
- Se även "Gemensamma manöverknappar på funktionsmenyn" på sidan 9.

Peka på motsvarande manöverknapp för att utföra önskad åtgärd enligt nedan:

| | | |
|-----|--------------|---|
| [3] | [🔊]*1 | Avvisar nuvarande spår och hoppar till nästa spår. |
| | [👍]*1 | Registrerar nuvarande spår som en favorit. |
| | [⏮]*2 *3 | Aktiverar (⏮)/avaktiverar (⏮) slumpvis uppspelning. |
| | [🔄]*2 | Väljer läge för repeterad uppspelning (🔄: repetera ett*3/🔄ALL: repetera alla/🔄: repetering av). |
| [5] | [☰] | Tar fram Spotify-menyen. |
| | [📻] | Skapar ny station (Starta Radio). |
| | [⏪]*2 *3 [⏩] | Väljer ett spår. |
| | [▶][⏸] | Startar (▶)/pausar (⏸) uppspelning. |
| | [+] | Sparar nuvarande spår/artist/album under <Your Music> eller <Your Library>. |

*1 Ej tillgängligt för spår på en spellista.

*2 Ej tillgängligt för spår på en radio.

*3 Endast tillgängligt för användare med premiumkonto.

■ Skapande av egen station (starta radio)

Med starta radio menas att starta en radiokanal baserat på det spår som för tillfället spelas upp.

Skapa din station.

Peka enligt nedan på funktionsmenyn:



En station skapas och uppspelning startar automatiskt.

- Du kan skräddarsy din station med hjälp av tummen upp (👍) eller tummen ner (👎).
- Beroende på spår kan det hända att stationer inte kan skräddarsys.

■ Val av ett spår

1 Ta fram Spotify-menyn.

Peka enligt nedan på funktionsmenyn:



2 Välj typ av lista och välj sedan önskat objekt.

- Vilka listtyper som visas beror på vilken information som sänds från Spotify.

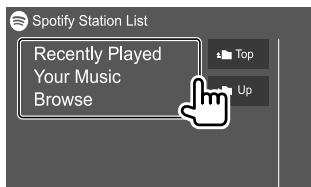

Andra Externa Komponenter

Backkamera

Montera backkameran (separat inköpt) på lämplig plats i inlighet med de anvisningar som medföljer backkameran.

■ Anslutning av en backkamera

Vi hänvisar till sidan 40 angående detaljer kring anslutning.

- En backkabel (REVERSE) behöver anslutas för att en backkamera ska kunna användas. (Sid. 41)

■ Användning av backkamera

- Vi hänvisar till "Kamerainställningar" på sidan 33 angående inställningar för backkamera.

För att ta fram backkamerans bild på skärmen

Backkamerans bild visas på skärmen när backväxeln (R) läggs i, medan [R-CAM Interruption] är inställt på [ON] på menyn <Camera>. (Sid. 33)

- Ett varningsmeddelande visas på skärmen. Peka på skärmen för att ta bort varningsmeddelandet.

Det är också möjligt att ta fram bilden från backkameran manuellt, utan att lägga i backväxeln (R).

På kontrollpanelen:



För att lämna kamerabilden

Tryck på HOME på kontrollpanelen eller peka på det område som anges nedan.



AV-IN

■ Anslutning en extern komponent

Vi hänvisar till sidan 40 angående anslutning.

■ Uppspelningsstart

1 Välj "AV-IN" som källa.

Peka enligt nedan på startskärmen:



2 Sätt igång den anslutna komponenten och börja spela källan.

- Vi hänvisar till "Funktionsmeny" på sidan 8 angående uppspelningsinformation.

Information

Bluetooth är en trådlös radiokommunikationsteknik med kort räckvidd för mobila apparater, såsom mobiltelefoner, bärbara datorer m.m.

Bluetooth-enheter kan anslutas utan hjälp av kablar och kommunicera med varandra.

Notera

- Utför inte sådana kompliserade manövreringar som slagning av telefonnummer, användning av telefonboken o.s.v. under pågående körning. Stanna bilen på en säker plats, när sådana manövreringar ska utföras.
- Vissa Bluetooth-enheter kanske inte kan anslutas till mottagaren på grund av enhetens Bluetooth-version.
- Denna bilstereo kanske inte fungerar med vissa Bluetooth-enheter.
- Anslutningsförhållandena kan variera beroende på aktuell miljö.
- För vissa Bluetooth-enheter kopplas enheten bort när bilstereo slås av.
- Vid användning av en mobiltelefon som stöder profilen PBAP (Phone Book Access Profile) kan följande objekt visas på pekpanelen medan mobiltelefonen är ansluten.
 - Telefonbok: upp till 1 000 poster
 - Uppringda samtal, mottagna samtal och missade samtal (upp till 50 poster totalt)

Förberedelse

- Anslut och installera mikrofonen i förväg. Vi hänvisar till sidan 41 angående detaljer.
- Ställ in **[Bluetooth]** på **[ON]** på menyn **<Bluetooth>**. (Sid. 34)

Anslutning

När du ansluter en Bluetooth-enhet för första gången:

- ① Registrera enheten genom att para bilstereo och enheten.
- ② Anslut enheten till bilstereo. (Sid. 21)

■ Registrering av en ny Bluetooth-enhet

Parning ser till att Bluetooth-enheter kan kommunicera med varandra.

- Parningsmetoden varierar beroende på den aktuella enhetens Bluetooth-version.
 - Gäller enhet med Bluetooth 2.1:
Enheten kan paras med bilstereo med hjälp av parningsmetoden SSP (Secure Simple Pairing), som endast kräver en bekräftelse.
 - Gäller enhet med Bluetooth 2.0:
En PIN-kod behöver anges på både enheten ifråga och bilstereo för parning.
- När anslutningen har skapats förblir den registrerad i bilstereo även om bilstereo återställs. Upp till 10 apparater kan registreras totalt.
- Två Bluetooth-enheter för Bluetooth-telefon och en för Bluetooth-ljud kan anslutas åt gången.
- För att använda Bluetooth-funktionen måste du slå på Bluetooth-funktionen på enheten.

Automatisk parning

När **<Auto Pairing>** är inställt på **[ON]** på menyn **<TEL SETUP>** paras iOS-enheter (t.ex. en iPhone-enhet) automatiskt vid USB-anslutning. (Sid. 26)

Registrering av en Bluetooth-enhet

1 Sök efter bilstereo ("DMX6") från Bluetooth-enheten och utför registrering därifrån.

För en Bluetooth-enhet kompatibel med SSP (Bluetooth 2.1):

Bekräfta begäran på både enheten ifråga och bilstereo.

På enheten:



På bilstereo:

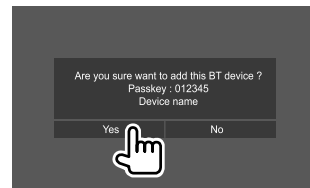

- Peka på **[No]** för att avvisa begäran.

För en Bluetooth-enhet kompatibel med Bluetooth 2.0:

Välj bilstereo ("DMX6") för Bluetooth-enheten.

- Om en PIN-kod krävs, så ange den PIN-kod som visas på skärmen (ursprunginst.: "0000"). Vi hänvisar till sidan 22 angående ändring av PIN-kod.

2 Fastställ användning som en handsfree-enhet (1) och peka sedan på [Close] (2).

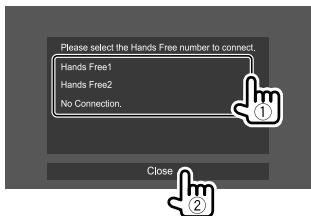

**[Hands Free1]/
[Hands Free2]** Välj handsfree-nummer att använda för handsfree-enheten.

[No Connection.] Välj detta om enheten inte ska användas som handsfree-enhet.

3 Om Bluetooth-enheten är kompatibel med A2DP eller SPP: Fastställ användning som ljudspelare eller enhet med appar installerade.

[Yes] Välj detta för att använda enheten som ljudspelare.

[No] Välj detta om Bluetooth-enheten inte ska användas som ljudspelare.

4 Om Bluetooth-enheten är kompatibel med PBAP: Välj huruvida Bluetooth-enhetens telefonbok ska överföras till bilstereon eller inte.

[Yes] Välj detta för att överföra telefonboken från Bluetooth-enheten.

[No] Välj detta om telefonboken inte ska överföras.

■ Uppkoppling/frånkoppling av en registrerad Bluetooth-enhet

1 Ta fram menyn <Select Device>.

Pecka enligt nedan på startskärmen:



Pecka sedan på **[Bluetooth]** på menyn <SETUP>.

Pecka på **[Select Device]** på menyn <Bluetooth Setup>.

2 Välj den enhet som ska anslutas/kopplas bort.

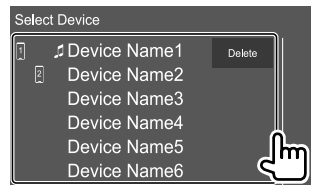

Ikonerna bredvid registrerade enheter har följande betydelser:

- / : Ansluten som en mobiltelefon.
- : Ansluten som en ljudspelare.

3 Välj vad enheten ska användas som (1) och peka på [Close] (2).

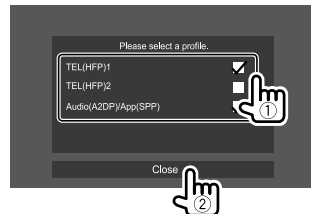

Vid varje pekning på ett alternativ markeras ("✓" visas) eller avmarkeras ("✓" slocknar) användningen. Markera för att ansluta och avmarkera för att koppla bort enheten.

**[TEL (HFP)1]/
[TEL (HFP)2]** Välj detta för användning som handsfree-enhet.

**[Audio (A2DP)/
App (SPP)]** Välj detta för användning som ljudspelare eller enhet med appar installerade.

För att radera en registrerad Bluetooth-enhet: Peka på [**Delete**] i punkt 2, välj enheter som ska raderas och peka sedan på [**Delete**]. Ett bekräftelsemeddelande visas. Peka på [**Yes**].

- För att markera alla enheter, peka på [**All**].
- För att avmarkera alla markerade enheter, peka på [**All**].

■ Ändring av PIN-kod

1 Ta fram <Change PIN Code>-skärmen.

Peka enligt nedan på startskärmen:



Peka sedan på [**Bluetooth**] på menyn <SETUP>.

Peka på [**PIN Code**] på menyn <Bluetooth Setup>.

2 Ange PIN-koden (1) och bekräfta sedan inmatningen (2).

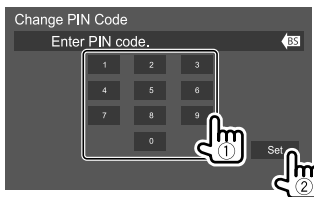

- Peka på [**BS**] för att radera den senaste inmatningen.

■ Ändra bilstereons enhetsnamn som visas på den parade enheten

1 Ta fram <Change Device Name>-skärmen.

Peka enligt nedan på startskärmen:



Peka sedan på [**Bluetooth**] på menyn <SETUP>.

Peka på [**Device Name**] på menyn <Bluetooth Setup>.

2 Ange enhetsnamnet (1) och bekräfta sedan inmatningen (2).



- Peka på [**BS**] för att radera den senaste inmatningen.
- För att flytta inmatningsläget, peka på [**Left/Right**].

Bluetooth-mobiltelefon

■ När ett samtal kommer in...

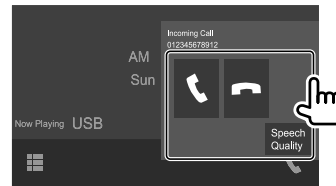

Peka på motsvarande manöverknapp för att utföra önskad åtgärd enligt nedan:

| | |
|---------------------------|--|
| [Call] | Besvarar ett samtal. |
| [Reject] | Avvisar ett samtal. |
| [Speech Quality] | Tar fram <Speech Quality adjust>-skärmen. <ul style="list-style-type: none">• Microphone Level: Justerar mikrofonens volymnivå. (-10 till 10, ursprungsst.: 0)• Echo Cancel Level: Justerar ekovolymnivån. (OFF, -5 till 5, ursprungsst.: 0)• Noise Reduction Level: Justerar brusreduceringsvolymen. (OFF, -5 till 5, ursprungsst.: 0) |

- Samtalsinformation visas, om erhållet.
- Telefonmanövrering är inte tillgängligt medan av bild från ansluten backkamera visas på skärmen.

■ Under ett samtal...

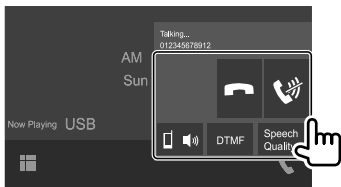

Peka på motsvarande manöverknapp för att utföra önskad åtgärd enligt nedan:

| | |
|------------------|---|
| [📞] | Avslutar samtalet. |
| [🔇] | Snabbdämpning av mikrofonvolymen. |
| [📱 🔊] / [📱 🔊] | Växlar mellan handsfreeläge och telefonläge. |
| [DTMF] | Kopplar in DTMF (Dual Tone Multi Frequency) för sändning av text med hjälp av knappsetsen. |
| [Speech Quality] | Tar fram <Speech Quality adjust>-skärmen. <ul style="list-style-type: none"> • Vi hänvisar till sidan 22 angående detaljer. |

■ Uppringning

1 Ta fram telefonkontrollpanelen.

Peka enligt nedan på startskärmen:



2 Välj metod för uppringning.



- 1 Från samtalshistorik* (missade samtal/mottagna samtal/uppringda samtal)
- 2 Från telefonbok*
- 3 Från förinställningslista (Sid. 24)
- 4 Med direkt nummerinmatning
- 5 Med röstuppringning

3 Välj en kontakten för uppringning.

Ⓐ Efter val av objekt 1, 2 eller 3 i punkt 2:

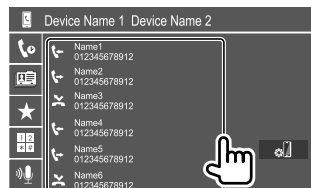

- Om den valda kontakten har flera telefonnummer, så visas en telefonnummerlista. Välj ett telefonnummer för uppringning.

För att använda alfabetisk sökning i telefonboken

- 1 Peka på [Q A-Z].
 - 2 Peka på den första bokstaven som ska sökas efter på knappsetsen.
 - 3 Välj en kontakt att ringa upp från listan.
- Förnamn eller efternamn kan väljas att använda vid sortering av listan i alfabetisk ordning på menyn <TEL SETUP>. (Sid. 26)

Ⓑ Efter val av objekt 4 i punkt 2:

Mata in telefonnumret (1) och ring sedan upp (2).

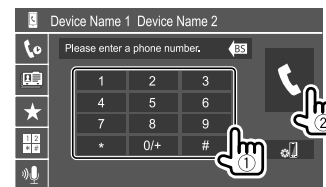

- Ange "+" genom att peka en längre stund på [0/+].
- Peka på [BS] för att radera den senaste inmatningen.

* Endast tillämpligt för mobiltelefon kompatibel med PBAP (Phone Book Access Profile).

© Efter val av objekt 5 i punkt 2:

Säg namnet på den person som ska ringas upp.

- Röstuppringning kan även ske genom att trycka in och hålla **VOICE** på kontrollpanelen intryckt.
- Endast tillgänglig om den anslutna mobiltelefonen är utrustad med ett röstigenkänningsystem.
- Om bilstereon inte kan hitta målet, så visas meddelandet "Press [Restart] to restart the voice recognition process.". Peka på **[Restart]** och säg sedan namnet igen.
- Peka på **[Stop]** för att avbryta röstuppringning.

■ Växling mellan två anslutna enheter

När två enheter är anslutna är det möjligt att välja vilken enhet som ska användas.

På telefonkontrollpanelen:

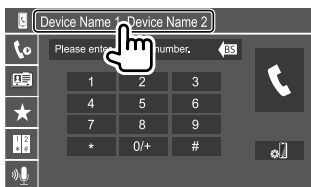

Den aktiva enheten är markerad.

■ Förinställning av telefonnummer

Upp till 8 telefonnummer kan förinställas.

1 Ta fram <Edit Preset Dial>-skärmen.

Peka enligt nedan på startskärmen:



Peka sedan enligt nedan på telefonkontrollpanelen:

[★] → **[Edit]**

2 Välj en plats att lagra numret på.



3 Välj önskad metod för tillägg av telefonnummer i förinställningslistan och registrera sedan aktuellt nummer i listan (1) och peka på **[Close]** (2).

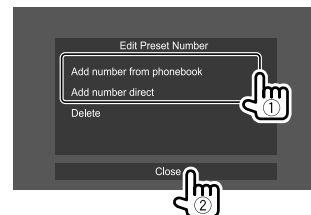

[Add number from phonebook]

Välj ett telefonnummer från telefonboken.

[Add number direct]

Ange ett nummer på menyn för direkt nummerinmatning och peka sedan på **[Set]** för att lägga till numret i förinställningslistan.

- Peka på [★] på telefonkontrollpanelen för att ta fram förinställningslistan.

För att radera ett telefonnummer från

förinställningslistan: Välj telefonnumret som ska raderas på menyn **<Edit Preset Dial>** och peka sedan på **[Delete]** i punkt 3.

För att radera samtliga telefonnummer från

förinställningslistan: Peka på **[Delete all]** på menyn **<Edit Preset Dial>** i punkt 2.

Redigering av telefonbok

För att överföra telefonboken

Om en ansluten Bluetooth-mobiltelefon är kompatibel med åtkomstprofilen Phone Book Access Profile (PBAP), så kan mobiltelefonens telefonbok överföras till bilstereon.

1 Ta fram telefonkontrollpanelen.

Peka enligt nedan på startskärmen:



2 Starta överföring av telefonboksdata.

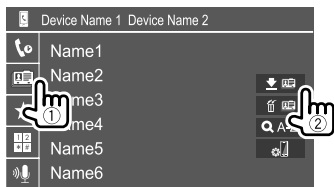

För att radera kontakter från telefonboken:

Peka på [🗑️] i punkt 2 (2), markera den enhet som ska raderas och peka sedan på [Delete]. Ett bekräftelsemeddelande visas. Peka på [Yes].

- För att markera alla enheter, peka på [☑️ All].
- För att avmarkera alla markerade enheter, peka på [☐ All].
- Peka på [🔍 A-Z] för att söka efter en kontakt med hjälp av begynnelsebokstav.

Bluetooth-ljudspelare

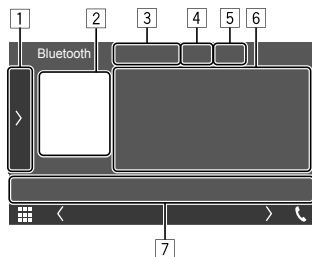

Exempel: Bluetooth-funktionsmeny

- 1 Tar fram/döljer andra tillgängliga manöverknappar*1
- 2 Bildmaterial (visas om spåret innehåller bildmaterial)
- 3 Namn på ansluten enhet
- 4 Knappar för repeterad/slumpvis uppspelning*1
- 5 Signalstyrka och batterinivå (Visas endast när denna information erhålls från enheten.)
- 6 Tagginformation*2 (aktuell spårtitel/artistnamn/albumtitel)
 - Vid tryckning på [◀] rullas texten fram, om inte all text kan visas samtidigt.
- 7 Manöverknappar*1

*1 Se "Gemensamma manöverknappar på funktionsmenyn" på sid. 9.

*2 Endast tillgängligt för enheter kompatibla med AVRCP 1.3.

Uppspelningsinformation och knappmanövrering

- Vi hänvisar till "Funktionsmeny" på sidan 8 angående uppspelningsinformation.
- Vi hänvisar till "Gemensamma manöverknappar på funktionsmenyn" på sidan 9 angående knappmanövrering med pekpanelen.

Manövrering med extraknappar: Peka på motsvarande manöverknapp för att utföra önskad åtgärd enligt nedan.

[BT DEVICE CHANGE] Växlar över till en annan Bluetooth-ljudspelare.

Val av ett spår från listan

1 Ta fram musiklist.

Peka enligt nedan på funktionsmenyn:



2 Välj en mapp och sedan önskat objekt i vald mapp.

- Vi hänvisar till sidan 10 angående detaljer kring listanvändning.

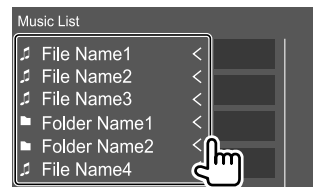

Inställningar för Bluetooth-mobiltelefon

Diverse inställningar för användning av Bluetooth-mobiltelefoner kan ändras på menyn <TEL SETUP>.

1 Ta fram <TEL SETUP>-skärmen.

Peka enligt nedan på startskärmen:



Peka sedan på **[Bluetooth]** på menyn <SETUP>.

Peka på **[TEL SETUP]** på menyn <Bluetooth Setup>.

2 Utför önskade inställningar.



<Bluetooth HF/Audio>

Välj högtalaråtergivning för Bluetooth-mobiltelefoner.

- **Front:** Endast framhögtalare.
- **All** (Ursprunginst.): Alla högtalare.

<Auto Response>

- **1 – 30** (i 5 sekunders steg): Bilstereon besvarar automatiskt inkommande samtal. Ställ in önskad ringtid för samtal (sekunder).
- **OFF** (Ursprunginst.): Bilstereon besvarar inte samtal automatiskt. Besvara samtalen manuellt.

<Auto Pairing>

- **ON** (Ursprunginst.): Parning med en iOS-enhet (t.ex. en iPhone-enhet) upprättas automatiskt vid USB-anslutning. (Beroende på aktuell iOS-version fungerar inte automatisk parning för vissa enheter.)
- **OFF:** Avbryts.

<Sort Order>

Välj användning av förnamn eller efternamn vid sortering av listan i alfabetisk ordning.

- **First:** Listan sorteras i förnamnsordning.
- **Last** (Ursprunginst.): Listan sorteras i efternamnsordning.

Inställningar

Ljudinställningar

1 Ta fram <Audio>-skärmen.

Peka enligt nedan på startskärmen:

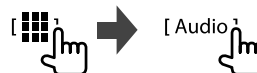

2 Välj en inställning som ska ändras.

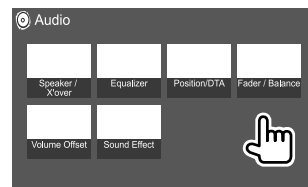

Exempel: Ljudinställningsmeny

Menyn <Audio> kan inte ändras i följande situationer:

- Medan aktuell AV-källa är avslagen
- Medan en Bluetooth-telefon används (när ett samtal rings eller tas emot, under pågående samtal eller vid röstuppringning)

Inställningar

<Speaker/X'over>

Förberedelse:

Välj lämpligt läge för delningsfilter i enlighet med aktuellt högtalarsystem (2-vägs högtalarsystem eller 3-vägs högtalarsystem), innan någon justering av <Speaker/X'over> utförs.

1 Ställ bilstereon i standbyläge.

Peka enligt nedan på startskärmen:



Peka sedan på [STANDBY] på menyn för val av källa/alternativ.

2 Ta fram menyn <X'over Network>.

Tryck samtidigt på följande knappar på kontrollpanelen:

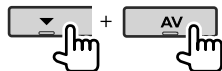

3 Välj läge för delningsfilter.

| | |
|--------|---|
| [2way] | Välj detta vid användning av högtalare i ett 2-vägssystem (främre/bakre). |
| [3way] | Välj detta vid användning av högtalare i ett 3-vägssystem (diskant/mellanregister/bas). |

Ett bekräftelsemeddelande visas. Peka på [Yes].

■ Inställning av högtalare och delningsfrekvens

1 Välj en biltyp (①), välj en högtalare (②) (främre högtalare, bakre högtalare eller subwoofer) för inställning och därefter den valda högtalarens placering* och högtalar/diskanthögtalarstorlek (③).

Ett fönster för val av varje inställning öppnas. Välj lämpligt alternativ och peka sedan på [Close] för att stänga fönstret.

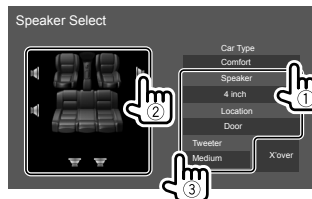

- Upprepa åtgärderna i punkt ② och ③ för att ställa in alla högtalare.
- Justerbara poster varierar beroende på valda inställningar för högtalartyp.
- Välj [None] för en högtalare som inte är ansluten.
- Välj även högtalarstorlek för <Tweeter> vid inställning av främre högtalare.

2 Peka på [X'over] för att ta fram menyn <X'over>.

3 Välj högtalartyp (①) och justera sedan den valda högtalarens delningsfrekvens (②).

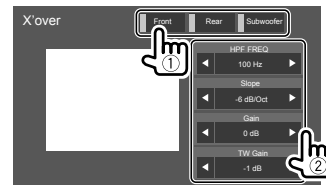

- Justerbara poster varierar beroende på valda inställningar för högtalartyp/högtalarstorlek/delning.

<HPF FREQ>

Justera delningsfrekvensen för främre eller bakre högtalare (högpasfilter).

<LPF FREQ>

Justera delningsfrekvensen för högtalare (lågpassfilter).

<Slope>

Justera delningskurvan.

<Gain>

Justera den utgående volymen för vald högtalare.

<TW Gain>

Justera den utgående volymen för diskant/högtalare.

<Phase Inversion>

Val av fasriktning för högtalare.

* Val av högtalarplacering är endast tillgängligt när <X'over Network> är inställt på [2way].

Inställningar

<Equalizer>

Följande inställningar lagras i minnet för varje källa tills ljudet justeras igen.

Ljudet kan inte justeras medan bilstereon är i standbyläge.

■ Välja ett förinställt ljudläge

1 Välj ett förinställt ljudläge.

[Preset Select]



2 Välj ett förinställt ljudläge.

- Pops/Easy/Top40/Jazz/Powerful/Rock/Flat (Ursprunginst.)/iPod/User1/User2/User3/User4

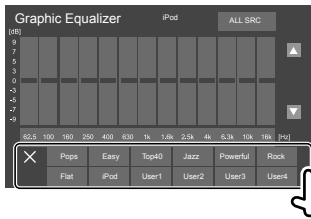

För att dölja de förinställda ljudlägena: Peka på [X].

■ Lagra egna ljudinställningar

1 Välj ett förinställt ljudläge.

2 Välj ett frekvensband (①) och justera nivån (②) och justera sedan ljudet (③).

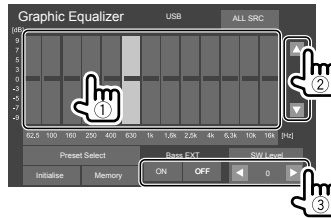

Ställ in ljudet enligt nedan:

<Bass EXT>

Aktiverar/avaktiverar bas.
• ON/OFF (Ursprunginst.)

<SW LEVEL>

Justerar lågbasnivån.*
• -50 till +10 (Ursprunginst.: 0)

3 Upprepa åtgärderna i punkt 2 för att justera nivån för ett annat frekvensband.

4 Peka på [Memory] för att lagra justeringarna.

Ett fönster för val av användare öppnas. Välj från [User1] till [User4] för lagring av justeringen och peka sedan på [Close] för att stänga fönstret.

- Tillämpa valda equalizerinställningar på alla uppspelningskällor genom att peka på [ALL SRC] och därefter på [OK] för att bekräfta.
- Peka på [Initialise] för att återställa utförd justering.

* Ej justerbart medan <None> är valt för lågbashögtalare på menyn <Speaker Select>. (Sid. 27)

<Position/DTA>

Ljudeffekter kan justeras i enlighet med lyssningsplatsen. Ljudbilden kan koncentreras till ett område framför vald plats i bilen.

■ Inställning av lyssningsplats

Peka på [Listening Position] (①) och välj sedan lyssningsplats ([Front L], [Front R], [Front All]* eller [All]) (②).

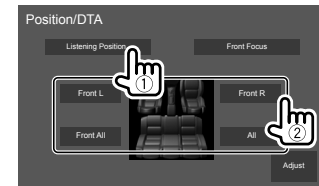

* [Front All] kan endast väljas medan <Xover Network> är inställt på [2way].

Inställningar

Justering av digital tidsanpassning (DTA)

Utför finjustering av fördröjningstiden för ljudåtergivning via högtalare för att få en mer anpassad miljö för din bil.

- 1 Peka på [Adjust] på menyn <Position/DTA> för att ta fram DTA-justeringsmenyn.
- 2 Peka på [Delay] (1) och justera sedan värdet på digital tidsanpassning (DTA) (2) för varje högtalare.

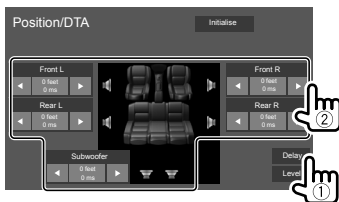

- Vi hänvisar till "Fastställning av värden för justering av <Position/DTA>" på sidan 30 angående fastställning av justeringsvärden.

- 3 Peka på [Level] (1) och justera sedan den utgående volymen (2) för varje högtalare.

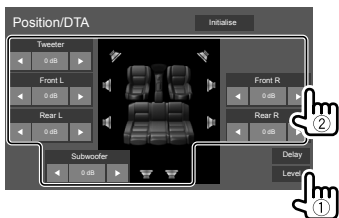

För att initialisera inställningsvärdet: Peka på [Initialise].

Koncentrering av ljudbilden—Främre fokus

- 1 Peka på [Front Focus] (1), välj den lyssningsplats (2) som ska ställas in som främre position och peka på [Adjust] (3).

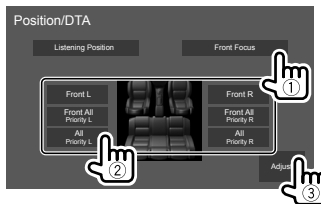

- Om aktuell plats har positionen [Front All] (framsäten) eller [All] (fram- och baksäten), så välj vänster ("Priority L") eller höger ("Priority R") för att specificera positionen för koncentrering av ljudbilden.

- 2 Peka på [Delay] (1) och finjustera sedan ljudbilden (2).

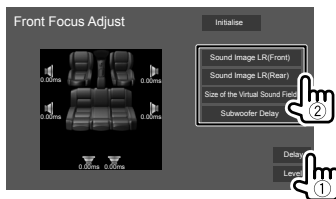

[Sound Image LR (Front)]

Justerar ljudbilden som ska koncentreras inställd på främre position.

[Sound Image LR (Rear)]

Justerar ljudbilden som ska koncentreras inställd på bakre position.

[Size of the Virtual Sound Field]

Justerar det virtuella ljudfältet till önskad fältstorlek.

- Om ljudbilden flyttar sig utanför den främre positionen, så justera [Sound Image LR (Front)]/[Sound Image LR (Rear)].

[Subwoofer Delay]

Justerar subwooferljudets fördröjningstid.

- 3 Peka på [Level] (1) och justera sedan den utgående volymen (2) för varje högtalare.

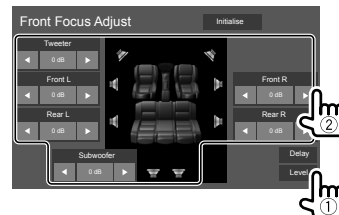

För att initialisera inställningsvärdet: Peka på [Initialise].

Fastställning av värden för justering av

<Position/DTA>

Om avståndet från mitten av den för tillfället inställda lyssningsplatsen till varje högtalare har angetts, så sker beräkning och inställning av fördröjningstiden automatiskt.

- 1 Fastställ mitten av den för tillfället inställda lyssningsplatsen som referenspunkt.
- 2 Mät avstånden från referenspunkten till högtalarna.
- 3 Beräkna skillnaden mellan avståndet till den högtalare som är längst bort och övriga högtalare.
- 4 Ställ in det DTA-värde som beräknades i punkt 3 för enskilda högtalare.
- 5 Justera förstärkningen för enskilda högtalare.

Exempel: När [Front All] är valt som lyssningsplats

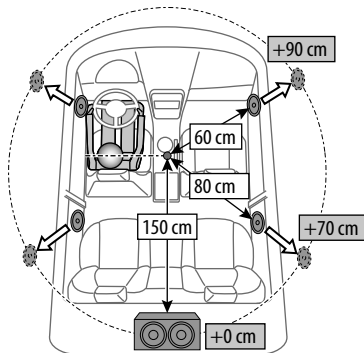

<Fader/Balance>

Peka på [▲]/[▼]/[◀]/[▶] eller dra märket  för att justera.

<Fader>

Justerar balansen mellan främre och bakre högtalare. Ställ in fadern till mitten (0) när du använder ett tvåhögtalarsystem.

- F15 till R15 (Ursprunginst.: 0)

<Balance>

Justerar balansen mellan vänster och höger högtalare.

- L15 till R15 (Ursprunginst.: 0)

För att återställa utförd justering: Peka på [Center].

<Volume Offset>

Justera och lagra automatisk inställningen av volymnivå för varje källa. Volymnivån ökas eller minskas automatiskt när du byter källa.

Om volymen först har höjts och sedan sänkts med hjälp av ljudstyrkekompensation, så kan det ljud som alstras vid plötsligt val av en annan källa bli extremt högt.

- -5 till +5 (Ursprunginst.: 0)

För att initialisera inställningsvärdet: Peka på [Initialise].

<Sound Effect>

Ställ in önskade ljudeffekter.

<Bass Boost>

Väljer basförstärkningsnivå.

- OFF (Ursprunginst.)/1/2/3

<Loudness>

Justerar loudness (Ljudstyrka). (Indikeringen LOUD visas vid justering av ljudstyrka.)

- OFF (Ursprunginst.)/Low/High

<Drive Equalizer>

Vägbuller reduceras genom ökning av bandbredden.

- OFF (Ursprunginst.)/ON

<Space Enhancer>*

Simulerar en förhöjd ljudbild med hjälp av digital signalbehandling (DSP). Välj önskad förhöjningsnivå.

- OFF (Ursprunginst.)/Small/Medium/Large

<Supreme>

Återställer ljud som förlorats på grund av ljudkomprimering till ett realistiskt ljud.

- OFF/ON (Ursprunginst.)

<Realizer>

Simulerar ett mer realistiskt ljud med hjälp av digital signalbehandling (DSP). Välj önskad ljudnivå.

- OFF (Ursprunginst.)/1/2/3

<Stage EQ>

Flyttar koncentrationen av ljudbilden till en lägre eller högre punkt. Välj önskat höjdläge.

- OFF (Ursprunginst.)/Low/Middle/High

* Denna inställning kan inte ändras medan "Radio" är valt som källa.

Inställningar

Visningsinställningar

Ta fram menyen <Display>.

Peka enligt nedan på startskärmen:



Peka sedan på [Display] på menyen <SETUP>.



Exempel: Inställningsmeny

<Dimmer>

- **ON:** Aktiverar dimmer.
- **OFF:** Avaktiverar avbländning.
- **SYNC** (Ursprungsinst.): Belysningen av skärmen och knapparna dämpas när strålkastarna tänds.

<OSD Clock>

- **ON** (Ursprungsinst.): En klocka visas vid återgivning av en videokälla.
- **OFF:** Avbryts.

<Key Color>

Belysningsfärgen på knapparna på kontrollpanelen kan ändras.

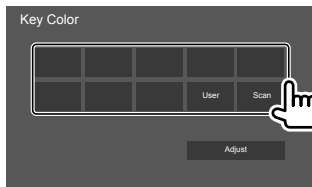

- Det är även möjligt att själv justera belysningsfärgen. Peka på [Adjust] för att ta fram justeringsmenyn för belysningsfärg och justera sedan färgen. Justeringen sparas under [User].
- Vid val av [Scan] ändras belysningsfärgen gradvis.

<Background>

Bakgrundens utseende eller färg kan ändras.

För att ändra bakgrundsdesign:

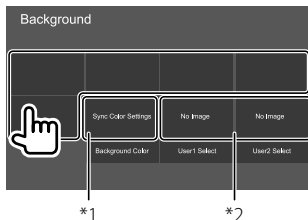

För att ändra bakgrunds-färg: Peka på [Background Color] och välj sedan önskad färg på menyen <Background Color>.

- Samma färg som valts under <Key Color> kan väljas som bakgrunds-färg genom att peka på [Sync Color Settings].
- Om [Scan] är valt under <Key Color>, så kan [Sync Color Settings] inte väljas.

*1 Välj bakgrunds-färg i förväg.

*2 Väljer en laddad favoritbild i förväg.

Lagring av en favoritbild som bakgrund

En favoritbild lagrad på en ansluten USB-enhet kan användas som bakgrund.

- Anslut den USB-enhet som önskad bild finns lagrad i förväg.
- Använd en JPEG/PNG/BMP-fil med en upplösning på 800 x 480 bildpunkter.

1 Peka på [User1 Select] eller [User2 Select] för att lagra en bild på menyen <Background>.

2 Välj en mapp och sedan en fil för önskad bakgrunds-bild i vald mapp.



3 Rotera bilden (①) vid behov och bekräfta sedan valet (②).

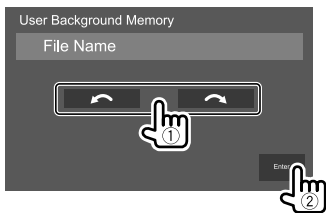

Ett bekräftelsemeddelande visas. Peka på [Enter] för att lagra den nya bilden. (Den befintliga bilden byts ut mot den nya bilden.)

<Viewing Angle>

Välj visningsvinkel i förhållande till bildskärmen, så att bilden på skärmen blir lättare att se.

- 0 (Ursprungsinst.)/-1/-2/-3

Inställning av användargränssnitt

Ta fram menyn <User Interface>.

Peka enligt nedan på startskärmen:



Peka sedan på [User Interface] på menyn <SETUP>.

<Steering Remote Controller>

Tilldela fjärrstyrningsknappar på ratten lämpliga funktioner.

- Denna funktion kan endast användas när bilen är utrustad med en elektrisk rattfjärrkontroll.
- Funktioner kan endast registreras/ändras medan bilen står stilla.
- Om aktuell rattfjärrkontroll inte är kompatibel kan det hända att inläring misslyckas och att ett felmeddelande visas.

1 Tryck in och håll en knapp på rattfjärrkontrollen intryckt i cirka 2 sekunder för att registrera/ändra en funktion, när bilstereon är redo för inläring.

- Kontrollera i det meddelande som visas att bilstereon är redo, innan denna åtgärd utförs.

2 Välj en funktion att tilldela vald knapp.

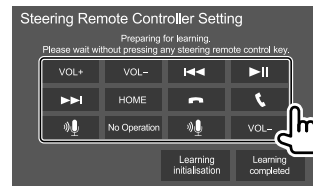

3 Upprepa åtgärderna i punkt 1 och 2 för att registrera fler funktioner på andra knappar.

4 Peka på [Learning completed] för att slutföra proceduren.

Ett bekräftelsemeddelande visas. Peka på [Yes].

- Bilstereon medger registrering/ändring av alla knappars funktioner samtidigt. Utför detta genom att trycka på alla knappar i tur och ordning och därefter peka på [Learning completed] i punkt 2. Observera dock att nya funktioner inte kan läras in efter denna åtgärd.
- Om en funktion som redan har lärts in ska ändras, så peka i punkt 2 på den tilldelade funktion som ska ändras och peka sedan på önskad ny funktion på funktionslistan.
- Kontrollera de inställningsbara funktionernas innehåll på funktionslistan. Funktionslistan kan inte redigeras.

För att initialisera inställningen: Peka på [Learning initialisation] i punkt 2.

- Ett bekräftelsemeddelande visas. Peka på [Yes].
– Peka på [No] för att avbryta initialisering.

Inställningar

<Beep>*1

- **ON** (Ursprunginst.): Aktiverar tangentljudet.
- **OFF**: Avaktiverar tangentljudet.

<Language Select>

Välj det textspråk som ska användas för information på skärmen. Vi hänvisar till "Förstagångsinställningar" på sidan 5 angående detaljer.

<Touch Panel Adjust>

Justera pekpositionerna för knapparna på skärmen.

Peka och håll på mitten av märkena längst ner till vänster (①) och längst upp till höger (②) enligt anvisning.

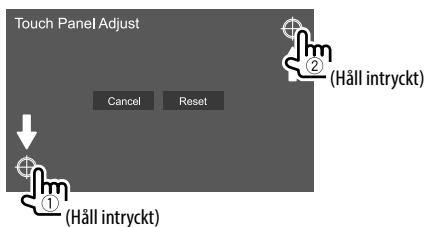

- För att återställa pekpositionen: Peka på **[Reset]**.
- Peka på **[Cancel]** för att avbryta aktuell åtgärd.

<Clock>

Välj metod för inställning av datum och klocka. Vi hänvisar till "Inställning av datum/tid" på sidan 6 angående detaljer.

<Time Zone>*2

Välj korrekt tidszon för ditt område. Vi hänvisar till "Inställning av datum/tid" på sidan 6 angående detaljer.

<Clock Adjust>*2

Ställ in datum och klocka manuellt. Vi hänvisar till "Inställning av datum/tid" på sidan 6 angående detaljer.

*1 Endast tillgängligt när <X'over Network> är inställt på [2way].

*2 Tillgängligt när [Clock] är inställt på [Manual].

Kamerainställningar

Ta fram <Camera>-skärmen.

Peka enligt nedan på startskärmen:



Peka sedan på **[Camera]** på menyn <SETUP>.

<R-CAM Interruption>

- **ON**: Bilden från en ansluten backkamera visas på skärmen vid iläggning av backväxeln (R).
- **OFF** (Ursprunginst.): Välj detta, om ingen kamera är ansluten.

<R-CAM for Car interface>

- **ON**: Väljs när en extern enhet ansluts till systemet. (Varken knappar eller titlar visas.)
- **OFF** (Ursprunginst.): Väljs när en backkamera är ansluten.

<Parking Guidelines>

- **ON** (Ursprunginst.): Parkeringshjälpen visas.
- **OFF**: Parkeringshjälpen döljs.

<Guidelines Setup>

Justera parkeringshjälpen i enlighet med bilens storlek, parkeringsutrymme o.s.v.

Se till att dra åt handbromsen innan parkeringshjälpen justeras, för att undvika att bilen flyttar sig.

Peka på något av -märkena (①) och justera sedan positionen på valt -märke (②).

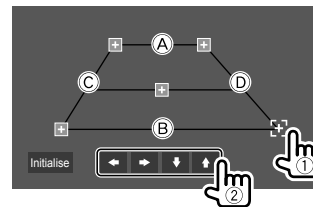

Se till att (A) och (B) är horisontellt parallella och att (C) och (D) har samma längd.

- Peka på **[Initialise]** för att återställa alla -märken till de ursprungliga positionerna. Ett bekräftelsemeddelande visas. Peka på **[Yes]**.

Inställningar

Särskilda systeminställningar

Ta fram <Special>-skärmen.

Peka enligt nedan på startskärmen:



Peka sedan på [**Special**] på menyn <SETUP>.

<DEMO>

- **ON** (Ursprunginst.): Aktiverar demonstrationsvisningen.
- **OFF**: Avaktivera demonstrationsvisningen.

<Manual Power OFF>

Tilldela en funktion för knappen **HOME** på kontrollpanelen när den hålls intryckt.

- **AV OFF**: Skärmen släcks och ljudet stängs av. Skärmbilden och ljudet återställs vid mottagning av ett samtal, inmatning av videosignaler från backkameran etc.
- **Complete OFF** (Ursprunginst.): Stänger av strömmen.

<SETUP Memory>

- **Lock**: Läser inställningarna <Audio SETUP Memory>/<Audio SETUP Recall>/<Audio SETUP Clear>. – Posterna för inställningarna <Speaker/X'over> kan inte ändras medan [**Lock**] är valt.
- **Unlock**: Läser upp inställningarna.

<Audio SETUP Memory>*

Memorerar följande ljudinställningar:

- Fader/Balance

- Speaker/X'over
- Equalizer (justering av användarförinställning ([User1] – [User4])/justering av lågbasnivå)
- Position/DTA
- Sound Effect

Ett bekräftelsemeddelande visas. Peka på [**Yes**].

<Audio SETUP Recall>*

Återkalla inställningar som memorerats av <Audio SETUP Memory>. Ett bekräftelsemeddelande visas.

Peka på [**Yes**].

<Audio SETUP Clear>*

Annullera inställningar gjorda på menyn <Audio>. Ett bekräftelsemeddelande visas. Peka på [**Yes**].

<Software Information>

Ta fram information om programvaran (såsom serienummer, appversion, systemversion etc.). Programvaran kan uppdateras.

<Open Source Licenses>

Visa licenser för öppen källkod.

<Initialise>

Initialisera alla inställningar gjorda på bilstereon. Ett bekräftelsemeddelande visas. Peka på [**Yes**].

- Inställningar lagrade i <Audio SETUP Memory> återställs inte.

* Endast tillgängligt när <SETUP Memory> är inställt på [Unlock].

Bluetooth-inställningar

Ta fram <Bluetooth>-skärmen.

Peka enligt nedan på startskärmen:

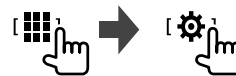

Peka sedan på [**Bluetooth**] på menyn <SETUP>.

<Bluetooth>

- **ON** (Ursprunginst.): Bilstereons Bluetooth-funktion aktiveras.
- **OFF**: Bilstereons Bluetooth-funktion avaktiveras.

<Select Device>

Anslut eller koppla bort en parad enhet. (Sid. 21)

<Device Name>

Ta fram/ändra det enhetsnamn som ska visas på en Bluetooth-enhet. (Sid. 22)

<PIN Code>

Ändra PIN-koden för bilstereon. (Sid. 22)

<Device Address>

Ta fram bilstereons enhetsadress.

<TEL SETUP>

Konfigurera inställningar för användning av en Bluetooth-mobiltelefon. (Sid. 26)

Inställningar

Säkerhetsinställningar

Ta fram meny <Security>.

Peka enligt nedan på startskärmen:



Peka sedan på **[Security]** på meny <SETUP>.

<Security Code Set>

Registrering av säkerhetskod för bilstereo. (Sid. 5)

<Security Code Cancellation>

Radera säkerhetskoden. (Sid. 5)

<Security Code Change>

Ändra säkerhetskoden. (Sid. 5)

Fjärrkontroll

Fjärrkontrollen KNA-RCDV331 (tillval) är speciellt avsedd för manövrering av denna bilstereo. Vi hänvisar till bruksanvisningen som medföljer fjärrkontrollen.

⚠ VARNING

- Förvara fjärrkontrollen på en plats där den inte flyttar sig vid inbromsning eller annan manövrering. En farlig situation kan uppstå, om fjärrkontrollen faller ner och hamnar under pedalerna vid körning.
- Förvara inte batterier i närheten av eld eller i direkt solljus. Det kan resultera i brand, explosion eller överhettning.
- Batterierna får inte laddas om, kortslutas, brytas upp, upphettas eller placeras i öppen eld. Sådana handlingar kan orsaka läckage av batterivätska. Om det skulle råka hända att läckande batterivätska kommer i kontakt med ögon eller kläder, så spola genast bort vätskan med vatten och kontakta en läkare.
- Förvara batterier utom räckhåll för barn. Om ett barn skulle råka svälja ett batteri, så sök omedelbart läkarhjälp.

Förberedelse

■ Isättning av batterier

Använd två batterier av storlek "AAA"/"R03".

Sätt i batterierna med polerna + och – korrekt vända enligt märkningen inuti batterifacket.

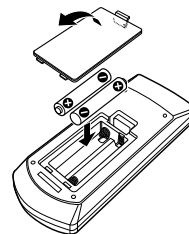

- Sätt alltid i batterier med polerna – först, så att inte fjädrarna i batterifacket böjs.
- Om fjärrkontrollen bara fungerar på kortare avstånd eller inte fungerar alls, så kan det bero på att batterierna har laddats ur. Byt i så fall ut båda batterierna mot nya batterier.

■ Omkopplare för fjärrstyrningsläge

De funktioner som kan manövreras med fjärrkontrollen varierar beroende på i vilket läge denna omkopplare står.

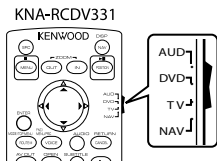

- **AUD-läge:** Ställ omkopplaren i detta läge för manövrering av en vald källa eller radion etc.
 - Välj läget "AUD" för manövrering av en spelare som inte är integrerad med bilstereon.
- **DVD-läge:** Används ej.
- **TV-läge:** Används ej.
- **NAV-läge:** Används ej.
- Det läge som omkopplaren för fjärrstyrningsläge står i anges i titeln för aktuellt läge, t.ex. "AUD-läge".

Grundläggande manövrering med KNA-RCDV331 (tillval)

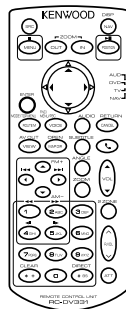

■ Gemensamma manövreringar (AUD-läge)

| | |
|--|--|
| SRC | <ul style="list-style-type: none">• Väljer källan.• Ett inkommande/pågående samtal avbryts. |
| VOL ▲/▼ | Justerar volymen. |
| ATT | Dämpar/återställer ljudet. |
| VOICE/FNC/MENU/PBC | Gäller USB/iPod: Funktionsmenyn för aktuell källa visas. |
| ENTER | Använd denna knapp till att ange ett valt alternativ. |
|  | Besvarar inkommande samtal. |
| ROUTE M/MODE/TOP MENU | Ändrar bildproportioner. <ul style="list-style-type: none">• Vid varje tryckning på denna knapp ändras bildformatet. |
| VIEW/AV OUT | Växlar AV-källa för utmatning. |
| MAP DIR/OPEN | Kontrollpanelens vinkel kan justeras. <ul style="list-style-type: none">• Vid varje tryckning på denna knapp ändras kontrollpanelens vinkel. |
| NAV/DISP | Funktionsmenyn för aktuell källa visas. |
| ZOOM OUT/IN | Används ej för denna enhet. |
| 2 ZONE | Används ej för denna enhet. |
| R.VOL  | Används ej för denna enhet. |

Fjärrkontroll

■ Radio (AUD-läge)

▲/FM+ / ▼/AM– Väljer band.

◀/◀◀ / ▶▶/▶ Väljer en mapp.

POSITION/▶▶ Väljer en fil.

0 – 9 Startar/pausar uppspelning.

BS/DIRECT Startar/pausar uppspelning.

* Sökmetoden varierar i enlighet med valt sökläge.

■ iPod (AUD-läge)

◀/◀◀ / ▶▶/▶ Väljer musik/videor.

POSITION/▶▶ Startar/pausar uppspelning.

■ USB (AUD-läge)

▲/FM+ / ▼/AM– Väljer en mapp.

◀/◀◀ / ▶▶/▶ Väljer en fil.

POSITION/▶▶ Startar/pausar uppspelning.

■ Direkt sökning efter en viss stationsfrekvens

Vid lyssning på radio kan sifferknapparna användas för direktsökning av stationsfrekvens.

1 Tryck på # BS/DIRECT för att koppla in sökläget.

2 Tryck på en sifferknapp för att välja ett önskat stationsfrekvens.

- Tryck på * +/CLEAR för att radera en felinmatning.

3 Tryck på ◀/◀◀ / ▶▶/▶ för att bekräfta.

För att koppla ur sökläget: Tryck på # BS/DIRECT.

Appen KENWOOD Remote

KENWOOD Remote är en app som ansluter och styr kompatibla bilstereor från KENWOOD via Bluetooth®, liksom en trådlös fjärrkontroll.

Bildskärmen kan manövreras från en smarttelefon med hjälp av appen KENWOOD Remote.

Appen kan visa bilstereons källinformation på en smartmobils skärm och ger användaren möjlighet att utföra ljudinställningar med hjälp av appens grafiska användargränssnitt.

Appen fungerar också som en gratis fristående musikspelare, när smartmobilen inte är ansluten till bilstereon.

- Besök <www.kenwood.com/car/app/kenwood_remote/eng/> för ytterligare information.

Montering och Anslutningar

VARNINGAR

- Anslut INTE tändningskabeln (röd) och batterikabeln (gul) till bilens underrede (jord), eftersom det kan leda till kortslutning vilket i sin tur kan förorsaka brand.
- Skär inte bort säkringen från tändkabeln (röd) och batterikabeln (gul). Strömkällan måste vara ansluten till dessa kablar via säkringen.
- Anslut alltid tändningskabeln (röd) och batterikabeln (gul) till strömkällan, dragna via säkringsdosan.

VARNING

- Montera bilstereon i lämplig instrumentbräda i fordonet.
- Vidrör inte bilstereons metalldelar medan bilstereon används eller strax efteråt. Sådana metalldelar som kylare och hölje blir väldigt varma.
- Slå av bilstereon, så att antennen dras in, vid parkering på en plats med låg takhöjd. Om bilstereon är monterad i en bil med motorantenn och strömstyrningskabeln är ansluten, så skjuts radioantennen ut automatiskt när bilstereon slås på. (Sid. 41)

Före montering

Försiktighetsåtgärder vid montering och anslutningar

- Montering och anslutning av denna produkt kräver specialkunskaper och erfarenhet. Säkrast är att låta en fackman utföra montering och kabeldragning.
- Montera bilstereon i en monteringsvinkel på högst 30°.
- Se till att bilstereon jordas till en 12 V likströmskälla med negativ jord.
- Montera inte bilstereon på en plats som utsätts för direkt solljus, stark värme eller hög fuktighet. Undvik även platser där mycket damm eller vattenstänk kan förekomma.
- Använd inte egna skruvar vid montering. Använd endast de medföljande skruvarna. Användning av fel skruvar kan skada bilstereon.
- Kontrollera efter installation av bilstereon att bromsljus, körriktningssvisare, vindrutetorkare etc. fungerar korrekt.
- Tryck inte hårt på frontpanelens hölje vid montering av bilstereon i ett fordon. Det kan resultera i märken, skada eller funktionsfel.
- Om strömmen inte slås på ("Miswiring DC Offset Error" eller "Warning DC Offset Error" visas) kan det bero på att högtalarkablarna är kortslutna eller har kommit i kontakt med fordonets kaross, så att skyddsfunktionen har aktiverats. Kontrollera i detta fall högtalarkablarna.

- Håll alla kablar borta från värmeavgivande metalldelar.
- Om bilens tändlås saknar ett tillbehörsålag (ACC), så anslut tändningskablarna till en strömkälla som kan slås på och av med startnyckeln. Om tändningskabeln ansluts till en strömkälla med en konstant spänningstillförsel, såsom med batterikablar, kan bilbatteriet laddas ur.
- Om konsolen har ett lock, så se till att montera bilstereon så att kontrollpanelen inte slår i locket vid stängning och öppning.
- Om en säkring går, så kontrollera först att inga kablar vidrör varandra så att en kortslutning kan inträffa och byt sedan ut den gamla säkringen mot en ny säkring med samma amperetal.
- Isolera oanslutna kablar med eltejp eller dylikt. Ta inte loss skyddskåporna på ändarna av oanslutna kablar, så att kabeltrådarna blottas, för att undvika kortslutning.
- Fäst kablarna med kabelklämmor och vira plasttejp runt de kablar som kommer i kontakt med metalldelar för att skydda kablarna och förhindra kortslutning.
- Anslut högtalarkablarna korrekt till respektive kopplingar. Om minuskablarna \ominus delas eller jordas till en metalldel i bilen kan det medföra skada eller funktionsfel på bilstereon.
- Om endast två högtalare ska anslutas till bilstereon, så anslut deras kablar till antingen båda utgångarna för främre högtalare eller båda utgångarna för bakre högtalare (blanda inte främre och bakre). Om exempelvis pluskontakten \oplus från vänster högtalare ansluts till en utgång för främre högtalare, så anslut inte minuskontakten \ominus till en utgång för bakre högtalare.

Montering och Anslutningar

Beskrivning av monteringsdelar

Notera: Hela förpackningsinnehållet finns inte med på denna lista över delar.

- 1 Kabelflätan (× 1)
- 2 Förlängd parkeringskabel, 2 m (× 1)
- 3 Ramplåt (× 1)
- 4 Monteringskassett (× 1)
- 5 Demonteringsnycklar (× 2)
- 6 Mikrofon, 3 m (× 1)

Installation

- 1 Ta ut startnyckeln ur tändlåset och koppla loss bilbatteriets minuspol \ominus .
- 2 Utför korrekta kabelanslutningar till varje enhets in- och utgångar.
- 3 Anslut högtalarkablarna från kabelflätan.
- 4 Anslut kontakten B i kabelflätan till fordonets högtalarkontakt.
- 5 Anslut kontakten A i kabelflätan till fordonets strömkontakt.
- 6 Anslut kabelflätan till bilstereon.
- 7 Montera bilstereon i bilen.
Kontrollera att bilstereon är ordentligt fastmonterad. En instabil montering kan orsaka funktionsfel (t.ex. ljudavbrott).
- 8 Återanslut bilbatteriets minuspol .
- 9 Konfigurera <Initial Settings>. (Sid. 5)

Montering av bilstereon

- **Montering av bilstereon med hjälp av monteringskassetten**

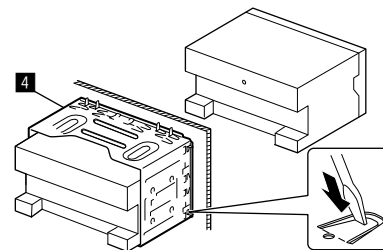

Böj flikarna i monteringskassetten med en skruvmejsel eller liknande för att säkra kassetten.

- **Montering av ramplåten**

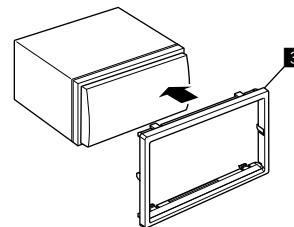

Montering och Anslutningar

Losstagning av bilstereon

- 1 Använd hakarna på demonteringsnycklarna (5) till att lösgöra de två spärrarna på den nedre delen av ramplåten (3).

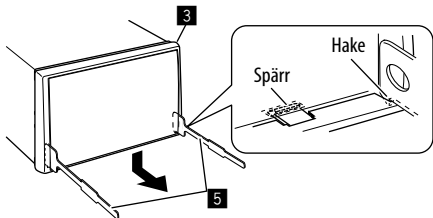

- 2 Lossa de två övre hakarna på ramplåten (3).

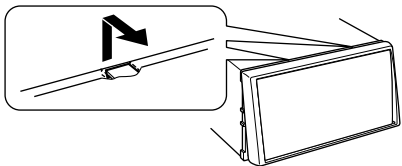

Ramen kan demonteras uppifrån på samma sätt.

- 3 Ta loss bilstereon genom att skjuta in de två demonteringsnycklarna (5) och sedan dra i dem enligt bilden.

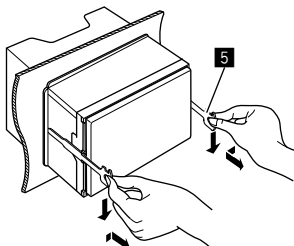

Var försiktig så att du inte skadar dig på demonteringsnycklarnas spetsiga ändar.

Anslutning av externa komponenter

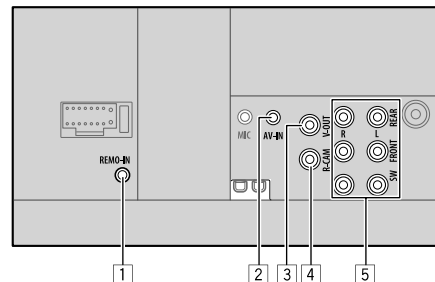

- 1 Ingång för rattfjärrkontroll (REMO-IN)
- Anslut till fordonets kabelstam för rattfjärrstyrning med hjälp av rattfjärrstyrningskabeln (extra tillbehör). Kontakta din KENWOOD-återförsäljare angående detaljer.
- 2 Ljud/Videoringång (AV-IN)
- 3 Videoutingång (V-OUT)
- 4 Ingång för backkamera (R-CAM)
- 5 Utgångar*
- Vänster (vit)
 - Höger (röd)
 - REAR: Förförstärkarutgångar för bakre högtalare
 - FRONT: Förförstärkarutgångar för främre högtalare
 - SW: Förförstärkarutgångar för lågbashögtalare
- Vid 3-vägs delning:**
- REAR: Förförstärkarutgångar för diskanthögtalare
 - FRONT: Förförstärkarutgångar för mellanregisterhögtalare
 - SW: Förförstärkarutgångar för bashögtalare

* Anslut slutstegets jordkabel till bilens underrede vid anslutning av ett externt slutsteg. Annars finns det risk för att bilstereon skadas.

Montering och Anslutningar

Kabelanslutning

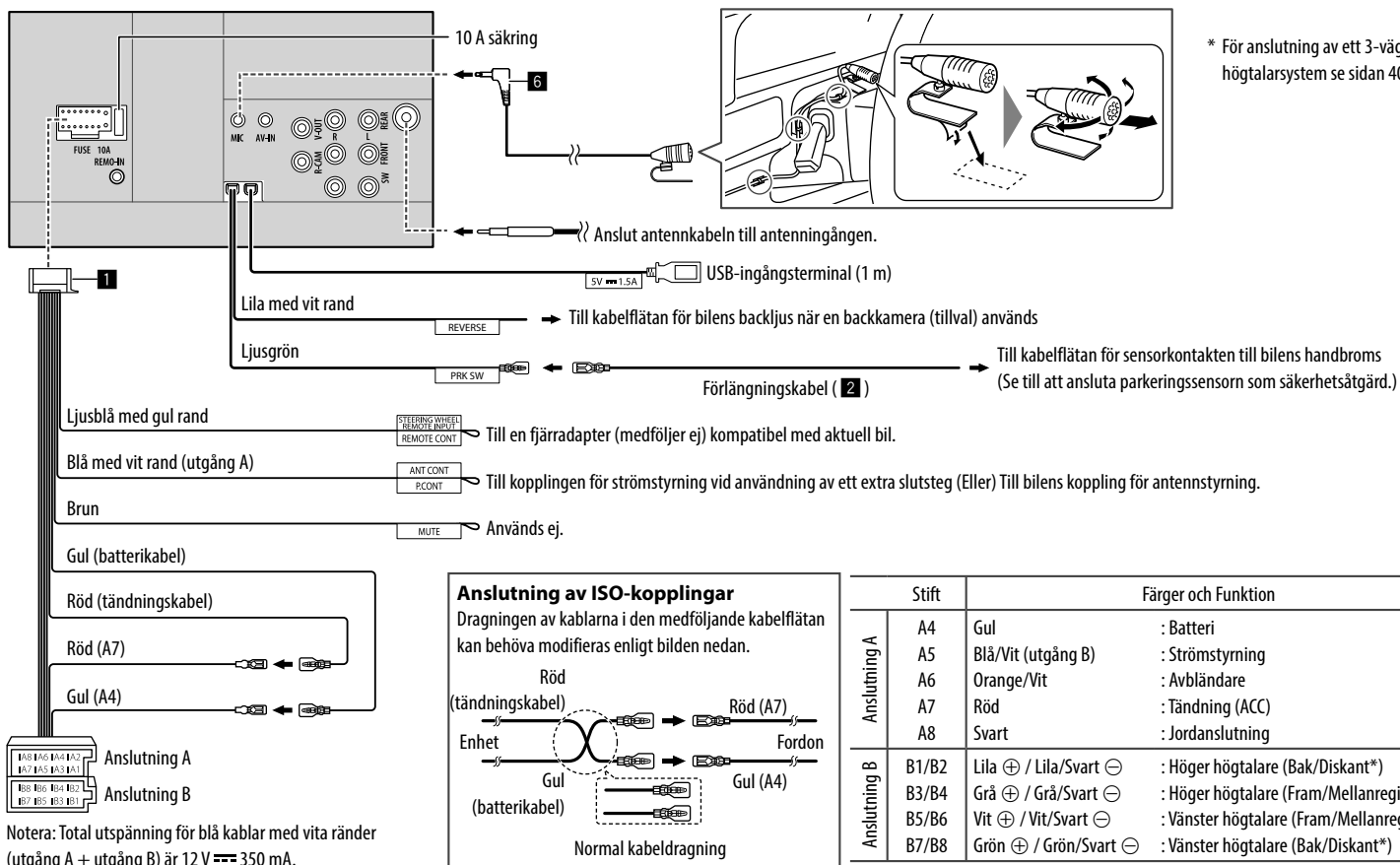

Referenser

Underhåll

Rengöring av apparaten

- Använd inte lösningsmedel (t.ex. thinner, bensin), rengöringsmedel eller insektsmedel. Det kan skada skärmen eller bilstereon.
- Torka försiktigt av panelen med en mjuk, torr trasa.

Mer information

Angående spelbara filer

Ijudfiler

- Bilstereon medger uppspelning av följande filer med tillhörande codec och filändelser:
 - MP3 (.mp3), WMA (.wma), WAV (.wav), AAC (.m4a), FLAC (.flac)
- Mottagaren kan spela upp de filer som uppföljer följande kriterier:
 - Bithastighet:
MP3/WMA/AAC: 8 kbit/s – 320 kbit/s
 - Samplingsfrekvens:
MP3/WMA/AAC: 16 kHz – 48 kHz
WAV/FLAC: 16 kHz – 96 kHz
 - Filer som spelats in i VBR (variabel bithastighet) har en avvikelse i visning av förfluten speltid

- Bilstereon kan visa följande:
 - Tagg:
MP3: ID3-taggar (version 1.0/1.1/2.2/2.3/2.4)
WMA-taggar
WAV-taggar
AAC-taggar
FLAC-taggar
 - Omslagsbild:
Bildstorlek: 32 x 32 till 1 232 x 672 upplösning
Datorstorlek: mindre än 500 KB
Filtyp: JPEG/PNG/BMP
- Denna bilstereon kan inte spela upp följande filer:
 - MP3-filer kodade med MP3i- och MP3 PRO-format.
 - MP3-filer kodade med Layer 1/2.
 - WMA-filer kodade med förlustfria, professionella och talformat.
 - WMA-filer som inte är baserade på Windows Media® Audio.
 - WMA/AAC-filer som är kopieringsskyddade med DRM.
 - AAC-filer kopieringsskyddade med FairPlay (utom då de lagrats på en iPod/iPhone).
 - Filer som har data såsom AIFF, ATRAC3, o.s.v.

Videofiler

- Bilstereon medger uppspelning av följande filer med tillhörande codec och filändelser:
 - MPEG1/MPEG2 (.mpeg, .mpe), MPEG4 (.mp4, .m4v), H.264 (.mp4, .m4v, .avi, flv, f4v), WMV (.wmv)*, MKV (.mkv)
 - Strömmar som överensstämmer med:
 - Audio: MP3 eller Dolby Audio
 - MPEG1/MPEG2:
Audio: MPEG1 Audio Layer-2 eller Dolby Audio
Video: MPEG-systemets/programmets ström
 - Andra uppspelningsvillkor:
 - MPEG1/MPEG2: Filformat: MP@ML (Main Profile at Main Level)/SP@ML (Simple Profile at Main Level)/MP@LL (Main Profile at Low Level).
 - Videoutmatningsformat: NTSC (grundinställning)
 - Bilstereon medger uppspelning av filer med storlekar på under 4 GB.
- * Maximal upplösning: 640 × 480

■ Angående USB-uppspelning

Viktigt

Se till att alla viktiga data har säkerhetskopierats för att undvika förlust av data.

Vi bär inget ansvar för eventuell förlust av data lagrat i en enhet som används med bilstereon.

Filer spelbara i en USB-enhet

- Bilstereon medger uppspelning av följande typer av filer lagrade i en USB-masslagringsenhet.
 - MPEG1/MPEG2/MPEG4/H.264/WMV/MKV/MP3/WMA/WAV/AAC (.m4a)/FLAC
- Bildskärmen kan identifiera:
 - Totalt 5 000 filer
 - 250 mappar för videofiler och maximalt 9 999 filer per mapp
 - 250 mappar för fotofiler och maximalt 9 999 filer per mapp
 - 9 999 mappar för ljudfiler och maximalt 1 000 filer per mapp
- Maximalt antal tecken (med 1-bytestecken):
 - Mappnamn: 50 tecken
 - Filnamn: 50 tecken

Anmärkningar gällande användning av USB-enhet

- Undvik att använda en USB-enhet, om det påverkar körsäkerheten.
- Använd en USB 2.0-kabel vid anslutning med en USB-kabel.

- En elektrostatisk stöt vid anslutning av en USB-enhet kan orsaka onormal uppspelning på enheten. Koppla i så fall loss USB-enheten och återställ sedan bilstereon och USB-enheten.
- Dra inte ur och anslut inte USB-minnet upprepade gånger medan "Reading" visas på skärmen.
- Drift och strömförsörjning fungerar eventuellt inte som avsett för vissa USB-enheter.
- Lämna inte en USB-enhet i en bil och utsätt den inte för direkt solskin eller hög värme, eftersom det kan medföra att enheten deformeras eller skadas.

Ospelbara USB-enheter

- Mottagaren kanske inte kan spela upp filer från en USB-enhet ordentligt när en USB-förlängningssladd används.
- USB-enheter som utrustats med specialfunktioner som t.ex. datasäkerhetsfunktioner kan inte användas med enheten.
- Använd inte en USB-enhet med 2 eller fler partitioner.
- Beroende på formen på USB-enheterna och anslutningsportarna kanske vissa USB-enheter inte ansluts ordentligt eller anslutningen kan vara lös.
- Det kan hända att bilstereon inte lyckas identifiera ett minneskort som sätts i USB-kortläsaren.

■ Angående iPod/iPhone-enheter

Viktigt

Se till att alla viktiga data har säkerhetskopierats för att undvika förlust av data.

Vi bär inget ansvar för eventuell förlust av data lagrat i en enhet som används med bilstereon.

iPod/iPhone-enheter som kan anslutas

- Made for
 - iPod nano (7th Generation)*
 - iPod touch (6th Generation)
 - iPod touch (5th Generation)
 - iPhone 7 Plus
 - iPhone 7
 - iPhone SE
 - iPhone 6S Plus
 - iPhone 6S
 - iPhone 6 Plus
 - iPhone 6
 - iPhone 5S
 - iPhone 5C
 - iPhone 5

* Endast tillgängligt vid anslutning via USB-ingång.

Anmärkningar gällande användning av en iPod/iPhone-enhet

- När du ansluter en iPod/iPhone fungerar eventuellt vissa funktioner inte korrekt eller såsom avsett. Besök följande KENWOOD-webbplats om detta händer. <www.kenwood.com/cs/ce/>
- iPod-spelaren/iPhone laddas genom bilstereon när du slår på den här bilstereon.
- Textinformationen kanske inte visas korrekt.
- Med vissa iPod/iPhone-modeller kan det hända att prestandan blir onormal eller ostadig vid manövrering. Koppla i så fall loss iPod/iPhone-enheten och kontrollera dess tillstånd. Om prestandan inte förbättras eller är långsam, så återställ iPod/iPhone-enheten.

Felsökning

Vad som kan tyckas vara ett fel behöver inte alltid vara allvarligt. Kontrollera följande punkter, innan en reparatör kontaktas.

- Angående användning av externa komponenter hänvisar vi även till anvisningarna till de adaptrar som används för anslutning (liksom anvisningarna till de externa komponenterna).

Allmänt

Det kommer inget ljud från högtalarna.

- Justera volymen till optimal nivå.
- Kontrollera sladdar och anslutningar.

Ingen bild visas på skärmen.

- Tänd skärmen. (Sid. 4)

Fjärrkontrollen* fungerar inte.

- Byt ut batteriet.

* Köp fjärrkontrollen KNA-RCDV331 (tillval).

“No Signal”/“No Video Signal” visas.

- Starta uppspelning på den externa komponent som är ansluten till AV-IN-ingången.
- Kontrollera sladdar och anslutningar.
- Insignalen är för svag.

“Miswiring DC Offset Error”/“Warning DC Offset Error” visas.

- En högtalarkabel har kortslutits eller kommit i kontakt med bilens underrede. Dra om eller isolera högtalarkabeln på lämpligt sätt och återställ sedan bilstereon.

“Parking off” visas.

- Ingen uppspelningsbild visas när inte handbromsen är åtdragen.

“Learning Process Failed” visas.

- Aktuell rattfjärrkontroll är inte kompatibel och inläring kan inte slutföras. Kontakta återförsäljaren av bilstereon angående detaljer.

“Panel Mecha Error” visas:

- Kontrollpanelen fungerar inte ordentligt. Slå av och sedan på bilstereon.

USB

“Reading” försvinner inte från skärmen.

- Slå av strömmen och slå sedan på den igen.

När ett spår spelas upp avbryts ljudet ibland.

- Spåren är inte ordentligt kopierade till USB-enheten. Kopiera spåren igen och försök på nytt.

Spåren spelas inte upp såsom var avsett.

- Uppspelningsordningen kan vara annorlunda än vid uppspelning på andra spelare.

Källan ändras inte till “USB” när en USB-enhet ansluts vid återgivning från en annan källa eller felmeddelandet “USB Device Error” visas när en USB-enhet ansluts.

- Strömförbrukningen via USB-porten överstiger dess kapacitet.
- Slå av strömmen och koppla loss USB-enheten ifråga. Slå sedan på strömmen och återanslut USB-enheten.
- Om problemet kvarstår, så slå av och på strömmen (eller återställ bilstereon) innan USB-enheten byts ut.

iPod/iPhone

Det kommer inget ljud från högtalarna.

- Koppla loss iPod/iPhone och anslut den sedan igen.
- Välj en annan källa och välj sedan “iPod” igen.

iPod/iPhone slås inte på eller fungerar inte.

- Kontrollera anslutningen.
- Uppdatera firmware-versionen.
- Ladda batteriet.
- Återställ iPod/iPhone.

Ljudet är förvrängt.

- Avaktivera equalizern på antingen bilstereon eller iPod/iPhone.

Väldigt mycket brus uppstår.

- Koppla ur (avmarkera) funktionen “VoiceOver” på iPod/ iPhone. Besök <<http://www.apple.com>> för ytterligare information.

Inga funktioner är tillgängliga när ett spår som innehåller bildmaterial spelas upp.

- Manövrera bilstereon efter att bildmaterialet har laddats.

“Authorization Error” visas.

- Kontrollera huruvida den anslutna iPod/iPhone är kompatibel med bilstereon. (Sid. 43)

WebLink™

WebLink™ kan inte startas.

- Kontrollera att den senaste versionen av appen WebLink™ är installerad på ansluten smartmobil.
- Kontrollera anslutningen.
- Ladda batteriet.
- Återställ smartmobilen.
- Återanslut smartmobilen.

Radio

AME automatisk förinställning fungerar inte.

→ Lagra stationerna manuellt. (Sid. 16)

Statiskt ljud när du lyssnar på radion.

→ Anslut antennen ordentligt.

AV-IN

Ingen bild visas på skärmen.

→ Slå på videokomponenten om den inte är påslagen.

→ Anslut videokomponenten korrekt.

Spotify

“Check App” visas.

→ Spotify-appen på ansluten enhet har inte startats.

→ Spotify-appen har inte installerats på ansluten enhet.

→ Återanslut smartmobilen.

→ Starta om Spotify-appen.

“Please login or sign up.” visas.

→ Du har inte registrerats i Spotify.

“Please check internet connection.” visas.

→ Kontrollera internetanslutning.

“Unable to start Spotify.” visas.

→ Starta om Spotify-appen.

→ Spotify-appen kan inte startas eller spelas i aktuellt tillstånd.

“Please update the Spotify app on the phone.” visas.

→ Spotify-appen på ansluten enhet är inte av senaste version. Uppdatera appen.

Bluetooth

Telefonens ljudkvalité är dålig.

→ Minska avståndet mellan bilstereon och Bluetooth-mobiltelefonen.

→ Flytta bilen till en plats där du kan ta emot bättre signaler.

Ljudet avbryts eller hoppar under uppspelning från en Bluetooth-ljudspelare.

→ Minska avståndet mellan mottagaren och Bluetooth-ljudspelaren. Koppla bort apparaten som är ansluten till Bluetooth-telefonen.

→ Slå av bilstereon och sedan på den igen.

Anslut spelaren igen (om ljudet inte återställts).

Den anslutna ljudspelaren kan inte styras.

→ Kontrollera om den anslutna ljudspelaren stödjer AVRCP (Audio/Video Remote Control Profile).

Bluetooth-enheten identifierar inte bilstereon.

→ Sök från Bluetooth-enheten igen.

Bilstereon utför inte parning med Bluetooth-enheten.

→ För enheter kompatibla med Bluetooth 2.1: Registrera enheten med hjälp av en PIN-kod. (Sid. 20)

→ För enheter kompatibla med Bluetooth 2.0: Ange samma PIN-kod för både bilstereon och målenheten. Om enhetens PIN-kod inte anges i bruksanvisningen, så prova med “0000” eller “1234”.
→ Slå av och sedan på Bluetooth-enheten igen.

Eko eller brus uppstår.

→ Ändra mikrofonens placering.

→ Justera ekovolymen eller brusreduceringsvolymen. (Sid. 22)

Bilstereon svarar inte när du försöker kopiera telefonboken till den.

→ Du måste ha försökt kopiera samma poster (som sparade) till bilstereon.

“Connection Error” visas.

→ Enheten är registrerad men anslutningen misslyckades. Anslut den registrerade enheten. (Sid. 21)

“Please Wait...” visas.

→ Bilstereon förbereder användning av Bluetooth-funktionen. Om meddelandet inte försvinner ska du slå av och sedan slå på mottagaren och ansluta enheten igen (eller återställa mottagaren).

“No Voice Device” visas.

→ Den anslutna mobiltelefonen har inte ett röstigenkänningsystem.

“No Data” visas.

→ Inga telefonboksdatabaser förekommer i ansluten Bluetooth-telefon.

“Initialise Error” visas.

→ Bilstereon lyckades inte initialisera Bluetooth-modulen. Försök igen.

“Dial Error” visas.

→ Uppringning misslyckades. Försök igen.

“Hung Up Error” visas.

→ Samtalet har ännu inte avslutats. Parkera bilen och använd den anslutna mobiltelefonen till att avsluta samtalet.

“Pick Up Error” visas.

→ Bilstereon lyckades inte ta emot ett samtal.

Specifikationer

■ Bildskärmsdel

| | |
|------------------------|--|
| Bildstorlek (B × H) | 6,95 tum (diagonal) breddbildsskärm 156,6 mm × 81,6 mm |
| Visningssystem | Genomskinlig TN LCD-panel |
| Drivsystem | Aktiv TFT-matris |
| Antal pixlar | 1 152 000 (800H × 480V × RGB) |
| Effektiva bildpunkter | 99,99% |
| Bildpunktsuppställning | RGB-linjer |
| Bakgrundsbelysning | LED |

■ USB-gränssnittsdell

| | |
|----------------------------|--|
| USB-standard | USB 2.0 Full Speed/High Speed |
| Kompatibel enhet | Masslagringsenhet (Mass Storage Class) |
| Filsystem | FAT 16/FAT 32/NTFS |
| Maximal strömutmatning | 5 V likström \equiv 1,5 A (× 1) |
| D/A-omvandlare | 24 bit |
| Ljuddekoder | MP3/WMA/AAC (.m4a)/WAV/FLAC |
| Videodekoder | MPEG1/MPEG2/MPEG4/H.264/WMV/MKV |
| Frekvensomfång | 96 kHz Sampling: 20 Hz till 20 000 Hz 48 kHz Sampling: 20 Hz till 20 000 Hz 44,1 kHz Sampling: 20 Hz till 20 000 Hz |
| Total harmonisk distorsion | 0,020% (1 kHz) |
| Signal/brusförhållande | 104 dB |
| Dynamikomfång | 90 dB |

■ Bluetooth-dell

| | |
|--------------------------------|---|
| Teknik | Bluetooth 3,0 |
| Frekvens | 2,402 GHz till 2,480 GHz |
| Uteffekt | +4 dBm (max.), 0 dBm (genomsn.), effektklass 2 |
| Maximalt kommunikationsavstånd | Ca 10 m fritt avstånd (32,8 ft) |
| Ljud-codec | SBC/AAC |
| Profiler | HFP (Hands-Free Profile) 1.6 A2DP (Advanced Audio Distribution Profile) 1.3 AVRCP (Audio/Video Remote Control Profile) 1.5 GAP (Generic Access Profile) PBAP (PhoneBook Access Profile) 1.2 SDP (Service Discovery Profile) SPP (Serial Port Profile) 1.2 |

Specifikationer

FM-radiodel

| | |
|--|--------------------------------------|
| Frekvensområde | 87,5 MHz till 108,0 MHz (50 kHz) |
| Användbar känslighet (S/N: 30 dB, Dev. 22,5 kHz) | 6,2 dBf (0,56 μ V/75 Ω) |
| Störavståndskänslighet (DIN S/N: 46 dB, Dev. 40 kHz) | 15,2 dBf (1,58 μ V/75 Ω) |
| Frekvensrespons (\pm 3,0 dB) | 30 Hz till 15 kHz |
| Signal/brusförhållande | 68 dB (MONO) |
| Selektivitet (\pm 400 kHz) | > 80 dB |
| Stereoseparation | 40 dB (1 kHz) |

LV-radiodel

| | |
|----------------------|------------------------------|
| Frekvensområde | 153 kHz till 279 kHz (9 kHz) |
| Användbar känslighet | 45 μ V |

MV-radiodel

| | |
|----------------------|--------------------------------|
| Frekvensområde | 531 kHz till 1 611 kHz (9 kHz) |
| Användbar känslighet | 28,5 μ V |

Videodel

| | |
|---|--------------------|
| Färgsystem för extern videoingång | NTSC/PAL |
| Innivå vid extern videoinmatning (minijack) | 1 Vt-t/75 Ω |
| Max. innivå vid extern ljudinmatning (minijack) | 2 V/25 k Ω |
| Innivå vid videoinmatning för backkamera (RCA-jack) | 1 Vt-t/75 Ω |
| Utnivå vid videoutmatning (RCA-jack) | 1 Vt-t/75 Ω |

Ljuddel

| | |
|--|---|
| Maximal effekt (Fram & Bak) | 50 W \times 4 |
| Effekt vid full bandbredd (Fram & Bak) | 22 W \times 4 (vid under 1 % övertonsdistorion) |
| Förförstärkarnivå | 4 V/10 k Ω |
| Förförstärkarimpedans | \leq 600 Ω |
| Högtalarimpedans | 4 Ω till 8 Ω |

| | |
|---------------------|--|
| Equalizer | Frekvensband: 13 Frekvensband Frekvens (Hz): 62,5/100/160/250/400/630/ 1k/1,6k/2,5k/4k/6,3k/10k/ 16k Förstärkning (dB): -9/-8/-7/-6/-5/-4/-3/-2/ -1/0/1/2/3/4/5/6/7/8/9 |
| 2-vägs delning | |
| Diskant: | Förstärkning (dB): -8/-7/-6/-5/-4/-3/-2/-1/0 |
| Främre/Bakre (HPF): | Frekvens (Hz): Genom/30/40/50/60/70/80/ 90/100/120/150/180/220/250 Lutning (dB/oktav): -6/-12/-18/-24 Förstärkning (dB): -8/-7/-6/-5/-4/-3/-2/-1/0 |
| Lågbas (LPF): | Frekvens (Hz): 30/40/50/60/70/80/90/100/ 120/150/180/220/250/Genom Lutning (dB/oktav): -6/-12/-18/-24 Fas: Fasomkastning: Av/på Förstärkning (dB): -8/-7/-6/-5/-4/-3/-2/-1/0 |

Specifikationer

3-vägs delning

| | |
|-----------------------|---|
| Diskant (HPF): | Frekvens (Hz): 1k/1,6k/2,5k/4k/5k/6,3k/8k/ 10k/12,5k Lutning (dB/oktav): -6/-12 Fas: Fasomkastning: Av/på Förstärkning (dB): -8/-7/-6/-5/-4/-3/-2/-1/0 |
| Mellanregister (HPF): | Frekvens (Hz): Genom/30/40/50/60/70/80/ 90/100/120/150/180/220/250 Lutning (dB/oktav): -6/-12 |
| Mellanregister (LPF): | Frekvens (Hz): 1k/1,6k/2,5k/4k/6,3k/10k/ Genom Lutning (dB/oktav): -6/-12 Fas: Fasomkastning: Av/på Förstärkning (dB): -8/-7/-6/-5/-4/-3/-2/-1/0 |

Lågbas (LPF):

| |
|---|
| Frekvens (Hz): 30/40/50/60/70/80/90/100/ 120/150/180/220/250/ Genom Lutning (dB/oktav): -6/-12 Fas: Fasomkastning: Av/på Förstärkning (dB): -8/-7/-6/-5/-4/-3/-2/-1/0 |
|---|

Position

| |
|---|
| 2-vägs (Fördröjning av främre/ bakre/lågbas): 0 cm till 610 cm (1,0 cm steg) 3-vägs (Diskant/Mellanregister/ Lågbas): 0 cm till 610 cm (1,0 cm steg) Förstärkning -8 dB till 0 dB |
|---|

Lågbasnivån

| |
|--------------------|
| -50 dB till +10 dB |
|--------------------|

Allmänt

| | |
|-------------------------------|--|
| Driftspänning | 14,4 V (10,5 V till 16 V tolereras) |
| Maximal strömförbrukning | 10 A |
| Installationsmått (B x H x D) | Med monteringskassett: 182 mm x 111 mm x 160 mm (inkl. ramplåt och krage) Utan monteringskassett (bilsterions monteringsmått): 178 mm x 100 mm x 162 mm |
| Temperaturområde vid drift | -10°C till +60°C |
| Vikt (huvudenhet) | 2,2 kg (inkl. ramplåt och krage) |

Design och specifikationer kan komma att ändras utan att detta meddelas.

Varumärken och licenser

- Dolby, Dolby Audio and the double-D symbol are trademarks of Dolby Laboratories.
- "DVD Logo" is a trademark of DVD Format/Logo Licensing Corporation registered in the US, Japan and other countries.
- The "AAC" logo is a trademark of Dolby Laboratories.
- Microsoft and Windows Media are either registered trademarks or trademarks of Microsoft Corporation in the United States and/or other countries.
- "Made for iPod," and "Made for iPhone" mean that an electronic accessory has been designed to connect specifically to iPod, or iPhone, respectively, and has been certified by the developer to meet Apple performance standards.
Apple is not responsible for the operation of this device or its compliance with safety and regulatory standards. Please note that the use of this accessory with iPod, or iPhone may affect wireless performance. iTunes, iPhone, iPod, iPod classic, iPod nano, and iPod touch are trademarks of Apple Inc., registered in the U.S. and other countries.
- Lightning is a trademark of Apple Inc.
- This item incorporates copy protection technology that is protected by U.S. patents and other intellectual property rights of Rovi Corporation. Reverse engineering and disassembly are prohibited.
- Android is a trademark of Google Inc.

- The Bluetooth® word mark and logos are registered trademarks owned by Bluetooth SIG, Inc. and any use of such marks by JVC KENWOOD Corporation is under license. Other trademarks and trade names are those of their respective owners.
- THIS PRODUCT IS LICENSED UNDER THE AVC PATENT PORTFOLIO LICENSE FOR THE PERSONAL USE OF A CONSUMER OR OTHER USES IN WHICH IT DOES NOT RECEIVE REMUNERATION TO
(i) ENCODE VIDEO IN COMPLIANCE WITH THE AVC STANDARD ("AVC VIDEO") AND/OR (ii) DECODE AVC VIDEO THAT WAS ENCODED BY A CONSUMER ENGAGED IN A PERSONAL ACTIVITY AND/OR WAS OBTAINED FROM A VIDEO PROVIDER LICENSED TO PROVIDE AVC VIDEO. NO LICENSE IS GRANTED OR SHALL BE IMPLIED FOR ANY OTHER USE. ADDITIONAL INFORMATION MAY BE OBTAINED FROM MPEG LA, L.L.C. SEE [HTTP://WWW.MPEGLA.COM](http://www.mpegla.com)
- SPOTIFY and the Spotify logo are among the registered trademarks of Spotify AB.
- WebLink™ is a trademark of Abalta Technologies, Inc.
- YouTube and the YouTube logo are registered trademarks of Google Inc.
- libFLAC
Copyright (C) 2000-2009 Josh Coalson
Copyright (C) 2011-2013 Xiph.Org Foundation
Redistribution and use in source and binary forms, with or without modification, are permitted provided that the following conditions are met:

- Redistributions of source code must retain the above copyright notice, this list of conditions and the following disclaimer.
 - Redistributions in binary form must reproduce the above copyright notice, this list of conditions and the following disclaimer in the documentation and/or other materials provided with the distribution.
 - Neither the name of the Xiph.org Foundation nor the names of its contributors may be used to endorse or promote products derived from this software without specific prior written permission.
- THIS SOFTWARE IS PROVIDED BY THE COPYRIGHT HOLDERS AND CONTRIBUTORS "AS IS" AND ANY EXPRESS OR IMPLIED WARRANTIES, INCLUDING, BUT NOT LIMITED TO, THE IMPLIED WARRANTIES OF MERCHANTABILITY AND FITNESS FOR A PARTICULAR PURPOSE ARE DISCLAIMED. IN NO EVENT SHALL THE FOUNDATION OR CONTRIBUTORS BE LIABLE FOR ANY DIRECT, INDIRECT, INCIDENTAL, SPECIAL, EXEMPLARY, OR CONSEQUENTIAL DAMAGES (INCLUDING, BUT NOT LIMITED TO, PROCUREMENT OF SUBSTITUTE GOODS OR SERVICES; LOSS OF USE, DATA, OR PROFITS; OR BUSINESS INTERRUPTION) HOWEVER CAUSED AND ON ANY THEORY OF LIABILITY, WHETHER IN CONTRACT, STRICT LIABILITY, OR TORT (INCLUDING NEGLIGENCE OR OTHERWISE) ARISING IN ANY WAY OUT OF THE USE OF THIS SOFTWARE, EVEN IF ADVISED OF THE POSSIBILITY OF SUCH DAMAGE.

För uppdaterad information (senaste bruksanvisning, systemuppdateringar, nya funktioner etc.)
hänvisas till följande webbplats:

[<www.kenwood.com/cs/ce/>](http://www.kenwood.com/cs/ce/)

