

# KENWOOD

NORSK

MONITOR MED MOTTAKER  
**INSTRUKSJONSHÅNDBOK**

JVCKENWOOD Corporation

---

## DMX6018BT

Denne veiledningen brukes til å beskrive modellene oppført ovenfor. Modelltilgjengelighet og funksjoner kan variere etter land og salgsområde.

# Viktig merknad

For å sikre riktig bruk av produktet bør du lese gjennom denne håndboken før du bruker det. Det er spesielt viktig at du leser gjennom og følger ADVARSLER og OBS i denne håndboken. Denne håndboken må oppbevares på et sikkert og tilgjengelig sted for fremtidig bruk.

## ADVARSLER

### For å unngå ulykker og skade

- IKKE installer enheten eller trekk noen kabel på et sted der:
  - Den kan hindre bruken av ratt eller girspak.
  - Den kan hindre sikkerhetsanordninger som airbag osv.
  - Den kan hindre synligheten.
- IKKE øk volumet for mye, da dette vil gjøre det farlig å kjøre ved at eksterne lyder blokkeres. Det kan også skade hørselen.
- IKKE bruk enheten mens du kjører. Hvis du må bruke enheten når du kjører, må du se deg nøye for.
- Stopp bilen før du utfører kompliserte oppgaver.
- Sjøføreren må ikke se på monitoren under kjøring.

## OBS

### Ta vare på enheten

- Hvis du har parkert bilen lenge i varm eller kaldt vær, må du vente til temperaturen i bilen blir normal før du bruker enheten.

### Ta vare på monitoren

- Denne enhetens innebygde monitor er laget med høy presisjon, men kan allikevel ha noen deaktiverte punkter. Dette er uunngåelig og anses ikke som skade.
- Ikke utsett monitoren for direkte sollys.
- Ikke bruk kulepenn eller lignende skarp gjenstand på berøringspanelet.  
Trykk på tastene på berøringspanelet med fingeren direkte (hvis du bruker en hanske, må denne tas av).
- Når temperaturen er svært høy eller lav...
  - Det skjer kjemiske endringer på innsiden som skaper feil.
  - Bildene kan bli uklare og bevege seg saktere. Bildene er ikke så synkroniserte med lyden, eller bildekvaliteten reduseres.

### På voluminnstillingen

- Digitale enheter produserer veldig lite støy sammenlignet med andre kilder. Senk volumet før du spiller av disse digitale kildene for å unngå å skade høytallene ved brå økninger av lydstyrken.

## Viktig merknad

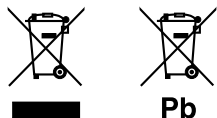

### Informasjon om kassering av gammelt elektrisk og elektronisk utstyr og batterier (gjelder land som har tatt i bruk systemer for separat avfallsinnsamling).

Produkter og batterier med symbolet (søppelkasse med kryss) kan ikke kastes sammen med husholdningsavfallet.

Gammelt elektrisk og elektronisk utstyr og batterier skal resirkuleres ved et anlegg som kan håndtere disse produktene og deres avfallsprodukter.

Kontakt lokale myndigheter for opplysninger om nærmeste gjenvinningsanlegg.

Korrekt gjenvinning og avfallshåndtering vil hjelpe til å bevare ressursene og hindre skade på helse og miljø.

Merk: Tegnet "Pb" under batterisymbolet indikerer at dette batteriet inneholder bly.



**Samsvarserklæring til RE-direktiv 2014/53/EU**

**Samsvarserklæring til RoHS-direktiv 2011/65/WE**

**Produsent:**

JVC KENWOOD Corporation  
3-12, Moriya-cho, Kanagawa-ku, Yokohama-shi,  
Kanagawa, 221-0022, Japan

**Representant i EU:**

JVCKENWOOD Europe B.V.  
Amsterdamseweg 37, 1422 AC UITHOORN,  
THE NETHERLANDS

### English

Hereby, JVCKENWOOD declares that the radio equipment "DMX6018BT" is in compliance with Directive 2014/53/EU.

The full text of the EU declaration of conformity is available at the following internet address:  
<http://www.kenwood.com/cs/ce/eudoc/>

### Français

Par la présente, JVCKENWOOD déclare que l'équipement radio « DMX6018BT » est conforme à la directive 2014/53/UE.

L'intégralité de la déclaration de conformité UE est disponible à l'adresse Internet suivante :  
<http://www.kenwood.com/cs/ce/eudoc/>

### Deutsch

Hiermit erkläre ich JVCKENWOOD, dass das Funkgerät "DMX6018BT" der Richtlinie 2014/53/EU entspricht. Der volle Text der EU-Konformitätserklärung steht unter der folgenden Internetadresse zur Verfügung:  
<http://www.kenwood.com/cs/ce/eudoc/>

### Nederlands

Hierbij verklaart JVCKENWOOD dat de radioapparatuur "DMX6018BT" in overeenstemming is met Richtlijn 2014/53/EU.

De volledige tekst van de EU-verklaring van overeenstemming is te vinden op het volgende internetadres:  
<http://www.kenwood.com/cs/ce/eudoc/>

# Viktig merknad

## Italiano

Con la presente, JVCケンウッド dichiara che l'apparecchio radio "DMX6018BT" è conforme alla Direttiva 2014/53/UE.

Il testo integrale della dichiarazione di conformità UE è disponibile al seguente indirizzo internet:  
<http://www.kenwood.com/cs/ce/eudoc/>

## Español

Por la presente, JVCケンウッド declara que el equipo de radio "DMX6018BT" cumple la Directiva 2014/53/UE. El texto completo de la declaración de conformidad con la UE está disponible en la siguiente dirección de internet:  
<http://www.kenwood.com/cs/ce/eudoc/>

## Português

Deste modo, a JVCケンウッド declara que o equipamento de rádio "DMX6018BT" está em conformidade com a Diretiva 2014/53/UE. O texto integral da declaração de conformidade da UE está disponível no seguinte endereço de internet:  
<http://www.kenwood.com/cs/ce/eudoc/>

## Polska

Niniejszym, JVCケンウッド deklaruje, że sprzęt radiowy "DMX6018BT" jest zgodny z dyrektywą 2014/53/UE. Pełny tekst deklaracji zgodności EU jest dostępny pod adresem:  
<http://www.kenwood.com/cs/ce/eudoc/>

## Český

Společnost JVCケンWOOD tímto prohlašuje, že rádiové zařízení "DMX6018BT" splňuje podmínky směrnice 2014/53/EU. Plný text EU prohlášení o shodě je dostupný na následující internetové adrese:  
<http://www.kenwood.com/cs/ce/eudoc/>

## Magyar

JVCケンWOOD ezennel kijelenti, hogy a „DMX6018BT” rádióberendezés megfelel a 2014/53/EU irányelvnek. Az EU konformitási nyilatkozat teljes szövege az alábbi weboldalon érhető el:  
<http://www.kenwood.com/cs/ce/eudoc/>

## Svenska

Härmed försäkras JVCケンWOOD att radioutrustningen "DMX6018BT" är i enlighet med direktiv 2014/53/EU. Den fullständiga texten av EU-försäkran om överensstämmelse finns på följande Internetadress:  
<http://www.kenwood.com/cs/ce/eudoc/>

## Suomi

JVCケンWOOD julistaa täten, että radiolaite "DMX6018BT" on direktiivin 2014/53/EU mukainen. EU-vaatimustenmukaisuusvakuutusvaatim us löytyy kokonaisuudessaan seuraavasta internet-osoitteesta:  
<http://www.kenwood.com/cs/ce/eudoc/>

## Slovensko

S tem JVCケンWOOD izjavlja, da je radijska oprema »DMX6018BT« v skladu z Direktivo 2014/53/EU. Celotno besedilo direktive EU o skladnosti je dostopno na tem spletnem naslovu:  
<http://www.kenwood.com/cs/ce/eudoc/>

## Slovensky

Spoločnosť JVCケンWOOD týmto vyhlasuje, že rádiové zariadenie „DMX6018BT“ vyhovuje smernici 2014/53/EÚ. Celý text EÚ vyhlásenia o zhode nájdete na nasledovnej internetovej adrese:  
<http://www.kenwood.com/cs/ce/eudoc/>

## Dansk

Herved erklærer JVCケンWOOD, at radioudstyret "DMX6018BT" er i overensstemmelse med Direktiv 2014/53/EU. EU-overensstemmelseserklæringens fulde ordlyd er tilgængelig på følgende internetadresse:  
<http://www.kenwood.com/cs/ce/eudoc/>

## Ελληνικά

Με το παρόν, η JVCケンWOOD δηλώνει ότι ο ραδιοεξοπλισμός «DMX6018BT» συμμορφώνεται με την Οδηγία 2014/53/ΕΕ. Το πλήρες κείμενο της δήλωσης συμμόρφωσης της ΕΕ είναι διαθέσιμο στην ακόλουθη διεύθυνση στο διαδίκτυο:  
<http://www.kenwood.com/cs/ce/eudoc/>

## Viktig merknad

### Eesti

Käesolevaga JVCKENWOOD kinnitab, et „DMX6018BT” raadiovarustus on vastavuses direktiiviga 2014/53/EL. ELi vastavusdeklaratsiooni terviktekst on kättesaadav järgmisel internetiaadressil:  
<http://www.kenwood.com/cs/ce/eudoc/>

### Latviešu

JVCKENWOOD ar šo deklarē, ka radio aparatūra „DMX6018BT” atbilst direktīvas 2014/53/ES prasībām. Pilns ES atbilstības deklarācijas teksts ir pieejams šādā tīmekļa adresē:  
<http://www.kenwood.com/cs/ce/eudoc/>

### Lietuviškai

Šiuo JVCKENWOOD pažymi, kad radijo įranga „DMX6018BT” atitinka 2014/53/EB direktyvos reikalavimus. Visą EB direktyvos atitikties deklaracijos tekstą galite rasti šiuo internetiniu adresu:  
<http://www.kenwood.com/cs/ce/eudoc/>

### Malti

B'dan, JVCKENWOOD jiddikjara li t-tagħmir tar-radju “DMX6018BT” huwa konformi mad-Direttiva 2014/53/UE. It-test kollu tad-dikjarazzjoni ta' konformità huwa disponibbli fl-indirizz intranet li ġej:  
<http://www.kenwood.com/cs/ce/eudoc/>

### HRVATSKI / SRPSKI JEZIK

JVCKENWOOD ovim izjavljuje da je radio oprema “DMX6018BT” u skladu s Direktivom 2014/53/EU. Cjeloviti tekst deklaracije Europske unije o usklađenosti dostupan je na sljedećoj internet adresi:  
<http://www.kenwood.com/cs/ce/eudoc/>

### ROMÂNĂ

Prin prezenta, JVCKENWOOD declară că echipamentul radio “DMX6018BT” este în conformitate cu Directiva 2014/53/UE. Textul integral al declarației de conformitate UE este disponibil la următoarea adresă de internet:  
<http://www.kenwood.com/cs/ce/eudoc/>

### БЪЛГАРСКИ

С настоящото JVCKENWOOD декларира, че радиооборудването на “DMX6018BT” е в съответствие с Директива 2014/53/ЕС. Пълният текст на ЕС декларацията за съответствие е достъпен на следния интернет адрес:  
<http://www.kenwood.com/cs/ce/eudoc/>

### Turkish

Burada, JVCKENWOOD “DMX6018BT” radyo ekipmanının 2014/53/AB Direktifine uygun olduğunu bildirir. AB uyumluluk deklarasyonunun tam metni aşağıdaki internet adresinde mevcuttur.  
<http://www.kenwood.com/cs/ce/eudoc/>

### Русский

JVCKENWOOD настоящим заявляет, что радиооборудование «DMX6018BT» соответствует Директиве 2014/53/EU. Полный текст декларации соответствия ЕС доступен по следующему адресу в сети Интернет:  
<http://www.kenwood.com/cs/ce/eudoc/>

### Українська

Таким чином, компанія JVCKENWOOD заявляє, що радіобладнання «DMX6018BT» відповідає Директиві 2014/53/EU. Повний текст декларації про відповідність ЄС можна знайти в Інтернеті за такою адресою:  
<http://www.kenwood.com/cs/ce/eudoc/>

## Om denne håndboken

Displayene og panelene som vises i denne håndboken er eksempler som brukes til å gi en tydeligere forklaring på bruken. Derfor kan de være annerledes enn de faktiske displayene eller panelene.

Denne håndboken forklarer bruken med knappene på monitorpanelet og berøringspanelet. For bruk av fjernkontrollen, se side 35.

< > indikerer de ulike skjermer/menyer/handlinger/innstillinger som vises på berøringspanelet.

[ ] indikerer knappene på berøringspanelet.

Indikasjonspråk: Det brukes engelske indikasjoner for å forklare. Du kan velge indikasjonspråk fra menyen <SETUP>. (Side 33)

## Innhold

<b>Komponentnavn og bruk</b> .....	<b>3</b>	<b>Bluetooth®</b> .....	<b>20</b>
<b>Grunnleggende bruk</b> .....	<b>3</b>	Informasjon .....	20
Skru på strømmen .....	3	Forberedelse .....	20
Slå av strømmen/slå av AV-kilden .....	3	Tilkobling .....	20
Sette enheten på standby .....	3	Bluetooth mobiltelefon .....	22
Skru av strømmen .....	4	Bluetooth audiospiller .....	25
Justere volumet .....	4	Bluetooth-mobiltelefoninnstillinger .....	26
Dempe lyden .....	4	<b>Innstillinger</b> .....	<b>26</b>
Funksjoner på monitorpanelet .....	4	Lyddinnstillinger .....	26
<b>Komme i gang</b> .....	<b>5</b>	Innstillinger for display .....	31
Første innstillinger .....	5	Innstillinger for brukergrensesnitt .....	32
Stille inn sikkerhetsfunksjonen .....	5	Kamerainnstillinger .....	33
Innstille kalender/klokkeslett .....	6	Spesielle systeminnstillinger .....	34
<b>Forskjellige skjermbilder og betjeningsalternativer</b> .....	<b>6</b>	Bluetooth-innstillinger .....	34
Bruk av berøringsskjerm .....	6	Sikkerhetsinnstillinger .....	35
Hjem-skjerm .....	7	<b>Fjernkontroll</b> .....	<b>35</b>
Kildekontrollskjermbilde .....	8	Forberedelse .....	35
Liste-/innstillingskjermbildet .....	10	Grunnleggende operasjoner for KNA-RCDV331 (kjøpes som tillegg) .....	36
<b>Video</b> .....	<b>10</b>	KENWOOD Remote APP .....	37
<b>USB</b> .....	<b>11</b>	<b>Installering og tilkobling</b> .....	<b>38</b>
<b>iPod/iPhone</b> .....	<b>12</b>	For installering .....	38
<b>Apper—WebLink™</b> .....	<b>13</b>	Installere enheten .....	39
<b>Radio</b> .....	<b>14</b>	Fjerne enheten .....	40
<b>Spotify</b> .....	<b>17</b>	Tilkoble eksterne komponenter .....	40
<b>Andre eksterne komponenter</b> .....	<b>19</b>	Ledningstilkobling .....	41
Ryggekamera .....	19	<b>Referanser</b> .....	<b>42</b>
AV-IN .....	19	Vedlikehold .....	42
		Mer informasjon .....	42
		<b>Feilsøking</b> .....	<b>44</b>
		<b>Spesifikasjoner</b> .....	<b>46</b>
		Varemerker og lisenser .....	49

# Komponentnavn og bruk

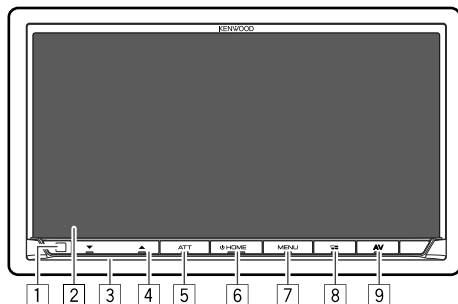

1 Fjernsensor\*1

2 Skjerm (berøringspanel)

3 Monitorpanel

4 VOLUME ▼/▲-knapp

5 ATT/DISP OFF-knapp

• ATT (Trykk): Demper lyden.

• DISP OFF (Hold): Slår av skjermen.

6 HOME-knapp

• HOME (Trykk): Slår på strømmen.

• HOME (Hold): Slår av strømmen eller AV-kilden.\*2

• HOME (Trykk): Viser Hjem-skjermbildet mens strømmen er på.

7 MENU/CAMERA-knapp

• MENU (Trykk): Åpner popup-hurtigmenyen.

• CAMERA (Hold): Viser bildet fra det tilkoblede ryggkameraet.

8 VOICE-knapp

• VOICE (Trykk): Viser App-skjermbildet. (Side 14)

• VOICE (Hold): Aktiverer taleoppriking.

9 AV-knapp

Viser skjermbildet for gjeldende kildekontrollskjerm.

\*1 IKKE eksponer fjernsensoren for skarpt lys (direkte sollys eller kunstig lys).

\*2 Knappens funksjonalitet når den holdes inn, varierer avhengig av innstillingen for <Manual Power OFF> på <Special>-skjermbildet. (Side 34)

# Grunnleggende bruk

## Skru på strømmen



## Slå av strømmen/slå av AV-kilden

• Denne funksjonen varierer avhengig av innstillingen for <Manual Power OFF>. (Side 34)

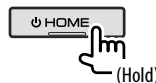

## Sette enheten på standby

### 1 Vis valgskjermen for kilde/valg.

Trykk som følger på Hjem-skjermbildet:



### 2 Sett enheten i standby.

Trykk som følger på skjermbildet for valg av kilde/alternativ:



## Grunnleggende bruk

### Skru av strømmen

#### ■ På monitorpanelet

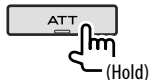

**Slå på skjermen:** Trykk på samme knapp på monitorpanelet, eller berør skjermen.

#### ■ På popup-hurtigmenyen

##### 1 Bruke popup-hurtigmenyen.



##### 2 Trykk som følger på popup-hurtigmenyen:

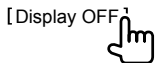

**Slå på skjermen:** Trykk på skjermen.

### Justere volumet



Du kan justere volumet (00 til 40) ved å trykke på ▲ for å øke og på ▼ for å redusere.

- Når du holder ned ▲, øker volumet gradvis opp til nivå 15.

### Dempe lyden

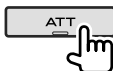

ATT-indikatoren tennes.

**Slik opphever du dempingen:** Trykk på samme knapp igjen.

#### Funksjoner på monitorpanelet

##### 1 Bruke popup-hurtigmenyen.

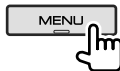

##### 2 Trykk som følger på popup-hurtigmenyen:



##### 3 Utfør justeringen eller operasjonen.

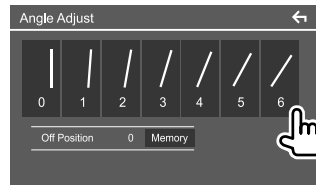

F.eks. justering av skjermvinkel

[0] – [6]

Velger en skjermvinkel.  
(Skjermpanelet blir værende i denne vinkelen når du slår på enheten.)

<Off Position>

Angir vinkelen du ønsker på skjermpanelet når du slår av enheten eller tenningen på bilen.  
• Velg skjermvinkelen, og trykk på [Memory].

- For å returnere til forrige skjermbilde, trykk på [◀] på innstillings skjermbildet.



# Komme i gang

## Første innstillinger

Når du slår på enheten første gang, vises skjermbildet <Initial SETUP>.

### Foreta de første innstillingene.

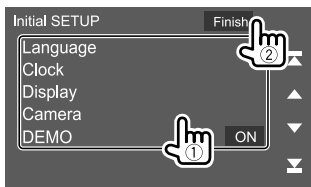

Feks. skjermbildet for første innstilling

Når fullført, vises en varselmelding. Trykk på **[Agree]** for å åpne Hjem-skjermbildet.

### [Language]

Velg tekstspråket som brukes til informasjon på skjermbildene.

Trykk på **[Language Select]**, og velg språk.

- **American English (en)/British English (en)** (Første)/**Nederlands (nl)/Français (fr)/Deutsch (de)/Italiano (it)/Español (es)/(ar) العربية/Ελληνικά (el)/Português (pt)/Čeština (cs)/Polski (pl)/Magyar (hu)/Русский (ru) ותורג (th)/Türkçe (tr)/中文 (zh)/(he) עברית/(fa) فارسی/Bahasa Melayu (ms)/Bahasa Indonesia (id)**

### [Clock] (Side 6)

Still inn kalender og klokkeslett.

Foreta innstillingene for **[Clock]**, **[Time Zone]** eller **[Clock Adjust]**.

### [Display] (Side 31)

Foreta innstillingene for å justere visningen.

### [Camera] (Side 33)

Foreta innstillingene for å vise bildet fra det tilkoblede ryggkameraet.

### [DEMO]

- **ON** (Første): Aktiver visningsdemonstrasjonen.
- **OFF**: Deaktiver visningsdemonstrasjonen.

## Stille inn sikkerhetsfunksjonen

### Registrere en sikkerhetskode

Du kan angi en sikkerhetskode (firesifret tall etter eget valg) for å beskytte mottakersystemet mot tyveri.

Når du angir en sikkerhetskode, må du legge inn sikkerhetskoden når strømmen er på for å koble til batteriet igjen.

### 1 Vis skjermbildet Hjem-skjermen.



### 2 Vis skjermbildet <Security Code Set>.

Trykk som følger på Hjem-skjermbildet:



Deretter trykker du som følger på <SETUP>-skjermbildet:

**[Security]** → **[Security Code Set]**

### 3 Angi et firesifret tall (1) og bekreft angivelsen (2).



- Trykk på **[BS]** for å fjerne den siste oppføringen.
- For å avbryte innstillingen trykk på **[←]**.

### 4 Oppgi det firesifrede tallet definert i trinn 3, og trykk på [Enter] en gang til for å bekrefte sikkerhetskoden.

**Endre sikkerhetskoden:** Trykk på **[Security Code Change]** på <Security>-skjermen i trinn 2, og gjenta trinn 3 og 4.

**Nullstille sikkerhetskoden:** Trykk på **[Security Code Cancellation]** på <Security>-skjermen i trinn 2, og gjenta trinn 3.

### Innstille kalender/klokkeslett

#### 1 Vis skjermbildet Hjem-skjermen.



#### 2 Vis <User Interface>-skjermen.

Trykk som følger på Hjem-skjerm-bildet:



Deretter trykker du på **[User Interface]** på <SETUP>-skjerm-bildet.

#### 3 Still inn dato og klokkeslett.

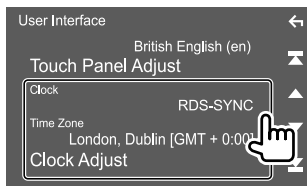

##### [Clock]

Velg metode for å stille dato og klokke.

- **RDS-SYNC** (Første): Synkroniserer klokken med datasytemet til FM-radioen.
- **Manual**: Stiller inn dato og klokke manuelt.

##### [Time Zone]\*

Velg tidssone for området ditt.

##### [Clock Adjust]\*

Still inn dato og klokke manuelt når **[Clock]** er satt til **[Manual]**.

Trykk på **[▲]**/**[▼]** for å justere datoen (år/måned/dato) og klokke (time/minutt). Trykk på **[Set]** for å bekrefte innstillingen.

\* Tilgjengelig når **[Clock]** er innstilt på **[Manual]**.

## Forskjellige skjermbilder og betjeningsalternativer

Du kan vise eller bytte til andre skjermbilder når som helst for å vise informasjon, endre AV-kilde, endre innstillinger osv.

### Bruk av berøringskjerm

For å utføre handlinger på skjermen må du trykke, trykke og holde, bla eller sveipe for å velge et element, vise innstillingsmenyskjermen eller endre siden osv.

#### Trykk

Trykk lett på skjermen for å velge et element.



#### Trykk og hold

Trykk på skjermen og hold fingeren ned inntil skjermen endrer seg eller en melding vises.



#### Bla

Gli fingeren til høyre eller venstre på skjermen for å endre siden.



#### Sveipe

Gli fingeren opp eller ned på skjermen for å skrolle.



# Forskjellige skjermbilder og betjeningsalternativer

## Hjem-skjerm

Når du slår på enheten for første gang, vises Hjem-skjermbildet.

- Du kan tilpasse Hjem-skjermbildet.
- Hvis du vil åpne Hjem-skjermbildet fra andre skjermbilder, trykker du på **HOME** på monitorpanelet.



F.eks. Hjem-skjerm

Trykk på betjeningsstastene utfører følgende handlinger:

- 1 Viser kontrollskjermbildet for gjeldende avspillingskilde
- 2 Klokke/dato
- 3 Løpende kildeinformasjon
- 4 Viser alle avspillingskildene og -alternativene
- 5 Hurtigtaster for avspillingskilde
- 6 Viser kontrollskjermbildet for telefonen

## Viser alle avspillingskildene og -alternativene

Trykk på [4] for å åpne skjermbildet for valg av kilde/alternativ.

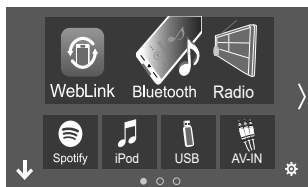

F.eks. skjermbildet for valg av kilde/alternativ

Trykk på betjeningsstastene utfører følgende handlinger:

[WebLink]	Vekslers til WebLink™-applikasjonen.
[Bluetooth]	Spiller av en Bluetooth audiospiller.
[Radio]	Slår over til radiosending.
[Spotify]	Vekslers til Spotify-applikasjonen.
[iPod]	Spiller av en iPod/iPhone.
[USB]	Spiller av filer i en USB-enhet.
[AV-IN]	Vekslers til en ekstern komponent tilkoblet AV-IN-inngangen.
[Audio]	Viser skjermbildet for lydjustering.
[STANDBY]	Setter enheten i standby.
[Settings]	Viser skjermbildet <SETUP>.

**For å endre siden:** Trykk på [←/→]. Gjeldende side vises med sideindikatoren nederst på skjermbildet.

**Slik går du tilbake til Hjem-skjermen:** Trykk på [↓] på valgskjermen for kilde/valg.

## Brukertilpasse valgskjermen for kilde/valg

Du kan arrangere elementene som vises på valgskjermen for kilde/valg.

### 1 Velg et element du vil flytte.

Trykk på og hold elementet du vil flytte, til det vises bokser rundt ikonene.

### 2 Dra det valgte elementet til plasseringen der du vil ha det.

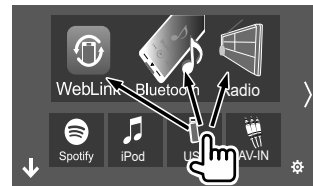

F.eks. skjermbildet for valg av kilde/alternativ

## Forskjellige skjermbilder og betjeningsalternativer

### Om hurtigtaster for avspillingskilde på Hjem-skjermbildet

De tre elementene som vises øverst på skjermbildet for valg av kilde/alternativ med store ikoner, vises også på Hjem-skjermbildet som hurtigtaster for avspillingskilde. Du kan angi kildetastene du bruker ofte, slik at du får rask tilgang til dem fra Hjem-skjermbildet.

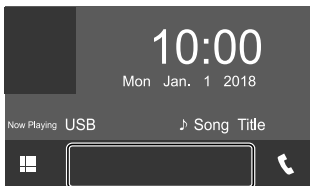

### Kildekontrollskjerm bilde

Du kan utføre avspillingshandlingen fra kildekontrollskjermbildet under avspilling.

- Betjeningskastene og informasjon som vises, varierer etter valgt kilde/filtype som spilles av.
- Hvis betjeningskastene ikke vises på skjermen, berører du skjermen for å vise dem.

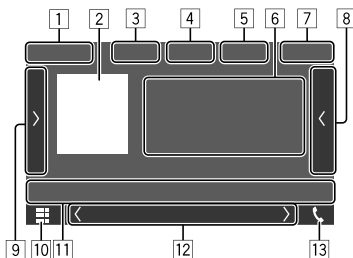

F.eks. fellesskjermbildet for lydavspilling

- 1 Avspillingskilde eller medietype
- 2 Bilde/grafikk (vises hvis filen inneholder den informasjonen)
- 3 For video: Skjuler betjeningsknappene på skjermen når video spilles av
  - Berør skjermen for å gjenopprette betjeningsknappene.For lyd: Filformat
- 4 Taster for gjenta/tilfeldig avspilling\*

- 5 Informasjon om tilkoblet enhet
  - For Bluetooth-anordning: Signalstyrke og batterinivå (kun når informasjon fås fra anordningen)
- 6 Spor-/fil-/sang-/videoinformasjon
  - Et trykk på [←] skroller ned teksten hvis ikke hele teksten vises.
- 7 Klokkevisning
- 8 Viser sporet/filen/stasjonen/kanallisten
- 9 Viser/skjuler andre tilgjengelige betjeningskaster\*
- 10 Viser valgskjermen for kilde/valg
- 11 Betjeningskaster\*
- 12 Sekundært skjerm bilde
  - Hver gang du trykker på [↵], endres elementene som vises på det sekundære skjermbildet, som følger:
    - Indikatorer: Viser gjeldende kildeforhold osv. De følgende er felles indikatorer:
      - **ATT**: Lyden er dempet.
      - **LOUD**: Lyden er på.
      - **MUSIC/VIDEO**: Musikk-/videofil spilles av.
    - Hurtigknapper: Endrer kilden du har valgt på Hjem-skjermbildet.
- 13 Viser kontrollskjermbildet for telefonen

\* Se "Felles betjeningskaster på kildekontrollskjermbildet" på side 9.

# Forskjellige skjermbilder og betjeningsalternativer

## Felles betjeningskaster på kildekontrollskjermbildet

- Utseendet på betjeningskasterne kan variere, men betjeningskasterne som ligner på hverandre, har samme funksjon.
- Tilgjengelige betjeningskaster varierer avhengig av valgt kilde eller tilkoblet enhet.

Trykk på betjeningskasterne utfører følgende handlinger:

[4]	
[O]*	Velger modusen gjentatt avspilling. <ul style="list-style-type: none"><li>• : Gjenta én</li><li>• : Gjenta i mappe</li><li>•  ALL: Gjenta alle</li><li>•  (grå): Av</li></ul>
[X]*	Velger modusen vilkårlig avspilling. <ul style="list-style-type: none"><li>• : Tilfeldig i mappe</li><li>•  ALL: Tilfeldig alle</li><li>•  (grå): Av</li></ul>
[9]	
[>]	Viser andre tilgjengelige betjeningskaster i tillegg til dem som er vist i [1]. <ul style="list-style-type: none"><li>• Trykk på [◀] for å skjule vinduet.</li></ul>
[SETUP]	Viser innstillingskjermbildet for gjeldende avspillingsskjermbilde.
[−][+]	Velger en mappe.

[1]	
[]	Viser skjermbildet <Graphic Equalizer>.
[Q]	Viser mappelisten/sporlisten/lydmenyen/videomenyen.
[◀ ▶]	<ul style="list-style-type: none"><li>• (Trykk) Velger et element (mappe/track/audiofil/videofil).</li><li>• (Hold) Søk bakover/fremover.</li></ul>
[▶ ▶▶]	Starter/pauser avspillingen.

### \* Om avspillingsmodus:

- Tilgjengelige avspillingsmoduser varierer avhengig av kilde, filtyper, tilkoblet enhet osv.
- Du kan ikke aktivere modus for gjentatt avspilling og vilkårlig modus samtidig.

## ■ Bruke popup-hurtigmenyen

Når kildekontrollskjermbildet vises, kan du hoppe til et annet skjermbilde ved å trykke på betjeningskasterne på popup-hurtigmenyen.

### 1 Bruke popup-hurtigmenyen.

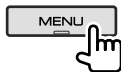

### 2 Velg et element å hoppe.

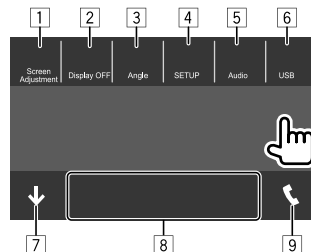

Fleks. popup-hurtigmenyen

- [1] Viser bildejusteringskjermbildet. (Side 11)
- [2] Slår av skjermen.
- [3] Viser skjermbildet <Angle Adjust>. (Side 4)
- [4] Viser skjermbildet <SETUP>. (Side 31)
- [5] Viser skjermbildet for lydjustering.
- [6] Viser skjermbildet for gjeldende kildekontrollskjerm.
- [7] Lukker popup-hurtigmenyen.
- [8] Endrer avspillingskilden.
  - De tre hurtigtastene for avspillingskilde som vises på Hjem-skjermbildet, vises på hurtigmenyen.
- [9] Viser kontrollskjermbildet for telefonen. (Side 23)

### ■ Bruke berøringsskjermen under avspilling

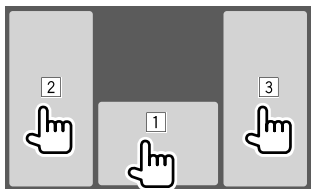

Trykk på berøringsskjermen utfører følgende handlinger:

- 1 Viser kildekontrollskjermbildet.
- 2 Går til forrige spor.\*
- 3 Går til neste spor.\*

\* Ikke tilgjengelig for video fra en ekstern komponent (AV-IN).

### Liste-/innstillingsskjermbildet

Det følgende er de felles betjeningsstastene som vises på liste-/innstillingsskjermbildet.

- Utseendet på betjeningsstastene kan variere, men betjeningsstastene som ligner på hverandre, har samme funksjon.
- Tilgjengelige betjeningsstaster varierer avhengig av innstillingsskjermbildene. Det er ikke alle betjeningsstastene som vises på alle skjermbilder.

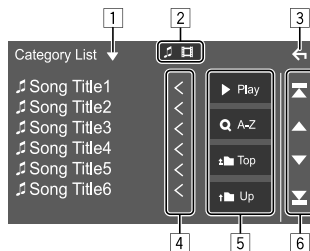

Trykk på betjeningsstastene utfører følgende handlinger:

- 1 Viser valgvinu for listetype.
- 2 Velger filtypen ([🎵]: audio/[📺]: video).
- 3 Avslutter gjeldende skjermbilde eller går tilbake til forrige skjermbilde.
- 4 Skroller teksten hvis ikke hele teksten vises.
- 5 Spill av-/søketast
  - **[▶ Play]**: Spiller av alle sporene i mappen som inneholder nåværende spor.
  - **[🔍 Q A-Z]**: Går til alfabetisk søk for å vise elementene i alfabetisk rekkefølge. Når et tastatur vises, trykker du på den første bokstaven i det du vil søke etter.
  - **[🏠 Top]**: Returnerer til rotmappen.
  - **[⬆️ Up]**: Går tilbake til det øvre laget.
- 6 Skifter side for å vise flere elementer.
  - **[▲]/[▼]**: Skroller siden.
  - **[⏪]/[⏩]**: Hopper til første eller siste side.

## Video

### Avspillingsfunksjoner

#### ■ Videoavspillingsinformasjon på kildekontrollskjermbildet

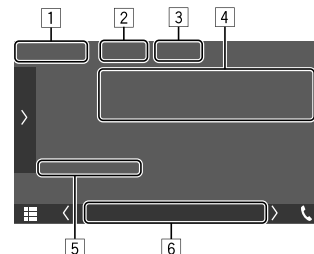

F.eks. kildekontrollskjermbildet for videoavspilling

- 1 Medietype
- 2 Skjuler betjeningsknappene på skjermen.
  - Berør skjermen for å gjenopprette betjeningsknappene.
- 3 Taster for gjenta/tilfeldig avspilling
- 4 Informasjon om nåværende avspillingsvalg/lydformat
- 5 Avspillingsstatus/spilletid
- 6 Indikatorer
  - **VIDEO**: Lyser når video spilles av.

## Video

### Justere bildet

#### 1 Bruke popup-hurtigmenyen.

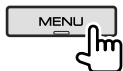

#### 2 Vis bildejusteringsskjermen.

Trykk som følger på popup-hurtigmenyen:

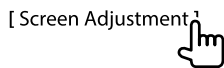

#### 3 Juster bildet.

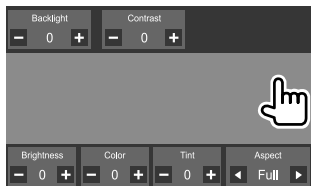

<Backlight> Justerer lysstyrken på baklyset.  
(-4 til +4)

<Contrast> Justerer kontrast. (-4 til +4)

<Brightness> Justerer lysstyrke. (-4 til +4)

<Color>\*1 Justerer farge. (-4 til +4)

<Tint>\*2 Justerer fargenyanse. (-4 til +4)

<Aspect> Velger bildeformatet.

- **Full:** Endrer sideforholdet for video og vises i fullskjerm.
- **Normal:** Vis videoen i størrelsesforholdet 4:3.
- **Auto**\*3: Viser videoen i fullskjerm vannrett eller loddrett uten å endre sideforholdet.

- Justerbare elementer varierer avhengig av gjeldende kilde.
- Du kan utføre denne funksjonen kun når du har satt på parkeringsbremsen.

\*1 Justerbar kun under avspilling.

\*2 Bare tilgjengelig når "AV-IN" eller kameraskjerm bildet vises.

\*3 Velgbar kun når video fra en USB-anordning avspilles.

## USB

Du kan koble en USB-anordning som et USB-minne, digital audio player osv. til enheten.

- Du finner informasjon om avspillbare disktyper og annet på side 42 og 43.
- Du kan ikke koble en PC eller en bærbar HDD til USB-inngangen.
- Du kan ikke koble en USB-enhet som er koblet via et USB-nettnav.

### Koble til en USB-enhet

- Bruk CA-U1EX til å forlenge ledningen etter behov. (Maks. 500 mA, 5 V)

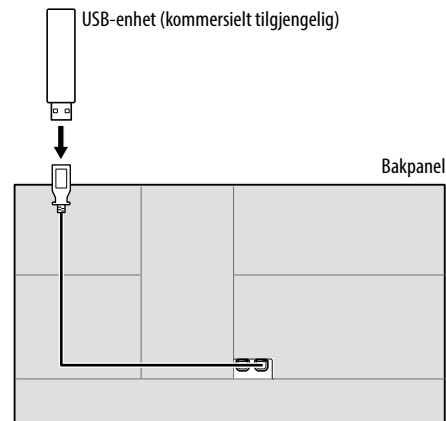

## Avspillingsfunksjoner

### Avspillingsinformasjon og tastbetjening

- Du finner avspillingsinformasjon under "Kildekontrollskjerm bilde" på side 8.
- Du finner informasjon om tastefunksjoner på berøringspanelet under "Felles betjeningstaster på kildekontrollskjerm bilde" på side 9.
- Alle sporene på USB-enheten spilles av gjentatte ganger til du endrer kilden eller kobler fra USB-enheten.

### Velg mappe/spor på listen

#### 1 Vis mappe-/sporliste.

Trykk som følger på kildekontrollskjerm bilde:



#### 2 Velg listetypen.



#### 3 Velg ønsket spor.

- Gjenta prosedyren inntil du velger ønsket spor.
- For mer informasjon om hvordan listen fungerer se side 10.

#### Fra <Category List>:

- ① Velg filtypen ([🎵]: audio/[📺]: video).
- ② Velg en kategori, og deretter elementet i den valgte kategorien.

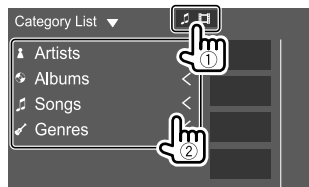

#### Fra <Link Search>:

- ① Velg filtypen ([🎵]: audio/[📺]: video).
- ② Velg etiketttypen for å vise listen over innholdet med samme etikett som sporet/filen som nå spilles av, og velg elementet.

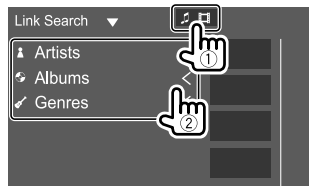

#### Fra <Folder List>:

Velg mappen, deretter elementet i den valgte mappen.



# iPod/iPhone

## Koble til iPod/iPhone

- Du finner informasjon om avspillbare iPod-/iPhone-typer og annet på side 43.
- Du kan ikke se videoen.

### Tilkobling med ledning

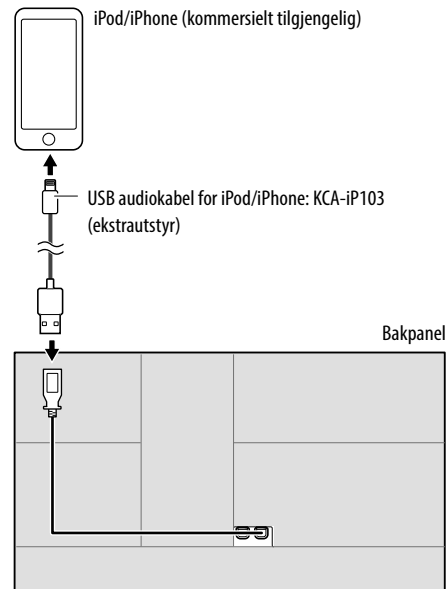

### Bluetooth-tilkobling

Koble sammen iPod-/iPhone-enheten med denne enheten via Bluetooth. (Side 20)



## Avspillingsfunksjoner

### Avspillingsinformasjon og tastebetjening

- Du finner avspillingsinformasjon under "Kildekontrollskjerm bilde" på side 8.
- Du finner informasjon om tastefunksjoner på berøringspanelet under "Felles betjeningstaster på kildekontrollskjerm bilde" på side 9.

### Velge en audiofil fra menyen

#### 1 Vis listen.

Trykk som følger på kildekontrollskjerm bilde:



#### 2 Velg listetypen.



#### 3 Velg ønsket spor.

- Gjenta prosedyren inntil du velger ønsket spor.
- For mer informasjon om hvordan listen fungerer se side 10.

#### Fra <Category List>:

Velg en kategori, og deretter elementet i den valgte kategorien.

- Tilgjengelige kategorier varierer med type iPod/iPhone.

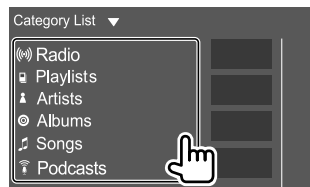

#### Fra <Link Search>:

Velg etiketttypen for å vise listen over innholdet med samme etikett som sporet/filen som nå spilles av, og velg elementet.

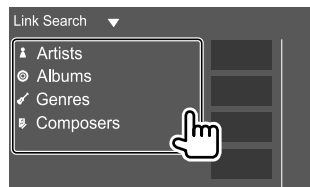

# Apper—WebLink™

Du kan vise og kontrollere appen på enheten når smarttelefonen er koblet til USB-inngangsterminalen.

**Klargjøring:** Husk å jorde PRK SW-ledningen. (Side 41)

## Tilgjengelige apper

Du kan bruke følgende apper på denne enheten. Installer WebLink™-appen på smarttelefonen på forhånd.

### WebLink™

Med WebLink™ kan du bruke følgende apper med enheten.

- Media Player
- Yelp
- YouTube
- OpenWeatherMap

## Tilkoble en smartphone

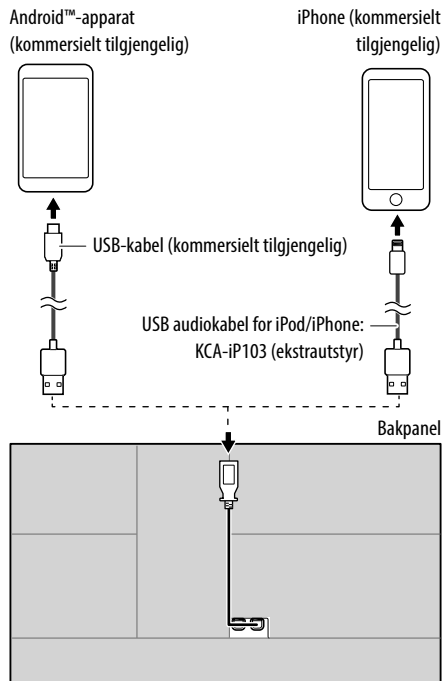

- Når smarttelefonen er koblet til enheten og "WebLink" er valgt som kilde, vises en melding der du må bekrefte at enhetene skal kommunisere, på smarttelefonen. Trykk på **[Allow]** for å opprette forbindelse, eller **[Ignore]** for å bryte forbindelsen.
- Du kan sjekke tilkoblingsstatusen på WebLink™-skjermbildet på smarttelefonen.

## Starte avspilling

### 1 Velg "WebLink" som kilden.

### 2 Åpne skjermbildet for å velge app på enheten.

- På "WebLink"-kildeskjermbildet kan du også betjene berøringspanelet som følger:



- Viser hovedmenyen på "WebLink"-kildeskjermbildet.
- Avslutter gjeldende app.



- Returnerer til forrige skjermbilde.
- Avslutter gjeldende app.

### 3 Betjenes på smarttelefonen.

- Når du blir spurt om smarttelefonen og enheten skal kommunisere, trykker du på **[Allow]** for å fortsette.
- Hvis appen ikke starter med "WebLink", starter du appen på smarttelefonen.

## ■ Veksle til app-skjermen mens du hører på en annen kilde

Du kan åpne app-skjermbildet mens du hører på den andre kilden.



# Radio

## Lytte til radio

### ■ Avspillingsinformasjon på kildekontrollskjermbildet

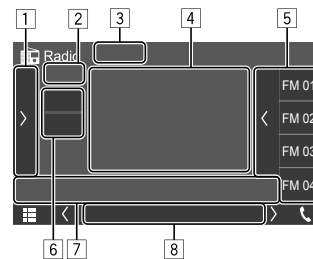

F.eks. radiokildekontrollskjermbildet

- Viser/skjuler andre tilgjengelige betjeningstaster\*
- Forhåndsinnstilling nr.
- Endrer søkemodusen for [**◀◀**]/[**▶▶**]
  - **AUTO1** (Første): Autosøk
  - **AUTO2**: Forhåndsinnstiller stasjoner, en for en.
  - **MANUAL**: Manuelt søk
- Tekstinformasjon
  - Et trykk på [**<**] skroller ned teksten hvis ikke hele teksten vises.
  - Når du trykker på [**⊕**], skifter informasjonen (f.eks. frekvens, PS-navn, radiotekst, tittel, artist osv.).
    - Tilgjengeligheten av informasjonen varierer etter mottaksforhold og valgt stasjon.
- Forhåndsinnstillingsliste
- Velger båndet (AM/FM)
- Betjeningstaster\*

## 8] Indikatorer

- **NEWS:** Lyser når News Standby Reception er aktivert.
- **AF:** Lyser når Network-Tracking Reception er aktivert.
- **TI:** Lyser hvitt ved mottak av trafikkinformasjon og oransje når Traffic Information Reception er i standby.
- **LO.S:** Lyser når Local Seek er aktivert.
- **ST:** Lyser ved mottak av en stereosending.
- **MONO:** Lyser ved mottak av stasjoner i én kanal.
- **RDS:** Angir statusen mottaket av Radio Data System-stasjonen når Network-Tracking Reception er aktivert. (Side 17)
  - Hvitt lys: Radio Data System-stasjon mottas.
  - Oransje lys: Radio Data System-stasjon mottas ikke.
- **EON:** Lyser når radiodatasystemets stasjon sender EON-signaler.

\* Se følgende "Betjeningsstaster på kildekontrollskjermbildet".

## Betjeningsstaster på kildekontrollskjermbildet

- Utseendet på betjeningsstastene kan variere, men betjeningsstastene som ligner på hverandre, har samme funksjon.
- Se også "Felles betjeningsstaster på kildekontrollskjermbildet" på side 9.

Trykk på betjeningsstastene utfører følgende handlinger:

1]

- [TI]\*** (For FM Radio Data System-funksjoner)  
Aktiverer TI standby mottaksmodus.
- Når TI er aktivert, er enheten klar til å bytte til eventuell trafikkinformasjon. TI-indikatoren lyser hvit.
  - Hvis TI-indikatoren lyser oransje, må du stille inn på en stasjon som leverer Radio Data System-signaler.
  - Volumjustering ved mottak av trafikkinformasjon memoriseres automatisk. Neste gang enheten bytter til trafikkinformasjon, settes volumet til nivået i minnet.
  - Trykk på **[TI]** én gang til for å deaktivere.

**[SETUP]\*** Viser skjermbildet **<RADIO SETUP>**.

- [MONO]\*** Aktiverer 1-kanals modus for bedre FM-mottak (stereoeffekten mistes).
- MONO-indikatoren lyser mens 1-kanals modus er aktiv.
  - Trykk på **[MONO]** én gang til for å deaktivere.

- [LO.S]\*** Du kan bare stille inn FM-stasjoner med sterke signaler—Local Seek.
- **ON:** Stiller bare inn FM-stasjoner med tilstrekkelig signalstyrke. LO.S-indikatoren lyser.
  - **OFF** (Første): Deaktiverer funksjonen.

**[PTY]\*** (For FM Radio Data System-funksjoner)  
Går i PTY-søkemodus.

- ① Trykk på en PTY-kode.
  - ② Trykk på **[Search]** for å søke.
- Hvis en stasjon sender et program med samme PTY-kode som den du har valgt, blir denne stasjonen stilt inn.
- Du kan angi språket som vises for PTY-søket på **<RADIO SETUP>**-skjermbildet. (Side 17)

**[AME]** Forhåndsinnstiller stasjoner automatisk.

7]

- [|◀◀|/|▶▶|]** Søker etter en stasjon.
- Søkemetoden avhenger av valgt søkemodus.

\* Viser kun hvis FM er valgt som kilde.

## Lagre forhåndsinnstilte stasjoner i minnet

Du kan forhåndsinnstille 15 stasjoner for FM og 5 stasjoner for AM.

## Automatisk forhåndsinnstilling— AME (Autominne)

Trykk som følger på kildekontrollskjermbildet:



En bekreftende melding vises. Trykk på [Yes].

Lokale stasjoner med de sterkeste signalene søkes og lagres automatisk.

## Manual forhåndsinnstilling

### 1 Velg bånd og søk frem en stasjon du vil lagre.

- Du finner mer informasjon under "Avspillingsinformasjon på kildekontrollskjermbildet" på side 14.

### 2 Vis forhåndsinnstillingslisten.

Trykk som følger på kildekontrollskjermbildet:



### 3 Velg et forhåndsinnstilt nummer for å lagre informasjonen.

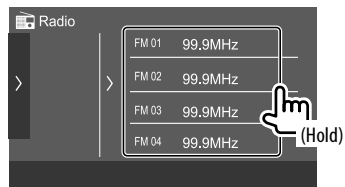

Stasjonen valgt i trinn 1, lagres på forhåndsinnstillingsnummeret du har valgt.

**Slik sjuler du forhåndsinnstillingslisten:** Trykk på [>] på den forhåndsinnstilte listen.

## Velge en forhåndsinnstilt stasjon

### 1 Velg bånd og åpne listen over forhåndsinnstilte stasjoner.

Trykk som følger på kildekontrollskjermbildet:



### 2 Velg en forhåndsinnstilt stasjon.

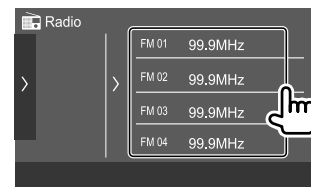

**Slik sjuler du forhåndsinnstillingslisten:** Trykk på [>] på den forhåndsinnstilte listen.

## Innstillinger for tuner-mottak

### 1 Vis skjermbildet <RADIO SETUP>.

Trykk som følger på kildekontrollskjermbildet:



### 2 Gjør innstillingene.

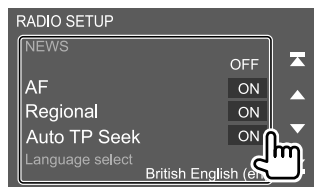

#### [NEWS]\*1

- **00min** til **90min**: Aktiverer nytt standby-mottak ved å velge hvor lenge avbruddet skal vare. NEWS-indikatoren tennes.
- **OFF** (Første): Deaktiverer funksjonen.

#### [AF]

Når du kjører i et område der FM-mottaket ikke er godt nok, vil denne enheten automatisk stille inn en annen FM Radio Data System-stasjon på samme nettverk med sterkere signaler—Nettverkssparende mottak (AF: Alternative frekvenser).

- **ON** (Første): Veksler til en annen stasjon. Programmet kan variere fra det som nå mottas.\*2
- **OFF**: Deaktiverer funksjonen.

#### [Regional]

Når du kjører i et område der FM-mottaket ikke er godt nok, vil denne enheten automatisk stille inn en annen FM Radio Data System-stasjon i samme program med sterkere signaler—Network-Tracking Reception (regional).

- **ON** (Første): Veksler til en annen stasjon som sender samme program.\*2
- **OFF**: Deaktiverer funksjonen.

#### [Auto TP Seek]

Når mottaket fra stasjonen med trafikkinformasjon er dårlig, søker enheten automatisk etter en annen stasjon som kan mottas bedre—Auto TP-søk.

- **ON** (Første): Søker automatisk etter en stasjon med bedre mottak for trafikkinformasjon hvis gjeldende mottak fra gjeldende stasjon er dårlig.
- **OFF**: Deaktiverer funksjonen.

#### [Language select]

Velg språk som skal vises for PTY-søk.

- **British English (en)** (Første)/**Espanol (es)/Francais (fr)/Nederlands (nl)/Norsk (no)/Portugues (pt)/Svenska (sv)/Deutsch (de)**

Trykk på **[Close]** for å lukke innstillingsvinduet.

\*1 Volumjustering ved mottak av trafikkinformasjon memoriseres automatisk. Neste gang enheten slår på TI, settes volumet til tidligere nivå.

\*2 RDS-indikatoren lyser når Network-Tracking Reception er aktivert.  
– Hvitt lys: Radio Data System-stasjon mottas.  
– Oransje lys: Radio Data System-stasjon mottas ikke.

# Spotify

Med Spotify er musikken din overalt. Enten du trener, fester eller slapper av, har du alltid den rette musikken ved fingertuppene. Det finnes millioner av sanger på Spotify – fra gamle favoritter til de aller nyeste låtene. Bare velg musikken du liker, eller la Spotify overraske deg.

Du kan strøomme Spotify fra iPhone/iPod touch eller Android-anordninger.

- Fordi Spotify er en tjeneste levert av en tredjeperson, kan spesifikasjonene endres uten forhåndsvarsel. Derfor kan kompatibiliteten være redusert, eller enkelte eller alle tjenestene kan bli utilgjengelige.
- Enkelte funksjoner i Spotify kan ikke styres fra denne enheten.
- Hvis du har problemer med applikasjonen, kontakt Spotify på <[www.spotify.com](http://www.spotify.com)>.

## Forberedelse

### ■ Installere programmet

Smarttelefonen må ha innebygd Bluetooth og følgende profiler må støttes:

- SPP (Serial Port Profile)
  - A2DP (Advanced Audio Distribution Profile)
- Opprett Internettforbindelse ved å bruke LTE, 3G, EDGE eller Wi-Fi.

Sørg for at du er pålogget applikasjonen for din smartphone. Hvis du ikke har en Spotify-konto, kan du opprette en konto gratis fra din smartphone eller på <[www.spotify.com](http://www.spotify.com)>.

Installer den siste versjonen av Spotify-programmet på smarttelefonen.

- For Android-apparater: Søk på "Spotify" i Google Play for å finne og installere den nyeste versjonen.
- For iPhone/iPod touch: Søk på "Spotify" i Apple iTunes App Store for å finne og installere den nyeste versjonen.

### ■ Koble til enheten

#### For Android-apparater

Koble sammen Android-enheten med denne enheten via Bluetooth. (Side 20)

#### For iPhone/iPod touch

- Via USB-inngang: Koble til iPhone/iPod touch med kablen KCA-iP103 (ekstraustyr). (Side 12)
- Via Bluetooth: Koble sammen iPhone-/iPod touch-enheten med denne enheten. (Side 20)

## Avspillingsfunksjoner

### ■ Avspillingsinformasjon og tastebetjening

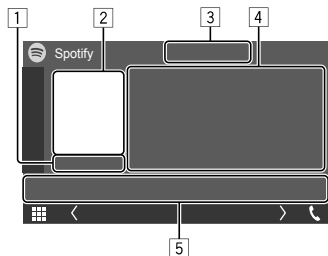

Feks. Spotify-kildekontrollskjermbildet

Du kan også betjene Spotify med en fjernkontroll som kjøpes separat, KNA-RCDV331.

Du kan bare kontrollere spill av, pause og hopp over med fjernkontrollen.

- 1 Spilletid
- 2 Bilddata
- 3 Tastene tommel opp/tommel ned og gjenta/ tilfeldig avspilling\*
- 4 Sporinformasjon
  - Et trykk på [◀] skroller ned teksten hvis ikke hele teksten vises.
- 5 Betjeningstaster\*

\* Se følgende "Betjeningstaster på kildekontrollskjermbildet".

### Betjeningstaster på kildekontrollskjermbildet

- Utseendet på betjeningstastene kan variere, men betjeningstastene som ligner på hverandre, har samme funksjon.
- Se også "Felles betjeningstaster på kildekontrollskjermbildet" på side 9.

Trykk på betjeningstastene utfører følgende handlinger:

[3]	
[⏮]*1	Tommelen ned for gjeldende spor og hopper over til neste spor.
[👍]*1	Lagrer gjeldende spor som favoritt.
[⏸]*2 *3	Aktiverer (⏸)/deaktiverer (⏪) blandemodusen for avspilling.
[⏪]*2	Velger modusen gjentatt avspilling (⏪: gjenta én*3/⏪ALL: gjenta alle/⏪: gjenta av).
[5]	
[☰]	Viser Spotify menykjermen.
[⏴]	Oppretter ny stasjon (Start Radio).
[⏮]*2 *3 [⏭]	Velger et spor.
[⏪][⏩]	Starter (▶)/pauser (⏪) avspillingen.
[+]	Lagre gjeldende spor/artist/album på <Your Music> eller <Your Library>.

\*1 Ikke tilgjengelig for spor i en spilleliste.

\*2 Ikke tilgjengelig for spor i radioen.

\*3 Bare tilgjengelig for brukere med Premium-konto.

## ■ Opprette din stasjon (Start Radio)

Start Radio er for å starte en radiokanal basert på sporet som avspilles.

### Opprett stasjonen.

Trykk som følger på kildekontrollskjermbildet:



Stasjonen opprettes, og avspilling starter automatisk.

- Du kan brukertilpasse stasjonen din ved å bruke tommelen opp ([👍]) eller tommelen ned ([👎]).
  - Tilpassing av stasjoner kan være utilgjengelig, avhengig av sporet.

## ■ Velger et spor

### 1 Vise Spotify meny skjerm.

Trykk som følger på kildekontrollskjermbildet:



### 2 Velg listetypen, så velger du et ønsket element.

- Listetyperne som vises varierer avhengig av informasjonen som sendes ut fra Spotify.

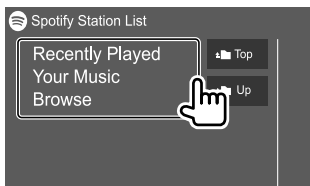

# Andre eksterne komponenter

## Ryggekamera

Installer ryggkameraet (kjøpt separat) til egnet posisjon i samsvar med instruksjonene som fulgte med ryggkameraet.

### ■ Koble til et ryggkamera

Du finner mer informasjon om tilkoblingsterminaler på side 40.

- For å bruke et ryggkamera kreves REVERSE ledningstilkobling. (Side 41)

### ■ Bruke ryggkameraet

- Du finner informasjon om ryggkamerainnstillinger under "Kamerainnstillinger" på side 33.

### Vise skjermbildet for ryggkameraet

Skjermbildet for ryggkameraet vises når du skifter gir til revers (R) når [R-CAM Interruption] er satt til [ON] på <Camera>-skjermbildet. (Side 33)

- En varselmelding vises på skjermen. Varselmeldingen slettes ved å berøre skjermen.

Du kan også vise bildet fra ryggkameraet manuelt uten å skifte gir til revers (R).

På monitorpanelet:



## Avbryte kameraskjermen

Trykk på HOME på monitorpanelet, eller berør området vist nedenfor.



## AV-IN

### ■ Koble til en ekstern komponent

Du finner informasjon om tilkoblingsterminaler på side 40.

### ■ Starte avspilling

#### 1 Velg "AV-IN" som kilden.

Trykk som følger på Hjem-skjermbildet:



#### 2 Slå på den tilkoblede komponenten for å starte avspilling av kilden.

- Du finner avspillingsinformasjon under "Kildekontrollskjerm" på side 8.

## Informasjon

Bluetooth er en trådløs teknologi for radiokommunikasjon over korte avstander, og brukes i bærbare enheter som mobiltelefoner, bærbare PC-er og lignende. Bluetooth-anordningene kan kobles til uten kabler, og de kommuniserer med hverandre.

## Merk

- Når du kjører, må du ikke utføre kompliserte handlinger som å slå telefonnumre, bruke telefonbok osv. Når du må gjøre dette, bør du stoppe bilen på et trygt sted.
- Enkelte Bluetooth-anordninger kan ikke kobles til denne enheten, avhengig av versjonen av Bluetooth.
- Denne enheten vil kanskje ikke virke for enkelte Bluetooth-anordninger.
- Tilkoblingsforholdene kan variere med omstendighetene rundt deg.
- For enkelte Bluetooth-anordninger, frakobles anordningen når enheten er slått av.
- Hvis din mobiltelefon har støtte for PBAP (Phone Book Access Profile), kan du vise følgende elementer på berøringspanelet når mobiltelefonen er tilkoblet.
  - Telefonbok: opptil 1 000 registreringer
  - Oppringte samtaler, mottatte samtaler og tapte samtaler (opptil 50 registreringer totalt)

## Forberedelse

- Koble til og installer mikrofonen på forhånd. Du finner detaljer på side 41.
- Sett **[Bluetooth] [ON]** på **<Bluetooth>**-skjermbildet. (Side 34)

## Tilkobling

Når du kobler en Bluetooth-anordning til enheten første gang:

- ① Registrer enheten ved å koble sammen begge enhetene.
- ② Koble apparatet til enheten. (Side 21)

## Registrere en ny Bluetooth-anordning

Paringen gjør at Bluetooth-anordninger kan kommunisere med hverandre.

- Metodene for paring avhenger av anordningens Bluetooth-versjon.
  - For anordninger med Bluetooth 2.1:  
Du kan pare anordningen og enheten med SSP (Secure Simple Pairing), som bare krever bekreftelse.
  - For anordninger med Bluetooth 2.0:  
Du må angi en PIN-kode både på enheten og anordningen.
- Når koblingen er fullført, forblir anordningen registrert i enheten selv når enheten tilbakestilles. Opptil 10 anordninger kan registreres totalt.
- To Bluetooth anordninger for Bluetooth-telefon og én for Bluetooth-audio kan være tilkoblet samtidig.
- For å bruke Bluetooth-funksjonen må du slå på Bluetooth-funksjonen på anordningen.

## Autoparing

Når **<Auto Pairing>** står på **[ON]** på **<TEL SETUP>**-skjermen, er iOS-anordningene (f.eks. iPhone) automatisk paret når de er tilkoblet via USB. (Side 26)

## Registrere en Bluetooth-anordning

### 1 Søk enheten ("DMX6") fra din Bluetooth-anordning og få anordningen til å registrere.

#### For en Bluetooth-anordning som er kompatibel med SSP (Bluetooth 2.1):

Bekreft forespørselen både på anordningen og enheten.

På den eksterne enheten:



På enheten:

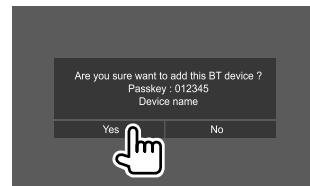

- Trykk på **[No]** for å avvise forespørselen.

#### For en Bluetooth-anordning som er kompatibel med Bluetooth 2.0:

Velg enheten ("DMX6") på din Bluetooth-anordning.

- Hvis det kreves en PIN-kode, legg inn koden som er vist på skjermen (opprinnelig: "0000"). For å endre PIN-kode se side 22.



## 2 Angi bruken som håndfrienhet (1), og trykk på [Close] (2).

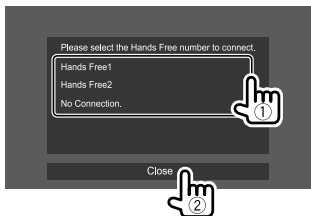

- |                         |   |
|-------------------------|---|
| <b>[Hands Free1]/</b>   | Velg håndfrinnummer for å bruke den som håndfrienhet.               |
| <b>[Hands Free2]</b>    |   |
| <b>[No Connection.]</b> | Velg dette alternativet når du ikke vil bruke den som håndfrienhet. |

## 3 Når Bluetooth-anordningen er kompatibel med A2DP eller SPP: Bestem bruk som en audiospiller eller en anordning med apper installert.

- |              |   |
|--------------|---|
| <b>[Yes]</b> | Velg for å bruke enheten som lydspiller.  |
| <b>[No]</b>  | Velg dette alternativet når du ikke vil bruke Bluetooth-enheten som lydspiller. |

## 4 Når Bluetooth-anordningen er kompatibel med PBAP: Velg om du vil overføre telefonregisteret fra Bluetooth-anordningen til enheten eller ikke.

- |              |  |
|--------------|--|
| <b>[Yes]</b> | Velg for å overføre telefonboken fra Bluetooth-enheten.        |
| <b>[No]</b>  | Velg dette alternativet når du ikke vil overføre telefonboken. |

## ■ Koble til/fra en registrert Bluetooth-anordning

### 1 Vis <Select Device>-skjermen.

Trykk som følger på Hjem-skjermbildet:



Deretter trykker du på **[Bluetooth]** på <SETUP>-skjermbildet.

Trykk på **[Select Device]** på <Bluetooth Setup>-skjermbildet.

## 2 Velg anordningen du vil tilkoble/frakoble.

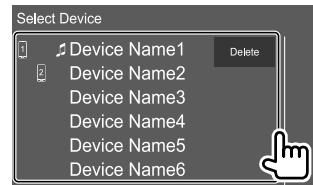

Ikonene ved siden av den registrerte enheten viser følgende:

- 📱/📞: Tilkoblet som en mobiltelefon.
- 🎵: Tilkoblet som en audiospiller.

## 3 Velg bruken av anordningen (1), og trykk på [Close] (2).

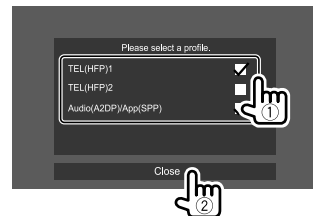

Hver gang du trykker på valget, velges bruken ("✓" vises) eller den fravelges ("✓" forsvinner). Velg for å koble til og fravelg for å koble fra anordningen.

- |                       |   |
|-----------------------|---|
| <b>[TEL (HFP)1]/</b>  | Velg for å bruke den som håndfrienhet.                                |
| <b>[TEL (HFP)2]</b>   |   |
| <b>[Audio (A2DP)/</b> | Velg for å bruke den som lydspiller eller enhet med apper installert. |
| <b>App (SPP)]</b>     |   |

## For å slette den registrerte Bluetooth-enheten:

Trykk på **[Delete]** i trinn 2, velg enheter som skal slettes og trykk på **[Delete]**. En bekreftende melding vises. Trykk på **[Yes]**.

- Trykk på **[☑ All]** for å velge alle enheter.
- Trykk på **[☐ All]** for å oppheve valget av alle enheter.

## ■ Endre PIN-koden

### 1 Vis skjermbildet <Change PIN Code>.

Trykk som følger på Hjem-skjermbildet:



Deretter trykker du på **[Bluetooth]** på <SETUP>-skjermbildet.

Trykk på **[PIN Code]** på <Bluetooth Setup>-skjermbildet.

### 2 Legg inn PIN-koden (①) og bekreft koden (②).

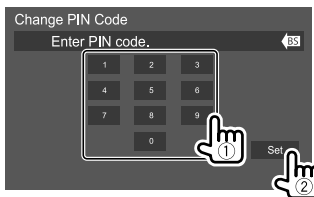

- Trykk på **[BS]** for å fjerne den siste oppføringen.

## ■ Endre anordningsnavnet til enheten som vises på den parede anordningen

### 1 Vis skjermbildet <Change Device Name>.

Trykk som følger på Hjem-skjermbildet:



Deretter trykker du på **[Bluetooth]** på <SETUP>-skjermbildet.

Trykk på **[Device Name]** på <Bluetooth Setup>-skjermbildet.

### 2 Legg inn navnet på anordningen (①) og bekreft (②).



- Trykk på **[BS]** for å fjerne den siste oppføringen.
- Trykk på **[◀/▶]** for å flytte oppføringsposisjonen.

## Bluetooth mobiltelefon

### ■ Når en samtale kommer inn...

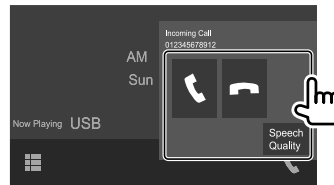

Trykk på betjeningstastene utfører følgende handlinger:

<b>[☎]</b>	Besvarer et anrop.
<b>[☎]</b>	Avviser et anrop.
<b>[Speech Quality]</b>	Viser skjermbildet <Speech Quality adjust>.
	• <b>Microphone Level:</b> Justerer mikrofonens volumnivå. (-10 til 10, første: 0)
	• <b>Echo Cancel Level:</b> Justerer ekkovolumnivået. (OFF, -5 til 5, første: 0)
	• <b>Noise Reduction Level:</b> Justerer støyreduksjonsvolumet. (OFF, -5 til 5, første: 0)

- Samtaleinformasjon vises hvis innsamlet.
- Betjening av telefonen er ikke tilgjengelig mens bildet fra kameraet vises.

## ■ Under en samtale...

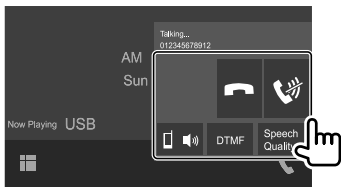

Trykk på betjeningsstastene utfører følgende handlinger:

[📞]	Avslutter en samtale.
[🔇]	Dempe volumet på mikrofonen.
[📞 🔊] / [📞 🔇]	Bytter mellom handsfree-modus og telefonmodus.
[DTMF]	Går i DTMF (Dual Tone Multi Frequency) og sender tekst ved å bruke tastaturet.
[Speech Quality]	Viser skjermbildet <Speech Quality adjust>. <ul style="list-style-type: none"> <li>Du finner mer informasjon på side 22.</li> </ul>

## ■ Ringe en samtale

### 1 Vis kontrollskjermbildet for telefonen.

Trykk som følger på Hjem-skjermbildet:



### 2 Velg en metode for å ringe en samtale.

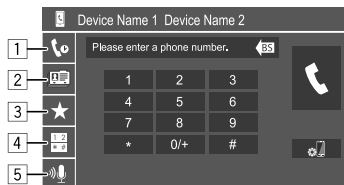

- 1 Fra samtalehistorikken\* (tapte samtaler/ mottatte samtaler/oppringte samtaler)
- 2 Fra telefonboken\*
- 3 Fra forhåndsinnstillingslisten (Side 24)
- 4 Bruke direkte nummertasting
- 5 Bruke taleoppringing

### 3 Velg en kontakt for å ringe.

Ⓐ Når element **1**, **2** eller **3** er valgt i trinn 2:

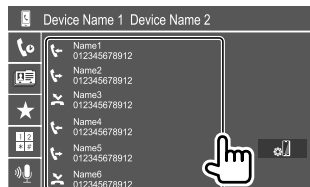

- Hvis den valgte kontakten har flere telefonnumre, vises telefonnummerlisten. Velg et telefonnummer for å ringe.

### Slik bruker du alfabetsøk i telefonboken

- 1 Trykk på [**Q A-Z**].
  - 2 Trykk på den første bokstaven du vil søke etter, på tastaturet. Trykk på [**1**] for å søke etter et tall.
  - 3 Velg kontakten du vil ringe til, i listen.
- Du kan velge et fornavn eller etternavn når du sorterer listen i alfabetisk rekkefølge på <TEL SETUP>-skjermen. (Side 26)

### Ⓑ Når element **4** er valgt i trinn 2:

### Tast inn telefonnummeret (1) og ring (2).

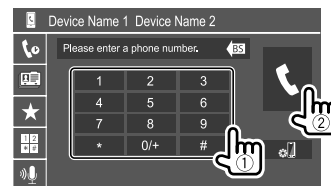

- Trykk på og hold [**0/+**] for å legge inn "+".
- Trykk på [**BS**] for å fjerne den siste oppføringen.

\* Gjelder bare for mobiltelefoner som er kompatible med PBAP (Phone Book Access Profile).

## © Når element 5 er valgt i trinn 2:

### Si navnet på personen du vil ringe til.

- Du kan også foreta taleanrop ved å trykke på og holde inne **VOICE** på skjermpanelet.
- Kun tilgjengelig når den tilkoblede mobiltelefonen har et system for stemmegjenkjenning.
- Hvis enheten ikke kan finne målet, vises "Press [Restart] to restart the voice recognition process." Trykk på **[Restart]**, og si navnet på nytt.
- Trykk på **[Stop]** for å avbryte taleoppringing.

## ■ Veksle mellom to tilkoblede anordninger

Du kan endre enhet som skal brukes, når to enheter er tilkoblet.

På kontrollskjermbildet for telefon:

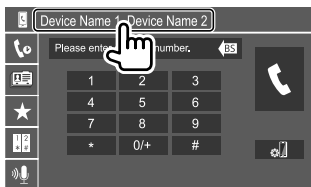

Det aktive apparatet merkes.

## ■ Forhåndsinnstilling av telefonnumre

Du kan forhåndsinnstille opptil 8 numre.

### 1 Vis skjermbildet <Edit Preset Dial>.

Trykk som følger på Hjem-skjermbildet:



Trykk som følger på kontrollskjermbildet for telefonen:

[★] → [Edit]

### 2 Velg en posisjon for å lagre informasjonen.



### 3 Velg en metode for å legge et telefonnummer til den forhåndsinnstilte listen og registrer nummeret i forhåndsinnstilte listen (1), og trykk på [Close] (2).

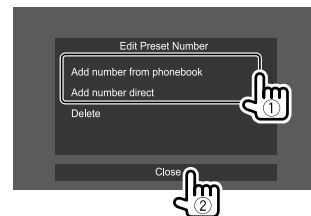

[Add number from phonebook]

Velg et telefonnummer fra telefonboken.

[Add number direct]

Legg inn et telefonnummer på skjermen for direkte nummertasting [Set] for å legge det til den forhåndsinnstilte listen.

- For å vise den forhåndsinnstilte listen trykk på [★] på kontrollskjermen for telefonen.

**Slette et telefonnummer fra den forhåndsinnstilte listen:** Velg telefonnummeret du vil slette på <Edit Preset Dial>-skjermen, og trykk på [Delete] i trinn 3.

**Slette alle telefonnumrene fra den forhåndsinnstilte listen:** Trykk på [Delete all] på <Edit Preset Dial>-skjermen i trinn 2.

## Redigere telefonboken

### Overføre telefonboken

Hvis den tilkoblede Bluetooth-mobiltelefon er kompatibel med Phone Book Access Profile (PBAP), kan du overføre telefonboken fra mobiltelefonen til enheten.

### 1 Vis kontrollskjermbildet for telefonen.

Trykk som følger på Hjem-skjermbildet:



### 2 Start overføring av telefonbokdata.

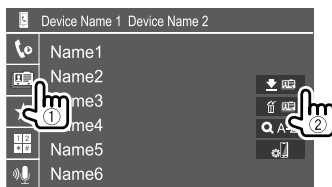

**Slette en kontakt fra telefonboken:** Trykk på

[ ] i trinn 2 ((2)), velg enheter som skal slettes og trykk på [**Delete**]. En bekreftende melding vises. Trykk på [**Yes**].

- Trykk på [ **All**] for å velge alle enheter.
- Trykk på [ **All**] for å oppheve valget av alle enheter.
- Trykk på [**Q A-Z**] for å søke en kontakt etter forbokstaven.

## Bluetooth audiospiller

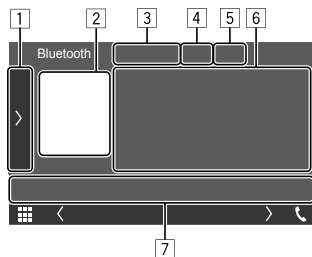

Feks. Bluetooth-kildekontrollskjermbildet

- 1 Viser/skjuler andre tilgjengelige betjeningsknapper\*1
- 2 Illustrasjoner (Vist hvis sporet inneholder illustrasjoner)
- 3 Navn på tilkoblet anordning
- 4 Taster for gjenta/tilfeldig avspilling\*1
- 5 Signalstyrke og batterinivå (Vises kun når informasjon fås fra apparatet.)
- 6 Etikettdata\*2 (nåværende tittel/artistnavn/albumtittel)
  - Et trykk på [**<**] blar ned teksten hvis ikke hele teksten vises.
- 7 Betjeningsknapper\*1

\*1 Se "Felles betjeningsknapper på kildekontrollskjermbildet" på side 9.

\*2 Kun tilgjengelig for enheter kompatible med AVRCP 1.3.

## Avspillingsinformasjon og tastebetjening

- Du finner avspillingsinformasjon under "Kildekontrollskjermbildet" på side 8.
- Du finner informasjon om tastefunksjoner på berøringspanelet under "Felles betjeningsknapper på kildekontrollskjermbildet" på side 9.

Ytterligere tastefunksjoner: Trykk på betjeningsknappene utfører følgende handlinger.

[**BT DEVICE CHANGE**] Bytter til en annen Bluetooth-lydspiller.

## Velge et spor fra listen

### 1 Vis musikkliste.

Trykk som følger på kildekontrollskjermbildet:



### 2 Velg mappen, deretter elementet i den valgte mappen.

- For mer informasjon om hvordan listen fungerer se side 10.



## Bluetooth-mobiltelefoninnstillinger

Du kan endre ulike innstillinger for bruk av Bluetooth-mobiltelefoner på <TEL SETUP>-skjermen.

### 1 Vis skjermbildet <TEL SETUP>.

Trykk som følger på Hjem-skjermbildet:



Deretter trykker du på [**Bluetooth**] på <SETUP>-skjermbildet.

Trykk på [**TEL SETUP**] på <Bluetooth Setup>-skjermbildet.

### 2 Gjør innstillingene.



#### <Bluetooth HF/Audio>

Velger høyttalerne som skal brukes til Bluetooth-mobiltelefoner.

- **Front:** Kun fremre høyttalere.
- **All (Første):** Alle høyttalere.

#### <Auto Response>

- **1 – 30** (i trinn på 5 sekunder): Enheten svarer automatisk innkommende samtaler. Innstill ringetiden for anrop (sekunder).
- **OFF (Første):** Enheten svarer ikke automatisk på anrop. Svarer anrop manuelt.

#### <Auto Pairing>

- **ON (Første):** Etablerer automatisk sammenkobling med iOS-enheten (som iPhone) tilkoblet via USB. (Autoparing vil kanskje ikke virke for enkelte anordninger, avhengig av iOS-versjonen.)
- **OFF:** Avbryter.

#### <Sort Order>

Velg et fornavn eller etternavn når du sorterer listen i alfabetisk rekkefølge.

- **First:** Sorterer listen etter fornavn.
- **Last (Første):** Sorterer listen etter etternavn.

# Innstillinger

## Lyddinnstillinger

### 1 Vis skjermbildet <Audio>.

Trykk som følger på Hjem-skjermbildet:

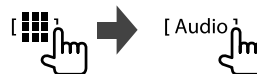

### 2 Velg innstillingen som skal endres.

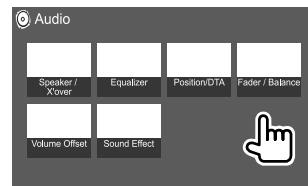

F.eks. lyddinnstillingsskjermbildet

Du kan ikke endre <Audio>-skjermen i følgende situasjoner:

- Når AV-kilde er slått av
- Når Bluetooth-telefonen brukes (mens du ringer eller mottar en samtale, eller ved stemmeoppringing)

# Innstillinger

## <Speaker/X'over>

### Klargjøring:

Før du foretar justeringene for <Speaker/X'over>, velger du egnet crossover-nettverksmodus i henhold til høyttalersystemet (toveis eller treveis høyttalersystem).

### 1 Sett enheten i standby.

Trykk som følger på Hjem-skjermbildet:



Deretter trykker du på **[STANDBY]** på skjermbildet for valg av kilde/alternativ.

### 2 Vis skjermbildet <X'over Network>.

På dette skjermpanelet trykker du på følgende knapper samtidig:

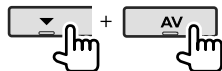

### 3 Velg modusen for delingsfilter.

- |        |   |
|--------|---|
| [2way] | Velg dette alternativet når toveis høyttalere brukes (foran/bak).                     |
| [3way] | Velg dette alternativet når treveis høyttalere brukes (tweeter/ mellomområde/woofer). |

En bekreftende melding vises. Trykk på **[Yes]**.

## Innstillinger og overgangsfrekvens

### 1 Velg en biltype (1), velg en høyttaler (2) (høyttalere foran, høyttalere bak eller subwoofer) som du vil angi, deretter plassering\* og størrelse på høyttaler/tweeter (3) for den valgte høyttaleren.

Et valgvindu vises for hver innstilling. Velg et element, og trykk på **[Close]** for å lukke vinduet.

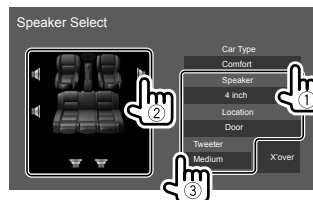

- Gjenta trinn ② og ③ for å innstille alle høyttalere.
- Justerbare elementer varierer avhengig av valgt høyttalertype.
- Når en høyttaler ikke er tilkoblet, velg **[None]**.
- Når du innstiller høyttalerne foran, må du også velge høyttalerstørrelsen for <Tweeter>.

### 2 Når du trykker på **[X'over]**, vises skjermbildet <X'over>.

### 3 Velg høyttalertype (1) og juster crossover-frekvensen (2) for den valgte høyttaleren.

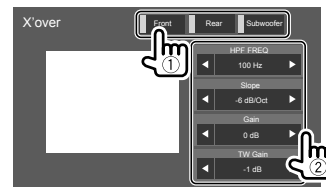

- Justerbare elementer varierer avhengig av valgt høyttalertype, høyttalerstøtte og overgangsinstillinger.

#### <HPF FREQ>

Justerer overgangsfrekvensen til fremre eller bakre høyttalere (høypassfilter).

#### <LPF FREQ>

Justerer overgangsfrekvensen for høyttaleren (lavpassfilter).

#### <Slope>

Justerer overgangshellingen.

#### <Gain>

Justerer utgangsvolumet til den valgte høyttaleren.

#### <TW Gain>

Justerer utgangsvolumet på tweeter.

#### <Phase Inversion>

Velger fase for høyttaleren.

\* Du kan kun velge beliggenheten til høyttalerne når <X'over Network> er innstilt på [2way].

# Innstillinger

## <Equalizer>

Følgende justeringer for hver kilde blir liggende i minnet til du justerer lyden igjen.

Du kan ikke justere lyden når enheten er i standby.

### ■ Velge en forhåndsinnstilt lydmodus

#### 1 Vis de forhåndsinnstilte lydmodusene.

[Preset Select]



#### 2 Velg en forhåndsinnstilt lydmodus.

- Pops/Easy/Top40/Jazz/Powerful/Rock/Flat (Første)/iPod/User1/User2/User3/User4

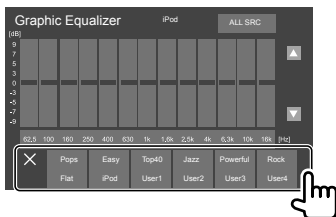

Slik skjuler du de forhåndsinnstilte lydmodusene: Trykk på [X].

### ■ Lagre dine egne lydjusteringer

#### 1 Velg en forhåndsinnstilt lydmodus.

#### 2 Velg et bånd (①), juster nivået (②) og juster lyden (③).

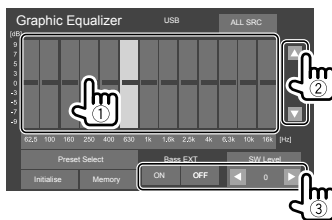

Justerer lyden som følger:

#### <Bass EXT>

Akiverer/deaktiverer bassen.

- ON/OFF (Første)

#### <SW LEVEL>

Justerer nivået til subwoofer.\*

- -50 til +10 (Første: 0)

#### 3 Gjenta trinn 2 for å justere nivået på de andre båndene.

#### 4 Trykk på [Memory] for å lagre justeringen.

Et brukervalgvindu vises. Velg fra [User1] til [User4] for å lagre din justering, og trykk på [Close] for å lukke vinduet.

- For å bruke den justerte utjevneren på alle avspillingskildene trykk på [ALL SRC], og trykk på [OK] for å bekrefte.
- For å slette justeringen, trykk på [Initialise].

\* Kan ikke justeres når <None> er valgt for subwoofer på <Speaker Select>-skjermen. (Side 27)

## <Position/DTA>

Du kan justere lydeffektene avhengig av din høreposisjon. Du kan også lokalisere lyd bildet foran det valgte setet.

### ■ Innstille høreposisjonen

Trykk på [Listening Position] (①), og velg lytteposisjon ([Front L], [Front R], [Front All])\* eller [All] (②).

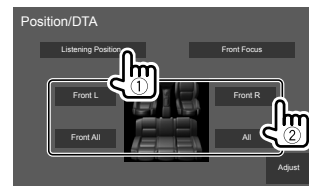

\* [Front All] kan kun velges når <Xover Network> er innstilt på [2way].



# Innstillinger

## Justere Digital Time Alignment (DTA)

Gjør finjusteringer av forsinkelsestiden til høyttalerne for å tilpasse dem til bilen din.

- 1 Trykk på [Adjust] på <Position/DTA>-skjermbildet for å åpne skjermbildet for DTA-justering.
- 2 Trykk på [Delay] (1), og juster DTA-verdien (Digital Time Alignment) (2) for hver høyttaler.

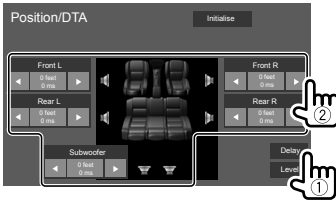

- Se "Fastsette verdien for <Position/DTA>-justering" på side 30 for å fastsette justeringsverdien.

- 3 Trykk på [Level] (1), og juster utgangsverdien (2) for hver høyttaler.

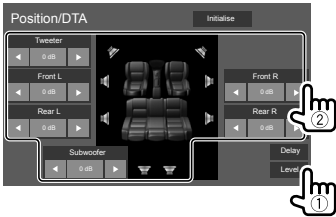

For å nullstille innstillingsverdien: Trykk på [Initialise].

## Lokalisere lydbildet—frontfokus

- 1 Trykk på [Front Focus] (1), velg lytteposisjonen (2) du vil innstille som frontposisjon, og trykk på [Adjust] (3).

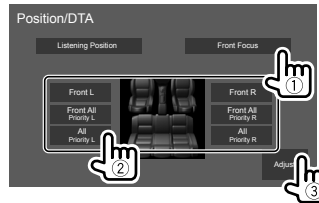

- Når du sitter i posisjonen [Front All] (setene foran) eller [All] (setene foran og bak), velg venstre ("Priority L") eller høyre ("Priority R") for å bestemme posisjonen for å lokalisere lydbildet.

- 2 Trykk på [Delay] (1), og juster lydbildet (2) presist.

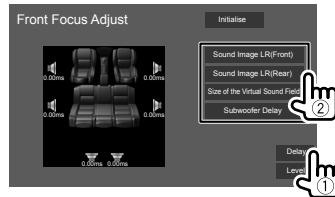

## [Sound Image LR (Front)]

Justerer lydbildet som skal lokaliseres foran.

## [Sound Image LR (Rear)]

Justerer lydbildet som skal lokaliseres bak.

## [Size of the Virtual Sound Field]

Justerer det virtuelle lydfeltet til ønsket feltstørrelse.

- Hvis lydbildet beveger seg ut av fremre stilling, må du justere [Sound Image LR (Front)]/[Sound Image LR (Rear)].

## [Subwoofer Delay]

Justerer forsinkelsestiden for subwooferlyden.

- 3 Trykk på [Level] (1), og juster utgangsverdien (2) for hver høyttaler.

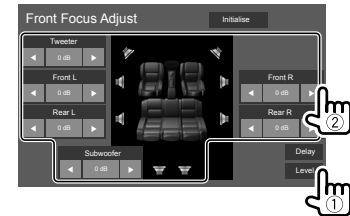

For å nullstille innstillingsverdien: Trykk på [Initialise].

## Innstillinger

### Fastsette verdien for <Position/DTA>-justering

Hvis du oppgir avstanden fra midten av den nåværende innstilte høreposisjonen til hver høyttaler, vil forsinkelsestiden automatisk beregnes og innstilles.

- 1 Fastsett midten av den nåværende innstilte høreposisjonen som referansepunkt.
- 2 Mål avstanden fra referansepunktet til høyttalerne.
- 3 Beregn forskjellene mellom avstanden til høyttaleren lengst unna og de andre høyttalerne.
- 4 Still inn DTA-verdien beregnet i trinn 3 for individuelle høyttalere.
- 5 Juster styrke for individuelle høyttalere.

Feks. når [Front All] er valgt som høreposisjon

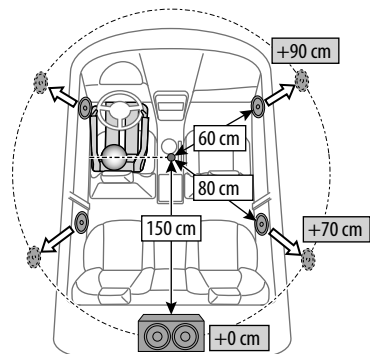

### <Fader/Balance>

Trykk på [▲]/[▼]/[◀]/[▶] eller dra -merket for å justere.

#### <Fader>

Justerer utgangsbalansen på fremre og bakre høyttaler. Når du bruker et system med to høyttalere, setter du fader til senter (0).

- F15 til R15 (Første: 0)

#### <Balance>

Justerer utgangsbalansen på venstre og høyre høyttaler.

- L15 til R15 (Første: 0)

**Slik fjerner du justeringen:** Trykk på [Center].

### <Volume Offset>

Juster og lagre autojusteringens volumnivå for hver kilde. Volumnivået vil automatisk øke eller synke når du endrer kilden.

Hvis du har økt volumet først, og deretter senket volumet ved å bruke volumutligning, kan lyden bli ekstremt sterk hvis du plutselig veksler til en annen kilde.

- -5 til +5 (Første: 0)

**For å nullstille innstillingsverdien:** Trykk på [Initialise].

### <Sound Effect>

Justerer lydeffekten.

#### <Bass Boost>

Velger bassnivået.

- OFF (Første)/1/2/3

### <Loudness>

Justerer lydstyrke. (LOUD-indikatoren lyser når støyvolumet justeres.)

- OFF (Første)/Low/High

### <Drive Equalizer>

Reduserer kjørestøyen ved å øke båndvidden.

- OFF (Første)/ON

### <Space Enhancer>\*

Forbedrer lydområdet virtuelt ved å bruke systemet Digital Signal Processor (DSP). Velg det forbedrede nivået.

- OFF (Første)/Small/Medium/Large

### <Supreme>

Gjenoppretter lyden som gikk tapt ved lydkomprimering, til en realistisk lyd.

- OFF/ON (Første)

### <Realizer>

Gjør lyden virtuelt mer realistisk ved å bruke systemet Digital Signal Processor (DSP). Velg lydnivået.

- OFF (Første)/1/2/3

### <Stage EQ>

Flytter lokaliseringen av lydbildet til det nedre eller øvre punktet. Velg høyden.

- OFF (Første)/Low/Middle/High

\* Du kan ikke endre innstillingen når "Radio" er valgt som kilde.

# Innstillinger

## Innstillinger for display

### Vis <Display>-skjermen.

Trykk som følger på Hjem-skjermbildet:



Deretter trykker du på [Display] på <SETUP>-skjermbildet.



F.eks. oppsettskjermbildet

## <Dimmer>

- **ON:** Aktiverer dimmeren.
- **OFF:** Deaktiverer dimmeren.
- **SYNC** (Første): Dimmer skjermen og knappebelysningen når du slår på frontlyktene.

## <OSD Clock>

- **ON** (Første): Viser klokken mens en videokilde spilles av.
- **OFF:** Avbryter.

## <Key Color>

Du kan velge belysningsfargen på knappene på skjermpanelet.

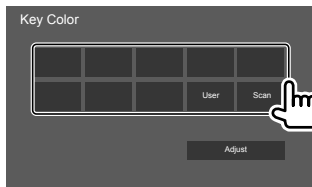

- Du kan også justere belysningsfargen selv. Trykk på [Adjust] for å åpne skjermbildet for justering av belysningsfarge, og juster fargen. Justeringen lagres i [User].
- Når du velger [Scan] endres belysningsfargen gradvis.

## <Background>

Du kan endre bakgrunnsdesign eller -farge.

### Slik endrer du bakgrunnsdesignen:

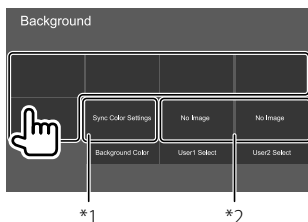

**Slik endrer du bakgrunnsfargen:** Trykk på [Background Color] og velg farge på <Background Color>-skjermbildet.

- Du kan velge samme farge som er valgt i <Key Color>, som bakgrunnsfarge ved å trykke på [Sync Color Settings].
- Hvis [Scan] er valgt i <Key Color>, kan ikke brukeren velge [Sync Color Settings].

\*1 Velger bakgrunnsfarge på forhånd.

\*2 Velger et lastet favorittbilde på forhånd.

### Lagre ditt favorittbilde som bakgrunnsbilde

Du kan bruke favorittbildet lagret på den tilkoblede USB-enheten til bakgrunnsbilde.

- Koble til USB-enheten som bildet er lagret på, på forhånd.
- Bruk en JPEG/PNG/BMP-fil med en oppløsning på 800 x 480 piksler.

**1** Trykk på [User1 Select] eller [User2 Select] for å lagre bildet for <Background>-skjermbildet.

**2** Velg mappen, deretter filen for bakgrunnsbildet i den valgte mappen.



## 3 Roter bildet (①) om nødvendig, og bekreft valget (②).

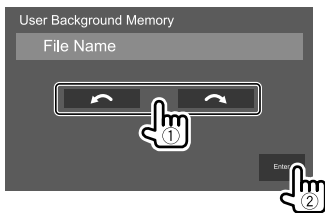

En bekreftende melding vises. Trykk på **[Enter]** for å lagre det nye bildet. (Det eksisterende bildet erstattes med det nye.)

## <Viewing Angle>

Velg visningsvinkel i forhold til skjermpanelet for å gjøre det lettere å se bildet på skjermen.

- 0 (Første)/-1/-2/-3

## Innstillinger for brukergrensesnitt

Vis <User Interface>-skjermen.

Trykk som følger på Hjem-skjermbildet:



Deretter trykker du på **[User Interface]** på <SETUP>-skjermbildet.

## <Steering Remote Controller>

Tildel funksjonene til knappene på rattets fjernkontroll.

- Denne funksjonen er kun tilgjengelig når bilen er utstyrt med den elektriske fjernkontrollen til rattet.
- Du kan kun registrere/endre funksjonene når du står parkert.
- Hvis fjernkontrollen til rattet ikke er kompatibel, kan det hende at innlæringen ikke er fullført, og en feilmelding kan vises.

## 1 Når enheten er klar for læring, trykk og hold en knapp på fjernkontrollen til rattet i 2 sekunder for å registrere/endre.

- Se på meldingen som vises, for å bekrefte om enheten er klar før du fortsetter.

## 2 Velg en funksjon som skal tildeles til den valgte knappen.

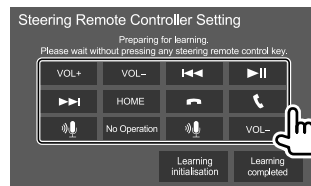

## 3 Gjenta trinn 1 og 2 for å registrere andre funksjoner på andre knapper.

## 4 Trykk på **[Learning completed]** når du er ferdig.

En bekreftende melding vises. Trykk på **[Yes]**.

- Enheten kan registrere/endre alle funksjonene til knappene samtidig. For å gjøre dette trykker du på alle knappene etter hverandre, og når du har trykket på alle, trykker du på **[Learning completed]** i trinn 2. Men nye funksjoner kan ikke innlæres etter dette.
- For å endre allerede innlærte funksjoner trykker du på den tildelte funksjonen du vil endre, i trinn 2, og trykker deretter for å velge den nye funksjonen fra funksjonslisten.
- Bekreft innholdet av de innstillbare funksjonene i funksjonslisten. Du kan ikke redigere funksjonslisten.

**For å nullstille innstillingen:** Trykk på **[Learning initialisation]** i trinn 2.

- En bekreftende melding vises. Trykk på **[Yes]**.
  - For å avbryte initialiseringen trykk på **[No]**.

## Innstillinger

### <Beep>\*1

- **ON** (Første): Aktiverer tastetonen.
- **OFF**: Deaktiverer tastetonen.

### <Language Select>

Velg tekstspråket som brukes til informasjon på skjermbildene. Du finner mer informasjon under "Første innstillinger" på side 5.

### <Touch Panel Adjust>

Juster berøringsposisjonene til knappene på skjermen.

Trykk på og hold midten av merkene nederst til venstre (①) og øverst til høyre (②) som beskrevet.

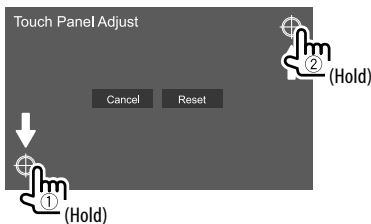

- For å tilbakestille berøringsposisjonen, trykk på **[Reset]**.
- For å avbryte nåværende handling, trykk på **[Cancel]**.

### <Clock>

Velg metode for å stille dato og klokke. Du finner mer informasjon under "Innstille kalender/klokkeslett" på side 6.

### <Time Zone>\*2

Velg tidssonene for området ditt. Du finner mer informasjon under "Innstille kalender/klokkeslett" på side 6.

### <Clock Adjust>\*2

Juster dato og klokke manuelt. Du finner mer informasjon under "Innstille kalender/klokkeslett" på side 6.

\*1 Tilgjengelig kun når <X'over Network> står på [2way].

\*2 Tilgjengelig når [Clock] er innstilt på [Manual].

## Kamerainnstillinger

### Vis skjermbildet <Camera>.

Trykk som følger på Hjem-skjermbildet:



Deretter trykker du på **[Camera]** på <SETUP>-skjermbildet.

### <R-CAM Interruption>

- **ON**: Viser bildet fra ryggkameraet når du skifter gir til revers (R).
- **OFF** (Første): Velg dette når ikke noe kamera er tilkoblet.

### <R-CAM for Car interface>

- **ON**: Velges når du kobler til en ekstern systemenhet. (Verken knapper eller titler vises.)
- **OFF** (Første): Velges når et ryggkamera er koblet til.

### <Parking Guidelines>

- **ON** (Første): Viser parkeringsveiledningen.
- **OFF**: Skjuler parkeringsveiledningen.

### <Guidelines Setup>

Juster parkeringsveiledningen avhengig av størrelsen på bilen, parkeringsplassen osv.

Når du justerer parkeringsveiledningen, sørg for å bruke håndbrekket for å unngå at bilen flytter seg.

Trykk på ett av -merkene (①), deretter justerer du posisjonen til det valgte -merket (②).

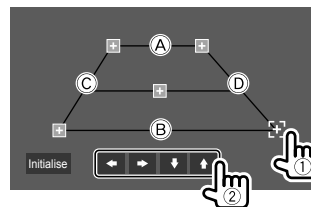

Sørg for at (A) og (B) er horisontalt parallelle, og at (C) og (D) er like lange.

- Trykk på **[Initialise]** for å nullstille alle merkene til den opprinnelige standardposisjonen. En bekreftende melding vises. Trykk på **[Yes]**.

# Innstillinger

## Spesielle systeminnstillinger

### Vis skjermbildet <Special>.

Trykk som følger på Hjem-skjermbildet:



Deretter trykker du på [**Special**] på <SETUP>-skjermbildet.

### <DEMO>

- **ON** (Første): Aktiver visningsdemonstrasjonen.
- **OFF**: Deaktiver visningsdemonstrasjonen.

### <Manual Power OFF>

Tildel funksjonen til **HOME** på skjermpanelet når den trykkes og holdes.

- **AV OFF**: Slår av skjerm og lyd. Skjermen og lyden gjenopprettes når du mottar et anrop, mottar videosignaler fra ryggekameraet osv.
- **Complete OFF** (Første): Slår av strømmen.

### <SETUP Memory>

- **Lock**: Låser innstillingene <Audio SETUP Memory>/<Audio SETUP Recall>/<Audio SETUP Clear>. – Elementene i <Speaker/X'over>-innstillingene kan ikke justeres når [**Lock**] er valgt.
- **Unlock**: Låser opp innstillingene.

### <Audio SETUP Memory>\*

Lagrer følgende lydinnstillinger i minnet:

- Fader/Balance
- Speaker/X'over

- Equalizer (justering av brukerforhåndsinnstilling ([**User1**] – [**User4**])/Subwoofer-nivåinnstilling)
  - Position/DTA
  - Sound Effect
- En bekreftende melding vises. Trykk på [**Yes**].

### <Audio SETUP Recall>\*

Henter alle innstillinger lagret av <Audio SETUP Memory>. En bekreftende melding vises. Trykk på [**Yes**].

### <Audio SETUP Clear>\*

Fjerner innstillingene foretatt på <Audio>-skjermbildet. En bekreftende melding vises. Trykk på [**Yes**].

### <Software Information>

Viser informasjon om programvaren (som serienummer, programversjon, systemversjon o.l.). Du kan oppdatere programvaren.

### <Open Source Licenses>

Vis Open Source-lisenser.

### <Initialise>

Initialiserer alle innstillinger foretatt på enheten. En bekreftende melding vises. Trykk på [**Yes**].

- Innstillingene lagret i <Audio SETUP Memory> initialiseres ikke.

\* Tilgjengelig kun når <SETUP Memory> står på [Unlock].

## Bluetooth-innstillinger

### Vis skjermbildet <Bluetooth>.

Trykk som følger på Hjem-skjermbildet:

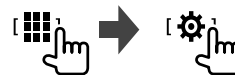

Deretter trykker du på [**Bluetooth**] på <SETUP>-skjermbildet.

### <Bluetooth>

- **ON** (Første): Aktiverer enhetens Bluetooth-funksjon.
- **OFF**: Deaktiverer enhetens Bluetooth-funksjon.

### <Select Device>

Koble til eller fra den parede anordningen. (Side 21)

### <Device Name>

Vis/endre anordningsnavnet som skal vises på Bluetooth-anordningen. (Side 22)

### <PIN Code>

Endre enhetens PIN-kode. (Side 22)

### <Device Address>

Vis enhetens anordningsadresse.

### <TEL SETUP>

Konfigurer innstillingen for å bruke en Bluetooth-mobiltelefon. (Side 26)

## Innstillinger

### Sikkerhetsinnstillinger

#### Vis <Security>-skjermen.

Trykk som følger på Hjem-skjermbildet:



Deretter trykker du på [Security] på <SETUP>-skjermbildet.

#### <Security Code Set>

Registrer sikkerhetskoden for enheten. (Side 5)

#### <Security Code Cancellation>

Nullstille sikkerhetskoden. (Side 5)

#### <Security Code Change>

Endre sikkerhetskoden. (Side 5)

## Fjernkontroll

En fjernkontroll (ekstraustyr) KNA-RCDV331 har blitt designet for å kontrollere denne enheten. Se bruksanvisningen som følger med fjernkontrollen.

### ⚠ OBS

- Legg fjernkontrollen et sted der den ikke vil bevege seg ved bremsing eller andre handlinger. Det kan oppstå en farlig situasjon dersom fjernkontrollen faller ned og klemmes under pedalene når du kjører.
- Ikke la batteriet komme i nærheten av åpen ild eller under direkte sollys. Dette kan føre til brann, eksplosjon eller høye temperaturer.
- Batteriet må ikke lades opp, kortsluttes, brytes opp eller varmes opp, heller ikke legges i ilden. Dette kan føre til at batteriet lekker væske. Hvis du får batterivæske i øynene eller på klærne, må du øyeblikkelige skylle med rikelig med vann og deretter oppsøke lege.
- Plasser batteriet utenfor barnas rekkevidde. Dersom et barn skulle svelge et batteri, må du øyeblikkelig oppsøke lege.

### Forberedelse

#### ■ Installasjon av batteri

Bruk to "AAA"/"R03" batterier.

Sett batteriene i med + og – poler riktig vei i samsvar med illustrasjonen i batteriholderen.

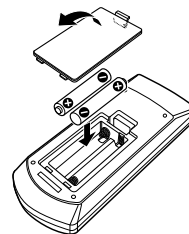

- Sett alltid in batteriene fra – polene for å unngå å bøye fjærene.
- Hvis fjernkontrollen kun virker på kort avstand eller ikke i det hele tatt, er det mulig at batteriene er utladet. I så fall må de skiftes ut med nye batterier.

## ■ Modusbryter for fjernkontroll

Funksjonen som styres med fjernkontrollen avhenger av posisjonen til modusbryteren.

KNA-RCDV331

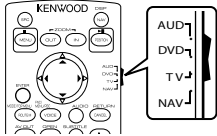

- **AUD-modus:** Bruk denne modusen når du kontrollerer en valgt kilde eller radiokilde osv.
  - Når du kontrollerer en spiller som ikke er integrert, velg "AUD"-modus.
- **DVD-modus:** Brukes ikke.
- **TV-modus:** Brukes ikke.
- **NAV-modus:** Brukes ikke.
- Posisjonen til modusbryteren for fjernkontrollen indikeres i tittelen til hver modus, f.eks. "AUD-modus".

## Grunnleggende operasjoner for KNA-RCDV331 (kjøpes som tillegg)

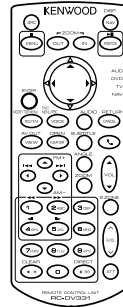

## ■ Vanlige handlinger (AUD-modus)

<b>SRC</b>	<ul style="list-style-type: none"><li>• Velger kilden.</li><li>• Avslutter innkommende/nåværende samtale.</li></ul>
<b>VOL ▲/▼</b>	Justerer volumnivået.
<b>ATT</b>	Demper/gjenoppretter lyden.
<b>VOICE/FNC/ MENU/PBC</b>	For USB/iPod: Veksler til gjeldende kildekontrollskjerm.
<b>ENTER</b>	Bekrefter valg.
	Besvarer innkommende anrop.
<b>ROUTE M/ MODE/ TOP MENU</b>	Endrer bildeformatet. <ul style="list-style-type: none"><li>• Bildeformatet endres hver gang du trykker på tasten.</li></ul>
<b>VIEW/AV OUT</b>	Bytter til AV-kilden som skal spilles.
<b>MAP DIR/OPEN</b>	Justerer panelvinkelen. <ul style="list-style-type: none"><li>• Panelvinkelen endres hver gang du trykker på tasten.</li></ul>
<b>NAV/DISP</b>	Veksler til gjeldende kildekontrollskjerm.
<b>ZOOM OUT/IN</b>	Brukes ikke for denne enheten.
<b>2 ZONE</b>	Brukes ikke for denne enheten.
<b>R.VOL ▲/▼</b>	Brukes ikke for denne enheten.



# Fjernkontroll

## ■ Radio (AUD-modus)

▲/FM+ / ▼/AM-	Velger båndet.
◀/◀◀ / ▶▶/▶	Søker etter stasjoner.*
POSITION/▶▶	Endrer søkemodus (AUTO1, AUTO2, MANUAL).
0 – 9	Spesifiserer frekvensen til stasjonen som du søker etter i direktesøk.
# BS/DIRECT	Går til direkte søkemodus.

\* Søkemetoden avhenger av valgt søkemodus.

## ■ iPod (AUD-modus)

◀/◀◀ / ▶▶/▶	Velger musikk/videoer.
POSITION/▶▶	Starter/pauser avspillingen.

## ■ USB (AUD-modus)

▲/FM+ / ▼/AM-	Velger en mappe.
◀/◀◀ / ▶▶/▶	Velger en fil.
POSITION/▶▶	Starter/pauser avspillingen.

## ■ Søker etter en stasjonsfrekvens direkte

Mens du hører på radio, kan du søke etter en stasjonsfrekvens direkte ved hjelp av tallknappene.

- 1 Trykk på # BS/DIRECT for å angi søkemodus.**
- 2 Trykk på en nummerknapp for å velge ønsket stasjonsfrekvens.**
  - Trykk på \* +/CLEAR for å slette feiltasting.
- 3 Trykk på ◀/◀◀ / ▶▶/▶ for å bekrefte.**

**For å avslutte søkemodus:** Trykk på # BS/DIRECT.

## KENWOOD Remote APP

KENWOOD Remote er et program som kobler til og styrer kompatible KENWOOD-mottakere for bil via Bluetooth® som en trådløs fjernkontroll.

Du kan også bruke denne enheten fra en smarttelefonen ved å bruke KENWOOD Remote APP. Dette programmet kan vise kildeinformasjonen for denne enheten på skjermen til en smarttelefon, slik at brukeren kan foreta lydinnstillinger gjennom programmets grafiske brukergrensesnitt.

Dette programmet fungerer også som et frittstående musikkavspillingsprogram når smarttelefonen ikke er koblet til denne enheten.

- For detaljer, besøk <[www.kenwood.com/car/app/kenwood\\_remote/eng/](http://www.kenwood.com/car/app/kenwood_remote/eng/)>.

# Installering og tilkobling

## ⚠ ADVARSLER

- IKKE koble tenningsledningen (rød) og batteriledningen (gul) til bilens karosseri (jord). Dette kan føre til kortslutning, som igjen kan starte en brann.
- IKKE kutt ut sikringen fra tenningsledningen (rød) og batteriledningen (gul). Strømforsyningen må kobles til ledningene via en sikring.
- Koble alltid tenningsledningen (rød) og batteriledningen (gul) til strømkilden gjennom sikringsboksen.

## ⚠ OBS

- Installer denne enheten på dashbordet i bilen.
- Ikke rør ved metalledene på denne enheten under og rette etter at den brukes. Metalleder som kjøleribben og huset blir varme.
- Vid parkering i områder med lavt til tak, steng så av enheten for å forvare antennen. Som når enheten installeres i bilen med funksjonen automatisk antenne; radioantennen går automatisk opp når du slår på enheten med strømfordelerkabelen tilkoblet. (Side 41)

## Før installering

### ■ Forhåndsregler for installering og tilkobling

- Montering og tilkobling av dette produktet krever ferdighet og erfaring. Av hensyn til sikkerheten, bør du overlate koblingsarbeidet til profesjonelle.
- Monter enheten slik at vinkelen er 30° eller mindre.
- Sørg for å jorde enheten til en 12 VDC strømforsyning.
- Ikke installer enheten på et sted der den utsettes for direkte sollys eller for mye varme eller fuktighet. Unngå også steder med mye støv eller mulighet for vannsprut.
- Ikke bruk dine egne skruer. Bruk kun de medfølgende skruene. Hvis du bruker feil skruer, kan du skade enheten.
- Etter at enheten er installert, må du sjekke at bremselys, blinklys, vindusviskere osv. på bilen virker som de skal.
- Ikke trykk hardt på paneloverflaten når du installerer enheten i bilen. Dette kan føre til sår, skader eller funksjonsfeil.
- Hvis strømmen slås på ("Miswiring DC Offset Error", "Warning DC Offset Error" vises), kan høyttalerledningen ha en kortslutning eller kan berøre karosseriet til bilen og beskyttelsen kan være aktivert. I dette tilfellet må høyttalerledningen sjekkes.

- Hold alle kabler på avstand fra varme metalleder.
- Hvis bilens tenning ikke har en ACC-posisjon, kobler du tenningsledningen til en strømkilde som kan slås på og av med tenningsnøkkelen. Hvis du kobler tenningsledningen til en strømkilde med konstant strømforsyning, som med batteriledningene, kan batteriet tappes.
- Hvis konsollen har et lokk, sørg for å installere enheten slik at monitorpanelet ikke slår borti lokket når det åpnes og lukkes.
- Hvis sikringen går, må du først påse at ledningene ikke rører ved hverandre og skaper kortslutning, deretter skifter du den gamle sikringen med en ny av samme spesifikasjon.
- Isoler ikke-tilkoblede ledninger med vinyltape eller lignende. For å hindre kortslutning må du ikke fjerne endehettene på og ikke la det stikke kabler utenfor utilkoblede ledninger eller kontakter.
- Fest ledningene med kabelklemmer og vikle vinyltape rundt ledningene som kommer i kontakt med metalleder, for å beskytte ledningene og hindre kortslutning.
- Koble høyttalerledningene korrekt til terminalene der de tilhører. Enheten kan skades eller virke dårlig hvis du deler ⊕ ledninger eller jorder dem til en av bilens metalleder.
- Når det kun kobles to høyttalere til systemet, må du koble begge kontaktene enten til fremre utgangsterminaler eller til bakre utgangsterminaler (ikke bland fremre og bakre). Hvis du for eksempel kobler kontakten ⊕ for venstre høyttaler til en frontutgang, må du ikke koble kontakten ⊖ til en bakutgang.

## Installering og tilkobling

### Liste over deler for installasjon

**Merk:** Denne listen over deler inkluderer ikke hele pakkeinnholdet.

- 1 Ledningssett (x 1)
- 2 Parkeringsforlengelseskabel, 2 m (x 1)
- 3 Trimplate (x 1)
- 4 Monteringshylse (x 1)
- 5 Uttreksnøkler (x 2)
- 6 Mikrofon, 3 m (x 1)

### Installasjonsprosedyre

- 1 Ta nøkkelen ut av tenningen og koble fra  $\ominus$  batteriet.
- 2 Koble de nødvendige innganger og utganger for hver enhet.
- 3 Koble høyttalerledningene til ledningssettet.
- 4 Ta kontakt B på ledningssettet og koble den til høyttalerkontakten i bilen.
- 5 Ta kontakt A på ledningssettet og koble den til eksternt strømkontakt i bilen.
- 6 Koble ledningsnett til enheten.
- 7 Installer enheten i bilen.  
Påse at enheten installeres sikkert. Hvis enheten er ustabil, kan den svikte (f.eks. kan lyden være ujevn).
- 8 Koble til batteriet  $\ominus$  igjen.
- 9 Konfigurer <Initial Settings>. (Side 5)

### Installere enheten

#### Installere enheten med monteringshylsen

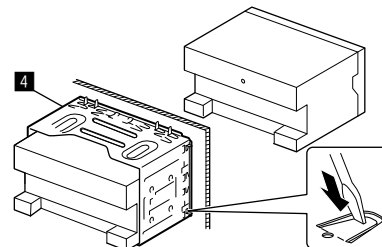

Bøy tappene på monteringshylsen med en skrutrekker eller lignende, og fest den.

#### Installere trimplaten

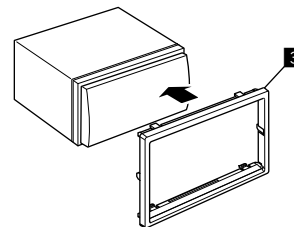

# Installering og tilkobling

## Fjerne enheten

- 1 Sett i hektepinnene på uttreksnøklene (5) og fjern de to låsene på den nedre delen av trimplaten (3).

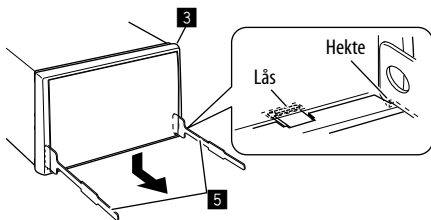

- 2 Begynn med de øverste to hektene på trimplaten (3).

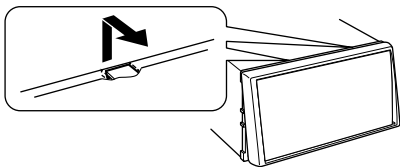

Rammen kan fjernes fra oversiden på samme måte.

- 3 Ta ut enheten ved å sette inn de to uttreksnøkklene (5) og trekke dem ut som vist.

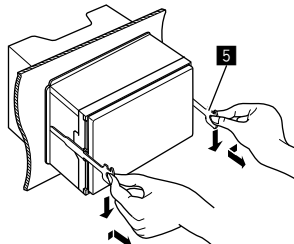

Vær forsiktig så du ikke skader deg på hektepinnene på avtreksnøkkelen.

## Tilkoble eksterne komponenter

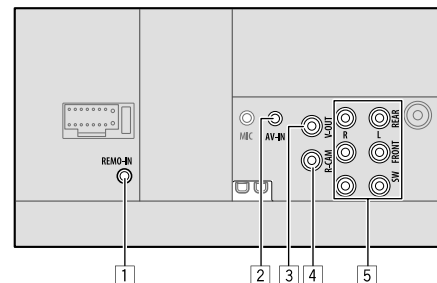

- 1 Inngang for fjernkontrollen til rattet (REMO-IN)
- Koble til bilens fjernkontroll på rattet ved å bruke kabelen for fjernkontroll til rattet (tilleggsutstyr). Kontakt din KENWOOD-forhandler for mer informasjon.
- 2 Audio video inngang (AV-IN)
- 3 Video utgang (V-OUT)
- 4 Ryggkamera inngang (R-CAM)
- 5 Utganger\*
- Venstre utgang (Hvit)
  - Høyre utgang (Rød)
- REAR: Bakre forutganger for høyttaler  
FRONT: Fremre forutganger for høyttaler  
SW: Subwoofer-forutganger
- For 3-veis overgang:**  
REAR: Tweeter-forutganger  
FRONT: Forutganger Mid range-høyttaler  
SW: Woofer-forutganger

\* Når en ekstern forsterker kobles til, må dens jordledning kobles til bilens chassis, ellers kan enheten bli skadet.



# Referanser

## Vedlikehold

### Rengjøring av enheten

- Ikke bruk løsemidler (som tynner, lettbensin osv.), rengjøringsmidler eller insektmidler. Disse kan skade skjermen på enheten.
- Tørk forsiktig av panelet med en tørr, myk klut.

## Mer informasjon

### Om spillbare filer

#### Lydfiler

- Denne enheten kan spille av filer med følgende kodek og filtype:
  - MP3 (.mp3), WMA (.wma), WAV (.wav), AAC (.m4a), FLAC (.flac)
- Denne enheten kan spille av filer som oppfyller nedenstående vilkår:
  - Bitrate:
    - MP3/WMA/AAC: 8 kbps – 320 kbps
  - Samplingfrekvens:
    - MP3/WMA/AAC: 16 kHz – 48 kHz
    - WAV/FLAC: 16 kHz – 96 kHz
  - Filer tatt opp i VBR (variabel bitrate) og har et avvik i indikasjon av forløpt tid

- Denne enheten kan vise følgende:
  - Tagg:
    - MP3: ID3-tagg (versjon 1.0/1.1/2.2/2.3/2.4)
    - WMA-tagg
    - WAV-tagg
    - AAC-tagg
    - FLAC-tagg
  - Omslagsbilde:
    - Bildestørrelse: oppløsning 32 × 32 til 1 232 × 672
    - Datastørrelse: under 500 KB
    - Filtype: JPEG/PNG/BMP
- Denne enheten kan ikke spille av følgende filer:
  - MP3-filer kodet med MP3i og MP3 PRO-format.
  - MP3-filer kodet med Layer 1/2.
  - WMA-filer kodet med tapsfritt, profesjonelt og stemmeformat.
  - WMA-filer som ikke er basert på Windows Media® Audio.
  - WMA/AAC-filer kopieringsbeskyttet med DRM.
  - AAC-filer kopieringsbeskyttet med FairPlay (bortsett fra de som lagres på en iPod/iPhone).
  - Filer som har data som AIFF, ATRAC3 osv.

#### Videofiler

- Denne enheten kan spille av filer med følgende kodek og filtype:
  - MPEG1/MPEG2 (.mpg, .mpeg), MPEG4 (.mp4, .m4v), H.264 (.mp4, .m4v, .avi, flv, f4v), WMV (.wmv)\*, MKV (.mkv)
- Streamer som er i henhold til:
  - Audio: MP3 eller Dolby Audio
  - MPEG1/MPEG2:
    - Audio: MPEG1 Audio Layer-2 eller Dolby Audio
    - Video: MPEG-system/programstream
- Andre avspillingsbetingelser:
  - MPEG1/MPEG2: Filformat: MP@ML (Main Profile at Main Level)/SP@ML (Simple Profile at Main Level)/MP@LL (Main Profile at Low Level)
  - Videoutgangsformat: NTSC (som standard)
- Denne enheten kan spille av filer på under 4 GB.

\* **Maksimum oppløsning: 640 × 480**

### ■ Om USB-avspilling

#### Viktig

Påse at alle viktige data sikkerhetskopieres for å unngå datatap.

Vi tar ikke ansvar for tap av data som er lagret i enhetene ved bruk av denne enheten.

#### Avspillbare filer i en USB-enhet

- Denne enheten kan spille av følgende filtyper lagret i et USB-minne.
  - MPEG1/MPEG2/MPEG4/H.264/WMV/MKV/MP3/WMA/WAV/AAC (.m4a)/FLAC
- Denne enheten kan gjenkjenne:
  - Totalt 5 000 filer
  - 250 mapper for videofiler og maksimalt 9 999 filer per mappe
  - 250 mapper for fotofiler og maksimalt 9 999 filer per mappe
  - 9 999 mapper for lydfiler og maksimalt 1 000 filer per mappe
- Maksimalt antall tegn (når tegnene er 1 byte):
  - Mappenavn: 50 tegn
  - Filnavn: 50 tegn

#### Noter om bruk av en USB-enhet

- Unngå å bruke USB-enheten hvis det kan gå ut over kjøresikkerheten.
- Når du kobler til en USB-kabel, må du bruke en kabel av typen USB 2.0.

- Elektrostatisk støt ved tilkobling av en USB-enhet kan gjøre at avspillingen blir unormal. I dette tilfellet må du koble fra USB-enheten, og deretter tilbake stille denne enheten og USB-enheten.
- Ikke trekk ut og koble til USB-enheten flere ganger mens "Reading" vises på skjermen.
- Betjening av- og strømforsyning til enkelte USB-enheter vil kanskje ikke fungere.
- Ikke la en USB-enhet ligge i bilen eller der den utsettes for direkte sollys eller høye temperaturer, da dette kan føre til deformering og skade.

#### USB-enhet som ikke kan spilles av

- Denne enheten vil kanskje ikke spille av filene i en USB-enhet riktig når du bruker en USB-forlengelseskabel.
- USB-enheter utstyrt med spesialfunksjoner som datasikkerhetsfunksjoner, kan ikke brukes med denne enheten.
- Ikke bruk en USB-enhet med 2 eller flere partisjoner.
- Avhengig av formen på USB-enhetene og inngangsportene, vil enkelte USB-enheter kanskje ikke kunne settes korrekt i eller vil ha en løs kobling.
- Denne enheten vil kanskje ikke gjenkjenne et minnekort som sitter i en USB-kortleser.

### ■ Om iPod/iPhone

#### Viktig

Påse at alle viktige data sikkerhetskopieres for å unngå datatap.

Vi tar ikke ansvar for tap av data som er lagret i enhetene ved bruk av denne enheten.

#### iPod/iPhone som kan kobles til

- Made for
  - iPod nano (7th Generation)\*
  - iPod touch (6th Generation)
  - iPod touch (5th Generation)
  - iPhone 7 Plus
  - iPhone 7
  - iPhone SE
  - iPhone 6S Plus
  - iPhone 6S
  - iPhone 6 Plus
  - iPhone 6
  - iPhone 5S
  - iPhone 5C
  - iPhone 5

\* Bare tilgjengelig ved tilkobling via USB-inngangsterminal.

#### Merknader om bruk av iPod/iPhone

- Når en iPod/iPhone er i bruk, kan enkelte handlinger ikke utføres korrekt eller som forventet. I dette tilfellet, gå til følgende KENWOOD nettsted: <[www.kenwood.com/cs/ce/](http://www.kenwood.com/cs/ce/)>
- Når du slår på denne enheten, lades iPod/iPhone via enheten.
- Tekstinformasjonen vil kanskje ikke vises korrekt.
- For enkelte modeller av iPod/iPhone kan ytelsen være unormal eller ustabil. I dette tilfellet må du koble fra iPod/iPhone og sjekke tilstanden. Hvis ytelsen ikke bedres eller er treg, må du tilbake stille din iPod/iPhone.

# Feilsøking

Det som virker som et problem er ikke alltid alvorlig. Sjekk følgende punkter før du ringer et servicesenter.

- For handlinger med eksterne komponenter, må du også se instruksjonene som følger med adapterne som brukes for tilkobling (også instruksjonene som følger med de eksterne komponentene).

## Generelt

---

### Det kommer ingen lyd fra høyttalerne.

- Juster volumet til optimalt nivå.
- Sjekk ledninger og koblinger.

### Det vises ikke noe bilde på skjermen.

- Slå på skjermen. (Side 4)

### Fjernkontrollen\* virker ikke.

- Skift batterier.

\* Kjøp fjernkontroll som tillegg: KNA-RCDV331.

### “No Signal”/“No Video Signal” vises.

- Start avspilling av den eksterne komponenten koblet til inngangene AV-IN.
- Sjekk ledninger og koblinger.
- Signalinngangen er for svak.

### “Miswiring DC Offset Error”/“Warning DC Offset Error” vises.

- En høyttalerledning er kortslettet eller har kommet i kontakt med bilens karosseri. Koble til eller isoler høyttalerledningen på korrekt vis og tilbakestill enheten.

### “Parking off” vises.

- Det vises ikke noe avspillingsbilde når r ikke er på.

### “Learning Process Failed” vises.

- Fjernkontrollen til rattet er ikke kompatibel, det kan hende at innlæringen ikke er fullført. Kontakt forhandleren av lydenheten for å få mer informasjon.

### “Panel Mecha Error” vises.

- Panelet fungerer ikke ordentlig. Slå enheten av og på igjen.

## USB

---

### “Reading” forsvinner ikke fra skjermen.

- Slå av og på igjen.

### Ved avspilling av et spor, avbrytes lyden av og til.

- Sporene er ikke korrekt kopiert til USB-enheten. Kopier sporene igjen og prøv på nytt.

### Sporene spilles ikke av slik du hadde ment.

- Rekkefølgen kan være annerledes fra den som spilles på andre spillere.

### Kilden endres ikke til “USB” når du kobler til en USB-enhet mens du hører på en annen kilde, eller “USB Device Error” vises når du kobler til en USB-enhet.

- USB-porten trekker mer strøm enn den er laget for.
- Slå av strømmen og koble fra USB-enheten. Deretter slår du på strømmen og kobler til USB-enheten igjen.
- Hvis dette ikke løser problemet, slår du strømmen av og på (eller tilbakestill den) før du prøver med en annen USB-enhet.

## iPod/iPhone

---

### Det kommer ingen lyd fra høyttalerne.

- Koble fra iPod/iPhone og koble til igjen.
- Velg en annen kilde og deretter “iPod” igjen.

### iPod/iPhone slås ikke på eller virker ikke.

- Sjekk koblingen.
- Oppdater fastvareversjonen.
- Skift batteri.
- Tilbakestill iPod/iPhone.

### Lyden er forvrengt.

- Deaktiver equalizeren enten på enheten eller på iPod/iPhone.

### Det genereres mye støy.

- Slå av (fjern merket) “VoiceOver” på iPod/ iPhone. For detaljer, besøk <<http://www.apple.com>>.

### Ingen handling kan utføres ved avspilling av spor som inneholder illustrasjoner.

- Bruk enheten etter at illustrasjoner er lastet inn.

### “Authorization Error” vises.

- Sjekk om tilkoblet iPod/iPhone er kompatibel med denne enheten. (Side 43)

## WebLink™

---

### WebLink™ kan ikke startes.

- Kontroller om nyeste versjon av WebLink™-appen er installert på den tilkoblede smarttelefonen.
- Sjekk koblingen.
- Skift batteri.
- Tilbakestill smarttelefonen.
- Koble til smarttelefonen på nytt.



## Feilsøking

### Radio

#### AME automatisk forhåndsinnstilling virker ikke.

→ Lagre stasjonene manuelt. (Side 16)

#### Statisk støy ved lytting til radio.

→ Koble til antennen og skyv godt inn.

### AV-IN

#### Det vises ikke noe bilde på skjermen.

→ Slå på videokomponenten hvis den ikke er på.

→ Koble videokomponenten riktig til.

### Spotify

#### “Check App” vises.

→ Spotify-programmet på den tilkoblede enheten er ikke startet.

→ Spotify-programmet er ikke installert på den tilkoblede enheten.

→ Koble til smarttelefonen på nytt.

→ Start Spotify-programmet på nytt.

#### “Please login or sign up.” vises.

→ Du er ikke logget på Spotify.

#### “Please check internet connection.” vises.

→ Kontroller Internett-tilkoblingen.

#### “Unable to start Spotify.” vises.

→ Start Spotify-programmet på nytt.

→ Spotify-programmet kan ikke startes eller spilles i gjeldende tilstand.

#### “Please update the Spotify app on the phone.” vises.

→ Spotify-programmet på den tilkoblede enheten er ikke den nyeste versjonen. Oppdater applikasjonen.

### Bluetooth

#### Telefonen har dårlig lyd kvalitet.

→ Reduser avstanden mellom enheten og din Bluetooth mobiltelefon.

→ Flytt bilen til et sted der du mottar et bedre signal.

#### Lyden avbrytes eller hoppes over ved bruk av en Bluetooth audiospiller.

→ Reduser avstanden mellom enheten og din Bluetooth audiospiller. Koble fra anordningen som er koblet til din Bluetooth telefon.

→ Slå enheten av og på igjen.  
(Hvis lyden enda ikke gjenopprettes) koble til spilleren igjen.

#### Tilkoblet audiospiller kan ikke kontrolleres.

→ Sjekk om tilkoblet audiospiller støtter AVRCP (Audio/Video Remote Control Profile).

#### Bluetooth-anordningen finner ikke enheten.

→ Søk fra Bluetooth-anordningen igjen.

#### Enheten parer seg ikke med Bluetooth-anordningen.

→ For anordninger som er kompatible med Bluetooth 2.1: Registrer anordningen ved å bruke en PIN-kode. (Side 20)

→ For anordninger som er kompatible med Bluetooth 2.0: Angi samme PIN-kode for både enheten og målanordningen. Hvis PIN-koden til enheten ikke indikeres i bruksanvisningen, forsøk “0000” eller “1234”.

→ Slå Bluetooth-enheten av og på igjen.

#### Det er ekko eller støy.

→ Juster posisjonen til mikrofonen.

→ Juster ekkovolumet eller støyreduksjonsvolumet. (Side 22)

#### Enheten responderer ikke når du prøver å kopiere telefonboken til enheten.

→ Du kan ha forsøkt å kopiere samme oppføringer (som lagret) til enheten.

#### “Connection Error” vises.

→ Enheten er registrert, men tilkobling har mislyktes. Koble til den registrerte enheten. (Side 21)

#### “Please Wait...” vises.

→ Enheten forbereder bruken av Bluetooth-funksjonen. Hvis meldingen ikke forsvinner, slå enheten av og på igjen. Koble deretter til enheten igjen (eller tilbakestill den).

#### “No Voice Device” vises.

→ Tilkoblet mobiltelefon har ikke noe system for talegjenkjenning.

#### “No Data” vises.

→ Det finnes ikke telefonbokdata i tilkoblet Bluetooth-telefon.

#### “Initialise Error” vises.

→ Enheten har ikke kunnet initialisere Bluetooth-modulen. Prøv igjen.

#### “Dial Error” vises.

→ Oppringing mislyktes. Prøv igjen.

#### “Hung Up Error” vises.

→ Samtalen er enda ikke avsluttet. Parker bilen og bruk den tilkoblede mobiltelefonen til å avslutte samtalen.

#### “Pick Up Error” vises.

→ Enheten har ikke kunnet motta en samtale.

# Spesifikasjoner

## ■ Monitor

Bildestørrelse (B × H)	6,95 tommer (diagonal) bredde 156,6 mm × 81,6 mm
Displaysystem	Gjennomsiktig TN LCD-panel
Drivsystem	TFT aktiv matrisesystem
Antall piksler	1 152 000 (800H × 480V × RGB)
Effektive piksler	99,99%
Pikselarrangement	RGB stripet arrangement
Bakopplysning	LED

## ■ USB-grensesnitt

USB-standard	USB 2.0 Full Speed/High Speed
Kompatible apparatet	Masselagring
Filsystem	FAT 16/FAT 32/NTFS
Maks strømforsyning	DC 5 V  1,5 A (× 1)
D/A-konverterer	24 biter
Audioomkoder	MP3/WMA/AAC (.m4a)/WAV/FLAC
Videoomkoder	MPEG1/MPEG2/MPEG4/H.264/WMV/MKV
Frekvensrespons	96 kHz prøvetakingsfrekvens: 20 Hz til 20 000 Hz 48 kHz prøvetakingsfrekvens: 20 Hz til 20 000 Hz 44,1 kHz prøvetakingsfrekvens: 20 Hz til 20 000 Hz
Total harmonisk forvrengning	0,020% (1 kHz)
Signal til støyforhold	104 dB
Dynamisk område	90 dB

## ■ Bluetooth-grensesnitt

Teknologi	Bluetooth 3.0
Frekvens	2,402 GHz til 2,480 GHz
Utgangseffekt	+4 dBm (MAX), 0 dBm (AVE), Effektklasse 2
Maks kommunikasjonsavstand	Siktelinje ca. 10 m (32,8 ft)
Audio Codec	SBC/AAC
Profil	HFP (Hands Free Profile) 1.6 A2DP (Advanced Audio Distribution Profile) 1.3 AVRCP (Audio/Video Remote Control Profile) 1.5 GAP (Generic Access Profile) PBAP (PhoneBook Access Profile) 1.2 SDP (Service Discovery Profile) SPP (Serial Port Profile) 1.2

## Spesifikasjoner

### FM-radio

Frekvensområde	87,5 MHz til 108,0 MHz (50 kHz)
Utnyttbar sensitivitet (S/N: 30 dB, Dev. 22,5 kHz)	6,2 dBf (0,56 $\mu$ V/75 $\Omega$ )
Støydempende sensitivitet (DIN S/N: 46 dB, Dev. 40 kHz)	15,2 dBf (1,58 $\mu$ V/75 $\Omega$ )
Frekvensrespons ( $\pm$ 3,0 dB)	30 kHz til 15 kHz
Signal til støyforhold	68 dB (MONO)
Selektivitet ( $\pm$ 400 kHz)	> 80 dB
Stereoseparasjon	40 dB (1 kHz)

### LW mottaker

Frekvensområde	153 kHz til 279 kHz (9 kHz)
Utnyttbar sensitivitet	45 $\mu$ V

### MW mottaker

Frekvensområde	531 kHz til 1 611 kHz (9 kHz)
Utnyttbar sensitivitet	28,5 $\mu$ V

### Video

Fargesystem for ekstern videoinngang	NTSC/PAL
Inngangsnivå for ekstern video (minijakk)	1 Vp-p/75 $\Omega$
Maks. Inngangsnivå for ekstern audio (minijakk)	2 V/25 k $\Omega$
Videoinngangsnivå for bakre kamera (RCA-plugg)	1 Vp-p/75 $\Omega$
Videoutgangsnivå (RCA-plugg)	1 Vp-p/75 $\Omega$

### Audio

Maks effekt (Front og bak)	50 W $\times$ 4
Full båndbredde (Front og bak)	22 W $\times$ 4 (under 1%THD)
Forutgangsnivå	4 V/10 k $\Omega$
Forutgangsimpedans	$\leq$ 600 $\Omega$
Høytalerimpedans	4 $\Omega$ til 8 $\Omega$
Utjevner	Bånd: 13 Bånd Frekvens (Hz): 62,5/100/160/250/400/630/ 1k/1,6k/2,5k/4k/6,3k/10k/ 16k Styrke (dB): -9/-8/-7/-6/-5/-4/-3/-2/ -1/0/1/2/3/4/5/6/7/8/9

### 2 Way X'Over

Tweeter:	Styrke (dB): -8/-7/-6/-5/-4/-3/-2/-1/0
Foran/Bak (HPF):	Frekvens (Hz): Gjennom/30/40/50/60/70/ 80/90/100/120/150/180/ 220/250 Helling (dB/Oct.): -6/-12/-18/-24 Styrke (dB): -8/-7/-6/-5/-4/-3/-2/-1/0
Basshøytaler (LPF):	Frekvens (Hz): 30/40/50/60/70/80/90/100/ 120/150/180/220/250/ Gjennom Helling (dB/Oct.): -6/-12/-18/-24 Fase: Faseinversjon: Av/på Styrke (dB): -8/-7/-6/-5/-4/-3/-2/-1/0

## Spesifikasjoner

### 3 Way X'Over

Tweeter (HPF):	Frekvens (Hz): 1k/1,6k/2,5k/4k/5k/6,3k/8k/ 10k/12,5k Helling (dB/Oct.): -6/-12 Fase: Faseinversjon: Av/på Styrke (dB): -8/-7/-6/-5/-4/-3/-2/-1/0
Mid Range (HPF):	Frekvens (Hz): Gjennom/30/40/50/60/70/ 80/90/100/120/150/180/ 220/250 Helling (dB/Oct.): -6/-12
Mid Range (LPF):	Frekvens (Hz): 1k/1,6k/2,5k/4k/6,3k/10k/ Gjennom Helling (dB/Oct.): -6/-12 Fase: Faseinversjon: Av/på Styrke (dB): -8/-7/-6/-5/-4/-3/-2/-1/0

### Basshøytaler (LPF):

Frekvens (Hz): 30/40/50/60/70/80/90/100/ 120/150/180/220/250/ Gjennom Helling (dB/Oct.): -6/-12 Fase: Faseinversjon: Av/på Styrke (dB): -8/-7/-6/-5/-4/-3/-2/-1/0
---

### Posisjon

Toveis (foran/bak/subwoofer- forsinkelse): 0 cm til 610 cm (1,0 cm trinn) Treveis (Tweeter/Mid Range/ Subwoofer-forsinkelse): 0 cm til 610 cm (1,0 cm trinn) Styrke: -8 dB til 0 dB
---

### Subwoofervivå

-50 dB til +10 dB
-------------------

## Generelt

Bruksspenning	14,4 V (10,5 V til 16 V tillatt)
Maks strømforbruk	10 A
Installasjonsmål (B x H x D)	Med hylse: 182 mm x 111 mm x 160 mm (inkluderer trimplate og hylse) Uten hylse (installasjonsstørrelse hovedenhet): 178 mm x 100 mm x 162 mm
Brukstemperaturområde	-10°C til +60°C
Vekt (Hovedenhet)	2,2 kg (inkluderer trimplate og hylse)

Design og spesifikasjoner kan endres uten forvarsel.

### Varemerker og lisenser

- Dolby, Dolby Audio and the double-D symbol are trademarks of Dolby Laboratories.
- “DVD Logo” is a trademark of DVD Format/Logo Licensing Corporation registered in the US, Japan and other countries.
- The “AAC” logo is a trademark of Dolby Laboratories.
- Microsoft and Windows Media are either registered trademarks or trademarks of Microsoft Corporation in the United States and/or other countries.
- “Made for iPod,” and “Made for iPhone” mean that an electronic accessory has been designed to connect specifically to iPod, or iPhone, respectively, and has been certified by the developer to meet Apple performance standards.  
Apple is not responsible for the operation of this device or its compliance with safety and regulatory standards. Please note that the use of this accessory with iPod, or iPhone may affect wireless performance. iTunes, iPhone, iPod, iPod classic, iPod nano, and iPod touch are trademarks of Apple Inc., registered in the U.S. and other countries.
- Lightning is a trademark of Apple Inc.
- This item incorporates copy protection technology that is protected by U.S. patents and other intellectual property rights of Rovi Corporation. Reverse engineering and disassembly are prohibited.
- Android is a trademark of Google Inc.

- The Bluetooth® word mark and logos are registered trademarks owned by Bluetooth SIG, Inc. and any use of such marks by JVC KENWOOD Corporation is under license. Other trademarks and trade names are those of their respective owners.
- THIS PRODUCT IS LICENSED UNDER THE AVC PATENT PORTFOLIO LICENSE FOR THE PERSONAL USE OF A CONSUMER OR OTHER USES IN WHICH IT DOES NOT RECEIVE REMUNERATION TO  
(i) ENCODE VIDEO IN COMPLIANCE WITH THE AVC STANDARD (“AVC VIDEO”) AND/OR (ii) DECODE AVC VIDEO THAT WAS ENCODED BY A CONSUMER ENGAGED IN A PERSONAL ACTIVITY AND/OR WAS OBTAINED FROM A VIDEO PROVIDER LICENSED TO PROVIDE AVC VIDEO. NO LICENSE IS GRANTED OR SHALL BE IMPLIED FOR ANY OTHER USE. ADDITIONAL INFORMATION MAY BE OBTAINED FROM MPEG LA, L.L.C. SEE [HTTP://WWW.MPEGLA.COM](http://www.mpegla.com)
- SPOTIFY and the Spotify logo are among the registered trademarks of Spotify AB.
- WebLink™ is a trademark of Abalta Technologies, Inc.
- YouTube and the YouTube logo are registered trademarks of Google Inc.
- libFLAC  
Copyright (C) 2000-2009 Josh Coalson  
Copyright (C) 2011-2013 Xiph.Org Foundation  
Redistribution and use in source and binary forms, with or without modification, are permitted provided that the following conditions are met:

- Redistributions of source code must retain the above copyright notice, this list of conditions and the following disclaimer.
  - Redistributions in binary form must reproduce the above copyright notice, this list of conditions and the following disclaimer in the documentation and/or other materials provided with the distribution.
  - Neither the name of the Xiph.org Foundation nor the names of its contributors may be used to endorse or promote products derived from this software without specific prior written permission.
- THIS SOFTWARE IS PROVIDED BY THE COPYRIGHT HOLDERS AND CONTRIBUTORS “AS IS” AND ANY EXPRESS OR IMPLIED WARRANTIES, INCLUDING, BUT NOT LIMITED TO, THE IMPLIED WARRANTIES OF MERCHANTABILITY AND FITNESS FOR A PARTICULAR PURPOSE ARE DISCLAIMED. IN NO EVENT SHALL THE FOUNDATION OR CONTRIBUTORS BE LIABLE FOR ANY DIRECT, INDIRECT, INCIDENTAL, SPECIAL, EXEMPLARY, OR CONSEQUENTIAL DAMAGES (INCLUDING, BUT NOT LIMITED TO, PROCUREMENT OF SUBSTITUTE GOODS OR SERVICES; LOSS OF USE, DATA, OR PROFITS; OR BUSINESS INTERRUPTION) HOWEVER CAUSED AND ON ANY THEORY OF LIABILITY, WHETHER IN CONTRACT, STRICT LIABILITY, OR TORT (INCLUDING NEGLIGENCE OR OTHERWISE) ARISING IN ANY WAY OUT OF THE USE OF THIS SOFTWARE, EVEN IF ADVISED OF THE POSSIBILITY OF SUCH DAMAGE.





Du finner oppdatert informasjon (den nyeste veiledningen, systemoppdateringer, nye funksjoner osv.)  
på følgende nettsted:

[<www.kenwood.com/cs/ce/>](http://www.kenwood.com/cs/ce/)

