

# KENWOOD

## NEXEDGE

NX-720 NX-720G

NX-820 NX-820G

INSTRUCTION MANUAL

MODE D'EMPLOI

MANUAL DE INSTRUCCIONES

MANUALE DI ISTRUZIONI

BEDIENUNGSANLEITUNG

GEBRUIKSAANWIJZING

KULLANIM KILAVUZU

ΟΔΗΓΙΕΣ ΧΡΗΣΗΣ

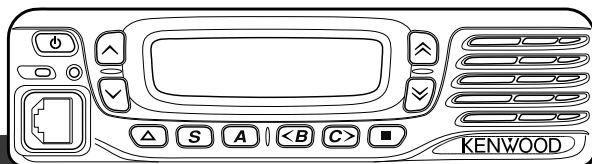

JVCKENWOOD Corporation

B62-2447-40 (E)



**Importeur**

**JVCKENWOOD Nederland B.V.**  
Amsterdamseweg 37, 1422 AC Uithoorn, Nederland

**Importer**

**JVCKENWOOD U.K. Limited**  
12 Priestley Way, London NW2 7BA, United Kingdom

**Importeur**

**JVCKENWOOD Deutschland GmbH**  
Konrad-Adenauer-Allee 1-11, 61118 Bad Vilbel, Deutschland

**Importador**

**JVCKENWOOD Ibérica S.A.**  
Carretera de Rubi, 88 Planta 1A, 08174 Sant Cugat del Vallès Barcelona, España

**Importateur**

**JVCKENWOOD France S.A.S.**  
7 Allee des Barbanniers 92230 Gennevilliers, France

**Importatore**

**JVCKENWOOD Italia S.p.A.**  
Via G. Sirtori 7/9, 20129 Milano, Italia

**Importeur**

**JVCKENWOOD Belgium N.V.**  
Leuvensesteenweg 248J, 1800 Vilvoorde, België

---

**Authorised Representative in Europe**

**JVCKENWOOD Nederland B.V.**  
Amsterdamseweg 37, 1422 AC Uithoorn, THE NETHERLANDS

**Manufacturer**

**JVCKENWOOD Corporation**  
3-12, Moriyacho, Kanagawa-ku, Yokohama-shi, Kanagawa, 221-0022, JAPAN

VHF DIGITAL TRANSCEIVER

**NX-720 NX-720G**

UHF DIGITAL TRANSCEIVER

**NX-820 NX-820G**

## INSTRUCTION MANUAL

### NOTIFICATION

This equipment complies with the essential requirements of Directive 2014/53/EU.

This equipment requires a licence and is intended for use in the countries as below.

AT	BE	DK	FI	FR	DE	GR	IS	IE	IT	LI	LU
NL	NO	PT	ES	SE	CH	GB	CY	CZ	EE	HU	LV
LT	MT	PL	SK	SI	BG	RO	HR	TR			

The AMBE+2™ voice coding Technology embodied in this product is protected by intellectual property rights including patent rights, copyrights and trade secrets of Digital Voice Systems, Inc. This voice coding Technology is licensed solely for use within this Communications Equipment. The user of this Technology is explicitly prohibited from attempting to extract, remove, decompile, reverse engineer, or disassemble the Object Code, or in any other way convert the Object Code into a human-readable form. U.S. Patent Nos. #8,315,860, #8,595,002, #6,199,037, #6,912,495, #8,200,497, #7,970,606, and #8,359,197.

### **Firmware Copyrights**

The title to and ownership of copyrights for firmware embedded in KENWOOD product memories are reserved for JVC KENWOOD Corporation.

# THANK YOU

We are grateful you have chosen **KENWOOD** for your personal mobile applications.

This instruction manual covers only the basic operations of your mobile radio. Ask your dealer for information on any customized features they may have added to your radio.

## NOTICES TO THE USER

- ◆ Government law prohibits the operation of unlicensed transmitters within the territories under government control.
- ◆ Illegal operation is punishable by fine and/or imprisonment.
- ◆ Refer service to qualified technicians only.

**SAFETY:** It is important that the operator is aware of, and understands, hazards common to the operation of any transceiver.



- ◆ **EXPLOSIVE ATMOSPHERES (GASES, DUST, FUMES, etc.)**  
Turn OFF your transceiver while taking on fuel or while parked in gasoline service stations. Do not carry spare fuel containers in the trunk of your vehicle if your transceiver is mounted in the trunk area.
- ◆ **INJURY FROM RADIO FREQUENCY TRANSMISSIONS**  
Do not operate your transceiver when somebody is either standing near to or touching the antenna, to avoid the possibility of radio frequency burns or related physical injury.
- ◆ **DYNAMITE BLASTING CAPS**  
Operating the transceiver within 500 feet (150 m) of dynamite blasting caps may cause them to explode. Turn OFF your transceiver when in an area where blasting is in progress, or where "TURN OFF TWO-WAY RADIO" signs have been posted. If you are transporting blasting caps in your vehicle, make sure they are carried in a closed metal box with a padded interior. Do not transmit while the caps are being placed into or removed from the container.

## Information on Disposal of Old Electrical and Electronic Equipment and Batteries (applicable for countries that have adopted separate waste collection systems)



Products and batteries with the symbol (crossed-out wheeled bin) cannot be disposed as household waste. Old electrical and electronic equipment and batteries should be recycled at a facility capable of handling these items and their waste byproducts. Contact your local authority for details in locating a recycle facility nearest to you. Proper recycling and waste disposal will help conserve resources whilst preventing detrimental effects on our health and the environment.

# PRECAUTIONS

Observe the following precautions to prevent fire, personal injury, and transceiver damage.

- Do not attempt to configure the transceiver while driving; it is too dangerous.
- Do not disassemble or modify the transceiver for any reason.
- Do not expose the transceiver to long periods of direct sunlight, nor place it near heating appliances.
- If an abnormal odor or smoke is detected coming from the transceiver, switch the transceiver power off immediately, and contact your **KENWOOD** dealer.
- Use of the transceiver while you are driving may be against traffic laws. Please check and observe the vehicle regulations in your area.
- Do not use options not specified by **KENWOOD**.



- ◆ The transceiver operates in 12 V negative ground systems only! Check the battery polarity and voltage of the vehicle before installing the transceiver.
- ◆ Use only the supplied DC power cable or a **KENWOOD** optional DC power cable.
- ◆ Do not cut and/or remove the fuse holder on the DC power cable.



For passenger safety, install the transceiver securely using the supplied mounting bracket and screw set so the transceiver will not break loose in the event of a collision.

# CONTENTS

<b>GETTING STARTED .....</b>	<b>1</b>
<b>GETTING ACQUAINTED .....</b>	<b>3</b>
<b>PROGRAMMABLE FUNCTIONS .....</b>	<b>5</b>
<b>BASIC OPERATIONS .....</b>	<b>6</b>
<b>SCAN .....</b>	<b>8</b>
<b>FleetSync: ALPHANUMERIC 2-WAY PAGING FUNCTION .....</b>	<b>10</b>
<b>5-TONE SIGNALING .....</b>	<b>12</b>
<b>DTMF CALLS.....</b>	<b>13</b>
<b>ADVANCED OPERATIONS .....</b>	<b>15</b>
<b>BACKGROUND OPERATIONS .....</b>	<b>19</b>

---

---

# GETTING STARTED

---

---

**Note:** The following instructions are for use by your **KENWOOD** dealer, an authorized **KENWOOD** service facility, or the factory.

---

## SUPPLIED ACCESSORIES

Carefully unpack the transceiver. We recommend that you identify the items listed below before discarding the packing material. If any items are missing or have been damaged during shipment, file a claim with the carrier immediately.

DC power cable (with fuses) . . . . .	1
• 15 A fuse . . . . .	2
Mounting Bracket . . . . .	1
Screw set	
• 5 x 16 mm self-tapping screw . . . . .	4
• M4 x 6 mm hex-headed screw with washer . . . . .	4
• Spring washer . . . . .	4
• Flat washer . . . . .	4
Instruction manual . . . . .	1

## PREPARATION



### WARNING

Various electronic equipment in your vehicle may malfunction if they are not properly protected from the radio frequency energy which is present while transmitting. Typical examples include electronic fuel injection, anti-skid braking, and cruise control. If your vehicle contains such equipment, consult the dealer for the make of vehicle and enlist his/her aid in determining if they will perform normally while transmitting.

### ■ Power Cable Connection



### CAUTION

The transceiver operates in 12 V negative ground systems only! Check the battery polarity and voltage of the vehicle before installing the transceiver.

- 1 Check for an existing hole, conveniently located in the firewall, where the power cable can be passed through.
  - If no hole exists, use a circle cutter to drill a hole, then install a rubber grommet.
- 2 Run the power cable through the firewall and into the engine compartment.
- 3 Connect the red lead to the positive (+) battery terminal and the black lead to the negative (-) battery terminal.
  - Place the fuse as close to the battery as possible.
- 4 Coil the surplus cable and secure it with a retaining band.
  - Be sure to leave enough slack in the cables so the transceiver can be removed for servicing while keeping the power applied.

## ■ Installing the Transceiver



### WARNING

For passenger safety, install the transceiver securely using the supplied mounting bracket and screw set, so the transceiver will not break loose in the event of a collision.

**Note:** Before installing the transceiver, check how far the mounting screws will extend below the surface. When drilling mounting holes, be careful not to damage vehicle wiring or parts.

- 1 Mark the position of the holes in the dash, using the mounting bracket as a template. Using a 4.2 mm (5/32 inch) drill bit, drill the holes, then attach the mounting bracket using the supplied screws.
  - Mount the transceiver within easy reach of the user and where there is sufficient space at the rear of the transceiver for cable connections.
- 2 Connect the antenna and the supplied power cable to the transceiver.
- 3 Slide the transceiver into the mounting bracket and secure it using the supplied hex-headed screws.
- 4 Mount the microphone hanger in a location where it will be within easy reach of the user.
  - The microphone and microphone cable should be mounted in a place where they will not interfere with the safe operation of the vehicle.



### CAUTION

When replacing the fuse in the DC power cable, be sure to replace it with a fuse of the same value. Never replace a fuse with one that is rated with a higher value.

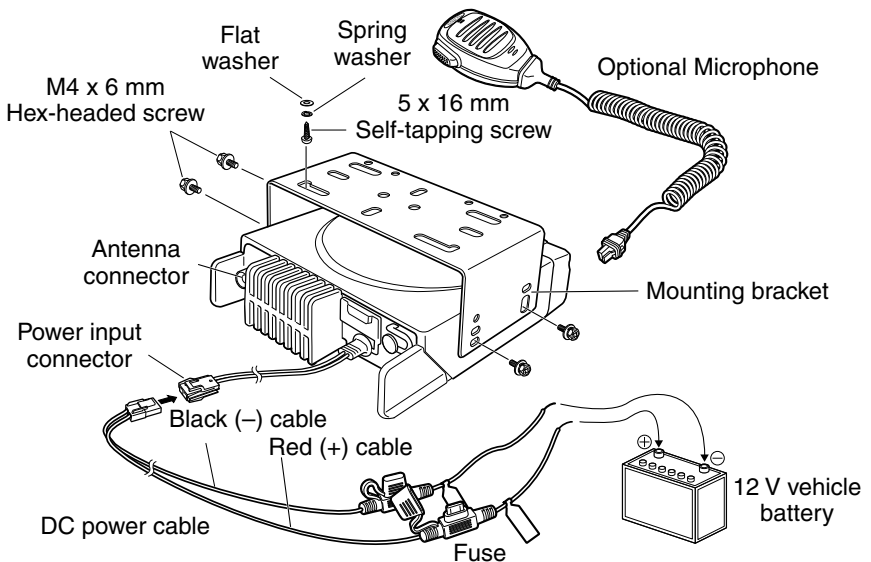



---

---

## GETTING ACQUAINTED

---

---

### FRONT AND REAR VIEWS

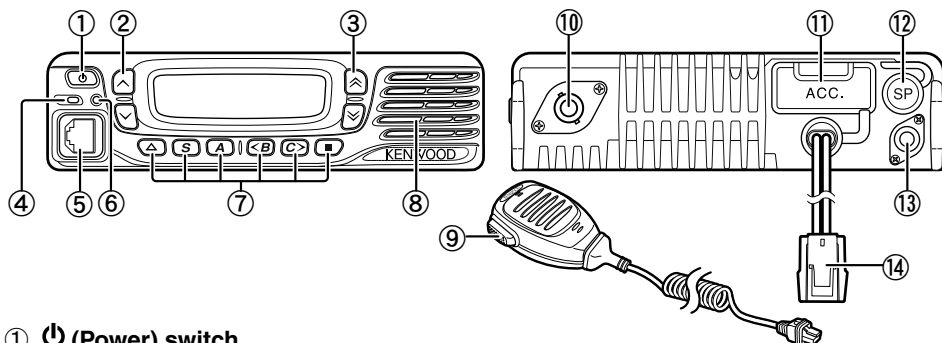

- ① **⏻ (Power) switch**  
Press to switch the transceiver ON or OFF.
- ② **^ / v keys**  
Press to activate their programmable functions {page 5}.
- ③ **^ / v keys**  
Press to activate their programmable functions {page 5}.
- ④ **TX/RX Indicator**  
Lights red while transmitting and green while receiving a signal. Flashes orange when receiving an optional signaling call.
- ⑤ **Microphone jack**  
Insert the microphone plug into this jack.
- ⑥ **Status Indicator**  
Lights blue during a specified mode, based on dealer programming.
- ⑦ **▲ / S / A / <B / C> / ■ keys**  
Press to activate their programmable functions {page 5}.
- ⑧ **Speaker**  
Internal speaker.
- ⑨ **PTT switch**  
Press this switch, then speak into the microphone to call a station.
- ⑩ **RF antenna connector**  
Connect the RF antenna to this connector.
- ⑪ **ACC connector**  
Connect the ACC to this connector, via the KCT-60.
- ⑫ **External speaker jack**  
Connect an external speaker to this jack.
- ⑬ **GPS antenna connector <NX-720G/ NX-820G only>**  
Connect the KRA-40 GPS antenna to this connector.
- ⑭ **Power input connector**  
Connect the DC Power Cable to this connector.

# DISPLAY

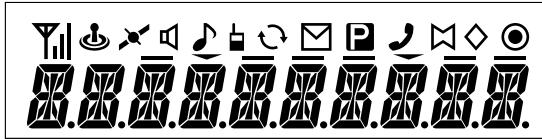

Icon	Description
	Displays the signal strength.
	Not used.
	Appears when the GPS position is determined.
	Appears when Monitor or Squelch Off is activated.
	Blinks when an incoming call matches your Optional Signaling.
	Appears when the Talk Around function is on.
	Lights while scanning or while paused on a channel. Blinks when scan is temporarily stopped.
	Lights when a caller message is in the stack memory. Blinks when the new message is in the stack memory.
	The selected channel is the Priority channel.
	Not used.
	The Horn Alert function is on.
	The Scrambler/ Encryption function is on.
	The Public Address function is on.
	Not used.
	The current zone is added to the scan sequence.
	The External Speaker function is on.
	The AUX A function is on.
	The AUX B function is on.
	The current Channel/Group ID is added to the scan sequence.
	The Operator Selectable Tone function is on.
	Not used.

---

---

## PROGRAMMABLE FUNCTIONS

---

---

The **^**, **v**, **^**, **v**, **▲**, **S**, **A**, **<B, C>**, and **■** keys can be programmed with the functions listed below. Ask your dealer for details on these functions.

- None
- Autodial
- Autodial Programming
- AUX A
- AUX B
- Broadcast <sup>1</sup>
- Call 1 ~ 6
- CH/GID Down
- CH/GID Recall
- CH/GID Up
- Channel Entry
- CW Message <sup>2</sup>
- Digit 1 x Down <sup>3</sup>
- Digit 10 x Down <sup>3</sup>
- Digit 1 x Up <sup>3</sup>
- Digit 10 x Up <sup>3</sup>
- Direct CH/GID 1 ~ 5
- Display Format
- Emergency <sup>4</sup>
- External Speaker
- Fixed Volume
- Forced Search <sup>1</sup>
- Function
- GPS Position Display
- Group ID/Channel Entry
- Group <sup>5</sup>
- Group + Short Message <sup>5</sup>
- Group + Status <sup>5</sup>
- Home CH/GID
- Horn Alert
- Individual <sup>5</sup>
- Individual + Short Message <sup>5</sup>
- Individual + Status <sup>5</sup>
- LCD Brightness
- Lone Worker
- Maintenance
- Monitor <sup>6</sup>
- Monitor Momentary <sup>6</sup>
- Operator Selectable Tone <sup>3</sup>
- Priority-channel Select <sup>7</sup>
- Public Address
- Receive Entry <sup>2</sup>
- Scan
- Scan Delete/Add
- Scrambler/ Encryption
- Scrambler/ Encryption Code
- Selcall <sup>8</sup>
- Selcall + Short Message <sup>8</sup>
- Selcall + Status <sup>8</sup>
- Send the GPS data
- Short Message
- Site Down <sup>1</sup>
- Site Lock <sup>1</sup>
- Site Up <sup>1</sup>
- Squelch Level <sup>3</sup>
- Squelch Off <sup>3</sup>
- Squelch Off Momentary <sup>3</sup>
- Stack
- Status
- Talk Around <sup>8</sup>
- Transfer <sup>3</sup>
- Transceiver Password
- Volume Down
- Volume Up
- Zone Delete/Add
- Zone Down
- Zone Up

<sup>1</sup> Available only for NXDN Trunking operation.

<sup>2</sup> Available only for NXDN Conventional operation.

<sup>3</sup> Available only for Analog Conventional operation.

<sup>4</sup> Emergency can be programmed only on the **▲** key. When assigned, the dealer must set the key assignment hold to "Enable" and second function as "Emergency".

<sup>5</sup> Available only for NXDN Conventional operation and NXDN Trunking operation.

<sup>6</sup> Available only for Analog Conventional, Analog Trunking, and NXDN Conventional operation.

<sup>7</sup> Available only for Analog Conventional and NXDN Conventional operation.

<sup>8</sup> Available only for Analog Conventional and Analog Trunking operation.

---

---

## BASIC OPERATIONS

---

---

### SWITCHING POWER ON/ OFF

Press **⏻** to switch the transceiver ON.

- A beep sounds and the display illuminates.
- If the Transceiver Password function is programmed, "PASSWORD" will appear on the display.

Press **⏻** again to switch the transceiver OFF.

#### ■ Transceiver Password

To enter the password:

- 1 Press the **↗/↘** key to select a digit.
  - When using a microphone DTMF keypad, simply enter the password digits and proceed to step 4.
- 2 Press the **S** or **✖** key to accept the entry and move to the next digit.
  - Press the **A** or **#** key to delete an incorrect digit.
  - Press the **C>** key to delete all.
- 3 Repeat steps 1 and 2 to enter the entire password.
  - The password can contain a maximum of 6 digits.
- 4 Press the **S** or **✖** key to confirm the entered password.
  - If you enter an incorrect password, an error tone sounds and the transceiver remains locked.

### ADJUSTING THE VOLUME

Press the **[Volume Up]** key to increase the volume. Press the **[Volume Down]** key to decrease the volume.

If Squelch Off has been programmed onto a key, you can use that function to listen to background noise while adjusting the volume level.

### SELECTING A ZONE AND CHANNEL/GROUP ID

Select the desired zone and channel/group ID using the keys programmed as **[Zone Up]/ [Zone Down]** and **[CH/GID Up]/ [CH/GID Down]**.

- You can program names for zones and channels/group IDs with up to 10 characters.
- If the Voice Announce function has been set up by your dealer, an audio voice will announce the new zone, channel and group number when changing the zone, channel, and/or group.

### TRANSMITTING

- 1 Select the desired zone and channel/group ID.
- 2 Press the key programmed as **[Monitor]** or **[Squelch Off]** to check whether or not the channel is free.

- If the channel is busy, wait until it becomes free.
- 3** Press the **PTT** switch and speak into the microphone. Release the **PTT** switch to receive.
- For best sound quality, hold the transceiver approximately 1.5 inches (3 ~ 4 cm) from your mouth.

### ■ Making Group Calls (Digital)

If a key has been programmed as **[Group]**, you can select a group ID from the list to make a call to those parties on a Conventional channel.

To select a group ID:

- 1 Press the key programmed as **[Group]**.
- 2 Press the  $\wedge/\vee$  key to select a group ID/name from the list.
- 3 Press and hold the **PTT** switch to make the call.
  - Speak into the transceiver as you would during a normal transmission.

### ■ Making Individual Calls (Digital)

If a key has been programmed with **[Individual]**, you can make calls to specific persons.

- 1 Press the key programmed as **[Individual]**.
- 2 Press the  $\wedge/\vee$  key to select a unit ID from the list.
  - When using a microphone DTMF keypad, you can enter a unit ID directly.
- 3 Press and hold the **PTT** switch to make the call.
  - Speak into the transceiver as you would during a normal transmission.

## RECEIVING

Select the desired zone and channel. If signaling has been programmed on the selected channel, you will hear a call only if the received signal matches your transceiver settings.

---

**Note:** Signaling allows your transceiver to code your calls. This will prevent you from listening to unwanted calls. Refer to “SIGNALING” on page 16 for details.

---

### ■ Receiving Group Calls (Digital)

When you receive a group call on a Conventional channel and the received group ID matches the ID set up on your transceiver, you can hear the caller's voice.

When you receive a group call on a Trunking channel, the transceiver automatically switches to the communications channel to receive the call.

### ■ Receiving Individual Calls (Digital)

When you receive an individual call, a ringing tone will sound and the caller's ID will appear on the display. To respond to the call, press and hold the **PTT** switch and speak into the transceiver as you would during a normal transmission.

---

---

## SCAN

---

---

Scan monitors for signals on the transceiver channels. While scanning, the transceiver checks for a signal on each channel and only stops if a signal is present.

To begin scanning, press the key programmed as [**Scan**].

- The ↻ indicator appears.
- When a signal is detected on a channel, Scan pauses at that channel. The transceiver will remain on the busy channel until the signal is no longer present, at which time Scan resumes.

To stop scanning, press the [**Scan**] key again.

---

**Note:** To use Scan, there must be at least 2 channels in the scan sequence.

---

## TEMPORARY CHANNEL LOCKOUT

During scan, you can temporarily remove specific channels from the scanning sequence by selecting them and pressing the key programmed as [**Scan Delete/Add**].

- The channel is no longer scanned. However, when scanning is ended and restarted, the channels are reset and deleted channels will again be in the scanning sequence.

## PRIORITY SCAN

If a Priority channel has been programmed, the transceiver will automatically change to the Priority channel when a call is received on that channel, even if a call is being received on a normal channel.

- The  indicator appears when the selected channel is the Priority channel (depending on dealer setting).



## SCAN REVERT

The Scan Revert channel is the channel selected when you press the **PTT** switch to transmit during scan. Your dealer can program one of the following types of Scan Revert channels:

- **Selected:** The last channel selected before scan.
- **Selected + Talkback:** Same as “Selected”, plus you can respond to calls on the channel at which scan is paused.
- **Priority:** The Priority channel.
- **Priority + Talkback:** Same as “Priority”, plus you can respond to calls on the channel at which scan is paused.
- **Last Called + Selected:** The last channel on which you receive a call.

## SCAN DELETE/ADD

You can add and remove zones and/or channels/group IDs to and from your scan list.

- 1 Select your desired zone and/or channel/group ID.
- 2 Press the key programmed as **[Zone Delete/Add]** (to add/remove zones) or **[Scan Delete/Add]** (to add/remove channels/group IDs).
  - You can also press and hold the key programmed as **[Scan Delete/Add]** to add/remove zones.
  - When a channel/Group ID is added to scan, the  icon appears on the display.
  - When a zone is added to scan, the  icon appears on the display.

---

---

# FleetSync: ALPHANUMERIC 2-WAY PAGING FUNCTION

---

---

FleetSync is an Alphanumeric 2-way Paging Function, and is a protocol owned by **JVC KENWOOD Corporation**.

---

**Note:** This function is available only in analog operation.

---

## SELCALL (SELECTIVE CALLING)

A Selcall is a voice call to a station or group of stations.

### ■ Transmitting

- 1 Select your desired zone and channel.
- 2 Press the key programmed as **[Selcall]** to enter Selcall mode.
- 3 Press the  $\wedge/\simeq$  key to select the station you want to call.
- 4 Press the **PTT** switch and begin your conversation.

### ■ Receiving

An alert tone will sound and the transceiver will enter Selcall mode. The calling station's ID will appear when a Selcall is received. You can respond to the call by pressing the **PTT** switch and speaking into the microphone.

### ■ Identification Codes

An ID code is a combination of a 3-digit Fleet number and a 4-digit ID number. Each transceiver has its own ID.

- Enter a Fleet number (100 ~ 349) to make a group call.
- Enter an ID number (1000 ~ 4999) to make an individual call in your fleet.
- Enter a Fleet number to make a call to all units in the selected fleet (Fleet call).

## STATUS MESSAGE

You can send and receive 2-digit Status messages which may be decided in your talk group. Messages can contain up to 16 alphanumeric characters. Status messages range from 10 to 99 (80 ~ 99 are reserved for special messages).

A maximum of 15 received messages (combined status messages and short messages) can be stored in the stack memory of your transceiver.

### ■ Transmitting

- 1 Select your desired zone and channel.
- 2 Press the key programmed as **[Status]** to enter Status mode (proceed to step 5) or **[Selcall + Status]** to enter Selcall mode (proceed to step 3).
- 3 Press the  $\wedge/\simeq$  key to select the station you want to call.
  - If Manual Dialing is enabled, you can enter a station ID by using the microphone DTMF keypad by pressing and holding the **S** or **✳** key. Repeat this process until the entire ID is entered.
- 4 Press the **S** or **✳** key to enter Status mode.



- 5 Press the  $\wedge/\vee$  key to select the status you want to transmit.
  - If Manual Dialing is enabled, you can enter a station ID by using the microphone DTMF keypad (refer to step 3, above).
- 6 Press the **PTT** switch to initiate the call.
  - “COMPLETE” appears on the display when the status has been successfully transmitted.

## ■ Receiving

A calling ID or text message will appear when a Status call is received. Press any key to return to normal operation.

## ■ Reviewing Messages in the Stack Memory

- 1 Press the key programmed as **[Stack]**, or press and hold the key programmed as **[Selcall]**, **[Status]**, or **[Selcall + Status]** to enter Stack mode.
  - The last received message is displayed.
- 2 Press the  $\wedge/\vee$  key to select the desired message.
  - Message types are identified as follows:  
ID: Caller ID, ST: Status Message, ME: Short Message
  - Press and hold the **S** or **\*** key for 1 second to cycle the display information as follows:  
ID Name > Status/Short Message > CH/GID
- 3 Press the  $\blacktriangle$  key to return to normal operation.
  - To delete the selected message, press the **A** or **#** key. To confirm the deletion, Press the **S** or **\*** key.
  - To delete all messages, press and hold the **A** or **#** key for 1 second. To confirm the deletion, Press the **S** or **\*** key.

## SHORT MESSAGES

This transceiver can receive short data messages which contain a maximum of 48 characters.

- Received short messages are displayed the same as Status messages. A maximum of 15 received messages (combined status messages and short messages) can be stored in the stack memory of your transceiver.

## GPS REPORT

GPS data can be manually transmitted by pressing the key programmed as **[Send the GPS data]**. If set up by your dealer, GPS data may be automatically transmitted at a preset time interval.

- When using the NX-720G/ NX-820G, you must connect a KRA-40 GPS antenna.
- When using the NX-720/ NX-820, you must connect an external GPS unit.
- When the power is turned ON and/or the reception condition of the GPS satellite is poor, positioning completion time may take longer.

---

---

## 5-TONE SIGNALING

---

---

5-tone Signaling is enabled or disabled by your dealer. This function opens the squelch only when the transceiver receives the 5 tones programmed in your transceiver. Transceivers that do not transmit the correct tones will not be heard.

### SELCALL (SELECTIVE CALLING)

A Selcall is a voice call to a station or group of stations.

#### ■ Transmitting

- 1 Select your desired zone and channel.
- 2 Press the key programmed as **[Selcall]** to enter Selcall mode.
- 3 Press the  $\wedge/\vee$  key to select the station you want to call.
  - When using a microphone DTMF keypad, you can directly enter the station ID.
- 4 Press the key programmed as **[Call 1]** to **[Call 6]** and begin your conversation.

---

**Note:** Additionally, you can also use the keys programmed as **[Digit 1x Down]**, **[Digit 1x Up]**, **[Digit 10x Down]**, and **[Digit 10x Up]** to adjust the Selcall number. **[Digit 1x Up/Down]** increases/decreases the Selcall number by 1 each time the key is pressed. **[Digit 10x Up/Down]** increases/decreases the Selcall number by 10 each time the key is pressed

---

#### ■ Receiving

When you receive a call containing the correct tones, the transceiver will enter Selcall mode. An alert tone will sound and the calling station's ID appears on the display. Press any key to return to normal operation.

### STATUS MESSAGE

You can send and receive Status messages which may be decided in your talk group. Messages can contain up to 16 alphanumeric characters.

A maximum of 15 received messages can be stored in the stack memory of your transceiver.

#### ■ Transmitting

- 1 Select your desired zone and channel.
- 2 Press the key programmed as **[Status]** to enter Status mode (proceed to step 5) or **[Selcall + Status]** to enter Selcall mode (proceed to step 3).
- 3 Press the  $\wedge/\vee$  key to select the station you want to call.
  - In Selcall List Mode, press and hold the **S** or **\*** key for 1 second to enter Manual Input mode. Press the  $\wedge/\vee$  key to select the digit you want to change, then rotate the Selector to change the Code Up or Down. Or, you can enter the Code directly by using the microphone DTMF keypad.
- 4 Press the **S** or **\*** key to enter Status mode.
- 5 Press the  $\wedge/\vee$  key to select the status you want to transmit.

- In Selcall List Mode, press and hold the **S** or **\*** key for 1 second to enter Manual Input mode. Press the **^/∇** key to select the digit you want to change, then rotate the Selector to change the Code Up or Down. Or, you can enter the Code directly by using the microphone DTMF keypad.

**6** Press the key programmed as **[Call 1]** to **[Call 6]** to initiate the call.

## ■ Receiving

A calling ID or text message will appear when a Status call is received. Press any key to return to normal operation.

---

---

# DTMF (DUAL TONE MULTI FREQUENCY) CALLS

---

---

## MANUAL DIALING

- 1 Press and hold the **PTT** switch.
- 2 Enter the desired digits using the microphone DTMF keypad.
  - If you release the **PTT** switch, transmit mode will end even if the complete number has not been sent.
  - If the Keypad Auto **PTT** function has been enabled by your dealer, you do not need to press the **PTT** switch to transmit; you can make the call simply by pressing the microphone DTMF keys.

### ■ Store & Send

- 1 Press the key programmed as [**Autodial**].
- 2 Enter up to 30 digits using the microphone DTMF keypad.
- 3 Press the **PTT** switch to make the call.

## AUTODIAL

Autodial allows you to quickly call DTMF numbers that have been programmed onto your transceiver.

- 1 Press the key programmed as [**Autodial**].
  - The first entry in the Autodial list appears on the display.
- 2 Press the  $\wedge/\simeq$  key to select an autodial list number.
  - You can also enter a number from 01 ~ 32 directly using the microphone DTMF keypad.
- 3 Press the **PTT** switch to make the call.

### ■ Storing an Autodial Entry

- 1 Press the key programmed as [**Autodial Programming**].
- 2 Press the  $\wedge/\simeq$  key to select a memory location number.
- 3 Press the **S** or  $\times$  key to enter a name for the list number.
- 4 Press the  $\wedge/\simeq$  key to select a digit.
- 5 Press the **C>** key to accept the entered digit and move the cursor to the right.
  - Press the **A** or **#** key to delete an incorrect digit. Press and hold the **A** or **#** key to delete all digits.
- 6 Repeat steps 4 and 5 to enter the entire name.
- 7 Press the **S** or  $\times$  key to accept the name and enter a number.
- 8 Press the  $\wedge/\simeq$  key to select a digit.
  - You can also enter digits directly using the microphone DTMF keypad.
- 9 Press the **S** or  $\times$  key to accept the entered digit.
  - Press the **A** or **#** key to delete an incorrect digit. Press and hold the **A** or **#** key to delete all digits.
- 10 Repeat steps 8 and 9 to enter the entire number.

11 Press the **S** or **\***  key to accept the number and store the entry.

### ■ Removing an Autodial Entry

- 1 Press the key programmed as [**Autodial Programming**].
- 2 Press the **^/∨** key to select a memory location number.
- 3 Press the **A** or **#** key.
  - “DELETE” appears on the display.
  - Additionally, you can press and hold the **A** or **#** key to delete all entries.
- 4 Press the **S** or **\***  key to confirm the deletion.

## REDIALING

- 1 Press the key programmed as [**Autodial**].
- 2 Press the **\***  key, then press the **0** key.
  - If there is no data in the redial memory, an error tone will sound.
- 3 Press the **PTT** switch to make the call.

## STUN

This function is used when a transceiver is stolen or lost. When the transceiver receives a call containing a stun code, the transceiver becomes disabled. The stun code is cancelled when the transceiver receives a call with a revive code.

- “STUN” appears on the display while the transceiver is stunned.

---

---

## ADVANCED OPERATIONS

---

---

### EMERGENCY CALLS

If your transceiver has been programmed with the Emergency function, you can make emergency calls.

- 1 Press and hold the key programmed as **[Emergency]**.
  - Ask your dealer for the length of time necessary to hold this key before the transceiver enters Emergency mode.
  - When the transceiver enters Emergency mode, it will change to the Emergency channel and begin transmitting based on how it is set up by your dealer.
- 2 To exit Emergency mode, press the **[Emergency]** key again.
  - If the Emergency mode completes a preset number of cycles, Emergency mode will automatically end and the transceiver will return to the zone and channel that was in use before Emergency mode was entered.

---

#### Note:

- ◆ Your dealer can set the transceiver to emit a tone when transmitting in Emergency mode.
  - ◆ Your dealer can set the transceiver to emit tones and received signals as normal, or mute the speaker during Emergency operation.
- 

### SCRAMBLER (ANALOG) / ENCRYPTION (DIGITAL)

#### ■ Secure (Encrypted) Transmission

Press the key programmed as **[Scrambler/ Encryption]** to switch the transceiver to secure (encrypted) transmission.

- The  icon appears on the display.
- Pressing the **PTT** switch after the Scrambler or Encryption function has been turned ON encrypts the transmitted signal.

#### ■ Selecting the Scrambler Code or Encryption Key

- 1 Press the key programmed as **[Scrambler/ Encryption Code]** to enter Code or Key Selection mode.
- 2 Press the  key to increase or decrease the code or key.
  - There are 16 available Scrambler codes or Encryption keys (1 ~ 16).

---

**Note:** This function cannot be used in certain countries. Contact your **KENWOOD** dealer for further information.

---

### SIGNALING

#### ■ Quiet Talk (QT)/ Digital Quiet Talk (DQT)

Your dealer may have programmed QT or DQT signaling on your transceiver channels. A QT tone/ DQT code is a sub-audible tone/code which allows you to ignore (not hear) calls from other parties who are using the same channel.

#### Operator Selectable Tone (OST)

If a key has been programmed with **[OST]**, you can reprogram the QT/DQT settings on each of your channels.

- 1 Select your desired channel.
- 2 Press and hold the key programmed as **[OST]** for 1 second.
- 3 Press the  $\wedge/\simeq$  key to select your desired tone or code.
  - Your dealer can set up to 40 tones/codes.
- 4 When you have finished operating using OST, press the **[OST]** key again to turn the OST function OFF.

### ■ Radio Access Number (RAN)

RAN is a new signaling system designed for digital radio communications.

When a channel is set up with a RAN, squelch will only open when a call containing a matching RAN is received. If a call containing a different RAN is made on the same channel you are using, you will not hear the call. This allows you to ignore (not hear) calls from other parties who are using the same channel.

### ■ Optional Signaling

Your dealer may also program several types of optional signaling for your transceiver channels.

**5-tone Signaling:** Refer to “SELCALL (SELECTIVE CALLING)” on page 12.

**DTMF Signaling:** DTMF Signaling opens the squelch only when the transceiver receives a call containing a matching DTMF code.

**FleetSync Signaling:** Refer to “SELCALL (SELECTIVE CALLING)” on page 10.

**NXDN ID Signaling:** NXDN ID is an optional signaling system available only for digital communications.

## MONITOR/ SQUELCH OFF

You can use the key programmed as **[Monitor]** or **[Squelch Off]** to listen to weak signals that you cannot hear during normal operation and to adjust the volume when no signals are present on your selected channel.

- The  icon appears on the display while Monitor or Squelch Off is activated.

Your dealer can program a key with one of four Monitor/Squelch Off functions:

- **Monitor:** Press to deactivate QT, DQT, DTMF, 5-tone, or FleetSync Signaling. Press again to return to normal operation.
- **Monitor Momentary:** Press and hold to deactivate QT, DQT, DTMF, 5-tone or FleetSync Signaling. Release to return to normal operation.
- **Squelch Off:** Press to hear background noise. Press again to return to normal operation.
- **Squelch Off Momentary:** Press and hold to hear background noise. Release to return to normal operation.

### ■ Squelch Level

If a key has been programmed as **[Squelch Level]**, you can readjust your transceiver's squelch level:

- 1 Press the key programmed as **[Squelch Level]**.
  - The current squelch level appears on the display.
- 2 Press the  $\wedge/\simeq$  key to select your desired squelch level from 0 to 9.
- 3 Press the **S** or  $\times$  key to store the new setting.

## SIGNAL STRENGTH INDICATOR

The signal strength indicator displays the strength of received calls. No icon appears when no signal is available.



Strong



Sufficient



Weak



Very weak

 flashes when out of range (NXDN Trunking only).

## PUBLIC ADDRESS (PA)

The PA system can only be used with an external speaker.

- 1 Press the key programmed as **[Public Address]** to activate the Public Address function.
  - The  icon appears on the display.
- 2 Press and hold the **PTT** switch, then speak into the microphone to make your address through the external speaker.
- 3 Press the **[Public Address]** key again to exit Public Address.

## HORN ALERT

When a call is received that matches the optional signaling set up on your transceiver, Horn Alert causes the vehicle horn or some other external alert to sound. This function notifies you of a received call when you are away from your vehicle.

To toggle Horn Alert ON and OFF, press the key programmed as **[Horn Alert]**.

- The  icon momentarily appears on the display when Horn Alert is active.

## EXTERNAL SPEAKER

When attaching an external speaker to the transceiver via the KCT-60, press the key programmed as **[External Speaker]** to output all received signals through the external speaker.

- The  icon appears on the display.

Press the **[External Speaker]** key again to output all received signals only through the built-in speaker.

## DISPLAY BRIGHTNESS

You can cycle the display brightness between high, low, and off by pressing the key programmed as **[LCD Brightness]**.



---

---

## BACKGROUND OPERATIONS

---



---

### TIME-OUT TIMER (TOT)

The Time-out Timer prevents you from using a channel for an extended duration. If you continuously transmit for a preset time, the transceiver will stop transmitting and an alert tone will sound. Release the **PTT** switch.

### AUXILIARY PORT

Press the key programmed as [**AUX A**] or [**AUX B**] to activate the auxiliary port. The auxiliary port is used with external devices.

- The  icon appears on the display when the auxiliary A port is active.
- The  icon appears on the display when the auxiliary B port is active.

### BUSY CHANNEL LOCKOUT (BCL)

If BCL is set up by your dealer, you will be unable to transmit if the channel is already in use.

- “BUSY” appears on the display when you press the **PTT** switch. Use a different channel or wait until the channel becomes free.

If your dealer has programmed BCL Override for your transceiver, you can override the BCL by pressing the **PTT** switch again, immediately after releasing it, when the channel is busy.

### CONTROL CHANNEL HUNT

On digital Trunking channels, the transceiver automatically searches for a control channel.

- While searching for a control channel, the antenna icon will flash and no signals can be received.

### PTT ID

PTT ID is the transceiver unique ID code which is sent each time the **PTT** switch is pressed and/or released. (PTT ID can be made only in analog operation.)

### COMPANDER

If programmed by your dealer for a channel, the compander will remove excessive noise from transmitted signals, providing higher clarity of signals. (The compander is used only in analog operation.)

- Your dealer must set the compander for both the transmit side and the receive side in order for the compander to operate.

### TRANSMIT POWER

Your dealer has programmed a transmit power level for each channel. Power levels can be high or low.



ÉMETTEUR-RÉCEPTEUR NUMÉRIQUE VHF  
**NX-720 NX-720G**  
ÉMETTEUR-RÉCEPTEUR NUMÉRIQUE UHF  
**NX-820 NX-820G**

## MODE D'EMPLOI

### NOTIFICATION

Cet équipement est conforme aux principales exigences de la Directive 2014/53/EU.

Cet équipement nécessite un contrat de licence et il est destiné à être utilisé dans les pays ci-dessous

AT	BE	DK	FI	FR	DE	GR	IS	IE	IT	LI	LU
NL	NO	PT	ES	SE	CH	GB	CY	CZ	EE	HU	LV
LT	MT	PL	SK	SI	BG	RO	HR	TR			

La technologie de codage de la voix AMBE +2™ intégrée dans ce produit est protégée par des droits sur la propriété intellectuelle y compris les droits de brevet, les droits d'auteur et les secrets de fabrication du Digital Voice Systems, Inc. Cette technologie de codage de la voix est autorisée uniquement pour une utilisation avec cet équipement de communication. Il est formellement interdit de la part de l'utilisateur de cette technologie d'essayer d'extraire, de retirer, de décompiler, de procéder à une ingénierie inverse, ou de démonter le code objet, ou d'aucune autre manière que ce soit de convertir l'objet code dans un langage humain intelligible. Brevets américains n°. #8,315,860, #8,595,002, #6,199,037, #6,912,495, #8,200,497, #7,970,606 et #8,359,197.

#### **Droits d'auteur du micrologiciel**

Le titre et la propriété des droits d'auteur pour le micrologiciel intégré dans la mémoire du produit KENWOOD sont réservés pour JVC KENWOOD Corporation.

## MERCI

Nous sommes heureux que vous ayez choisi **KENWOOD** pour vos applications mobiles personnelles.

Ce mode d'emploi ne reprend que le fonctionnement de base de votre radio mobile. Renseignez-vous auprès de votre revendeur pour de plus amples informations relatives aux fonctions personnalisées qui ont pu être ajoutées à votre radio.

## AVIS AUX UTILISATEURS

- ◆ Une loi gouvernementale interdit l'usage sans licence des émetteurs radio sur les territoires régis par cette autorité gouvernementale.
- ◆ Une utilisation illégale est passible d'amende ou d'emprisonnement.
- ◆ Pour l'entretien et la réparation, confiez l'appareil uniquement à des techniciens qualifiés.

**SÉCURITÉ** : Il est important que l'opérateur soit au courant des risques usuels associés à l'exploitation d'un émetteur-récepteur.



### AVERTISSEMENT

#### ◆ ATMOSPHÈRES EXPLOSIVES (GAZ, POUSSIÈRE, FUMÉE, etc.)

Mettez l'émetteur-récepteur hors tension lorsque vous faites le plein d'essence ou lorsque vous gardez votre véhicule dans une station-service. Ne transportez pas de bidons d'essence dans le coffre arrière de votre véhicule si votre émetteur-récepteur est installé dans cette zone.

#### ◆ BLESSURES RÉSULTANT DE LA TRANSMISSION DE FRÉQUENCES RADIO

Ne faites pas fonctionner l'émetteur-récepteur lorsque quelqu'un se trouve à proximité de ou touche l'antenne, de manière à éviter tout risque de brûlures occasionnées par les radiofréquences et autres blessures connexes.

#### ◆ DÉTONATEURS DE DYNAMITE

L'exploitation de l'émetteur-récepteur dans un rayon de 150 mètres d'un détonateur de dynamite pourrait provoquer son explosion. Mettez votre émetteur-récepteur hors tension lorsque vous êtes dans une zone de dynamitage en cours ou dans un endroit où des panneaux d'avertissement demandent de mettre les émetteurs-récepteurs hors tension. Si vous transportez des détonateurs dans votre véhicule, assurez-vous qu'ils se trouvent dans des contenants métalliques fermés dont l'intérieur est matelassé. N'émettez jamais pendant qu'on place ou qu'on sort les détonateurs de leur contenant.

### Information sur l'élimination des anciens équipements électriques et électroniques et piles électriques (applicable dans les pays de qui ont adopté des systèmes de collecte sélective)



Les produits et piles électriques sur lesquels le pictogramme (poubelle barrée) est apposé ne peuvent pas être éliminés comme ordures ménagères.

Les anciens équipements et batteries électriques et électroniques doivent être recyclés sur des sites en mesure de traiter ces produits et leurs déchets.

Contactez vos autorités locales pour connaître le site de recyclage le plus proche. Un recyclage adapté et l'élimination des déchets aideront à conserver les ressources et à nous préserver des leurs effets nocifs sur notre santé et sur l'environnement.

## PRÉCAUTIONS

Veillez respecter les points suivants afin d'éviter les risques d'incendie, de blessure corporelle ou d'endommagement de l'émetteur-récepteur.

- Ne tentez pas de configurer l'émetteur-récepteur tout en conduisant, car cela est trop dangereux.
- Ne démontez et ne modifiez sous aucun cas l'émetteur-récepteur.
- N'exposez pas l'émetteur-récepteur aux rayons directs du soleil pendant de longues périodes et ne le placez pas près d'appareils chauffants.
- Si une odeur anormale ou de la fumée est générée par l'émetteur-récepteur, mettez immédiatement l'émetteur-récepteur hors tension et contactez votre revendeur **KENWOOD**.
- Il est possible que l'utilisation de l'émetteur-récepteur lors de la conduite soit contraire aux règles de circulation. Veillez vérifier et respecter les régulations routières de votre pays.
- N'utilisez pas les options non indiquées par **KENWOOD**.



### ATTENTION

- ◆ Cet émetteur-récepteur fonctionne uniquement avec un système de 12 V à masse négative! Vérifiez la polarité et la tension de la batterie du véhicule avant d'installer l'émetteur-récepteur.
- ◆ Utilisez uniquement le câble d'alimentation CC fourni ou un câble d'alimentation CC **KENWOOD** en option.
- ◆ Ne pas couper et/ou retirer le support de fusible sur le câble d'alimentation CC.



### AVERTISSEMENT

Pour la sécurité du passager, et pour éviter que l'émetteur-récepteur ne se détache en cas de collision, fixez solidement l'émetteur-récepteur en utilisant le support de montage et l'ensemble des vis.

## TABLE DES MATIÈRES

POUR DÉMARRER .....	1
FAMILIARISATION AVEC L'APPAREIL .....	3
FONCTIONS PROGRAMMABLES .....	5
FONCTIONNEMENT DE BASE.....	6
BALAYAGE .....	8
FleetSync: TÉLÉAVERTISSEUR BIDIRECTIONNEL ALPHANUMÉRIQUE ...	10
SIGNALISATION À 5 TONALITÉS .....	12
APPELS DTMF (DOUBLE TONALITÉ MULTI-FRÉQUENCE).....	14
OPÉRATIONS AVANCÉES.....	16
OPÉRATIONS EN ARRIÈRE-PLAN.....	19

---

---

# POUR DÉMARRER

---

---

**Remarque :** les instructions suivantes sont destinées à votre revendeur **KENWOOD**, un centre de service agréé **KENWOOD** ou à l'usine de fabrication.

---

## ACCESSOIRES FOURNIS

Déballiez soigneusement l'émetteur-récepteur. Nous recommandons que vous identifiez les articles de la liste ci-dessous avant de vous débarrasser des matériaux d'emballage. Si un article manque ou a été endommagé pendant l'expédition, remplissez immédiatement un formulaire de plainte auprès du transporteur.

Câble d'alimentation CC (avec fusibles) . . . . .	1
• Fusible 15 A . . . . .	2
Support de montage . . . . .	1
Ensemble de vis	
• Vis taraudeuse 5 x 16 mm . . . . .	4
• Vis à tête hexagonale et rondelle M4 x 6 mm . . . . .	4
• Rondelle à ressort . . . . .	4
• Rondelle ordinaire . . . . .	4
Mode d'emploi . . . . .	1

## PRÉPARATION



### AVERTISSEMENT

Divers équipements électroniques de votre véhicule peuvent mal fonctionner s'ils ne sont pas correctement protégés contre l'énergie radiofréquence produite pendant l'émission. Par exemple, l'injection électronique, le dispositif anti-blocage de frein et le régulateur de vitesse automatique. Si votre véhicule contient de tels équipements, consultez le revendeur de votre véhicule et demandez-lui son aide pour déterminer s'ils fonctionneront normalement pendant une émission.

### ■ Connexion du câble d'alimentation



### ATTENTION

Cet émetteur-récepteur fonctionne uniquement avec un système de 12 V à masse négative! Vérifiez la polarité et la tension de la batterie du véhicule avant d'installer l'émetteur-récepteur.

- 1 Vérifiez s'il existe déjà un trou placé de façon pratique dans le pare-feu, à travers lequel le câble d'alimentation peut être passé.
  - S'il n'y a pas de trou, utilisez un trépan pour percer un trou, puis installez un joint en caoutchouc.
- 2 Faites passer le câble d'alimentation à travers le pare-feu jusqu'au compartiment du moteur.
- 3 Connectez le fil rouge à la borne positive (+) de la batterie et le fil noir à la borne négative (-) de la batterie.
  - Placez le fusible aussi près que possible de la batterie.
- 4 Enroulez le câble en trop et fixez-le avec une bande de retenue.
  - Assurez-vous de laisser suffisamment de jeu aux câbles de façon à ce que l'émetteur-récepteur puisse être retiré pour réparation tout en restant connecté à l'alimentation.

## ■ Installation de l'émetteur-récepteur



### AVERTISSEMENT

Pour la sécurité du passager, et pour éviter que l'émetteur-récepteur ne se détache en cas de collision, fixez solidement l'émetteur-récepteur en utilisant le support de montage et l'ensemble des vis.

**Remarque :** Avant d'installer l'émetteur-récepteur, vérifiez jusqu'où iront les vis de montage sous la surface. Quand vous percez des trous de montage, faites attention de ne pas endommager le câblage ou des pièces du véhicule.

- 1 Marquez la position des trous sur le tableau de bord, en utilisant le support de montage comme repère. En utilisant une mèche de 4,2 mm, percez les trous, puis fixez le support de montage en utilisant les vis fournies.
  - Montez l'émetteur-récepteur dans un endroit facile à atteindre pour l'utilisateur et où il y a suffisamment d'espace à l'arrière de l'émetteur-récepteur pour les connexions.
- 2 Connectez l'antenne et le câble d'alimentation fourni à l'émetteur-récepteur.
- 3 Faites glisser l'émetteur-récepteur dans le support de montage et fixez-le en utilisant les vis à tête hexagonale fournies.
- 4 Montez le crochet à microphone dans un endroit facile d'accès pour l'utilisateur.
  - Le microphone et le câble du microphone doivent être montés dans un endroit où ils ne gênent pas la conduite en toute sécurité du véhicule.



### ATTENTION

Lors du remplacement du fusible dans le câble d'alimentation CC, assurez-vous de le remplacer par un fusible de la même valeur. Ne le remplacez jamais par un fusible d'une valeur supérieure.

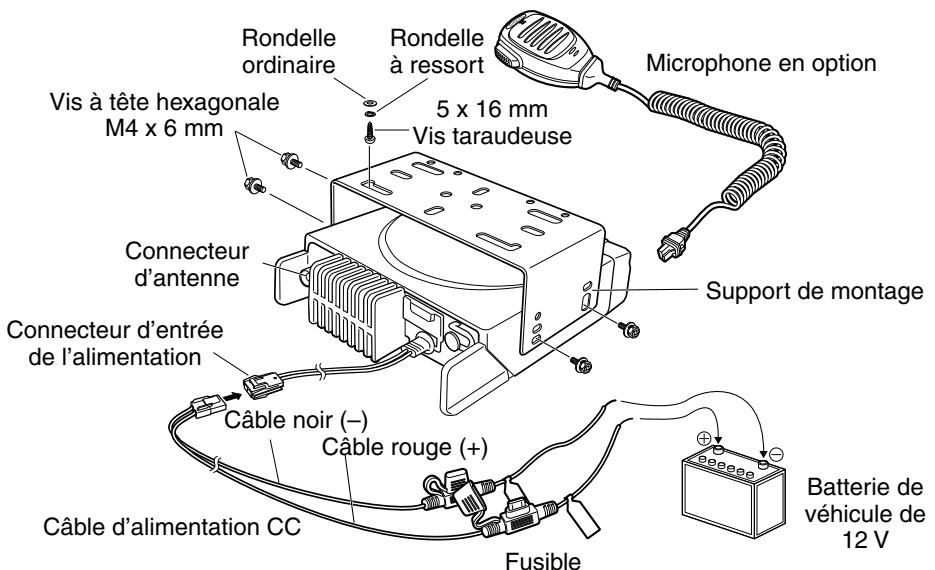



## FAMILIARISATION AVEC L'APPAREIL

### VUES AVANT ET ARRIÈRE

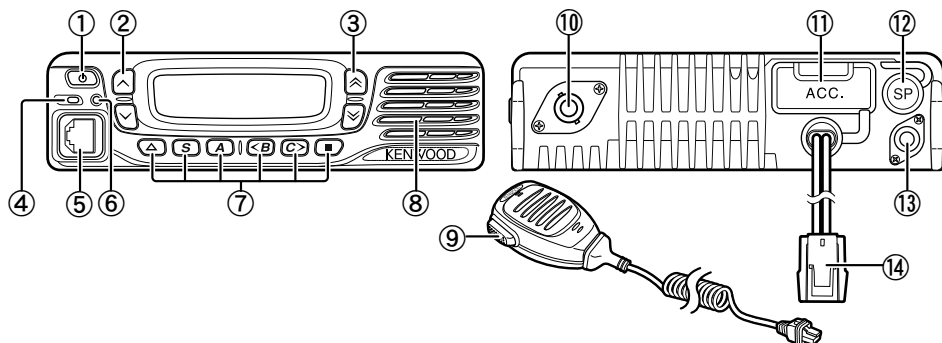

- ① **Commutateur (d'alimentation)**  
Appuyez pour mettre sous ou hors tension l'émetteur-récepteur.
- ② **Touches  $\wedge$  /  $\vee$**   
Appuyez pour activer leurs fonctions programmables {page 5}.
- ③ **Touches  $\hat{\wedge}$  /  $\hat{\vee}$**   
Appuyez pour activer leurs fonctions programmables {page 5}.
- ④ **Indicateur TX/RX**  
S'allume en rouge lors de la transmission et en vert lors de la réception d'un signal. Clignote en orange lors de la réception d'un appel de signalisation optionnelle.
- ⑤ **Prise de microphone**  
Insérez la fiche du microphone dans cette prise.
- ⑥ **Indicateur d'état**  
S'allume en bleu pendant un mode spécifié, sur base de la programmation du revendeur.
- ⑦ **Touches  $\blacktriangle$  / S / A /  $\blacktriangleleft$  B / C  $\blacktriangleright$  / ■**  
Appuyez pour activer leurs fonctions programmables {page 5}.
- ⑧ **Haut-parleur**  
Haut-parleur interne.
- ⑨ **Commutateur PTT**  
Appuyez sur ce commutateur puis, parlez dans le microphone pour appeler une station.
- ⑩ **Connecteur d'antenne RF**  
Raccordez l'antenne RF à ce connecteur.
- ⑪ **Connecteur ACC**  
Raccordez l'ACC à ce connecteur, via le KCT-60.
- ⑫ **Prise pour haut-parleur externe**  
Raccordez un haut-parleur externe à cette prise.
- ⑬ **Connecteur d'antenne GPS <NX-720G/ NX-820G uniquement>**  
Raccordez l'antenne GPS KRA-40 à ce connecteur.
- ⑭ **Connecteur d'entrée de l'alimentation**  
Raccordez le câble d'alimentation CC à ce connecteur.

# AFFICHEUR

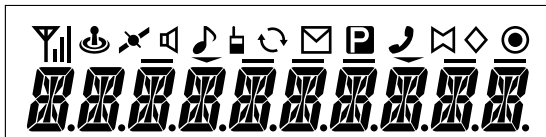

Icône	Description
	Affiche la puissance du signal.
	Non utilisé.
	Apparaît lorsque la position GPS est définie.
	Apparaît lorsque Surveillance ou Silencieux désactivé est activé.
	Clignote lorsqu'un appel entrant correspond à votre signalisation optionnelle.
	Apparaît lorsque la fonction Talk Around est activée.
	S'allume pendant le balayage ou alors qu'il est arrêté sur un canal. Clignote lorsque le balayage est temporairement arrêté.
	S'allume lorsqu'un message d'appelant est dans la pile mémoire. Clignote lorsque le nouveau message est dans la pile mémoire.
	Le canal sélectionné est le Canal prioritaire.
	Non utilisé.
	La fonction Avertissement par klaxon est activée.
	La fonction Brouilleur/ Codage est activée.
	La fonction Sonorisation est activée.
	Non utilisé.
	La zone actuelle est ajoutée à la séquence de balayage.
	La fonction Haut-parleur externe est activée.
	La fonction AUX A est activée.
	La fonction AUX B est activée.
	Le canal/ID de groupe actuel est ajouté à la séquence de balayage.
	La fonction Tonalité sélectionnable par l'opérateur est activée.
	Non utilisé.

---

---

## FNCTIONS PROGRAMMABLES

---

---

Les touches  $\wedge$ ,  $\vee$ ,  $\hat{\wedge}$ ,  $\hat{\vee}$ ,  $\blacktriangle$ , **S**, **A**, **<B**, **C>** et  $\blacksquare$  peuvent être programmées avec les fonctions énumérées ci-dessous. Demandez à votre revendeur plus de détails concernant ces fonctions.

- Aucune
- Composition automatique
- Programmation de composition automatique
- AUX A
- AUX B
- Diffusion <sup>1</sup>
- Appel 1 ~ 6
- CH/GID bas
- CH/GID rappel
- CH/GID haut
- Saisie du canal
- Message CW <sup>2</sup>
- Caractère 1x Bas <sup>3</sup>
- Caractère 10x Bas <sup>3</sup>
- Caractère 1x Haut <sup>3</sup>
- Caractère 10x Haut <sup>3</sup>
- Direct CH/GID 1 ~ 5
- Format d'affichage
- Urgence <sup>4</sup>
- Haut-parleur externe
- Volume fixe
- Recherche forcée <sup>1</sup>
- Fonction
- Affichage de la position du GPS
- ID de groupe/Saisie du canal
- Groupe <sup>5</sup>
- Groupe + Message court <sup>5</sup>
- Groupe + État <sup>5</sup>
- CH/GID principal
- Avertissement par klaxon
- Individuel <sup>5</sup>
- Individuel + Message court <sup>5</sup>
- Individuel + État <sup>5</sup>
- Éclat LCD
- Travailleur seul
- Entretien
- Surveillance <sup>6</sup>
- Surveillance momentanée <sup>6</sup>
- Tonalité sélectionnable par l'opérateur <sup>3</sup>
- Sélection canal prioritaire <sup>7</sup>
- Sonorisation
- Entrée de reception <sup>2</sup>
- Balayage
- Suppr./ajout au balayage
- Brouilleur/ codage
- Code brouilleur/ codage
- Selcall <sup>9</sup>
- Selcall + Message court <sup>8</sup>
- Selcall + État <sup>8</sup>
- Émettre les données de GPS
- Message court
- Site bas <sup>1</sup>
- Verrouillage de site <sup>1</sup>
- Site haut <sup>1</sup>
- Niveau du silencieux <sup>3</sup>
- Silencieux désactivé <sup>3</sup>
- Silencieux désactivé momentané <sup>3</sup>
- Pile
- État
- Talk Around <sup>8</sup>
- Transfert <sup>3</sup>
- Mot de passe émetteur-récepteur
- Volume bas
- Volume haut
- Effacement/ajout de zone
- Zone bas
- Zone haut

<sup>1</sup> Disponible uniquement pour un fonctionnement trunking NXDN.

<sup>2</sup> Disponible uniquement pour un fonctionnement conventionnel NXDN.

<sup>3</sup> Disponible uniquement pour une utilisation analogique conventionnelle.

<sup>4</sup> L'urgence peut uniquement être programmée sur la touche  $\blacktriangle$ . Lorsqu'elle est attribuée, le revendeur doit régler l'attribution de touche sur "Activer" et la seconde fonction sur "Urgence".

<sup>5</sup> Disponible uniquement pour un fonctionnement conventionnel NXDN et un fonctionnement trunking NXDN.

<sup>6</sup> Disponible uniquement pour un fonctionnement analogique conventionnel, analogique trunking et NXDN conventionnel.

<sup>7</sup> Disponible uniquement pour un fonctionnement analogique conventionnel et NXDN conventionnel.

<sup>8</sup> Disponible uniquement pour un fonctionnement conventionnel analogique et analogique trunking.

---

---

## FONCTIONNEMENT DE BASE

---

---

### MISE SOUS/HORS TENSION

Appuyez sur **⏻** pour mettre l'émetteur-récepteur sous tension.

- Un bip retentit et l'afficheur s'allume.
- Si la fonction Mot de passe émetteur-récepteur est programmée, "PASSWORD" apparaîtra sur l'afficheur.

Appuyez à nouveau sur **⏻** pour mettre l'émetteur-récepteur hors tension.

#### ■ Mot de passe émetteur-récepteur

Pour saisir le mot de passe:

- 1 Appuyez sur la touche **↗/↘** pour sélectionner un chiffre.
  - Lors de l'utilisation d'un clavier DTMF à microphone, saisissez simplement les chiffres du mot de passe et passez à l'étape 4.
- 2 Appuyez sur la touche **S** ou **✳** pour accepter la saisie et passer au nouveau chiffre.
  - Appuyez sur la touche **A** ou **#** pour effacer un chiffre incorrect.
  - Appuyez sur la touche **C>** pour tout effacer.
- 3 Répétez les étapes 1 et 2 pour saisir tout le mot de passe.
  - Le mot de passe peut contenir 6 chiffres au maximum.
- 4 Appuyez sur la touche **S** ou **✳** pour confirmer le mot de passe saisi.
  - Si vous saisissez un mot de passe incorrect, une tonalité d'erreur est émise et l'émetteur-récepteur reste verrouillé.

### RÉGLAGE DU VOLUME

Appuyez sur la touche **[Volume haut]** pour augmenter le volume. Appuyez sur la touche **[Volume bas]** pour baisser le volume.

Si Silencieux désactivé a été programmé sur une touche, vous pouvez utiliser cette fonction pour écouter le bruit de fond pendant le réglage du niveau du volume.

### SÉLECTION D'UNE ZONE ET D'UN CANAL/ ID DE GROUPE

Sélectionnez la zone souhaitée et le canal/ID de groupe à l'aide des touches programmées pour **[Zone haut]/ [Zone bas]** et **[CH/GID haut]/ [CH/GID bas]**.

- Vous pouvez programmer les noms pour des zones et des canaux/ID de groupe comportant au maximum 10 caractères.
- Lors du changement de la zone, du canal et/ou du groupe, une voix audio annonce le nouveau numéro de zone, de canal et de groupe.

### TRANSMISSION

- 1 Sélectionnez la zone et le canal/ID de groupe souhaités.
- 2 Appuyez sur la touche programmée pour la fonction **[Surveillance]** ou **[Silencieux désactivé]** pour vérifier si le canal est libre ou non.
  - Si le canal est occupé, attendez qu'il se libère.
- 3 Appuyez sur le commutateur **PTT** et parlez dans le microphone. Relâchez le commutateur **PTT** pour recevoir.

- Pour une meilleure qualité du son, tenez le microphone à environ 1,5 pouces (3 à 4 cm) de votre bouche.

### ■ Émettre des appels de groupe (numériques)

Si une touche a été programmée pour la fonction **[Groupe]**, vous pouvez sélectionner une ID de groupe depuis la liste pour appeler ces autres parties sur un canal conventionnel.

Pour sélectionner une ID de groupe:

- 1 Appuyez sur la touche programmée pour la fonction **[Groupe]**.
- 2 Appuyez sur la touche  $\wedge/\vee$  pour sélectionner une ID de groupe/un nom dans la liste.
- 3 Appuyez sur le commutateur **PTT** et maintenez-le enfoncé pour émettre un appel.
  - Parlez dans l'émetteur-récepteur comme lors d'une transmission normale.

### ■ Émettre des appels individuels (numériques)

Si une touche a été programmée pour la fonction **[Individuel]**, vous pouvez émettre des appels à des personnes en particulier.

- 1 Appuyez sur la touche programmée pour la fonction **[Individuel]**.
- 2 Appuyez sur la touche  $\wedge/\vee$  pour sélectionner une ID d'unité dans la liste.
  - Si vous utilisez un clavier DTMF à microphone, vous pouvez saisir directement une ID d'unité.
- 3 Appuyez sur le commutateur **PTT** et maintenez-le enfoncé pour émettre un appel.
  - Parlez dans l'émetteur-récepteur comme lors d'une transmission normale.

## RÉCEPTION

Sélectionnez la zone et le canal souhaités. Si la signalisation a été programmée sur le canal sélectionné, vous n'entendrez un appel que si le signal reçu correspond aux réglages de votre émetteur-récepteur.

---

**Remarque:** grâce à la signalisation, votre émetteur-récepteur peut coder vos appels. Cela vous permet de ne pas écouter les appels non désirés. Pour de plus amples détails, reportez-vous à "SIGNALISATION" en page 16.

---

### ■ Recevoir des appels de groupe (numériques)

Lorsque vous recevez un appel de groupe sur un canal conventionnel et que l'ID de groupe reçue correspond à celle qui est configurée sur votre émetteur-récepteur, vous pouvez entendre la voix de l'appelant.

Lorsque vous recevez un appel de groupe sur un canal trunking, l'émetteur-récepteur passe automatiquement sur le canal de communications pour recevoir l'appel.

### ■ Recevoir des appels individuels (numériques)

Lorsque vous recevez un appel individuel, une sonnerie est émise et l'ID de l'appelant s'affiche. Pour répondre à l'appel, appuyez et maintenez enfoncé le commutateur **PTT** et parlez dans l'émetteur-récepteur comme lors d'une transmission normale.

---

---

## BALAYAGE

---

---

Le balayage surveille les signaux sur les canaux de l'émetteur-récepteur. Durant le balayage, l'émetteur-récepteur recherche un signal sur chaque canal et s'arrête uniquement si un signal est présent.

Pour commencer le balayage, appuyez sur la touche programmée pour la fonction **[Balayage]**.

- L'indicateur  apparaît.
- Lorsqu'un signal est détecté sur un canal, le balayage s'arrête momentanément sur ce canal. L'émetteur-récepteur restera sur le canal occupé jusqu'à ce que le signal ne soit plus présent, moment auquel le Balayage reprend.

Pour arrêter le balayage, appuyez à nouveau sur la touche **[Balayage]**.

---

**Remarque:** pour utiliser Balayage, 2 canaux minimum doivent se trouver dans la séquence de balayage.

---

### BLOCAGE DE CANAL TEMPORAIRE

Pendant le balayage, vous pouvez temporairement retirer des canaux spécifiques de la séquence de balayage en les sélectionnant et en appuyant sur la touche programmée pour la fonction **[Suppr./ajout au balayage]**.

- Le canal n'est plus balayé. Cependant, lorsque le balayage est terminé et qu'il reprend, les canaux sont réinitialisés et les canaux supprimés seront de nouveau inclus dans la séquence de balayage.

### BALAYAGE PRIORITAIRE

Si un Canal prioritaire a été programmé, l'émetteur-récepteur passe automatiquement sur le canal prioritaire quand un appel est reçu sur ce canal, même si un appel est en cours de réception sur un canal normal.

- L'indicateur  apparaît lorsque le canal sélectionné est le canal prioritaire (en fonction du réglage du revendeur).



### BALAYAGE INVERSE

Le canal de balayage inverse est le canal sélectionné lorsque vous appuyez sur le commutateur **PTT** pour transmettre pendant le balayage. Votre revendeur peut programmer l'un des types de canaux de balayage inverse suivants:

- **Sélectionné:** le dernier canal sélectionné avant le balayage.
- **Sélectionné + Talkback:** identique à "Sélectionné", en plus, vous pouvez répondre à des appels sur le canal sur lequel le balayage est momentanément arrêté.
- **Priorité:** le canal prioritaire.
- **Priorité + Talkback:** identique à "Priorité", en plus, vous pouvez répondre à des appels sur le canal sur lequel le balayage est momentanément arrêté.
- **Dernier reçu + Sélectionné:** le dernier canal sur lequel vous recevez un appel.

## SUPPR./AJOUT AU BALAYAGE

Vous pouvez ajouter et enlever des zones et/ou des canaux/ID de groupe à et de la liste de balayage.

- 1 Sélectionnez la zone et/ou le canal/ID de groupe souhaités.
- 2 Appuyez sur la touche programmée pour la fonction **[Effacement/ajout de zone]** (pour ajouter/effacer des zones) ou **[Suppr./ajout au balayage]** (pour ajouter/effacer des canaux/ID de groupe).
  - Vous pouvez également appuyez sur la touche programmée pour la fonction **[Suppr./ajout au balayage]** et maintenez-la enfoncée pour ajouter/supprimer des zones.
  - Lorsqu'un canal/ID de groupe est ajouté au balayage, l'icône  apparaît sur l'afficheur.
  - Lorsqu'une zone est ajoutée au balayage, l'icône  apparaît sur l'afficheur.

---

---

# FleetSync: TÉLÉAVERTISSEUR BIDIRECTIONNEL ALPHANUMÉRIQUE

---

---

FleetSync est un téléavertisseur bidirectionnel alphanumérique et ce protocole appartient à **JVC KENWOOD Corporation**.

---

**Remarque:** cette fonction n'est disponible que lors d'une utilisation analogique.

---

## SELCALL (APPEL SÉLECTIF)

Un selcall est un appel vocal vers une station ou un groupe de stations.

### ■ Transmission

- 1 Sélectionnez la zone et le canal de votre choix.
- 2 Appuyez sur la touche programmée pour la fonction **[Selcall]** pour passer en mode Selcall.
- 3 Appuyez sur la touche  $\wedge/\vee$  pour sélectionner la station que vous souhaitez appeler.
- 4 Appuyez sur le commutateur **PTT** et commencez à parler.

### ■ Réception

Une tonalité d'avertissement sera émise et l'émetteur-récepteur passera en mode Selcall. L'ID de la station appelante apparaît lors de la réception d'un Selcall. Vous pouvez répondre à l'appel en appuyant sur le commutateur **PTT** et en parlant dans le microphone.

### ■ Codes d'identification

Un code ID est une combinaison d'un numéro de flotte à 3 chiffres et d'un numéro ID à 4 chiffres. Chaque émetteur-récepteur possède sa propre ID.

- Saisissez un numéro de flotte (100 - 349) pour émettre un appel de groupe.
- Saisissez un numéro d'ID (1000 - 4999) pour émettre un appel individuel dans votre flotte.
- Saisissez un numéro de flotte pour émettre un appel à toutes les unités d'une flotte sélectionnée (Appel flotte).

## MESSAGE D'ÉTAT

Vous pouvez envoyer et recevoir des messages d'état à 2 chiffres qui peuvent être décidés dans votre groupe. Les messages peuvent contenir jusqu'à 16 caractères alphanumériques. Les messages d'état vont de 10 à 99 (80 - 99 sont réservés à des messages spéciaux).

15 messages maximum reçus (combinaison de messages d'état et de messages courts) peuvent être enregistrés dans la pile mémoire de votre émetteur-récepteur.

### ■ Transmission

- 1 Sélectionnez la zone et le canal de votre choix.
- 2 Appuyez sur la touche programmée pour la fonction **[État]** pour passer en mode État (procédez à l'étape 5) ou **[Selcall + État]** pour passer en mode Selcall (procédez à l'étape 3).
- 3 Appuyez sur la touche  $\wedge/\vee$  pour sélectionner la station que vous souhaitez appeler.
  - Si Composition manuelle est activée, vous pouvez saisir une ID de station à l'aide du clavier DTMF à microphone en appuyant et en maintenant enfoncée la touche **S** ou **\***. Répétez cette procédure jusqu'à ce que toute l'ID soit saisie.



- 4 Appuyez sur la touche **S** ou **✳** pour passer en mode État.
- 5 Appuyez sur la touche **^/∨** pour sélectionner l'état que vous souhaitez transmettre.
  - Si la composition manuelle est activée, vous pouvez saisir une ID de station à l'aide du clavier DTMF à microphone (reportez-vous à l'étape 3 ci-dessus).
- 6 Appuyez sur le commutateur **PTT** pour initier l'appel.
  - "COMPLETE" apparaît sur l'afficheur lorsque l'état a été transmis avec succès.

## ■ Réception

Une ID d'appel ou un message texte apparaît lorsqu'un appel d'état est reçu. Appuyez sur n'importe quelle touche pour revenir au fonctionnement normal.

## ■ Revoir les messages dans la pile mémoire

- 1 Appuyez sur la touche programmée pour la fonction **[Pile]** ou appuyez sur la touche programmée pour la fonction **[Selcall]**, **[État]** ou **[Selcall + État]** et maintenez-la enfoncée pour passer en mode Pile.
  - Le dernier message reçu s'affiche.
- 2 Appuyez sur la touche **^/∨** pour sélectionner le message souhaité.
  - Les types de message sont identifiés comme suit:  
ID: ID de l'appelant, ST: Message d'état, ME: Message court
  - Appuyez sur la touche **S** ou **✳** et maintenez-la enfoncée pendant 1 seconde pour faire défiler les informations d'affichage comme suit:  
Nom d'ID > Message d'État/court > CH/GID
- 3 Appuyez sur la touche **▲** pour revenir au fonctionnement normal.
  - Pour supprimer le message sélectionné, appuyez sur la touche **A** ou **#**. Pour confirmer la suppression, appuyez sur la touche **S** ou **✳**.
  - Pour supprimer tous les messages, appuyez et maintenez enfoncée la touche **A** ou **#** pendant 1 seconde. Pour confirmer la suppression, appuyez sur la touche **S** ou **✳**.

## MESSAGES COURTS

Cet émetteur-récepteur peut recevoir de courts messages de données qui contiennent 48 caractères maximum.

- Les messages courts reçus s'affichent de la même manière que les messages d'état. 15 messages maximum reçus (combinaison de messages d'état et de messages courts) peuvent être enregistrés dans la pile mémoire de votre émetteur-récepteur.

## RAPPORT GPS

Les données GPS peuvent être transmises manuellement en appuyant sur la touche programmée pour la fonction **[Émettre les données de GPS]**. Si votre revendeur a procédé à un paramétrage, les données GPS peuvent automatiquement être transmises à un intervalle de temps prédéfini.

- Lors de l'utilisation du NX-720HG/ NX-820HG, vous devez raccorder une antenne GPS KRA-40.
- Lors de l'utilisation du NX-720H/ NX-820H, vous devez raccorder une unité GPS externe.
- Lorsque l'appareil est sous tension et/ou que la réception du satellite GPS est faible, le temps nécessaire pour le positionnement risque d'être plus long.

---

---

## SIGNALISATION À 5 TONALITÉS

---

---

La signalisation à 5 tonalités est activée ou désactivée par votre revendeur. Cette fonction ouvre uniquement le silencieux lorsque l'émetteur-récepteur reçoit les 5 tonalités programmées sur votre émetteur-récepteur. Les émetteurs-récepteurs qui ne transmettent pas les tonalités correctes ne seront pas entendus.

### SELCALL (APPEL SÉLECTIF)

Un selcall est un appel vocal vers une station ou un groupe de stations.

#### ■ Transmission

- 1 Sélectionnez la zone et le canal que vous souhaitez.
- 2 Appuyez sur la touche programmée pour **[Selcall]** pour entrer en mode Selcall.
- 3 Appuyez sur la touche  $\wedge/\vee$  pour sélectionner la station que vous souhaitez appeler.
  - Si vous utilisez un clavier DTMF à microphone, vous pouvez directement entrer l'ID de la station.
- 4 Appuyez sur la touche programmée pour **[Appel 1]** jusqu'à **[Appel 6]** et commencez votre conversation.

---

**Remarque:** En outre, vous pouvez également utiliser les touches programmées pour **[Caractère 1x Bas]**, **[Caractère 1x Haut]**, **[Caractère 10x Bas]** et **[Caractère 10x Haut]** pour régler le numéro Selcall. **[Caractère 1x Haut/Bas]** augmente/diminue le numéro Selcall par 1 chaque fois que la touche est enfoncée. **[Caractère 10x Haut/Bas]** augmente/diminue le numéro Selcall par 10 chaque fois que la touche est enfoncée.

---

#### ■ Réception

Lorsque vous recevez un appel contenant les tonalités correctes, l'émetteur-récepteur entre en mode Selcall. Une tonalité d'alerte retentira et l'ID de la station appelante apparaîtra sur l'afficheur. Appuyez sur n'importe quelle touche pour revenir au fonctionnement normal.

### MESSAGE D'ÉTAT

Vous pouvez envoyer et recevoir des messages d'état qui peuvent être décidés dans votre groupe. Les messages peuvent contenir jusqu'à 16 caractères alphanumériques.

15 messages maximum reçus peuvent être enregistrés dans la pile mémoire de votre émetteur-récepteur.

#### ■ Transmission

- 1 Sélectionnez la zone et le canal que vous souhaitez.
- 2 Appuyez sur la touche programmée pour **[État]** pour entrer en mode État (procédez à l'étape 5) ou **[Selcall + État]** pour entrer en mode Selcall (procédez à l'étape 3).
- 3 Appuyez sur la touche  $\wedge/\vee$  pour sélectionner la station que vous souhaitez appeler.
  - En mode Liste Selcall, appuyez et maintenez enfoncée la touche **S** ou **\*** pendant 1 seconde pour entrer en mode Entrée manuelle. Appuyez sur la touche  $\wedge/\vee$  pour sélectionner le chiffre que vous souhaitez changer, ensuite, tournez le sélecteur pour augmenter ou diminuer le Code. Vous pouvez également saisir directement le Code à l'aide du clavier DTMF à microphone.
- 4 Appuyez sur la touche **S** ou **\*** pour entrer en mode État.
- 5 Appuyez sur la touche  $\wedge/\vee$  pour sélectionner l'état que vous souhaitez transmettre.

- En mode Liste Selcall, appuyez et maintenez enfoncée la touche **S** ou **\*** pendant 1 seconde pour entrer en mode Entrée manuelle. Appuyez sur la touche **^/∨** pour sélectionner le chiffre que vous souhaitez changer, ensuite, tournez le sélecteur pour augmenter ou diminuer le Code. Vous pouvez également saisir directement le Code à l'aide du clavier DTMF à microphone.

**6** Appuyez sur la touche programmée pour **[Appel 1]** jusqu'à **[Appel 6]** pour initier l'appel.

## ■ Réception

Une ID d'appel ou un message texte apparaît lorsqu'un appel d'état est reçu. Appuyez sur n'importe quelle touche pour revenir au fonctionnement normal.

---

---

# APPELS DTMF (DOUBLE TONALITÉ MULTI-FRÉQUENCE)

---

---

## COMPOSITION MANUELLE

- 1 Appuyez sur le commutateur **PTT** et maintenez-le enfoncé.
- 2 Saisissez les chiffres souhaités à l'aide du clavier DTMF à microphone.
  - Si vous relâchez le commutateur **PTT**, le mode de transmission s'arrêtera même si le numéro n'a pas été envoyé dans sa totalité.
  - Si la fonction Clavier Auto **PTT** a été activée par votre revendeur, il vous est inutile d'appuyer sur le commutateur **PTT** pour la transmission; vous pouvez émettre un appel simplement en appuyant sur les touches DTMF du microphone.

### ■ Sauvegarde puis émission

- 1 Appuyez sur la touche programmée pour la fonction [**Composition automatique**].
- 2 Saisissez jusqu'à 30 chiffres à l'aide du clavier DTMF à microphone.
- 3 Appuyez sur le commutateur **PTT** pour émettre un appel.

## COMPOSITION AUTOMATIQUE

La composition automatique vous permet d'appeler rapidement les numéros DTMF qui ont été programmés sur votre émetteur-récepteur.

- 1 Appuyez sur la touche programmée pour la fonction [**Composition automatique**].
  - La première entrée de la liste de composition automatique s'affiche.
- 2 Appuyez sur la touche  $\hat{\sim}$  pour sélectionner un numéro de liste de composition automatique.
  - Vous pouvez également saisir directement un numéro de 01 à 32 à l'aide du clavier DTMF à microphone.
- 3 Appuyez sur le commutateur **PTT** pour émettre un appel.

### ■ Sauvegarde d'une entrée de composition automatique

- 1 Appuyez sur la touche programmée pour la fonction [**Programmation de composition automatique**].
- 2 Appuyez sur la touche  $\hat{\sim}$  pour sélectionner un numéro d'emplacement de mémoire.
- 3 Appuyez sur la touche **S** ou  $\times$  pour saisir un nom pour le numéro de liste.
- 4 Appuyez sur la touche  $\hat{\sim}$  pour sélectionner un chiffre.
- 5 Appuyez sur la touche **C>** pour accepter le chiffre saisi et déplacez le curseur vers la droite.
  - Appuyez sur la touche **A** ou **#** pour effacer un chiffre incorrect. Appuyez sur la touche **A** ou **#** et maintenez-la enfoncée pour effacer tous les chiffres.
- 6 Répétez les étapes 4 et 5 pour saisir le nom complet.
- 7 Appuyez sur la touche **S** ou  $\times$  pour accepter le nom et saisir un numéro.
- 8 Appuyez sur la touche  $\hat{\sim}$  pour sélectionner un chiffre.
  - Vous pouvez également saisir directement des chiffres à l'aide du clavier DTMF à microphone.
- 9 Appuyez sur la touche **S** ou  $\times$  pour accepter le chiffre saisi.
  - Appuyez sur la touche **A** ou **#** pour effacer un chiffre incorrect. Appuyez sur la touche **A** ou **#** et maintenez-la enfoncée pour effacer tous les chiffres.

- 10 Répétez les étapes 8 et 9 pour saisir le numéro entier.
- 11 Appuyez sur la touche **S** ou ✖ pour accepter le numéro et enregistrer l'entrée.

## ■ Effacement d'une entrée de composition automatique

- 1 Appuyez sur la touche programmée pour la fonction [**Programmation de composition automatique**].
- 2 Appuyez sur la touche  $\wedge/\vee$  pour sélectionner un numéro d'emplacement de mémoire.
- 3 Appuyez sur la touche **A** ou #.
  - "DELETE" apparaît sur l'afficheur.
  - De plus, vous pouvez appuyer sur la touche **A** ou # et la maintenir enfoncée pour effacer toutes les entrées.
- 4 Appuyez sur la touche **S** ou ✖ pour confirmer la suppression.

## RECOMPOSITION

- 1 Appuyez sur la touche programmée pour la fonction [**Composition automatique**].
- 2 Appuyez sur la touche ✖, puis appuyez sur la touche **0**.
  - S'il n'y a pas de données dans la mémoire de recomposition, une tonalité d'erreur est émise.
- 3 Appuyez sur le commutateur **PTT** pour émettre un appel.

## BLOCAGE ÉMETTEUR-RÉCEPTEUR

Cette fonction est utilisée en cas de vol ou de perte d'un émetteur-récepteur. Lorsque l'émetteur-récepteur reçoit un appel contenant un code de blocage, l'émetteur-récepteur se retrouve désactivé. Le code de blocage est annulé lorsque l'émetteur-récepteur reçoit un appel avec un code de reprise.

- "STUN" apparaît sur l'afficheur alors que l'émetteur-récepteur est bloqué.

---

---

# OPÉRATIONS AVANCÉES

---

---

## APPELS D'URGENCE

Si votre émetteur-récepteur a été programmé avec la fonction Urgence, vous pouvez émettre des appels d'urgence.

- 1 Appuyez et maintenez enfoncée la touche programmée pour la fonction **[Urgence]**.
  - Renseignez-vous auprès de votre revendeur en ce qui concerne le temps nécessaire à maintenir cette touche enfoncée avant que l'émetteur-récepteur entre en mode Urgence.
  - Lorsque l'émetteur-récepteur entre en mode Urgence, il passe sur le canal Urgence et commence à émettre en fonction de la manière dont il aura été configuré par votre revendeur.
- 2 Pour quitter le mode Urgence, appuyez à nouveau sur la touche **[Urgence]**.
  - Si le mode Urgence exécute un nombre de cycles préprogrammés, il s'arrêtera automatiquement et l'émetteur-récepteur se remettra sur la zone et le canal utilisés avant le passage en mode Urgence.

---

### Remarques:

- ◆ Votre revendeur peut régler l'émetteur-récepteur afin qu'il émette une tonalité lors d'une transmission en mode Urgence.
  - ◆ Votre revendeur peut régler l'émetteur-récepteur pour qu'il émette des tonalités et reçoive des signaux normalement ou que le haut-parleur soit mis en sourdine pendant le fonctionnement de l'urgence.
- 



## BROUILLEUR (ANALOGIQUE) / CODAGE (NUMÉRIQUE)

### ■ Transmission sécurisée (codée)

Appuyez sur la touche programmée pour la fonction **[Brouilleur/ Codage]** pour basculer l'émetteur-récepteur sur une transmission sécurisée (codée).

- L'icône  apparaît sur l'afficheur.
- Si vous appuyez sur le commutateur **PTT** après activation de la fonction Brouilleur ou Codage, le signal transmis est codé.

### ■ Sélection du Code brouilleur ou de la Clef de codage

- 1 Appuyez sur la touche programmée pour la fonction **[Code brouilleur/codage]** pour saisir le code ou passer en mode Sélection de clef.
- 2 Appuyez sur la touche / pour augmenter ou diminuer le code ou la clef.
  - Il existe 16 Code brouilleur ou Clefs de codage disponibles (1 à 16).

## SIGNALISATION

### ■ QT (Quiet talk)/ DQT (Digital quiet talk)

Votre revendeur peut avoir programmé une signalisation QT ou DQT sur les canaux de votre émetteur-récepteur. Une tonalité QT/ un code DQT est une tonalité /un code sub-audible qui vous permet d'ignorer (de ne pas entendre) des appels de groupes qui utilisent le même canal.

### Tonalité sélectionnable par l'opérateur (OST)

Si une touche a été programmée pour la fonction **[OST]**, vous pouvez reprogrammer les paramètres QT/DQT sur chacun de vos canaux.

- 1 Sélectionnez le canal souhaité.
- 2 Appuyez sur la touche programmée pour la fonction **[OST]** et maintenez-la enfoncée pendant 1 seconde.
- 3 Appuyez sur la touche  $\wedge/\vee$  pour sélectionner la tonalité ou le code de votre choix.
  - Votre revendeur peut régler jusqu'à 40 tonalités/codes.
- 4 Lorsque vous avez terminé une utilisation avec la fonction OST, appuyez à nouveau sur la touche **[OST]** pour désactiver la fonction OST.

## ■ Numéro d'accès radio (RAN)

Le système RAN est un nouveau système de signalisation conçu pour les communications radio numériques.

Lorsqu'un canal est configuré avec un RAN, le silencieux ne s'ouvre que lorsqu'un appel contenant un RAN correspondant est reçu. Si un appel contenant un RAN différent est effectué sur le même canal que vous, vous n'entendrez pas l'appel. Ceci vous permet d'ignorer (de ne pas entendre) des appels d'autres parties utilisant le même canal.

## ■ Signalisation optionnelle

Votre revendeur peut aussi programmer plusieurs types de signalisation optionnelle pour les canaux de votre émetteur-récepteur.

**Signalisation à 5 tonalités:** reportez-vous à "SIGNALISATION A 5 TONALITES" en page 12.

**Signalisation DTMF:** la signalisation DTMF n'ouvre le silencieux que lorsque l'émetteur-récepteur reçoit un appel contenant un code DTMF correspondant.

**Signalisation FleetSync:** reportez-vous à "SELCALL (APPEL SÉLECTIF)" en page 10.

**Signalisation de NXDN ID:** le NXDN ID est un système de signalisation optionnel uniquement disponible pour les communications numériques.

## SURVEILLANCE/ SILENCIEUX DÉSACTIVÉ

Vous pouvez utiliser la clé programmée pour la fonction **[Surveillance]** ou **[Silencieux désactivé]** pour écouter les faibles signaux que vous ne pouvez pas entendre pendant un fonctionnement normal et pour régler le volume lorsqu'aucun signal n'est présent sur votre canal sélectionné.

- L'icône  apparaît sur l'afficheur alors que Surveillance ou Silencieux désactivé est activé.



Votre revendeur peut programmer une touche avec une des quatre fonctions Surveillance/ Silencieux désactivé:

- **Surveillance:** appuyez pour désactiver signalisation QT, DQT, DTMF, 5 tonalités ou FleetSync. Appuyez à nouveau pour revenir au fonctionnement normal.
- **Surveillance momentanée:** appuyez et maintenez enfoncée pour désactiver Signalisation QT, DQT, DTMF, 5 tonalités ou FleetSync. Relâchez pour revenir au fonctionnement normal.
- **Silencieux désactivé:** appuyez pour entendre le bruit de fond. Appuyez à nouveau pour revenir au fonctionnement normal.
- **Silencieux désactivé momentanée:** appuyez et maintenez pour entendre le bruit de fond. Relâchez pour revenir au fonctionnement normal.

## ■ Niveau du silencieux

Si une touche a été programmée pour la fonction **[Niveau du silencieux]**, vous pouvez réajuster le niveau du silencieux de votre émetteur-récepteur:

- 1 Appuyez sur la touche programmée pour la fonction **[Niveau du silencieux]**.

- Le niveau du silencieux actuel apparaît sur l'afficheur.
- 1 Appuyez sur la touche  pour sélectionner votre niveau de silencieux souhaité de 0 à 9.
  - 3 Appuyez sur la touche **S** ou  pour enregistrer le nouveau réglage.

## INDICATEUR DE PUISSANCE DE SIGNAL

L'indicateur de puissance de signal affiche la puissance des appels reçus. Aucun icône n'apparaît lorsque aucun signal n'est disponible.



Puissant



Suffisant



Faible



Très faible

 clignote si hors de portée (Trunking NXDN uniquement).

## SONORISATION

Le système de sonorisation peut uniquement être utilisé avec un haut-parleur externe.

- 1 Appuyez sur la touche programmée pour la fonction **[Sonorisation]** pour activer la fonction Sonorisation.
  - L'icône  apparaît sur l'afficheur.
- 2 Appuyez et maintenez le commutateur **PTT** enfoncé, puis parlez dans le microphone pour procéder à votre intervention via le haut-parleur externe.
- 3 Appuyez à nouveau sur la touche **[Sonorisation]** pour quitter Sonorisation.

## AVERTISSEMENT PAR KLAXON

Lorsque l'appel reçu correspond à la signalisation optionnelle configurée au niveau de l'émetteur-récepteur, la fonction d'avertissement par klaxon active le klaxon du véhicule ou un autre avertissement externe. Cette fonction vous informe de la réception d'un appel lorsque vous vous trouvez à distance du véhicule.

Pour faire basculer l'Avertissement par klaxon sur Activer et Désactiver, appuyez sur la touche programmée pour la fonction **[Avertissement par klaxon]**.

- L'icône  s'affiche momentanément à l'écran lorsque la fonction d'avertissement par klaxon est activée.

## HAUT-PARLEUR EXTERNE

Lorsque vous fixez un haut-parleur externe à l'émetteur-récepteur via le KCT-60, appuyez sur la touche programmée pour la fonction **[Haut-parleur externe]** pour émettre tous les signaux reçus via le haut-parleur externe.

- L'icône  apparaît sur l'afficheur.

Appuyez à nouveau sur la touche **[Haut-parleur externe]** pour émettre tous les signaux reçus uniquement via le haut-parleur intégré.

## ÉCLAT D'AFFICHAGE

Vous pouvez faire défiler l'éclat d'affichage entre élevé, faible et désactivé en appuyant la touche programmée pour la fonction **[Éclat LCD]**.



---

---

## OPÉRATIONS EN ARRIÈRE-PLAN

---



---

### TEMPORISATEUR D'ARRÊT (TOT)

L'objectif de la fonction temporisateur d'arrêt vous permet d'utiliser un canal pendant une période prolongée. Si vous transmettez en continu pendant une période prédéfinie, l'émetteur-récepteur arrêtera de transmettre et une tonalité d'avertissement retentira. Relâchez le commutateur **PTT**.

### PORT AUXILIAIRE

Appuyez sur la touche programmée pour la fonction [**AUX A**] ou [**AUX B**] pour activer le port auxiliaire. Le port auxiliaire est utilisé avec des appareils externes.

- L'icône  apparaît sur l'afficheur lorsque le port A auxiliaire est actif.
- L'icône  apparaît sur l'afficheur lorsque le port B auxiliaire est actif.

### BLOCAGE DE CANAL OCCUPÉ (BCL)

Si le BCL est configuré par votre revendeur, vous ne serez pas en mesure de transmettre si le canal est déjà utilisé.

- "BUSY" apparaît sur l'afficheur lorsque vous appuyez sur le commutateur **PTT**. Utilisez un canal différent ou attendez jusqu'à ce que le canal se libère.

Si votre revendeur a programmé la fonction d'Annulation de BCL pour votre émetteur-récepteur, vous pouvez annuler le BCL en appuyant à nouveau sur le commutateur **PTT**, immédiatement après l'avoir relâché, lorsque le canal est occupé.

### RECHERCHE D'UN CANAL DE CONTRÔLE

Sur les canaux trunking numériques, l'émetteur-récepteur recherche automatiquement un canal de contrôle.

- Pendant la recherche d'un canal de contrôle, l'icône d'antenne clignote et aucun signal ne peut être reçu.

### ID PTT

L'ID PTT est un code ID unique de l'émetteur-récepteur qui est envoyé chaque fois que le commutateur **PTT** est enfoncé et/ou relâché. (L'ID du PTT ne peut être faite qu'avec l'utilisation analogique.)

### COMPRESSEUR-EXTENSEUR

S'il a été programmé par votre revendeur pour un canal, le compresseur-extenseur supprimera les parasites excessifs des signaux transmis, améliorant ainsi la clarté des signaux. (Le compresseur-extenseur est uniquement utilisé avec une utilisation analogique.)

- Votre revendeur doit régler le compresseur-extenseur pour le côté transmission et le côté réception afin de pouvoir utiliser le compresseur-extenseur.

### PUISSANCE D'ÉMISSION

Votre revendeur a programmé un niveau de puissance d'émission pour chaque canal. Les niveaux de puissance peuvent être élevé ou faible.



TRANSCEPTOR DIGITAL VHF

**NX-720 NX-720G**

TRANSCEPTOR DIGITAL UHF

**NX-820 NX-820G**

## MANUAL DE INSTRUCCIONES

### **AVISO**

Este equipo cumple con los requisitos esenciales de la Directiva 2014/53/EU.

Este equipo requiere una licencia y está destinado para utilizarse en los siguientes países.

AT	BE	DK	FI	FR	DE	GR	IS	IE	IT	LI	LU
NL	NO	PT	ES	SE	CH	GB	CY	CZ	EE	HU	LV
LT	MT	PL	SK	SI	BG	RO	HR	TR			

La tecnología de codificación de voz AMBE+2™ integrada en este producto está protegida por derechos de propiedad intelectual incluyendo los derechos de patente, los derechos de autor y secretos comerciales de Digital Voice Systems, Inc. Esta tecnología de codificación de voz otorga licencia para su uso únicamente dentro de este equipo de comunicaciones. Está explícitamente prohibido que el usuario de esta tecnología intente extraer, retirar, descompilar, realizar ingeniería inversa, o desmontar el código objeto, o convertir de cualquier otra manera el código objeto a una forma legible para el ser humano. Los números de patente de los EE.UU. #8,315,860, #8,595,002, #6,199,037, #6,912,495, #8,200,497, #7,970,606 y #8,359,197.

#### **Derechos de propiedad intelectual del firmware**

La titularidad y propiedad de los derechos de propiedad intelectual del firmware integrado en las memorias de los productos KENWOOD están reservados para JVC KENWOOD Corporation.

# MUCHAS GRACIAS

Le agradecemos que haya seleccionado **KENWOOD** para sus aplicaciones móviles personales.

Este manual de instrucciones abarca únicamente las operaciones básicas de su radio móvil. Solicite a su proveedor información acerca de las funciones personalizadas que haya podido añadir a su radio.

## AVISOS AL USUARIO

- ◆ La ley gubernamental prohíbe el uso de radiotransmisores no autorizados dentro de los territorios que se encuentran bajo el control del gobierno.
- ◆ La operación ilegal es castigable mediante multa o encarcelamiento, o ambos.
- ◆ Solicite el servicio solamente a un técnico cualificado.

**SEGURIDAD:** Es importante que el operador conozca y entienda los peligros comunes derivados del uso de cualquier transceptor.



### ADVERTENCIA

#### ◆ AMBIENTES EXPLOSIVOS (GASES, POLVO, HUMOS, etc.)

Desconecte el transceptor mientras abastece combustible, o cuando haya estacionado en una gasolinera. No transporte recipientes conteniendo combustible de recambio en el portaequipajes de su vehículo si ha instalado su transceptor en el área del portaequipajes.

#### ◆ LESIONES OCASIONADAS POR TRANSMISIONES DE RADIOFRECUENCIA

No opere su transceptor cuando haya alguna persona cerca o en contacto con la antena para evitar la posibilidad de que se produzcan quemaduras por alta frecuencia o lesiones físicas relacionadas.

#### ◆ DETONADORES DE DINAMITA

La operación del transceptor dentro de un radio de 150 metros de los detonadores de dinamita podría producir una explosión. Desconecte la alimentación de su transceptor en un sitio donde se estén haciendo voladuras o donde haya carteles con la indicación "APAGAR LOS APARATOS DE RADIOCOMUNICACION BILATERAL". Si está transportando detonadores en su vehículo, asegúrese de hacerlo en cajas metálicas blindadas con almohadillado interior. No transmita mientras se están poniendo o sacando los detonadores de sus cajas.

**Información acerca de la eliminación de equipos eléctricos, electrónicos y baterías al final de la vida útil (aplicable a los países de la que hayan adoptado sistemas independientes de recogida de residuos)**



Los productos y las baterías con el símbolo (contenedor con ruedas tachado) no podrán ser desechados como residuos domésticos.

Los equipos eléctricos y electrónicos viejos y las baterías viejas deben reciclarse en una instalación capaz de manipular estos elementos y sus subproductos residuales correspondientes.

Póngase en contacto con la autoridad local competente para obtener información sobre el centro de reciclaje más cercano.

El reciclaje y la disposición adecuada de los desechos ayuda a conservar los recursos naturales y a reducir los efectos perjudiciales en la salud y el medio ambiente.

## PRECAUCIONES

Observe las siguientes precauciones para evitar incendios, lesiones personales y daños al transceptor.

- No intente configurar el transceptor mientras conduce, ya que resulta demasiado peligroso.
- No desmonte ni modifique el transceptor bajo ningún concepto.
- No exponga el transceptor a la luz directa del sol durante periodos de tiempo prolongados, ni lo coloque cerca de calefactores.
- Si detecta un olor anormal o humo procedente del transceptor, desconecte inmediatamente la alimentación y póngase en contacto con su proveedor **KENWOOD**.
- El uso del transceptor mientras conduce puede infringir las leyes de tráfico. Consulte y respete el reglamento de tráfico de su país.
- No utilice opciones no indicadas por **KENWOOD**.



### PRECAUCIÓN

- ◆ ¡El transceptor sólo funciona en sistemas de 12 V con negativo a tierra! Compruebe la polaridad y el voltaje de la batería del vehículo antes de instalar el transceptor.
- ◆ Utilice únicamente el cable de alimentación CC suministrado o un cable de alimentación CC opcional de **KENWOOD**.
- ◆ No corte ni extraiga el porta fusible del cable de alimentación CC.



### ADVERTENCIA

Para la seguridad de los pasajeros, instale el transceptor de forma segura utilizando el soporte de montaje y el juego de tornillos de forma que el transceptor no se suelte en caso de colisión.

## CONTENIDO

<b>INTRODUCCIÓN .....</b>	<b>1</b>
<b>ISPOSICIÓN FÍSICA.....</b>	<b>3</b>
<b>FUNCIONES PROGRAMABLES .....</b>	<b>5</b>
<b>OPERACIONES BÁSICAS.....</b>	<b>6</b>
<b>EXPLORACIÓN .....</b>	<b>8</b>
<b>FleetSync: FUNCIÓN DE LOCALIZACIÓN ALFANUMÉRICA DE 2 VÍAS .....</b>	<b>10</b>
<b>SEÑALIZACIÓN DE 5 TONOS .....</b>	<b>12</b>
<b>LLAMADAS DTMF (MULTIFRECUENCIA DE DOBLE TONO) .....</b>	<b>14</b>
<b>OPERACIONES AVANZADAS .....</b>	<b>16</b>
<b>OPERACIONES DE FONDO .....</b>	<b>19</b>

---

---

# INTRODUCCIÓN

---

---

**Nota:** Las siguientes instrucciones son para su proveedor **KENWOOD**, un centro de reparaciones autorizado **KENWOOD** o la fábrica.

---

## ACCESORIOS SUMINISTRADOS

Desembale el transceptor con cuidado. Recomendamos que antes de desechar el material de embalaje, identifique los elementos indicados en la lista siguiente. Si falta algo o se ha producido algún daño durante el transporte, presente inmediatamente una reclamación a la empresa de transporte.

Cable de alimentación CC (con fusibles) .....	1
• Fusible de 15 A .....	2
Soporte de montaje .....	1
Juego de tornillos	
• Tornillo autorroscante de 5 x 16 mm .....	4
• Tornillos de cabeza hexagonal con arandela de M4 x 6 mm .....	4
• Arandela de resorte .....	4
• Arandela plana .....	4
Manual de instrucciones .....	1

## PREPARACIÓN



### ADVERTENCIA

Hay varios equipos electrónicos de su vehículo que podrían funcionar incorrectamente si no se protegen adecuadamente de la energía de radiofrecuencia presente durante la transmisión. Algunos ejemplos típicos son el sistema de inyección electrónica, de antibloqueo de frenos y el control de velocidad. Si su vehículo contiene alguno de estos equipos, consulte al proveedor el modelo de vehículo y pida que le ayuden a determinar si funcionarán correctamente mientras realiza una transmisión.

## ■ Conexión del cable de alimentación



### PRECAUCIÓN

¡El transceptor sólo funciona en sistemas de 12 V con negativo a tierra! Compruebe la polaridad y el voltaje de la batería del vehículo antes de instalar el transceptor.

- 1 Compruebe si hay algún agujero convenientemente situado en el cortafuegos por donde se pueda pasar el cable de alimentación.
  - Si no hay ningún agujero, use una cortadora circular para taladrar un agujero y, a continuación, instale una arandela aislante de goma.
- 2 Pase el cable de alimentación por el cortafuegos hacia dentro del compartimento del motor.
- 3 Conecte el cable rojo al terminal positivo (+) de la batería y el cable negro al terminal negativo (-) de la batería.
  - Coloque el fusible lo más cerca posible de la batería.
- 4 Enrosque y fije el cable sobrante con una banda de sujeción.
  - Asegúrese de dejar suficiente cable suelto de forma que se pueda extraer el transceptor para su mantenimiento con la alimentación conectada.

## ■ Instalación el Transceptor



### ADVERTENCIA

Para la seguridad de los pasajeros, instale el transceptor de forma segura utilizando el soporte de montaje y el juego de tornillos de forma que el transceptor no se suelte en caso de colisión.

**Nota:** Antes de instalar el transceptor, compruebe cuanto se extienden los tornillos por debajo de la superficie. Cuando taladre los agujeros de montaje, preste atención para no dañar los cables o las piezas del vehículo.

- 1 Marque la posición de los agujeros en el salpicadero usando el soporte de montaje como plantilla. Sirviéndose de una broca de taladrar de 4,2 mm, perforo los agujeros, y a continuación fije el soporte de montaje usando los tornillos suministrados.
  - Monte el transceptor en un lugar fácilmente al alcance del usuario y con espacio suficiente por detrás del mismo para las conexiones de los cables.
- 2 Conecte la antena y el cable de alimentación suministrado al transceptor.
- 3 Inserte el transceptor en el soporte de montaje y afiáncelo utilizando los tornillos de cabeza hexagonal suministrados.
- 4 Monte la horquilla del micrófono en algún lugar que esté fácilmente al alcance del usuario.
  - El micrófono y el cable del micrófono deben montarse en algún lugar en el que permitan manejar el vehículo de forma segura.



### PRECAUCIÓN

Cuando cambie el fusible del cable de alimentación CC, compruebe que el fusible nuevo sea del mismo valor. No reemplace nunca un fusible por otro que tenga un valor superior.

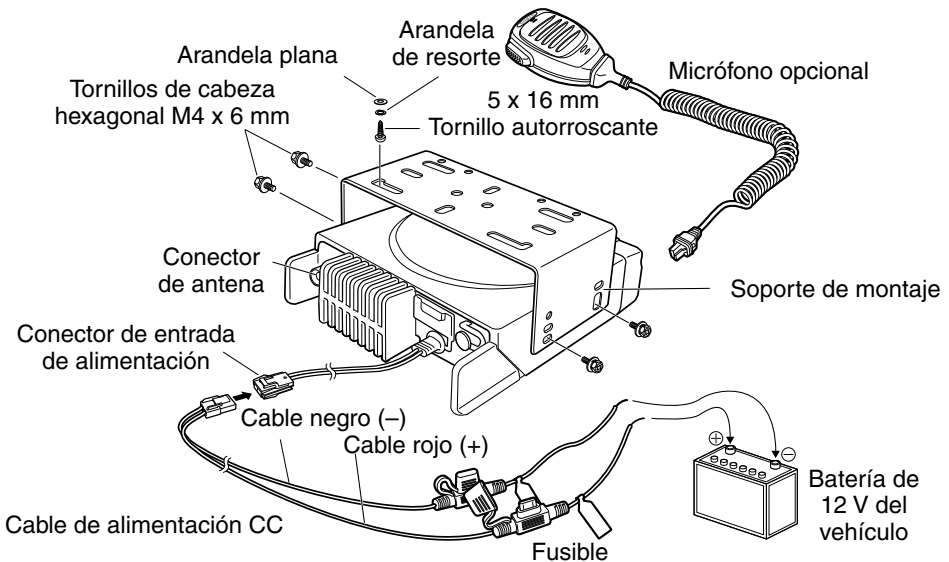



# DISPOSICIÓN FÍSICA



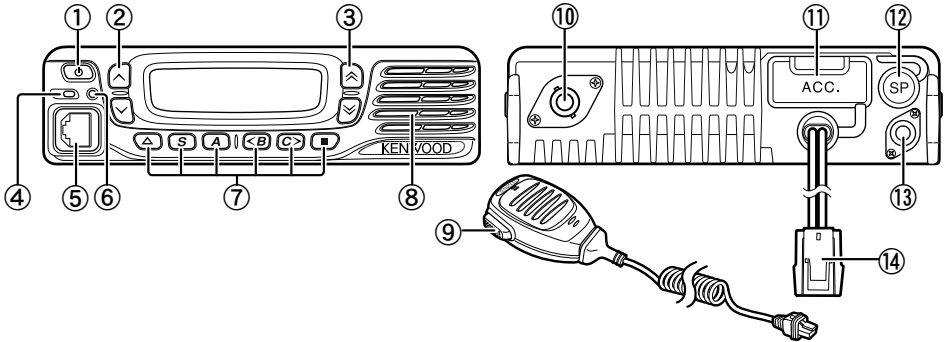





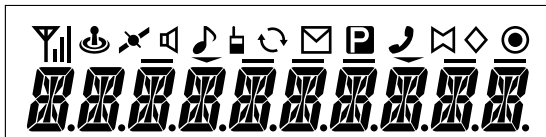











## VISTAS FRONTAL Y TRASERA



- ① **Interruptor (encendido)**   
Púselo para encender o apagar el transceptor.
- ② **Teclas /**   
Púselas para activar sus funciones programables {página 5}.
- ③ **Teclas /**   
Púselas para activar sus funciones programables {página 5}.
- ④ **Indicador de transmisión/recepción**  
Se ilumina en rojo cuando está transmitiendo y en verde cuando está recibiendo una señal. Parpadea en naranja durante la recepción de una llamada de señalización opcional.
- ⑤ **Jack del micrófono**  
Inserte la clavija del micrófono en este conector.
- ⑥ **Indicador de estado**  
Se ilumina en azul durante un modo especificado, según la programación realizada por el proveedor.
- ⑦ **Teclas / S / A / <B / C> /**   
Púselas para activar sus funciones programables {página 5}.
- ⑧ **Altavoz**  
Altavoz interno.
- ⑨ **Conmutador PTT**  
Presiónelo y hable al micrófono para llamar a una emisora.
- ⑩ **Conector de antena RF**  
Conecte la antena RF a este conector.
- ⑪ **Conector ACC**  
Conecte el accesorio (ACC) a este conector a través del KCT-60.
- ⑫ **Jack de altavoz externo**  
Conecte un altavoz externo a este jack.
- ⑬ **Conector de antena GPS <sólo NX-720G/ NX-820G>**  
Conecte la antena GPS KRA-40 a este conector.
- ⑭ **Conector de entrada de alimentación**  
Conecte el cable de alimentación CC a este conector.

## PANTALLA



Icono	Descripción
	Muestra la potencia de señal.
	No utilizado.
	Aparece cuando se ha determinado la posición GPS.
	Aparece cuando monitor o desactivar silenciamiento está activado.
	Parpadea cuando una llamada entrante coincide con la señalización opcional de su aparato.
	Aparece cuando se activa la función Talk Around.
	Se ilumina cuando la exploración está en marcha o detenida temporalmente (pausa) en un canal. Parpadea cuando la exploración está detenida temporalmente.
	Se ilumina cuando hay un mensaje de la persona que realiza la llamada en la memoria de espera. Parpadea cuando hay un mensaje nuevo en la memoria de espera.
	El canal seleccionado es el canal prioritario.
	No utilizado.
	La función Bocina de alerta está activada.
	La función Mezclador está activada.
	La función Megafonía está activada.
	No utilizado.
	La zona actual se añade a la secuencia de exploración.
	La función Altavoz externo está activada.
	La función AUX A está activada.
	La función AUX B está activada.
	El canal/ID de grupo actual se añade a la secuencia de exploración.
	La función Tono seleccionable por operador está activada.
	No utilizado.

---

---

## FUNCIONES PROGRAMABLES

---

---

Las teclas  $\wedge$ ,  $\vee$ ,  $\hat{\wedge}$ ,  $\hat{\vee}$ ,  $\blacktriangle$ , **S**, **A**, **<B**, **C** y  $\blacksquare$  pueden programarse con las funciones que se detallan a continuación. Consulte a su proveedor para más información acerca de estas funciones.

- Ninguna
- Autodiscado
- Programación de autodiscado
- AUX A
- AUX B
- Difusión <sup>1</sup>
- Llamada 1 ~ 6
- CH/GID abajo
- Rellamada CH/GID
- CH/GID arriba
- Introducción de canal
- Mensaje CW <sup>2</sup>
- Dígito 1x abajo <sup>3</sup>
- Dígito 10x abajo <sup>3</sup>
- Dígito 1x arriba <sup>3</sup>
- Dígito 10x arriba <sup>3</sup>
- CH/GID directo 1 ~ 5
- Formato de pantalla
- Emergencia <sup>4</sup>
- Altavoz externo
- Volumen fijo
- Búsqueda forzada <sup>1</sup>
- Función
- Indicador de posición GPS
- Introducción de canal/ID de grupo
- Grupo <sup>5</sup>
- Grupo + Mensaje corto <sup>5</sup>
- Grupo + Estado <sup>5</sup>
- CH/GID inicial
- Bocina de alerta
- Individual <sup>5</sup>
- Individual + Mensaje corto <sup>5</sup>
- Individual + Estado <sup>5</sup>
- Brillo de LCD
- Trabajador solo
- Mantenimiento
- Monitor <sup>6</sup>
- Monitor momentáneo <sup>6</sup>
- Tono seleccionable por operador <sup>3</sup>
- Selección de canal prioritario <sup>7</sup>
- Megafonía
- Entrada de Recepción <sup>2</sup>
- Exploración
- Supr/Añadir exploración
- Mezclador/ Cifrado
- Código de mezclador/ cifrado
- Selcall <sup>9</sup>
- Selcall + Mensaje corto <sup>8</sup>
- Selcall + Estado <sup>8</sup>
- Enviar los datos GPS
- Mensaje corto
- Sitio abajo <sup>1</sup>
- Bloqueo de sitio <sup>1</sup>
- Sitio arriba <sup>1</sup>
- Nivel de silenciamiento <sup>3</sup>
- Desactivar silenciamiento <sup>3</sup>
- Desactivar silenciamiento momentáneo <sup>3</sup>
- Pila
- Estado
- Talk Around <sup>8</sup>
- Transferencia <sup>3</sup>
- Clave del transceptor
- Bajar volumen
- Subir volumen
- Borrar/añadir zona
- Zona abajo
- Zona arriba

<sup>1</sup> Sólo disponible para operaciones trunking NXDN.

<sup>2</sup> Sólo disponible para operaciones convencionales NXDN.

<sup>3</sup> Sólo disponible para operaciones convencionales analógicas.

<sup>4</sup> La función Emergencia sólo puede programarse en la tecla  $\blacktriangle$ . Cuando la asigne, el proveedor debe ajustar la asignación de la tecla en "Enable" y la segunda función como "Emergency".

<sup>5</sup> Sólo disponible para operaciones convencionales NXDN y trunking NXDN.

<sup>6</sup> Sólo disponible para operaciones convencionales analógicas, trunking analógicas y convencionales NXDN.

<sup>7</sup> Sólo disponible para operaciones convencionales analógicas y convencionales NXDN.

<sup>8</sup> Sólo disponible para operaciones convencionales analógicas y trunking analógicas.

---

---

# OPERACIONES BÁSICAS

---

---

## ENCENDIDO Y APAGADO



Pulse  para encender el transceptor.

- Suena un pitido breve y se ilumina la pantalla.
- Si se ha programado la función Clave del transceptor, aparecerá "PASSWORD" en la pantalla.

Pulse  de nuevo para apagarlo.

### ■ Clave del transceptor

Para introducir la clave:

- 1 Pulse la tecla  para seleccionar un dígito.
  - Si utiliza un micrófono con teclado DTMF, simplemente introduzca los dígitos de la clave y vaya al paso 4.
- 2 Pulse la tecla **S** o  para aceptar el dígito especificado y pasar al siguiente dígito.
  - Pulse la tecla **A** o **#** para borrar un dígito incorrecto.
  - Pulse la tecla **C>** para borrarlo todo.
- 3 Repita los pasos 1 y 2 para introducir la clave completa.
  - La clave puede contener una máximo de 6 dígitos.
- 4 Pulse la tecla **S** o  para confirmar la clave introducida.
  - Si introduce una clave incorrecta, sonará un tono de error y el transceptor permanecerá bloqueado.

## AJUSTE DEL VOLUMEN

Pulse la tecla [**Subir volumen**] para aumentar el volumen. Pulse la tecla [**Bajar volumen**] para disminuir el volumen.

Si desactivar silenciamiento se ha programado en alguna tecla, puede utilizar dicha función para escuchar el ruido de fondo mientras ajusta el nivel de volumen.

## SELECCIÓN DE UNA ZONA Y CANAL/ID DE GRUPO

Seleccione la zona y el canal/ID de grupo deseados utilizando las teclas programadas con la función [**Zona arriba**]/ [**Zona abajo**] y [**CH/GID arriba**]/ [**CH/GID abajo**].

- Se pueden programar nombres para las zonas y canales/ID de grupo, de hasta 10 caracteres.
- Al cambiar de zona, canal y/o grupo, una voz anuncia el nuevo número de zona, canal y/o grupo.

## TRANSMITIENDO

- 1 Seleccione la zona y el canal/ID grupo deseados.
- 2 Pulse la tecla programada con la función [**Monitor**] o [**Desactivar silenciamiento**] para comprobar si el canal está libre.
  - Si el canal está ocupado, espere hasta que quede libre.
- 3 Presione el conmutador **PTT** y hable al micrófono. Suelte el conmutador **PTT** para recibir.

- Para obtener una calidad de sonido optima, sujete el transceptor a 3 ó 4 cm (1,5 pulgadas) de la boca.

### ■ Realización de llamadas de grupo (digitales)

Si se ha programado una tecla con la función **[Grupo]**, puede seleccionar un ID de grupo de la lista para realizar una llamada a dichos interlocutores en un canal convencional.

Para seleccionar un ID de grupo:

- 1 Pulse la tecla programada con la función **[Grupo]**.
- 2 Pulse la tecla  $\wedge/\vee$  para seleccionar un nombre/ID de grupo de la lista.
- 3 Presione prolongadamente el conmutador **PTT** para realizar la llamada.
  - Hable al transceptor igual que durante una transmisión normal.

### ■ Realización de llamadas individuales (digitales)

Si se ha programado una tecla con la función **[Individual]**, puede realizar llamadas a determinadas personas en particular.

- 1 Pulse la tecla programada con la función **[Individual]**.
- 2 Pulse la tecla  $\wedge/\vee$  para seleccionar un ID de unidad de la lista.
  - Si utiliza un micrófono con teclado DTMF, puede introducir el ID de unidad directamente.
- 3 Presione prolongadamente el conmutador **PTT** para realizar la llamada.
  - Hable al transceptor igual que durante una transmisión normal.

## RECEPCIÓN

Seleccione la zona y el canal deseados. Si se ha programado la función de señalización en el canal seleccionado, sólo oirá las llamadas en las que la señal recibida coincida con la configuración del transceptor.

---

**Nota:** La señalización permite al transceptor codificar las llamadas. Esto le evitará escuchar las llamadas no deseadas. Para obtener más información al respecto, consulte "SEÑALIZACIÓN" en la página 16.

---

### ■ Recepción de llamadas de grupo (digitales)

Cuando reciba una llamada de grupo en un canal convencional y el ID de grupo recibido coincida con el ID configurado en el transceptor, oirá la voz de la persona que realiza la llamada.

Cuando recibe una llamada de grupo en un canal de trunking, el transceptor pasa automáticamente al canal de comunicación para recibir la llamada.

### ■ Recepción de llamadas de individuales (digitales)

Cuando recibe una llamada individual, sonará un tono de timbre y el ID de la persona que realiza la llamada aparecerá en la pantalla. Para contestar la llamada, presione prolongadamente el conmutador **PTT** y hable al transceptor igual que durante una transmisión normal.

---

---

## EXPLORACIÓN

---

---

Exploración permite escuchar señales en los canales del transceptor. Durante la exploración, el transceptor busca una señal en cada canal y sólo se detiene si hay una señal presente.

Para iniciar la exploración, pulse la tecla programada con la función **[Exploración]**.

- El indicador  aparece en la pantalla.
- Cuando se detecta una señal en un canal, la exploración se detiene en dicho canal. El transceptor permanecerá en el canal ocupado hasta que desaparezca la señal, en cuyo momento se reanudará la exploración.

Para detener definitivamente la exploración, pulse nuevamente la tecla **[Exploración]**.

---

**Nota:** Para utilizar Exploración, debe haber al menos 2 canales en la secuencia de exploración.

---

## BLOQUEO DE CANAL TEMPORAL

Durante la exploración, puede eliminar temporalmente canales específicos de la secuencia de exploración seleccionándolos y pulsando la tecla programada con la función **[Supr/Añadir exploración]**.

- Dicho canal ya no será explorado. No obstante, una vez finalizada y reiniciada la exploración, los canales se restablecen y los canales borrados volverán a formar parte de la secuencia de exploración.

## EXPLORACIÓN PRIORITARIA

Si se ha programado un canal prioritario, el transceptor pasa automáticamente al canal prioritario cuando recibe una llamada en dicho canal, aunque ya esté recibiendo una llamada en un canal normal.

- El indicador  aparece cuando el canal seleccionado es el canal prioritario (según la configuración del proveedor).



## REVERSIÓN DE EXPLORACIÓN

El canal de reversión de exploración es el canal que se selecciona cuando pulsa el conmutador **PTT** para transmitir durante una exploración. El proveedor puede programar uno de los siguientes tipos de canal inicial:

- **Seleccionado:** El último canal seleccionado antes de la exploración.
- **Seleccionado + Talkback:** Idéntico a “Seleccionado”, y además le permite responder las llamadas en el canal en el que se ha detenido temporalmente (pausa) la exploración.
- **Prioritario:** El canal prioritario.
- **Prioritario + Talkback:** Idéntico a “Prioritario”, y además le permite responder las llamadas en el canal en el que se ha detenido temporalmente (pausa) la exploración.
- **Última llamada + Seleccionado:** El último canal en el que reciba una llamada.

## SUPR/AÑADIR EXPLORACIÓN

Existe la posibilidad de añadir y borrar zonas y/o canales/IDs de grupo a la lista de exploración.

- 1 Seleccione la zona y/o el canal/ID grupo deseados.
- 2 Pulse la tecla programada con la función **[Borrar/Añadir zona]** (para añadir/borrar zonas) o **[Supr/Añadir exploración]** (para añadir/borrar canales/IDs de grupo).
  - También puede pulsar prolongadamente la tecla programada con la función **[Supr/Añadir exploración]** para añadir/eliminar zonas.
  - Cuando se añade un canal/ID de grupo a la exploración, el icono  aparece en la pantalla.
  - Cuando se añade una zona a la exploración, el icono  aparece en la pantalla.

---

---

# FleetSync: FUNCIÓN DE LOCALIZACIÓN ALFANUMÉRICA DE 2 VÍAS

---

---

FleetSync es una función de localización alfanumérica de 2 vías y a su vez es un protocolo patentado por **JVC KENWOOD Corporation**.

**Nota:** Esta función sólo está disponible en analógico.

---

## SELCALL (LLAMADA SELECTIVA)

Selcall es una llamada de voz a una emisora o a un grupo de emisoras.

### ■ Transmisión

- 1 Seleccione la zona y el canal deseados.
- 2 Pulse la tecla programada con la función **[Selcall]** para pasar al modo de selcall.
- 3 Pulse la tecla  $\hat{\wedge}/\hat{\vee}$  para seleccionar la emisora a la que desea llamar.
- 4 Presione el conmutador **PTT** e inicie la conversación.

### ■ Recepción

Sonará un tono de aviso y el transceptor pasará al modo de selcall. El ID de la emisora que llama aparecerá cuando se reciba una selcall. Puede contestar la llamada presionando el conmutador **PTT** y hablando al micrófono.

### ■ Códigos de identificación

Un código ID es una combinación de un número de flota de 3 dígitos y un número de ID de 4 dígitos. Cada transceptor tiene su propio ID.

- Introduzca un número de flota (100 – 349) para realizar una llamada de grupo.
- Introduzca un número de ID (1000 – 4999) para realizar una llamada individual dentro de su flota.
- Introduzca un número de flota para realizar una llamada a todas las unidades de la flota seleccionada (Llamada de flota).

## MENSAJES DE ESTADO

Puede enviar y recibir mensajes de estado de 2 dígitos, que se pueden acordar en su grupo de conversación. Los mensajes pueden tener hasta 16 caracteres alfanuméricos. El rango de mensajes de estado es de 10 a 99 (80 – 99 están reservados para mensajes especiales).

La memoria de pila del transceptor permite guardar un máximo de 15 mensajes recibidos (mensajes de estado y mensajes cortos combinados).

### ■ Transmisión

- 1 Seleccione la zona y el canal deseados.
- 2 Pulse la tecla programada con la función **[Estado]** para pasar al modo de estado (vaya al paso 5), o **[Selcall + Estado]** para pasar el modo de selcall (vaya al paso 3).
- 3 Pulse la tecla  $\hat{\wedge}/\hat{\vee}$  para seleccionar la emisora a la que desea llamar.
  - Si la marcación manual está activada, puede introducir un ID de emisora a través del del teclado DTMF del micrófono pulsando prolongadamente la tecla **S** o **\***. Repita este proceso para introducir el ID completo.
- 4 Pulse la tecla **S** o **\*** para pasar al modo de estado.
- 5 Pulse la tecla  $\hat{\wedge}/\hat{\vee}$  para seleccionar el estado que desea transmitir.



- Si la marcación manual está activada, puede introducir un ID de emisora a través del teclado DTMF del micrófono (consulte el paso 3 anterior).
- 6 Presione el conmutador **PTT** para iniciar la llamada.
- Una vez que el estado se ha transmitido correctamente, “COMPLETE” (completada) aparece en la pantalla.

## ■ Recepción

Cuando se recibe una llamada de estado, aparece un ID de llamada o un mensaje de texto. Pulse cualquier tecla para volver al modo de funcionamiento normal.

## ■ Revisión de los mensajes guardados en la memoria de pila

- 1 Pulse la tecla programada con la función [**Pila**] o pulse prolongadamente la tecla programada con la función [**Selcall**], [**Estado**] o [**Selcall + Estado**] para pasar al modo de pila.
  - Aparece el último mensaje recibido.
- 2 Pulse la tecla  $\wedge/\simeq$  para seleccionar el mensaje deseado.
  - Los tipos de mensajes se identifican de la siguiente forma:  
ID: ID de llamador, ST: Mensaje de estado, ME; Mensaje corto
  - Pulse prolongadamente la tecla **S** o  $\star$  durante 1 segundo para ir pasando la información en pantalla de la siguiente forma:  
Nombre de ID > Mensaje de estado/corto > CH/GID
- 3 Pulse la tecla  $\blacktriangle$  para volver al modo de funcionamiento normal.
  - Para borrar el mensaje seleccionado, pulse la tecla **A** o **#**. Para confirmar la eliminación, pulse la tecla **S** o  $\star$ .
  - Para borrar todos los mensajes, pulse prolongadamente la tecla **A** o **#** durante 1 segundo. Para confirmar la eliminación, pulse la tecla **S** o  $\star$ .

## MENSAJES CORTOS

Este transceptor puede recibir mensajes de datos cortos que tengan un máximo de 48 caracteres.

- Los mensajes cortos recibidos se muestran igual que los mensajes de estado. La memoria de pila del transceptor permite guardar un máximo de 15 mensajes recibidos (mensajes de estado y mensajes cortos combinados).

## REPORTE DE GPS

Los datos GPS se pueden transmitir manualmente pulsando la tecla programada con la función [**Enviar los datos GPS**]. Si los ha configurado el proveedor, los datos GPS se pueden transmitir automáticamente a un intervalo de tiempo predefinido.

- Si utiliza el NX-720HG/ NX-820HG, debe conectar una antena GPS KRA-40.
- Si utiliza el NX-720H/ NX-820H, debe conectar una una unidad GPS externa.
- Cuando se enciende el aparato o cuando las condiciones de recepción del satélite GPS son deficientes, el proceso de posicionamiento puede tardar más tiempo.

---

---

## SEÑALIZACIÓN DE 5 TONOS

---

---

La señalización de 5 tonos la activa y desactiva el proveedor. Esta función abre el silenciamiento sólo cuando el transceptor recibe los 5 tonos que tiene programados. Los transceptores que no transmitan los tonos correctos no se oirán.

### SELCALL (LLAMADA SELECTIVA)

Selcall es una llamada de voz a una emisora o a un grupo de emisoras.

#### ■ Transmisión

- 1 Seleccione la zona y el canal deseados.
- 2 Pulse la tecla programada con la función **[Selcall]** para pasar al modo selcall.
- 3 Pulse la tecla  $\wedge/\vee$  para seleccionar la emisora a la que desea llamar.
  - Si utiliza un micrófono con teclado DTMF, puede introducir el ID de la emisora directamente.
- 4 Pulse la tecla programada con la función **[Llamada 1]** a **[Llamada 6]** y comience la conversación.

---

**Nota:** Para ajustar el número de selcall, también puede utilizar las teclas programadas con la función **[Dígito 1x abajo]**, **[Dígito 1x arriba]**, **[Dígito 10x abajo]** y **[Dígito 10x arriba]**. **[Dígito 1x arriba/abajo]** incrementa/disminuye el número de selcall en 1 dígito cada vez que se pulsa la tecla. **[Dígito 10x arriba/abajo]** incrementa/disminuye el número de selcall en 10 dígitos cada vez que se pulsa la tecla.

---

#### ■ Recepción

Cuando se recibe una llamada con los tonos correctos, el transceptor entra en el modo selcall. Sonará un tono de aviso y el ID de la emisora que realiza la llamada aparecerá en la pantalla. Pulse cualquier tecla para volver al modo de funcionamiento normal.

### MENSAJES DE ESTADO

Puede enviar y recibir mensajes de estado, que se pueden acordar en su grupo de conversación. Los mensajes pueden tener hasta 16 caracteres alfanuméricos.

La memoria de pila del transceptor permite guardar un máximo de 15 mensajes recibidos.

#### ■ Transmisión

- 1 Seleccione la zona y el canal deseados.
- 2 Pulse la tecla programada con la función **[Estado]** para pasar al modo de estado (vaya al paso 5), o **[Selcall + Estado]** para pasar el modo selcall (vaya al paso 3).
- 3 Pulse la tecla  $\wedge/\vee$  para seleccionar la emisora a la que desea llamar.
  - En el modo de lista de selcall, pulse prolongadamente la tecla **S** o **\*** durante 1 segundo para pasar al modo de introducción manual. Pulse la tecla  $\wedge/\vee$  para seleccionar el dígito que desea modificar y luego gire el Selector para cambiar el código arriba o abajo. O bien, introduzca el código directamente a través del micrófono con teclado DTMF.
- 4 Pulse la tecla **S** o **\*** para pasar al modo de estado.
- 5 Pulse la tecla  $\wedge/\vee$  para seleccionar el estado que desea transmitir.

- En el modo de lista de selcall, pulse prolongadamente la tecla **S** o **\*** durante 1 segundo para pasar al modo de introducción manual. Pulse la tecla **^**/**v** para seleccionar el dígito que desea modificar y luego gire el Selector para cambiar el código arriba o abajo. O bien, introduzca el código directamente a través del micrófono con teclado DTMF.
- 6** Pulse la tecla programada con la función **[Llamada 1]** a **[Llamada 6]** para iniciar la llamada.

## ■ **Recepción**

Cuando se recibe una llamada de estado, aparece un ID de llamada o un mensaje de texto. Pulse cualquier tecla para volver al modo de funcionamiento normal.

---

---

# LLAMADAS DTMF (MULTIFRECUENCIA DE DOBLE TONO)

---

---

## MARCACIÓN MANUAL

- 1 Pulse prolongadamente el conmutador **PTT**.
- 2 Introduzca los dígitos deseados utilizando el teclado DTMF del micrófono.
  - Si suelta el conmutador **PTT**, finalizará el modo de transmisión aunque no se haya enviado el número completo.
  - Si su proveedor ha activado la función **PTT** automático mediante teclado, no es necesario que presione el conmutador **PTT** para transmitir; puede realizar la llamada simplemente pulsando las teclas DTMF del micrófono.

### ■ Guardar y enviar

- 1 Pulse la tecla programada con la función [**Autodiscado**].
- 2 Introduzca hasta 30 dígitos utilizando el teclado DTMF del micrófono.
- 3 Presione el conmutador **PTT** para realizar la llamada.

## AUTODISCADO

El autodiscado le permite llamar rápidamente a números DTMF previamente programados en el transceptor.

- 1 Pulse la tecla programada con la función [**Autodiscado**].
  - En pantalla aparece la primera entrada de la lista de autodiscado.
- 2 Pulse la tecla  $\hat{\sim}$  para seleccionar el número de la lista de autodiscado deseado.
  - También puede introducir un número del 01 al 32 directamente utilizando el teclado DTMF del micrófono.
- 3 Presione el conmutador **PTT** para realizar la llamada.

### ■ Guardar una entrada de autodiscado

- 1 Pulse la tecla programada con la función [**Programación de autodiscado**].
- 2 Pulse la tecla  $\hat{\sim}$  para seleccionar un número de memoria.
- 3 Pulse la tecla **S** o  $\star$  para introducir un nombre para el número de la lista.
- 4 Pulse la tecla  $\hat{\sim}$  para seleccionar un dígito.
- 5 Pulse la tecla **C>** para aceptar el dígito especificado y desplazar el cursor a la derecha.
  - Pulse la tecla **A** o **#** para borrar un dígito incorrecto. Pulse prolongadamente la tecla **A** o **#** para borrar todos los dígitos.
- 6 Repita los pasos 4 y 5 para introducir el nombre completo.
- 7 Pulse la tecla **S** o  $\star$  para aceptar el nombre e introducir un número.
- 8 Pulse la tecla  $\hat{\sim}$  para seleccionar un dígito.
  - También puede introducir los dígitos directamente utilizando el teclado DTMF del micrófono.
- 9 Pulse la tecla **S** o  $\star$  para aceptar el dígito introducido.
  - Pulse la tecla **A** o **#** para borrar un dígito incorrecto. Pulse prolongadamente la tecla **A** o **#** para borrar todos los dígitos.
- 10 Repita los pasos 8 y 9 para introducir el número completo.
- 11 Pulse la tecla **S** o  $\star$  para aceptar el número y guardar la entrada.

## ■ Eliminación de una entrada de autodiscado

- 1 Pulse la tecla programada con la función [**Programación de autodiscado**].
- 2 Pulse la tecla  $\hat{\sim}$ / $\check{\sim}$  para seleccionar un número de memoria.
- 3 Pulse la tecla **A** o **#**.
  - “DELETE” aparece en la pantalla.
  - También puede pulsar prolongadamente la tecla **A** o **#** para borrar todas las entradas.
- 4 Pulse la tecla **S** o  $\times$  para confirmar la eliminación.

## RELLAMADA

- 1 Pulse la tecla programada con la función [**Autodiscado**].
- 2 Pulse la tecla  $\times$  seguida de la tecla **0**.
  - Si no hay datos en la memoria de rellamada, sonará un tono de error.
- 3 Presione el conmutador **PTT** para realizar la llamada.

## BLOQUEO DEL TRANSCPTOR

Esta función se utiliza cuando se sufre la pérdida o el robo de un transceptor. Cuando el transceptor recibe una llamada que contiene un código de bloqueo, el transceptor se desactiva. El código de bloqueo del transceptor se anula cuando el transceptor recibe una llamada con un código de reactivación.

- “STUN” aparece en la pantalla cuando el transceptor está bloqueado.

---

---

## OPERACIONES AVANZADAS

---

---

### LLAMADAS DE EMERGENCIA

Si su transceptor ha sido programado con la función Emergencia, podrá hacer llamadas de emergencia.

- 1 Pulse prolongadamente la tecla programada con la función **[Emergencia]**.
  - Pregunte a su proveedor cuanto tiempo hay que mantener esta tecla pulsada para que el transceptor pase al modo de emergencia.
  - Cuando el transceptor pasa al modo de emergencia, éste cambia al canal de emergencia y empieza a transmitir según como lo haya configurado el proveedor.
- 2 Para salir del modo de emergencia, pulse prolongadamente la tecla **[Emergencia]** de nuevo.
  - Si el modo de emergencia completa el número de ciclos preajustado, dicho modo finalizará automáticamente y el transceptor volverá a la zona y al canal que estaba en uso antes de pasar al modo de emergencia.

---

#### Notas:

- ◆ El proveedor puede programar el transceptor para que emita un tono cuando transmita en modo de emergencia.
  - ◆ El proveedor puede ajustar el transceptor para que emita tonos y señales recibidas como lo hace habitualmente o bien puede silenciar el altavoz durante su funcionamiento en modo de emergencia.
- 

### MEZCLADOR (ANALÓGICO) / CIFRADO (DIGITAL)

#### ■ Transmisión segura (cifrada)

Pulse la tecla programada con la función **[Mezclador/ Cifrado]** para activar el modo de transmisión segura (cifrada) del transceptor.

- El icono  aparece en la pantalla.
- Si presiona el conmutador **PTT**, una vez activada la función Mezclador o Cifrado, se cifrarán las señales transmitidas.

#### ■ Selección del código de mezclador o clave de cifrado

- 1 Pulse la tecla programada con la función **[Mezclador/ Código de cifrado]** para pasar al modo de selección de código o clave.
- 2 Pulse la tecla  para incrementar o disminuir el código o la clave.
  - Existen 16 códigos de mezclador o claves de cifrado disponibles (1 ~ 16).

### SEÑALIZACIÓN

#### ■ Charla silenciar (QT)/ Charla silenciar digital (DQT)

Es posible que su proveedor haya programado señalización QT o DQT en los canales de su transceptor. Un tono QT/ código DQT es un tono/código sub-audible que le permite no atender (no oír) las llamadas de otros interlocutores que utilizan el mismo canal.

#### Tono seleccionable por operador (OST)

Si se ha programado una tecla con la función **[OST]**, puede reprogramar los ajustes QT/ DQT de cada canal.

- 1 Seleccione el canal que desee.
- 2 Pulse prolongadamente durante 1 segundo la tecla programada con la función **[OST]**.

- 3 Pulse la tecla  para seleccionar el tono o el código deseado.
  - Su proveedor puede configurar hasta 40 tonos/códigos.
- 4 Cuando termine de utilizar la función OST, vuelva a pulsar la tecla **[OST]** para desactivar dicha función.

### ■ Número de acceso radio (RAN)

RAN es un sistema de señalización nuevo diseñado para las radiocomunicaciones digitales.

Cuando se configura un canal con un RAN, el silenciamiento se abrirá cuando se reciba una llamada que contenga un RAN coincidente. Si se realiza una llamada con un RAN distinto en el mismo canal que usted utiliza, no oír la llamada. Esto le permitirá obviar (no oír) las llamadas de otros interlocutores que utilicen el mismo canal.

### ■ Señalización opcional

Su proveedor también puede programar varios tipos de señalización opcional para los canales del transceptor.

**Señalización de 5 tonos:** Consulte “SEÑALIZACIÓN DE 5 TONOS” en la página 12.

**Señalización DTMF:** Con señalización DTMF el silenciamiento se abre únicamente cuando el transceptor recibe una llamada que contiene un código DTMF coincidente.

**Señalización FleetSync:** Consulte “SELCALL (LLAMADA SELECTIVA)” en la página 10.

**Señalización NXDN ID:** NXDN ID es un sistema de señalización opcional únicamente disponible para las comunicaciones digitales.

## MONITOR/ DESACTIVAR SILENCIAMIENTO

La tecla programada con la función **[Monitor]** o **[Desactivar silenciamiento]** se puede utilizar para escuchar las señales débiles que no se pueden oír en modo de funcionamiento normal, y para ajustar el volumen cuando no hay señales presentes en el canal seleccionado.



- El icono  aparece en la pantalla cuando la función Monitor o Desactivar silenciamiento está activada.

El proveedor puede programar una tecla con una de las cuatro funciones de Monitor/Desactivar silenciamiento:

- **Monitor:** Pulse esta tecla para desactivar la señalización QT, DQT, DTMF, 5 tonos o FleetSync. Púlsela de nuevo para volver al modo de funcionamiento normal.
- **Monitor momentáneo:** Pulse prolongadamente esta tecla para desactivar la señalización QT, DQT, DTMF, 5 tonos o FleetSync. Suéltela para volver al modo de funcionamiento normal.
- **Desactivar silenciamiento:** Pulse esta tecla para oír el ruido de fondo. Púlsela de nuevo para volver al modo de funcionamiento normal.
- **Desactivar silenciamiento momentáneo:** Pulse prolongadamente esta tecla para oír el ruido de fondo. Suéltela para volver al modo de funcionamiento normal.

### ■ Nivel de silenciamiento

Si se ha programado una tecla con la función **[Nivel de silenciamiento]**, puede reajustar el nivel de silenciamiento del transceptor:

- 1 Pulse la tecla programada con la función **[Nivel de silenciamiento]**.
  - El nivel de silenciamiento actual aparece en la pantalla.
- 2 Pulse la tecla  para seleccionar el nivel de silenciamiento que desee entre 0 y 9.
- 3 Pulse la tecla **S** o  para guardar la nueva configuración.

## INDICADOR DE POTENCIA DE SEÑAL

El indicador de potencia de señal muestra la intensidad de las llamadas recibidas. No aparece ningún icono cuando no hay ninguna señal.



Intensa



Suficiente



Débil



Muy débil

📶 parpadea cuando se encuentra fuera de cobertura (sólo trunking NXDN).

## MEGAFONÍA (PA)

El sistema de megafonía sólo se puede utilizar con un altavoz externo.

- 1 Pulse la tecla programada con la función **[Megafonía]** para activar dicha función.
  - El icono  aparece en la pantalla.
- 2 Presione prolongadamente el conmutador **PTT** y, a continuación, hable al micrófono para que se le oiga por el altavoz externo.
- 3 Pulse la tecla **[Megafonía]** de nuevo para salir de esta función.

## BOCINA DE ALERTA

Cuando se recibe una llamada coincidente con la señalización opcional configurada en el transceptor, la función Bocina de alerta hace que suene la bocina del vehículo o cualquier otra alerta externa. Esta función le avisa de que ha recibido una llamada cuando se encuentra a distancia del vehículo.

Para activar y desactivar la bocina de alerta, pulse la tecla programada con la función **[Bocina de alerta]**.

- El icono  aparece en la pantalla durante unos instantes cuando la función Bocina de alerta está activa.

## ALTAVOZ EXTERNO

Si conecta un altavoz externo al transceptor a través del KCT-60, pulse la tecla programada con la función **[Altavoz externo]** para enviar todas las señales recibidas al altavoz externo.

- El icono  aparece en la pantalla.

Pulse la tecla **[Altavoz externo]** de nuevo para enviar todas las señales recibidas sólo al altavoz integrado.

## BRILLO DE LA PANTALLA

El brillo de la pantalla se puede configurar en alto, bajo o desactivado pulsando la tecla programada con la función **[Brillo de LCD]**.



---

---

## OPERACIONES DE FONDO

---



---

### TEMPORIZADOR DE TIEMPO LÍMITE (TOT)

El temporizador de tiempo límite impide que pueda utilizar un canal durante demasiado tiempo. Si transmite ininterrumpidamente durante un periodo de tiempo predefinido, el transceptor dejará de transmitir y sonará un tono de aviso. Suelte el conmutador **PTT**.

### PUERTO AUXILIAR

Pulse la tecla programada con la función **[AUX A]** o **[AUX B]** para activar el puerto auxiliar. El puerto auxiliar se utiliza con dispositivos externos.

- El icono  aparece en la pantalla cuando el puerto auxiliar A está activo.
- El icono  aparece en la pantalla cuando el puerto auxiliar B está activo.

### BLOQUEO DE CANAL OCUPADO (BCL)

Si el proveedor ha programado la función BCL, no podrá transmitir si el canal ya está en uso.

- “BUSY” aparece en la pantalla cuando se presiona el conmutador **PTT**. Utilice un canal distinto o espere a que el canal quede libre.

Si el proveedor ha programado la anulación de BCL en el transceptor, podrá anular el BCL presionando el conmutador **PTT** de nuevo, nada más soltarlo, cuando el canal está ocupado.

### BÚSQUEDA DE CANALES DE CONTROL

En los canales de trunking digital, el transceptor busca automáticamente un canal de control.

- Mientras se busca un canal de control, el icono de la antena parpadea y no se pueden recibir señales.

### ID DE PTT

El ID de PTT es el código ID exclusivo del transceptor que se envía cada vez que se presiona y/o suelta el conmutador **PTT**. (El ID de PTT sólo se puede crear en modo de funcionamiento analógico.)

### COMPRESOR-EXPANSOR

Si lo ha programado el proveedor para un canal, compresor-expansor eliminará el exceso de ruido de las señales transmitidas para que éstas tengan mayor claridad. (El compresor-expansor sólo se utiliza en modo de funcionamiento analógico.)

- El proveedor debe ajustar el compresor-expansor tanto en el extremo transmisor como en el extremo receptor para que pueda funcionar.

### POTENCIA DE TRANSMISIÓN

El proveedor ha programado un nivel de potencia de transmisión para cada canal. Los niveles de potencia con alto y bajo.



RICETRASMETTITORE DIGITALE VHF

**NX-720 NX-720G**

RICETRASMETTITORE DIGITALE UHF

**NX-820 NX-820G**

## MANUALE DI ISTRUZIONI

### AVVISO

La presente apparecchiatura è conforme ai requisiti fondamentali della Direttiva 2014/53/EU.

Questa apparecchiatura è concepita per essere utilizzata in tutti i paesi. L'apparecchiatura deve essere provvista di licenza e non è consentito l'uso nei seguenti paesi.

AT	BE	DK	FI	FR	DE	GR	IS	IE	IT	LI	LU
NL	NO	PT	ES	SE	CH	GB	CY	CZ	EE	HU	LV
LT	MT	PL	SK	SI	BG	RO	HR	TR			

La tecnologia AMBE+2™ di codifi ca vocale usata da questo ricetrasmittitore è protetta dalle leggi sulla proprietà intellettuale, compresi i diritti di brevetto e di copyright e i segreti commerciali appartenenti a Digital Voice Systems, Inc. Tale tecnologia di codifi ca vocale è concessa in licenza esclusivamente per l'utilizzo con questo apparecchio di comunicazione. È fatto espresso divieto a chi la usa di estrarre, rimuovere, decompilare o disassemblare il codice oggetto o in qualsiasi modo convertirlo in forma leggibile dall'uomo. Brevetti registrati negli Stati Uniti d'America: #8,315,860, #8,595,002, #6,199,037, #6,912,495, #8,200,497, #7,970,606, e #8,359,197.

### **Diritti d'autore del firmware**

Il titolo e la proprietà dei diritti d'autore del firmware contenuto nelle memorie del prodotto KENWOOD sono riservate per la JVC KENWOOD Corporation.

# GRAZIE

Vi esprimiamo la nostra gratitudine per aver scelto **KENWOOD** per le vostre applicazioni mobili.

Il presente manuale di istruzioni tratta solo le funzioni di base del vostro apparecchio radiomobile. Per avere maggiori informazioni, o per saperne di più sulle funzioni personalizzate che fossero state aggiunte alla radio, chiedere al proprio rivenditore.

## AVVISI PER L'UTENTE

- ◆ La legge proibisce l'uso di trasmettitori privi di autorizzazione nei territori sotto controllo governativo.
- ◆ L'uso illegale è punito con multe e/o la detenzione.
- ◆ Fare eseguire l'assistenza esclusivamente a tecnici specializzati.

**SICUREZZA:** È importante che l'operatore sia consapevole e comprenda i rischi comuni derivanti dall'uso di un ricetrasmittitore.



### AVVERTENZA

- ◆ **AMBIENTI ESPOSTI AL PERICOLO DI ESPLOSIONI (GAS, POLVERE, FUMI, ecc.)**  
Spegnerne il ricetrasmittitore mentre si fa rifornimento di carburante o si è parcheggiati in stazioni di servizio. Non trasportare contenitori di carburante di riserva nel bagagliaio del veicolo qualora il ricetrasmittitore fosse montato nella zona del bagagliaio.
- ◆ **LESIONI PROVOCATE DALLA TRASMISSIONE DI RADIOFREQUENZE**  
Non utilizzare il ricetrasmittitore quando qualcuno si trova in prossimità o sta toccando l'antenna per evitare che le radiofrequenze provochino ustioni o lesioni fisiche correlate.
- ◆ **CARICHE DI DINAMITE**  
L'uso del ricetrasmittitore ad una distanza di 150 m da cartucce di dinamite può causarne l'esplosione. Spegnerne il ricetrasmittitore quando ci si trova in luoghi dove sono in corso lavori con esplosivi o dove sono stati affissi cartelli tipo "SPEGNERE I RICETRASMETTITORI". Se si sta trasportando dell'esplosivo nel proprio veicolo, assicurarsi che questo si trovi in una solida scatola metallica chiusa con interni specificamente rivestiti. Non effettuare trasmissioni quando l'esplosivo viene posizionato dentro o tolto da un contenitore.

## Informazioni sull'eliminazione dei prodotti elettrici ed elettronici e delle batterie (per i Paesi che adottano la raccolta differenziata dei rifiuti)



I prodotti e le batterie recanti questa icona (bidone carrellato della spazzatura con il simbolo della croce) non devono essere eliminati come rifiuti solidi urbani.

I vecchi equipaggiamenti elettrici ed elettronici e le vecchie batterie devono essere riciclati in una struttura in grado di trattare questi articoli e i loro sottoprodotti di scarto.

Per informazioni sul centro di riciclaggio più vicino si suggerisce di rivolgersi alle autorità locali.

Se eseguiti adeguatamente, l'eliminazione e il riciclaggio dei rifiuti aiutano a conservare le risorse e al contempo impedire gli effetti nocivi sulla salute e l'ambiente.

## PRECAUZIONI

Rispettare scrupolosamente le seguenti precauzioni per prevenire incendi, lesioni personali e danni al ricetrasmittitore.

- Non cercare di configurare il ricetrasmittitore durante la guida; troppo pericoloso!
- Non smontare o modificare il ricetrasmittitore per nessuna ragione.
- Non lasciare per troppo tempo il ricetrasmittitore esposto all'irraggiamento solare diretto, non lasciarlo vicino a fonti di calore o riscaldamento.
- Se si avverte un odore anomalo o del fumo che proviene dal ricetrasmittitore, spegnerlo immediatamente e mettersi subito in contatto con il rivenditore **KENWOOD**.
- L'uso del ricetrasmittitore durante la guida può violare le leggi sul traffico. Verificare e osservare le norme sul traffico locali.
- Non utilizzare opzioni non raccomandate da **KENWOOD**.



### ATTENZIONE

- ◆ Il ricetrasmittitore funziona solo in impianti a massa negativa da 12 V! Prima di installare il ricetrasmittitore, controllare la polarità e la tensione della batteria del veicolo.
- ◆ Utilizzare esclusivamente il cavo di alimentazione c.c. in dotazione o un cavo di alimentazione opzionale **KENWOOD**.
- ◆ Non tagliare e/o togliere il portafusibile sul cavo di alimentazione c.c.



### AVVERTENZA

Per la sicurezza dei passeggeri, installare il ricetrasmittitore in modo fisso utilizzando la staffa di montaggio in dotazione e il set di viti apposito, di modo che il ricetrasmittitore non possa staccarsi in caso di urto.

## INDICE

<b>OPERAZIONI INIZIALI</b> .....	<b>1</b>
<b>PRELIMINARI</b> .....	<b>3</b>
<b>FUNZIONI PROGRAMMABILI</b> .....	<b>5</b>
<b>FUNZIONAMENTO DI BASE</b> .....	<b>6</b>
<b>SCANSIONE</b> .....	<b>8</b>
<b>FleetSync: FUNZIONE CERCAPERSONE ALFANUMERICA BIDIREZIONALE</b> .....	<b>10</b>
<b>SEGNALAZIONE A 5 TONI</b> .....	<b>12</b>
<b>CHIAMATE DTMF (CHIAMATE MULTIFREQUENZA A DOPPIO TONO)</b> .....	<b>14</b>
<b>OPERAZIONI AVANZATE</b> .....	<b>16</b>
<b>OPERAZIONI DI BASE</b> .....	<b>19</b>

---

---

# OPERAZIONI INIZIALI

---

---

**Nota:** Le seguenti istruzioni sono destinate al rivenditore **KENWOOD**, a una struttura di assistenza autorizzata **KENWOOD** o alla fabbrica.

---

## ACCESSORI FORNITI

Disimballare con cura il ricetrasmittitore. Prima di eliminare il materiale d'imballaggio, si consiglia di verificare la presenza degli articoli contenuti nell'elenco seguente. In caso di parti mancanti o danneggiate, inoltrare immediatamente reclamo al corriere.

Cavo di alimentazione c.c. (con fusibili) .....	1
• Fusibile da 15 A .....	2
Staffa di montaggio .....	1
Set di viti	
• Vite autofilettante 5 x 16 mm .....	4
• Vite esagonale con rondella M4 x 6 mm .....	4
• Rondella a molla .....	4
• Rondella piatta .....	4
Manuale di istruzioni .....	1

## PREPARATIVI



### AVVERTENZA

Ci sono varie apparecchiature elettroniche nel veicolo che possono non funzionare bene se non vengono adeguatamente protette dall'energia prodotta dalle frequenze radio presenti durante la trasmissione. L'impianto di iniezione elettronica del carburante, il sistema frenante antislittamento e il cruise control sono alcuni esempi tipici. Se il veicolo è equipaggiato con tali dispositivi, consultare il rivenditore della marca del proprio autoveicolo ed assicurarsi la sua assistenza nello stabilire se tali apparecchiature si comporteranno normalmente in fase di trasmissione.

## ■ Collegamento cavo di alimentazione



### ATTENZIONE

Il ricetrasmittitore funziona solo in impianti a massa negativa da 12 V! Prima di installare il ricetrasmittitore, controllare la polarità e la tensione della batteria del veicolo.

- 1 Verificare se c'è un foro preesistente, situato in posizione conveniente nella paratia parafiamma, dove si possa far passare il cavo di alimentazione.
  - Se non ci sono fori, utilizzare una fresa circolare per eseguire un foro, quindi inserire un anello di tenuta in gomma.
- 2 Far passare il cavo di alimentazione attraverso la paratia parafiamma e nel vano motore.
- 3 Collegare il filo rosso al morsetto positivo (+) della batteria e quello nero al morsetto negativo (-) della batteria.
  - Sistemare il fusibile più vicino possibile alla batteria.
- 4 Avvolgere il cavo eccedente con una fascetta di ritegno.
  - Lasciare un gioco sufficiente per i cavi, di modo che il ricetrasmittitore possa essere rimosso per la manutenzione pur mantenendo inserita l'alimentazione.

## ■ Installazione del ricetrasmittitore



### AVVERTENZA

Per la sicurezza dei passeggeri, installare il ricetrasmittitore in modo fisso utilizzando la staffa di montaggio in dotazione e il set di viti apposto, di modo che il ricetrasmittitore non possa staccarsi in caso di urto.

**Nota:** Prima di installare il ricetrasmittitore, verificare sempre di quanto sporgeranno le viti di fissaggio sotto la superficie. Quando si praticano i fori di fissaggio, fare attenzione a non danneggiare i cablaggi o i componenti del veicolo.

- 1 Contrassegnare la posizione dei fori sulla plancia del cruscotto servendosi della staffa come sagoma. Utilizzando una punta per trapano da 4,2 mm, praticare i fori, quindi fissare la staffa di montaggio per mezzo delle viti in dotazione.
  - Montare il ricetrasmittitore in un punto facilmente raggiungibile dall'utilizzatore e dove ci sia uno spazio sufficiente dietro il ricetrasmittitore per i collegamenti del cavo.
- 2 Collegare l'antenna e il cavo di alimentazione in dotazione al ricetrasmittitore.
- 3 Far scorrere il ricetrasmittitore nella staffa di montaggio e fissarlo utilizzando le viti esagonali in dotazione.
- 4 Montare il portamicrofono opzionale in un punto in cui possa essere facilmente raggiungibile dall'utilizzatore.
  - Il microfono ed il relativo cavo devono essere montati in una posizione dove non possano interferire con la sicurezza di manovra del veicolo.



### ATTENZIONE

Quando si sostituisce il fusibile nel cavo di alimentazione c.c., accertarsi che il fusibile di ricambio abbia la stessa capacità. Non sostituire mai un fusibile con un altro di capacità superiore.

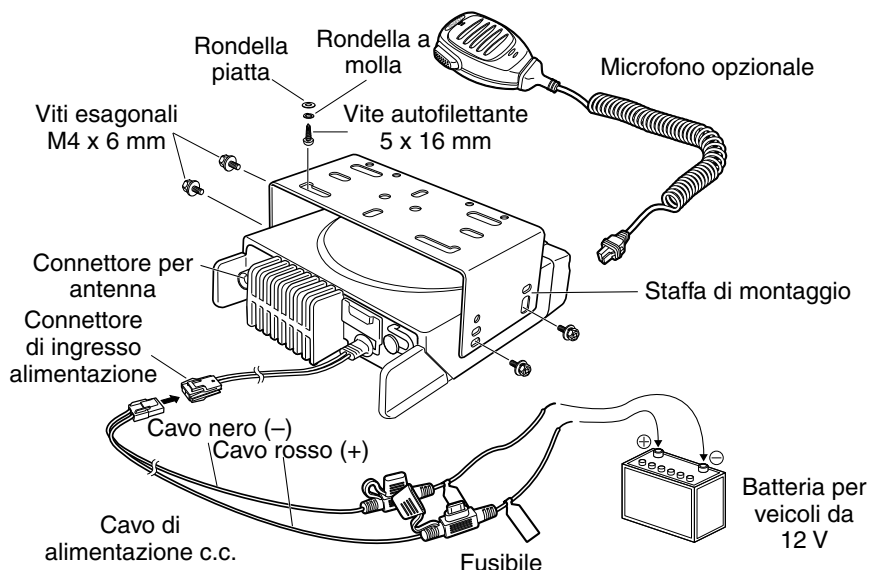



---

---

## PRELIMINARI

---

---

### VISTE DAVANTI E DIETRO

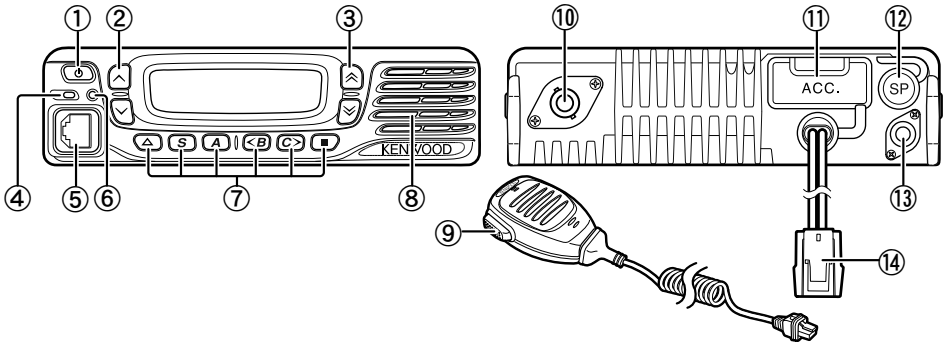

- ① **Interruttore (accensione)**  
Premere per accendere o spegnere il ricetrasmittitore.
- ② **Tasti  $\wedge$  /  $\vee$**   
Premere per attivare le loro funzioni programmabili {pagina 5}.
- ③ **Tasti  $\hat{\wedge}$  /  $\hat{\vee}$**   
Premere per attivare le loro funzioni programmabili {pagina 5}.
- ④ **Indicatore TX/RX**  
Si accende di rosso durante la trasmissione e di verde durante la ricezione di un segnale. Lampeggia di color arancione quando riceve una chiamata di segnalazione opzionale.
- ⑤ **Preso del microfono**  
Inserire la spina del microfono in questa presa.
- ⑥ **Indicatore di stato**  
Si accende di verde durante un modo specifico, in base alla programmazione del rivenditore.
- ⑦ **Tasti  $\triangle$  / S / A / <B / C> / ■**  
Premere per attivare le loro funzioni programmabili {pagina 5}.
- ⑧ **Vivavoce**  
Vivavoce interno.
- ⑨ **Tasto PTT**  
Premere questo tasto, quindi parlare nel microfono per chiamare una stazione.
- ⑩ **Connettore per antenna RF**  
Collegare l'antenna RF a questo connettore.
- ⑪ **Connettore ACC**  
Collegare l'ACC a questo connettore attraverso il KCT-60.
- ⑫ **Preso del vivavoce esterno**  
Collegare un vivavoce esterno a questo jack.
- ⑬ **Connettore per antenna GPS <solo NX-720G/ NX-820G>**  
Collegare l'antenna GPS KRA-40 a questo connettore.
- ⑭ **Connettore di ingresso alimentazione**  
Collegare il cavo di alimentazione c.c. a questo connettore.

## DISPLAY

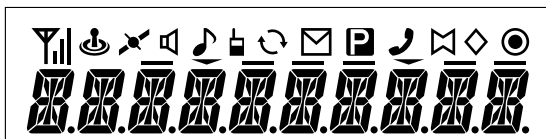

Icona	Descrizione
	Visualizza l'intensità del segnale.
	Non utilizzato.
	Viene visualizzato quando si stabilisce la posizione GPS.
	Viene visualizzato quando Controllo o Squelch disattivato sono attivati.
	Lampeggia quando una chiamata entrante corrisponde alla propria segnalazione opzionale.
	Viene visualizzato quando la funzione Conversazione è attiva.
	Si accende quando la scansione è in corso o quando è in pausa su un canale. Lampeggia quando la scansione si è temporaneamente arrestata.
	Si accende quando nella memoria stack è presente il messaggio di un chiamante. Lampeggia quando nella memoria stack è presente un nuovo messaggio.
	Il canale selezionato è il canale di priorità.
	Non utilizzato.
	La funzione Avviso acustico è attiva.
	La funzione Scrambler/ Codifica è attiva.
	La funzione Indirizzo pubblico è attiva.
	Non utilizzato.
	La zona attuale viene aggiunta alla sequenza di scansione.
	La funzione Vivavoce esterno è attiva.
	La funzione AUX A è attiva.
	La funzione AUX B è attiva.
	L'ID di canale/gruppo viene aggiunto alla sequenza di scansione.
	La funzione Tono selezionabile dall'operatore è attiva.
	Non utilizzato.

---

---

## FUNZIONI PROGRAMMABILI

---

---

I tasti  $\wedge$ ,  $\vee$ ,  $\hat{\wedge}$ ,  $\hat{\vee}$ ,  $\blacktriangle$ , **S**, **A**, **<B**, **C>** e  $\blacksquare$  possono essere programmati con le funzioni elencate di seguito. Chiedere al rivenditore le informazioni relative ai dettagli di queste funzioni.

- Ness
- Composizione automatica
- Programmazione composizione automatica
- AUX A
- AUX B
- Radiotrasmissione <sup>1</sup>
- Chiamata 1 ~ 6
- CH/GID giù
- Richiamo di CH/GID
- CH/GID su
- Voce canale
- Messaggio CW <sup>2</sup>
- Cifra 1x giù <sup>3</sup>
- Cifra 10x giù <sup>3</sup>
- Cifra 1x su <sup>3</sup>
- Cifra 10x su <sup>3</sup>
- Direct CH/GID 1 ~ 5
- Formato Display
- Emergenza <sup>4</sup>
- Vivavoce esterno
- Volume fisso
- Ricerca forzata <sup>1</sup>
- Funzione
- Display posizione GPS
- Voce ID di gruppo/canale
- Gruppo <sup>5</sup>
- Gruppo + messaggio breve <sup>5</sup>
- Gruppo + stato <sup>5</sup>
- CH/GID iniziale
- Avviso acustico
- Singolo <sup>5</sup>
- Singolo + messaggio breve <sup>5</sup>
- Singolo + stato <sup>5</sup>
- Luminosità del LCD
- Utente solitario
- Manutenzione
- Controllo <sup>6</sup>
- Controllo momentaneo <sup>6</sup>
- Tono selezionabile dall'operatore <sup>3</sup>
- Selezione canale di priorità <sup>7</sup>
- Indirizzo pubblico
- Ricezione voce <sup>2</sup>
- Scansione
- Elimina/Aggiungi scansione
- Scrambler/Codifica
- Scrambler/Codice codifica
- Selcall <sup>8</sup>
- Selcall + messaggio breve <sup>8</sup>
- Selcall + stato <sup>8</sup>
- Invia i dati GPS
- Messaggio breve
- Sito giù <sup>1</sup>
- Blocco sito <sup>1</sup>
- Sito su <sup>1</sup>
- Livello squelch <sup>3</sup>
- Squelch disattivato <sup>3</sup>
- Squelch disattivato momentaneo <sup>3</sup>
- Stack (memoria)
- Stato
- Conversazione <sup>8</sup>
- Trasferimento <sup>3</sup>
- Password ricetrasmittitore
- Volume giù
- Volume su
- Elimina/Aggiungi zona
- Zona giù
- Zona su

<sup>1</sup> Disponibile solo per funzionamento con trunking NXDN.

<sup>2</sup> Disponibile solo per funzionamento convenzionale NXDN.

<sup>3</sup> Disponibile solo per funzionamento convenzionale analogico.

<sup>4</sup> È possibile programmare l'emergenza solo con il tasto  $\blacktriangle$ . Una volta assegnato, il rivenditore deve impostare l'assegnazione tasto premuta su "Abilita" e la seconda funzione come "Emergenza".

<sup>5</sup> Disponibile solo per il funzionamento convenzionale NXDN e il funzionamento con trunking NXDN.

<sup>6</sup> Disponibile solo per funzionamento convenzionale analogico, trunking analogico e convenzionale NXDN.

<sup>7</sup> Disponibile solo per funzionamento convenzionale analogico e convenzionale NXDN.

<sup>8</sup> Disponibile solo per funzionamento convenzionale analogico e trunking analogico.

---

---

## FUNZIONAMENTO DI BASE

---

---

### ACCENSIONE E SPEGNIMENTO



Premere  per accendere il ricetrasmittitore.

- Viene emesso un segnale acustico e il display si illumina.
- Se è stata programmata la funzione Password ricetrasmittitore, sul display viene visualizzato "PASSWORD".

Premere nuovamente  per spegnere il ricetrasmittitore.

#### ■ Password ricetrasmittitore

Per inserire la password:

- 1 Premere il tasto  per selezionare una cifra.
  - Quando si utilizza il tastierino DTMF di un microfono, basta inserire le cifre della password e procedere al passo 4.
- 2 Premere il tasto **S** o il tasto  per accettare la voce e passare alla cifra successiva.
  - Premere il tasto **A** o il tasto **#** per eliminare una cifra errata.
  - Premere il tasto **C>** per eliminare tutto.
- 3 Ripetere i punti 1 e 2 per immettere la password completa.
  - La password può contenere al massimo 6 cifre.
- 4 Premere il tasto **S** o il tasto  per confermare la password inserita.
  - Se si inserisce una password errata, si ode un suono di errore e il ricetrasmittitore resta bloccato.

### REGOLAZIONE DEL VOLUME

Premere il tasto **[Volume su]** per aumentare il volume. Premere il tasto **[Volume giù]** per diminuire il volume.

Se è stato programmato Squelch disattivato su un tasto, è possibile utilizzare questa funzione per sentire un rumore di fondo quando si regola il livello del volume.

### SELEZIONE DI UNA ZONA E DI UN ID DI CANALE/GRUPPO

Selezionare la zona desiderata e l'ID di canale/gruppo utilizzando i tasti programmati come **[Zona su]/ [Zona giù]** e **[CH/GID su]/ [CH/GID giù]**.

- È possibile programmare i nomi delle zone e degli ID di canali/gruppi fino a 10 caratteri.
- Se la funzione Annuncio vocale è stata configurata dal rivenditore, una voce annuncia la nuova zona, il nuovo numero di canale e di gruppo ogni volta che si cambia zona, canale e/o gruppo.

### TRASMISSIONE

- 1 Selezionare la zona e l'ID di canale/gruppo desiderati.
- 2 Premere il tasto programmato come **[Controllo]** o **[Squelch disattivato]** per verificare se il canale è libero.
  - Se il canale è occupato, attendere fino a che non si libera.
- 3 Premere il tasto **PTT** e parlare nel microfono. Rilasciare il tasto **PTT** per la ricezione.

- Per ottenere una migliore qualità del suono, tenere il ricetrasmittitore a circa 3 ~ 4 cm dalla bocca.

### ■ Fare chiamate di gruppo (digitale)

Se si è programmato un tasto come **[Gruppo]**, è possibile selezionare un ID di gruppo dall'elenco per chiamare queste persone su un canale convenzionale.

Per selezionare un ID di gruppo:

- 1 Premere il tasto programmato come **[Gruppo]**.
- 2 Premere il tasto  $\wedge/\vee$  per selezionare un ID/nome di gruppo dall'elenco.
- 3 Tenere premuto il tasto **PTT** per effettuare la chiamata.
  - Parlare nel ricetrasmittitore come durante una normale trasmissione.

### ■ Fare singole chiamate (digitale)

Se un tasto è stato programmato con **[Singolo]**, è possibile effettuare chiamate a persone specifiche.

- 1 Premere il tasto programmato come **[Singolo]**.
- 2 Premere il tasto  $\wedge/\vee$  per selezionare un ID unità dall'elenco.
  - Se si usa il tastierino DTMF di un microfono è possibile immettere l'ID direttamente.
- 3 Tenere premuto il tasto **PTT** per effettuare la chiamata.
  - Parlare nel ricetrasmittitore come durante una normale trasmissione.

## RICEZIONE

Selezionare la zona desiderata e il canale. Se sul canale selezionato è stata programmata la segnalazione, si ode una chiamata solamente se il segnale ricevuto corrisponde alle impostazioni del proprio ricetrasmittitore.

---

**Nota:** la segnalazione consente al proprio ricetrasmittitore di codificare le chiamate. In tal modo viene impedito l'ascolto di chiamate indesiderate. Vedere "SEGNALAZIONE" a pagina 16 per i dettagli.

---

### ■ Ricevere chiamate di gruppo (digitale)

Quando si riceve una chiamata di gruppo su un canale convenzionale e l'ID del gruppo ricevuto corrisponde all'impostazione dell'ID sul proprio ricetrasmittitore, è possibile udire la voce del chiamante.

Quando si riceve una chiamata di gruppo su un canale Trunking, il ricetrasmittitore si porta automaticamente sul canale delle comunicazioni per ricevere la chiamata.

### ■ Ricevere singole chiamate (digitale)

Quando si riceve una chiamata singola, suona un segnale di chiamata e l'ID del chiamante compare sul display. Per rispondere alla chiamata, tener premuto il tasto **PTT** e parlare nel ricetrasmittitore come durante una normale trasmissione.

---

---

## SCANSIONE

---

---

La funzione Scansione controlla i segnali sui canali del ricetrasmittitore. In fase di scansione, il ricetrasmittitore verifica che ci sia un segnale su ciascun canale e si ferma solamente se c'è un segnale.

Per iniziare la scansione, premere il tasto programmato come **[Scan]**.

- Viene visualizzato l'indicatore ↻.
- Quando viene rilevato un segnale su un canale, la funzione Scansione entra in pausa su quel canale. Il ricetrasmittitore resterà sul canale occupato finché il segnale non è più presente e, in quel momento, Scansione riprende la sua funzione.

Per arrestare la scansione, premere di nuovo il tasto **[Scan]**.

---

**Nota:** per utilizzare la funzione Scan, devono essere presenti almeno 2 canali nella sequenza di scansione.

---

## ESCLUSIONE TEMPORANEA DEL CANALE

Durante la scansione, si possono temporaneamente rimuovere canali specifici dalla sequenza di scansione selezionandoli e premendo il tasto programmato come **[Elimina/Aggiungi scansione]**.

- Il canale non viene più scansionato. Tuttavia, quando la scansione è terminata e riavviata, i canali vengono ripristinati e i canali eliminati ricompaiono nella sequenza di scansione.

## SCANSIONE PRIORITÀ

Quando è stato programmato un canale di priorità, il ricetrasmittitore passa automaticamente al canale di priorità allorché si riceve una chiamata su quel canale, anche se si sta ricevendo una chiamata su un canale normale.

- L'indicatore **P** viene visualizzato quando il canale selezionato è il canale di priorità (a seconda dell'impostazione del rivenditore).



## RIPRISTINO SCANSIONE

Il canale di ripristino scansione è quello selezionato quando si preme il tasto **PTT** per effettuare la trasmissione in corso di scansione. Il rivenditore può programmare uno dei seguenti canali di ripristino scansione:

- **Selezionato:** l'ultimo canale selezionato prima della scansione.
- **Selezionato + conversazione:** è uguale a "Selezionato", in più è possibile rispondere alle chiamate sul canale sul quale la scansione è stata messa in pausa.
- **Priorità:** il canale di priorità.
- **Priorità + conversazione:** è uguale a "Priorità", in più è possibile rispondere alle chiamate sul canale sul quale la scansione è stata messa in pausa.
- **Ultimo chiamato + selezionato:** l'ultimo canale sul quale si è ricevuta una chiamata.

## ELIMINA/AGGIUNGI SCANSIONE

È possibile aggiungere e rimuovere zone e/o ID di canali/gruppi alla e dalla lista di scansione.

- 1 Selezionare la zona e/o l'ID di canale/gruppo desiderati.
- 2 Premere il tasto programmato come **[Elimina/aggiungi zona]** (per aggiungere/eliminare zone) o **[Elimina/Aggiungi scansione]** (per aggiungere/rimuovere ID di canali/gruppi).
  - Si può anche tenere premuto il tasto programmato come **[Elimina/Aggiungi scansione]** per aggiungere/eliminare zone.
  - Quando un ID di canale/gruppo è aggiunto alla scansione, viene visualizzata l'icona  sul display.
  - Quando si aggiunge una zona alla scansione, viene visualizzata l'icona  sul display.

---

---

## FleetSync: FUNZIONE CERCAPERSONE ALFANUMERICA BIDIREZIONALE

---

---

FleetSync è una funzione cercapersone alfanumerica bidirezionale ed è un protocollo di proprietà di **JVC KENWOOD Corporation**.

**Nota:** questa funzione è disponibile solo in funzionamento analogico.

---

### SELCALL (CHIAMATA SELETTIVA)

Una Selcall è una chiamata vocale a una stazione o a un gruppo di stazioni.

#### ■ Trasmissione

- 1 Selezionare la zona desiderata e il canale.
- 2 Premere il tasto programmato come **[Selcall]** per entrare nel modo di selcall.
- 3 Premere il tasto  $\wedge/\simeq$  per selezionare la stazione che si desidera chiamare.
- 4 Premere il tasto **PTT** e iniziare la conversazione.

#### ■ Ricezione

Dopo un tono di avvertimento, il ricetrasmittitore entra nel modo di selcall. L'ID della stazione chiamante appare quando si riceve una Selcall. Si può rispondere alla chiamata premendo il tasto **PTT** e parlando nel microfono.

#### ■ Codici di identificazione

Un codice ID è costituito dalla combinazione di un numero Flotta a 3 cifre e da un numero ID a 4 cifre. Ogni ricetrasmittitore ha il proprio ID.

- Inserire un numero Flotta (100 ~ 349) per fare una chiamata di gruppo.
- Inserire un numero ID (1000 ~ 4999) per fare una singola chiamata nella propria flotta.
- Inserire un numero Flotta per fare una chiamata a tutte le unità appartenenti alla flotta selezionata (chiamata di flotta).

### MESSAGGIO DI STATO

È possibile inviare e ricevere messaggi di stato a 2 cifre che possono essere definiti nel proprio gruppo di conversazione. I messaggi possono contenere fino a 16 caratteri alfanumerici. I messaggi di stato vanno da 10 a 99 (quelli da 80 a 99 sono riservati ai messaggi speciali).

Nella memoria stack del proprio ricetrasmittitore è possibile salvare un massimo di 15 messaggi ricevuti (tra messaggi di stato e messaggi brevi).

#### ■ Trasmissione

- 1 Selezionare la zona desiderata e il canale.
- 2 Premere il tasto programmato come **[Stato]** per entrare nel modo di stato (procedere al punto 5) o **[Selcall + Stato]** per entrare nel modo di selcall (procedere al punto 3).
- 3 Premere il tasto  $\wedge/\simeq$  per selezionare la stazione che si desidera chiamare.
  - Se la Composizione manuale è abilitata, è possibile inserire l'ID stazione tramite il tastierino DTMF del microfono tenendo premuto il tasto **S** o il tasto  $\star$ . Ripetere questa procedura fino a quando non è stato immesso l'ID completo.
- 4 Premere il tasto **S** o il tasto  $\star$  per entrare nel modo di stato.
- 5 Premere il tasto  $\wedge/\simeq$  per selezionare lo stato che si desidera trasmettere.



- Se la Composizione manuale è abilitata, è possibile inserire l'ID della stazione tramite il tastierino DTMF del microfono (vedi punto 3 precedente).
- 6 Premere il tasto **PTT** prima di fare una chiamata.
- “COMPLETE” appare sul display quando lo stato è stato correttamente trasmesso.

## ■ Ricezione

Quando si riceve una chiamata di stato, viene visualizzato un ID chiamante o un messaggio di testo. Premere un tasto qualsiasi per tornare al funzionamento normale.

## ■ Revisione messaggi nella Memoria stack

- 1 Premere il tasto programmato come **[Stack]** o tener premuto il tasto programmato come **[Selcall]**, **[Stato]**, o **[Selcall + Stato]** per entrare nel modo Stack.
  - Viene visualizzato l'ultimo messaggio ricevuto.
- 2 Premere il tasto  $\wedge/\surd$  per selezionare il messaggio desiderato.
  - I tipi di messaggi vengono identificati nel modo seguente:  
ID: ID Chiamante, ST: Messaggio di stato, ME: Messaggio breve
  - Tenere premuto il tasto **S** o  $\star$  per 1 secondo per far scorrere le informazioni visualizzate nel modo seguente:  
Nome ID > Stato/Messaggio Breve > CH/GID
- 3 Premere il tasto  $\blacktriangle$  per tornare al funzionamento normale.
  - Per cancellare il messaggio selezionato, premere il tasto **A** o il tasto **#**. Per confermare l'eliminazione, premere il tasto **S** o il tasto  $\star$ .
  - Per cancellare tutti i messaggi, tenere premuto il tasto **A** o il tasto **#** per 1 secondo. Per confermare l'eliminazione, premere il tasto **S** o il tasto  $\star$ .

## MESSAGGI BREVI

Questo ricetrasmittitore può ricevere messaggi di dati brevi contenenti un massimo di 48 caratteri.

- I messaggi brevi ricevuti sono visualizzati nello stesso modo in cui sono visualizzati i messaggi di stato. Nella memoria stack del proprio ricetrasmittitore è possibile salvare un massimo di 15 messaggi ricevuti (tra messaggi di stato e messaggi brevi).

## RAPPORTO GPS

I dati GPS possono essere trasmessi manualmente premendo il tasto programmato come **[Invia i dati GPS]**. Previa impostazione del rivenditore, i dati GPS possono essere trasmessi automaticamente a un intervallo di tempo predefinito.

- Quando si utilizza il NX-720G/ NX-820G, è necessario collegare un'antenna GPS KRA-40.
- Quando si utilizza il NX-720/ NX-820, è necessario collegare un'unità GPS esterna.
- Quando l'alimentazione è accesa e/o la condizione di ricezione del satellite GPS è scarsa, è possibile che il tempo necessario per completare il posizionamento sia più lungo.

---

---

## SEGNALAZIONE A 5 TONI

---

---

La segnalazione a 5 toni è abilitata o disabilitata dal rivenditore. Questa funzione apre lo squelch solo quando il ricetrasmittitore riceve i 5 toni programmati al suo interno. I ricetrasmittitori che non trasmettono i toni corretti non saranno uditi.

### SELCALL (CHIAMATA SELETTIVA)

Una Selcall è una chiamata vocale a una stazione o a un gruppo di stazioni.

#### ■ Trasmissione

- 1 Selezionare la zona desiderata e il canale.
- 2 Premere il tasto programmato come **[Selcall]** per entrare nel modo di selcall.
- 3 Premere il tasto  $\wedge/\vee$  per selezionare la stazione che si desidera chiamare.
  - Se si usa il tastierino DTMF di un microfono è possibile immettere direttamente l'ID della stazione.
- 4 Premere il tasto programmato come da **[Chiamata 1]** a **[Chiamata 6]** e iniziare la conversazione.

---

**Nota:** inoltre, è possibile utilizzare i tasti programmati come **[Cifra 1x giù]**, **[Cifra 1x su]**, **[Cifra 10x giù]** e **[Cifra 10x su]** per regolare il numero della Selcall. **[Cifra 1x su/giù]** aumenta/diminuisce il numero della Selcall di 1 ogni volta che si preme il tasto. **[Cifra 10x su/giù]** aumenta/diminuisce il numero della Selcall di 10 ogni volta che si preme il tasto.

---

#### ■ Ricezione

Quando si riceve una chiamata contenente i toni corretti, il ricetrasmittitore entra nel modo di selcall. Viene emesso un tono di allarme e sul display compare l'ID della stazione chiamante. Premere un tasto qualsiasi per tornare al funzionamento normale.

### MESSAGGIO DI STATO

È possibile inviare e ricevere messaggi di stato che possono essere definiti nel proprio gruppo di conversazione. I messaggi possono contenere fino a 16 caratteri alfanumerici.

Nella memoria stack del ricetrasmittitore è possibile memorizzare fino a 15 messaggi ricevuti.

#### ■ Trasmissione

- 1 Selezionare la zona desiderata e il canale.
- 2 Premere il tasto programmato come **[Stato]** per entrare nel modo di stato (procedere al punto 5) o **[Selcall + Stato]** per entrare nel modo di selcall (procedere al punto 3).
- 3 Premere il tasto  $\wedge/\vee$  per selezionare la stazione che si desidera chiamare.
  - Nel modo Elenco Selcall, tenere premuto il tasto **S** o il tasto  $\star$  per 1 secondo per entrare nel modo di inserimento manuale. Premere il tasto  $\wedge/\vee$  per selezionare la cifra da modificare, quindi ruotare il selettore per aumentare o diminuire il codice. Altrimenti, è possibile inserire direttamente il codice utilizzando il tastierino DTMF del microfono.
- 4 Premere il tasto **S** o il tasto  $\star$  per entrare nel modo di stato.
- 5 Premere il tasto  $\wedge/\vee$  per selezionare lo stato che si desidera trasmettere.

- Nel modo Elenco Selcall, tenere premuto il tasto **S** o il tasto **\***  per 1 secondo per entrare nel modo di inserimento manuale. Premere il tasto **^/∨** per selezionare la cifra da modificare, quindi ruotare il selettore per aumentare o diminuire il codice. Altrimenti, è possibile inserire direttamente il codice utilizzando il tastierino DTMF del microfono.
- 6** Premere il tasto programmato come da **[Chiamata1]** a **[Chiamata 6]** per iniziare una chiamata.

## ■ Ricezione

Quando si riceve una chiamata di stato, viene visualizzato un ID chiamante o un messaggio di testo. Premere un tasto qualsiasi per tornare al funzionamento normale.

---

---

# CHIAMATE DTMF (CHIAMATE MULTIFREQUENZA A DOPPIO TONO)

---

---

## COMPOSIZIONE MANUALE

- 1 Tenere premuto il tasto **PTT**.
- 2 Immettere le cifre scelte utilizzando il tastierino DTMF del microfono.
  - Se si rilascia il tasto **PTT**, la modalità di trasmissione termina anche se il numero completo non è stato inviato.
  - Se la funzione **PTT** Tastierino automatico è stata abilitata dal rivenditore, non è necessario premere il tasto **PTT** per la trasmissione; è possibile effettuare la chiamata premendo semplicemente i tasti DMTF del microfono.

### ■ Salva e Invia

- 1 Premere il tasto programmato come [**Composizione automatica**].
- 2 Immettere un numero massimo di 30 cifre utilizzando il tastierino DTMF del microfono.
- 3 Premere il tasto **PTT** prima di fare una chiamata.

## COMPOSIZIONE AUTOMATICA

La composizione automatica consente di chiamare rapidamente i numeri DTMF che sono stati programmati sul proprio ricetrasmittitore.

- 1 Premere il tasto programmato come [**Composizione automatica**].
  - La prima voce dell'elenco di composizione automatica appare sul display.
- 2 Premere il tasto  $\wedge/\vee$  per selezionare un numero dall'elenco di composizione automatica.
  - Si può anche inserire un numero da 01 a 32 usando direttamente il tastierino DTMF del microfono.
- 3 Premere il tasto **PTT** per fare una chiamata.

### ■ Memorizzazione di una voce di composizione automatica

- 1 Premere il tasto programmato come [**Programmazione composizione automatica**].
- 2 Premere il tasto  $\wedge/\vee$  per selezionare un numero di posizione nella memoria.
- 3 Premere il tasto **S** o il tasto  $\times$  per inserire il nome del numero nell'elenco.
- 4 Premere il tasto  $\wedge/\vee$  per selezionare una cifra.
- 5 Premere il tasto **C>** per accettare la cifra inserita e spostare il cursore a destra.
  - Premere il tasto **A** o il tasto **#** per eliminare una cifra errata. Tenere premuto il tasto **A** o il tasto **#** per eliminare tutte le cifre errate.
- 6 Ripetere i punti 4 e 5 per immettere il nome completo.
- 7 Premere il tasto **S** o il tasto  $\times$  per accettare il nome e inserire un numero.
- 8 Premere il tasto  $\wedge/\vee$  per selezionare una cifra.
  - Si può anche inserire le cifre utilizzando direttamente il tastierino DTMF del microfono.
- 9 Premere il tasto **S** o il tasto  $\times$  per accettare la cifra inserita.
  - Premere il tasto **A** o il tasto **#** per eliminare una cifra errata. Tenere premuto il tasto **A** o il tasto **#** per eliminare tutte le cifre errate.
- 10 Ripetere i punti 8 e 9 per immettere il numero completo.
- 11 Premere il tasto **S** o il tasto  $\times$  per accettare il numero e memorizzare la voce.

## ■ Rimozione di una voce di composizione automatica

- 1 Premere il tasto programmato come **[Programmazione composizione automatica]**.
- 2 Premere il tasto  $\wedge/\vee$  per selezionare un numero di posizione nella memoria.
- 3 Premere il tasto **A** o il tasto **#**.
  - Sul display viene visualizzato "DELETE".
  - Inoltre, è possibile tenere premuto il tasto **A** o il tasto **#** per eliminare tutte le voci.
- 4 Premere il tasto **S** o il tasto  $\times$  per confermare l'eliminazione.

## RICOMPOSIZIONE

- 1 Premere il tasto programmato come **[Composizione automatica]**.
- 2 Premere il tasto  $\times$ , quindi premere il tasto **0**.
  - Se nella memoria di ricomposizione non sono presenti dati, viene emesso un tono di errore.
- 3 Premere il tasto **PTT** per fare una chiamata.

## STUN

Questa funzione viene usata quando il ricetrasmittitore viene rubato o va perduto. Quando il ricetrasmittitore riceve una chiamata che contiene un codice stun, il ricetrasmittitore viene disabilitato. Il codice stun è annullato quando il ricetrasmittitore riceve una chiamata contenente un codice di riattivazione.

- Sul display viene visualizzato "STUN" quando il ricetrasmittitore è disabilitato.

---

---

## OPERAZIONI AVANZATE

---

---

### CHIAMATE DI EMERGENZA

Se il ricetrasmittitore è stato programmato con la funzione d'emergenza, è possibile effettuare chiamate d'emergenza.

- 1 Tenere premuto il tasto programmato come **[Emergenza]**.
  - Chiedere al rivenditore per quanto tempo si deve tener premuto questo tasto prima che il ricetrasmittitore entri nel modo di emergenza.
  - Quando il ricetrasmittitore entra nel modo di emergenza, esso passa al canale Emergenza e inizia a trasmettere in base a come è stato configurato dal rivenditore.
- 2 Per uscire dal modo di emergenza, premere nuovamente il tasto **[Emergenza]**.
  - Se il modo di emergenza completa un numero predefinito di sequenze cicliche, il modo di emergenza terminerà automaticamente e il ricetrasmittitore tornerà alla zona e canale utilizzati prima di entrare nel modo di emergenza.

---

#### Note:

- ◆ Il rivenditore può impostare il ricetrasmittitore in modo che emetta un segnale acustico durante la trasmissione nel modo di emergenza.
  - ◆ Il rivenditore può impostare il ricetrasmittitore in modo che emetta segnali acustici e segnali di ricevuto come normalmente oppure silenziare il vivavoce durante il funzionamento nel modo di emergenza.
- 



### SCRAMBLER (ANALOGICO) / CODIFICA (DIGITALE)

#### ■ Trasmissione sicura (codificata)

Premere il tasto programmato come **[Scrambler/ Codifica]** per far entrare il ricetrasmittitore nella trasmissione sicura (codificata).

- L'icona  appare sul display.
- Premendo il tasto **PTT** dopo l'attivazione della funzione Scrambler o Codifica, è possibile codificare il segnale trasmesso.

#### ■ Selezione del codice Scrambler o del tasto di codifica

- 1 Premere il tasto programmato come **[Scrambler/ Codice di codifica]** per entrare nel modo di selezione codice o tasto.
- 2 Premere il tasto / per aumentare o diminuire il codice o il tasto.
  - Sono disponibili 16 codici Scrambler o tasti di codifica (1 ~ 16).

### SEGNALAZIONE

#### ■ Quiet Talk (QT)/ Digital Quiet Talk (DQT)

Il rivenditore può aver programmato la segnalazione QT o DQT sui canali del ricetrasmittitore. Un tono QT/ codice DQT è un tono/codice subudibile che consente di ignorare (non udire) le chiamate di altre persone che stanno usando lo stesso canale.

#### Tono selezionabile dall'operatore (OST)

Se un tasto è stato programmato con **[OST]**, è possibile riprogrammare le impostazioni QT/ DQT su ciascuno dei propri canali.

- 1 Selezionare il canale desiderato.

- 2 Tenere premuto il tasto programmato come **[OST]** per 1 secondo.
- 3 Premere il tasto  $\wedge/\simeq$  per selezionare il tono o il codice desiderato.
  - Il rivenditore può impostare fino a 40 toni/codici.
- 4 Al termine dell'uso della funzione OST, premere di nuovo il tasto **[OST]** per disattivare la funzione OST.

## ■ Radio Access Number (RAN)

Il RAN è un nuovo sistema di segnalazione studiato per le comunicazioni radio digitali.

Quando un canale è impostato con un RAN, lo squelch si aprirà solamente quando si riceve una chiamata che contiene un RAN corrispondente. Se viene fatta una chiamata che contiene un numero RAN diverso sullo stesso canale in uso, non si udirà la chiamata. Questo permette all'utente di ignorare (non udire) le chiamate di altre persone che utilizzano lo stesso canale.

## ■ Segnalazione opzionale

Il rivenditore può anche programmare diversi tipi di segnalazione opzionali per i canali del ricetrasmittitore.

**Segnalazione a 5 toni:** Vedere "SELCALL (CHIAMATA SELETTIVA)" a pagina 12.

**Segnalazione DTMF:** La segnalazione DTMF apre lo squelch solo quando il ricetrasmittitore riceve una chiamata che contiene un codice DTMF corrispondente.

**Segnalazione FleetSync:** Vedere "SELCALL (CHIAMATA SELETTIVA)" a pagina 10.

**Segnalazione ID NXDN:** L'ID NXDN è un sistema di segnalazione opzionale disponibile solo per le comunicazioni digitali.

## CONTROLLO/ SQUELCH DISATTIVATO

È possibile utilizzare il tasto programmato come **[Controllo]** o come **[Squelch disattivato]** per ascoltare i segnali deboli impossibili da sentire durante il funzionamento normale e per regolare il volume quando nel canale selezionato non sono presenti segnali.

- L'icona  viene visualizzata sul display mentre Controllo o Squelch disattivato sono attivati.

Il rivenditore può programmare un tasto con una delle quattro funzioni Controllo/Squelch disattivato:

- **Controllo:** premere per disattivare la segnalazione QT, DQT, DTMF, 5 toni o FleetSync. Premere nuovamente per tornare al funzionamento normale.
- **Controllo momentaneo:** tenere premuto per disattivare la segnalazione QT, DQT, DTMF, 5 toni o FleetSync. Rilasciare per tornare al funzionamento normale.
- **Squelch disattivato:** premere per udire il rumore di fondo. Premere nuovamente per tornare al funzionamento normale.
- **Squelch disattivato momentaneo:** tenere premuto per udire il rumore di fondo. Rilasciare per tornare al funzionamento normale.

## ■ Livello squelch

Se un tasto è stato programmato come **[Livello squelch]**, è possibile regolare il livello di squelch del ricetrasmittitore:

- 1 Premere il tasto programmato come **[Livello squelch]**.
  - Sul display viene visualizzato il livello di squelch corrente.
- 2 Premere il tasto  $\wedge/\simeq$  per selezionare il livello di squelch desiderato da 0 a 9.
- 3 Premere il tasto **S** o il tasto  $\star$  per memorizzare la nuova impostazione.

## INDICATORE DI RESISTENZA DEL SEGNALE

L'Indicatore di resistenza del segnale visualizza l'intensità di segnale delle chiamate ricevute. In assenza di segnale non appare nessuna icona.



Forte



Sufficiente



Debole



Debolissimo

 lampeggia quando fuori intervallo (sono Trunking NXDN).

## INDIRIZZO PUBBLICO (PA)

Il sistema PA può essere utilizzato solo con un vivavoce esterno.

- 1 Premere il tasto programmato come **[Indirizzo pubblico]** per attivare la funzione di indirizzo pubblico.
  - L'icona  appare sul display.
- 2 Tenere premuto il tasto **PTT**, quindi parlare nel microfono per far emettere l'indirizzo dal vivavoce esterno.
- 3 Premere nuovamente il tasto **[Indirizzo pubblico]** per uscire da Indirizzo pubblico.

## AVVISO ACUSTICO

Quando si riceve una chiamata che corrisponde all'impostazione di segnalazione opzionale del proprio ricetrasmittitore, la funzione Avviso acustico provoca l'attivazione dell'avvisatore acustico del veicolo o di altro dispositivo esterno di segnalazione. Questa funzione avverte che si è ricevuta una chiamata quando si è lontani dal proprio veicolo.

Per attivare e disattivare l'avviso acustico, premere il tasto programmato come **[Avviso acustico]**.

- Quando la funzione di Avviso acustico è attiva, sul display appare temporaneamente l'icona .

## VIVAVOCE ESTERNO

Quando si collega un vivavoce esterno al ricetrasmittitore mediante KCT-60, premere il tasto programmato come **[Vivavoce esterno]** per emettere tutti i segnali ricevuti mediante il vivavoce esterno.

- L'icona  appare sul display.

Premere nuovamente il tasto **[Vivavoce esterno]** per far emettere tutti i segnali ricevuti soltanto mediante il vivavoce integrato.

## LUMINOSITÀ DEL DISPLAY

È possibile far passare la luminosità del display da alta, a bassa e ad assente premendo il tasto programmato come **[Luminosità del LCD]**.



---

---

## OPERAZIONI DI BASE

---



---

### TEMPORIZZATORE DI TIMEOUT (TOT)

Il temporizzatore di timeout impedisce all'utente di usare un canale per un periodo troppo lungo. Se si trasmette continuamente per un periodo di tempo predefinito, il ricetrasmittitore fermerà la trasmissione emettendo un suono di avviso. Rilasciare il tasto **PTT**.

### PORTA AUSILIARIA

Premere il tasto programmato come **[AUX A]** o **[AUX B]** per attivare la porta ausiliaria. La porta ausiliaria è utilizzata con i dispositivi esterni.

- L'icona  viene visualizzata sul display quando la porta ausiliaria A è attiva.
- L'icona  viene visualizzata sul display quando la porta ausiliaria B è attiva.

### ESCLUSIONE CANALE OCCUPATO (BCL)

Se la funzione BCL è stata impostata dal rivenditore, impedisce la trasmissione nel caso in cui il canale fosse già in uso.

- Sul display viene visualizzato "BUSY" (occupato) quando si preme il tasto **PTT**. Utilizzare un canale diverso o attendere fino a che il canale non è libero.

Se il rivenditore ha programmato l'Esclusione BCL per il ricetrasmittitore, è possibile escludere il BCL premendo nuovamente il tasto **PTT**, immediatamente dopo averlo rilasciato, quando il canale è occupato.

### RICERCA CANALE DI CONTROLLO

Sui canali digitali Trunking, il ricetrasmittitore ricerca automaticamente un canale di controllo.

- Mentre ricerca un canale di controllo, l'icona antenna lampeggia e nessun segnale può essere ricevuto.

### ID PTT

L'ID PTT è il codice ID unico del ricetrasmittitore che viene inviato ogni volta che si preme e/o si rilascia il tasto **PTT**. (L'ID PTT può essere fatto solo con funzionamento analogico.)

### COMPANDER (COMPRESSORE+EXPANDER)

Se programmato dal rivenditore per un canale, il compander elimina i disturbi eccessivi dai segnali trasmessi assicurando in tal modo maggiore chiarezza dei segnali. (Il compander è utilizzato solo con funzionamento analogico.)

- Perché il compander funzioni, il rivenditore deve impostarlo sia per il lato di trasmissione che per il lato di ricezione.

### POTENZA DI TRASMISSIONE

Il rivenditore ha programmato un livello di potenza di trasmissione per ciascun canale. I livelli di potenza possono essere alto o basso.



VHF DIGITAL FUNKGERÄT

**NX-720 NX-720G**

UHF DIGITAL FUNKGERÄT

**NX-820 NX-820G**

## BEDIENUNGSANLEITUNG

### HINWEIS

Dieses Gerät erfüllt die grundlegenden Anforderungen der Richtlinie 2014/53/EU.

Für dieses Gerät ist eine Lizenz erforderlich; es ist für die Verwendung in den unten aufgeführten Ländern vorgesehen.

AT	BE	DK	FI	FR	DE	GR	IS	IE	IT	LI	LU
NL	NO	PT	ES	SE	CH	GB	CY	CZ	EE	HU	LV
LT	MT	PL	SK	SI	BG	RO	HR	TR			

Die in diesem Produkt eingesetzte AMBE+2™-Sprachverschlüsselungstechnologie ist gesetzlich durch Patentrecht, Urheberrecht und als Geschäftsgeheimnis der Digital Voice Systems, Inc. geschützt. Die Gebrauchslizenz für die Sprachverschlüsselungstechnologie gilt nur für den Einsatz in diesem Kommunikationsgerät. Dem Nutzer dieser Technologie ist es ausdrücklich verboten, den Objektcode zu extrahieren, zu entfernen, zu löschen, nachzubauen, zu disassemblieren oder den Objektcode auf irgendeine andere Weise in ein lesbares Format zu konvertieren. US-Patentnummern: #8,315,860, #8,595,002, #6,199,037, #6,912,495, #8,200,497, #7,970,606, und #8,359,197.

### **Firmware Copyrights**

Eigentümerin der Urheberrechte an in Speichern von KENWOOD-Produkten eingebetteter Firmware ist die JVC KENWOOD Corporation.

# VIELEN DANK

Wir freuen uns, dass Sie sich für ein Mobilfunkgerät von **KENWOOD** entschieden haben.

In dieser Bedienungsanleitung sind die Grundfunktionen Ihres Mobilfunkgeräts beschrieben. Über Zusatzfunktionen, mit denen Ihr Gerät individuell ausgestattet sein kann, informiert Sie Ihr Händler.

## HINWEISE AN DEN BENUTZER

- ◆ Verschiedene Länder untersagen den Betrieb nicht angemeldeter Funksender in den von ihnen regulierten Gebieten.
- ◆ Zuwiderhandlungen sind strafbar und werden mit Geldbuße und/oder Freiheitsentzug geahndet.
- ◆ Überlassen Sie die Reparatur dem Fachmann.

**SICHERHEIT:** Der Betreiber soll über allgemeine Gefahren im Zusammenhang mit dem Betrieb von Sendeempfängern aufgeklärt sein.



- ◆ **EXPLOSIVE ATMOSPHÄREN (GASE, STAUB, RAUCH, DÄMPFE usw.)**  
Schalten Sie den Transceiver beim Tanken und während des Aufenthalts an Tankstellen aus. Führen Sie keine Reservekanister im Kofferraum mit, wenn der Transceiver im Kofferraumbereich untergebracht ist.
- ◆ **VERLETZUNGSGEFAHR DURCH HOCHFREQUENZSTRAHLUNG**  
Während des Gerätebetriebs dürfen sich in der Nähe der Antenne keine Personen aufhalten, und die Antenne darf nicht berührt werden. Hochfrequente Strahlen können Verbrennungen und andere körperliche Schäden verursachen.
- ◆ **DYNAMITSPRENGKAPSELN**  
Durch den Gerätebetrieb können Dynamitsprengkapseln im Umkreis von 150 m gezündet werden. Schalten Sie den Transceiver aus, wenn in der Umgebung Sprengarbeiten im Gange sind, oder wenn Schilder zum Ausschalten von Funksprechgeräten auffordern. Im eigenen Fahrzeug mitgeführte Sprengkapseln müssen in einer geschlossenen, ausgepolsterten Metallkiste transportiert werden. Während die Kapseln in den Transportbehälter gesetzt und entnommen werden, darf nicht gesendet werden.

## Entsorgung von gebrauchten elektrischen und elektronischen Geräten und Batterien (anzuwenden in Ländern mit einem separaten Sammelsystem für solche Geräte)



Das Symbol (durchgestrichene Mülltonne) auf dem Produkt oder seiner Verpackung weist darauf hin, dass dieses Produkt nicht als normaler Haushaltsabfall behandelt werden darf.

Alte elektrische und elektronische Geräte und Batterien sind an einer Anlage zu entsorgen, die ordnungsgemäß mit diesen Gegenständen und den darin enthaltenen Nebenprodukten umgehen kann.

Weitere Informationen über das Recycling dieses Produktes erhalten Sie von Ihrer Gemeinde oder den kommunalen Entsorgungsbetrieben.

Unschlagmäßige oder falsche Entsorgung gefährden Umwelt und Gesundheit.

## VORSICHTSMASSREGELN

Verhüten Sie Feuer, Personen- und Sachschäden:

- Nehmen Sie an dem Gerät keine Einstellungen vor während Sie das Fahrzeug lenken. Es besteht Unfallgefahr.
- Zerlegen oder modifizieren Sie den Transceiver nicht.
- Den Transceiver vor längerer direkter Sonneneinstrahlung schützen und von Wärmequellen fernhalten.
- Wenn der Transceiver auffällig riecht oder raucht, schalten Sie das Gerät bitte sofort aus und wenden sich an Ihren **KENWOOD**-Händler.
- In bestimmten Ländern ist dem Fahrzeugführer laut Straßenverkehrsordnung der Gebrauch eines Transceivers während der Fahrt untersagt. Beachten Sie die örtlich geltenden Bestimmungen.
- Verwenden Sie nur von **KENWOOD** empfohlenes Zubehör.



### VORSICHT

- ◆ Der Transceiver ist nur für ein 12-V-Netz mit negativer Masse ausgelegt! Überprüfen Sie vor dem Einbau des Transceivers die Polarität der Batterie und die Bordspannung.
- ◆ Verwenden Sie nur das mitgelieferte Gleichstromversorgungskabel oder ein optionales **KENWOOD** Gleichstromversorgungskabel.
- ◆ Der Sicherungshalter am Gleichstromversorgungskabel darf nicht entfernt werden.



### WARNUNG

Der Transceiver muss mit Hilfe der mitgelieferten Einbauhalterung und Schraubensatz sicher und so befestigt werden, dass er sich bei einem Aufprall nicht lösen und Fahrzeuginsassen gefährden kann.

## INHALT

ERSTE SCHRITTE .....	1
KENNENLERNEN DES GERÄTS .....	3
PROGRAMMIERBARE FUNKTIONEN .....	5
GRUNDLEGENDE BEDIENUNG .....	6
SUCHLAUF .....	8
FleetSync: ALPHANUMERISCHE 2-WEG-PAGING-FUNKTION .....	10
5-TON-SIGNALISIERUNG.....	12
DTMF- (MEHRFREQUENZTON-) RUFE .....	14
FORTSCHRITTLICHE FUNKTIONEN.....	16
HINTERGRUNDBETRIEBSWEISEN.....	19

---

---

# ERSTE SCHRITTE

---

---

**Hinweis:** Die folgenden Empfehlungen richten sich an Ihren **KENWOOD**-Händler, einen **KENWOOD**-Vertragskundendienst oder das Werk.

---

## MITGELIEFERTES ZUBEHÖR

Packen Sie den Transceiver vorsichtig aus. Wir empfehlen, dass Sie die Lieferung anhand der folgenden Liste auf Vollständigkeit prüfen, bevor Sie das Verpackungsmaterial entsorgen. Falls Teile fehlen oder Transportschäden festgestellt werden, reklamieren Sie diesen Umstand bitte umgehend beim Spediteur.

Gleichstromversorgungskabel (mit Sicherungen) . . . . .	1
• Sicherung 15 A. . . . .	2
Einbauhalterung . . . . .	1
Schraubensatz	
• 5 x 16 mm-Schneidschraube . . . . .	4
• M4 x 6 mm-Sechskantschraube mit Unterlegscheibe . . . . .	4
• Federscheibe . . . . .	4
• Unterlegscheibe . . . . .	4
Bedienungsanleitung . . . . .	1

## VORBEREITUNGEN



### WARNUNG

Elektronische Einrichtungen in Ihrem Fahrzeug, die nicht ausreichend vor Hochfrequenzenergie geschützt sind, können beim Senden gestört werden. Typische Beispiele sind die elektronische Kraftstoffeinspritzanlage, das Antiblockiersystem und der Tempomat. Wenn solche Systeme in Ihrem Fahrzeug verbaut sind, erkundigen Sie sich bitte bei einem Händler der Fahrzeugmarke, ob die normale Funktion gewährleistet ist.

## ■ Stromkabelanschluss



### VORSICHT

Der Transceiver ist ausschließlich für ein 12-V-Netz mit negativer Masse ausgelegt! Überprüfen Sie vor dem Einbau des Transceivers die Polarität der Batterie und die Bordspannung.

- 1 Prüfen Sie, ob eine geeignete Öffnung in der Trennwand vorhanden ist, durch die das Stromkabel geführt werden kann.
  - Legen Sie ggf. mit einer Lochsäge ein Loch an, und setzen Sie eine Gummitülle ein.
- 2 Führen Sie das Stromkabel durch die Trennwand in den Motorraum.
- 3 Schließen Sie das rote Kabel an den Pluspol (+) und das schwarze Kabel an den Minuspol (–) der Batterie an.
  - Bringen Sie die Sicherung so nah wie möglich an der Batterie an.
- 4 Legen Sie die Kabelüberlänge zusammen, und befestigen Sie das Bündel mit Kabelbinder.
  - Achten Sie darauf, dass die Kabel lang genug bleiben, so dass der Transceiver zur Wartung entnommen werden kann, ohne die Kabel abklemmen zu müssen.

## ■ Einbau des Transceivers



Der Transceiver muss mit Hilfe der mitgelieferten Einbauhalterung und des Schraubensatzes sicher und auf solche Weise befestigt werden, dass er sich bei einem Aufprall nicht lösen und die Fahrzeuginsassen gefährden kann.

**Hinweis:** Prüfen Sie vor dem Einbau des Receivers, wie tief die Befestigungsschrauben unter die Einbaufläche hineinreichen werden. Achten Sie beim Bohren der Befestigungslöcher darauf, dass keine Kabel oder Fahrzeugteile beschädigt werden.

- 1 Markieren Sie die Position der Löcher im Armaturenbrett mit Hilfe der Einbauhalterung als Schablone. Setzen Sie die Bohrungen mit einem Bohrereinsatz 4,2 mm, und befestigen Sie die Einbauhalterung mit den beigelegten Schrauben.
  - Wählen Sie die Einbauposition des Transceivers so, dass er leicht erreicht werden kann und an seiner Rückseite genügend Platz für die Kabelanschlüsse vorhanden ist.
- 2 Schließen Sie die Antenne und das beigelegte Stromkabel an den Transceiver an.
- 3 Schieben Sie den Transceiver in die Einbauhalterung, und sichern Sie das Gerät mit den beigelegten Sechskantschrauben.
- 4 Bringen Sie den optionalen Mikrofonhalter an einer gut erreichbaren Stelle an.
  - Das Mikrofon und das Mikrofonkabel sollen so angeordnet sein, dass sie den Fahrzeugführer nicht behindern und die Fahrsicherheit nicht beeinträchtigen.



Ersetzen Sie die Sicherung am Gleichstromkabel immer durch eine Sicherung identischer Nennstromstärke. Die Ersatzsicherung darf auf keinen Fall höher ausgelegt sein.

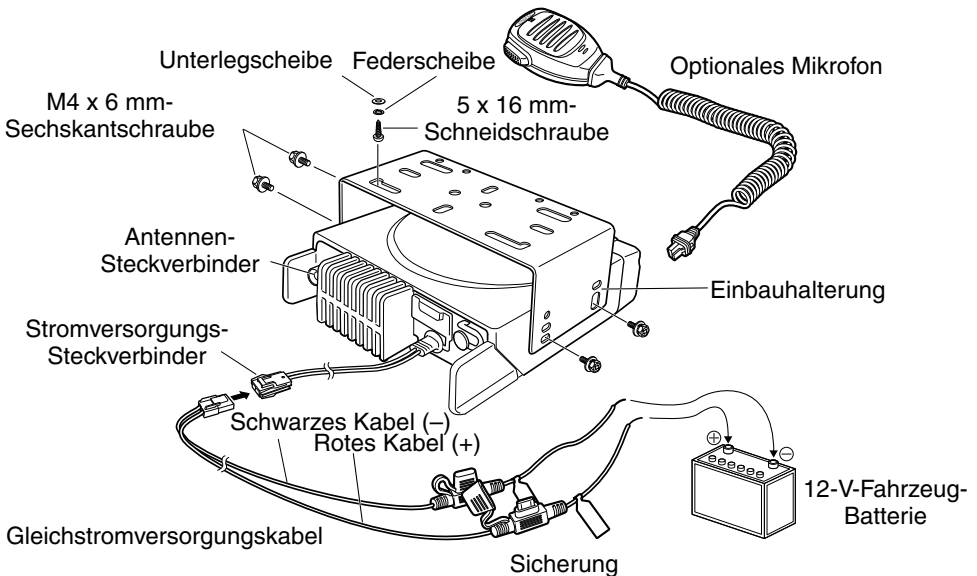



---

---

# KENNENLERNEN DES GERÄTS

---

---

## VORDER- UND RÜCKANSICHT

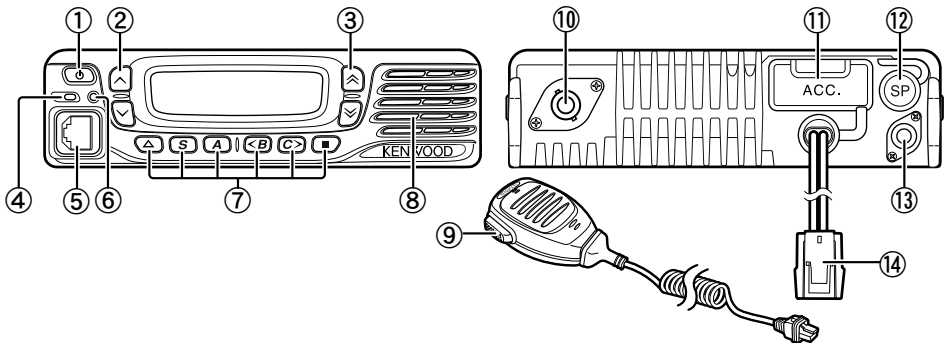

- ① **⏻ (EIN-/AUS)-Schalter**  
Drücken, um den Transceiver ein- oder auszuschalten.
- ② **Tasten  $\wedge$  /  $\vee$**   
Drücken, um die programmierbaren Funktionen zu aktivieren {Seite 5}.
- ③ **Tasten  $\wedge$  /  $\vee$**   
Drücken, um die programmierbaren Funktionen zu aktivieren {Seite 5}.
- ④ **TX/RX-Anzeige**  
Leuchtet rot, wenn gesendet wird, und grün, wenn ein Signal empfangen wird. Blinkt orange, wenn ein optionaler Signalisierungsruf empfangen wird.
- ⑤ **Mikrofonbuchse**  
Schließen Sie den Mikrofonstecker an diese Buchse an.
- ⑥ **Statusanzeige**  
Leuchtet in einem festgelegten Modus blau, je nach Händlerprogrammierung.
- ⑦ **Tasten  $\triangle$  / S / A /  $\triangleleft$ B / C $\triangleright$  / ■**  
Drücken, um die programmierbaren Funktionen zu aktivieren {Seite 5}.
- ⑧ **Lautsprecher**  
Interner Lautsprecher
- ⑨ **PTT-Taste**  
Drücken Sie diese Taste, und sprechen Sie in das Mikrofon, um eine Station zu rufen.
- ⑩ **HF-Antennen-Steckverbinder**  
Die HF-Antenne wird an diesen Steckverbinder angeschlossen.
- ⑪ **ACC-Buchse**  
Zubehör wird über das KCT-60 an diese Buchse angeschlossen.
- ⑫ **Buchse für externen Lautsprecher**  
An diese Buchse kann ein externer Lautsprecher angeschlossen werden.
- ⑬ **GPS-Antennen-Steckverbinder  $\langle$ nur NX-720G/ NX-820G $\rangle$**   
Die GPS-Antenne KRA-40 wird an diesen Steckverbinder angeschlossen.
- ⑭ **Stromversorgungs-Steckverbinder**  
Das Gleichstromkabel wird an diesen Steckverbinder angeschlossen.

# DISPLAY

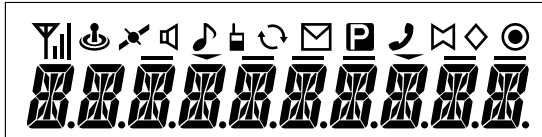

Symbol	Beschreibung
	Signalstärke-Anzeige
	Nicht verwendet.
	GPS-Standort wird ermittelt.
	Monitor oder Squelch Aus ist aktiviert.
	Blinkt, wenn ein eingehender Ruf Ihrer optionalen Signalisierung entspricht.
	Direktruf-Funktion ist aktiviert.
	Leuchtet, während der Suchlauf läuft oder auf einem Kanal angehalten ist. Blinkt, wenn der Suchlauf vorübergehend gestoppt ist.
	Leuchtet, wenn eine Nachricht eines Rufenden im Stapelspeicher abgelegt ist. Blinkt, wenn eine neue Nachricht im Stapelspeicher abgelegt ist.
	Der gewählte Kanal ist der Prioritätskanal.
	Nicht verwendet.
	Die Hupsignal-Funktion ist aktiviert.
	Die Funktion Scrambler/Verschlüsselung ist aktiviert.
	Die Funktion Öffentliche Durchsage ist aktiviert.
	Nicht verwendet.
	Die aktuelle Zone wird zu den abzusuchenden Kanälen hinzugefügt.
	Die Funktion Externer Lautsprecher ist aktiviert.
	Die Funktion AUX A ist aktiviert.
	Die Funktion AUX B ist aktiviert.
	Die aktuelle Kanal-/Gruppen-ID wird zu den abzusuchenden Kanälen hinzugefügt.
	Die Funktion Bedienerwählbarer Ton (OST) ist aktiviert.
	Nicht verwendet.

---

---

## PROGRAMMIERBARE FUNKTIONEN

---

---

Die Tasten  $\wedge$ ,  $\vee$ ,  $\hat{\wedge}$ ,  $\hat{\vee}$ ,  $\blacktriangle$ , **S**, **A**, **<B**, **C** und  $\blacksquare$  können mit den nachstehenden Funktionen belegt werden. Fragen Sie Ihren Händler nach Details über diese Funktionen.

- Keine
- Autowahl
- Autowahl-Programmierung
- AUX A
- AUX B
- Rundfunk <sup>1</sup>
- Ruf 1–6
- CH/GID abwärts
- CH/GID letzte Auswahl
- CH/GID aufwärts
- Kanaleingabe
- CW-Nachricht <sup>2</sup>
- 1er-Ziffer abwärts <sup>3</sup>
- 10er-Ziffer abwärts <sup>3</sup>
- 1er-Ziffer aufwärts <sup>3</sup>
- 10er-Ziffer aufwärts <sup>3</sup>
- Direkter CH/GID 1–5
- Anzeigeformat
- Notruf <sup>4</sup>
- Externer Lautsprecher
- Feste Lautstärke
- Erzwungene Suche <sup>1</sup>
- Funktion
- GPS-Standortanzeige
- Gruppen-ID-/Kanal-Eingabe
- Gruppe <sup>5</sup>
- Gruppe + Kurznachricht <sup>5</sup>
- Gruppe + Status <sup>5</sup>
- Heimat-CH/GID
- Hupsignal
- Person <sup>5</sup>
- Person + Kurznachricht <sup>5</sup>
- Person + Status <sup>5</sup>
- LCD-Helligkeit
- Alleinarbeiter
- Wartung
- Monitor <sup>6</sup>
- Monitor kurz <sup>6</sup>
- Bedienerwählbarer Ton (OST) <sup>3</sup>
- Prioritätskanal Auswahl <sup>7</sup>
- Öffentliche Durchsage
- Empfangseingabe <sup>2</sup>
- Suchlauf
- Suchlauf Löschen/Hinzufügen
- Scrambler/Verschlüsselung
- Scrambler-/Verschlüsselungscode
- Selcall <sup>8</sup>
- Selcall + Kurznachricht <sup>8</sup>
- Selcall + Status <sup>8</sup>
- GPS-Daten senden
- Kurznachricht
- Standort abwärts <sup>1</sup>
- Standortsperrung <sup>1</sup>
- Standort aufwärts <sup>1</sup>
- Squelch-Pegel <sup>3</sup>
- Squelch Aus <sup>3</sup>
- Squelch Kurz Aus <sup>3</sup>
- Stapel
- Status
- Direktruf <sup>8</sup>
- Transfer <sup>3</sup>
- Transceiver-Passwort
- Lautstärke leiser
- Lautstärke lauter
- Zone Löschen/Hinzufügen
- Zone abwärts
- Zone aufwärts

<sup>1</sup> Verfügbar nur für NXDN-Trunking-Betrieb.

<sup>2</sup> Verfügbar nur für konventionellen NXDN-Betrieb.

<sup>3</sup> Verfügbar nur für analogen konventionellen Betrieb.

<sup>4</sup> Die Notruf-Funktion kann nur für die Taste  $\blacktriangle$  programmiert werden. Bei der Tastenprogrammierung muss der Händler den Tastenbelegungsspeicher auf "Aktivieren" stellen und "Notruf" als zweite Funktion einstellen.

<sup>5</sup> Verfügbar nur für konventionellen NXDN-Betrieb und NXDN-Trunking-Betrieb.

<sup>6</sup> Verfügbar nur für analogen konventionellen, analogen Trunking- und konventionellen NXDN-Betrieb.

<sup>7</sup> Verfügbar nur für analogen konventionellen und konventionellen NXDN-Betrieb.

<sup>8</sup> Verfügbar nur für analogen konventionellen und analogen Trunking-Betrieb.

---

---

# GRUNDLEGENDE BEDIENUNG

---

---

## EIN- UND AUSSCHALTEN



Drücken Sie , um den Transceiver einzuschalten.

- Ein Signalton wird ausgegeben, und die Display-Beleuchtung wird aktiviert.
- Wenn die Funktion Transceiver-Passwort aktiviert ist, wird "PASSWORD" im Display angezeigt.

Drücken Sie , um den Transceiver auszuschalten.

### ■ Transceiver-Passwort

So geben Sie das Passwort ein:

- 1 Wählen Sie mit der Taste  eine Ziffer aus.
  - Wenn Sie ein Mikrofon mit DTMF-Tastenfeld verwenden, geben Sie einfach die Passwortsiffern ein, und fahren Sie mit Schritt 4 fort.
- 2 Drücken Sie die Taste **S** oder , um die Eingabe zu bestätigen und zur nächsten Ziffer zu gehen.
  - Drücken Sie die Taste **A** oder **#**, um eine falsche Ziffer zu löschen.
  - Drücken Sie die Taste **C>**, um alle Ziffern zu löschen.
- 3 Wiederholen Sie die Schritte 1 und 2 zur Eingabe des vollständigen Passworts.
  - Das Passwort kann bis zu 6-stellig sein.
- 4 Drücken Sie die Taste **S** oder , um das eingegebene Passwort zu bestätigen.
  - Wenn Sie ein falsches Passwort eingeben, hören Sie einen Fehlerton, und der Transceiver bleibt gesperrt.

## LAUTSTÄRKE EINSTELLEN

Drücken Sie die Taste **[Lautstärker lauter]**, um die Lautstärke zu erhöhen. Drücken Sie die Taste **[Lautstärke leiser]**, um die Lautstärke zu verringern.

Wenn eine Taste mit der Funktion Squelch Aus belegt wurde, können Sie mit dieser Funktion das Hintergrundrauschen anhören, während Sie die Lautstärke einstellen.

## ZONE UND KANAL-/GRUPPEN-ID AUSWÄHLEN

Wählen Sie die gewünschte Zone und Kanal-/Gruppen-ID mit den Tasten aus, die mit den Funktionen **[Zone aufwärts]/ [Zone abwärts]** und **[CH/GID aufwärts]/ [CH/GID abwärts]** belegt sind.

- Sie können Namen für Zonen und Kanal-/Gruppen-IDs mit bis zu 10 Zeichen festlegen.
- Wenn Ihr Händler die Funktion Stimmausgabe eingerichtet hat, sagt eine Stimme die neue Zone, den Kanal und/oder die Gruppe an.

## SENDEN

- 1 Wählen Sie die gewünschte Zone und Kanal-/Gruppen-ID aus.
- 2 Drücken Sie die mit **[Monitor]** oder **[Squelch Aus]** belegte Taste, um zu prüfen, ob der Kanal frei ist.
  - Wenn der Kanal belegt ist, warten Sie, bis er frei wird.

3 Drücken Sie die **PTT**-Taste, und sprechen Sie in das Mikrofon. Lassen Sie die **PTT**-Taste los, um zu empfangen.

- Für beste Tonqualität halten Sie den Transceiver etwa in 3–4 cm Abstand zum Mund.

### ■ Eine Gruppe rufen (digital)

Wenn eine Taste mit der Funktion **[Gruppe]** belegt wurde, können Sie eine Gruppen-ID aus der Liste auswählen, um die Mitglieder dieser Gruppe auf einem konventionellen Kanal anzurufen.

So wählen Sie eine Gruppen-ID aus:

- 1 Drücken Sie die mit **[Gruppe]** belegte Taste.
- 2 Drücken Sie die Taste  $\hat{\approx}/\approx$ , und wählen Sie die ID / den Namen der Gruppe aus der Liste aus.
- 3 Halten Sie die **PTT**-Taste gedrückt, um zu rufen.
  - Sprechen Sie ganz normal in den Transceiver.

### ■ Eine Person rufen (digital)

Mit Hilfe einer Taste, die mit **[Person]** belegt ist, können Sie bestimmte Personen rufen.

- 1 Drücken Sie die mit **[Person]** belegte Taste.
- 2 Drücken Sie die Taste  $\hat{\approx}/\approx$ , und wählen Sie die ID des Geräts aus der Liste aus.
  - Wenn ein Mikrofon mit DTMF-Tastenfeld vorhanden ist, können Sie die ID des Geräts direkt eingeben.
- 3 Halten Sie die **PTT**-Taste gedrückt, um zu rufen.
  - Sprechen Sie ganz normal in den Transceiver.

## EMPFANGEN

Wählen Sie die gewünschte Zone und den gewünschten Kanal aus. Wenn für den gewählten Kanal Signalisierung programmiert ist, hören Sie einen Ruf nur, wenn das empfangene Signal auf Ihre Transceiver-Einstellungen passt.

---

**Hinweis:** Mit der Funktion "Signalisierung" können Sie Ihre Rufe codieren, und unerwünschte Rufe unterdrücken. Ausführliche Hinweise finden Sie unter "SIGNALISIERUNG" auf der Seite 16.

---

### ■ Einen Gruppenruf empfangen (digital)

Wenn Sie einen Gruppenruf auf einem konventionellen Kanal empfangen und die empfangene Gruppen-ID mit der in Ihrem Transceiver eingerichteten Gruppen-ID übereinstimmt, hören Sie den Rufenden.

Wenn Sie einen Gruppenruf auf einem Trunking-Kanal empfangen, stellt der Transceiver den Kommunikationskanal automatisch auf Empfang des Rufs um.

### ■ Einen Personruf empfangen (digital)

Wenn Sie einen persönlichen Ruf empfangen, hören Sie einen Klingelton, und die ID des Rufenden wird im Display angezeigt. Um den Ruf anzunehmen, halten Sie die **PTT**-Taste gedrückt, und sprechen Sie ganz normal in den Transceiver.

---

---

## SUCHLAUF

---

---

Die Suchlauffunktion sucht nach Signalen auf den Transceiver-Kanälen. Der Suchlauf sucht Kanal für Kanal ab und hält nur an, wenn ein Signal gefunden wird.

Um den Suchlauf zu starten, drücken Sie die mit **[Suchlauf]** belegte Taste.

- Das Symbol  wird angezeigt.
- Wenn auf einem Kanal ein Signal erfasst wird, hält der Suchlauf an diesem Kanal an. Der Transceiver hält den Kanal, bis das Signal abbricht, und setzt den Suchlauf dann fort.

Um den Suchlauf zu stoppen, drücken Sie die **[Suchlauf]**-Taste erneut.

---

**Hinweis:** Um den Suchlauf verwenden zu können, müssen mindestens 2 abzusuchende Kanäle eingerichtet sein.

---

## VORÜBERGEHENDE KANALSPERRE

Während des Suchlaufs können Sie bestimmte Kanäle vorübergehend aus dem Suchlauf ausschließen, indem Sie die Kanäle auswählen und die mit **[Suchlauf Löschen/Hinzufügen]** belegte Taste drücken.

- Der betreffende Kanal wird beim Suchlauf nicht berücksichtigt. Wenn Sie den Suchlauf jedoch beenden und neu starten, werden die Kanäle neu aufgestellt, und gelöschte Kanäle sind wieder in der Suchfolge.

## PRIORITÄTSSUCHLAUF

Wenn ein Prioritätskanal programmiert wurde, stellt der Transceiver automatisch auf den Prioritätskanal um, wenn auf diesem Kanal ein Ruf eingeht – auch während auf einem normalen Kanal bereits ein Ruf empfangen wird.

- Das Symbol  wird angezeigt, wenn der Prioritätskanal ausgewählt ist (je nach Händlereinstellung).



## SUCHLAUF-RÜCKSENDEN

Der Suchlauf-Rücksendekanal ist der Kanal, den Sie wählen, wenn Sie während des Suchlaufs die **PTT**-Taste drücken. Ihr Händler kann eine der folgenden Arten von Suchlauf-Rücksendekanälen programmieren:

- **Gewählt:** Der vor dem Suchlauf zuletzt ausgewählte Kanal.
- **Gewählt + Talkback:** Wie "Gewählt", nur dass Sie zusätzlich auf Rufe auf dem Kanal antworten können, an dem der Suchlauf angehalten wurde.
- **Priorität:** Der Prioritätskanal.
- **Priorität + Talkback:** Wie "Priorität", nur dass Sie zusätzlich auf Rufe auf dem Kanal antworten können, an dem der Suchlauf angehalten wurde.
- **Zuletzt gerufen + Gewählt:** Der letzte Kanal, auf dem Sie einen Ruf empfangen haben.

## SUCHLAUF LÖSCHEN/HINZUFÜGEN

Sie können Zonen und/oder Kanal-/Gruppen-IDs aus der Suchlaufliste entfernen und der Liste hinzufügen.

- 1 Wählen Sie Ihre gewünschte Zone und/oder Kanal-/Gruppen-ID aus.
- 2 Drücken Sie die mit **[Zone Löschen/Hinzufügen]** belegte Taste (um Zonen hinzuzufügen oder auszuschließen) oder **[Suchlauf Löschen/Hinzufügen]** (um Kanal-/Gruppen-IDs hinzuzufügen oder auszuschließen).
  - Sie können auch die mit **[Suchlauf Löschen/Hinzufügen]** belegte Taste gedrückt halten, um Zonen hinzuzufügen oder auszuschließen.
  - Wenn eine Kanal-/Gruppen-ID zum Suchlauf hinzugefügt wird, erscheint das Symbol  im Display.
  - Wenn eine Zone zum Suchlauf hinzugefügt wird, erscheint das Symbol  im Display.

---

---

# FleetSync: ALPHANUMERISCHE 2-WEG-PAGING-FUNKTION

---

---

FleetSync ist eine alphanumerische 2-Weg-Paging-Funktion, deren Protokolleigentümerin die **JVC KENWOOD Corporation** ist.

**Hinweis:** Die Funktion ist nur im analogen Betrieb verfügbar.

---

## SELDCALL (SELEKTIVRUF)

Ein Selcall ist ein Sprachruf an eine Station oder Gruppe von Stationen.

### ■ Senden

- 1 Wählen Sie die gewünschte Zone und den gewünschten Kanal aus.
- 2 Drücken Sie die mit **[Selcall]** belegte Taste, um den Selcall-Modus aufzurufen.
- 3 Wählen Sie mit der Taste  $\hat{\sim}/\sim$  die zu rufende Station aus.
- 4 Drücken Sie die **PTT**-Taste, und beginnen Sie das Gespräch.

### ■ Empfangen

Sie hören einen Hinweiston, und der Transceiver geht in den Selcall-Modus. Beim Eingang eines Selektivrufs wird die ID der rufenden Station angezeigt. Sie können antworten, indem Sie die **PTT**-Taste drücken und in das Mikrofon sprechen.

### ■ Identifizierungs-Codes

Ein ID-Code ist eine Kombination aus einer 3-stelligen Flottennummer und einer 4-stelligen ID-Nummer. Jeder Transceiver hat seine eigene ID.

- Geben Sie eine Flottennummer (100–349) ein, um eine Gruppe zu rufen.
- Geben Sie eine ID-Nummer (1000–4999) ein, um eine bestimmte Person in Ihrer Flotte zu rufen.
- Geben Sie eine Flottennummer ein, um alle Geräte in der ausgewählten Flotte zu rufen (Flottenruf).

## STATUSMELDUNG

Sie können in Ihrer Gruppe abgesprochene aus 2 Stellen bestehende Statusmeldungen senden und empfangen. Die Nachrichten selbst können aus bis zu 16 Buchstaben und Ziffern bestehen. Die Statusmeldungen können 10 bis 99 heißen (wobei 80–99 für Sondermeldungen vorbehalten sind).

Der Stapelspeicher Ihres Transceivers fasst bis zu 15 eingegangene Nachrichten (Statusmeldungen und Kurznachrichten zusammengenommen).

### ■ Senden

- 1 Wählen Sie die gewünschte Zone und den gewünschten Kanal aus.
- 2 Drücken Sie die mit **[Status]** belegte Taste, um den Status-Modus aufzurufen (und fahren Sie mit Schritt 5 fort), oder drücken Sie die mit **[Selcall + Status]** belegte Taste, um den Selcall-Modus aufzurufen (und fahren Sie mit Schritt 3 fort).
- 3 Wählen Sie mit der Taste  $\hat{\sim}/\sim$  die zu rufende Station aus.
  - Wenn manuelle Wahl eingerichtet ist, können Sie die Stations-ID eingeben, indem Sie auf dem Mikrofon-DTMF-Tastenfeld die Taste **S** oder **✳** gedrückt halten. Diesen Vorgang wiederholen Sie, bis die ID vollständig eingegeben ist.
- 4 Drücken Sie die Taste **S** oder **✳**, um den Status-Modus einzugeben.



- 5 Wählen Sie mit der Taste  $\hat{\approx}$  den zu sendenden Status aus.
  - Wenn manuelle Wahl eingerichtet ist, können Sie eine Stations-ID mit dem Mikrofon-DTMF-Tastenfeld eingeben (siehe Schritt 3 oben).
- 6 Drücken Sie die **PTT**-Taste, um zu rufen.
  - Nachdem der Status erfolgreich übertragen wurde, wird im Display "COMPLETE" angezeigt.

## ■ Empfangen

Beim Eingang eines Status-Rufs wird die rufende ID oder eine Textnachricht angezeigt. Drücken Sie eine beliebige Taste, um zum normalen Betrieb zurückzukehren.

## ■ Nachrichten im Stapelspeicher abrufen

- 1 Drücken Sie die mit **[Stapel]** belegte Taste, oder halten Sie die mit **[Selcall]**, **[Status]** oder **[Selcall + Status]** belegte Taste gedrückt, um den Stapel-Modus aufzurufen.
  - Es wird die zuletzt eingegangene Meldung angezeigt.
- 2 Drücken Sie die Taste  $\hat{\approx}$ , und wählen Sie die gewünschte Nachricht aus.
  - Die Nachrichtenarten sind folgendermaßen gekennzeichnet:  
ID: Rufer-ID, ST: Statusmeldung, ME: Kurznachricht
  - Halten Sie die Taste **S** oder  $\star$  1 Sekunde gedrückt, um in der folgenden Reihenfolge durch die angezeigten Informationen zu blättern:  
ID-Name > Statusmeldung/Kurznachricht > CH/GID
- 3 Drücken Sie die Taste  $\blacktriangle$ , um zum normalen Betrieb zurückzukehren.
  - Um die ausgewählte Nachricht zu löschen, drücken Sie die Taste **A** oder **#**. Bestätigen Sie den Löschbefehl mit der Taste **S** oder  $\star$ .
  - Um alle Nachrichten zu löschen, halten Sie die Taste **A** oder **#** 1 Sekunde gedrückt. Bestätigen Sie den Löschbefehl mit der Taste **S** oder  $\star$ .

## KURZNACHRICHTEN

Dieser Transceiver kann kurze Datennachrichten von maximal 48 Zeichen empfangen.

- Empfangene Kurznachrichten werden in der gleichen Form angezeigt wie Statusmeldungen. Der Stapelspeicher Ihres Transceivers fasst bis zu 15 eingegangene Nachrichten (Statusmeldungen und Kurznachrichten zusammengenommen).

## GPS-BERICHT

GPS-Daten können manuell durch die mit **[GPS-Daten senden]** belegte Taste übertragen werden. Bei entsprechender Einrichtung durch Ihren Händler können GPS-Daten automatisch in festen Zeitabständen gesendet werden.

- Bei Verwendung des NX-720G/ NX-820G müssen Sie eine GPS-Antenne KRA-40 anschließen.
- Bei Verwendung des NX-720/ NX-820 müssen Sie ein externes GPS-Gerät anschließen.
- Beim Einschalten und/oder bei ungünstigen Bedingungen für den Empfang des GPS-Satelliten kann die GPS-Standortbestimmung länger dauern.

---

---

## 5-TON-SIGNALISIERUNG

---

---

Die 5-Ton-Signalisierung wird von Ihrem Händler aktiviert oder deaktiviert. Bei dieser Funktion öffnet die Rauschsperrung nur, wenn der Transceiver die programmierten 5 Töne empfängt. Transceiver, die nicht die passenden Töne senden, werden nicht gehört.

### SELDCALL (SELEKTIVRUF)

Ein Selcall ist ein Sprachruf an eine Station oder Gruppe von Stationen.

#### ■ Senden

- 1 Wählen Sie die gewünschte Zone und den gewünschten Kanal aus.
- 2 Drücken Sie die mit **[Selcall]** belegte Taste.
- 3 Wählen Sie mit der Taste  $\hat{\sim}/\sim$  die zu rufende Station aus.
  - Wenn ein Mikrofon mit DTMF-Tastenfeld vorhanden ist, können Sie die Stations-ID direkt eingeben.
- 4 Drücken Sie eine der mit **[Ruf 1]** bis **[Ruf 6]** belegten Tasten, und beginnen Sie das Gespräch.

---

**Hinweis:** Sie können die Selcall-Nummer auch durch die mit **[1er-Ziffer abwärts]**, **[1er-Ziffer aufwärts]**, **[10er-Ziffer abwärts]** und **[10er-Ziffer aufwärts]** belegten Tasten einstellen. Mit jedem Drücken der Taste **[1er-Ziffer aufwärts/abwärts]** wird die Selcall-Nummer um 1 erhöht/heruntergesetzt. Mit jedem Drücken der Taste **[10er-Ziffer aufwärts/abwärts]** wird die Selcall-Nummer um 10 erhöht/heruntergesetzt.

---

#### ■ Empfangen

Wenn Sie einen Ruf empfangen, der die richtigen Töne enthält, geht der Transceiver in den Selcall-Modus. Sie hören einen Hinweiston, und die ID der rufenden Station wird im Display angezeigt. Drücken Sie eine beliebige Taste, um zum normalen Betrieb zurückzukehren.

### STATUSMELDUNG

Sie können in Ihrer Gruppe abgesprochene Statusmeldungen senden und empfangen. Die Nachrichten selbst können aus bis zu 16 Buchstaben und Ziffern bestehen.

Der Stapelspeicher Ihres Transceivers fasst bis zu 15 eingegangene Nachrichten.

#### ■ Senden

- 1 Wählen Sie die gewünschte Zone und den gewünschten Kanal aus.
- 2 Drücken Sie die mit **[Status]** belegte Taste, um den Status-Modus aufzurufen (und fahren Sie mit Schritt 5 fort), oder drücken Sie die mit **[Selcall + Status]** belegte Taste, um den Selcall-Modus aufzurufen (und fahren Sie mit Schritt 3 fort).
- 3 Wählen Sie mit der Taste  $\hat{\sim}/\sim$  die zu rufende Station aus.
  - Halten Sie im Selcall-List-Modus die Taste **S** oder **\* 1** Sekunde gedrückt, um den manuellen Eingabemodus aufzurufen. Wählen Sie mit der Taste  $\hat{\sim}/\sim$  die zu ändernde Ziffer aus, und drehen Sie dann den Wähler, um den Code zu erhöhen oder herunterzusetzen. Alternativ können Sie den Code über das Mikrofon-DTMF-Tastenfeld direkt eingeben.
- 4 Drücken Sie die Taste **S** oder **\***, um den Status-Modus einzugeben.
- 5 Wählen Sie mit der Taste  $\hat{\sim}/\sim$  den zu sendenden Status aus.

- Halten Sie im Selcall-List-Modus die Taste **S** oder **\* 1** Sekunde gedrückt, um den manuellen Eingabemodus aufzurufen. Wählen Sie mit der Taste **^/∨** die zu ändernde Ziffer aus, und drehen Sie dann den Wähler, um den Code zu erhöhen oder herunterzusetzen. Alternativ können Sie den Code über das Mikrofon-DTMF-Tastenfeld direkt eingeben.

**6** Drücken Sie eine der mit **[Ruf 1]** bis **[Ruf 6]** belegten Tasten, um zu rufen.

## ■ **Empfangen**

Beim Eingang eines Status-Rufs wird die rufende ID oder eine Textnachricht angezeigt. Drücken Sie eine beliebige Taste, um zum normalen Betrieb zurückzukehren.

---

---

# DTMF- (MEHRFREQUENZTON-) Rufe

---

---

## MANUELLE WAHL

- 1 Halten Sie die **PTT**-Taste gedrückt.
- 2 Geben Sie die gewünschten Ziffern mit dem Mikrofon-DTMF-Tastenfeld ein.
  - Sobald Sie die **PTT**-Taste loslassen, wird der Sende-Modus abgebrochen, auch wenn die Nummer noch nicht vollständig eingegeben ist.
  - Wenn Ihr Händler die Auto-**PTT**-Funktion für das Tastenfeld aktiviert hat, brauchen Sie zum Senden nicht die **PTT**-Taste zu drücken; verwenden Sie dann zum Rufen einfach die Mikrofon-DTMF-Tasten.

### ■ Speichern und Senden

- 1 Drücken Sie die mit [**Autowahl**] belegte Taste.
- 2 Geben Sie bis zu 30 Ziffern über das Mikrofon-DTMF-Tastenfeld ein.
- 3 Drücken Sie die **PTT**-Taste, um zu rufen.

## AUTOWAHL

Mit der Funktion "Autowahl" können Sie zuvor in Ihrem Transceiver programmierte DTMF-Nummern schnell rufen.

- 1 Drücken Sie die mit [**Autowahl**] belegte Taste.
  - Der erste Eintrag in der Autowahl-Liste wird im Display angezeigt.
- 2 Wählen Sie mit der Taste  $\wedge/\vee$  eine Nummer der Autowahl-Liste aus.
  - Sie können eine Nummer zwischen 01 und 32 auch direkt über das Mikrofon-DTMF-Tastenfeld eingeben.
- 3 Drücken Sie die **PTT**-Taste, um zu rufen.

### ■ Speichern eines Autowahl-Listeneintrags

- 1 Drücken Sie die mit [**Autowahl-Programmierung**] belegte Taste.
- 2 Wählen Sie mit der Taste  $\wedge/\vee$  eine Speicherplatznummer aus.
- 3 Geben Sie mit der Taste **S** oder  $\star$  einen Namen für die Listenummer ein.
- 4 Wählen Sie mit der Taste  $\wedge/\vee$  eine Ziffer aus.
- 5 Drücken Sie die Taste **C>**, um die eingegebene Ziffer zu bestätigen und den Cursor eine Stelle weiter nach rechts zu bewegen.
  - Drücken Sie die Taste **A** oder **#**, um eine falsche Ziffer zu löschen. Halten Sie die Taste **A** oder **#** gedrückt, um alle Ziffern zu löschen.
- 6 Wiederholen Sie die Schritte 4 und 5 zur Eingabe des vollständigen Namens.
- 7 Drücken Sie die Taste **S** oder  $\star$ , um den Namen zu bestätigen und eine Nummer einzugeben.
- 8 Wählen Sie mit der Taste  $\wedge/\vee$  eine Ziffer aus.
  - Sie können Ziffern auch direkt über das Mikrofon-DTMF-Tastenfeld eingeben.
- 9 Bestätigen Sie die eingegebene Ziffer mit der Taste **S** oder  $\star$ .
  - Drücken Sie die Taste **A** oder **#**, um eine falsche Ziffer zu löschen. Halten Sie die Taste **A** oder **#** gedrückt, um alle Ziffern zu löschen.
- 10 Wiederholen Sie die Schritte 8 und 9 zur Eingabe der vollständigen Nummer.

11 Drücken Sie die Taste **S** oder **✖**, um die Nummer zu bestätigen und den Eintrag zu speichern.

### ■ Löschen eines Autowahl-Listeneintrags

- 1 Drücken Sie die mit **[Autowahl-Programmierung]** belegte Taste.
- 2 Wählen Sie mit der Taste **↗↘** eine Speicherplatznummer aus.
- 3 Drücken Sie die Taste **A** oder **#**.
  - Im Display wird "DELETE" angezeigt.
  - Sie können auch alle Einträge löschen, indem Sie die Taste **A** oder **#** gedrückt halten.
- 4 Drücken Sie die Taste **S** oder **✖**, um den Löschvorgang zu bestätigen.

## WIEDERWAHL

- 1 Drücken Sie die mit **[Autowahl]** belegte Taste.
- 2 Drücken Sie die Taste **✖** und dann die Taste **0**.
  - Wenn im Wiederwahlspeicher keine Daten vorhanden sind, erklingt ein Fehlerton.
- 3 Drücken Sie die **PTT**-Taste, um zu rufen.

## SPERRE

Diese Funktion greift, wenn der Transceiver verloren oder gestohlen wird. Der Transceiver empfängt einen Ruf mit einem Sperrcode, der ihn deaktiviert. Der Sperrcode kann mit einem Gegencode aufgehoben werden.

- Im Display wird "STUN" angezeigt, während der Transceiver gesperrt ist.

---

---

## FORTSCHRITTLICHE FUNKTIONEN

---

---

### NOTRUF

Wenn Ihr Transceiver mit der Notruf-Funktion programmiert ist, können Sie Notrufe tätigen.

- 1 Halten Sie die mit **[Notruf]** belegte Taste gedrückt.
  - Fragen Sie Ihren Händler, wie lange die Taste gedrückt werden muss, um den Notruf-Modus auszulösen.
  - Im Notruf-Modus stellt der Transceiver auf den Notrufkanal um und sendet nach den von Ihrem Händler eingerichteten Vorgaben.
- 2 Um den Notruf-Modus zu verlassen, drücken Sie die **[Notruf]**-Taste erneut.
  - Nachdem der Notruf-Modus eine bestimmte Anzahl von Durchläufen absolviert hat, wird er automatisch beendet, und der Transceiver kehrt zu der vor Aufruf des Modus zuletzt verwendeten Zone und dem zuletzt verwendeten Kanal zurück.

---

#### Hinweise:

- ◆ Ihr Händler kann den Transceiver so einrichten, dass er einen Ton ausgibt, wenn Sie im Notruf-Modus senden.
  - ◆ Ihr Händler kann den Transceiver so einrichten, dass bei einem Notruf entweder Töne und empfangene Signale normal ausgegeben werden oder der Lautsprecher stummgeschaltet ist.
- 

### SCRAMBLER (ANALOG) / VERSCHLÜSSELUNG (DIGITAL)

#### ■ Sichere (verschlüsselte) Übertragung

Drücken Sie die mit **[Scrambler/ Verschlüsselung]** belegte Taste, um den Transceiver auf sichere (verschlüsselte) Übertragung umzustellen.

- Das Symbol  wird im Display angezeigt.
- Wenn Sie bei aktivierter Scrambler- oder Verschlüsselungs-Funktion die **PTT**-Taste drücken, wird das gesendete Signal verschlüsselt.

#### ■ Auswahl des Scrambler- oder Verschlüsselungscodes

- 1 Drücken Sie die mit **[Scrambler-/ Verschlüsselungscode]** belegte Taste, um den Codeauswahl-Modus aufzurufen.
- 2 Stellen Sie mit der Taste  den Code ein.
  - Es sind 16 Scrambler- oder Verschlüsselungscodes verfügbar (1–16).

### SIGNALISIERUNG

#### ■ Quiet Talk (QT)/ Digital Quiet Talk (DQT)

Ihr Händler hat die Transceiver-Kanäle möglicherweise mit QT- oder DQT-Signalisierung programmiert. Ein QT-Ton oder DQT-Code ist ein kaum hörbarer Ton/Code, der es erlaubt, Rufe von anderen Teilnehmern, die denselben Kanal nutzen, zu ignorieren (zu überhören).

#### Bedienerwählbarer Ton (OST)

Mit einer Taste, die mit **[OST]** belegt ist, können Sie die QT/DQT-Einstellungen Ihrer Kanäle umprogrammieren.

- 1 Wählen Sie den gewünschten Kanal aus.
- 2 Halten Sie die mit **[OST]** belegte Taste 1 Sekunde gedrückt.
- 3 Wählen Sie mit der Taste  den gewünschten Ton oder Code aus.

- Ihr Händler kann bis zu 40 Töne/Codes einrichten.
- 4 Wenn Sie OST nicht mehr nutzen wollen, drücken Sie erneut die **[OST]**-Taste, um die Funktion auszuschalten.

## ■ RAN (Radio Access Number)

RAN ist ein neues Signalisierungssystem für den digitalen Funkverkehr.

Wenn ein Kanal mit RAN programmiert ist, öffnet die Rauschsperrung nur, wenn ein Ruf mit entsprechender RAN eingeht. Rufe mit anderer RAN auf demselben Kanal hören Sie nicht. Das ermöglicht es Ihnen, Rufe von Teilnehmern, die denselben Kanal nutzen, zu ignorieren (absichtlich nicht zu hören).

## ■ Signalisierungsoptionen

Ihr Händler kann verschiedene Arten der optionalen Signalisierung für Ihre Transceiver-Kanäle vorsehen:

**5-Ton-Signalisierung:** Siehe "SELCALL (SELEKTIVRUF)" auf der Seite 12.

**DTMF-Signalisierung:** Bei der DTMF-Signalisierung öffnet die Rauschsperrung nur, wenn der Transceiver einen Ruf mit dem passenden DTMF-Code erhält.

**FleetSync-Signalisierung:** Siehe "SELCALL (SELEKTIVRUF)" auf der Seite 10.

**NXDN-ID-Signalisierung:** NXDN-ID ist ein optionales Signalisierungssystem für die digitale Kommunikation.

## MONITOR / SQUELCH AUS

Sie können die mit **[Monitor]** oder **[Squelch Aus]** belegte Taste verwenden, um schwache Signale abzuhören, die beim normalen Betrieb nicht hörbar sind, und um die Lautstärke-Einstellung anzupassen, die verwendet wird, wenn auf dem gewählten Kanal keine Signale vorhanden sind.



- Das Symbol  wird im Display angezeigt, wenn Monitor oder Squelch Aus aktiviert ist.

Ihr Händler kann eine Taste mit einer von vier Monitor-/Squelch-Aus-Funktionen belegen:

- **Monitor:** Drücken, um QT, DQT, DTMF, 5-Ton oder FleetSync-Signalisierung zu deaktivieren. Erneut drücken, um zum normalen Betrieb zurückzukehren.
- **Monitor kurz:** Gedrückt halten, um QT, DQT, DTMF, 5-Ton oder FleetSync-Signalisierung zu deaktivieren. Loslassen, um zum normalen Betrieb zurückzukehren.
- **Squelch Aus:** Drücken, um das Hintergrundrauschen zu hören. Erneut drücken, um zum normalen Betrieb zurückzukehren.
- **Squelch Kurz Aus:** Gedrückt halten, um das Hintergrundrauschen zu hören. Loslassen, um zum normalen Betrieb zurückzukehren.

## ■ Squelch-Pegel

Wenn eine Taste mit **[Squelch-Pegel]** belegt ist, können Sie den Squelch-Pegel neu einstellen:

- 1 Drücken Sie die mit **[Squelch-Pegel]** belegte Taste.
  - Der aktuelle Squelch-Pegel wird im Display angezeigt.
- 2 Wählen Sie mit der Taste  den gewünschten Squelch-Pegel zwischen 0 und 9 aus.
- 3 Speichern Sie die neue Einstellung mit der Taste **S** oder .

## SIGNALSTÄRKE-ANZEIGE

Die Signalstärke eingehender Anrufe wird angezeigt. Wenn kein Symbol angezeigt wird, bedeutet dies, dass kein Signal ansteht.



Stark



Ausreichend



Schwach



Sehr schwach

Das Symbol  blinkt bei Signalen außerhalb des Empfangsbereichs (nur NXDN-Trunking).

## ÖFFENTLICHE DURCHSAGE (PA)

Das PA-System kann nur mit einem externen Lautsprecher verwendet werden.

- 1 Drücken Sie die mit **[Öffentliche Durchsage]** belegte Taste, um die Funktion Öffentliche Durchsage zu aktivieren.
  - Das Symbol  wird im Display angezeigt.
- 2 Halten Sie die **PTT**-Taste gedrückt, und sprechen Sie in das Mikrofon, um Ihre Durchsage über den externen Lautsprecher zu machen.
- 3 Drücken Sie die mit **[Öffentliche Durchsage]** belegte Taste erneut, um die Funktion Öffentliche Durchsage zu beenden.

## HUP SIGNAL

Beim Eingang eines Rufs, der mit der in Ihrem Transceiver eingerichteten optionalen Signalisierung übereinstimmt, ertönt die Fahrzeughupe oder eine andere externe Signaleinrichtung. Die Funktion macht Sie auf einen eingehenden Ruf aufmerksam, wenn Sie nicht am Fahrzeug sind.

Zum Ein- und Ausschalten des Hupsignals drücken Sie die mit **[Hupsignal]** belegte Taste.

- Wenn das Hupsignal aktiv ist, wird im Display kurz das Symbol  angezeigt.

## EXTERNER LAUTSPRECHER

Wenn Sie einen externen Lautsprecher über das KCT-60 an den Transceiver anschließen, drücken Sie die mit **[Externer Lautsprecher]** belegte Taste, um alle empfangenen Signale über den externen Lautsprecher auszugeben.

- Das Symbol  wird im Display angezeigt.

Drücken Sie die mit **[Externer Lautsprecher]** belegte Taste erneut, um alle empfangenen Signale ausschließlich über den eingebauten Lautsprecher auszugeben.

## DISPLAY-HELLIGKEIT

Sie können die Helligkeit des Displays zwischen den Einstellungen Hoch, Niedrig und Aus umschalten, indem Sie die mit **[LCD-Helligkeit]** belegte Taste drücken.



---

---

## HINTERGRUNDBETRIEBSWEISEN

---



---

### TOT (SENDEZEITBESCHRÄNKUNG)

Die Sendezeitbeschränkung verhindert, dass ein Kanal über längere Zeit blockiert wird. Nach einer bestimmten Sendezeit bricht der Transceiver die Übertragung mit einem Hinweiston ab. Lassen Sie die **PTT**-Taste los.

### ZUSATZPORT

Zum Aktivieren des Zusatzports drücken Sie die mit **[AUX A]** oder **[AUX B]** belegte Taste. Der Zusatzport wird für externe Geräte verwendet.

- Das Symbol  wird im Display angezeigt, wenn der Zusatzport A aktiv ist.
- Das Symbol  wird im Display angezeigt, wenn der Zusatzport B aktiv ist.

### BCL (BELEGTKANAL-SPERRE)

Wenn Ihr Händler eine Belegtkanal-Sperre eingerichtet hat, können Sie nicht auf Kanälen senden, die bereits genutzt werden.

- Die Anzeige "BUSY" erscheint im Display, wenn Sie die **PTT**-Taste drücken. Verwenden Sie einen anderen Kanal, oder warten Sie, bis der Kanal frei wird.

Wenn Ihr Händler die Funktion "Belegtkanal-Sperre ignorieren" für Ihren Transceiver programmiert hat, können Sie die Belegtkanal-Sperre außer Kraft setzen, indem Sie die **PTT**-Taste nach dem Loslassen sofort erneut drücken, wenn der Kanal belegt ist.

### STUERKANALSUCHE

Im Fall von digitalen Trunking-Kanälen sucht der Transceiver automatisch nach einem Steuerkanal.

- Während nach einem Steuerkanal gesucht wird, blinkt das Antennensymbol, und es können keine Signale empfangen werden.

### PTT-ID

Die PTT-ID ist die eindeutige Transceiver-Kennung, die jedes Mal gesendet wird, wenn die **PTT**-Taste gedrückt oder losgelassen wird. (Die PTT-ID ist nur im analogen Betrieb möglich.)

### KOMPANDER

Bei entsprechender Einrichtung für einen Kanal durch den Händler reduziert der Kompander das Rauschen der übertragenen Signale und macht die Signale klarer. (Der Kompander wird nur im analogen Betrieb eingesetzt.)

- Der Händler muss den Kompander sowohl auf der Sendeseite als auch auf der Empfangsseite einstellen, damit der Kompander funktioniert.

### SENDELEISTUNG

Ihr Händler hat eine Sendeleistung für jeden Kanal programmiert. Die Sendeleistung kann hoch oder niedrig eingestellt sein.



VHF DIGITALE ZENDONTVANGER

**NX-720 NX-720G**

UHF DIGITALE ZENDONTVANGER

**NX-820 NX-820G**

## GEBRUIKSAANWIJZING

### KENNISGEVING

Deze apparatuur voldoet aan de vereisten van Richtlijn 2014/53/EU.

Voor deze apparatuur is een licentie nodig en is bedoeld voor gebruik in onderstaande landen.

AT	BE	DK	FI	FR	DE	GR	IS	IE	IT	LI	LU
NL	NO	PT	ES	SE	CH	GB	CY	CZ	EE	HU	LV
LT	MT	PL	SK	SI	BG	RO	HR	TR			

De stemcoderingstechnologie AMBE+2™ die is gebruikt in dit product wordt beschermd door eigendomsrechten, waaronder patentrechten, auteursrechten en handelsgeheimen van Digital Voice Systems, Inc. Licenties voor deze stemcoderingstechnologie worden alleen afgegeven voor gebruik in deze communicatieapparatuur. Het is de gebruiker van deze technologie nadrukkelijk verboden de objectcode aan de apparatuur te onttrekken, te verwijderen, uit elkaar te halen, te gebruiken voor afgeleide werken of te demonteren of op iedere andere wijze om te zetten in een voor mensen begrijpbaar object. Nummers van Amerikaanse patenten: #8,315,860, #8,595,002, #6,199,037, #6,912,495, #8,200,497, #7,970,606, en #8,359,197.

### **Copyrights Firmware**

JVC KENWOOD Corporation behoudt het recht op en het eigenaarschap van auteursrechten voor firmware die zijn ingebed in KENWOOD productgeheugens.

## HARTELIJK DANK

Wij danken u voor uw beslissing **KENWOOD** te kiezen voor uw persoonlijke mobiele toepassingen.

---

Deze gebruiksaanwijzing betreft alleen de basisbediening van uw mobiele radio. Vraag uw dealer om informatie over aanvullende functies die mogelijk aan uw radio zijn toegevoegd.

---

## BERICHTEN AAN DE GEBRUIKER

- ◆ De openbare wet verbiedt het gebruik van zendontvangers zonder vergunning op het grondgebied onder staatstoezicht.
- ◆ Onwettige bediening is strafbaar met een boete en/of gevangenisstraf.
- ◆ Laat onderhoud en reparatie uitsluitend uitvoeren door een vakbekwame technicus.

**VEILIGHEID:** Het is belangrijk dat de bediener zich bewust is van de gevaren die verbonden zijn aan het gebruik van een zendontvanger en deze begrijpt.



### WAARSCHUWING

#### ◆ EXPLOSIEVE ATMOSFEER (GAS, STOF, ROKK enz.)

Schakel de zendontvanger uit wanneer u brandstof tankt of wanneer u parkeert bij een tankstation. Vervoer geen vaten met extra brandstof in de koffer van het voertuig als de zendontvanger in de koffer is gemonteerd.

#### ◆ LETSELS VEROORZAAKT DOOR UITZENDINGEN OP RADIOFREQUENTIES

De zendontvanger niet gebruiken wanneer iemand dicht bij de antenne staat of die aanraakt, anders bestaat gevaar van brandwonden of andere lichamelijke letsels tengevolge van de radiogolven.

#### ◆ DYNAMIETONTSTEKERS

Het gebruik van de zendontvanger op minder dan 150 m afstand van dynamietontstekers kan die doen ontploffen. Schakel de zendontvanger uit wanneer u zich in een omgeving bevindt waar gecontroleerde ontploffingen worden uitgevoerd of op plekken waar borden zijn aangebracht met de waarschuwing "TWEEWEGSRADIO'S UITSCHAKELEN". Als u ontstekers vervoert in uw voertuig, zorg ervoor dat die zijn opgeborgen in een metalen kist met inwendige bekleding. Voer geen uitzendingen uit wanneer de ontstekers in de kist worden gelegd of eruit worden gehaald.

## Informatie over het weggooien van oude elektrische en elektronische apparaten en batterijen (voor landen die gescheiden afvalverzamelingsystemen gebruiken)



Producten en batterijen met het (afvalcontainer met x-tekens) symbool mogen niet als normaal huisvuil worden weggegooid.

Oude elektrische en elektronische apparatuur en batterijen moeten worden gerecycled bij een voorziening die in staat is om deze items en hun afvalbijproducten te hanteren.

Raadpleeg de betreffende lokale instantie voor details aangaande in de buurt zijnde recyclingfaciliteiten.

Het juist recycleren en weggooien van afval spaart natuurlijke bronnen en reduceert schadelijke invloed op uw gezondheid en het milieu.

## VOORZORGSMAATREGELEN

Neem de volgende voorzorgsmaatregelen in acht om brand, lichamelijk letsel en schade aan de zendontvanger te vermijden.

- Niet trachten de zendontvanger te configureren terwijl u het voertuig bestuurt, dat is te gevaarlijk.
- Haal in geen geval de zendontvanger uit elkaar en breng geen wijzigingen aan.
- Stel de zendontvanger niet gedurende lange perioden bloot aan direct zonlicht en plaats hem nooit dicht bij verwarmingsapparaten.
- Als de zendontvanger een abnormale geur of rook verspreidt, schakel hem dan onmiddellijk uit en neem contact op met uw **KENWOOD**-dealer.
- Gebruik van de zendontvanger tijdens het rijden kan in strijd zijn met de verkeersregels. Controleer en volg de verkeersregels die van kracht zijn waar u zich bevindt.
- Gebruik geen opties die niet gespecificeerd zijn door **KENWOOD**.



### LET OP

- ◆ De zendontvanger werkt alleen in 12 V-systemen met negatieve aarding! Controleer de polariteit van de batterij en de spanning van het voertuig alvorens de zendontvanger te installeren.
- ◆ Gebruik alleen de bijgeleverde gelijkstroomkabel of een optionele **KENWOOD**-gelijkstroomkabel.
- ◆ De zekeringhouder van de gelijkstroomkabel niet afsnijden of verwijderen.



### WAARSCHUWING

Voor de veiligheid van de passagiers, installeer de zendontvanger stevig met behulp van de bijgeleverde montagebeugel en schroevenset, op dusdanige wijze dat de zendontvanger niet los kan raken bij een botsing.

## INHOUDSOPGAVE

<b>AAN DE SLAG</b> .....	<b>1</b>
<b>EERSTE KENNISMAKING</b> .....	<b>3</b>
<b>PROGRAMMEERBARE FUNCTIES</b> .....	<b>5</b>
<b>BASISBEDIENING</b> .....	<b>6</b>
<b>SCANNEN</b> .....	<b>8</b>
<b>FLEETSYNC: ALFANUMERIEKE 2-WEGS OPROEPFUNCTIE</b> .....	<b>10</b>
<b>5-TOON-SIGNALERING</b> .....	<b>12</b>
<b>DTMF-OPROEPEN (DUAL TONE MULTI FREQUENCY)</b> .....	<b>14</b>
<b>GEAVANCEERDE BEDIENINGEN</b> .....	<b>16</b>
<b>BEDIENINGEN OP DE ACHTERGROND</b> .....	<b>19</b>

---

---

# AAN DE SLAG

---

---

**Opmerking:** de informatie met betrekking tot het uitpakken is bestemd voor uw **KENWOOD**-dealer, een erkend **KENWOOD**-servicecentrum of de fabriek.

---

## BIJGELEVERDE ACCESSOIRES

Pak de zendontvanger voorzichtig uit. Wij adviseren u de onderdelen die in onderstaande lijst vermeld staan te identificeren voordat u het verpakkingsmateriaal weggooit. Als onderdelen ontbreken of tijdens het vervoer beschadigd zijn, moet u onmiddellijk een schadeclaim indienen bij de vervoerder.

Gelijkstroomkabel (met zekeringen) .....	1
• 15A-zekering .....	2
Montagebeugel .....	1
Schroevenset	
• Plaatschroef 5 x 16 mm .....	4
• Zeskantschroef met sluitring M4 x 16 mm .....	4
• Veerring .....	4
• Platte ring .....	4
Gebruiksaanwijzing .....	1

## VOORBEREIDING



### WAARSCHUWING

Allerhande elektronische uitrustingen van uw voertuig kunnen slecht gaan functioneren als ze onvoldoende worden beschermd tegen de radiogolfenergie die bij het zenden voorhanden is. Typische voorbeelden zijn de elektronische brandstofinspuiting, ABS-remsystemen en de snelheidsregeling. Als uw voertuig zulke uitrustingen heeft, raadpleeg de dealer van het merk van het voertuig en doe een beroep op hem om te bepalen of die systemen zullen werken tijdens het zenden.

## ■ Aansluiten voedingskabel



### LET OP

De zendontvanger werkt alleen in 12V-systemen met negatieve aarding! Controleer de polariteit van de accu en de spanning van het voertuig alvorens de zendontvanger te installeren.

- 1 Zoek naar een bestaande opening op een geschikte plek in het schutbord, waar de voedingskabel doorheen kan worden gevoerd.
  - Als geen gat voorhanden is, gebruik een cirkelsnijder om een gat te maken en plaats vervolgens een rubberen doorvoertulle.
- 2 Voer de voedingskabel door het schutbord naar de motorruimte.
- 3 Sluit de rode draad aan op de plus (+) accupool en de zwarte draad op de min (-) accupool.
  - Plaats de zekering zo dicht mogelijk bij de accu.
- 4 Wikkel het teveel aan kabel op en maak deze vast met een bevestigingsband.
  - Zorg ervoor dat de kabels nog lang genoeg zijn om de zendontvanger voor service-werkzaamheden te kunnen verwijderen zonder de voeding af te koppelen.

## ■ Installeren van de zendontvanger



### WAARSCHUWING

Voor de veiligheid van de passagiers, installeer de zendontvanger stevig met behulp van de bijgeleverde montagebeugel en schroefenset, op dusdanige wijze dat de zendontvanger niet los kan raken bij een botsing.

**Opmerking:** alvorens de zendontvanger te installeren, controleer hoe ver de schroeven uitsteken onder het oppervlak. Let er bij het boren van montagegaten op geen schade te veroorzaken aan de bedrading of onderdelen van het voertuig.

- 1 Markeer de plaats van de gaten in het schutbord, door de montagebeugel te gebruiken als sjabloon. Maak de gaten met een boor van diameter 4,2 mm en bevestig vervolgens de montagebeugel met de bijgeleverde schroeven.
  - Monteer de zendontvanger op een plek die gemakkelijk bereikbaar is voor de gebruiker en waar er voldoende plaats is achter de zendontvanger voor de kabelaansluitingen.
- 2 Sluit de antenne en de bijgeleverde voedingskabel aan op de zendontvanger.
- 3 Schuif de zendontvanger in de montagebeugel en bevestig hem met de bijgeleverde zeskantschroeven.
- 4 Monteer een optionele microfoon-ophanghaak op een plek binnen handbereik van de gebruiker.
  - De optionele microfoon en microfoonkabel moeten worden gemonteerd op een plek waar de veilige besturing van het voertuig niet wordt gehinderd.



### LET OP

Bij het vervangen van de zekering in de gelijkstroomkabel, zorg ervoor die te vervangen met een zekering van dezelfde waarde. Vervang de zekering nooit met een van hogere waarde.

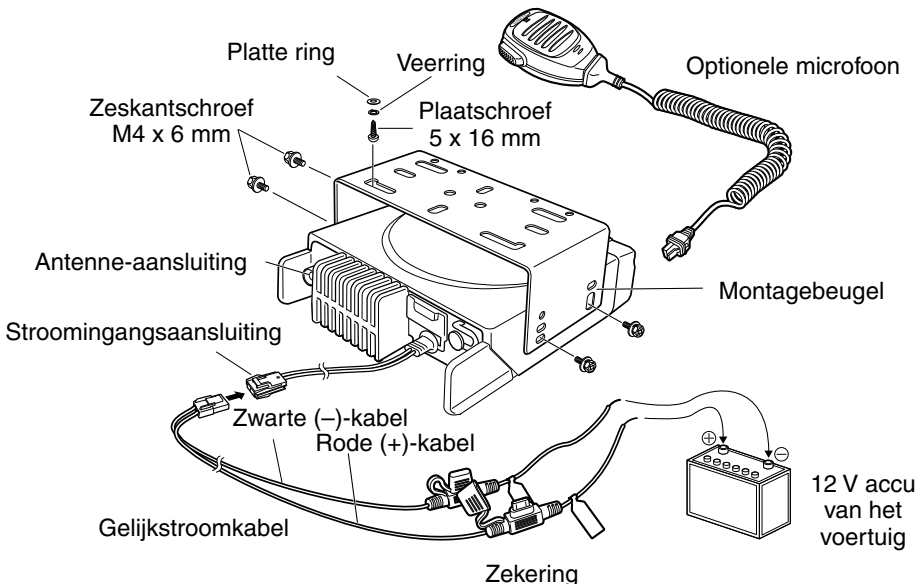



# EERSTE KENNISMAKING

## VOOR- EN ACHTERAANZICHT

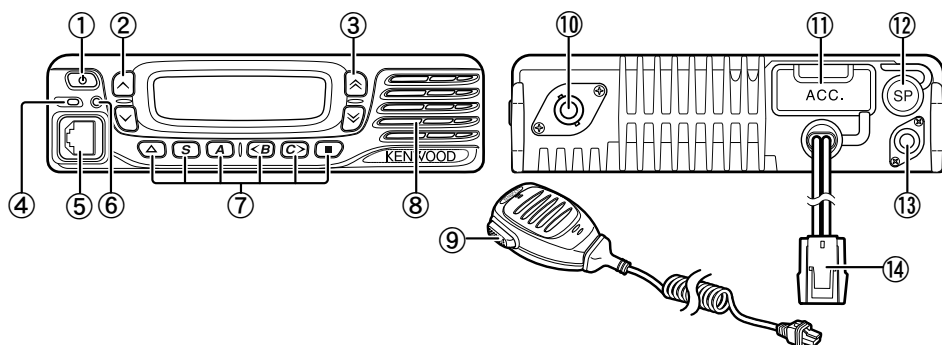

- ① **Schakelaar (aan/uit)**  
Drukken om de zendontvanger AAN of UIT te schakelen.
- ② **Toets  $\wedge / \vee$**   
Drukken om hun programmeerbare functies te activeren {pagina 5}.
- ③ **Toets  $\hat{\wedge} / \hat{\vee}$**   
Drukken om hun programmeerbare functies te activeren {pagina 5}.
- ④ **Indicator TX/RX**  
Licht rood op bij het zenden en groen tijdens het ontvangen van een signaal. Knippert met oranje kleur bij het ontvangen van een oproep van optionele signalering.
- ⑤ **Microfoon-aansluiting**  
Steek de microfoonstekker in deze aansluiting.
- ⑥ **Statusindicator**  
Licht op met blauwe kleur gedurende een opgegeven modus, op basis van de programmering van de dealer.
- ⑦ **Toets  $\blacktriangle / S / A / <B / C> / \blacksquare$**   
Drukken om hun programmeerbare functies te activeren {pagina 5}.
- ⑧ **Luidspreker**  
Interne luidspreker.
- ⑨ **PTT-schakelaar**  
Druk deze schakelaar in en spreek vervolgens in de microfoon om een station op te roepen.
- ⑩ **RF antenne-aansluiting**  
Koppel de RF-antenne aan op deze aansluiting.
- ⑪ **ACC-aansluiting**  
Koppel de ACC aan op deze aansluiting, via de KCT-60.
- ⑫ **Externe luidsprekeraansluiting**  
Koppel een externe luidspreker aan op deze aansluiting.
- ⑬ **GPS-antenne-aansluiting <alleen NX-720G/ NX-820G>**  
Koppel de GPS-antenne KRA-40 aan op deze aansluiting.
- ⑭ **Stroomingangsaansluiting**  
Koppel de DC-voedingskabel aan op deze aansluiting.

## DISPLAY

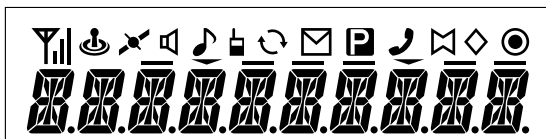

Pictogram	Beschrijving
	Geeft de signaalsterkte weer.
	Ongebruikt.
	Verschijnt wanneer de GPS-positie bepaald is.
	Verschijnt wanneer Monitoren of Squelch uit geactiveerd is.
	Knippert wanneer een binnenkomende oproep overeenkomt met uw Optionele signalering.
	Verschijnt wanneer de functie Talk Around geactiveerd is.
	Licht op bij scannen of wanneer gepauzeerd op een kanaal. Knippert wanneer het scannen voorlopig gestopt is.
	Licht op wanneer er een bericht van een oproeper in het wachtrijgeheugen is. Knippert wanneer het nieuwe bericht in het wachtrijgeheugen is.
	Het geselecteerde kanaal is het prioriteitskanaal.
	Ongebruikt.
	De functie Claxon-attentietoon is aan.
	De functie Scrambler/ Encryptie is aan.
	De functie Openbaar adres is aan.
	Ongebruikt.
	De huidige zone werd toegevoegd aan de scanvolgorde.
	De functie Externe luidspreker is aan.
	De functie AUX A is aan.
	De functie AUX B is aan.
	De huidige Kanaal-/Groep-ID werd toegevoegd aan de scanvolgorde.
	De functie Bediener Kiesbare Toon is aan.
	Ongebruikt.

---

---

## PROGRAMMEERBARE FUNCTIES

---

---

De toetsen  $\wedge$ ,  $\vee$ ,  $\hat{\wedge}$ ,  $\hat{\vee}$ ,  $\triangle$ , **S**, **A**, **<B**, **C>** en  $\blacksquare$  kunnen worden geprogrammeerd met de functies uit de lijst hieronder. Vraag uw dealer om meer informatie over deze functies.

- Geen
- Autodial
- Autodial-Programmeren
- AUX A
- AUX B
- Broadcast <sup>1</sup>
- Oproep 1 ~ 6
- CH/GID omlaag
- CH/GID Terugbrengen
- CH/GID omhoog
- Kanaalinvoer
- CW-bericht <sup>2</sup>
- Digit 1x omlaag <sup>3</sup>
- Digit 10 x omlaag <sup>3</sup>
- Digit 1x omhoog <sup>3</sup>
- Digit 10x omhoog <sup>3</sup>
- Direct CH/GID 1 ~ 5
- Displayindeling
- Nood <sup>4</sup>
- Externe luidspreker
- Vast volume
- Geforceerd zoeken <sup>1</sup>
- Functie
- Display GPS-positie
- Groep-ID/Kanaalinvoer
- Groep <sup>5</sup>
- Groep + Kort bericht <sup>5</sup>
- Groep + Status <sup>5</sup>
- Thuis CH/GID
- Claxon-attentietoon
- Individueel <sup>5</sup>
- Individueel + Kort bericht <sup>5</sup>
- Individueel + Status <sup>5</sup>
- LCD Helderheid
- Enkele Werker
- Onderhoud
- Monitoren <sup>6</sup>
- Monitoren tijdelijk <sup>6</sup>
- Bediener Kiesbare Toon <sup>3</sup>
- Prioriteitskanaal selecteren <sup>7</sup>
- Openbaar adres
- Invoer ontvangen <sup>2</sup>
- Scannen
- Scannen wissen/toevoegen
- Scrambler/ Encryptie
- Scrambler-/Encryptiecode
- Selcall <sup>8</sup>
- Selcall + Kort bericht <sup>8</sup>
- Selcall + Status <sup>8</sup>
- Zend de GPS data
- Kort bericht
- Site omlaag <sup>1</sup>
- Sitevergrendeling <sup>1</sup>
- Site omhoog <sup>1</sup>
- Squelchniveau <sup>3</sup>
- Squelch uit <sup>3</sup>
- Squelch uit tijdelijk <sup>3</sup>
- Wachtrij
- Status
- Talk Around <sup>8</sup>
- Overdracht <sup>3</sup>
- Transceiver-Wachtwoord
- Volume omlaag
- Volume omhoog
- Zone wissen/toevoegen
- Zone omlaag
- Zone omhoog

<sup>1</sup> Alleen beschikbaar voor NXDN-distributiebediening.

<sup>2</sup> Alleen beschikbaar voor conventionele NXDN-bediening.

<sup>3</sup> Alleen beschikbaar voor analoge conventionele bediening.

<sup>4</sup> Nood kan alleen worden geprogrammeerd op de toets  $\triangle$ . Indien toegewezen, moet de dealer het behoud van toetsentoe wijzing op "Actief" zetten en de tweede functie als "Nood".

<sup>5</sup> Alleen beschikbaar voor conventionele NXDN-bediening en analoge NXDN-distributiebediening.

<sup>6</sup> Alleen beschikbaar voor analoge conventionele, analoge distributie en conventionele NXDN-bediening.

<sup>7</sup> Alleen beschikbaar voor analoge conventionele en conventionele NXDN-bediening.

<sup>8</sup> Alleen beschikbaar voor analoge conventionele en analoge distributiebediening.

---

---

# BASISBEDIENING

---

---

## AAN/UITSCHAKELEN





Druk op  om de zendontvanger AAN te schakelen.

- Er klinkt een pieptoon en de display licht op.
- Als de functie Transceiver-Wachtwoord geprogrammeerd is, verschijnt "PASSWORD" op de display.

Druk opnieuw op  om de zendontvanger UIT te schakelen.

### ■ Transceiver-Wachtwoord

Om het wachtwoord in te voeren:

- 1 Druk op toets   om een cijfer te selecteren.
  - Bij gebruik van DTMF-toetsen voor microfoon, voer eenvoudig de cijfers van het wachtwoord in en ga over naar stap 4.
- 2 Druk op toets **S** of  om de invoer te accepteren en over te gaan naar het volgende cijfer.
  - Druk op toets **A** of **#** om een onjuist cijfer te wissen.
  - Druk op toets **C>** om alles te wissen.
- 3 Herhaal de stappen 1 en 2 om het volledige wachtwoord in te voeren.
  - Het wachtwoord mag maximaal 6 cijfers omvatten.
- 4 Druk op toets **S** of  om het ingevoerde wachtwoord te bevestigen.
  - Als u een onjuist wachtwoord invoert klinkt er een fouttoon en de zendontvanger blijft vergrendeld.

## VOLUME INSTELLEN

Druk op toets [**Volume omhoog**] om het volume te verhogen. Druk op toets [**Volume omlaag**] om het volume te verlagen.

Als Squelch uit geprogrammeerd is op een toets, kunt u die functie gebruiken om naar het achtergrondlawaai te luisteren terwijl u het volume instelt.

## ZONE EN KANAAL/GROEP-ID SELECTEREN

Selecteer de gewenste zone en de kanaal-/groep-ID met behulp van de toetsen die geprogrammeerd zijn als [**Zone omhoog**]/ [**Zone omlaag**] en [**CH/GID omhoog**]/ [**CH/GID omlaag**].

- Zones en ID's van kanalen/groepen kunt u programmeren met namen van maximaal 10 tekens.
- Als de functie mondelinge aankondiging ingesteld is door uw dealer, wordt bij verandering van zone, kanaal en/of groep de nieuwe zone, het nieuwe kanaal- of groepsnummer aangekondigd via een stemgeluid.

## ZENDEN

- 1 Selecteer de gewenste zone en kanaal/groep-ID.
- 2 Druk op de toets die geprogrammeerd is als [**Monitoren**] of [**Squelch uit**] om te controleren of het kanaal vrij is.

- Is het kanaal bezet, wacht dan tot het vrijkomt.
- 3 Druk op de **PTT**-schakelaar en spreek in de microfoon. Laat de **PTT**-schakelaar los om te ontvangen.
- Voor de beste geluidskwaliteit houdt u de zendontvanger ongeveer 3 ~ 4 cm van uw mond.

### ■ Maken van groepsoproepen (digitaal)

Als een toets geprogrammeerd is als **[Groep]**, kunt u een groep-ID selecteren uit de lijst om een oproep te maken naar die partijen op een conventioneel kanaal.

Selecteren van een groep-ID:

- 1 Druk op de als **[Groep]** geprogrammeerde toets.
- 2 Druk op toets  $\wedge/\surd$  om een groep-ID/naam te selecteren uit de lijst.
- 3 Houd de **PTT**-schakelaar ingedrukt om de oproep uit te voeren.
  - Spreek in de zendontvanger zoals bij een normale zending.

### ■ Maken van individuele oproepen (digitaal)

Als een toets geprogrammeerd is met **[Individueel]**, kunt u oproepen maken naar specifieke personen.

- 1 Druk op de als **[Individueel]** geprogrammeerde toets.
- 2 Druk op toets  $\wedge/\surd$  om een unit-ID te selecteren uit de lijst.
  - Als u DTMF-toetsen van de microfoon gebruikt, kunt u een unit-ID direct invoeren.
- 3 Houd de **PTT**-schakelaar ingedrukt om de oproep uit te voeren.
  - Spreek in de zendontvanger zoals bij een normale zending.

## ONTVANGEN

Selecteer de gewenste zone en het gewenste kanaal. Als signalering geprogrammeerd is op het geselecteerde kanaal, hoort u een oproep alleen als het ontvangen signaal overeenkomt met de instellingen van uw zendontvanger.

---

**Opmerking:** Met signalering kunt u de zendontvanger uw oproepen laten coderen. Op die manier hoeft u niet naar ongewenste oproepen te luisteren. Raadpleeg "SIGNALERING" op pagina 16 voor meer informatie.

---

### ■ Ontvangen van groepsoproepen (digitaal)

Als u een groepsoproep ontvangt op een conventioneel kanaal en de ontvangen groeps-ID komt overeen met de ID die ingesteld is op uw zendontvanger, dan kunt u de stem van de oproepeer horen.

Als u een groepsoproep ontvangt op een distributiekanaal, schakelt de zendontvanger automatisch over op het communicatiekanaal om de oproep te ontvangen.

### ■ Ontvangen van individuele oproepen (digitaal)

Als u een individuele oproep ontvangt, klinkt er een beltoon en de ID van de oproepeer verschijnt op de display. Als u de oproep wilt beantwoorden, houdt u de **PTT**-schakelaar ingedrukt en spreekt u in de zendontvanger zoals bij een normale zending.

---

---

## SCANNEN

---

---

Met de scanfunctie kunt u zoeken naar signalen op de zendontvangerkanalen. Tijdens het scannen zoekt de zendontvanger naar een signaal op ieder kanaal en stopt alleen wanneer er een signaal beschikbaar is.

Start de scanfunctie door te drukken op de toets die geprogrammeerd is als **[Scannen]**.

- De indicator  verschijnt.
- Wanneer een signaal gedetecteerd wordt op een kanaal, pauzeert het scannen op dat kanaal. De zendontvanger blijft op het actieve kanaal tot het signaal niet meer waarneembaar is. Dan wordt het scannen hervat.

Om te stoppen met scannen drukt u nogmaals op toets **[Scannen]**.

---

**Opmerking:** Om de scanfuncties te gebruiken moeten er minstens 2 kanalen in de scanvolgorde voorkomen.

---

## TIJDELIJKE KANAALBLOKKERING

U kunt tijdens het scannen tijdelijk specifieke kanalen verwijderen van de scanvolgorde door deze te selecteren en op de toets te drukken die geprogrammeerd is als **[Scannen wissen/toevoegen]**.

- Het kanaal wordt niet langer gescand. Na beëindigen en opnieuw starten van het scannen worden de kanalen echter teruggesteld en gewisse kanalen worden opnieuw in de scanvolgorde opgenomen.

## PRIORITEITS SCANNEN

Als een prioriteitskanaal geprogrammeerd is, schakelt de zendontvanger automatisch over naar het prioriteitskanaal wanneer een oproep op dat kanaal wordt ontvangen, zelfs als een oproep al wordt ontvangen op een normaal kanaal.

- De indicator  verschijnt wanneer het geselecteerde kanaal het prioriteitskanaal is (afhankelijk van de instelling door de dealer).



## SCANNEN RETOUR

Het scanretourkanaal is het kanaal dat u selecteert als u op de **PTT**-schakelaar drukt om te zenden tijdens het scannen. Uw dealer kan een van de volgende types van scanretourkanalen programmeren:

- **Geselecteerd:** Het laatst geselecteerde kanaal voor het scannen begon.
- **Geselecteerd + talkback:** Hetzelfde als "Geselecteerd" plus dat u oproepen kunt beantwoorden op het kanaal waarop het scannen gepauzeerd is.
- **Prioriteit:** Het prioriteitskanaal.
- **Prioriteit + talkback:** Hetzelfde als "Prioriteit" plus dat u oproepen kunt beantwoorden op het kanaal waarop het scannen gepauzeerd is.
- **Laatst opgeroepen + geselecteerd:** Het laatste kanaal waarop u een oproep ontvangt.

## SCANNEN WISSEN/TOEVOEGEN

U kunt zones en/of de ID's van kanalen en groepen toevoegen aan of verwijderen van uw scanlijst.

- 1 Selecteer de gewenste zone en/of kanaal-/groep-ID.
- 2 Druk op de toets die geprogrammeerd is als **[Zone wissen/toevoegen]** (om zones toe te voegen/te verwijderen) of **[Scannen wissen/toevoegen]** (om kanalen/groeps-ID's toe te voegen/te verwijderen).
  - U kunt ook de toets ingedrukt houden die geprogrammeerd is als **[Scannen wissen/toevoegen]** om zones toe te voegen/te verwijderen.
  - Wanneer een kanaal/groeps-ID toegevoegd is aan het scannen, verschijnt het pictogram  op de display.
  - Wanneer een zone toegevoegd is aan het scannen, verschijnt het pictogram  op de display.

---

---

# FleetSync: ALFANUMERIEKE 2-WEGS OPROEPFUNCTIE

---

---

FleetSync is een alfanumerieke 2-wegs oproepfunctie en is een protocol in eigendom van de **JVC KENWOOD Corporation**.

**Opmerking:** Deze functie is alleen beschikbaar bij analoge bediening.

---

## SELCALL (SELECTIEVE OPROEPFUNCTIE)

Een Selcall is een stemoproep naar een station of een groep van stations.

### ■ Zenden

- 1 Selecteer de gewenste zone en het gewenste kanaal.
- 2 Druk op de als **[Selcall]** geprogrammeerde toets om over te gaan naar de modus Selcall.
- 3 Druk op toets  $\wedge/\surd$  om het station te selecteren dat u wilt oproepen.
- 4 Druk op de **PTT**-schakelaar en begin uw gesprek.

### ■ Ontvangen

Er klinkt een waarschuwingstoon en de zendontvanger gaat over naar de modus Selcall. De ID van het oproepende station verschijnt wanneer een Selcall wordt ontvangen. U kunt de oproep beantwoorden door te drukken op de **PTT**-schakelaar en te spreken in de microfoon.

### ■ Identificatiecodes

Een ID-code is een combinatie van een 3-cijferig vlootnummer en een 4-cijferig ID-nummer. Iedere zendontvanger heeft zijn eigen ID.

- Voer een vlootnummer (100 ~ 349) in om een groepoproep uit te voeren.
- Voer een ID-nummer (1000 ~ 4999) in om een individuele oproep binnen uw vloot uit te voeren.
- Voer een vlootnummer in om een oproep uit te voeren aan alle eenheden in de geselecteerde vloot (Vlootoproep).

## STATUSBERICHT

U kunt 2-cijferige statusberichten zenden en ontvangen die afgesproken zijn binnen uw groep. Statusberichten kunnen tot 16 alfanumerieke tekens bevatten. Statusberichten liggen tussen de 10 en 99 (80 ~ 99 zijn gereserveerd voor speciale berichten).

Er kunnen maximaal 15 ontvangen berichten (gecombineerde status- en korte berichten) worden opgeslagen in het wachtrijgeheugen van uw zendontvanger.

### ■ Zenden

- 1 Selecteer de gewenste zone en het gewenste kanaal.
- 2 Druk op de toets die geprogrammeerd is als **[Status]** om over te gaan naar Statusmodus (ga naar stap 5) of **[Selcall + Status]** om over te gaan naar Selcall-modus (ga naar stap 3).
- 3 Druk op toets  $\wedge/\surd$  om het station te selecteren dat u wilt oproepen.
  - Als Handmatig draaien geactiveerd is, kunt u de station-ID invoeren met de DTMF-toetsen van de microfoon door toets **S** of **\*** ingedrukt te houden. Herhaal dit proces tot de gehele ID is ingevoerd.
- 4 Druk op toets **S** of **\*** om over te gaan naar de Statusmodus.
- 5 Druk op toets  $\wedge/\surd$  om de status te selecteren die u wilt zenden.



- Als Handmatig draaien geactiveerd is, kunt u een station-ID invoeren met de DTMF-toetsen van de microfoon (zie stap 3 hierboven).
- 6 Druk op de **PTT**-schakelaar om de oproep in te leiden.
- “COMPLETE” verschijnt op de display als de status correct is gezonden.

## ■ Ontvangen

Een ID van de oproeper of een tekstbericht verschijnt bij ontvangen van een statusoproep. Druk op een willekeurige toets om terug te keren naar normale gebruiksmodus.

## ■ Berichten bekijken in het wachtrijgeheugen

- 1 Druk op de toets die geprogrammeerd is als [**Wachtrij**], of houd de toets ingedrukt die geprogrammeerd is als [**Selcall**], [**Status**] of [**Selcall + Status**] om over te gaan naar de Wachtrijmodus.
  - Het laatst ontvangen bericht wordt weergegeven.
- 2 Druk op toets  $\wedge/\vee$  om het gewenste bericht te selecteren.
  - Berichtsoorten worden als volgt geïdentificeerd:  
ID: ID oproeper, ST: Statusbericht, ME: Kort bericht
  - Houd toets **S** of  $\star$  1 seconde ingedrukt om de displayinformatie als volgt door te lopen:  
ID naam > Status/Kort bericht > CH/GID
- 3 Druk op toets  $\blacktriangle$  om terug te keren naar normale gebruiksmodus.
  - Om het geselecteerde bericht te verwijderen drukt u op toets **A** of #. Om de verwijdering te bevestigen, drukt u op toets **S** of  $\star$ .
  - Om alle berichten te verwijderen houdt u toets **A** of # 1 seconde ingedrukt. Om de verwijdering te bevestigen, drukt u op toets **S** of  $\star$ .

## KORTE-BERICHTEN

Deze zendontvanger kan korte databerichten ontvangen van maximaal 48 tekens.

- De ontvangen korte berichten worden op dezelfde wijze weergegeven als statusberichten. Er kunnen maximaal 15 ontvangen berichten (gecombineerde status- en korte berichten) worden opgeslagen in het wachtrijgeheugen van uw zendontvanger.

## GPS-RAPPORT

GPS-data kunnen manueel worden verzonden door te drukken op de als [**Zend de GPS data**] geprogrammeerde toets. Indien ingesteld door uw dealer, kunnen GPS-gegevens automatisch op een vooraf ingesteld tijdsinterval worden gezonden.

- Voor gebruik van de NX-720G/ NX-820G moet een GPS-antenne KRA-40 worden aangesloten.
- Voor gebruik van de NX-720/ NX-820 moet een externe GPS-unit worden aangesloten.
- Bij het inschakelen en/of bij slechte GPS-ontvangst kan het langer duren tot de positiebepaling voltooid is.

---

---

## 5-TOON-SIGNALERING

---

---

5-toon-signalering wordt door uw dealer ingeschakeld of uitgeschakeld. Deze functie opent de squelch alleen wanneer de zendontvanger de 5 tonen ontvangt die in de zendontvanger geprogrammeerd zijn. Zendontvangers die niet de correcte tonen uitzenden zullen niet worden gehoord.

### SELCALL (SELECTIEVE OPROEPFUNCTIE)

Een Selcall is een stemoproep naar een station of een groep van stations.

#### ■ Zenden

- 1 Selecteer de gewenste zone en het gewenste kanaal.
- 2 Druk op de als **[Selcall]** geprogrammeerde toets om over te gaan naar de modus Selcall.
- 3 Druk op toets  $\wedge/\vee$  om het station te selecteren dat u wilt oproepen.
  - Als u DTMF-toetsen van de microfoon gebruikt, kunt u het station-ID direct invoeren.
- 4 Druk op de toets die geprogrammeerd is als **[Oproep 1]** tot **[Oproep 6]** en begin uw gesprek.

---

**Opmerking:** Bovendien kunt u ook de toetsen gebruiken die geprogrammeerd zijn als **[Digit 1x omlaag]**, **[Digit 1x omhoog]**, **[Digit 10x omlaag]** en **[Digit 10x omhoog]** om het Selcall-nummer bij te stellen. **[Digit 1x omhoog/omlaag]** verhoogt/verlaagt het Selcall-nummer met stappen van 1 bij iedere druk op de toets. **[Digit 10x omhoog/omlaag]** verhoogt/verlaagt het Selcall-nummer met stappen van 10 bij iedere druk op de toets.

---

#### ■ Ontvangen

Wanneer u een oproep ontvangt met de correcte tonen, zal de zendontvanger overgaan naar de Selcall-modus. Er klinkt een waarschuwingstoon en de ID van het oproepende station verschijnt op de display. Druk op een willekeurige toets om terug te keren naar normale gebruiksmodus.

### STATUSBERICHT

U kunt statusberichten zenden en ontvangen die afgesproken zijn binnen uw groep. Statusberichten kunnen tot 16 alfanumerieke tekens bevatten.

Er kunnen maximaal 15 ontvangen berichten worden opgeslagen in het wachtrijgeheugen van uw zendontvanger.

#### ■ Zenden

- 1 Selecteer de gewenste zone en het gewenste kanaal.
- 2 Druk op de toets die geprogrammeerd is als **[Status]** om over te gaan naar Status-modus (ga naar stap 5) of **[Selcall + Status]** om over te gaan naar Selcall-modus (ga naar stap 3).
- 3 Druk op toets  $\wedge/\vee$  om het station te selecteren dat u wilt oproepen.
  - In de modus Selcall-lijst, houd toets **S** of **\* 1** seconde ingedrukt om over te gaan naar de manuele invoermodus. Druk op toets  $\wedge/\vee$  om het cijfer te selecteren dat u wilt veranderen, verdraai vervolgens de selecteur om de code omhoog of omlaag te wijzigen. U kunt ook de code direct invoeren met behulp van de DTMF-toetsen van de microfoon.
- 4 Druk op toets **S** of **\* 1** om over te gaan naar de Status-modus.
- 5 Druk op toets  $\wedge/\vee$  om de status te selecteren die u wilt zenden.

- In de modus Selcall-lijst, houd toets **S** of **\* 1** seconde ingedrukt om over te gaan naar de manuele invoermodus. Druk op toets **^/∨** om het cijfer te selecteren dat u wilt veranderen, verdraai vervolgens de selecteur om de code omhoog of omlaag te wijzigen. U kunt ook de code direct invoeren met behulp van de DTMF-toetsen van de microfoon.
- 6** Druk op de toets die geprogrammeerd is als **[Oproep 1]** tot **[Oproep 6]** om de oproep in te leiden.

## ■ **Ontvangen**

Een ID van de oproeper of een tekstbericht verschijnt bij ontvangen van een statusoproep. Druk op een willekeurige toets om terug te keren naar normale gebruiksmodus.

---

---

# DTMF-OPROEPEN (DUAL TONE MULTI FREQUENCY)

---

---

## HANDMATIG DRAAIEN

- 1 Houd de **PTT**-schakelaar ingedrukt.
- 2 Gebruik de DTMF-toetsen van de microfoon om de gewenste cijfers in te voeren.
  - Als u de **PTT**-schakelaar loslaat wordt de zendmodus beëindigd, zelfs als nog niet het complete nummer verstuurd is.
  - Als uw dealer de functie toetsenblok Auto-**PTT** heeft geactiveerd, hoeft u de **PTT**-schakelaar niet in te drukken om te zenden. U kunt uw oproep dan uitvoeren door gewoon de DTMF-toetsen van de microfoon in te drukken.

### ■ Opslaan & verzenden

- 1 Druk op de als **[Autodial]** geprogrammeerde toets.
- 2 Gebruik de DTMF-toetsen van de microfoon voor het invoeren van maximaal 30 cijfers.
- 3 Druk op de **PTT**-schakelaar om de oproep uit te voeren.

## AUTODIAL

Met de functie Autodial kunt u snel DTMF-nummers draaien die op uw zendontvanger zijn geprogrammeerd.

- 1 Druk op de als **[Autodial]** geprogrammeerde toets.
  - Het eerste item van de lijst Autodial verschijnt op de display.
- 2 Druk op knop  $\wedge/\vee$  om een nummer uit de autodial-lijst te selecteren.
  - U kunt ook een nummer van 01 ~ 32 direct invoeren met behulp van de DTMF-toetsen van de microfoon.
- 3 Druk op de **PTT**-schakelaar om de oproep uit te voeren.

### ■ Een Autodial-item opslaan

- 1 Druk op de als **[Autodial Programmeren]** geprogrammeerde toets.
- 2 Druk op toets  $\wedge/\vee$  om een geheugenplaatsnummer te selecteren.
- 3 Druk op toets **S** of  $\times$  om een naam in te voeren voor het lijstnummer.
- 4 Druk op toets  $\wedge/\vee$  om een cijfer te selecteren.
- 5 Druk op toets **C>** om het ingevoerde cijfer te accepteren en de cursor naar rechts te bewegen.
  - Druk op toets **A** of **#** om een onjuist cijfer te wissen. Houd toets **A** of **#** ingedrukt om alle cijfers te wissen.
- 6 Herhaal de stappen 4 en 5 om de volledige naam in te voeren.
- 7 Druk op toets **S** of  $\times$  om de naam te accepteren en een nummer in te voeren.
- 8 Druk op toets  $\wedge/\vee$  om een cijfer te selecteren.
  - U kunt cijfers ook direct invoeren met behulp van de DTMF-toetsen van de microfoon.
- 9 Druk op toets **S** of  $\times$  om het ingevoerde cijfer te accepteren.
  - Druk op toets **A** of **#** om een onjuist cijfer te wissen. Houd toets **A** of **#** ingedrukt om alle cijfers te wissen.
- 10 Herhaal de stappen 8 en 9 om het volledige nummer in te voeren.
- 11 Druk op toets **S** of  $\times$  om het nummer te accepteren en het item op te slaan.

## ■ Een Autodial-item verwijderen

- 1 Druk op de als **[Autodial Programmeren]** geprogrammeerde toets.
- 2 Druk op toets  $\wedge/\vee$  om een geheugenplaatsnummer te selecteren.
- 3 Druk op toets **A** of **#**.
  - “DELETE” verschijnt op de display.
  - Bovendien kunt u toets **A** of **#** ingedrukt houden om alle items te wissen.
- 4 Druk op toets **S** of  $\star$  om het wissen te bevestigen.

## OPNIEUW DRAAIEN

- 1 Druk op de als **[Autodial]** geprogrammeerde toets.
- 2 Druk op toets  $\star$ , en druk vervolgens op toets **0**.
  - Als er geen gegevens zijn in het geheugen Opnieuw draaien, klinkt er een fouttoon.
- 3 Druk op de **PTT**-schakelaar om de oproep uit te voeren.

## STUNNEN

Deze functie wordt gebruikt als de zendontvanger gestolen is of kwijt. Wanneer de zendontvanger een oproep ontvangt die een stuncode bevat, wordt de zendontvanger uitgeschakeld. De stuncode wordt geannuleerd wanneer de zendontvanger een deblokkeercode ontvangt.

- “STUN” verschijnt op de display zolang de zendontvanger gestund is.

---

---

## GEAVANCEERDE BEDIENINGEN

---

---

### NOODOPROEPEN

Als uw zendontvanger geprogrammeerd is met een noodfunctie, dan kunt u noodoproepen maken.

- 1 Houd de toets ingedrukt die geprogrammeerd is als **[Nood]**.
  - Vraag uw dealer hoe lang deze knop ingedrukt moet worden gehouden voordat de zendontvanger overgaat op de Noodmodus.
  - Als de zendontvanger overgaat op de noodmodus, schakelt hij over naar het noodkanaal en de zendontvanger begint te zenden zoals hij is ingesteld door uw dealer.
- 2 Om de Noodfunctie te verlaten drukt u opnieuw de toets **[Nood]**.
  - Als de noodmodus het vooraf ingestelde aantal cycli doorlopen heeft, eindigt de Noodfunctie automatisch en keert de zendontvanger terug naar de zone en het kanaal die in gebruik waren voor de omschakeling op de Noodfunctie.

---

#### Opmerkingen:

- ◆ Uw dealer kan de zendontvanger zo instellen dat deze een toon laat horen bij zending in de Noodfunctie.
  - ◆ Uw dealer kan de zendontvanger zo instellen dat hij tijdens de noodfunctie tonen en de ontvangen signalen zoals normaal laat horen of dat de luidspreker wordt uitgeschakeld.
- 



### SCRAMBLER (ANALOOG) / ENCRYPTIE (DIGITAAL)

#### ■ Beveiligde zending (met encryptie)

Druk op de toets die geprogrammeerd is als **[Scrambler/ Encryptie]** om de zendontvanger over te schakelen op (met encryptie) beveiligde zending.

- Het pictogram  verschijnt op de display.
- Nadat de scrambler- of encryptiefunctie is ingeschakeld wordt het gezonden signaal versleuteld bij een druk op de **PTT**-schakelaar.

#### ■ Selecteren van de scramblercode of de encryptiesleutel

- 1 Druk op de als **[Scrambler-/ Encryptiecode]** geprogrammeerde toets om over te gaan naar de modus code- of sleutelselectie.
- 2 Druk op toets   om de code of de sleutel te verhogen of te verlagen.
  - Er zijn 16 beschikbare scramblercodes of encryptiesleutels (1 ~ 16).

### SIGNALERING



#### ■ Quiet Talk (QT)/ Digital Quiet Talk (DQT)

Uw dealer kan QT- of DQT-signalering op uw zendontvangerkanalen hebben geprogrammeerd. Een QT-toon/ DQT-code is een subaudio-toon/-code waardoor u oproepen kunt uitsluiten (niet horen) van andere partijen die hetzelfde kanaal gebruiken.

#### Bediener Kiesbare Toon (OST)

Als een toets geprogrammeerd is met **[OST]**, kunt u de QT/DQT-instellingen op ieder van uw kanalen opnieuw programmeren.

- 1 Selecteer uw gewenste kanaal.
- 2 Houd de toets geprogrammeerd als **[OST]** 1 seconde ingedrukt.

- 3 Druk op toets   om de gewenste toon of code te selecteren.
  - Uw dealer kan maximaal 40 tonen/codes instellen.
- 4 Wanneer u klaar bent met de bediening met OST, drukt u nogmaals op de toets **[OST]** om de OST-functie uit te schakelen.

## ■ Radio Access Number (RAN)

RAN is een nieuw signaleringssysteem dat is ontworpen voor digitale radiocommunicaties. Wanneer een kanaal is ingesteld met een RAN, opent squelch alleen wanneer een oproep met overeenkomende RAN wordt ontvangen. Als een oproep die een andere RAN bevat wordt gemaakt op hetzelfde kanaal dat u gebruikt, hoort u de oproep niet. Op die manier kunt u oproepen uitsluiten (niet horen) van andere partijen die hetzelfde kanaal gebruiken.

## ■ Optionele signalering

Uw dealer kan ook verschillende soorten optionele signalering programmeren voor uw zendontvangerkanalen.

**5-toon-signalering:** Raadpleeg “SELCALL (SELECTIEVE OPROEPFUNCTIE)” op pagina 12.

**DTMF-signalering:** DTMF-signalering opent de squelch alleen wanneer uw zendontvanger een oproep ontvangt met een overeenkomende DTMF-code.

**FleetSync-signalering:** Raadpleeg “SELCALL (SELECTIEVE OPROEPFUNCTIE)” op pagina 10.

**NXDN-ID-signalering:** NXDN-ID is een optioneel signaleringssysteem dat alleen beschikbaar is voor digitale communicatie.

## MONITOREN/ SQUELCH UIT

Met de toets die geprogrammeerd is als **[Monitoren]** of **[Squelch uit]** kunt u luisteren naar zwakke signalen die u niet kunt horen in de normale gebruiksmodus, en het volume bijstellen wanneer geen signalen aanwezig zijn op het geselecteerde kanaal.



- Het pictogram  verschijnt op de display terwijl Monitoren of Squelch uit geactiveerd is.

Uw dealer kan een toets programmeren met een van vier functies Monitoren/Squelch uit:

- **Monitoren:** Druk om QT-, DQT-, DTMF-, 5-toon- of FleetSync-signalering te deactiveren. Opnieuw drukken om terug te keren naar normale gebruiksmodus.
- **Monitoren tijdelijk:** Ingedrukt houden om QT-, DQT-, DTMF-, 5-toon- of FleetSync-signalering te deactiveren. Loslaten om terug te keren naar normale gebruiksmodus.
- **Squelch uit:** Indrukken om achtergrondlawaai te horen. Opnieuw drukken om terug te keren naar normale gebruiksmodus.
- **Squelch uit tijdelijk:** Ingedrukt houden om achtergrondlawaai te horen. Loslaten om terug te keren naar normale gebruiksmodus.

## ■ Squelchniveau

Als een toets geprogrammeerd is als **[Squelchniveau]**, dan kunt u het squelchniveau van de zendontvanger bijstellen:

- 1 Druk op de toets die geprogrammeerd is als **[Squelchniveau]**.
  - Het huidige squelchniveau verschijnt op de display.
- 2 Druk op toets   om het gewenste squelchniveau van 0 tot 9 te selecteren.
- 3 Druk op toets **S** of  om de nieuwe instelling op te slaan.

## SIGNAALSTERKTE-INDICATOR

De signaalsterkte-indicator geeft de sterkte van de ontvangen oproepen weer. Wanneer er geen signaal beschikbaar is, verschijnt er geen pictogram.



Sterk



Voldoende



Zwak



Zeer zwak

 knippert wanneer buiten bereik (alleen voor NXDN-distributie).

## OPENBAAR ADRES (PA)

Het PA-systeem kan alleen worden gebruikt met een externe luidspreker.

- 1 Druk op de toets die geprogrammeerd is als **[Openbaar adres]** om de functie Openbaar adres te activeren.
  - Het pictogram  verschijnt op de display.
- 2 Houd de **PTT**-schakelaar ingedrukt, en spreek vervolgens in de microfoon om uw omroep te doen via de externe luidspreker.
- 3 Druk opnieuw op toets **[Openbaar adres]** om het Openbaar adres te verlaten.

## CLAXON-ATTENTIETOON

Wanneer een oproep wordt ontvangen die overeenstemt met het optionele signaal dat werd ingesteld op uw zendontvanger, activeert de functie claxon-attentietoon de claxon van het voertuig of een ander extern waarschuwingsapparaat. Op die manier wordt u gewaarschuwd dat een oproep werd ontvangen wanneer u zich niet in het voertuig bevindt.

Om de Claxon-attentietoon AAN en UIT te schakelen, druk op de toets die geprogrammeerd is als **[Claxon-attentietoon]**.

- Op de display verschijnt even het pictogram  wanneer de claxon-attentietoon geactiveerd is.

## EXTERNE LUIDSPREKER

Als een externe luidspreker verbonden is aan de zendontvanger via de KCT-60, druk op de toets die geprogrammeerd is als **[Externe luidspreker]** om alle ontvangen signalen te laten horen via de externe luidspreker.

- Het pictogram  verschijnt op de display.

Druk opnieuw op toets **[Externe luidspreker]** om alle ontvangen signalen alleen via de ingebouwde luidspreker te laten horen.

## HELDERHEID DISPLAY

U kan de helderheid van de display laten doorlopen tussen de waarden hoog, laag en uit door te drukken op de toets die geprogrammeerd is als **[LCD Helderheid]**.



---

---

## BEDIENINGEN OP DE ACHTERGROND

---



---

### TIME-OUT TIMER (TOT)

De Time-out Timer voorkomt dat u lange tijd een kanaal gebruikt. Als u gedurende een vooraf ingestelde tijd ononderbroken zendt, onderbreekt de zendontvanger het zenden en hoort u een waarschuwingstoon. Laat de **PTT**-schakelaar los.

### BIJKOMENDE POORT

Druk op de toets die geprogrammeerd is als **[AUX A]** of **[AUX B]** om de bijkomende poort te activeren. De bijkomende poort wordt gebruikt met externe apparaten.

- Het pictogram  verschijnt op de display wanneer de bijkomende poort A actief is.
- Het pictogram  verschijnt op de display wanneer de bijkomende poort actief is.

### KANAAL BEZET BLOKKERING (BCL - BUSY CHANNEL LOCKOUT)

Als BCL door uw dealer is ingesteld, kunt u niet zenden als het kanaal al in gebruik is.

- Op de display verschijnt de indicatie "BUSY" wanneer u de **PTT**-schakelaar indrukt. Gebruik een ander kanaal of wacht tot het kanaal vrijkomt.

Als uw dealer BCL omzeilen heeft geprogrammeerd op uw zendontvanger, dan kunt u BCL omzeilen door opnieuw te drukken op de **PTT**-schakelaar, onmiddellijk na het loslaten, wanneer het kanaal bezet is.

### REGELKANAAL ZOEKEN

De zendontvanger zoekt op digitale distributiekanaalen automatisch naar een regelkanaal.

- Tijdens het zoeken naar een regelkanaal gaat het antennectogram knipperen en er kunnen geen signalen worden ontvangen.

### PTT ID

PTT ID is de unieke ID-code van de zendontvanger die wordt verzonden telkens wanneer de **PTT**-schakelaar wordt ingedrukt en/of losgelaten. (PTT ID's kunnen alleen in analoge werking worden gemaakt.)

### COMPANDER

Indien uw dealer deze functie programmeert voor een kanaal, verwijdert de compander een teveel aan ruis van uitgezonden signalen, wat de helderheid van de signalen verbetert. (De compander wordt alleen gebruikt in analoge werking.)

- Voor de werking van de compander moet de dealer de compander zowel instellen aan de uitzendzijde als aan de ontvangzijde.

### ZENDVERMOGEN

Uw dealer heeft een zendvermogeniveau geprogrammeerd voor ieder kanaal. Het vermogeniveau kan laag of hoog zijn.



VHF SAYISAL EL TELSİZİ

**NX-720 NX-720G**

UHF SAYISAL EL TELSİZİ

**NX-820 NX-820G**

## KULLANIM KILAVUZU

### BİLDİRİM

Bu cihaz Direktif 2014/53/EU temel gereksinimlerine uyumludur.

Bu cihazın kullanımı bir lisans gerektirir ve aşağıda listelenen ülkelerde kullanım için amaçlanmıştır.

AT	BE	DK	FI	FR	DE	GR	IS	IE	IT	LI	LU
NL	NO	PT	ES	SE	CH	GB	CY	CZ	EE	HU	LV
LT	MT	PL	SK	SI	BG	RO	HR	TR			

Bu üründe kullanılan AMBE+2™ ses kodlama teknolojisi, patent hakları, telif hakları dahil olmak üzere fikri mülkiyet hakları ve Digital Voice Systems, Inc. şirketinin ticari sırları ile korunmaktadır. Bu ses kodlama Teknolojisi yalnızca bu İletişim Ekipmanında kullanılmak üzere lisanslanmıştır. Bu Teknolojinin kullanımının, Nesne Kodunu almaya, çıkarmaya, kaynak koda dönüştürmeye, tersine mühendislik ya da parçalara ayırmaya çalışması veya Nesne Kodunu başka bir yöntemle okunabilir forma dönüştürmesi açıkça yasaklanmıştır. ABD Patent Numaraları: #6,199,037, #6,912,495, #8,200,497, #7,970,606, ve #8,359,197.

### **Ürün Bilgisi Telif Hakkı**

KENWOOD ürün belleklerine katıştırılmış ürün bilgisine ait telif haklarının ünvanı ve mülkiyeti JVC KENWOOD Corporation'a aittir.

# TEŞEKKÜR EDERİZ

Kişisel telsiz uygulamalarınız için **KENWOOD** markasını seçtiğiniz için size teşekkür ederiz.

Bu talimat el kitabı, yalnızca mobil telsizinizin temel işlemlerini içerisine almaktadır. Telsizinize ilave edebilecekleri diğer özel özellikler hakkında bilgi almak için bayinize başvurun.

## KULLANICIYA UYARILAR

- ◆ Kanunlar, hükümet denetiminde bulunan sınırlar içerisinde ruhsatsız vericilerinin kullanılmasını yasaklamaktadır.
- ◆ Yasadışı kullanımı, para cezası ve/veya hapisle cezalandırılabilir.
- ◆ Bakımı, yalnızca kalifiye teknisyenler tarafında yapılmalıdır.

**GÜVENLİK:** Operatörün, herhangi bir telsizin çalışmasına ilişkin tehlikelerin farkında olarak, bunları anlamış olması önemlidir.



### ◆ PATLAYICI ORTAMLAR (GAZ, TOZ, DUMAN, vs.)

Yakıt alırken ya da benzin istasyonlarında park halinde iken telsizinizi **KAPATIN**. Telsiziniz aracınızın bagaj bölümüne monte edilmişse aracınızın bagajında yedek yakıt bidonları taşımayın.

### ◆ RADYO FREKANSI TRANSMİSYONLARINDAN YARALANMA

Radio frekansından yanma ya da ilgili fiziksel yaralanma olasılıklarını engel olmak için antenin yakınında biri varken ya da biri antene temas ederken telsizi çalıştırmayın.

### ◆ DİNAMİT PATLATMA BAŞLIKLARI

Telsizi dinamit patlatma başlıklarının 150m yakınında çalıştırmak bunların patlamasına sebep olabilir. Patlatma işleminin sürdüğü bölgelerde ya da "ALICI VERİCİ RADYOYU KAPATIN" levhalarının bulunduğu bölgelerde telsizinizi **KAPATIN**. Aracınızda patlatma başlıkları taşıyorsanız, bunları içinde yalıtımı bulunan kapalı bir metal kutuda taşıdığınızdan emin olun. Başlıklar kutuya yerleştirilirken ya da kutudan çıkarılırken telsizden iletim yapmayın.

## Eski Elektrikli ve Elektronik Cihazların ve Pillerin İmhası Hakkında Bilgi (ayrı atık toplama sistemlerine sahip olan ülkelerde geçerlidir)

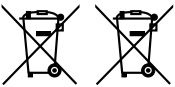

Bu sembolü (üzeri çizili çöp bidonu) içeren ürün ve piller evsel atık çöpleri ile birlikte atılamaz.

Kullanılmış elektrikli ve elektronik cihaz ve piller, bu tür maddeleri ve bunların yan ürünlerini iş lemeye elverişli bir geri kazanım tesisine gönderilmelidir.

Size en yakın geri kazanım tesisinin konumunu öğrenmek üzere yerel yetkililerinize danışın.

Doğru geri kazanım ve atık uzaklaştırma yöntemleri, sadece öz kaynakların korunmasına yardımcı olmakla kalmayıp ayrıca sağlığımıza ve çevreye olacak zararlı etkilerini engellemeye yardımcı olur.

Bu ürün 28300 sayılı Resmî Gazete'de yayımlanan Atık Elektrikli ve Elektronik Eşyaların Kontrolü Yönetmeliğe uygun olarak üretilmiştir.

## İKAZLAR

Yangın, kişisel yaralanma ve telsizin hasar görmesini engellemek için aşağıdaki ikazları dikkate alın.

- Telsizi aracınızı sürerken ayarlamaya kalkışmayın; bu çok tehlikelidir.
- Telsizi, hiçbir şekilde parçalara ayırmayın ya da üzerinde değişiklik yapmayın.
- Telsizi uzun sürelerle doğrudan güneş ışığına maruz bırakmayın ya da ısınan aletlerin yakınına koymayın.
- Telsizden anormal bir koku ya da duman geldiğini fark ederseniz, telsizi derhal kapatın ve **KENWOOD** bayinize başvurun.
- Sürüş esnasında telsiz kullanmanız, trafik kurallarına aykırı olabilir. Lütfen bölgenizdeki araç yönetmeliklerini inceleyerek, bunlara uygun davranın.
- **KENWOOD** tarafından belirtilmemiş olan seçenekleri kullanmayın.



### DİKKAT

- ◆ Telsiz sadece 12 V negatif topraklama sistemlerinde çalışır! Telsizi kurmadan önce bataryanın polaritesini ve aracın voltajını kontrol edin.
- ◆ Sadece ürünle birlikte verilen DC güç kablosunu veya **KENWOOD** opsiyonel DC güç kablosunu kullanın.
- ◆ DC güç kablosundaki sigorta yuvasını kesmeyin ve/veya çıkarmayın.



### UYARI

Yolcuların güvenliği için, çarpışma durumunda telsizin kopmamasını sağlamak üzere ürünle birlikte verilen montaj kızağı ve vida takımını kullanarak telsizi sağlam biçimde monte edin.

## İÇİNDEKİLER

BAŞLARKEN .....	1
CİHAZA ALIŞIRKEN .....	3
PROGRAMLANABİLİR FONKSİYONLAR .....	5
TEMEL İŞLEMLER .....	6
TARAMA .....	8
FleetSync: ALFANÜMERİK ÇİFT YÖNLÜ ÇAĞRI FONKSİYONU .....	10
5-TON SİNYALLEME .....	12
DTMF (ÇİFT TON ÇOKLU FREKANS) ARAMALARI .....	14
GELİŞMİŞ İŞLEMLER .....	16
ARKAPLAN İŞLEMLERİ .....	19

# BAŞLARKEN

**Not:** Aşağıdaki talimatlar **KENWOOD** bayi, yetkili **KENWOOD** servis merkezi ya da fabrika tarafından kullanım içindir.

## SAĞLANAN AKSESUARLAR

Telsiz ambalajından dikkatle çıkarın. Ambalaj malzemelerini atmadan önce aşağıdaki listede verilmiş olan parçaları tanımlamanızı öneririz. Herhangi bir parçanın eksik ya da nakliye sırasında hasar görmüş olması halinde, derhal nakliyeciyi firmaya resmi itirazda bulunun.

DC güç kablosu (sigortalar ile birlikte) .....	1
• 15 A sigorta .....	2
Montaj Kızağı .....	1
Vida seti	
• 5 x 16 mm kendi delebilen vida .....	4
• M4 x 6 mm rondelalı imbus vida .....	4
• Yaylı rondela .....	4
• Düz rondela .....	4
Talimat el kitabı .....	1

## HAZIRLIK



**UYARI**

İletim sırasında mevcut olan radyo frekansı enerjisine karşı düzgün korunmamaları halinde aracınızdaki çeşitli elektronik ekipmanlar hatalı çalışabilir. Etkilenebilecek ekipmanlar arasında elektronik yakıt enjektörünü, kaymayı önleyen fren ve otomatik hız kontrolü sayılabilir. Aracınızda bu tür ekipmanlar varsa, aracınızın satış bayisiyle iletişime geçerek iletim sırasında bu ekipmanların normal çalışıp çalışmayacaklarını belirlemek için aracın yapımı hakkında bilgi alın.

### ■ Güç Kablosu Bağlantısı



**DİKKAT**

Telsiz sadece 12 V negatif topraklama sistemlerinde çalışır! Telsizi kurmadan önce bataryanın polaritesini ve aracın voltajını kontrol edin.

- 1 Yangın duvarında mevcut olan ve içinden güç kablosunun geçirilebileceği bir delik olup olmadığını kontrol edin.
  - Delik yoksa, delik açmak için diskli kesici kullanıp deliğe bir kauçuk salmastra takın.
- 2 Güç kablosunu yangın duvarı içinden motor kompartımanına geçirin.
- 3 Kırmızı ucu pozitif (+) batarya terminaline ve siyah ucu da negatif (-) batarya terminaline takın.
  - Sigortayı bataryaya olabildiğince yakın yerleştirin.
- 4 Artan kabloyu sarıp tutucu bir lastik bantla sabitleyin.
  - Servis işlemlerinde telsiz çıkarıldığında, cihaza güç verilmesine devam edilebilmesi için kablolarda yeterli boş uzunluk bıraktığınızdan emin olun.

## ■ Telsizin Kurulumu



Yolcuların güvenliği için, çarpışma durumunda telsizin kopmamasını sağlamak üzere ürünle birlikte verilen montaj kızıağı ve vida takımını kullanarak telsizi sağlam biçimde monte edin.

**Not:** Telsizi monte etmeden önce, montaj vidalarının yüzeyin altından ne kadar dışarı çıkacaklarını kontrol edin. Montaj deliklerini açarken aracın kablolarına ya da parçalarına hasar vermemeye özen gösterin.

- 1 Montaj kızıağını rehber olarak kullanarak torpido gözünden deliklerin yerlerini işaretleyin. 4,2 mm matkap ucu kullanarak delikleri açın, ardından birlikte verilen vidaları kullanarak montaj kızıağını takın.
  - Telsizi kullanıcının kolayca erişebileceği ve kablo bağlantıları için telsizin arkasında yeterli boşluk olan bir yere monte edin.
- 2 Anteni ve birlikte verilen güç kablosunu telsize takın.
- 3 Telsizi montaj kızıağının üzerine kaydırıp birlikte verilen imbus vidaları kullanarak sabitleyin.
- 4 Opsiyonel mikrofon askısını kullanıcının kolayca erişebileceği bir yere monte edin.
  - Mikrofon ve mikrofon kablosunun aracın güvenli sürüşüne müdahale etmeyecek bir yere monte edilmesi gerekir.



DC güç kablosundaki sigortayı değiştirirken aynı değerde bir sigortayla değiştirdiğinizden emin olun. Asla bir sigortayı daha yüksek değerde bir sigortayla değiştirmeyin.

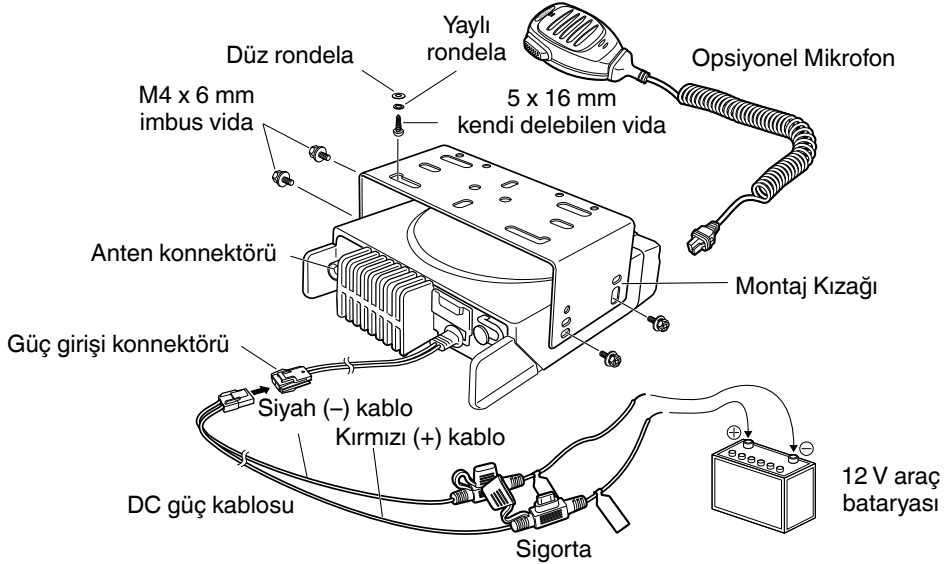



# CİHAZA ALIŞIRKEN

## ÖN VE ARKA GÖRÜNÜMLER

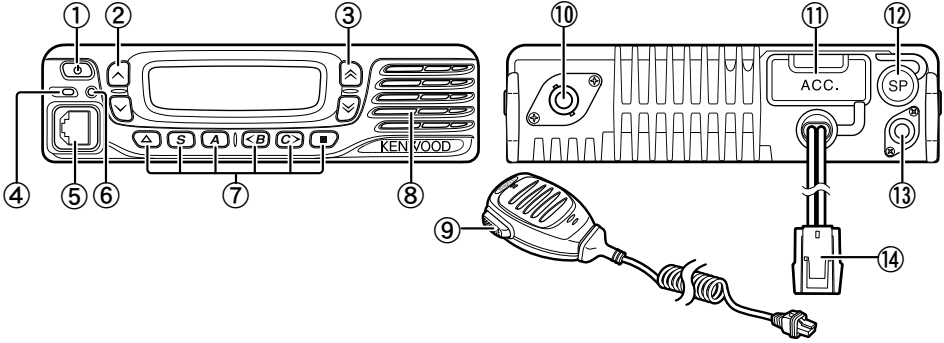

- ① **⏻ (Güç) düğmesi**  
Telsizi açmak veya kapamak için basın.
- ② **^ / ∨ tuşları**  
Programlanabilir işlevlerini etkinleştirmek için basın {sayfa 5}.
- ③ **⤴ / ⤵ tuşları**  
Programlanabilir işlevlerini etkinleştirmek için basın {sayfa 5}.
- ④ **TX/RX göstergesi**  
İletim sırasında kırmızı ve sinyal alınırken yeşil yanar. İsteğe bağlı bir sinyalleme çağrısı alındığında turuncu renkte yanıp söner.
- ⑤ **Mikrofon jaki**  
Mikrofon kablosunu bu jaka takın.
- ⑥ **Durum Göstergesi**  
Bayirtilen programlamasına göre belirtilen mod süresince mavi renkte yanar.
- ⑦ **▲ / S / A / <B / C> / ■ tuşları**  
Programlanabilir işlevlerini etkinleştirmek için basın {sayfa 5}.
- ⑧ **Hoparlör**  
Dahili hoparlör.
- ⑨ **PTT tuşu**  
Bu tuşa basın ve daha sonra bir istasyonuna arama yapmak üzere mikrofona konuşun.
- ⑩ **RF anten konnektörü**  
RF antenini bu konnektöre bağlayın.
- ⑪ **ACC konnektörü**  
KCT-60 üzerinden ACC bağlantısını bu konnektöre yapın.
- ⑫ **Harici hoparlör jaki**  
Bu jaka harici bir hoparlör bağlayın.
- ⑬ **GPS anten konnektörü <sadece NX-720G/ NX-820G>**  
Bu konnektöre KRA-40 GPS antenini bağlayın.
- ⑭ **Güç giriş konnektörü**  
Bu konnektöre DC Güç Kablosunu bağlayın.

## EKRAN

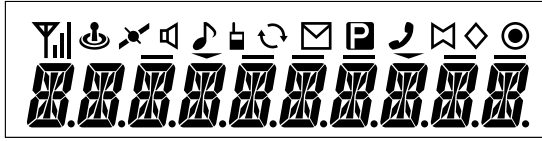

Simge	Tanımı
	Sinyal gücünü gösterir.
	Kullanılmıyor.
	GPS konumu belirlendiğinde görüntülenir.
	Monitör veya Susturma Kapatma etkinleştirildiğinde görüntülenir.
	Gelen çağrı, Opsiyonel Sinyallemenizle eşleştiğinde yanıp söner.
	Yakın Konuşma işlevi açıkken görüntülenir.
	Tarama sırasında veya bir kanalda duraklama sırasında yanar. Tarama geçici olarak durdurulduğunda yanıp söner.
	Bir arayan mesajı yığın bellekteyken yanar. Yeni mesaj yığın bellekteyken yanıp söner.
	Seçili kanal Öncelikli kanaldır.
	Kullanılmıyor.
	Siren Alarmı işlevi açık.
	Karıştırıcı/Şifreleme işlevi açık.
	Genel Kullanım Adresi işlevi açık.
	Kullanılmıyor.
	Geçerli bölge tarama dizisine eklenir.
	Harici Hoparlör işlevi açık.
	AUX A işlevi etkin.
	AUX B işlevi etkin.
	Geçerli Kanal/Grup Kimliği tarama dizisine eklenir.
	Operatör Seçilebilir Ton işlevi açık.
	Kullanılmıyor.

# PROGRAMLANABİLİR FONKSİYONLAR

^, v, ^, v, ^, S, A, <B, C> ve ■ tuşları aşağıda listelenen işlevlerle programlanabilir. Bu işlevlerle ilgili ayrıntılı bilgi almak için bayinize danışın.

- Yok
- Otomatik Arama
- Otomatik Arama Programlama
- AUX A
- AUX B
- Yayın <sup>1</sup>
- Arama 1 ~ 6
- CH/GID (kanal / grup kimlik) Aşağı
- CH/GID Tekrar Arama
- CH/GID Yukarı
- Kanal Girişi
- CW Mesajı <sup>2</sup>
- Basamak 1\*Aşağı <sup>3</sup>
- Basamak 10\*Aşağı <sup>3</sup>
- Basamak 1\*Yukarı<sup>3</sup>
- Basamak 10\*Yukarı <sup>3</sup>
- Doğrudan CH/GID 1 ~ 5
- Ekran Formatı
- Acil Durum <sup>4</sup>
- Harici Hoparlör
- Sabitlenmiş Ses
- Mecburi Arama <sup>1</sup>
- Fonksiyon
- GPS Konum Göstergesi
- Grup Kimliği/Kanal Girişi
- Grup <sup>5</sup>
- Grup + Kısa Mesaj <sup>5</sup>
- Grup + Durum <sup>5</sup>
- Ana CH/GID
- Siren Alarmı
- Özel <sup>5</sup>
- Özel + Kısa Mesaj <sup>5</sup>
- Özel + Durum <sup>5</sup>
- LCD Parlaklığı
- Yalnız Çalışan
- Bakım
- Monitör <sup>6</sup>
- Anlık Monitör <sup>6</sup>
- Operatör Seçilebilir Tonu <sup>3</sup>
- Öncelikli Kanal Seçme <sup>7</sup>
- Genel Kullanım Adresi
- Alma Girişi <sup>2</sup>
- Tarama
- Tarama Sil/Ekle
- Karıştırıcı/ Şifreleme
- Karıştırıcı/ Şifreleme Kodu
- Seçmeli Çağrı <sup>8</sup>
- Seçmeli Çağrı + Kısa Mesaj <sup>8</sup>
- Seçmeli Çağrı + Durum <sup>8</sup>
- GPS verisi gönderme
- Kısa Mesaj
- Saha Daraltma <sup>1</sup>
- Saha Kilidi <sup>1</sup>
- Saha Genişletme <sup>1</sup>
- Susturma Seviyesi <sup>3</sup>
- Susturma Kapatma <sup>3</sup>
- Anlık Susturma Kapatma <sup>3</sup>
- Yiğın
- Durum
- Yakın Konuşma <sup>8</sup>
- Aktarım <sup>3</sup>
- Telsiz Şifresi
- Ses Azaltma
- Ses Arttırma
- Bölge Silme/Ekleme
- Bölge Azaltma
- Bölge Arttırma

<sup>1</sup> Yalnızca NXDN Trunk çalışmada kullanılabilir.

<sup>2</sup> Yalnızca NXDN Konvansiyonel çalışmada kullanılabilir.

<sup>3</sup> Yalnızca Analog Konvansiyonel çalışmada kullanılabilir.

<sup>4</sup> Acil durum sadece ▲ tuşuna programlanabilir. Atandığında, bayi tuş atamasını “Etkinleştir” ve ikinci işlevi “Acil durum” olarak ayarlamalıdır.

<sup>5</sup> Yalnızca NXDN Konvansiyonel çalışmada ve NXDN Trunk çalışmada kullanılabilir.

<sup>6</sup> Yalnızca Analog Konvansiyonel, Analog Trunk ve NXDN Konvansiyonel çalışmada kullanılabilir.

<sup>7</sup> Yalnızca Analog Konvansiyonel ve NXDN Konvansiyonel çalışmada kullanılabilir.

<sup>8</sup> Yalnızca Analog Konvansiyonel ve Analog Trunk çalışmada kullanılabilir.

---

---

# TEMEL İŞLEMLER

---

---

## GÜCÜN AÇILMASI/KAPATILMASI

Telsizi açmak için **⏻** tuşuna basın.

- Bir bip sesi duyulur ve ekran aydınlanır.
- Telsiz Şifresi işlevi programlanırsa, ekranda "PASSWORD" görüntülenecektir.

Telsizi kapatmak için **⏻** tuşuna tekrar basın.

### ■ Telsiz Şifresi

Şifreyi girmek için:

- 1 Bir hane seçmek için **^/∨** tuşuna basın.
  - Bir mikrofon DTMF tuş takımı kullanıldığında, şifre hanelerini girmeniz ve 4. adıma geçmeniz yeterlidir.
- 2 Girişi kabul etmek için **S** veya **✳** tuşuna basın ve bir sonraki haneye gidin.
  - Yanlış bir haneyi silmek için **A** veya **#** tuşuna basın.
  - Tümünü silmek için **C>** tuşuna basın.
- 3 Şifrenin tamamını girmek için 1. ve 2. adımı tekrarlayın.
  - Şifre en fazla 6 haneli olabilir.
- 4 Girilen şifreyi onaylamak için **S** veya **✳** tuşuna basın.
  - Yanlış bir şifre girdiğinizde, bir hata sesi duyulacak ve telsiz kilitli kalacaktır.

## SES AYARI

Sesi artırmak için **[Ses Arttırma]** tuşuna basın. Sesi kısmak için **[Ses Azaltma]** tuşuna basın.

Susturma Kapatma bir tuşa programlanmışsa, ses düzeyini ayarlarken arka plan gürültüsünü dinlemek için bu işlevi kullanabilirsiniz.

## BÖLGE VE KANAL/GRUP KİMLİĞİ SEÇME

**[Bölge Arttırma]**/ **[Bölge Azaltma]** ve **[CH/GID Yukarı]**/ **[CH/GID Aşağı]** olarak programlanan tuşları kullanarak istediğiniz bölgeyi ve kanal/grup kimliğini seçin.

- 10 karaktere kadar bölge ve kanal/grup kimliği adı programlayabilirsiniz.
- Bayiniz tarafından Ses Anons işlevi ayarlanmışsa bölge, kanal ve/veya grubu değiştirdiğinizde işitsel bir ses yeni bölgeyi, kanalı ve grup numarasını bildirecektir.

## İLETİM

- 1 İstenen bölge ve kanal/grup kimliğini seçin.
- 2 Kanalın serbest olup olmadığını kontrol etmek için **[Monitör]** veya **[Susturma Kapatma]** olarak programlanan tuşa basın.
  - Kanal meşgulse, serbest kalana kadar bekleyin.
- 3 **PTT** tuşuna basın ve mikrofonu konuşun. Almak için **PTT** tuşunu serbest bırakın.
  - En iyi ses kalitesi için, telsizi ağızınızdan yaklaşık 3 ~ 4 cm uzakta tutun.

### ■ Grup Aramaları Yapma (Dijital)

Herhangi bir tuşun **[Grup]** olarak programlanması durumunda, konvansiyonel bir kanalda bu gruptakileri aramak için listeden bir grup kimliği seçebilirsiniz.

Bir grup kimliği seçmek için:

- 1 **[Grup]** olarak programlanan tuşa basın.
- 2 Listedен bir grup kimliği/adı seçmek için  $\wedge/\simeq$  tuşuna basın.
- 3 Arama yapmak için **PTT** tuşuna basın ve basılı tutun.
  - Normal iletim sırasında yaptığınız gibi telsize konuşun.

### ■ Özel Aramalar Yapma (Dijital)

Bir tuşun **[Özel]** ile programlanması durumunda, belirli kişileri arayabilirsiniz.

- 1 **[Özel]** olarak programlanan tuşa basın.
- 2 Listedен bir ünite kimliği seçmek için  $\wedge/\simeq$  tuşuna basın.
  - Bir mikrofon DTMF tuş takımı kullanıyorsanız, ünite kimliğini doğrudan girebilirsiniz.
- 3 Arama yapmak için **PTT** tuşuna basın ve basılı tutun.
  - Normal iletim sırasında yaptığınız gibi telsize konuşun.

## GELEN ARAMA

İstenen bölge ve kanalı seçin. Sinyal seçili kanala programlandığında, aramayı yalnızca alınan sinyal, telsiz ayarlarınızla eşleştğinde duyacaksınız.

---

**Not:** Sinyalleme, telsizinizin aramalarınızı kodlamasını sağlar. Bu özellik, istenmeyen çağrıları dinlemenizi önleyecektir. Ayrıntılar hakkında bilgi için sayfa 16'teki "SİNYALLEME" başlığına bakın.

---

### ■ Grup Aramaları Alma (Dijital)

Konvansiyonel bir kanalda grup arama aldığınızda ve alınan grup kimliği telsizinizin kimlik ayarı ile eşleştğinde, arayanın sesini duyabilirsiniz.

Trunk kanalında bir grup arama aldığınızda, telsiz aramayı almak için otomatik olarak iletişim kanalına geçer.

### ■ Özel Aramalar Alma (Dijital)

Özel bir arama aldığınızda, çalma zil sesi duyulacak ve ekranda arayanın kimliği görüntülenecektir. Aramayı yanıtlamak için, **PTT** tuşuna basın ve basılı tutun, normal iletim sırasında yaptığınız gibi telsize konuşun.

---

---

# TARAMA

---

---

Tarama, telsiz kanallarındaki sinyalleri görüntüler. Tarama sırasında, telsiz her kanaldaki sinyali kontrol eder ve yalnızca sinyal bulunduğunda durur.

Taramayı başlatmak için **[Tarama]** olarak programlanan tuşa basın.

-  simgesi görüntülenir.
- Kanalda bir sinyal tespit edildiğinde, Tarama o kanalda duraklar. Sinyal kayboluncaya kadar telsiz meşgul olan kanalda kalır ve Tarama kaldığı yerden devam eder.

Taramayı durdurmak için, **[Tarama]** tuşuna yeniden basın.

---

**Not:** Tarama fonksiyonunu kullanmak için, tarama dizisinde en az 2 kanal bulunmalıdır.

---

## GEÇİCİ KANAL KİLİDİ

Tarama sırasında, belirli kanalları seçip **[Tarama Sil/Ekle]** olarak programlanan tuşa basarak, bunları geçici olarak tarama dizisinden kaldırabilirsiniz.

- Kanal artık taranmaz. Bununla birlikte, tarama sona erip yeniden başlatıldığında, kanallar sıfırlanır ve silinen kanallar yeniden tarama dizisinde yer alır.

## ÖNCELİKLİ TARAMA

Öncelikli bir kanal programlandığında, normal bir kanalda arama alınıyor olsa bile, bu kanala arama yapıldığında telsiz otomatik olarak Öncelikli kanala geçecektir.

- Seçili kanal Öncelikli kanal olduğunda  simgesi görüntülenir (bayi ayarına bağlı olarak).



## TARAMA ÇEVİRME

Tarama Çevirme kanalı, tarama sırasında iletim için **PTT** tuşuna bastığınızda seçilen kanaldır. Bayiiniz aşağıdaki Tarama Çevirme kanal türlerinden bir tanesini programlayabilir:

- **Seçili:** Tarama öncesinde seçilen son kanal.
- **Seçili + Cevaplama:** “Seçili” gibi ama onun yanında taramanın duraklatıldığı kanaldaki aramaları da yanıtlayabilirsiniz.
- **Öncelikli:** Öncelikli kanal.
- **Öncelikli + Cevaplama:** “Öncelikli” gibi ama onun yanında taramanın duraklatıldığı kanaldaki aramaları da yanıtlayabilirsiniz.
- **Son Arama + Seçili:** Arama aldığınız en son kanal.

## TARAMA SİL/EKLE

Tarama listenize bölge ve/veya kanal/grup kimlikleri ekleyebilir ve bunları listenizden silebilirsiniz.

- 1 İstedığınız bölge ve/veya kanal/grup kimliğini seçin.
- 2 **[Bölge Sil/Ekle]** (bölge eklemek/silmek için) veya **[Tarama Sil/Ekle]** (kanal/grup kimliği eklemek/silmek için) olarak programlanan düğmelere basın.
  - Ayrıca bölge eklemek/kaldırmak için **[Tarama Sil/Ekle]** olarak programlanan tuşa basıp basılı tutabilirsiniz.
  - Taramaya bir kanal/Grup Kimliği eklendiğinde, ekranda  simgesi görüntülenir.
  - Taramaya bir bölge eklendiğinde, ekranda  simgesi görüntülenir.

# FleetSync: ALFANÜMERİK ÇİFT YÖNLÜ ÇAĞRI FONKSİYONU

FleetSync, bir Alfanumerik çift yönlü Çağrı Fonksiyonudur ve JVC KENWOOD Corporation şirketine ait bir protokoldür.

**Not:** Bu fonksiyon yalnızca analog çalışmada kullanılabilir.

## SELCALL (SEÇMELİ ÇAĞRI)

Seçmeli Çağrı, bir istasyona ya da istasyon grubuna yapılan sesli aramadır.

### ■ İletim

- 1 İstedığınız bölge ve kanalı seçin.
- 2 Seçmeli çağrı moduna girmek için [**Seçmeli çağrı**] olarak programlanan tuşa basın.
- 3 Aramak istediğiniz istasyonu seçmek için  $\wedge/\vee$  tuşuna basın.
- 4 **PTT** tuşuna basın ve görüşmenize başlayın.

### ■ Gelen Arama

Bir uyarı tonu duyulacak ve telsiz Seçmeli Çağrı moduna geçecektir. Bir Seçmeli Çağrı geldiğinde arayan istasyonun kimliği görüntülenecektir. Aramayı yanıtlamak için **PTT** tuşuna basarak, mikrofona konuşabilirsiniz.

### ■ Kimlik Kodları

Kimlik kodu, 3-haneli Ekip/Grup numarası ve 4-haneli kimlik numarasının birleşimidir. Her telsizin kendi kimliği bulunur.

- Grup arama yapmak için Ekip/Grup numarasını (100 ~ 349) girin.
- Grubunuz içinde özel arama yapmak için Kimlik numarasını (1000 ~ 4999) girin.
- Seçili gruptaki tüm ünitelere arama yapmak için (Grup arama) bir Ekip/Grup numarası girin.

## DURUM MESAJI

Konuşma grubunuzda karar verilecek 2-haneli Durum mesajları gönderip, alabilirsiniz. Mesajlar en fazla 16 alfanümerik karakter içerebilir. Durum mesajları 10 ile 99 arasındadır (80-99 arası özel mesajlara ayrılmıştır).

Telsizinizin yığın belleğinde maksimum 15 alınan mesaj (durum mesajları ile kısa mesajların hepsi) saklanabilir.

### ■ İletim

- 1 İsteddiğiniz bölge ve kanalı seçin.
- 2 Durum moduna geçmek için [**Durum**] (adım 5 ile devam edin) veya Seçmeli çağrı moduna geçmek için [**Seçmeli çağrı + Durum**] (adım 3 ile devam edin) olarak programlanan düğmeye basın.
- 3 Aramak istediğiniz istasyonu seçmek için  $\wedge/\vee$  tuşuna basın.
  - Manüel Arama etkinse, istasyon kimliğini mikروفon DTMF tuş takımını kullanarak ya da **S** veya **\*** tuşuna basarak ve basılı tutarak girebilirsiniz. Kimliğin tamamı girilinceye kadar bu işlemi tekrar edin.
- 4 Durum moduna geçmek için **S** veya **\*** tuşuna basın.
- 5 İletmek istediğiniz durumu seçmek için  $\wedge/\vee$  tuşuna basın.



- Manüel Arama etkinse, mikrofon DTMF tuş takımını kullanarak (yukarıda adım 3'e bakın) bir istasyon kimliği girebilirsiniz.

6 Aramayı başlatmak için **PTT** tuşuna basın ve basılı tutun.

- Durum başarıyla iletildiğinde ekranda "COMPLETE" görüntülenir.

## ■ Gelen Arama

Bir Durum araması alındığında arayanın kimliği veya metin mesajı görüntülenecektir. Normal çalışmaya dönmek için herhangi bir tuşa basın.

## ■ Yiğın Bellekteki Mesajların Görüntülenmesi

- 1 Yiğın moduna geçmek için **[Yiğın]** olarak programlanan tuşa basın **[Seçmeli Çağrı]**, **[Durum]** veya **[Seçmeli Çağrı + Durum]** olarak programlanan tuşa basın ve basılı tutun.
  - Alınan son mesaj görüntülenir.
- 2 İstenen mesajı seçmek için **↖/↗** tuşuna basın.
  - Mesaj türleri aşağıdaki şekilde tanımlanır:  
ID: Arayanın kimliği, ST: Durum Mesajı, ME: Kısa Mesaj
  - Ekran bilgileri arasında aşağıdaki şekilde geçiş yapmak için 1 saniye boyunca **S** veya **✳** tuşuna basın ve basılı tutun:  
Kimlik Adı > Durum/Kısa Mesaj > CH/GID
- 3 Normal çalışmaya dönmek için **▲** tuşuna basın.
  - Seçili mesajı silmek için, **A** veya **#** tuşuna basın. Silme işlemini onaylamak için, **S** veya **✳** tuşuna basın.
  - Tüm mesajları silmek için, **A** veya **#** tuşuna basın ve 1 saniye basılı tutun. Silme işlemini onaylamak için, **S** veya **✳** tuşuna basın.

## KISA MESAJLAR

Bu telsiz maksimum 48 karakter içeren kısa veri mesajları alabilir.

- Alınan kısa mesajlar Durum mesajları ile aynı şekilde görüntülenir. Telsizinizin yiğın belleğinde maksimum 15 alınan mesaj (durum mesajları ile kısa mesajların hepsi) saklanabilir.

## GPS RAPORU

GPS verileri **[GPS verisi gönderme]** olarak programlanan tuşa basılarak manuel olarak iletilebilir. Bayiiniz tarafından ayarlanmışsa, GPS verileri önceden ayarlanan zaman aralığında otomatik olarak iletilebilir.

- NX-720G/ NX-820G kullanıldığında, bir KRA-40 GPS anten kullanmalısınız.
- NX-720/ NX-820 kullanıldığında, harici bir GPS ünitesi kullanmalısınız.
- Güç açıldığında ve/veya GPS uydusunun alım koşulları zayıf olduğunda, konumlama tamamlandı süresi daha uzun olabilir.

## 5-TON SİNYALLEME

5-ton Sinyalleme bayiniz tarafından etkinleştirilir veya devre dışı bırakılır. Bu işlemler, sadece telsizinizde programlanmış olan 5 ton alındığında susturmayı açar. Doğru tonları iletmeyen telsizler duyulmaz.

### SELCALL (SEÇMELİ ÇAĞRI)

Seçmeli Çağrı, bir istasyona ya da istasyon grubuna yapılan sesli aramadır.

#### ■ İletim

- 1 İsteddiğiniz bölge ve kanalı seçin.
- 2 Seçmeli çağrı moduna girmek için **[Seçmeli çağrı]** olarak programlanan tuşa basın.
- 3 Aramak istediğiniz istasyonu seçmek için **↗/↘** tuşuna basın.
  - Bir mikrofona DTMF tuş takımı kullandığınızda, istasyon kimliğini doğrudan girebilirsiniz.
- 4 **[Arama 1]** ile **[Arama 6]** olarak programlanan tuşa basın ve görüşmenize başlayın.

**Not:** Ek olarak Seçmeli Çağrı numarasını ayarlamak için **[Basamak 1\*Aşağı]**, **[Basamak 1\*Yukarı]**, **[Basamak 10\*Aşağı]** ve **[Basamak 10\*Yukarı]** olarak programlanan tuşları da kullanabilirsiniz. **[Basamak 1\*Yukarı/Aşağı]** tuşa her basıldığında Seçmeli Çağrı numarasını 1 artırır/azaltır. **[Basamak 10\*Yukarı/Aşağı]** tuşa her basıldığında Seçmeli Çağrı numarasını 10 artırır/azaltır.

#### ■ Gelen Arama

Doğru tonları içeren bir çağrı aldığınızda, telsiz Seçmeli çağrı moduna girecektir. Bir uyarı tonu duyulacak ve ekranda arayan istasyonun kimliği görüntülenecektir. Normal çalışmaya dönmek için herhangi bir tuşa basın.

### DURUM MESAJI

Konuşma grubunuzda karar verilecek Durum mesajları gönderip, alabilirsiniz. Mesajlar en fazla 16 alfanümerik karakter içerebilir.

Telsizinizin yığın belleğinde maksimum 15 alınan mesaj saklanabilir.

#### ■ İletim

- 1 İsteddiğiniz bölge ve kanalı seçin.
- 2 Durum moduna geçmek için **[Durum]** (adım 5 ile devam edin) veya Seçmeli çağrı moduna geçmek için **[Seçmeli çağrı + Durum]** (adım 3 ile devam edin) olarak programlanan düğmeye basın.
- 3 Aramak istediğiniz istasyonu seçmek için **↗/↘** tuşuna basın.
  - Seçmeli Liste Çağrı Modunda, Manuel Giriş moduna girmek için **S** veya **\*** tuşuna basın ve 1 saniye basılı tutun. Değiştirmek istediğiniz hane için **↗/↘** tuşuna basın, ardından Kodu Yukarı veya Aşağı yönde değiştirmek için Seçici tuşu çevirin. Veya mikrofona DTMF tuş takımını kullanarak doğrudan Kodu girebilirsiniz.
- 4 Durum moduna geçmek için **S** veya **\*** tuşuna basın.
- 5 İletmek istediğiniz durumu seçmek için **↗/↘** tuşuna basın.
  - Seçmeli Liste Çağrı Modunda, Manuel Giriş moduna girmek için **S** veya **\*** tuşuna basın ve 1 saniye basılı tutun. Değiştirmek istediğiniz hane için **↗/↘** tuşuna basın, ardından Kodu Yukarı veya Aşağı yönde değiştirmek için Seçici tuşu çevirin. Veya mikrofona DTMF tuş takımını kullanarak doğrudan Kodu girebilirsiniz.
- 6 Görüşmeyi başlatmak için **[Arama 1]** ile **[Arama 6]** olarak programlanan tuşa basın.

## ■ Gelen Arama

Bir Durum araması alındığında arayanın kimliđi veya metin mesajı görüntülenecektir. Normal alıřmaya dnmek iin herhangi bir tuřa basın.

---

---

# DTMF (ÇİFT TON ÇOKLU FREKANS) ARAMALARI

---

---

## MANÜEL ARAMA

- 1 PTT tuşuna basın ve basılı tutun.
  - 2 Mikrofon DTMF tuş takımını kullanarak istenen rakamları girin.
    - PTT tuşunu bıraktığınızda, numaranın tamamı gönderilmemiş olsa da iletim modu sonlanacaktır.
    - Bayiiniz tarafından Tuş Takımı Otomatik PTT fonksiyonu etkinleştirilmişse, iletim için PTT tuşuna basmanıza gerek yoktur; bunu sadece mikrofon DTMF tuşlarına basarak yapabilirsiniz.
- Sakla ve Gönder
- 1 [Otomatik arama] olarak programlanan tuşa basın.
  - 2 Mikrofon DTMF tuş takımını kullanarak 30 haneye kadar rakamları girin.
  - 3 Aramayı başlatmak için PTT tuşuna basın.

## OTOMATİK ARAMA

Otomatik arama, telsizinizde programlanmış olan DTMF numaralarını hızlı olarak aramanızı sağlar.

- 1 [Otomatik arama] olarak programlanan tuşa basın.
  - Otomatik arama listesindeki ilk giriş ekranda görüntülenir.
- 2 Bir otomatik arama liste numarası seçmek için  $\wedge/\vee$  tuşuna basın.
  - Doğrudan mikrofon DTMF tuş takımını kullanarak da 01 ~ 32 arasında bir sayı girebilirsiniz.
- 3 Aramayı yapmak için PTT tuşuna basın ve basılı tutun.

■ Bir Otomatik Arama Girişinin Saklanması

- 1 [Otomatik Arama Programlama] olarak programlanan tuşa basın.
- 2 Bir bellek konumu numarası seçmek için  $\wedge/\vee$  tuşuna basın.
- 3 Liste numarasına bir ad girmek için S veya ✖ tuşuna basın.
- 4 Bir hane seçmek için  $\wedge/\vee$  tuşuna basın.
- 5 Girilen haneyi kabul etmek ve imleci sağa hareket ettirmek için C> tuşuna basın.
  - Yanlış bir haneyi silmek için A veya # tuşuna basın. Tüm haneleri silmek için A veya # tuşuna basın ve basılı tutun.
- 6 Adın tamamını girmek için 4. ve 5. adımı tekrarlayın.
- 7 Adı kabul etmek ve bir numara girmek için S veya ✖ tuşuna basın.
- 8 Bir hane seçmek için  $\wedge/\vee$  tuşuna basın.
  - Doğrudan mikrofon DTMF tuş takımını kullanarak da haneleri girebilirsiniz.
- 9 Girilen haneyi kabul etmek için S veya ✖ tuşuna basın.
  - Yanlış bir haneyi silmek için A veya # tuşuna basın. Tüm haneleri silmek için A veya # tuşuna basın ve basılı tutun.
- 10 Numaranın tamamını girmek için 8. ve 9. adımı tekrarlayın.
- 11 Numarayı kabul etmek ve girişi saklamak için S veya ✖ tuşuna basın.

## ■ Bir Otomatik Arama Girişinin Kaldırılması

- 1 [Otomatik Arama Programlama] olarak programlanan tuşa basın.
- 2 Bir bellek konumu numarası seçmek için  $\wedge/\vee$  tuşuna basın.
- 3 **A** veya # tuşuna basın.
  - Ekranda “DELETE” görüntülenir.
  - Ayrıca, tüm girişleri silmek için **A** veya # tuşuna basın ve basılı tutun.
- 4 Silme işlemini onaylamak için **S** veya \* tuşuna basın.

## YENİDEN ARAMA

- 1 [Otomatik arama] olarak programlanan tuşa basın.
- 2 \* tuşuna, ardından 0 tuşuna basın.
  - Yeniden arama belleğinde hiçbir veri yoksa, bir hata sesi duyulacaktır.
- 3 Aramayı yapmak için **PTT** tuşuna basın ve basılı tutun.

## DEVRE DIŞI BIRAKMA

Bu işlev telsiz çalındığında veya kaybolduğunda kullanılır. Telsiz devre dışı bırakma kodu içeren bir arama aldığında devre dışı kalır. Telsiz tekrar kullanma kodu içeren bir arama aldığında, devre dışı bırakma kodu iptal edilir.

- Telsiz devre dışı bırakıldığında ekranda “STUN” görüntülenir.

# GELİŞMİŞ İŞLEMLER

## ACİL DURUM ARAMALARI

Telsizinizde Acil Durum fonksiyonu programlanmışsa, acil durum aramaları yapabilirsiniz.

- [Acil Durum]** olarak programlanan tuşa basın ve basılı tutun.
  - Telsizin Acil durum moduna geçmesi için bu tuşa basılı tutmanız gereken süreyi bayiinizden öğrenin.
  - Telsiz, Acil Durum moduna geçtiğinde, Acil Durum kanalına geçecek ve bayiiniz tarafından ayarlandığı şekilde iletme başlayacaktır.
- Acil Durum modundan çıkmak için, **[Acil Durum]** tuşuna tekrar basın.
  - Acil Durum modu, önceden ayarlanmış döngü sayısını tamamladığında, Acil Durum modu otomatik olarak sonlanacak ve telsiz Acil Durum moduna girmeden önce kullanımda olan bölge ve kanala geri dönecektir.

### Notlar:

- Bayiiniz telsizi, Acil Durum modunda iletim yaparken bir ton sesi çıkaracak şekilde ayarlayabilir.
- Bayiiniz, telsizi Acil Durum çalışması sırasında ton sesi çıkaracak, normal şekilde sinyal alacak ya da hoparlörü susturacak şekilde ayarlayabilir.

## KARIŞTIRICI (ANALOG) / ŞİFRELEME (DİJİTAL)

### ■ Güvenli (Şifreli) İletim

Telsizi güvenli (şifreli) iletme geçirmek için **[Karıştırıcı/ Şifreleme]** olarak programlanan tuşa basın.

- Ekranında  simgesi görüntülenir.
- Karıştırıcı veya Şifreleme işlevi AÇIK konuma getirildikten sonra PTT tuşuna basılması, iletilen sinyali şifreler.

### ■ Karıştırıcı Kodunu veya Şifreleme Tuşunu Seçme

- Kod veya Tuş Seçim moduna girmek için **[Karıştırıcı/ Şifreleme Kodu]** olarak programlanan tuşa basın.
- Kodu veya tuşu artırmak veya azaltmak için  tuşuna basın.
  - 16 adet Karıştırıcı kodu veya Şifreleme tuşu mevcuttur (1 ~ 16).

## SİNYALLEME

### ■ Tonlu Konuşma (QT) / Dijital Tonlu Konuşma (DQT)

Bayiiniz, telsiz kanallarınızda QT ya da DQT sinyallesini programlamış olabilir. Bir QT tonu / DQT kodu, aynı kanalı kullanan diğer kişilerden gelen aramaları reddetmenizi (duymamanızı) sağlayan arkadan işitilebilir ton/koddur.

### Operatör Seçilebilir Tonu (OST)

Bir tuşun **[OST]** ile programlanması halinde, kanallarınızın her birinde QT/DQT ayarlarını yeniden programlayabilirsiniz.

- İstediğiniz kanalı seçin.
- [OST]** olarak programlanan tuşa basın ve 1 saniye basılı tutun.
- İstediğiniz tonu ya da kodu seçmek için  tuşuna basın.
  - Bayiiniz 40 ton/koda kadar ayar yapabilir.

- 4 OST kullanarak çalışmayı tamamladığınızda, OST fonksiyonunu KAPATMAK için [OST] tuşuna basın.

#### ■ Telsiz Erişim Numarası (RAN)

RAN, dijital telsiz iletişimi için tasarlanmış yeni sinyalleme sistemidir.

Bir kanala RAN ayarı yapıldığında, susturma yalnızca eşleşen RAN içeren bir arama alındığında açılacaktır. Kullanmakta olduğunuz aynı kanalda farklı RAN içeren bir arama yapıldığında, aramayı duymayacaksınız. Bu, sizin aynı kanalı kullanan diğer taraflardan gelen aramaları reddetmenizi (duymamanızı) sağlar.

#### ■ Opsiyonel Sinyalleme

Bayiiniz, telsiz kanallarınız için pek çok opsiyonel sinyalleme türü programlayabilir.

**5-ton Sinyalleme:** Sayfa 12'de bulunan "SELCALL (SEÇMELİ ÇAĞRI)" bölümüne bakın.

**DTMF Sinyalleme:** DTMF Sinyalleme, susturmayı yalnızca telsizinize eşleşen DTMF kodu içeren bir arama geldiğinde açar.

**FleetSync Sinyalleme:** Sayfa 10'da bulunan "SELCALL (SEÇMELİ ÇAĞRI)" bölümüne bakın.

**NXDN ID Sinyalleme:** NXDN Kimliği, yalnızca dijital iletişimde kullanılabilen opsiyonel bir sinyalleme sistemidir.

## MONİTÖR/ SUSTURMA KAPATMA

Normal çalışma sırasında duymadığınız zayıf sinyalleri dinlemek ve seçtiğiniz kanalda hiç sinyal olmadığında sesi ayarlamak için [Monitör] veya [Susturma Kapatma] olarak programlanan tuşu kullanabilirsiniz.

- Monitör veya Susturma Kapatma etkinken ekranda  simgesi görüntülenir.

Bayiiniz bir tuşu dört Monitör/Susturma Kapatma işlevinden biri ile programlayabilir:

- **Monitör:** QT, DQT, DTMF, 5-ton veya FleetSync Sinyalleme devre dışı bırakmak için basın. Normal çalışmaya dönmek için tekrar basın.
- **Anlık Monitör:** QT, DQT, DTMF, 5-ton veya FleetSync Sinyalleme devre dışı bırakmak için basın ve basılı tutun. Normal çalışmaya dönmek için serbest bırakın.
- **Susturma Kapatma:** Arka plan gürültüsünü duymak için basın. Normal çalışmaya dönmek için tekrar basın.
- **Anlık Susturma Kapatma:** Arka plan gürültüsünü duymak için basın ve basılı tutun. Normal çalışmaya dönmek için serbest bırakın.

#### ■ Susturma Seviyesi

Bir tuş [Susturma Seviyesi] olarak programlanmışsa, telsizin susturma seviyesini yeniden ayarlayabilirsiniz:

- 1 [Susturma Seviyesi] olarak programlanan tuşa basın.
  - Ekranda geçerli susturma seviyesi görüntülenir.
- 2 0 ila 9 arasında istediğiniz susturma seviyesini seçmek için  tuşuna basın.
- 3 Yeni ayarı saklamak için **S** veya **✱** tuşuna basın.

## SİNYAL GÜCÜ GÖSTERGESİ

Sinyal gücü göstergesi, alınan aramaların gücünü gösterir. Sinyal olmadığında simge görünmez.



Güçlü



Yeterli



Zayıf



Çok zayıf

Aralık dışında olduğunda  yanıp söner (yalnızca NXDN Trunk için).

## GENEL KULLANIM ADRESİ (PA)

PA sistemi sadece harici hoparlör ile kullanılabilir.

- 1 Genel Kullanım Adresi işlevini etkinleştirmek için **[Genel Kullanım Adresi]** olarak programlanan tuşa basın.
  - Ekranda  simgesi görüntülenir.
- 2 **PTT** tuşuna basın ve basılı tutun, ardından harici hoparlör üzerinden görüşmek için mikrofona konuşun.
- 3 Genel Kullanım Adresinden çıkmak için **[Genel Kullanım Adresi]** tuşuna tekrar basın.

## SİREN ALARMI

Telsizinizde kurulu olan opsiyonel sinyalleşmeyle eşleşen bir çağrı geldiğinde, Siren Alarmı aracın kornasını ya da başka bir harici uyarı cihazının çalmasını sağlar. Bu işlev, aracınızdan uzaktayken size çağrı geldiğini haber verir.

Siren Alarmı işlevini AÇMAK ve KAPATMAK için, **[Siren Alarmı]** olarak programlanan bu tuşa basın.

- Siren Alarmı etkin olduğunda  simgesi ekranda kısa bir süre için belirir.

## HARİCİ HOPARLÖR

KCT-60 üzerinden telsize harici bir hoparlör takıldığında, tüm alınan sinyalleri harici hoparlörden çıkışa vermek için **[Harici Hoparlör]** olarak programlanan tuşa basın.

- Ekranda  simgesi görüntülenir.

Tüm alınan sinyalleri sadece dahili hoparlörden çıkışa vermek için **[Harici Hoparlör]** tuşuna tekrar basın.

## EKRAN PARLAKLIĞI

**[LCD Parlaklığı]** olarak programlanan tuşa basarak yüksek, düşük ve kapalı arasında ekran parlaklığını değiştirebilirsiniz.



---

---

# ARKAPLAN İŞLEMLERİ

---



---

## SÜRE AŞIMI ZAMANLAYICISI (TOT)

Süre Aşımı Zamanlayıcısı, bir kanalı uzun süre kullanmanızı önler. Önceden ayarlanan süre içinde sürekli iletim yaparsanız, telsiz iletimi durduracak ve bir uyarı tonu duyulacaktır. **PTT** tuşunu serbest bırakın.

## YARDIMCI BAĞLANTI NOKTASI

Yardımcı bağlantı noktasını etkinleştirmek için **[AUX A]** veya **[AUX B]** olarak programlanan tuşa basın. Yardımcı bağlantı noktası harici aygıtlarla kullanılır.

- Yardımcı A bağlantı noktası etkin olduğunda  simgesi ekranda görüntülenir.
- Yardımcı B bağlantı noktası etkin olduğunda  simgesi ekranda görüntülenir.

## MEŞGUL KANAL KİLİDİ (BCL)

Bayiiniz tarafından BCL ayarı yapılmışsa, kanal kullanım durumunda iken iletim yapamayacaksınız.

- **PTT** tuşuna bastığınızda ekranda "BUSY" görüntülenir. Farklı bir kanal kullanın veya kanal serbest kalıncaya kadar bekleyin.

Telsiziniz için bayiiniz tarafından BCL Engelleme programlanmışsa, kanal meşgulken serbest bıraktıktan hemen sonra **PTT** tuşuna tekrar basarak BCL engelleme işlevini devreye alabilirsiniz.

## KONTROL KANALI ARAMA

Dijital Trunk kanallarında, telsiz kontrol kanalı için otomatik arama yapar.

- Bir kontrol kanalı ararken, anten simgesi yanıp söner ve hiçbir sinyal alınamaz.

## PTT KİMLİĞİ

PTT Kimliği, **PTT** tuşuna her basıldığında ve/veya serbest bırakıldığında gönderilen benzersiz telsiz kimliğidir. (PTT kimliği sadece analog çalışmada yapılabilir.)

## FİLTRELEYİCİ

Filtreleyici bayiiniz tarafından bir kanal için programlandığında, daha net sinyal sağlayarak iletilen sinyallerdeki aşırı gürültüyü temizler. (Filtreleyici sadece analog çalışmada kullanılır.)

- Filtreleyicinin çalışması için hem iletim tarafı hem alım tarafı için filtreleyicinin bayiiniz tarafından ayarlanması gerekir.

## İLETİM GÜCÜ

Bayiiniz, her kanal için bir iletim gücü seviyesi programlamıştır. Güç seviyeleri yüksek veya düşük olabilir.



ΨΗΦΙΑΚΟΣ ΠΟΜΠΟΔΕΚΤΗΣ VHF

**NX-720 NX-720G**

ΨΗΦΙΑΚΟΣ ΠΟΜΠΟΔΕΚΤΗΣ UHF

**NX-820 NX-820G**

## ΟΔΗΓΙΕΣ ΧΡΗΣΗΣ

### ΕΙΔΟΠΟΙΗΣΗ

Αυτός ο εξοπλισμός είναι σύμφωνος με τις απαραίτητες απαιτήσεις της Οδηγίας 2014/53/EU.

Αυτός ο εξοπλισμός απαιτεί άδεια και προορίζεται για χρήσεις παρακάτω χώρες.

AT	BE	DK	FI	FR	DE	GR	IS	IE	IT	LI	LU
NL	NO	PT	ES	SE	CH	GB	CY	CZ	EE	HU	LV
LT	MT	PL	SK	SI	BG	RO	HR	TR			

Η τεχνολογία κωδικοποίησης φωνής AMBE+2™ που είναι ενσωματωμένη στο προϊόν αυτό προστατεύεται από δικαιώματα πνευματικής ιδιοκτησίας, συμπεριλαμβανομένων των δικαιωμάτων ευρεσιτεχνίας, εμπορικών σημάτων και εμπορικών απορρήτων της Digital Voice Systems, Inc. Αυτή η τεχνολογία κωδικοποίησης φωνής διαθέτει άδεια μόνο για χρήση με αυτόν τον Εξοπλισμό Επικοινωνίας. Απαγορεύεται ρητά στο χρήστη αυτής της τεχνολογίας να προσπαθήσει να εξαγει, να αφαιρέσει, να αποσυνθέσει, να πραγματοποιήσει αντίστροφη σχεδίαση ή να μετατρέψει με οποιονδήποτε τρόπο τον Αντικειμενικό Κώδικα σε μορφή αναγνώσιμη. Δίπλωμα Ευρεσιτεχνίας ΗΠΑ #8,315,860, #8,595,002, #6,199,037, #6,912,495, #8,200,497, #7,970,606, και #8,359,197.

### **Πνευματικά Δικαιώματα Υλικολογισμικού (Firmware)**

Ο τίτλος και η ιδιοκτησία των πνευματικών δικαιωμάτων για το ενσωματωμένο υλικολογισμικό στις μνήμες του προϊόντος KENWOOD είναι κατοχυρωμένα από την εταιρεία JVC KENWOOD.

## ΣΑΣ ΕΥΧΑΡΙΣΤΟΥΜΕ

Ευχαριστούμε που επιλέξατε τη συσκευή **KENWOOD** για τις εφαρμογές προσωπικών κινητών πομποδέκτων.

Το παρόν εγχειρίδιο χρήσης καλύπτει μόνο τις βασικές λειτουργίες του κινητού πομποδέκτη. Απευθυνθείτε στο διακινητή σας για πληροφορίες σχετικά με κάθε προσαρμοσμένη λειτουργία που ενδέχεται να έχει προστεθεί στον πομποδέκτη σας.

## ΠΑΡΑΤΗΡΗΣΕΙΣ ΓΙΑ ΤΟ ΧΡΗΣΤΗ

- ◆ Οι κυβερνητικοί νόμοι απαγορεύουν τη χρήση πομπών χωρίς άδεια σε περιοχές που βρίσκονται υπό κυβερνητικό έλεγχο.
- ◆ Η παράνομη λειτουργία διώκεται ποινικά και υπόκειται σε πρόστιμο ή/και φυλάκιση.
- ◆ Για την τεχνική υποστήριξη να απευθύνεστε μόνο σε εξειδικευμένους τεχνικούς.

**ΑΣΦΑΛΕΙΑ:** Είναι σημαντικό ο χειριστής να γνωρίζει και να κατανοεί τους συνήθεις κινδύνους που οφείλονται στη λειτουργία κάθε πομποδέκτη.



### ΠΡΟΕΙΔΟΠΟΙΗΣΗ

#### ◆ ΕΚΡΗΞΙΜΕΣ ΑΤΜΟΣΦΑΙΡΕΣ (ΑΕΡΙΑ, ΣΚΟΝΗ, ΑΝΑΘΥΜΙΑΣΕΙΣ, κ.λπ.)

Απενεργοποιήστε τον πομποδέκτη κατά την πλήρωση βενζίνης ή ενώ βρίσκεται σταθμευμένοι σε βενζινάδικα. Μη μεταφέρετε πρόσθετα δοχεία καυσίμων στο πορτ μπαγκάζ του οχήματός σας αν ο πομποδέκτης είναι τοποθετημένος στην περιοχή του πορτ μπαγκάζ.

#### ◆ ΤΡΑΥΜΑΤΙΣΜΟΣ ΑΠΟ ΕΚΠΟΜΠΕΣ ΡΑΔΙΟΣΥΧΝΟΤΗΤΩΝ

Μη χρησιμοποιείτε τον πομποδέκτη όταν κάποιος βρίσκεται κοντά ή ακουμπάει την κεραία, για την αποφυγή τυχόν εγκαυμάτων από ραδιοσυχνότητες ή άλλο σχετικό τραυματισμό.

#### ◆ ΚΑΨΥΛΙΑ ΠΥΡΟΔΟΤΗΣΗΣ ΔΥΝΑΜΙΤΗ

Η χρήση του πομποδέκτη σε απόσταση 500 ποδιών από καψύλια πυροδότησης δυναμίτη μπορεί να προκαλέσει την έκρηξή τους. Απενεργοποιήστε τον πομποδέκτη όταν βρίσκεστε σε περιοχή όπου πραγματοποιούνται εκρήξεις ή όταν έχουν αναρτηθεί πινακίδες «ΑΠΕΝΕΡΓΟΠΟΙΗΣΤΕ ΤΙΣ ΑΜΦΙΔΡΟΜΕΣ ΡΑΔΙΟΣΥΣΚΕΥΕΣ». Αν μεταφέρετε καψύλια πυροδότησης στο όχημά σας, βεβαιωθείτε ότι μεταφέρονται σε ένα κλειστό μεταλλικό κουτί με επένδυση στο εσωτερικό. Μην εκπέμπετε όταν τα καψύλια τοποθετούνται ή αφαιρούνται από το κουτί.

**Πληροφορίες για την Απόρριψη παλιών ηλεκτρικών και ηλεκτρονικών συσκευών και μπαταριών (όπως ισχύουν για χώρες που έχουν υιοθετήσει ξεχωριστό σύστημα αποβλήτων)**



Τα προϊόντα και οι μπαταρίες με το σύμβολο (διαγραμμένος κάδος ακρήστων) δεν μπορούν να απορριφθούν ως οικιακά απορρίμματα.

Οι παλιές ηλεκτρικές και ηλεκτρονικές συσκευές και οι μπαταρίες θα πρέπει να ανακυκλώνονται σε εγκαταστάσεις που έχουν τη δυνατότητα να διαχειριστούν αυτά τα αντικείμενα και τα υποπροϊόντα της απόρριψής τους.

Επικοινωνήστε με τις τοπικές υπηρεσίες για λεπτομέρειες σχετικά με την εύρεση της πλησιέστερης εγκατάστασης ανακύκλωσης.

Η σωστή ανακύκλωση και η εξουδετέρωση των απορριμμάτων συντελεί στη διατήρηση των πόρων ενώ αποτρέπει τις αρνητικές επιπτώσεις στην υγεία μας και στο περιβάλλον.

## ΠΡΟΦΥΛΑΞΕΙΣ

Τηρείτε τις παρακάτω προφυλάξεις για την αποφυγή πυρκαγιάς, προσωπικού τραυματισμού και πρόκλησης βλάβης στον πομποδέκτη.

- Μην επιχειρήσετε να διαμορφώσετε τον πομποδέκτη ενώ οδηγείτε, είναι πολύ επικίνδυνο.
- Μην αποσυναρμολογείτε ή τροποποιείτε τον πομποδέκτη για κανένα λόγο.
- Μην εκθέτετε τον πομποδέκτη για μεγάλο χρονικό διάστημα σε άμεση ηλιακή ακτινοβολία και μην τον τοποθετείτε κοντά σε θερμαντικές συσκευές.
- Αν εντοπίσετε μια ασυνήθιστη οσμή ή καπνό από τον πομποδέκτη, απενεργοποιήστε τον πομποδέκτη αμέσως και επικοινωνήστε με το διακινητή της **KENWOOD**.
- Η χρήση του πομποδέκτη ενώ οδηγείτε ενδέχεται να απαγορεύεται από τη νομοθεσία. Ελέγξτε και τηρείτε τους τοπικούς κανονισμούς σχετικά με τα οχήματα.
- Μη χρησιμοποιείτε επιλογές που δεν έχουν καθοριστεί από την **KENWOOD**.



### ΠΡΟΣΟΧΗ

- ◆ Ο πομποδέκτης λειτουργεί μόνο σε συστήματα 12 V αρνητικής γείωσης! Ελέγξτε την πολικότητα και την τάση της μπαταρίας του οχήματος πριν εγκαταστήσετε τον πομποδέκτη.
- ◆ Χρησιμοποιείτε μόνο το παρεχόμενο καλώδιο συνεχούς ρεύματος ή ένα προαιρετικό καλώδιο συνεχούς ρεύματος της **KENWOOD**.
- ◆ Μην κόψετε ή/και αφαιρέσετε την ασφαλειολαβή από το καλώδιο συνεχούς ρεύματος.



### ΠΡΟΕΙΔΟΠΟΙΗΣΗ

Για την ασφάλεια των επιβατών, εγκαταστήστε τον πομποδέκτη με ασφάλεια χρησιμοποιώντας την παρεχόμενη βάση στήριξης και το σετ από βίδες ώστε ο πομποδέκτης να μη φύγει από τη θέση του σε περίπτωση σύγκρουσης.

## ΠΕΡΙΕΧΟΜΕΝΑ

ΕΝΑΡΞΗ ΧΡΗΣΗΣ .....	1
ΕΞΟΙΚΕΙΩΣΗ .....	3
ΠΡΟΓΡΑΜΜΑΤΙΖΟΜΕΝΕΣ ΛΕΙΤΟΥΡΓΙΕΣ .....	5
ΒΑΣΙΚΕΣ ΛΕΙΤΟΥΡΓΙΕΣ .....	6
ΣΑΡΩΣΗ .....	8
FleetSync: ΑΛΦΑΡΙΘΜΗΤΙΚΗ ΛΕΙΤΟΥΡΓΙΑ ΑΜΦΙΔΡΟΜΗΣ ΤΗΛΕΕΙΔΟΠΟΙΗΣΗΣ .....	10
ΣΗΜΑΤΟΔΟΤΗΣΗ 5-ΤΟΝΩΝ .....	12
ΚΛΗΣΕΙΣ DTMF (ΔΙΠΛΟΥ ΤΟΝΟΥ ΠΟΛΛΑΠΛΗΣ ΣΥΧΝΟΤΗΤΑΣ) .....	14
ΠΡΟΗΓΜΕΝΕΣ ΛΕΙΤΟΥΡΓΙΕΣ .....	16
ΛΕΙΤΟΥΡΓΙΕΣ ΣΤΟ ΠΕΡΙΘΩΡΙΟ .....	19

# ΕΝΑΡΞΗ ΧΡΗΣΗΣ

**Σημείωση:** Οι παρακάτω οδηγίες προορίζονται για χρήση από το διακινητή της **Kenwood**, από ένα εξουσιοδοτημένο κέντρο τεχνικής υποστήριξης ή εργοστάσιο της **Kenwood**.

## ΠΑΡΕΧΟΜΕΝΑ ΑΞΕΣΟΥΑΡ

Αφαιρέστε τον πομποδέκτη από τη συσκευασία με προσοχή. Συνιστούμε, πριν να πετάξετε το υλικό συσκευασίας, να αναγνωρίσετε τα αντικείμενα που περιγράφονται παρακάτω. Εάν κάποιο αντικείμενο λείπει ή έχει καταστραφεί κατά τη διάρκεια της αποστολής, αποστείλετε άμεσα μία αίτηση στο φορέα.

Καλώδιο συνεχούς ρεύματος (με ασφάλειες) .....	1
• Ασφάλεια 15 A .....	2
Βάση Στήριξης .....	1
Σετ από βίδες	
• Λαμαρινόβιδα 5 x 16 mm .....	4
• Βίδα με εξάγωνη κεφαλή με ροδέλα M4 x 6 mm .....	4
• Ροδέλα ασφαλείας .....	4
• Επίπεδη ροδέλα .....	4
Εγχειρίδιο χρήσης .....	1

## ΠΡΟΕΤΟΙΜΑΣΙΑ



### ΠΡΟΕΙΔΟΠΟΙΗΣΗ

Διάφοροι ηλεκτρονικοί εξοπλισμοί στο όχημά σας ενδέχεται να δυσλειτουργήσουν αν δεν προστατεύονται σωστά από την ενέργεια ραδιοσυχνοτήτων κατά τη διάρκεια της εκπομπής. Τυπικά παραδείγματα είναι το σύστημα ηλεκτρονικού ψεκασμού καυσίμου, το αντιολισθητικό σύστημα πέδησης και το σύστημα αυτομάτου ελέγχου της ταχύτητας του αυτοκινήτου (cruise control). Αν το όχημά σας περιλαμβάνει τέτοιο εξοπλισμό, επικοινωνήστε με τον αντιπρόσωπο της μάρκας του αυτοκινήτου και ζητήστε τη βοήθειά του για να καθορίσετε αν θα λειτουργούν σωστά κατά τη διάρκεια της εκπομπής.

## ■ Σύνδεση Καλωδίου Ρεύματος



### ΠΡΟΣΟΧΗ

Ο πομποδέκτης λειτουργεί μόνο σε συστήματα 12 V αρνητικής γείωσης! Ελέγξτε την πολικότητα και την τάση της μπαταρίας του οχήματος πριν εγκαταστήσετε τον πομποδέκτη.

- 1 Ελέγξτε αν υπάρχει ήδη οπή στο αντιπυρικό τοίχωμα, μέσα από την οποία μπορεί να περάσει το καλώδιο ρεύματος.
  - Αν δεν υπάρχει οπή, χρησιμοποιήστε έναν κόπτη κύκλων για να ανοίξετε μια οπή και στη συνέχεια εγκαταστήστε έναν ελαστικό δακτύλιο στερέωσης.
- 2 Περάστε το καλώδιο ρεύματος μέσα από το αντιπυρικό τοίχωμα στο τμήμα του κινητήρα.
- 3 Συνδέστε το κόκκινο καλώδιο στον θετικό (+) πόλο της μπαταρίας και το μαύρο καλώδιο στον αρνητικό (-) πόλο της μπαταρίας.
  - Τοποθετήστε την ασφάλεια όσο πιο κοντά γίνεται στην μπαταρία.
- 4 Τυλίξτε το καλώδιο που περισσεύει και στερεώστε το με ένα δεματικό.
  - Βεβαιωθείτε ότι έχετε αφήσει αρκετό μήκος στα καλώδια ώστε να είναι εφικτή η αφαίρεση του πομποδέκτη για εργασίες επισκευής ενώ παραμένει συνδεδεμένος στο ρεύμα.

## ■ Εγκατάσταση του Πομποδέκτη



### ΠΡΟΕΙΔΟΠΟΙΗΣΗ

Για την ασφάλεια των επιβατών, εγκαταστήστε τον πομποδέκτη γερά χρησιμοποιώντας την παρεχόμενη βάση στήριξης και το σετ από βίδες, ώστε ο πομποδέκτης να μη φύγει από τη θέση του σε περίπτωση σύγκρουσης.

**Σημείωση:** Πριν εγκαταστήσετε τον πομποδέκτη, ελέγξτε πόσο εκτείνονται οι βίδες στήριξης κάτω από την επιφάνεια. Κατά το άνοιγμα των οπών στήριξης, προσέξτε να μην προκαλέσετε βλάβη στην καλωδίωση ή στα μέρη του οχήματος.

- 1 Σημειώστε τη θέση των οπών στο ταμπλό, χρησιμοποιώντας τη βάση στήριξης ως πρότυπο. Χρησιμοποιώντας μια κεφαλή τρυπανιού 4,2 mm, ανοίξτε τις οπές και στη συνέχεια στερεώστε τη βάση στήριξης χρησιμοποιώντας τις παρεχόμενες βίδες.
  - Εγκαταστήστε τον πομποδέκτη σε θέση όπου θα μπορεί να τον φτάνει εύκολα ο χρήστης και σε σημείο όπου υπάρχει επαρκής χώρος στο πίσω μέρος του πομποδέκτη για τις συνδέσεις καλωδίων.
- 2 Συνδέστε την κεραία και το παρεχόμενο καλώδιο ρεύματος στον πομποδέκτη.
- 3 Τοποθετήστε τον πομποδέκτη στη βάση στήριξης και στερεώστε τον χρησιμοποιώντας τις παρεχόμενες βίδες με εξάγωνη κεφαλή.
- 4 Τοποθετήστε το προαιρετικό άγκιστρο μικροφώνου σε θέση όπου θα μπορεί να το φτάνει εύκολα ο χρήστης.
  - Το μικρόφωνο και το καλώδιο μικροφώνου πρέπει να τοποθετηθούν σε μέρος όπου δεν θα παρεμβάλλονται στην ασφαλή λειτουργία του οχήματος.



### ΠΡΟΣΟΧΗ

Κατά την αντικατάσταση της ασφάλειας στο καλώδιο συνεχούς ρεύματος, φροντίστε να την αντικαταστήσετε με μια ασφάλεια ίδιας ονομαστικής ισχύος. Ποτέ μην αντικαταστήσετε μια ασφάλεια με μια ασφάλεια με υψηλότερη ονομαστική ισχύ.

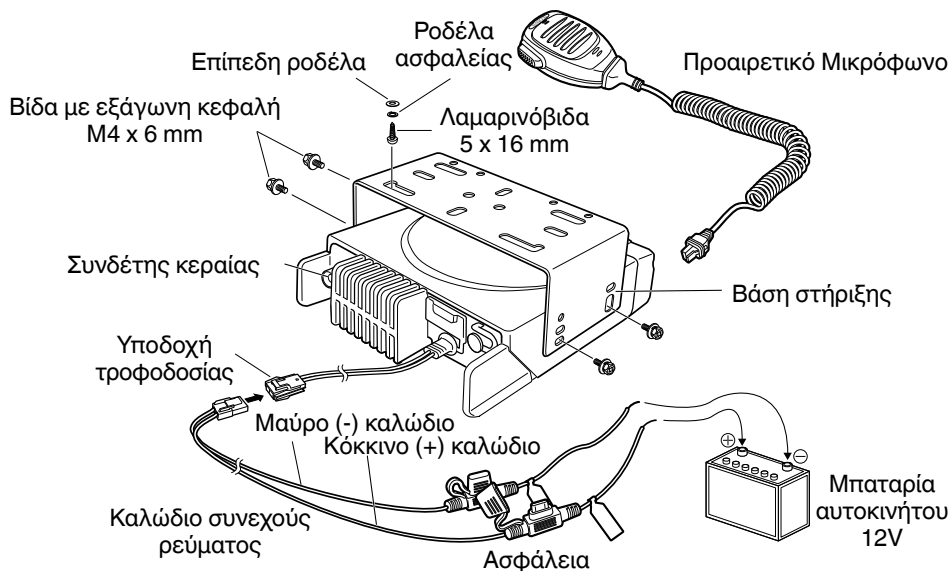



# ΕΞΟΙΚΕΙΩΣΗ

## ΟΠΙΣΘΙΑ ΚΑΙ ΠΡΟΣΘΙΑ ΟΨΗ

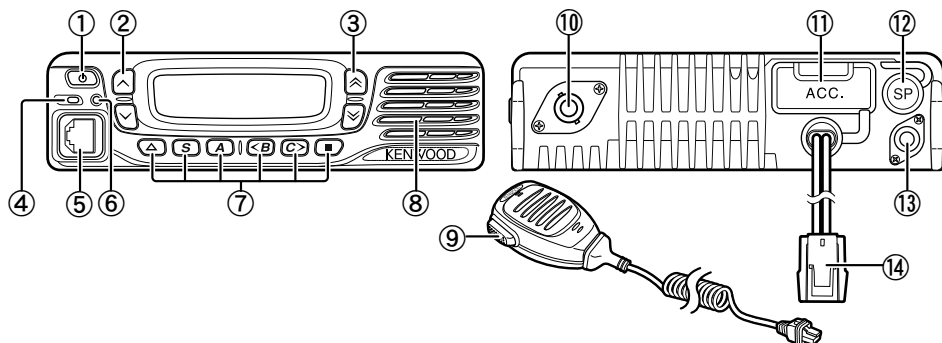

- ① **Ψ Διακόπτης (τροφοδοσίας)**  
Πατήστε για να ενεργοποιήσετε ή να απενεργοποιήσετε τον πομποδέκτη.
- ② **Πλήκτρα  $\wedge / \vee$**   
Πατήστε για να ενεργοποιήσετε τις προγραμματιζόμενες λειτουργίες τους {σελίδα 5}.
- ③ **Πλήκτρα  $\hat{\wedge} / \hat{\vee}$**   
Πατήστε για να ενεργοποιήσετε τις προγραμματιζόμενες λειτουργίες τους {σελίδα 5}.
- ④ **Ένδειξη TX/RX**  
Ανάβει με κόκκινο χρώμα κατά την εκπομπή και με πράσινο χρώμα κατά τη λήψη μίας κλήσης. Αναβοσβήνει με πορτοκαλί όταν λαμβάνει μια προαιρετική κλήση σηματοδότησης.
- ⑤ **Υποδοχή μικροφώνου**  
Εισάγετε το βύσμα μικροφώνου σε αυτή την υποδοχή.
- ⑥ **Ένδειξη Κατάστασης**  
Ανάβει με μπλε χρώμα κατά τη διάρκεια συγκεκριμένης λειτουργίας, με βάση τον προγραμματισμό του εμπόρου.
- ⑦ **Πλήκτρα  $\Delta / S / A / <B / C> / \blacksquare$**   
Πατήστε για να ενεργοποιήσετε τις προγραμματιζόμενες λειτουργίες τους {σελίδα 5}.
- ⑧ **Μεγάφωνο**  
Εσωτερικό μεγάφωνο.
- ⑨ **Διακόπτης PTT**  
Πατήστε αυτόν τον διακόπτη και έπειτα μιλήστε στο μικρόφωνο για να καλέσετε έναν σταθμό.
- ⑩ **Σύνδεσμος κεραίας RF**  
Συνδέστε την κεραία RF σε αυτόν τον σύνδεσμο.
- ⑪ **Σύνδεσμος ACC**  
Συνδέστε το ACC σε αυτόν τον σύνδεσμο, μέσω του KCT-60.
- ⑫ **Υποδοχή εξωτερικού μεγάφωνου**  
Συνδέστε ένα εξωτερικό μεγάφωνο σε αυτό το βύσμα.
- ⑬ **Σύνδεσμος κεραίας GPS <μόνο NX-720G/ NX-820G>**  
Συνδέστε την κεραία KRA-40 GPS σε αυτόν τον σύνδεσμο.
- ⑭ **Υποδοχή τροφοδοσίας**  
Συνδέστε το Καλώδιο Τροφοδοσίας DC σε αυτόν τον σύνδεσμο.

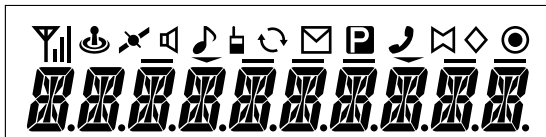

Εικονίδιο	Περιγραφή
	Προβάλλει την ισχύ του σήματος.
	Δεν χρησιμοποιείται.
	Εμφανίζεται όταν οριστεί το σήμα GPS.
	Εμφανίζεται όταν ενεργοποιηθεί η Οθόνη ή η Απενεργοποίηση Φίμωσης.
	Αναβοσβήνει όταν μία εισερχόμενη κλήση ταιριάζει με την Προαιρετική σας Σηματοδοσία.
	Εμφανίζεται όταν ενεργοποιηθεί η λειτουργία Απευθείας Συνομιλίας.
	Ανάβει κατά τη σάρωση ή την παύση σε ένα κανάλι. Αναβοσβήνει όταν διακοπεί προσωρινά η σάρωση.
	Ανάβει όταν υπάρχει μήνυμα καλούντος στην προσωρινή μνήμη. Αναβοσβήνει όταν υπάρχει νέο μήνυμα στην προσωρινή μνήμη.
	Το επιλεγμένο κανάλι είναι το Κανάλι Προτεραιότητας.
	Δεν χρησιμοποιείται.
	Η λειτουργία Ειδοποίησης μέσω Κόρνας είναι ενεργοποιημένη.
	Η λειτουργία Κρυπτοφωνικής Συσκευής / Κωδικοποίησης είναι ενεργοποιημένη.
	Η λειτουργία Δημόσιας Ανακοίνωσης είναι ενεργοποιημένη.
	Δεν χρησιμοποιείται.
	Η τρέχουσα ζώνη προστίθεται στην ακολουθία σάρωσης.
	Η λειτουργία Εξωτερικού Μεγαφώνου είναι ενεργοποιημένη.
	Η λειτουργία AUX A είναι ενεργοποιημένη.
	Η λειτουργία AUX B είναι ενεργοποιημένη.
	Το τρέχον Κανάλι/Διακριτικό Ομάδας προστίθεται στην ακολουθία σάρωσης.
	Η λειτουργία Τόνου Επιλεγόμενου από τον Χρήστη είναι ενεργοποιημένη.
	Δεν χρησιμοποιείται.

## ΠΡΟΓΡΑΜΜΑΤΙΖΟΜΕΝΕΣ ΛΕΙΤΟΥΡΓΙΕΣ

Τα πλήκτρα  $\wedge$ ,  $\vee$ ,  $\hat{\wedge}$ ,  $\hat{\vee}$ ,  $\blacktriangle$ , **S**, **A**, **<B**, **C>**, και  $\blacksquare$  μπορούν να προγραμματιστούν με τις παρακάτω λειτουργίες. Ρωτήστε τον έμπορό σας για λεπτομέρειες περί αυτών των λειτουργιών.

- Καμιά
- Αυτόματη Κλήση
- Προγραμματισμός Αυτόματης Κλήσης
- AUX A
- AUX B
- Εκπομπή <sup>1</sup>
- Κλήση 1 ~ 6
- Κανάλι/Διακριτικό Ομάδας προς τα Κάτω
- Κανάλι/Διακριτικό Ομάδας Επαναφορά
- Κανάλι/Διακριτικό Ομάδας προς τα Επάνω
- Εισαγωγή Καναλιού
- Μήνυμα CW <sup>2</sup>
- Ψηφίο 1 x Κάτω <sup>3</sup>
- Ψηφίο 10 x Κάτω <sup>3</sup>
- Ψηφίο 1 x Επάνω <sup>3</sup>
- Ψηφίο 10 x Επάνω <sup>3</sup>
- Απευθείας κανάλι/διακριτικό ομάδας 1 ~ 5
- Εμφάνιση Οθόνης
- Επείγουσα Ανάγκη <sup>4</sup>
- Εξωτερικό Μεγάφωνο
- Προκαθορισμένη Ένταση
- Εξαναγκασμένη Αναζήτηση <sup>1</sup>
- Λειτουργία
- Εμφάνιση Θέσης GPS
- Εισαγωγή Διακριτικού Ομάδας / Καναλιού
- Ομάδα <sup>5</sup>
- Ομάδα + Σύντομο Μήνυμα <sup>5</sup>
- Ομάδα + Κατάσταση <sup>5</sup>
- Κανάλι/Διακριτικό Ομάδας Βάσης
- Ειδοποίηση μέσω Κόρνας
- Ανεξάρτητη <sup>5</sup>
- Ανεξάρτητη + Σύντομο Μήνυμα <sup>5</sup>
- Ανεξάρτητη + Κατάσταση <sup>5</sup>
- Φωτεινότητα οθόνης LCD
- Εργαζόμενος Μόνος του
- Συντήρηση
- Monitor <sup>6</sup>
- Στιγμιαίο Monitor <sup>6</sup>
- Τόνος Επιλεγόμενος από τον Χρήστη <sup>3</sup>
- Επιλογή καναλιού προτεραιότητας <sup>7</sup>
- Σύστημα Αναγγελιών
- Είσοδος Λήψης <sup>2</sup>
- Σάρωση
- Προσθήκη/Αφαίρεση Σάρωσης
- Κρυπτοφωνική συσκευή / Κωδικοποίηση
- Κωδικός Κρυπτοφωνικής συσκευής / Κωδικοποίησης
- Selcall (Επιλεκτική κλήση) <sup>8</sup>
- Selcall + Σύντομο Μήνυμα <sup>8</sup>
- Selcall + Κατάσταση <sup>8</sup>
- Αποστολή των δεδομένων GPS
- Σύντομο Μήνυμα
- Χώρος προς τα Κάτω <sup>3</sup>
- Κλείδωμα Χώρου <sup>3</sup>
- Χώρος προς τα Επάνω <sup>3</sup>
- Επίπεδο Φίμωσης <sup>3</sup>
- Απενεργοποίηση Φίμωσης <sup>3</sup>
- Στιγμιαία Απενεργοποίηση Φίμωσης <sup>3</sup>
- Προσωρινή αποθήκευση
- Κατάσταση
- Απευθείας Συνομιλία <sup>8</sup>
- Μεταφορά <sup>3</sup>
- Κωδικός Πρόσβασης Πομποδέκτη
- Μείωση Έντασης Ήχους
- Αύξηση Έντασης Ήχου
- Προσθήκη/Διαγραφή Ζώνης
- Ζώνη προς τα Κάτω
- Ζώνη προς τα Επάνω

<sup>1</sup> Διαθέσιμο μόνο στη λειτουργία NXDN Trunking.

<sup>2</sup> Διαθέσιμο μόνο στη Συμβατική λειτουργία NXDN.

<sup>3</sup> Διαθέσιμο μόνο στην Αναλογική Συμβατική λειτουργία.

<sup>4</sup> Λειτουργία Έκτακτης Ανάγκης που μπορεί να προγραμματιστεί μόνο στο πλήκτρο  $\blacktriangle$ . Όταν οριστεί, ο έμπορος πρέπει να ρυθμίσει τον ορισμό πλήκτρων στο "Ενεργοποίηση" και δευτερεύουσα λειτουργία ως "Έκτακτη Ανάγκη".

<sup>5</sup> Διαθέσιμο μόνο στη Συμβατική λειτουργία NXDN και τη λειτουργία NXDN Trunking.

<sup>6</sup> Διαθέσιμο μόνο στην Αναλογική Συμβατική, την Αναλογική Trunking και τη Συμβατική λειτουργία NXDN.

<sup>7</sup> Διαθέσιμο μόνο στην Αναλογική Συμβατική και τη Συμβατική λειτουργία NXDN.

<sup>8</sup> Διαθέσιμο μόνο στην Αναλογική Συμβατική και Αναλογική Trunking λειτουργία.

---

---

## ΒΑΣΙΚΕΣ ΛΕΙΤΟΥΡΓΙΕΣ

---

---

### ΚΛΕΙΣΙΜΟ/ΑΝΟΙΓΜΑ ΣΥΣΚΕΥΗΣ

Πατήστε **⏻** για να ενεργοποιήσετε τον πομποδέκτη.

- Ακούγεται ένα μπιπ και ανάβει η οθόνη.
- Εάν έχει προγραμματιστεί λειτουργία Κωδικού Ασφαλείας του Πομποδέκτη, εμφανίζεται η ένδειξη "PASSWORD" στην οθόνη.

Πατήστε **⏻** για να απενεργοποιήσετε τον πομποδέκτη.

#### ■ Κωδικός Πρόσβασης Πομποδέκτη

Για να εισάγετε τον κωδικό ασφαλείας:

- 1 Πατήστε το πλήκτρο **↗/↘** για να επιλέξετε ψηφίο.
  - Όταν χρησιμοποιείτε πληκτρολόγιο μικροφώνου DTMF, απλά εισάγετε τα ψηφία του κωδικού ασφαλείας και μεταβείτε στο βήμα 4.
- 2 Πατήστε το πλήκτρο **S** ή **✖** για αποδοχή της καταχώρησης και για να μεταβείτε στο επόμενο ψηφίο.
  - Πατήστε το πλήκτρο **A** ή **#** για να διαγράψετε ένα λανθασμένο ψηφίο.
  - Πατήστε το πλήκτρο **C>** για διαγραφή όλων.
- 3 Επαναλάβετε τα βήματα 1 και 2 για να εισάγετε ολόκληρο τον κωδικό πρόσβασης.
  - Ο κωδικός πρόσβασης μπορεί να περιέχει έως και 6 ψηφία.
- 4 Πατήστε το πλήκτρο **S** ή **✖** για να επιβεβαιώσετε τον εισηγμένο κωδικό ασφαλείας.
  - Εάν εισάγετε εσφαλμένο κωδικό, ακούγεται ο ήχος σφάλματος και ο πομποδέκτης παραμένει κλειδωμένος.

### ΡΥΘΜΙΣΗ ΤΗΣ ΕΝΤΑΣΗΣ ΗΧΟΥ

Πατήστε το πλήκτρο **[Αύξηση Έντασης Ήχου]** για να αυξήσετε την ένταση. Πατήστε το πλήκτρο **[Μείωση Έντασης Ήχους]** για να μειώσετε την ένταση.

Εάν έχει προγραμματιστεί η Απενεργοποίηση της Φίμωσης σε κάποιο πλήκτρο, μπορείτε να χρησιμοποιήσετε αυτή τη λειτουργία για να ακούσετε το θόρυβο του περιβάλλοντος ενώ ρυθμίζετε την ένταση του ήχου.

### ΕΠΙΛΟΓΗ ΜΙΑΣ ΖΩΝΗΣ ΚΑΙ ΕΝΟΣ ΚΑΝΑΛΙΟΥ/ΔΙΑΚΡΙΤΙΚΟΥ ΟΜΑΔΑΣ

Επιλέξτε την επιθυμητή ζώνη και το επιθυμητό κανάλι/διακριτικό ομάδας με τη χρήση των πλήκτρων που έχουν προγραμματιστεί ως **[Ζώνη προς τα Επάνω]/ [Ζώνη προς τα Κάτω]** και **[Κανάλι/Διακριτικό Ομάδας προς τα Επάνω]/ [Κανάλι/Διακριτικό Ομάδας προς τα Κάτω]**.

- Μπορείτε να προγραμματίσετε ονόματα για ζώνες και κανάλια/ομάδες με Διακριτικά έως 10 χαρακτήρων.
- Εάν έχει οριστεί η λειτουργία Ανακοίνωσης Φωνής από τον έμπορό σας, θα ακούσετε την ανακοίνωση της νέας ζώνης, καναλιού και αριθμού ομάδας όταν αλλάζετε ζώνη, κανάλι ή/και ομάδα.

### ΕΚΠΟΜΠΗ

- 1 Επιλέξτε την επιθυμητή ζώνη και το κανάλι/διακριτικό ομάδας.
- 2 Πατήστε το πλήκτρο που έχει προγραμματιστεί ως **[Monitor]** or **[Απενεργοποίηση Φίμωσης]** για να ελέγξετε εάν το κανάλι είναι ελεύθερο ή όχι.

- Εάν το κανάλι είναι απασχολημένο, περιμένετε έως ότου ελευθερωθεί.
- 3 Πατήστε τον διακόπτη **PTT** και μιλήστε στο μικρόφωνο. Αφήστε τον διακόπτη **PTT** για να πραγματοποιηθεί η λήψη.
- Για βέλτιστη ποιότητα ήχου, κρατήστε τον πομποδέκτη σε απόσταση περίπου 3 – 4 cm από το στόμα σας.

### ■ Πραγματοποίηση Ομαδικών Κλήσεων (Ψηφιακών)

Εάν έχει προγραμματιστεί κάποιο πλήκτρο ως **[Ομάδα]**, μπορείτε να επιλέξετε κάποιο Διακριτικό ομάδας από τη λίστα για να πραγματοποιήσετε κλήση σε αυτά τα μέλη σε Συμβατικό κανάλι.

Για να επιλέξετε Διακριτικό ομάδας:

- 1 Πατήστε το πλήκτρο που έχει προγραμματιστεί ως **[Ομάδα]**.
- 2 Πατήστε το πλήκτρο  $\hat{\approx}/\checkmark$  για να επιλέξετε ένα διακριτικό ομάδας/όνομα από τη λίστα.
- 3 Πατήστε και κρατήστε πατημένο τον διακόπτη **PTT** για να πραγματοποιήσετε την κλήση.
  - Μιλήστε στον πομποδέκτη όπως θα μιλούσατε σε μία κανονική μετάδοση.

### ■ Πραγματοποίηση Ανεξάρτητων Κλήσεων (Ψηφιακών)

Εάν ένα πλήκτρο έχει προγραμματιστεί ως **[Ανεξάρτητη]**, μπορείτε να πραγματοποιήσετε κλήσεις σε συγκεκριμένα άτομα.

- 1 Πατήστε το πλήκτρο που έχει προγραμματιστεί ως **[Ανεξάρτητη]**.
- 2 Πατήστε το πλήκτρο  $\hat{\approx}/\checkmark$  για να επιλέξετε ένα διακριτικό μονάδας από τη λίστα.
  - Εάν χρησιμοποιείτε πληκτρολόγιο μικροφώνου DTMF, μπορείτε να εισάγετε απευθείας ένα διακριτικό μονάδας.
- 3 Πατήστε και κρατήστε πατημένο τον διακόπτη **PTT** για να πραγματοποιήσετε την κλήση.
  - Μιλήστε στον πομποδέκτη όπως θα μιλούσατε σε μία κανονική μετάδοση.

## ΛΗΨΗ

Επιλέξτε την επιθυμητή ζώνη και κανάλι. Εάν έχει προγραμματιστεί η σηματοδότηση στο επιλεγμένο κανάλι, θα ακούτε μία κλήση μόνο εάν το λαμβανόμενο σήμα ταιριάζει με τις ρυθμίσεις του πομποδέκτη σας.

---

**Σημείωση:** Η σηματοδότηση επιτρέπει στον πομποδέκτη σας να κωδικοποιεί τις κλήσεις σας. Αυτό εμποδίζει να λαμβάνετε ανεπιθύμητες κλήσεις. Ανατρέξτε στη “ΣΗΜΑΤΟΔΟΣΙΑ” στη σελίδα 16 για λεπτομέρειες.

---

### ■ Λήψη Ομαδικών Κλήσεων (Ψηφιακών)

Όταν λαμβάνετε μία ομαδική κλήση σε ένα Συμβατικό κανάλι και το λαμβανόμενο διακριτικό ομάδας ταιριάζει με το διακριτικό που έχει ρυθμιστεί στον πομποδέκτη σας, μπορείτε να ακούτε τη φωνή αυτού που καλεί.

Όταν λαμβάνετε μία ομαδική κλήση σε ένα κανάλι Trunking, ο πομποδέκτης αυτόματα εναλλάσσεται στο κανάλι επικοινωνίας για να λάβει την κλήση.

### ■ Λήψη Ανεξάρτητων Κλήσεων (Ψηφιακών)

Όταν λαμβάνετε μία ανεξάρτητη κλήση, ηχεί ένας τόνος κωδωνισμού και το Διακριτικό του καλούντος εμφανίζεται στην οθόνη. Για να απαντήσετε στην κλήση, πατήστε παρατεταμένα τον διακόπτη PTT και μιλήστε στον πομποδέκτη όπως θα μιλούσατε σε μία κανονική μετάδοση.

---

---

## ΣΑΡΩΣΗ

---

---

Πραγματοποιεί σάρωση στα monitors για σήματα στα κανάλια του πομποδέκτη. Κατά τη διάρκεια της σάρωσης, ο πομποδέκτης ελέγχει για σήμα σε κάθε κανάλι και σταματά μόνο εάν υπάρχει σήμα.

Για να ξεκινήσει η σάρωση, πατήστε το πλήκτρο που έχει προγραμματιστεί ως **[Σάρωση]**.

- Εμφανίζεται η ένδειξη .
- Όταν εντοπιστεί ένα σήμα σε ένα κανάλι, η Σάρωση κάνει παύση σε αυτό το κανάλι. Ο πομποδέκτης παραμένει στο απασχολημένο κανάλι έως ότου το σήμα σταματήσει να υφίσταται και τότε η Σάρωση συνεχίζει.

Για να διακόψετε τη σάρωση πατήστε το πλήκτρο **[Σάρωση]** ξανά.

---

Σημείωση: Για να χρησιμοποιήσετε τη Σάρωση, πρέπει να υπάρχουν τουλάχιστον 2 κανάλια στην ακολουθία σάρωσης.

---

## ΠΡΟΣΩΡΙΝΗ ΑΠΕΝΕΡΓΟΠΟΙΗΣΗ ΚΑΝΑΛΙΟΥ

Κατά τη διάρκεια τη σάρωσης, μπορείτε προσωρινά να αφαιρέσετε συγκεκριμένα κανάλια από την ακολουθία σάρωσης, επιλέγοντάς τα και πατώντας το πλήκτρο που έχει προγραμματιστεί ως **[Αφαίρεση/Προσθήκη Σάρωσης]**.

- Δεν πραγματοποιείται πλέον σάρωση σε αυτό το κανάλι. Ωστόσο, όταν η σάρωση ολοκληρωθεί και επανεκκινηθεί, τα κανάλια επαναφέρονται και τα διαγραμμένα κανάλια εντάσσονται πάλι στην ακολουθία σάρωσης.

## ΣΑΡΩΣΗ ΠΡΟΤΕΡΑΙΟΤΗΤΑΣ

Όταν έχει προγραμματιστεί κανάλι Προτεραιότητας, ο πομποδέκτης αυτόματα αλλάζει στο κανάλι Προτεραιότητας κατά τη λήψη μίας κλήσης σε εκείνο το κανάλι, ακόμη και εάν η κλήση λαμβάνεται σε ένα κανονικό κανάλι.

- Η ένδειξη  εμφανίζεται όταν το επιλεγμένο κανάλι είναι το κανάλι Προτεραιότητας (ανάλογα με τις ρυθμίσεις του εμπόρου).



## ΕΠΑΝΑΦΟΡΑ ΣΑΡΩΣΗΣ

Το κανάλι Επαναφοράς Σάρωσης είναι το κανάλι που επιλέγεται όταν πατάτε τον διακόπτη **PTT** για να μεταδώσετε κατά τη διάρκεια της σάρωσης. Ο έμπορός σας μπορεί να προγραμματίσει έναν από τους ακόλουθους τύπους των καναλιών Επαναφοράς Σάρωσης:

- **Επιλεγμένο:** Το τελευταίο κανάλι που επιλέχτηκε πριν τη σάρωση.
- **Επιλεγμένο + Απάντηση:** Όπως και με το “Επιλεγμένο” και επιπλέον μπορείτε να απαντήσετε σε κλήσεις στο κανάλι στο οποίο έχει διακοπεί η σάρωση.
- **Προτεραιότητα:** Το κανάλι Προτεραιότητας.
- **Προτεραιότητα + Απάντηση:** Όπως και με το “Προτεραιότητα” και επιπλέον μπορείτε να απαντήσετε σε κλήσεις στο κανάλι στο οποίο έχει διακοπεί η σάρωση.
- **Τελευταίος Κληθείς + Επιλεγμένο:** Το τελευταίο κανάλι στο οποίο λάβατε μία κλήση.

## ΔΙΑΓΡΑΦΗ/ΠΡΟΣΘΗΚΗ ΣΑΡΩΣΗΣ

Μπορείτε να προσθέσετε και να αφαιρέσετε ζώνες και/ή κανάλια/διακριτικά ομάδων από και προς τη λίστα σάρωσής σας.

- 1 Επιλέξτε την επιθυμητή ζώνη ή/και κανάλι/διακριτικό ομάδας.
- 2 Πατήστε το πλήκτρο που έχει προγραμματιστεί ως **[Προσθήκη/Διαγραφή Ζώνης]** (για να προσθέσετε/αφαιρέσετε ζώνες) ή **[Προσθήκη/Αφαίρεση Σάρωσης]** (για να προσθέσετε/αφαιρέσετε κανάλια/διακριτικά ομάδων).
  - Μπορείτε επίσης να πατήσετε παρατεταμένα το πλήκτρο που έχει προγραμματιστεί ως **[Προσθήκη/Αφαίρεση Σάρωσης]** για να προσθέσετε/αφαιρέσετε ζώνες.
  - Όταν προστεθεί ένα κανάλι/Διακριτικό ομάδας σε σάρωση, εμφανίζεται το εικονίδιο  στην οθόνη.
  - Όταν προστεθεί μια ζώνη σε σάρωση, εμφανίζεται το εικονίδιο  στην οθόνη.

---

---

# FleetSync: ΑΛΦΑΡΙΘΜΗΤΙΚΗ ΛΕΙΤΟΥΡΓΙΑ ΑΜΦΙΔΡΟΜΗΣ ΤΗΛΕΕΙΔΟΠΟΙΗΣΗΣ

---

---

Το FleetSync είναι μία Αλφαριθμητική λειτουργία αμφίδρομης τηλεειδοποίησης και αποτελεί πρωτόκολλο ιδιοκτησίας της **JVC KENWOOD Corporation**.

Σημείωση: Αυτή η λειτουργία είναι διαθέσιμη μόνο στην αναλογική λειτουργία.

---

## SELCALL (ΕΠΙΛΕΚΤΙΚΗ ΚΛΗΣΗ)

Το Selcall είναι μία φωνητική κλήση σε ένα σταθμό ή μία ομάδα σταθμών.

### ■ Μετάδοση

- 1 Επιλέξτε την επιθυμητή ζώνη και κανάλι.
- 2 Πατήστε το πλήκτρο που έχει προγραμματιστεί ως [**Selcall**] για να εισέλθετε στη λειτουργία Selcall.
- 3 Πατήστε το πλήκτρο  $\wedge/\vee$  για να επιλέξετε τον σταθμό που επιθυμείτε να καλέσετε.
- 4 Πατήστε τον διακόπτη **PTT** και ξεκινήστε τη συνομιλία.

### ■ Λήψη

Ένας τόνος ειδοποίησης ηχεί και ο πομποδέκτης εισέρχεται στη λειτουργία Selcall. Το διακριτικό σταθμού κλήσης εμφανίζεται όταν λαμβάνεται ένα Selcall. Μπορείτε να απαντήσετε στην κλήση πατώντας τον διακόπτη **PTT** και μιλώντας στο μικρόφωνο.

### ■ Κωδικοί Διακριτικών

Ένας κωδικός διακριτικού είναι ο συνδυασμός ενός τριψήφιου αριθμού Στόλου και ενός τετραψήφιου αριθμού διακριτικού. Κάθε πομποδέκτης διαθέτει το δικό του διακριτικό.

- Εισάγετε έναν αριθμό Στόλου (100 ~ 349) για να πραγματοποιήσετε μία ομαδική κλήση.
- Εισάγετε έναν αριθμό διακριτικού (1000 ~ 4999) για να πραγματοποιήσετε μία ανεξάρτητη κλήση στον στόλο σας.
- Εισάγετε έναν αριθμό Στόλου για να πραγματοποιήσετε μία κλήση σε κάθε μονάδα σε έναν επιλεγμένο στόλο (Κλήση στόλου).

## ΜΗΝΥΜΑ ΚΑΤΑΣΤΑΣΗΣ

Μπορείτε να αποστέλλετε και να λαμβάνετε διψήφια Μηνύματα κατάστασης, τα οποία μπορούν να αποφασιστούν στην ομάδα συνομιλίας σας. Τα μηνύματα μπορούν να περιέχουν έως και 16 αλφαριθμητικούς χαρακτήρες. Τα μηνύματα κατάστασης κυμαίνονται από 10 έως 99 (τα 80 ~ 99 φυλάσσονται για ειδικά μηνύματα).

Μπορείτε να αποθηκεύσετε έως 15 μηνύματα που έχετε λάβει (σε συνδυασμό με μηνύματα κατάστασης και σύντομα μηνύματα) στην προσωρινή αποθήκευση μνήμης του πομποδέκτη σας.

### ■ Μετάδοση

- 1 Επιλέξτε την επιθυμητή ζώνη και κανάλι.
- 2 Πατήστε το πλήκτρο που έχει προγραμματιστεί ως [**Κατάσταση**] για να εισέλθετε στη λειτουργία Κατάσταση (συνεχίστε στο βήμα 5) ή [**Selcall + Κατάσταση**] για να εισέλθετε στη λειτουργία Selcall (συνεχίστε στο βήμα 3).
- 3 Πατήστε το πλήκτρο  $\wedge/\vee$  για να επιλέξετε τον σταθμό που επιθυμείτε να καλέσετε.
  - Εάν είναι ενεργοποιημένη η Χειροκίνητη Κλήση, μπορείτε να εισάγετε το διακριτικό σταθμού με το πληκτρολόγιο μικροφώνου DTMF πατώντας και κρατώντας πατημένα τα πλήκτρα **S** ή **\***. Επαναλάβετε αυτή την διαδικασία έως ότου εισαχθεί ολόκληρο το διακριτικό.



- 4 Πατήστε το πλήκτρο **S** ή **✳** για να εισέλθετε στη λειτουργία Κατάστασης.
- 5 Πατήστε το πλήκτρο **∧/∨** για να επιλέξετε την κατάσταση που επιθυμείτε να μεταδώσετε.
  - Εάν είναι ενεργοποιημένη η Χειροκίνητη Κλήση, μπορείτε να εισάγετε το διακριτικό κατάστασης με το πληκτρολόγιο μικροφώνου DTMF (ανατρέξτε στο βήμα 3 παραπάνω).
- 6 Πατήστε τον διακόπτη **PTT** για να ξεκινήσετε την κλήση.
  - Στην οθόνη εμφανίζεται η ένδειξη "COMPLETE" όταν η κατάσταση μεταδοθεί με επιτυχία.

## ■ Λήψη

Εμφανίζεται ένα διακριτικό καλύντος ή μήνυμα κειμένου όταν λαμβάνεται μια κλήση Κατάστασης. Πατήστε οποιοδήποτε πλήκτρο για να επιστρέψετε στην κανονική λειτουργία.

## ■ Αναθώρηση Μηνυμάτων στην Προσωρινή Μνήμη Αποθήκευσης

- 1 Πατήστε το πλήκτρο που έχει προγραμματιστεί ως **[Προσωρινή Αποθήκευση]** ή πατήστε παρατεταμένα το πλήκτρο που έχει προγραμματιστεί ως **[Selcall]**, **[Κατάσταση]**, ή **[Selcall + Κατάσταση]** για να εισέλθετε στη λειτουργία Stack (Σωρού).
  - Εμφανίζεται το μήνυμα που ελήφθη τελευταία.
- 2 Πατήστε το πλήκτρο **∧/∨** για να επιλέξετε το επιθυμητό μήνυμα.
  - Οι τύποι μηνυμάτων ταυτοποιούνται ως εξής:  
ID: Διακριτικό Καλούντος, ST: Μήνυμα Κατάστασης, ME: Σύντομο Μήνυμα
  - Πατήστε παρατεταμένα το **S** ή το **✳** για 1 δευτερόλεπτο για να επαναλάβετε κυκλικά τις πληροφορίες εμφάνισης ως εξής:  
Όνομα Διακριτικού > Κατάσταση/Σύντομο Μήνυμα > Κανάλι/Διακριτικό Ομάδας
- 3 Πατήστε το πλήκτρο **Δ** για να επιστρέψετε στην κανονική λειτουργία.
  - Για να διαγράψετε το επιλεγμένο μήνυμα, πατήστε το πλήκτρο **A** ή **#**. Για να επιβεβαιώσετε τη διαγραφή, πατήστε το πλήκτρο **S** ή **✳**.
  - Για να διαγράψετε όλα τα μηνύματα, πατήστε παρατεταμένα το πλήκτρο **A** ή **#** για 1 δευτερόλεπτο. Για να επιβεβαιώσετε τη διαγραφή, πατήστε το πλήκτρο **S** ή **✳**.

## ΣΥΝΤΟΜΑ ΜΗΝΥΜΑΤΑ

Αυτός ο πομποδέκτης μπορεί να λάβει σύντομα μηνύματα δεδομένων που περιέχουν έως 48 χαρακτήρες.

- Τα ληφθέντα σύντομα μηνύματα προβάλλονται όπως και τα μηνύματα Κατάστασης. Μπορείτε να αποθηκεύσετε έως 15 μηνύματα που έχετε λάβει (σε συνδυασμό με μηνύματα κατάστασης και σύντομα μηνύματα) στην προσωρινή αποθήκευση μνήμης του πομποδέκτη σας.

## ΑΝΑΦΟΡΑ GPS

Τα δεδομένα GPS μπορούν μη αυτόματα να μεταδίδονται με το πάτημα του πλήκτρου που έχει προγραμματιστεί ως [Αποστολή των δεδομένων GPS]. Εάν έχει ρυθμιστεί από τον έμπορό σας, τα δεδομένα GPS μπορούν να μεταδοθούν αυτόματα σε προκαθορισμένο χρονικό διάστημα.

- Όταν χρησιμοποιείτε τα NX-720G/ NX-820G, πρέπει να συνδέσετε κεραία GPS KRA-40.
- Όταν χρησιμοποιείτε τα NX-720/ NX-820, πρέπει να συνδέσετε εξωτερική μονάδα GPS.
- Όταν ενεργοποιηθεί η ισχύς ή/και η κατάσταση της λήψης από το δορυφόρο GPS είναι κακή, μπορεί να διαρκέσει περισσότερο η ολοκλήρωση της εύρεσης θέσης.

---

---

## ΣΗΜΑΤΟΔΟΤΗΣΗ 5-ΤΟΝΩΝ

---

---

Η Σηματοδότηση 5-τόνων είναι ενεργοποιημένη ή απενεργοποιημένη από τον έμπορό σας. Αυτή η λειτουργία ανοίγει τη φίμωση μόνο όταν λαμβάνει ο πομποδέκτης τους 5 τόνους που έχουν προγραμματιστεί στον πομποδέκτη σας. Οι πομποδέκτες που δεν μεταδίδουν τους σωστούς τόνους δεν θα ακούγονται.

### SELCALL (ΕΠΙΛΕΚΤΙΚΗ ΚΛΗΣΗ)

Το Selcall είναι μία φωνητική κλήση σε ένα σταθμό ή μία ομάδα σταθμών.

#### ■ Μετάδοση

- 1 Επιλέξτε την επιθυμητή ζώνη και κανάλι.
- 2 Πατήστε το πλήκτρο που έχει προγραμματιστεί ως **[Selcall]** για να εισέλθετε στη λειτουργία Selcall.
- 3 Πατήστε το πλήκτρο  $\wedge/\vee$  για να επιλέξετε τον σταθμό που επιθυμείτε να καλέσετε.
  - Εάν χρησιμοποιείτε πληκτρολόγιο μικροφώνου DTMF, μπορείτε να εισάγετε απευθείας το διακριτικό σταθμού.
- 4 Πατήστε το πλήκτρο που έχετε προγραμματίσει ως **[Κλήση 1]** έως **[Κλήση 6]** και ξεκινήστε τη συνομιλία σας.

---

Σημείωση: Επιπλέον, μπορείτε επίσης να χρησιμοποιήσετε τα πλήκτρα που έχουν οριστεί ως **[Ψηφίο 1x Κάτω]**, **[Ψηφίο 1x Επάνω]**, **[Ψηφίο 10x Κάτω]** και **[Ψηφίο 10x Επάνω]** για να ρυθμίσετε τον αριθμό Selcall. Το **[Ψηφίο 1x προς τα Επάνω/Κάτω]** αυξάνει/μειώνει τον αριθμό Επιλεκτικής Κλήσης κατά 1 κάθε φορά που πατιέται το πλήκτρο. Το **[Ψηφίο 10x προς τα Επάνω/Κάτω]** αυξάνει/μειώνει τον αριθμό Επιλεκτικής Κλήσης κατά 10 κάθε φορά που πατιέται το πλήκτρο.

---

#### ■ Λήψη

Όταν λαμβάνετε κλήση που περιέχει τους σωστούς τόνους, ο πομποδέκτης θα εισέλθει στη λειτουργία Επιλεκτικής Κλήσης. Θα ακουστεί ένας προειδοποιητικός ήχος και εμφανίζεται το Διακριτικό του σταθμού κλήσης στην οθόνη. Πατήστε οποιοδήποτε πλήκτρο για να επιστρέψετε στην κανονική λειτουργία.

### ΜΗΝΥΜΑ ΚΑΤΑΣΤΑΣΗΣ

Μπορείτε να αποστέλλετε και να λαμβάνετε Μηνύματα κατάστασης, τα οποία μπορούν να αποφασιστούν στην ομάδα συνομιλίας σας. Τα μηνύματα μπορούν να περιέχουν έως και 16 αλφαριθμητικούς χαρακτήρες.

Έως 15 ληφθέντα μηνύματα μπορούν να αποθηκευτούν στην προσωρινή μνήμη του πομποδέκτη σας.

#### ■ Μετάδοση

- 1 Επιλέξτε την επιθυμητή ζώνη και κανάλι.
- 2 Πατήστε το πλήκτρο που έχει προγραμματιστεί ως **[Κατάσταση]** για να εισέλθετε στη λειτουργία Κατάσταση (συνεχίστε στο βήμα 5) ή **[Selcall + Κατάσταση]** για να εισέλθετε στη λειτουργία Selcall (συνεχίστε στο βήμα 3).
- 3 Πατήστε το πλήκτρο  $\wedge/\vee$  για να επιλέξετε τον σταθμό που επιθυμείτε να καλέσετε.

- Στη Λειτουργία Λίστας Επιλεκτικής Κλήσης, πατήστε παρατεταμένα το πλήκτρο **S** ή **\*** για 1 δευτερόλεπτο για να εισέλθετε στη λειτουργία Μη Αυτόματης Εισαγωγής. Πατήστε το πλήκτρο  $\wedge/\vee$  για να επιλέξετε το ψηφίο που θέλετε να αλλάξετε, και μετά περιστρέψτε τον Επιλογέα για να αλλάξετε τον Κωδικό προς τα Επάνω ή Κάτω. Αλλιώς, μπορείτε να εισάγετε απευθείας τον Κωδικό με τη χρήση του πληκτρολογίου μικροφώνου DTMF.
- 4 Πατήστε το πλήκτρο **S** ή **\*** για να εισέλθετε στη λειτουργία Κατάστασης.
  - 5 Πατήστε το πλήκτρο  $\wedge/\vee$  για να επιλέξετε την κατάσταση που επιθυμείτε να μεταδώσετε.
    - Στη Λειτουργία Λίστας Επιλεκτικής Κλήσης, πατήστε παρατεταμένα το πλήκτρο **S** ή **\*** για 1 δευτερόλεπτο για να εισέλθετε στη λειτουργία Μη Αυτόματης Εισαγωγής. Πατήστε το πλήκτρο  $\wedge/\vee$  για να επιλέξετε το ψηφίο που θέλετε να αλλάξετε, και μετά περιστρέψτε τον Επιλογέα για να αλλάξετε τον Κωδικό προς τα Επάνω ή Κάτω. Αλλιώς, μπορείτε να εισάγετε απευθείας τον Κωδικό με τη χρήση του πληκτρολογίου μικροφώνου DTMF.
  - 6 Πατήστε το πλήκτρο που έχει προγραμματιστεί ως **[Κλήση 1]** έως **[Κλήση 6]** για να ξεκινήσετε μια κλήση.

## ■ Λήψη

Εμφανίζεται ένα διακριτικό καλύντος ή μήνυμα κειμένου όταν λαμβάνεται μια κλήση Κατάστασης. Πατήστε οποιοδήποτε πλήκτρο για να επιστρέψετε στην κανονική λειτουργία.

---

---

# ΚΛΗΣΕΙΣ DTMF (ΔΙΠΛΟΥ ΤΟΝΟΥ ΠΟΛΛΑΠΛΗΣ ΣΥΧΝΟΤΗΤΑΣ)

---

---

## ΧΕΙΡΟΚΙΝΗΤΗ ΚΛΗΣΗ

- 1 Πατήστε παρατεταμένα το διακόπτη **PTT**.
- 2 Εισάγετε τα επιθυμητά ψηφία με το πληκτρολόγιο μικροφώνου DTMF.
  - Εάν αφήσετε τον διακόπτη **PTT**, η λειτουργία μετάδοσης θα ολοκληρωθεί ακόμη και εάν δεν έχει αποσταλεί ολόκληρος ο αριθμός.
  - Εάν η λειτουργία **PTT** με Αυτόματο Πληκτρολόγιο έχει ενεργοποιηθεί από τον έμπορό σας, δεν είναι απαραίτητο να πατήσετε τον διακόπτη **PTT** για να μεταδώσετε. Μπορείτε να πραγματοποιήσετε την κλήση απλά πατώντας τα πλήκτρα μικροφώνου DTMF.

### ■ Αποθήκευση & Αποστολή

- 1 Πατήστε το πλήκτρο που έχει προγραμματιστεί ως **[Αυτόματη Κλήση]**.
- 2 Εισάγετε έως και 30 ψηφία με το πληκτρολόγιο μικροφώνου DTMF.
- 3 Πατήστε τον διακόπτη **PTT** για να πραγματοποιήσετε την κλήση.

## ΑΥΤΟΜΑΤΗ ΚΛΗΣΗ

Η αυτόματη κλήση σας επιτρέπει να καλέσετε γρήγορα αριθμούς DTMF που έχουν προγραμματιστεί στον πομποδέκτη σας.

- 1 Πατήστε το πλήκτρο που έχει προγραμματιστεί ως **[Αυτόματη Κλήση]**.
  - Η πρώτη καταχώρηση στη λίστα Αυτόματης Κλήσης εμφανίζεται στην οθόνη.
- 2 Πατήστε το πλήκτρο  $\hat{\sim}/\sim$  για να επιλέξετε έναν αριθμό από τη λίστα αυτόματης κλήσης.
  - Μπορείτε επίσης να εισάγετε έναν αριθμό από το 01 ~ 32 απευθείας χρησιμοποιώντας το πληκτρολόγιο μικροφώνου DTMF.
- 3 Πατήστε τον διακόπτη **PTT** για να πραγματοποιήσετε την κλήση.

### ■ Αποθήκευση Καταχώρησης Αυτόματης Κλήσης

- 1 Πατήστε το πλήκτρο που έχει προγραμματιστεί ως **[Προγραμματισμός Αυτόματης Κλήσης]**.
- 2 Πατήστε το πλήκτρο  $\hat{\sim}/\sim$  για να επιλέξετε έναν αριθμό αποθήκευσης στη μνήμη.
- 3 Πατήστε το πλήκτρο **S** ή **X** για να εισάγετε ένα όνομα για τον αριθμό της λίστας.
- 4 Πατήστε το πλήκτρο  $\hat{\sim}/\sim$  για να επιλέξετε ψηφίο.
- 5 Πατήστε το πλήκτρο **C>** για αποδοχή του εισηγμένου ψηφίου και μετακίνηση του δρομέα προς τα δεξιά.
  - Πατήστε το πλήκτρο **A** ή **#** για να διαγράψετε ένα λανθασμένο ψηφίο. Πατήστε παρατεταμένα το πλήκτρο **A** ή **#** για να διαγράψετε όλα τα ψηφία.
- 6 Επαναλάβετε τα βήματα 4 και 5 για να εισάγετε ολόκληρο το όνομα.
- 7 Πατήστε το πλήκτρο **S** ή **X** για να αποδεχτείτε το όνομα και να εισάγετε έναν αριθμό.
- 8 Πατήστε το πλήκτρο  $\hat{\sim}/\sim$  για να επιλέξετε ψηφίο.
  - Μπορείτε επίσης να εισάγετε ψηφία απευθείας με τη χρήση του πληκτρολογίου μικροφώνου DTMF.
- 9 Πατήστε το πλήκτρο **S** ή **X** για να αποδεχτείτε το εισηγμένο ψηφίο.
  - Πατήστε το πλήκτρο **A** ή **#** για να διαγράψετε ένα λανθασμένο ψηφίο. Πατήστε παρατεταμένα το πλήκτρο **A** ή **#** για να διαγράψετε όλα τα ψηφία.
- 10 Επαναλάβετε τα βήματα 8 και 9 για να εισάγετε ολόκληρο τον αριθμό.

11 Πατήστε το πλήκτρο **S** ή **\*** για να αποδεχτείτε τον αριθμό και να αποθηκεύσετε την καταχώρηση.

## ■ Διαγραφή Καταχώρησης Αυτόματης Κλήσης

- 1 Πατήστε το πλήκτρο που έχει προγραμματιστεί ως [Προγραμματισμός Αυτόματης Κλήσης].
- 2 Πατήστε το πλήκτρο  $\wedge/\surd$  για να επιλέξετε έναν αριθμό αποθήκευσης στη μνήμη.
- 3 Πατήστε το πλήκτρο **A** ή **#**.
  - Εμφανίζεται στην οθόνη η ένδειξη “DELETE”.
  - Επιπλέον, μπορείτε να πατήσετε παρατεταμένα το πλήκτρο **A** ή **#** για να διαγράψετε όλες τις καταχωρήσεις.
- 4 Πατήστε το πλήκτρο **S** ή **\*** για να επιβεβαιώσετε τη διαγραφή.

## ΕΠΑΝΑΚΛΗΣΗ

- 1 Πατήστε το πλήκτρο που έχει προγραμματιστεί ως [Αυτόματη Κλήση].
- 2 Πατήστε το πλήκτρο **\***, και μετά πατήστε το πλήκτρο **0**.
  - Εάν δεν υπάρχουν δεδομένα στη μνήμη επανάκλησης, θα ακουστεί τόνος σφάλματος.
- 3 Πατήστε τον διακόπτη **PTT** για να πραγματοποιήσετε την κλήση.

## ΑΠΕΝΕΡΓΟΠΟΙΗΣΗ

Αυτή η λειτουργία χρησιμοποιείται όταν ο πομποδέκτης κλαπεί ή χαθεί. Όταν ο πομποδέκτης λάβει μία κλήση που περιέχει έναν κωδικό απενεργοποίησης, ο πομποδέκτης απενεργοποιείται. Ο κωδικός απενεργοποίησης ακυρώνεται όταν ο πομποδέκτης λάβει μία κλήση με κωδικό επαναφοράς.

- Εμφανίζεται η ένδειξη “STUN” στην οθόνη όταν ο πομποδέκτης είναι απενεργοποιημένος.

---

---

## ΠΡΟΗΓΜΕΝΕΣ ΛΕΙΤΟΥΡΓΙΕΣ

---

---

### ΚΛΗΣΕΙΣ ΕΠΕΙΓΟΥΣΑΣ ΑΝΑΓΚΗΣ

Εάν ο πομποδέκτης σας έχει προγραμματιστεί με τη λειτουργία Επείγουσας Ανάγκης, μπορείτε να πραγματοποιείτε κλήσεις επείγουσας ανάγκης.

- 1 Πατήστε παρατεταμένα το πλήκτρο που έχει προγραμματιστεί ως **[Επείγουσα Ανάγκη]**.
  - Απευθυνθείτε στον έμπορό σας για πληροφορίες σχετικά με το χρόνο που χρειάζεται να κρατήσετε πατημένο αυτό το πλήκτρο πριν ο πομποδέκτης εισέλθει στη λειτουργία Επείγουσας Ανάγκης.
  - Όταν ο πομποδέκτης μεταβαίνει στη λειτουργία Επείγουσας Ανάγκης, αλλάζει στο κανάλι Επείγουσας Ανάγκης και ξεκινά τη μετάδοση βάσει του τρόπου που έχει καθοριστεί από τον έμπορό σας.
- 2 Για να εξέλθετε από τη λειτουργία Επείγουσας Ανάγκης, πατήστε ξανά το πλήκτρο **[Επείγουσα Ανάγκη]**.
  - Εάν η λειτουργία Επείγουσας Ανάγκης ολοκληρώσει έναν προκαθορισμένο αριθμό κύκλων, διακόπτεται αυτομάτως και ο πομποδέκτης επιστρέφει στη ζώνη και το κανάλι που χρησιμοποιούσαν πριν την είσοδο στη λειτουργία Επείγουσας Ανάγκης.

---

#### Σημειώσεις:

- ◆ Ο έμπορός σας μπορεί να ρυθμίσει τον πομποδέκτη να εκπέμπει έναν τόνο κατά τη μετάδοση σε λειτουργία Επείγουσας Ανάγκης.
  - ◆ Ο έμπορός σας μπορεί να ρυθμίσει τον πομποδέκτη να εκπέμπει τόνους και να λαμβάνει σήματα όπως συνήθως, ή να σιγάσει το megάφωνο κατά τη διάρκεια της λειτουργίας Επείγουσας Ανάγκης.
- 

### ΚΡΥΠΤΟΦΩΝΙΚΗ ΣΥΣΚΕΥΗ (ΑΝΑΛΟΓΙΚΗ) / ΚΩΔΙΚΟΠΟΙΗΣΗ (ΨΗΦΙΑΚΗ)

#### ■ Ασφαλής (Κωδικοποιημένη) Μετάδοση

Πατήστε το πλήκτρο που έχει προγραμματιστεί ως **[Κρυπτοφωνική Συσκευή / Κωδικοποίηση]** για να μεταβεί ο πομποδέκτης σε ασφαλή (κωδικοποιημένη) μετάδοση.

- Εμφανίζεται το εικονίδιο  στην οθόνη.
- Με το πάτημα του διακόπτη **PTT** μετά την ενεργοποίηση της λειτουργίας Κρυπτοφωνικής Συσκευής ή Κωδικοποίησης, κωδικοποιείται το μεταδιδόμενο σήμα.

#### ■ Επιλογή Κωδικού Κρυπτοφώνησης ή Κλειδιού Κωδικοποίησης

- 1 Πατήστε το πλήκτρο που έχει προγραμματιστεί ως **[Κωδικός Κρυπτοφωνικής συσκευής/ Κωδικοποίησης]** για να εισέλθετε στη λειτουργία Επιλογής Κωδικού ή Κλειδιού.
- 2 Πατήστε το πλήκτρο  για να αυξήσετε ή να μειώσετε τον κωδικό ή το κλειδί.
  - Υπάρχουν 16 διαθέσιμοι κωδικού Κρυπτοφώνησης ή κλειδιά Κωδικοποίησης (1 ~ 16).

### ΣΗΜΑΤΟΔΟΤΗΣΗ

#### ■ Αθόρυβη Ομιλία (QT) / Ψηφιακά Φιωμένη Επικοινωνία (DQT)

Ο έμπορός σας μπορεί να έχει προγραμματίσει σηματοδοσία QT ή DQT στα κανάλια του πομποδέκτη σας. Ένας τόνος QT / κωδικός DQT είναι ένας υποχηθικός τόνος/κωδικός που σας επιτρέπει να αγνοείτε (να μην ακούτε) κλήσεις από άλλους που χρησιμοποιούν το ίδιο κανάλι.

#### Τόνος Επιλεγόμενος από το Χρήστη (OST)

Εάν ένα πλήκτρο έχει προγραμματιστεί ως **[OST]**, μπορείτε να επαναπρογραμματίσετε τις ρυθμίσεις QT/DQT σε κάθε κανάλι.

- 1 Επιλέξτε το επιθυμητό κανάλι.
- 2 Πατήστε παρατεταμένα το πλήκτρο που έχει προγραμματιστεί ως **[OST]** για 1 δευτερόλεπτο.
- 3 Πατήστε το πλήκτρο  $\wedge/\vee$  για να επιλέξετε τον επιθυμητό τόνο ή κωδικό.
  - Ο έμπορός σας μπορεί να ρυθμίσει έως και 40 τόνους/κωδικούς.
- 4 Όταν ολοκληρώσετε τη λειτουργία με το OST, πατήστε ξανά το πλήκτρο **[OST]** για να απενεργοποιήσετε τη λειτουργία OST.

## ■ Αριθμός Ραδιοπρόσβασης (RAN)

Ο RAN είναι ένα καινούριο σύστημα σηματοδότησης που έχει σχεδιαστεί για τις ψηφιακές ραδιοεπικοινωνίες.

Όταν ένα κανάλι έχει ρυθμιστεί με RAN, η φήμωση ανοίγει μόνο όταν λαμβάνεται μία κλήση που περιέχει ένα αντίστοιχο RAN. Εάν μία κλήση που περιέχει διαφορετικό RAN πραγματοποιείται στο ίδιο κανάλι που χρησιμοποιείτε, δε θα ακούσετε την κλήση. Αυτό σας επιτρέπει να αγνοείτε (να μην ακούτε) κλήσεις από άλλους που χρησιμοποιούν το ίδιο κανάλι.

## ■ Προαιρετική Σηματοδότηση

Ο έμπορός σας μπορεί επίσης να προγραμματίσει αρκετούς τύπους προαιρετικών σηματοδοσιών για τα κανάλια του πομποδέκτη σας.

**Σηματοδότηση 5-τόνων:** Ανατρέξτε στο κεφάλαιο “SELCALL (ΕΠΙΛΕΚΤΙΚΗ ΚΛΗΣΗ)” στη σελίδα 12.

**Σηματοδότηση DTMF:** Η Σηματοδότηση DTMF ανοίγει τη φήμωση μόνο όταν ο πομποδέκτης σας λαμβάνει μία κλήση που περιέχει έναν αντίστοιχο κωδικό DTMF.

**Σηματοδότηση FleetSync:** Ανατρέξτε στο κεφάλαιο “SELCALL (ΕΠΙΛΕΚΤΙΚΗ ΚΛΗΣΗ)” στη σελίδα 10.

**Σηματοδότηση Διακριτικού NXDN:** Το Διακριτικό NXDN είναι ένα προαιρετικό σύστημα σηματοδότησης που είναι διαθέσιμο μόνο για ψηφιακές επικοινωνίες.

## MONITOR/ ΑΠΕΝΕΡΓΟΠΟΙΗΣΗ ΦΙΜΩΣΗΣ

Μπορείτε να χρησιμοποιήσετε το πλήκτρο που έχει προγραμματιστεί ως **[Monitor]** ή **[Απενεργοποίηση Φήμωσης]** για να ακούσετε αδύναμα σήματα που δεν μπορείτε να ακούσετε κατά τη διάρκεια κανονικής λειτουργίας, και να ρυθμίσετε την ένταση όταν δεν υπάρχουν σήματα στο επιλεγμένο σας κανάλι.



- Εμφανίζεται το εικονίδιο  στην οθόνη όταν είναι ενεργοποιημένο το Monitor ή Απενεργοποίηση Φήμωσης.

Ο έμπορός σας μπορεί να προγραμματίσει ένα πλήκτρο με μία από τέσσερις λειτουργίες Monitor/Απενεργοποίηση Φήμωσης:

- **Monitor:** Πατήστε για απενεργοποίηση της Σηματοδότησης QT, DQT, DTMF, 5-τόνων, ή FleetSync. Πατήστε ξανά για να επιστρέψετε στην κανονική λειτουργία.
- **Στιγμιαίο Monitor:** Πατήστε παρατεταμένα για απενεργοποίηση της Σηματοδότησης QT, DQT, DTMF, 5-τόνων, ή FleetSync. Αφήστε για να επιστρέψετε στην κανονική λειτουργία.
- **Απενεργοποίηση Φήμωσης:** Πατήστε για να ακούσετε το θόρυβο του περιβάλλοντος. Πατήστε ξανά για να επιστρέψετε στην κανονική λειτουργία.
- **Στιγμιαία Απενεργοποίηση Φήμωσης:** Πατήστε παρατεταμένα για να ακούσετε το θόρυβο του περιβάλλοντος. Αφήστε για να επιστρέψετε στην κανονική λειτουργία.

## ■ Επίπεδο Φήμωσης

Εάν ένα πλήκτρο έχει προγραμματιστεί ως [Επίπεδο Φήμωσης], μπορείτε να ρυθμίσετε το επίπεδο φήμωσης του πομποδέκτη σας:

- 1 Πατήστε το πλήκτρο που έχει προγραμματιστεί ως **[Επίπεδο Φίμωσης]**.
  - Το τρέχον επίπεδο φίμωσης εμφανίζεται στην οθόνη.
- 2 Πατήστε το πλήκτρο  για να επιλέξετε το επιθυμητό επίπεδο φίμωσης από το 0 έως το 9.
- 3 Πατήστε το πλήκτρο **S** ή  για να αποθηκευτεί η νέα ρύθμιση.

## ΕΝΔΕΙΞΗ ΙΣΧΥΟΣ ΣΗΜΑΤΟΣ

Η ένδειξη ισχύος σήματος εμφανίζει την ισχύ των λαμβανόμενων κλήσεων. Δεν εμφανίζεται εικονίδιο όταν δεν υπάρχει σήμα.



Δυνατό



Επαρκές



Αδύναμο



Πολύ αδύναμο

Αναβοσβήνει το  όταν είναι εκτός εμβέλειας (μόνο στο NXDN Trunking).

## ΣΥΣΤΗΜΑ ΑΝΑΓΓΕΛΙΩΝ (PA)

Το σύστημα PA μπορεί να χρησιμοποιηθεί μόνο με εξωτερικό μεγάφωνο.

- 1 Πατήστε το πλήκτρο που έχει προγραμματιστεί ως **[Σύστημα Αναγγελιών]** για να ενεργοποιήσετε τη λειτουργία Συστήματος Αναγγελιών.
  - Εμφανίζεται το εικονίδιο  στην οθόνη.
- 2 Πατήστε παρετεταμένα τον διακόπτη **PTT**, και μετά μιλήστε στο μικρόφωνο για να κάνετε την αναγγελία σας μέσω του εξωτερικού μεγαφώνου.
- 3 Πατήστε ξανά το πλήκτρο **[Σύστημα Αναγγελιών]** για να εξέλθετε από το Σύστημα Αναγγελιών.

## ΕΙΔΟΠΟΙΗΣΗ ΜΕΣΩ ΚΟΡΝΑΣ

Όταν λαμβάνετε μία κλήση που ταιριάζει με την αρχική ρύθμιση της σηματοδότησης του πομποδέκτη σας, η λειτουργία Ειδοποίησης μέσω Κόρνας ηχεί την κόρνα του οχήματος ή άλλο εξωτερικό μέσο ειδοποίησης. Αυτή η λειτουργία σας ειδοποιεί σχετικά με μία κλήση που λαμβάνετε όταν είστε μακριά από το όχημά σας.

Για ενεργοποίηση και απενεργοποίηση της Ειδοποίησης μέσω Κόρνας, πατήστε το πλήκτρο που έχει προγραμματιστεί ως **[Ειδοποίηση μέσω Κόρνας]**.

- Στην οθόνη εμφανίζεται στιγμιαία το εικονίδιο  όταν ενεργοποιηθεί η λειτουργία Ειδοποίησης μέσω Κόρνας.

## ΕΞΩΤΕΡΙΚΟ ΜΕΓΑΦΩΝΟ

Όταν προσαρτήσετε ένα εξωτερικό μεγάφωνο στον πομποδέκτη μέσω του KCT-60, πατήστε το πλήκτρο που έχει προγραμματιστεί ως **[Εξωτερικό Μεγάφωνο]** για να εξέρχονται όλα τα λαμβανόμενα σήματα μέσω του εξωτερικού μεγαφώνου.

- Εμφανίζεται το εικονίδιο  στην οθόνη.

Πατήστε ξανά το πλήκτρο **[Εξωτερικό Μεγάφωνο]** για να εξέρχονται όλα τα λαμβανόμενα σήματα μόνο μέσω του ενσωματωμένου μεγαφώνου.

## ΦΩΤΕΙΝΟΤΗΤΑ ΟΘΟΝΗΣ

Μπορείτε να αλλάξετε κυκλικά τη φωτεινότητα από υψηλή, χαμηλή και σβηστή πατώντας το πλήκτρο που έχει προγραμματιστεί ως **[Φωτεινότητα Οθόνης LCD]**.



---

---

## ΛΕΙΤΟΥΡΓΙΕΣ ΣΤΟ ΠΕΡΙΘΩΡΙΟ

---



---

### ΧΡΟΝΟΠΕΡΙΟΡΙΣΜΟΣ (TOT)

Ο Χρονοπεριορισμός σας αποτρέπει από το να χρησιμοποιείτε ένα κανάλι για μεγάλο χρονικό διάστημα. Εάν μεταδίδετε συνεχώς για ένα προκαθορισμένο χρονικό διάστημα, ο πομποδέκτης σταματά τη μετάδοση και ηχεί ένας τόνος ειδοποίησης. Αφήστε τον διακόπτη ΡΤΤ.

### ΒΟΗΘΗΤΙΚΗ ΘΥΡΑ

Πατήστε το πλήκτρο που έχει προγραμματιστεί ως **[AUX A]** ή **[AUX B]** για να ενεργοποιήσετε τη βοηθητική θύρα. Η βοηθητική θύρα χρησιμοποιείται με εξωτερικές συσκευές.

- Εμφανίζεται το εικονίδιο  στην οθόνη όταν είναι ενεργή η βοηθητική θύρα Α.
- Εμφανίζεται το εικονίδιο  στην οθόνη όταν είναι ενεργή η βοηθητική θύρα Β.

### ΑΠΕΝΕΡΓΟΠΟΙΗΣΗ ΕΚΠΟΜΠΗΣ ΣΕ ΚΑΤΕΙΛΗΜΜΕΝΟ ΚΑΝΑΛΙ (BCL)

Εάν έχει ρυθμιστεί το BCL από το έμπορό σας, δεν θα μπορείτε να μεταδώσετε εάν το κανάλι χρησιμοποιείται ήδη.

- Εμφανίζεται η ένδειξη “BUSY” στην οθόνη όταν πατάτε τον διακόπτη ΡΤΤ. Χρησιμοποιήστε διαφορετικό κανάλι ή περιμένετε έως ότου ελευθερωθεί το κανάλι.

Εάν ο έμπορος έχει προγραμματίσει Υπέρβαση BCL για τον πομποδέκτη σας, μπορείτε να υπερβείτε τη λειτουργία BCL εάν, μόλις αφήσετε το πλήκτρο ΡΤΤ, το πατήσετε ξανά, εφόσον το κανάλι είναι κατειλημμένο.

### ΑΝΑΖΗΤΗΣΗ ΚΑΝΑΛΙΟΥ ΕΛΕΓΧΟΥ

Στα ψηφιακά κανάλια Trunking, ο πομποδέκτης αναζητά αυτόματα ένα κανάλι ελέγχου.

- Κατά την αναζήτηση ενός καναλιού ελέγχου, το εικονίδιο της κεραίας αναβοσβήνει και δεν λαμβάνεται κανένα σήμα.

### ΔΙΑΚΡΙΤΙΚΟ ΡΤΤ

Το Διακριτικό ΡΤΤ είναι ο μοναδικός κωδικός Διακριτικού του πομποδέκτη που αποστέλλεται κάθε φορά που πατάτε ή/και αφήνετε τον διακόπτη ΡΤΤ. (Το Διακριτικό ΡΤΤ μπορεί να πραγματοποιηθεί μόνο σε αναλογική λειτουργία.)

### ΣΥΣΤΟΛΟΔΙΑΣΤΟΛΕΑΣ

Εάν έχει προγραμματιστεί από τον έμπορό σας για ένα κανάλι, ο συστολοδιαστολέας αφαιρεί τα υπερβολικά παράσιτα από τα μεταδιδόμενα σήματα για μεγαλύτερη καθαρότητα σημάτων. (Ο συστολοδιαστολέας χρησιμοποιείται μόνο σε αναλογική λειτουργία.)

- Ο έμπορός σας πρέπει να ρυθμίσει τον συστολοδιαστολέα τόσο για την πλευρά της μετάδοσης όσο και για την πλευρά της λήψης ώστε να λειτουργεί ο συστολοδιαστολέας.

### ΙΣΧΥΣ ΜΕΤΑΔΟΣΗΣ

Ο έμπορός σας έχει προγραμματίσει ένα επίπεδο ισχύος μετάδοσης για κάθε κανάλι. Τα επίπεδα ισχύος μπορεί να είναι πολύ υψηλά ή πολύ χαμηλά.





Hereby, JVCKENWOOD Nederland B.V. declares that the radio equipment types NX-720-E, NX-720G-E, NX-820-E, NX-820G-E are in compliance with Directive 2014/53/EU.

The full text of the EU declaration of conformity is available at the following internet address:  
<http://www.kenwood.com/cs/com/ecdoc/>

(Note: The detail type designations are described in the EU declaration of conformity.)

<b>Model</b>		<b>Frequency range</b>	<b>Max. output power</b>
NX-720-E	TX/RX	136.000 - 174.000 MHz	25 W
NX-720G-E	TX/RX	136.000 - 174.000 MHz	25 W
	GPS	1575.42 ±1 MHz	–
NX-820-E	TX/RX	400.000 - 470.000 MHz	25 W
NX-820G-E	TX/RX	400.000 - 470.000 MHz	25 W
	GPS	1575.42 ±1 MHz	–

---

# KENWOOD

