

DMX110BT DMX110

MONITOR MIT EMPFÄNGER

BEDIENUNGSANLEITUNG

MONITOR MET ONTVANGER

GEbruIKSAANWIJZING

MONITOR CON RICEVITORE

ISTRUZIONI PER L'USO

МОНИТОР С РЕСИВЕРОМ

ІНСТРУКЦІЯ ПО ЕКСПЛУАТАЦІИ

МОНИТОР З ПРИЙМАЧЕМ

ІНСТРУКЦІЯ З ЕКСПЛУАТАЦІЇ

JVCKENWOOD Corporation

- Aktualisierte Informationen (die aktuellste Bedienungsanleitung usw.) finden Sie unter <http://www.kenwood.com/cs/ce/>.
- Bijgewerkte informatie (de meest recente Handleiding, enz.) is beschikbaar op <http://www.kenwood.com/cs/ce/>.
- Informazioni aggiornate (il manuale di istruzioni più recente, ecc.) sono disponibili su <http://www.kenwood.com/cs/ce/>.
- Обновленная информация (последняя версия инструкции по эксплуатации и т.д.) доступна по ссылке <http://www.kenwood.com/cs/ce/>.
- Оновлена інформація (остання інструкція з експлуатації тощо) доступна на сайті <http://www.kenwood.com/cs/ce/>.

Anzeigeposition der Modellbezeichnung

Siehe „Entfernen der Ziertafel“ (S.21)

Model naam indicatie positie

Zie "Verwijderen van de afwerkingsplaat" (P.47)

Posizione di indicazione del nome del modello

Fare riferimento a "Rimozione della piastra di taglio" (P.73)

Место указания названия модели

См. «Снятие отделочной панели» (с.99)

Положення індикації назви моделі

Див.»Знімання декоративної панелі»

(Стор.125)

Ziertafel
Afwerkingsplaat
Piastra di taglio
Отделочная панель
Декоративна панель

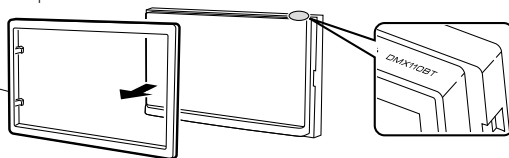

Made for



iPod



iPhone



Bluetooth®

Inhalt

Vor Verwendung	2
Hinweise zu diesem Handbuch	2
Vorsichtsmaßnahmen.....	2
Erste Schritte.....	3
Uhreinstellungen.....	4
Touchpanel-Einstellung.....	4
Grundlagen.....	5
Tastenfunktionen auf dem Frontpanel.....	5
Allgemeine Funktionen.....	5
HOME-Bildschirm Beschreibungen.....	6
Quellsteuerungsbildschirm-Beschreibungen.....	6
Bildschirm-Liste.....	6
USB.....	7
Vorbereitung.....	7
Wiedergabefunktionen.....	7
iPod/iPhone.....	9
Vorbereitung.....	9
Wiedergabefunktionen.....	9
Radio.....	11
Radio-Grundfunktionen.....	11
Die Sender voreinstellen.....	11
FM-RDS-Funktionen.....	11
Einrichten der Radiofunktion.....	12
Externe Komponenten.....	13
Nutzung von externen Audio-/Videoplayern.....	13
Rückfahrkamera.....	13
Bluetooth-Smartphone (DMX110BT).....	14
Smartphone am Gerät anmelden.....	14
Telefonanrufe annehmen.....	14
Telefonanrufe tätigen.....	15
Wiedergabe mit einem Bluetooth-Audiogerät.....	16
Löschen Sie das registrierte Bluetooth-Gerät.....	16
Audio-Steuerung.....	17
Allgemeine Audio-Steuerung.....	17
Equalizer-Steuerung.....	17
Subwoofer-Einstellungen.....	17
Fernbedienung.....	18
Funktionen der Fernbedienungstasten.....	18
Installation.....	19
Vor der Installation.....	19
Installation des Geräts.....	20
Wissenswertes über dieses Gerät.....	24
Weitere Informationen.....	24
Problembeseitigung.....	24
Urheberrechte.....	25
Technische Daten.....	26

Vor Verwendung

Vorsichtsmaßnahmen

▲ WARNUNG

■ Folgende Vorsichtsmaßnahmen beachten, um Brand oder Verletzungen zu vermeiden:

- Kurzschlüsse verhindern. Niemals Metallgegenstände (z. B. Münzen oder Werkzeug) ins Gerät stecken oder darin belassen.
- Verfolgen Sie die Anzeige des Geräts während der Fahrt nicht für längere Zeit.
- Falls bei der Installation Probleme auftreten, nehmen Sie Kontakt mit Ihrem KENWOOD-Händler auf.

■ Vorsichtsmaßnahmen bei der Verwendung dieses Gerätes

- Falls Sie optionale Zusatzgeräte kaufen, kontaktieren Sie Ihren KENWOOD-Händler, um sicherzustellen, dass sie mit dem Gerät kompatibel sind und in Ihrer Region verwendet werden können.
- Das Radio Data System bzw. Radio Broadcast Data System funktioniert nur in Regionen mit Sendern, die diese Dienste unterstützen.

■ Schutz des Monitors

- Um den Monitor vor Beschädigungen zu schützen, sollten Sie ihn nicht mit einem Kugelschreiber oder einem ähnlichen spitzen Gegenstand bedienen.

■ Gerät reinigen

Ist das Frontpanel des Geräts verschmutzt, reinigen Sie es mit einem weichen, trockenen Tuch, z. B. mit einem Silikon Tuch. Ist das Frontpanel stark verschmutzt, entfernen Sie den Schmutz mit einem angefeuchteten Tuch (mit neutralem Reinigungsmittel) und wischen Sie es anschließend wieder mit einem weichen trockenen Tuch ab.

▲ ACHTUNG

- Kein Reinigungsmittel direkt auf das Gerät sprühen. Dies könnte die mechanischen Bauteile beschädigen. Das Frontpanel nicht mit einem harten Tuch oder Lösungsmitteln wie z. B. Verdüner oder Alkohol reinigen. Dies könnte die Oberfläche zerkratzen oder Aufdrucke ablösen.

■ Gerät zurücksetzen

Falls das Gerät bzw. das angeschlossene Gerät nicht richtig funktioniert, Gerät zurücksetzen.

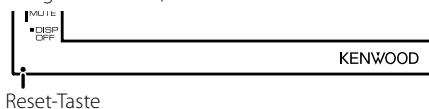

Hinweise zu diesem Handbuch

- Die in dieser Anleitung gezeigten Bedienelemente sind Beispiele, die zur Verdeutlichung der Funktionen dienen sollen. Aus diesem Grund kann es zu Abweichungen vom vorliegenden Panel kommen.
- Bei der Beschreibung von Bedienvorgängen verweisen eckige Klammern auf Touchkeys bzw. Tasten, die Sie bedienen sollen.
 - < >: Bezeichnung der Tasten auf dem Panel.
 - []: Bezeichnung der Touchkeys.

Erste Schritte

1 Stellen Sie den Zündschlüssel Ihres Autos auf "ACC".

Das Gerät ist eingeschaltet.

2 Drücken Sie die <MENU>-Taste.

3 Drücken Sie [Setup].



4 Drücken Sie den entsprechenden Touchkey und stellen Sie den Wert ein.

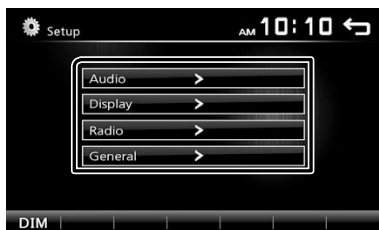

General

Language

Wählen Sie die für den Steuerungsbildschirm und die Einstellungselemente zu verwendende Sprache. Die Werkseinstellung ist „English“ (Englisch).

1) Berühren Sie [Language] (Sprache).

2) Wählen Sie die gewünschte Sprache.

* Sie können die Seite ändern, um mehr Elemente anzuzeigen, indem Sie auf [↑]/[↓] drücken.

BT Auto Connect

Das Gerät stellt die Verbindung automatisch wieder her, wenn das zuletzt verbundene Bluetooth-Gerät in Reichweite ist.

„ON“ (EIN) (Werkseinstellung), „OFF“ (AUS)

Clock Setting

Stellt die Uhrzeit ein. **(S.4)**.

Default

Berühren Sie [Default], um alle Einstellungen auf die ursprünglichen Standardeinstellungen zu stellen.

5 Berühren Sie [↩].

Audio

Sound Effect

Zeigt den Equalizer-Bildschirm an. **(S.17)**

Beep

Aktiviert oder deaktiviert den Tastenberührungston.

„ON“ (EIN) (Werkseinstellung), „OFF“ (AUS)

Loudness

Legt die Verstärkung der Tief- und Hochtöne fest.

„ON“ (EIN), „OFF“ (AUS) (Werkseinstellung)

Subwoofer

Zeigt den Subwoofer-Bildschirm an. **(S.17)**

Display

Touch

Berührungsposition des Touchpanels einstellen.

Siehe „Touchpanel-Einstellung“ **(S.4)**.

Display Mode

Wählen Sie den Bildschirmmodus aus.

„16:9“ (Standard), „4:3 Pan Scan“

Radio

Zeigt den Bildschirm für die Radioeinstellungen an.

(S.12)

Erste Schritte

Uhreinstellungen

■ Synchronisiert die Uhrzeit mit FM RDS

Aktiviert [RDS Clock Sync] (RDS-Uhr synchron.). Siehe „Einrichten der Radiofunktion“ (S.12).

■ Die Uhr manuell einstellen

📎 HINWEIS

- Deaktivieren Sie [RDS Clock Sync], bevor Sie die Uhrzeit einstellen. Siehe „Einrichten der Radiofunktion“ (S.12).

1 Drücken Sie die <☰MENU>-Taste.

2 Drücken Sie [Setup].

3 Berühren Sie [General].

4 Berühren Sie [Clock Setting].

Der Uhrbildschirm erscheint.

5 Wählt das Zeitformat aus.

[12] (Standard: nur Verkaufsgebiete Nordamerika, Südamerika)

[24] (Standard: Europa, nur Verkaufsgebiet GUS)

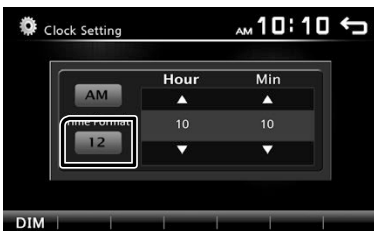

6 Berühren Sie [▲] oder [▼], um die Uhrzeit einzustellen.

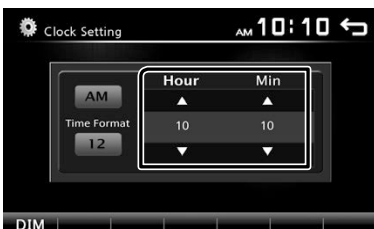

- Wenn Sie [12] als Zeitformat ausgewählt haben, berühren Sie vor dem Einstellen der Uhrzeit [AM] oder [PM].

7 Berühren Sie [↵].

Touchpanel-Einstellung

1 Drücken Sie die <☰MENU>-Taste.

2 Drücken Sie [Setup].

3 Berühren Sie [Display].

4 Berühren Sie [Touch].

5 Folgen Sie den Anweisungen auf dem Bildschirm und berühren Sie die Mitte von jedem +-Symbol.

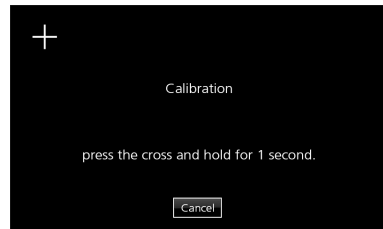

- Um die Touchpanel-Einstellung abzubrechen, drücken Sie auf [Cancel].
- Wenn die Berührungsposition verschoben ist, wird [OK] nicht angezeigt. Versuchen Sie es erneut von Anfang an.

6 Drücken Sie auf [OK].

Grundlagen

Tastenfunktionen auf dem Frontpanel

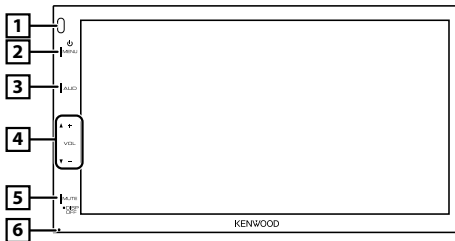

1 Fernbedienung

- Empfängt das Fernbedienungssignal.

2 ϕ MENU

- Zeigt den HOME-Bildschirm an. **(S.6)**
- Drücken Sie die Taste länger als 1 Sekunde, um die Stromversorgung auszuschalten.
- Ist die Stromversorgung ausgeschaltet, wird sie hierdurch eingeschaltet.

3 AUD

- Zeigt den Equalizer-Bildschirm an. ***(S.17)**
- * Während eine Videodatei wiedergegeben wird, können Sie nur die voreingestellte Equalizer-Kurve einstellen.
- * Der Equalizer-Bildschirm wird nicht während der Wiedergabe von Bilddateien oder auf dem Listenbildschirm oder SETUP-Bildschirm usw. angezeigt.

4 +, - (Lautstärke)

- Lautstärkeregelung. Die Lautstärke wird bis 20 erhöht, wenn Sie [+] weiter drücken.

5 MUTE/ DISP OFF (Anzeige aus)

- Schaltet den Ton stumm/stellt ihn wieder her.
- Drücken Sie die Taste länger als 1 Sekunde, um den Bildschirm auszuschalten.
- Wenn der Bildschirm ausgeschaltet ist, berühren Sie die Anzeige, um den Bildschirm einzuschalten.

6 Zurücksetzen

- Wenn das Gerät oder das angeschlossene Gerät nicht richtig funktioniert, wird das Gerät auf die Werkseinstellungen zurückgesetzt, sobald diese Taste gedrückt wird.

HINWEIS

- Wenn der Rückwärtsgang (R) eingelegt ist, kann das Gerät nicht ein- oder ausgeschaltet werden.

Das Gerät ausschalten

1 Halten Sie die Taste ϕ MENU gedrückt.



Die Lautstärke einstellen

1 Drücken Sie die \leftarrow oder \rightarrow-Taste.

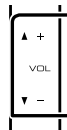

HINWEIS

- Die Lautstärke wird bis 20 erhöht, wenn Sie [+] weiter drücken.

Schaltet den Ton stumm

1 Drücken Sie die <MUTE>-Taste.



- Drücken Sie die Taste erneut oder stellen Sie die Lautstärke ein, um den Ton wiederherzustellen.

Schalten Sie den Bildschirm aus

1 Halten Sie die Taste <MUTE> gedrückt.



- Berühren Sie das Display, um den Bildschirm wieder einzuschalten.

Allgemeine Funktionen

Das Gerät einschalten

1 Drücken Sie die ϕ MENU-Taste.

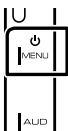

Grundlagen

HOME-Bildschirm Beschreibungen

1 Drücken Sie die <MENU>-Taste.

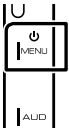



Der HOME-Bildschirm erscheint.



1 Uhranzeige
Zum Anzeigen des Uhrbildschirms berühren.

2 Wechselt zur Radiosendung. (S.11)

3 [USB] 
Gibt die Dateien auf einem USB-Gerät wieder. (S.7)

[iPod] 
Spielt einen iPod/ein iPhone ab. (S.9)
• Wenn ein iPod/iPhone angeschlossen ist.

4 Wechselt zu einer externen Komponente, die an den AV-IN-Eingangsanschluss angeschlossen ist. (S.13)

5 Zeigt den Freisprechbildschirm an. (S.15)
(nur DMX110BT)

6 Spielt einen Bluetooth-Audioplayer ab. (S.16)
(nur DMX110BT)

7 Zeigt den SETUP-Bildschirm an. (S.3)

Quellsteuerungsbildschirm-Beschreibungen



Sie können Quellwiedergabevorgänge auf dem Quellsteuerungsbildschirm durchführen.



1 Uhranzeige
Zum Anzeigen des Uhrbildschirms berühren.

2 Bezeichnung der Quelle

3

-  erscheint, wenn das Bluetooth-Smartphone angeschlossen ist. *
-  erscheint, wenn der Bluetooth-Audioplayer angeschlossen ist. *
-  wird angezeigt, wenn die StummSchaltungsfunktion aktiv ist. (S.5)

* Nur DMX110BT



4 [DIM]
Dimmer-Modus auswählen. Dim 1, Dim 2, nicht dimmen

5 Kehrt zurück zum vorherigen Bildschirm.

Bildschirm-Liste

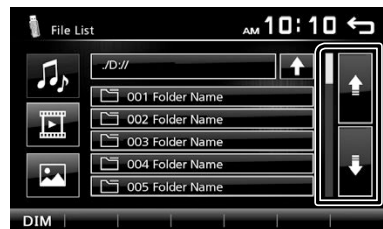
Die meisten Bildschirm-Listen haben einige gemeinsame Funktionstasten.



1 Sie können die Seite ändern, um mehr Elemente anzuzeigen, indem Sie auf []/[] drücken.

USB

Vorbereitung

■ Anschluss eines USB-Geräts

- 1 Nehmen Sie den Deckel des USB-Anschlusses ab.
- 2 USB-Gerät und USB-Kabel verbinden.

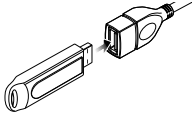

Das Gerät liest das Gerät und die Wiedergabe wird gestartet.

■ Zum Trennen der USB-Geräteverbindung:

- 1 Drücken Sie die <⏏MENU>-Taste.
- 2 Berühren Sie eine andere Quelle als [USB].
- 3 Trennen Sie das USB-Gerät ab.

■ Verwendbare USB-Geräte

Dieses Gerät kann MPEG1/ MPEG2/ MPEG4/ MP3/ WMA/ AAC/ JPEG/ BMP-Dateien wiedergeben, die auf einem USB-Massenspeicher gespeichert sind. (S.24)

- Dateisystem: FAT16/FAT32
- Dieses Gerät kann insgesamt 9.999 Dateien und 320 Ordner erkennen (maximal 9.999 Dateien je Ordner).
- Die maximale Anzahl an Zeichen:
 - Ordnernamen: 24 Zeichen
 - Dateinamen: 24 Zeichen
 - Tag: 30 Zeichen

📎 HINWEIS

- Wird das USB-Gerät an dieses Gerät angeschlossen, kann es durch das USB-Kabel aufgeladen werden.
- Bringen Sie das USB-Gerät an einer Stelle an, die einer sicheren Fahrweise nicht hinderlich ist.
- Sie können kein USB-Gerät über einen USB-Hub und einen Mehrfach-Kartenleser anschließen.
- Erstellen Sie Sicherheitskopien der Audiodateien, die in diesem Gerät verwendet werden. Je nach den Betriebsbedingungen des USB-Geräts werden diese Dateien möglicherweise gelöscht. Für Schäden durch gelöschte Speicherdaten wird keine Haftung übernommen.
- Im Lieferumfang dieses Geräts ist kein USB-Gerät enthalten. Sie müssen ein handelsübliches USB-Gerät kaufen.
- Setzen Sie den Deckel auf den USB-Anschluss auf, wenn er nicht verwendet wird.

Wiedergabefunktionen

■ Steuern Sie die Wiedergabe der Musik am Quellensteuerungsbildschirm.

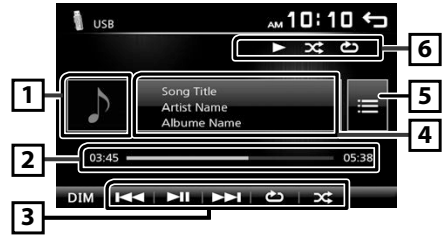

- 1 Die Hülle der aktuell abgespielten Datei ist angezeigt.
- 2 ##:##:## : Liedlänge
Wiedergabezeitleiste : Zur Bestätigung der aktuellen Wiedergabeposition
- 3 [▶||] : Wiedergabe oder Pause.
[◀◀] [▶▶] : Sucht den vorigen/nächsten Inhalt. Für schnellen Vorlauf oder schnellen Rücklauf anhaltend drücken. Berühren Sie [▶||], um die normale Wiedergabe fortzusetzen.
[↺] : Wählt den Wiederholungswiedergabemodus.
Leuchten aus (Standard): Wiederholt alle Dateien aus dem USB-Speicher.
[↺] : Wiederholt die aktuelle Datei.
FO [↺] : Wiederholt alle Dateien im aktuellen Ordner.
[◀▶] : Wählt den Zufallswiedergabemodus.
[◀▶] : Gibt alle Dateien zufällig wieder.
Leuchten aus (Standard): Normale Wiedergabe.
- 4 Zeigt die Information zur aktuellen Datei an. Ein Dateiname wird nur angezeigt, wenn es keine Tag-Daten gibt.
- 5 Sucht die Datei. (S.8)
- 6 ▶ usw. : Wiedergabestatus
[↺] : Wiederholungswiedergabemodus-Anzeige
[◀▶] : Zufallswiedergabemodus-Anzeige

USB

Für die Videowiedergabe

1 Wenn die Bedientasten nicht auf dem Bildschirm angezeigt werden, berühren Sie das Display.

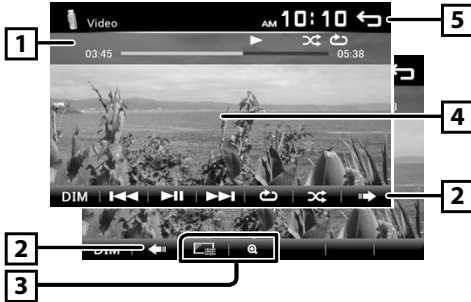

- 1 ▶ usw. : Wiedergabestatus
↺ : Wiederholungswiedergabemodus-Anzeige
⌘ : Zufallswiedergabemodus-Anzeige
##:##:## : Liedlänge
Wiedergabezeitleiste : Zur Bestätigung der aktuellen Wiedergabeposition

2 Zum Umschalten der Bedientasten.

- 3 : Sie können die Bildqualität auf dem Videobildschirm anpassen.
[Brightness]: Passt die Helligkeit an. (00 bis 08)
[Contrast]: Passt den Kontrast an. (00 bis 08)
[Tint]: Passt den Farbton an. (00 bis 08)
[Color]: Passt die Farbe an. (00 bis 08)
[Reset]: Um die Anpassung zu löschen.

[@] : Zoomverhältnis auswählen.
„Off“, „x2“, „x3“, „x4“, „x5“, „1/2“, „1/3“, „1/4“
[<] [>] : Scroll den Bildschirm.

4 Die Bedientasten werden ausgeblendet, wenn **4** berührt wird oder wenn 10 Sekunden lang keine Bedienung erfolgt.

5 Zeigt den Dateilistenbildschirm an.* **(S.8)**
* Die Videodatei wird angehalten.

Auswählen eines Titels in einer Liste (nach Datei suchen)

- 1 Drücken Sie .
2 Wählen Sie, ob Sie nach Audiodateien , Videodateien oder Bilddateien suchen möchten.

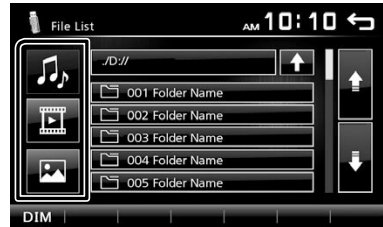

3 Berühren Sie , um in die höhere Hierarchieebene zu gelangen.

4 Drücken Sie auf den gewünschten Ordner.



Berühren Sie einen Ordner, um den Ordnerinhalt anzuzeigen.

5 **Gewünschtes Element der Liste drücken.**
Startet Wiedergabe.

HINWEIS

- Wenn der Dateityp umgeschaltet wird, wird die Einstellung Zufalls-/Wiederholungswiedergabe aufgehoben.

iPod/iPhone

Vorbereitung

■ Anschluss des iPods/iPhones

- Für Lightning-Anschlussmodelle: Nutzen Sie das USB-Audiokabel für iPod/iPhone—KCA-iP103 (optionales Zubehör).
- Für Details zum Anschluss eines iPods/iPhones siehe Seite 23.

1 Nehmen Sie den Deckel des USB-Anschlusses ab.

2 Schließen Sie das iPod/iPhone an.

Das Gerät liest das Gerät und die Wiedergabe wird gestartet.

■ Zum Trennen des iPods/iPhones

1 Drücken Sie die <⏏MENU>-Taste.

2 Berühren Sie eine andere Quelle als [iPod].

3 Trennen Sie den iPod/das iPhone ab.

■ Anschließbare iPods/iPhones

Die nachfolgend aufgeführten Modelle können an dieses Gerät angeschlossen werden.

Konzipiert für

- iPhone 7 Plus
- iPhone 7
- iPhone SE
- iPhone 6s Plus
- iPhone 6s
- iPhone 6 Plus
- iPhone 6
- iPhone 5s
- iPhone 5c
- iPhone 5
- iPod touch (6. Generation)
- iPod touch (5. Generation)

📄 HINWEIS

- Starten Sie die Wiedergabe nach Anschluss des iPods, wird zuerst die Musik wiedergegeben, die vom iPod abgespielt wurde.
- Setzen Sie den Deckel auf den USB-Anschluss auf, wenn er nicht verwendet wird.

Wiedergabefunktionen

■ Steuern Sie die Wiedergabe der Musik am Quellensteuerungsbildschirm.



1 Illustration (wird angezeigt, wenn der Titel eine Illustration enthält)

2 ####: Liedlänge

Wiedergabezeitleiste: Zur Bestätigung der aktuellen Wiedergabeposition

3 [▶||]: Wiedergabe oder Pause.

[◀◀] [▶▶]: Sucht den vorigen/nächsten Inhalt. Für schnellen Vorlauf oder schnellen Rücklauf anhaltend drücken.

[↺]: Wählt den Wiederholungswiedergabemodus.

Leuchten aus: Wiederholung aus

↺: Die Funktionen sind die gleichen wie bei Alle Wiederholen.

↺1: Die Funktionen sind die gleichen wie bei Einmal Wiederholen.

[🎲]: Wählt den Zufallswiedergabemodus.

🎲: Die Funktionen sind die gleichen wie bei der Zufallswiedergabe.

Leuchten aus: Zufallswiedergabe aus

4 Zeigt die Information zur aktuellen Datei an.

5 Sucht den Inhalt. (S.10)

6 ▶ usw.: Wiedergabestatus

↺: Wiederholungswiedergabemodus-Anzeige

🎲: Zufallswiedergabemodus-Anzeige

iPod/iPhone

■ Einen Inhalt in einer Liste auswählen

1 Drücken Sie [].

2 Drücken Sie auf die gewünschte Option.

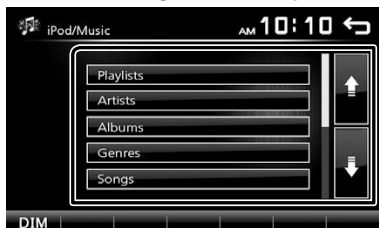

Wenn Sie eine Kategorie berühren, werden ihre Inhalte angezeigt.

3 Gewünschtes Element der Liste drücken.

Startet Wiedergabe.

- Berühren Sie [], um in die obere Hierarchie zu gelangen.

HINWEIS

- Wenn Sie [] in der obersten Hierarchie berühren, erscheint der Quellensteuerungsbildschirm.

Radio

Radio-Grundfunktionen

1 Drücken Sie die <MENU>-Taste.

2 Berühren Sie [Radio].

Quellensteuerungsbildschirm



1 Zeigt die Information zum aktuellen Sender an: PS-Name, Frequenz, PTY-Genre, Anzeigeelemente [<<] [>>]: Berühren, um manuell zur nächsten Frequenz umzuschalten.

2 Ruft den gespeicherten Sender auf. Wenn Sie die Taste 2 Sekunden lang gedrückt halten, wird der gerade empfangene Sender gespeichert.

3 [<<<] [>>>]: Stellt automatisch einen Sender mit gutem Empfang ein. *1

[TA]: Verkehrsinformationsmodus ist ausgewählt. *2*3 (S.11)

[PTY]: Wählt den verfügbaren Programmtyp. *2*3 (S.11)

*1 Wenn „AF“ auf dem Tuner-Bildschirm auf ON gestellt wurde, werden nur RDS-Sender empfangen. (S.12)

*2 nur UKW

*3 Nur Verkaufsgebiet Europa, GUS

4 [Q]: Stellt die Sender automatisch vorab ein. (S.11)

5 [FM]: Schaltet das UKW-Frequenzband um. „FM1“, „FM2“, „FM3“

[AM]: Schaltet das MW-Frequenzband um. „AM1“, „AM2“

Die Sender voreinstellen

Automatische Programmspeicherung

Sie können 18 FM-Sender und 12 AM-Sender speichern.

1 Berühren Sie [FM] oder [AM], um das Frequenzband auszuwählen.

2 Berühren Sie [Q].

Die örtlichen Sender mit den stärksten Signalen werden gesucht und automatisch gespeichert.

• Wenn auf dem Tuner-Bildschirm „AF“ auf „ON“ gestellt wurde, werden nur RDS-Sender im Speicher abgelegt. (S.12)

Manuelle Speicherung

Sie können den aktuell empfangenen Sender im Senderspeicher speichern.

1 Wählen Sie einen Sender, den Sie voreinstellen möchten.

2 Berühren und halten Sie [#] fest (#:1-6), wo Sie den Sender speichern möchten.

Abrufen des gespeicherten Senders.

1 Berühren Sie [#] (#:1-6).

HINWEIS

• Nur die Frequenzen werden als voreingestellte Sender registriert. Die Informationen über die RDS-Sender werden nicht registriert.

FM-RDS-Funktionen

(Nur Verkaufsgebiet Europa, GUS)

Suchen nach Programmsparte

1 Tippen Sie auf [PTY].

2 Wählen Sie eine Programmsparte aus der Liste.



Die PTY-Suche beginnt.

Verkehrsnachrichten

1 Berühren Sie [TA].

Wechselt automatisch zu den Verkehrsnachrichten, sobald die Verkehrsmeldung startet. (TA-Anzeige leuchtet auf.)

„ON“ (EIN), „OFF“ (AUS) (Werkseinstellung)

• Wenn auf dem Tuner-Bildschirm „AF“ auf „ON“ gestellt wurde, wird der Sender zum RDS-Sender umgeschaltet. (S.12)

Wenn die Verkehrsmeldung startet

Der Verkehrsmeldungsbildschirm wird automatisch angezeigt.

Radio

Einrichten der Radiofunktion

Funktionsmenü

1 Drücken Sie die <☰MENU>-Taste.

2 Drücken Sie [Setup].



3 Berühren Sie [Radio].

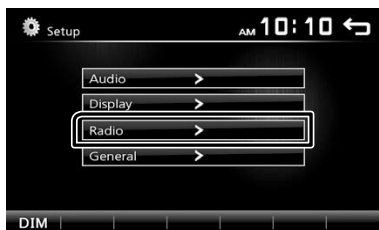

4 Jedes Element wie folgt einstellen.



Area *1

North America (Standard): Für Nord-/Mittel-/Südamerika, MW/UKW-Intervalle: 10 kHz/200 kHz.

South America: Für einige Länder in Südamerika, MW/UKW-Intervalle: 10 kHz/50 kHz.

Europe: Für Europa, MW/UKW-Intervalle: 9 kHz/50 kHz.

Stereo

Legt fest, ob Stereo-Sendungen im Stereo- oder Mono-Modus empfangen werden (die **MONO**-Anzeige leuchtet auf).

„ON“ (EIN) (Werkseinstellung), „OFF“ (AUS)

Local

Stellt nur Sender mit ausreichender Signalstärke ein. (**LOC**-Anzeige leuchtet auf.)

„ON“ (EIN), „OFF“ (AUS) (Werkseinstellung)

RDS Clock Sync

Synchronisiert die Radiodatenbank-Sender-Zeitdaten und diese Geräteuhr.

„ON“ (EIN) (Werkseinstellung), „OFF“ (AUS)

AF *2

Bei schlechtem Empfang eines bestimmten Radiosenders wird automatisch zu einem Sender umgeschaltet, der dasselbe Programm über dasselbe Radio-Data-System-Netzwerk sendet.

„ON“ (EIN) (Werkseinstellung), „OFF“ (AUS)

*1 Nur Verkaufsgebiet Nordamerika, Südamerika

*2 Nur Verkaufsgebiet Europa, GUS

5 Berühren Sie [↩].

Externe Komponenten

Nutzung von externen Audio-/ Videoplayern

■ Wiedergabe starten

- 1 Schließen Sie eine externe Komponente an den AV-IN-Eingangsanschluss an. (S.22)
- 2 Drücken Sie die <MENU>-Taste.
- 3 Berühren Sie [AV-IN].
- 4 Schalten Sie die angeschlossene Komponente ein und beginnen Sie damit, die Quelle wiederzugeben.

■ Für die Videowiedergabe

- 1 Wenn die Bedientasten nicht auf dem Bildschirm angezeigt werden, berühren Sie das Display.



Die Bedientasten werden ausgeblendet, wenn **1** berührt wird oder wenn 5 Sekunden lang keine Bedienung erfolgt.

📎 HINWEIS

- Wenn das Bild der Rückfahrkamera auf dem AV-IN-Bildschirm angezeigt wird, verschwindet die Bildausgabe vom Video-Ausgangsanschluss.

Rückfahrkamera

Um eine Rückfahrkamera nutzen zu können, ist die RÜCKWÄRTS-Kabelverbindung erforderlich. Zum Anschluss einer Rückfahrkamera. (S.22)

■ Anzeige des Bildes von der Rückfahrkamera

Der Rückansichtsbildschirm wird angezeigt, wenn Sie in den Rückwärtsgang (R) schalten.



- Berühren Sie den Bildschirm, um die Warnmeldung zu löschen.

Bluetooth-Smartphone (DMX110BT)

Über Bluetooth-Smartphone und Bluetooth-Audioplayer

Dieses Gerät entspricht den folgenden Bluetooth-Spezifikationen:

Version

Bluetooth Ver. 2.1 + EDR

Profil

Smartphone/Handy:

HFP (V1.6) (Hands Free Profile)

PBAP (V1.1.1) (Telefonbuch-Zugriffsprofil)

Audioplayer :

A2DP (V1.2) (Advanced Audio Distribution Profile)

AVRCP (V1.3) (Audio/Video Remote Control Profile)

Soundcodec

SBC

Über mit Phonebook Access Profile (PBAP) kompatible Mobiltelefone

Wenn Ihr Mobiltelefon PBAP unterstützt, können Sie die folgenden Elemente auf dem Touchpanel-Bildschirm anzeigen, wenn das Mobiltelefon angeschlossen ist.

- Telefonbuch (bis zu 1.000 Einträge)
- Getätigte Anrufe, empfangene Anrufe und verpasste Anrufe (bis zu 20 Einträge insgesamt)

Smartphone am Gerät anmelden

Sie können Ihr Bluetooth-Smartphone verwenden, wenn es mit diesem Gerät verbunden ist.



Sie können bis zu 5 Bluetooth-Geräte registrieren.

- Sie können das Gerät und die Einheit, die SSP (Secure Simple Pairing) nutzt, koppeln, was nur eine Bestätigung voraussetzt.
- Es kann jeweils nur ein Gerät angeschlossen werden.
- Wenn Sie ein neues Bluetooth-Gerät registrieren, trennen Sie das aktuell verbundene Bluetooth-Gerät ab und registrieren Sie dann das neue Gerät.
- Sind 5 Bluetooth-Geräte registriert, kann kein weiteres Gerät registriert werden. Löschen Sie nicht benötigte Registrierungen. (S.16)

1 Schalten Sie die Bluetooth-Funktion an Ihrem Smartphone/Mobiltelefon ein.

2 Suchen Sie das Gerät („DMX110BT“) auf Ihrem Smartphone/Mobiltelefon.

Wenn die Eingabe eines PIN-Codes erforderlich ist, geben Sie den PIN-Code („0000“) ein.

-  erscheint, wenn das Bluetooth-Smartphone angeschlossen ist.
-  erscheint, wenn der Bluetooth-Audioplayer angeschlossen ist.

Trennen des Geräts

- Schalten Sie die Bluetooth-Funktion auf Ihrem Smartphone/Mobiltelefon aus.
- Schalten Sie das Zündschloss aus.

Telefonanrufe annehmen

1 Drücken Sie .

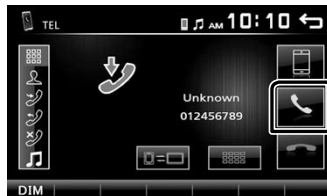

- : Lehnen Sie einen eingehenden Anruf ab.

Bedienvorgänge während eines Anrufs

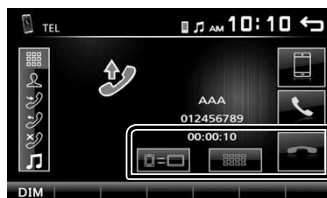

Auflegen

Durch Berührung der entsprechenden Touchkeys auf dem Bildschirm können Sie Wahlöne festlegen.

- Berühren Sie , um das Fenster zu schließen.

Wechselt die ausgegebene Gesprächsstimme zwischen Handy und Lautsprecher.

• Hörerlautstärke einstellen

Drücken Sie die <+>- oder die <->-Taste.

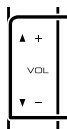

Bluetooth-Smartphone (DMX110BT)

Telefonanrufe tätigen

- 1 Drücken Sie die <MENU>-Taste.
- 2 Berühren Sie [TEL].
- 3 Siehe nachfolgende Tabelle für jeweilige Betriebsmethode.



- [≠/≠] : Trennt die Verbindung zum Bluetooth-Smartphone.
- [↻] : Schließt den Bildschirm zum Senden von Tönen während des Gesprächs.
- [📱] : Zeigt den Bildschirm zum Löschen der vorher registrierten Bluetooth-Geräte an. **(S.16)**

Anruf durch Eingabe einer Telefonnummer

- 1) Drücken Sie [☰].
 - 2) Geben Sie eine Telefonnummer mittels Zifferntasten ein.
 - 3) Drücken Sie [☎].
Einen Anruf durchführen
- Berühren Sie [←], um den letzten Eintrag zu löschen.

Anruf tätigen mittels Anruflisten

- 1) Berühren Sie [📞] (Eingehende Anrufe), [📞] (Abgehende Anrufe), [📞] (Verpasste Anrufe).
- 2) Wählen Sie die Telefonnummer von der Liste.



Einen Anruf durchführen

Anruf tätigen mittels Telefonbuch

- 1) Drücken Sie [📞].
- 2) Wählen Sie den Namen von der Liste.



Einen Anruf durchführen

- [📞] : Aktualisiert das Telefonbuch. Berühren Sie diese Schaltfläche, nachdem Sie eine Änderung im Telefonbuch Ihres Mobiltelefons vorgenommen haben.

Sprachanrufe

Sie können mit der Spracherkennungsfunktion des Bluetooth-Smartphones Sprachanrufe tätigen.

- 1) Drücken Sie [☰].
- 2) Drücken Sie [🗣].
- 3) Sagen Sie einen im Bluetooth-Smartphone gespeicherten Namen.

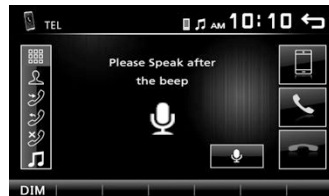

- Drücken Sie [🗣], um die Sprachwahl abzurechnen.

Bluetooth-Smartphone (DMX110BT)

Wiedergabe mit einem Bluetooth-Audiogerät

- 1 Drücken Sie die <⏏MENU>-Taste.
- 2 Berühren Sie [BT Audio].

📄 Quellensteuerungsbildschirm



- 1 Die Hülle der aktuell abgespielten Datei wird angezeigt.
- 2 **[▶|⏏]**: Wiedergabe oder Pause.
[◀◀] [▶▶]: Sucht den vorigen/nächsten Inhalt.
- 3 Zeigt die Information zur aktuellen Datei an.
Es werden nur ein Dateiname und ein Ordnername angezeigt, wenn keine Tag-Informationen vorhanden sind.
- 4 **▶ usw.**: Wiedergabestatus
↺: Wiederholungswiedergabemodus-Anzeige *
⌘: Zufallswiedergabemodus-Anzeige *
* Die Einstellungen auf dem Bluetooth-Audiogerät werden angezeigt.

📎 HINWEIS

- Die Funktionen und Anzeigen können je nach ihrer Verfügbarkeit auf dem angeschlossenen Gerät abweichen.

Löschen Sie das registrierte Bluetooth-Gerät

- 1 Drücken Sie die <⏏MENU>-Taste.
- 2 Berühren Sie [TEL].
- 3 Drücken Sie [📱].
- 4 Berühren Sie den Gerätenamen.

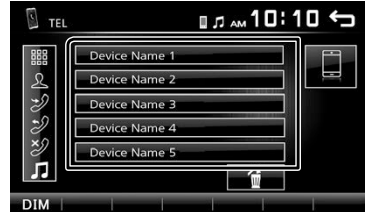





- 5 Drücken Sie [📱].

Audio-Steuerung

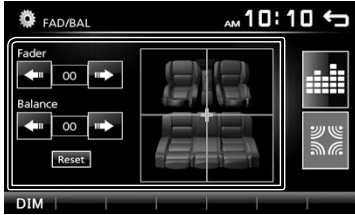
Allgemeine Audio-Steuerung

- 1 Drücken Sie die <⏏MENU>-Taste.
- 2 Drücken Sie [Setup].
- 3 Drücken Sie [Audio].
- 4 Drücken Sie [Sound Effect].
- 5 Drücken Sie [].
- 6 Jedes Element wie folgt einstellen.



- Fader**   Stellt die vordere und hintere Lautstärke-Balance ein.
12 (vorn) bis -12 (hinten)
- Balance**   Stellen Sie die linke und rechte Lautstärke-Balance ein.
12 (rechts) bis -12 (links)
- [Reset]** Um die Anpassung zu löschen.

Loudness

- 1 Drücken Sie die <⏏MENU>-Taste.
 - 2 Drücken Sie [Setup].
 - 3 Drücken Sie [Audio].
 - 4 Berühren Sie [Loudness].
- Legt die Verstärkung der Tief- und Hochtöne fest.
„ON“ (EIN), „OFF“ (AUS) (Werkseinstellung)

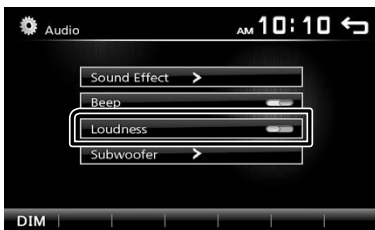

Equalizer-Steuerung

- 1 Drücken Sie die <⏏MENU>-Taste.
- 2 Drücken Sie [Setup].
- 3 Drücken Sie [Audio].
- 4 Drücken Sie [Sound Effect].
- 5 Jedes Element wie folgt einstellen.

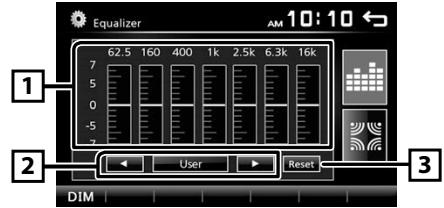

- 1 Sie können die Frequenzleiste auswählen und den Pegel anpassen. (-7 bis +7)
• Die Anpassungen werden gespeichert und „User“ (Benutzer) wird aktiviert.
- 2 Um die voreingestellte Equalizerkurve abzurufen.
- 3 Die „User“-Voreinstellung und die aktuelle EQ-Kurve werden wieder flach.

Subwoofer-Einstellungen

- 1 Drücken Sie die <⏏MENU>-Taste.
- 2 Drücken Sie [Setup].
- 3 Drücken Sie [Audio].
- 4 Berühren Sie [Subwoofer].
- 5 Jedes Element wie folgt einstellen.



- Frequency**
[80Hz], [120Hz], [160Hz], [OFF]
Tiefpassfilter-Einstellung. / [OFF]: Schaltet die Subwoofer-Ausgabe aus. (Standardeinstellung OFF)
- Volume**
Regelt den Subwoofer-Pegel. 0 bis 12 (Standard 6)
[-], [+]

Fernbedienung

Dieses Gerät kann mit der Fernbedienung KNA-RCDV331 (optionales Zubehör) gesteuert werden.

⚠ ACHTUNG

- Legen Sie die Fernbedienung an einen Ort, an dem sie sich beim Bremsen und anderen Vorgängen nicht bewegt. Wenn die Fernbedienung beim Fahren herunterfällt und unter die Pedale gerät, kann dies eine gefährliche Situation zur Folge haben.
- Legen Sie die Batterie nicht in der Nähe von Feuer oder im direkten Sonnenlicht ab. Ein Brand, eine Explosion oder Überhitzung können verursacht werden.
- Laden Sie keine Batterien wieder auf, schließen Sie sie nicht kurz, brechen Sie sie nicht auf oder erhitzen Sie sie nicht und werfen Sie sie nicht in offenes Feuer. Dies kann zum Austreten der Batterieflüssigkeit führen. Wenn diese in Kontakt mit Ihren Augen oder Ihrer Kleidung gerät, sollten Sie diese sofort mit Wasser abspülen und einen Arzt aufsuchen.
- Bewahren Sie Batterien außer Reichweite von Kindern auf. Falls ein Kind eine Batterie verschlucken sollte, suchen Sie sofort einen Arzt auf.

🔋 Batterieeinsatz

Wenn die Fernbedienung nur über eine kurze Distanz oder überhaupt nicht wirkt, sind möglicherweise die Batterien erschöpft.

In solchen Fällen sind beide Batterien durch neue zu ersetzen.

- 1 Legen Sie zwei „AAA“/„R03“- Batterien so ein, dass die ⊕ und ⊖ -pole korrekt ausgerichtet sind. Beachten Sie die Abbildung im Gehäuse.**

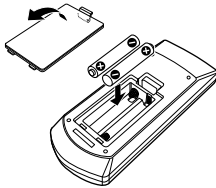

📺 Betriebsmodus umschalten

Schalten Sie ihren Betriebsmodussschalter auf „DVD“.

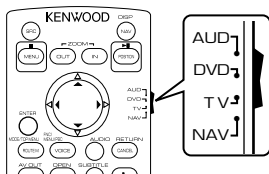

Funktionen der Fernbedienungstasten

- Richten Sie die Fernbedienung direkt auf den Fernsensor an der Blende.
- Setzen Sie den Fernsensor KEINEM hellen Licht aus (direktes Sonnenlicht oder künstliches Licht).

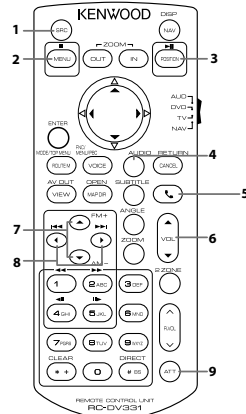

1 SRC	Schaltet auf die gewünschte Quelle um.
2 ■	Wiedergabe anhalten.
3 ►	Wiedergabe oder Pause.
4 AUDIO	Zeigt den Equalizer-Bildschirm an. (S.17)
5 ☎	Bei einem ankommenden Anruf nimmt das Gerät den Anruf an.
6 VOL ▲ ▼	Regelt die Lautstärke.
7 FM+ AM-	Wählt den wiederzugebenden Ordner aus. Wählen Sie das zu empfangende FM/AM-Band für die Tuner-Quelle aus.
8 ◀◀ ▶▶	Wählt den Titel oder die Datei für die Wiedergabe. Schaltet zu Sendern, die vom Gerät empfangen werden, wenn der Tuner als Quelle aktiv ist.
9 ATT	Schaltet den Ton stumm/stellt ihn wieder her.
- Andere	Nicht verwendet.

Installation

Vor der Installation

Vor der Installation dieses Geräts beachten Sie bitte die folgenden Vorsichtsmaßnahmen.

▲WARNHINWEISE

- Verbinden Sie Zünddraht (rot) und Batteriekabel (gelb) mit dem Fahrzeugchassis (Erde), so könnte dies zu einem Kurzschluss führen, der ein Feuer entzündet. Schließen Sie diese Drähte nur an eine Stromquelle an, die durch den Sicherungskasten geführt wird.
- Zündkabel (rot) und Batteriekabel (gelb) dürfen nie ohne Einbindung einer Sicherung installiert werden. Zwischen Stromversorgung und Kabel muss immer eine Sicherung installiert sein.

▲ACHTUNG

- Montieren Sie dieses Gerät in der Konsole Ihres Fahrzeugs. Berühren Sie die Metallteile des Geräts während oder kurz nach der Benutzung nicht. Metallteile wie der Kühlkörper und das Gehäuse werden heiß.

🔧 HINWEIS





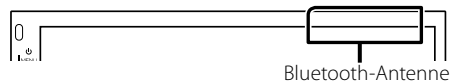

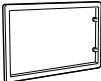

- Die Montage sowie die Verkabelung dieses Gerätes macht besondere Fähigkeiten und Erfahrung erforderlich. Überlassen Sie die Montage- und Verkabelungsarbeiten aus Sicherheitsgründen ausgewiesenen Fachpersonal.
- Betreiben Sie das Gerät ausschließlich mit 12-Volt-Gleichstrom und negativer Masseverbindung.
- Setzen Sie weder die Frontblende noch deren Etui direktem Sonnenlicht, extremer Wärme oder Luftfeuchtigkeit aus. Schützen Sie diese Teile außerdem vor Staub und Spritzwasser.
- Verwenden Sie für den Einbau ausschließlich die mitgelieferten Schrauben. Verwenden Sie ausschließlich die mitgelieferten Schrauben. Falsche Schrauben können das Gerät beschädigen.
- Wenn die Stromversorgung nicht eingeschaltet ist (Anzeige: „There is an error in the speaker wiring. Please check the connections.“ / Es liegt ein Fehler in der Lautsprecherverkabelung vor. Bitte überprüfen Sie die Verbindungen.), liegt möglicherweise ein Kurzschluss im Lautsprecherkabel vor oder das Kabel hat das Fahrzeugchassis berührt und die Schutzfunktion wurde deswegen aktiviert. Daher sollte das Lautsprecherkabel überprüft werden.
- Wenn die Zündung Ihres Fahrzeuges keine ACC-Stellung hat, dann schließen Sie die Zündkabel an eine Stromquelle an, die mit dem Zündschlüssel ein- und ausgeschaltet werden kann. Wenn Sie das Zündkabel an eine Stromquelle mit konstanten Stromversorgung anschließen, wie z. B. Batteriekabel, kann dies die Batterie entleeren.

- Hat die Konsole eine Klappe, dann stellen Sie bei der Installation des Gerätes sicher, dass das Frontpanel beim Öffnen und Schließen nicht gegen die Klappe stößt.
- Wenn die Sicherung durchbrennt, überprüfen Sie zuerst, dass die Drähte sich nicht berühren und einen Kurzschluss verursachen. Ersetzen Sie dann die durchgebrannte Sicherung durch eine neue Sicherung mit den gleichen Nenngrößen.
- Isolieren Sie nicht angeschlossene Kabel mit Vinylband oder ähnlichem Material. Entfernen Sie nicht die Kappen von den Enden nicht angeschlossener Kabel und Anschlüsse, damit keine Kurzschlüsse entstehen.
- Sichern Sie die Leitungen mit Kabelklemmen und umwickeln Sie die Drähte mit Vinylband, die in Kontakt mit Metallteilen kommen, um die Kabel zu schützen und Kurzschlüsse zu verhindern.
- Schließen Sie beide Pole der Lautsprecher an den Lautsprecherausgängen am Gerät an. Das Gerät kann beschädigt werden oder den Dienst versagen, wenn Sie die \ominus -Leiter zusammenführen oder über Metallteile des Fahrzeugs erden.
- Sind nur zwei Lautsprecher an das System angeschlossen, nutzen Sie die Anschlüsse entweder an den beiden vorderen oder an den beiden hinteren Ausgangsklemmen (nicht 1x vorne und 1x hinten anschließen). Wenn Sie zum Beispiel den \oplus -Stecker des linken Lautsprechers an eine Ausgangsbuchse für vorne anschließen, darf der \ominus -Stecker nicht an eine Ausgangsbuchse für hinten angeschlossen werden.
- Überprüfen Sie nach der Montage des Geräts, ob die Bremslichter, Blinker, Scheibenwischer usw. ordnungsgemäß funktionieren.
- Das Gerät so anbringen, dass der Montagewinkel 30° oder weniger beträgt.
- Bei der Installation des Gerätes im Fahrzeug dürfen Sie nicht zu sehr auf die Paneloberfläche drücken. Ansonsten könnte es zu Kratzern, Beschädigungen oder Fehlfunktionen kommen.
- Die Empfangsqualität wird u. U. durch metallische Gegenstände in der Nähe der Bluetooth-Antenne beeinträchtigt.

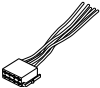

Installation

Für die Installation mitgeliefertes Zubehör

①		x1	②		x2
③		x1	④ ^[2] (3 m)		x1
⑤ ^[1]		x1	⑥ ^[1]		x1
⑦ ^[1]		x4	⑧ ^[1]		x4
⑨		x1			

^[1] Nur Verkaufsgebiet Nordamerika, Südamerika

^[2] Nur DMX110BT

Installationsvorgang

- Um einem Kurzschluss vorzubeugen, ziehen Sie bitte den Schlüssel aus dem Zündschloss und trennen Sie die \ominus -Klemme der Batterie ab.
- Schließen Sie die Eingangs- und Ausgangskabel jedes Gerätes richtig an.
- Schließen Sie alle Kabel am Kabelbaum an.
- Schließen Sie den Steckverbinder B des Kabelbaums am Lautsprecheranschluss Ihres Fahrzeugs an.
- Schließen Sie den Steckverbinder A des Kabelbaums am externen Stromanschluss Ihres Fahrzeugs an.
- Schließen Sie den Kabelbaumanschluss am Gerät an.
- Bauen Sie das Autoradio in Ihrem Fahrzeug ein.
- Schließen Sie die \ominus -Klemme der Batterie wieder an.
- Drücken Sie die Reset-Taste.

Installation des Geräts

Nichtjapanische Autos

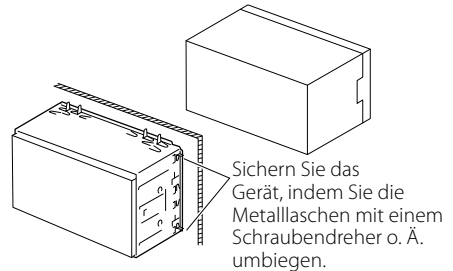

HINWEIS

- Stellen Sie sicher, dass das Gerät fest sitzt. Falls das Gerät nicht fest sitzt, können Fehlfunktionen (beispielsweise Sprünge bei der Wiedergabe) auftreten.

Japanische Autos (nur Verkaufsgebiet Nordamerika, Südamerika)

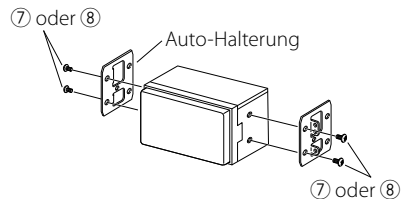

Ziertafel

- Bringen Sie das Zubehör ① am Gerät an.

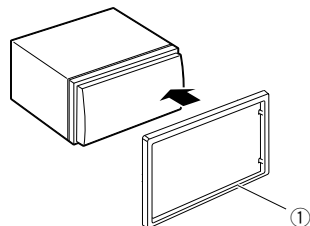

Installation

■ Mikrofoneinheit (DMX110BT)

- 1) Überprüfen Sie die Einbauposition des Mikrofons (Zubehör ④).
- 2) Säubern Sie die Installationsfläche.
- 3) Entfernen Sie die Schutzfolie vom Mikrophon (Zubehör ④) und kleben Sie das Mikrophon an die unten gezeigte Stelle.
- 4) Verlegen Sie das Mikrophonkabel bis zum Gerät und befestigen Sie es an mehreren Punkten mit Klebeband oder Ähnlichem.
- 5) Richten Sie die Richtung des Mikrofons (Zubehör ④) auf den Fahrer aus.

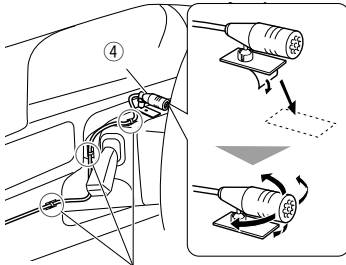

Befestigen Sie das Kabel mit handelsüblichem Klebeband.

🔪 HINWEIS

- Tauschen Sie bei Bedarf die Clips aus.

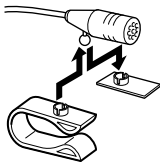

■ Entfernen der Ziertafel

- 1) Nutzen Sie den Entnahmeschlüssel (Zubehör ③), um die vier Laschen auszuhebeln (zwei am linken Teil, zwei am rechten Teil).

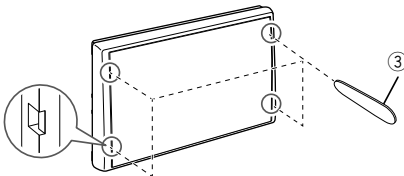

- 2) Ziehen Sie die Zierplatte nach vorn.

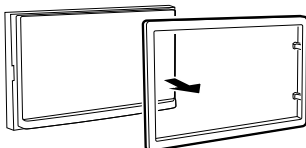

■ Ausbauen des Geräts

- 1) Entfernen Sie wie unter Schritt 1 von "Entfernen der Ziertafel" beschrieben die Ziertafel.
- 2) Führen Sie den Entnahmeschlüssel (Zubehör ②) tief in den Schlitz ein, wie abgebildet. (Der vorstehende Teil an der Spitze des Entnahmeschlüssels muss zum Gerät zeigen.)

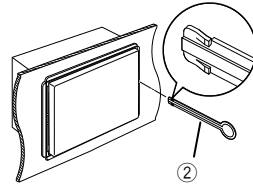

- 3) Wenn der Entnahmeschlüssel eingerastet ist, führen Sie den anderen Entnahmeschlüssel in den Schlitz ein.

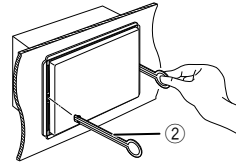

- 4) Ziehen Sie das Gerät halb heraus.

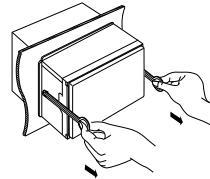

🔪 HINWEIS

- Gehen Sie vorsichtig vor, um sich nicht an den Vorsprüngen des Entnahmewerkzeugs zu verletzen.
- 5) Umfassen Sie das Gerät mit beiden Händen und ziehen Sie es vorsichtig heraus, damit es nicht herunterfällt.

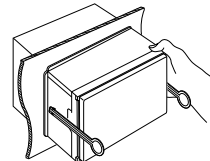

Installation

■ Anschließen der Kabel an die Anschlüsse

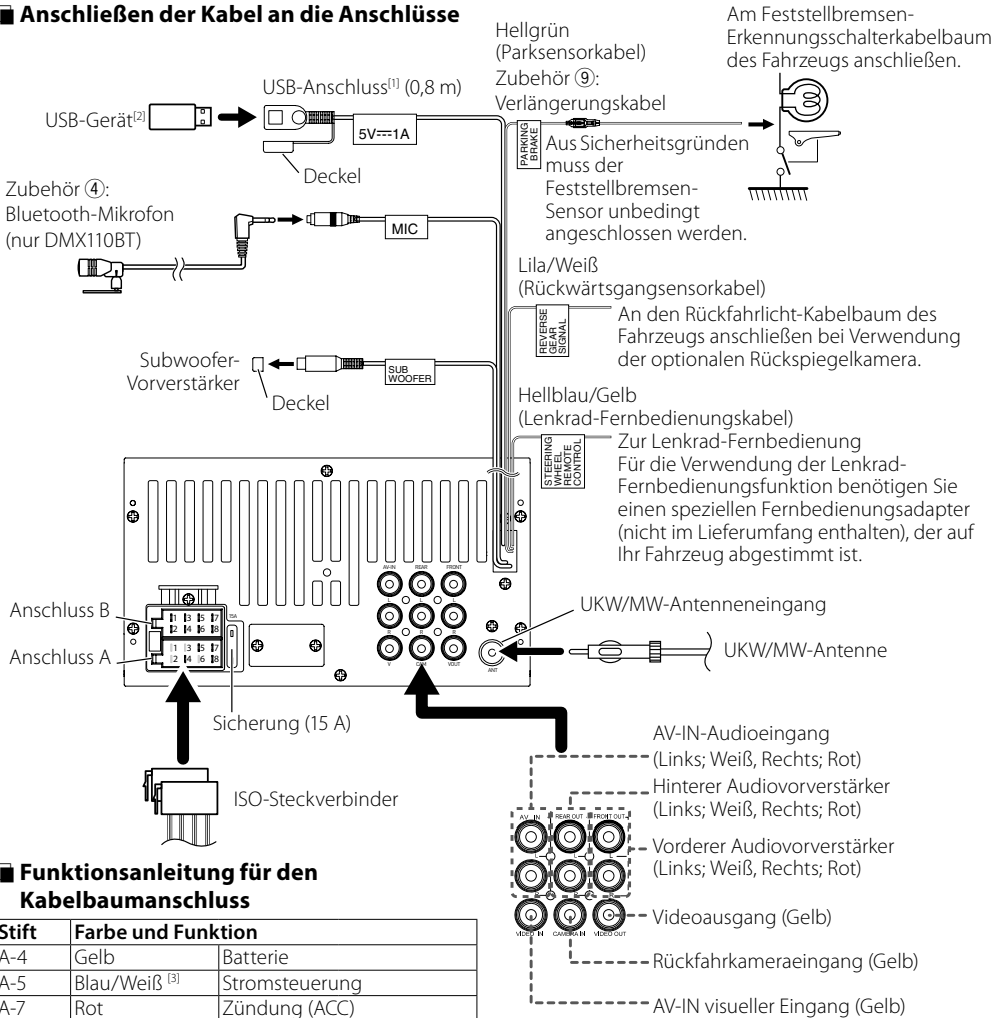

■ Funktionsanleitung für den Kabelbaumanschluss

Stift	Farbe und Funktion	
A-4	Gelb	Batterie
A-5	Blau/Weiß ^[3]	Stromsteuerung
A-7	Rot	Zündung (ACC)
A-8	Black	Erdungsanschluss (Masse)
B-1/B-2	Lila (+)/Lila/Schwarz (-)	Hinten rechts
B-3/B-4	Grau (+)/Grau/Schwarz (-)	Vorne rechts
B-5/B-6	Weiß (+)/Weiß/Schwarz (-)	Vorne links
B-7/B-8	Grün (+)/Grün/Schwarz (-)	Hinten links

- Lautsprecherimpedanz: 4-8 Ω

⚠ ACHTUNG

Überprüfen Sie die folgende Bedingung, bevor Sie die handelsüblichen ISO-Stecker an das Gerät anschließen:

- Überprüfen Sie, ob die Stiftbelegung des Steckers mit dem KENWOOD-Gerät übereinstimmt.
- Achten Sie besonders auf das Stromkabel.
- Wenn das Batteriekabel und das Zündkabel nicht übereinstimmen, tauschen Sie sie entsprechend aus.

[1] Maximale USB-Stromversorgung: DC 5 V --- 1 A

[2] Separat erhältlich

[3] Max. 300 mA, 12 V

- Verwenden Sie eine handelsübliche Schnittstelle, wenn Ihr Auto über kein Zündkabel verfügt.

Installation

• Nur Verkaufsgebiet Nordamerika, Südamerika

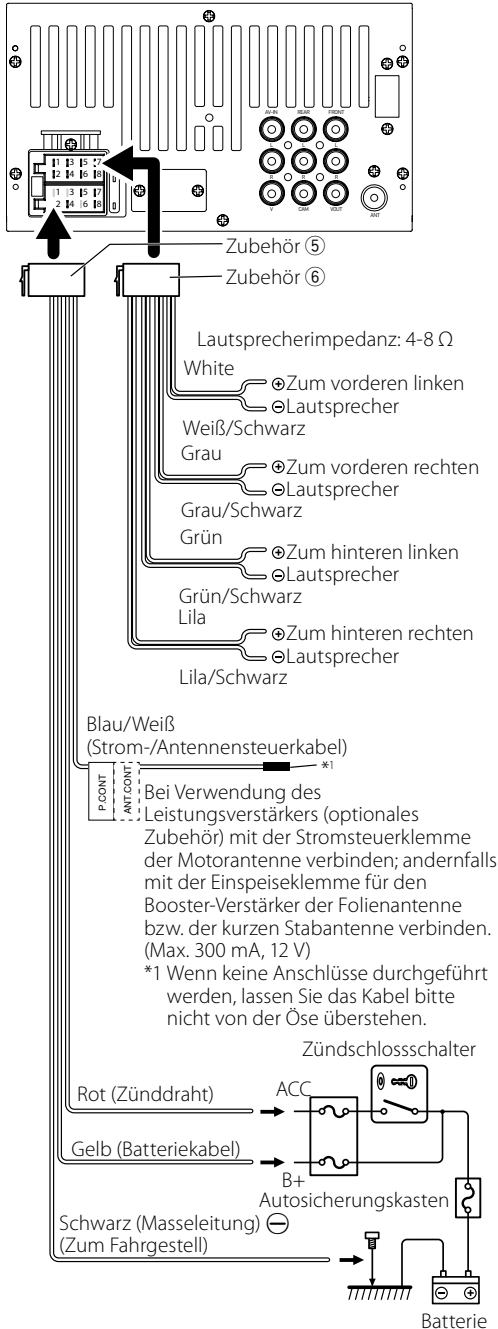

■ Anschluss eines iPods/iPhones

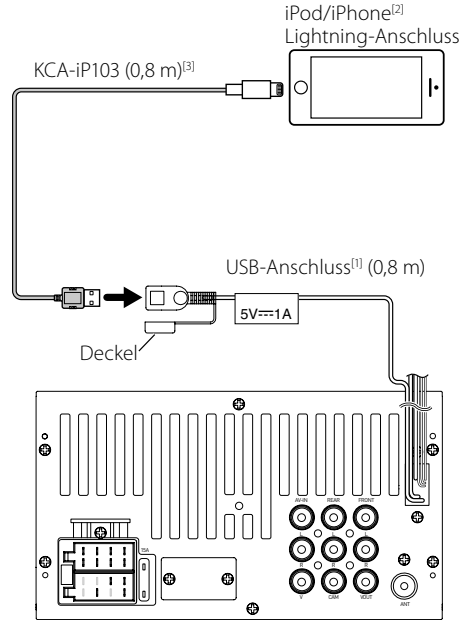

^[1] Max. iPod/iPhone-Stromversorgung:
DC 5 V --- 1 A

^[2] Separat erhältlich

^[3] Optionales Zubehör

Wissenswertes über dieses Gerät

Weitere Informationen

■ Abspielbare Audiodateien

Audioformat	Bitrate	Abtastfrequenz
MP3 (.mp3)	16 – 320 kbps, VBR	16 – 48 kHz
WMA (.wma)	16 – 320 kbps	16 – 48 kHz
AAC-LC (.m4a)	16 – 320 kbps	16 – 48 kHz

- Dieses Gerät kann den ID3-Tag der Version 1.0/1.1/2.2/2.3/2.4 (für MP3) anzeigen.
- Die maximale Anzahl an Zeichen:
 - Tag: 30 Zeichen

📎 HINWEIS

- Mit DRM gesicherte WMA- und AAC-Dateien können nicht abgespielt werden.
- Auch wenn Audiodateien mit den oben genannten Standards übereinstimmen, kann es möglicherweise sein, dass sie nicht abgespielt werden - je nach Art oder Zustand des Datenträgers oder Geräts.

■ Geeignete Videodateien

Videoformat	Videocodec	Audiocodec
MPEG-1 (.mpg, .mpeg)	MPEG-1	MPEG Audio Layer 2
MPEG-2 (.mpg, .mpeg)	MPEG-2	MPEG Audio Layer 2
MPEG-4 (.mp4, .avi)	MPEG-4	MP3, AAC-LC (2-Kanal)

■ Geeignete Bilddateien

- JPEG (.jpg)
32 x 32 bis 8.192 x 7.680 Auflösung
 - Es kann etwas dauern, bis die Datei angezeigt wird.
 - Progressive JPEG-Dateien oder verlustfreie JPEG-Dateien können nicht wiedergegeben werden.
- BMP (.bmp)
32 x 32 bis 8.192 x 7.680 Auflösung
 - Es kann etwas dauern, bis die Datei angezeigt wird.

Problembhebung

Was nach einem Problem aussieht, ist oftmals nicht schwerwiegend. Prüfen Sie die folgenden Punkte, bevor Sie den Kundendienst anrufen.

- Beziehen Sie sich bei den Betrieben mit externen Komponenten auch auf die Anweisungen, die den Adaptern beiliegen, die für die Anschlüsse genutzt werden (sowie die Anweisungen, die den externen Komponenten beiliegen).

■ Allgem.

Aus den Lautsprechern kommt kein Ton.

- Passen Sie die Lautstärke auf einen optimalen Pegel an.
- Prüfen Sie die Kabel und Anschlüsse.

Das Gerät funktioniert überhaupt nicht.

- Setzen Sie das Gerät zurück. **(S.2)**

Die Fernbedienung funktioniert nicht.

- Tauschen Sie die Batterie aus.

■ USB

Beim Abspielen eines Titels wird der Ton manchmal unterbrochen.

- Die Titel sind nicht richtig auf das USB-Gerät kopiert. Kopieren Sie die Titel erneut und versuchen Sie es noch einmal.

■ iPod/iPhone

Aus den Lautsprechern kommt kein Ton.

- Trennen Sie den iPod/das iPhone, verbinden Sie ihn/ es dann erneut.
- Wählen Sie eine andere Quelle, wählen Sie dann erneut „iPod“.

Der iPod/das iPhone schaltet sich nicht ein oder funktioniert nicht.

- Prüfen Sie das Anschlusskabel und dessen Anschluss.
- Aktualisieren Sie die Firmware des iPod/iPhone.
- Laden Sie den Akku des iPod/iPhone.
- Setzen Sie den iPod/das iPhone zurück.

Der Klang ist verzerrt.

- Deaktivieren Sie den Equalizer entweder an diesem Gerät oder am iPod/iPhone.

Es wird viel Rauschen erzeugt.

- Schalten Sie „VoiceOver“ (Begleitkommentar) am iPod/iPhone aus (nicht markiert). Gehen Sie für Einzelheiten auf die Seite <<http://www.apple.com>>.

Wissenswertes über dieses Gerät

Radio

Die automatische Voreinstellung funktioniert nicht.

- Speichern Sie die Sender manuell. **(S.11)**

Statisches Rauschen beim Radiohören.

- Stecken Sie die Antenne fest hinein.

AV-IN

Auf dem Bildschirm wird kein Bild angezeigt.

- Schalten Sie die Videokomponente ein, wenn sie noch nicht eingeschaltet ist.
- Schließen Sie die Videokomponente richtig an.

Bluetooth

Die Telefonqualität ist schlecht.

- Verringern Sie den Abstand zwischen dem Gerät und dem Bluetooth-Mobiltelefon.
- Fahren Sie das Auto an eine Stelle, wo Sie einen besseren Signalempfang haben.

Der Ton ist unterbrochen oder springt, während ein Bluetooth-Audioplayer verwendet wird.

- Verringern Sie den Abstand zwischen dem Gerät und dem Bluetooth-Audioplayer.
- Schalten Sie das Gerät aus und dann ein. (Wenn der Ton noch nicht wiederhergestellt ist,) schließen Sie den Player erneut an.

Der angeschlossene Audioplayer kann nicht bedient werden.

- Prüfen Sie, ob der angeschlossene Audioplayer AVRCP (Audio/Video Remote Control Profile) unterstützt.

Das Bluetooth-Gerät erkennt das Gerät nicht.

- Suchen Sie erneut vom Bluetooth-Gerät.

Das Gerät wird nicht mit dem Bluetooth-Gerät gekoppelt.

- Schalten Sie das Bluetooth-Gerät aus und dann ein.
- Trennen Sie das aktuell verbundene Bluetooth-Gerät ab und registrieren Sie dann das neue Gerät. **(S.14)**

Fernbedienung

Mit der KNA-RCDV331 (optionales Zubehör) kann das Gerät nicht bedient werden.

- Schalten Sie ihren Betriebsmodusschalter auf „DVD“.

Urheberrechte

- Die Wortmarke Bluetooth und die Logos sind registrierte Warenzeichen im Eigentum der Bluetooth SIG, Inc. und jede Verwendung dieser Marken durch die JVC KENWOOD Corporation erfolgt unter Lizenz. Andere Warenzeichen und Handelsmarken sind Eigentum der jeweiligen Inhaber.
- "Made for iPod" and "Made for iPhone" mean that an electronic accessory has been designed to connect specifically to iPod, or iPhone, respectively, and has been certified by the developer to meet Apple performance standards.
Apple is not responsible for the operation of this device or its compliance with safety and regulatory standards. Please note that the use of this accessory with iPod, or iPhone may affect wireless performance.
- iPhone, iPod, iPod classic, iPod nano, and iPod touch are trademarks of Apple Inc., registered in the U.S. and other countries.
Lightning is a trademark of Apple Inc.
- The "AAC" logo is a trademark of Dolby Laboratories.
- Microsoft and Windows Media are either registered trademarks or trademarks of Microsoft Corporation in the United States and/or other countries.
- THIS PRODUCT IS LICENSED UNDER THE MPEG-4 VISUAL PATENT PORTFOLIO LICENSE FOR THE PERSONAL AND NON-COMMERCIAL USE OF A CONSUMER FOR (i) ENCODING VIDEO IN COMPLIANCE WITH THE MPEG-4 VISUAL STANDARD ("MPEG-4 VIDEO") AND/OR (ii) DECODING MPEG-4 VIDEO THAT WAS ENCODED BY A CONSUMER ENGAGED IN A PERSONAL AND NON-COMMERCIAL ACTIVITY AND/OR WAS OBTAINED FROM A VIDEO PROVIDER LICENSED BY MPEG LA TO PROVIDE MPEG-4 VIDEO. NO LICENSE IS GRANTED OR SHALL BE IMPLIED FOR ANY OTHER USE. ADDITIONAL INFORMATION INCLUDING THAT RELATING TO PROMOTIONAL, INTERNAL AND COMMERCIAL USES AND LICENSING MAY BE OBTAINED FROM MPEG LA, LLC. SEE [HTTP://WWW.MPEGLA.COM](http://www.mpegla.com).

Wissenswertes über dieses Gerät

Technische Daten

■ Monitor

Bildgröße

: Breite 6,75 Zoll (Diagonale)
: 151,8 mm (B) × 79,7 mm (H)

Anzeigesystem

: Transparentes TN LCD-Panel

Laufwerkssystem

: TFT aktives Matrixsystem

Pixelanzahl

: 1.152.000 (800H x 480V x RGB)

Effektive Pixel

: 99,99 %

Pixelanordnung

: RGB streifenförmige Anordnung

Hintergrundbeleuchtung

: LED

■ USB-Schnittstelle

USB-Standard

: USB 2.0

Dateisystem

: FAT 16/32

Maximale Leistung des Netzteils

: DC 5 V $\overline{\text{---}}$ 1 A

D/A-Wandler

: 24 Bit

Audio-Decoder

: MP3/WMA/AAC (.aac/m4a)

Video-Decoder

: MPEG1/MPEG2/MPEG4

Frequenzgang

• 48 kHz: 20 – 22.000 Hz
• 44,1 kHz: 20 – 20.000 Hz

Rauschabstand (dB)

: 99 dB

Dynamikbereich

: 99 dB

HINWEIS

- Obgleich die Anzahl der effektiven Pixel für das Flüssigkristall-Panel mit 99,99 % oder mehr angegeben wird, ist es möglich, dass 0,01 % der Pixel nicht oder falsch aufleuchten.
- Die technischen Daten können ohne Vorankündigung geändert werden.

■ Bluetoothbereich

Technologie

: Bluetooth Ver. 2.1 + EDR

Frequenz

: 2,402 – 2,480 GHz

Ausgangsleistung

: +4 dBm (MAX), Leistungsklasse 2

Maximaler Kommunikationsbereich

: Sichtlinie ca. 10 m

Audiocodec

: SBC

Profil (Multi-Profil-Support)

- HFP (V1.6) (Hands Free Profile)
- A2DP (V1.2) (Advanced Audio Distribution Profile)
- AVRCP (V1.3) (Audio/Video Remote Control Profile)
- PBAP (V1.1.1) (Telefonbuch-Zugriffsprofil)

■ FM-Tuner

Frequenzbereich (Raster)

: 87,5 MHz – 108,0 MHz (50 kHz)
(Verkaufsgebiet Europa, GUS)
: 87,9 MHz – 107,9 MHz (200 kHz)
(Verkaufsgebiet Nordamerika, Südamerika)

Empfindlichkeit

: 12,2 dBf
: 1,1 $\mu\text{V}/75 \Omega$
(Für Verkaufsgebiet Nordamerika, Südamerika,
Rauschabstand: 30 dB)
(Rauschabstand für das Verkaufsgebiet Europa, GUS:
26 dB)

Empfindlichkeitsschwelle

: 19,2 dBf
: 2,5 $\mu\text{V}/75 \Omega$
(Für Verkaufsgebiet Nordamerika, Südamerika,
Rauschabstand: 50 dB)
(Rauschabstand für das Verkaufsgebiet Europa, GUS:
46 dB)

Frequenzgang

: 30 Hz – 14 kHz

Rauschabstand (dB)

: 55 dB (Mono)

Trennschärfe (\pm 400 kHz)

: Über 70 dB

Stereotrennung

: 37 dB (1 kHz)

■ AM-Tuner

Frequenzbereich (Raster)

: 531 – 1.611 kHz (9 kHz) (Verkaufsgebiet Europa, GUS)
: 530 – 1.700 kHz (10 kHz)
(Verkaufsgebiet Nordamerika, Südamerika)

Empfindlichkeit

: 29 μV

Wissenswertes über dieses Gerät

Video

Farbsystem des externen Videoeingangs

: NTSC/PAL

Externer Video-Eingangsspegel (RCA-Stecker)

: 1,0 V_{p-p} /75 Ω

Max. externer Audio-Eingangsspegel (RCA-Stecker)

: 1,8 V/10 kΩ

Videoausgangsspegel (RCA-Stecker)

: 1,0 V_{p-p} /75 Ω

Audio

Maximale Ausgangsleistung (vorne & hinten)

: 50 W × 4

Volle Bandbreitenleistung (vorne & hinten)

Volle Bandbreitenleistung (bei weniger als 1 % THD)

: 21 W × 4

Vorverstärkungsspegel (V)

: 2 V/10 kΩ

Vorverstärkungsimpedanz

: ≤600 Ω

Lautsprecherimpedanz

: 4 – 8 Ω

Equalizer

: 7-Band

Band

Frequenz: 62,5/ 160/ 400/ 1 k/ 2,5 k/ 6,3 k/ 16 k Hz

Pegel: -7 – +7 (-7 dB – +7 dB)

LPF

Frequenz: 80/120/160 Hz

Allgem.

Betriebsspannung

: 14,4 V (10,5 – 16 V zulässig)

Maximaler Stromverbrauch

: 10 A

Einbaumaße (B × H × T)

: 182 × 112 × 74,5 mm

7-3/8 × 4-3/8 × 2-15/16 Zoll

Einbaugröße des Hauptgeräts (B × H × T)

: 178 × 100 × 79 mm (ohne Einbaurahmen)

Betriebstemperaturbereich

: -10 °C – +60 °C

Gewicht

: 0,9 kg (2,0 lbs)

Entsorgung von gebrauchten elektrischen und elektronischen Geräten und Batterien (anzuwenden in den Ländern der Europäischen Union und anderen europäischen Ländern mit einem separaten Sammelsystem für solche Geräte)

Das Symbol (durchgestrichene Mülltonne) auf dem Produkt oder seiner Verpackung weist darauf hin, dass dieses Produkt nicht als normaler Haushaltsabfall behandelt werden darf, sondern an einer Annahmestelle für das Recycling von elektrischen und elektronischen Geräten und Batterien abgegeben werden muss.

Durch Ihren Beitrag zur korrekten Entsorgung dieses Produktes schützen Sie die Umwelt und die Gesundheit Ihrer Mitmenschen.

Unsachgemäße oder falsche Entsorgung gefährden Umwelt und Gesundheit.

Weitere Informationen über das Recycling dieses Produktes erhalten Sie von Ihrer Gemeinde oder den kommunalen Entsorgungsbetrieben.

Hinweis: Das Zeichen „Pb“ unter dem Symbol für die Batterien zeigt an, dass diese Batterie Blei enthält.

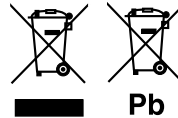

Inhoud

Voor ingebruikname.....	28
De handleiding gebruiken.....	28
Vorzorgsmaatregelen	28
Aan de Slag.....	29
Klokinstellingen	30
Afstelling van het aanraakpaneel.....	30
Basisinstellingen	31
Functies van de knoppen op het voorpaneel.....	31
Basisbediening	31
Beschrijvingen van het startscherm	32
Beschrijvingen bronbedieningsscherm.....	32
Lijstschermb.....	32
USB	33
Vorbereiding	33
Weergaveopties.....	33
iPod/iPhone	35
Vorbereiding	35
Weergaveopties.....	35
Radio	37
Basisbediening van de radio.....	37
Zenders voorinstellen.....	37
FM RDS-kenmerken.....	37
Radio Setup.....	38
Externe Componenten	39
Externe audio/video-spelers gebruiken.....	39
Achteruitzichtcamera.....	39
Bluetooth-smartphone (DMX110BT).....	40
Registreer uw mobiele telefoon bij het toestel.....	40
Ontvangen van een telefoongesprek.....	40
Voer een telefoongesprek uit	41
Bluetooth-audioapparaat afspelen.....	42
Verwijder het geregistreerde Bluetooth-apparaat	42
Audio regelen.....	43
Algemene audio regelen.....	43
Equalizerregeling.....	43
Subwoofer-instellingen.....	43
Afstandsbediening.....	44
Functie van de knoppen van de afstandsbediening.....	44
Installatie.....	45
Vóór de installatie	45
De unit installeren	46
Informatie over dit toestel.....	50
Meer informatie	50
Problemen oplossen.....	50
Auteursrechten.....	51
Technische gegevens.....	52

De handleiding gebruiken

- De panelen die in deze handleiding worden weergegeven, zijn voorbeelden om een duidelijke uitleg van de werking te kunnen geven. Om die reden kunnen de panelen afwijken van de werkelijke panelen.
- Tijdens bedieningsprocedures geeft de vorm van de haken aan welke toets of knop u moet bedienen.
< >: Geeft de naam van de paneelknoppen aan.
[]: Geeft de naam van de tiptoetsen aan

Voor ingebruikname

Vorzorgsmaatregelen

⚠ WAARSCHUWING

■ **Neem de volgende voorzorgsmaatregelen om persoonlijk letsel of brand te voorkomen:**

- Om kortsluiting te voorkomen plaats u nooit metalen voorwerpen (zoals munten of metalen gereedschappen) in het toestel of laat u deze in het toestel achter.
- Kijk niet naar het scherm of richt uw ogen niet op het scherm als u langere tijd aan het rijden bent.
- Raadpleeg uw KENWOOD-dealer als u tijdens de installatie problemen ondervindt.

■ **Vorzorgsmaatregelen voor het gebruik van het toestel**

- Neem wanneer u optionele toebehoren aanschaft contact op met uw KENWOOD-dealer om te controleren of deze optionele toebehoren met uw model en in uw regio functioneren.
- De functie Radio Data System of Radio Broadcast Data System werkt niet als deze functie niet wordt ondersteund door een te ontvangen radiostation.

■ **De monitor beschermen**

- Om te voorkomen dat de monitor beschadigd raakt, mag u de monitor niet bedienen met een balpen of een soortgelijk hulpmiddel met scherpe punt.

■ **Het toestel reinigen**

Als er vlekken op het voorpaneel van dit toestel zitten, veeg deze er dan met een droge, zachte doek, zoals een siliconendoekje, van af. Als er hardnekkige vlekken op het voorpaneel zitten, veeg deze er dan eerst met een met neutraal reinigingsmiddel bevochtigde doek en vervolgens met een schone, zachte, droge doek van af.

⚠ VOORZICHTIG

- Als u reinigingspray rechtstreeks op het toestel spuit, kunnen de mechanische onderdelen ervan beschadigd raken. Als u het voorpaneel met een harde doek of met een vluchtige vloeistof zoals thinner of alcohol afveegt, kunnen er krassen ontstaan of wordt opgedrukte tekst gewist.

■ **Uw toestel resetten**

Als het toestel of het aangesloten toestel niet naar behoren werkt, moet het toestel worden gereset.

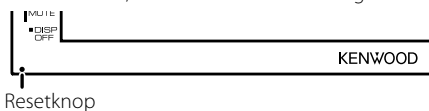

Aan de Slag

1 Draai de contactsleutel van uw auto in de stand ACC.

Het toestel wordt ingeschakeld.

2 Druk op de knop <⏻MENU>.

3 Raak [Setup] aan.



4 Raak de corresponderende toets aan en stel de waarde in.

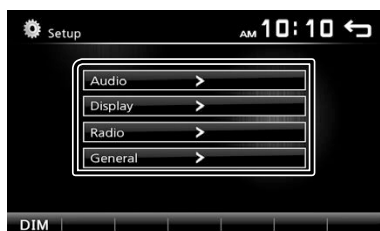

General

Language

Selecteer de taal die wordt gebruikt voor het regelscherm en de in te stellen opties. De standaardinstelling is „English” (Engels).

1) Raak [Language] (Taal) aan.

2) Selecteer de gewenste taal.

* Door [⬆]/[⬇] in te drukken, kunt u de pagina veranderen om meer items weer te geven.

BT Auto Connect

De unit maakt automatisch opnieuw een verbinding als het laatst verbonden Bluetooth-apparaat binnen bereik is.

„ON” (AAN) (Standaard), „OFF” (UIT)

Clock Setting

Pas de kloktijd aan. **(P.30)**.

Default

Raak [Default] aan om alle instellingen terug te zetten naar de initiële standaard instellingen.

5 Raak [↩] aan.

Audio

Sound Effect

Geeft het Equalizer-scherm weer. **(P.43)**

Beep

Activeert of deactiveert het toetsgeluid.

„ON” (AAN) (Standaard), „OFF” (UIT)

Loudness

Stelt de hoeveelheid versterking in voor de lage en de hoge tonen.

„ON” (AAN), „OFF” (UIT) (Standaard)

Subwoofer

Geeft het subwoofer-scherm weer. **(P.43)**

Display

Touch

Pas de waarnempositie van het aanraakpaneel aan. „Touch panel adjustment”, zie „Afstelling van het aanraakpaneel” **(P.30)**.

Display Mode

Selecteer de schermmodus.

„16:9” (standaard), „4:3 PAN & SCAN”

Radio

Geeft het radio-instellingenschermbaar. **(P.38)**

Aan de Slag

Klokinstellingen

Synchroniseren van de kloktijd met FM RDS

Activeer [RDS Clock Sync] (RDS Kloksynchronisatie).
Zie "Radio Setup" (P.38).

De klok handmatig aanpassen

OPMERKING

- Deactiveer [RDS Clock Sync] voordat u de klok aanpast. Zie "Radio Setup" (P.38).

1 Druk op de knop <⏻MENU>.

2 Raak [Setup] aan.

3 Raak [General] aan.

4 Raak [Clock Setting] aan.

Klokscherm verschijnt.

5 Selecteert tijdsformat.

[12] (Standaard : Noord America, Zuid America specifiek verkoopgebied)

[24] (Standaard : Alleen Europees, CIS verkoopgebied)

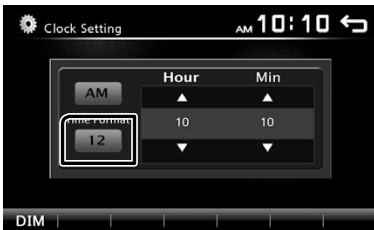

6 Raak [▲] of [▼] aan om de kloktijd in te stellen.



- Als u voor [12] heeft gekozen als de tijd instelling, raak dan de [AM] of [PM] aan voordat u de klok instelt.

7 Raak [↵] aan.

Afstelling van het aanraakpaneel

1 Druk op de knop <⏻MENU>.

2 Raak [Setup] aan.

3 Raak [Display] aan.

4 Raak [Touch].

5 Volg de instructies op het scherm en raak het midden van elke + aan.

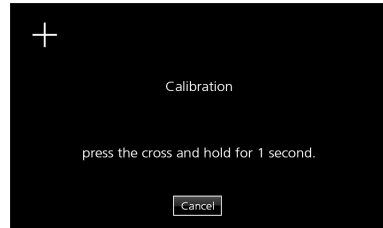

- Raak [Cancel] aan als u het afstellen van het aanraakpaneel wilt annuleren.
- Als de stand afwijkt, wordt [OK] niet weergegeven. Probeer opnieuw vanaf het begin.

6 Raak [OK] aan.

Basisinstellingen

Funcies van de knoppen op het voorpaneel

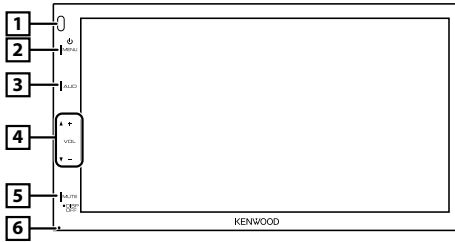

1 Sensor op afstand

- Ontvangt het signaal van de afstandsbediening.

2 **MENU**

- Geeft het START-scherm weer. (P.32)
- Als de knop 1 seconde wordt ingedrukt, wordt het toestel uitgeschakeld.
- Als het toestel is uitgeschakeld, wordt het ingeschakeld.

3 **AUD**

- Geeft het Equalizer-scherm weer.* (P.43)
- * Tijdens het afspelen van videobestanden is het mogelijk om alleen de vooraf ingestelde equalizercurve in te stellen.
- * Het scherm Equalizer wordt niet weergegeven tijdens het afspelen van het beeldbestand of in het lijstscherf of het SETUP-scherm enz.

4 +, - (Volume)

- Regelt het volume. Het volume gaat tot niveau 20 wanneer u [+] ingedrukt houdt.

5 **MUTE/ DISP OFF (Weergave uit)**

- Dempt/herstelt het geluid.
- Als de knop 1 seconde wordt ingedrukt, wordt het scherm uitgeschakeld. Als het scherm is uitgeschakeld, raakt u het scherm aan om het scherm in te schakelen.

6 **Reset**

- Als de eenheid of de hiermee verbonden eenheid niet correct werkt, dan zal de eenheid terugkeren naar de fabrieksinstellingen wanneer er op deze knop wordt gedrukt.

OPMERKING

- Als het apparaat in de achteruit-positie (R) staat, kan de stroom niet worden in- of uitgeschakeld.

Uitschakelen van de stroom

1 Druk in en houd de <MENU>-knop ingedrukt.



Het volume aanpassen

1 Druk op de <+> of <-> knop.

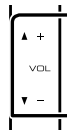

OPMERKING

- Het volume gaat tot niveau 20 wanneer u [+] ingedrukt houdt.

Dempt het geluid

1 Druk op de knop <MUTE>.

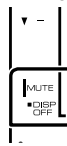

KENWOOD

- Om het geluid te herstellen raakt u de knop opnieuw aan of past u het volume aan.

Uitschakelen van het scherm

1 Druk in en houd de <MUTE>-knop ingedrukt.



KENWOOD

- Als u het scherm wilt inschakelen, raak dan het scherm aan.

Basisbediening

Het inschakelen van de stroom

1 Druk op de knop <MENU>.

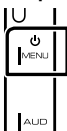

Basisinstellingen

Beschrijvingen van het startscherm

1 Druk op de knop <MENU>.

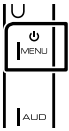

START-scherm verschijnt.



1 Klokweergave

Raak het display aan van het Klok-scherm.

2 Schakelt naar de radio-uitzending. (P.37)

3 [USB]

Speelt bestanden af op een USB-apparaat. (P.33)

[iPod]

Speelt een iPod/iPhone af. (P.35)

- Wanneer de iPod/iPhone is verbonden.

4 Schakelt naar een extern-component aangesloten aan het AV-IN ingangsaansluitpunt. (P.39)

5 Geeft het Handsfree-scherm weer. (P.41)
(alleen DMX110BT)

6 Speelt een Bluetooth audio-speler af. (P.42)
(alleen DMX110BT)

7 Geeft het INSTELLINGEN-scherm weer. (P.29)

Beschrijvingen bronbedieningsscherm

U kunt de bron-afspeelbedieningen uitvoeren op het bron-bedieningsscherm.



1 Klokweergave

Raak het display aan van het Klok-scherm.

2 Bron naam

3 verschijnt wanneer de Bluetooth-smartphone verbonden is. *

verschijnt wanneer de Bluetooth audiospeler verbonden is. *

verschijnt wanneer de dempingsfunctie actief is. (P.31)

* alleen DMX110BT

4 [DIM]

Dimmermodus selecteren. Dim 1, Dim 2, Niet dimmen

5 Terugkeren naar het vorige scherm.

Lijstschermb

Er is een aantal basisfunctietoetsen in de lijstschermb van de meeste bronnen.

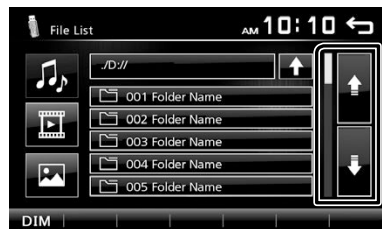

1 Door []/[] in te drukken, kunt u de pagina veranderen om meer items weer te geven.

USB

Vorbereiding

■ Een USB-apparaat aansluiten

- 1 Verwijder de dop van het USB-aansluitpunt.
- 2 Sluit het USB-apparaat via de USB-kabel aan.

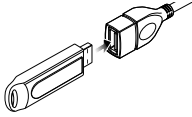

Het toestel leest de disk en het afspelen begint.

■ Het USB-apparaat loskoppelen:

- 1 Druk op de knop <MENU>.
- 2 Raak een andere bron dan [USB] aan.
- 3 Ontkoppel het USB-apparaat.

■ Bruikbaar USB-apparaat

Deze eenheid kan MPEG1/ MPEG2/ MPEG4/ MP3/ WMA/ AAC/ JPEG en BMP-bestanden afspelen die zijn opgeslagen op USB massa-opslagapparatuur. (P.50)

- Bestandssysteem: FAT16/ FAT32
- Deze eenheid kan in totaal 9.999 bestanden en 320 mappen herkennen (een maximum van 9.999 bestanden per map).
- Het maximum aantal tekens:
 - Mapnamen : 24 tekens
 - Bestandsnamen : 24 tekens
 - Label : 30 tekens

OPMERKING

- Als het USB-apparaat op dit toestel is aangesloten, kan het via de USB-kabel worden opgeladen.
- Installeer het USB-apparaat op een plaats waar het veilig rijden niet belemmert.
- U kunt een USB-apparaat niet via een USB-hub en multikaartlezer aansluiten.
- Maak back-ups van de audiobestanden die u op dit toestel hebt gebruikt. De bestanden kunnen worden gewist afhankelijk van de bedieningsvoorwaarden van het USB-apparaat. Wij vergoeden geen schade die op enigerlei wijze door het wissen van gegevens ontstaat.
- Dit toestel is niet met een USB-apparaat uitgerust. U moet zelf een in de handel verkrijgbaar USB-apparaat aanschaffen.
- Plaats de dop op het USB-aansluitpunt wanneer u deze niet gebruikt.

Weergaveopties

■ Regel de muziek op het bronregelscherm.



- 1 De omslag van het momenteel afgespeelde bestand wordt weergegeven.
- 2 ##:##:## : Duur van het nummer
Afspeeltijd balk : Voor bevestiging van huidige afspelerpositie
- 3 [▶||] : Speelt af of pauzeert.
[◀] [▶] : Zoekt de vorige/volgende inhoud. Aangeraakt houden om snel vooruit of snel achteruit te gaan. Raak [▶||] aan om normaal afspelen te hervatten.
[↺] : Selecteer Herhaling-afspeelmodus.
Lichten uit (standaard): Herhaalt alle bestanden op het USB-apparaat.
[↻] : Herhaalt de huidige content.
FO [↻] : Herhaalt alle bestanden in de huidige map.
[⌘] : Selecteert Willekeurige afspelermodus.
[⌘] : Speelt willekeurig alle bestanden af.
Lichten Uit (standaard): normaal afspelen.
- 4 Informatie over het huidige bestand wordt weergegeven.
De bestandsnaam wordt alleen weergegeven als er geen taginformatie bekend is.
- 5 Zoekt naar het bestand. (P.34)
- 6 ▶, enz. : Afspelerstatus
[↺] : Herhaal afspelermodus-indicator
[⌘] : Willekeurige afspelermodus-indicator

USB

Voor het afspelen van Video

1 Wanneer de bedieningsknoppen niet worden weergegeven op het scherm, raak dan het scherm aan.



- 1 ▶, enz.: Afspelstatus
↺: Herhaal afspelmodus-indicator
⌘: Willekeurige afspelmodus-indicator
##:##:##: Duur van het nummer
Afspeeltijdbalk: Voor bevestiging van huidige afspelpositie

2 Het wijzigen van de bedieningsknoppen.

3 [☰]: U kunt de beeldkwaliteit aanpassen in het videoscherm.

[Brightness]: Past de helderheid aan. (00 tot 08)

[Contrast]: Past het contrast aan. (00 tot 08)

[tint]: Hiermee past u de tint aan. (00 tot 08)

[Color]: Past de kleur aan. (00 tot 08)

[Reset]: Om de aanpassing te wissen.

[🔍]: selecteert de inzoomratio.

„Off“, „x2“, „x3“, „x4“, „5“, „1/2“, „1/3“, „1/4“

[^][v][<][>]: Scrollt het scherm.

4 De bedieningsknoppen verdwijnen wanneer 4 wordt aangeraakt of wanneer er geen handelingen worden uitgevoerd gedurende ongeveer 10 seconden.

5 Geeft het scherm met de bestandslijst weer.*

(P.34)

* Het videobestand stopt.

Een nummer op een lijst selecteren (Zoekt bestand)

1 Raak [☰] aan.

2 Selecteer of u wilt zoeken op audiobestanden [🎵], videobestanden [🎬] of fotobestanden [🖼️].

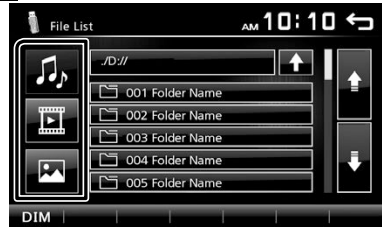

3 Raak [↑] aan om een niveau omhoog te gaan.

4 Raak de gewenste map aan.



Wanneer u een map aanraakt, wordt diens inhoud weergegeven.

5 Raak het gewenste onderdeel in het inhoudsoverzicht aan.

Het afspelen begint.

OPMERKING

- Wanneer bestandstypen worden gewisseld, wordt de instelling Willekeurig/Herhaald afspelen geannuleerd.

iPod/iPhone

Vorbereiding

■ Aansluiten iPod/iPhone

- Voor Lightning aansluitingsmodellen: Gebruik USB-audiokabel voor iPod/iPhone—KCA-iP103 (optionele accessoire).
- Voor meer informatie over het aansluiten van iPod/iPhone, zie pagina 49.

1 Verwijder de dop van het USB-aansluitpunt.

2 Sluit de iPod/iPhone aan.

Het toestel leest de disk en het afspelen begint.

■ De iPod/iPhone loskoppelen

1 Druk op de knop <MENU>.

2 Raak een andere bron dan [iPod] aan.

3 Ontkoppel de iPod/iPhone.

■ Aansluitbare iPod/iPhone

De volgende modellen kunnen op dit toestel worden aangesloten.

- Gemaakt voor
- iPhone 7 Plus
 - iPhone 7
 - iPhone SE
 - iPhone 6s Plus
 - iPhone 6s
 - iPhone 6 Plus
 - iPhone 6
 - iPhone 5s
 - iPhone 5c
 - iPhone 5
 - iPod touch (6e generatie)
 - iPod touch (5e generatie)

📎 OPMERKING

- Als u muziek gaat afspelen nadat u de iPod hebt aangesloten, wordt eerst de muziek afgespeeld die door de iPod is afgespeeld.
- Plaats de dop op het USB-aansluitpunt wanneer u deze niet gebruikt.

Weergaveopties

■ Regel de muziek op het bronregelscherm.



1 Illustraties (Worden weergegeven als het liedje illustraties bevat)

2 ##:##:## : Duur van het nummer
Afspeeltijd balk : Voor bevestiging van huidige afspelerpositie

3 [▶||] : Speelt af of pauzeert.
[◀◀] [▶▶] : Zoekt de vorige/volgende inhoud. Aangeraakt houden om snel vooruit of snel achteruit te gaan.

[↺] : Selecteer Herhaling-afspeelmodus.

Lichten uit: Herhalen uit

↺ : Werkt hetzelfde als Herhaal alles.

↺1 : Werkt hetzelfde als Herhaal Een.

[⌘] : Selecteer Willekeurige afspeelmodus.

⌘ : Werkt hetzelfde als Liedjes willekeurig afspelen.

Lichten uit: Willekeurig uit

4 Informatie over het huidige bestand wordt weergegeven.

5 Zoekt inhoud. (P.36)

6 ▶, enz. : Afspelerstatus

↺ : Herhaal afspeelmodus-indicator

⌘ : Willekeurige afspeelmodus-indicator

iPod/iPhone

■ Selecteren van inhoud in een lijst

1 Raak [] aan.

2 Raak het gewenste onderdeel aan.

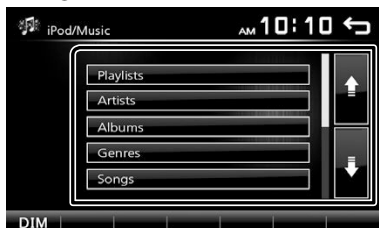

Wanneer u een categorie aanraakt, wordt diens inhoud weergegeven.

3 Raak het gewenste onderdeel in het inhoudsoverzicht aan.

Het afspelen begint.

- Raak [] aan om een niveau omhoog te gaan.

OPMERKING

- Het bronbedieningsscherm verschijnt wanneer u [] aanraakt op het hoogste niveau.

Radio

Basisbediening van de radio

1 Druk op de knop <⏻MENU>.

2 Raak [Radio] aan.

■ Bronbedieningsscherm



1 Geeft de informatie van de huidige zender weer: PS-naam, Frequentie, PTY-genre, indicatoren [<<] [>>]: Schakelt handmatig over naar de volgende frequentie.

2 Roept de opgeslagen zender op. Als deze toets 2 seconden wordt aangeraakt, wordt de huidige zender in het geheugen opgeslagen.

3 [<<<] [>>>]: Stemt automatisch af op een zender met goed ontvangst. *

[TA]: De verkeersinformatiemodus is ingesteld. *2*3 (P.37)

[PTY]: Selecteer het beschikbare Programmatype. *2*3 (P.37)

*1 Als is ingesteld op „AF” op het scherm maar alleen op de RDS zenders worden ontvangen (P.38)

*2 Alleen FM

*3 Alleen Europees, CIS verkoopgebied

4 [Q]: Stelt zenders vooraf automatisch in. (P.37)

5 [FM]: Wisselt de FM band. „FM1 ” „FM2 ” „FM3 ”

[AM]: Wisselt de AM band. „AM1 ” „AM2 ”

Zenders voorinstellen

■ Automatisch geheugen

U kunt 18 zenders voor FM en 12 zenders voor AM instellen.

1 Raak [FM] of [AM] aan om de band te selecteren.

2 Raak [Q] aan.

De lokale zenders met de sterkste signalen worden automatisch gevonden en opgeslagen.

• Als „AF” is ingesteld op „ON” op het tuner scherm maar alleen de RDS zenders in het geheugen zijn opgeslagen (P.38)

■ Handmatig geheugen

U kunt de huidige ontvangen zender in het geheugen opslaan.

1 Stem af op een zender die u vooraf wilt instellen.

2 Raak aan en houdt [#] (#:1-6) vast waarin u de zender wilt opslaan.

■ Oproepen van voorkeuzenders

1 Raak [#] (#:1-6) aan.

OPMERKING

• Alleen frequenties worden geregistreerd als voorkeuzenders. Informatie over RDS zenders wordt niet geregistreerd.

FM RDS-kenmerken

(Alleen Europees, CIS verkoopgebied)

■ Zoeken op programmatype

1 Raak [PTY] aan.

2 Selecteer uit de lijst een programmatype.



PTY Zoeken verschijnt.

■ Verkeersinformatie

1 Raak [TA] aan.

Schakelt automatisch naar de verkeersinformatie wanneer er een verkeersbericht wordt uitgezonden. (TA-indicator licht op.)

„ON” (AAN), „OFF” (UIT) (Standaard)

• Als „AF” is ingesteld op „ON”, dan wordt het tunerscherm in de RDS zender (P.38)

Bij het begin van het verkeersbericht

Het verkeersinformatiescherm wordt automatisch weergegeven.

Radio

Radio Setup

■ Functiemenu

1 Druk op de knop <MENU>.

2 Raak [Setup] aan.



3 Raak [Radio] aan.

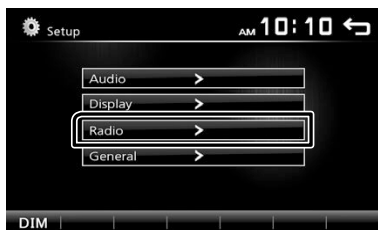

4 Stel de verschillende items als volgt in.



Area *1

North America (Standaard): Voor Noord/Centraal/Zuid-Amerika, AM/FM-intervallen: 10 kHz/200 kHz.

South America: Voor sommige Zuid-Amerikaanse landen, AM/FM-intervallen 10 kHz/50 kHz.

Europe: Voor Europa, AM/FM-intervallen: 9 kHz/50 kHz.

Stereo

Bepaalt of de ontvangen stereo uitzendingen in mono, stereo of **MONO** (de indicator licht op.) „ON” (AAN) (Standaard), „OFF” (UIT)

Local

Stemt alleen af op de zenders met voldoende signaalsterkte. (**LOC** indicator licht op.) „ON” (AAN), „OFF” (UIT) (Standaard)

RDS Clock Sync

Het synchroniseren van de tijdgegevens van de zender van het Radio-datasysteem en de klok van deze eenheid.

„ON” (AAN) (Standaard), „OFF” (UIT)

AF *2

Wanneer de ontvangstkwaliteit slecht is, wordt automatisch overgeschakeld op de zender die hetzelfde programma uitzendt in hetzelfde Radio Data System-netwerk.

„ON” (AAN) (Standaard), „OFF” (UIT)

*1 Alleen Noord-Amerikaans, Zuid-Amerikaans verkoopgebied

*2 Alleen Europees, CIS verkoopgebied

5 Raak [↩] aan.

Externe Componenten

Externe audio/video-spelers gebruiken

Het afspelen begint

- 1 Koppel een extern component aan het AV-IN-ingangsaansluitpunt. (P.48)
- 2 Druk op de knop <MENU>.
- 3 Raak [AV-IN] aan.
- 4 Zet het gekoppelde component aan en begin de bron af te spelen.

Voor het afspelen van Video

- 1 Wanneer de bedieningsknoppen niet worden weergegeven op het scherm, raak dan het scherm aan.



De bedieningsknoppen verdwijnen wanneer **1** wordt aangeraakt of wanneer er geen handelingen worden uitgevoerd gedurende ongeveer 5 seconden.

OPMERKING

- Wanneer het beeld van de achteruitkijkcamera op het AV-IN-scherm wordt weergegeven, verdwijnt het beeld weergegeven via de Visuele Outputaansluiting.

Achteruitkijkcamera

Om een achteruitkijkcamera te gebruiken, is de OMGEKEERD geleide koppeling nodig. Om een achteruitkijkcamera aan te sluiten. (P.48)

Het beeld van de achteruitkijkcamera weergeven

Het achteruitkijk-scherm wordt weergegeven wanneer u de versnelling schakelt naar de achteruit-positie (R).



- Om het waarschuwingsbericht te wissen, raakt u het scherm aan.

Bluetooth-smartphone (DMX110BT)

Info over de Bluetooth-smartphone en Bluetooth-audiospeler

Dit toestel voldoet aan de volgende Bluetooth-specificaties:

Versie

Bluetooth ver.2.1 + EDR

Profiel

Smartphone/mobiele telefoon:

HFP (V1.6) (Hands Free Profile)

PBAP (V1.1.1) (Telefoonboek Toegangsprofiel)

Audiospeler:

A2DP (V1.2) (Geavanceerd Audio Distributie Profiel)

AVRCP (V1.3) (Audio/Video Remote Control Profile)

Geluidscodect

SBC

Over mobiele telefoons die compatibel zijn met het Telefoonboek Toegangsprofiel (PBAP)

Als uw mobiele telefoon PBAP ondersteunt, dan kunt u de volgende items op het aanraakpaneelscherm weergeven wanneer de mobiele telefoon is verbonden.

- Telefoonboek (maximaal 1.000 inzendingen)
- Uitgaande oproepen, ontvangen oproepen, en gemiste oproepen (maximaal 20 inzendingen in totaal)

Registreer uw mobiele telefoon bij het toestel

U kunt uw Bluetooth-smartphone gebruiken als deze aan dit toestel is gekoppeld.

U kunt maximaal 5 Bluetooth-apparaten registreren.

- U kunt het apparaat en de eenheid koppelen met behulp van SSP (Secure Simple Pairing) wat alleen een bevestiging vereist.
- Er kan slechts één apparaat tegelijkertijd verbonden zijn.
- Wanneer u een nieuw Bluetooth-apparaat registreert, ontkoppelt u het Bluetooth-apparaat dat op dat moment is aangesloten en registreert u daarna het nieuwe apparaat.
- Een nieuw apparaat kan niet worden geregistreerd als er al 5 Bluetooth-eenheden zijn geregistreerd. Verwijder overbodige registraties. **(P.42)**

1 Zet de Bluetooth-functie op uw smartphone/mobiele telefoon aan.

2 Zoek de unit („DMX110BT”) vanaf uw smartphone/mobiele telefoon.

Als er een PIN-code is vereist, voert u de pincode („0000”) in.

-  verschijnt wanneer de Bluetooth-smartphone verbonden is.
-  verschijnt wanneer de Bluetooth audiospeler verbonden is.

Het apparaat ontkoppelen

- Zet de Bluetooth-functie op uw smartphone/mobiele telefoon uit.
- Zet het contactslot uit.

Ontvangen van een telefoongesprek

1 Raak  aan.

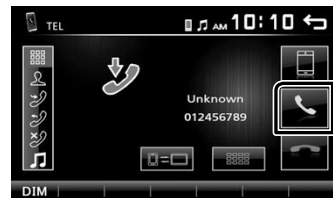

- : Wijs een inkomend telefoongesprek af.

Bediening tijdens een telefoongesprek



 Een telefoongesprek beëindigen

U kunt tonen versturen door de gewenste toetsen op het scherm aan te raken.

- Raak  aan om het venster te sluiten.

 Schakelt de weergave van de stem tussen mobiele telefoon en luidspreker.

- **Het volume van de ontvanger aanpassen**
Druk op de <=> of <-> knop.

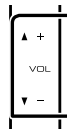

Bluetooth-smartphone (DMX110BT)

Voer een telefoongesprek uit

- 1 Druk op de knop <MENU>.
- 2 Raak [TEL] aan.
- 3 Zie de tabel hieronder voor elk van de methodes.



- [] : Koppelt de Bluetooth-smartphone los.
- [] : Sluit het scherm om tonen te verzenden tijdens het praten.
- [] : Geeft het scherm voor het verwijderen van de eerder geregistreerde Bluetooth **(P.42)**

Bellen door een telefoonnummer in te voeren

- 1) Raak [] aan.
 - 2) Voer een telefoonnummer in met de nummertoeetsen.
 - 3) Raak [] aan.
Een telefoongesprek tot stand brengen
- Raak [] aan om de laatste invoering te wissen.

Bellen via de gesprekslijsten

- 1) Raak [] (inkomende gesprekken), [] (uitgaande gesprekken), [] (gemiste gesprekken) aan.
- 2) Selecteer het telefoonnummer uit de lijst.



Een telefoongesprek tot stand brengen

Bellen via het telefoonboek

- 1) Raak [] aan.
- 2) Selecteer de naam uit de lijst.



- Een telefoongesprek tot stand brengen
- [] : Bijwerken van het telefoonboek.
Druk op deze knop nadat u hebt een wijziging van het telefoonboek van uw mobiele telefoon.

Gesprek met stemcommando aanvragen

Met de stemherkenningsfunctie van de bluetooth telefoon kunt u een gesprek aanvragen.

- 1) Raak [] aan.
- 2) Raak [] aan.
- 3) Zeg de naam die is geregistreerd in de Bluetooth-smartphone.

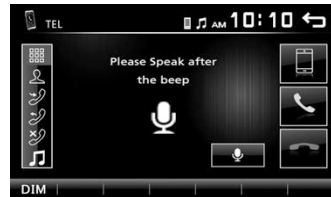

- Raak [] aan om spraakgestuurd bellen te annuleren.

Bluetooth-smartphone (DMX110BT)

Bluetooth-audioapparaat afspelen

- 1 Druk op de knop <⏻MENU>.
- 2 Raak [BT Audio] aan.

■ Bronbedieningsscherm



- 1 De omslag van het momenteel afgespeelde bestand wordt weergegeven.
- 2 **[▶||]**: Speelt af of pauzeert.
[◀◀] [▶▶]: Zoekt de vorige/volgende inhoud.
- 3 Informatie over het huidige bestand wordt weergegeven.
Slechts een bestandsnaam en mapnaam worden weergegeven als er geen taginformatie bekend is.
- 4 **▶, enz.**: Afspelstatus
↺: Herhaal afspelmodus-indicator *
⌘: Willekeurige afspelmodus-indicator *
* De instellingen van het Bluetooth-audioapparaat worden weergegeven.

📎 OPMERKING

- Aanduidingen in het display en hun beschikbaarheid kan verschillen afhankelijk van het aangesloten toestel.

Verwijder het geregistreerde Bluetooth-apparaat

- 1 Druk op de knop <⏻MENU>.
- 2 Raak [TEL] aan.
- 3 Raak [📱] aan.
- 4 Raak de naam van het apparaat aan.

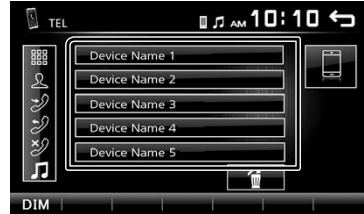

- 5 Raak [📱] aan.

Audio regelen

Algemene audio regelen

- 1 Druk op de knop <⏻MENU>.
- 2 Raak [Setup] aan.
- 3 Raak [Audio] aan.
- 4 Raak [Sound Effect] aan.
- 5 Raak [] aan.
- 6 Stel de verschillende items als volgt in.

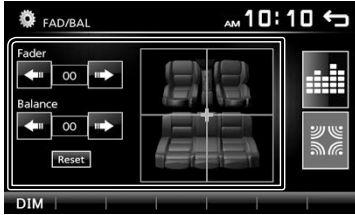

- Fader** Aanpassen van de voorste en achterste volumebalans.
[←] [→] 12 (voorzijde) tot -12 (achterzijde)
- Balance** Pas de linker en rechter volumebalans aan.
[←] [→] 12 (rechts) tot -12 (links)
- [Reset]** Om de aanpassing te wissen.

Luidheid

- 1 Druk op de knop <⏻MENU>.
 - 2 Raak [Setup] aan.
 - 3 Raak [Audio] aan.
 - 4 Raak [Loudness] aan.
- Stelt de hoeveelheid versterking in voor de lage en de hoge tonen.
„ON” (AAN), „OFF” (UIT) (Standaard)

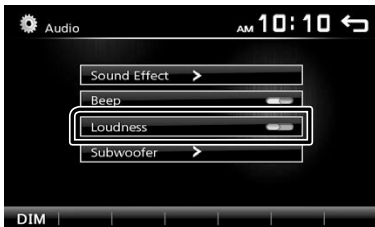

Equalizerregeling

- 1 Druk op de knop <⏻MENU>.
- 2 Raak [Setup] aan.
- 3 Raak [Audio] aan.
- 4 Raak [Sound Effect] aan.
- 5 Stel de verschillende items als volgt in.

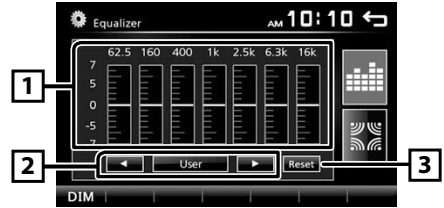

- 1 U kunt de frequentiebalk selecteren en het niveau aanpassen. (-7 tot +7)
 - De aanpassingen zijn opgeslagen en „User” (Gebruiker) wordt geactiveerd.
- 2 Het oproepen van de vooraf ingestelde equalizercurve.
- 3 De „User” preset en de huidige EQ-kromming gaat terug naar plat.

Subwoofer-instellingen

- 1 Druk op de knop <⏻MENU>.
- 2 Raak [Setup] aan.
- 3 Raak [Audio] aan.
- 4 Raak [Subwoofer] aan.
- 5 Stel de verschillende items als volgt in.



- Frequency** Afstelling van het laagdoorlaatfilter.
[80Hz], [120Hz], [160Hz], [OFF] / [OFF]: Schakelt de uitvoer van de subwoofer uit. (Standaard UIT)
- Volume** Past het subwoofer-niveau aan. 0 tot 12 (standaard 6)
[-], [+]

Afstandsbediening

Dit toestel kan met de afstandsbediening KNA-RCVD331 (optionele accessoire) worden bediend.

⚠️ VOORZICHTIG

- Leg de afstandsbediening zodanig neer dat deze tijdens het remmen of andere handelingen niet kan vallen of wegglijden. Als de afstandsbediening valt of tijdens het rijden vast komt te zitten onder de pedalen, kan dit tot gevaarlijke situaties leiden.
- Laat de batterij niet achter in de buurt van vuur of in de zon. Dit kan leiden tot oververhitting, brand of ontploffing.
- Laad de batterij niet op, sluit de batterij niet kort, open de batterij niet, verwarm de batterij niet en gooi de batterij niet in open vuur. Hierdoor kan er vloeistof uit de batterij gaan lekken. Wanneer u gemorste vloeistoffen in uw ogen krijgt of op uw kleren, spoel dan uw ogen of kleren onmiddellijk uit met water en raadpleeg uw huisarts.
- Houd de batterij buiten bereik van kinderen. Mocht een kind toch een batterij inslikken, neem dan onmiddellijk contact op met uw huisarts.

🔋 Batterij installeren

Als de afstandsbediening alleen van dichtbij functioneert of helemaal niet functioneert, zijn de batterijen waarschijnlijk leeg.

Vervang in dit geval de batterijen door nieuwe.

- 1** Plaats twee batterijen van het formaat AAA (R03) met de \oplus en \ominus pool op de juiste wijze uitgelijnd. Houd u hierbij aan de instructie van de afbeelding in de batterijbehuizing.

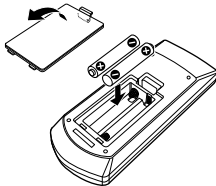

📺 Wijzigen van de bedrijfsmodus

Zet de bedieningsmodus-schakelaar op „DVD”.

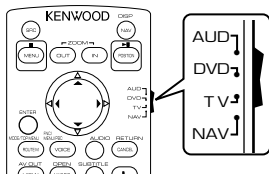

Funcie van de knoppen van de afstandsbediening

- Richt de afstandsbediening rechtstreeks naar de afstandsbediening-sensor op het voorpaneel.
- Stel de afstandsbediening-sensor NIET bloot aan fel licht (direct zonlicht of kunstmatige belichting).

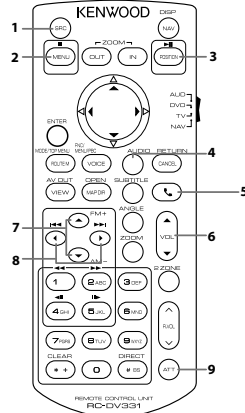

1 SRC	Schakelt naar de af te spelen bron.
2 ■	Stop afspelen.
3 ▶	Speelt af of pauzeert.
4 AUDIO	Geeft het Equalizer-scherm weer. (P.43)
5 ☎	Als een oproep binnenkomt, wordt deze beantwoord.
6 VOL ▲ ▼	Regelt het volume.
7 FM + AM-	Selecteert de af te spelen map. Selecteer de te ontvangen FM/AM-band tijdens tunerbron.
8 ◀◀ ▶▶	Selecteert het af te spelen nummer of bestand. Tijdens gebruik van de tuner als bron, schakelt hij over naar radiozenders die het toestel ontvangt.
9 ATT	Dempt/herstelt het geluid
- Overig	Niet gebruikt.

Installatie

Vóór de installatie

Neem vóór de installatie van dit toestel de volgende voorzorgsmaatregelen in acht.

▲WAARSCHUWINGEN

- Als u de ontstekingskabel (rood) en de accukabel (geel) op het chassis van de auto (massa) aansluit, kunt u kortsluiting veroorzaken waardoor brand kan ontstaan. Sluit deze kabels altijd aan op de voedingsbron die door de zekeringkast loopt.
- Verwijder niet de zekering van de ontstekingskabel (rood) en de accukabel (geel). De voeding moet zijn aangesloten op de kabels via de zekering.

▲LET OP

- Installeer dit toestel in de console van uw auto. Raak het metalen deel van dit toestel tijdens of na het gebruik niet aan. Metalen delen zoals de behuizing worden heet.

🔧 OPMERKING







- De montage en aansluiting van dit product vereist kennis en ervaring. Voor uw eigen veiligheid dient u de montage en aansluiting over te laten aan deskundigen.
- Zorg dat het toestel op een negatieve 12 Volt gelijkstroomvoeding is geaard.
- Installeer het toestel niet op plaatsen die aan direct zonlicht, overmatige hitte of vochtigheid blootstaan. Vermijd tevens zeer stoffige plaatsen of plaatsen waar het toestel nat zou kunnen worden.
- Gebruik geen eigen schroeven. Gebruik uitsluitend de bij het toestel geleverde schroeven. Het gebruik van verkeerde schroeven kan het toestel beschadigen.
- Indien de stroom niet is ingeschakeld, („er is een storing in de bedrading van de luidspreker. Controleer de aansluitingen.“ Indien wordt weergegeven), is er misschien een kortsluiting van de luidspreker draden of komen de draden in aanraking met het chassis van het voertuig en is de beschermingsfunctie mogelijk geactiveerd. Controleer in dit geval de luidsprekerkabel.
- Als het contact van uw auto geen ACC-stand heeft, moet u de ontstekingskabel met een spanningsbron verbinden die gelijk met het contact van de auto wordt in- of uitgeschakeld. Als u de ontstekingskabel verbindt met een spanningsbron waar constant spanning op staat, zoals een accukabel, kan de accu leeglopen.
- Als de console een deksel heeft, moet u er bij de installatie van het toestel op letten dat het voorpaneel het deksel bij het openen en sluiten niet raakt.
- Als de zekering is doorgebrand, controleert u eerst of de kabels elkaar niet raken en zo een kortsluiting veroorzaken en vervangt u de zekering door een nieuwe met dezelfde stroomsterkte.

- Isoleer niet-aangesloten kabels met isolatieband of ander geschikt materiaal. Voorkom kortsluiting door de kapjes op het uiteinde van de niet-aangesloten kabels of aansluitingen niet te verwijderen.
- Zet de bedrading met behulp van de kabelklemmen en wikkel de vinyltape rond de draden die in contact komt met de metalen delen en om te voorkomen dat de draden om kortsluiting te voorkomen.
- Sluit de luidsprekerkabels correct aan op de corresponderende aansluitingen. Het toestel kan beschadigd raken of niet langer werken als u de ⊖-draden deelt of deze aardt met een metalen onderdeel van het voertuig.
- Indien er maar twee luidsprekers op het systeem worden aangesloten, moeten de connectors óf op de beide voorste uitgangen óf op de beide achterste uitgangen worden aangesloten (verwissel voor en achter niet). Indien u bijvoorbeeld de ⊕ connector van de linker luidspreker op een voorste uitgang aansluit, mag u de ⊖ connector niet op een achterste uitgang aansluiten.
- Controleer na het installeren van het toestel of de remlichten, richtingaanwijzers, ruitenwissers etc. van de auto correct functioneren.
- Installeer het toestel zodanig dat een maximale hoek van 30° wordt bereikt.
- Duw niet te hard op het paneeloppervlak tijdens de installatie van het toestel in het voertuig. Dit kan leiden tot krassen, schade of het niet meer goed functioneren.
- De ontvangst wordt mogelijk slechter wanneer zich metalen voorwerpen in de buurt van de Bluetooth-antenne bevinden.

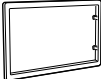
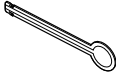

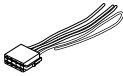
Installatie

■ Meegeleverde accessoires voor installatie

①  x1	②  x2
③  x1	④ ^[2] (3 m)  x1
⑤ ^[1]  x1	⑥ ^[1]  x1
⑦ ^[1]  (M5 × 6 mm) x4	⑧ ^[1]  (M5 × 7 mm) x4
⑨  (2 m) x1	

^[1] Alleen Noord-Amerikaans, Zuid-Amerikaans verkoopgebied

^[2] Alleen DMX110BT

■ Installatieprocedure

- 1) Voorkom kortsluiting door de sleutel uit het contactslot te verwijderen en de ⊖ aansluiting van de accu los te koppelen.
- 2) Verbind de juiste in- en uitgangskabels van elk toestel.
- 3) Sluit de kabel op de bedradingsbundel aan.
- 4) Neem connector B op de bedradingsbundel en sluit deze aan op de luidsprekerconnector van uw auto.
- 5) Neem connector A op de bedradingsbundel en sluit deze aan op de externe spanningsconnector op uw auto.
- 6) Sluit de connector van de bedradingsbundel op het toestel aan.
- 7) Installeer het toestel in uw auto.
- 8) Sluit de ⊖-pool van de batterij weer aan.
- 9) Druk op de resetknop.

De unit installeren

■ Niet-Japanse auto's

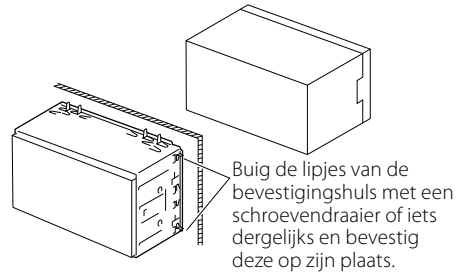

OPMERKING

- Zorg ervoor dat het toestel stevig op zijn plaats zit. Als het toestel instabiel is, kan het slecht functioneren (het geluid kan bijvoorbeeld overslaan).

■ Japanse auto's (alleen Noord-Amerika, Zuid-Amerika als verkoopgebied)

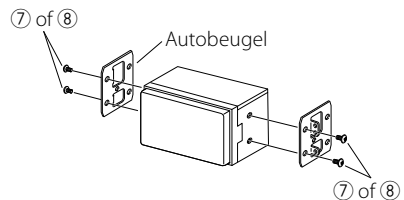

■ Afwerkingsplaat

- 1) Bevestig de accessoire ① aan het toestel.

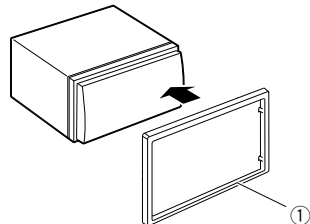

Installatie

■ De microfoon eenheid (DMX110BT)

- 1) Controleer de installatiepositie van de microfoon (accessoire ④).
- 2) Reinig het installatieoppervlak.
- 3) Verwijder de beschermstrook van de microfoon (accessoire ④) en plak de microfoon op de plek die hieronder wordt getoond.
- 4) Leid de microfoonkabel tot aan de handsfreetit en zet de kabel op verschillende plaatsen vast met tape of vergelijkbaar materiaal.
- 5) Verstel de microfoon (accessoire ④) in de richting van de bestuurder.

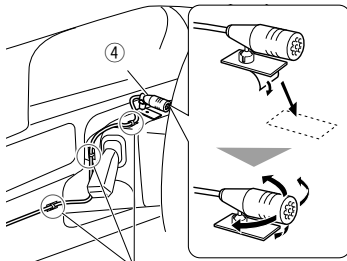

Bevestig de kabel met in de handel verkrijgbare tape.

OPMERKING

- Wissel, zo nodig, de klemmen om.

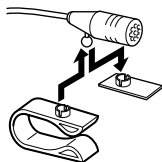

■ Verwijderen van de afwerkingsplaat

- 1) Gebruik de extractiesleutel (accessoire ③) om de vier lipjes los te wippen (twee aan de linkerkant, twee aan de rechterkant).

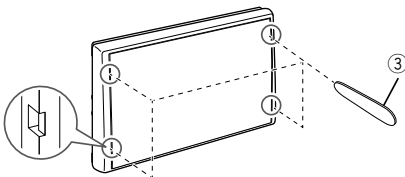

- 2) Trek de afwerkingsplaat naar voren.

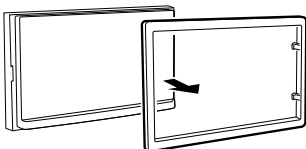

■ De eenheid verwijderen

- 1) Zie stap 1 in "Het inbouwframe verwijderen" voor het verwijderen van het inbouwframe.
- 2) Plaats de extractiesleutel (accessoire ②) diep in de opening, zoals afgebeeld. (Het uitsteksel aan het eind van de extractiesleutel moet naar de eenheid toe wijzen.)

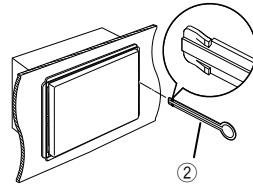

- 3) Wanneer de geplaatste extractiesleutel vastzit, steekt u de andere extractiesleutel in de opening.

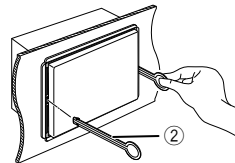

- 4) Trek de eenheid half uit.

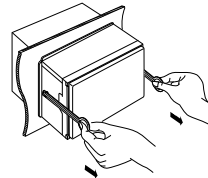

OPMERKING

- Wees voorzichtig om verwonding door de klampennen op de uitbouwseleutel te vermijden.
- 5) Trek het toestel met uw handen geheel naar voren en let op dat u het toestel niet laat vallen.

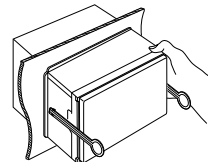

Installatie

■ Verbinden van kabels met aansluitingen

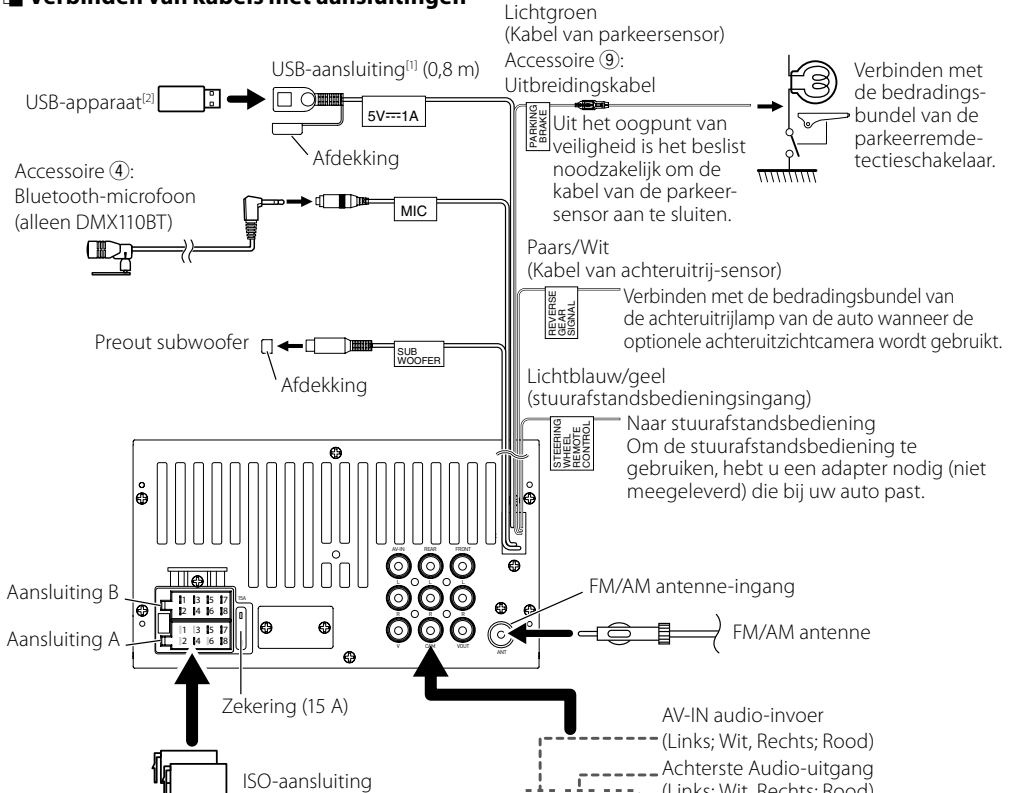

■ Kabelboomstekker functiegids

Pen	Kleur en functie	
A-4	Geel	Accu
A-5	Blauw/wit ^[3]	Spanningsregeling
A-7	Rood	Ontsteking (ACC)
A-8	Zwart	Aardaansluiting (massa)
B-1/ B-2	Paars (+) / Paars/Zwart (-)	Rechts achter
B-3/ B-4	Grijs (+) / Grijs/Zwart (-)	Rechts voor
B-5/ B-6	Wit (+) / Wit/Zwart (-)	Links voor
B-7/ B-8	Groen (+) / Groen/Zwart (-)	Links achter

- Luidsprekerimpedantie: 4-8 Ω

⚠ VOORZICHTIG

Controleer de volgende toestand, voordat u de vrij verkrijgbare ISO-aansluitingen aansluit aan het apparaat:

- Wees ervan verzekerd dat de pinbezetting van de aansluiting past op het KENWOOD-apparaat.
- Let extra op de stroomkabel.
- In het geval dat de batterijkabel en de ontstekingskabel niet overeenkomen, wissel ze dan.

[1] USB maximale voedingsstroom : DC 5 V --- 1 A

[2] Apart verkocht

[3] Max. 300 mA, 12V

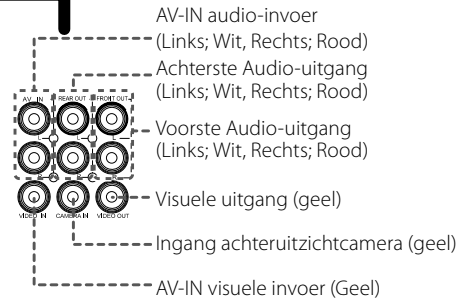

Installatie

- Alleen Noord-Amerikaans, Zuid-Amerikaans verkoopgebied



■ Aansluiten van een iPod/iPhone

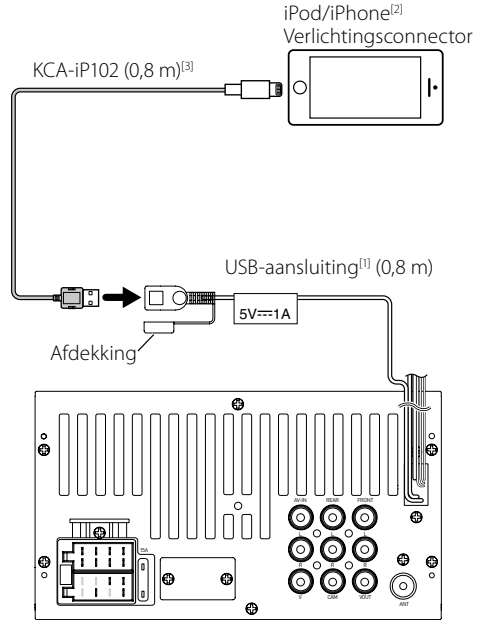

^[1] iPod/iPhone maximale voedingsstroom: DC 5 V --- 1 A

^[2] Apart verkocht

^[3] Optioneel toebehoren

Informatie over dit toestel

Meer informatie

■ Afspeelbare audiobestanden

Audioformaat	Bitssnelheid	Bemonsteringsfrequentie
MP3 (.mp3)	16 – 320kbps, VBR	16 – 48 kHz
WMA (.wma)	16 – 320kbps	16 – 48 kHz
AAC-LC (.m4a)	16 – 320kbps	16 – 48 kHz

- Dit apparaat kan ID3 Label Versie 1.0/1.1/2.2/2.3/2.4 (voor MP3) tonen.
- Het maximum aantal tekens:
 - Label : 30 tekens

✎ OPMERKING

- WMA en AAC kunnen niet worden afgespeeld indien gedekt door DRM.
- Hoewel de audiobestanden voldoen aan de hierboven vermelde standaarden, is het mogelijk dat ze niet kunnen worden afgespeeld. Dit is afhankelijk van het type media of apparaat en de omstandigheden waaronder de media of het apparaat wordt gebruikt.

■ Aanvaardbare videobestanden

Videoformaat	Video-codec	Audio-codec
MPEG-1 (.mpg, .mpeg)	MPEG-1	MPEG Audio Layer 2
MPEG-2 (.mpg, .mpeg)	MPEG-2	MPEG Audio Layer 2
MPEG-4 (.mp4, .avi)	MPEG-4	MP3, AAC-LC (2ch)

■ Aanvaardbare fotobestanden

- JPEG (.jpg)
 - 32 × 32 tot 8.192 × 7.680 resolutie
 - Het kan even duren om het bestand weer te geven.
 - Progressieve JPEG-bestanden of lossless JPEG-bestanden kunnen niet worden afgespeeld.
- BMP (.bmp)
 - 32 × 32 tot 8.192 × 7.680 resolutie
 - Het kan even duren om het bestand weer te geven.

Problemen oplossen

Wat een probleem lijkt te zijn is niet altijd ernstig. Controleer de volgende punten voordat u een servicecentrum belt.

- Voor bewerkingen met de externe componenten, raadpleegt u ook de instructies die meegeleverd zijn met de adapters die gebruikt worden voor de aansluitingen (net zoals de instructies die meegeleverd zijn met de externe componenten).

■ Algemeen

Er komt geen geluid uit de luidsprekers.

- Pas het volume aan naar het optimale niveau.
- Controleer de kabels en aansluitingen.

De eenheid werkt helemaal niet.

- De eenheid resetten. **(P.28)**

De afstandsbediening werkt niet.

- Vervang de batterij.

■ USB

Tijdens het afspelen van een liedje, wordt het geluid soms onderbroken.

- De liedjes zijn niet correct gekopieerd naar het USB-apparaat. Kopieer de liedjes opnieuw, en probeer het opnieuw.

■ iPod/iPhone

Er komt geen geluid uit de luidsprekers.

- Koppel de iPod/iPhone los, en koppel het daarna weer vast.
- Selecteer een andere bron, en selecteer „iPod” dan opnieuw.

De iPod/iPhone gaat niet aan of werkt niet.

- Controleer de verbindingkabel en zijn verbinding.
- Update de firmwareversie van de iPod/iPhone.
- Laad de batterij van de iPod/iPhone op.
- Reset de iPod/iPhone.

Het geluid is vervormd.

- Deactiveer de equalizer op deze eenheid of op de iPod/iPhone.

Een hoop geluid wordt opgewekt.

- Zet „VoiceOver” (Voice Over) uit (vink uit) op de iPod/iPhone. Zie voor meer informatie, <<http://www.apple.com>>.

■ Radio

Automatische voorinstelling werkt niet.

- Sla zenders handmatig op. **(P.37)**

Statische ruis bij het luisteren naar de radio.

- Sluit de antenne stevig aan.

Informatie over dit toestel

AV-IN

Er verschijnt geen afbeelding op het scherm.

- Zet het video-component aan als dit nog niet het geval is.
- Sluit het video-component correct aan.

Bluetooth

Geluidskwaliteit van de telefoon is slecht.

- Verklein de afstand tussen de eenheid en de Bluetooth mobiele telefoon.
- Verplaats de auto naar een plek waar u een beter signaalontvangst kunt krijgen.

Het geluid wordt onderbroken of slaat over bij het gebruik van een Bluetooth audiospeler.

- Verklein de afstand tussen de eenheid en de Bluetooth audiospeler.
- Zet de eenheid uit, en daarna weer aan. (Wanneer het geluid nog niet hersteld is) sluit u de speler opnieuw aan.

De verbonden audiospeler kan niet bediend worden.

- Controleer of de verbonden audiospeler AVRCP (Audio/Video Afstandsbediening Profiel) ondersteunt.

Het Bluetooth-apparaat kan de eenheid niet detecteren.

- Zoek nogmaals vanaf het Bluetooth-apparaat.

De eenheid koppelt niet aan het Bluetooth-apparaat.

- Zet het Bluetooth-apparaat uit, en daarna weer aan.
- Ontkoppel het Bluetooth-apparaat wat op het moment is aangesloten en registreer dan het nieuwe apparaat. **(P.40)**

Afstandsbediening

KNA-RCDV331 (optionele accessoire) kan het apparaat niet bedienen.

- Zet de bedieningsmodus-schakelaar op „DVD”.

Auteursrechten

- Het Bluetooth-woordmerk en de Bluetooth-logo's zijn het eigendom van Bluetooth SIG, Inc. en elk gebruik van dergelijke merken door JVC KENWOOD Corporation vindt plaats onder licentie. Andere handelsmerken en handelsnamen zijn het eigendom van hun respectievelijke houders.
- "Made for iPod" and "Made for iPhone" mean that an electronic accessory has been designed to connect specifically to iPod, or iPhone, respectively, and has been certified by the developer to meet Apple performance standards.
Apple is not responsible for the operation of this device or its compliance with safety and regulatory standards. Please note that the use of this accessory with iPod, or iPhone may affect wireless performance.
- iPhone, iPod, iPod classic, iPod nano, and iPod touch are trademarks of Apple Inc., registered in the U.S. and other countries.
Lightning is a trademark of Apple Inc.
- The "AAC" logo is a trademark of Dolby Laboratories.
- Microsoft and Windows Media are either registered trademarks or trademarks of Microsoft Corporation in the United States and/or other countries.
- THIS PRODUCT IS LICENSED UNDER THE MPEG-4 VISUAL PATENT PORTFOLIO LICENSE FOR THE PERSONAL AND NON-COMMERCIAL USE OF A CONSUMER FOR (i) ENCODING VIDEO IN COMPLIANCE WITH THE MPEG-4 VISUAL STANDARD ("MPEG-4 VIDEO") AND/OR (ii) DECODING MPEG-4 VIDEO THAT WAS ENCODED BY A CONSUMER ENGAGED IN A PERSONAL AND NON-COMMERCIAL ACTIVITY AND/OR WAS OBTAINED FROM A VIDEO PROVIDER LICENSED BY MPEG LA TO PROVIDE MPEG-4 VIDEO. NO LICENSE IS GRANTED OR SHALL BE IMPLIED FOR ANY OTHER USE. ADDITIONAL INFORMATION INCLUDING THAT RELATING TO PROMOTIONAL, INTERNAL AND COMMERCIAL USES AND LICENSING MAY BE OBTAINED FROM MPEG LA, LLC. SEE [HTTP://WWW.MPEGLA.COM](http://www.mpegla.com).

Informatie over dit toestel

Technische gegevens

■ Monitorgedeelte

Beeldformaat

- : 6,75 inch breed (diagonaal)
- : 151,8 mm (B) × 79,7 mm (H)

Weergavesysteem

- : Transparent TN LCD-paneel

Aandrijfsysteem

- : TFT actief matrixsystem

Aantal pixels

- : 1.152.000 (800H x 480V x RGB)

Effectieve pixels

- : 99,99 %

Pixelverdeling

- : RGB gestreepte verdeling

Achtergrondverlichting

- : LED

■ USB-interfacegedeelte

USB-standaard

- : USB 2.0

Bestandensysteem

- : FAT 16/32

Maximum voeding

- : DC 5 V  1 A

D/A-converter

- : 24 bit

Audiodecoder

- : MP3/WMA/AAC (.aac/m4a)

Videodecoder

- : MPEG1/ MPEG2/ MPEG4

Frequentieresponsie

- 48 kHz: 20 - 22.000 Hz
- 44,1 kHz: 20 - 20.000 Hz

S/R-verhouding (dB)

- : 99 dB

Dynamisch bereik

- : 99 dB

OPMERKING

- Hoewel de effectieve pixels voor de LCD worden aangeduid als 99,99% of meer, is het mogelijk dat 0,01% van de pixels niet brandt of niet correct brandt.
- Technische gegevens zijn zonder voorafgaande kennisgeving wijzigbaar.

■ Bluetooth-gedeelte

Technologie

- : Bluetooth ver.2.1 + EDR

Frequentie

- : 2,402 – 2,480 GHz

Uitgangsvermogen

- : +4 dBm (MAX), Power Class2

Maximaal communicatiebereik

- : Gezichtsveld ca. 10 m (32,8 ft)

Audio Codec

- : SBC

Profiel (ondersteuning Multi Profile)

- HFP (V1.6) (Hands Free Profile)
- A2DP (V1.2) (Geavanceerd Audio Distributie Profiel)
- AVRCP (V1.3) (Audio/Video Remote Control Profile)
- PBAP (V1.1.1) (Telefoonboek Toegangsprofiel)

■ FM-tunergedeelte

Frequentiebereik (stap)

- : 87,5 MHz – 108,0 MHz (50 kHz)
(verkoopgebied Europa, CIS-landen)
- : 87,9 MHz – 107,9 MHz (200 kHz)
(verkoopgebied Noord-Amerika, Zuid-Amerika)

Bruikbare gevoeligheid

- : 12,2 dBf
- : 1,1 μ V/75 Ω
(voor Noord Amerika, Zuid-Amerika verkoopgebied, S/N: 30 dB)
(Voor Europees, CIS verkoopgebied, S/N : 26 dB)

Quieting-gevoeligheid

- : 19,2 dBf
- : 2,5 μ V/75 Ω
(voor Noord Amerika, Zuid-Amerika verkoopgebied, S/N: 50 dB)
(Voor Europees, CIS verkoopgebied, S/N : 46 dB)

Frequentieresponsie

- : 30 Hz – 14 kHz

S/R-verhouding (dB)

- : 55 dB (MONO)

Selectiviteit (\pm 400 kHz)

- : Meer dan 70 dB

Stereoscheiding

- : 37 dB (1 kHz)

■ AM-tunergedeelte

Frequentiebereik (stap)

- : 531 – 1.611 kHz (9 kHz) (Europa, CIS verkoopgebied)
- : 530 – 1.700 kHz (10 kHz)
(verkoopgebied Noord-Amerika, Zuid-Amerika)

Bruikbare gevoeligheid

- : 29 μ V

Informatie over dit toestel

■ Videogedeelte

Kleursysteem of externe video-ingang

: NTSC/PAL

Extern video-ingangsniveau (RCA-stekkers)

: 1,0 V_{p-p}/75 Ω

Extern max. audio-ingangsniveau (RCA-stekkers)

: 1,8 V / 10 kΩ

Video-uitgangsniveau (RCA-stekkers)

: 1,0 V_{p-p}/75 Ω

■ Audiogedeelte

Maximum vermogen (voor en achter)

: 50 W × 4

Volledig bandbreedte-vermogen (Voor & Achter)

Vermogen voor volledige bandbreedte (bij minder dan 1% THD)

: 21 W × 4

Preout-niveau (V)

: 2 V/10 kΩ

Preout-impedantie

: ≤ 600 Ω

Luidsprekerimpedantie

: 4 – 8 Ω

Equalizer

: 7 Band

Band

Frequentie: 62,5/160/400/1k/2,5k/6,3k/16k Hz

Niveau: -7 - +7 (-7 dB - +7 dB)

LPF

Frequentie: 80/120/160 Hz

■ Algemeen

Bedrijfsspanning

: 14,4 V (10,5 – 16 V toelaatbaar)

Maximaal stroomverbruik

: 10 A

Installatieafmetingen (B × H × D)

: 182 × 112 × 74,5 mm

7-3/8 × 4-3/8 × 2-15/16 inch

Installatiemaat hoofdtoestel (B × H × D)

: 178 × 100 × 79 mm (zonder hoes)

Bedrijfstemperatuurbereik

: -10 °C – +60 °C

Gewicht

: 0,9 kg (2,0 lbs)

■ Informatie over het verwijderen van oude elektrische en elektronische apparatuur en batterijen (van toepassing op Europese landen waar afval wordt gescheiden)

Dit symbool geeft aan dat gebruikte elektrische, elektronische producten en batterijen niet bij het normale huishoudelijke afval mogen.

Lever deze producten in bij de aangewezen inzamelingspunten, waar ze gratis worden geaccepteerd en op de juiste manier worden verwerkt, teruggewonnen en hergebruikt.

Voor inleveradressen zie www.nvmp.nl, www.ictmilieu.nl, www.stibat.nl.

Wanneer u dit product op de juiste manier als afval inlevert, spaart u waardevolle hulpbronnen en voorkomt u potentiële negatieve gevolgen voor de volksgezondheid en het milieu, die anders kunnen ontstaan door een onjuiste verwerking van afval. Opmerking: De afkorting „Pb” onder het symbool voor batterijen geeft aan dat deze batterij lood bevat.

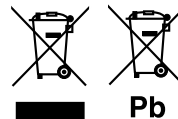

Indice

Prima dell'uso.....	54
Come utilizzare questo manuale.....	54
Precauzioni.....	54
Per iniziare.....	55
Impostazioni orologio.....	56
Regolazione del pannello a sfioramento.....	56
Di base.....	57
Funzioni dei pulsanti sul pannello frontale.....	57
Operazioni comuni.....	57
Descrizione della schermata HOME.....	58
Descrizioni schermata di controllo sorgente.....	58
Schermata di elenco.....	58
USB.....	59
Preparazione.....	59
Operazioni di riproduzione.....	59
iPod/iPhone.....	61
Preparazione.....	61
Operazioni di riproduzione.....	61
Radio.....	63
Funzioni di base della radio.....	63
Preimpostazione delle stazioni.....	63
Caratteristiche FM RDS.....	63
Impostazione radio.....	64
Componenti esterni.....	65
Utilizzo di lettori audio/video esterni.....	65
Telecamera a retrovisione.....	65
Smartphone Bluetooth (DMX110BT).....	66
Registrare il proprio smartphone sull'unità.....	66
Ricevere una telefonata.....	66
Effettuare una telefonata.....	67
Riproduzione del dispositivo audio Bluetooth.....	68
Eliminazione del dispositivo Bluetooth registrato.....	68
Regolazione audio.....	69
Regolazione generale dell'audio.....	69
Controllo equalizzatore.....	69
Impostazioni del subwoofer.....	69
Telecomando.....	70
Funzioni dei tasti del telecomando.....	70
Installazione.....	71
Prima dell'installazione.....	71
Installazione dell'unità.....	72
Informazioni su questa unità.....	76
Ulteriori informazioni.....	76
Risoluzione dei problemi.....	76
Copyright.....	77
Specifiche.....	78

Prima dell'uso

Precauzioni

▲ AVVERTENZA

■ Per prevenire lesioni o incendi, adottare le seguenti precauzioni:

- Per prevenire cortocircuiti, non mettere né lasciare mai oggetti metallici (quali monete o attrezzi di metallo) all'interno dell'unità.
- Non fissare a lungo il display dell'unità durante la guida.
- Se si verificano problemi durante l'installazione, consultare il rivenditore KENWOOD.

■ Precauzioni per l'uso di questa unità

- Prima di acquistare accessori opzionali, verificare con il rivenditore KENWOOD che siano compatibili con il proprio modello e che siano utilizzabili nel proprio Paese.
- Le funzioni Radio Data System o Radio Broadcast Data System non funzionano se tale servizio non è fornito dalle emittenti.

■ Protezione del monitor

- Per evitare che il monitor si danneggi, non toccarlo con una penna a sfera o oggetti simili appuntiti.

■ Pulizia dell'unità

Se il frontalino di questa unità è macchiato, pulirlo con un panno morbido asciutto come ad esempio un panno al silicone. Se il frontalino è molto macchiato, rimuovere la macchia con un panno imbevuto di un detergente neutro, quindi ripulirlo con un panno morbido pulito e asciutto.

▲ ATTENZIONE

- Applicare detergenti spray direttamente sull'unità può danneggiare i componenti meccanici. Pulendo il frontalino con un panno non morbido o usando un liquido volatile come diluente o alcol si rischia di graffiare la superficie o di cancellare le serigrafie.

■ Reset dell'unità

Se l'unità o l'unità collegata non funziona correttamente, eseguirne il ripristino.

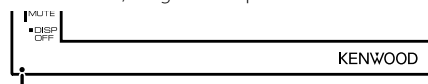

Pulsante di ripristino

Come utilizzare questo manuale

- Le immagini dei pannelli riportate in questa guida sono esempi utilizzati per spiegare in modo chiaro il funzionamento. Per questo motivo, possono differire dagli effettivi pannelli.
- Nelle procedure operative, il tipo di parentesi indica il tasto o il pulsante da azionare.
 - < >: Indica il nome dei pulsanti del pannello.
 - []: Indica i nomi dei tasti a sfioramento.

Per iniziare

1 Ruotare la chiave di accensione dell'automobile in posizione ACC.

L'unità si accende.

2 Premere il tasto <MENU>.

3 Sforare [Setup].



4 Sforare il tasto corrispondente e impostare il valore.

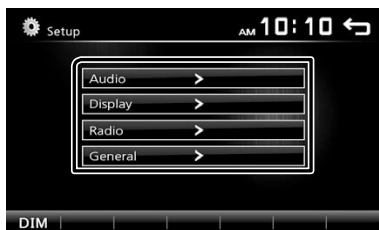

General

Language

Seleziona la lingua utilizzata per la schermata di controllo e le voci di impostazione. La lingua predefinita è "English" (Inglese).

1) Sforare [Language] (Lingua).

2) Selezionare la lingua desiderata.

* È possibile cambiare la pagina in modo da visualizzare più voci premendo [↑]/[↓].

BT Auto Connect

L'unità si riconnetterà automaticamente quando l'ultimo dispositivo Bluetooth connesso si trova all'interno del campo di portata.

"ON" (ACCESO) (Predefinito), "OFF" (SPENTO)

Clock Setting

Regolare l'orologio (**P.56**).

Default

Toccare [Default] per ripristinare tutte le impostazioni alle impostazioni iniziali predefinite.

5 Sforare [↵].

Audio

Sound Effect

Viene visualizzata la schermata Equalizzatore.

(P.69)

Beep

Attiva o disattiva il tono tastiera.

"ON" (ACCESO) (Predefinito), "OFF" (SPENTO)

Loudness

Imposta la quantità di amplificazione dei toni bassi e alti.

"ON", "OFF" (predefinito)

Subwoofer

Viene visualizzata la schermata Subwoofer.

(P.69)

Display

Touch

Regolare la posizione di rilevazione del pannello a sfioramento. Fare riferimento a "Regolazione del pannello a sfioramento" (**P.56**).

Display Mode

Selezionare la modalità di visualizzazione della schermata.

"16:9" (predefinito), "4:3 Pan Scan"

Radio

Viene visualizzata la schermata delle impostazioni della radio. (**P.64**)

Per iniziare

Impostazioni orologio

■ Sincronizzazione dell'orologio con FM RDS

Attivare [RDS Clock Sync] (Sinc. orologio RDS).
Vedere "Impostazione radio" (P.64).

■ Regolazione manuale dell'orologio

📎 NOTA

- Disattivare [RDS Clock Sync] prima di regolare l'orologio. Vedere "Impostazione radio" (P.64).

1 Premere il tasto <⏏MENU>.

2 Sfiore [Setup].

3 Toccare [General].

4 Toccare [Clock Setting].

Compare la schermata Orologio.

5 Seleziona il formato orario.

[12] (Predefinito: solo aree commerciali in Nord America e America Latina)

[24] (predefinito: solo aree commerciali in Europa e CIS)

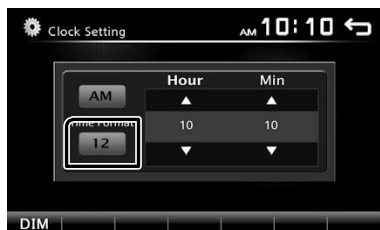

6 Toccare [▲] o [▼] per impostare l'orologio.

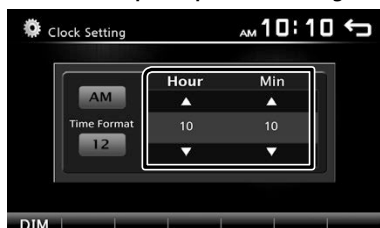

- Se è stato selezionato [12] come formato ora, toccare [AM] o [PM] prima di impostare l'orologio.

7 Sfiore [↩].

Regolazione del pannello a sfioramento

1 Premere il tasto <⏏MENU>.

2 Sfiore [Setup].

3 Sfiore [Display].

4 Toccare [Touch].

5 Seguire le istruzioni sullo schermo e toccare il centro di ciascun +.

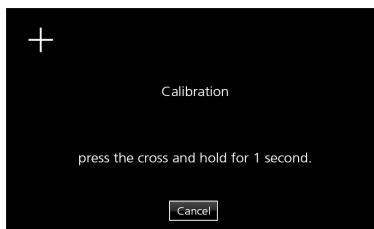

- Per annullare la regolazione del pannello a sfioramento, sfiorare [Cancel].
- Se la posizione di contatto è deviata, [OK] non viene visualizzato. Riprovare dall'inizio.

6 Sfiore [OK].

Di base

Funzioni dei pulsanti sul pannello frontale

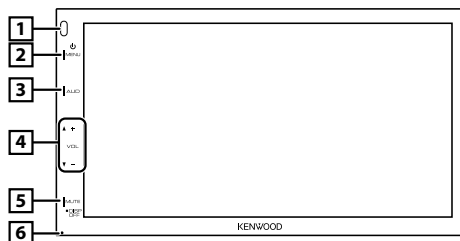

1 Sensore remoto

- Riceve il segnale del telecomando.

2 **MENU**

- Viene visualizzata la schermata HOME. **(P.58)**
- Premendolo per 1 secondo disinserisce l'alimentazione.
- Se l'alimentazione è disinserita, la inserisce.

3 **AUD**

- Viene visualizzata la schermata Equalizzatore.* **(P.69)**
- * Durante la riproduzione di file video, è possibile impostare solo la curva preimpostata dell'equalizzatore.
- * La schermata dell'equalizzatore non viene visualizzata durante la riproduzione del file immagine o nella schermata dell'elenco o schermata di configurazione, ecc.

4 **+, - (Volume)**

- Regola il volume. Il volume aumenta fino a 20 quando si tiene premuto [+].

5 **MUTE/ DISP OFF (display spento)**

- Tacita/ripristina il suono.
- Premendo per 1 secondo si spegne lo schermo. Quando lo schermo è spento, toccare il display per accenderlo.

6 **Ripristino**

- Se l'unità o l'unità collegata non funzionano correttamente, premendo questo pulsante l'unità ritorna alle impostazioni predefinite.

NOTA

- Se la marcia è in posizione di retromarcia (R), l'alimentazione non può essere attivata o disattivata.

Spegnimento

1 Premere e tenere premuto il pulsante <MENU>.

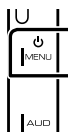

Regolazione del volume

1 Premere il pulsante <+> o <->.

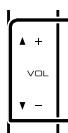

NOTA

- Il volume aumenta fino a 20 quando si tiene premuto [+].

Silenzia il suono

1 Premere il pulsante <MUTE>.

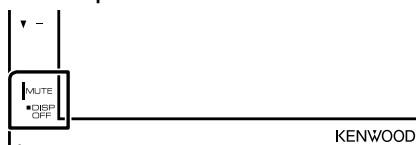

- Per ripristinare l'audio, toccare nuovamente il pulsante o regolare il volume.

Spegnere lo schermo

1 Premere e tenere premuto il pulsante <MUTE>.

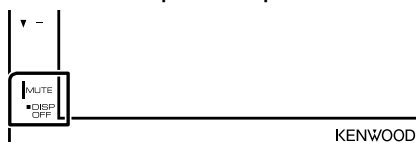

- Per accendere lo schermo, toccare il display.

Operazioni comuni

Accensione

1 Premere il tasto <MENU>.

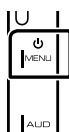

Descrizione della schermata HOME

1 Premere il tasto <MENU>.



Compare la schermata HOME.



1 Display orologio
Toccare per visualizzare la schermata Orologio.

2 Passa alla trasmissione radio. **(P.63)**

3 **[USB]**
Riproduce i file su un dispositivo USB. **(P.59)**

[iPod]
Riproduce un iPod/iPhone. **(P.61)**
- Quando un iPod/iPhone è connesso.

4 Passa a un componente esterno connesso al terminale di ingresso AV-IN. **(P.65)**

5 Viene visualizzata la schermata Vivavoce. **(P.67)**
(Solo DMX110BT)

6 Riproduce un lettore audio Bluetooth. **(P.68)**
(Solo DMX110BT)

7 Viene visualizzata la schermata IMPOSTAZIONE. **(P.55)**

Descrizioni schermata di controllo sorgente

È possibile eseguire le operazioni di riproduzione della sorgente sulla schermata di controllo della sorgente.



1 Display orologio
Toccare per visualizzare la schermata Orologio.

2 Nome sorgente

- 3
- compare quando è connesso lo smartphone dotato di Bluetooth. *
 - appare quando un lettore audio dotato di Bluetooth è connesso. *
 - compare quando la funzione muto è attiva. **(P.57)**
- * Solo DMX110BT

4 **[DIM]**
Selezionare la modalità di attenuazione della luminosità. Dissolvenza 1, Dissolvenza 2, Nessuna dissolvenza

5 Ritorna alla schermata precedente.

Schermata di elenco

Nelle schermate ad elenco della maggior parti delle sorgenti ci sono alcune funzioni comuni.

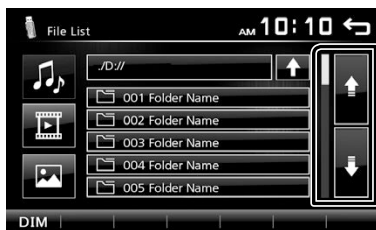

1 È possibile cambiare la pagina in modo da visualizzare più voci premendo []/[].

Preparazione

■ Connessione di un dispositivo USB

- 1 Togliere il cappuccio al terminale USB.
- 2 Collegare il dispositivo USB con l'apposito cavo.

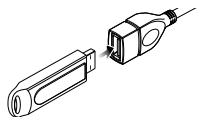

L'Unità legge il dispositivo e inizia la riproduzione.

■ Per scollegare il dispositivo USB:

- 1 Premere il tasto <MENU>.
- 2 Toccare una sorgente diversa da [USB].
- 3 Scollegare il dispositivo USB.

■ Dispositivi USB utilizzabili

Questa unità può riprodurre file MPEG1/MPEG2/MPEG4/MP3/WMA/AAC/JPEG/BMP memorizzati in un dispositivo di archiviazione di massa USB. **(P.76)**

- File system: FAT16/FAT32
- Questa unità è in grado di riconoscere un totale di 9.999 file e 320 cartelle (un massimo di 9.999 file per cartella).
- Il numero massimo di caratteri:
 - Nomi cartella: 24 caratteri
 - Nomi file: 24 caratteri
 - Tag: 30 caratteri

📎 NOTA

- Quando il dispositivo USB è collegato a quest'unità, può essere caricato mediante il cavo USB.
- Installare il dispositivo USB in un punto che non comprometta la sicurezza della guida.
- Non è possibile collegare un dispositivo USB attraverso un hub USB e un lettore multischede.
- Eseguire backup dei file audio usati con questa unità. I file potrebbero essere cancellati a seconda delle condizioni operative del dispositivo USB. Non è previsto nessun risarcimento per i danni derivanti dalla cancellazione dei dati.
- Nessun dispositivo USB è fornito in dotazione con questa unità. Il dispositivo USB deve essere acquistato separatamente.
- Mettere sempre il cappuccio al terminale USB quando non è in uso.

Operazioni di riproduzione

■ Controllare la musica che si sta ascoltando dalla schermata di controllo della sorgente.



- 1 Viene visualizzata la copertina del file attualmente in riproduzione.
- 2 **##:##:##** : Tempo della canzone
Barra del tempo di riproduzione: Per confermare la posizione di riproduzione corrente
- 3 **[▶||]** : Riproduce o mette in pausa.
[◀◀] [▶▶] : Ricerca il contenuto precedente/successivo.
 Sfiorare e mantenere il contatto per avanzare/tornare indietro velocemente. Toccare **[▶||]** per riprendere la riproduzione normale.
[🔄] : Seleziona la modalità Riproduzione ripetuta.
Spie spente (predefinito): Ripete tutti i file nel dispositivo USB.
🔄 : Ripete il file corrente.
FO 🔄 : Ripete tutti i file nella cartella corrente.
[▶◀] : Seleziona la modalità Riproduzione casuale.
🔀 : Riproduce in modo casuale tutti i file.
Spie spente (predefinito): Riproduzione normale.
- 4 Vengono visualizzate le informazioni sul file corrente.
 Solo un nome file viene visualizzato se non ci sono informazioni tag.
- 5 Ricerca i file. **(P.60)**
- 6 **▶, ecc.** : Stato della riproduzione
🔄 : Indicatore della modalità di ripetizione della riproduzione
🔀 : Indicatore della modalità di riproduzione casuale

■ Per la riproduzione video

1 Quando i pulsanti funzione non sono visualizzati sullo schermo, toccare il display.



1 ▶, ecc. : Stato della riproduzione
 ↺ : Indicatore della modalità di ripetizione della riproduzione

⌘ : Indicatore della modalità di riproduzione casuale

##:##:## : Tempo della canzone

Barra del tempo di riproduzione: Per confermare la posizione di riproduzione corrente

2 Per commutare tra i pulsanti funzione.

3 [🔍] : è possibile regolare la qualità dell'immagine nella schermata video.

[Brightness]: Regola la luminosità. (da 00 a 08)

[Contrast]: Regola il contrasto. (da 00 a 08)

[Tint]: Consente di regolare la tinta. (da 00 a 08)

[Color]: Regola il colore. (da 00 a 08)

[Reset]: per cancellare la regolazione.

[🔍] : Selezionare il rapporto zoom.

"Off", "x2", "x3", "x4", "x5", "1/2", "1/3", "1/4"

[↶][↷][<][>] : Fa scorrere la schermata.

4 I pulsanti funzione scompaiono quando viene toccato **4** o quando non vengono effettuate operazioni per circa 10 secondi.

5 Viene visualizzata la schermata dell'elenco dei file.*
(P.60)

* Il file video si arresta.

■ Selezione di un brano da un elenco (ricerca i file)

1 Sfiurare [☰].

2 Selezionare se cercare in base ai file audio [🎵], ai file video [🎬] o ai file immagine [🖼️].

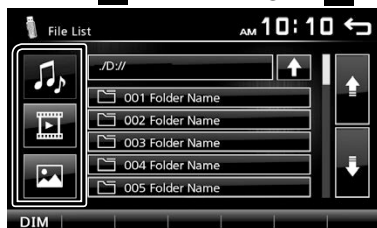

3 Toccare [↑] per spostarsi al livello gerarchico superiore.

4 Sfiurare la cartella desiderata.

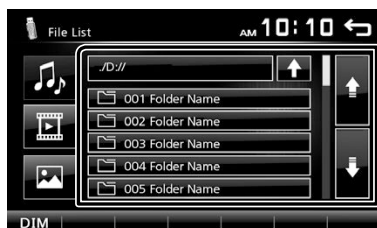

Quando si sfiora una cartella, viene visualizzato il relativo contenuto.

5 Sfiurare la voce desiderata dall'elenco dei contenuti.

Inizia la riproduzione.

📎 NOTA

- Quando sono scambiati i tipi di file, l'impostazione della riproduzione di casuale/ripetuta viene annullata.

Preparazione

■ Connessione di un iPod/iPhone

- Per i modelli con connettore luminoso: utilizzare un cavo audio USB per iPod/iPhone—KCA-iP103 (accessorio opzionale).
- Per i dettagli sulla connessione di iPod/iPhone, vedere a pagina 75.

1 Togliere il cappuccio al terminale USB.

2 Collegare l'iPod/iPhone.

L'Unità legge il dispositivo e inizia la riproduzione.

■ Per disconnettere l'iPod/iPhone

1 Premere il tasto <⏏MENU>.

2 Toccare una sorgente diversa da [iPod].

3 Scollegare l'iPod/iPhone.

■ iPod/iPhone collegabili

A quest'unità è possibile collegare i seguenti modelli.

Per

- iPhone 7 Plus
- iPhone 7
- iPhone SE
- iPhone 6s Plus
- iPhone 6s
- iPhone 6 Plus
- iPhone 6
- iPhone 5s
- iPhone 5c
- iPhone 5
- iPod touch (6ª generazione)
- iPod touch (5ª generazione)

📎 NOTA

- Se si avvia la riproduzione dopo aver collegato l'iPod, viene riprodotta prima la musica che è stata riprodotta dall'iPod.
- Mettere sempre il cappuccio al terminale USB quando non è in uso.

Operazioni di riproduzione

■ Controllare la musica che si sta ascoltando dalla schermata di controllo della sorgente.



1 Copertina (mostrata se il brano contiene una copertina)

2 ##:##:## : Tempo della canzone

Barra del tempo di riproduzione: Per confermare la posizione di riproduzione corrente

3 ▶▶|| : Riproduce o mette in pausa.

[◀◀] [▶▶] : Ricerca il contenuto precedente/successivo.

Sfiorare e mantenere il contatto per avanzare/tornare indietro velocemente.

◀▶ : Seleziona la modalità Riproduzione ripetuta.

Spie spente: ripetizione disattivata

◀▶ : Funziona come Ripeti tutto.

◀▶1 : Funziona come Ripeti uno.

◀▶ : Seleziona la modalità Riproduzione casuale.

◀▶ : Funziona come Riproduci casualmente le canzoni.

Spie spente: riproduzione casuale disattivata

4 Vengono visualizzate le informazioni sul file corrente.

5 Cerca i contenuti. **(P.62)**

6 ▶, ecc. : Stato della riproduzione

◀▶ : Indicatore della modalità di ripetizione della riproduzione

◀▶ : Indicatore della modalità di riproduzione casuale

■ Selezione di un contenuto in un elenco

1 Sfiore [].

2 Sfiore la voce desiderata.



Quando si tocca una categoria, viene visualizzato il relativo contenuto.

3 Sfiore la voce desiderata dall'elenco dei contenuti.

Inizia la riproduzione.

- Toccare [] per spostarsi al livello gerarchico superiore.

NOTA

- Viene visualizzata la schermata di controllo della sorgente quando si tocca [] al livello gerarchico superiore.

Radio

Funzioni di base della radio

1 Premere il tasto <☰MENU>.

2 Toccare [Radio].

■ Schermata di controllo della sorgente



1 Visualizza le informazioni della stazione attuale: Nome PS, Frequenza, Genere, PTY, Voci di indicazione
[<<] [>>]: Toccare per passare manualmente alla frequenza successiva.

2 Richiama la stazione memorizzata.
Se toccato per 2 secondi, memorizza la stazione attualmente in ricezione nella memoria.

3 [◀▶] [▶▶]: Consente di sintonizzare automaticamente una stazione con una buona ricezione.*1

[TA]: la modalità Informazioni sul traffico è impostata.*2*3 (P.63)

[PTY]: seleziona il tipo di programma disponibile.*2*3 (P.63)

*1 Se "AF" è impostato su ON nella schermata di sintonizzazione, solo le stazioni RDS vengono ricevute. (P.64)

*2 Solo FM

*3 Solo aree commerciali in Europa e CIS

4 [Q]: preseleziona le stazioni automaticamente. (P.63)

5 [FM]: Cambia la banda FM.
"FM1", "FM2", "FM3"

[AM]: Cambia la banda AM.
"AM1", "AM2"

• Se "AF" è impostato su "ON" sulla schermata di sintonizzazione, solo le stazioni RDS vengono memorizzate nella scheda di memoria (P.64)

■ Memorizzazione manuale

È possibile memorizzare la stazione di ricezione corrente nella memoria.

1 Sintonizzarsi su una stazione che si desidera preimpostare.

2 Sfiore e tenere premuto [#] (#:1-6) nel quale si desidera memorizzare la stazione.

■ Richiamo delle stazioni memorizzate

1 Toccare [#] (#:1-6).

📎 NOTA

• Solo le frequenze sono registrate come stazioni preselezionate. Le informazioni sulle stazioni RDS non sono registrate.

Caratteristiche FM RDS

(Solo aree commerciali in Europa e CIS)

■ Ricerca per tipo di programma

1 Toccare [PTY].

2 Selezionare un tipo di programma dall'elenco.

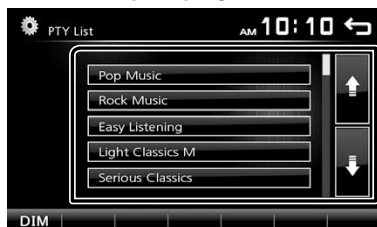

Si avvia la ricerca PTY.

■ Informazioni sul traffico

1 Toccare [TA].

Passa automaticamente alle informazioni sul traffico quando inizia la trasmissione di un bollettino sul traffico. (L'indicatore TA si accende).

"ON", "OFF" (predefinito)

• Se "AF" è impostato su "ON" sulla schermata di sintonizzazione, la stazione viene commutata alla stazione RDS (P.64)

Quando la trasmissione del bollettino sul traffico ha inizio

La schermata delle informazioni sul traffico viene visualizzata automaticamente.

Preimpostazione delle stazioni

■ Memorizzazione automatica

È possibile preselezionare 18 stazioni FM e 12 stazioni AM.

1 Toccare [FM] o [AM] per selezionare la banda.

2 Sfiore [Q].

Le stazioni locali con i segnali più forti vengono individuate e memorizzate automaticamente.

Radio

Impostazione radio

Menu funzione

1 Premere il tasto <MENU>.

2 Sfiurare [Setup].



3 Toccare [Radio].

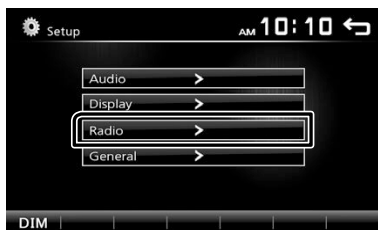

4 Impostare ogni voce come segue.



Area *1

North America (predefinito): per il Nord/Centro/Sud America, intervalli AM/FM: 10 kHz/200 kHz.

South America: per alcuni Paesi del Sud America, intervalli AM/FM: 10 kHz/50 kHz.

Europe: per l'Europa, intervalli AM/FM: 9 kHz/50 kHz.

Stereo

Determina se ricevere trasmissioni stereo nella modalità stereo o mono (l'indicatore **MONO** si accende).

"ON" (ACCESO) (Predefinito), "OFF" (SPENTO)

Local

Si sintonizza solo sulle stazioni con segnale sufficientemente forte. (L'indicatore **LOC** si accende).

"ON", "OFF" (predefinito)

RDS Clock Sync

Sincronizzazione dei dati orario stazione Sistema dati radio e dell'orologio di questa unità.

"ON" (ACCESO) (Predefinito), "OFF" (SPENTO)

AF *2

Quando il segnale trasmesso dalla stazione è debole, passa automaticamente alla stazione che trasmette lo stesso programma sulla stessa rete Radio Data System.

"ON" (ACCESO) (Predefinito), "OFF" (SPENTO)

*1 Solo aree commerciali in Nord America e America Latina

*2 Solo aree commerciali in Europa e CIS

5 Sfiurare [↵].

Componenti esterni

Utilizzo di lettori audio/video esterni

■ Inizio della riproduzione

- 1 Connettere un componente esterno al terminale di ingresso AV-IN. (P.74)
- 2 Premere il tasto <MENU>.
- 3 Toccare [AV-IN].
- 4 Accendere il componente connesso e avviare la riproduzione della sorgente.

■ Per la riproduzione video

- 1 Quando i pulsanti funzione non sono visualizzati sullo schermo, toccare il display.



I pulsanti funzione scompaiono quando viene toccato [1] o quando non vengono effettuate operazioni per circa 5 secondi.

📎 NOTA

- Quando l'immagine dalla telecamera a retrovisione è visualizzata sulla schermata AV-IN, l'uscita dell'immagine dal terminale di uscita video scompare.

Telecamera a retrovisione

Per utilizzare una telecamera a retrovisione, è necessaria una connessione del cavo REVERSE. Per collegare una telecamera a retrovisione. (P.74)

■ Visualizzazione dell'immagine dalla telecamera a retrovisione

La schermata a retrovisione viene visualizzata quando si innesta la retromarcia (R).



- Per cancellare il messaggio di attenzione, toccare lo schermo.

Smartphone Bluetooth (DMX110BT)

Informazioni sullo smartphone Bluetooth e sul lettore audio Bluetooth

Quest'unità è conforme alle seguenti specifiche Bluetooth:

Versione

Bluetooth Ver. 2.1 + EDR

Profilo

Smartphone/telefono cellulare:

HFP (V1.6) (Hands Free Profile)

PBAP (V1.1.1) (Phonebook Access Profile)

Lettore audio :

A2DP (V1.2) (Advanced Audio Distribution Profile)

AVRCP (V1.3) (Audio/Video Remote Control Profile)

Sound codec

SBC

Informazioni sui cellulari compatibili con il profilo di accesso alla rubrica (PBAP)

Se il proprio cellulare supporta PBAP, è possibile visualizzare le seguenti voci sulla schermata del pannello a sfioramento quando il telefono cellulare è connesso.

- Rubrica (fino a 1.000 inserimenti)
- Chiamate effettuate, chiamate ricevute e chiamate perse (fino a 20 inserimenti in totale)

Registrare il proprio smartphone sull'unità.

È possibile utilizzare il proprio smartphone Bluetooth se è abbinato a quest'unità.



Si possono registrare fino a 5 dispositivi Bluetooth.

- È possibile accoppiare il dispositivo e l'unità utilizzando SSP (Secure Simple Pairing) che necessita solo di conferma.
- È possibile registrare un dispositivo per volta.
- Quando si registra un nuovo dispositivo Bluetooth, disconnettere il dispositivo Bluetooth attualmente connesso e registrare il dispositivo nuovo.
- Non è possibile registrare un nuovo dispositivo se vi sono già 5 unità Bluetooth registrate. Eliminare le registrazioni non necessarie. **(P.68)**

1 Attivare la funzione Bluetooth sul proprio smartphone/telefono cellulare.

2 Ricercare l'unità ("DMX110BT") dal proprio smartphone o cellulare.

Se viene richiesto un codice PIN, immettere il codice PIN ("0000").

-  compare quando è connesso lo smartphone dotato di Bluetooth.
-  appare quando un lettore audio dotato di Bluetooth è connesso.

Disconnessione del dispositivo

- Disattivare la funzione Bluetooth sul proprio smartphone/telefono cellulare.
- Spegnere l'interruttore di accensione.

Ricevere una telefonata

1 Sfiore [].

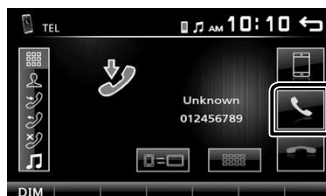

-  : Rifutare una chiamata in arrivo.

Operazioni durante una chiamata



[] Terminare una chiamata

È possibile inviare i toni sfiorando i tasti desiderati sulla schermata.

- Toccare [] per chiudere la finestra.

Si commuta l'uscita della voce parlante tra il telefono cellulare e l'altoparlante.

• Regolare il volume del ricevitore

Premere il pulsante <+> o <->.

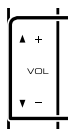

Smartphone Bluetooth (DMX110BT)

Effettuare una telefonata

- 1 Premere il tasto <MENU>.
- 2 Toccare [TEL].
- 3 Per ciascuna funzione, fare riferimento alla seguente tabella.



- [] : Disconnette lo smartphone Bluetooth.
- [] : Chiude la schermata per l'invio di toni durante la comunicazione.
- [] : Visualizza la schermata per l'eliminazione dei dispositivi Bluetooth memorizzati precedentemente. (P.68)

Chiamata tramite inserimento di un numero di telefono

- 1) Sfiore [].
 - 2) Inserire un numero telefonico utilizzando i tasti numerici.
 - 3) Sfiore [].
- Effettuare una chiamata
- Toccare [] per eliminare l'ultimo inserimento.

Chiamata utilizzando l'elenco delle chiamate

- 1) Toccare [] (Chiamate in entrata), [] (Chiamate in uscita), [] (Chiamate perse).
- 2) Selezionare il numero telefonico dall'elenco.



Effettuare una chiamata

Chiamata mediante rubrica telefonica

- 1) Sfiore [].
- 2) Selezionare il nome dall'elenco.



Effettuare una chiamata

- [] : Consente di aggiornare la rubrica. Toccare questo pulsante dopo aver eseguito una modifica nella rubrica del proprio telefono cellulare.

Chiamate vocali

È possibile effettuare una chiamata vocale usando la funzione dello smartphone Bluetooth.

- 1) Sfiore [].
- 2) Sfiore [].
- 3) Pronunciare il nome registrato nello smartphone Bluetooth.

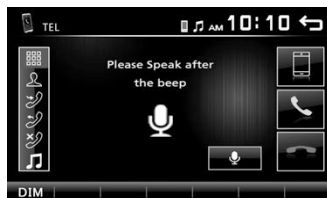

- Toccare [] per annullare la chiamata.

Smartphone Bluetooth (DMX110BT)

Riproduzione del dispositivo audio Bluetooth

- 1 Premere il tasto <⏻MENU>.
- 2 Toccare [BT Audio].

☑ Schermata di controllo della sorgente



- 1 Viene visualizzata la copertina del file attualmente in riproduzione.
- 2 **[▶||]** : Riproduce o mette in pausa.
[◀◀] [▶▶] : Ricerca il contenuto precedente/successivo.
- 3 Vengono visualizzate le informazioni sul file corrente.
Sono visualizzati solo un nome file e un nome cartella se non sono presenti informazioni tag.
- 4 **▶, ecc.** : Stato della riproduzione
↺ : Indicatore della modalità di ripetizione della riproduzione *
⌘ : Indicatore della modalità di riproduzione casuale *
* Le impostazioni del dispositivo audio Bluetooth sono visualizzate.

📌 NOTA

- Le operazioni e le indicazioni del display possono variare in base alla disponibilità sul dispositivo collegato.

Eliminazione del dispositivo Bluetooth registrato

- 1 Premere il tasto <⏻MENU>.
- 2 Toccare [TEL].
- 3 Sfioccare [📱].
- 4 Toccare il nome del dispositivo.

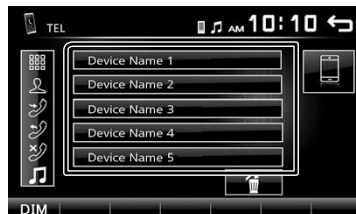



- 5 Sfioccare [📱].

Regolazione audio

Regolazione generale dell'audio

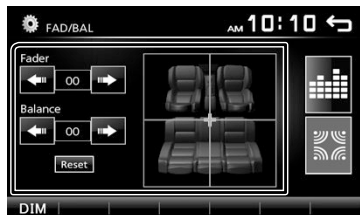
- 1 Premere il tasto <⏏MENU>.
- 2 Sfiore [Setup].
- 3 Sfiore [Audio].
- 4 Sfiore [Sound Effect].
- 5 Sfiore [].
- 6 Impostare ogni voce come segue.



Fader   Regolare il bilanciamento del volume anteriore e posteriore.

Da 12 (anteriore) a -12 (posteriore)

Balance   Regolare il bilanciamento del volume sinistro e destro.

Da 12 (a destra) a -12 (a sinistra)

[Reset] Per cancellare la regolazione.

Loudness

- 1 Premere il tasto <⏏MENU>.
- 2 Sfiore [Setup].
- 3 Sfiore [Audio].
- 4 Toccare [Loudness].

Imposta la quantità di amplificazione dei toni bassi e alti.

"ON", "OFF" (predefinito)

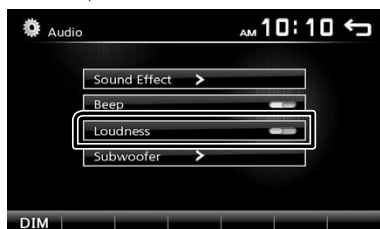

Controllo equalizzatore

- 1 Premere il tasto <⏏MENU>.
- 2 Sfiore [Setup].
- 3 Sfiore [Audio].
- 4 Sfiore [Sound Effect].
- 5 Impostare ogni voce come segue.

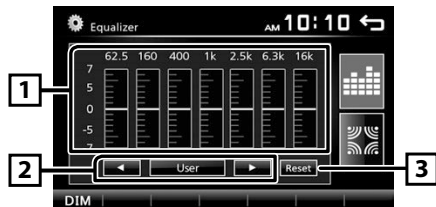

1 È possibile selezionare la barra di frequenza e regolare il suo livello. (Da -7 a +7)
• Le regolazioni vengono memorizzate e viene attivato "User" (Utente).

2 Per richiamare la curva preimpostata dell'equalizzatore.

3 Lo "User" predefinito e l'attuale curva di equalizzazione tornano a zero.

Impostazioni del subwoofer

- 1 Premere il tasto <⏏MENU>.
- 2 Sfiore [Setup].
- 3 Sfiore [Audio].
- 4 Toccare [Subwoofer].
- 5 Impostare ogni voce come segue.

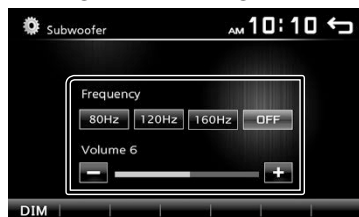

Frequency [80Hz], [120Hz], [160Hz], [OFF] Regolazione filtro passa basso. / [OFF]: disattiva l'uscita del subwoofer. (Predefinito su OFF)

Volume [-], [+]
Regola il livello del subwoofer. Da 0 a 12 (predefinito 6)

Telecomando

Questa unità può essere azionata utilizzando il telecomando KNA-RCDV331 (accessorio opzionale).

⚠ ATTENZIONE

- Collocare il telecomando in un luogo da cui non si muoverà in sede di frenata o durante altre operazioni. Potrebbe verificarsi una situazione pericolosa se il telecomando dovesse cadere e incunearsi sotto i pedali durante la guida.
- Non lasciare la batteria in prossimità di fiamme o esposta alla luce solare diretta. Potrebbero verificarsi incendi, esplosioni o generazione di calore.
- Non ricaricare, cortocircuitare, smontare, scaldare o posizionare vicino a fiamme libere la batteria. La batteria potrebbe perdere del liquido. Se questo venisse a contatto con occhi o vestiti, sciacquare subito con acqua e consultare un medico.
- Tenere la batteria fuori dalla portata dei bambini. Se un bambino dovesse ingerire la batteria, consultare subito un medico.

🔋 Installazione della batteria

Se il telecomando funziona solo a distanze più corte o non funziona affatto, è possibile che le batterie siano esaurite.

In questo caso, sostituire le batterie.

- 1 Inserire due batterie "AAA"/"R03" con i poli \oplus e \ominus correttamente orientati, seguendo le indicazioni presenti nel vano batterie.

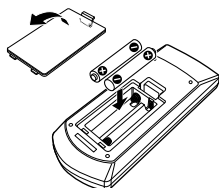

🔄 Cambiare la modalità di funzionamento

Ruotare il selettore di modalità di funzionamento su "DVD".

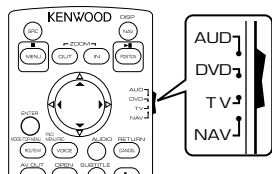

Funzioni dei tasti del telecomando

- Puntare il telecomando direttamente verso il sensore remoto sul frontalino.
- NON esporre il telecomando a una luce intensa (luce solare diretta o luce artificiale).

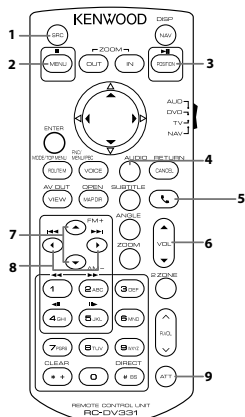

1	SRC	Passa alla sorgente da riprodurre.
2	■	Arresta la riproduzione.
3	▶	Riproduce o mette in pausa.
4	AUDIO	Viene visualizzata la schermata Equalizzatore. (P.69)
5	☎	Risponde quando si riceve una chiamata.
6	VOL ▲ ▼	Regola il volume.
7	FM+ AM-	Seleziona la cartella da riprodurre. Con la sorgente sintonizzatore, selezionare la banda FM/AM da ricevere.
8	◀▶	Seleziona la traccia o il file da riprodurre. Con la sorgente sintonizzatore, commuta la trasmissione delle stazioni ricevute dall'unità.
9	ATT	Disattiva/ripristina il suono
-	Altro	Non utilizzata.

Installazione

Prima dell'installazione

Prima dell'installazione di quest'unità, osservare le seguenti precauzioni.

▲AVVERTENZE

- Se si collega il cavo di accensione (rosso) e il cavo della batteria (giallo) al telaio della vettura (massa), si potrebbe provocare un cortocircuito, dal quale potrebbe scaturire un incendio. Collegare sempre questi cavi all'alimentazione passante per la scatola fusibili.
- Non escludere il fusibile dal cavo di accensione (rosso) e dal cavo della batteria (giallo). L'alimentazione deve essere collegata ai cavi tramite il fusibile.

▲ATTENZIONE

- Installare quest'unità nella console del veicolo. Durante e immediatamente dopo l'uso dell'unità non toccare la parte metallica dell'unità stessa, poiché la temperatura delle parti metalliche, come ad esempio il termodispersore e il contenitore, può diventare molto alta.

🔪 NOTA

- Il montaggio e i collegamenti elettrici di questo prodotto richiedono competenza ed esperienza. Per garantire la massima sicurezza, affidare il montaggio e i collegamenti elettrici a tecnici qualificati.
- Collegare l'unità a massa ad un'alimentazione negativa a 12 V c.c.
- Non installare l'unità in un punto esposto alla luce solare diretta o a calore o umidità eccessivi. Evitare anche luoghi troppo polverosi o esposti a possibili spruzzi d'acqua.
- Non usare viti di tipo diverso; utilizzare soltanto quelle fornite in dotazione. L'uso di viti non idonee, potrebbe danneggiare l'unità.
- Se l'unità non è accesa ("There is an error in the speaker wiring. Please check the connections." (C'è un errore nel cablaggio dell'altoparlante. Controllare i collegamenti.)), è possibile che il cavo dell'altoparlante sia in corto o a contatto con il telaio e che la funzione di protezione si sia attivata. Controllare quindi il cavo dell'altoparlante.
- Se l'accensione della vettura non prevede la posizione ACC, collegare i cavi dell'accensione ad un'alimentazione commutabile mediante la chiave di accensione. Se si collega il cavo di accensione ad un'alimentazione a tensione costante, come i cavi della batteria, la batteria potrebbe scaricarsi.
- Se la console ha un coperchio, installare l'unità in modo che il frontalino non urti contro il coperchio durante l'apertura e la chiusura.
- In caso di intervento del fusibile, verificare prima se l'eventuale contatto dei cavi ha provocato un cortocircuito e quindi sostituire il fusibile con uno di capacità identica.

- Isolare i cavi scollegati con nastro vinilico o un materiale simile. Per evitare cortocircuiti, non rimuovere i cappucci alle estremità dei cavi scollegati o dei terminali.
- Assicurare i cavi con dei morsetti e avvolgere del nastro vinilico attorno ai cavi che entrano in contatto con le parti in metallo per proteggerli e per evitare un corto circuito.
- Collegare correttamente i cavi degli altoparlanti ai corrispondenti terminali. L'unità potrebbe danneggiarsi o smettere di funzionare se si condividono i cavi ⊖ o se li si collega a qualsiasi parte metallica nel veicolo.
- Se al sistema sono collegati soltanto due altoparlanti, collegare i connettori ad entrambi i terminali di uscita anteriori o ad entrambi i terminali di uscita posteriori (non collegare contemporaneamente ai terminali anteriori e posteriori). Per esempio, se si collega il connettore ⊕ dell'altoparlante sinistro a un terminale di uscita frontale, non collegare il connettore ⊖ a un terminale di uscita posteriore.
- Dopo l'installazione dell'unità, controllare il corretto funzionamento di luci di arresto, lampeggiatori, tergicristalli, ecc.
- Montare l'unità con un'angolazione non superiore a 30°.
- Non premere con decisione sulla superficie del pannello durante l'installazione dell'unità sul veicolo, onde evitare possibili deformazioni, danni o anomalie.
- La presenza di oggetti metallici in prossimità dell'antenna Bluetooth può compromettere l'efficacia della ricezione.



Installazione

Accessori in dotazione per l'installazione

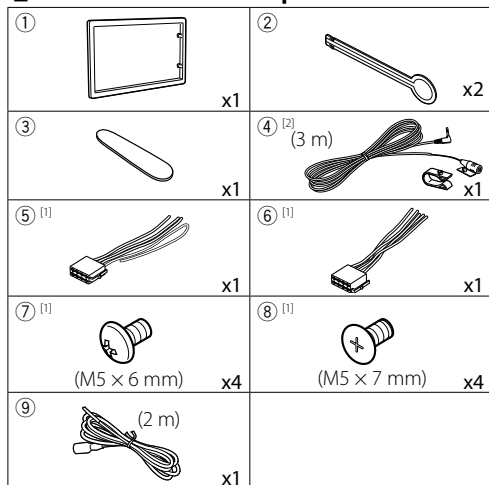

^[1] Solo aree commerciali in Nord America e America Latina

^[2] Solo DMX110BT

Procedura di installazione

- 1) Per evitare cortocircuiti, estrarre la chiave dall'accensione e scollegare il \ominus morsetto della batteria.
- 2) Effettuare le corrette connessioni dei cavi in ingresso e in uscita da ciascuna unità.
- 3) Collegare il cavo al cablaggio.
- 4) Prendere il connettore B dal cablaggio e collegarlo al connettore dell'altoparlante sul veicolo.
- 5) Prendere il connettore A dal cablaggio e collegarlo al connettore dell'alimentazione esterna sul veicolo.
- 6) Collegare il connettore del cablaggio all'unità.
- 7) Installare l'unità sul veicolo.
- 8) Ricollegare il terminale \ominus della batteria.
- 9) Premere il pulsante di ripristino.

Installazione dell'unità

Autovetture non giapponesi

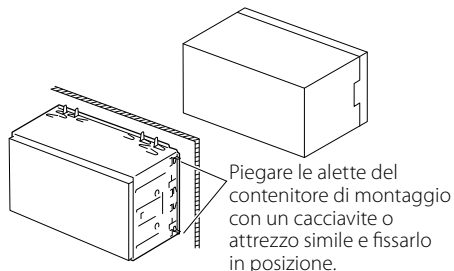

NOTA

- Verificare che l'unità sia saldamente installata in posizione. Se l'unità è instabile potrebbe non funzionare correttamente (ad esempio potrebbero verificarsi "salti" in fase di riproduzione).

Autovetture giapponesi (solo aree commerciali in Nord America e America Latina)

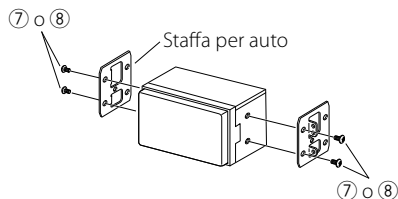

Piastra di taglio

- 1) Fissare l'accessorio ① all'unità.

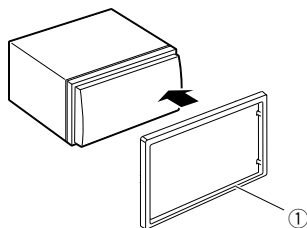

Installazione

■ Unità microfono (DMX110BT)

- 1) Controllare la posizione di installazione del microfono (accessorio ④).
- 2) Pulire la superficie di installazione.
- 3) Rimuovere il separatore del microfono (accessorio ④) e attaccare il microfono nel punto mostrato di seguito.
- 4) Collegare il cavo del microfono fino all'unità, fissandolo in vari punti con nastro adesivo o altri metodi di fissaggio.
- 5) Regolare la direzione del microfono (accessorio ④) rispetto al guidatore.

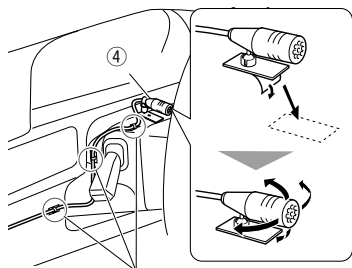

Fissare un cavo con un nastro normalmente reperibile in commercio.

🔗 NOTA

- Invertire i clip se necessario.

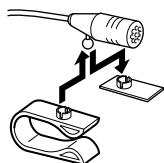

■ Rimozione della piastra di taglio

- 1) Utilizzare la chiave di estrazione (accessorio ③) per estrarre le quattro linguette (due sulla parte sinistra, due su quella destra).

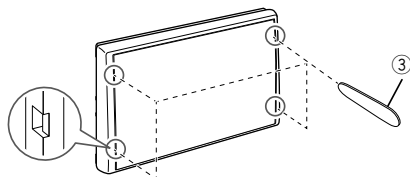

- 2) Tirare la piastra da taglio in avanti.

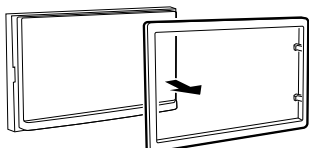

■ Rimozione dell'unità

- 1) Rimuovere la piastra di taglio facendo riferimento al passaggio 1 in "Rimuovere la piastra di taglio".
- 2) Inserire la chiave di estrazione (accessorio ②) in profondità nella fessura come mostrato in figura. (La sporgenza sulla punta della chiave di estrazione deve trovarsi di fronte all'unità).

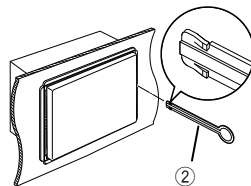

- 3) Con la chiave di estrazione inserita fissata, inserire l'altra chiave di estrazione nella fessura.

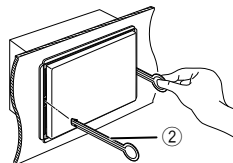

- 4) Estrarre per metà l'unità.

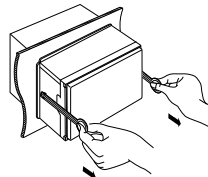

🔗 NOTA

- Fare attenzione a non ferirsi con i dadi di blocco sulla chiave di estrazione.
- 5) Estrarre completamente l'unità senza farla cadere.

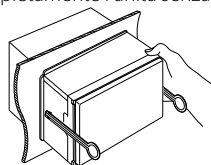

Installazione

■ Collegare i fili ai terminali

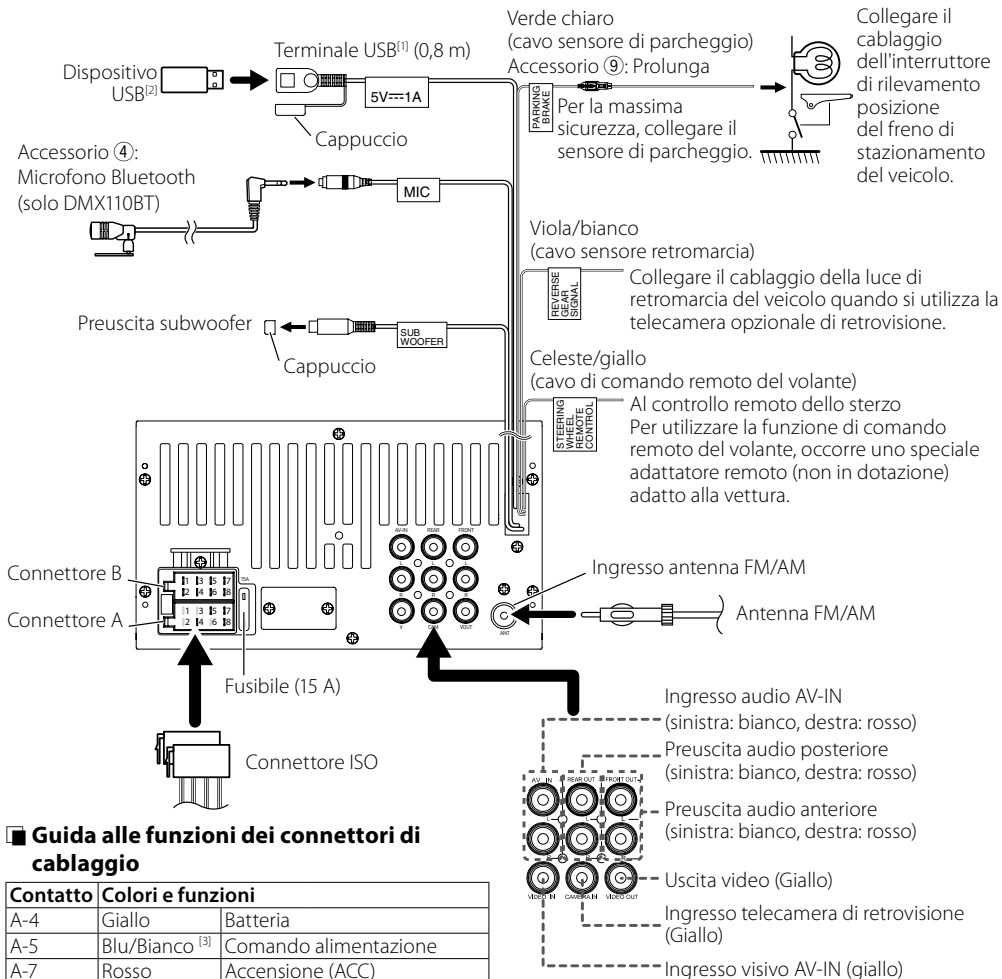

■ Guida alle funzioni dei connettori di cablaggio

Contatto	Colori e funzioni
A-4	Giallo Batteria
A-5	Blu/Bianco ^[3] Comando alimentazione
A-7	Rosso Accensione (ACC)
A-8	Nero Collegamento a terra (massa)
B-1/B-2	Porpora (+) / viola/nero (-) Posteriore destro
B-3/B-4	Grigio (+) / grigio/nero (-) Anteriore destro
B-5/B-6	Bianco (+) / bianco/nero (-) Anteriore sinistro
B-7/B-8	Verde (+) / verde/nero (-) Posteriore sinistro

- Impedenza altoparlante: 4-8 Ω

⚠ ATTENZIONE

Prima di collegare i connettori ISO disponibili in commercio all'unità, controllare quanto segue:

- Assicurarsi che l'assegnazione del pin del connettore corrisponda all'unità KENWOOD.

[1] Corrente massima USB: CC 5 V --- 1 A

[2] Venduto separatamente

[3] Max. 300 mA, 12 V

- Prestare molta attenzione al cavo di alimentazione.
- Nel caso in cui il cavo della batteria e il cavo di accensione non corrispondano, cambiarli.
- Nel caso in cui la macchina non disponga di un cavo di accensione, utilizzare un'interfaccia disponibile in commercio.

Installazione

- Solo aree commerciali in Nord America e America Latina

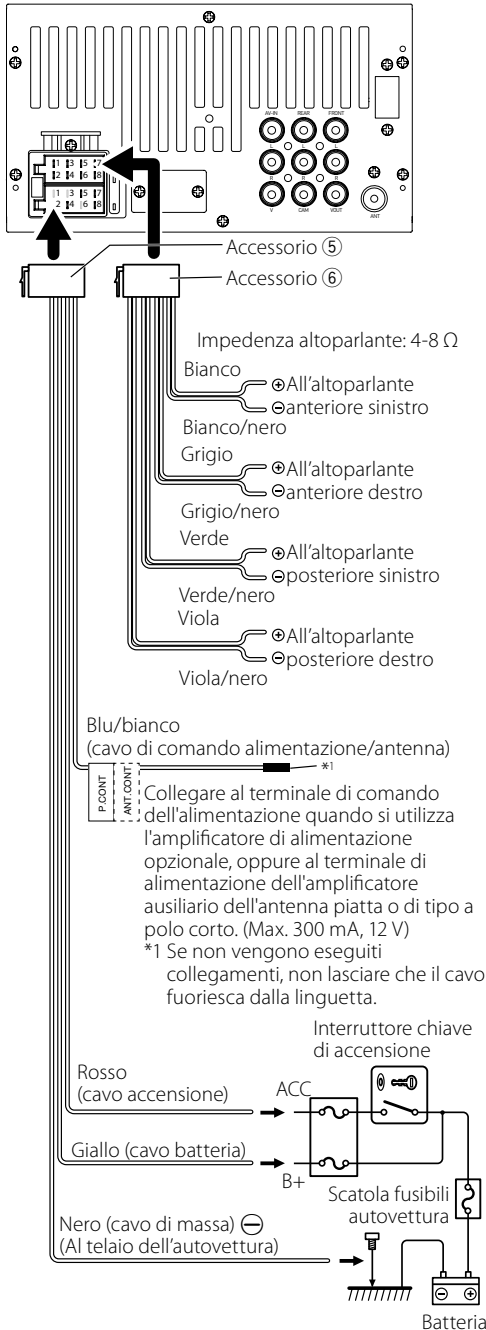

Connessione di un iPod/iPhone

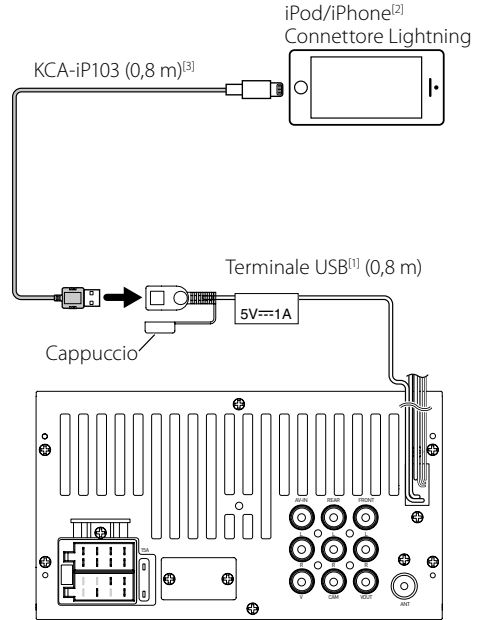

⁽¹⁾ Corrente massima iPod/iPhone: CC 5 V --- 1 A

⁽²⁾ Venduto separatamente

⁽³⁾ Accessorio opzionale

Informazioni su questa unità

Ulteriori informazioni

File audio riproducibili

Formato audio	Velocità di trasferimento	Frequenza di campionamento
MP3 (.mp3)	16 – 320 kbps, VBR	16 – 48 kHz
WMA (.wma)	16 – 320 kbps	16 – 48 kHz
AAC-LC (.m4a)	16 – 320 kbps	16 – 48 kHz

- Questa unità può visualizzare la versione Tag ID3 1.0/1.1/2.2/2.3/2.4 (per MP3).
- Il numero massimo di caratteri:
 - Tag: 30 caratteri

NOTA

- I formati WMA e AAC protetti con sistema DRM non possono essere riprodotti.
- Anche se i file audio sono conformi agli standard elencati sopra, potrebbe essere impossibile riprodurli a seconda del tipo o delle condizioni del supporto o del dispositivo.

File video accettabili

Formato video	Codec video	Codec audio
MPEG-1 (.mpg, .mpeg)	MPEG-1	MPEG Audio Layer 2
MPEG-2 (.mpg, .mpeg)	MPEG-2	MPEG Audio Layer 2
MPEG-4 (.mp4, .avi)	MPEG-4	MP3, AAC-LC (2 ch)

File immagini accettabili

- JPEG (.jpg)
Risoluzione da 32 x 32 a 8.192 x 7.680
 - Potrebbe essere necessario un po' di tempo per visualizzare il file.
 - I file JPEG progressivi o quelli lossless non possono essere riprodotti.
- BMP (.bmp)
Risoluzione da 32 x 32 a 8.192 x 7.680
 - Potrebbe essere necessario un po' di tempo per visualizzare il file.

Risoluzione dei problemi

Quel che sembra essere un problema non è sempre così grave. Verificare i seguenti punti prima di chiamare un centro di assistenza.

- Per operazioni con i componenti esterni, fare riferimento anche alle istruzioni in dotazione con gli adattatori utilizzati per le connessioni (così come alle istruzioni fornite con i componenti esterni).

Gen.

Gli altoparlanti non emettono alcun suono.

- Regolare il volume al livello ottimale.
- Controllare i cavi e le connessioni.

L'unità non funziona in nessun modo.

- Ripristinare l'unità. **(P.54)**

Il telecomando non funziona.

- Sostituire la batteria.

USB

Durante la riproduzione di un brano, il suono talvolta viene interrotto.

- I brani non sono stati copiati in modo corretto nel dispositivo USB. Copiare nuovamente i brani e riprovare.

iPod/iPhone

Gli altoparlanti non emettono alcun suono.

- Disconnettere l'iPod/iPhone, quindi riconnetterlo.
- Selezionare un'altra sorgente, quindi rifelezionare "iPod".

L'iPod/iPhone non si accende o non funziona.

- Controllare il cavo di connessione e la sua connessione.
- Aggiornare la versione firmware di iPod/iPhone.
- Caricare la batteria di iPod/iPhone.
- Ripristinare l'iPod/iPhone.

Il suono è distorto.

- Disattivare l'equalizzatore sulla presente unità o sull'iPod/iPhone.

Viene generato parecchio rumore.

- Spegnerne (deselezionare) "VoiceOver" (voce fuori campo) sull'iPod/iPhone. Per i dettagli, visitare <<http://www.apple.com>>.

Radio

La preimpostazione automatica non funziona.

- Memorizzare le stazioni manualmente. **(P.63)**

Rumore statico durante l'ascolto della radio.

- Connettere l'antenna saldamente.

Informazioni su questa unità

AV-IN

Sulla schermata non appare alcuna immagine.

- Accendere il componente video se non fosse acceso.
- Connettere il componente video correttamente.

Bluetooth

La qualità del suono del telefono è scarsa.

- Ridurre la distanza fra l'unità e il telefono cellulare dotato di Bluetooth.
- Spostare l'autovettura in una posizione in cui è possibile captare un segnale di ricezione migliore.

Il suono viene interrotto o salta durante l'utilizzo di un lettore audio dotato di Bluetooth.

- Ridurre la distanza fra l'unità e il lettore audio dotato di Bluetooth.
- Spegnerne, quindi riaccendere l'unità. (Quando il suono non è ancora ripristinato) connettere nuovamente il lettore.

Il lettore audio connesso non può essere controllato.

- Controllare se il lettore audio connesso supporta AVRCP (Audio/Video Remote Control Profile).

Il dispositivo Bluetooth non rileva l'unità.

- Cercare nuovamente dal dispositivo Bluetooth.

L'unità non si accoppia al dispositivo Bluetooth.

- Spegnerne, quindi riaccendere il dispositivo Bluetooth.
- Disconnettere il dispositivo Bluetooth attualmente connesso e registrare il nuovo dispositivo. **(P.66)**

Telecomando

KNA-RCDV331 (accessorio opzionale) non può controllare l'unità.

- Ruotare il selettore di modalità di funzionamento su "DVD".

Copyright

- Il marchio e i loghi Bluetooth sono marchi di fabbrica registrati di proprietà di Bluetooth SIG, Inc. L'uso di tali marchi da parte di JVC KENWOOD Corporation è soggetto a licenza. Gli altri marchi e nomi commerciali sono di proprietà dei rispettivi proprietari.
- "Made for iPod" and "Made for iPhone" mean that an electronic accessory has been designed to connect specifically to iPod, or iPhone, respectively, and has been certified by the developer to meet Apple performance standards. Apple is not responsible for the operation of this device or its compliance with safety and regulatory standards. Please note that the use of this accessory with iPod, or iPhone may affect wireless performance.
- iPhone, iPod, iPod classic, iPod nano, and iPod touch are trademarks of Apple Inc., registered in the U.S. and other countries. Lightning is a trademark of Apple Inc.
- The "AAC" logo is a trademark of Dolby Laboratories.
- Microsoft and Windows Media are either registered trademarks or trademarks of Microsoft Corporation in the United States and/or other countries.
- THIS PRODUCT IS LICENSED UNDER THE MPEG-4 VISUAL PATENT PORTFOLIO LICENSE FOR THE PERSONAL AND NON-COMMERCIAL USE OF A CONSUMER FOR (i) ENCODING VIDEO IN COMPLIANCE WITH THE MPEG-4 VISUAL STANDARD ("MPEG-4 VIDEO") AND/OR (ii) DECODING MPEG-4 VIDEO THAT WAS ENCODED BY A CONSUMER ENGAGED IN A PERSONAL AND NON-COMMERCIAL ACTIVITY AND/OR WAS OBTAINED FROM A VIDEO PROVIDER LICENSED BY MPEG LA TO PROVIDE MPEG-4 VIDEO. NO LICENSE IS GRANTED OR SHALL BE IMPLIED FOR ANY OTHER USE. ADDITIONAL INFORMATION INCLUDING THAT RELATING TO PROMOTIONAL, INTERNAL AND COMMERCIAL USES AND LICENSING MAY BE OBTAINED FROM MPEG LA, LLC. SEE [HTTP://WWW.MPEGLA.COM](http://WWW.MPEGLA.COM).

Informazioni su questa unità

Specifiche

■ Sezione monitor

Dimensioni dell'immagine

- : 6,75 pollici (diagonale)
- : 151,8 mm (L) × 79,7 mm (A)

Sistema di visualizzazione

- : Pannello LCD TN trasparente

Sistema di trasmissione

- : Matrice attiva TFT

Numero di pixel

- : 1.152.000 (800H x 480V x RGB)

Pixel effettivi

- : 99,99 %

Disposizione dei pixel

- : Strisce verticali RGB

Retroilluminazione

- : LED

■ Sezione interfaccia USB

Standard USB

- : USB 2.0

Sistema file

- : FAT 16/ 32

Corrente massima

- : CC 5 V $\overline{\text{---}}$ 1 A

Convertitore D/A

- : 24 bit

Decoder audio

- : MP3/ WMA/ AAC (.aac/ .m4a)

Decoder video

- : MPEG1/ MPEG2/ MPEG4

Risposta in frequenza

- 48 kHz : 20 – 22.000 Hz
- 44,1 kHz : 20 – 20.000 Hz

Rapporto S/R (dB)

- : 99 dB

Intervallo dinamico

- : 99 dB

■ Sezione Bluetooth

Tecnologia

- : Bluetooth Ver. 2.1 + EDR

Frequenza

- : 2,402 – 2,480 GHz

Potenza di uscita

- : +4 dBm (MAX), Power Class2

Gamma di comunicazione massima

- : linea di vista ca. 10 m

Audio Codec

- : SBC

Profilo (Supporto multiprofilo)

- HFP (V1.6) (Hands Free Profile)
- A2DP (V1.2) (Advanced Audio Distribution Profile)
- AVRCP (V1.3) (Audio/Video Remote Control Profile)
- PBAP (V1.1.1) (Phonebook Access Profile)

■ Sezione sintonizzatore FM

Gamma di frequenza (incrementi)

- : 87,5 MHz – 108,0 MHz (50 kHz)
(Aree commerciali in Europa e CIS)
- : 87,9 MHz – 107,9 MHz (200 kHz)
(Aree commerciali in Nord America e Sud America)

Sensibilità utile

- : 12,2 dBf
- : 1,1 $\mu\text{V}/75 \Omega$
(Per aree commerciali in Nord America e America Latina, S/N: 30 dB)
- (Per aree commerciali in Europa e CIS, S/N: 26 dB)

Riduzione sensibilità

- : 19,2 dBf
- : 2,5 $\mu\text{V}/75 \Omega$
(Per aree commerciali in Nord America e America Latina, S/N: 50 dB)
- (Per aree commerciali in Europa e CIS, S/N: 46 dB)

Risposta in frequenza

- : 30 Hz – 14 kHz

Rapporto S/R (dB)

- : 55 dB (MONO)

Selettività (\pm 400 kHz)

- : oltre 70 dB

Separazione stereo

- : 37 dB (1 kHz)

■ Sezione sintonizzatore AM

Gamma di frequenza (incrementi)

- : 531 – 1.611 kHz (9 kHz)
(Aree commerciali in Europa e CIS)
- : 530 – 1.700 kHz (10 kHz)
(Aree commerciali in Nord America e Sud America)

Sensibilità utile

- : 29 μV

NOTA

- Anche se il numero di pixel effettivi per il display a cristalli liquidi è pari a 99,99% o più, 0,01% dei pixel potrebbe non illuminarsi o funzionare in modo non corretto.
- Le specifiche sono soggette a modifica senza preavviso.

Informazioni su questa unità

Sezione video

Sistema colori dell'ingresso video esterno
: NTSC/PAL

Livello ingresso video esterno (jack RCA)
: 1,0 V_{p-p} /75 Ω

Livello ingresso massimo audio esterno (jack RCA)
: 1,8 V/10 kΩ

Livello uscita video (jack RCA)
: 1,0 V_{p-p} /75 Ω

Sezione audio

Potenza massima (anteriore e posteriore)
: 50 W × 4

Potenza larghezza banda completa (anteriore e posteriore)
Potenza ampiezza di banda completa (a meno di 1% THD)
: 21 W × 4

Livello preuscita (V)
: 2 V/10 kΩ

Impedenza di preuscita
: ≤ 600 Ω

Impedenza altoparlante
: 4 – 8 Ω

Equalizzatore
: banda 7

Banda
Frequenza: 62,5/160/400/1k/2,5k/6,3k/16k Hz
Livello: -7 – +7 (-7 dB – +7 dB)

LPF
Frequenza: 80/120/160 Hz

Gen.

Tensione di esercizio
: 14,4 V (10,5 – 16 V consentiti)

Consumo di corrente massimo
: 10 A

Dimensioni di installazione (Largh. × Alt. × Prof.)
: 182 × 112 × 74,5 mm
7-3/8 × 4-3/8 × 2-15/16 pollici

Dimensioni unità principale di installazione (L × A × P)
: 178 × 100 × 79 mm (senza manicotto)

Intervallo di temperatura operativa
: -10 °C – +60 °C

Peso
: 0,9 kg (2,0 lbs)

Informazioni sullo smaltimento delle vecchie apparecchiature elettriche ed elettroniche e delle batterie (valide per i Paesi europei che hanno adottato sistemi di raccolta differenziata)

I prodotti e le batterie recanti il simbolo di un cassonetto della spazzatura su ruote barrato non possono essere smaltiti insieme ai normali rifiuti di casa. I vecchi prodotti elettrici ed elettronici e le batterie devono essere riciclati presso una apposita struttura in grado di trattare questi prodotti e di smaltirne i loro componenti.

Per conoscere dove e come recapitare tali prodotti nel luogo a voi più vicino, contattare l'apposito ufficio comunale.

Un appropriato riciclo e smaltimento aiuta a conservare la natura e a prevenire effetti nocivi alla salute e all'ambiente.

Nota: il simbolo "Pb" sotto al simbolo delle batterie indica che questa batteria contiene piombo.

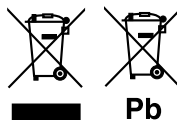

Содержание

Перед эксплуатацией.....	80
Как читать эту инструкцию.....	80
Меры предосторожности.....	80
Приступая к работе	81
Настройки часов.....	82
Регулировка сенсорной панели	82
Основы.....	83
Функции кнопок передней панели	83
Общие операции.....	83
Описания экрана ГЛАВНЫЙ.....	84
Описание экрана управления источником.....	84
Экран со списком	84
USB.....	85
Подготовка.....	85
Операции воспроизведения.....	85
iPod/ iPhone	87
Подготовка.....	87
Операции воспроизведения.....	87
Радио.....	89
Основные операции радио	89
Предустановка станций.....	89
Возможности FM RDS.....	89
Настройка радио	90
Внешние устройства	91
Использование внешних аудио/видео проигрывателей.....	91
Камера заднего вида.....	91
Смартфон с Bluetooth (DMX110BT).....	92
Зарегистрируйте Ваш мобильный телефон в устройстве	92
Принять телефонный вызов	92
Сделать звонок.....	93
Воспроизведение с аудио устройства Bluetooth.....	94
Удаление зарегистрированного Bluetooth-устройства.....	94
Управление аудио.....	95
Управление общим звуком.....	95
Управление эквалайзером.....	95
Настройки СНЧ-динамика.....	95
Пульт дистанционного управления.....	96
Функции кнопок пульта дистанционного управления.....	96
Установка	97
Перед установкой.....	97
Установка устройства.....	98
Информация об устройстве	102
Более подробная информация.....	102
Поиск неисправностей.....	102
Авторские права	103
Технические характеристики.....	104

Как читать эту инструкцию:

- Панели в этой инструкции приведены в качестве примеров, позволяющих наиболее наглядно объяснить действия. Поэтому они могут отличаться от панелей, имеющих в действительности.
- В порядке действий форма скобок указывает клавишу или кнопку, которую необходимо нажать.
< >: обозначает название кнопок панели.
[]: обозначает название сенсорных кнопок

Перед эксплуатацией

Меры предосторожности

▲ ПРЕДУПРЕЖДЕНИЕ

■ Для предотвращения травм или возникновения пожара соблюдайте следующие меры предосторожности:

- Во избежание короткого замыкания никогда не вставляйте и не оставляйте какие-либо металлические предметы (такие как монеты или металлические инструменты) внутри устройства.
- Не смотрите и не удерживайте взгляд на дисплее устройства во время управления автомобилем продолжительное время.
- Если Вы столкнулись с проблемами во время установки, свяжитесь со своим дилером KENWOOD.

■ Меры предосторожности при использовании данного устройства

- В случае приобретения дополнительных аксессуаров проконсультируйтесь с Вашим дилером KENWOOD и убедитесь, что они работают с Вашей моделью и в Вашем регионе.
- Функция Radio Data System или Radio Broadcast Data System не будет работать там, где она не поддерживается какой-либо радиостанцией.

■ Защита монитора

- Чтобы защитить монитор от повреждений, не управляйте монитором с помощью шариковой ручки или другого подобного инструмента с острым концом.

■ Чистка устройства

Если передняя панель данного устройства покрыта пятнами, протрите ее мягкой сухой тканью, такой как силиконовая салфетка. Если передняя панель значительно загрязнена, удалите пятна тканью, смоченной нейтральным моющим средством, а затем вытрите ее еще раз чистой мягкой сухой тканью.

▲ ОСТОРОЖНО!

- Нанесение очистителя непосредственно путем распыления на устройство может повлиять на его механические элементы. Протирание передней панели жесткой тканью или использование летучих жидкостей, таких как растворитель или спирт, может поцарапать поверхность или стереть надписи с экрана.

■ Сброс параметров устройства

Если устройство или подключенное устройство работает некорректно, сбросьте настройки устройства.

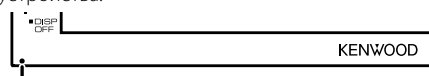

Кнопка сброса

Приступая к работе

1 Поверните ключ зажигания Вашего автомобиля в положение АСС.
Устройство включено.

2 Нажмите кнопку <MENU>.

3 Коснитесь кнопки [Setup].



4 Коснитесь соответствующей кнопки и установите значение.

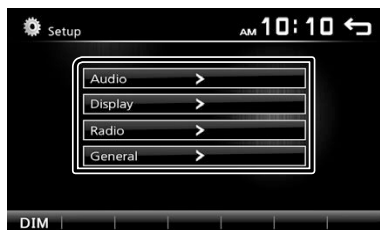

General

Language

Выберите язык, используемый для экрана управления и элементов настройки. По умолчанию установлено на «English» (Английский).

1) Коснитесь кнопки [Language] (Язык).

2) Выберите необходимый язык.

* Вы можете изменить страницу для отображения большего количества элементов нажатием [▲]/[▼].

BT Auto Connect

Устройство автоматически подключается, когда в его зоне действия появляется последнее подключенное Bluetooth-устройство. «ON» (ВКЛ., по умолчанию), «OFF» (ВЫКЛ.)

Clock Setting

Отрегулируйте время на часах. **(c.82)**

Default

Коснитесь кнопки [Default], чтобы установить все настройки на исходные настройки по умолчанию.

5 Коснитесь кнопки [↩].

Audio

Sound Effect

Отображает экран эквалайзера. **(c.95)**

Beep

Активирует или деактивирует звук нажатия клавиш.

«ON» (ВКЛ., по умолчанию), «OFF» (ВЫКЛ.)

Loudness

Задаёт величину усиления низких и высоких тонов.

«ON» (ВКЛ.), «OFF» (ВЫКЛ., по умолчанию)

Subwoofer

Отображает экран эквалайзера сабвуфера. **(c.95)**

Display

Touch

Отрегулируйте положение касания сенсорной панели. См. «Регулировка сенсорной панели» **(c.82)**.

Display Mode

Выбрать режим экрана.

«16:9» (по умолчанию), «4:3 Pan Scan»

Radio

Отображает экран настроек радио. **(c.90)**

Приступая к работе

Настройки часов

■ Синхронизация времени на часах с FM RDS

Активируйте [RDS Clock Sync] (Синхронизация часов с RDS). См. «Настройка радио» (с.90).

■ Подводка часов вручную

📎 ПРИМЕЧАНИЕ

- Перед настройкой часов деактивируйте [RDS Clock Sync]. См. «Настройка радио» (с.90).

1 Нажмите кнопку <⏏MENU>.

2 Коснитесь кнопки [Setup].

3 Коснитесь кнопки [General].

4 Коснитесь кнопки [Clock Setting].

Появится экран часов.

5 Устанавливает формат времени.

- [12] (По умолчанию: только для продажи в Северной и Южной Америке)
- [24] (по умолчанию: только для продаже в Европе и странах СНГ)

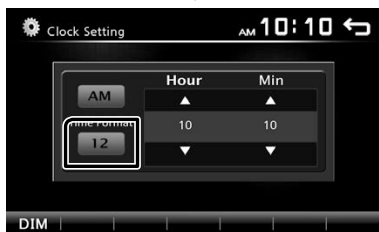

6 Установите время на часах с помощью кнопок [▲] или [▼].

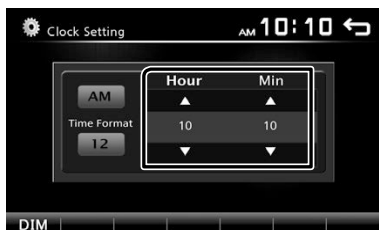

- Если Вы выбрали [12] в качестве формата времени, то перед установкой времени коснитесь кнопки [AM] или [PM].

7 Коснитесь кнопки [↵].

Регулировка сенсорной панели

1 Нажмите кнопку <⏏MENU>.

2 Коснитесь кнопки [Setup].

3 Коснитесь кнопки [Display].

4 Коснитесь кнопки [Touch].

5 Следуйте инструкции на экране и коснитесь центра каждого +.

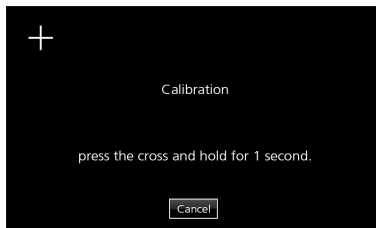

- Чтобы отменить регулировку сенсорной панели, коснитесь [Cancel].
- Если положение касания отклоняется от заданного, [OK] не отображается. Повторите настройку с начала.

6 Коснитесь [OK].

ОСНОВЫ

Функции кнопок передней панели

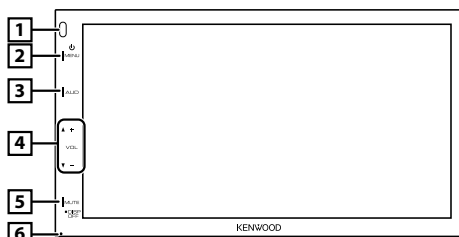

1 Датчик ПДУ

- Получает сигнал дистанционного управления.

2 **⏻** MENU

- Отображает ГЛАВНЫЙ экран. **(с.84)**
- Нажатие в течение 1 секунды выключает питание.
- При выключенном питании - включает его.

3 **AUD**

- Отображает экран эквалайзера.* **(с.95)**
- * Во время воспроизведения видеофайлов Вы можете установить только предустановленную кривую эквалайзера.
- * Экран эквалайзера не отображается во время воспроизведения файла изображения или на экране со списком или экране настройки и т.д.,

4 **+ , -** (громкость)

- Регулирует громкость. Уровень звука достигнет 20 при удержании кнопки [+].

5 **MUTE (ЗВУК)/ DISP OFF (дисплей выключен)**

- Выключение/восстановление громкости звука.
- При нажатии в течение 1 секунды экран выключается.
Чтобы включить выключенный экран, коснитесь дисплея.

6 **Сброс**

- Если устройство или подсоединенное устройство работает неверно, то устройство возвращается к заводским установкам при нажатии этой кнопки.

📌 ПРИМЕЧАНИЕ

- Если включена передача для движения задним ходом (R), питание нельзя включить или выключить.

■ Выключение питания

1 Нажмите и удерживайте кнопку **<⏻MENU>**.

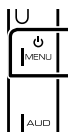

■ Регулировка громкости

1 Нажмите кнопку **<+>** или **<->**.

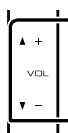

📌 ПРИМЕЧАНИЕ

- Уровень звука достигнет 20 при удержании кнопки [+].

■ Выключает звук

1 Нажмите кнопку **<MUTE>**.

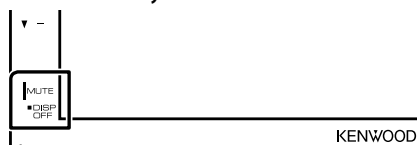

- Чтобы восстановить звук, коснитесь кнопки еще раз или отрегулируйте громкость.

■ Выключение экрана

1 Нажмите и удерживайте кнопку **<MUTE>**.

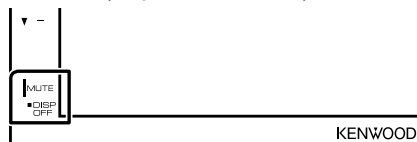

- Чтобы включить экран, коснитесь дисплея.

Общие операции

■ Включение питания.

1 Нажмите кнопку **<⏻MENU>**.

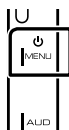

Описания экрана ГЛАВНЫЙ

1 Нажмите кнопку <MENU>.



Появится НАЧАЛЬНЫЙ экран.



1 Отображение часов
Коснитесь, чтобы отобразить экран часов.

2 Переключение на радиовещание. **(с.89)**

3 **[USB]**
Воспроизводит файлы с устройства USB. **(с.85)**

[iPod]
Воспроизводит с iPod/iPhone. **(с.87)**
• Когда iPod/iPhone подключен.

4 Переключается на внешнее устройство, подключенное к порту AV-IN. **(с.91)**

5 Отображает экран громкой связи. **(с.93)**
(только DMX110BT)

6 Воспроизводит аудио проигрыватель Bluetooth. **(с.94)** (только DMX110BT)

7 Отображает экран НАСТРОЙКИ. **(с.81)**

Описание экрана управления источником

Кроме того, Вы можете осуществлять операции по воспроизведению файлов источника на экране управления источником.



1 Отображение часов
Коснитесь, чтобы отобразить экран часов.

2 Имя источника

- 3
- появится, когда подключится смартфон с Bluetooth.*
 - появится, когда подключится аудио проигрыватель Bluetooth.*
 - появится, когда активна функция отключения звука. **(с.83)**
- * Только DMX110BT

4 **[DIM]**
Выберите режим регулятора света. Затемнять 1, затемнять 2, не затемнять

5 Возврат к предыдущему экрану.

Экран со списком

Имеются некоторые общие функциональные кнопки на экранах списков большинства источников.



1 Вы можете изменить страницу для отображения большего количества элементов нажатием []/[].

USB

Подготовка

Подключение устройства USB

- 1 Снимите колпачок с порта USB.
- 2 Подключите устройство USB при помощи кабеля USB.

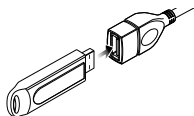

Устройство считывает устройство USB и начнется воспроизведение.

Чтобы отсоединить USB-устройство:

- 1 Нажмите кнопку <⏏MENU>.
- 2 Прикоснитесь к иконке любого источника, кроме [USB].
- 3 Отсоедините устройство USB.

Используемые устройства USB

Данное устройство может воспроизводить файлы MPEG1 / MPEG2 / MPEG4 / MP3 / WMA / AAC / JPEG / BMP, сохраненные на USB-накопителе. (с.102)

- Файловая система: FAT16 / FAT32
- Данное устройство может распознавать до 9 999 файлов и 320 папок (не более 9 999 файлов в папке).
- Максимальное количество символов:
 - Имя папки: 24 символов
 - Имя файла: 24 символов
 - Тег: 30 символов

ПРИМЕЧАНИЕ

- При подсоединении к данному устройству устройства USB, оно может заряжаться через кабель USB.
- Установите устройство USB в месте, где оно не влияет на безопасность управления автомобилем.
- Не подсоединяйте устройство USB через концентратор USB или картридер.
- Делайте резервные копии аудиофайлов, используемых с этим устройством. Файлы могут быть удалены в зависимости от условий эксплуатации устройства USB. Мы не компенсируем какой-либо ущерб, возникший из-за стертых данных.
- Устройство USB не поставляется в комплекте с данным устройством. Вам необходимо приобрести доступное в продаже устройство USB.
- Устанавливайте колпачок, если не используете порт USB.

Операции воспроизведения

Управление прослушиваемой музыкой на экране управления источником.



- 1 Отображается сводная воспроизводимого на данный момент файла.
- 2 ###:### : Время песни
Временная шкала воспроизведения :
Для подтверждения текущего места воспроизведения.
- 3 [▶|⏸] : Воспроизводит или приостанавливает.
[◀◀] [▶▶] : Выполняет поиск предыдущего/ следующего контента.
Коснитесь и удерживайте, чтобы промотать вперед или назад. Коснитесь [▶▶], чтобы возобновить нормальное воспроизведение.
[↺] : Выбирает режим повторного воспроизведения.
Не горит (по умолчанию): Повторно воспроизводит все файлы на устройстве USB.
[↺] : Выполняет повторное воспроизведение проигрываемого файла.
FO [↺] : Выполняет повторное воспроизведение всех файлов в текущей папке.
[⌘] : Выбирает режим воспроизведения в случайном порядке.
[⌘] : Воспроизводит все файлы в случайном порядке.
Не горит (по умолчанию): Обычное воспроизведение.
- 4 Выводит на экран информацию о текущем файле. Если отсутствует информация о тегах, отображается только имя файла.
- 5 Выполняет поиск файла. (с.86)
- 6 ▶, и т.д. : Статус воспроизведения
[↺] : Индикатор режима повторного воспроизведения
[⌘] : Индикатор режима случайного воспроизведения

■ Для воспроизведения видео

1 Если кнопки управления не отображаются на экране, прикоснитесь к дисплею.

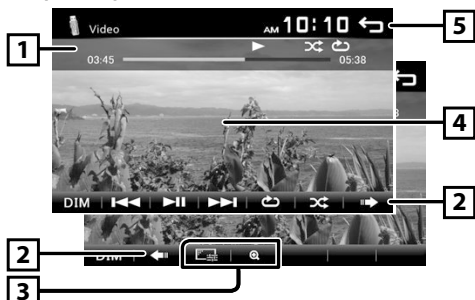

1 ▶, и т.д. : Статус воспроизведения
 ↺ : Индикатор режима повторного воспроизведения

⌘ : Индикатор режима случайного воспроизведения

##:##:## : Время песни

Временная шкала воспроизведения :
 Для подтверждения текущего места воспроизведения.

2 Для переключения кнопок управления.

3 [🔍] : качество изображения можно отрегулировать на экране видео.

[Brightness]: Регулирует яркость. (00 to 08)

[Contrast]: Регулирует контраст. (00 to 08)

[Tint]: Регулирует оттенок. (00 to 08)

[Color]: Регулирует цвет. (00 to 08)

[Reset]: Отменяет изменения.

[@]: Выбрать коэффициент масштабирования.
 «Off», «x2», «x3», «x4», «x5», «1/2», «1/3», «1/4»

[↶][↷][<][>]: Выполняет прокрутку экрана.

4 Кнопки управления исчезают при нажатии **4**, или когда не производится никакого действия в течение 10 секунд.

5 Отображает экран со списком файлов.* **(с.86)**

* Воспроизведение видеофайла останавливается.

■ Выбор дорожки в списке (поиск файла)

1 Коснитесь [☰].

2 Выберите, что Вы ищете: аудиофайлы [🎵], видеофайлы [🎬] или изображения [🖼️].

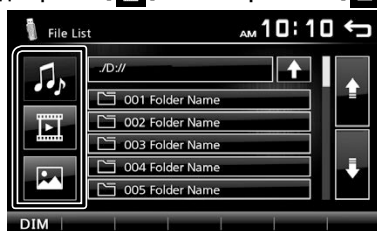

3 Коснитесь [↑], чтобы перейти на уровень выше.

4 Нажмите нужную папку.

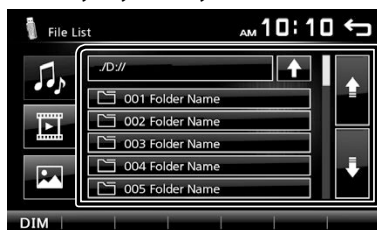

При касании папки отображается ее содержимое.

5 Коснитесь желаемого элемента в списке содержимого.

Начнется воспроизведение.

📌 ПРИМЕЧАНИЕ

- Когда типы файлов переключаются, настройка воспроизведения в случайном порядке/повтора отменяется.

iPod/ iPhone

Подготовка

■ Подключение iPod/iPhone.

- Для моделей с 8-контактным разъемом: Используйте аудио кабель USB для iPod/iPhone—KCA-iP103 (аксессуар).
- Для получения более подробной информации о подключении iPod/iPhone, см. стр. 101 .

1 Снимите колпачок с порта USB.

2 Подключите iPod/iPhone.

Устройство считывает устройство USB и начнется воспроизведение.

■ Чтобы отсоединить iPod/iPhone.

1 Нажмите кнопку <⏏MENU>.

2 Прикоснитесь к иконке любого источника, кроме [iPod].

3 Отсоедините iPod / iPhone.

■ Подключаемые iPod/iPhone

Следующие модели можно подключить к данному устройству.

Сделано для

- iPhone 7 Plus
- iPhone 7
- iPhone SE
- iPhone 6s Plus
- iPhone 6s
- iPhone 6 Plus
- iPhone 6
- iPhone 5s
- iPhone 5c
- iPhone 5
- iPod touch (6-е поколение)
- iPod touch (5-е поколение)

📎 ПРИМЕЧАНИЕ

- При старте воспроизведения после подключения iPod, музыка, которая воспроизводилась на iPod будет проиграна в первую очередь.
- Устанавливайте колпачок, если не используете порт USB.

Операции воспроизведения

■ Управление прослушиваемой музыкой на экране управления источником.



1 Обложка (отображается, если дорожка содержит обложку)

2 #### : Время песни

Временная шкала воспроизведения :
Для подтверждения текущего места воспроизведения.

3 [▶||] : воспроизводит или приостанавливает.

[◀◀] [▶▶] : Выполняет поиск предыдущего/ следующего контента.
Коснитесь и удерживайте, чтобы промотать вперед или назад.

[↺] : Выбирает режим повторного воспроизведения.

Не горит: повтор выключен

↺ : Функционирует так же, как и «Повторить все».

↺1 : Функционирует так же, как и «Повторно воспроизвести один элемент».

[⌘] : Выбирает режим воспроизведения в случайном порядке.

⌘ : Функционирует так же, как и «Перемешать композиции».

Не горит: Воспроизведение в случайном порядке выключено

4 Выводит на экран информацию о текущем файле.

5 Выполняет поиск контента. **(с.88)**

6 ▶, и т.д. : Статус воспроизведения

↺ : Индикатор режима повторного воспроизведения

⌘ : Индикатор режима случайного воспроизведения

Выбор контента в списке

1 Коснитесь [☰].

2 Коснитесь желаемого элемента.

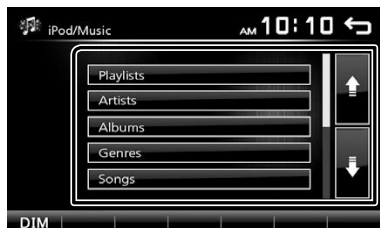

При касании категории отображается ее содержимое.

3 Коснитесь желаемого элемента в списке содержимого.

Начнется воспроизведение.

- Коснитесь [↩], чтобы перейти на уровень выше.

ПРИМЕЧАНИЕ

- Когда коснетесь [↩] на верхнем иерархическом уровне, появится экран управления источником.

Радио

Основные операции радио

1 Нажмите кнопку <MENU>.

2 Коснитесь кнопки [Radio].

Экран управления источником



1 Отображает информацию о текущей станции: Название, Частота, Жанр PTY, Индикаторы [<<] [>>]: Коснитесь для перехода на следующую частоту вручную.

2 Вызывает сохраненную в памяти станцию. При касании в течении 2 секунд сохраняет текущую принимающую станцию в памяти.

3 [<<<] [>>>]: Настраивает станцию с хорошим приемом автоматически. *1

[TA]: Задан режим информации о движении. *2*3 (с.89)

[PTY]: Выберите тип доступной программы. *2*3 (с.89)

*1 Если для параметра «AF» установлено значение «ON» на экране тюнера, принимаются только станции RDS. (с.90)

*2 Только FM

*3 Только для продажи в Европе и странах СНГ

4 [Q]: Выполняет автоматическую предустановку станций. (с.89)

5 [FM]: Переключает диапазон FM. «FM1», «FM2», «FM3»

[AM]: Переключает диапазон AM. «AM1», «AM2»

• Если для параметра «AF» установлено значение «ON» на экране тюнера, в памяти сохраняются только станции RDS. (с.90)

Ручная память

Можно сохранить станцию, которая принимается в настоящий момент.

1 Настройтесь на станцию, которую вы хотите предустановить.

2 Коснитесь и удерживайте [#] (#:1-6), куда Вы хотите сохранить станцию.

Вызов предустановленной станции

1 Коснитесь [#] (#:1-6).

ПРИМЕЧАНИЕ

• В качестве предустановленных станций регистрируются только частоты. Информация об RDS-станциях не регистрируется.

Возможности FM RDS

(только для продажи в Европе и странах СНГ)

Поиск по типу программы

1 Коснитесь [PTY].

2 Выберите тип программы из списка.

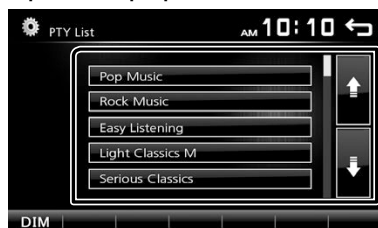

Запустится поиск PTY.

Информация о движении

1 Коснитесь [TA].

Переключится на информацию о движении автоматически, когда запустится бюллетень с дорожной информацией. (Загорается индикатор TA.)

«ON» (ВКЛ.), «OFF» (Выкл., по умолчанию)

• Если для параметра «AF» установлено значение «ON» на экране тюнера, выполняется переключение на станцию RDS. (с.90)

Когда запустится бюллетень с дорожной информацией

Автоматически появится экран информации о движении.

Предустановка станций

Автозапоминание

Можно предустановить 18 станций в FM-диапазоне и 12 станций в AM-диапазоне.

1 Коснитесь [FM] или [AM], чтобы выбрать диапазон.

2 Коснитесь кнопки [Q].

Местные станции с самыми сильными сигналами обнаруживаются и сохраняются автоматически.

Радио

Настройка радио

■ Меню функционала

1 Нажмите кнопку <MENU>.

2 Коснитесь кнопки [Setup].



3 Коснитесь кнопки [Radio].

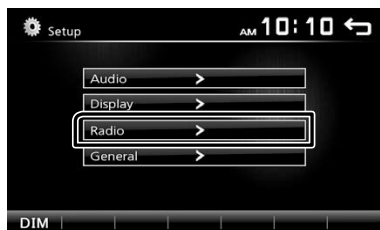

4 Установите каждый элемент следующим образом.



Area *1

North America (по умолчанию): Для Северной/Центральной/Южной Америки шаг частот AM/FM составляет 10 кГц/200 кГц.

South America: Для некоторых стран Южной Америки шаг частот AM/FM составляет 10 кГц/50 кГц.

Europe: Для Европы шаг частот AM/FM составляет 9 kHz/50 kHz.

Stereo

Определяет, будут ли стереопередачи приниматься в стереорежиме или монофоническом режиме (загорается индикатор **MONO**).

«ON» (ВКЛ., по умолчанию), «OFF» (ВЫКЛ.)

Local

Подключается только к станциям с достаточно сильным сигналом. (Загорается индикатор **LOC**)
«ON» (ВКЛ), «OFF» (ВЫКЛ., по умолчанию)

RDS Clock Sync

Синхронизирует время станции системы данных радио и время на часах данного устройства.
«ON» (ВКЛ., по умолчанию), «OFF» (ВЫКЛ.)

AF *2

Когда прием станции плохой, автоматически переключается на станцию, которая вещает ту же программу по той же сети системы данных радио.
«ON» (ВКЛ., по умолчанию), «OFF» (ВЫКЛ.)

*1 Только для продажи в Северной и Южной Америке

*2 Только для продажи в Европе и странах СНГ

5 Коснитесь кнопки [↩].

Внешние устройства

Использование внешних аудио/ видео проигрывателей

■ Запуск воспроизведения

- 1 Подключите внешнее устройство к входному разъему AV-IN. (с.100)
- 2 Нажмите кнопку <MENU>.
- 3 Коснитесь [AV-IN].
- 4 Включите подключенное устройство и начните воспроизведение источника.

■ Для воспроизведения видео

- 1 Если кнопки управления не отображаются на экране, прикоснитесь к дисплею.



Кнопки управления исчезают при нажатии **1**, или когда не производится никакого действия в течение 5 секунд.

📎 ПРИМЕЧАНИЕ

- Когда изображение с камеры заднего вида отображается на экране AV-IN, изображение, выводимое с разъема визуального вывода, исчезает.

Камера заднего вида

Для использования камеры заднего вида требуется соединение выводов REVERSE. Для подключения камеры заднего вида. (с.100)

■ Показ изображения с камеры заднего вида

Экран заднего вида отображается при переключении передачи в положение заднего хода (R).



- Чтобы стереть предупреждающее сообщение, коснитесь экрана.

Смартфон с Bluetooth (DMX110BT)

О смартфоне с Bluetooth и аудио проигрывателе Bluetooth

Данное устройство соответствует следующим техническим характеристикам Bluetooth:

Версия

Bluetooth версии 2.1 + EDR

Профиль

Смартфон/ Мобильный телефон:

HFP (V1.6) (профиль Hands Free)

PBAP (V1.1.1) (Профиль доступа к телефонной книге)

Аудио проигрыватель:

A2DP (V1.2) (Расширенный профиль аудио распределения)

AVRCP (V1.3) (профиль дистанционного управления аудио/видео)

Звуковой кодек

SBC

О мобильных телефонах, совместимых с профилем доступа к телефонной книге (PBAP)

Если Ваш мобильный телефон поддерживает PBAP, возможно отображение следующих элементов на экране сенсорной панели при подключенном мобильном телефоне.

- Телефонная книга (до 1 000 записей)
- Исходящие, входящие и пропущенные вызовы (до 20 записей для всех)

Зарегистрируйте Ваш мобильный телефон в устройстве

Можно использовать смартфон с Bluetooth при сопряжении с данным устройством.

Можно зарегистрировать до 5 Bluetooth-устройств.

- Вы можете выполнить сопряжение устройств, используя SSP (Функция простого и безопасного парного соединения), которая требует лишь подтверждения.
- Возможно подключение только одного устройства за раз.
- Перед началом регистрации нового Bluetooth-устройства, отключите уже подключенное Bluetooth-устройство.
- Новое устройство не может быть зарегистрировано, если уже зарегистрировано 5 Bluetooth-устройств. Удалите ненужную регистрацию. **(с.94)**

1 Включите функцию Bluetooth на Вашем смартфоне/мобильном телефоне.

2 Выполните поиск устройства («DMX110BT») с Вашего смартфона/мобильного телефона.

Если требуется PIN-код, введите PIN-код («0000»).

- 📱 появится, когда подключится смартфон с Bluetooth.
- 🎵 появится, когда подключится аудио проигрыватель Bluetooth.

Отключение устройства.

- Выключите функцию Bluetooth на Вашем смартфоне/мобильном телефоне.
- Выключите зажигание.

Принять телефонный вызов

1 Коснитесь [📞].

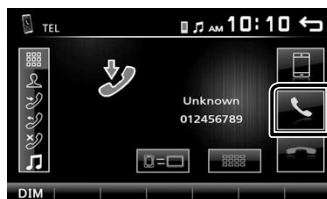

- [📞]: Отклонить входящий вызов.

Операции во время звонка



[📞] Завершение вызова

Вы можете отправлять звуки путем нажатия нужных кнопок на экране.

- Коснитесь кнопки [📞], чтобы закрыть окно.

[📞] переключает вывод голоса между сотовым телефоном и динамиком.

- **Настройте громкость ресивера**
Нажмите кнопку <+> или <->.

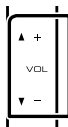

Смартфон с Bluetooth (DMX110BT)

Сделать звонок

- 1 Нажмите кнопку <MENU>.
- 2 Коснитесь [TEL].
- 3 См. нижеприведенную таблицу относительно каждого способа управления.



- [] : Отключает смартфон с Bluetooth.
- [] : Закрывает экран для передачи тональных сигналов во время разговора.
- [] : Отображает экран для удаления ранее зарегистрированных устройств Bluetooth. (с.94)

Выполните вызов путем ввода номера телефона

- 1 Коснитесь [].
 - 2 Введите номер телефона при помощи цифровых клавиш.
 - 3 Коснитесь [].
Сделайте вызов
- Коснитесь [], чтобы удалить последнюю запись.

Вызов с использованием записей вызова

- 1 Коснитесь [] (входящие вызовы), [] (исходящие вызовы), [] (пропущенные вызовы).
- 2 Выберите номер телефона из списка.



Сделайте вызов

Вызов с использованием телефонной книги

- 1 Коснитесь [].
- 2 Выберите название из списка.



Сделайте вызов

- [] : обновляет телефонную книгу. Коснитесь этой кнопки после внесения изменений в телефонную книгу своего сотового телефона.

Вызов по голосу

Голосовой вызов можно выполнить при помощи функции распознавания голоса смартфона с Bluetooth.

- 1 Коснитесь [].
- 2 Коснитесь [].
- 3 Произнесите имя, зарегистрированное на смартфоне с Bluetooth.

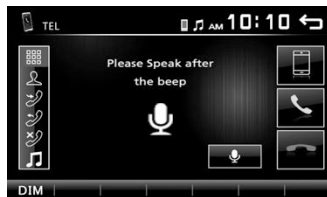

- Коснитесь [], чтобы отменить голосовой набор.

Воспроизведение с аудио устройства Bluetooth

- 1 Нажмите кнопку <MENU>.
- 2 Коснитесь [BT Audio].

Экран управления источником



- 1 Отображается сводная воспроизводимого на данный момент файла.
- 2 **[▶|⏸]**: Воспроизводит или приостанавливает.
[◀◀] [▶▶]: Выполняет поиск предыдущего/следующего контента.
- 3 Выводит на экран информацию о текущем файле. Если отсутствует информация о тегах, отображается только имя файлы и папки.
- 4 **▶, и т.д.**: Статус воспроизведения
↺: Индикатор режима повторного воспроизведения *
🎲: Индикатор режима воспроизведения в случайном порядке *
* Отображаются настройки аудиоустройства Bluetooth.

ПРИМЕЧАНИЕ

- Операции и индикация на экране могут отличаться в зависимости от их доступности на подключенном устройстве.

Удаление зарегистрированного Bluetooth-устройства

- 1 Нажмите кнопку <MENU>.
- 2 Коснитесь [TEL].
- 3 Коснитесь [📱].
- 4 Коснитесь имени устройства.

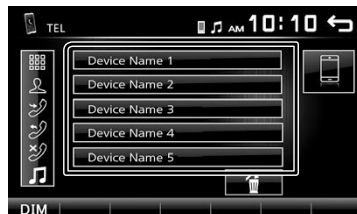

- 5 Коснитесь [🗑️].

Управление аудио

Управление общим звуком

- 1 Нажмите кнопку <⏏MENU>.
- 2 Коснитесь кнопки [Setup].
- 3 Коснитесь кнопки [Audio].
- 4 Нажмите [Sound Effect].
- 5 Коснитесь [].
- 6 Установите каждый элемент следующим образом.

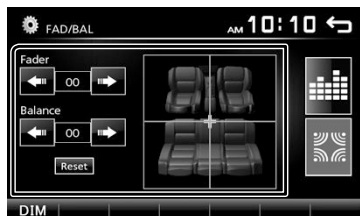

Fader Отрегулируйте баланс звука спереди и сзади.

[<] [>]

От 12 (спереди) до -12 (сзади)

Balance Отрегулируйте баланс звука справа и слева.

[<] [>]

От 12 (справа) до -12 (слева)

[Reset] Чтобы отменить изменения.

Loud

- 1 Нажмите кнопку <⏏MENU>.
- 2 Коснитесь кнопки [Setup].
- 3 Коснитесь кнопки [Audio].
- 4 Коснитесь кнопки [Loudness].
Задаёт величину усиления низких и высоких тонов.
«ON» (Вкл.), «OFF» (Выкл., по умолчанию)

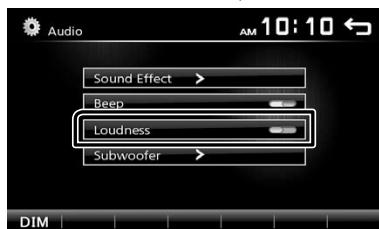

Управление эквалайзером

- 1 Нажмите кнопку <⏏MENU>.
- 2 Коснитесь кнопки [Setup].
- 3 Коснитесь кнопки [Audio].
- 4 Нажмите [Sound Effect].
- 5 Установите каждый элемент следующим образом.

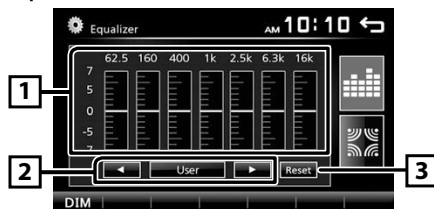

1 Вы можете выбрать шкалу частот и отрегулировать их уровень. (от -7 до +7)
• Настройки сохраняются, и активируется «User» (Пользовательский).

2 Чтобы вызвать предустановленный звуковой рисунок эквалайзера.

3 Предварительная настройка «User» и текущая кривая эквалайзера возвращаются к плоскому виду.

Настройки СНЧ-динамика

- 1 Нажмите кнопку <⏏MENU>.
- 2 Коснитесь кнопки [Setup].
- 3 Коснитесь кнопки [Audio].
- 4 Коснитесь кнопки [Subwoofer].
- 5 Установите каждый элемент следующим образом.



Frequency [80Hz], [120Hz], [160Hz], [OFF]
Регулировка фильтра низких частот. / [OFF]: выключает выход сабвуфера. (По умолчанию выключено)

Volume [-], [+]
Регулирует уровень сабвуфера. От 0 до 12 (по умолчанию 6)

Пульт дистанционного управления

Данным устройством можно управлять с помощью пульта дистанционного управления KNA-RCDV331 (факультативное дополнительное оборудование).

⚠ ОСТОРОЖНО!

- Положите пульт дистанционного управления в место, где он не будет сдвинут по время торможения или выполнения других действий. Может возникнуть опасная ситуация, если пульт дистанционного управления упадет и застрянет под педалями во время вождения.
- Не оставляйте батарейку вблизи огня или под прямыми лучами солнечного света. Это может привести к взрыву или генерированию чрезмерного тепла.
- Не заряжайте, не замыкайте накоротко, не разбирайте, не нагревайте и не кладите ее в огонь. Такие действия могут привести к утечке жидкости из батареи. Если пролитая жидкость попадет в глаза или на одежду, немедленно промойте водой и обратитесь к врачу.
- Храните батарею в недоступном для детей месте. В случае маловероятного события, когда ребенок проглотит батарею, немедленно обратитесь к врачу.

■ Установка батарей

Если пульт дистанционного управления работает только на коротких расстояниях или совсем не работает, возможно, батареи разрядились. В подобных случаях заменяйте обе батареи новыми.

1 Устанавливайте батареи размера «AAA»/«R03» с правильной ориентацией полюсов ⊕ и ⊖, следуя иллюстрации внутри корпуса.

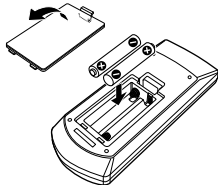

■ Переключатель рабочего режима

Установите его переключатель рабочего режима на «DVD».

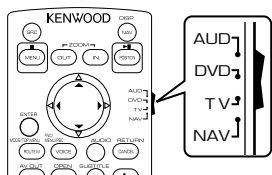

Функции кнопок пульта дистанционного управления

- Направляйте пульт дистанционного управления непосредственно на дистанционный датчик на передней панели.
- НЕ ПОДВЕРГАЙТЕ дистанционный датчик воздействию яркого света (прямые солнечные лучи или искусственное освещение).

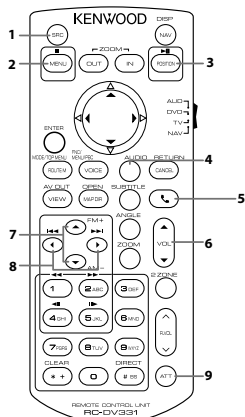

1 SRC	Переключение на источник для воспроизведения.
2 ■	Остановите воспроизведение.
3 ► 	Воспроизводит или приостанавливает.
4 AUDIO	Отображает экран эквалайзера. (с.95)
5 ☎	При поступлении звонка, отвечает на него.
6 VOL ▲ ▼	Регулирует громкость.
7 FM+ AM-	Выбирает папку для воспроизведения. Во время работы тюнера в качестве источника, выберите диапазон FM/AM для приема.
8 ◀▶	Выбирает дорожку или файл для воспроизведения. При вводе звука от тюнера переключает на радиовещательные станции, принимаемые устройством.
9 ATT	Выключение/восстановление громкости звука
- Прочее	Не используется.

Установка

Перед установкой

Перед установкой данного устройства имейте в виду следующие меры предосторожности.

▲ ПРЕДУПРЕЖДЕНИЯ

- Если вы подключаете провод зажигания (красный) и провод аккумулятора (желтый) к шасси автомобиля (масса), это может вызвать короткое замыкание и последующее возгорание. Всегда подключайте эти провода к источнику питания через блок плавких предохранителей.
- Не удаляйте предохранитель из провода зажигания (красный) и провода батареи (желтый). Источник питания должен быть подсоединен к этим проводам через предохранитель.

▲ ОСТОРОЖНО

- Это устройство нужно установить в консоль автомобиля. Не прикасайтесь к металлическим деталям устройства во время и в течение некоторого времени после использования устройства. Металлические детали, таких как радиатор охлаждения и кожу, сильно нагреваются.

🔧 ПРИМЕЧАНИЕ







- Установка и подключение данного изделия требует умений и опыта. Из соображений безопасности предоставьте установку и подключение специалистам.
- Убедитесь в том, что устройство заземлено на отрицательный полюс источника питания 12 В постоянного тока.
- Не устанавливайте устройство в местах, подверженных воздействию прямых солнечных лучей, а также в местах с повышенной температурой или влажностью. Также избегайте сильно запыленных мест и возможного попадания воды.
- Не используйте собственные винты. Применяйте только винты из комплекта поставки. Применение других винтов может привести к повреждению устройства.
- Если питание не включится, (появится надпись «Есть неполадки в проводке динамика. Пожалуйста проверьте соединение»), значит провод динамика может быть замкнут или касаться шасси автомобиля, и включилась функция защиты. Поэтому провод динамика следует проверить.
- Если зажигание вашего автомобиля не имеет положения АСС, подключите провода зажигания к источнику питания, который можно включать и выключать с помощью ключа зажигания. Если присоединить провод зажигания к источнику питания с постоянной подачей напряжением, например к проводам батареи, батарея может быть разряжена.

- Если консоль имеет крышку, обязательно установите устройство так, чтобы передняя панель не ударялась о крышку при закрытии/открытии.
- Если сгорел предохранитель, прежде всего убедитесь в отсутствии короткого замыкания проводов, а затем установите новый предохранитель с такими же характеристиками.
- Изолируйте неприсоединенные провода виниловой изоляцией или подобным материалом. Во избежание короткого замыкания не снимайте колпачки с концов свободных проводов или выводов.
- Закрепите провода с помощью кабельных зажимов и оберните виниловой лентой провода, входящие в контакт с металлическими деталями, чтобы защитить провода и предотвратить короткое замыкание.
- Правильно подключите кабели акустической системы к соответствующим выводам. Если провода ⊖ используются совместно или заземлены на любую металлическую часть автомобиля, устройство может быть повреждено или не работать.
- Если к системе подключаются только два динамика, подключите разъемы либо к обоим передним выходным клеммам, либо к обоим задним выходным клеммам (не смешивайте передние и задние клеммы). Например, если разъем ⊕ левого динамика присоединен к передней выходной клемме, не присоединяйте разъем ⊖ к задней выходной клемме.
- После установки устройства убедитесь, что стоп-сигналы, указатели поворота, стеклоочистители и т.д. автомобиля работают нормально.
- Установите устройство таким образом, чтобы угол его наклона не превышал 30°.
- При установке устройства в автомобиль не нажимайте сильно на поверхность панели. Это может привести к возникновению царапин, повреждений или выходу устройства из строя.
- Прием может снизиться, если рядом с антенной Bluetooth имеются металлические объекты.

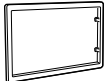
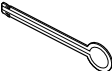

Установка

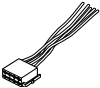
■ Поставляемые дополнительные принадлежности для установки

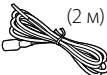
①		x1	②		x2
③		x1	④ ^[2] (3 м)		x1
⑤ ^[1]		x1	⑥ ^[1]		x1
⑦ ^[1]		(M5 × 6 mm) x4	⑧ ^[1]		(M5 × 7 mm) x4
⑨		(2 м) x1			

^[1] Только для продажи в Северной и Южной Америке

^[2] Только DMX110BT

■ Процедура установки

- 1) Во избежание короткого замыкания выньте ключ зажигания и отсоедините клемму \ominus батареи.
- 2) Обеспечьте правильные соединения проводов входа и выхода для каждого устройства.
- 3) Подсоедините провод к жгуту проводов.
- 4) Разъем В на жгуте проводов подключите к разъему динамика Вашего автомобиля.
- 5) Разъем А на жгуте проводов подключите к внешнему разъему питания Вашего автомобиля.
- 6) Присоедините разъем жгута проводов к устройству.
- 7) Установите устройство в автомобиль.
- 8) Переподключите \ominus контакт батареи.
- 9) Нажмите кнопку сброса.

Установка устройства

■ Неяпонские автомобили

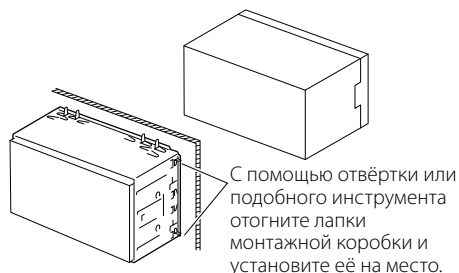

🔧 ПРИМЕЧАНИЕ

- Убедитесь в том, что устройство надёжно установлено на место. Если устройство закреплено ненадежно, в его работе могут возникать сбои (например, прерывание звучания).

■ Японские автомобили (только для продажи в Северной Америке, Южной Америке)

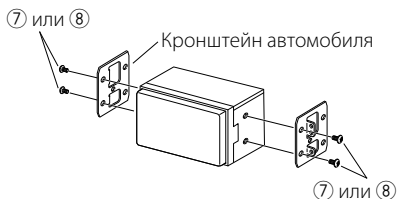

■ Отделочная панель

- 1) Подсоедините принадлежность ① к устройству.

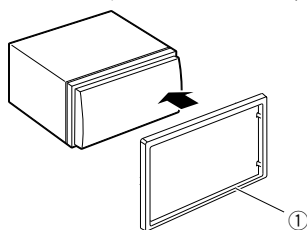

Установка

■ Блок микрофона (DMX110BT)

- 1) Проверьте положение установки микрофона (принадлежность ④).
- 2) Очистите поверхность установки.
- 3) Удалите разделитель микрофона (принадлежность ④) и прикрепите микрофон в место, указанное ниже.
- 4) Подключите кабель микрофона к устройству, закрепленному в нескольких положениях при помощи ленты или другим образом.
- 5) Отрегулируйте направление микрофона (принадлежность ④) к водителю.

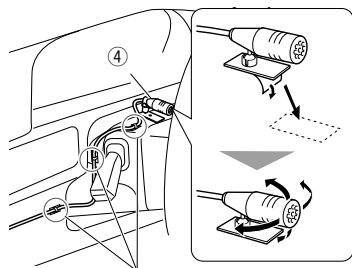

Зафиксируйте кабель доступной лентой.

📎 ПРИМЕЧАНИЕ

- При необходимости поменяйте зажимы местами.

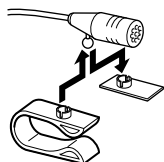

■ Снятие отделочной панели

- 1) Специальным ключом (принадлежность ③) извлеките 4 вкладыша (два в верхней части и два – в нижней).

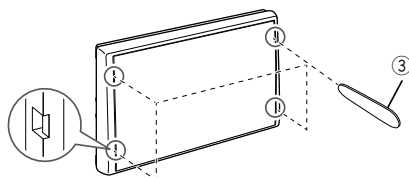

- 2) Потяните отделочную панель на себя.

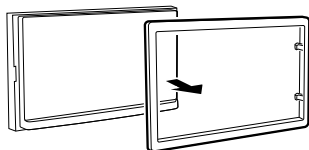

■ Удаление устройства

- 1) Снимите отделочную панель, ссылаясь на шаг 1 в "Removing the trim plate" (Снятии отделочной панели).
- 2) Вставьте ключ-съемник (принадлежность ②) в слот, как показано на рисунке. (Выступ на кончике ключа-съемника должен быть обращен в сторону устройства.)

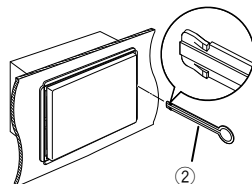

- 3) Когда ключ-съемник вставлен надлежащим образом, вставьте другой ключ-съемник в слот.

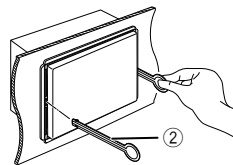

- 4) Выньте устройство наполовину.

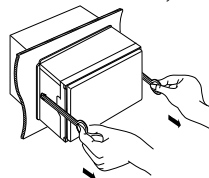

📎 ПРИМЕЧАНИЕ

- Будьте осторожны, чтобы не пораниться захватами ключа-съемника.
- 5) Руками извлеките устройство полностью, соблюдая осторожность, чтобы не уронить его.

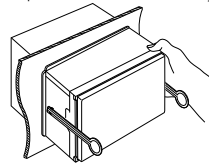

Установка

Подсоединение проводов к клеммам

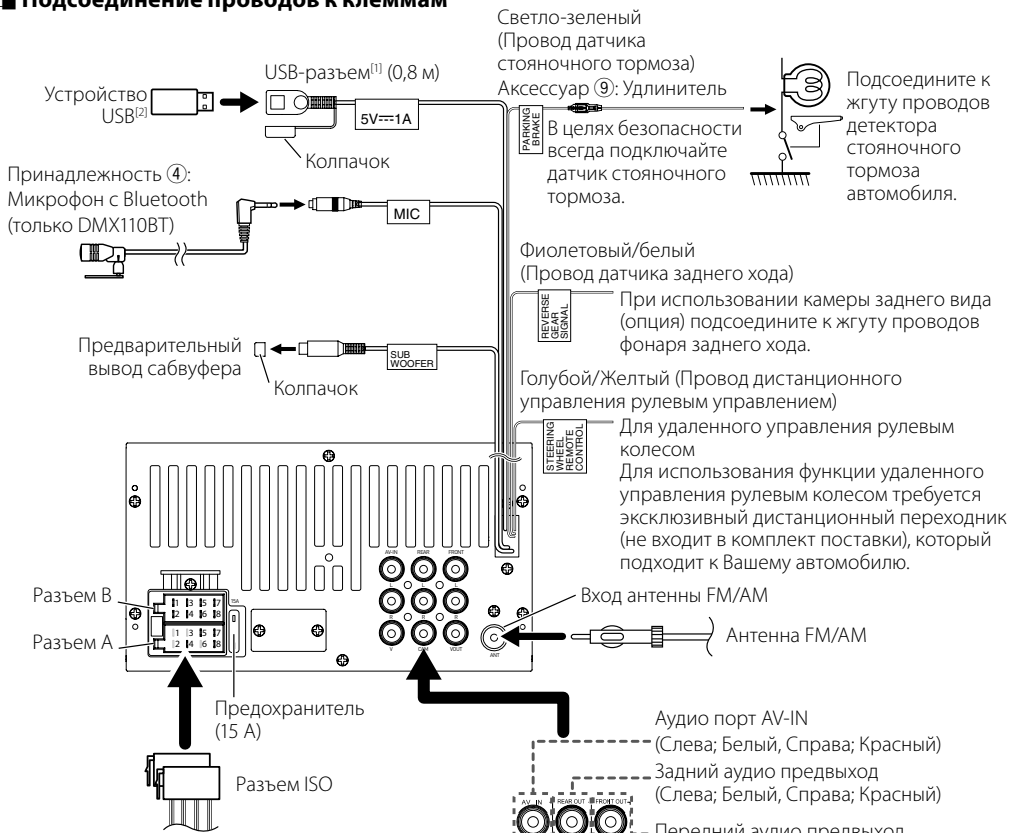

Руководство к функциям разъема жгута проводов

Pin	Цвет и функционал	
A-4	Желтый	Аккумулятор
A-5	Синий/Белый ^[3]	Управление питанием
A-7	Красный	Зажигание (ACC)
A-8	Черный	Подключение заземления
B-1/ B-2	Пурпурный (+) / Пурпурный/Черный (-)	Задний правый
B-3/ B-4	Серый (+) / Серый/Черный (-)	Передний правый
B-5/ B-6	Белый (+) / Белый/Черный (-)	Передний левый
B-7/ B-8	Зеленый (+) / Зеленый/Черный (-)	Задний левый

• Номинальное сопротивление звуковой катушки: 4-8 Ω

⚠ ОСТОРОЖНО!

Перед подключением имеющихся в продаже разъемов ISO к устройству, проверьте следующее условие:

^[1] Максимальный ток источника питания USB:

DC 5 V --- 1 A

^[2] Продается отдельно

^[3] Макс. 300 мА, 12 В

- Убедитесь, что назначение контактов разъема соответствует устройству KENWOOD.
- Уделите особое внимание проводу питания.
- В случае если провод аккумулятора и провод зажигания не соответствуют назначению, тогда поменяйте их соответственно назначению.
- В случае если в автомобиле нет провода зажигания, используйте имеющийся в продаже переходник.

Установка

- Только для продажи в Северной и Южной Америке

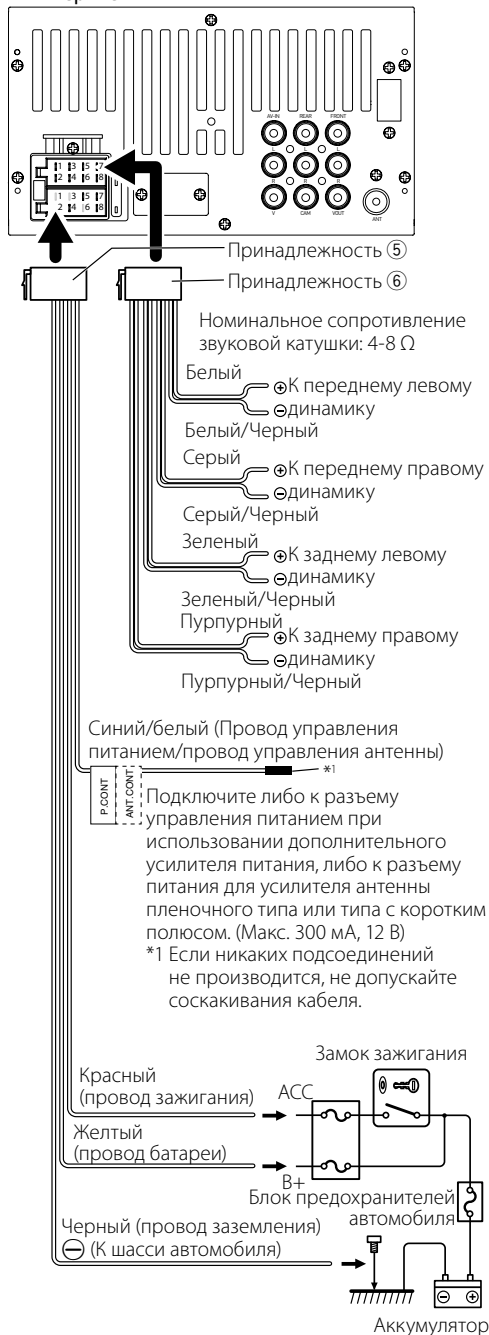

Подключение iPod/iPhone

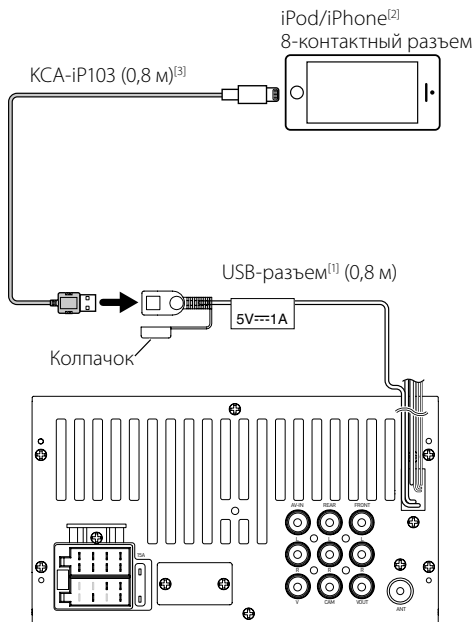

[1] Максимальный ток источника питания iPod/iPhone: Пост.т. 5 В --- 1 А

[2] Продается отдельно

[3] Дополнительная принадлежность

Информация об устройстве

Более подробная информация

■ **Аудиофайлы, доступные для воспроизведения**

Аудиоформат	Скорость передачи данных в битах	Частота дискретизации
MP3 (.mp3)	16–320 кбит/с, VBR	16–48 кГц
WMA (.wma)	16–320 кбит/с	16–48 кГц
AAC-LC (.m4a)	16–320 кбит/с	16–48 кГц

- Данное устройство может отображать теги ID3 версии 1.0/1.1/2.2/2.3/2.4 (для MP3).
- Максимальное количество символов:
 - Тег: 30 символов

✎ ПРИМЕЧАНИЕ

- WMA и AAC, которые имеют DRM (Технические средства защиты авторских прав), воспроизвести невозможно.
- Хотя аудиофайлы, которые удовлетворяют стандартам, перечисленным ниже, воспроизведение может быть невозможно в зависимости от типа и состояния носителя или устройства.

■ **Допустимые видеофайлы**

Видеоформат	Видеокодек	Аудиокодек
MPEG-1 (.mpg, .mpeg)	MPEG-1	MPEG Audio Layer 2
MPEG-2 (.mpg, .mpeg)	MPEG-2	MPEG Audio Layer 2
MPEG-4 (.mp4, .avi)	MPEG-4	MP3, AAC-LC (2-кан.)

■ **Допустимые файлы изображений**

- JPEG (.jpg)
 - Разрешение от 32 x 32 до 8 192 x 7 680
 - На отображение файла может потребоваться некоторое время.
 - Воспроизведение прогрессивных файлов JPEG или файлов JPEG, сжимаемых без потерь, невозможно.
- BMP (.bmp)
 - Разрешение от 32 x 32 до 8 192 x 7 680
 - На отображение файла может потребоваться некоторое время.

Поиск неисправностей

То, что кажется неисправностью, на самом деле не всегда является таковой. Перед обращением в сервисный центр проверьте следующее.

- Подробные об операциях с внешними устройствами см. инструкции, поставляемые с адаптерами для подключения (а также инструкции, поставляемые с внешними устройствами).

■ **Общие**

Нет звука из динамиков.

- Отрегулируйте звук до оптимального уровня.
- Проверьте кабели и соединения.

Устройство не работает.

- Перезагрузите устройство. **(с.80)**

Пульт дистанционного управления не работает.

- Замените батарею.

■ **USB**

Во время воспроизведения звук иногда прерывается.

- Дорожки скопированы на устройство USB ненадлежащим образом. Скопируйте дорожки еще раз и повторите попытку.

■ **iPod/ iPhone**

Нет звука из динамиков.

- Отключите, затем снова подключите iPod/iPhone.
- Выберите другой источник, затем снова «iPod».

iPod/iPhone не включается или не работает.

- Проверьте кабель и подключение.
- Обновите версию прошивки iPod/iPhone.
- Зарядите аккумулятор iPod/iPhone.
- Перезагрузите iPod/iPhone.

Искажение звука.

- Отключите эквалайзер в устройстве или iPod/iPhone.

Генерируется много шумов.

- Выключите (снимите флажок) функцию «VoiceOver» (Закадровый голос) на iPod/iPhone. Подробнее см. <<http://www.apple.com>>.

■ **Радио**

Автоматическая предустановка не работает.

- Сохраняйте радиостанции вручную. **(с.89)**

Во время прослушивания радио слышны статические шумы.

- Плотно подключите антенну.

Информация об устройстве

■ AV-IN

Нет изображений на экране.

- Включите видеоустройство, если оно выключено.
- Правильно подключите устройство видео.

■ Bluetooth

Плохое качество звучание телефона.

- Сократите расстояние между устройством и мобильным телефоном с Bluetooth.
- Переместите автомобиль туда, где прием сигнала лучше.

Звук прерывается или воспроизводится кусками во время использования аудио проигрывателя Bluetooth.

- Сократите расстояние между устройством и аудио проигрывателем Bluetooth.
- Выключите, а затем снова включите устройство. (Пока звучание не возобновилось) подключите проигрыватель снова.

Невозможно управлять подключенным аудио проигрывателем.

- Проверьте поддерживает ли подключенный аудио проигрыватель функцию AVRCP (Профиль дистанционного управления аудио/видео)

Устройство Bluetooth не обнаруживает устройство.

- Выполните повторный поиск с устройства Bluetooth.

Устройство не сопрягается с устройством Bluetooth.

- Выключите, а затем снова включите устройство Bluetooth.
- Отключите подключенное Bluetooth-устройство, а затем зарегистрируйте новое устройство. (с.92)

■ Пульт дистанционного управления

KNA-RCDV331 (факультативное дополнительное оборудование) не может управлять устройством.

- Установите его переключатель рабочего режима на «DVD».

Авторские права

- Словесный знак и логотип Bluetooth принадлежат компании Bluetooth SIG, Inc., и любое использование таких товарных знаков компанией JVC KENWOOD Corporation осуществляется по лицензии. Прочие товарные знаки и торговые марки являются собственностью соответствующих владельцев.
- “Made for iPod” and “Made for iPhone” mean that an electronic accessory has been designed to connect specifically to iPod, or iPhone, respectively, and has been certified by the developer to meet Apple performance standards. Apple is not responsible for the operation of this device or its compliance with safety and regulatory standards. Please note that the use of this accessory with iPod, or iPhone may affect wireless performance.
- iPhone, iPod, iPod classic, iPod nano, and iPod touch are trademarks of Apple Inc., registered in the U.S. and other countries. Lightning is a trademark of Apple Inc.
- The “AAC” logo is a trademark of Dolby Laboratories.
- Microsoft and Windows Media are either registered trademarks or trademarks of Microsoft Corporation in the United States and/or other countries.
- THIS PRODUCT IS LICENSED UNDER THE MPEG-4 VISUAL PATENT PORTFOLIO LICENSE FOR THE PERSONAL AND NON-COMMERCIAL USE OF A CONSUMER FOR (i) ENCODING VIDEO IN COMPLIANCE WITH THE MPEG-4 VISUAL STANDARD (“MPEG-4 VIDEO”) AND/OR (ii) DECODING MPEG-4 VIDEO THAT WAS ENCODED BY A CONSUMER ENGAGED IN A PERSONAL AND NON-COMMERCIAL ACTIVITY AND/OR WAS OBTAINED FROM A VIDEO PROVIDER LICENSED BY MPEG LA TO PROVIDE MPEG-4 VIDEO. NO LICENSE IS GRANTED OR SHALL BE IMPLIED FOR ANY OTHER USE. ADDITIONAL INFORMATION INCLUDING THAT RELATING TO PROMOTIONAL, INTERNAL AND COMMERCIAL USES AND LICENSING MAY BE OBTAINED FROM MPEG LA, LLC. SEE [HTTP://WWW.MPEGLA.COM](http://WWW.MPEGLA.COM).

Информация об устройстве

Технические характеристики

■ Монитор

Размер изображения

- : 6,75 дюйма (по диагонали)
- : 151,8 мм (Ш) x 79,7 мм (В)

Система дисплея

- : Прозрачная панель TN LCD

Система управления

- : Активная матрица TFT

Число пикселей

- : 1 152 000 (800Г x 480В x RGB)

Эффективные пиксели

- : 99,99 %

Расположение пикселей

- : Расположение полосами RGB

Задняя подсветка

- : LED (светодиодная)

■ Раздел интерфейса USB

Стандарт USB

- : USB 2.0

Система файлов

- : FAT 16/ 32

Максимальный ток источника питания

- : 5 В пост. тока $\overline{\text{---}}$ 1 А

Цифро-аналоговый преобразователь

- : 24 бит

Аудиодекодер

- : MP3/WMA/AAC (.aac/m4a)

Видедекодер

- : MPEG1/MPEG2/MPEG4

Амплитудно-частотная характеристика

- 48 кГц: 20 – 22 000 Гц
- 44,1 кГц: 20 – 20 000 Гц

Отношение "сигнал-шум" (дБ)

- : 99 дБ

Динамический диапазон

- : 99 дБ

ПРИМЕЧАНИЕ

- Эффективные пиксели жидкокристаллической панели составляют 99,99% или более, однако 0,01% пикселей может не светиться или светиться неправильно.
- Технические характеристики могут быть изменены без уведомления.

■ Секция Bluetooth

Технология

- : Bluetooth версии 2.1 + EDR

Частота

- : 2,402 – 2,480 ГГц

Выходная мощность

- : +4 дБм (МАКС.), класс мощности 2

Максимальный диапазон соединения

- : Линия обзора примерно 10 м (32,8 футов)

Аудиокодек

- : SBC

Профиль (Поддержка Мультипрофиля)

- HFP (V1.6) (профиль Hands Free)
- A2DP (V1.2) (Расширенный профиль аудио распределения)
- AVRCP (V1.3) (профиль дистанционного управления аудио/видео)
- PBAP (V1.1.1) (Профиль доступа к телефонной книге)

■ Раздел FM-тюнера

Диапазон частот (шаг)

- : 87,5 МГц – 108,0 МГц (50 кГц)
(для продажи в Европе, СНГ)
- : 87,9 МГц – 107,9 МГц (200 кГц) (для продажи в Северной Америке, Южной Америке)

Реальная чувствительность

- : 12,2 дБфмВт
- : 1,1 мкВ/75 Ом
(только для продажи в Северной Америке и Южной Америке, S/N: 30 дБ)
(для продажи в Европе и странах СНГ, S/N: 26 дБ)

Пороговая чувствительность

- : 19,2 дБфмВт
- : 2,5 мкВ/75 Ом
(только для продажи в Северной Америке и Южной Америке, S/N: 50 дБ)
(для продажи в Европе и странах СНГ, S/N: 46 дБ)

Амплитудно-частотная характеристика

- : 30 Гц – 14 кГц

Отношение "сигнал-шум" (дБ)

- : 55 дБ (МОНО)

Чувствительность (\pm 400 кГц)

- : Выше 70 дБ

Разделение стереозвука

- : 37 дБ (1 кГц)

■ Блок AM-тюнера

Диапазон частот (шаг)

- : 531 – 1 611 кГц (9 кГц) (для продажи в Европе, СНГ)
- : 530 – 1 700 кГц (10 кГц) (для продажи в Северной Америке, Южной Америке)

Информация об устройстве

Реальная чувствительность

: 29 мкВ

Видеосистема

Система цветности внешнего видеовхода

: NTSC/PAL

Уровень входного внешнего видеосигнала (разъем RCA)

: 1,0 В пик-пик/ 75 Ом

Максимальный уровень входного внешнего аудиосигнала (разъем RCA)

: 1,8 В/ 10 кОм

Уровень выходного видеосигнала (разъемы RCA)

: 1,0 В пик-пик/ 75 Ом

Аудиосистема

Максимальная мощность (фронтальная и тыловая)

: 50 Вт × 4

Максимальная мощность полосы пропускания (фронтальная и тыловая)

Максимальная мощность полосы пропускания (при менее чем 1 % THD)

: 21 Вт × 4

Уровень предварительного усилителя (В)

: 2 В/ 10 Ом

Полное сопротивление перед выходом

: ≤ 600 Ом

Номинальное сопротивление звуковой катушки

: 4 – 8 Ом

Эквалайзер

: 7 диапазонов

Диапазон

Частота: 62,5/160/400/1к/2,5к/6,3к/16к Гц

Уровень: -7 – +7 (-7 дБ – +7 дБ)

LPF

Частота: 80/120/160 Гц

Общие

Рабочее напряжение

: 14,4 В (допустимо 10,5 – 16 В)

Максимальная сила тока

: 10 А

Установочные размеры (Ш × В × Г)

: 182 × 112 × 74,5 мм

7-3/8 × 4-3/8 × 2-15/16 дюймов

Размер установки главного устройства (Ш × В × Г)

: 178 × 100 × 79 мм (без втулки)

Рабочий диапазон температуры

: -10 °С – +60 °С

Вес

: 0,9 кг (2,0 фунта)



Дата изготовления (месяц/год) находится на этикетке устройства.

В соответствии с Законом Российской Федерации “О защите прав потребителей” срок службы (годности) данного товара, “по истечении которого он может представлять опасность для жизни, здоровья потребителя, причинять вред его имуществу или окружающей среде” составляет семь (7) лет со дня производства. Этот срок является временем, в течение которого потребитель данного товара может безопасно им пользоваться при условии соблюдения инструкции по эксплуатации данного товара, проводя необходимое обслуживание, включающее замену расходных материалов и/или соответствующее ремонтное обеспечение в специализированном сервисном центре.

Дополнительные косметические материалы к данному товару, поставляемые вместе с ним, могут храниться в течение двух (2) лет со дня его производства.

Срок службы (годности), кроме срока хранения дополнительных косметических материалов, упомянутых в предыдущих двух пунктах, не затрагивает никаких других прав потребителя, в частности, гарантийного свидетельства KENWOOD, которое он может получить в соответствии с законом о правах потребителя или других законов, связанных с ним.

Условия хранения:

Температура: от -20°C до +60°C

Влажность: от 5% до 95%

Зміст

Перед використанням.....	106
Як читати цю інструкцію.....	106
Заходи безпеки.....	106
Запуск.....	107
Налаштування годинника.....	108
Регулювання сенсорної панелі торканням.....	108
Основні відомості.....	109
Функції кнопок на передній панелі.....	109
Загальні операції.....	109
Опис ГОЛОВНОГО екрана.....	110
Опис екрана керування джерелом.....	110
Екран списку.....	110
Пристрій USB.....	111
Підготовка.....	111
Операції відтворення.....	111
iPod/iPhone.....	113
Підготовка.....	113
Операції відтворення.....	113
Радіо.....	115
Основні функції керування радіоприймачем.....	115
Попереднє налаштування станцій.....	115
Можливості FM RDS.....	115
Налаштування радіо.....	116
Зовнішні компоненти.....	117
Використання зовнішніх аудіо-/відеоплеєрів.....	117
Камера заднього виду.....	117
Смартфон Bluetooth (DMX110BT).....	118
Реєстрація смартфона в цьому пристрої.....	118
Прийм телефонного виклику.....	118
Здійснить телефонний виклик.....	119
Відтворення з аудіопристрою Bluetooth.....	120
Видалення зареєстрованого пристрою Bluetooth.....	120
Керування звуком.....	121
Загальне керування звуком.....	121
Керування еквайзером.....	121
Налаштування сабвуферу.....	121
Пульт дистанційного керування.....	122
Функції кнопок пульта.....	122
Встановлення.....	123
Дії перед встановленням.....	123
Установка пристрою.....	124
Інформація про пристрій.....	128
Додаткова інформація.....	128
Пошук та усунення несправностей.....	128
Авторські права.....	129
Технічні характеристики.....	130

Перед використанням

Заходи безпеки

▲ ПОПЕРЕДЖЕННЯ

■ Щоб попередити травми або пожежі, потрібно вжити таких запобіжних заходів

- Щоб уникнути короткого замикання, ніколи не кладіть і не залишайте металеві предмети (наприклад, монети чи металеве приладдя) всередині апарата.
- Не дивіться на дисплей апарата і не фіксуйте на ньому погляд, якщо керуєте транспортним засобом протягом тривалого часу.
- У разі виникнення проблем під час встановлення зверніться до дилера компанії KENWOOD.

■ Заходи безпеки під час використання пристрою

- Під час придбання додаткового обладнання зверніться до дилера компанії KENWOOD, щоб переконатися, що воно працює з вашою моделлю та у вашому регіоні.
- Функція Radio Data System або Radio Broadcast Data System недоступна на території, де обслуговування не підтримується жодною з радіостанцій.

■ Захист монітора

- Щоб захистити монітор від ушкоджень, не торкайтесь його під час керування кульковою ручкою або подібним інструментом із загостреним кінцем.

■ Чищення апарата

Якщо передня панель пристрою забруднилася, витріть її сухою м'якою тканиною, наприклад, полірувальною тканиною з силіконом. Якщо передня панель сильно забруднена, витріть її тканиною, змоченою нейтральним миючим засобом, а потім знову протріть чистою сухою і м'якою тканиною.

▲ УВАГА

- Нанесення аерозольного засобу чищення безпосередньо на пристрій може пошкодити його механічні деталі. Очищення передньої панелі жорсткою тканиною або використання летючих рідин, наприклад, розчинника або спирту, може призвести до появи подряпин або до стирання надписів, нанесених трафаретним способом.

■ Як перезапустити пристрій

Якщо пристрій або під'єднаний пристрій працює неправильно, слід скинути налаштування.

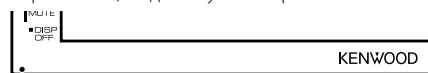

Кнопка скасування

Як читати цю інструкцію

- Фотографії панелей, наведені в даній інструкції, подані для прикладу, з метою полегшити пояснення операцій. Тому панелі, зображені на фотографії, можуть відрізнятися від реальних панелей.
- В описі процедури управління форма дужок вказує на клавішу чи кнопку, якою слід керувати.
 - < >: позначається назва кнопок на панелі.
 - []: позначається назва сенсорних кнопок.

Запуск

1 Поверніть ключ запалювання автомобіля в положення ACC.

Пристрій увімкнено.

2 Натисніть кнопку <MENU>.

3 Натисніть [Setup].



4 Торкніться відповідної клавіші та встановіть значення.

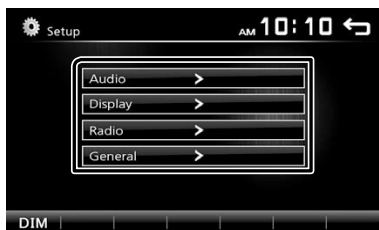

General

Language

Вибір мови для екрана керування та елементів налаштування. За промовчанням встановлено «English» (Англійська).

1) Торкніться [Language] (Мова).

2) Виберіть потрібну мову.

* Можна змінити сторінку, щоб відобразити інші пункти, натиснувши [↑]/[↓].

BT Auto Connect

Пристрій автоматично підключиться, якщо останній підключений пристрій Bluetooth перебуває в межах діапазону.

«ON» (Увімк.) (за промовчанням), «OFF» (Вимк.)

Clock Setting

Налаштуйте час на годиннику. **(Стр.108)**

Default

Натисніть [Default], щоб встановити всі налаштування в початкові значення за промовчанням.

5 Натисніть [↵].

Audio

Sound Effect

Відображає екран Еквалайзер. **(Стр.121)**

Beep

Активує або вимикає тон натискання клавіш.

«ON» (Увімк.) (за промовчанням), «OFF» (Вимк.)

Loudness

Встановлення об'єму тонкомпенсації високих та низьких частот.

«ON» (Увімк.), «OFF» (Вимк.) (за промовчанням)

Subwoofer

Відображає екран Динамік низьких частот.

(Стр.121)

Display

Touch

Регулювання чутливого положення сенсорної панелі. Див. «Регулювання сенсорної панелі торканням» **(Стр.108)**.

Display Mode

Виберіть режим екрана.

«16:9» (за промовчанням), «4:3 Pan Scan»

Radio

Відображає екран Налаштування радіо.

(Стр.116)

Запуск

Налаштування годинника

■ Синхронізація часу на годиннику з FM RDS

Активуйте [RDS Clock Sync] (Синхронізація годинника RDS). Див. «Налаштування радіо» (Стор.116).

■ Регулювання годинника вручну

📎 ПРИМІТКА

- Вимкніть [RDS Clock Sync] перед налаштуванням годинника. Див. «Налаштування радіо» (Стор.116).

1 Натисніть кнопку <⏏MENU>.

2 Натисніть [Setup].

3 Торкніться [General].

4 Торкніться [Clock Setting].

З'явиться екран Годинник.

5 Вибирає формат часу.

[12] (За промовчанням: тільки для ринку збуту Північної Америки, Південної Америки)

[24] (За промовчанням: тільки для ринку збуту Європи, СНД)

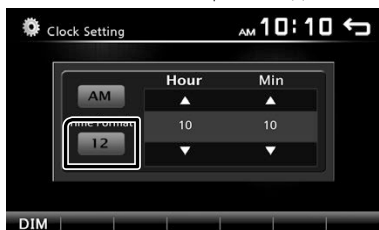

6 Торкніться [▲] або [▼], щоб установити час на годиннику.

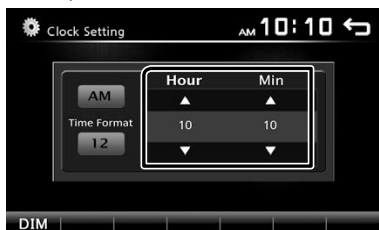

- Якщо вибрано [12] в якості часового формату, перед налаштуванням часу на годиннику натисніть [AM] або [PM].

7 Натисніть [↩].

Регулювання сенсорної панелі торканням

1 Натисніть кнопку <⏏MENU>.

2 Натисніть [Setup].

3 Торкніться [Display].

4 Торкніться [Touch].

5 Виконуйте інструкції, узказані на екрані, та торкайтеся центра кожного символу +.

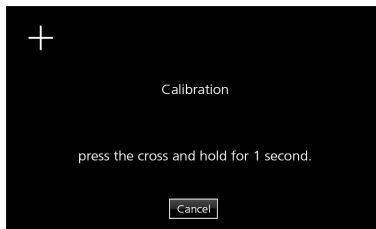

- Щоб скасувати регулювання сенсорної панелі, торкніться [Cancel].
- Якщо чутливе положення зміщене, [OK] не відображається. Повторіть з початку.

6 Натисніть кнопку [OK].

Основні відомості

Функції кнопок на передній панелі

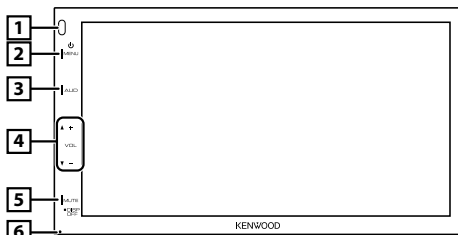

1 Дистанційний датчик

- Приймає дистанційний сигнал керування.

2 MENU

- Відображає ГОЛОВНИЙ екран. **(Стор.110)**
- Натисканням клавіші протягом 1 секунди вимикається живлення.
- Якщо живлення вимкнено, цією клавішею вмикається живлення.

3 AUD

- Відображає екран Еквалайзер.* **(Стор.121)**
- * Під час відтворення відеофайлу можна встановити тільки попередньо задану криву еквалайзера.
- * Екран Еквалайзер не відображається під час відтворення файлів зображення або на екрані списку чи екрані НАЛАШТУВАННЯ тощо.

4 +, - (Гучність)

- Регулювання гучності. Поки кнопка [+] утримується натиснутою, гучність збільшується максимум до 20 поділок.

5 MUTE/ DISP OFF (вимкнення екрана)

- Відключення/включення звуку.
- Натискання протягом 1 секунди призводить до вимкнення екрана.
- Якщо екран вимкнено, торкніться дисплея, щоб увімкнути екран.

6 Скидання

- Якщо даний пристрій або підключений до нього пристрій не працює належним чином, натискання цієї кнопки відновлює заводські налаштування пристрою.

Загальні операції

Вмикання живлення

1 Натисніть кнопку <MENU>.

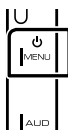

ПРИМІТКА

- Якщо ручка перемикачів передач знаходиться в положенні заднього руху (R), живлення не можна вмикати й вимикати.

Вимикання живлення

1 Натисніть та утримуйте натиснутою кнопку <MENU>.

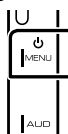

Регулювання гучності

1 Натисніть кнопку <+> або <->.

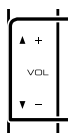

ПРИМІТКА

- Поки кнопка [+] утримується натиснутою, гучність збільшується максимум до 20 поділок.

Вимикає звук

1 Натисніть кнопку <MUTE> (без звуку).



- Щоб відновити звук, торкніться кнопки ще раз або налаштуйте гучність.

Вимикання екрана

1 Натисніть та утримуйте натиснутою кнопку <MUTE>.



- Щоб увімкнути екран, торкніться дисплея.

Основні відомості

Опис ГОЛОВНОГО екрана

1 Натисніть кнопку <MENU>.

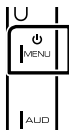

З'явиться екран головного меню.



1 Відображення годинника
Торкніться, щоб відобразити екран Годинник.

2 Перемикає на радіотрансляцію. **(Стр.115)**

3 **[USB]**
Відтворення файлів на пристрої USB.
(Стр.111)

[iPod]
Відтворення iPod/iPhone. **(Стр.113)**
• Коли підключено iPod/iPhone.

4 Перемикає на зовнішній компонент, підключений до вхідного роз'єму AV-IN. **(Стр.117)**

5 Відображає екран Hands Free («Вільні руки»).
(Стр.119) (Тільки DMX110BT)

6 Відтворення аудіоплеєра Bluetooth. **(Стр.120)**
(Тільки DMX110BT)

7 Відображає екран НАЛАШТУВАННЯ. **(Стр.107)**

Опис екрана керування джерелом

Можна виконувати операції відтворення джерела на екрані керування джерела.

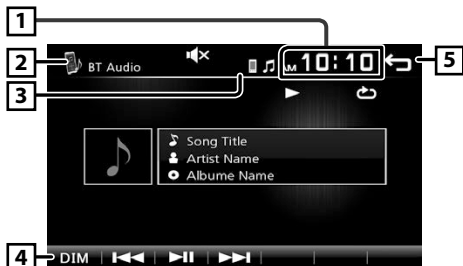

1 Відображення годинника
Торкніться, щоб відобразити екран Годинник.

2 Назва джерела

3 відображається, коли смартфон Bluetooth підключено. *

• Коли підключено аудіоплеєр Bluetooth, відображається . *

• відображається, коли ввімкнено функцію вимкнення звуку. **(Стр.109)**

* Тільки DMX110BT

4 **[DIM]**
Виберіть регулювання освітленості. Зменшення освітленості 1, Зменшення освітленості 2, Зменшення освітленості вимкнене

5 Здійснює повернення до попереднього екрану.

Екран списку

В екранах списку є деякі функціональні клавіші, спільні для більшості джерел.

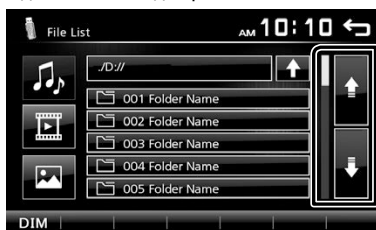

1 Можна змінити сторінку, щоб відобразити інші пункти, натиснувши []/[].

Пристрій USB

Підготовка

■ Підключення пристрою USB

- 1 Зніміть кришку з роз'єму USB.
- 2 Під'єднайте пристрій USB за допомогою кабелю USB.

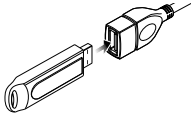

Пристрій читає дані з під'єданого пристрою і починається відтворення.

■ Щоб від'єднати пристрій USB:

- 1 Натисніть кнопку <MENU>.
- 2 Торкніться джерела, іншого ніж [USB].
- 3 Від'єднайте USB-пристрій.

■ Сумісний пристрій USB

Цей пристрій може відтворювати файли MPEG1/ MPEG2/ MPEG4/ MP3/WMA/ AAC/ JPEG/ BMP, які містяться на накопичувачах USB. **(Стор.128)**

- Файлова система: FAT16/ FAT32
- Цей пристрій здатний розпізнати 9 999 файлів і 320 папок (максимум 9 999 файлів у папці).
- Максимальна кількість символів:
 - Імена папок : 24 символів
 - Імена файлів : 24 символів
 - Тег : 30 символів

✎ ПРИМІТКА

- Коли до даного пристрою приєднаний пристрій USB, останній може заряджатися з використанням кабелю USB.
- Слід розміщувати пристрій USB в таких місцях, де він не заважає безпечно керувати автомобілем.
- Не можна підключати USB-пристрій через USB-концентратор і Multi Card Reader.
- Створіть резервні копії аудіофайлів, що використовуються з цим апаратом. Файли можуть стертися, залежно від режиму експлуатації USB-пристрою.
Виробник не несе відповідальності за будь-які збитки, завдані внаслідок втрати даних з будь-якої причини.
- Апарат постачається без будь-якого USB-пристрою в комплекті. USB-пристрій потрібно придбати в торговельній мережі.
- Коли роз'єм USB не використовується, закрийте його кришкою.

Операції відтворення

■ Регулювання параметрів музики, яку ви прослуховуєте, проводиться з екрану управління джерелом.



- 1 Відображається обкладинка відтворюваного файлу.
- 2 ##:##:## : Час композиції
Покажчик часу відтворення : Для підтвердження поточного положення відтворення
- 3 [▶||] : Відтворення або пауза.
[◀◀] [▶▶] : Виконує пошук попереднього/ наступного елемента вмісту.
Торкніться й утримуйте для швидкого перемотування вперед або назад. Торкніться [▶▶] для продовження нормального відтворення.
[↺] : Вибирає режим багатократне відтворення.
Не світиться (за промовчанням): Повторює всі файли на пристрої USB.
[↺] : Повторює поточний файл.
FO [↺] : Повторює всі файли в поточній папці.
[↻] : Вибирає режим Відтворення у випадковій послідовності.
[↻] : Відтворення всіх файлів у випадковій послідовності.
Не світиться (за промовчанням): Звичайне відтворення.
- 4 Відображається інформація про поточний файл. Відображається тільки ім'я файлу, якщо немає ніякої інформації про теги.
- 5 Пошук файлу. **(Стор.112)**
- 6 ▶ тощо : Стан відтворення
[↺] : Індикатор режиму багатократного відтворення
[↻] : Індикатор режиму відтворення у випадковій послідовності

Пристрій USB

■ Для відтворення відео

1 Якщо робочі кнопки не відображаються на екрані, торкніться дисплея.



- 1 ▶ тощо : Стан відтворення
↺ : Індикатор режиму багатократного відтворення
⌂ : Індикатор режиму відтворення у випадковій послідовності
: Час композиції
Показчик часу відтворення : Для підтвердження поточного положення відтворення

2 Для перемикання робочих кнопок.

3 [☉] : Можна регулювати якість зображення на екрані відео.

[Brightness]: Регулює яскравість. (00–08)

[Contrast]: Регулює контраст. (00–08)

[Tint]: Регулює відтінок. (00–08)

[Color]: Регулює колір. (00–08)

[Reset]: Скидає налаштування.

[⌂] : Виберіть коефіцієнт масштабування.
«Off», «x2», «x3», «x4», «x5», «1/2», «1/3», «1/4»

[↶][↷][<][>] : Прокручування зображення на екрані.

4 Робочі кнопки зникають, якщо натиснути 4 або якщо жодна дія не виконується протягом 10 секунд.

5 Відображає екран Список файлів.* (Стор.112)

* Відтворення відеофайлу зупиняється.

■ Вибір звукової доріжки зі списку (пошук файлу)

1 Натисніть [☰].

2 Виберіть тип пошуку: за аудіофайлами [🎵], відеофайлами [🎬] або файлами із зображеннями [🖼️].

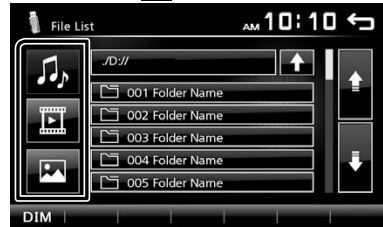

3 Торкніться [↑] для переходу до вищого рівня підпорядкування.

4 Натисніть потрібну папку.



Під час торкання папки відображається її вміст.

5 Натисніть потрібний пункт із списку вмісту папки.

Почнеться відтворення.

📌 ПРИМІТКА

- У разі зміни типу файлів налаштування відтворення у випадковій послідовності/багатократного відтворення скасовується.

iPod/iPhone

Підготовка

■ Підключення iPod/iPhone

- Для моделей з роз'ємом Lightning: Використовуйте аудіокабель USB для iPod/iPhone—KCA-iP103 (додаткове обладнання).
- Додаткова інформація щодо підключення iPod/iPhone знаходиться на стор. 127.

1 Зніміть кришку з роз'єму USB.

2 Підключення iPod/iPhone.

Пристрій читає дані з під'єданого пристрою і починається відтворення.

■ Щоб від'єднати iPod/iPhone

1 Натисніть кнопку <⏏MENU>.

2 Торкніться джерела, іншого ніж [iPod].

3 Від'єдняйте iPod/iPhone.

■ Сумісний iPod/iPhone

До цього пристрою можна приєднувати пристрої таких моделей.

Виготовлено для

- iPhone 7 Plus
- iPhone 7
- iPhone SE
- iPhone 6s Plus
- iPhone 6s
- iPhone 6 Plus
- iPhone 6
- iPhone 5s
- iPhone 5c
- iPhone 5
- iPod touch (6 покоління)
- iPod touch (5 покоління)

📎 ПРИМІТКА

- Коли починається відтворення після підключення iPod, музика, що міститься в iPod, відтворюється першою.
- Коли роз'єм USB не використовується, закрийте його кришкою.

Операції відтворення

■ Регулювання параметрів музики, яку ви прослуховуєте, проводиться з екрану управління джерелом.



1 Художнє оформлення (Відображається, якщо доріжка має художнє оформлення)

2 ##:##:## : Час композиції

Покажчик часу відтворення : Для підтвердження поточного положення відтворення

3 [▶||] : Відтворення або пауза.

[◀◀] [▶▶] : Виконує пошук попереднього/наступного елемента вмісту.

Торкніться й утримуйте для швидкого переміщення вперед або назад.

[🔄] : Вибирає режим багатократне відтворення.

Не світиться: Багатократне відтворення вимкнено

🔄 : Функціонує в такий самий спосіб, що й режим Повторити все.

🔄1 : Функціонує в такий самий спосіб, що й режим Повторити один елемент.

[🎲] : Вибирає режим Відтворення у випадковій послідовності.

🎲 : Функціонує в такий самий спосіб, що й режим Перемішування пісень.

Не світиться: Відтворення у випадковій послідовності вимкнено

4 Відображається інформація про поточний файл.

5 Шукає вміст. (Стор.114)

6 ▶ тощо : Стан відтворення

🔄: Індикатор режиму багатократного відтворення

🎲: Індикатор режиму відтворення у випадковій послідовності

iPod/iPhone

■ Вибір вмісту із списку

1 Натисніть [☰].

2 Натисніть потрібний пункт.

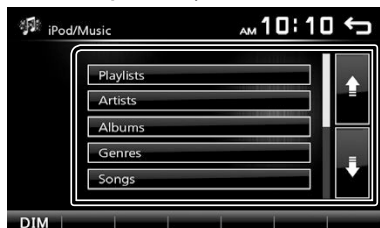

Під час торкання категорії відображається її вміст.

3 Натисніть потрібний пункт із списку вмісту папки.

Почнеться відтворення.

- Торкніться [↩] для переходу до вищого рівня підпорядкування.

📎 ПРИМІТКА

- Якщо торкнутися [↩] на верхньому рівні підпорядкування, то відобразиться екран керування джерелом.

Радіо

Основні функції керування радіоприймачем

- 1 Натисніть кнопку \leftarrow [MENU].
- 2 Торкніться [Radio].

■ Екран керування джерелом



- 1 Відображення інформації про поточну станцію: Назва PS, Частота, ЖанрPTY, Індикаторні елементи
[<<|>>]: Торкніться, щоб перейти до наступної частоти вручну.

- 2 Виклик станції, внесеної до пам'яті. Якщо торкатися протягом 2 секунд, дані поточної станції буде занесено до пам'яті.

- 3 [◀◀|▶▶]: Автоматична настройка на станцію з якісним прийомом. *1

[TA]: Установлюється режим відображення інформації про дорожній рух. **3
(*Стор.115*)

[PTY]: Виберіть доступний Тип програми. **2*3
(*Стор.115*)

*1 Якщо «AF» встановлено в положення УВІМК. на екрані Тюнер, приймаються тільки станції RDS.
(*Стор.116*)

*2 Тільки FM

*3 Тільки для ринку збуту Європи, СНД

- 4 [Q]: Автоматичне попереднє налаштування станцій. (*Стор.115*)

- 5 [FM]: Перемикає FM-діапазон.
«FM1», «FM2», «FM3»

[AM]: Перемикає AM-діапазон.
«AM1», «AM2»

Попереднє налаштування станцій

■ Автоматичне запам'ятовування

Можна запрограмувати до 18 станцій FM та 12 станцій AM.

- 1 Торкніться [AM] або [FM], щоб вибрати діапазон.
- 2 Натисніть [Q].

- Місцеві станції з найбільш сильним сигналом будуть знайдені й збережені автоматично.
- Якщо «AF» встановлено в положення «ON» на екрані Тюнер, у пам'яті зберігаються тільки станції RDS.
(*Стор.116*)

■ Запам'ятовування вручну

Можна занести до пам'яті дані поточної станції.

- 1 Налаштуйте приймач на станцію, яку бажаєте встановити в якості попередньо налаштованої.
- 2 Торкніться та утримуйте номер [#] (#:1-6), під яким бажаєте зберегти налаштування для цієї станції.

■ Виклик попередньої станції

- 1 Торкніться [#] (#:1-6).

📎 ПРИМІТКА

- Тільки частоти реєструються в якості попередньо встановлених станцій. Інформація щодо RDS-станцій не зареєстрована.

Можливості FM RDS

(Тільки для ринку збуту Європи, СНД)

■ Пошук за типом програми

- 1 Натисніть [PTY].
- 2 Виберіть тип програми із списку.



Запуститься Пошук PTY.

■ Інформація про дорожній рух

- 1 Торкніться [TA].

Автоматично перемикає на дорожню інформацію, коли запускається інформаційний бюлетень. (Індикатор TA загоряється.)

(Індикатор TA загоряється.)

«ON» (Увімк.), «OFF» (Вимк.) (за промовчанням)

- Якщо «AF» встановлено в положення «ON», станція перемикається на станцію RDS. (*Стор.116*)

Коли починається трансляція даних про дорожній рух

Екран Traffic Information (Інформація про дорожній рух) з'являється автоматично.

Радіо

Налаштування радіо

■ Меню функцій

1 Натисніть кнопку <MENU>.

2 Натисніть [Setup].



3 Торкніться [Radio].



4 Встановіть кожний пункт наступним чином.



Area *1

North America (за промовчанням): Діапазон AM/FM для Північної/Центральної/Південної Америки: 10 кГц/200 кГц.

South America: Діапазон AM/FM для деяких країн Південної Америки: 10 кГц/50 кГц.

Europe: Діапазон AM/FM для Європи: 9 кГц/50 кГц.

Stereo

Визначає у який спосіб буде прийматися стереофонічне радіомовлення: у стереофонічному чи монофонічному режимі (індикатор **МОНО** світиться).

«ON» (Увімк.) (за промовчанням), «OFF» (Вимк.)

Local

Налаштовує приймач тільки на станції з достатньою потужністю сигналу. (Світиться індикатор **LOC.**)
«ON» (Увімк.), «OFF» (Вимк.) (за промовчанням)

RDS Clock Sync

Синхронізація часових даних станції Системи радіотрансляції даних і годинника пристрою.
«ON» (Увімк.) (за промовчанням), «OFF» (Вимк.)

AF *2

Якщо якість приймання сигналу вибраної станції низька, пристрій автоматично перемикається на приймання станції, що транслює таку ж програму в цій мережі Radio Data System.

«ON» (Увімк.) (за промовчанням), «OFF» (Вимк.)

*1 Тільки для ринку збуту Північної Америки, Південної Америки

*2 Тільки для ринку збуту Європи, СНД

5 Натисніть [↵].

Зовнішні компоненти

Використання зовнішніх аудіо-/відеоплеєрів

■ Запуск відтворення

- 1 Приєднайте зовнішній пристрій до вхідного роз'єму AV-IN. (Стор.126)
- 2 Натисніть кнопку <MENU>.
- 3 Торкніться [AV-IN].
- 4 Увімкніть підключений компонент та почніть відтворення джерела.

■ Для відтворення відео

- 1 Якщо робочі кнопки не відображаються на екрані, торкніться дисплея.



Робочі кнопки зникають, якщо натиснути **1** або якщо жодна дія не виконується протягом 5 секунд.

📌 ПРИМІТКА

- Коли зображення з камери заднього виду відображається на екрані аудіо-/відеовиходу AV-IN, зображення, що виводиться з терміналу відеовиходу, зникає.

Камера заднього виду

Для використання камери заднього виду необхідно підключити зворотній кабель. Для підключення камери заднього виду. (Стор.126)

■ Відображення відеосигналу з камери заднього виду

Дисплей перемикається на відтворення зображення з камери заднього виду при переведенні ручки перемикачів у положення заднього руху (R).



- Щоб стерти попередження, торкніться екрану.

Смартфон Bluetooth (DMX110BT)

Інформація про смартфон Bluetooth і аудіоплеєр Bluetooth

Цей пристрій відповідає наступним технічним умовам Bluetooth:

Версія

Bluetooth версії 2.1 + EDR

Профіль

Смартфон/ Сільниковий телефон:

HFP (V1.6) (Профіль Hands Free («Вільні руки»))

PBAP (V1.1.1) (Профіль доступу до телефонної книги)

Аудіоплеєр :

A2DP (V1.2) (Розширений профіль розповсюдження аудіо)

AVRCP (V1.3) (Профіль дистанційного керування аудіо/відео)

Звуковий кодек

SBC

Інформація щодо мобільних телефонів, сумісних з профілем доступу до телефонної книги (PBAP)

Якщо мобільний телефон підтримує PBAP, тоді можна відобразити вказані нижче елементи на екрані сенсорної панелі, коли телефон підключено.

- Телефонна книга (до 1000 записів)
- Вихідні виклики, вхідні виклики та пропущені виклики (до 20 записів загалом)

Реєстрація смартфона в цьому пристрої

Можна користуватися смартфоном Bluetooth після виконання операції сполучення смартфона з пристроєм.



Можна зареєструвати до 5 пристроїв Bluetooth.

- Можна установити сполучення пристосування з пристроєм, який використовує SSP (Secure Simple Pairing — Просте сполучення з захищеним доступом), що тільки потребує підтвердження.
- Можна підключити одне пристосування в окремий інтервал часу.
- Коли реєструєте новий пристрій Bluetooth, відключіть пристрій Bluetooth, підключений у даний момент, а потім реєструйте новий пристрій.
- Якщо зареєстровано 5 пристроїв Bluetooth, новий пристрій зареєструвати не вдасться. Видаліть зайвий запис. **(Стор.120)**

1 Увімкніть функцію Bluetooth на своєму смартфоні/мобільному телефоні.

2 Виконайте пошук пристрою («DMX110BT») зі свого смартфона/мобільного телефона.

Якщо потрібно ввести PIN-код, введіть PIN-код («0000»).

-  відображається, коли смартфон Bluetooth підключено.
- Коли підключено аудіоплеєр Bluetooth, відображається .

Від'єднання пристосування

- Вимкніть функцію Bluetooth на своєму смартфоні/мобільному телефоні.
- Вимкніть перемикач запалювання.

Прийом телефонного виклику

1 Натисніть .

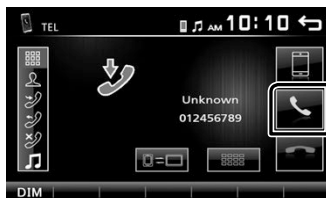



-  : Відхилити вхідний виклик.

Операції під час телефонної розмови



 Завершити виклик

- Тональні сигнали можна відправляти, натискаючи потрібні клавіші на екрані.
- Торкніться , щоб закрити вікно.

 Перемикає розмовний голосовий вихід між мобільним телефоном і динаміком.

- Регулювання гучності сигналу приймання
Натисніть кнопку <+> або <->.

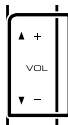

Смартфон Bluetooth (DMX110BT)

Здійснить телефонний виклик

- 1 Натисніть кнопку <MENU>.
- 2 Торкніться [TEL].
- 3 Кожний метод роботи описаний в розташованій нижче таблиці.



- [↔] : Роз'єднує смартфон Bluetooth.
- [↺] : Закриває екран, щоб відправити тональні сигнали під час розмови.
- [☎] : Відображає екран для видалення раніше зареєстрованих пристроїв Bluetooth. **(Стр.120)**

Виклик шляхом введення телефонного номера

- 1) Натисніть [☎].
- 2) Цифровими клавішами введіть номер телефону.
- 3) Натисніть [☎].

Здійснення виклику

- Торкніться [←], щоб видалити останній запис.

Виклик за допомогою записів дзвінків

- 1) Торкніться [☎] (Вхідні дзвінки), [☎] (Вихідні дзвінки), [☎] (Пропущені дзвінки).
- 2) Виберіть номер телефону із списку.



Здійснення виклику

Виклик за допомогою телефонної книжки

- 1) Натисніть [☎].
- 2) Виберіть ім'я із списку.



Здійснення виклику

- [☎] : Оновлює телефонну книгу. Натисніть цю кнопку після того, як зробили зміни в телефонній книзі свого мобільного телефону.

Дзвінок за голосовою командою

Можна здійснити голосовий дзвінок за допомогою функції розпізнавання голосу смартфона Bluetooth.

- 1) Натисніть [☎].
- 2) Натисніть [☎].
- 3) Вимовте ім'я, зареєстроване в смартфоні Bluetooth.



- Торкніться [☎], щоб скасувати голосовий виклик за номером.

Смартфон Bluetooth (DMX110BT)

Відтворення з аудіопристрою Bluetooth

- 1 Натисніть кнопку <MENU>.
- 2 Торкніться [BT Audio].

■ Екран керування джерелом



- 1 Відображається обкладинка відтворюваного файлу.
- 2 **[▶|⏸]** : Відтворення або пауза.
[◀◀] [▶▶] : Виконує пошук попереднього/ наступного елемента вмісту.
- 3 Відображається інформація про поточний файл. Якщо немає прикріпленої інформації, буде відображено лише імена файлу та папки.
- 4 **▶ тощо** : Стан відтворення
↺ : Індикатор режиму багатократного відтворення *
⌘ : Індикатор режиму відтворення у випадковій послідовності *
* Налаштування відображаються на аудіопристрої Bluetooth.

📎 ПРИМІТКА

- Операції та індикація дисплея можуть різнитися відповідно до їх доступності на підключеному пристрої.

Видалення зареєстрованого пристрою Bluetooth

- 1 Натисніть кнопку <MENU>.
- 2 Торкніться [TEL].
- 3 Натисніть [📱].
- 4 Торкніться імені пристрою.

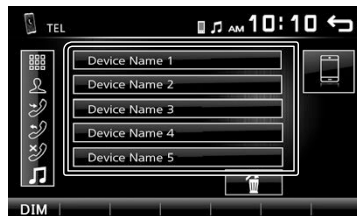

- 5 Натисніть [📱].

Керування звуком

Загальне керування звуком

- 1 Натисніть кнопку <⏏MENU>.
- 2 Натисніть [Setup].
- 3 Натисніть [Audio].
- 4 Натисніть [Sound Effect].
- 5 Натисніть [].
- 6 Встановіть кожний пункт наступним чином.

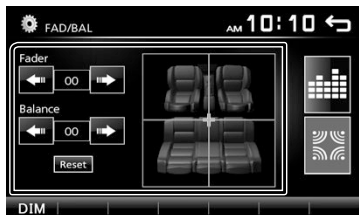

Fader Налаштуйте баланс гучності спереду й ззаду.

[<] [>] 12 (спереду) – 12 (ззаду)

Balance Налаштуйте баланс гучності ліворуч і праворуч.

[<] [>] 12 (праворуч) – 12 (ліворуч)

[Reset] Скидає налаштування.

Loudness

- 1 Натисніть кнопку <⏏MENU>.
- 2 Натисніть [Setup].
- 3 Натисніть [Audio].
- 4 Торкніться [Loudness].

Встановлення об'єму тонкомпенсації високих та низьких частот.

«ON» (Увімк.), «OFF» (Вимк.) (за промовчанням)

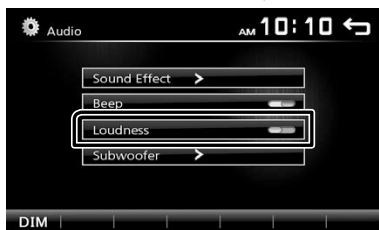

Керування еквалайзером

- 1 Натисніть кнопку <⏏MENU>.
- 2 Натисніть [Setup].
- 3 Натисніть [Audio].
- 4 Натисніть [Sound Effect].
- 5 Встановіть кожний пункт наступним чином.

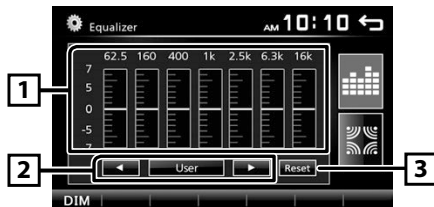

- 1 Можна вибрати частотний стовпчик і відрегулювати його рівень. (від -7 до +7)
 - Налаштування зберігаються, і кнопка «User» (Користувач) активується.
- 2 Відображення попередньо налаштованої кривої еквалайзера.
- 3 Попередньо встановлене налаштування «User» і поточна крива еквалайзера повертаються до нульового рівня.

Налаштування сабвуферу

- 1 Натисніть кнопку <⏏MENU>.
- 2 Натисніть [Setup].
- 3 Натисніть [Audio].
- 4 Торкніться [Subwoofer].
- 5 Встановіть кожний пункт наступним чином.

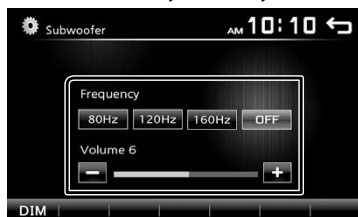

Frequency Регулювання фільтра низьких частот. / [OFF]: Вимикає вихідний сигнал динаміка низьких частот. (За промовчанням – ВИМК.)

Volume Регулює рівень сабвуфера. від 0 до 12 (за промовчанням 6)

Пульт дистанційного керування

Цим пристроєм можна управляти за допомогою пульта дистанційного керування KNA-RCDV331 (факультативне додаткове обладнання).

⚠ УВАГА

- Покладіть пульт у таке місце, з якого він не впаде під час гальмування або інших маневрів. Якщо під час руху пульт потрапить під педаль, це може призвести до небезпечної ситуації.
- Забороняється залишати батарею біля вогню чи під дією прямих сонячних променів. Це може призвести до пожежі, вибуху або надмірного виділення тепла.
- Забороняється перезаряджати, замикати, розламувати чи нагрівати батарею або кидати її у вогонь. Такі дії можуть спричинити витікання рідини батареї. У разі потрапляння рідини батареї на очі або одяг негайно промийте уражені ділянки водою та зверніться до лікаря.
- Кладіть батарею в місцях, недоступних для дітей. Якщо раптом дитина проковтне батарею, негайно зверніться до лікаря.

🔋 Установлення батареї

Якщо пульт не працює, або працює лише з близької відстані, можливо слід замінити батарейки. У таких випадках замініть обидві батареї на нові.

- 1** Вставте в пульт дві батареї типорозміру "AAA"/"R03", правильно розташовуючи їх полюси ⊕ та ⊖ згідно малюнка всередині корпусу.

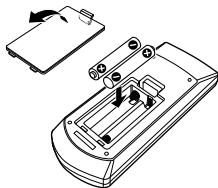

🔘 Перемикач режиму роботи

Установіть його перемикач робочого режиму на «DVD».

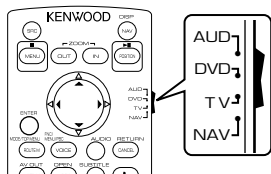

Функції кнопок пульта

- Направте пульт дистанційного керування безпосередньо на датчик на лицьовій панелі.
- УНИКАЙТЕ потрапляння на дистанційний датчик сильного освітлення (прямих променів сонця або штучного освітлення).

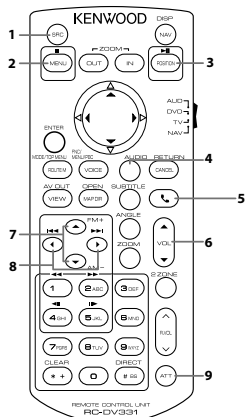

1 SRC	Перемикання на джерело, з якого здійснюватиметься відтворення.
2 [Power]	Зупинка відтворення.
3 [Play/Pause]	Відтворення або пауза.
4 AUDIO	Відображає екран Еквалайзер. (Стор.121)
5 [Answer]	Відповідь на дзвінок при наявності вхідного дзвінка.
6 VOL ▲ ▼	Регулювання гучності.
7 FM+ AM-	Вибір папки для відтворення. Коли джерелом є тюнер, виберіть смугу частот FM/AM для прийому.
8 [Track Skip]	Вибір доріжки або файлу для відтворення. Коли джерелом є тюнер, ця кнопка перемикає станції радіомовлення, які приймаються пристроєм.
9 ATT	Вимкнення/увімкнення звуку
- Інше	Не використовується.

Встановлення

Дії перед встановленням

Перед встановленням цього пристрою слід подбати про дотримання наступних заходів безпеки.

▲ ПОПЕРЕДЖЕННЯ

- Електричний контакт проводу запалювання (червоний) та проводу акумулятора (жовтий) з шасі автомобіля (маса), може викликати коротке замикання, що в свою чергу може призвести до пожежі. Слід завжди під'єднувати ці проводи до джерела живлення за допомогою блоків плавких запобіжників.
- Забороняється вилучати запобіжники з кола проводу запалювання (червоний) та проводу акумулятора (жовтий). Джерело живлення слід під'єднувати до цих проводів через запобіжники.

▲ УВАГА

- Цей пристрій встановлюється в консолі автомобіля. Забороняється торкатися металевих деталей цього пристрою під час його роботи та впродовж невеликого проміжку часу після його використання. Металеві деталі, зокрема корпус та радіатор охолодження, сильно нагріваються.

📎 ПРИМІТКА

- Встановлення та підключення цього пристрою потребує певних знань та навичок. З міркувань безпеки слід доручити роботи по встановленню та під'єднанню пристрою професіоналам.
- Пристрій слід заземлити до негативного виводу джерела живлення 12 В постійного струму.
- Забороняється встановлювати пристрій в місцях, куди потрапляє пряме сонячне проміння, а також там, де спостерігається підвищена температура або вологість. Крім того, слід уникати місць з високим рівнем запилення або можливістю потраплення води.
- Не використовуйте власні гвинти. Використовуйте лише гвинти, що входять до комплекту пристрою. Використання гвинтів іншого типу може призвести до пошкодження пристрою.
- Якщо живлення не ВМИКАЄТЬСЯ (Відображається повідомлення: «There is an error in the speaker wiring. Please check the connections»). (Несправність у проводці динаміка. Будь ласка, перевірте з'єднання.). Можливо, виникло коротке замикання проводки динаміка або провід динаміка торкнувся шасі автомобіля, активувавши функцію захисту. Тому потрібно перевірити провід динаміка.
- Якщо замок запалювання автомобіля не має положення АСС, підключіть проводи, призначені для підключення до замка запалювання, до джерела живлення, яке вмикається і вимикається при повороті ключа запалювання. Якщо підключити

провід запалення до джерела живлення, що не відключається, наприклад до проводу батареї, акумуляторна батарея може розрядитися.

- Якщо на консолі є кришка, потрібно встановити пристрій таким чином, щоб передня панель не вдарилася об кришку під час закривання та відкривання.
- У разі перегорання запобіжника спочатку переконайтеся, що проводи не торкаються та не спричиняють коротке замикання, потім замініть старий запобіжник на запобіжник із таким самим номіналом.
- Ізолюйте не підключені кабелі за допомогою вінілової стрічки або подібного матеріалу. Щоб запобігти короткому замиканню, не знімайте захисних ковпачків з кінців не підключених кабелів та роз'ємів.
- Закріпіть проводи кабельними фіксаторами й обмотайте вініловою стрічкою проводи, які контактують з металевими частинами, щоб захистити проводи й запобігти короткому замиканню.
- Правильно підключіть проводи динаміків до клем, яким вони відповідають. Апарат може пошкодитися чи не працювати у разі розділення ⊖ проводів або їх заземлення на будь-яку металічну деталь в автомобілі.
- Якщо до системи підключаються лише два динаміки, приєднайте роз'єми до обох передніх вихідних клем або до обох задніх вихідних клем (не змішуйте передні й задні). Наприклад, якщо приєднати роз'єм ⊕ лівого динаміка до передньої вихідної клемі, не приєднуйте роз'єм ⊖ до задньої вихідної клемі.
- Після встановлення системи перевірте правильність роботи на автомобілі гальмівних ліхтарів, вказівників повороту, склоочисників тощо.
- Встановлюйте пристрій під кутом не більше 30°.
- Встановлюючи апарат у транспортний засіб, не тисніть сильно на поверхню панелі. Це може стати причиною подряпин на поверхні апарата, його пошкодження або навіть повного псування.
- Якщо поблизу Bluetooth-антени знаходяться металеві предмети, прийом може погіршитися.

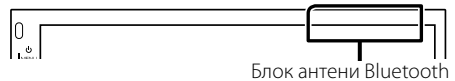

Встановлення

■ Приладдя, що поставляється в комплекті, для установки

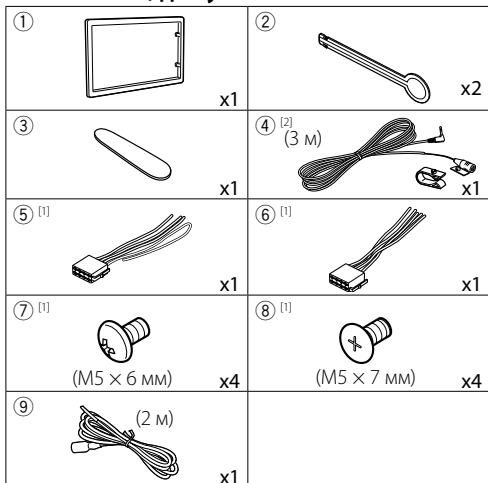

① Тільки для ринку збуту Північної Америки, Південної Америки

② Тільки DMX110BT

■ Порядок установки

- 1) Щоб уникнути короткого замикання, вийміть ключ із замка запалення та від'єднайте клему \ominus акумуляторної батареї.
- 2) Правильно з'єднайте входи та виходи кожного пристрою.
- 3) З'єднайте провід із джгутом проводів.
- 4) Підключіть роз'єм В пучка електропроводів до роз'єму динаміка в автомобілі.
- 5) Підключіть роз'єм А пучка електропроводів до роз'єму зовнішнього живлення в автомобілі.
- 6) Підключіть роз'єм джгута проводів до апарата.
- 7) Установіть апарат в автомобілі.
- 8) Знов підключіть клему \ominus акумулятора.
- 9) Натисніть кнопку скидання.

Установка пристрою

■ Неяпонські автівки

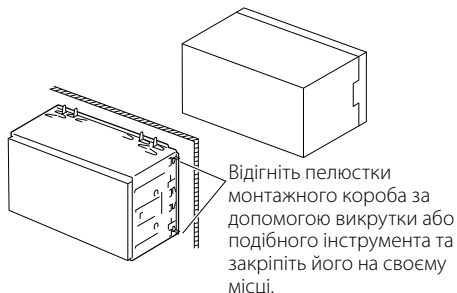

ПРИМІТКА

- Переконайтеся, що апарат надійно встановлено в місці. Якщо апарат не закріплений міцно, він може не працювати належним чином (наприклад, може пропадати звук).

■ Японські автомобілі (тільки для ринку збуту Північної Америки, Південної Америки)

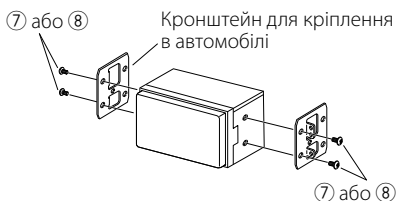

■ Декоративна панель

- 1) Прикладіть додаткове обладнання ① до пристрою.

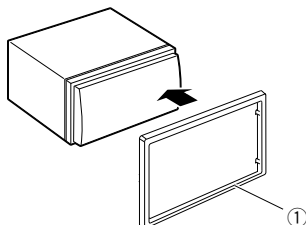

Встановлення

■ Мікрофонний пристрій (DMX110BT)

- 1) Перевірте, в якому положенні встановлено мікрофон (додаткове обладнання ④).
- 2) Очистіть поверхню встановлення.
- 3) Зніміть захисну плівку з клейкої сторони мікрофона (додаткове обладнання ④) та приклейте мікрофон до потрібного місця, як показано нижче.
- 4) Прокладіть кабель мікрофона до апарата та зафіксуйте його в кількох місцях стрічкою або чимось подібним.
- 5) Відрегулюйте положення мікрофона (додаткове обладнання ④) відносно водія.

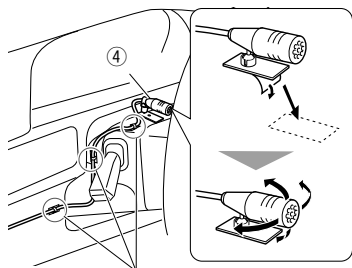

Закріпіть кабель за допомогою клейкої стрічки, доступної в торгівельній мережі.

📌 ПРИМІТКА

- Переставте фіксатори, якщо потрібно.

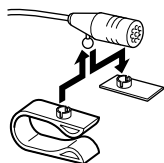

■ Знімання декоративної панелі

- 1) Використовуйте знімальний ключ (додаткове обладнання ③), щоб підняти чотири виступи (два з лівого боку, два з правого боку).

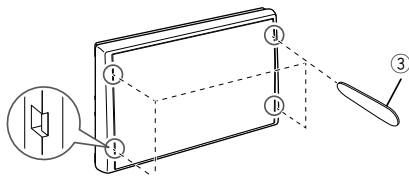

- 2) Потягніть декоративну панель вперед.

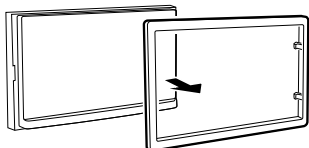

■ Зняття пристрою

- 1) Зніміть декоративну панель, як вказано у кроці 1 "Знімання декоративної панелі".
- 2) Вставте знімальний ключ (додаткове обладнання ②) глибоко в паз, як показано на малюнку. (Виступ на кінчику ключей має бути звернений в бік пристрою.)

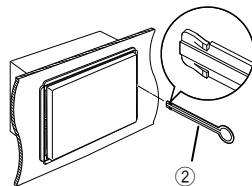

- 3) Закріпіть вставлений знімальний ключ і вставте інший знімальний ключ у паз.

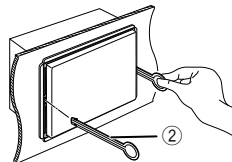

- 4) Витягніть пристрій.

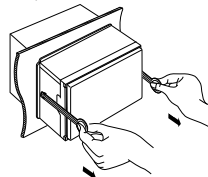

📌 ПРИМІТКА

- Під час виймання будьте обережними, щоб не поранитися скріплючими гвинтами знімальних ключів.
- 5) Повністю вийміть апарат руками, обережно, щоб його не кинути.

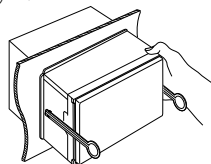

Встановлення

Підключення кабелів до роз'ємів

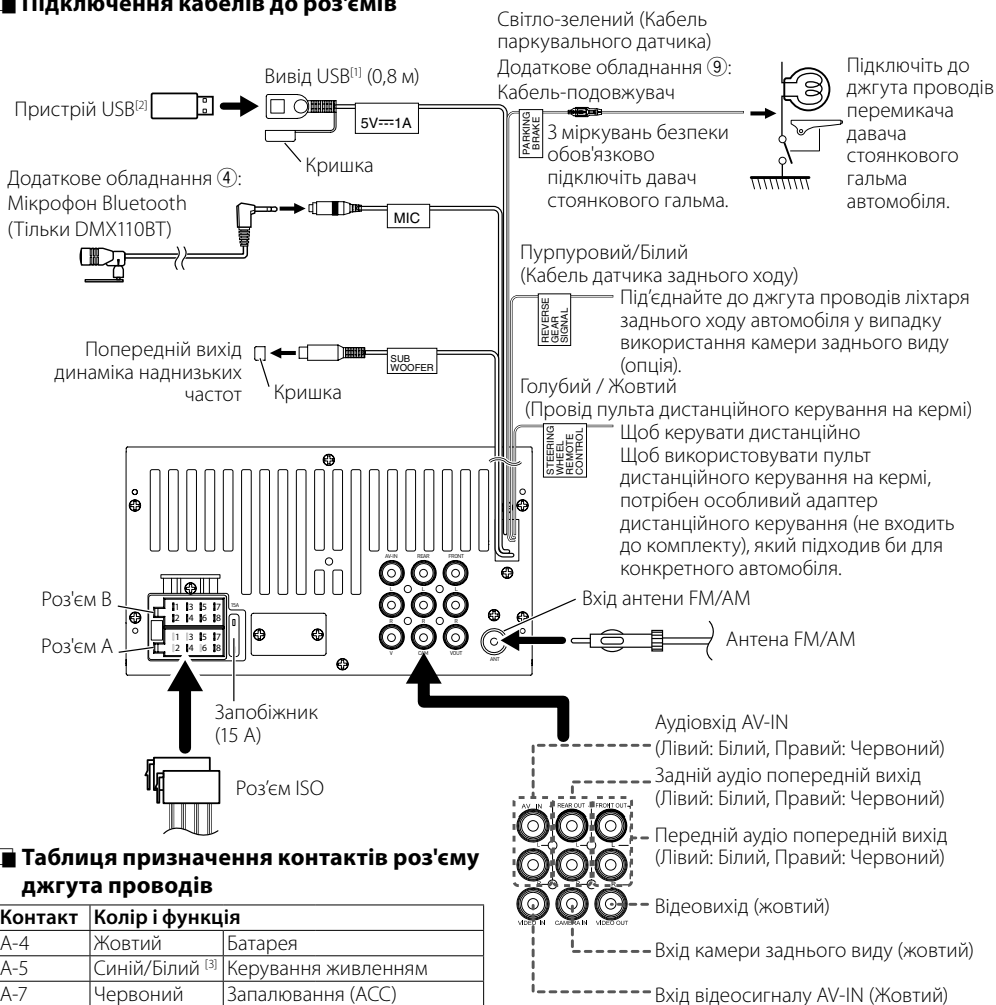

Таблиця призначення контактів роз'єму джгута проводів

Контакт	Колір і функція	
A-4	Жовтий	Батарея
A-5	Синій/Білий ^[3]	Керування живленням
A-7	Червоний	Запалювання (ACC)
A-8	Чорний	З'єднання заземлення (маса)
B-1/ B-2	Пурпурний (+) / Пурпурний/Чорний (-)	Задній правий
B-3/ B-4	Сірий (+) / Сірий/Чорний (-)	Передній правий
B-5/ B-6	Білий (+) / Білий/Чорний (-)	Передній лівий
B-7/ B-8	Зелений (+) / Зелений/Чорний (-)	Задній лівий

- Повний опір динаміка: 4–8 Ом

⚠ УВАГА

Перш ніж підключати роз'єми ISO, що є в продажу, до пристрою, перевірте таку умову:

- Переконайтеся, що призначення контактів роз'єму відповідають пристрою KENWOOD.

[1] Максимальний струм джерела живлення для USB: пост. струм 5 V ⚡ 1 A

[2] Продається окремо

[3] Макс. 300 mA, 12 V

- Приділіть особливу увагу проводу живлення.
- Якщо провід акумулятора та провід запалення не узгоджені, тоді змініть їх відповідно до призначення.
- Якщо автівка не має проводу запалення, скористуйтеся перехідником, що є в продажу.

Встановлення

- Тільки для ринку збуту Північної Америки, Південної Америки

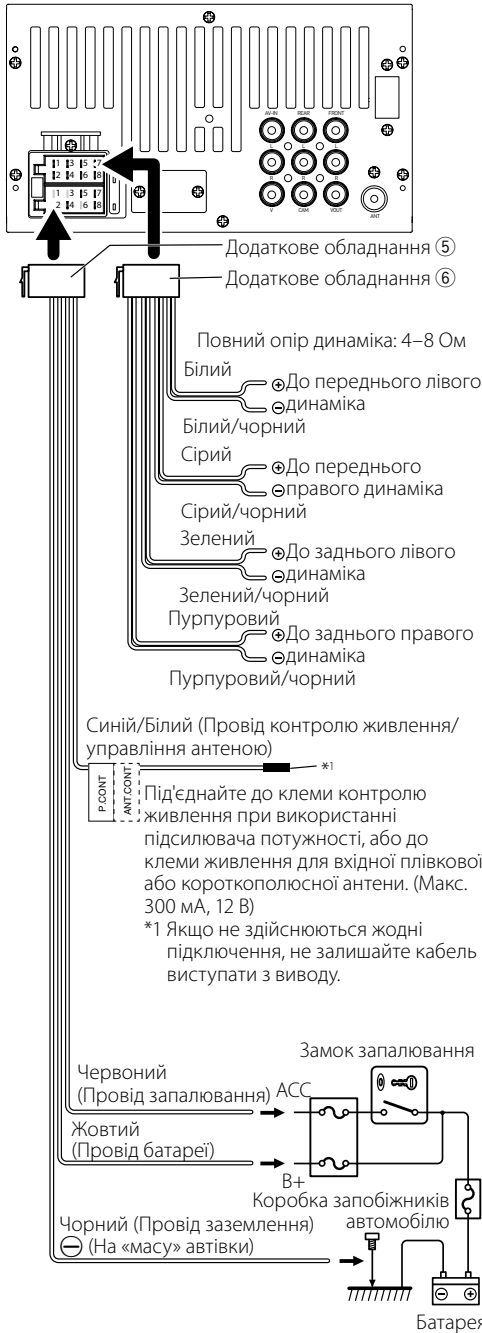

Підключення iPod/iPhone

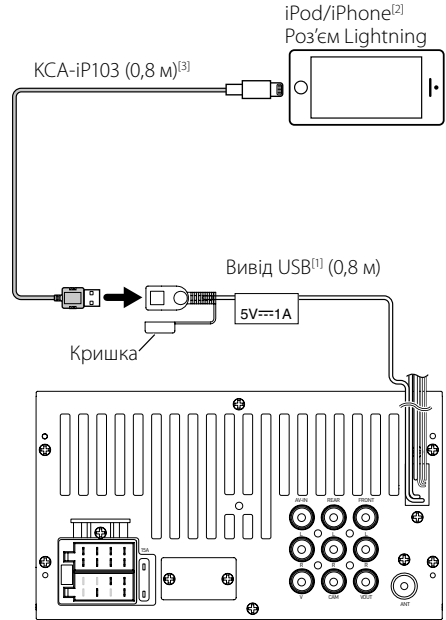

[1] Максимальний струм джерела живлення для iPod/iPhone : пост. струм 5 V = 1 A

[2] Продається окремо

[3] Додаткове обладнання

Інформація про пристрій

Додаткова інформація

Відтворювані аудіофайли

Аудіоформат	Швидкість передавання даних	Частота дискретизації
MP3 (.mp3)	16–320 кбіт/с, змінна швидкість передавання даних у бітах	16–48 кГц
WMA (.wma)	16–320 кбіт/с	16–48 кГц
AAC-LC (.m4a)	16–320 кбіт/с	16–48 кГц

- Цей пристрій може відобразити мітки ID3 версії 1.0/1.1/2.2/3/2.4 (для MP3).
- Максимальна кількість символів:
 - Тег : 30 символів

ПРИМІТКА

- WMA та AAC з DRM не підтримуються.
- Незважаючи на сумісність із згаданими стандартами аудіофайлів, їх відтворення може бути неможливим у зв'язку з особливостями пристрою або типом чи станом носія чи пристрою.

Прийнятні відеофайли

Відеоформат	Відеокодек	Аудіокодек
MPEG-1 (.mpeg, .mpg)	MPEG-1	MPEG Audio Layer 2
MPEG-2 (.mpeg, .mpg)	MPEG-2	MPEG Audio Layer 2
MPEG-4 (.mp4, .avi)	MPEG-4	MP3, AAC-LC (2-кан.)

Прийнятні файли зображень

- JPEG (.jpg)
 - Роздільна здатність від 32 x 32 до 8 192 x 7 680
 - Відображення файлу може зайняти деякий.
 - Прогресивні фали JPEG або не стиснуті файли JPEG не відтворюватимуться.
- BMP (.bmp)
 - Роздільна здатність від 32 x 32 до 8 192 x 7 680
 - Відображення файлу може зайняти деякий.

Пошук та усунення несправностей

Те, що здається проблемою, не завжди так серйозно. Перевірте наступні пункти перед зверненням до сервісного центру.

- Відомості про операції із зовнішніми пристроями див. в інструкціях, які додаються до адаптерів, призначених для встановлення підключень (а також інструкції до зовнішніх пристроїв).

Загальні операції

З динаміків не чути звук.

- Відрегулюйте гучність до оптимального рівня.
- Перевірте кабелі та з'єднання.

Пристрій не працює взагалі.

- Виконайте скидання пристрою. (Стор.106)

Пульт дистанційного керування не працює.

- Замініти батарею.

Пристрій USB

Під час відтворення доріжки звук інколи переривається.

- Доріжки невірні скопійовані на пристрій USB. Скопіюйте доріжки ще раз і повторіть спробу.

iPod/iPhone

З динаміків не чути звук.

- Відключіть iPod/iPhone, а потім підключіть знову.
- Підключіть інше джерело, а потім знову оберіть «iPod».

iPod/iPhone не вмикається або не працює.

- Перевірте кабель підключення та його підключення.
- Оновіть версію мікропрограми iPod/iPhone.
- Зарядіть батарею iPod/iPhone.
- Перезавантажте iPod/iPhone.

Звук викривлено.

- Вимкніть еквалайзер на цьому пристрої або на iPod/iPhone.

Генерується багато шуму.

- Вимкніть (зніміть прапорець) функцію «VoiceOver» (Коментар) на iPod. Докладніше див. на сайті <<http://www.apple.com>>.

Радіо

Автоматичне попереднє налаштування не працює.

- Збережіть станції вручну. (Стор.115)

Статичні перешкоди при прослуховуванні радіо.

- Щільно вставте антену.

Інформація про пристрій

■ AV-IN

На екрані не з'являється зображення.

- Увімкніть відеокомпонент, якщо він вимкнутий.
- Підключіть відеокомпонент правильно.

■ Bluetooth

Якість звуку телефону незадовільна.

- Зменште відстань між пристроєм і мобільним телефоном Bluetooth.
- Переставте автівку в місце, де кращий прийом сигналу.

Звук переривається або пропускається, коли використовується аудіоплеєр Bluetooth.

- Зменште відстань між пристроєм і аудіоплеєром Bluetooth.
- Вимкніть, потім увімкніть пристрій. (Коли звук ще не відновлено) підключіть плеєр знову.

Неможливо керувати підключеним аудіоплеєром.

- Перевірте, чи підтримує підключений аудіоплеєр профіль AVRCP (Профіль дистанційного керування аудіо-/відеопристроями).

Пристосування Bluetooth не виявляє пристрій.

- Виконайте пошук з пристосування Bluetooth знову.

Пристрій не виконує сполучення з пристосуванням Bluetooth.

- Вимкніть, потім увімкніть пристосування Bluetooth.
- Відключіть пристрій Bluetooth, підключений у даний момент, а потім рееструйте новий пристрій. **(Стор.118)**

■ Пульт дистанційного керування

KNA-RCDV331 (додаткове обладнання) не може керувати пристроєм.

- Установіть його перемикач робочого режиму на «DVD».

Авторські права

- Текстовий символ Bluetooth і логотипи є зареєстрованими товарними знаками, що належать Bluetooth SIG, Inc.; і будь-яке використання таких символів компанією JVC KENWOOD Corporation здійснюється на підставі отриманої ліцензії. Інші товарні знаки та торгові марки належать відповідним власникам.
- "Made for iPod" and "Made for iPhone" mean that an electronic accessory has been designed to connect specifically to iPod, or iPhone, respectively, and has been certified by the developer to meet Apple performance standards. Apple is not responsible for the operation of this device or its compliance with safety and regulatory standards. Please note that the use of this accessory with iPod, or iPhone may affect wireless performance.
- iPhone, iPod, iPod classic, iPod nano, and iPod touch are trademarks of Apple Inc., registered in the U.S. and other countries. Lightning is a trademark of Apple Inc.
- The "AAC" logo is a trademark of Dolby Laboratories.
- Microsoft and Windows Media are either registered trademarks or trademarks of Microsoft Corporation in the United States and/or other countries.
- THIS PRODUCT IS LICENSED UNDER THE MPEG-4 VISUAL PATENT PORTFOLIO LICENSE FOR THE PERSONAL AND NON-COMMERCIAL USE OF A CONSUMER FOR (i) ENCODING VIDEO IN COMPLIANCE WITH THE MPEG-4 VISUAL STANDARD ("MPEG-4 VIDEO") AND/OR (ii) DECODING MPEG-4 VIDEO THAT WAS ENCODED BY A CONSUMER ENGAGED IN A PERSONAL AND NON-COMMERCIAL ACTIVITY AND/OR WAS OBTAINED FROM A VIDEO PROVIDER LICENSED BY MPEG LA TO PROVIDE MPEG-4 VIDEO. NO LICENSE IS GRANTED OR SHALL BE IMPLIED FOR ANY OTHER USE. ADDITIONAL INFORMATION INCLUDING THAT RELATING TO PROMOTIONAL, INTERNAL AND COMMERCIAL USES AND LICENSING MAY BE OBTAINED FROM MPEG LA, LLC. SEE [HTTP://WWW.MPEGLA.COM](http://www.mpegla.com).

Інформація про пристрій

Технічні характеристики

■ Блок монітора

Розмір картинки

- : 6,75 дюйма (по діагоналі) ширина
- : 151,8 мм (Ш) x 79,7 мм (В)

Система відображення

- : Прозора рідкокристалічна TN-панель

Система керування

- : Активна матриця TFT

Кількість пікселів

- : 1 152 000 (800 Ш x 480 В x RGB)

Ефективні пікселі

- : 99,99 %

Розміщення пікселів

- : Розміщення смугами RGB

Підсвічування

- : світлодіодне

■ Блок USB-інтерфейсу

Стандарт USB

- : USB 2.0

Файлова система

- : FAT 16/ 32

Максимальна сила струму від джерела живлення

- : 5 В постійного струму $\overline{\text{---}}$ 1 А

Цифро-аналоговий конвертер

- : 24-бітний

Аудіодекодер

- : MP3/ WMA/ AAC (.aac/ .m4a)

Відеодекодер

- : MPEG1/MPEG2/MPEG4

Частотна відповідь

- 48 кГц: 20–22 000 Гц
- 44,1 кГц: 20–20 000 Гц

Відношення сигнал/шум (дБ)

- : 99 дБ

Динамічний діапазон

- : 99 дБ

ПРИМІТКА

- Хоча в рідкокристалічній панелі 99,99 % або навіть більше ефективних пікселів, 0,01 % пікселів можуть не світитися взагалі або світитися неналежним чином.
- Технічні характеристики можуть бути змінені без попереднього повідомлення.

■ Розділ Bluetooth

Технологія

- : Bluetooth версії 2.1 + EDR

Частота

- : 2,402 – 2,480 ГГц

Потужність на виході

- : +4 дБм (МАКС.), Потужність Class2

Максимальна відстань забезпечення зв'язку

- : Лінія прямої видимості прибрл. 10 м (32,8 фута)

Аудіокодек

- : SBC

Профіль (підтримка багатопрофільності)

- HFP (V1.6) (Профіль Hands Free («Вільні руки»))
- A2DP (V1.2) (Розширений профіль розповсюдження аудіо)
- AVRCP (V1.3) (Профіль дистанційного керування аудіо/відео)
- PBAP (V1.1.1) (Профіль доступу до телефонної книги)

■ Блок FM-приймача

Діапазон частот (крок)

- : 87,5–108,0 МГц (50 кГц) (ринок збуту Європи, СНД)
- : 87,9–107,9 МГц (200 кГц) (ринок збуту Північної та Південної Америки)

Мінімальна чутливість

- : 12,2 дБФ
- : 1,1 мкВ/75 Ом (Для ринку збуту Північної Америки, Південної Америки, Сигнал/Шум: 30 дБ) (Для ринку збуту Європи, СНД; Сигнал/Шум: 26 дБ)

Порогова чутливість

- : 19,2 дБФ
- : 2,5 мкВ/75 Ом (Для ринку збуту Північної Америки, Південної Америки, Сигнал/Шум: 50 дБ) (Для ринку збуту Європи, СНД; Сигнал/Шум: 46 дБ)

Частотна відповідь

- : 30 Гц — 14 кГц

Відношення сигнал/шум (дБ)

- : 55 дБ (Моно)

Вибірність (\pm 400 кГц)

- : Більш ніж 70 дБ

Перехідне затухання між стереоканалами

- : 37 дБ (1 кГц)

■ Блок АМ-приймача

Діапазон частот (крок)

- : 531 – 1 611 кГц (9 кГц) (Ринок збуту Європи, СНД)
- : 530 – 1 700 кГц (10 кГц) (ринок збуту Північної та Південної Америки)

Мінімальна чутливість

- : 29 мкВ

Інформація про пристрій

■ Блок відео

Кольорова система зовнішнього відеовходу

: NTSC/PAL

Рівень вхідного відеосигналу (роз'єм RCA)

: 1,0 V_{p-p}/75 Ом

Макс. рівень вхідного аудіосигналу (роз'єм RCA)

: 1,8 В/ 10 кОм

Рівень вихідного відеосигналу (роз'єми RCA)

: 1,0 V_{p-p}/75 Ом

■ Блок аудіо

Максимальна потужність (передні й задні динаміки)

: 50 Вт × 4

Потужність повного діапазону (передній та задній)

Загальна потужність у всьому діапазоні частот (при сумарному коефіцієнті гармонік менше 1%)

: 21 Вт × 4

Рівень на передвиході (В)

: 2 В/ 10 кОм

Повний опір передвиходу

: ≤ 600 Ом

Повний опір динаміка

: 4 – 8 Ω

Еквалайзер

: 7 смуг

Діапазон

Частота: 62,5/ 160/ 400/ 1 к/ 2,5 к/ 6,3 к/ 16 к Гц

Рівень: -7... +7 (-7... +7 дБ)

LPF

Частота: 80/ 120/ 160 Гц

■ Загальні операції

Робоча напруга

: 14,4 В (дозволяється 10,5 – 16 В)

Максимальне споживання струму

: 10 А

Габарити монтажу (Ш × В × Г)

: 182 × 112 × 74,5 мм

7 3/8 × 4 3/8 × 2 15/16 дюйма

Габарити монтажу головного пристрою (Ш × В × Г)

: 178 × 100 × 79 мм (без коробка)

Діапазон робочих температур

: -10 °С – + 60 °С

Маса

: 0,9 кг (2,0 фунта)

Декларація про Відповідність
Вимогам Технічного Регламенту Обмеження
Використання деяких Небезпечних Речовин в
електричному та електронному обладнанні
(затвердженого Постановою №1057 Кабінету
Міністрів України)

Виріб відповідає вимогам Технічного Регламенту
Обмеження Використання деяких Небезпечних
Речовин в електричному та електронному
обладнанні (ТР ОБНР).

Вміст небезпечних речовин у випадках, не
обумовлених в Додатку №2 ТР ОБНР:

1. свинець (Pb) – не перевищує 0.1 % ваги речовини або в концентрації до 1000 частин на мільйон;
2. кадмій (Cd) – не перевищує 0.01 % ваги речовини або в концентрації до 100 частин на мільйон;
3. ртуть (Hg) – не перевищує 0.1 % ваги речовини або в концентрації до 1000 частин на мільйон;
4. шестивалентний хром (Cr⁶⁺) – не перевищує 0.1 % ваги речовини або в концентрації до 1000 частин на мільйон;
5. полібромдифеніоли (PBВ) – не перевищує 0.1 % ваги речовини або в концентрації до 1000 частин на мільйон;
6. полібромдифенілові ефіри (PBDE) – не перевищує 0.1 % ваги речовини або в концентрації до 1000 частин на мільйон.





Für das Verkaufsgebiet Europa



Konformitätserklärung in Bezug auf die RE-Richtlinie 2014/53/EU
Konformitätserklärung in Bezug auf die RoHS-Richtlinie 2011/65/EU

Hersteller:

JVC KENWOOD Corporation
3-12, Moriyacho, Kanagawa-ku, Yokohama-shi, Kanagawa 221-0022, JAPAN

EU-Vertreter:

JVCKENWOOD Europe B.V.
Amsterdamseweg 37, 1422 AC UITHOORN, NIEDERLANDE

Voor Europees verkoopgebied



Conformiteitsverklaring met betrekking tot RE-richtlijn 2014/53/EU
Conformiteitsverklaring met betrekking tot RoHS-richtlijn 2011/65/EU

Fabrikant:

JVC KENWOOD Corporation
3-12, Moriyacho, Kanagawa-ku, Yokohama-shi, Kanagawa 221-0022, JAPAN

EU-vertegenwoordiger:

JVCKENWOOD Europa B.V.
Amsterdamseweg 37, 1422 AC UITHOORN, NEDERLAND

Per le aree commerciali in Europa



Dichiarazione di conformità relativa alla direttiva RE 2014/53/UE
Dichiarazione di conformità relativa alla direttiva RoHS 2011/65/UE

Produttore:

JVC KENWOOD Corporation
3-12, Moriyacho, Kanagawa-ku, Yokohama-shi, Kanagawa 221-0022, JAPAN

Rappresentante UE:

JVCKENWOOD Europe B.V.
Amsterdamseweg 37, 1422 AC UITHOORN, PAESI BASSI

Для продажи в Европе



Декларация соответствия относительно Директивы RE 2014/53/EU
Декларация соответствия относительно Директивы RoHS 2011/65/EU

Производитель:

JVC KENWOOD Corporation
3-12, Moriyacho, Kanagawa-ku, Yokohama-shi, Kanagawa 221-0022, ЯПОНИЯ

Представительство в ЕС:

JVCKENWOOD Europe B.V.
Amsterdamseweg 37, 1422 AC UITHOORN, НИДЕРЛАНДЫ

Для европейского рынка збуту



Декларация відповідності вимогам Директиви щодо енергії з поновлюваних джерел 2014/53/EU

Декларация відповідності вимогам Директиви щодо обмеження вмісту шкідливих речовин 2011/65/ЄС

Виробник:

JVC KENWOOD Corporation
3-12, Moriyacho, Kanagawa-ku, Yokohama-shi, Kanagawa 221-0022, JAPAN (ЯПОНІЯ)

Представники ЄС:

JVCKENWOOD Europe B.V.
Amsterdamseweg 37, 1422 AC UITHOORN, THE NETHERLANDS

English

Hereby, JVC KENWOOD declares that the radio equipment DMX110BT is in compliance with Directive 2014/53/EU. The full text of the EU declaration of conformity is available at the following internet address:

Français

Par la présente, JVC KENWOOD déclare que l'équipement radio DMX110BT est conforme à la directive 2014/53/UE. L'intégralité de la déclaration de conformité UE est disponible à l'adresse Internet suivante :

Deutsch

Hiermit erkläre JVC KENWOOD, dass das Funkgerät DMX110BT der Richtlinie 2014/53/EU entspricht. Der volle Text der EU-Konformitätserklärung steht unter der folgenden Internetadresse zur Verfügung:

Nederlands

Hierbij verklaart JVC KENWOOD dat de radioapparatuur DMX110BT in overeenstemming is met Richtlijn 2014/53/EU. De volledige tekst van de EU-verklaring van overeenstemming is te vinden op het volgende internetadres:

Italiano

Con la presente, JVC KENWOOD dichiara che l'apparecchio radio DMX110BT è conforme alla Direttiva 2014/53/UE. Il testo integrale della dichiarazione di conformità UE è disponibile al seguente indirizzo internet:

Español

Por la presente, JVC KENWOOD declara que el equipo de radio DMX110BT cumple la Directiva 2014/53/UE. El texto completo de la declaración de conformidad con la UE está disponible en la siguiente dirección de internet:

Português

Deste modo, a JVC KENWOOD declara que o equipamento de rádio DMX110BT está em conformidade com a Diretiva 2014/53/UE. O texto integral da declaração de conformidade da UE está disponível no seguinte endereço de internet:

Polska

Niniejszym, JVC KENWOOD deklaruje, że sprzęt radiowy DMX110BT jest zgodny z dyrektywą 2014/53/UE. Pełny tekst deklaracji zgodności EU jest dostępny pod adresem:

Česky

Společnost JVC KENWOOD tímto prohlašuje, že rádiové zařízení DMX110BT splňuje podmínky směrnice 2014/53/EU. Plný text EU prohlášení o shodě je dostupný na následující internetové adrese:

Magyar

JVC KENWOOD ezennel kijelenti, hogy a DMX110BT rádióberendezés megfelel a 2014/53/EU irányelvnek. Az EU konformitási nyilatkozat teljes szövege az alábbi weboldalon érhető el:

Hrvatski

JVC KENWOOD ovim izjavljuje da je radio oprema DMX110BT u skladu s Direktivom 2014/53/EU. Cjeloviti tekst deklaracije Europske unije o usklađenosti dostupan je na sljedećoj internet adresi:

Svenska

Härmed försäkrar JVC KENWOOD att radioutrustningen DMX110BT är i enlighet med direktiv 2014/53 / EU. Den fullständiga texten av EU-försäkran om överensstämmelse finns på följande Internetadress :

Suomi

JVC KENWOOD julistaa täten, että radiolaitte DMX110BT on direktiivin 2014/53/ EU mukainen. EU-vaatimustenmukaisuusvakuutus löytyy kokonaisuudessaan seuraavasta internet-osoitteesta:

Slovensko

S tem JVC KENWOOD izjavlja, da je radijska oprema DMX110BT v skladu z Direktivo 2014/53/EU. Celotno besedilo direktive EU o skladnosti je dostopno na tem spletnem naslovu:

Slovensky

Spoločnosť JVC KENWOOD týmto vyhlasuje, že rádiové zariadenie DMX110BT vyhovuje smernici 2014/53/EÚ. Celý text EÚ vyhlásenia o zhode nájdete na nasledovnej internetovej adrese:

Dansk

Herved erklærer JVC KENWOOD, at radioudstyret DMX110BT er i overensstemmelse med Direktiv 2014/53/EU. EU-overensstemmelseerklæringens fulde ordlyd er tilgængelig på følgende internetadresse:

Norsk

JVC KENWOOD erklærer herved at radioustyret DMX110BT er i samsvar med Direktiv 2014/53/EU. Den fullstendige teksten til EU-konformitetserklæringen er tilgjengelig på følgende internettadresse:

Ελληνικά

Με το παρόν, η JVC KENWOOD δηλώνει ότι ο ραδιοεξοπλισμός DMX110BT συμμορφώνεται με την Οδηγία 2014/53/ΕΕ. Το πλήρες κείμενο της δήλωσης συμμόρφωσης της ΕΕ είναι διαθέσιμο στην ακόλουθη διεύθυνση στο διαδίκτυο:

Eesti

Käesolevaga JVC KENWOOD kinnitab, et DMX110BT raadiovarustus on vastavuses direktiiviaga 2014/53/EL. ELi vastavusdeklaratsiooni terviktekst on kättesaadav järgmisel internetiaadressil:

Latviešu

JVC KENWOOD ar šo deklarē, ka radio aparatūra DMX110BT atbilst direktīvas 2014/53/ES prasībām. Pilns ES atbilstības deklarācijas teksts ir pieejams šādā tīmekļa adresē:

Lietuviškai

Šiuo JVC KENWOOD pažymji, kad radijo įranga DMX110BT atitinka 2014/53/EB direktyvos reikalavimus. Visą EB direktyvos atitikties deklaracijos tekstą galite rasti šiuo internetinio adresu:

Malti

B'dan, JVC KENWOOD jiddikjara li t-tagħmir tar-radju DMX110BT huwa konformi mad-Direttiva 2014/53/UE. It-test kollu tad-dikjarazzjoni ta' konformita huwa disponibbli fl-indirizz intranet li ġej:

Українська

Таким чином, компанія JVC KENWOOD заявляє, що радіобладнання DMX110BT відповідає Директиві 2014/53/EU. Повний текст декларації про відповідність ЄС можна знайти в Інтернеті за такою адресою:

Türkçe

Burada, JVC KENWOOD DMX110BT radyo ekipmanının 2014/53/AB Direktifine uygun olduğunu bildirir. AB uyumluluk deklarasyonunun tam metni aşağıdaki internet adresinde mevcuttur.

Русский

JVC KENWOOD настоящим заявляет, что радиооборудование DMX110BT соответствует Директиве 2014/53/EU. Полный текст декларации соответствия ЕС доступен по следующему адресу в сети Интернет:

Limba română

Prin prezenta, JVC KENWOOD declară că echipamentul radio DMX110BT este în conformitate cu Directiva 2014/53/UE. Textul integral al declarației de conformitate UE este disponibil la următoarea adresă de internet:

Български език

С настоящото JVC KENWOOD декларира, че радиооборудването на DMX110BT е в съответствие с Директива 2014/53/ЕС. Пълният текст на ЕС декларацията за съответствие е достъпен на следния интернет адрес:

URL: <http://www.kenwood.com/cs/ce/eudoc/>

KENWOOD