

Gracias por comprar este adaptador multicargador KMB-35A.

SOPORTE CARGADOR APLICABLE

KSC-35S/ KSC-35SCR x 6

ARTÍCULOS SUMINISTRADOS

Adaptador multicargador	W0H-0072-XX	1
Barra de bloqueo	J1K-0666-XX	1
Juego de tornillos	N9X-0047-XX	1
Cable de CA		1
• Tipo E	E3A-0497-XX	
• Tipo T	E3A-0498-XX	
Manual de instrucciones		1

PRECAUCIONES DE SEGURIDAD

Este manual contiene instrucciones de funcionamiento y de seguridad importantes para el adaptador multicargador KMB-35A.

- Antes de utilizar este adaptador multicargador, lea todas las instrucciones y marcas de precaución que figuran en la fuente de alimentación, en el cargador de baterías, en la batería y en el producto que utiliza la batería.
- La temperatura ambiente debe mantenerse entre 5°C y 35°C durante la carga.
- Para reducir el riesgo de lesiones corporales o daños en el equipo, utilice los modelos de bloque de batería recargable especificados en sus cargadores **KENWOOD**. Otros tipos de baterías podrían explotar y causar lesiones personales y daños.
- No recargue la batería si ya está completamente cargada. De hacerlo, se sobrecargará la batería pudiendo dañarla o acortar su vida útil.
- No exponga el adaptador multicargador a la lluvia, a la nieve o a la humedad.
- Para reducir el riesgo de daños en el cable de CA, agarre y tire del enchufe en lugar de hacerlo del cable cuando lo desconecte.
- Asegúrese de que el cable de CA está colocado de forma que no se pise o tropiece con él, o de otra forma pueda resultar dañado o provoque lesiones personales.
- No utilice el adaptador multicargador si ha sufrido una descarga potencialmente dañina, una caída o de otro modo ha resultado dañado; llévelo a un técnico cualificado.
- No desmonte el adaptador multicargador, o cualquier adaptador o accesorio **KENWOOD**. Llévelo a un técnico cualificado cuando precise revisión o reparación. Si lo vuelve a montar de forma incorrecta, podría ocasionar un incendio o una descarga eléctrica.
- Para reducir el riesgo de descarga eléctrica, desenchufe el adaptador multicargador de la toma de corriente de CA antes de proceder a su mantenimiento o limpieza. Apagar todos los mandos no reducirá el riesgo de descarga eléctrica o incendio; debe desconectarse el cable de CA de la toma de corriente de CA.
- Cuando no vaya a utilizar el KMB-35A durante un tiempo prolongado, desenchufe el cable de CA de la toma de corriente de CA.

INSTALACIÓN

- 1 Conecte el enchufe de CC del adaptador multicargador KMB-35A al jack DC-IN situado en la parte posterior del soporte cargador KSC-35S/ KSC-35SCR.
- 2 Sirviéndose de los tornillos/ arandelas planas suministrados, asegure los soportes cargadores a la caja con la barra de bloqueo.

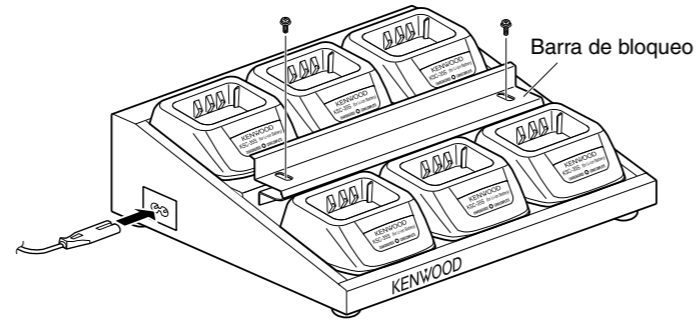

- 3 Conecte el cable de CA a la toma de CA situada en el lateral de la caja del adaptador multicargador.
- 4 Enchufe el cable de CA en la toma de corriente de CA.

PROCEDIMIENTO DE CARGA

Para obtener información sobre los procedimientos de carga, consulte el manual de instrucciones del KSC-35S/ KSC-35SCR.

ESPECIFICACIONES

Tensión de entrada	100 - 240 VCA
Tensión de salida	12 VCC
Dimensión (An x Al x Fn)	270,4 x 82,1 x 243,4 mm
Peso	aprox. 2,2 kg

Información acerca de la eliminación de equipos eléctricos, electrónicos y baterías al final de la vida útil (aplicable a los países de la que hayan adoptado sistemas independientes de recogida de residuos)

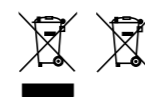

Los productos y las baterías con el símbolo (contenedor con ruedas tachado) no podrán ser desechados como residuos domésticos. Los equipos eléctricos y electrónicos viejos y las baterías viejas deben reciclarse en una instalación capaz de manipular estos elementos y sus subproductos residuales correspondientes. Póngase en contacto con la autoridad local competente para obtener información sobre el centro de reciclaje más cercano. El reciclaje y la disposición adecuada de los desechos ayuda a conservar los recursos naturales y a reducir los efectos perjudiciales en la salud y el medio ambiente.

Grazie per aver acquistato l'adattatore per caricatore multiplo KMB-35A.

VASCHETTA CARICATORE COMPATIBLE

KSC-35S/ KSC-35SCR x 6

AVASCHETTA CARICATORE COMPATIBLE

Adattatore per caricatore multiplo... W0H-0072-XX	1	
Barra di blocco	J1K-0666-XX	1
Set di viti	N9X-0047-XX	1
Cavo CA		1
• Tipo E	E3A-0497-XX	
• Tipo T	E3A-0498-XX	
Manuale di istruzioni		1

NORME DI SICUREZZA

Questo manuale contiene delle istruzioni importanti sulla sicurezza e il funzionamento dell'adattatore per caricatore multiplo KMB-35A.

- Prima di usare l'adattatore per caricatore multiplo, leggere tutte le istruzioni e i simboli di avviso riportati sulla sorgente di alimentazione, il carica batteria, la batteria e il prodotto che usa la batteria.
- La temperatura ambiente deve essere compresa tra 5°C e 35°C nel corso della ricarica.
- Per ridurre il rischio di ferimento o danno all'apparecchiatura utilizzare soltanto i modelli di pacco batteria ricaricabile nei rispettivi caricatori **KENWOOD**. Altri tipi di batteria potrebbero scoppiare e causare infortuni e danni.
- Non ricaricare una batteria se è stato eseguito già un ciclo completo di carica. Altrimenti si rischia di sovraccaricare la batteria e di ridurne la durata utile o di danneggiarla.
- Non esporre l'adattatore per caricatore multiplo a pioggia, neve o umidità.
- Per ridurre il rischio di danneggiare il cavo CA, afferrare e tirare la spina invece che il cavo per scollegarlo.
- Controllare che il cavo CA sia posizionato in un punto in cui non è calpestato, non è d'intralcio o non può essere soggetto a danni o provocare ferimenti.
- Non utilizzare l'adattatore per caricatore multiplo se è stato sottoposto a un picco di corrente, è caduto o è stato altrimenti danneggiato; contattare comunque un assistente qualificato per la riparazione.
- Non smontare l'adattatore per caricatore multiplo, gli adattatori **KENWOOD** o gli accessori. In caso sia necessario sottoporli ad assistenza o riparazione rivolgersi a un assistente qualificato per la riparazione. Il rimontaggio sbagliato può provocare folgorazioni o incendi.
- Per ridurre il rischio di folgorazioni, scollegare la spina dell'adattatore per caricatore multiplo dalla presa CA prima di svolgere la manutenzione o la pulizia. Spegnendo i comandi non si riduce il rischio di folgorazioni o incendi; il cavo CA deve essere scollegato dalla presa CA.
- Quando non si prevede di utilizzare il KMB-35A per periodi prolungati, rimuovere il cavo CA dalla presa a muro.

INSTALLAZIONE

- 1 Collegare la spina CC dell'adattatore per caricatore multiplo KMB-35A alla presa DC IN sul retro della vaschetta caricatore KSC-35S/ KSC-35SCR.
- 2 Utilizzando le viti/ rondelle piane in dotazione, stringere le vaschette caricatore alla custodia con la barra di blocco.

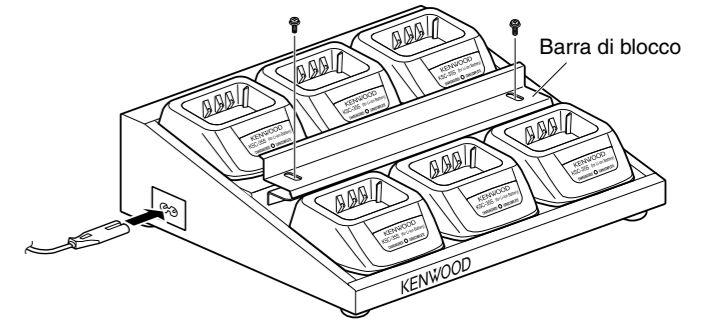

- 3 Inserire il cavo CA nell'ingresso CA posizionato sul lato della custodia del caricatore multiplo.
- 4 Inserire la spina CA a una presa CA.

PROCEDURA PER LA RICARICA

Vedere il manuale di istruzioni KSC-35S/ KSC-35SCR per le procedure di ricarica.

SPECIFICHE

Tensione in ingresso	100 - 240 VCA
Tensione in uscita	12 VCC
Dimensioni (L x H x L)	270,4 x 82,1 x 243,4 mm
Peso	approx. 2,2 kg

Informazioni sull'eliminazione dei prodotti elettrici ed elettronici e delle batterie (per i Paesi che adottano la raccolta differenziata dei rifiuti)

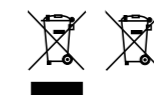

I prodotti e le batterie recanti questa icona (bidone carrellato della spazzatura con il simbolo della croce) non devono essere eliminati come rifiuti solidi urbani. I vecchi equipaggiamenti elettrici ed elettronici e le vecchie batterie devono essere riciclati in una struttura in grado di trattare questi articoli e i loro sottoprodotti di scarto. Per informazioni sul centro di riciclaggio più vicino si suggerisce di rivolgersi alle autorità locali. Se eseguiti adeguatamente, l'eliminazione e il riciclaggio dei rifiuti aiutano a conservare le risorse e al contempo impedire gli effetti nocivi sulla salute e l'ambiente.



Vielen Dank für den Erwerb der Aufnahme für Ladeschale KMB-35A.

VERWENDBARER LADESCHALE**KSC-35S/ KSC-35SCR** x 6**MITGELIEFERTES ZUBEHÖR**

Aufnahme für Ladeschale.....	W0H-0072-XX	1
Sperrleiste	J1K-0666-XX	1
Schraubensatz.....	N9X-0047-XX	1
Netzanschlusskabel.....			1
• Typ E	E3A-0497-XX		
• Typ T.....	E3A-0498-XX		
Bedienungsanleitung			1

SICHERHEITSVORKEHRUNGEN

Diese Anleitung enthält wichtige Sicherheits- und Betriebshinweise für die Aufnahme für Ladeschale KMB-35A.

- Bevor Sie die Aufnahme für Ladeschale verwenden, lesen Sie alle Anweisungen und die Vorsichtsmarkierungen auf der Stromquelle, dem Akkuladegerät, dem Akku und dem Produkt, mit dem der Akku verwendet wird.
- Die Umgebungstemperatur sollte während des Ladevorgangs zwischen 5°C und 35°C liegen.
- Um das Risiko von Verletzungen oder Geräteschäden zu reduzieren, verwenden Sie dieses Gerät nur mit den angegebenen Akkumodellen und den dazugehörigen Ladegeräten von **KENWOOD**. Andere Batteriearten können platzen und zu Verletzungen oder Beschädigungen führen.
- Laden Sie keinen vollständig aufgeladenen Akku. Anderenfalls kann der Akku überladen werden, was seine Gebrauchsdauer verringert oder ihn beschädigt.
- Setzen Sie die Aufnahme für Ladeschale keinem Regen, Schnee oder Feuchtigkeit aus.
- Um eine Beschädigung des Netzanschlusskabels zu vermeiden, fassen und ziehen Sie beim Trennen der Verbindung am Stecker und nicht am Kabel.
- Verlegen Sie das Netzanschlusskabel so, dass nicht darauf getreten oder darüber gefallen oder es anderweitig beschädigt werden kann und dadurch zu Verletzungen führen könnte.
- Betreiben Sie die Aufnahme für Ladeschale nicht, wenn sie einen schweren Schlag oder Stoß erhalten hat, fallen gelassen oder auf andere Weise beschädigt wurde. Bringen Sie sie in diesem Fall zu einem qualifizierten Service- und Reparaturtechniker.
- Bauen Sie die Aufnahme für Ladeschale oder jegliche andere Adapter und Zubehörteile von **KENWOOD** nicht auseinander. Bringen Sie die Geräte zu einem qualifizierten Service- und Reparaturtechniker, wenn eine Überprüfung oder Reparatur notwendig wird. Ein falscher Wiederzusammenbau könnte zu elektrischen Schlägen oder Bränden führen.
- Um das Risiko von elektrischen Schlägen zu reduzieren, trennen Sie die Aufnahme für Ladeschale von der Steckdose, bevor Sie etwaige Wartungs- oder Reinigungsarbeiten ausführen. Das Ausschalten der Regler führt nicht einer Reduzierung des Risikos für elektrische Schläge oder Brände. Das Netzanschlusskabel muss von der Steckdose getrennt werden.
- Wird der KMB-35A längere Zeit nicht verwendet, sollte das Netzanschlusskabel von der Steckdose getrennt werden.

MONTAGE

- 1 Verbinden Sie den Gleichstrom-Stecker der Aufnahme für Ladeschale KMB-35A mit dem Gleichstromeingang auf der Rückseite der Ladeschale KSC-35S/ KSC-35SCR.
- 2 Befestigen Sie die Ladeschalen mit den mitgelieferten Schrauben/ Unterlegscheiben über die Sperrleiste mit dem Gehäuse.

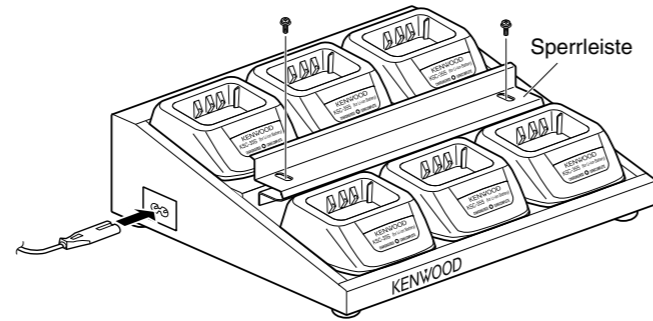

- 3 Verbinden Sie das Netzanschlusskabel mit der Netzbuchse an der Seite der Aufnahme für Ladeschale.
- 4 Stecken Sie das Netzanschlusskabel an eine Steckdose.

LADEVORGANG

Entnehmen Sie Hinweise zum Ladevorgang der Bedienungsanleitung für KSC-35S/ KSC-35SCR.

TECHNISCHE DATEN

Eingangsspannung.....	100 - 240 VAC
Ausgangsspannung.....	12 VDC
Abmessungen (B x H x T).....	270,4 x 82,1 x 243,4 mm
Gewicht.....	ca. 2,2 kg

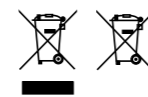
Entsorgung von gebrauchten elektrischen und elektronischen Geräten und Batterien (anzuwenden in Ländern mit einem separaten Sammelsystem für solche Geräte)

Das Symbol (durchgestrichene Mülltonne) auf dem Produkt oder seiner Verpackung weist darauf hin, dass dieses Produkt nicht als normaler Haushaltsabfall behandelt werden darf. Alte elektrische und elektronische Geräte und Batterien sind an einer Anlage zu entsorgen, die ordnungsgemäß mit diesen Gegenständen und den darin enthaltenen Nebenprodukten umgehen kann. Weitere Informationen über das Recycling dieses Produktes erhalten Sie von Ihrer Gemeinde oder den kommunalen Entsorgungsbetrieben. Unsachgemäße oder falsche Entsorgung gefährden Umwelt und Gesundheit.

Dank u voor de aanschaf van deze KMB-35A multilader adapter.

GESCHIKTE LAADEENHEID**KSC-35S/ KSC-35SCR** x 6**GELEVERDE ITEMS**

Multilader adapter.....	W0H-0072-XX	1
Vergrendelbalk.....	J1K-0666-XX	1
Schroevenset.....	N9X-0047-XX	1
Stroomsnoer			1
• E type	E3A-0497-XX		
• T type	E3A-0498-XX		
Gebruiksaanwijzing			1

VEILIGHEIDSMATREGELEN

Deze gebruiksaanwijzing bevat belangrijke veiligheids- en bedieningsinstructies voor de KMB-35A multilader adapter.

- Lees voor gebruik van deze multilader adapter eerst de instructies en veiligheidssymbolen op de stroomvoorziening, de batterijlader, de batterij, en het product dat van de batterij gebruikmaakt.
- De omgevingstemperatuur moet tijdens het opladen 5°C tot 35°C zijn.
- Gebruik voor minder kans op letsel of beschadigingen aan apparatuur alleen de gespecificeerde modellen herlaadbare batterijsets in de laadeenheden van **KENWOOD**. Door het opladen van andere soorten batterijen zouden deze batterijen kunnen barsten en verwondingen kunnen veroorzaken.
- Laad een batterij niet op die al volledig opgeladen is. Het overladen van de batterij kan leiden tot een kortere levensduur van , of beschadigingen aan de batterij.
- Stel de multilader adapter niet bloot aan regen, sneeuw, of vocht.
- Houd altijd de stroomstekker vast wanneer u de stekker uit het stopcontact trekt om beschadigingen aan het stroomsnoer te voorkomen.
- Zorg ervoor dat het stroomsnoer op een veilige manier naar het stopcontact loopt om te voorkomen dat men erover kan struikelen of op kan gaan staan, wat kan leiden tot beschadiging van het stroomsnoer of persoonlijke letsel.
- Gebruik de multilader adapter niet als deze door welke oorzaak dan ook maar enigszins beschadigd is; breng de adapter in dergelijke situaties naar een erkende reparateur.
- Haal de multilader adapter, of welke andere adapter of toebehoren van **KENWOOD** niet uit elkaar. Breng defecte apparatuur altijd naar een erkende reparateur. Het op een verkeerde manier weer in elkaar zetten kan leiden tot een elektrische schok, of brand.
- Trek altijd eerst de stroomstekker uit het stopcontact om onderhoud aan de adapter te verrichten, of deze schoon te maken, om de kans op een elektrische schok of brand te voorkomen. Het uitzetten van de bedieningsonderdelen zorgt niet voor verminderde kans op een elektrische schok, of brand; Hiervoor moet de stroomstekker uit het stopcontact worden gehaald.
- Trek de stroomstekker van de KMB-35A uit het stopcontact als deze naar verwachting langere tijd niet zal worden gebruikt.

INSTALLATIE

- 1 Steek de DC-stekker van de KMB-35A multilader adapter in de aansluiting DC IN aan de achterkant van de KSC-35S/ KSC-35SCR laadeenheid.
- 2 Schroef/ platte ring met de bijgeleverde schroeven de laadeenheden op de behuizing met de vergrendelbalk vast.

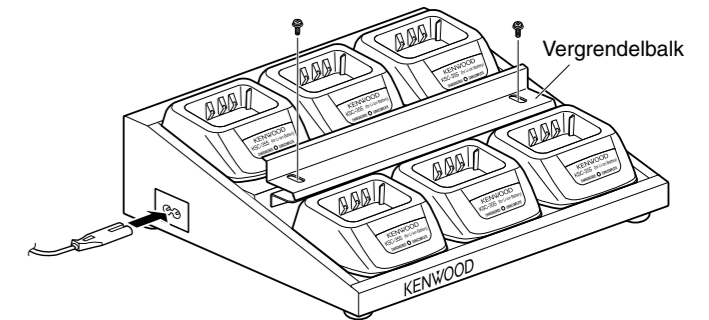

- 3 Sluit het stroomsnoer aan op de stroomaansluiting aan de zijkant van de behuizing van de multilader.
- 4 Steek de stroomstekker in een stopcontact.

PROCEDURE VOOR HET OPLADEN

Raadpleeg de gebruiksaanwijzing van de KSC-35S/ KSC-35SCR voor de procedures van het opladen.

TECHNISCHE GEGEVENS

Ingangsspanning	100 - 240 VAC
Uitgangsspanning.....	12 VDC
Afmetingen (B x H x D).....	270,4 x 82,1 x 243,4 mm
Gewicht.....	ca. 2,2 kg

Informatie over het weggooien van oude elektrische en elektronische apparaten en batterijen (voor landen die gescheiden afvalverzamelingsystemen gebruiken)

Producten en batterijen met het (afvalcontainer met x-teken) symbool mogen niet als normaal huisvuil worden weggegooid. Oude elektrische en elektronische apparatuur en batterijen moeten worden gerecycled bij een voorziening die in staat is om deze items en hun afvalbijproducten te hanteren. Raadpleeg de betreffende lokale instantie voor details aangaande in de buurt zijnde recyclingfaciliteiten. Het juist recyclen en weggooien van afval spaart natuurlijke bronnen en reduceert schadelijke invloed op uw gezondheid en het milieu.