

Thank you for purchasing this charger. This product will offer years of reliable service when used to charge the specified battery packs.

### FEATURES

- Capable of charging Li-ion and Ni-MH battery packs when either attached to or removed from the transceiver.
- Easy to use design allows you to start charging by simply sliding the battery pack into the charging slot.
- Overcharge protection. Protects against reduced battery pack life caused by excessive charging. After the rapid charge cycle has finished, the charger automatically switches to trickle charge (Ni-MH).
- Dual-color indicator informs you of the current charging status.

### SUPPLIED ITEMS

Charger (W0B-0076-XX) .....	1
AC adapter .....	1
(K type: W0H-0055-XX)	
(X type: W0H-0056-XX)	
Instruction manual (B62-2229-XX) .....	1

### APPLICABLE BATTERY PACKS

Charge only the battery packs listed below. Other types of batteries may burst, causing personal injury.

KSC-32 (K, X types)

- Ni-MH: KNB-54N KNB-N4
- Li-ion: KNB-33L KNB-47L KNB-48L KNB-L1  
KNB-L2 KNB-L3

### ORIENTATION

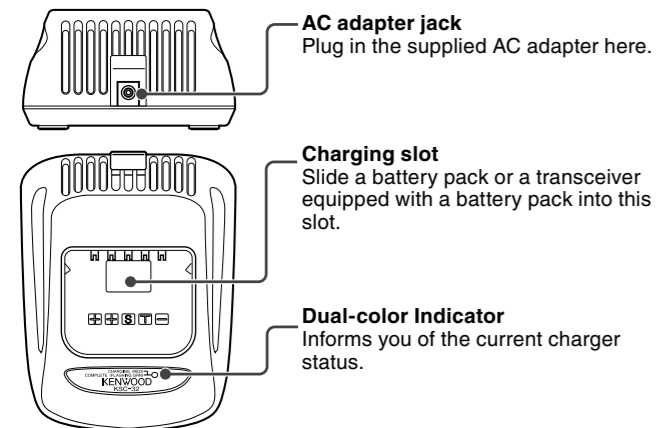

### SPECIFICATIONS

AC Voltages	100 - 240 V
Dimensions (W x H x D) <charger only>	102 x 56.4 x 131.5 mm 4.02 x 2.22 x 5.18 in
Weight <charger only>	Approx. 190 g/ 0.42 lbs

**ATTENTION:** Check the rating label attached to the bottom of the charger for other important specifications.

### CHARGING PROCEDURE

**WARNING**  
Do not use in explosive atmospheres (gases, dust, fumes, etc.).

**ATTENTION:** Always switch OFF a transceiver equipped with a battery pack before inserting the transceiver into the charger.

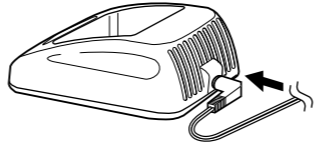
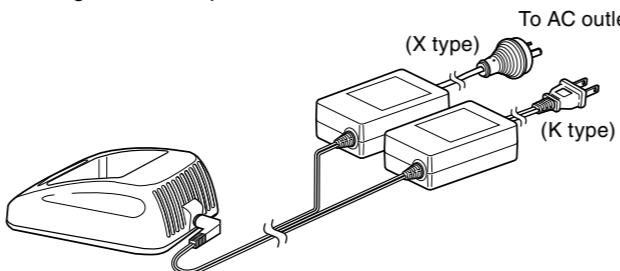
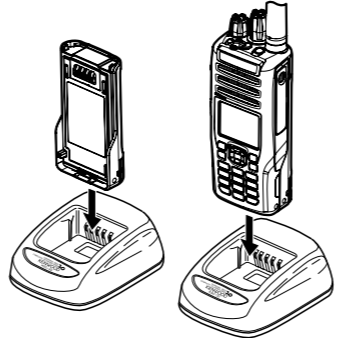
- 1 Plug the AC adapter cable into the adapter jack located on the rear of the charger. 
- 2 Plug the AC adapter into an AC outlet. 
- 3 Slide a battery pack or a transceiver equipped with a battery pack into the charging slot.
  - Make sure the metal contacts of the battery pack mate securely with the charger terminals.
  - The indicator lights red and charging starts.
- 4 When charging is completed, the indicator flashing green. Remove the battery pack or the transceiver from the charging slot.
  - When the charger will not be used for a long time, unplug the AC adapter from the AC outlet.

### APPROXIMATE CHARGING TIMES

Battery Pack	Voltage	Charging Time
KNB-33L	7.4 V	140 minutes
KNB-47L	7.4 V	140 minutes
KNB-48L	7.4 V	170 minutes
KNB-54N	7.2 V	170 minutes
KNB-L1	7.4 V	150 minutes
KNB-L2	7.4 V	180 minutes
KNB-L3	7.4 V	240 minutes
KNB-N4	7.2 V	170 minutes

For other battery packs, please contact your dealer or refer to the catalog of the transceiver.

### CHARGING TIPS

- Using the transceiver while charging its battery pack will interfere with correct charging.
- If the operating time of a battery pack decreases although the battery pack is fully and correctly charged, the battery pack life is over. Replace the battery pack.
- The ambient temperature should be from 41°F/ 5°C to 104°F/ 40°C while charging is in progress. When the ambient temperature is in the upper limits (close to 104°F/ 40°C), the charging time may become longer than normal.
- The charging times provided are obtained when a battery pack discharged to 1 V/cell x 6 (Ni-MH) or 3 V/cell x 2 (Li-ion) is charged at normal temperatures. This charging time varies depending on the degree of discharge and the ambient charging temperature.
- This charger may be suitable to charge battery packs not listed herein, due to further technology development. Check your transceiver Instruction Manual to confirm whether this charger is suitable for your battery pack.
- If the battery pack contacts are not properly mated with the charger terminals, the indicator may flashing red or may remain unlit. To resolve this problem, reinsert the battery pack after cleaning the batter pack contacts and the charger terminals.
- Repeatedly recharging a fully charged battery pack, or almost fully charged pack, shortens its operating time. To resolve this problem, use the pack until it is completely discharged, then recharge the pack to full capacity (Ni-MH).
- The battery life in charge/discharge cycles is approximately 300. However, overcharging and excessive discharging shortens the battery pack life.
- When using this equipment near a radio or television, you may experience interference with reception.

### CHARGER STATUS TABLE

Indicator Color	Meaning
Red	A battery pack is in the battery pack slot and charging has started.
Flashing Red	The battery pack is defective or the battery pack contacts are not properly mated with those of the charger.
Flashing Green	Charging is completed; remove the battery pack from the charger.

One or more of the following statements may be applicable to this equipment:

### FCC WARNING

This equipment generates or uses radio frequency energy. Changes or modifications to this equipment may cause harmful interference unless the modifications are expressly approved in the instruction manual. The user could lose the authority to operate this equipment if an unauthorized change or modification is made.

### INFORMATION TO THE DIGITAL DEVICE USER REQUIRED BY THE FCC

This equipment has been tested and found to comply with the limits for a Class B digital device, pursuant to Part 15 of the FCC Rules. These limits are designed to provide reasonable protection against harmful interference in a residential installation.

This equipment generates, uses and can generate radio frequency energy and, if not installed and used in accordance with the instructions, may cause harmful interference to radio communications. However, there is no guarantee that the interference will not occur in a particular installation. If this equipment does cause harmful interference to radio or television reception, which can be determined by turning the equipment off and on, the user is encouraged to try to correct the interference by one or more of the following measures:

- Reorient or relocate the receiving antenna.
- Increase the separation between the equipment and receiver.
- Connect the equipment to an outlet on a circuit different from that to which the receiver is connected.
- Consult the dealer for technical assistance.

### SAFETY PRECAUTIONS

Please read all safety instructions before using this charger. For best results, be aware of all warnings on the charger, the battery pack, and the product using the battery pack. Follow the provided operating instructions, and retain them for future reference.

- Do not disassemble the charger. Incorrect reassembly can cause fire or electric shock.
- Use of an attachment not recommended by nor sold by KENWOOD can cause fire, electric shock, or injury.
- Do not expose the charger to rain or moisture, to avoid the risk of fire or electric shock.
- Do not use an extension cable unless absolutely necessary. Improper extension cables can cause fire or electric shock. If an extension cable is required, observe the following points:
  - a) The quantity, size, and shape of pins on the extension cable plugs must be the same as on the AC adapter supplied with the charger.
  - b) The extension cable must be properly wired and in good electrical condition.
  - c) The wire size must be adequate to carry the current required by this charger.
    - Extension cables shorter than 100 feet:
      - Wire size must be 18 AWG or larger
    - Extension cables 100 to 150 feet, inclusive:
      - Wire size must be 16 AWG or larger
- Always remove the AC adapter from a wall outlet before attempting to inspect or clean the charger. Removing the battery packs or changing the controls does not remove the AC voltage from the charger.
- Position the AC adapter cable so it will not be stepped on, tripped over, nor subjected to damage.
- Always remove the AC adapter from an AC wall outlet by pulling on the adapter rather than the cable.
- Do not use the charger if it has a damaged AC adapter or adapter cable, or if the charger has been damaged in any way. Contact your KENWOOD dealer to replace or repair the damaged part.
- Prevent strong impacts, such as caused by dropping, since the charger can be damaged.
- Do not use the charger in hot or humid environments, in direct sunlight, nor near heaters.
- Do not use solvents such as benzene or paint thinner to clean the charger.
- Use only the supplied AC adapter.
- The socket-outlet shall be near the equipment and shall be easily accessible.
- Do not install this equipment in a confined space such as a book case or similar unit.
- Attention should be drawn to the environmental aspects of battery disposal.



## CARGADOR RAPIDO

# KSC-32

## MANUAL DE INSTRUCCIONES

Muchas gracias por la compra de este cargador. Este producto le rendirá muchos años de servicio confiable si lo utiliza para cargar los bloques de baterías especificados.

### CARACTERISTICAS

- Capaz de cargar bloques de baterías Li-ion y Ni-MH ya sea que estén o no conectados al transceptor.
- Diseño de fácil utilización que permite comenzar a cargar el bloque de baterías simplemente deslizándolo hacia adentro de la ranura de carga.
- Protección contra sobrecarga. Protege contra la reducción de la vida del bloque de baterías causada por la carga excesiva. Luego de que el ciclo de carga rápida ha finalizado, el cargador cambia automáticamente a la carga de goteo (Ni-MH).
- El indicador de dos colores anuncia el estado de carga actual.

### DESEMBALAJE

Cargador (W0B-0076-XX) .....	1
Adaptador de CA .....	1
(Tipo K: W0H-0055-XX)	
(Tipo X: W0H-0056-XX)	
Manual de instrucciones (B62-2229-XX) .....	1

### BLOQUES DE BATERIAS APLICABLES

Cargue solamente los bloques de baterías indicados abajo. Otros tipos de baterías podrían explotar y causar lesiones personales.

KSC-32 (Tipos K, X)

- Ni-MH: KNB-54N KNB-N4
- Li-ion: KNB-33L KNB-47L KNB-48L KNB-L1  
KNB-L2 KNB-L3

### ORIENTACIÓN

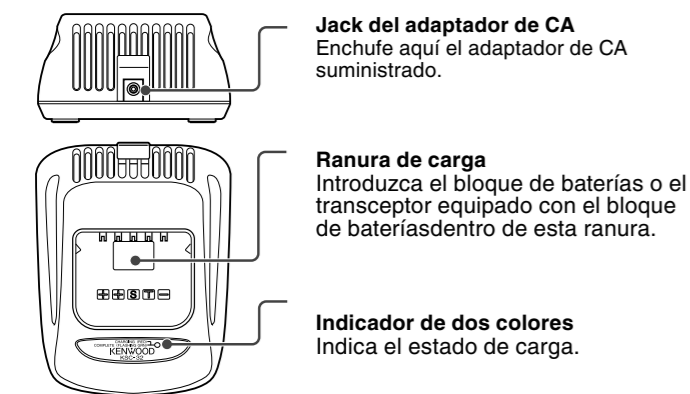

### ESPECIFICACIONES

Tensiones CA	100 - 240 V
Dimensiones (An x Al x Pr) <cargador solamente>	102 x 56,4 x 131,5 mm 4,02 x 2,22 x 5,18 pulgadas
Peso <cargador solamente>	Approx. 190 g/ 0,42 lbs

**ATENCIÓN:** Véanse otras especificaciones importantes en la etiqueta adherida a la parte inferior del cargador.

# KENWOOD

JVC KENWOOD Corporation

### PROCEDIMIENTO DE CARGA

**ADVERTENCIA**  
No utilizar en ambientes explosivos (gases, polvo, humos, etc.).

**ATENCIÓN:** Desconecte siempre el interruptor del transceptor equipado con un bloque de baterías antes de introducirlo en el cargador.

- 1 Enchufe el cable del adaptador de CA en el jack del adaptador de la parte posterior del cargador.
- 2 Enchufe el adaptador de CA en la toma de CA.

A la toma de CA  
(Tipo X) (Tipo K)
- 3 Introduzca en la ranura de carga el bloque de baterías o el transceptor equipado con el bloque de baterías.
  - Asegúrese de que los contactos metálicos del bloque de baterías se acoplen firmemente con los terminales del cargador.
  - El indicador se enciende en rojo y comienza la carga.
- 4 Al finalizar la carga, el indicador de parpadeo de color verde. Retire el bloque de baterías o el transceptor de la ranura de carga.
  - Cuando no se va a utilizar el cargador por un tiempo prolongado, desenchufe el adaptador de CA de la toma de CA.

### TIEMPOS DE CARGA APROXIMADOS

Bloque de baterías	Tensión	Tiempo de carga
KNB-33L	7,4 V	140 minutos
KNB-47L	7,4 V	140 minutos
KNB-48L	7,4 V	170 minutos
KNB-54N	7,2 V	170 minutos
KNB-L1	7,4 V	150 minutos
KNB-L2	7,4 V	180 minutos
KNB-L3	7,4 V	240 minutos
KNB-N4	7,2 V	170 minutos

Para otros bloques de baterías, póngase en contacto con su distribuidor o consulte el catálogo del transceptor.

### CONSEJOS SOBRE LA CARGA

- El empleo del transceptor mientras se está cargando su bloque de baterías impedirá que se realice correctamente la carga.
- Si el tiempo de funcionamiento del bloque de baterías disminuye a pesar de haber sido correctamente cargado en forma completa, significa que la vida de servicio del bloque de baterías ha llegado a su fin. Reemplácelo el bloque de baterías.
- La temperatura ambiente debe mantenerse entre 41°F/ 5°C y 104°F / 40°C mientras se está efectuando la carga. Cuando la temperatura ambiente alcance los límites superiores (próximos a los 104°F/ 40°C), es posible que el tiempo de carga se prolongue más de lo habitual.
- Los tiempos de carga dados se obtienen cuando el paquete de baterías se descarga hasta 1 V/la célula x 6 (Ni-MH) o 3 V/ la célula x 2 (Li-ion) se carga a temperaturas normales. Este tiempo de carga varía en función del grado de descarga y de la temperatura ambiente del lugar de la carga.
- Este cargador podría ser adecuado para cargar paquetes de baterías que no aparecen en la lista, debido a mayores avances de la tecnología. Consulte el Manual de Instrucciones de su transceptor para confirmar que este cargador sea adecuado para su paquete de baterías.
- Si los contactos de la batería no quedan bien conectados a los terminales del cargador, el indicador podría parpadear o no encenderse para nada. Para resolver este problema, reinserte la batería después de limpiar sus contactos y los terminales del cargador.
- La recarga repetida de un bloque de baterías completamente cargado o prácticamente cargado acortará su tiempo de funcionamiento. Para evitar este contratiempo, utilice el bloque hasta que esté completamente descargado. Luego recárguelo hasta su total capacidad (Ni-MH).
- La vida de servicio de la batería en ciclos de carga/descarga es de aproximadamente 300. No obstante, tanto la sobrecarga como una descarga excesiva acortan la vida de servicio de la batería.
- Cuando utilice este aparato cerca de un aparato de radio o de televisión, es posible que se produzcan interferencias en la recepción.

### TABLA DE LOS ESTADOS DEL CARGADOR

Color del Indicador	Significado
Rojo	Hay un bloque de baterías en la ranura de carga y ha comenzado la recarga.
Parpadeo de color rojo	La batería está defectiva o los contactos no están bien conectados a los del cargador.
Parpadeo de color verde	La recarga ha terminado; Retire el bloque de baterías o el transceptor de la ranura de carga.

### PRECAUCIONES DE SEGURIDAD

Se ruega leer todas las instrucciones de seguridad antes de usar este cargador. Para mejores resultados, tenga en cuenta todas las advertencias sobre el cargador, el bloque de baterías y el producto que utiliza el bloque de baterías. Observe todas las instrucciones de funcionamiento, y guárdelas para futuras consultas.

- No desarme el cargador. Un rearmado incorrecto podría producir incendios o electrochoques.
- El uso de un accesorio no recomendado o vendido por **KENWOOD** podría producir incendios, electrochoques, o lesiones.
- No exponga el cargador a la lluvia o la humedad para evitar riesgos de incendios o de electrochoques.
- No utilice un cable de extensión a menos que sea absolutamente necesario. Los cables de extensión inadecuados podrían producir incendios o electrochoques. Si es necesario usar un cable de extensión, tenga en cuenta los siguientes puntos:
  - a) La cantidad, tamaño y forma de las espigas de los conectores del cable de extensión deberán ser iguales que las del adaptador de CA suministrado con el cargador.
  - b) El cable de extensión deberá estar correctamente cableado y en buenas condiciones eléctricas.
  - c) El diámetro del alambre deberá ser el adecuado para conducir la corriente requerida por este cargador.

Cables de extensión de menos de 30 m (100 pies) de largo:

    - El diámetro del alambre debe ser de 18 AWG o mayor

Cables de extensión de 30 m a 45 m (100 a 150 pies) inclusive:

    - El diámetro del alambre debe ser de 16 AWG o mayor
- Desenchufe siempre el adaptador de CA del tomacorriente mural antes de inspeccionar o de limpiar el cargador. La extracción de los bloques de batería o el cambio de los mandos no significa que desaparezca la tensión de CA del cargador.
- No coloque el cable del adaptador de CA en un lugar donde pueda ser pisado, obstaculizar el paso, o sufrir daños.
- Al desenchufar el adaptador de CA del tomacorriente mural, tire siempre del adaptador y no del cable.
- No utilice el cargador si está dañado el adaptador de CA o el cable del adaptador, o si el cargador en sí ha sufrido algún daño. Póngase en contacto con su distribuidor **KENWOOD** para reemplazar o reparar la parte dañada.
- Para evitar daños, no deje caer ni aplicar un golpe fuerte al cargador.
- No utilice el cargador en lugares calurosos o húmedos, a la luz directa del sol, o cerca de calefactores.
- No use solventes tales como bencina o diluyentes de pintura para limpiar el cargador.
- Use solamente el adaptador de CA suministrado.
- La toma de corriente debe estar cerca del equipo y ser fácilmente accesible.
- No instale el equipo en un lugar estrecho, como pudiera ser una estantería o similar.
- Preste atención a los aspectos medioambientales al desechar la batería.