

KENWOOD

DDX4017DAB
DDX4017BT

DDX4017BTR
DDX317BT

MONITOR CON RECEPTOR DE DVD
MANUAL DE INSTRUCCIONES

JVC KENWOOD Corporation



CONTENIDO

| | | | |
|--|-----------|---|-----------|
| ANTES DEL USO | 2 | OTROS COMPONENTES EXTERNOS | 34 |
| Cómo reposicionar su unidad..... | 3 | Uso de la cámara de retrovisión..... | 34 |
| CONFIGURACIONES INICIALES | 4 | Uso de reproductores de audio/ vídeo externos—AV-IN..... | 36 |
| Configuración inicial..... | 4 | Uso de la unidad de navegación externa..... | 37 |
| Ajuste de la función de seguridad | 4 | BLUETOOTH | 38 |
| Ajustes del reloj..... | 5 | AJUSTES | 46 |
| CONCEPTOS BÁSICOS | 6 | Ajustes para el uso de las aplicaciones para iPod touch/iPhone/Android | 46 |
| Nombres y funciones de los componentes | 6 | Ajustes del sonido..... | 47 |
| Operaciones comunes..... | 7 | Ajuste para reproducción de vídeo | 50 |
| Operaciones comunes en la pantalla..... | 8 | Cambiar el diseño de la pantalla | 51 |
| Selección de la fuente de reproducción | 10 | Personalización de la pantalla de inicio | 53 |
| Uso de los botones de atajo..... | 11 | Personalización de los ajustes del sistema..... | 53 |
| DISCOS | 12 | Ajustar las opciones de menú | 55 |
| USB | 17 | CONTROL REMOTO | 59 |
| Android | 19 | CONEXIÓN/INSTALACIÓN | 62 |
| iPod/iPhone | 21 | REFERENCIAS | 68 |
| APPS | 24 | Mantenimiento | 68 |
| Spotify | 25 | Más información | 68 |
| RADIO | 27 | Lista de mensajes de error | 72 |
| RADIO DIGITAL (DAB) | 30 | Localización y solución de problemas..... | 72 |
| | | Especificaciones..... | 74 |

Cómo leer este manual:

- Las ilustraciones de la unidad DDX4017BT se utilizan, principalmente, como explicaciones. Las visualizaciones y paneles mostrados en este manual son ejemplos utilizados para ofrecer una explicación clara de las operaciones. Por este motivo, pueden ser diferentes de las visualizaciones o paneles reales.
- En este manual las operaciones se explican utilizando principalmente los botones del panel del monitor y del panel táctil. Para las operaciones con el control remoto (KNA-RCDV331: vendido separadamente), consulte la página 59.
- <> indica las diversas pantallas/menús/operaciones/ajustes que aparecen en el panel táctil.
- [] indica los botones del panel táctil.
- **Idioma para las indicaciones:** En este manual, se utilizan indicaciones en inglés para las explicaciones. Puede seleccionar el idioma de indicación desde <Setup>. (Página 58)
- Encontrará la información actualizada (el Manual de instrucciones más reciente, las actualizaciones del sistema, las nuevas funciones, etc.) en <<http://www.kenwood.com/cs/ce/>>.

ANTES DEL USO

IMPORTANTE

Antes de utilizar el producto y para garantizar su uso correcto, lea completamente este manual. En especial, lea y acate las ADVERTENCIAS y PRECAUCIONES incluidas en este manual. Guarde el manual en un lugar seguro y accesible para futuras consultas.

⚠ ADVERTENCIAS: (Para evitar daños y accidentes)

- NO instale ningún receptor o tienda ningún cable en una ubicación donde;
 - puede obstaculizar las maniobras del volante de dirección y de la palanca de cambios.
 - puede obstaculizar la operación de los dispositivos de seguridad, como por ejemplo, bolsas de aire.
 - donde pueda obstruir la visibilidad.
- NO opere la unidad mientras maneja. Si es necesario operar la unidad mientras maneja, asegúrese de mirar atentamente en todas las direcciones.
- El conductor no debe mirar el monitor mientras conduce.

La marca para los productos que utilizan láser

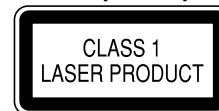

Esta etiqueta está colocada en el chasis/caja e indica que el componente funciona con rayos láser de Clase 1. Esto significa que el aparato utiliza rayos láser considerados como de clase débil. No existe el peligro de que este aparato emita al exterior una radiación peligrosa.

ANTES DEL USO

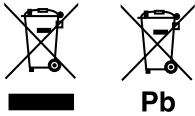

Información acerca de la eliminación de equipos eléctricos, electrónicos y baterías al final de su vida útil (aplicable a los países que hayan adoptado sistemas independientes de recogida de residuos)

Los productos y las pilas con el símbolo (cubo de basura tachado) no podrán ser desechados como residuos domésticos.

Las pilas y los equipos eléctricos y electrónicos usados se deben reciclar en instalaciones que gestionen tales elementos y residuos. Póngase en contacto con la autoridad local para obtener detalles acerca de una planta de reciclaje cercana.

Un reciclaje y tratamiento de residuos correcto ayudará a conservar los recursos a la vez que evitará efectos perjudiciales para nuestra salud y el medio ambiente.

Nota: El símbolo "Pb", debajo del símbolo de las pilas, indica que esta pila contiene plomo.

⚠ Precauciones sobre el monitor:

- El monitor incorporado a esta unidad ha sido fabricado con tecnología de alta precisión, pero puede contener algunos puntos inefectivos. Estos es inevitable y no es ningún signo de anomalía.
- No exponga el monitor a la luz directa del sol.
- No opere el panel táctil utilizando un bolígrafo o una herramienta similar puntiaguda. Toque los botones del panel táctil directamente con su dedo (sáquese el guante, si lo tiene puesto).
- Cuando la temperatura sea muy baja o muy alta...
 - Ocurren cambios químicos en el interior, produciendo un mal funcionamiento.
 - Puede suceder que las imágenes no aparezcan claramente o que se muevan con lentitud. En tales entornos, puede suceder que las imágenes no estén sincronizadas con el sonido, o que la calidad del sonido se deteriore.

Para fines de seguridad...

- No eleve demasiado el nivel de volumen, ya que bloqueará los sonidos exteriores dificultando la conducción pudiendo provocar también, pérdida de audición.
- Detenga el automóvil antes de efectuar cualquier operación complicada.

Temperatura dentro del automóvil...

Si ha dejado el automóvil estacionado durante largo tiempo en un sitio cálido o frío, no opere la unidad hasta que se normalice la temperatura del habitáculo.

❑ Cómo reposicionar su unidad

Si la unidad no funciona correctamente, pulse el botón de reinicialización.



CONFIGURACIONES INICIALES

Configuración inicial

La pantalla de ajuste inicial aparece al encender la unidad por primera vez o al reiniciarla la unidad.

- También puede cambiar los ajustes en la pantalla **<Setup>**. (Página 55)

1 Realice los ajustes iniciales.

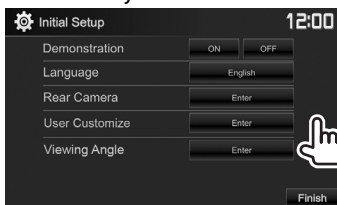

<Demonstration> Active o desactive la demostración en pantalla. (Página 57)

<Language> Selecciona el idioma utilizado para la información en pantalla.

- Defina **<GUI Language>** para que se visualicen los botones de operación y las opciones de menú en el idioma seleccionado (**[Local]**) o inglés (**[English]**).

<Rear Camera>
(Página 34)

Configure los ajustes para visualizar la imagen de la cámara de retrovisión conectada.

<User Customize>
(Página 51)

Cambie el diseño de la pantalla.

<Viewing Angle>
(Página 57)

Para una mejor visión del panel, seleccione el ángulo de visión con respecto al panel del monitor.

2 Finalice el procedimiento.



Se visualiza la pantalla de inicio.

Ajuste de la función de seguridad

Registro de un código de seguridad

Puede introducir un código de seguridad para proteger su receptor contra el robo.

1 Visualice la pantalla de inicio. En el panel del monitor:



2 Visualice la pantalla de ajuste **<System>**.

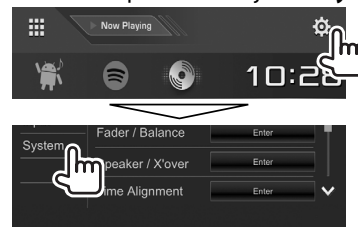

3 Visualice la pantalla **<Security Code Set>**.

- Puede cambiar la página para visualizar más elementos, pulsando [**▲**]/[**▼**].



4 Ingrese un número de 4 dígitos (1), después, confirme la entrada (2).



- Pulse [**Clear**] para borrar la última entrada.
- Pulse [**Cancel**] para cancelar la configuración.
- Pulse [**X**] para volver a la pantalla de control de la fuente actual.

5 Repita el paso 4 para confirmar su código de seguridad. Su código de seguridad ha quedado registrado.

CONFIGURACIONES INICIALES

- Para cancelar el código de seguridad registrado, realice los pasos **1** y **2**.
En el paso **3**, pulse **[CLR]** para visualizar la pantalla **<Security Code>**. A continuación, ingrese el código de seguridad actual a borrar y pulse **[Enter]**.
- Si la unidad ha sido reiniciada o desconectada de la batería, se le pedirá que introduzca el código de seguridad. Introduzca el código de seguridad correcto y, a continuación, pulse **[Enter]**.

❑ Activar la función de seguridad

Es posible activar la función de seguridad para proteger su sistema de receptor contra el robo.

- 1 Visualice la pantalla de ajuste **<System>**.
En la pantalla de inicio:
 - Puede cambiar la página para visualizar más elementos, pulsando **[▲]**/**[▼]**.



La función de seguridad se activa.
El indicador de seguridad destella en el panel del monitor cuando se desconecta el encendido del vehículo.

Para desactivar la función de seguridad:
Seleccione **[OFF]** para **<SI>**.

Ajustes del reloj

- 1 Visualice la pantalla de inicio.
En el panel del monitor:



- 2 Visualice la pantalla **<Clock>**.

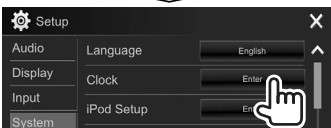
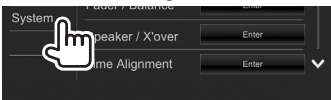
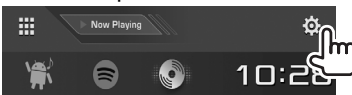

- También podrá visualizar la pantalla de ajuste **<Clock>** tocando el área de reloj en la pantalla principal.

- 3 Ponga el reloj en hora.

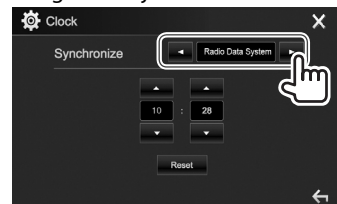

<NAV>*1 Sincroniza la hora del reloj con la de la unidad de navegación conectada.

<Radio Data System>*2 Sincroniza la hora del reloj con la del sistema de radiodifusión de datos FM.

<DAB>*3 Sincroniza la hora del reloj con la de la radio digital (DAB).

<OFF> El reloj se ajusta manualmente. (Véase abajo.)

Cuando se selecciona **<OFF>**:
Ajuste la hora (①) y después los minutos (②).

- Pulse **[Reset]** para ajustar los minutos a "00".

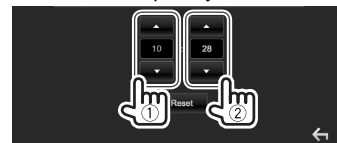

- 4 Finalice el procedimiento.



*1 Solo para DDX4017DAB/DDX4017BT: Aparece sólo cuando se ha conectado una unidad de navegación.

*2 Solo para DDX4017BT/DDX4017BTR/DDX317BT.

*3 Solo para DDX4017DAB.

CONCEPTOS BÁSICOS

Nombres y funciones de los componentes

⚠ Precaución sobre el ajuste de volumen:
Los dispositivos digitales producen muy poco ruido al compararse con otras fuentes. Baje el volumen antes de reproducir estas fuentes digitales para evitar daños en los altavoces resultantes de un repentino aumento del nivel de salida.

DDX4017DAB/DDX4017BT/DDX4017BTR

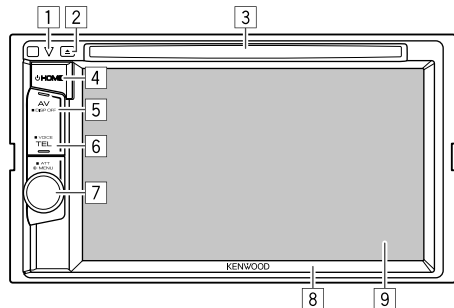

- 1 Botón de reinicialización/indicador de potencia/indicador de seguridad
 - Reinicializa la unidad. (Página 3)
 - Se enciende mientras la unidad está encendida.
 - Destella cuando se activa la función de seguridad. (Página 5)
- 2 Botón ▲ (expulsión)
Efectúa la expulsión del disco. (Página 12)
- 3 Ranura de carga
- 4 Botón ◀ HOME
 - Visualiza la pantalla de inicio. (Pulsar) (Página 8)
 - Enciende la unidad. (Pulsar) (Página 7)
 - Desconecta la alimentación. (Sostener) (Página 7)

- 5 Botón AV/DISP OFF
 - Visualiza la pantalla de la fuente actual. (Pulsar)
 - Para DDX4017DAB/DDX4017BT: Si está conectada la caja de navegación, la pantalla cambia entre la fuente actual y la pantalla de navegación. (Página 37)
 - Apaga la pantalla. (Sostener) (Página 8)
- 6 Botón TEL/VOICE
 - Visualiza la pantalla de control de teléfono. (Pulsar) (Página 42)
 - Activa la marcación por voz. (Sostener) (Página 43)
- 7 Perilla Volume/MENU/ATT
 - Ajusta el volumen de audio. (Girar) (Página 7)
 - Aparece el menú de acceso directo. (Pulsar) (Página 11)
 - Atenúa el sonido. (Sostener) (Página 7)
- 8 Panel del monitor*
- 9 Pantalla (panel táctil)

* Puede cambiar el color de los botones en el panel del monitor. (Página 51)

DDX317BT

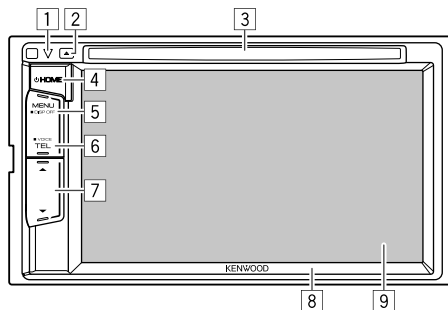

- 1 Botón de reinicialización/indicador de potencia/indicador de seguridad
 - Reinicializa la unidad. (Página 3)
 - Se enciende mientras la unidad está encendida.
 - Destella cuando se activa la función de seguridad. (Página 5)
- 2 Botón ▲ (expulsión)
Efectúa la expulsión del disco. (Página 12)
- 3 Ranura de carga
- 4 Botón ◀ HOME
 - Visualiza la pantalla de inicio. (Pulsar) (Página 8)
 - Enciende la unidad. (Pulsar) (Página 7)
 - Desconecta la alimentación. (Sostener) (Página 7)
- 5 Botón MENU/DISP OFF
 - Aparece el menú de acceso directo. (Pulsar) (Página 11)
 - Apaga la pantalla. (Sostener) (Página 8)
- 6 Botón TEL/VOICE
 - Visualiza la pantalla de control de teléfono. (Pulsar) (Página 42)
 - Activa la marcación por voz. (Sostener) (Página 43)
- 7 Botones de volumen ▼/▲
Ajusta el volumen de audio. (Página 7)
- 8 Panel del monitor
- 9 Pantalla (panel táctil)

CONCEPTOS BÁSICOS

Operaciones comunes

❑ Conexión de la alimentación



❑ Apagado de la unidad



❑ Ajuste del volumen

Para ajustar el volumen (00 a 35)

DDX4017DAB/
DDX4017BT/
DDX4017BTR

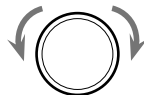

Gire hacia la derecha para aumentar, y hacia la izquierda para disminuir.

DDX317BT

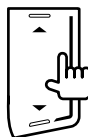

Pulse ▲ para aumentar, y pulse ▼ para disminuir.

- Si mantiene pulsado ▲ el volumen aumenta de forma continua hasta el nivel 15.

Para atenuar el sonido (solo para DDX4017DAB/
DDX4017BT/DDX4017BTR)



El indicador ATT se enciende.

Para cancelar la atenuación: Pulse nuevamente el mismo botón.

CONCEPTOS BÁSICOS

❑ Poner la unidad en espera

- 1 Visualice todos las fuentes y elementos de reproducción.
En la pantalla de inicio:

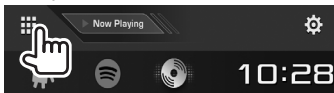

2

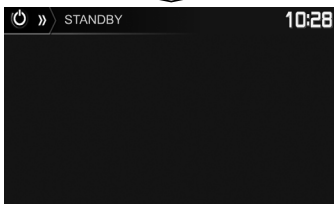
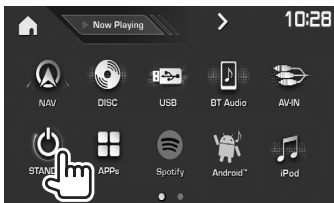

❑ Apagado de la pantalla

En el menú emergente para acceso directo (Página 11):
Visualice el menú emergente para acceso directo pulsando MENU en el panel del monitor y, a continuación, seleccione **[Display OFF]**.



En el panel del monitor:

**DDX4017DAB/
DDX4017BT/
DDX4017BTR**

DDX317BT



Para activar la pantalla: Pulse y mantenga pulsado el mismo botón, o toque la pantalla.

Operaciones comunes en la pantalla

❑ Descripciones comunes de la pantalla

Puede visualizar otras pantallas en cualquier momento, para cambiar la fuente, mostrar la información, modificar los ajustes, etc.

Pantalla de control de fuente

Realiza las operaciones de reproducción de la fuente.

- Los botones de funcionamiento y la información visualizada varían según la fuente seleccionada.

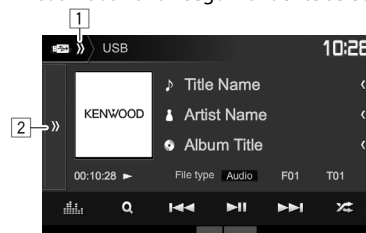

Botones de operación comunes:

- 1 Visualiza/oculta los botones de selección de la fuente de acceso directo. (Página 11)
- 2 Visualiza la ventana de otros botones de funcionamiento.*

* No aparece cuando no hay botones de funcionamiento distintos de los que se muestran actualmente en la pantalla de control de fuente.

CONCEPTOS BÁSICOS

Pantalla de inicio

Visualiza la pantalla de control de fuente y la pantalla de ajustes.

- Para visualizar la pantalla de inicio, pulse HOME en el panel del monitor.
- Puede ordenar los elementos a visualizar en la pantalla de inicio. (Página 53)



Botones de operación comunes:

- 1 Visualiza todos las fuentes y elementos de reproducción. (Página 10)
- 2 Muestra la fuente que se está reproduciendo en ese momento.
- 3 Visualiza la pantalla <Setup>. (Véase la columna de la derecha.)
- 4 Cambia la fuente de reproducción. (Página 10)
- 5 Visualiza la pantalla de ajuste <Clock>. (Página 5)

Pantalla <Setup>

Cambia los ajustes detallados. (Página 55)

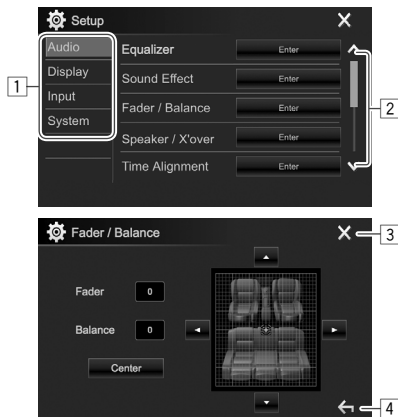

Botones de operación comunes:

- 1 Selecciona la categoría de menú.
- 2 Cambia la página.
- 3 Cierra la pantalla de ajuste actual y vuelve a la pantalla de control de la fuente actual.
- 4 Vuelve a la pantalla anterior.

Operaciones de la pantalla táctil

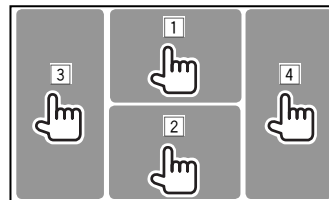

- 1 Visualiza el menú de control de video mientras se reproduce un video.

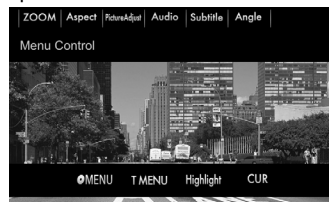

- 2 Visualiza la pantalla de control de fuente mientras se reproduce un video.

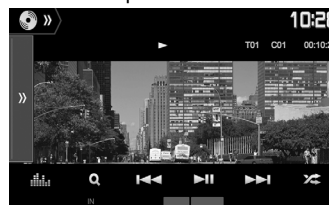

- Los botones de operación desaparecen cuando toca la pantalla o tras un período de inactividad de unos 5 segundos.
- 3 Vuelve al capítulo/pista anterior.*
- 4 Vuelve al capítulo/pista siguiente.*

* No disponible para video desde un componente externo.

CONCEPTOS BÁSICOS

Selección de la fuente de reproducción

En la pantalla de inicio:

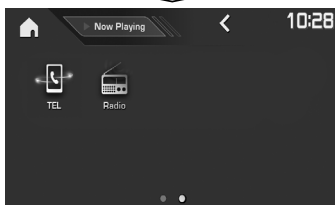
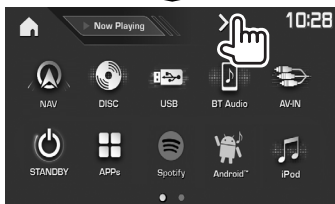
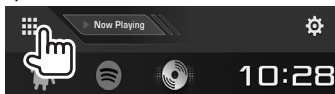

- Puede cambiar la página para visualizar más elementos, pulsando [< / >].
 - La página actual se indica mediante el indicador de página en la parte inferior de la pantalla.

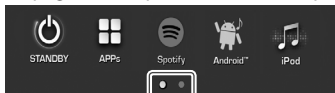

[NAV]*¹

Visualiza la pantalla de navegación cuando se conecta una unidad de navegación. (Página 37)

[DISC]
[USB]

Se reproduce un disco. (Página 12)
Se reproducen los archivos de un dispositivo USB. (Página 17)

[BT Audio]

Se reproduce un reproductor de audio Bluetooth. (Página 44)

[AV-IN]*²

Cambia al componente externo conectado al terminal de entrada iPod/AV-IN. (Página 36)

[STANDBY]

Pone la unidad en espera. (Página 8)

[APPS]

Cambia a la pantalla de la App desde el dispositivo iPod touch/iPhone/Android conectado. (Página 24)

[Spotify]*³

Cambia a la aplicación Spotify. (Página 25)

[Android™]*

Reproduce en un dispositivo Android. (Página 19)

[iPod]

Se reproduce un iPod/iPhone. (Página 21)

[TEL]

Visualiza la pantalla de control de teléfono. (Página 42)

[DAB]*⁴

Cambia a la transmisión de audio digital (DAB). (Página 30)

[Radio]

Cambia a la transmisión de radio. (Página 27)

Para volver a la pantalla de inicio

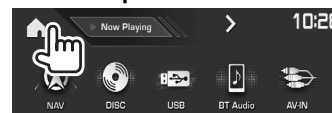

*¹ Solo para DDX4017DAB/DDX4017BT: No se puede seleccionar cuando no hay navegación conectada.

*² Seleccionable solo cuando se selecciona un método de conexión distinto de [USB + AV-IN] para <iPod Setup>. (Página 21)

*³ Solo para DDX4017DAB/DDX4017BT/DDX317BT.

*⁴ Solo para DDX4017DAB.

Selección de la fuente de reproducción en la pantalla de inicio



- Puede ordenar los elementos a visualizar en la pantalla de inicio. (Página 53)

CONCEPTOS BÁSICOS

Uso de los botones de atajo

❑ Uso de los botones de acceso directo para selección de fuente

Mientras se visualiza la pantalla de control de fuente, puede utilizar los botones de acceso directo para acceder a los elementos de la pantalla principal indicados a continuación.

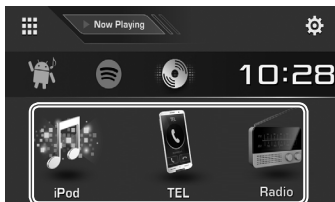

Visualizar los botones de acceso directo para selección de fuente

En la pantalla de control de fuente:

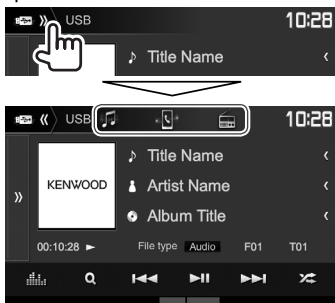

Para ocultar los botones de atajo

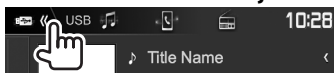

❑ Uso del menú emergente para acceso directo

Mientras se visualiza la pantalla de control de fuente, puede saltar a otra pantalla desde el menú emergente para acceso directo.

- 1 Visualice el menú emergente para acceso directo.

**DDX4017DAB/DDX4017BT/
DDX4017BTR**



DDX317BT



- 2 Seleccione el elemento al que desee saltar.

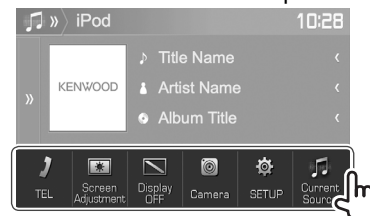

[TEL]

Visualiza la pantalla de control de teléfono. (Página 42)

[Screen Adjustment]

Visualiza la pantalla de ajuste de imagen. (Página 50)

[Display OFF]

Apaga la pantalla. (Página 8)

[Camera]

Visualiza la imagen de la cámara de retrovisión. (Página 34)

[SETUP]

Visualiza la pantalla <Setup>. (Página 55)

[Current Source]

Visualiza la pantalla de control de la fuente actual.

Cerrar el menú emergente: Toque la pantalla en cualquier otro punto distinto del menú emergente para acceso directo.

DISCOS

Reproducción de un disco

- Si el disco no dispone de un menú de disco, todas las pistas del mismo serán reproducidas repetidamente hasta que usted cambie la fuente o expulse el disco.
- Para obtener información sobre los tipos de discos/tipos de archivos reproducibles, consulte la página 69.

❑ Inserción del disco

Inserte un disco con el lado de la etiqueta hacia arriba.

**DDX4017DAB/
DDX4017BT/
DDX4017BTR**

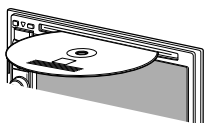

DDX317BT

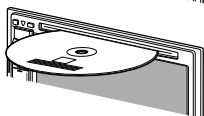

La fuente cambia a “DISC” y se inicia la reproducción.

- Cuando hay un disco insertado, se enciende el indicador IN.

- Si aparece “⊘” en la pantalla, significa que la unidad no puede aceptar la operación intentada.
 - En algunos casos, puede suceder que no se acepte la operación aunque no se visualice “⊘”.
- Cuando se reproduce un disco codificado multicanal, las señales multicanal se convierten en estéreo.

❑ Expulsión del disco



Al extraer un disco, hágalo horizontalmente.

- Puede expulsar un disco cuando reproduce otra fuente AV.
- Si no saca el disco expulsado en el lapso de 15 segundos, será reinsertado automáticamente en la ranura de carga para protegerlo contra el polvo.

Operaciones de reproducción

Toque el área mostrada en la ilustración cuando no hayan botones de funcionamiento visualizados en la pantalla.

- Para cambiar los ajustes de reproducción de vídeo, consulte la página 50.

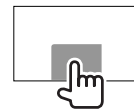

❑ Indicaciones y botones en la pantalla de control de fuente

Para reproducción de vídeo

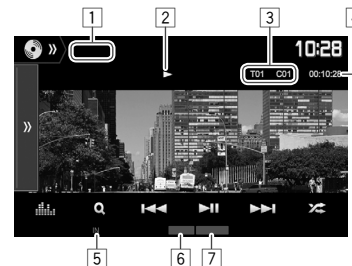

Información sobre reproducción

- La información que se visualiza en la pantalla difiere dependiendo del tipo de disco/archivo que se está reproduciendo.

- 1 Tipo de medios
- 2 Estado de reproducción
- 3 Información acerca de la opción de reproducción actual (Nº de título/Nº de capítulo/Nº de carpeta/Nº de archivo/Nº de pista)
- 4 Tiempo de reproducción
- 5 Indicador IN
- 6 Modo de reproducción (Página 15)
- 7 Tipo de archivo

DISCOS

Botones de operación

- Los botones en pantalla y las operaciones disponibles difieren dependiendo del tipo de disco/archivo que se está reproduciendo.

- [>>] Se visualiza la ventana de otros botones de funcionamiento.
• Para ocultar la ventana, pulse [⟨⟨].
- [📊] Visualiza la pantalla <Equalizer>. (Página 47)
- [Q] Visualiza la lista de carpetas/pistas. (Página 14)
- [◀◀ ▶▶] • Selecciona el capítulo/pista. (Pulsar)
• Búsqueda hacia atrás/adelante. (Sostener)
- Reproduce en cámara lenta durante la pausa. (Sostener)
- [▶▶] Inicia/pausa la reproducción.
- [X] Selecciona el modo de reproducción aleatoria. (Página 15)
- [📁] [➕] Selecciona una carpeta.
- [🔄] Selecciona el modo repetición de reproducción. (Página 15)
- [■] Pare la reproducción.
- [MODE] Cambia los ajustes de reproducción del disco en la pantalla <DISC Mode>. (Página 16)

Para reproducción de audio

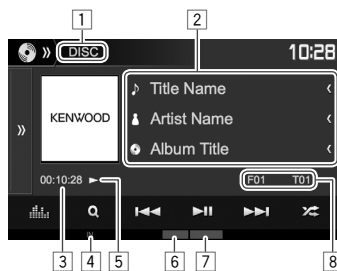

Información sobre reproducción

- La información que se visualiza en la pantalla difiere dependiendo del tipo de disco/archivo que se está reproduciendo.
- Tipo de medios
 - Información de la pista/archivo
 - Si no se muestra todo el texto por completo, pulse [◀] para desplazar el texto.
 - Tiempo de reproducción
 - Indicador IN
 - Estado de reproducción
 - Modo de reproducción (Página 15)
 - Tipo de archivo
 - Información acerca de la opción de reproducción actual (Nº de carpeta/Nº de archivo/Nº de pista)

Botones de operación

- Los botones en pantalla y las operaciones disponibles difieren dependiendo del tipo de disco/archivo que se está reproduciendo.
- [>>] Se visualiza la ventana de otros botones de funcionamiento.
• Para ocultar la ventana, pulse [⟨⟨].
- [📊] Visualiza la pantalla <Equalizer>. (Página 47)
- [Q] Visualiza la lista de carpetas/pistas. (Página 14)
- [◀◀ ▶▶] • Selecciona una pista. (Pulsar)
• Búsqueda hacia atrás/adelante. (Sostener)
- [▶▶] Inicia/pausa la reproducción.
- [■] Pare la reproducción.
- [X] Selecciona el modo de reproducción aleatoria. (Página 15)
- [📁] [➕] Selecciona una carpeta.
- [🔄] Selecciona el modo repetición de reproducción. (Página 15)
- [MODE] Cambia los ajustes de reproducción del disco en la pantalla <DISC Mode>. (Página 16)

DISCOS

❑ Selección de un carpeta/pista de la lista

1

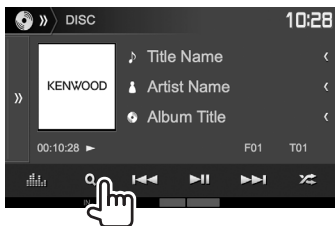

2 Seleccione la carpeta (1) y, a continuación, el elemento en la carpeta seleccionada (2).

- Repita el procedimiento hasta seleccionar la pista deseada.

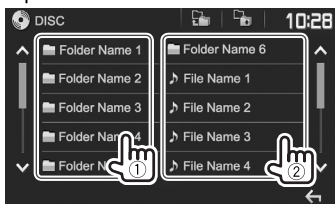

- Puede cambiar la página para visualizar más elementos, pulsando [▲]/[▼].
- Pulse [⏪] para volver a la carpeta raíz.
- Pulse [⏩] para volver a la capa anterior.

❑ Operaciones del menú de vídeo

El menú de control de vídeo se puede visualizar durante la reproducción de vídeo.

- Los botones de operación desaparecen cuando toca la pantalla o tras un período de inactividad de unos 5 segundos.



Para reproducción de vídeo excepto VCD

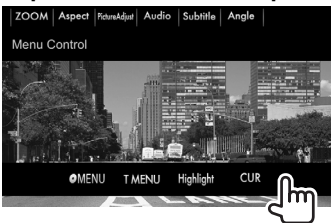

- Los botones en pantalla y las operaciones disponibles difieren dependiendo del tipo de disco/archivo que se está reproduciendo.

[MENU]

[T MENU]

[Highlight]

Visualiza el menú de disco (DVD).

Visualiza el menú de disco (DVD).

Cambia al modo de menú de disco directo. Toque el elemento objetivo que desea seleccionar.

- Para restaurar la pantalla, pulse [←].

[CUR]

Visualiza la pantalla de selección de menú/escena.

- [▲] [▼] [◀] [▶]: Selecciona una opción.
- [Enter]: Confirma la selección.
- [Return]: Vuelve a la pantalla anterior.

[ZOOM]

Visualiza la pantalla de selección del tamaño de imagen. (Página 51)

[Aspect]

Selecciona la relación de aspecto. (Página 50)

[PictureAdjust]

Visualiza la pantalla de ajuste de imagen. (Página 50)

[Audio]

Selecciona el tipo de audio.

[Subtitle]

Selecciona el tipo de subtítulo.

[Angle]

Seleccionar el ángulo de visión.

DISCOS

Para VCD



[**MENU**]

Visualiza el menú de disco.

[**Audio**]

Selecciona el canal de audio (ST: estéreo, L: izquierda, R: derecha).

[**Direct**]

Muestra/oculta los botones de selección directa. (Véase la columna de la derecha.)

[**Return**]

Visualiza la pantalla anterior o el menú.

[**ZOOM**]

Visualiza la pantalla de selección del tamaño de imagen. (Página 51)

[**Aspect**]

Selecciona la relación de aspecto. (Página 50)

[**PictureAdjust**]

Visualiza la pantalla de ajuste de imagen. (Página 50)

Para seleccionar una pista directamente en un VCD

- Cuando se reproduce un VCD con PBC activado, detenga la reproducción para desactivar la función PBC y, a continuación, utilice los botones de selección directa para seleccionar un número de pista.



- Si introduce un número incorrecto, pulse [**DIR/CLR**] para borrar la última entrada.

Selección del modo de reproducción Seleccionar el modo repetición de reproducción

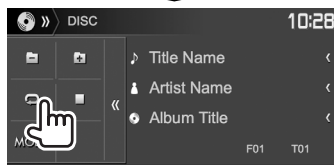
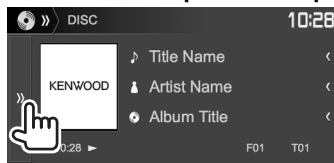

Seleccionar el modo de reproducción aleatoria



- La ubicación de los botones difiere dependiendo del tipo de disco/archivo que se está reproduciendo.
 - Si no se visualiza [**SHUFFLE**], visualice la ventana de otros botones de funcionamiento pulsando [**SHUFFLE**].
- Los modos de reproducción disponibles difieren dependiendo del tipo de disco/archivo que se está reproduciendo.
- No puede activar el modo de repetición y el modo aleatorio al mismo tiempo.
- Cada vez que pulsa el botón, el modo de reproducción cambia. (El indicador correspondiente se enciende.)
 - Los elementos disponibles difieren dependiendo del tipo de disco/archivo que se está reproduciendo.

C-REP

Repite el capítulo actual.

T-REP

Repite el título/programa actual.

REP

Repite la pista actual.

FO-REP

Repite todas las pistas de la carpeta actual.

FO-RDM

Reproduce aleatoriamente todas las pistas de la carpeta actual y luego las pistas de las siguientes carpetas.

RDM

Reproduce aleatoriamente todas las pistas.

Para cancelar la reproducción repetida/aleatoria:
Pulse repetidamente el botón hasta que desaparezca el indicador.

Ajustes de la reproducción de discos—<DISC Mode>

1

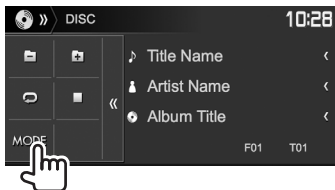
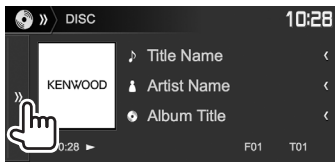

2



- Puede cambiar la página para visualizar más elementos, pulsando [▲]/[▼].
- Los elementos disponibles que se muestran en la pantalla <DISC Mode> difieren dependiendo del tipo de disco/archivo que se está reproduciendo.

☐ Opciones de ajuste

| | |
|-------------------------|--|
| <Menu Language> | Selecciona el idioma inicial del menú de disco. (Inicial: English) (Página 71) |
| <Subtitle Language> | Selecciona el idioma inicial de subtítulos o desactiva los subtítulos (Off). (Inicial: English) (Página 71) |
| <Audio Language> | Selecciona el idioma de audio inicial. (Inicial: English) (Página 71) |
| <Dynamic Range Control> | Es posible cambiar el rango dinámico mientras se reproduce utilizando un software Dolby Digital. <ul style="list-style-type: none"> • Wide: Selecciónelo para disfrutar de un sonido potente a bajos niveles de volumen con su rango dinámico total. • Normal: Selecciónelo para reducir ligeramente el rango dinámico. • Dialog (Inicial): Selecciónelo para reproducir los diálogos de la película con mayor claridad. |

| | |
|----------------|--|
| <Down Mix> | <p>Cuando se reproduce un disco multicanal, este ajuste afecta a las señales reproducidas a través de los altavoces delanteros y/o traseros.</p> <ul style="list-style-type: none"> • Dolby Surround: Selecciónelo para disfrutar del sonido envolvente multicanal conectando un amplificador compatible con Dolby Surround. • Stereo (Inicial): Normalmente seleccione este ajuste. |
| <Screen Ratio> | <p>Seleccione el tipo de monitor para ver la imagen en pantalla ancha en el monitor externo.</p> <p>16:9 (Inicial) 4:3 LB 4:3 PS</p> |
| <File Type>* | <p>Seleccione el tipo de archivo reproducido cuando el disco contenga diferentes tipos de archivos.</p> <ul style="list-style-type: none"> • Audio: Reproduce archivos de audio. • Still Image: Reproduce archivos de imagen. • Video: Reproduce archivos de vídeo. • Audio&Video (Inicial): Reproduce archivos de audio y archivos de vídeo. |

* Para los tipos de archivos reproducibles, consulte la página 69. Si el disco no contiene ningún archivo del tipo seleccionado, los archivos existentes se reproducen en el orden siguiente: audio, vídeo, luego imagen fija. Solamente podrá cambiar estos ajustes con la reproducción detenida.

USB

Conexión de un dispositivo USB

Puede conectar a la unidad, un dispositivo de clase de almacenamiento masivo USB tal como una memoria USB, reproductor de audio digital, etc.

- Para obtener más información acerca de la conexión de los dispositivos USB, consulte la página 65.
- No es posible conectar un computador o un HDD (disco duro) portátil al terminal de entrada USB.
- No es posible conectar un dispositivo USB a través de un hub USB.
- Para la información sobre los tipos de archivos reproducibles y las notas sobre el uso de los dispositivos USB, consulte la página 70.

Cuando se conecta un dispositivo USB...

La fuente cambia a "USB" y se inicia la reproducción.

- Todas las pistas del dispositivo USB se reproducirán repetidamente hasta que usted cambie la fuente.

Operaciones de reproducción

Toque el área mostrada en la ilustración cuando no hayan botones de funcionamiento visualizados en la pantalla.

- Para cambiar los ajustes de reproducción de vídeo, consulte la página 50.

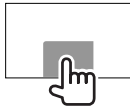

Indicaciones y botones en la pantalla de control de fuente

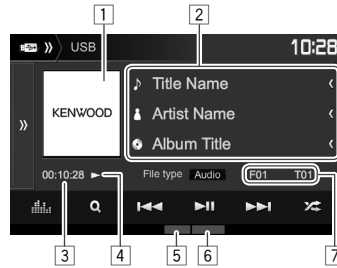

Información sobre reproducción

- La información que se visualiza en la pantalla difiere dependiendo del tipo de archivo que se está reproduciendo.

- 1 Jacket picture (Se muestra durante la reproducción, si el archivo cuenta con datos de etiqueta que incluyan una imagen de la funda (Jacket picture))
- 2 Información de la pista/archivo
 - Si no se muestra todo el texto por completo, pulse [◀] para desplazar el texto.
- 3 Tiempo de reproducción
- 4 Estado de reproducción
- 5 Modo de reproducción (Véase la columna derecha.)
- 6 Tipo de archivo
- 7 Información acerca de la opción de reproducción actual (Nº de carpeta/Nº de archivo)

Botones de operación

- Los botones en pantalla y las operaciones disponibles difieren dependiendo del tipo de archivo que se está reproduciendo.



Se visualiza la ventana de otros botones de funcionamiento.

- Para ocultar la ventana, pulse [◀].

[Audio]/
[Video]/
[Photo]

Seleccione el tipo de archivo reproducido.*1

- **Audio:** Reproduce archivos de audio.
- **Vídeo:** Reproduce archivos de vídeo.
- **Photo:** Reproduce archivos de imagen.



Visualiza la pantalla <Equalizer>. (Página 47)



Visualiza la lista de carpetas/pistas. (Página 18)



- Seleccióna una pista. (Pulsar)
- Búsqueda hacia atrás/adelante. (Sostener)



Inicia/pausa la reproducción.



Selecciona el modo aleatorio de reproducción.*2 *3

- **FO-RDM:** Reproduce aleatoriamente todas las pistas/archivos de la carpeta.
- **RDM:** Reproduce aleatoriamente todas las pistas/archivos.



Selecciona una carpeta.



Selecciona el modo repetición de reproducción.*2 *3

- **REP:** Repite la pista/archivo actual.
- **FO-REP:** Se repiten todas las pistas/archivos de la carpeta actual.

[MODE]

Cambia los ajustes de reproducción USB en la pantalla <USB Mode>. (Página 18)

*1 Para los tipos de archivos reproducibles, consulte la página 70. Si el USB no contiene ningún archivo del tipo seleccionado, los archivos existentes se reproducen en el orden siguiente: audio, vídeo, luego imagen fija. Solamente podrá cambiar estos ajustes con la reproducción detenida.

*2 Para cancelar el modo aleatorio o de repetición, pulse, repetidamente, el botón hasta que desaparezca el indicador.

*3 No puede activar el modo de repetición y el modo aleatorio al mismo tiempo.

USB

❑ Ajustes para reproducción USB—<USB Mode>

1

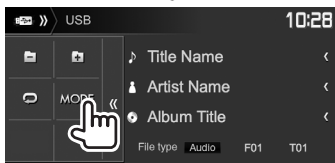
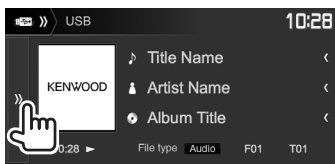

2

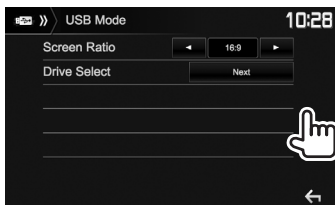

<Screen Ratio>

Seleccione el tipo de monitor para ver la imagen en pantalla ancha en el monitor externo.

16:9 (Inicial) 4:3 LB 4:3 PS



<Drive Select>

Cambia entre las fuentes de memoria interna y externa del dispositivo conectado (como un teléfono móvil). Pulse [Next].

❑ Selección de un carpeta/pista de la lista

1 Visualice la lista de carpetas/pistas durante la reproducción.



2 Seleccione la carpeta (①) y, a continuación, el elemento en la carpeta seleccionada (②).

- Repita el procedimiento hasta seleccionar la pista deseada.

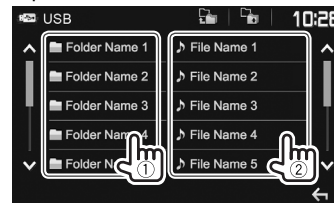

- Puede cambiar la página para visualizar más elementos, pulsando [^]/[v].
- Pulse [⏪] para volver a la carpeta raíz.
- Pulse [⏩] para volver a la capa anterior.

Android

Preparativos

❑ Instalación de KENWOOD Music Play

Instale de antemano la aplicación Android™ KENWOOD Music Play en su dispositivo Android.

- Cuando conecte un dispositivo Android compatible, se mostrará "Press [VIEW] to install KENWOOD MUSIC PLAY APP" en el dispositivo Android. Siga las instrucciones para instalar la aplicación. Antes de la conexión, también puede instalar la versión más reciente de la aplicación KENWOOD Music Play en su dispositivo.

Acerca de KENWOOD Music Play

- Esta unidad es compatible con la aplicación Android™ KENWOOD Music Play.
- Cuando utilice KENWOOD Music Play, puede buscar archivos de audio por género, artista, álbum, lista de reproducción y canción.
- KENWOOD Music Play está disponible desde el siguiente sitio web: <www.kenwood.com/cs/ce/>

❑ Conexión de un dispositivo Android

Conecte un dispositivo Android con un cable.

- Para obtener más información acerca de la conexión de los dispositivos Android, consulte la página 65.

Dispositivos Android compatibles

- Esta unidad es compatible con Android OS 4.1 y superior.
- Algunos dispositivos Android (con OS 4.1 y superior) pueden no ser plenamente compatibles con Android Open Accessory (AOA) 2.0.
- Si el dispositivo Android es compatible con dispositivos de clase de almacenamiento masivo y con AOA 2.0, esta unidad siempre reproducirá con prioridad a través de AOA 2.0.
- Para obtener más información y la lista de compatibilidad más reciente, consulte: <www.kenwood.com/cs/ce/>

❑ Inicio de la reproducción

- 1 Inicie KENWOOD Music Play en su dispositivo Android.
- 2 Seleccione "Android™" como fuente. (Página 10)

Operaciones de reproducción

❑ Indicaciones y botones en la pantalla de control de fuente

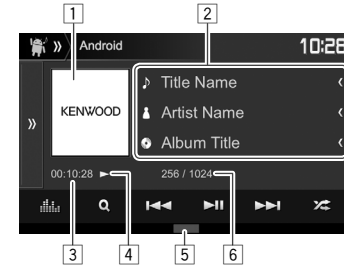









Información sobre reproducción

- 1 Artwork (Se muestra si el archivo contiene artwork)
- 2 Información de la pista
 - Si no se muestra todo el texto por completo, pulse [<] para desplazar el texto.
- 3 Tiempo de reproducción
- 4 Estado de reproducción
- 5 Modo de reproducción (Página 20)
- 6 N° de pista/Número total de pistas

Android

Botones de operación

- [>>] Se visualiza la ventana de otros botones de funcionamiento.
- Para ocultar la ventana, pulse [<<<].
- [] Visualiza la pantalla <Equalizer>. (Página 47)
- [Q] Visualiza la menú audio. (Véase la columna de la derecha.)
- [<<< | >>>]
- Selecciona una pista. (Pulsar)
 - Búsqueda hacia atrás/adelante. (Sostener)
- [] Inicia/pausa la reproducción.
- [] Selecciona el modo de reproducción aleatoria.*
- : Reproduce aleatoriamente todas las pistas.
 -  **Album**: Reproduce aleatoriamente todas las pistas del álbum actual.
- [] Selecciona el modo repetición de reproducción.
-  ①: Repite la pista actual.
 -  **All**: Se repiten todas las pistas.
 - : Cancela el modo de repetición.
- [**MODE**] Cambia los ajustes de reproducción Android en la pantalla <Android Mode>. (Véase la columna de la derecha.)



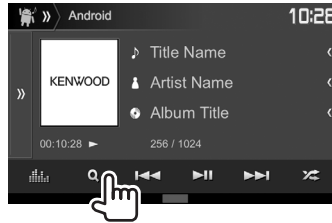

* Para cancelar el modo aleatorio, pulse repetidas veces el botón hasta que desaparezca el indicador.

Selección de una pista desde el menú

1



2

- Seleccione una categoría (①) y, a continuación, la opción que desee (②).
- Para ordenar los elementos en orden alfabético, pulse [**Q A-Z**], y, a continuación, seleccione el primer carácter en el teclado.
 - La búsqueda alfabética no está disponible cuando se selecciona la lista de reproducción.
 - Seleccione una opción en cada capa hasta llegar al archivo deseado y selecciónelo.
 - Puede cambiar la página para visualizar más elementos, pulsando []/[].
 - Pulse [] para regresar a la capa superior.
 - Pulse [] para volver a la capa anterior.

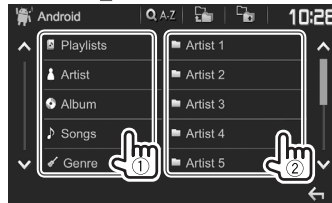

Ajustes para reproducción en el dispositivo Android—<Android Mode>

1

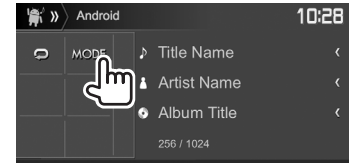
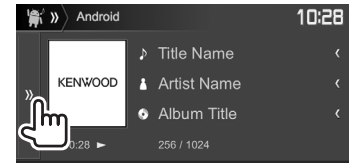

2



| | |
|-----------------|--|
| <Artwork> | Muestra/oculta la ilustración del dispositivo Android. |
| <Android Setup> | <ul style="list-style-type: none">• BROWSE MODE: Controla desde la unidad (utilizando la aplicación KENWOOD Music Play).• HAND MODE: Controla otras aplicaciones del reproductor de medios desde el dispositivo Android (sin utilizar la aplicación KENWOOD Music Play).<ul style="list-style-type: none">– Podrá controlar la reproducción/pausa o el salto de archivos desde la unidad. |

iPod/iPhone

Preparativos

Conexión del iPod/iPhone

- Para obtener más información acerca de la conexión del iPod/iPhone, consulte la página 65.
- Para obtener información acerca de los tipos de iPod/iPhone reproducibles, consulte la página 70.

Conecte su iPod/iPhone según su propósito o tipo de iPod/iPhone.

Conexión alámbrica

- **Para escuchar la música:** Utilice un cable de audio USB para iPod/iPhone.
 - Para modelos con conector Lightning: KCA-iP103 (accesorio opcional)
 - Para modelos con conector de 30 pines: KCA-iP102 (accesorio opcional)
- **Para ver vídeo y escuchar la música (solo para modelos con conector de 30 pines):** Utilice un cable USB de audio y vídeo para iPod/iPhone—KCA-iP202 (accesorio opcional).
 - Para modelos con conector Lightning: No es posible ver vídeo con KCA-iP202.

Conexión Bluetooth

Empareje el iPod/iPhone a través de Bluetooth. (Página 38)

- No es posible ver vídeo con la conexión Bluetooth.

Selección del dispositivo iPod/iPhone a reproducir y método de conexión

- 1 Visualice la pantalla de ajuste <System>. En la pantalla de inicio:

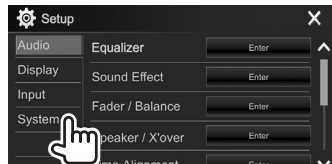
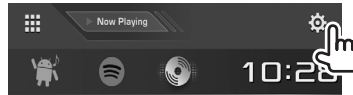

- 2

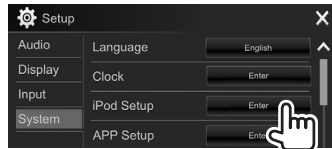

- 3 Seleccione el método de conexión (1) y, a continuación, confirme la selección ([OK]) (2).

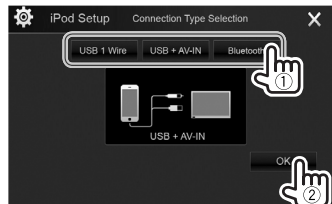

[USB 1 Wire] Selecciónelo cuando el iPod/iPhone está conectado mediante KCA-iP102 o KCA-iP103 (accesorio opcional).

[USB + AV-IN] Selecciónelo cuando el iPod/iPhone está conectado mediante KCA-iP202 (accesorio opcional).

[Bluetooth] Seleccione esta opción cuando el iPod/iPhone está conectado a través de Bluetooth. (Vaya al paso 4.)

- 4 Cuando selecciona **[Bluetooth]** como el método de conexión: Seleccione el dispositivo (1) y, a continuación, pulse **[OK]** para la conexión (2).

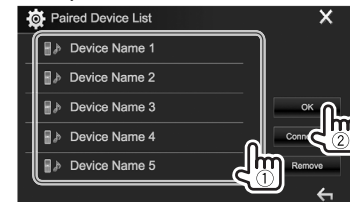

- Si el dispositivo ya está conectado, omita el paso 1.

iPod/iPhone

Visualizar/ocultar el artwork del iPod/iPhone

1

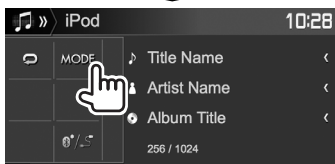
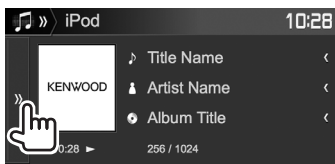

2

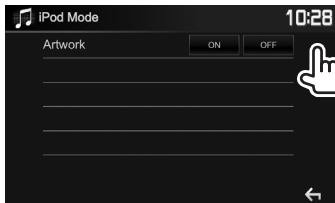

[ON] Muestra el artwork del iPod/iPhone.

[OFF] Oculta el artwork del iPod/iPhone.

Operaciones de reproducción

Toque el área mostrada en la ilustración cuando no hayan botones de funcionamiento visualizados en la pantalla.

- Para cambiar los ajustes de reproducción de vídeo, consulte la página 50.

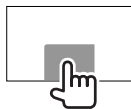

Indicaciones y botones en la pantalla de control de fuente

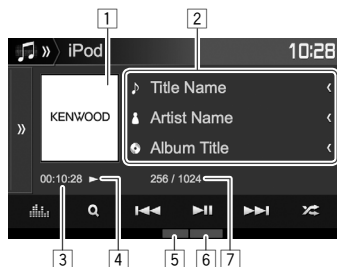

Información sobre reproducción

- 1 Artwork (Se muestra si el archivo contiene artwork)
- 2 Información sobre la canción/vídeo
 - Si no se muestra todo el texto por completo, pulse [**<**] para desplazar el texto.
- 3 Tiempo de reproducción
- 4 Estado de reproducción
- 5 Modo de reproducción (Véase la columna derecha.)
- 6 Tipo de archivo
- 7 N° de pista/Número total de pistas

Botones de operación

- [>>] Se visualiza la ventana de otros botones de funcionamiento.
 - Para ocultar la ventana, pulse [**<<**].
- [Equalizer] Visualiza la pantalla **<Equalizer>**. (Página 47)
- [Q] Visualiza el menú de archivos de audio/vídeo. (Página 23)
- [<<] [Play/Pause] [>>] Selecciona una pista. (Pulsar)
 - Búsqueda hacia atrás/adelante. (Sostener)
- [Play/Pause] Inicia/pausa la reproducción.
- [Shuffle] Selecciona el modo de reproducción aleatoria.*
 - **Shuffle**: Funciona de la misma forma que Reproducción aleatoria de canciones.
 - **Shuffle Album**: Funciona de la misma forma que Reproducción aleatoria de álbumes.
- [Repeat] Selecciona el modo repetición de reproducción.
 - **Repeat**: Funciona de la misma forma que Repetir una.
 - **All**: Funciona de la misma forma que Repetir todo.
 - **Cancel**: Cancela el modo de repetición.
- [MODE] Cambia los ajustes de reproducción del iPod/iPhone en la pantalla **<iPod Mode>**. (Véase la columna de la izquierda.)
- [iPod Setup] Cambia el dispositivo en la pantalla **<iPod Setup>**. (Página 21)

* Para cancelar el modo aleatorio, pulse repetidas veces el botón hasta que desaparezca el indicador.

iPod/iPhone

❑ Selección de un archivo de audio/vídeo en el menú

1

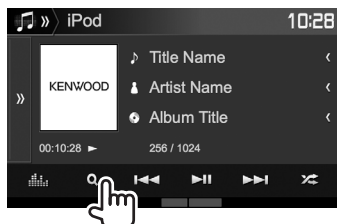

2 Seleccione el menú (🎵): audio o (📺): vídeo (①), una categoría (②) y, a continuación, la opción que desee (③).

- Para ordenar los elementos en orden alfabético, pulse [Q, A-Z] y, a continuación, seleccione el primer carácter en el teclado.
 - La búsqueda alfabética no está disponible cuando se selecciona la lista de reproducción.
- Seleccione una opción en cada capa hasta llegar al archivo deseado y selecciónelo.
- Puede cambiar la página para visualizar más elementos, pulsando [^]/[v].
- Pulse [⏪] para regresar a la capa superior.
- Pulse [⏩] para volver a la capa anterior.

Menú Audio:



Menú Vídeo:

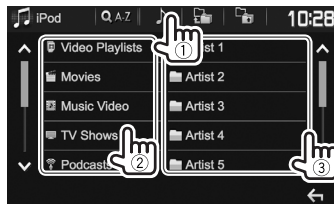

- Las categorías disponibles difieren según el tipo de iPod/iPhone.

APPS

Puede utilizar una App del iPod touch/iPhone/Android conectado en esta unidad.

- Para las Apps que se pueden utilizar con esta unidad, visite <<http://www.kenwood.com/cs/ce/>>.

Preparativos

- 1 Conecte el iPod touch/iPhone/Android.
 - **Para Android:** Conecte el dispositivo Android a través de Bluetooth. (Página 38)
 - **Para iPod touch/iPhone:** Conecte el iPod touch/iPhone con un cable. (Página 65)
 - Asegúrese de seleccionar el método de conexión apropiado para el iPod touch/iPhone en <APP Setup>. (Página 46)
 - No podrá ver vídeos cuando conecte un modelo con conector Lightning.
- 2 Seleccione el dispositivo iPod touch/iPhone/Android a utilizar en la pantalla <APP Setup>. (Página 46)

Al conectar el dispositivo por primera vez, aparece la pantalla de configuración (para conexión, etc.) Configure los ajustes siguiendo el procedimiento que se muestra en la pantalla de configuración.

Uso de una aplicación

Cuando no se visualicen los botones de funcionamiento en la pantalla, tóquela para visualizarlos.

- Para cambiar los ajustes de reproducción de vídeo, consulte la página 50.

Operaciones de reproducción

- 1 Inicie la App en su iPod touch/iPhone/Android.
- 2 Seleccione “APPS” como fuente. (Página 10)

Botones de operación en la pantalla de control de fuente

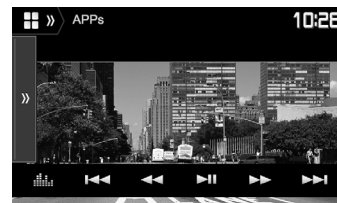

- [>>] Se visualiza la ventana de otros botones de funcionamiento.
 - Para ocultar la ventana, pulse [<<<].
- [Equalizer] Visualiza la pantalla <Equalizer>. (Página 47)
- [<<< >>>]* Selecciona un archivo de audio/vídeo.
- [<<< >>>]* Búsqueda hacia atrás/adelante.
- [Play/Pause]* Inicia/pausa la reproducción.
- [Play]* Inicia la reproducción.
- [Pause]* Pone la reproducción en pausa.
- [Device Selection]* Cambia el dispositivo en la pantalla <APP Setup>. (Página 46)

- Algunas funciones de las App se pueden controlar desde el panel táctil.
- Puede controlar la reproducción de lo siguiente:
 - Reproducción de audio a través de dispositivos iPod touch/iPhone/Android
 - Reproducción de vídeo a través de iPod touch/iPhone

* Aplicable a iPod touch/iPhone solamente.

Spotify (Solo para DDX4017DAB/DDX4017BT/DDX317BT)

Con Spotify, podrá disfrutar de la música en cualquier lugar. Ya sea que esté haciendo ejercicio, de fiesta o descansando, tendrá siempre la música que desee al alcance de sus dedos. Hay millones de canciones en Spotify—desde temas antiguos hasta los últimos éxitos. Simplemente seleccione la música que le agrada, o deje que Spotify le sorprenda.

Podrá transmitir Spotify desde los dispositivos iPod touch/iPhone o Android conectados.

- Instale la última versión de la aplicación Spotify en su iPod touch/iPhone/Android y cree una cuenta.

Preparativos

1 Conecte el dispositivo.

- **Para Android:** Conecte el dispositivo Android a través de Bluetooth. (Página 38)
- **Para iPod touch/iPhone:** Conecte el iPod touch/iPhone con un cable (Página 65) o a través de Bluetooth (Página 38).
 - Asegúrese de seleccionar el método de conexión apropiado para el iPod touch/iPhone en **<iPod Setup>**. (Página 21)

2 Seleccione el dispositivo a utilizar en la pantalla **<APP Setup>**. (Página 46)

3 Seleccione **"Spotify"** como fuente. (Página 10)

Se inicia la aplicación Spotify.

- Si aparece la pantalla de selección del dispositivo, seleccione el dispositivo que desea utilizar. (Página 46)

Operaciones de reproducción

Para controlar Spotify lo puede hacer mediante el control remoto*1. Sólo es posible la reproducción, pausa y salto.

Indicaciones y botones en la pantalla de control de fuente

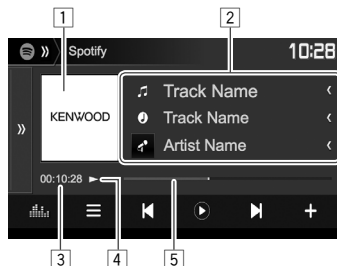

Información sobre reproducción

- 1 Datos de imagen
- 2 Información de la pista
 - Si no se muestra todo el texto por completo, pulse [**<**] para desplazar el texto.
- 3 Tiempo de reproducción
- 4 Estado de reproducción
- 5 Barra de progreso

Botones de operación

- [**🎧**] / [**🎵**] La información visualizada cambia cada vez que pulsa este botón (🎧: artista/🎵: álbum).
- [**>>**] Se visualiza la ventana de otros botones de funcionamiento.
 - Para ocultar la ventana, pulse [**<<**].

- [**📊**] Visualiza la pantalla **<Equalizer>**. (Página 47)
- [**☰**] Visualiza la pantalla del menú de Spotify. (Página 26)
- [**⏮**] [**⏭**] Selecciona una pista.
- [**▶**]*2 Inicia la reproducción.
- [**⏸**]*2 Pone la reproducción en pausa.
- [**+**] Guarda la pista/artista que está escuchando en **<Your Music>**.
- [**👉**]*3 Desaprueba (pulgar hacia abajo) la pista actual y salta a la pista siguiente.
- [**👍**]*3 Pone la pista actual en el registro de favoritos.
- [**🔀**] Activa/desactiva el modo de reproducción aleatoria.
- [**🔄**] Repite todas las pistas/cancela la repetición de reproducción.
- [**🔁**]*4 Repite la pista actual/cancela la repetición de reproducción.
- [**⏏**] Crea una emisora nueva. (Página 26)
- [**📱** / **📺**] Cambia el dispositivo en la pantalla **<APP Setup>**. (Página 46)

*1 Adquiera el KNA-RCDV331 separadamente.

*2 Durante la reproducción, se visualiza [**⏸**] y, cuando está pausada, se visualiza [**▶**].

*3 No está disponible para las pistas de una lista de reproducción.

*4 Aparece solo para los usuarios con cuenta Premium.

Spotify

❑ Crear su emisora (Iniciar radio)

1

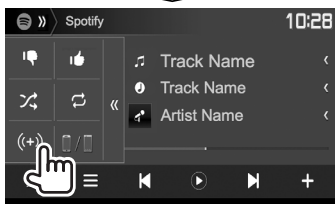
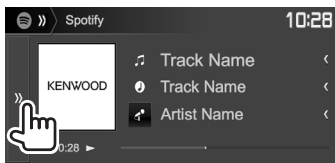

2 Introduzca una pista/artista/lista de reproducción en el cuadro de búsqueda y, a continuación, seleccione la pista que desea.

La reproducción de su emisora se inicia con la pista seleccionada.

- Puede personalizar su emisora con el pulgar hacia arriba (👍) o hacia abajo (👎).
 - No es posible dar pulgar arriba o abajo mientras se están reproduciendo las pistas de una lista de reproducción.

❑ Selección de una pista

1 Visualice la pantalla del menú de Spotify.



2 Seleccione el tipo de lista (<Your Music>/<Browse>/<Radio>/<Play Queue>) y, a continuación, seleccione el elemento que desea.

- Los tipos de lista visualizados difieren según la información enviada por Spotify.

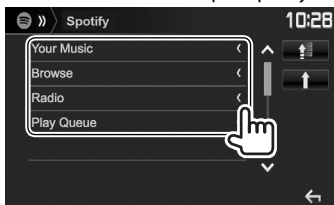

- Pulse [↶] para regresar a la capa superior.
- Pulse [↷] para volver a la capa anterior.

Requisitos para Spotify

iPhone o iPod touch

- Instale la última versión de la aplicación Spotify en su iPhone o iPod touch. (Busque "Spotify" en Apple iTunes App Store para buscar e instalar en su dispositivo, la versión más reciente.)
- Conecte el iPod touch/iPhone a la unidad con un KCA-iP202, KCA-iP102 o KCA-iP103 (accesorio opcional).
- Bluetooth debe estar integrado y deben admitirse los siguientes perfiles.
 - SPP (Perfil de puerto serie)
 - A2DP (Perfil Avanzado de Distribución de Audio)

Android™

- Visite Google Play™ y busque "Spotify" para llevar a cabo la instalación.
- Bluetooth debe estar integrado y deben admitirse los siguientes perfiles.
 - SPP (Perfil de puerto serie)
 - A2DP (Perfil Avanzado de Distribución de Audio)

NOTAS

- Asegúrese de iniciar sesión en la aplicación de su smartphone. Si no tiene una cuenta de Spotify, puede crearla sin costo desde su smartphone o en www.spotify.com.
- Debido a que Spotify es un servicio ofrecido por terceros, las especificaciones se encuentran sujetas a cambios sin previo aviso. Por consiguiente, puede afectar la compatibilidad o algunos o todos los servicios pueden dejar de estar disponibles.
- Algunas funciones de Spotify no pueden controlarse desde esta unidad.
- En caso de dudas sobre el uso de la aplicación, en contacto con Spotify en www.spotify.com.
- Establezca una conexión a Internet utilizando LTE, 3G, EDGE, o WiFi.

RADIO

Para escuchar la radio

Indicaciones y botones en la pantalla de control de fuente

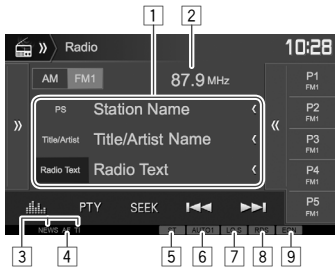

Información acerca de la recepción de radio

1 Información de texto

- Si no se muestra todo el texto por completo, pulse [**<**] para desplazar el texto.
- Pulse [**Radio Text**] para cambiar la información entre Radio Text, Radio Text Plus y código PTY.

2 La frecuencia de emisora actualmente sintonizada

3 Indicadores de espera de recepción (NEWS/TI)

4 Indicador AF

5 Indicador ST/MONO

- El indicador ST se enciende al recibir una radiodifusión FM estéreo con una intensidad de señal suficientemente potente.

6 Indicador del modo de exploración

7 Indicador LOS (Véase la columna de la derecha.)

8 Indicador RDS: Se ilumina cuando se recibe una emisora del Sistema de datos de radio.

9 Indicador EON: Se ilumina cuando una emisora del Sistema de datos de radio está enviando señales EON.

Botones de operación



Se visualiza la ventana de otros botones de funcionamiento.

- Para ocultar la ventana, pulse [**<<<**].



Selecciona la banda AM.



Selecciona la banda FM.

FM1 → FM2 → FM3



Muestra la ventana de emisoras preajustadas. (Página 28)

- Para ocultar la ventana, pulse [**>>>**].

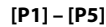

Selección una emisora memorizada. (Pulsar)

- Memoriza la emisora actual. (Sostener)



Visualiza la pantalla **<Equalizer>**. (Página 47)



Ingresa al modo de búsqueda PTY. (Página 28)



Cambia el modo de exploración.

- **AUTO1**: Búsqueda automática
- **AUTO2**: Sintoniza las emisoras memorizadas una después de la otra.
- **MANU**: Búsqueda Manual



Busca una emisora.

- El método de búsqueda difiere según el modo de exploración seleccionado. (Véase más arriba.)



Presintoniza emisoras automáticamente. (Sostener) (Página 28)



Activa/desactiva el modo monoaural para mejorar la recepción de FM. (Se perderá el efecto estéreo.)

- El indicador MONO se enciende mientras está activado el modo monoaural.



Activa/desactiva el modo de recepción de espera de TI. (Página 29)

[MODE]* Cambia los ajustes de recepción de radio en la pantalla **<Radio Mode>**. (Véase abajo y la página 29)

* Aparece sólo cuando se ha seleccionado FM como fuente.

Para sintonizar sólo emisoras FM con señales fuertes—Exploración local

1 Visualice la pantalla **<Radio Mode>**.

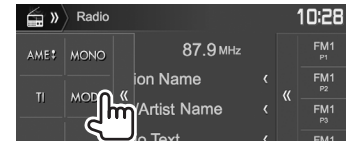
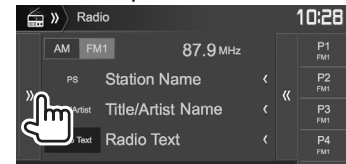

2



La unidad sintoniza solo emisoras con una señal suficientemente fuerte. El indicador LOS se enciende.

Para desactivar la exploración local: Pulse [**OFF**].

RADIO

Preajuste de emisoras

Almacenamiento de emisoras en la memoria

Se pueden preajustar 5 emisoras para cada banda.

Preajuste automático—AME (Memoria automática) (solo para FM)

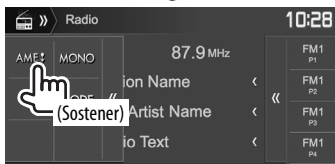
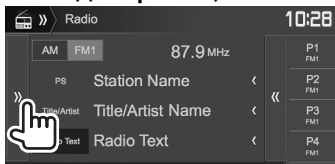

Las emisoras locales con las señales más fuertes serán exploradas y almacenadas automáticamente.

Preajuste manual

- 1 Sintonice la emisora que desea preajustar. (Página 27)
- 2 Seleccione un número de preajuste.

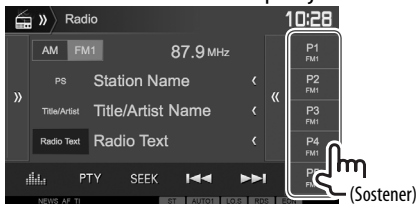

La emisora seleccionada en el paso 1 ha sido almacenada.

Selección de una emisora preajustada

- 1 Seleccione la banda (①) y, a continuación, visualice la ventana de emisoras preajustadas (②).

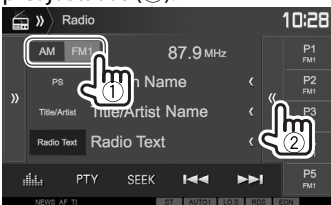

- También puede seleccionar la emisora preajustado pulsando [P1] – [P5].

- 2 Seleccione una emisora preajustada.

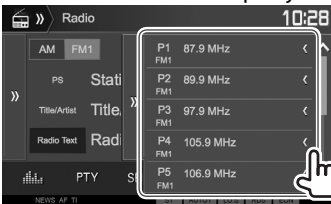

- Si no se muestra todo el texto por completo, pulse [<] para desplazar el texto.
- Para ocultar la lista de la ventana, pulse [>>].

Características del sistema de radiodifusión de datos FM

Búsqueda de programas del sistema de radiodifusión de datos FM—Búsqueda PTY

El código PTY le permite hacer búsquedas de los programas favoritos que se están transmitiendo.

- 1



- 2 Seleccione un código PTY.

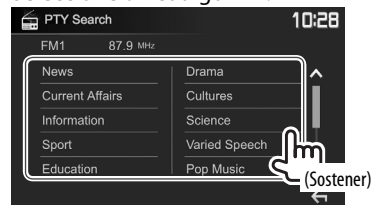

- Puede cambiar la página para visualizar más elementos, pulsando [^]/[v].

Se inicia la búsqueda PTY.

Si hay una emisora que esta difundiendo un programa que tenga el mismo código PTY que el seleccionado por usted, se sintonizará esa emisora.

- Aquí, los idiomas disponibles para el texto son sólo inglés/español/francés/alemán/holandés/portugués. Si se selecciona otro idioma en <Language> (Página 58), el idioma del texto se ajustará a inglés.

RADIO

❑ Activación/desactivación de la recepción de espera de TI/News Espera de recepción de TI

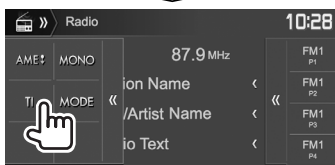
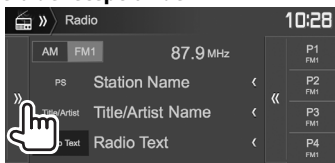

La unidad cambiará a información de tráfico (TI), si está disponible. (El indicador TI se enciende en blanco.)

- Si el indicador TI se enciende en naranja, sintonice otra emisora que transmita señales de Sistema de datos de radio.

Para desactivar la recepción de espera de TI: Pulse [TI]. (El indicador TI se apaga.)

- El ajuste de volumen para la información sobre el tráfico se memoriza automáticamente. La próxima vez que la unidad cambie a información sobre el tráfico, el volumen se ajustará al nivel anterior.
- Para DDX4017DAB: La espera de recepción de TI también se puede activar o desactivar desde la pantalla de control de fuente "DAB". (Página 32)

Espera de recepción de noticias

1 Visualice la pantalla <Radio Mode>. (Página 27)

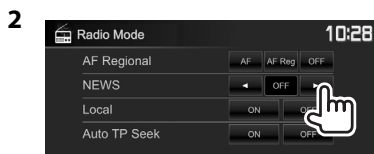

<00min> – Activa la espera de recepción de noticias (el indicador NEWS se ilumina).

<90min> Seleccione el tiempo durante el cual se va a deshabilitar la interrupción.

<OFF> Desactiva la función.

- El volumen ajustado durante la recepción de Noticias se memoriza automáticamente. La próxima vez que la unidad cambie a Noticias, el volumen se ajustará al nivel anterior.

❑ Seguimiento del mismo programa— Recepción de seguimiento de redes de radio

Cuando conduce el automóvil en una zona donde la recepción de FM no sea satisfactoria, este receptor sintonizará automáticamente otra emisora del sistema de radiodifusión de datos FM de la misma red, que posiblemente esté transmitiendo el mismo programa con señales más potentes.

- La unidad se expide de fábrica con la Recepción de seguimiento de redes de radio activada.

Para cambiar el ajuste de Recepción de seguimiento de redes

1 Visualice la pantalla <Radio Mode>. (Página 27)

2



[AF] Cambia a otra emisora. El programa puede ser diferente del que se estaba recibiendo (el indicador AF se enciende).

[AF Reg] Cambie a otra emisora que está transmitiendo el mismo programa (el indicador AF se ilumina).

[OFF] Desactiva la función.

- El indicador RDS se enciende cuando se activa la Recepción de seguimiento de redes de radio y se encuentra una emisora del sistema de radiodifusión de datos FM.

❑ Búsqueda automática de emisora TI— Auto TP Seek

Cuando la recepción de la emisora de información sobre tráfico es débil, la unidad busca automáticamente otra emisora con mejor recepción.

Para activar Auto TP Seek

1 Visualice la pantalla <Radio Mode>. (Página 27)

2

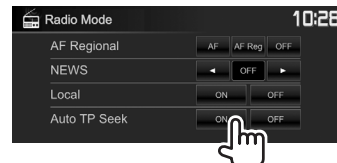

Para desactivar Auto TP Seek: Pulse [OFF].

RADIO DIGITAL (DAB) (Solo para DDX4017DAB)

Acerca de DAB (Radiodifusión de audio digital)

¿Qué es el sistema DAB?

El sistema DAB (Radiodifusión de audio digital) es uno de los sistemas de radiodifusión digital disponibles en la actualidad. Es capaz de proporcionar sonido de calidad digital sin ninguna interferencia molesta ni distorsión de la señal. Asimismo, puede proveer texto y datos. A diferencia de la radiodifusión FM, donde cada programa se trasmite en su propia frecuencia, el sistema DAB combina diversos programas (denominados "servicios") para formar un "ensamble" (conjunto).

El "componente primario" (emisora de radio principal) a veces viene acompañado de un "componente secundario" que puede contener programas adicionales u otra información.

Cómo escuchar radio digital

Indicaciones y botones en la pantalla de control de fuente

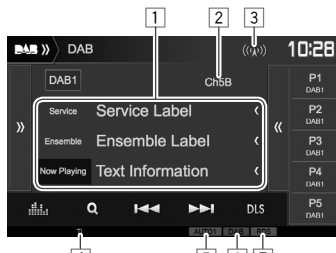

Información de recepción del sintonizador

- 1 Información de texto
 - Si no se muestra todo el texto por completo, pulse [**<**] para desplazar el texto.
 - Pulse [**Now Playing**] para cambiar la información. Cada vez que pulsa el botón, la información y el botón cambian entre [**Next Program**], [**Title**], [**Artists**], [**PTY**] y [**Audio Quality**].
- 2 N° de canal
- 3 Intensidad de la señal
- 4 Indicador TI
- 5 Indicador del modo de exploración
- 6 Indicador de recepción DAB
 - El indicador DAB se ilumina cuando se recibe una emisión DAB.
 - El indicador MC se ilumina cuando se recibe un componente de multidifusión DAB.
- 7 Indicador RDS: Se ilumina cuando se recibe un servicio del Sistema de datos de radio.

Botones de operación

- [>>]
- Se visualiza la ventana de otros botones de funcionamiento.
- Para ocultar la ventana, pulse [≪≪].
- [≪≪]
- Muestra la ventana de servicios preajustados. (Página 31)
- Para ocultar la ventana, pulse [≧≧].
- [P1] – [P5]
- Selección un servicio memorizado. (Pulsar)
 - Memoriza el servicio actual. (Sostener)
- [| | | |]
- Visualiza la pantalla <Equalizer>. (Página 47)
- [Q]
- Visualiza la pantalla <Service List>. (Página 31)
- [◀◀] [▶▶]
- Busca un servicio.
- El método de búsqueda difiere según el modo de exploración seleccionado. (Véase abajo.)
- [DLS]
- Visualiza la pantalla de segmento de etiqueta dinámica (mensajes de texto enviados por el servicio)
- [PTY]
- Ingresa al modo de búsqueda PTY. (Página 32)
- [SEEK]
- Cambia el modo de exploración.
- **AUTO1**: Búsqueda automática
 - **AUTO2**: Sintoniza los servicios memorizados uno tras otro.
 - **MANU**: Búsqueda Manual
- [TI]
- Activa/desactiva el modo de recepción de espera de TI. (Página 32)
- [MODE]
- Cambia los ajustes de recepción DAB en la pantalla <DAB Mode>. (Página 33)

RADIO DIGITAL (DAB)

❑ Selección de un servicio de la lista

1 Visualice la pantalla <Service List>.



2 Seleccione un servicio de la lista.

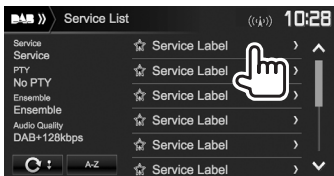

- Puede cambiar la página para visualizar más elementos, pulsando [**▲**]/[**▼**].
- Pulse [**A-Z**] para la búsqueda de la letra inicial. Si pulsa [**A-Z**] se visualiza la pantalla <**A-Z Search**>. Selecciona la inicial para iniciar la búsqueda.
 - Si desea iniciar la búsqueda mediante caracteres no alfabéticos, pulse [**#**].
- Pulse y mantenga pulsado [**↻**] para actualizar la <**Service List**>.

Preajuste de servicios

❑ Cómo guardar servicios en la memoria

Se pueden preajustar 5 servicios para cada banda.

- 1 Seleccione el servicio que desea presintonizar. (Página 30)
- 2 Seleccione un número de preajuste.



Se guarda el servicio seleccionado en el paso 1.

❑ Selección de un servicio preajustado

1 Visualice la ventana de servicios preajustados.

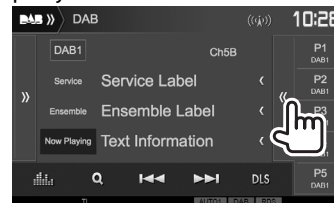

- También puede seleccionar un servicio preajustado pulsando [**P1**] - [**P5**].

2 Seleccione un servicio preajustado.



- Si no se muestra todo el texto por completo, pulse [**<**] para desplazar el texto.
- Para ocultar la ventana, pulse [**>>**].

RADIO DIGITAL (DAB)

Características del Sistema de datos de radio

❑ Búsqueda de programas del Sistema de datos de radio—Búsqueda PTY

El código PTY le permite hacer búsquedas de los programas favoritos que se están transmitiendo.

1

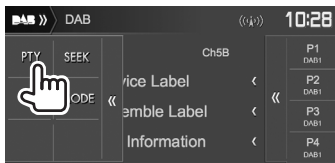
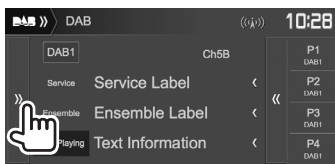

2 Seleccione un código PTY.

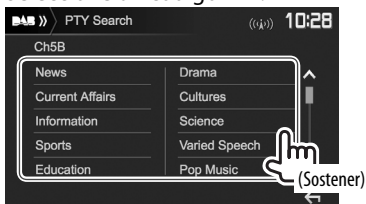

- Puede cambiar la página para visualizar más elementos, pulsando [▲]/[▼].

Se inicia la búsqueda PTY.

Si hay un servicio que está transmitiendo un programa con el mismo código PTY que el seleccionado por usted, se sintonizará ese servicio.

- Aquí, los idiomas disponibles para el texto son sólo inglés/español/francés/alemán/holandés/portugués. Si se selecciona otro idioma en <Language> (Página 58), el idioma del texto se ajustará a inglés.

❑ Activa/desactiva la espera de recepción sobre información del tráfico (TI)

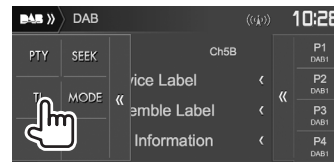
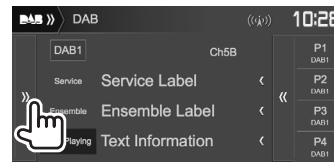

La unidad cambiará a información de tráfico (TI), si está disponible. (El indicador TI se enciende en blanco.)

- Si el indicador TI se ilumina en naranja, sintonice otro servicio que transmita señales de Sistema de datos de radio.

Para desactivar la recepción de espera de TI: Pulse [TI]. (El indicador TI se apaga.)

- El ajuste de volumen para la información sobre el tráfico se memoriza automáticamente. La próxima vez que la unidad cambie a información sobre el tráfico, el volumen se ajustará al nivel anterior.
- La espera de recepción de TI también se puede activar o desactivar desde la pantalla de control de fuente "Radio". (Página 29)

RADIO DIGITAL (DAB)

Ajustes de Digital Audio Radio

Puede ajustar las opciones relacionadas con Radio digital.

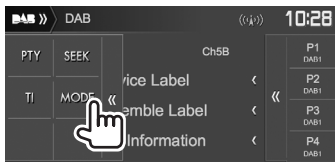
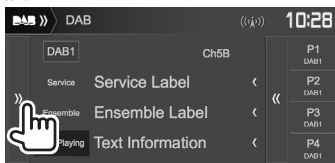

☐ Opciones de ajuste

<Priority>

- **ON** (Inicial): Si se ofrece el mismo servicio por Radio digital durante la recepción por Sistemas de datos de radio, la unidad cambia automáticamente a Radio digital. Si se ofrece el mismo servicio por el Sistema de datos de radio cuando la recepción por radio digital empeora, se cambia automáticamente a Sistema de datos de radio.
- **OFF**: Desactiva.

<PTY Watch>

Si el servicio del tipo de programa especificado se inicia con la recepción del ensemble, para la recepción de servicio la unidad cambiará desde cualquier fuente a Radio digital. Seleccione el tipo de programa mediante [◀] y [▶].

<Announcement Select>

Si el servicio del elemento de anuncio activado por usted se inicia con la recepción del ensemble, la unidad cambiará desde cualquier fuente al anuncio que se está recibiendo.*1

Seleccione [ON] para las opciones de anuncio que desee.

- **News flash/Transport flash/Warning/Service/ Area weather flash/Event announcement/Special event/ Programme information/ Sport report/Financial report**
 - Para desactivar todos los anuncios, seleccione [All OFF].
 - Solo inglés/español/ francés/alemán/holandés/ portugués/italiano/turco están disponibles aquí para el idioma de texto. Si se selecciona otro idioma en <Language> (Página 58), el idioma del texto se ajustará a inglés.

<Seamless Blend>

- **ON** (Inicial): Evita la interrupción de audio al cambiar de Radio digital a Radio analógica.
- **OFF**: Se cancela.

<Antenna Power>

- **ON** (Inicial): Suministra alimentación a la antena DAB.
- **OFF**: Se cancela

<L-Band Tuning>*2

Si la recepción del servicio es deficiente, active la recepción de banda L.

- **ON**: Recibe el ancho de banda L durante la recepción de audio digital.
- **OFF** (Inicial): Se cancela

<Related Service>

- **ON**: Si la red de servicios DAB actualmente seleccionado no está disponible pero se encontró el servicio relacionado, la unidad le permite cambiar al servicio relacionado.
- **OFF** (Inicial): Se cancela.

*1 El ajuste de volumen durante la recepción del servicio de anuncios se memoriza automáticamente. La próxima vez que la unidad cambie al servicio de anuncios, el volumen se ajusta al nivel anterior.

*2 Al cambiar el ajuste, los servicios predefinidos se inicializan.

OTROS COMPONENTES EXTERNOS

Uso de la cámara de retrovisión

- Para conectar una cámara de retrovisión, consulte la página 66.
- Para utilizar la cámara de retrovisión, es necesaria la conexión del conductor REVERSE. (Página 64)

❑ Ajustes de la cámara de retrovisión

- 1 Visualice la pantalla de ajustes <Input>. En la pantalla de inicio:

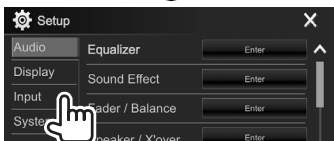
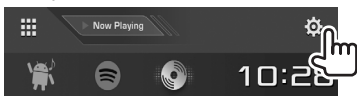

- 2 Visualice la pantalla <Rear Camera>.

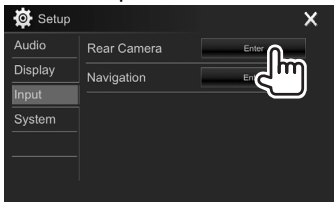

3

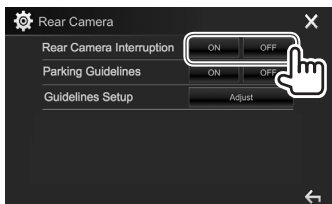

- [ON] Muestra la imagen de la cámara de retrovisión al poner el cambio en la posición de marcha atrás (R).
- [OFF] Seleccione esta opción cuando no haya ninguna cámara conectada.

❑ Visualización de la pantalla de la cámara de retrovisión

Para visualizar la imagen de la cámara de retrovisión

La pantalla de retrovisión se visualiza al poner el cambio en la posición de marcha atrás (R).

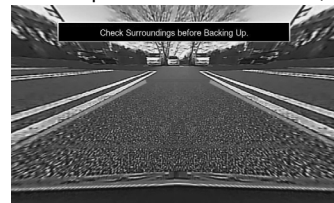

- Para borrar el mensaje de precaución, toque la pantalla.

Para visualizar manualmente la imagen de la cámara de retrovisión

En el menú emergente para acceso directo (Página 11):

Visualice el menú emergente para acceso directo pulsando MENU en el panel del monitor y, a continuación, seleccione [Camera].



OTROS COMPONENTES EXTERNOS

Para salir de la pantalla de la cámara

En la pantalla de la cámara:

Toque la zona indicada a continuación.



Para ajustar la imagen

Mientras se visualiza la pantalla de la cámara...

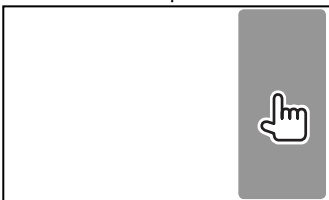

- Se visualiza el menú de control de vídeo. (Página 50)

Para cerrar el menú de ajuste de imagen, toque otra vez la misma zona.

❑ Uso de las guías de estacionamiento de la pantalla de visión trasera

Puede visualizar la guía de aparcamiento para ayudarle a apartar cuando ponga el cambio en la posición de marcha atrás (R).

Visualización de la guía de aparcamiento

- 1 Visualice la pantalla de ajustes <Input>. En la pantalla de inicio:

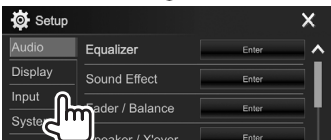
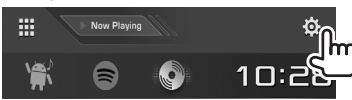

- 2 Visualice la pantalla <Rear Camera>.

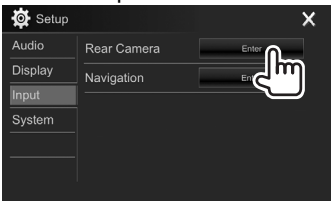

3

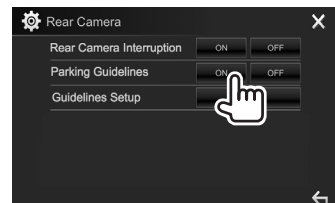

Para desactivar: Seleccione [OFF] para <Parking Guidelines>.

- Las guías de estacionamiento también se pueden visualizar tocando la zona mostrada a continuación. Para cerrar las guías de estacionamiento, toque de nuevo la misma zona.

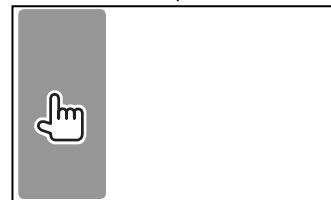

OTROS COMPONENTES EXTERNOS

Ajuste de la guía de aparcamiento

Ajuste la guía de aparcamiento de acuerdo con el tamaño del vehículo, espacio de estacionamiento, y otros detalles.

- Instale la cámara de retrovisión en la posición correcta, de conformidad con las instrucciones suministradas con la cámara.
- Cuando ajuste la guía de aparcamiento, asegúrese de utilizar el freno de estacionamiento para evitar que el vehículo se mueva.

1 Visualice la pantalla <Rear Camera>. (Página 35)

2 Visualice la pantalla de ajuste de las guías de estacionamiento.

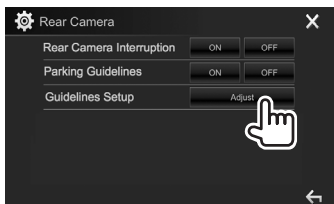

3 Ajuste la guía de aparcamiento seleccionando la marca (1) y, a continuación, seleccione la posición de la marca seleccionada (2).

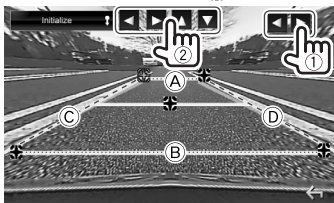

Asegúrese de que (A) y (B) estén paralelos horizontalmente, y que (C) y (D) sean de la misma longitud.

- Pulse y mantenga pulsado [Initialize] durante 2 segundos para ajustar todas las marcas a la posición inicial predeterminada.

Uso de reproductores de audio/vídeo externos—AV-IN

Toque el área mostrada en la ilustración cuando no hayan botones de funcionamiento visualizados en la pantalla.

- Para cambiar los ajustes de reproducción de vídeo, consulte la página 50.

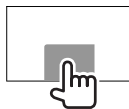

Inicio de la reproducción

Preparativos:

“AV-IN” no se puede seleccionar cuando <iPod Setup> está ajustado a [USB+AV-IN]. Asegúrese de seleccionar de antemano [USB 1 Wire] para <iPod Setup>. (Página 21)

- 1 Conecte un componente externo al terminal de entrada iPod/AV-IN. (Página 66)
- 2 Seleccione “AV-IN” como fuente. (Página 10)
- 3 Encienda el componente conectado y comience a reproducir la fuente.

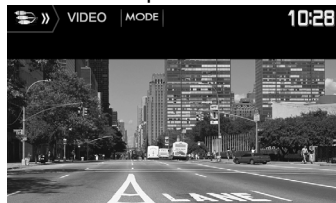

Cambio del nombre de AV-IN

Podrá cambiar el nombre de AV-IN visualizado en la pantalla de control de fuente “AV-IN”.

1 Visualice la pantalla <VIDEO Mode>.

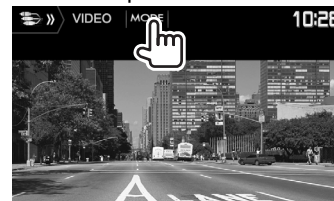

2 Seleccione un nombre de AV-IN.

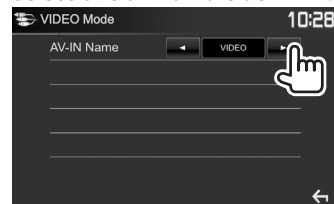

- Este ajuste no afecta al nombre de fuente que se visualiza en la Pantalla principal.

OTROS COMPONENTES EXTERNOS

Uso de la unidad de navegación externa (Solo para DDX4017DAB/ DDX4017BT)

Para ver la pantalla de navegación puede conectar una unidad de navegación (KNA-610 o KNA-G620T: accesorio opcional) al terminal de entrada NAV. (Página 66)

- La guía de navegación se escucha a través de los altavoces delanteros, incluso cuando se escucha una fuente de audio.

❑ Cómo ver la pantalla de navegación

En la pantalla de inicio:

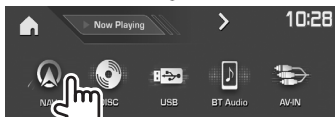
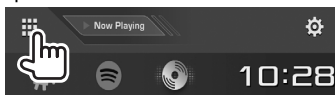

- La pantalla de navegación también se puede visualizar pulsando AV/DISP OFF en el panel del monitor mientras escucha otra fuente.
- Las operaciones del panel táctil sólo estarán disponibles para la función de navegación mientras se está visualizando la pantalla de navegación.
- La relación de aspecto de la pantalla de navegación se fija en **<FULL>** independientemente del ajuste **<Aspect>** (Página 50).

Cuando entra una llamada durante la guía de navegación

La pantalla cambia automáticamente. Para volver a la pantalla de navegación, pulse [A].



Para salir de la pantalla de navegación

En el menú emergente para acceso directo

(Página 11):

Visualice el menú emergente para acceso directo pulsando MENU en el panel del monitor y, a continuación, seleccione [Current Source].

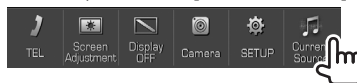

En el panel del monitor:

Pulse AV/DISP OFF en el panel del monitor.

❑ Ajustes para la unidad de navegación

1 Visualice la pantalla de ajuste <Input>.

En la pantalla de inicio:

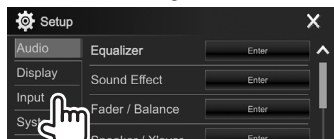
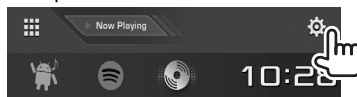

2 Visualice la pantalla <Navigation>.

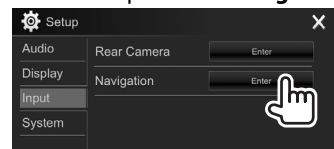

3

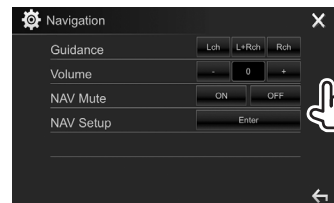

<Guidance>

Selecciona los altavoces delanteros utilizados para la guía de navegación.

<Volume>

Ajusta el volumen de la guía de navegación. (0 a 35)

<NAV Mute>

Selecciona **[ON]** para atenuar el sonido que sale por los altavoces, a excepción de los delanteros, durante la guía de navegación.

- Para cancelar la atenuación, seleccione **[OFF]**.

<NAV Setup>

Pulse **[Enter]** para visualizar la pantalla de configuración de la unidad de navegación. Consulte el manual de instrucciones suministrado con la unidad de navegación.

BLUETOOTH

Información sobre el uso de dispositivos Bluetooth®



Bluetooth es una tecnología de radiocomunicación inalámbrica de alcance corto para dispositivos móviles, como por ejemplo, teléfonos móviles, PCs portátiles, y otros dispositivos. Los dispositivos Bluetooth se pueden comunicar entre sí mediante conexión sin cables.

Notas

- Absténgase de realizar actividades complicadas mientras conduce, como por ejemplo, marcar números, utilizar la guía telefónica, etc. Cuando tenga que realizar tales actividades, detenga el coche en un lugar seguro.
- Dependiendo de la versión de Bluetooth, puede suceder que algunos dispositivos Bluetooth no se puedan conectar a esta unidad.
- Esta unidad podría no funcionar con algunos dispositivos Bluetooth.
- Las condiciones de conexión pueden variar según las circunstancias.
- Algunos dispositivos Bluetooth se desconectan al apagar la unidad.

Acerca del teléfono móvil compatible con Phone Book Access Profile (PBAP, Perfil de Acceso a Agenda Telefónica)

Si su teléfono móvil admite PBAP, podrá visualizar los siguientes elementos en la pantalla del panel táctil, cuando el teléfono móvil esté conectado.

- Guía telefónica
- Llamadas realizadas, llamadas recibidas y llamadas perdidas (hasta 10 entradas en total)

Conexión de dispositivos Bluetooth

❑ Registro de un nuevo dispositivo Bluetooth

Cuando se conecta por primera vez un dispositivo Bluetooth a la unidad, efectúe el apareamiento entre la unidad y el dispositivo. El apareamiento permite la comunicación entre dispositivos Bluetooth.

- El método de emparejamiento difiere según la versión Bluetooth del dispositivo.
 - Para los dispositivos con Bluetooth 2.1: El dispositivo y la unidad se pueden emparejar mediante Emparejamiento Simple y Seguro (SSP, Secure Simple Pairing), que requiere sólo confirmación.
 - Para los dispositivos con Bluetooth 2.0: Requiere la introducción de un código PIN para ambos, el dispositivo y la unidad.
- Una vez establecida la conexión, ésta quedará registrada en la unidad aunque usted la repositione. Se podrá registrar hasta un máximo de 5 dispositivos en total.
- Puede conectar simultáneamente tres dispositivos, dos para el teléfono Bluetooth y otro para audio Bluetooth.

No obstante, mientras está activada la fuente “**BT Audio**”, es posible conectar a cinco dispositivos de audio Bluetooth y cambiar entre los cinco dispositivos.

- Para utilizar la función Bluetooth, deberá activar la función Bluetooth del dispositivo.
- Para utilizar el dispositivo registrado, deberá conectar el dispositivo a la unidad. (Página 40)

Emparejamiento automático

Cuando <Auto Pairing> está ajustado a [ON], los dispositivos iOS (como un iPhone) se emparejan automáticamente cuando se conecta a través de USB. (Página 45)

Emparejamiento de un dispositivo Bluetooth mediante el SSP (para Bluetooth 2.1)

Si el dispositivo Bluetooth es compatible con Bluetooth 2.1, la solicitud de emparejamiento se envía desde un dispositivo disponible.

- 1 Realice la búsqueda de la unidad (“**DDX*******”) desde su dispositivo Bluetooth.
- 2 Confirme la solicitud tanto en el dispositivo como en la unidad.

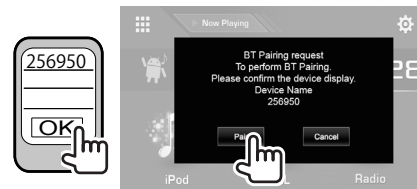

- Pulse [Cancel] para rechazar la solicitud.

BLUETOOTH

Emparejamiento de un dispositivo Bluetooth mediante código PIN (para Bluetooth 2.0)

- 1 Visualice la pantalla <Bluetooth Setup>. En la pantalla de inicio:

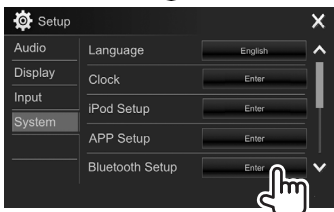
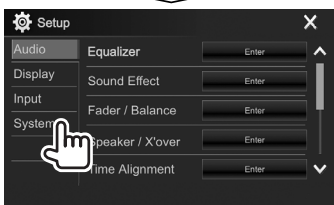
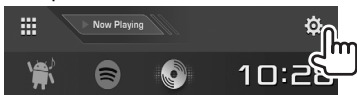

- También puede visualizar la pantalla <Bluetooth Setup> pulsando [ⓘ] en la pantalla de control del teléfono. (Página 42)

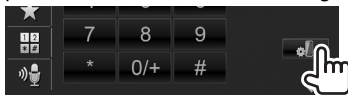

- 2 Cambie el código PIN.
 - Si desea omitir el cambio del código PIN, vaya al paso 3.
 - El código PIN ha sido ajustado inicialmente a "0000".
 - El número máximo de dígitos para el código PIN es de 15.

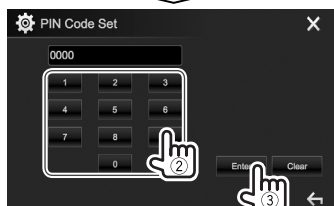
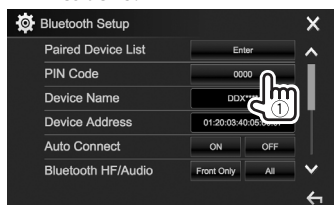

- Pulse **[Clear]** para borrar la última entrada.
- Pulse y mantenga pulsado **[Clear]** para borrar el código PIN.

- 3 Realice la búsqueda de la unidad ("DDX****") desde su dispositivo Bluetooth.

- 4 Seleccione la unidad ("DDX****") en su dispositivo Bluetooth.
 - Si se requiere un código PIN, ingrese "0000" (inicial).

Cuando finalice el emparejamiento, el dispositivo aparecerá en <Paired Device List>.

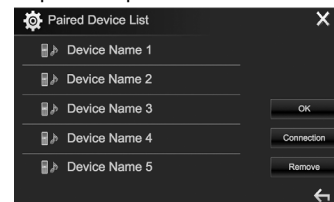

- Para utilizar el dispositivo emparejado, conecte el dispositivo de la pantalla <Paired Device List>. (Página 40)

BLUETOOTH

❑ Conexión/desconexión de un dispositivo Bluetooth registrado

Es posible conectar simultáneamente dos dispositivos.

1 Visualice la pantalla <Bluetooth Setup>. (Página 39)

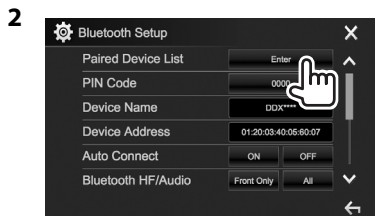

3 Seleccione el dispositivo que desea conectar (①) y, a continuación, pulse [Connection] (②).

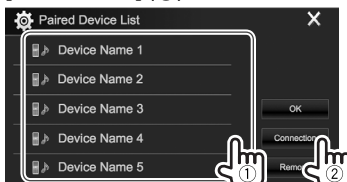

4 Seleccione [ON] (para conectar) u [OFF] (para desconectar) para el dispositivo objetivo (①) y, a continuación, visualice la pantalla <Paired Device List> (②).

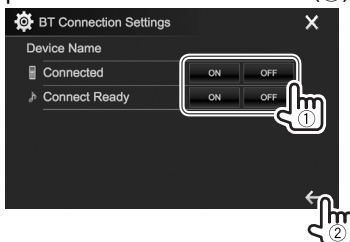

📱: Teléfono móvil

🎵: Dispositivo de audio

- El estado se muestra de la siguiente manera:
 - “Connecting”: La conexión está en curso.
 - “Connected”: Se ha establecido la conexión.
 - “Connect Ready”: Es posible establecer la conexión.
 - “Disconnecting”: La desconexión está en curso.
 - “Disconnected”: No se ha establecido la conexión.

5 Conecte el dispositivo seleccionado.

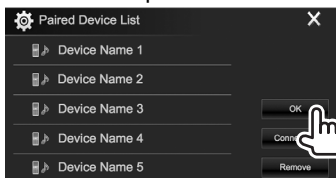

- Cuando se conecta un teléfono móvil Bluetooth, al adquirir la información del dispositivo se muestra la potencia de la señal y el nivel de la batería.

❑ Borrar un dispositivo Bluetooth registrado

1 Visualice la pantalla <Bluetooth Setup>. (Página 39)

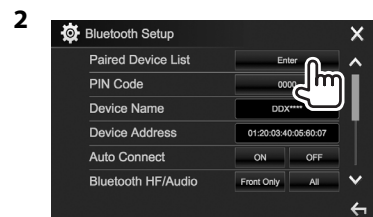

3 Seleccione el dispositivo que desea eliminar (①) y, a continuación, pulse [Remove] (②).

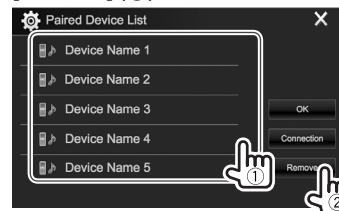

Aparece un mensaje de confirmación. Pulse [Yes].

BLUETOOTH

Uso del teléfono móvil Bluetooth

❑ Recibiendo una llamada

Cuando entra una llamada...

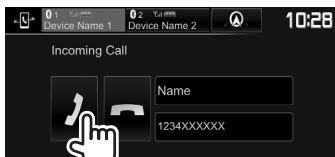

- Se visualiza la información de la llamada, si ha sido obtenida.
- No es posible utilizar el teléfono mientras se está visualizando la imagen de la cámara de retrovisión. (Página 34)

Para rechazar una llamada

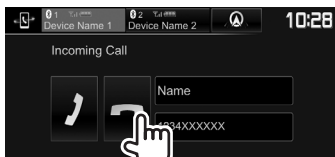

Cuando <Auto Response> está ajustado en [ON]
(Página 45)

La unidad contesta automáticamente las llamadas entrantes.

Cuando entra una llamada durante la guía de navegación (solo para DDX4017DAB/ DDX4017BT)

La pantalla cambia automáticamente. Para volver a la pantalla de navegación, pulse [A].



❑ Finalización de una llamada

Mientras habla...



❑ Ajuste del volumen de las llamadas/ audífono/micrófono

Mientras habla...



- El nivel de volumen se puede ajustar entre -10 y 10 (Inicial: -4).
- Ajuste el volumen de la llamada/auricular en el panel del monitor. (Página 7)

❑ Cambio entre el modo manos libres y el modo teléfono

Mientras habla...



Cada vez que pulsa el botón, el método de conversación cambia (📞👤: modo manos libres / 📞📞: modo de teléfono).

❑ Ajuste del nivel de reducción del ruido/ nivel de cancelación de eco

Mientras habla...



- **Para ajustar el volumen de reducción de ruido (entre -5 y 5, inicial: 0)**: Ajuste <NR LEVEL>.
- **Para ajustar el volumen de eco (entre -5 y 5, inicial: 0)**: Ajuste <EC LEVEL>.

BLUETOOTH

Envío de texto durante una llamada

La función DTMF (Multifrecuencia de doble tono) le permite enviar texto durante una llamada.

Mientras habla...



Cambio entre dos dispositivos conectados

Puede cambiar el dispositivo a utilizar en los siguientes casos:

- Cuando hay 2 dispositivos conectados
- Mientras está en la pantalla de control de teléfono



- El dispositivo activo queda resaltado.

Cómo hacer una llamada

- 1 Visualice la pantalla de control de teléfono. En la pantalla de inicio:

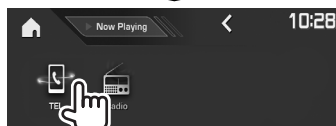
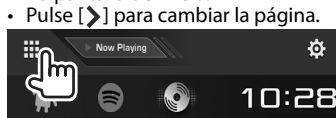

- También podrá visualizar la pantalla de control del teléfono:
 - Pulsando TEL/VOICE en el panel del monitor
 - Pulsando [TEL] en el menú emergente para acceso directo (Página 11)

- 2 Seleccione un método para hacer la llamada.



- 1 Desde el historial de llamadas*
- 2 Desde la guía telefónica*
- 3 Desde la Lista de preajustes
 - Para preajustar, consulte la página 44.
- 4 Entrada directa de número
- 5 Maricación por voz

- Puede visualizar la pantalla <Bluetooth Setup> pulsando [📶].

- * El historial de llamadas y la guía telefónica no se visualizan cuando el teléfono móvil no es compatible con el Perfil de Acceso a Agenda Telefónica.

Desde el historial de llamadas/guía telefónica/ lista de preajustes

1



- [📞] Desde el historial de llamadas (llamadas perdidas/llamadas recibidas/llamadas realizadas)
- [📖] Desde la guía telefónica
- [★] Desde la Lista de preajustes

- 2 Seleccione el dispositivo objetivo (①) y, a continuación, realice la llamada (②).



- Puede cambiar la página para visualizar más elementos, pulsando [▲]/[▼].

BLUETOOTH

- Para utilizar la búsqueda A-Z en la guía telefónica:

1



2 Seleccione la inicial.

- Si el carácter inicial es un número, pulse [1,2,3...] y, a continuación, seleccione el número.



3 Seleccione un número telefónico en la lista.



- Para visualizar otros números de teléfono: Cuando se visualiza la lista de la guía telefónica, podrá cambiar entre números de teléfono cuando tenga varios números de teléfono registrados para el mismo contacto (hasta 10 números de teléfono por cada contacto).

1 Cambie el número de teléfono.

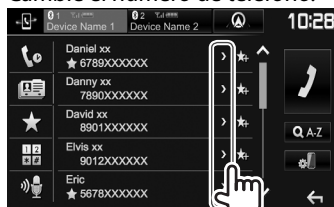

- El número de teléfono cambia cada vez que se pulsa [>].

2 Seleccione el número de teléfono al que desea llamar.



Entrada directa de número

Puede ingresar un máximo de 31 números.

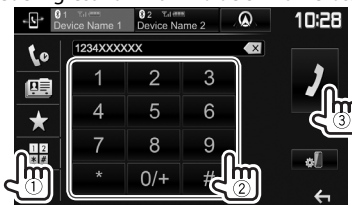

- Pulse [X] para borrar la última entrada.
- Pulse y mantenga pulsado [0/+] para añadir "+" al número de teléfono.

Marcación por voz

- Disponible solamente cuando el teléfono móvil conectado dispone del sistema de reconocimiento de voz.

1 Active la marcación por voz.

En la pantalla de control del teléfono:



- También puede activar la marcación por voz manteniendo pulsado TEL/VOICE en el panel del monitor.

2 Seleccione el nombre de la persona que desea llamar.

- Si la unidad no puede encontrar el destino, aparecerá la siguiente pantalla. Pulse [Start] y, a continuación, repita el nombre.



Para cancelar la marcación por voz: Pulse [Cancel].

BLUETOOTH

❑ Preajuste de números de teléfono

Puede memorizar hasta 5 números telefónicos.

- 1 Visualice la pantalla de control de teléfono. (Página 42)
- 2 Seleccione la guía telefónica o el historial de llamadas.



- 3 Seleccione el número de teléfono que desea preajustar.



Se visualiza la lista de preajustes.

- 4 Seleccione el número de preajuste a guardar.



- Para visualizar la lista de preajustes, pulse [★] en la pantalla de control del teléfono. (Página 42)
- Para borrar el número de teléfono preajustado, pulse [🗑️] junto al número de teléfono en la lista de preajustes.

Uso del reproductor de audio Bluetooth

- Para registrar un dispositivo nuevo, consulte la página 38.
- Para conectar/desconectar un dispositivo, consulte la página 40.
- Mientras está activada la fuente "BT Audio", es posible conectar a cinco dispositivos de audio Bluetooth y cambiar entre los cinco dispositivos.

❑ Indicaciones y botones en la pantalla de control de fuente



- Los botones de funcionamiento, los indicadores y la información que aparecen en la pantalla difieren dependiendo del dispositivo conectado.

Información sobre reproducción

- 1 Datos de etiqueta (actual título de pista/nombre de artista/título de álbum)*1
 - Si no se muestra todo el texto por completo, pulse [←] para desplazar el texto.
- 2 Intensidad de la señal y el nivel de la batería (aparece solo cuando se ha obtenido la información desde el dispositivo.)
- 3 Tiempo de reproducción*1
- 4 Estado de reproducción*1
- 5 Nombre del dispositivo conectado
 - Al pulsar el botón se cambia a otro dispositivo de audio Bluetooth conectado.

Botones de operación

- [>>]) Se visualiza la ventana de otros botones de funcionamiento.
 - Para ocultar la ventana, pulse [⏏].
- [📊]) Visualiza la pantalla <Equalizer>. (Página 47)
- [Q]) Visualiza la menú audio. (Página 45)
- [⏮️] [⏭️])
 - Seleccióna una pista. (Pulsar)
 - Búsqueda hacia atrás/adelante.*1 (Sostener)
- [▶️]) Inicia la reproducción.
- [⏸️]) Pone la reproducción en pausa.
- [🔀]) Seleccióna el modo de reproducción aleatoria.*2
- [🔄]) Seleccióna el modo repetición de reproducción.*2
- [🔊]) Visualiza la pantalla <Bluetooth Setup>. (Página 45)

*1 Disponible sólo para los dispositivos compatibles con AVRCP 1.3.

*2 Las funciones de reproducción aleatoria y de repetición varían según el dispositivo de audio Bluetooth.

BLUETOOTH

❑ Selección de un archivo de audio en el menú

1



2 Seleccione una categoría (1) y, a continuación, la opción que desee (2).



- Seleccione una opción en cada capa hasta llegar al archivo deseado y selecciónelo.
- Puede cambiar la página para visualizar más elementos, pulsando [▲]/[▼].
- Pulse [⏪] para volver a la capa anterior.

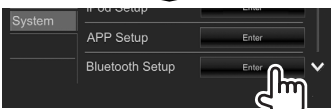
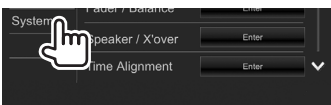

- También puede visualizar la pantalla <Bluetooth Setup> pulsando [⚙️] en la pantalla de control de teléfono (Página 42) o [🔍] en la pantalla de control de fuente "BT Audio" (Página 44).

2 Configure los ajustes Bluetooth.

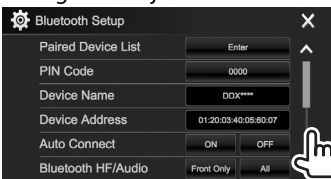

- Puede cambiar la página para visualizar más elementos, pulsando [▲]/[▼].

❑ Opciones de ajuste

| | |
|----------------------|---|
| <Paired Device List> | Pulse [Enter] para mostrar la lista de dispositivos registrados. Puede conectar un dispositivo o eliminar los dispositivos registrados. (Página 40) |
| <PIN Code> | Cambia el código PIN de la unidad. (Página 39) |
| <Device Name> | Muestra el nombre del dispositivo que aparecerá en el dispositivo Bluetooth — DDX****. |

| | |
|----------------------|---|
| <Device Address> | Muestra la dirección de dispositivo de la unidad. |
| <Auto Connect> | <ul style="list-style-type: none"> • ON (Inicial): Al encender la unidad, la conexión se establece automáticamente con el último dispositivo Bluetooth conectado. • OFF: Se cancela. |
| <Bluetooth HF/Audio> | Selecciona los altavoces utilizados para Bluetooth (ambos, teléfono y reproductor de audio). <ul style="list-style-type: none"> • Front Only: Solo altavoces delanteros. • All (Inicial): Todos los altavoces. |
| <Auto Response> | <ul style="list-style-type: none"> • ON: La unidad contesta automáticamente a las llamadas entrantes, en menos de 5 segundos. • OFF (Inicial): La unidad no contesta las llamadas automáticamente. Contesta la llamada manualmente. |
| <Auto Pairing> | <ul style="list-style-type: none"> • ON (Inicial): Establece automáticamente el emparejamiento con el dispositivo iOS (como un iPhone) aunque se desactive la función Bluetooth en el dispositivo. (El emparejamiento automático puede no funcionar con algunos dispositivos, dependiendo de la versión de iOS). • OFF: Se cancela. |
| <Initialize> | Sostenga [Enter] y reinicie todos los ajustes realizados para usar los teléfonos móviles Bluetooth y los reproductores de audio Bluetooth. |

Ajustes para dispositivos Bluetooth

En la pantalla <Bluetooth Setup> puede modificar diversos ajustes para el uso de dispositivos Bluetooth.

1 Visualice la pantalla <Bluetooth Setup>. En la pantalla de inicio:

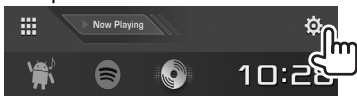

AJUSTES

Ajustes para el uso de las aplicaciones para iPod touch/iPhone/Android

Antes de utilizar las aplicaciones de iPod touch / iPhone/Android, seleccione el dispositivo a utilizar.

Al conectar el dispositivo por primera vez, aparece la pantalla de configuración (para conexión, etc.) Configure los ajustes siguiendo el procedimiento que se muestra en la pantalla de configuración.

Preparativos:

- **Para Android:** Conecte el dispositivo Android a través de Bluetooth. (Página 38)
- **Para iPod touch/iPhone:**
 - Conecte el iPod touch/iPhone con un cable (Página 65) o a través de Bluetooth (Página 38).
 - Seleccione el método de conexión para el iPod touch/iPhone en <iPod Setup>. (Página 21)

- 1 Visualice la pantalla <APP Setup>. En la pantalla de inicio:



- Si no se puede seleccionar [Enter] para <APP Setup>, ponga la unidad en espera. (Página 8)

- 2 Seleccione el tipo de dispositivo (1) y, a continuación, pulse [Change] (2).



- 3 Seleccione el método de conexión (1) y, a continuación, confirme la selección ([OK] o [Next]) (2).

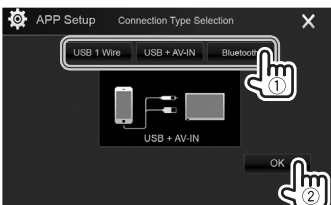

Para Android:

- [Bluetooth] Seleccione esta opción cuando el dispositivo está conectado a través de Bluetooth. (Vaya al paso 4.)

Para iPod/iPhone:

[USB 1 Wire] Selecciónelo cuando el iPod/iPhone está conectado mediante KCA-iP102 (accesorio opcional) o KCA-iP103 (accesorio opcional).

[USB + AV-IN] Selecciónelo cuando el iPod/iPhone está conectado mediante KCA-iP202 (accesorio opcional).

[Bluetooth] Seleccione esta opción cuando el iPod/iPhone está conectado a través de Bluetooth. (Vaya al paso 4.)

- 4 Cuando selecciona [Bluetooth] como el método de conexión, aparece la lista de dispositivos emparejados. Seleccione el dispositivo objetivo (1) y, a continuación, pulse [OK] para la conexión (2).

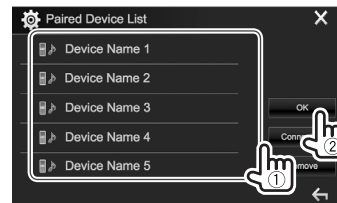

- Si el dispositivo ya está conectado, omite el paso 1.

AJUSTES

Ajustes del sonido

Utilizar la ecualización del sonido

- Se memorizan los ajustes para cada fuente desde que vuelve a ajustar el sonido. Si la fuente es un disco, se guardan los ajustes para cada una de las siguientes categorías.
 - DVD/VCD
 - CD
 - DivX/MPEG1/MPEG2/MP3/WMA/WAV/AAC/FLAC
- El sonido no se puede ajustar cuando la unidad está en espera.

Selección de un modo de sonido preajustado

- Visualice la pantalla **<Equalizer>**. En la pantalla de inicio:

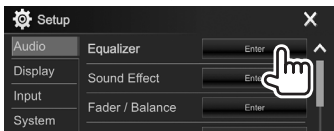
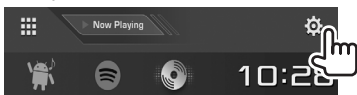

- Seleccione un modo de sonido.



- También puede visualizar la pantalla **<Equalizer>** pulsando **[]** en la pantalla de control de fuente.

Cómo almacenar sus propios ajustes—Ajustar con precisión el sonido

- Seleccione un modo de sonido. (Véase la columna izquierda.)
- Seleccione una banda y ajuste el nivel de la banda seleccionada.
 - El nivel se puede ajustar arrastrando el control deslizante o utilizando **[▲]/[▼]**.
 - Repita este paso para ajustar el nivel de otras bandas.

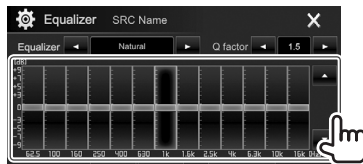

Los ajustes se guardan y se activa **<User>**.

- Ajuste el sonido.



- <Q factor>** Ajusta el ancho de la frecuencia.
- <Bass EXT>** Activa (**[ON]**)/desactiva (**[OFF]**) los graves.
- <SW LEVEL>** Ajusta el nivel del subwoofer.*

- Para aplicar el ecualizador ajustado a todas las fuentes, pulse **[ALL SRC]** y, a continuación, pulse **[OK]** para confirmar.
- Para cancelar el ajuste, pulse **[EQ INIT]**.

* No se puede ajustar si se ha seleccionado **<None>** para el subwoofer en la pantalla **<Speaker Select>**. (Página 48)

Configuración del modo de red de cruce

Seleccione el modo de red de cruce apropiado al sistema de altavoces (sistema de altavoces de 2 vías o sistema de altavoces de 3 vías).

- Ponga la unidad en espera. En la pantalla de inicio:

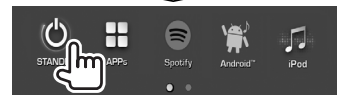
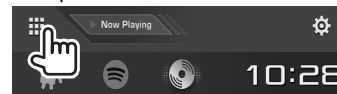

- Pulse simultáneamente **▲** y **MENU** en el panel del monitor para visualizar la pantalla **<X'over Network>**.
- Seleccione el modo de red de cruce.

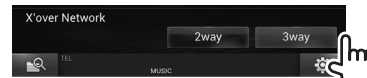

[2way] Selecciónelo cuando conecte altavoces en un sistema de 2 vías (delanteros/traseros).

[3way] Selecciónelo cuando conecte altavoces en un sistema de 3 vías (tweeter/gama media/woofer).

Aparece un mensaje de confirmación. Pulse **[Yes]**.

AJUSTES

❑ Ajuste de los altavoces—tipo de coche, tamaño de los altavoces y frecuencia de cruce

Preparativos:

Seleccione de antemano el modo de red de cruce apropiado. (Página 47)

1 Visualice la pantalla <Car Setting>.

En la pantalla de inicio:

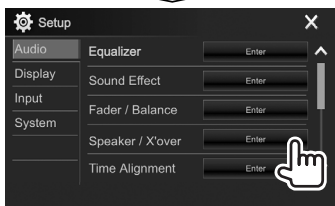
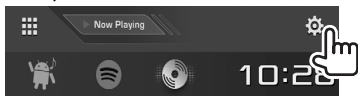

2 Seleccione un tipo de coche (①), seleccione la ubicación de los altavoces (②)*1 y, a continuación, visualice la pantalla <Speaker Select> (③).

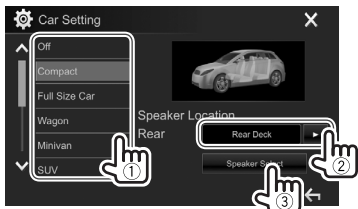

3 Seleccione el tipo de altavoz (①), seleccione el tamaño del altavoz seleccionado (②) y, a continuación, visualice la pantalla <X'over> (③).

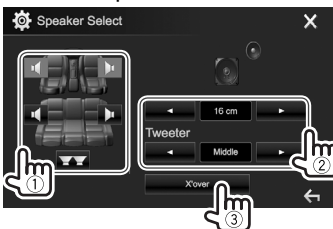

- Cuando no hay ningún altavoz conectado, seleccione <None>.
- Cuando configure los altavoces delanteros, también seleccione el tamaño de altavoz para <Tweeter>.

4 Ajuste la frecuencia de cruce del altavoz seleccionado.

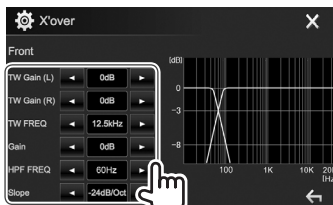

<TW Gain (L)>/ <TW Gain (R)> Ajusta el volumen de salida del tweeter (izquierdo/ derecho).*2*3

<TW FREQ> Ajusta la frecuencia de cruce para el tweeter.*2*3

<Gain> Ajusta el volumen de salida del altavoz seleccionado.

<HPF FREQ> Ajusta la frecuencia de cruce para los altavoces delanteros o traseros (filtro de paso alto).*4

<LPF FREQ> Ajusta la frecuencia de cruce del subwoofer (filtro de paso bajo).*5

<Slope> Ajusta la pendiente de cruce.*6

<Phase> Selecciona la fase del subwoofer.*5

*1 La selección de la ubicación de los altavoces solo está disponible cuando <X'over Network> está ajustado a [2 way]. (Página 47)

*2 Aparece solo cuando se seleccionan los altavoces delanteros.

*3 Se puede ajustar solo cuando <Tweeter> está ajustado a <Small>, <Middle>, o <Large> en la pantalla <Speaker Select>.

*4 Aparece solo cuando se seleccionan los altavoces delanteros/tweeter o traseros/rango medio.

*5 Cuando <X'over Network> está ajustado a [2 way] (Página 47): Aparece solo cuando se selecciona el subwoofer.

*6 No se puede ajustar cuando <HPF FREQ> o <LPF FREQ> está ajustado a <Through>.

AJUSTES

❑ Ajuste de la alineación digital de tiempo (DTA)

Realice el ajuste del tiempo de retardo de la salida de los altavoces, a fin de conseguir las características óptimas para el entorno de su vehículo.

- 1 Visualice la pantalla **<Time Alignment>**.
En la pantalla de inicio:

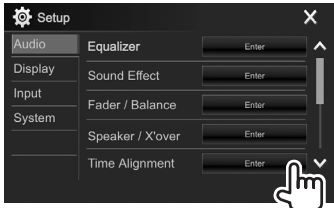

- 2 Seleccione la posición de audición (**<All>**, **<Front L>**, **<Front R>** o **<Front All>***).

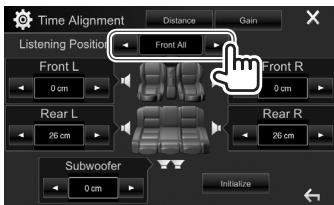

- 3 Seleccione el elemento que desee ajustar.

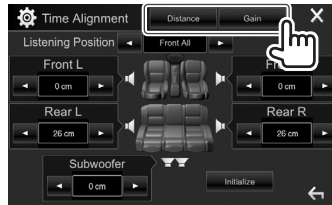

[Distance] Ajusta el valor de la alineación digital de tiempo (DTA).

[Gain] Ajusta el volumen de salida del altavoz seleccionado.

- 4 Realice el ajuste de cada altavoz.

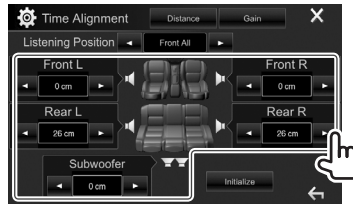

- Para determinar el valor de ajuste, consulte la columna de la derecha.
- Para inicializar el valor de ajuste, pulse **[Initialize]**.

* **<Front All>** solo se puede seleccionar cuando **<X'over Network>** está ajustado a **[2way]**. (Página 47)

Determinación del valor para el ajuste de **<Position DTA>**

Si especifica la distancia de cada altavoz a partir del centro de la posición de audición ajustada actualmente, el tiempo de retardo se calcula y se configura automáticamente.

- ① Determine el centro de la posición de audición actualmente ajustada como punto de referencia.
- ② Mida las distancias de los altavoces a partir del punto de referencia.
- ③ Calcule la diferencia de distancia entre el altavoz más lejano y los demás altavoces.
- ④ Ajuste el valor DTA calculado en el paso ③ para los altavoces individuales.
- ⑤ Ajuste la ganancia para los altavoces individuales.

Ejemplo: Si se selecciona **<Front All>** como posición de audición

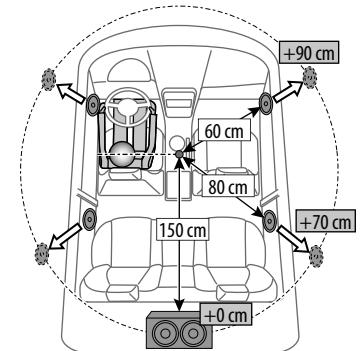

AJUSTES

Ajuste para reproducción de vídeo

Ajuste de la imagen

Puede ajustar la calidad de la imagen.

- 1 Visualice la pantalla de ajuste de imagen. En la pantalla de control de fuente:



- 2 Seleccione **[DIM ON]** (atenuador de luz activado) o **[DIM OFF]** (atenuador de luz desactivado) (1) y, a continuación, ajuste la imagen (2).

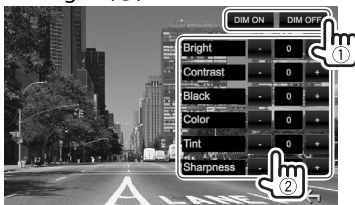

- <Bright> Ajusta el brillo. (-15 a +15)
- <Contrast> Ajusta el contraste. (-10 a +10)
- <Black> Ajusta la oscuridad de la pantalla. (-10 a +10)
- <Color> Ajusta el color. (-10 a +10)
- <Tint> Ajusta el matiz. (-10 a +10)
- <Sharpness> Ajusta la nitidez. (-2 a +2)

- La pantalla de ajuste de la imagen también se puede visualizar seleccionando **[Screen Adjustment]** en el menú emergente para acceso directo (Página 11).

Cambiar la relación de aspecto





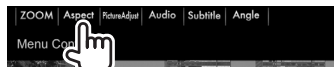

Puede cambiar la relación de aspecto para la reproducción de vídeo.

- 1 Visualice la pantalla de selección de relación de aspecto. En la pantalla de control de fuente:



- 2 Seleccione la relación de aspecto.



- <FULL>* Para imágenes originales 16:9
Señal 4:3 Señal 16:9
 
- <JUST> Para ver imágenes 4:3 naturalmente en pantalla ancha
Señal 4:3 Señal 16:9
 
- <Normal>* Para imágenes originales 4:3
Señal 4:3 Señal 16:9
 
- <Auto> Para "DISC"/"USB" solamente: La relación de aspecto se selecciona automáticamente para que corresponda con las señales entrantes.

* Mientras se reproduce un DivX con <Screen Ratio> ajustado a [16:9] (Página 16 para discos/Página 18 para USB), la relación de aspecto no se ajustará correctamente.

AJUSTES

❑ Para hacer zoom en la imagen

Es posible ampliar la imagen (<FULL>, <Zoom1> a <Zoom3>).

- Si ajusta <Aspect> a <JUST> o <Auto>

(Página 50), la imagen se amplía de acuerdo con el ajuste <FULL>.

- 1 Visualice la pantalla de selección del nivel de ampliación.

En la pantalla de control de fuente:

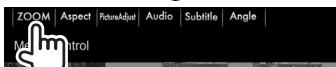

- 2 Cambie la ampliación (①) y, a continuación, mueva el cuadro de ampliación (②).



- La función de zoom no es compatible con algunas fuentes de video.

Cambiar el diseño de la pantalla

Es posible cambiar el fondo de pantalla y el color del panel.

- 1 Visualice la pantalla <User Customize>. En la pantalla de inicio:

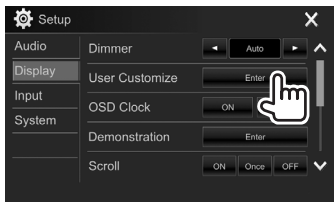
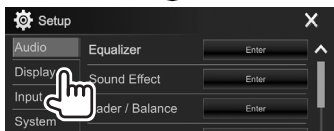
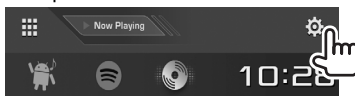

- 2 Seleccione el elemento a cambiar (diseño del fondo: [Background]/color del panel: [Panel Color]*1).

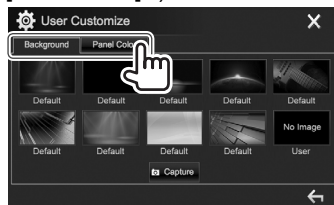

- 3 Seleccione un fondo de pantalla/color de panel.

Para seleccionar un fondo de pantalla

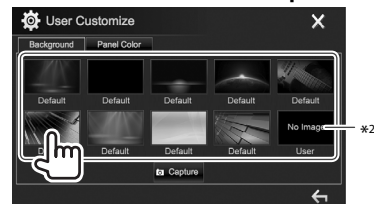

Para seleccionar un color de panel*1

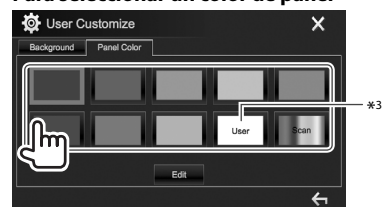

- Si selecciona [Scan] se cambiará gradualmente el color de la iluminación.

*1 El color del panel solo se puede seleccionar en el modelo DDX4017DAB/DDX4017BT/DDX4017BTR.

*2 Guarde su escena de antemano. (Página 52)

*3 Guarde de antemano el ajuste de su propio color. (Página 52)

AJUSTES

❑ Realizando el ajuste de su propio color (Solo para DDX4017DAB/DDX4017BT/DDX4017BTR)

1 Seleccione **[Panel Color]** en la pantalla **<User Customize>**. (Página 51)

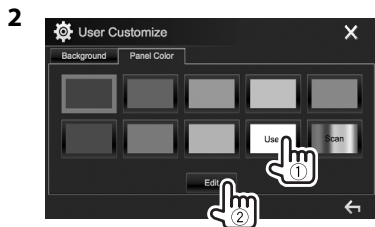

3 Seleccione el ajuste del atenuador de luminosidad para el color (1) y, a continuación, ajuste el color (2).



❑ Cómo guardar su escena para la imagen de fondo

Mientras se está reproduciendo un vídeo o imagen, puede capturar una imagen para utilizarla como fondo.

- No es posible capturar contenido e imágenes con derechos de autor desde el iPod/iPhone.
- Cuando se utiliza un archivo JPEG como fondo de pantalla, asegúrese de que la resolución sea de 800 x 480 píxeles.
- El color de la imagen capturada puede parecer diferente de la escena real.

1 Reproduzca un vídeo o imagen.

2 Visualice la pantalla **<User Customize>**. (Página 51)

3 Visualice la pantalla de ajuste de imagen.

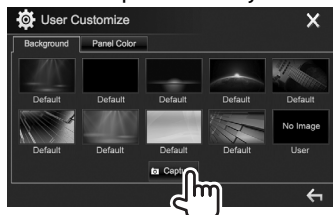

4 Ajuste la imagen.

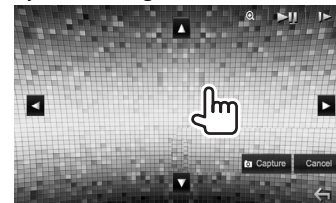

[▲][▼][◀][▶] Mueva el cuadro de ampliación.

[+] Amplía la escena. (<OFF>, <Zoom1> - <Zoom3>)

▶|||* Inicia/pausa la reproducción.

[▶]* Avanza las escenas fotograma a fotograma.

- Para cancelar la captura, pulse **[Cancel]**.

5 Capture la imagen mostrada en la pantalla.



Aparece un mensaje de confirmación. Pulse **[Yes]** para guardar la imagen recién capturada. (La imagen existente será reemplazada por la nueva.)

- Pulse **[No]** para volver a la pantalla anterior.

* No se visualiza cuando se está reproduciendo en un componente externo conectado al terminal de entrada iPod/AV-IN.

AJUSTES

Personalización de la pantalla de inicio

Puede ordenar los elementos a visualizar en la pantalla de inicio.

- 1 Visualice la pantalla **<Home Customize>**.
En la pantalla de inicio:
 - Puede cambiar la página para visualizar más elementos, pulsando [▲]/[▼].

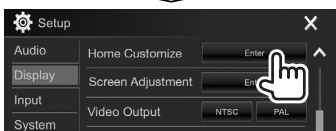
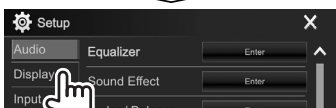
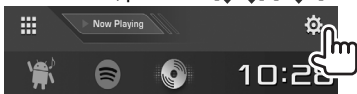

- 2 Seleccione la posición del icono (1) y, a continuación, seleccione la opción que desea visualizar en la posición seleccionada (2).



Repita este paso para definir la posición de los iconos para otras opciones.

Personalización de los ajustes del sistema

Memorizar/llamar los ajustes

- Puede memorizar los ajustes cambiados en el menú **<Setup>** para poderlos llamar en cualquier momento.
- Los ajustes memorizados se conservan aunque se reinicie la unidad.

- 1 Visualice la pantalla **<SETUP Memory>**.
En la pantalla de inicio:
 - Puede cambiar la página para visualizar más elementos, pulsando [▲]/[▼].

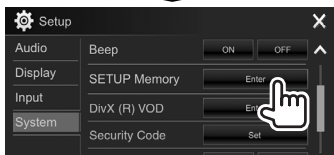
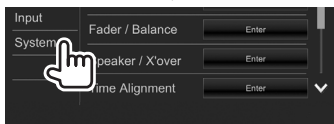
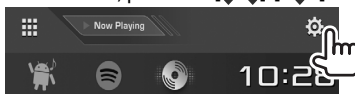

2

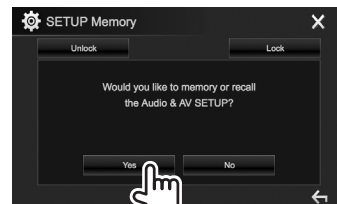

- Para cancelar, pulse [No].

3 Seleccione una operación.

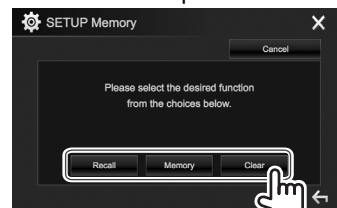

[Recall] Llama los ajustes memorizados.

[Memory] Memoriza los ajustes actuales.

[Clear] Borra los ajustes memorizados.

- Para cancelar, pulse [Cancel].

Aparece un mensaje de confirmación. Pulse [Yes].

AJUSTES

❑ Bloquear los ajustes

Es posible bloquear los ajustes de tal forma que no sean cambiados.

- Aparece  junto a los ajustes que se pueden bloquear.

1 Visualice la pantalla **<SETUP Memory>**.
(Página 53)



Para desbloquear el ajuste: Pulse [Unlock].

❑ Actualización del sistema



El sistema puede actualizarse conectando un dispositivo USB que contenga un archivo de actualización.

- Para actualizar el sistema, visite <http://www.2jvckenwood.com/cs/ce/>.

1 Cree un archivo de actualización y cópielo a un dispositivo USB.

2 Visualice la pantalla **<System Information>**.

En la pantalla de inicio:

- Puede cambiar la página para visualizar más elementos, pulsando []/[].

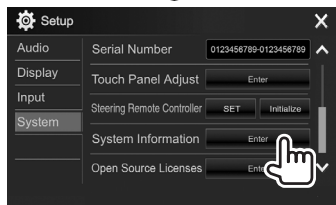
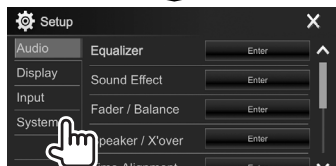
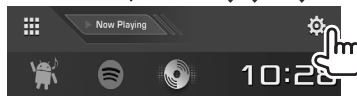

3

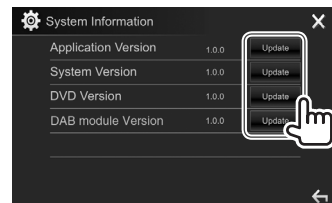

<Application Version>

Actualiza la aplicación del sistema.

<System Version>

Actualiza el sistema.

<DVD Version>

Actualiza la aplicación del sistema DVD.

<DAB module Version>*

Actualiza la aplicación del módulo de Radio digital (DAB).

4 Conecte el dispositivo USB que contiene el archivo actualizado.

- Para conectar un dispositivo USB, consulte la página 65.

Se inicia la actualización del sistema. Esto puede tardar un tiempo.

Si la actualización se realiza satisfactoriamente, aparecerá "Update Completed". Reinicie la unidad.

- No desconecte el dispositivo USB durante la actualización.
- Si falló la actualización, apague y vuelva a encender la unidad, y reintente la actualización.
- Aunque apague la unidad durante el proceso de actualización, podrá iniciar la actualización después de encenderla. El proceso de actualización se ejecutará desde el principio.

* Solo para DDX4017DAB.

AJUSTES

❑ Ajustar la posición de toque

Es posible ajustar la posición de toque en el panel táctil, si la posición tocada y la operación llevada a cabo no corresponden.

1 Visualice la pantalla <Touch Panel Adjust>

Adjust>

En la pantalla de inicio:

- Puede cambiar la página para visualizar más elementos, pulsando [**▲**]/[**▼**].

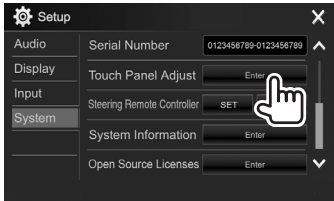
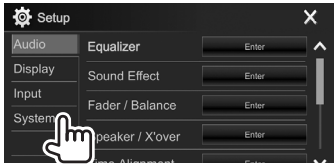

- 2 Toque el centro de las marcas situadas en las partes superior izquierda (①), central inferior (②) y superior derecha (③), tal como se indica.

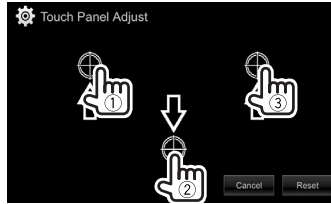

- Para reinicializar la posición de toque, pulse [**Reset**].
- Para cancelar la operación actual, pulse [**Cancel**].

Ajustar las opciones de menú

❑ Visualiza la pantalla de menú <Setup>

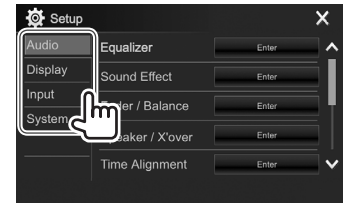

- Puede cambiar la página para visualizar más elementos, pulsando [**▲**]/[**▼**].
- La pantalla <Setup> también se puede visualizar seleccionando [**SETUP**] en el menú emergente para acceso directo (Página 11).
- Los ajustes de la pantalla <Audio> no se pueden cambiar en los siguientes casos:
 - Cuando la unidad está en espera (Página 8)
 - Cuando se utiliza un teléfono Bluetooth (para hacer o recibir una llamada, durante una llamada o durante la marcación por voz)
 - Durante la guía de navegación*

* Solo para DDX4017DAB/DDX4017BT.

AJUSTES

Pantalla de ajuste de <Audio>

<Equalizer>

Cambia el modo de sonido o ajusta y guarda la equalización para cada fuente. (Página 47)

- **Equalizer:** Selecciona el modo de sonido preajustado.
 - **Natural** (Inicial)/**Rock/Pops/Easy/Top40/Jazz/Powerful/User**
- **Q factor:** Ajusta el ancho de la frecuencia.
 - **1.35/1.5** (Inicial)/**2.0**
- **Bass EXT:** Activa/desactiva los graves.
 - **ON/OFF** (Inicial)
- **SW LEVEL:** Ajusta el nivel del subwoofer.
 - **-50 a +10** (Inicial: **0**)

<Sound Effect>

Ajusta el efecto de sonido.

- **Loudness:** Ajusta la sonoridad.
 - **OFF** (Inicial)/**Low/High**
- **Bass Boost:** Selecciona el nivel de refuerzo de graves.
 - **OFF** (Inicial)/**Level 1/Level 2/Level 3/Level 4/Level 5**
- **Drive Equalizer:** El ruido de conducción se puede reducir aumentando el ancho de banda.
 - **OFF** (Inicial)/**ON**
- **Space Enhancer**^{*1}: Optimiza virtualmente el espacio de sonido utilizando el sistema de Procesador digital de la señal (DSP). Seleccione el nivel de optimización.
 - **OFF** (Inicial)/**Small/Medium/Large**

- **Supreme**^{*2}: Restablece la pérdida de sonido resultante de la compresión de audio para lograr un sonido más realista.
 - **OFF/ON** (Inicial)
- **Realizer:** Hace que el sonido resulte virtualmente más realista utilizando el sistema de Procesador digital de la señal (DSP). Selecciona el nivel de sonido.
 - **OFF** (Inicial)/**Level 1/Level 2/Level 3**
- **Stage EQ:** Puede mover el centro del sonido a un punto más bajo o más alto. Selecciona la altura.
 - **OFF** (Inicial)/**Low/Middle/High**

<Fader/Balance>

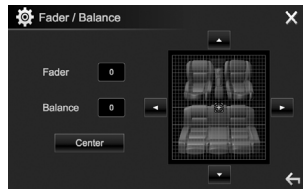

Fader: Ajusta el volumen de salida de los altavoces delanteros y traseros.

- **F15 a R15** (Inicial: **0**)
 - Cuando utiliza un sistema de dos altavoces, ajuste el fader al centro (**0**).

Balance: Ajusta el balance de salida de los altavoces izquierdo y derecho.

- **L15 a R15** (Inicial: **0**)

Pulse [**▲**]/[**▼**]/[**◀**]/[**▶**] o arrastre [**⊕**] para ajustar.

- Para cancelar el ajuste, pulse [**Center**].

<Speaker/X'over>

Selecciona el tipo de coche/tamaño de los altavoces y ajusta la frecuencia de cruce. (Página 48)

<Time Alignment>

Selecciona la posición de escucha y ajusta el tiempo de retraso para conseguir el entorno más adecuado para su vehículo. (Página 49)

<Volume Offset>

Ajusta y almacena el nivel de volumen de ajuste automático para cada fuente. (Para los discos, se guarda el ajuste para cada una de las siguientes categorías: DVD/VCD, CD, y DivX/MPEG1/MPEG2/MP3/WMA/WAV/AAC/FLAC.) El nivel de volumen aumenta o disminuye automáticamente al cambiar la fuente.

- **-15 a +6** (Inicial: **00**)

^{*1} El ajuste no se puede cambiar cuando "Radio" o "DAB" (solo para DDX4017DAB) está seleccionado como fuente.

^{*2} Esta función solo está disponible cuando se ha seleccionado "DISC"/"USB"/"iPod"/"Android" como fuente.

AJUSTES

Pantalla de ajuste de <Display>

<Dimmer>

- **Auto** (Inicial): La pantalla y la iluminación de los botones se oscurecen al encender los faros.
- **ON**: El atenuador de luminosidad se activa.
- **OFF**: Se cancela.
- **NAV***1: Activa o desactiva el atenuador de luminosidad de acuerdo con el ajuste de pantalla día/noche de la unidad de navegación conectada.

<User Customize>

Cambie el diseño de la pantalla. (Página 51)

<OSD Clock>

- **ON**: Visualiza el reloj mientras se reproduce una fuente de video.
- **OFF** (Inicial): Se cancela.

<Demonstration>

- **ON** (Inicial): Activa la demostración en la pantalla.
- **OFF**: Se cancela.

<Scroll>

- **ON** (Inicial): Desplaza repetidas veces la información visualizada.
- **Once**: Desplaza una vez la información visualizada.
- **OFF**: Se cancela.

El texto se desplaza independientemente de este ajuste al pulsar [<].

<Home Customize>

Cambia las opciones a visualizar en la pantalla de inicio. (Página 53)

<Screen Adjustment>

Ajusta el brillo y la oscuridad de la pantalla.

Pulse [**Enter**] para visualizar la pantalla de ajuste, seleccione [**DIM ON**] (atenuador de luz activado)/ [**DIM OFF**] (atenuador de luz desactivado) y, a continuación, cambie los siguientes ajustes:

- **Bright**: Ajusta el brillo.
 - **-15 a +15** (Inicial: **0** para activación/+**15** para desactivación del atenuador de luminosidad)
- **Black**: Ajusta la oscuridad de la pantalla.
 - **-10 a +10** (Inicial: **0**)

<Video Output>*2

Seleccione el sistema de color para el monitor externo.

- **NTSC/PAL** (Inicial)

<Viewing Angle>

Para una mejor visión del panel, seleccione el ángulo de visión con respecto al panel del monitor.

- **Under 0°** (Inicial)/**5°/10°/15°/20°**

*1 Solo para DDX4017DAB/DDX4017BT.

*2 Aparece "Please Power Off" cuando se cambia el ajuste. Para que los cambios tomen efecto, apague la unidad y vuélvala a encender.

Pantalla de ajuste <Input>

<Rear Camera>

Configura los ajustes de la cámara de retrovisión.

- **Rear Camera Interruption** (Página 34):
 - **ON**: Muestra la imagen de la cámara de retrovisión al poner el cambio en la posición de marcha atrás (R).
 - **OFF** (Inicial): Seleccione esta opción cuando no haya ninguna cámara conectada.
- **Parking Guidelines**: Visualiza (**ON**: Inicial) u oculta (**OFF**) las guías de estacionamiento. (Página 35)
- **Guidelines Setup**: Ajusta la guía de aparcamiento. (Página 35)

<Navigation>*

Cambie los ajustes de navegación. (Página 37)

* Solo para DDX4017DAB/DDX4017BT.

AJUSTES

Pantalla de ajuste de <System>

<Language>*1

Selecciona el idioma utilizado para la información en pantalla.

- **English** (ajuste inicial para DDX4017DAB/DDX4017BT/DDX317BT)/**Español/Français/Deutsch/Italiano/Nederlands/Ελληνικά/Português/Türkçe/Čeština/PolSKI/Magyar/Русский** (ajuste inicial para DDX4017BTR)/**עברית/العربية/فارسی/Bahasa Indonesia/한국어**
 - Para los monitores externos, se encuentran disponibles sólo los idiomas inglés, español, francés, alemán, italiano, holandés, ruso y portugués. Si selecciona otro idioma, el idioma de texto de los monitores externos se ajustará a Inglés.
- **GUI Language:** Selecciona el idioma utilizado para visualizar los botones de funcionamiento y los elementos de menú.
 - **Local** (el idioma seleccionado más arriba)/**English** (Inicial)

<Clock>

Ponga el reloj en hora. (Página 5)

<iPod Setup>

Especifica el método de conexión del iPod/iPhone. (Página 21)

<APP Setup>

Realice la configuración de App. (Página 46)

<Bluetooth Setup>

Configure los ajustes utilizando un dispositivo Bluetooth, tal como conexión y otras operaciones generales. (Página 45)

<Beep>

- **ON** (Inicial): El tono de pulsación de teclas se activa.
- **OFF:** Se cancela.

<SETUP Memory>

Puede memorizar, rellenar o borrar los ajustes realizados. (Página 53)

<DivX(R) VOD>

Esta unidad dispone de su propio código de registro. Una vez que se reproduzca un archivo que tenga grabado el código de registro, el código de registro de esta unidad será sobrescrito para protección de los derechos de autor.

- Pulse **[Enter]** para visualizar la información.
- Para volver a la pantalla anterior, pulse **[OK]**.

<Security Code>

Registra el código de seguridad de la unidad. (Página 4)

<SI>

Activa o desactiva la función de seguridad. (Página 5)

<Serial Number>*2

Visualiza el número de serie.

<Touch Panel Adjust>

Ajusta la posición de toque de los botones en la pantalla. (Página 55)

<Steering Remote Controller>*3

Asigne las funciones a las teclas del control remoto para volante de dirección. (Página 61)

<System Information>

Visualiza información sobre la versión del software. Puede actualizar el software. (Página 54)

<Open Source Licenses>

Muestra las licencias de fuente abierta.

*1 Aparece "Please Power Off" cuando se cambia el ajuste. Para que los cambios tomen efecto, apague la unidad y vuélvala a encender.

*2 Solo para DDX4017DAB/DDX4017BT.

*3 Solo para DDX4017DAB/DDX4017BT/DDX4017BTR.

CONTROL REMOTO

Generalidades

El control remoto opcional KNA-RCDV331 ha sido diseñado para controlar esta unidad. Consulte también el manual de instrucciones suministrado con el control remoto.

⚠ Precaución:

- Coloque el control remoto en un lugar en el que no se pueda mover en caso de frenado u otras operaciones. Podría producirse una situación peligrosa si el control remoto se cae y queda atrapado entre los pedales durante la conducción.
- No coloque la pila cerca de una llama o bajo la luz directa del sol. Esto podría ocasionar un incendio, explosión o un calor excesivo.
- No recargue, cortocircuite, rompa ni caliente la pila, ni la arroje al fuego. Estas acciones podrían provocar la fuga de líquido de la pila. Si el líquido derramado entra en contacto con los ojos o la ropa, enjuague inmediatamente con agua y consulte a un médico.
- Coloque la pila lejos del alcance de los niños. En el caso de que un niño se trague la pila, consulte inmediatamente a un médico.

Esta unidad también puede controlarse desde el Smartphone mediante KENWOOD Remote APP. Para mayor información, visite <http://www.kenwood.com/cs/ce/>.

❑ Instalación de las pilas

Utilice dos pilas de tamaño "AAA"/"R03".

Inserte las pilas con los polos + y - alineados correctamente, siguiendo la ilustración del interior del compartimiento.

- Para evitar la deformación de los muelles, siempre inserte las pilas desde el extremo -.

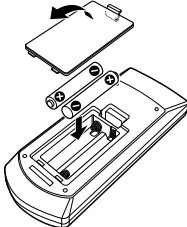

- Si el control remoto sólo funciona en distancias cortas o no funciona en absoluto, es posible que las pilas estén gastadas. En dicho caso, sustituya ambas pilas por otras nuevas.

❑ Interruptor de modo de control remoto

Las funciones controladas con el control remoto difieren dependiendo de la posición del interruptor de modo.

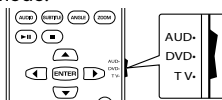

Modo AUD: Cambie a este modo para controlar una fuente seleccionada o una fuente de sintonizador, etc.

Modo DVD: Cambie a este modo cuando reproduzca discos DVD o CD, etc. con el reproductor integrado en esta unidad.

Modo TV: No utilizado.

- La posición del interruptor de modo del control remoto se indica en el título de cada modo, por ejemplo, "modo AUD".
- Cuando conecte un reproductor que no esté integrado en la unidad, seleccione el modo "AUD".

Operaciones desde el control remoto

❑ Operaciones comunes (modo AUD)

| | |
|---------------|---|
| SRC | <ul style="list-style-type: none">• Selecciona la fuente.• Cuelga una llamada entrante/actual. |
| ▲/▼ VOL | Ajusta el nivel de volumen. |
| ATT | Atenúa/restablece el sonido. |
| DISP/V.SEL | Para DDX4017DAB/DDX4017BT: Cambia entre la pantalla de control de la fuente actual y la pantalla de navegación. Para DDX4017BTR/DDX317BT: Cambia a la pantalla de control de la fuente actual. |
| ENTER | Introduce opciones. |
| | Contesta las llamadas entrantes. |
| FNC/PBC/MENU | Cambia la pantalla de control. |
| MODE/TOP MENU | Cambia la relación de aspecto. <ul style="list-style-type: none">• La relación de aspecto cambia cada vez que se pulsa esta tecla. |
| OPEN | No se utiliza con esta unidad. |

CONTROL REMOTO

❑ DVD/VCD (modo DVD)

| | |
|---------------|---|
| ▲/▼/◀/▶ | Mueve el cursor al visualizar el menú. |
| ◀◀/▶▶ | Selecciona una pista. |
| ▶/ | Inicia/pausa la reproducción. |
| ■ | Detiene y memoriza el punto de detención del disco. |
| 0 - 9 | <ul style="list-style-type: none"> • Especifica el número a buscar en la búsqueda directa. • 1 2 ABC : Avanza/retrocede rápidamente. <ul style="list-style-type: none"> - La velocidad de avance/retroceso rápido cambia cada vez que se pulsa esta tecla. • 4 5 : Avanza/retrocede lentamente durante una pausa. |
| MODE/TOP MENU | Muestra el menú superior del disco. |
| FNC/PBC/MENU | Muestra el menú de disco. |
| SUBTITLE | Cambia el idioma de subtítulos. |
| ZOOM | <ul style="list-style-type: none"> • Cambia la relación de zoom. • La relación de zoom cambia cada vez que se pulsa esta tecla. |
| ANGLE | <ul style="list-style-type: none"> • Cambia el ángulo de la imagen. • El ángulo de la imagen cambia cada vez que se pulsa esta tecla. |
| AUDIO | <ul style="list-style-type: none"> • Cambia el idioma de voz. • El idioma de voz cambia cada vez que se pulsa esta tecla. |
| DIRECT | Ingresa al modo de búsqueda directa. (Véase la columna de la derecha.) |
| CLEAR | Borra un carácter en el modo de búsqueda directa. |

❑ Disco de música/archivo de audio/archivo de video/archivo de imagen (modo AUD)

| | |
|-----------|--|
| AM -/FM + | Selecciona una carpeta. |
| ◀◀/▶▶ | Selecciona una pista/archivo. |
| ▶/ | Inicia/pausa la reproducción. |
| 0 - 9 | Especifica el número a buscar en la búsqueda directa. |
| DIRECT | Ingresa al modo de búsqueda directa. (Véase la columna derecha.) |

❑ Radio (modo AUD)

| | |
|-----------|---|
| AM -/FM + | Selecciona la banda. |
| ◀◀/▶▶ | Efectúa la búsqueda de emisoras.* |
| ▶/ | Cambia el modo de exploración (AUTO1, AUTO2, MANU). |
| 0 - 9 | <ul style="list-style-type: none"> • Especifica el número de preajuste. (1 - 5) • Especifica la frecuencia de la emisora que desea recibir para buscar en búsqueda directa. |
| DIRECT | Ingresa al modo de búsqueda directa. (Véase la columna derecha.) |

* El método de búsqueda difiere según el modo de exploración seleccionado.

❑ Radio digital (DAB) (modo AUD)*

| | |
|-------|---|
| ◀◀/▶▶ | Realiza la búsqueda de servicios. |
| ▶/ | Cambia el modo de exploración (AUTO1, AUTO2, MANU). |
| 1 - 5 | Especifica el número de preajuste. |

* Solo para DDX4017DAB.

❑ iPod/Android (modo AUD)

| | |
|-------|-------------------------------|
| ◀◀/▶▶ | Selecciona música/videos. |
| ▶/ | Inicia/pausa la reproducción. |

❑ USB (modo AUD)

| | |
|-----------|-------------------------------|
| AM -/FM + | Selecciona una carpeta. |
| ◀◀/▶▶ | Selecciona un archivo. |
| ▶/ | Inicia/pausa la reproducción. |

Búsqueda directa de un elemento (capítulo/título/carpeta/archivo/pista)

- 1 Pulse DIRECT para ingresar al modo de búsqueda. Cada vez que pulsa DIRECT, el elemento de búsqueda cambia.
- 2 Pulse un botón numérico para seleccionar el elemento deseado.
- 3 Pulse ENTER para confirmar la selección.

Búsqueda directa de una frecuencia del sintonizador

- 1 Pulse DIRECT para ingresar al modo de búsqueda.
- 2 Pulse los botones numéricos para ingresar una frecuencia.
- 3 Pulse ◀◀/▶▶ para confirmar la entrada.

CONTROL REMOTO

Uso del control remoto del volante de dirección (Solo para DDX4017DAB/DDX4017BT/DDX4017BTR)

Puede asignar funciones a las teclas del control remoto para volante de dirección.

- Esta función está disponible solamente cuando su vehículo cuenta con el control remoto para volante de dirección.
- El registro/cambio de las funciones solo puede realizarse con el vehículo estacionado.
- Si no hay compatibilidad con el control remoto para volante de dirección, el aprendizaje no se realizará y aparecerá un mensaje de error.

Registro/cambio de las funciones

- 1 Visualice la pantalla de ajuste <System>. En la pantalla de inicio:



- 2 Visualice la pantalla <Steering Remote Control Setting>.

- Puede cambiar la página para visualizar más elementos, pulsando [**▲**]/[**▼**].

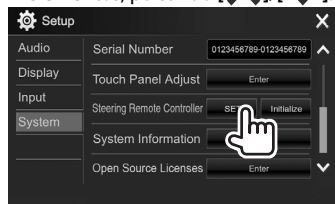

- 3 Para realizar un registro/cambio, pulse y mantenga pulsado uno de los botones del control remoto para volante de dirección.
- 4 Seleccione la función que desea asignar.

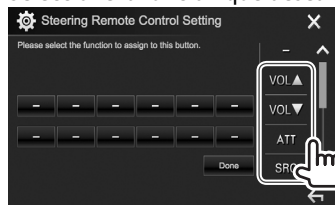

- Puede cambiar la página para visualizar más elementos, pulsando [**▲**]/[**▼**].

- 5 Repita los pasos 3 y 4, si fuera necesario.
- 6 Finalice el procedimiento.

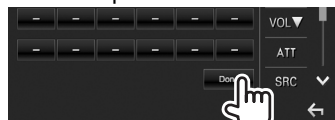

- La unidad puede registrar/cambiar simultáneamente todas las funciones de los botones. Para ello, pulse cada uno de los botones y, tras haber pulsado todos los botones, pulse [**Done**] en la pantalla <Steering Remote Control Setting>. No obstante, la unidad no podrá aprender otras funciones después de esta operación.
- Para cambiar las funciones ya aprendidas, toque el botón que desea cambiar en el paso 3 y luego, en la lista de funciones, toque la función nueva para seleccionarla.
- Confirme en la lista de funciones, el contenido de las funciones ajustables. La lista de funciones no se puede editar.

Inicialización de los ajustes

- 1 Visualice la pantalla de ajuste <System>. (Véase la columna de la izquierda.)
 - Puede cambiar la página para visualizar más elementos, pulsando [**▲**]/[**▼**].

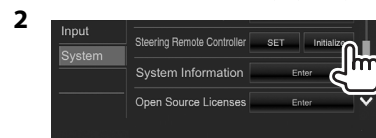

- Para cancelar la inicialización, pulse [**No**].

CONEXIÓN/INSTALACIÓN

Antes de instalar la unidad

⚠ ADVERTENCIA

- Si conecta el cable de encendido (rojo) y el cable de la batería (amarillo) al chasis del automóvil (tierra), podría producir un cortocircuito y esto a su vez, un incendio. Conecte siempre esos cables a la fuente de alimentación que pasa por la caja de fusibles.
- No desvíe el fusible del cable de encendido (rojo) ni del cable de la batería (amarillo). La fuente de alimentación debe estar conectada a los cables a través del fusible.

⚠ Precauciones acerca de la instalación y conexión

- La instalación y cableado de este producto requiere de habilidad y experiencia. Para mayor seguridad, deje el trabajo de instalación y cableado en manos de profesionales.
- Asegúrese de utilizar para la unidad una fuente de alimentación de 12 V CC con conexión a tierra negativa.
- No instale la unidad en un sitio expuesto a la luz directa del sol, o excesivamente húmedo o caluroso. Además deberá evitar sitios con mucho polvo o la posibilidad de que se derrame agua sobre ella.
- No utilice sus propios tornillos. Utilice sólo los tornillos suministrados. El uso de tornillos diferentes podría causar daños en la unidad principal.
- Si la unidad no se enciende (se muestra "Miswiring DC Offset Error", "Warning DC Offset Error"), es posible que el cable de altavoz esté en cortocircuito o que haya entrado en contacto con el chasis del vehículo y que se haya activado la función de protección. Por lo tanto, el cable del altavoz debe ser revisado.
- Mantenga todos los cables alejados de las partes metálicas disipadoras de calor.

- Si el encendido de su automóvil no tiene posición ACC, conecte los cables de encendido a una fuente de alimentación que pueda conectarse y desconectarse con la llave de encendido. Si conecta el cable de encendido a una fuente de alimentación con un suministro constante de alimentación, tales como los cables de la batería, ésta podría descargarse.
- Si se funde el fusible, en primer lugar asegúrese de que los cables no hayan causado un cortocircuito, y luego reemplace el fusible usado por otro del mismo régimen.
- Enrolle los cables no conectados con una cinta de vinilo u otro material similar para que queden aislados. Para evitar cortocircuitos, no retire las tapas de los extremos de los cables o terminales no conectados.
- Conecte los cables de los altavoces a cada uno de los terminales correspondientes. La conexión compartida de los cables \ominus o la conexión a tierra de los mismos a cualquier parte metálica del automóvil podrá dañar la unidad o impedir su correcto funcionamiento.
- Cuando se han conectado solamente dos altavoces al sistema, conecte los conectores ya sea a ambos terminales de salida delanteros, o a ambos terminales de salida traseros (o sea, no mezcle terminales delanteros y traseros). Por ejemplo, si conecta el conector \oplus del altavoz izquierdo a un terminal de salida delantero, no conecte el conector \ominus del altavoz derecho a un terminal de salida trasero.
- Después de instalar la unidad, compruebe que las lámparas de freno, las luces intermitentes, el limpiaparabrisas, etc. funcionen satisfactoriamente.
- Instale la unidad en un ángulo de 30° o menos.
- Cuando instale la unidad en el vehículo, no presione con fuerza sobre la superficie del panel. De lo contrario, podrán producirse arañazos, daños o averías.

⚠ PRECAUCIÓN

- Instale esta unidad en la consola de su vehículo. No toque las partes metálicas de la unidad durante o justo después de utilizar la unidad. Las partes metálicas, tales como el disipador de calor y la carcasa estarán calientes.
- Cuando estacione en un lugar con techo bajo, apague la unidad para que se pliegue la antena. Así como cuando la unidad instalada en el vehículo cuenta con la función de antena automática, la antena se extiende automáticamente al encender la unidad con el cable de control de antena (ANT CONT) conectado. (Página 64)

❑ Accesorios suministrados para la instalación

- ① Mazo de cables x 1
- ② Placa embellecedora x 1
- ③ Cable prolongador (2 m) x 1
- ④ Llaves de extracción x 2
- ⑤ Micrófono (3 m) x 1

CONEXIÓN/INSTALACIÓN

❑ Procedimiento de instalación

- 1 Para evitar un cortocircuito, retire la llave del encendido y desconecte el terminal ⊖ de la batería.
- 2 Realice las conexiones de los cables de entrada y salida adecuadas para cada unidad.
- 3 Conecte los cables del altavoz del mazo de cables.
- 4 Tome el conector B del mazo de cables y conéctelo al conector de altavoces de su vehículo.
- 5 Tome el conector A del mazo de cables y conéctelo al conector de alimentación externa de su vehículo.
- 6 Conecte el conector del mazo de cables a la unidad.
- 7 Instale la unidad en su automóvil.
 - Asegúrese de que la unidad esté firmemente instalada en su lugar. Si está inestable, podrían ocurrir fallos de funcionamiento (p.ej., saltos de sonido).
- 8 Vuelva a conectar el terminal ⊖ de la batería.
- 9 Pulse el botón de reinicialización.
(Página 3)
- 10 Configure <Initial Setup>. (Página 4)

Instalación de la unidad

❑ Instalación de la unidad

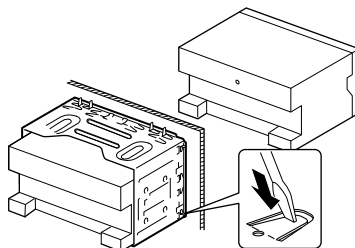

- Doble las lengüetas del manguito de montaje con un destornillador o similar y fíjelo.

❑ Instalación de la placa embellecedora

Fije la placa embellecedora (2).

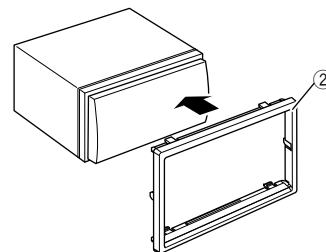

CONEXIÓN/INSTALACIÓN

Conexión

Conexión de cables a los terminales

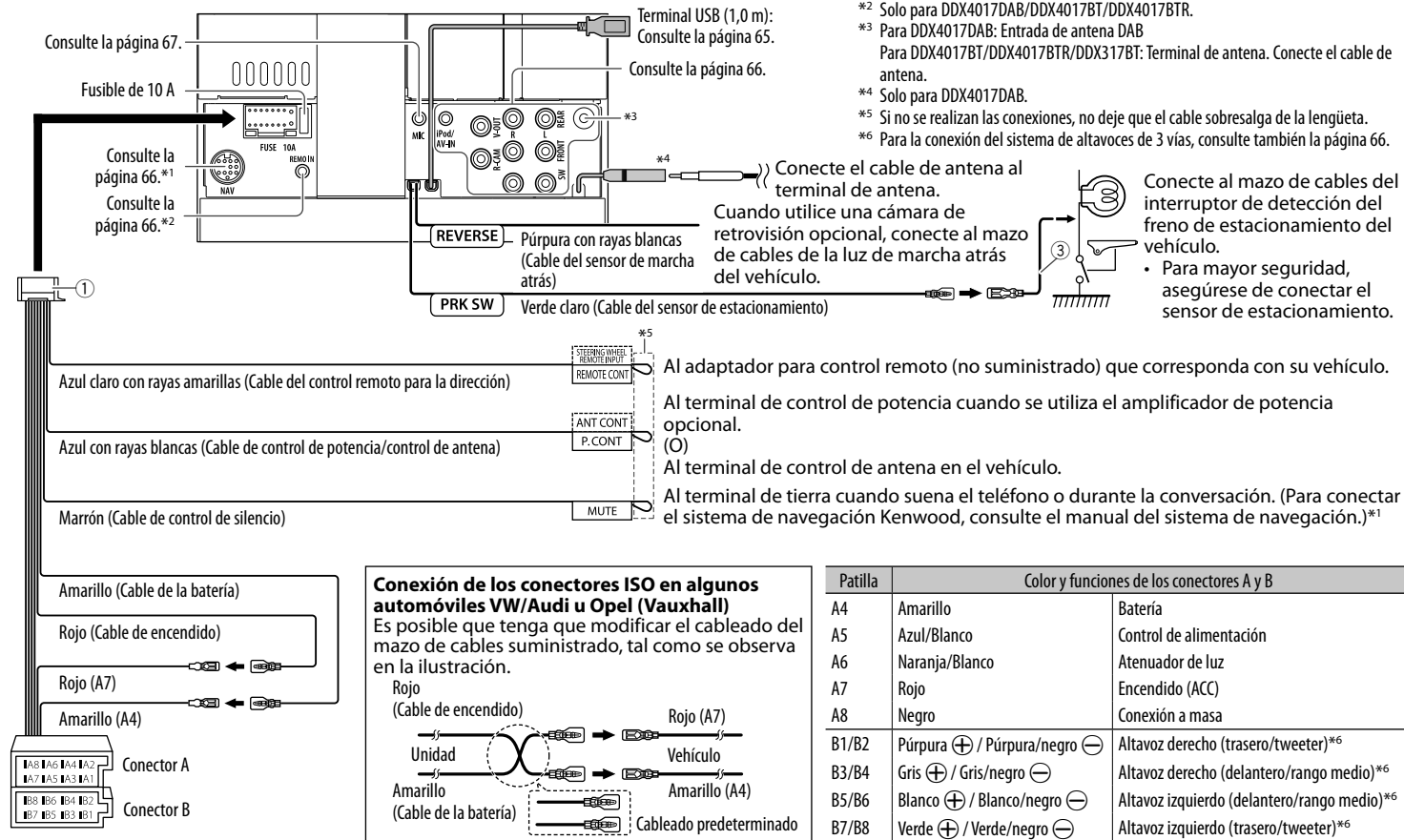

- *1 Solo para DDX4017DAB/DDX4017BT.
- *2 Solo para DDX4017DAB/DDX4017BT/DDX4017BTR.
- *3 Para DDX4017DAB: Entrada de antena DAB
Para DDX4017BT/DDX4017BTR/DDX317BT: Terminal de antena. Conecte el cable de antena.
- *4 Solo para DDX4017DAB.
- *5 Si no se realizan las conexiones, no deje que el cable sobresalga de la lengüeta.
- *6 Para la conexión del sistema de altavoces de 3 vías, consulte también la página 66.

| Patilla | Color y funciones de los conectores A y B | |
|---------|---|---|
| A4 | Amarillo | Batería |
| A5 | Azul/Blanco | Control de alimentación |
| A6 | Naranja/Blanco | Atenuador de luz |
| A7 | Rojo | Encendido (ACC) |
| A8 | Negro | Conexión a masa |
| B1/B2 | Púrpura ⊕ / Púrpura/negro ⊖ | Altavoz derecho (trasero/tweeter)*6 |
| B3/B4 | Gris ⊕ / Gris/negro ⊖ | Altavoz derecho (delantero/rango medio)*6 |
| B5/B6 | Blanco ⊕ / Blanco/negro ⊖ | Altavoz izquierdo (delantero/rango medio)*6 |
| B7/B8 | Verde ⊕ / Verde/negro ⊖ | Altavoz izquierdo (trasero/tweeter)*6 |

CONEXIÓN/INSTALACIÓN

Conexión de un dispositivo USB

Dispositivo USB*
(disponible en el mercado)

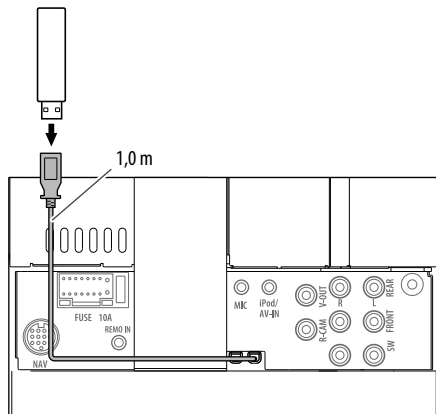

* Si es necesario, prolonge el cable mediante CA-U1EX.
(Máx. 500 mA, 5 V)

Conexión de un dispositivo Android

Dispositivo Android
(disponible en el mercado)

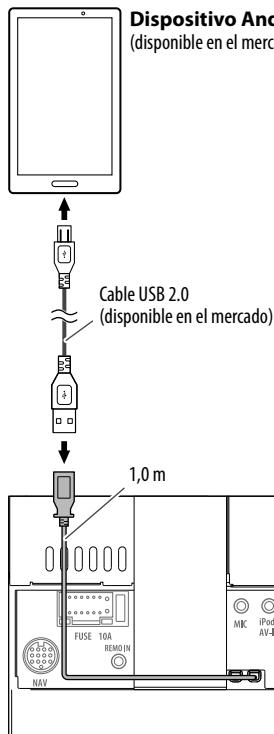

Conexión del iPod/iPhone

**iPod/iPhone
(modelos con conector
Lightning)**
(disponible en el mercado)

**iPod/iPhone
(modelos con conector
de 30 pines)**
(disponible en el mercado)

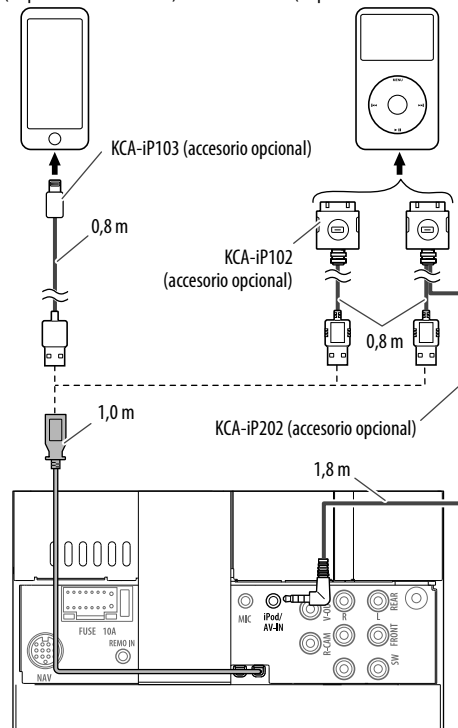

CONEXIÓN/INSTALACIÓN

Conectando los componentes externos

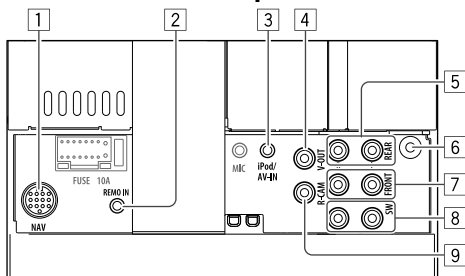

- 1 Entrada NAVI I/F*1
- 2 Entrada del control remoto del volante de dirección*2
 - Conecte al mazo de cables del control remoto para volante del vehículo. Para obtener más información, consulte con su concesionario Kenwood.
- 3 Entrada iPod/Audio Video (iPod/AV-IN)*3
- 4 Salida de Video (Amarillo)
- 5 Salida preamplificada trasera*4
 - Salida izquierda de audio (Blanca)
 - Salida derecha de audio (Roja)

- 6 Entrada de antena DAB*5 / Terminal de antena*6
- 7 Salida preamplificada delantera*4
 - Salida izquierda de audio (Blanca)
 - Salida derecha de audio (Roja)
- 8 Salida preamplificada*4
 - Salida izquierda del subwoofer (Blanca)
 - Salida derecha del subwoofer (Roja)
- 9 Entrada de la cámara de retrovisión (Amarillo)

- *1 Solo para DDX4017DAB/DDX4017BT.
 *2 Solo para DDX4017DAB/DDX4017BT/DDX4017BTR.
 *3 Cuando conecte el componente a reproducir en "AV-IN", utilice el cable de audio y vídeo CA-C3AV (accesorio opcional).
 *4 Cuando conecte un amplificador externo, conecte su cable a tierra al chasis del automóvil; de lo contrario la unidad se dañará.
 *5 Para DDX4017DAB. Para utilizar la radio digital, conecte la antena CX-DAB1 (accesorio opcional).
 *6 Para DDX4017BT/DDX4017BTR/DDX317BT: Conecte el cable de antena.

Conexión de amplificadores externos para un sistema de altavoces de 3 vías

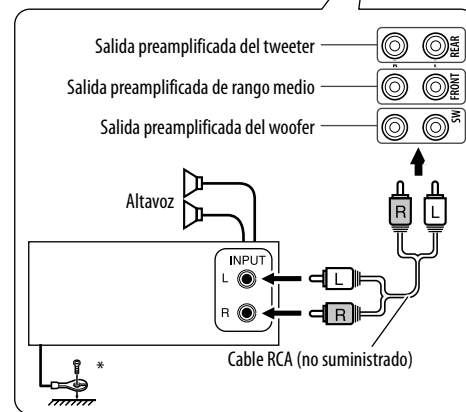
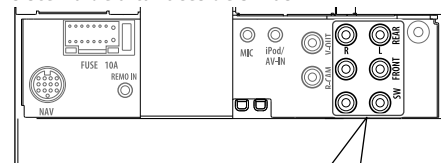

- * Cuando conecte a un amplificador externo, conecte su cable a tierra al chasis del vehículo.

CONEXIÓN/INSTALACIÓN

❑ Conexión del micrófono para Bluetooth

Conecte el micrófono al (5) terminal MIC.

- Para instalar el micrófono, despegue la cinta adhesiva, fíjelo en la posición de instalación y, a continuación, oriéntelo hacia el conductor. Después de instalarlo, fije el cable del micrófono al vehículo por medio de las abrazaderas (disponibles en el mercado).

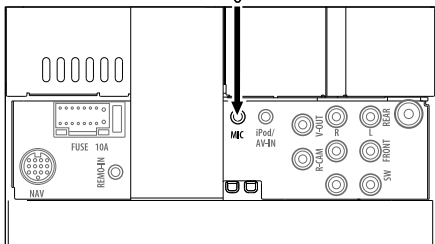
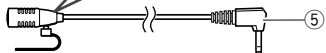
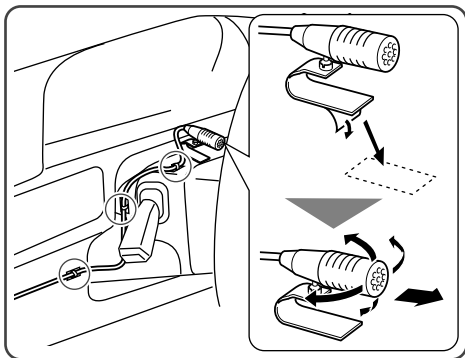

Desmontaje de la unidad

❑ Desmontaje de la placa embellecedora

- 1 Enganche las uñas de agarre en la llave de extracción (4) y quite los dos enganches de la parte inferior. Baje el armazón y tire de él hacia adelante.

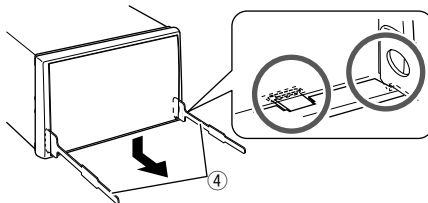

- 2 Libere los dos puntos de fijación de arriba.

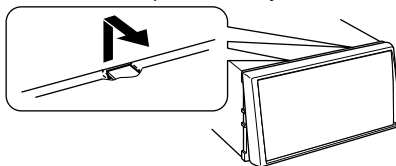

- De la misma manera, es posible desmontar el marco desde arriba.

❑ Desmontaje de la unidad

- 1 Retire la placa embellecedora. (Véase la columna izquierda.)
- 2 Inserte las dos llaves de extracción (4) y, a continuación, extrágalas de la manera indicada en la ilustración para que la unidad pueda desmontarse.

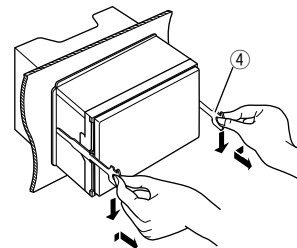

- Preste atención para no lastimarse con las uñas de agarre de la llave de extracción.

REFERENCIAS

Mantenimiento

❑ Precaución sobre la limpieza de la unidad

No utilice disolventes (por ejemplo, diluyente, bencina, etc.), detergentes, ni insecticidas de ningún tipo. Se podría dañar el monitor o la unidad.

Método de limpieza recomendado:

Limpie el panel suavemente, con un trapo suave y seco.

❑ Condensación de humedad

Podría condensarse humedad en el lente del interior de la unidad, en los siguientes casos:

- Después de encender el calefactor del automóvil.
- Si hay mucha humedad en el habitáculo.

Si se produce condensación, la unidad podría no funcionar correctamente. En este caso, saque el disco y deje el receptor encendido durante algunas horas hasta que se evapore la humedad.

❑ Cómo manejar los discos

- Cuando saque el disco de su estuche, presione el sujetador central del estuche y extraiga el disco hacia arriba, agarrándolo por los bordes.



- Siempre sujete el disco por sus bordes. No toque la superficie de grabación.
- Cuando guarde un disco en su estuche, insértelo suavemente alrededor del sujetador central (con la superficie impresa hacia arriba).
 - Asegúrese de guardar los discos en sus estuches después del uso.

❑ Para mantener los discos limpios

Un disco sucio podría no reproducirse correctamente.

Si se llegara a ensuciar un disco, límpielo con un lienzo suave, en línea recta desde el centro hacia el borde.



- No utilice ningún tipo de solvente (por ejemplo, limpiador de discos convencional, pulverizadores, diluyente, bencina, etc.) para limpiar los discos.

❑ Para reproducir discos nuevos

Los discos nuevos podrían presentar ciertas irregularidades en sus bordes interior y exterior. Si intenta utilizar un disco en tales condiciones, la unidad podría rechazar el disco.



- Elimine las irregularidades raspando los bordes con un lápiz o bolígrafo, etc.

Más información

❑ Reproducción de archivo

Reproducción de archivos DivX

- Esta unidad puede reproducir archivos DivX con el código de extensión <.divx>, <.div>, o <.avi> (sin distinción de caja—mayúsculas/minúsculas).
- “Audio streams” (flujos de audio) deben cumplir con MP3 o Dolby Digital.
- Puede suceder que los archivos codificados en un modo de escaneo entrelazado no se pueda reproducir correctamente.
- La máxima velocidad de bit para las señales de vídeo es 8 Mbps (promedio).

Reproduciendo archivos MPEG1/MPEG2

- Esta unidad puede reproducir archivos MPEG1/MPEG2 con el código de extensión <.mpg> o <.mpeg>.
- El formato de flujo debe cumplir con el flujo de sistema/programa MPEG.
El formato de archivo debe ser MP@ML (Main Profile en Main Level)/SP@ML (Simple Profile en Main Level)/MP@LL (Main Profile en Low Level).
- “Audio streams” (flujos de audio) deben cumplir con MPEG1 Audio Layer-2 o Dolby Digital.

Reproducción de archivos JPEG

- Esta unidad puede reproducir archivos de imagen con el código de extensión <.jpg> o <.jpeg>.
- Esta unidad puede reproducir solamente archivos con una resolución de 32 x 32 a 8 192 x 7 680. Dependiendo de la resolución, la visualización del archivo puede tardar algún tiempo.
- Esta unidad sólo puede reproducir archivos JPEG de línea base. No se pueden reproducir archivos JPEG progresivos ni archivos JPEG sin pérdida.

REFERENCIAS

Reproducción de archivos de audio (MP3/WMA/WAV/AAC/FLAC)

- Esta unidad puede reproducir archivos con el código de extensión:
 - Para el disco: <.mp3>, <.wma>, <.wav>, <.m4a>
 - Para el dispositivo de clase de almacenamiento masivo USB: <.mp3>, <.wma>, <.wav>, <.aac>, <.m4a>, <.flac>
- Este receptor puede reproducir archivos que cumplan con las siguientes condiciones:
 - Velocidad de bit:
 - MP3: 8 kbps – 320 kbps
 - WMA : Para el disco: 5 kbps – 320 kbps
 - Para USB: 32 kbps – 192 kbps
 - AAC: 16 kbps – 320 kbps
 - Frecuencia de muestreo:
 - MP3/WMA: 8 kHz – 48 kHz
 - WAV: 44,1 kHz
 - AAC: 32 kHz – 48 kHz
 - FLAC: 8 kHz – 48 kHz
- Esta unidad puede mostrar etiqueta ID3 Versión 1.0/1.1/2.2/3.2.4 (para MP3).
- Esta unidad también puede mostrar la etiqueta WMA/WAV/AAC/FLAC.
- Esta unidad puede reproducir archivos grabados en VBR (velocidad variable de bits).
- Los archivos grabados en VBR presentan una discrepancia en la indicación del tiempo transcurrido.
- Esta unidad no puede reproducir los siguientes archivos:
 - Archivos MP3 codificados con formato MP3i y MP3 PRO.
 - Archivos MP3 codificados con Layer 1/2.
 - Archivos WMA codificados con formatos sin pérdida, profesional, y de voz.
 - Archivos WMA no basados en Windows Media® Audio.
 - Archivos formateados WMA/AAC protegidos contra copia por DRM.
 - Archivos AAC protegidos contra copia con FairPlay (excepto los que están almacenados en un iPod/iPhone).
 - Archivos que disponen de datos tales como AIFF, AT3RAC3, etc.

- Esta unidad puede visualizar imágenes de cierre (“jacket pictures”) que reúnan las siguientes condiciones:
 - Tamaño de la imagen: Resolución 32 x 32 a 1 232 x 672
 - Tamaño de los datos: menos de 500 KB
 - Tipo de archivo: JPEG

Reproducción del disco

Tipos de disco reproducibles

| Tipo de disco | Formato de grabación, tipo de archivo, etc. |
|---|--|
| DVD | DVD Vídeo*1 |
| <ul style="list-style-type: none"> El sonido DTS no se puede reproducir ni emitir desde esta unidad. | |
| DVD Grabable/Reescribible (DVD-R/-RW*2, +R/+RW*3) | <ul style="list-style-type: none"> DVD Vídeo DivX/MPEG1/MPEG2/JPEG MP3/WMA/WAV/AAC (.m4a) |
| Dual Disc | Lado DVD |
| CD/VCD | <ul style="list-style-type: none"> VCD (Vídeo CD) CD de audio/CD Text (CD-DA) |
| CD Grabable/Reescribible (CD-R/-RW) | <ul style="list-style-type: none"> VCD (Vídeo CD) CD-DA DivX/MPEG1/MPEG2/JPEG MP3/WMA/WAV/AAC (.m4a) |

- *1 Código regional de los discos DVD:
 - Para DDX4017DAB/DDX4017BT/DDX317BT: 2
 - Para DDX4017BTR: 5
 - Si inserta un disco DVD Vídeo con un código de región incorrecto aparecerá “Region Code Error” en la pantalla.
- *2 Un DVD-R grabado en formato de múltiples bordes también es reproducible (excepto los discos de doble capa). Los discos DVD-RW de doble capa no se pueden reproducir.
- *3 Es posible reproducir discos finalizados +R/+RW (sólo formato de vídeo). “DVD” se selecciona como tipo de disco cuando se carga un disco +R/+RW. Los discos +RW de doble capa no se pueden reproducir.

Discos no reproducibles

- Los tipos y formatos de discos no reproducibles son los siguientes:
 - DVD-Audio/DVD-ROM
 - MPEG4/AAC (.aac)/FLAC/MKV/DVD-VR/DVD+VR/DVD-RAM grabado en un DVD-R/RW o +R/+RW
 - SVCD (Super Video CD), CD-ROM, CD-I (CD-I Ready), DTS-CD
 - MPEG4/AAC (.aac)/FLAC/MKV grabado en un CD-R/RW
- Discos que no sean redondos.
- Discos con colores en la superficie de grabación ni discos sucios.
- Discos grabables/reescribibles que no hayan sido finalizados.
- Discos de 8 cm. Si intenta insertar estos discos con un adaptador puede causar un mal funcionamiento.

Reproducción DualDisc

El lado no DVD de un “DualDisc” no es compatible con la norma “Compact Disc Digital Audio”. Por consiguiente, no se recomienda usar en este producto, el lado no DVD de un DualDisc.

REFERENCIAS

Reproducción de discos grabables/reescribibles

- Esta unidad puede reconocer un total de 5 000 archivos y 250 carpetas (un máximo de 999 archivos por carpeta).
- Utilice sólo discos “finalizados”.
- Esta unidad puede reproducir discos multisesión; no obstante, las sesiones no cerradas serán omitidas durante la reproducción.
- Es posible que algunos discos o archivos no se puedan reproducir debido a sus propias características o condiciones de grabación.

❑ Acerca de los datos guardados en el dispositivo USB conectado/iPod/iPhone/Android

- No nos hacemos responsables de ninguna pérdida de datos en un iPod/iPhone, Android y dispositivo de clase de almacenamiento masivo USB mientras se utiliza esta unidad.

❑ Reproducción USB

Tipos de archivos reproducibles en un dispositivo USB

- Esta unidad puede reproducir los siguientes tipos de archivos guardados en un dispositivo de clase de almacenamiento masivo USB.
 - JPEG/DiVx/MPEG1/MPEG2/MP3/WMA/WAV/AAC (.aac/.m4a)/FLAC
- Esta unidad puede reconocer:
 - Un total de 5 000 archivos
 - 250 carpetas para archivos de vídeo y un máximo de 999 archivos por carpeta
 - 250 carpetas para archivos de fotos y un máximo de 999 archivos por carpeta
 - 999 carpetas para archivos de audio y un máximo de 999 archivos por carpeta
- Para evitar el borrado accidental, asegúrese de sacar copia de respaldo de todos los datos importantes.

Notas sobre el uso de un dispositivo USB:

- Puede suceder que esta unidad no pueda reproducir correctamente archivos en un dispositivo USB cuando se utilice un cable prolongador USB.
- Los dispositivos USB equipados con funciones especiales, como por ejemplo, funciones de seguridad de datos, no se pueden usar con esta unidad.
- No utilice un dispositivo USB con 2 o más particiones.
- Dependiendo la forma de los dispositivos USB y de los puertos de conexión, puede suceder que algunos de ellos no puedan conectarse correctamente o que haya flojedad en la conexión.
- Esta unidad puede no reconocer una tarjeta de memoria insertada en un lector de tarjetas USB.
- Al efectuar la conexión con un cable USB, utilice un cable USB 2.0.
- El número máximo de caracteres (cuando son caracteres de 1 byte):
 - Nombres de las carpetas: 50 caracteres
 - Nombres de los archivos: 50 caracteres
- No utilice el dispositivo USB cuando pueda afectar la seguridad de conducción.
- No extraiga ni conecte repetidamente el dispositivo USB mientras parpadea “Reading” en la pantalla.
- La descarga electrostática en el momento de conectar el dispositivo USB puede provocar que el dispositivo no reproduzca de la manera normal. Si este fuera el caso, desconecte el dispositivo USB y, a continuación, reinicie esta unidad y el dispositivo USB.
- El funcionamiento y la fuente de alimentación pueden no funcionar como es deseado con algunos dispositivos USB.
- No deje un dispositivo USB dentro de un vehículo, o expuesto a la luz directa del sol o a altas temperaturas para prevenir deformaciones o daños en el dispositivo.

❑ Notas sobre la reproducción del iPod/iPhone

- Dispositivos iPod/iPhone que se pueden conectar a esta unidad:
 - A través del terminal USB:
 - Made for
 - iPod nano (7th Generation)*¹
 - iPod touch (6th Generation)*¹
 - iPod touch (5th Generation)*¹
 - iPhone SE*¹
 - iPhone 6S Plus*¹
 - iPhone 6S*¹
 - iPhone 6 Plus*¹
 - iPhone 6*¹
 - iPhone 5S*¹
 - iPhone 5C*¹
 - iPhone 5*¹
 - iPhone 4S
 - A través de Bluetooth*²:
 - Made for
 - iPod touch (6th Generation)
 - iPod touch (5th Generation)
 - iPhone SE
 - iPhone 6S Plus
 - iPhone 6S
 - iPhone 6 Plus
 - iPhone 6
 - iPhone 5S
 - iPhone 5C
 - iPhone 5
 - iPhone 4S

*¹ No es posible ver vídeo cuando se conectan modelos con conector Lightning.

*² No es posible ver vídeo cuando se conecta a través de Bluetooth.

REFERENCIAS

- Cuando opera un iPod/iPhone, algunas operaciones pueden no funcionar correctamente o como se desea. En tal caso, visite el siguiente sitio web de KENWOOD:
<www.kenwood.com/cs/ce/ipod>
- Con algunos modelos de iPod/iPhone, el desempeño podría ser anormal o inestable durante la operación. En este caso, desconecte el dispositivo iPod/iPhone, y verifique su condición. Si el desempeño no mejora o se ha vuelto lento, reinicialice su iPod/iPhone.
- Al encender esta unidad, el iPod/iPhone se carga a través de la unidad.
- La información de texto podría no visualizarse correctamente.

☐ Códigos de idiomas (para selección del idioma de DVD)

| | | | | | | | |
|----|-----------------|----|---------------|----|----------------|----|------------|
| AA | Afar | GL | Gallego | MI | Maorí | SO | Somali |
| AB | Abkasiano | GN | Guaraní | MK | Macedonio | SQ | Albanés |
| AF | Afrikaans | GU | Gujarati | ML | Malayalam | SR | Serbio |
| AM | Americo | HA | Hausa | MN | Mongol | SS | Siswati |
| AR | Arabe | HI | Hindi | MO | Moldavo | ST | Sesotho |
| AS | Asamés | HR | Croata | MR | Marathi | SU | Sudanés |
| AY | Aimara | HU | Húngaro | MS | Malayo (MAY) | SW | Suahili |
| AZ | Azerbaiyano | HY | Armenio | MT | Maltés | TA | Tamul |
| BA | Baskir | IA | Interlingua | MY | Burmés | TE | Telugu |
| BE | Byelorussian | IE | Interlingüe | NA | Nauru | TG | Tajik |
| BG | Búlgaro | IK | Inupiak | NE | Nepalés | TH | Tailandés |
| BH | Bihari | IN | Indonesio | NO | Noruego | TI | Tigrinya |
| BI | Bislama | IS | Islandés | OC | Ocitano | TK | Turcomano |
| BN | Bengalí, Bangla | IW | Hebreo | OM | (Afan) Oromo | TL | Tagalo |
| BO | Tibetano | JA | Japonés | OR | Oriya | TN | Setswana |
| BR | Bretón | JI | Yidish | PA | Punjabi | TO | Tonga |
| CA | Catalán | JW | Javanés | PL | Polaco | TR | Turco |
| CO | Corso | KA | Georgiano | PS | Pashto, Pushto | TS | Tsonga |
| CS | Checo | KK | Kazak | QU | Quechua | TT | Tártaro |
| CY | Galés | KL | Groenlandés | RM | Retorromano | TW | Twi |
| DZ | Butaní | KM | Camboyano | RN | Kirundi | UK | Ucraniano |
| EL | Griego | KN | Kanadí | RO | Rumano | UR | Urdu |
| EO | Esperanto | KO | Coreano (KOR) | RW | Kinyarwanda | UZ | Uzbek |
| ET | Estonio | KS | Cashemir | SA | Sánscrito | VI | Vietnamita |
| EU | Vasco | KU | Curdo | SD | Sindhi | VO | Volapük |
| FA | Persa | KY | Kirgí | SG | Sangho | WO | Wolof |
| FI | Finlandés | LA | Latín | SH | Serbocroata | XH | Xhosa |
| FJ | Islas Fiji | LN | Lingalés | SI | Cingalés | YO | Yoruba |
| FO | Faroés | LO | Laosiano | SK | Eslovaco | ZU | Zulú |
| FY | Frisón | LT | Lituano | SL | Esloveno | | |
| GA | Irlandés | LV | Letón, Latvio | SM | Samoano | | |
| GD | Escocés Gaélico | MG | Malagasio | SN | Shona | | |

REFERENCIAS

Lista de mensajes de error

Si ocurre un error mientras se está utilizando la unidad, aparecerá un mensaje. Tome las medidas necesarias de acuerdo con mensaje/solución/lista de causas, como se indica a continuación.

“No Signal”/“No Video Signal”:

- Inicie la reproducción en el componente externo conectado al terminal de entrada iPod/AV-IN.
- Inspeccione los cables y las conexiones.
- La señal de entrada es muy débil.

“Miswiring DC Offset Error”/“Warning DC Offset Error”:

- Hay un cable de altavoz en cortocircuito o que ha entrado en contacto con el chasis del vehículo. Repare el cable o aisle correctamente el cable del altavoz y luego reposicione la unidad. (Páginas 3 y 64)

“Parking off”:

- La imagen de reproducción no aparece si no está puesto el freno de estacionamiento.

“Authorization Error”:

- Verifique si el iPod/iPhone conectado es compatible con esta unidad. (Página 70)

“USB Device Error”:

- La tensión de potencia USB es anormal.
- Apague y encienda la unidad.
- Conecte un otro dispositivo USB.

“Connection Error”:

- El dispositivo está registrado pero ha fallado la conexión. Conecte el dispositivo registrado. (Página 40)

“Please Wait...”:

- La unidad se está preparando para usar la función Bluetooth. Si el mensaje no desaparece, apague y encienda la unidad y, a continuación, vuelva a conectar el dispositivo (o reinicie la unidad).

“No Voice Device”:

- El teléfono móvil conectado no dispone de sistema de reconocimiento de voz.

“No Data”:

- No hay datos de la agenda telefónica contenidos en el teléfono Bluetooth conectado.

“Initialize Error”:

- La unidad no pudo inicializar el módulo Bluetooth. Intente la operación otra vez.

“Dial Error”:

- Falló la marcación. Intente la operación otra vez.

“Hung Up Error”:

- La llamada no ha finalizado todavía. Estacione su vehículo y utilice el teléfono móvil conectado para finalizar la llamada.

“Pick Up Error”:

- La unidad no pudo recibir una llamada.

“Antenna Error”:

- Se ha activado el circuito de protección debido a un cortocircuito en la antena.
- Compruebe la antena para radio digital. Si se utiliza una antena pasiva sin intensificador, ajuste la alimentación de la antena a “OFF”.

Localización y solución de problemas

Lo que aparenta ser una avería podría resolverse fácilmente. Verifique los siguientes puntos antes de llamar al centro de servicio.

- En cuanto a las operaciones con los componentes externos, consulte asimismo las instrucciones suministradas con los adaptadores utilizados para las conexiones (así como las instrucciones suministradas con los componentes externos).

□ General

No sale sonido de los altavoces.

- Ajuste el volumen al nivel óptimo.
- Inspeccione los cables y las conexiones.

No aparece ninguna imagen en la pantalla.

- Encienda la pantalla. (Página 8)

La unidad no funciona en absoluto.

- Reinicie la unidad. (Página 3)

El control remoto* no funciona.

- Cambie la pila.

* Adquiera el KNA-RCDV331 separadamente.

REFERENCIAS

❑ Discos

No se pueden reproducir los discos grabables/reescribibles.

- Inserte un disco finalizado.
- Finalice los discos con el componente utilizado por usted para la grabación.

No se pueden saltar las pistas de los discos grabables/reescribibles.

- Inserte un disco finalizado.
- Finalice los discos con el componente utilizado por usted para la grabación.

La reproducción no se inicia.

- El formato de los archivos no es compatible con la unidad.

No aparece la imagen en el monitor externo.

- Conecte correctamente el cable de vídeo.
- Seleccione una entrada correcta en el monitor externo.

Los discos DivX/MPEG1/MPEG2/MP3/WMA/WAV/AAC no se pueden reproducir.

- Grabe las pistas en los discos apropiados, utilizando una aplicación compatible. (Página 69)
- Añada códigos de extensión apropiados a los nombres de archivos.

Las pistas de los discos grabables/reescribibles no se reproducen como usted lo esperaba.

- El orden de reproducción puede ser diferente del orden empleado con otros reproductores.

❑ USB

“Reading” no desaparece de la pantalla.

- Apague y vuelva a encender la unidad.

El sonido se interrumpe algunas veces mientras se reproduce una pista.

- Las pistas no fueron copiadas correctamente en el dispositivo USB. Copia otra vez las pistas, e intente de nuevo.

Las pistas no se reproducen de la manera intentada por usted.

- El orden de reproducción puede ser diferente del orden empleado con otros reproductores.

❑ Android

El sonido no se escucha durante la reproducción.

- Vuelva a conectar el dispositivo Android.
- Cuando <Android Setup> esté ajustado a [HAND MODE], arranque cualquier aplicación del reproductor de medios en el dispositivo Android, e inicie la reproducción.

El sonido sale solo por el dispositivo Android.

- Cuando <Android Setup> esté ajustado a [HAND MODE], vuelva a arrancar la aplicación del reproductor de medios actual o utilice otra aplicación para reproducción de medios.
- Reinicie el dispositivo Android.
- Si con esto no se consigue resolver el problema, el dispositivo Android conectado no podrá enviar la señal de audio a la unidad.

No se puede reproducir cuando <Android Setup> está ajustado a [BROWSE MODE].

- Asegúrese de que la app KENWOOD Music Play esté instalada en el dispositivo Android.
- Vuelva a conectar el dispositivo Android y seleccione el modo de control apropiado.
- Si con esto no se consigue resolver el problema, el dispositivo Android conectado no es compatible con el modo Browse.

“NO DEVICE” o “READING” sigue destellando.

- Desactive las opciones del desarrollador en el dispositivo Android.
- Vuelva a conectar el dispositivo Android.
- Si con esto no se consigue resolver el problema, el dispositivo Android conectado no es compatible con el modo Browse.

❑ iPod/iPhone

No sale sonido de los altavoces.

- Desconecte el iPod/iPhone y vuélvalo a conectar.
- Seleccione otra fuente y vuelva a seleccionar “iPod”.

El iPod/iPhone no se enciende o no funciona.

- Verifique el cable de conexión y su conexión.
- Actualice la versión de firmware.
- Cargue la pila.
- Reinicie el iPod/iPhone.

El sonido está distorsionado.

- Desactive el ecualizador en esta unidad o en el iPod/iPhone.

Ruidos considerables.

- Desactive (desmarque) la función “VoiceOver” del iPod/iPhone. Para mayor información, visite <<http://www.apple.com>>.

Las operaciones no se pueden realizar cuando se reproduce una pista que contenga una ilustración.

- Haga funcionar la unidad luego de cargar la ilustración.

Los videos no se pueden reproducir.

- Conecte mediante el cable USB de audio y video KCA-iP202 (accesorio opcional) al modelo de conexión de 30 pines de iPod/iPhone. No se puede utilizar ningún otro tipo de cable.
- Seleccione [USB + AV-IN] para <iPod Setup>. (Página 21)

REFERENCIAS

No se escucha el sonido de los videos.

- Conecte mediante el cable USB de audio y video KCA-iP202 (accesorio opcional) al modelo de conexión de 30 pines de iPod/iPhone. No se puede utilizar ningún otro tipo de cable.
- Seleccione **[USB+AV-IN]** para **<iPod Setup>**. (Página 21)

Radio

El preajuste automático AME no funciona.

- Almacene manualmente las emisoras. (Página 28)

Ruidos estáticos mientras se escucha la radio.

- Conecte firmemente la aerial.

Radio digital (DAB) (solo para DDX4017DAB)

No se puede recibir un ensemble.

- Su zona no está cubierta por el ensemble.

La antena DAB no está correctamente extendida o posicionada.

- Ajuste la antena e intente de nuevo el escaneo de ensembles.
- Conecte una antena activa (no suministrada).

AV-IN

“AV-IN” no se puede seleccionar en la Pantalla principal.

- Seleccione un método de conexión distinto de **[USB + AV-IN]** para **<iPod Setup>**. (Página 21)

No aparece la imagen en la pantalla.

- Encienda el componente de vídeo, si no está encendido.

Spotify

La aplicación no funciona.

- El dispositivo conectado no es compatible con la fuente Spotify.
- La aplicación de su iPod touch/iPhone/Android no es de la última versión. Actualice la aplicación.

Bluetooth

La calidad del sonido telefónico es mala.

- Reduzca la distancia entre la unidad y el teléfono móvil Bluetooth.
- Mueva el coche a un lugar donde pueda mejorar la recepción de la señal.

El sonido se interrumpe o salta mientras se utiliza un reproductor de audio Bluetooth.

- Reduzca la distancia entre el receptor y el reproductor de audio Bluetooth.
- Desconecte el dispositivo conectado para el teléfono Bluetooth.
- Apague la unidad y vuélvala a encender. (Cuando aun así el sonido no se restablezca) vuelva a conectar el reproductor.

No puede controlarse el reproductor de audio conectado.

- Revise si el reproductor de audio conectado es compatible con AVRCP (Perfil de control remoto de audio/vídeo).

El dispositivo Bluetooth no detecta la unidad.

- Vuelva a efectuar la búsqueda desde el dispositivo Bluetooth.

La unidad no puede realizar apareamiento con el dispositivo Bluetooth.

- Para los dispositivos compatibles con Bluetooth 2.1: Registre el dispositivo mediante un código PIN. (Página 39)
- Para los dispositivos compatibles con Bluetooth 2.0: Introduzca el mismo código PIN para ambos, la unidad y el dispositivo objetivo. Si el código PIN del dispositivo no se encuentra indicado en sus instrucciones, intente con “0000” o “1234”.
- Apague la unidad y, a continuación, encienda el dispositivo Bluetooth.

Hay eco o ruidos.

- Ajuste la posición de la unidad del micrófono.
- Ajuste el volumen de eco o el volumen de reducción de ruido. (Página 41)

La unidad no responde cuando intento copiar la guía telefónica a la unidad.

- Tal vez está intentado copiar las mismas entradas (que las almacenadas) en la unidad.

Especificaciones

Sección del monitor

| | |
|-------------------------------|-------------------------------------|
| Tamaño de la imagen (An x Al) | Ancho de 6,2 pulgadas (en diagonal) |
| | 137,5 mm × 77,2 mm |
| Sistema de display | Panel TN LCD transparente |
| Sistema de transmisión | Sistema de matriz activa TFT |
| Número de píxeles | 1 152 000 (800H × 480V × RGB) |
| Píxeles efectivos | 99,99% |
| Ordenación de píxeles | RGB alineados |
| Retroiluminación | LED |

REFERENCIAS

❑ Sección del reproductor DVD

| | |
|----------------------------------|---|
| Convertidor D/A | 24 bit |
| Decodificador de audio | Linear PCM/Dolby Digital/MP3/WMA/WAV/AAC (.m4a) |
| Decodificador de video | DivX/MPEG1/MPEG2/JPEG |
| Lloro y trémolo | Por debajo del límite medible |
| Respuesta en frecuencia | |
| Muestreo de 96 kHz: | 20 Hz a 22 000 Hz |
| Muestreo de 48 kHz: | 20 Hz a 22 000 Hz |
| Muestreo de 44,1 kHz: | 20 Hz a 20 000 Hz |
| Distorsión armónica total | 0,010% (1 kHz) |
| Relación señal a ruido | 99 dB (DVD-Vídeo 96 kHz) |
| Gama dinámica | 99 dB (DVD-Vídeo 96 kHz) |
| Formato del disco | DVD-Vídeo/VIDEO-CD/CD-DA |
| Frecuencia de muestreo | 44,1 kHz/48 kHz/96 kHz |
| Número de bits de cuantificación | 16/20/24 bit |

❑ Sección de interfaz USB

| | |
|---|----------------------------------|
| Estándar USB | USB 2.0 Full Speed/High Speed |
| Dispositivos compatibles | Clase de almacenamiento masivo |
| Sistema de archivos | FAT 16/32 |
| Corriente de la fuente de alimentación máxima | CC 5 V \pm 1,5 A |
| Convertidor D/A | 24 bit |
| Decodificador de audio | MP3/WMA/AAC (.aac/.m4a)/WAV/FLAC |
| Decodificador de video | DivX/MPEG1/MPEG2/JPEG |

❑ Sección de Bluetooth

| | |
|------------------------------|---|
| Tecnología | Bluetooth 3.0 |
| Frecuencia | 2,402 GHz a 2,480 GHz |
| Potencia de salida | +4 dBm (MAX), 0 dBm (AVE), potencia clase 2 |
| Rango de comunicación máximo | Línea de visión aprox. 10 m |
| Audio Codec | SBC/AAC |
| Perfil | HFP (Perfil manos libres) 1.6 A2DP (Perfil Avanzado de Distribución de Audio) 1.3 AVRCP (Perfil de Control Remoto de Audio/Video) 1.5 GAP (Perfil de acceso genérico) PBAP (Perfil de Acceso a Agenda Telefónica) 1.2 SDP (Perfil de identificación de servicio) SPP (Perfil de puerto serie) 1.2 |

❑ Sección de DSP

| | |
|-----------------------------|---|
| Ecualizador | |
| BANDA | 13 bandas |
| Frecuencia (Hz) (BANDA1-13) | 62,5/100/160/250/400/630/1k/1,6k/2,5k/4k/6,3k/10k/16k |
| Ganancia | -9/-8/-7/-6/-5/-4/-3/-2/-1/0/1/2/3/4/5/6/7/8/9 dB |
| Factor Q | 1,35/1,5/2,0 |
| 2 Way X'Over | |
| Tweeter: | |
| Frecuencia (Hz) | 1k/1,6k/2,5k/4k/5k/6,3k/8k/10k/12,5k |
| Ganancia | -8/-7/-6/-5/-4/-3/-2/-1/0 dB |
| Delantero/Trasero (HPF): | |
| Frecuencia (Hz) | Través/30/40/50/60/70/80/90/100/120/150/180/220/250 |
| Pendiente | -6/-12/-18/-24 dB/Oct. |
| Ganancia | -8/-7/-6/-5/-4/-3/-2/-1/0 dB |
| Subwoofer (LPF): | |
| Frecuencia (Hz) | 30/40/50/60/70/80/90/100/120/150/180/220/250/Través |
| Pendiente | -6/-12/-18/-24 dB/Oct. |
| Fase | Normal/Inversa |
| Ganancia | -8/-7/-6/-5/-4/-3/-2/-1/0 dB |

REFERENCIAS

3 Way X'Over

Tweeter (HPF):

Frecuencia (Hz) 1k/1,6k/2,5k/4k/5k/6,3k/8k/10k/12,5k

Pendiente -6/-12 dB/Oct.

Fase Normal/Inversa

Ganancia -8/-7/-6/-5/-4/-3/-2/-1/0 dB

Rango medio (HPF):

Frecuencia (Hz) Través/30/40/50/60/70/80/90/100/120/150/180/220/250

Pendiente -6/-12 dB/Oct.

Rango medio (LPF):

Frecuencia (Hz) 1k/1,6k/2,5k/4k/5k/6,3k/8k/10k/12,5k/Through

Pendiente -6/-12 dB/Oct.

Fase Normal/Inversa

Ganancia -8/-7/-6/-5/-4/-3/-2/-1/0 dB

Subwoofer (LPF):

Frecuencia (Hz) 30/40/50/60/70/80/90/100/120/150/180/220/250/Través

Pendiente -6/-12 dB/Oct.

Fase Normal/Inversa

Ganancia -8/-7/-6/-5/-4/-3/-2/-1/0 dB

Posición

Retardo del altavoz delantero/trasero/subwoofer (para 2 Way X'over)/retardo de rango medio/tweeter/subwoofer (para 3 Way X'over)

0 cm a 610 cm (pasos de 2,0 cm)

Ganancia -8 dB a 0 dB

Nivel de subwoofer

-10 dB a +10 dB

Sección de radio FM

Gama de frecuencias (50 kHz)

87,5 MHz a 108,0 MHz

Sensibilidad útil (S/N: 26 dB)

6,2 dBf (0,56 µV/75 Ω)

Sensibilidad de silenciamiento (S/N: 46 dB)

15,2 dBf (1,58 µV/75 Ω)

Respuesta de frecuencias (±3,0 dB)

30 Hz a 15 kHz

Relación señal a ruido

68 dB (MONO)

Selectividad (± 400 kHz)

≥ 80 dB

Separación estereofónica

40 dB (1 kHz)

Sección del sintonizador de OL

Gama de frecuencias (9 kHz)

153 kHz a 279 kHz

Sensibilidad útil

45 µV

Sección del sintonizador de OM

Gama de frecuencias (9 kHz)

531 kHz a 1 611 kHz

Sensibilidad útil

28,5 µV

Sección del sintonizador digital (DAB) (DDX4017DAB)

Gama de frecuencias

BANDA L: 1 452,960 MHz a 1 490,624 MHz

BANDA III: 174,928 MHz a 239,200 MHz

Sensibilidad

-100 dBm

Relación señal a ruido

90 dB

Conector de antena DAB

Tipo de conector: SMB

Voltaje de salida: 14,4 V (11 V a 16 V admisibles)

Corriente máx.: < 100 mA

REFERENCIAS

❑ Sección de video

Sistema de color de la entrada de video externo
NTSC/PAL

Nivel de entrada de video externo (conector mini)
1 Vp-p/75 Ω

Nivel máx. de entrada de audio externo (conector mini)
2 V/ 25 kΩ

Nivel de entrada de video (jack RCA)
1 Vp-p/75 Ω

Nivel de salida de video (jack RCA)
1 Vp-p/75 Ω

Entrada analógica RGB
0,7 Vp-p/75 Ω*

* Solo para DDX4017DAB/DDX4017BT.

❑ Sección de audio

Potencia máxima (delantera y trasera)
50 W × 4

Potencia de ancho de banda total (delantera y trasera)
22 W × 4 (a menos del 1%THD)

Nivel de presalida
Para DDX4017DAB/DDX4017BT/DDX4017BTR:
4 V/ 10 kΩ

Para DDX317BT: 2,5 V/ 10 kΩ

Impedancia de presalida
≤ 600 Ω

Impedancia del altavoz
4 Ω a 8 Ω

❑ General

Voltaje de funcionamiento
14,4 V (10,5 V a 16 V admisibles)

Consumo máximo de corriente
10 A

Dimensiones de instalación (An × Al × Pr)
182 mm × 111 mm × 162 mm

Intervalo de temperatura de funcionamiento
-10°C a +60°C

Peso
2,0 kg (Placa embellecedora y funda incluidas.)

El diseño y las especificaciones se encuentran sujetos a cambios sin previo aviso.

❑ Marcas comerciales y licencias

- Dolby, Dolby Audio and the double-D symbol are trademarks of Dolby Laboratories.
- “DVD Logo” is a trademark of DVD Format/Logo Licensing Corporation registered in the US, Japan and other countries.
- The “AAC” logo is a trademark of Dolby Laboratories.
- Microsoft and Windows Media are either registered trademarks or trademarks of Microsoft Corporation in the United States and/or other countries.
- “Made for iPod,” and “Made for iPhone” mean that an electronic accessory has been designed to connect specifically to iPod, or iPhone, respectively, and has been certified by the developer to meet Apple performance standards. Apple is not responsible for the operation of this device or its compliance with safety and regulatory standards. Please note that the use of this accessory with iPod, or iPhone may affect wireless performance. iPhone, iPod, iPod classic, iPod nano, and iPod touch are trademarks of Apple Inc., registered in the U.S. and other countries.
- Lightning is a trademark of Apple Inc.
- This item incorporates copy protection technology that is protected by U.S. patents and other intellectual property rights of Rovi Corporation. Reverse engineering and disassembly are prohibited.
- Font for this product is designed by Ricoh.

REFERENCIAS

- THIS PRODUCT IS LICENSED UNDER THE AVC PATENT PORTFOLIO LICENSE FOR THE PERSONAL USE OF A CONSUMER OR OTHER USES IN WHICH IT DOES NOT RECEIVE REMUNERATION TO (i) ENCODE VIDEO IN COMPLIANCE WITH THE AVC STANDARD ("AVC VIDEO") AND/OR (ii) DECODE AVC VIDEO THAT WAS ENCODED BY A CONSUMER ENGAGED IN A PERSONAL ACTIVITY AND/OR WAS OBTAINED FROM A VIDEO PROVIDER LICENSED TO PROVIDE AVC VIDEO. NO LICENSE IS GRANTED OR SHALL BE IMPLIED FOR ANY OTHER USE. ADDITIONAL INFORMATION MAY BE OBTAINED FROM MPEG LA, L.L.C. SEE [HTTP://WWW.MPEGLA.COM](http://www.mpegla.com)
- Android is a trademark of Google Inc.
- The Bluetooth® word mark and logos are registered trademarks owned by Bluetooth SIG, Inc. and any use of such marks by JVC KENWOOD Corporation is under license. Other trademarks and trade names are those of their respective owners.
- SPOTIFY and the Spotify logo are among the registered trademarks of Spotify AB.
- libFLAC
Copyright (C) 2000,2001,2002,2003,2004,2005, 2006,2007,2008,2009 Josh Coalson
Redistribution and use in source and binary forms, with or without modification, are permitted provided that the following conditions are met:
 - Redistributions of source code must retain the above copyright notice, this list of conditions and the following disclaimer.
 - Redistributions in binary form must reproduce the above copyright notice, this list of conditions and the following disclaimer in the documentation and/or other materials provided with the distribution.
 - Neither the name of the Xiph.org Foundation nor the names of its contributors may be used to endorse or promote products derived from this software without specific prior written permission.

THIS SOFTWARE IS PROVIDED BY THE COPYRIGHT HOLDERS AND CONTRIBUTORS "AS IS" AND ANY EXPRESS OR IMPLIED WARRANTIES, INCLUDING, BUT NOT LIMITED TO, THE IMPLIED WARRANTIES OF MERCHANTABILITY AND FITNESS FOR A PARTICULAR PURPOSE ARE DISCLAIMED. IN NO EVENT SHALL THE FOUNDATION OR CONTRIBUTORS BE LIABLE FOR ANY DIRECT, INDIRECT, INCIDENTAL, SPECIAL, EXEMPLARY, OR CONSEQUENTIAL DAMAGES (INCLUDING, BUT NOT LIMITED TO, PROCUREMENT OF SUBSTITUTE GOODS OR SERVICES; LOSS OF USE, DATA, OR PROFITS; OR BUSINESS INTERRUPTION) HOWEVER CAUSED AND ON ANY THEORY OF LIABILITY, WHETHER IN CONTRACT, STRICT LIABILITY, OR TORT (INCLUDING NEGLIGENCE OR OTHERWISE) ARISING IN ANY WAY OUT OF THE USE OF THIS SOFTWARE, EVEN IF ADVISED OF THE POSSIBILITY OF SUCH DAMAGE.

DIVX

- Este es un dispositivo DivX Certified® que ha pasado por pruebas rigurosas para asegurar que reproduce vídeo DivX®.
Para poder reproducir películas DivX adquiridas, primero registre su dispositivo en vod.divx.com. Encuentre su código de registro en la sección DivX VOD en el menú de configuración de su dispositivo. (Página 58)
- DivX Certified® para reproducir vídeo DivX®, incluido el contenido premium.
- DivX®, DivX Certified®, y los logotipos asociados son marcas comerciales de DivX, LCC y deben utilizarse en virtud de una licencia.



Declaración de conformidad con respecto a la Directiva RE 2014/53/EU
Declaración de conformidad con respecto a la Directiva RoHS 2011/65/EU

Fabricante:

JVC KENWOOD Corporation
3-12, Moriya-cho, Kanagawa-ku, Yokohama-shi, Kanagawa, 221-0022, Japan

Representante en la UE:

JVCKENWOOD NEDERLAND B.V.
Amsterdamseweg 37, 1422 AC UITHOORN, Países Bajos

English

Hereby, JVCKENWOOD declares that the radio equipment "DDX4017DAB/DDX4017BT/DDX4017BTR/DDX317BT" is in compliance with Directive 2014/53/EU. The full text of the EU declaration of conformity is available at the following internet address:
<http://www.kenwood.com/cs/ce/eudoc/>

Français

Par la présente, JVCKENWOOD déclare que l'équipement radio « DDX4017DAB/DDX4017BT/DDX4017BTR/DDX317BT » est conforme à la directive 2014/53/UE. L'intégralité de la déclaration de conformité UE est disponible à l'adresse Internet suivante :
<http://www.kenwood.com/cs/ce/eudoc/>

Deutsch

Hiermit erkläre JVCKENWOOD, dass das Funkgerät "DDX4017DAB/DDX4017BT/DDX4017BTR/DDX317BT" der Richtlinie 2014/53/EU entspricht. Der volle Text der EU-Konformitätserklärung steht unter der folgenden Internetadresse zur Verfügung:
<http://www.kenwood.com/cs/ce/eudoc/>

Nederlands

Hierbij verklaart JVCKENWOOD dat de radioapparaat "DDX4017DAB/DDX4017BT/DDX4017BTR/DDX317BT" in overeenstemming is met Richtlijn 2014/53/EU. De volledige tekst van de EU-verklaring van overeenstemming is te vinden op het volgende internetadres:
<http://www.kenwood.com/cs/ce/eudoc/>

Italiano

Con la presente, JVCKENWOOD dichiara che l'apparecchio radio "DDX4017DAB/DDX4017BT/DDX4017BTR/DDX317BT" è conforme alla Direttiva 2014/53/UE. Il testo integrale della dichiarazione di conformità UE è disponibile al seguente indirizzo internet:
<http://www.kenwood.com/cs/ce/eudoc/>

Español

Por la presente, JVCKENWOOD declara que el equipo de radio "DDX4017DAB/DDX4017BT/DDX4017BTR/DDX317BT" cumple la Directiva 2014/53/UE. El texto completo de la declaración de conformidad con la UE está disponible en la siguiente dirección de internet:
<http://www.kenwood.com/cs/ce/eudoc/>

Português

Deste modo, a JVCKENWOOD declara que o equipamento de rádio "DDX4017DAB/DDX4017BT/DDX4017BTR/DDX317BT" está em conformidade com a Diretiva 2014/53/UE. O texto integral da declaração de conformidade da UE está disponível no seguinte endereço de internet:
<http://www.kenwood.com/cs/ce/eudoc/>

Polska

Niniejszym, JVCKENWOOD deklaruje, że sprzęt radiowy "DDX4017DAB/DDX4017BT/DDX4017BTR/DDX317BT" jest zgodny z dyrektywą 2014/53/UE. Pełny tekst deklaracji zgodności EU jest dostępny pod adresem:
<http://www.kenwood.com/cs/ce/eudoc/>

Český

Společnost JVCKENWOOD tímto prohlašuje, že rádiové zařízení "DDX4017DAB/DDX4017BT/DDX4017BTR/DDX317BT" splňuje podmínky směrnice 2014/53/EU. Plný text EU prohlášení o shodě je dostupný na následující internetové adrese:
<http://www.kenwood.com/cs/ce/eudoc/>

Magyar

JVCKENWOOD ezennél kijelenti, hogy a „DDX4017DAB/DDX4017BT/DDX4017BTR/DDX317BT” rádióberendezés megfelel a 2014/53/EU irányelvnek. Az EU konformitási nyilatkozat teljes szövege az alábbi weboldalon érhető el:
<http://www.kenwood.com/cs/ce/eudoc/>

Svenska

Härmed försäkras JVCKENWOOD att radioustrustningen "DDX4017DAB/DDX4017BT/DDX4017BTR/DDX317BT" är i enlighet med direktiv 2014/53/EU. Den fullständiga texten av EU-försäkran om överensstämmelse finns på följande Internetadress:
<http://www.kenwood.com/cs/ce/eudoc/>

Suomi

JVCKENWOOD julistaa täten, että radiolaitte "DDX4017DAB/DDX4017BT/DDX4017BTR/DDX317BT" on direktiivin 2014/53/EU mukainen. EU-vaatimustenmukaisuusvakuutusvaatim us löytyy kokonaisuudessaan seuraavasta internet-osoitteesta:
<http://www.kenwood.com/cs/ce/eudoc/>

Slovensko

S tem JVCKENWOOD izjavlja, da je radijska oprema »DDX4017DAB/DDX4017BT/DDX4017BTR/DDX317BT« v skladu z Direktivo 2014/53/EU. Celotno besedilo direktive EU o skladnosti je dostopno na tem spletnem naslovu:
<http://www.kenwood.com/cs/ce/eudoc/>

Slovensky

Spoločnosť JVCKENWOOD týmto vyhlasuje, že rádiové zariadenie „DDX4017DAB/DDX4017BT/DDX4017BTR/DDX317BT” vyhovuje smernici 2014/53/EU. Celý text EU vyhlásenia o zhode nájdete na nasledovnej internetovej adrese:
<http://www.kenwood.com/cs/ce/eudoc/>

Dansk

Herved erklærer JVCKENWOOD, at radioudstyret "DDX4017DAB/DDX4017BT/DDX4017BTR/DDX317BT" er i overensstemmelse med Direktiv 2014/53/EU. EU-overensstemmelseserklæringens fulde ordly er tilgængelig på følgende internetadresse:
<http://www.kenwood.com/cs/ce/eudoc/>

Ελληνικά

Με το παρόν, η JVCKENWOOD δηλώνει ότι ο ραδιοεξοπλισμός «DDX4017DAB/DDX4017BT/DDX4017BTR/DDX317BT» συμμορφώνεται με την Οδηγία 2014/53/ΕΕ. Το πλήρες κείμενο της δήλωσης συμμόρφωσης της ΕΕ είναι διαθέσιμο στην ακόλουθη διεύθυνση στο διαδίκτυο:
<http://www.kenwood.com/cs/ce/eudoc/>

Eesti

Käesolevaga JVCKENWOOD kinnitab, et „DDX4017DAB/DDX4017BT/DDX4017BTR/DDX317BT” raadiovarustus on vastavuses direktiiviga 2014/53/EL.

ELi vastavusdeklaratsiooni terviktekst on kättesaadav järgmisel internetiaadressil: <http://www.kenwood.com/cs/ce/eudoc/>

Latviešu

JVCKENWOOD ar šo deklarē, ka radio aparatūra „DDX4017DAB/DDX4017BT/DDX4017BTR/DDX317BT” atbilst direktīvas 2014/53/ES prasībām.

Pilns ES atbilstības deklarācijas teksts ir pieejams šādā tīmekļa adresē: <http://www.kenwood.com/cs/ce/eudoc/>

Lietuviškai

Šiuo JVCKENWOOD pažymi, kad radijo įranga „DDX4017DAB/DDX4017BT/DDX4017BTR/DDX317BT” atitinka 2014/53/EB direktyvos reikalavimus.

Visą EB direktyvos atitikties deklaracijos tekstą galite rasti šiuo internetiniu adresu: <http://www.kenwood.com/cs/ce/eudoc/>

Malti

B'dan, JVCKENWOOD jiddikjara li t-tagħmir tar-radju “DDX4017DAB/DDX4017BT/DDX4017BTR/DDX317BT” huwa konformi mad-Direttiva 2014/53/UE.

It-test kollu tad-dikjarazzjoni ta' konformità huwa disponibbli fi-indirizz intranet li ġej: <http://www.kenwood.com/cs/ce/eudoc/>

HRVATSKI / SRPSKI JEZIK

JVCKENWOOD ovim izjavljuje da je radio oprema “DDX4017DAB/DDX4017BT/DDX4017BTR/DDX317BT” u skladu s Direktivom 2014/53/EU.

Cjeloviti tekst deklaracije Europske unije o usklađenosti dostupan je na sljedećoj internet adresi:

<http://www.kenwood.com/cs/ce/eudoc/>

ROMÂNĂ

Prin prezenta, JVCKENWOOD declară că echipamentul radio “DDX4017DAB/DDX4017BT/DDX4017BTR/DDX317BT” este în conformitate cu Directiva 2014/53/UE.

Textul integral al declarației de conformitate UE este disponibil la următoarea adresă de internet:

<http://www.kenwood.com/cs/ce/eudoc/>

БЪЛГАРСКИ

С настоящото JVCKENWOOD декларира, че радиооборудването на “DDX4017DAB/DDX4017BT/DDX4017BTR/DDX317BT” е в съответствие с Директива 2014/53/ЕС.

Пълният текст на ЕС декларацията за съответствие е достъпен на следния интернет адрес:

<http://www.kenwood.com/cs/ce/eudoc/>

Turkish

Burada, JVCKENWOOD “DDX4017DAB/DDX4017BT/DDX4017BTR/DDX317BT” radyo ekipmaninin 2014/53/AB Direktifine uygun olduğunu bildirir.

AB uyumluluk deklarasyonunun tam metni aşağıdaki internet adresinde mevcuttur. <http://www.kenwood.com/cs/ce/eudoc/>

Русский

JVCKENWOOD настоящим заявляет, что радиооборудование «DDX4017DAB/DDX4017BT/DDX4017BTR/DDX317BT» соответствует Директиве 2014/53/EU.

Полный текст декларации соответствия ЕС доступен по следующему адресу в сети Интернет:

<http://www.kenwood.com/cs/ce/eudoc/>

Українська

Таким чином, компанія JVCKENWOOD заявляє, що радіообладнання «DDX4017DAB/DDX4017BT/DDX4017BTR/DDX317BT» відповідає Директиві 2014/53/EU.

Повний текст декларації про відповідність ЄС можна знайти в Інтернеті за такою адресою:

<http://www.kenwood.com/cs/ce/eudoc/>