

KENWOOD

DPX-3000U

RECEPTEUR CD FORMAT DUAL DIN

MODE D'EMPLOI

CD-ONTVANGER VAN DUBBEL DIN-FORMAAT

GEBRUIKSAANWIJZING

SINTOLETTORE CD DI DIMENSIONI DUE DIN

ISTRUZIONI PER L'USO

RECEPTOR DUAL DE CD TAMAÑO DIN

MANUAL DE INSTRUCCIONES

CD RECEPTOR DE TAMANHO DIN DUPLO

MANUAL DE INSTRUÇÕES

JVCKENWOOD Corporation





Information sur l'élimination des anciens équipements électriques et électroniques et piles électriques (applicable dans les pays qui ont adopté des systèmes de collecte sélective)

Les produits et piles électriques sur lesquels le pictogramme (poubelle barrée) est apposé ne peuvent pas être éliminés comme ordures ménagères.

Les anciens équipements électriques et électroniques et piles électriques doivent être recyclés sur des sites capables de traiter ces produits et leurs déchets.

Contactez vos autorités locales pour connaître le site de recyclage le plus proche. Un recyclage adapté et l'élimination des déchets aideront à conserver les ressources et à nous préserver des leurs effets nocifs sur notre santé et sur l'environnement.

Remarque: Le symbole "Pb" ci-dessous sur des piles électrique indique que cette pile contient du plomb.

Informatie over het weggoien van elektrische en elektronische apparatuur en batterijen (particulieren)

Dit symbool geeft aan dat gebruikte elektrische, elektronische producten en batterijen niet bij het normale huishoudelijke afval mogen.

Lever deze producten in bij de aangewezen inzamelingspunten, waar ze gratis worden geaccepteerd en op de juiste manier worden verwerkt, teruggewonnen en hergebruikt.

Voor inleveradressen zie www.nvmp.nl, www.ictmilieu.nl, www.stibat.nl. Wanneer u dit product op de juiste manier als afval inlevert, spaart u waardevolle hulpbronnen en voorkomt u potentiële negatieve gevolgen voor de volksgezondheid en het milieu, die anders kunnen ontstaan door een onjuiste verwerking van afval.

Opgelet: Het teken "Pb" onder het teken van de batterijen geeft aan dat deze batterij lood bevat.

Informazioni sullo smaltimento delle vecchie apparecchiature elettriche ed elettroniche e delle batterie (valide per i paesi che hanno adottato sistemi di raccolta differenziata) I prodotti e le batterie recanti il simbolo di un cassonetto della spazzatura su ruote barrato non possono essere smaltiti insieme ai normali rifiuti di casa.

I vecchi prodotti elettrici ed elettronici e le batterie devono essere riciclati presso un'apposita struttura in grado di trattare questi prodotti e di smaltirne i loro componenti.

Per conoscere dove e come recapitare tali prodotti nel luogo a voi più vicino, contattare l'apposito ufficio comunale. Un appropriato riciclo e smaltimento aiuta a conservare la natura e a prevenire effetti nocivi alla salute e all'ambiente.

Nota: Il simbolo "Pb" sotto al simbolo delle batterie indica che questa batteria contiene piombo.

Información acerca de la eliminación de equipos eléctricos, electrónicos y baterías al final de la vida útil (aplicable a los países que hayan adoptado sistemas independientes de recogida de residuos)

Los productos y las baterías con el símbolo de un contenedor con ruedas tachado no podrán ser desechados como residuos domésticos.

Los equipos eléctricos, electrónicos y baterías al final de la vida útil, deberán ser reciclados en instalaciones que puedan dar el tratamiento adecuado a estos productos y a sus subproductos residuales correspondientes.

Póngase en contacto con su administración local para obtener información sobre el punto de recogida más cercano. Un tratamiento correcto del reciclaje y la eliminación de residuos ayuda a conservar los recursos y evita al mismo tiempo efectos perjudiciales en la salud y el medio ambiente.

Nota: El símbolo "Pb" debajo del (contenedor con ruedas tachado) en baterías indica que dicha batería contiene plomo.

Informação sobre a forma de deitar fora Velho Equipamento Elétrico, Eletrónico e baterias (aplicável nos países que adotaram sistemas de recolha de lixos separados)

Produtos e baterias com o símbolo (caixote do lixo com um X) não podem ser deitados fora junto com o lixo doméstico.

Equipamentos velhos eléctricos, electrónicos e baterias deverão ser reciclados num local capaz de o fazer bem assim como os seus subprodutos.

Contacte as autoridades locais para se informar de um local de reciclagem próximo de si. Reciclagem e tratamento de lixo correctos ajudam a poupar recursos e previnem efeitos prejudiciais na nossa saúde e no ambiente.

Nota: o símbolo "Pb" abaixo do símbolo em baterias indica que esta bateria contém chumbo.



Déclaration de conformité se rapportant à la directive EMC

Déclaration de conformité se rapportant à la directive RoHS 2011/65/EU

Fabricant:

JVC KENWOOD Corporation
3-12, Moriya-cho, Kanagawa-ku, Yokohama-shi, Kanagawa,
221-0022, Japan

Représentants dans l'UE:

JVCKENWOOD NEDERLAND B.V.
Amsterdamseweg 37, 1422 AC UITHOORN, The Netherlands

Conformiteitsverklaring met betrekking tot de EMC-richtlijn van de Europese Unie

Conformiteitsverklaring met betrekking tot de RoHS richtlijn van de Europese Unie (2011/65/EU)

Fabrikant:

JVC KENWOOD Corporation
3-12, Moriya-cho, Kanagawa-ku, Yokohama-shi, Kanagawa,
221-0022, Japan

EU-vertegenwoordiger:

JVCKENWOOD NEDERLAND B.V.
Amsterdamseweg 37, 1422 AC UITHOORN, Nederland

Dichiarazione di conformità relativa alla direttiva EMC

Dichiarazione di conformità relativa alla direttiva RoHS 2011/65/EU

Produttore:

JVC KENWOOD Corporation
3-12, Moriya-cho, Kanagawa-ku, Yokohama-shi, Kanagawa,
221-0022, Japan

Rappresentante UE:

JVCKENWOOD NEDERLAND B.V.
Amsterdamseweg 37, 1422 AC UITHOORN, The Netherlands

Declaración de conformidad con respecto a la Directiva EMC

Declaración de conformidad con respecto a la Directiva RoHS 2011/65/EU

Fabricante:

JVC KENWOOD Corporation
3-12, Moriya-cho, Kanagawa-ku, Yokohama-shi, Kanagawa,
221-0022, Japan

Representante en la UE:

JVCKENWOOD NEDERLAND B.V.
Amsterdamseweg 37, 1422 AC UITHOORN, Países Bajos

Declaração de conformidade relativa à Directiva EMC

Declaração de conformidade relativa à Directiva RoHS 2011/65/EU

Fabricante:

JVC KENWOOD Corporation
3-12, Moriya-cho, Kanagawa-ku, Yokohama-shi, Kanagawa,
221-0022, Japan

Representante na UE:

JVCKENWOOD NEDERLAND B.V.
Amsterdamseweg 37, 1422 AC UITHOORN, Holanda



Marquage des produits utilisant un laser

L'étiquette est attachée au châssis/boîtier de l'appareil et indique que l'appareil utilise des rayons laser de classe 1. Cela signifie que l'appareil utilise des rayons laser d'une classe faible. Il n'y a pas de danger de radiation accidentelle hors de l'appareil.

Markering op produkten die laserstralen gebruiken

Dit label is aangebracht op de behuizing/houder en toont dat de component een laserstraal gebruikt die als Klasse 1 is geclassificeerd. Dit betekent dat de laserstraal relatief zwak is en er geen gevaar van straling buiten het toestel is.

Etichetta per i prodotti che impiegano raggi laser

L'etichetta si trova sul rivestimento o sulla scatola e serve ad avvertire che il componente impiega raggi laser che sono stati classificati come classe 1. Ciò significa che l'apparecchio utilizza raggi laser di una classe inferiore. Non c'è alcun pericolo di radiazioni pericolose all'esterno dell'apparecchio.

La marca para los productos que utilizan láser

Esta etiqueta está colocada en el chasis e indica que el componente funciona con rayos láser de clase 1. Esto significa que el aparato utiliza rayos láser considerados como de clase débil. No existe el peligro de que este aparato emita al exterior una radiación peligrosa.

A marca dos produtos utilizando laser

A etiqueta é presa no chassis/estojó e indica que o componente utiliza raios laser, classificados como sendo de Classe 1. Isto significa que o aparelho está a utilizar raios laser que são de uma classe mais fraca. Não há perigo de radiação maléfica fora do aparelho.

TABLE DES MATIERES

AVANT L'UTILISATION	2
FONCTIONNEMENT DE BASE	3
PRISE EN MAIN	4
1 Sélectionne la langue d'affichage et annule la démonstration	
2 Réglez l'horloge et la date	
3 Faites les réglages initiaux	
RADIO	5
AUX	7
CD / USB / iPod / ANDROID	7
RÉGLAGES AUDIO	10
RÉGLAGES D'AFFICHAGE	11
GUIDE DE DÉPANNAGE	12
RÉFÉRENCES	13
Entretien	
Plus d'informations	
SPÉCIFICATIONS	14
INSTALLATION / RACCORDEMENT	15

AVANT L'UTILISATION

IMPORTANTES

- Pour utiliser correctement l'appareil, veuillez ce manuel complément avant de l'utiliser. Il est particulièrement important que vous lisiez et acceptiez les avertissements et les précautions de ce manuel.
- Veuillez garder ce manuel dans un endroit sûr et accessible pour une utilisation future.

▲ Avertissement

N'utilisez aucune fonction qui risque de vous distraire de la conduite sûre de votre véhicule.

▲ Précautions

Réglage du volume:

- Ajustez le volume de façon à pouvoir entendre les sons extérieurs à la voiture afin d'éviter tout risque d'accident.
- Réduisez le volume avant de reproduire des sources numériques afin d'éviter d'endommager les enceintes par la soudaine augmentation du niveau de sortie.

Généralités:

- Éviter d'utiliser le périphérique extérieur s'il peut gêner une conduite en toute sécurité.
- Assurez-vous que toutes les données importantes ont été sauvegardées. Nous ne pouvons pas être tenu responsable pour toute perte des données enregistrées.
- Veuillez faire en sorte de ne jamais mettre ou laisser d'objets métalliques (tels que des pièces ou des outils) dans l'appareil, afin d'éviter tout risque de court-circuit.
- Si une erreur de disque se produit à cause de la condensation sur l'objectif laser, éjectez le disque et attendez que l'humidité s'évapore.
- En fonction du type de voiture, l'antenne s'étendra automatiquement quand vous mettez l'appareil sous tension si le câble de commande d'antenne est connecté (➔ 17). Mettez l'appareil hors tension ou changez la source sur STANDBY quand vous vous garez dans un parking avec un plafond bas.

Comment lire ce manuel

- Les opérations sont expliquées principalement en utilisant les touches de la façade.
- Les indications en anglais sont utilisées dans un but explicatif. Vous pouvez choisir la langue d'affichage à partir du menu [FUNCTION]. (➔ 5)
- [XX] indique les éléments choisis.
- (➔ XX) indique que des références sont disponibles aux page citées.

FONCTIONNEMENT DE BASE

Façade

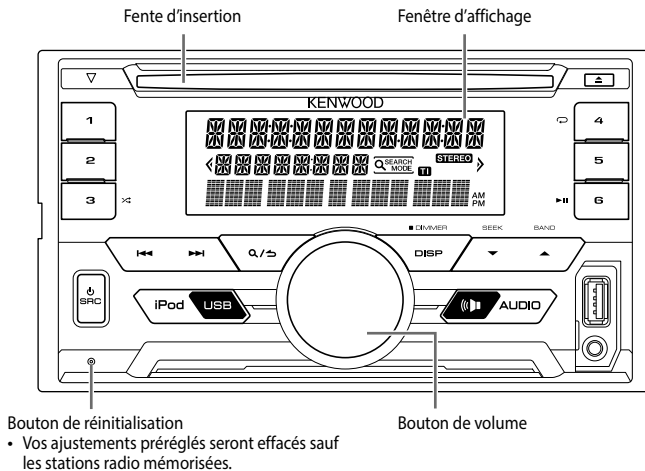

Pour

Sur la façade

Mettez l'appareil sous tension

Appuyez sur **SRC**.
• Maintenez la touche enfoncée pour mettre l'appareil hors tension.

Ajustez le volume

Tournez le bouton de volume.

Sélectionner la source

Appuyez répétitivement sur **SRC**.

Changez l'information sur l'affichage

Appuyez répétitivement sur **DISP.** (→ 14)

PRISE EN MAIN

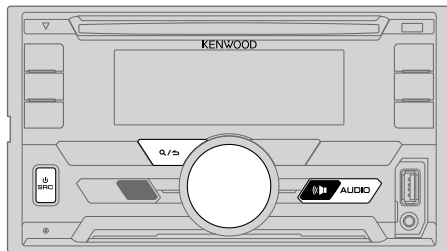

1 Sélectionne la langue d'affichage et annule la démonstration

Quand vous mettez l'appareil sous tension (ou après une réinitialisation de l'appareil), l'affichage apparaît: "SEL LANGUAGE" → "PRESS" → "VOLUME KNOB"

- 1 Tournez le bouton de volume pour sélectionner [ENG] (anglais), [RUS] (russe) ou [SPA] (espagnol), puis appuyez sur le bouton. [ENG] est choisi pour le réglage initial. Puis, l'affichage montre: "CANCEL DEMO" → "PRESS" → "VOLUME KNOB".
- 2 Appuyez sur le bouton de volume. [YES] est choisi pour le réglage initial.
- 3 Appuyez de nouveau sur le bouton de volume. "DEMO OFF" apparaît.

2 Réglez l'horloge et la date

- 1 Appuyez sur le bouton de volume pour entrer [FUNCTION].
- 2 Tournez le bouton de volume pour choisir [CLOCK], puis appuyez sur le bouton.

Pour ajuster l'horloge

- 3 Tournez le bouton de volume pour choisir [CLOCK ADJUST], puis appuyez sur le bouton.
- 4 Tournez le bouton de volume pour faire les réglages, puis appuyez sur le bouton.
Heure → Minute
- 5 Tournez le bouton de volume pour choisir [CLOCK FORMAT], puis appuyez sur le bouton.
- 6 Tournez le bouton de volume pour choisir [12H] ou [24H], puis appuyez sur le bouton.

4

Pour régler la date

- 7 Tournez le bouton de volume pour choisir [DATE FORMAT], puis appuyez sur le bouton.
- 8 Tournez le bouton de volume pour choisir [DD/MM/YY] ou [MM/DD/YY], puis appuyez sur le bouton.
- 9 Tournez le bouton de volume pour choisir [DATE SET], puis appuyez sur le bouton.
- 10 Tournez le bouton de volume pour faire les réglages, puis appuyez sur le bouton.
Jour → Mois → Année ou Mois → Jour → Année
- 11 Maintenez enfoncée **Q/↵** pour quitter.

Pour retourner à l'option de réglage précédente, appuyez sur **Q/↵**.

3 Faites les réglages initiaux

- 1 Appuyez répétitivement sur **⏻ SRC** pour entrer en veille STANDBY.
- 2 Appuyez sur le bouton de volume pour entrer [FUNCTION].
• Appuyez sur **⏮ AUDIO** pour accéder directement à [AUDIO CONTROL].
- 3 Tournez le bouton de volume pour sélectionner un élément (voir le tableau suivant), puis appuyez sur le bouton.
- 4 Répétez l'étape 3 jusqu'à ce que l'élément souhaité soit sélectionné ou activé.
- 5 Maintenez enfoncée **Q/↵** pour quitter.

Pour retourner à l'option de réglage précédente, appuyez sur **Q/↵**.

Défaut: **XX**

AUDIO CONTROL

SWITCH PREOUT

REAR/ SUBWOOFER: Choisit si les enceintes arrière ou un caisson de grave sont connectés aux prises de sortie de ligne à l'arrière (à travers un amplificateur extérieur).

SP SELECT

OFF/ 5/4/ 6 × 9/6/ OEM: La sélection est faite en fonction de la taille des enceintes (5 pouces ou 4 pouces, 6×9 pouces ou 6 pouces) ou des enceintes OEM pour obtenir une performance optimale.

PRISE EN MAIN

DISPLAY

EASY MENU

Quand vous entrez dans [FUNCTION]...

ON: L'éclairage de ZONE1 et ZONE2 change sur la couleur blanche.; **OFF:** L'éclairage de ZONE2 change sur la couleur blanche tandis que l'éclairage de ZONE1 reste sur la couleur [COLOR SELECT]. (→ 11)
(Reportez-vous à l'illustration de la page 11 pour l'identification de zone.)

TUNER SETTING

PRESET TYPE

NORMAL: Mémoire une station pour chaque touche de préréglage dans chaque bande (FM1/ FM2/ FM3/ MW/ LW). ;
MIX: Mémoire une station pour chaque touche de préréglage quelle que soit la bande choisie.

SYSTEM

KEY BEEP

ON: Met en service la tonalité des touches. ; **OFF:** Met hors service la fonction.

SOURCE SELECT

BUILT-IN AUX

ON: Met en service AUX dans la sélection de la source. ; **OFF:** Hors service. (→ 7)

P-OFF WAIT

Applicable uniquement quand le mode de démonstration est hors service.

Règle la durée avant que l'appareil se mette automatiquement hors service (pendant le mode d'attente) pour économiser la batterie.

20M: 20 minutes ; **40M:** 40 minutes ; **60M:** 60 minutes ; --- : Annulation

CD READ

1: Distingue automatiquement les disques de fichiers audio et les CD de musique. ; **2:** Reproduit de force le disque comme un CD de musique. Aucun son n'est entendu si un disque de fichiers audio est reproduit.

F/W UPDATE

UPDATE SYSTEM

F/W UP xx.xx

YES: Démarrer la mise à niveau du micrologiciel. ; **NO:** Annulation (la mise à niveau n'est pas activée).
Pour en savoir plus sur la mise à niveau du micrologiciel, référez-vous à: www.kenwood.com/cs/ce/

CLOCK

CLOCK DISPLAY

ON: L'horloge apparaît sur l'affichage même quand l'appareil est hors tension. ; **OFF:** Annulation.

ENGLISH

РУССКИЙ

Sélectionnez la langue d'affichage pour le menu [FUNCTION] et l'information sur le morceau si elle est disponible.
Par défaut, [ENGLISH] est sélectionné.

ESPAÑOL

RADIO

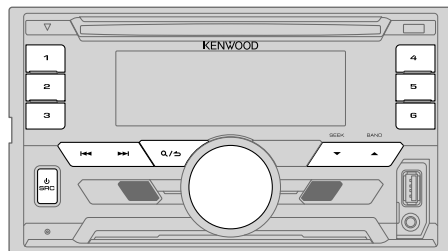

Recherchez une station

- 1 Appuyez répétitivement sur **SRC** pour sélectionner TUNER.
- 2 Appuyez répétitivement sur **BAND** pour sélectionner FM1/ FM2/ FM3/ AM.
- 3 Appuyez sur **◀◀** / **▶▶** pour recherche une station.

- Pour changer la méthode de recherche pour **◀◀** / **▶▶**: Appuyez répétitivement sur **SEEK**.
AUTO1 : Recherche automatiquement une station.
AUTO2 : Recherche d'une station préréglée.
MANUAL : Recherche manuellement une station.
- Pour mémoriser une station: Maintenez pressée une des touches numériques (**1** à **6**).
- Pour choisir une station mémorisée: Appuyez sur l'une des touches numériques (**1** à **6**).

RADIO

Autres paramètres

- 1 Appuyez sur le bouton de volume pour entrer [FUNCTION].
- 2 Tournez le bouton de volume pour sélectionner un élément (voir le tableau suivant), puis appuyez sur le bouton.
- 3 Répétez l'étape 2 jusqu'à ce que l'élément souhaité soit sélectionné ou activé.
- 4 Maintenez enfoncée **Q** / **S** pour quitter.

Pour retourner à l'option de réglage précédente, appuyez sur **Q** / **S**.

Défaut: **XX**

TUNER SETTING

LOCAL SEEK	ON: Recherche uniquement les stations avec une bonne réception. ; OFF: Annulation. • Les réglages réalisés sont applicables uniquement à la source/station sélectionnée. Si vous changez la source/station, vous devez refaire les réglages.
AUTO MEMORY	YES: Mémorise automatiquement 6 stations dont la réception est bonne. ; NO: Annulation. • Peut être sélectionné uniquement si [NORMAL] est sélectionné pour [PRESET TYPE]. (→ 5)
MONO SET	ON: Améliore la réception FM mais l'effet stéréo peut être perdu. ; OFF: Annulation.
NEWS SET	ON: L'appareil commute temporairement sur le programme d'information s'il est disponible. ; OFF: Annulation.
REGIONAL	ON: Commute sur une autre station uniquement dans la région spécifiée, à l'aide de la commande "AF" ; OFF: Annulation.
AF SET	ON: Recherche automatiquement une autre station diffusant le même programme dans le même réseau Radio Data System mais qui possède une meilleure réception quand la réception actuelle est mauvaise. ; OFF: Annulation.
TI	ON: Permet à l'appareil de commuter temporairement sur les informations routières si elles sont disponibles ("TI" s'allume). ; OFF: Annulation.
PTY SEARCH	<ol style="list-style-type: none">1 Appuyez sur le bouton de volume pour entrer en mode de sélection de la langue PTY.2 Tournez le bouton de volume pour choisir la langue PTY (ENGLISH / FRENCH / GERMAN), puis appuyez sur le bouton.3 Tournez le bouton de volume pour sélectionner le type de programme disponible (voir ci-après).4 Appuyez sur 1 ◀◀ / ▶▶ pour démarrer la recherche.

CLOCK

TIME SYNC **ON:** Synchronise l'heure de l'appareil à l'heure de la station Radio Data System. ; **OFF:** Annulation.

Type de programme disponible pour PTY SEARCH

SPEECH : NEWS, AFFAIRS, INFO (information), SPORT, EDUCATE, DRAMA, CULTURE, SCIENCE, VARIED, WEATHER, FINANCE, CHILDREN, SOCIAL, RELIGION, PHONE IN, TRAVEL, LEISURE, DOCUMENT

MUSIC : POP M (musique), ROCK M (musique), EASY M (musique), LIGHT M (musique), CLASSICS, OTHER M (musique), JAZZ, COUNTRY, NATION M (musique), OLDIES, FOLK M (musique)

L'appareil recherche le type de programme catégorisé dans [SPEECH] ou [MUSIC] s'il a été choisi.

- [LOCAL SEEK] / [MONO SET] / [NEWS SET] / [REGIONAL] / [AF SET] / [TI] / [PTY SEARCH] peut être choisi uniquement quand la bande est FM1 / FM2 / FM3.
- Si le volume est ajusté pendant la réception des informations routières ou de bulletins d'information, le volume ajusté est automatiquement mémorisé. Il sera appliqué la prochaine fois que les informations routières ou de bulletin d'information seront activées.

AUX

Préparation:

Sélectionnez [ON] pour [BUILT-IN AUX]. (→ 5)

Démarrez l'écoute

- 1 Connectez un lecteur audio portable (en vente dans le commerce).

Prise d'entrée auxiliaire

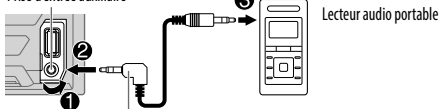

Mini fiche stéréo de 3,5 mm avec connecteur en forme de "L"
(en vente dans le commerce)

- 2 Appuyez répétitivement sur **SRC** pour sélectionner AUX.
- 3 Mettez sous tension le lecteur audio portable et démarrez la lecture.

Réglez le nom pour AUX

Lors de l'écoute d'un lecteur audio portable connecté à l'appareil...

- 1 Appuyez sur le bouton de volume pour entrer [FUNCTION].
- 2 Tournez le bouton de volume pour choisir [SYSTEM], puis appuyez sur le bouton.
- 3 Tournez le bouton de volume pour choisir [AUX NAME SET], puis appuyez sur le bouton.
- 4 Tournez le bouton de volume pour choisir un élément, puis appuyez sur le bouton.
AUX (défaut) / DVD / PORTABLE / GAME / VIDEO / TV
- 5 Maintenez enfoncée **Q** / **↵** pour quitter.

Pour retourner à l'option de réglage précédente, appuyez sur **Q** / **↵**.

CD / USB / iPod / ANDROID

Démarrez la lecture

La source change automatiquement et la lecture démarre.

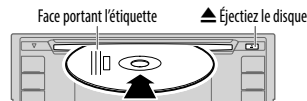

Prise d'entrée USB



USB

CA-UTEX (max.: 500 mA) (accessoire en option)

iPod/iPhone

KCA-iP102 / KCA-iP103 (accessoire en option)*1
ou accessoire câble du iPod/iPhone*2

ANDROID*3

Câble Micro USB 2.0*2
(en vente dans le commerce)

*1 KCA-iP102 : Type à 30 broches, KCA-iP103 : Type d'éclairage

*2 Ne laissez pas le câble à l'intérieur de la voiture quand il n'est pas utilisé.

*3 Lors de la connexion d'un périphérique Android, "Press [VIEW] to install KENWOOD MUSIC PLAY APP" apparaît. Suivez les instructions pour installer l'application. Vous pouvez aussi installer la dernière version de l'application KENWOOD MUSIC PLAY sur votre périphérique Android avant la connexion. (→ 13)

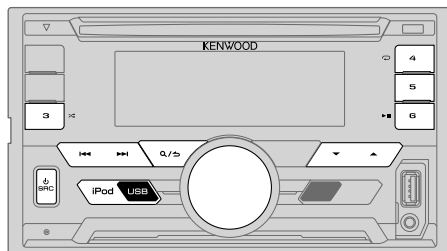

Pour sélectionner directement la source USB/ IPOD/ ANDROID, appuyez sur **iPod USB**.

Pour	Sur la façade
Lecture / pause	Appuyez sur 6 ► .
Recherche rapide vers l'arrière / vers l'avant*4	Maintenez enfoncée ◀◀ / ▶▶ .
Sélectionnez un une plage ou un fichier	Appuyez sur ◀◀ / ▶▶ .
Sélectionnez un dossier*5	Appuyez sur ▲ / ▼.
Répéter la lecture*6	Appuyez répétitivement sur 4 ↻. TRACK REPEAT/ ALL REPEAT : CD Audio FILE REPEAT/ FOLDER REPEAT/ ALL REPEAT : Fichier MP3/WMA/WAV/FLAC FILE REPEAT/ FOLDER REPEAT/ REPEAT OFF : iPod ou ANDROID
Lecture aléatoire*6	Appuyez répétitivement sur 3 ↻. DISC RANDOM/ RANDOM OFF : CD Audio FOLDER RANDOM/ RANDOM OFF : Fichier MP3/WMA/WAV/FLAC, iPod ou ANDROID
	Maintenez enfoncée 3 ↻ pour sélectionner ALL RANDOM .*7

*4 Pour ANDROID: Fonctionne uniquement quand [BROWSE MODE] est sélectionné.

*5 Pour CD: Uniquement pour les fichiers MP3/WMA. Cela ne fonctionne pas pour l'iPod/ ANDROID.

*6 Pour l'iPod/ ANDROID: Fonctionne uniquement quand [MODE OFF]/[BROWSE MODE] est sélectionné.

*7 Pour CD: Uniquement pour les fichiers MP3/WMA.

Sélectionnez le mode de commande

Quand la source est IPOD, appuyez répétitivement sur **iPod USB**.

MODE ON : Commande l'iPod en utilisant l'iPod lui-même. Cependant, vous pouvez toujours faire une lecture/pause, sauter des fichiers, et faire une recherche rapide vers l'arrière/vers l'avant à partir de cet appareil.

MODE OFF : Commande l'iPod à partir de cet appareil.

Quand la source est ANDROID, appuyez répétitivement sur **iPod USB**.

BROWSE MODE : Commandez le périphérique Android à partir de cet appareil via l'application KENWOOD MUSIC PLAY installée sur le périphérique Android.

HAND MODE : Commandez le périphérique Android en utilisant le périphérique Android lui-même via une autre application multimédia installée sur le périphérique Android. Cependant, vous pouvez encore utiliser la lecture/pause et le saut de fichier de cet appareil.

Sélectionnez le lecteur de musique

Appuyez répétitivement sur **iPod USB**.

Les morceaux mémorisés dans la lecture suivant seront lus.

- Mémoire sélectionnée interne ou externe d'un smartphone (Mass Storage Class).
- Lecteur sélectionné parmi plusieurs lecteurs.

Écoute de Tuneln Radio/ Tuneln Radio Pro/ Aupeo

Lors de l'écoute de Tuneln Radio, Tuneln Radio Pro ou Aupeo, connectez l'iPod/iPhone à la prise d'entrée USB de l'appareil.

- L'appareil sort le son de ces applications.

Sélectionnez un fichier à partir d'un dossier/liste

- 1 Appuyez sur **Q/↵**.
- 2 Tournez le bouton de volume pour sélectionner un dossier/liste, puis appuyez sur le bouton.
- 3 Tournez le bouton de volume pour choisir un fichier, puis appuyez sur le bouton.

Recherche rapide

Si vous avez beaucoup de fichiers dans l'iPod, vous pouvez faire une recherche parmi eux rapidement à partir du premier caractère du nom de fichier.

- 1 Tournez le bouton de volume rapidement pour entrer en recherche de caractères.
- 2 Tournez le bouton de volume pour sélectionner un caractère.
Pour rechercher un autre caractère qu'une lettre de A à Z et un chiffre de 0 à 9, entrez seulement "*".
- 3 Appuyez sur **◀◀ / ▶▶** pour déplacer la position d'entrée.
 - Vous pouvez entrer un maximum de trois caractères.
- 4 Appuyez sur le bouton de volume pour démarrer la recherche.

- Pour retourner au dossier racine/ premier fichier/ menu supérieur, appuyez sur **5**.
- Pour retourner à l'option de réglage précédente, appuyez sur **Q/↵**.
- Pour annuler, maintenez enfoncée **Q/↵**.
- Pour l'iPod, applicable uniquement quand **[MODE OFF]** est sélectionné. (→ **8**)
- Pour ANDROID, applicable uniquement quand **[BROWSE MODE]** est sélectionné. (→ **8**)

Autres paramètres

- 1 Appuyez sur le bouton de volume pour entrer **[FUNCTION]**.
- 2 Tournez le bouton de volume pour sélectionner un élément (voir le tableau suivant), puis appuyez sur le bouton.
- 3 Répétez l'étape **2** jusqu'à ce que l'élément souhaité soit sélectionné ou activé.
- 4 Maintenez enfoncée **Q/↵** pour quitter.

Pour retourner à l'option de réglage précédente, appuyez sur **Q/↵**.

Défaut: **XX**

USB

MUSIC DRIVE	DRIVE CHANGE: Le lecteur suivant ([DRIVE 1] à [DRIVE 5]) est sélectionné automatiquement et la lecture démarre. Répétez les étapes 1 à 3 pour choisir les lecteurs suivants.
SKIP SEARCH	0,5%/ 1%/ 5%/ 10%: Lors de l'écoute de l'iPod ou ANDROID, sélectionnez l'ampleur de saut sur le total des fichiers.

RÉGLAGES AUDIO

Pendant l'écoute de n'importe quelle source...

- 1 Appuyez sur **(AUDIO)** pour accéder directement à [AUDIO CONTROL].
- 2 Tournez le bouton de volume pour sélectionner un élément (voir le tableau suivant), puis appuyez sur le bouton.
- 3 Répétez l'étape 2 jusqu'à ce que l'élément souhaité soit sélectionné ou activé.
- 4 Maintenez enfoncée **(Q/)** pour quitter.

Pour retourner à l'option de réglage précédente, appuyez sur **(Q/)**.

Défaut: **XX**

SUB-W LEVEL	-15 à +15 (0)	Ajuste le niveau de sortie du caisson de grave.
BASS LEVEL	-8 à +8 (+2)	Régler le niveau à mémoriser pour chaque source. (Avant de réaliser un ajustement, choisissez la source que vous souhaitez ajuster.)
MID LEVEL	-8 à +8 (+1)	
TRE LEVEL	-8 à +8 (+1)	
EQ PRO (Ce réglage est mémorisé sur [USER].)		
BASS ADJUST	BASS CTR FRQ	60HZ/ 80HZ/ 100HZ/ 200HZ: Choisit la fréquence centrale.
	BASS LEVEL	-8 à +8 (+2): Règle le niveau.
	BASS Q FACTOR	1.00/ 1.25/ 1.50/ 2.00: Règle le facteur de qualité.
	BASS EXTEND	ON: Met en service les graves étendus. ; OFF: Annulation.
MID ADJUST	MID CTR FRQ	0.5KHZ/ 1.0KHZ/ 1.5KHZ/ 2.5KHZ: Choisit la fréquence centrale.
	MID LEVEL	-8 à +8 (+1): Règle le niveau.
	MID Q FACTOR	0.75/ 1.00/ 1.25: Règle le facteur de qualité.
TRE ADJUST	TRE CTR FRQ	10.0KHZ/ 12.5KHZ/ 15.0KHZ/ 17.5KHZ: Choisit la fréquence centrale.
	TRE LEVEL	-8 à +8 (+1): Règle le niveau.

PRESET EQ	DRIVE EQ/ TOP40/ POWERFUL/ ROCK/ POPS/ EASY/ JAZZ/ NATURAL/ USER: Sélectionne un égaliseur préréglé adapté à votre genre de musique. (Sélectionnez [USER] pour utiliser les réglages réalisés dans [EQ PRO].) [DRIVE EQ] est un égaliseur préréglé qui réduit le bruit extérieur à la voiture ou les bruits des pneus de la voiture en déplacement.
BASS BOOST	LEVEL1/ LEVEL2/ LEVEL3: Choisit votre niveau préféré d'accentuation des graves. ; OFF: Annulation.
LOUDNESS	LEVEL1/ LEVEL2: Sélectionner votre accentuations préférée pour les basses et hautes fréquences pour produire un son plus équilibré aux faibles niveaux de volume. ; OFF: Annulation.
SUBWOOFER SET	ON: Met en service la sortie du caisson de grave. ; OFF: Annulation.
LPF SUBWOOFER	THROUGH: Tous les signaux sont envoyés au caisson de grave. ; 85HZ/ 120HZ/ 160HZ: Les signaux audio avec des fréquences inférieures à 85 Hz/ 120 Hz/ 160 Hz sont envoyés sur le caisson de grave.
SUB-W PHASE	REVERSE (180°)/ NORMAL (0°): Sélectionne la phase de la sortie du caisson de grave à synchroniser avec la sortie des enceintes afin d'obtenir des performances optimales. (Peut être uniquement sélectionné si un réglage autre que [THROUGH] est choisi pour [LPF SUBWOOFER].)
FADER	R15 à F15 (0): Règle la balance de sortie des enceintes arrière et avant.
BALANCE	L15 à R15 (0): Règle la balance de sortie des enceintes gauche et droite.
VOLUME OFFSET	Pour AUX: -8 à +8 (0) ; Pour les autres sources: -8 à 0: Préréglez le niveau de volume initial pour chaque source. (Avant un ajustement, sélectionnez la source que vous souhaitez ajuster.)
SOUND RECNRSTR (Reconstruction sonore)	ON: Crée un son réaliste en compensant les composants haute fréquence et en rétablissant le temps de montée de la forme d'onde qui est perdu lors de la compression des données audio. ; OFF: Annulation.

- [SUB-W LEVEL]/ [SUBWOOFER SET]/ [LPF SUBWOOFER]/ [SUB-W PHASE] peut être sélectionné uniquement si [SWITCH PREOUT] est réglé sur [SUBWOOFER]. (➡ 4)
- [SUB-W LEVEL]/ [LPF SUBWOOFER]/ [SUB-W PHASE] peut être sélectionné uniquement si [SUBWOOFER SET] est réglé sur [ON].

RÉGLAGES D’AFFICHAGE

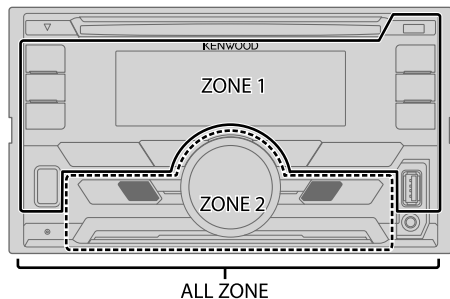

Réglez le gradateur

Maintenez **DISP (DIMMER)** enfoncé pour activer/désactiver le gradateur.

- Si vous avez réglé **[DIMMER TIME]**, il sera annulé quand vous maintiendrez ce bouton enfoncé.

Autres paramètres

- 1 Appuyez sur le bouton de volume pour entrer **[FUNCTION]**.
- 2 Tournez le bouton de volume pour choisir **[DISPLAY]**, puis appuyez sur le bouton.
- 3 Tournez le bouton de volume pour sélectionner un élément (voir le tableau suivant), puis appuyez sur le bouton.
- 4 Répétez l'étape 3 jusqu'à ce que l'élément souhaité soit sélectionné/activé ou suivez les instructions données pour l'élément sélectionné.
- 5 Maintenez enfoncée **Q / S** pour quitter.

Pour retourner à l'option de réglage précédente, appuyez sur **Q / S**.

Défaut: **XX**

COLOR SELECT	Sélectionnez une couleur pour ALL ZONE , ZONE 1 et ZONE 2 séparément. 1 Choisissez une zone. (Illustration sur la colonne de gauche.) 2 Choisissez une couleur pour la zone sélectionnée. VARIABLE SCAN/ CUSTOM R/G/B/ couleurs préréglées* Pour créer votre propre couleur, sélectionnez [CUSTOM R/G/B] . La couleur que vous avez créé est mémorisée dans [CUSTOM R/G/B] . 1 Appuyez sur le bouton de volume pour accéder à l'ajustement détaillé de la couleur. 2 Appuyez sur ◀◀ / ▶▶ pour sélectionner la couleur (R/ G/ B) à ajuster. 3 Tournez le bouton de volume pour ajuster le niveau (0 — 9) , puis appuyez sur le bouton.
DIMMER	Assombrir l'éclairage de l'affichage et l'éclairage des touches. ON: Le gradateur est activé. ; OFF: Annulation. DIMMER TIME: Réglez l'heure de mise en et hors service du gradateur. 1 Tournez le bouton de volume pour régler l'heure de mise en service [ON] , puis appuyez sur le bouton. 2 Tournez le bouton de volume pour régler l'heure de mise en service [OFF] , puis appuyez sur le bouton. (Défaut: [ON]: 18:00; [OFF]: 6:00)
BRIGHTNESS	1 Choisissez une zone. (Illustration sur la colonne de gauche.) 2 0 — 31: Sélectionne votre niveau de luminosité préféré pour l'éclairage de l'affichage et des touches.
TEXT SCROLL	AUTO/ ONCE: Sélectionne de faire défiler automatiquement l'information sur l'affichage, ou de la faire défiler une seule fois. ; OFF: Annulation.

* Couleurs préréglées: **RED1/ RED2/ RED3/ PURPLE1/ PURPLE2/ PURPLE3/ PURPLE4/ BLUE1/ BLUE2/ BLUE3/ SKYBLUE1/ SKYBLUE2/ LIGHTBLUE/ AQUA1/ AQUA2/ GREEN1/ GREEN2/ GREEN3/ YELLOWGREEN1/ YELLOWGREEN2/ YELLOW/ ORANGE1/ ORANGE2/ ORANGERED**

GUIDE DE DÉPANNAGE

	Symptôme	Remède
Généralités	Le son ne peut pas être entendu.	<ul style="list-style-type: none"> • Ajustez le volume sur le niveau optimum. • Vérifiez les cordons et les connexions.
	"MISWIRING CHECK WIRING THEN PWR ON" apparaît.	Mettez l'appareil hors tension, puis assurez-vous que les prises des câbles d'enceinte sont correctement isolées. Mettez de nouveau l'appareil sous tension.
	"PROTECTING SEND SERVICE" apparaît.	Envoyez l'appareil au centre de service le plus proche.
	Cet appareil ne fonctionne pas du tout.	Réinitialisez l'appareil. (➔ 3)
Radio	<ul style="list-style-type: none"> • La réception radio est mauvaise. • Bruit statique pendant l'écoute de la radio. 	Connectez l'antenne solidement.
	Le disque ne peut pas être éjecté.	Maintenez enfoncée ▲ pour éjecter le disque de force. Faites attention que le disque ne tombe pas quand il est éjecté. Si cela ne résout pas le problème, essayez de réinitialiser l'appareil. (➔ 3)
CD / USB / iPod	Du bruit est produit.	Sautez à une autre plage ou changez le disque.
	Les plages ne sont pas reproduites comme vous le souhaitez.	L'ordre de lecture est déterminé quand les fichiers sont enregistrés.
	"READING" clignote sur.	N'utilisez pas trop de niveaux de hiérarchie ou de dossiers.
	La durée de lecture écoulée n'est pas correcte.	C'est causé par la façon don't les plages ont été enregistrées sur le disque.
	Les caractères corrects ne sont pas affichés (ex.: nom de l'album).	<ul style="list-style-type: none"> • Cet appareil peut uniquement afficher les lettres majuscules, les chiffres et un nombre limité de symboles. • En fonction de la langue d'affichage que vous avez choisie (➔ 5), certains caractères peuvent ne pas être affichés correctement.
	"NA FILE"	Assurez-vous que le disque contient des fichiers audio compatibles. (➔ 13)
	"NO DISC"	Insérez un disque reproductible dans la fente d'insertion.
	"TOC ERROR"	Assurez-vous que le disque est propre et inséré correctement.
	"PLEASE EJECT"	Réinitialisez l'appareil. Si cela ne résout pas le problème, consultez votre centre de service le plus proche.

	Symptôme	Remède
CD / USB / iPod	"READ ERROR"	Copiez les fichiers et les dossiers de nouveau sur le périphérique USB. Si cela ne résout pas le problème, réinitialisez le périphérique USB ou utilisez en un autre.
	"NO DEVICE"	Connectez un périphérique USB puis repassez à la source USB.
	"COPY PRO"	Un fichier interdit de copie a été lu.
	"NA DEVICE"	Connectez un périphérique USB compatible et vérifiez les connexions.
	"NO MUSIC"	Connectez un périphérique USB qui contient des fichiers audio compatibles.
ANDROID	"iPod ERROR"	<ul style="list-style-type: none"> • Reconnectez l'iPod. • Réinitialisez l'iPod.
	<ul style="list-style-type: none"> • Aucun son ne peut être entendu pendant la lecture. • Le son sort uniquement du périphérique Android. 	<ul style="list-style-type: none"> • Reconnectez le périphérique Android. • En mode [HAND MODE], lancez n'importe quelle application multimédia sur le périphérique Android et démarrez la lecture. • En mode [HAND MODE], relancez l'application multimédia actuelle ou utilisez une autre application multimédia. • Redémarrez le périphérique Android. • Si cela ne résout pas le problème, c'est que le périphérique Android connecté ne peut pas diriger le signal audio sur l'appareil. (➔ 13)
	Lecture impossible en mode [BROWSE MODE].	<ul style="list-style-type: none"> • Assurez-vous que KENWOOD MUSIC PLAY APP est installé sur le périphérique Android. (➔ 7) • Reconnectez le périphérique Android et sélectionnez le mode de commande approprié. • Si cela ne résout pas le problème, c'est que le périphérique Android connecté ne prend pas en charge [BROWSE MODE]. (➔ 13)
	"NO DEVICE" ou "READING" clignote sur.	<ul style="list-style-type: none"> • Déactivez les options développeur sur le périphérique Android. • Reconnectez le périphérique Android. • Si cela ne résout pas le problème, c'est que le périphérique Android connecté ne prend pas en charge [BROWSE MODE]. (➔ 13)
	La lecture est intermittente ou le son saute.	Déactivez le mode d'économie d'énergie sur le périphérique Android.
	"ANDROID ERROR" / "NA DEVICE"	<ul style="list-style-type: none"> • Reconnectez le périphérique Android. • Redémarrez le périphérique Android.

RÉFÉRENCES

■ Entretien

Nettoyage de l'appareil

Essayez la saleté de la façade avec un chiffon sec au silicone ou un chiffon doux.

Manipulation des disques

- Ne pas toucher la surface d'enregistrement du disque.
- Ne pas coller de ruban adhésif, etc. sur les disques et ne pas utiliser de disque avec du ruban adhésif collé dessus.
- N'utilisez aucun accessoire pour le disque.
- Nettoyer le disque en partant du centre vers l'extérieur.
- Nettoyez le disque avec un chiffon sec au silicone ou un chiffon doux. N'utilisez aucun solvant.
- Pour retirer les disques de cet appareil, tirez-les horizontalement.
- Retirez les ébarbures du bord du trou central du disque avant d'insérer un disque.

■ Plus d'informations

Consultez aussi le site web suivant <www.kenwood.com/cs/ce/> pour:

- Les dernières mise à jour du micrologiciel et la liste de compatibilité la plus récente
- Application Android™ KENWOOD MUSIC PLAY
- Autres informations récentes

Généralités

- Cet appareil ne peut lire que les CD suivants:



- Des informations détaillées et des remarques à propos des fichiers audio pouvant être lus se trouvent dans le manuel en ligne disponible sur le site suivant: www.kenwood.com/cs/ce/audiophile/

Fichiers pouvant être lus

- Fichier audio reproductible: MP3 (.mp3), WMA (.wma)
- Supports de disque compatibles: CD-R/CD-RW/CD-ROM
- Formats de fichiers de disques compatibles: ISO 9660 Niveau 1/2, Joliet, Nom de fichier étendu.
- Systèmes de fichier de périphérique USB compatibles: FAT12, FAT16, FAT32

Même quand les fichiers audio sont conformes aux normes établies ci-dessus, il est possible que la lecture ne soit pas possible suivant le type ou les conditions du support ou périphérique.

Disques ne pouvant pas être lus

- Disques qui ne sont pas ronds.
- Disques avec des colorations sur la surface d'enregistrement ou disques sales.
- Disques enregistrables/réinscriptibles qui n'ont pas été finalisés.
- CD de 8 cm. Essayer d'insérer un disque à l'aide d'un adaptateur peut entraîner un dysfonctionnement de l'appareil.

À propos des périphériques USB

- Cet appareil peut reproduire les fichiers MP3/WMA/WAV/FLAC mémorisés sur un périphérique USB à mémoire de grande capacité.
- Vous ne pouvez pas connecter un périphérique USB via un hub USB.
- La connexion d'un câble dont la longueur totale dépasse 5 m peut avoir pour conséquence un fonctionnement anormal de la lecture.
- Cet appareil ne peut pas reconnaître les périphériques USB dont l'alimentation n'est pas de 5 V et dépasse 1 A.

À propos de l'iPod/iPhone

Make for

- iPod touch (2nd, 3rd, 4th et 5th generation)
- iPod classic
- iPod nano (3rd, 4th, 5th, 6th et 7th generation)
- iPhone 3G, 3GS, 4, 4S, 5, 5S, 5C, 6, 6 Plus
- Il n'est pas possible d'utiliser un iPod lorsque "KENWOOD" ou "✓" est affiché sur l'iPod.
- En fonction de la version du système d'exploitation de l'iPod/iPhone, certaines fonctions peuvent ne pas être utilisables sur cet appareil.

À propos du périphérique Android

- Cet appareil prend en charge Android OS 4.1 et ultérieur.
- Certains périphériques Android (avec OS 4.1 et ultérieur) peuvent ne pas prendre en charge complètement Android Open Accessory (AOA) 2.0.
- Si le périphérique Android prend en charge à la fois le protocole mass storage class et AOA 2.0, cet appareil utilise toujours en priorité la lecture via AOA 2.0.

Mise en sourdine lors de la réception d'un appel téléphonique

Connectez le fil MUTE à votre téléphone en utilisant un accessoire téléphone en vente dans le commerce. (➔ 17)

Quand un appel arrive, "CALL" apparaît. (Le son du système audio est mis en pause.)

- Pour continuer d'écouter le système audio pendant un appel, appuyez sur  SRC. "CALL" disparaît et le son du système audio est rétabli.

Quand l'appel est terminé, "CALL" disparaît. (Le son du système audio est rétabli.)

RÉFÉRENCES

Changez l'information sur l'affichage

Chaque fois que vous appuyez sur **DISP**, les informations affichées changent.

- Si aucune information n'est disponible ou si aucune information n'est enregistrée, "NO TEXT", "NO INFO", ou une autre information (par ex. le nom de la station, la durée de lecture) apparaît.

Nom de la source	Informations sur l'affichage
STANDBY	Nom de la source (Date/Horloge)
TUNER	Fréquence (Date/Horloge) (Pour les stations FM Radio Data System uniquement) Nom de la station (Date/Horloge) ➔ Radio texte (Date/Horloge) ➔ Radio texte+ (R.TEXT+) ➔ Titre (Artiste) ➔ Titre (Date/Horloge) ➔ Fréquence (Date/Horloge) ➔ (retour au début)
CD ou USB	(Pour CD-DA) Titre de plage (Artiste) ➔ Titre de plage (Nom du disque) ➔ Titre de plage (Date/Horloge) ➔ Durée de lecture (Date/Horloge) ➔ (retour au début) (Pour les fichiers MP3/WMA/WAV/FLAC) Titre de plage (Artiste) ➔ Titre de plage (Titre d'album) ➔ Titre de plage (Date/Horloge) ➔ Nom de fichier (Nom de dossier) ➔ Nom de fichier (Date/Horloge) ➔ Durée de lecture (Date/Horloge) ➔ (retour au début)
IPOD ou ANDROID	Titre de plage (Artiste) ➔ Titre de plage (Nom de l'album) ➔ Titre de plage (Date/Horloge) ➔ Durée de lecture (Date/Horloge) ➔ (retour au début)
AUX	Nom de la source (Date/Horloge)

SPÉCIFICATIONS

Tuner	FM	Plage de fréquences	87,5 MHz — 108,0 MHz (intervalle de 50 kHz)
		Sensibilité utilisable (S/B = 26 dB)	0,71 µV/75 Ω
		Seuil de sensibilité (DIN S/N = 46 dB)	2,0 µV/75 Ω
		Réponse en fréquence (±3 dB)	30 Hz — 15 kHz
		Taux de Signal/Bruit (MONO)	64 dB
		Séparation stéréo (1 kHz)	40 dB
PO	Plage de fréquences	531 kHz — 1 611 kHz (intervalle de 9 kHz)	
	Sensibilité utilisable (S/B = 20 dB)	28,2 µV	
GO	Plage de fréquences	153 kHz — 279 kHz (intervalle de 9 kHz)	
	Sensibilité utilisable (S/B = 20 dB)	50,0 µV	
Lecteur CD	Diode laser	GaAIs	
	Filtre numérique (D/A)	8 fois suréchantillonnage	
	Vitesse de rotation	500 t/min. — 200 t/min. (CLV)	
	Pleurage et scintillement	Non mesurables	
	Réponse en fréquence (±1 dB)	20 Hz — 20 kHz	
	Distorsion harmonique totale (1 kHz)	0,01 %	
	Taux de Signal/Bruit (1 kHz)	105 dB	
	Gamme dynamique	90 dB	
	Séparation des canaux	85 dB	
Décodage MP3	Compatible avec le format MPEG-1/2 Audio Layer-3		
Décodeur WMA	Compatible Windows Media Audio		

SPÉCIFICATIONS

USB	Standard USB	USB 1.1, USB 2.0 Vitesse maximale	
	Système de fichiers	FAT12/ 16/ 32	
	Courant d'alimentation maximum	CC 5 V \leq 1 A	
	Décodage MP3	Compatible avec le format MPEG-1/2 Audio Layer-3	
	Décodeur WMA	Compatible Windows Media Audio	
	Décodeur WAV	PCM linéaire	
	Décodeur FLAC	Fichier FLAC (48 kHz maximum/ 16 bits)	
Audio	Puissance de sortie maximum	50 W \times 4	
	Pleine Puissance de Largeur de Bande	22 W \times 4 (avec moins de 1 % DHT)	
	Impédance d'enceinte	4 Ω — 8 Ω	
	Action en tonalité	Graves	100 Hz \pm 8 dB
		Médiums	1,0 kHz \pm 8 dB
		Aiguës	12,5 kHz \pm 8 dB
	Niveau de préamplification/charge (CD)	2 500 mV/10 k Ω	
Impédance du préamplificateur	\leq 600 Ω		
Auxiliaire	Réponse en fréquence (\pm 3 dB)	20 Hz — 20 kHz	
	Tension maximum d'entrée	1 000 mV	
	Impédance d'entrée	30 k Ω	
Généralités	Tension de fonctionnement	14,4 V (10,5 V — 16 V admissible)	
	Consommation de courant maximale	10 A	
	Plage de températures de fonctionnement	-10°C — +60°C	
	Dimensions d'installation (L \times H \times P)	182 mm \times 111 mm \times 158 mm	
	Poids	1,6 kg	

Sujet à changement sans notification.

INSTALLATION / RACCORDEMENT

▲ Avertissement

- L'appareil peut uniquement être utilisé avec une alimentation de 12 V CC, à masse négative.
- Déconnectez la borne négative de la batterie avant le câblage et le montage.
- Ne connectez pas le fil de batterie (jaune) et le fil d'allumage (rouge) au châssis de la voiture ou au fil de masse (noir) pour éviter les courts-circuits.
- Isolez les fils non connectés avec du ruban adhésif pour éviter les courts-circuits.
- Assurez-vous de raccorder de nouveau la mise à la masse de cet appareil au châssis de la voiture après l'installation.

▲ Précautions

- Pour des raisons de sécurité, laissez le travail de câblage et de montage des professionnels. Consultez votre revendeur autoradiod.
- Installez cet appareil dans la console de votre véhicule. Ne touchez pas les parties métalliques de cet appareil pendant ou juste après son utilisation. Les parties métalliques, comme le dissipateur de chaleur et le boîtier, deviennent chaudes.
- Ne connectez pas les fils \ominus des enceintes au châssis de la voiture, au fil de masse (noir) ou en parallèle.
- Montez l'appareil avec un angle de moins de 30°.
- Si le faisceau de fils de votre véhicule ne possède pas de borne d'allumage, connectez le fil d'allumage (rouge) à la borne du boîtier de fusible de votre véhicule qui offre une alimentation de 12 V CC et qui se met en et hors service avec la clé de contact.
- Gardez tous les câbles à l'écart des dissipateurs thermiques.
- Après avoir installé l'appareil, vérifiez si les lampes de frein, les indicateurs, les clignotants, etc. de la voiture fonctionnent correctement.
- Si un fusible saute, assurez-vous d'abord que les câbles ne touchent pas le châssis de la voiture puis remplacez le vieux fusible par un nouveau de même valeur.

Procédure de base

- 1 Retirez la clé de contact, puis déconnectez la borne \ominus de la batterie de la voiture.**
- 2 Connectez les fils correctement.**
Reportez-vous à Connexions. (→ 17)
- 3 Installez l'appareil dans votre voiture.**
Reportez-vous à Installation de l'appareil (montage encastré).
- 4 Connectez la borne \ominus de la batterie de la voiture.**
- 5 Réinitialisez l'appareil. (→ 3)**

Liste des pièces pour l'installation

(A) Manchon de montage

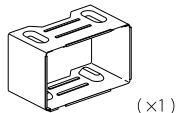

(B) Plaque d'assemblage

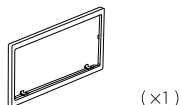

(C) Faisceau de fils

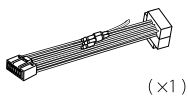

(D) Clé d'extraction



Installation de l'appareil (montage encastré)

Réalisez les connexions nécessaires. (→ 17)

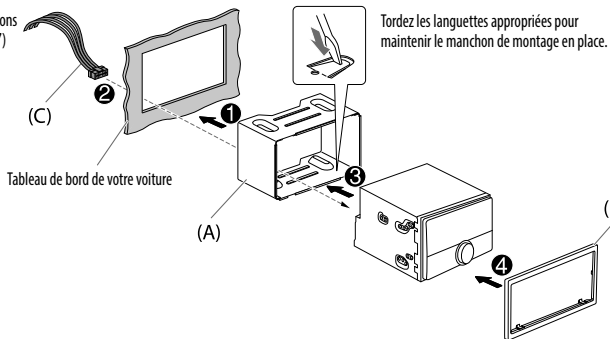

Lors d'une installation sans manchon de montage

- 1 Retirez le manchon de montage et la plaque d'assemblage de l'appareil.
- 2 Alignez les entailles de l'appareil (des deux côtés) avec le support de montage du véhicule et fixez l'appareil avec les vis (en vente dans le commerce).

▲ N'utiliser que les vis spécifiés. L'utilisation de vis incorrects peut endommager l'appareil.

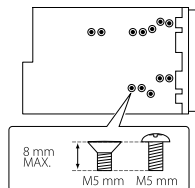

Comment retirer l'appareil

- 1 Insérez le loquet des clés d'extraction dans les trous de chaque côté de la plaque d'assemblage, puis tirez vers l'extérieur.
- 2 Insérez les clés d'extraction profondément dans les fentes de chaque côté, puis suivez les flèches indiquées ci-dessous.

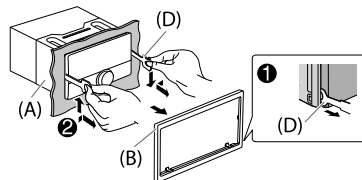

Connexions

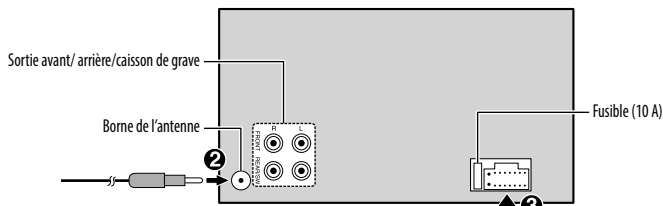

Connexion des connecteurs ISO sur certaines voitures VW/Audi ou Opel (Vauxhall)

Vous aurez peut-être besoin de modifier le câblage du faisceau de fils fourni comme montré sur l'illustration ci-dessous.

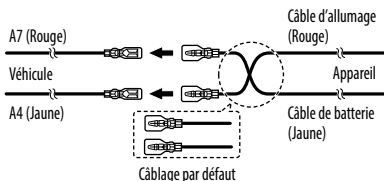

Broche	Couleur et fonction	
A4	Jaune	: Pile
A5	Bleu/Blanc	: Commande d'alimentation
A7	Rouge	: Allumage (ACC)
A8	Noir	: Connexion à la terre (masse)
B1	Violet ⊕	: Enceinte arrière (droite)
B2	Violet/noir ⊖	
B3	Gris ⊕	: Enceinte avant (droite)
B4	Gris/noir ⊖	
B5	Blanc ⊕	: Enceinte avant (gauche)
B6	Blanc/noir ⊖	
B7	Vert ⊕	: Enceinte arrière (gauche)
B8	Vert/noir ⊖	

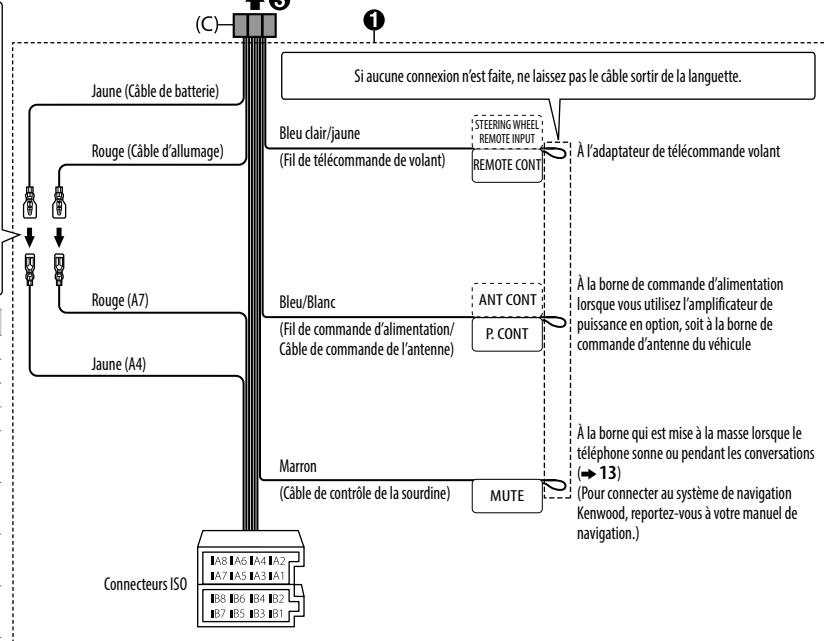

Si votre voiture ne possède pas de prise ISO :

Nous recommandons d'installer l'appareil en utilisant un harnais de câblage en vente dans le commerce recommandé spécifiquement pour votre voiture et, pour votre sécurité, de laisser ce travail à des professionnels. Consultez votre revendeur autoradio.

Lors de la connexion à un amplificateur extérieur, connectez son fil de masse au châssis de la voiture pour éviter d'endommager l'appareil.

INHOUD

ALVORENS GEBRUIK	2
BASISPUNTEN	3
STARTEN	4
1 Kies de displaytaal en annuleer de demonstratie	
2 Instellen van de klok en datum	
3 Instellen van de basisinstellingen	
RADIO	5
AUX	7
CD / USB / iPod / ANDROID	7
AUDIO-INSTELLINGEN	10
DISPLAY-INSTELLINGEN	11
OPLOSSEN VAN PROBLEMEN	12
TER REFERENTIE	13
Onderhoud	
Meer informatie	
TECHNISCHE GEGEVENS	14
INSTALLEREN / VERBINDEN	15

ALVORENS GEBRUIK

BELANGRIJK

- Lees alvorens dit product in gebruik te nemen deze handleiding door voor een juist gebruik. Het is vooral belangrijk dat u de Waarschuwingen en Voorzorgen in deze handleiding goed doorleest en opvolgt.
- Bewaar deze handleiding ter referentie op een veilige en toegankelijke plaats.

▲ Waarschuwing

Bedien of gebruik geen functies die uw aandacht van de verkeersveiligheid af zou kunnen leiden.

▲ Voorzorgen

Volume-instelling:

- Voorkom ongelukken en stel het volume derhalve zodanig in dat u geluid van buiten nog goed kunt horen.
- Verlaag het volume alvorens de weergave van digitale bronnen te starten om beschadiging van de luidsprekers door een plotselinge verhoging van het uitgangsniveau te voorkomen.

Algemeen:

- Vermijd het gebruik van externe apparatuur indien het de veiligheid tijdens het rijden in gevaar kan brengen.
- Maak beslist een back-up van alle belangrijke data. Wij zijn niet aansprakelijk voor het verlies van opgenomen data.
- Voorkom kortsluiting en steek derhalve nooit metalen voorwerpen (zoals munten en gereedschap) in het toestel.
- In geval van een storing door condensvorming op de laserlens, moet u de disc verwijderen en wachten totdat de condens is verdampd.
- Afhankelijk van het automerk wordt de antenne automatisch uitgetrokken wanneer u het toestel inschakelt met het antennendraad aangesloten (➔ 17). Schakel het toestel uit of zet op STANDBY wanneer u in een garage met een laag plafond parkeert.

Meer over deze gebruiksaanwijzing

- De bediening wordt voornamelijk uitgelegd met gebruik van de toetsen op het voorpaneel.
- Voor de uitleg worden de aanduidingen in het Engels gebruikt. U kunt de taal voor het display veranderen met het [FUNCTION] menu. (➔ 5)
- [XX] toont de gekozen onderdelen.
- (➔ XX) verwijst naar verwante uitleg op de aangegeven pagina.

BASISPUNTEN

Voorpaneel

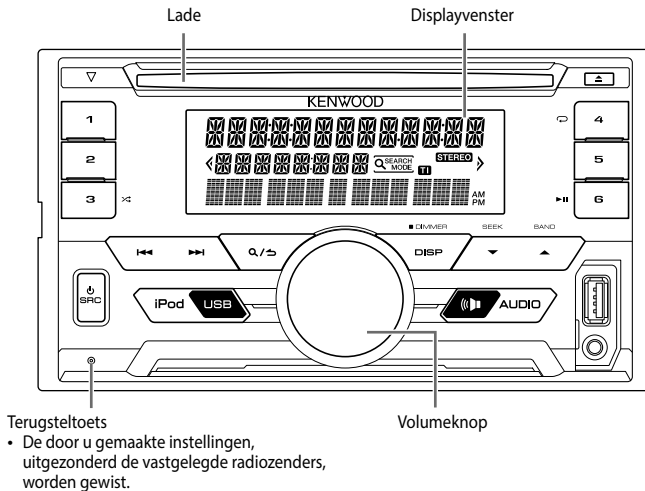

- Terugsteltoets
- De door u gemaakte instellingen, uitgezonderd de vastgelegde radiozenders, worden gewist.

Voor het

Op het voorpaneel

Inschakelen van de stroom

- Druk op **SRC**.
- Houd even ingedrukt om de stroom uit te schakelen.

Instellen van het volume

Verdraai de volumeknop.

Een bron selecteren

Druk herhaaldelijk op **SRC**.

Veranderen van de displayinformatie

Druk herhaaldelijk op **DISP**. (→ 14)

STARTEN

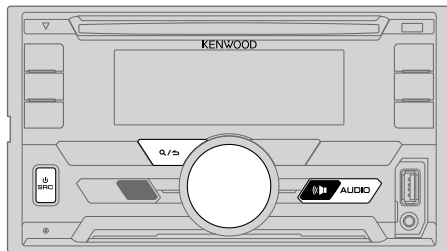

1 Kies de displaytaal en annuleer de demonstratie

Na het inschakelen van de stroom (of na het terugstellen van het toestel), toont het display: "SEL LANGUAGE" → "PRESS" → "VOLUME KNOB"

- 1 Draai de volumeknop om [ENG] (Engels), [RUS] (Russisch) of [SPA] (Spaans) te kiezen en druk vervolgens op de knop.
[ENG] is de basisinstelling.
Het display toont vervolgens: "CANCEL DEMO" → "PRESS" → "VOLUME KNOB".
- 2 Druk op de volumeknop.
[YES] is de basisinstelling.
- 3 Druk nogmaals op de volumeknop.
"DEMO OFF" verschijnt.

2 Instellen van de klok en datum

- 1 Druk op de volumeknop om [FUNCTION] op te roepen.
- 2 Draai de volumeknop om [CLOCK] te kiezen en druk vervolgens op de knop.

Instellen van de klok

- 3 Draai de volumeknop om [CLOCK ADJUST] te kiezen en druk vervolgens op de knop.
- 4 Draai de volumeknop om de instellingen te maken en druk vervolgens op de knop.
Uur → Minuut
- 5 Draai de volumeknop om [CLOCK FORMAT] te kiezen en druk vervolgens op de knop.
- 6 Draai de volumeknop om [12H] of [24H] te kiezen en druk vervolgens op de knop.

Instellen van de datum

- 7 Draai de volumeknop om [DATE FORMAT] te kiezen en druk vervolgens op de knop.
- 8 Draai de volumeknop om [DD/MM/YY] of [MM/DD/YY] te kiezen en druk vervolgens op de knop.
- 9 Draai de volumeknop om [DATE SET] te kiezen en druk vervolgens op de knop.
- 10 Draai de volumeknop om de instellingen te maken en druk vervolgens op de knop.
Dag → Maand → Jaar of Maand → Dag → Jaar
- 11 Houd \mathcal{Q} / \mathcal{S} even ingedrukt om te voltooien.

Druk op \mathcal{Q} / \mathcal{S} om naar het voorgaande instelonderdeel terug te keren.

3 Instellen van de basisinstellingen

- 1 Druk herhaaldelijk op \mathcal{P} SRC om de STANDBY functie te activeren.
- 2 Druk op de volumeknop om [FUNCTION] op te roepen.
 - Druk op \mathcal{A} AUDIO en voer [AUDIO CONTROL] direct in.
- 3 Draai de volumeknop om een onderdeel te kiezen (zie de volgende tabel) en druk vervolgens op de knop.
- 4 Herhaal stap 3 totdat het gewenste onderdeel is gekozen of geactiveerd.
- 5 Houd \mathcal{Q} / \mathcal{S} even ingedrukt om te voltooien.

Druk op \mathcal{Q} / \mathcal{S} om naar het voorgaande instelonderdeel terug te keren.

Basisinstelling: **XX**

AUDIO CONTROL

SWITCH PREOUT	REAR/ SUBWOOFER: Kiezen of achterluidsprekers of een subwoofer zijn aangesloten met de lijnuitgangsaansluitingen op het achterpaneel (via een externe versterker).
SP SELECT	OFF/ 5/4/ 6 × 9/6/ OEM: Overeenkomstig het luidsprekerformaat (5-inch of 4-inch, 6×9-inch of 6-inch) of OEM-luidsprekers kiezen voor een optimaal geluid.

STARTEN

DISPLAY

EASY MENU

Wanneer [FUNCTION] wordt ingevoerd...

ON: De kleur van de verlichting van ZONE1 en ZONE2 verandert naar wit. ; **OFF:** De kleur van de verlichting van ZONE2 wordt wit maar de verlichting van ZONE1 blijft met de in [COLOR SELECT] gekozen kleur. (➔ 11)
(Zie de afbeelding op blz. 11 voor zone-identificatie.)

TUNER SETTING

PRESET TYPE

NORMAL: Vastleggen van een zender onder iedere voorkeertoets voor iedere golfband (FM1/ FM2/ FM3/ MW/ LW). ;
MIX: Vastleggen van een zender onder iedere voorkeertoets ongeacht de gekozen golfband.

SYSTEM

KEY BEEP

ON: Activeren van de toetsdruktoon. ; **OFF:** Uitschakelen.

SOURCE SELECT

BUILT-IN AUX

ON: Activeren van AUX als bronkeuze. ; **OFF:** Uitschakelen. (➔ 7)

P-OFF WAIT

Alleen mogelijk wanneer de demonstratiefunctie is uitgeschakeld.

Instellen van de periode waarna het toestel (wanneer standby geschakeld) ter energiebesparing automatisch wordt uitgeschakeld.

20M: 20 minuten ; **40M:** 40 minuten ; **60M:** 60 minuten ; --- : Geannuleerd

CD READ

1: Er wordt automatisch onderscheid gemaakt tussen een disc met audiobestanden en een muziek-CD. ; **2:** Forceert het afspelen als een muziek-CD. U hoort geen geluid tijdens weergave van een disc met audiobestanden.

F/W UPDATE

UPDATE SYSTEM

F/W UP xx.xx

YES: De upgrade van de firmware wordt gestart. ; **NO:** Geannuleerd (upgraden is niet geactiveerd).
Ga voor details aangaande de update van firmware naar: www.kenwood.com/cs/ce/

CLOCK

CLOCK DISPLAY

ON: De tijd wordt op het display getoond, ook wanneer de stroom is uitgeschakeld. ; **OFF:** Geannuleerd.

ENGLISH

РУССКИЙ

Kies indien van toepassing de displaytaal voor het [FUNCTION] menu en muziekinformatie.
[ENGLISH] is de standaardinstelling.

ESPAÑOL

RADIO

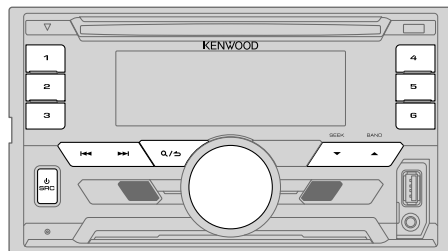

Opzoeken van een zender

- 1 Druk herhaaldelijk op **SRC** om TUNER te kiezen.
- 2 Druk herhaaldelijk op **BAND** om FM1/ FM2/ FM3/ AM te kiezen.
- 3 Druk op **◀◀ / ▶▶** om een zender op te zoeken.

- Veranderen van de zoekmethode voor **◀◀ / ▶▶**: Druk herhaaldelijk op **SEEK**.
AUTO1 : Automatisch opzoeken van een zender.
AUTO2 : Opzoeken van een voorkeuzender.
MANUAL : Handmatig zoeken naar een zender.
- Opslaan van een zender: Houd een van de cijfertoetsen (**1** tot **6**) even ingedrukt.
- Kiezen van een opgeslagen zender: Druk op een van de cijfertoetsen (**1** tot **6**).

RADIO

Overige instellingen

- 1 Druk op de volumeknop om [FUNCTION] op te roepen.
- 2 Draai de volumeknop om een onderdeel te kiezen (zie de volgende tabel) en druk vervolgens op de knop.
- 3 Herhaal stap 2 totdat het gewenste onderdeel is gekozen of geactiveerd.
- 4 Houd **Q** / **S** even ingedrukt om te voltooien.

Druk op **Q** / **S** om naar het voorgaande instelonderdeel terug te keren.

Basisinstelling: **XX**

TUNER SETTING

LOCAL SEEK	ON: Opzoeken van uitsluitend zenders met een goede ontvangst.; OFF: Geannuleerd. • De gemaakte instellingen zijn alleen van toepassing op de gekozen bron/zender. Nadat u van bron/zender verandert, moet u de instellingen opnieuw maken.
AUTO MEMORY	YES: Automatisch opslaan van 6 zenders met een goede ontvangst.; NO: Geannuleerd. • Alleen kiesbaar indien [NORMAL] is gekozen voor [PRESET TYPE]. (→ 5)
MONO SET	ON: Verbeteren van de FM-ontvangst (maar het stereo-effect gaat verloren).; OFF: Geannuleerd.
NEWS SET	ON: Het toestel schakelt tijdelijk naar het nieuwsprogramma over indien beschikbaar.; OFF: Geannuleerd.
REGIONAL	ON: Overschakelen naar een andere zender in een bepaalde regio met gebruik van "AF".; OFF: Geannuleerd.
AF SET	ON: Automatisch opzoeken van een andere zender die hetzelfde programma in hetzelfde Radio Data System netwerk uitzendt maar met een betere ontvangst indien de ontvangst van de huidige zender slecht is.; OFF: Geannuleerd.
TI	ON: Het toestel schakelt tijdelijk over naar verkeersinformatie indien beschikbaar ("TI" licht op).; OFF: Geannuleerd.
PTY SEARCH	<ol style="list-style-type: none">1 Druk op de volumeknop om de PTY-taalkeuze te activeren.2 Draai de volumeknop om de PTY-taal (ENGLISH / FRENCH / GERMAN) te kiezen en druk vervolgens op de knop.3 Draai de volumeknop om een beschikbaar Programmatype te kiezen (zie het volgende gedeelte).4 Druk op ◀◀ / ▶▶ om het zoeken te starten.

CLOCK

TIME SYNC **ON:** Gelijkstellen van de klok van het toestel op basis van de tijd van de Radio Data System zender.; **OFF:** Geannuleerd.

Beschikbare programmatypes voor PTY SEARCH

SPEECH : NEWS, AFFAIRS, INFO (informatie), SPORT, EDUCATE, DRAMA, CULTURE, SCIENCE, VARIED, WEATHER, FINANCE, CHILDREN, SOCIAL, RELIGION, PHONE IN, TRAVEL, LEISURE, DOCUMENT
MUSIC : POP M (popmuziek), ROCK M (rockmuziek), EASY M (easy listening muziek), LIGHT M (lichte muziek), CLASSICS, OTHER M (overige muziek), JAZZ, COUNTRY, NATION M (nationale muziek), OLDIES, FOLK M (folkmuziek)

Het toestel zoekt naar het programmatype van de categorie van [SPEECH] of [MUSIC] indien gekozen.

- [LOCAL SEEK]/ [MONO SET]/ [NEWS SET]/ [REGIONAL]/ [AF SET]/ [TI]/ [PTY SEARCH] kan alleen worden gekozen met golfbanden FM1/ FM2/ FM3.
- Wanneer het volume wordt aangepast tijdens het ontvangen van verkeersinformatie of nieuwsuitzending, wordt het aangepaste volume automatisch opgeslagen. Dit volume wordt ingesteld wanneer later weer verkeersinformatie of nieuwsuitzending wordt ontvangen.

AUX

Vorbereiding:

Kies [ON] voor [BUILT-IN AUX]. (➔ 5)

Starten van weergave

1 Verbind een draagbare audiospeler (los verkrijgbaar).

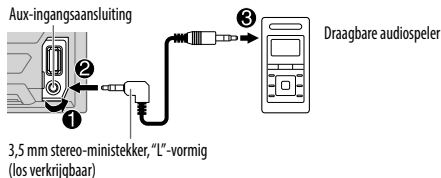

2 Druk herhaaldelijk op **SRC** om AUX te kiezen.

3 Schakel de draagbare audiospeler in en start de weergave.

Instellen van de AUX-naam

Tijdens het luisteren naar een draagbare audiospeler die met het toestel is verbonden...

1 Druk op de volumeknop om [FUNCTION] op te roepen.

2 Draai de volumeknop om [SYSTEM] te kiezen en druk vervolgens op de knop.

3 Draai de volumeknop om [AUX NAME SET] te kiezen en druk vervolgens op de knop.

4 Draai de volumeknop om een onderdeel te kiezen en druk vervolgens op de knop.

AUX (basisinstelling)/ DVD/ PORTABLE/ GAME/ VIDEO/ TV

5 Houd **Q**/**S** even ingedrukt om te voltooien.

Druk op **Q**/**S** om naar het voorgaande instelonderdeel terug te keren.

CD / USB / iPod / ANDROID

Starten van de weergave

De bron verandert automatisch en de weergave start.

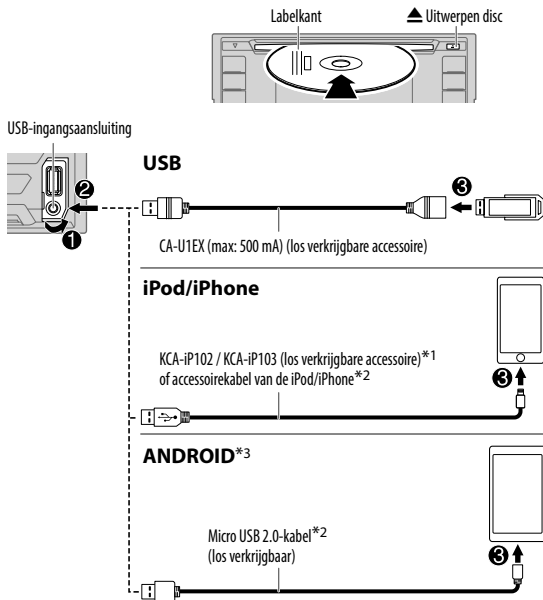

*1 KCA-iP102 : 30-pin type, KCA-iP103 : Verlicht type

*2 Laat de kabel wanneer niet in gebruik niet in de auto achter.

*3 Indien verbonden met een Android apparaat verschijnt "Press [VIEW] to install KENWOOD MUSIC PLAY APP". Volg de aanwijzingen voor het installeren van de app. U kunt tevens de laatste versie van de app KENWOOD MUSIC PLAY op uw Android apparaat installeren alvorens de verbinding te maken. (➔ 13)

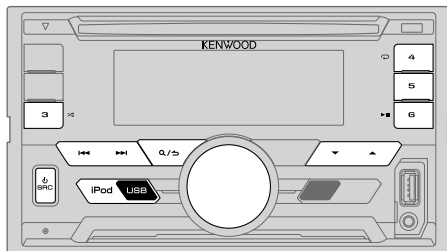

Druk op **iPod USB** om USB/ IPOD/ ANDROID direct te kiezen.

Voor het	Op het voorpaneel
Weergave / pauze	Druk op 6 .
Snel achterwaarts / voorwaarts*4	Houd 1 << / >> even ingedrukt.
Kiezen van een fragment/ bestand	Druk op 1 << / >> .
Kiezen van een map*5	Druk op ▲ / ▼ .
Afspelen herhalen*6	Druk herhaaldelijk op 4 ↺ . TRACK REPEAT/ ALL REPEAT : Audio-CD FILE REPEAT/ FOLDER REPEAT/ ALL REPEAT : MP3/WMA/WAV/FLAC-bestand FILE REPEAT/ FOLDER REPEAT/ REPEAT OFF : iPod of ANDROID
Willekeurig afspelen*6	Druk herhaaldelijk op 3 ↻ . DISC RANDOM/ RANDOM OFF : Audio-CD FOLDER RANDOM/ RANDOM OFF : MP3/WMA/WAV/FLAC-bestand, iPod of ANDROID
Houd 3 ↻ even ingedrukt om ALL RANDOM te kiezen.*7	

*4 Voor de ANDROID: Alleen mogelijk wanneer **[BROWSE MODE]** is gekozen.

*5 Voor de CD: Alleen voor MP3/WMA-bestanden. Werkt niet voor een iPod/ ANDROID.

*6 Voor de iPod/ ANDROID: Alleen mogelijk wanneer **[MODE OFF]/ [BROWSE MODE]** is gekozen.

*7 Voor de CD: Alleen voor MP3/WMA-bestanden.

Selecteer de bedieningsfunctie

Druk met **IPOD** als bron gekozen herhaaldelijk op **iPod USB**.

MODE ON : Regel de iPod met de iPod. Weergave/pauze, verspringen, snel-voorwaarts of achterwaarts verplaatsen in bestanden is nog mogelijk met dit toetsel.

MODE OFF : Regel de iPod met dit toetsel.

Druk met **ANDROID** als bron gekozen herhaaldelijk op **iPod USB**.

BROWSE MODE : Bedien het Android apparaat met dit toetsel via de KENWOOD MUSIC PLAY app die op het Android apparaat is geïnstalleerd.

HAND MODE : Bedien het Android apparaat met het Android apparaat middels een andere mediaspeler-app die op het Android apparaat is geïnstalleerd. Weergave/pauze en verspringen van bestanden kan nog wel worden uitgevoerd via dit toetsel.

Selecteer het muziekstation

Druk herhaaldelijk op **iPod USB**.

De in de volgende drive opgeslagen nummers worden afgespeeld.

- Geselecteerde interne of externe geheugen van een smartphone (massa-opslagklasse).
- Geselecteerde station van een apparaat met meerdere stations.

Luisteren naar Tuneln Radio/ Tuneln Radio Pro/ Aupeo

Voor het luisteren naar Tuneln Radio, Tuneln Radio Pro of Aupeo moet u de iPod/iPhone met de USB-ingangsaansluiting van het toestel verbinden.



- Het toestel geeft het geluid van deze apps weer.



Kies een bestand uit een map/liijst

- 1 Druk op .
- 2 Draai de volumeknop om een map/liijst te kiezen en druk vervolgens op de knop.
- 3 Draai de volumeknop om een bestand te kiezen en druk vervolgens op de knop.

Snelzoeken

Indien er veel bestanden in de iPod zijn, kunt u snel een bestand opzoeken door het eerste teken van de bestandsnaam in te voeren.

- 1 Verdraai de volumeknop snel voor het activeren van zoeken met tekens.
- 2 Draai de volumeknop om het teken te kiezen.
Als u wilt zoeken naar een ander teken dan A t/m Z en 0 t/m 9, voert u alleen "*" in.
- 3 Druk op  /  om de invoerpositie te veranderen.
 - U kunt maximaal 3 tekens (letters) invoeren.
- 4 Druk op de volumeknop om het zoeken te starten.

- Druk op **5** om weer terug naar de basismap/ het eerste bestand/ het eerste menu te gaan.
- Druk op  om naar het voorgaande instelonderdeel terug te keren.
- Houd  even ingedrukt om te annuleren.
- Voor iPod alleen van toepassing wanneer [MODE OFF] is gekozen. (→ 8)
- Voor ANDROID alleen van toepassing wanneer [BROWSE MODE] is gekozen. (→ 8)

Overige instellingen

- 1 Druk op de volumeknop om [FUNCTION] op te roepen.
- 2 Draai de volumeknop om een onderdeel te kiezen (zie de volgende tabel) en druk vervolgens op de knop.
- 3 Herhaal stap 2 totdat het gewenste onderdeel is gekozen of geactiveerd.
- 4 Houd  even ingedrukt om te voltooien.

Druk op  om naar het voorgaande instelonderdeel terug te keren.

Basisinstelling: **XX**

USB

MUSIC DRIVE	DRIVE CHANGE: Het volgende station ([DRIVE 1] tot [DRIVE 5]) wordt automatisch gekozen en de weergave start. Herhaal stappen 1 tot 3 om de volgende drives te kiezen.
SKIP SEARCH	0,5%/ 1%/ 5%/ 10%: Bij het luisteren naar een iPod of ANDROID, kunt u de zoekratio voor het totaal aantal bestanden kiezen.

AUDIO-INSTELLINGEN

Tijdens het luisteren naar een bron...

- 1 Druk op **AUDIO** om [AUDIO CONTROL] direct te activeren.
- 2 Draai de volumeknop om een onderdeel te kiezen (zie de volgende tabel) en druk vervolgens op de knop.
- 3 Herhaal stap 2 totdat het gewenste onderdeel is gekozen of geactiveerd.
- 4 Houd / even ingedrukt om te voltooiën.

Druk op / om naar het voorgaande instelonderdeel terug te keren.

Basisinstelling: **XX**

SUB-W LEVEL	-15 tot +15 (0)	Instellen van het subwooferuitgangsniveau.
BASS LEVEL	-8 tot +8 (+2)	
MID LEVEL	-8 tot +8 (+1)	Instellen van het vast te leggen niveau voor iedere bron. (Kies alvorens de instelling te maken eerst de gewenste bron.)
TRE LEVEL	-8 tot +8 (+1)	
EQ PRO (Deze instelling wordt onder [USER] vastgelegd.)		
BASS ADJUST	BASS CTR FRQ	60HZ/ 80HZ/ 100HZ/ 200HZ: Kiezen van de middenfrequentie.
	BASS LEVEL	-8 tot +8 (+2): Instellen van het niveau.
	BASS Q FACTOR	1.00/ 1.25/ 1.50/ 2.00: Instellen van de kwaliteitsfactor.
	BASS EXTEND	ON: Activeren van verlengde lage tonen. ; OFF: Geannuleerd.
MID ADJUST	MID CTR FRQ	0.5KHZ/ 1.0KHZ/ 1.5KHZ/ 2.5KHZ: Kiezen van de middenfrequentie.
	MID LEVEL	-8 tot +8 (+1): Instellen van het niveau.
	MID Q FACTOR	0.75/ 1.00/ 1.25: Instellen van de kwaliteitsfactor.
TRE ADJUST	TRE CTR FRQ	10.0KHZ/ 12.5KHZ/ 15.0KHZ/ 17.5KHZ: Kiezen van de middenfrequentie.
	TRE LEVEL	-8 tot +8 (+1): Instellen van het niveau.

PRESET EQ	DRIVE EQ/ TOP40/ POWERFUL/ ROCK/ POPS/ EASY/ JAZZ/ NATURAL/ USER: Kiezen van een geschikte, voor ingestelde equalizer voor het muziekgenre. (Kies [USER] voor gebruik van de instellingen die met [EQ PRO] zijn gemaakt.) [DRIVE EQ] is een vooraf ingestelde equalizer waarmee het geluid van buiten de auto of het geluid van de banden wordt gereduceerd.
BASS BOOST	LEVEL1/ LEVEL2/ LEVEL3: Kiezen van het gewenste versterkingsniveau voor de lage tonen. ; OFF: Geannuleerd.
LOUDNESS	LEVEL1/ LEVEL2: Selecteren van de gewenste lage en hoge frequenties voor een goed-gebalanceerd geluid bij een laag volumeniveau. ; OFF: Geannuleerd.
SUBWOOFER SET	ON: Activeren van de subwooferuitgang. ; OFF: Geannuleerd.
LPF SUBWOOFER	THROUGH: Alle signalen worden naar de subwoofer gestuurd. ; 85HZ/ 120HZ/ 160HZ: Audiosignalen met lagere frequenties dan 85 Hz/ 120 Hz/ 160 Hz worden naar de subwoofer gestuurd.
SUB-W PHASE	REVERSE (180°)/ NORMAL (0°): Kiezen van de fase van de subwoofer in overeenstemming met de luidsprekeruitgang voor een optimaal geluid. (Alleen kiesbaar indien een andere instelling dan [THROUGH] is gekozen voor [LPF SUBWOOFER].)
FADER	R15 tot F15 (0): Instellen van het balans tussen de achter- en voorluidspreker.
BALANCE	L15 tot R15 (0): Instellen van de weergavebalans tussen de linker- en rechterluidspreker.
VOLUME OFFSET	Voor de AUC: -8 tot +8 (0) ; Voor overige bronnen: -8 tot 0: Leg het basisvolumeniveau voor iedere bron vast. (Kies alvorens de instelling te maken eerst de gewenste bron.)
SOUND RECNRSTR (Geluidreconstructie)	ON: Er wordt een compensatie voor de hoge frequentiecomponenten gemaakt en de verhogingstijd van de golfvorming die met het comprimeren van audiodata verloren gaat wordt hersteld voor een realistisch geluid. ; OFF: Geannuleerd.

- [SUB-W LEVEL]/ [SUBWOOFER SET]/ [LPF SUBWOOFER]/ [SUB-W PHASE] is alleen kiesbaar wanneer [SWITCH PREOUT] op [SUBWOOFER] is gesteld. (➡ 4)
- [SUB-W LEVEL]/ [LPF SUBWOOFER]/ [SUB-W PHASE] is alleen kiesbaar wanneer [SUBWOOFER SET] op [ON] is gesteld.

DISPLAY-INSTELLINGEN

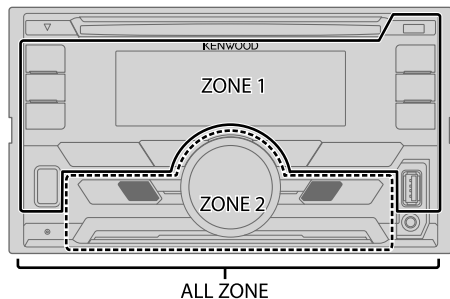

Instellen van de dimmer

Houd **DISP (DIMMER)** even ingedrukt om de dimmer te activeren of uit te schakelen.

- Nadat u [DIMMER TIME] heeft ingesteld, wordt de instelling geannuleerd wanneer u deze toets indrukt.

Overige instellingen

- 1 Druk op de volumeknop om [FUNCTION] op te roepen.
- 2 Draai de volumeknop om [DISPLAY] te kiezen en druk vervolgens op de knop.
- 3 Draai de volumeknop om een onderdeel te kiezen (zie de volgende tabel) en druk vervolgens op de knop.
- 4 Herhaal stap 3 totdat het gewenste onderdeel is gekozen/geactiveerd of volg de aanwijzingen voor het geselecteerde onderdeel.
- 5 Houd **Q / S** even ingedrukt om te voltooien.

Druk op **Q / S** om naar het voorgaande instelonderdeel terug te keren.

Basisinstelling: **XX**

COLOR SELECT	<p>Kies de kleur voor ALL ZONE, ZONE 1 en ZONE 2 afzonderlijk.</p> <ol style="list-style-type: none">1 Kies een zone. (Zie de afbeelding in de linkerkolom.)2 Kies een kleur voor de gekozen zone. VARIABLE SCAN/ CUSTOM R/G/B/ vooraf ingestelde kleuren* <p>U kunt uw eigen kleur samenstellen door [CUSTOM R/G/B] te kiezen. De door u gemaakte kleur kan worden opgeslagen in [CUSTOM R/G/B].</p> <ol style="list-style-type: none">1 Druk op de volumeknop om de gedetailleerde kleurinstelling te activeren.2 Druk op ◀◀ / ▶▶ om de in te stellen kleur (R/ G/ B) te kiezen.3 Draai de volumeknop om het niveau (0 — 9) in te stellen en druk vervolgens op de knop.
DIMMER	<p>De verlichting van het display en de toetsen wordt verzwakt.</p> <p>ON: De dimmer wordt ingeschakeld. ; OFF: Geannuleerd.</p> <p>DIMMER TIME: Stel de start- en stoptijd voor de dimmer in.</p> <ol style="list-style-type: none">1 Draai de volumeknop om de [ON] tijd in te stellen en druk vervolgens op de knop.2 Draai de volumeknop om de [OFF] tijd in te stellen en druk vervolgens op de knop. <p>(Basisinstelling: [ON]: 18:00; [OFF]: 6:00)</p>
BRIGHTNESS	<ol style="list-style-type: none">1 Kies een zone. (Zie de afbeelding in de linkerkolom.)2 0 — 31: Kieszen van gewenste helderheidsniveau voor verlichting van het display en de toetsen.
TEXT SCROLL	<p>AUTO/ ONCE: Kieszen voor het automatisch rollen van display-informatie of slechts éénmaal rollen. ; OFF: Geannuleerd.</p>

* Vooraf ingestelde kleuren: **RED1/ RED2/ RED3/ PURPLE1/ PURPLE2/ PURPLE3/ PURPLE4/ BLUE1/ BLUE2/ BLUE3/ SKYBLUE1/ SKYBLUE2/ LIGHTBLUE/ AQUA1/ AQUA2/ GREEN1/ GREEN2/ GREEN3/ YELLOWGREEN1/ YELLOWGREEN2/ YELLOW/ ORANGE1/ ORANGE2/ ORANGERED**

OPlossen VAN PROBLEMEN

	Symptoom	Oplossing
Algemeen	Geen geluid.	<ul style="list-style-type: none"> • Stel het volume op het optimale niveau in. • Controleer de snoeren en verbindingen.
	"MISWIRING CHECK WIRING THEN PWR ON" verschijnt.	Schakel de stroom uit en controleer of de aansluitingen van de luidsprekerdraden goed zijn geïsoleerd. Schakel de stroom weer in.
	"PROTECTING SEND SERVICE" verschijnt.	Breng het toestel naar de dichtstbijzijnde reparatieservice.
	Receiver werkt helemaal niet.	Stel het toestel terug. (→ 3)
Radio	<ul style="list-style-type: none"> • Ontvangst van radio-uitzendingen is slecht. • Statische ruis tijdens het luisteren naar de radio. 	Sluit de antenne goed aan.
CD / USB / iPod	Disc kan niet worden uitgeworpen.	Houd ▲ even ingedrukt om de disc geforceerd uit te werpen. Let op dat de disc niet valt na het uitwerpen. Stel het toestel terug indien het probleem niet hierdoor werd opgelost. (→ 3)
	U hoort ruis.	Ga naar een ander fragment of plaats een andere disc.
	Fragmenten worden niet in de gewenste volgorde afgespeeld.	De weergavevolgorde wordt bepaald wanneer de bestanden worden opgenomen.
	"READING" blijft knipperen.	Gebruik niet te veel lagen en mappen.
	Verstreken tijd is niet correct.	Dit wordt veroorzaakt door de manier hoe fragmenten zijn opgenomen.
	Juiste tekens worden niet getoond (bijv. albumnaam).	<ul style="list-style-type: none"> • Dit toestel kan uitsluitend hoofdletters, cijfers en een beperkt aantal symbolen tonen. • Afhankelijk van de gekozen displaytaal (→ 5), worden bepaalde tekens mogelijk niet juist getoond.
	"NA FILE"	Controleer dat de disc geschikte audiobestanden heeft. (→ 13)
	"NO DISC"	Plaats een afspeelbare disc in de lade.
"TOC ERROR"	Controleer dat de disc goed is geplaatst en schoon is.	
	"PLEASE EJECT"	Stel het toestel terug. Raadpleeg het dichtstbijzijnde servicecentrum als het probleem niet hierdoor werd opgelost.

	Symptoom	Oplossing
CD / USB / iPod	"READ ERROR"	Kopieer de bestanden en mappen opnieuw op het USB-apparaat. Indien het probleem hierdoor niet werd opgelost, stel dan het USB-apparaat terug of gebruik een ander USB-apparaat.
	"NO DEVICE"	Sluit een USB-apparaat aan en verander de bron opnieuw in USB.
	"COPY PRO"	Er werd een bestand afgespeeld dat tegen kopiëren is beveiligd.
	"NA DEVICE"	Verbind een geschikt USB-apparaat en controleer de verbindingen.
	"NO MUSIC"	Verbind een USB-apparaat dat afspeelbare audiobestanden heeft.
	"iPod ERROR"	<ul style="list-style-type: none"> • Verbind de iPod weer. • Stel de iPod terug.
ANDROID	<ul style="list-style-type: none"> • Geen geluid tijdens weergave. • Geluid wordt alleen via Android apparaat uitgestuurd. 	<ul style="list-style-type: none"> • Verbind het Android apparaat opnieuw. • Met [HAND MODE], start u een mediaplayerapp op het Android apparaat en start u vervolgens de weergave. • Met [HAND MODE], start u de huidige mediaplayerapp opnieuw of gebruikt u een andere mediaplayerapp. • Start het Android apparaat opnieuw op. • Indien het probleem nog niet is opgelost, kan het Android apparaat het audiosignaal niet naar het toestel leiden. (→ 13)
	Weergave is onmogelijk met [BROWSE MODE] .	<ul style="list-style-type: none"> • Controleer of de app KENWOOD MUSIC PLAY APP op het Android apparaat is geïnstalleerd. (→ 7) • Verbind het Android apparaat opnieuw en kies de juiste bedieningsfunctie. • Indien het probleem nog niet is opgelost, ondersteunt het aangesloten Android apparaat [BROWSE MODE] niet. (→ 13)
	"NO DEVICE" of "READING" blijft knipperen.	<ul style="list-style-type: none"> • Schakel de opties van de fabrikant op het Android apparaat uit. • Verbind het Android apparaat opnieuw. • Indien het probleem nog niet is opgelost, ondersteunt het aangesloten Android apparaat [BROWSE MODE] niet. (→ 13)
	Weergave wordt onderbroken of het geluid slaat over.	Schakel de energiebesparingsfunctie op het Android apparaat uit.
	"ANDROID ERROR" / "NA DEVICE"	<ul style="list-style-type: none"> • Verbind het Android apparaat opnieuw. • Start het Android apparaat opnieuw op.

TER REFERENTIE

■ Onderhoud

Reinigen van het toestel

Verwijder vuil van het voorpaneel met een droge siliconen of zachte doek.

Meer over discs

- Raak het opnameoppervlak van een disc niet aan.
- Plak geen plakband e.d. op een disc en gebruik geen disc waar plakband e.d. op geplakt is.
- Gebruik geen toebehoren of hulpstukken voor discs.
- Veeg vanuit het midden van de disc naar de rand.
- Reinig discs met een droge siliconen of zachte doek. Gebruik geen oplosmiddelen.
- Verwijder een disc in horizontale richting uit het toestel.
- Verwijder bramen van het middengat en de discrand alvorens een disc te plaatsen.

■ Meer informatie

Ga naar de volgende website <www.kenwood.com/cs/ce/> voor:

- Een lijst met de laatste firmware-updates en compatibele onderdelen
- Android™ app KENWOOD MUSIC PLAY
- Andere actuele informatie

Algemeen

- Dit toestel kan alleen de volgende CD's afspelen:



- Gedetailleerde informatie en opmerkingen over af speelbare audiobestanden vindt u in de handleiding op de volgende website: www.kenwood.com/cs/ce/audiofile/

Afspeelbare bestanden

- Afspeelbaar audiobestand: MP3 (.mp3), WMA (.wma)
- Afspeelbare diskmedia: CD-R/CD-RW/CD-ROM
- Bestandsformaat af speelbare disc: ISO 9660 Level 1/2, Joliet, Lange bestandsnaam.
- Bestandsstelsel van af speelbaar USB-apparaat: FAT12, FAT16, FAT32

Zelfs als de audiobestanden aan de bovenstaande normen voldoen, kunnen zij mogelijk niet worden afgespeeld, afhankelijk van het soort media of apparaat en de omstandigheden.

Ongeschikte discs

- Discs die niet rond zijn.
- Discs met kleuren op het opnameoppervlak en vuile discs.
- Opneembare/herschrijfbaar discs die niet zijn afgerond.
- 8 cm CD. Het toestel kan defect raken wanneer u probeert deze met bijvoorbeeld een adapter te plaatsen.

Meer over USB-apparaten

- Dit toestel kan op USB-massaopslagapparatuur opgeslagen MP3/WMA/WAV/FLAC-bestanden afspelen.
- U kunt geen USB-apparaat via een USB-hub verbinden.
- Het verbinden met een kabel die langer dan 5 m is, kan abnormale weergave tot gevolg hebben.
- Dit toestel herkent geen USB-apparaat dat een ander voltage dan 5 V heeft en 1 A overschrijdt.

Meer over iPod/iPhone

Made for

- iPod touch (2nd, 3rd, 4th en 5th generation)
- iPod classic
- iPod nano (3rd, 4th, 5th, 6th en 7th generation)
- iPhone 3G, 3GS, 4, 4S, 5, 5S, 5C, 6, 6 Plus
- U kunt de iPod niet bedienen wanneer "KENWOOD" of "✓" op de iPod wordt weergegeven.
- Afhankelijk van de versie van het besturingssysteem van de iPod/iPhone, werken bepaalde functies mogelijk niet met dit toestel.

Meer over Android apparaten

- Dit toestel ondersteunt Android OS 4.1 en hoger.
- Bepaalde Android apparaten (met OS 4.1 en hoger) ondersteunen Android Open Accessory (AOA) 2.0 mogelijk niet volledig.
- Indien het Android apparaat zowel massa-opslagklasseapparatuur als AOA 2.0 ondersteunt, geeft dit toestel altijd voorrang aan weergave via AOA 2.0.

Dempen van het geluid bij ontvangst van een telefoontje

Verbind de MUTE draad middels een los verkrijgbare telefoonaccessoire met uw telefoon. (→ 17)

Als een telefoongesprek binnenkomt, verschijnt "CALL". (Het audiosysteem wordt in de pausstand gezet.)

- Druk op **SRC** om het geluid van het audiosysteem te beluisteren tijdens een telefoongesprek. "CALL" verdwijnt en de weergave van het audiosysteem wordt voortgezet.

"CALL" verdwijnt wanneer u het gesprek stopt. (De weergave van het audiosysteem wordt hervat.)

TER REFERENTIE

Veranderen van de displayinformatie

Door iedere druk op **DISP** verandert de display-informatie.

- Indien er geen informatie beschikbaar is of niet is opgenomen, verschijnt "NO TEXT", "NO INFO" of een andere melding (bijvoorbeeld zendernaam, weergavetijd).

Bronnaam	Display-informatie
STANDBY	Bronnaam (Datum/Klok)
TUNER	Frequentie (Datum/Klok) (Alleen voor FM Radio Data Systeem-zenders) Zendernaam (Datum/Klok) → Radiotekst (Datum/Klok) → Radiotekst+ (R.TEXT+) → Titel (Artiest) → Titel (Datum/Klok) → Frequentie (Datum/Klok) → (terug naar het begin)
CD of USB	(Voor CD-DA) Fragmenttitel (Artiest) → Fragmenttitel (Discnaam) → Fragmenttitel (Datum/Klok) → Weergavetijd (Datum/Klok) → (terug naar het begin) (Voor een MP3/WMA/WAV/FLAC-bestand) Fragmenttitel (Artiest) → Fragmenttitel (Albumtitel) → Fragmenttitel (Datum/Klok) → Naam van bestand (Naam van map) → Naam van bestand (Datum/Klok) → Weergavetijd (Datum/Klok) → (terug naar het begin)
IPOD of ANDROID	Fragmenttitel (Artiest) → Fragmenttitel (Albumnaam) → Fragmenttitel (Datum/Klok) → Weergavetijd (Datum/Klok) → (terug naar het begin)
AUX	Bronnaam (Datum/Klok)

TECHNISCHE GEGEVENS

Tuner	FM	Frequentiebereik 87,5 MHz — 108,0 MHz (50 kHz stap)
		Bruikbare gevoeligheid (S/R = 26 dB) 0,71 µV/75 Ω
		Onderdrukkingsgevoeligheid (DIN S/R = 46 dB) 2,0 µV/75 Ω
		Frequentieweergave (±3 dB) 30 Hz — 15 kHz
		Signaal/ruisverhouding (MONO) 64 dB
		Stereoscheiding (1 kHz) 40 dB
MW	Frequentiebereik	531 kHz — 1 611 kHz (9 kHz stap)
	Bruikbare gevoeligheid (S/R = 20 dB)	28,2 µV
LW	Frequentiebereik	153 kHz — 279 kHz (9 kHz stap)
	Bruikbare gevoeligheid (S/R = 20 dB)	50,0 µV
CD-speler	Laserdiode	GaAlAs
	Digitaal filter (D/A)	8 keer oversampling
	Rotatiesnelheid	500 rpm — 200 rpm (CLV)
	Wow & flutter	Onder meetbare limiet
	Frequentieweergave (±1 dB)	20 Hz — 20 kHz
	Totale harmonische vervorming (1 kHz)	0,01 %
	Signaal/ruisverhouding (1 kHz)	105 dB
	Dynamisch bereik	90 dB
	Kanaalscheiding	85 dB
MP3-decodering	Conform MPEG-1/2 Audio Layer-3	
WMA-decodering	Compatibel met Windows Media Audio	

TECHNISCHE GEGEVENS

USB	USB-standaard	USB 1.1, USB 2.0 Volledige snelheid	
	Bestandindeling	FAT12/ 16/ 32	
	Maximale toevoerstroam	5 V gelijkstroom --- 1 A	
	MP3-decodering	Conform MPEG-1/2 Audio Layer-3	
	WMA-decodering	Compatibel met Windows Media Audio	
	WAV-decodering	Lineair PCM	
	FLAC-decodering	FLAC-bestand (Max. 48 kHz / 16 bit)	
Audio	Maximaal uitgangsvermogen	50 W \times 4	
	Volledig bandbreedte-vermogen	22 W \times 4 (met minder dan 1 % THV)	
	Luidsprekerimpedantie	4 Ω — 8 Ω	
	Toonbereik	Lage tonen	100 Hz \pm 8 dB
		Middentonen	1,0 kHz \pm 8 dB
		Hoge tonen	12,5 kHz \pm 8 dB
Preout-niveau/belasting (CD)	2 500 mV/10 k Ω		
Preout-impedantie	\leq 600 Ω		
Aux	Frequentieeergave (\pm 3 dB)	20 Hz — 20 kHz	
	Maximale ingangsspanning	1 000 mV	
	Ingangsimpedantie	30 k Ω	
Algemeen	Bedrijfsvoltage	14,4 V (10,5 V — 16 V toelaatbaar)	
	Maximaal stroomverbruik	10 A	
	Bedrijfstemperatuur	-10°C — +60°C	
	Installatie-afmetingen (B \times H \times D)	182 mm \times 111 mm \times 158 mm	
	Gewicht	1,6 kg	

Zonder voorafgaande kennisgeving wijzigbaar.

INSTALLEREN / VERBINDEN

⚠ Waarschuwing

- Dit toestel kan uitsluitend worden gebruikt in een auto met 12 Volt gelijkstroom, negatieve aarding.
- Ontkoppel de negatieve pool van de accu alvorens te verbinden en monteren.
- Voorkom kortsluiting en sluit derhalve het accudraad (geel) en ontstekingsdraad (rood) niet op het autochassis of de aarddraad (zwart) aan.
- Isoleer niet-aangesloten draden met isolatieband om kortsluiting te voorkomen.
- Aard dit toestel beslist op het autochassis na het monteren.

⚠ Voorzorgen

- Laat het monteren en verbinden voor de veiligheid door een vakman uitvoeren. Raadpleeg de auto-audiohandelaar.
- Installeer dit toestel in de console van uw voertuig. Raak de metalen onderdelen van dit toestel niet aan tijdens en kort na het gebruik. Metalen onderdelen zoals de warmteafvoer en behuizing worden heet.
- Verbind de \ominus draden van de luidspreker niet met het autochassis, aarddraad (zwart) en sluit niet in serie aan.
- Monteer het toestel met een kleinere hoek dan 30°.
- Indien de bedradingsbundel van uw auto geen ontstekingsaansluiting heeft, moet u het ontstekingsdraad (rood) van de aansluiting verbinden met de aansluiting op de zekeringbox van de auto die 12 Volt levert en door de contactsleutel wordt in- en uitgeschakeld.
- Houd alle kabels en draden uit de buurt van metalen onderdelen die warmte afgeven.
- Controleer na het installeren van het toestel of de remlichten, richtingaanwijzers, ruitenwissers enz. van de auto juist functioneren.
- Als de zekering is doorgebrand, controleer dan eerst of de draden niet het autochassis raken en vervang vervolgens de oude zekering door een nieuwe met dezelfde stroomsterkte.

Basisprocedure

- 1 Haal de sleutel uit het contactslot en ontkoppel vervolgens de \ominus aansluiting van de auto-accu.
- 2 Verbind de draden juist.
Zie "Verbinden van draden". (➡ 17)
- 3 Installeer het toestel in de auto.
Zie "Installeren van het toestel (in-dashboard montage)".
- 4 Verbind de \ominus aansluiting van de auto-accu.
- 5 Stel het toestel terug. (➡ 3)

Onderdelenlijst voor het installeren

(A) Bevestigingshuls

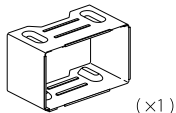

(B) Sierplaat

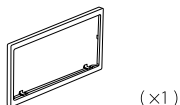

(C) Bedradingsbundel

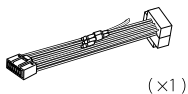

(D) Verwijdersleutel



Installeren van het toestel (in-dashboard montage)

Sluit als vereist aan. (→ 17)

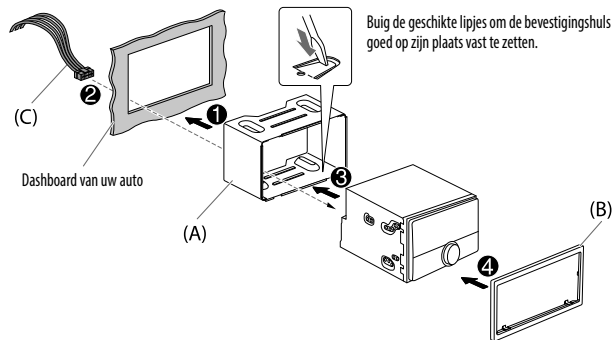

Installeren zonder montagehuls

- 1 Verwijder de bevestigingshuls en sierplaat van het toestel.
- 2 Breng de gaten in het apparaat (beide kanten) in lijn met de bevestigingsbeugel van de auto en zet het apparaat met schroeven (los verkrijgbaar) vast.

⚠ Gebruik alleen de gespecificeerde schroeven. Het gebruik van verkeerde schroeven kan het toestel beschadigen.

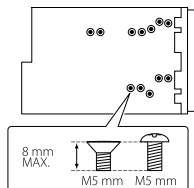

Verwijderen van het toestel

- 1 Haak de aanslagpen op de verwijdersleutels in de gaten aan beide kanten van de sierplaat en trek naar u toe.
- 2 Steek de verwijdersleutels diep in de uitsparingen aan iedere kant en volg dan de pijl aanduidingen zoals hieronder afgebeeld.

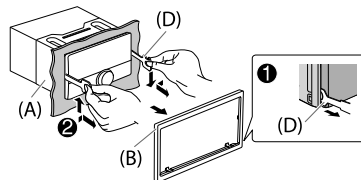

Verbinden van draden

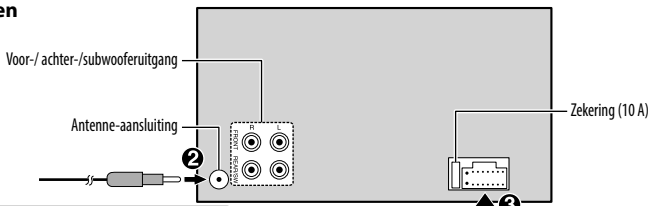

Indien uw auto geen ISO-aansluiting heeft :

Installeer het toestel bij voorkeur met een los verkrijgbare draadbundel die specifiek voor uw auto is ontworpen en laat voor de veiligheid het installeren uitvoeren door een erkend vakman. Raadpleeg de auto-audiohandelaar.

Bij het verbinden met een externe versterker, moet u het aarddraad verbinden met het chassis van de auto om beschadiging van het toestel te voorkomen.

Verbinden van de ISO-stekkers met bepaalde VW/Audi en Opel (Vauxhall) auto's

U moet mogelijk de bedrading van de bijgeleverde bedradingsbundel als hieronder afgebeeld wijzigen.

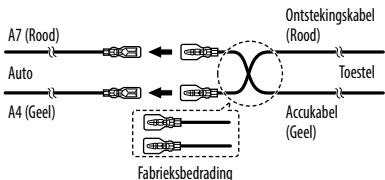

Pen	Kleur en functie
A4	Geel : Accu
A5	Blauw/Wit : Spanningsregeling
A7	Rood : Contact (ACC)
A8	Zwart : Massaverbinding
B1	Paars ⊕ : Achterluidspreker (rechts)
B2	Paars/zwart ⊖
B3	Grijs ⊕ : Voorluidspreker (rechts)
B4	Grijs/zwart ⊖
B5	Wit ⊕ : Voorluidspreker (links)
B6	Wit/zwart ⊖
B7	Groen ⊕ : Achterluidspreker (links)
B8	Groen/zwart ⊖

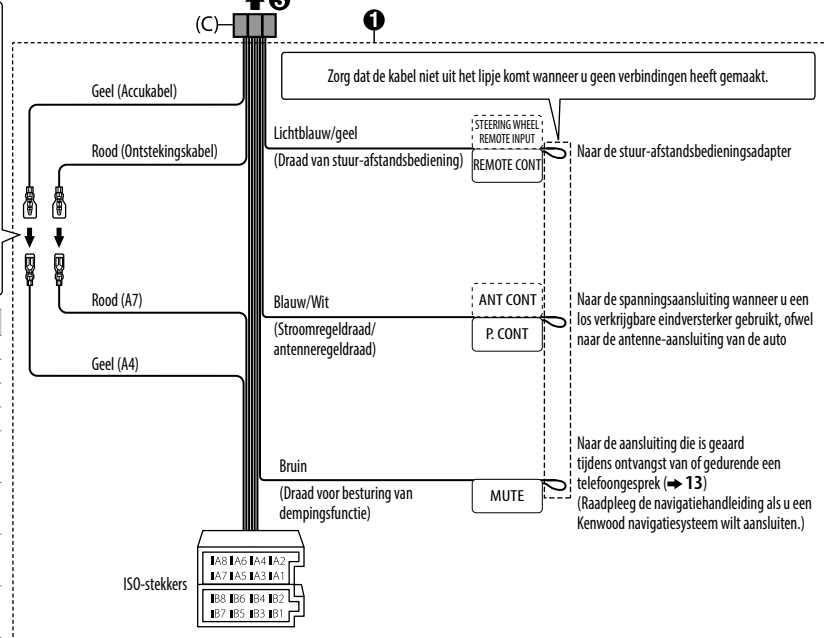

INDICE

PRIMA DELL'USO	2
FONDAMENTI	3
OPERAZIONI PRELIMINARI	4
1 Selezionare la lingua da usare per le visualizzazioni e annullare il modo dimostrativo	
2 Impostare l'ora e la data	
3 Eseguire le impostazioni iniziali	
RADIO	5
AUX	7
CD, USB, iPod e ANDROID	7
IMPOSTAZIONI AUDIO	10
IMPOSTAZIONI DI VISUALIZZAZIONE	11
RISOLUZIONE DEI PROBLEMI	12
RIFERIMENTI	13
Manutenzione	
Informazioni aggiuntive	
CARATTERISTICHE TECNICHE	14
INSTALLAZIONE E COLLEGAMENTI	15

PRIMA DELL'USO

IMPORTANTE

- Prima di usare l'apparecchio, e per usarlo in modo corretto, si raccomanda di leggere a fondo questo manuale. È particolarmente importante leggerne e osservarne gli avvisi e le note di attenzione.
- È infine consigliabile tenerlo in un luogo sicuro e prontamente accessibile per ogni necessità futura.

▲ Avviso

Non usare l'apparecchio in alcun modo che distraga dalla guida.

▲ Attenzione

Regolazione del volume:

- Per ridurre il rischio d'incidenti regolare il volume in modo che sia possibile udire i rumori esterni al veicolo.
- Per evitare di danneggiare i diffusori con l'aumento improvviso del livello d'uscita, ridurre il volume prima di riprodurre le sorgenti digitali.

Generale:

- Non usare un apparecchio esterno se ciò può far distrarre dalla guida.
- Eseguire il backup di tutti i dati importanti. Il produttore dell'apparecchio non accetta alcuna responsabilità in caso di perdita dei dati registrati.
- Non inserire né lasciare nell'apparecchio corpi metallici quali monete o attrezzi, pena la possibilità di cortocircuiti.
- Se durante la riproduzione a causa della formazione di condensa sulla testina laser si verifica un errore si suggerisce di espellerlo e di attendere che evaporino prima d'inserirlo nuovamente.
- Quando in alcuni tipi di auto è installato il cavo di controllo dell'antenna, questa si estende automaticamente non appena si accende l'unità principale (➔ 17). In tal caso, prima di parcheggiare in un luogo a soffitto basso è raccomandabile spegnerla o semplicemente portarla in STANDBY.

Come leggere il manuale

- Le operazioni di seguito descritte si ottengono principalmente con i tasti del pannello.
- Per le spiegazioni si usano indicazioni in inglese. La lingua delle visualizzazioni è selezionabile dal menu [FUNCTION]. (➔ 5)
- [XX] indica l'elemento selezionato.
- (➔ XX) indica la disponibilità di riferimenti nella pagina specificata.

FONDAMENTI

Frontalino

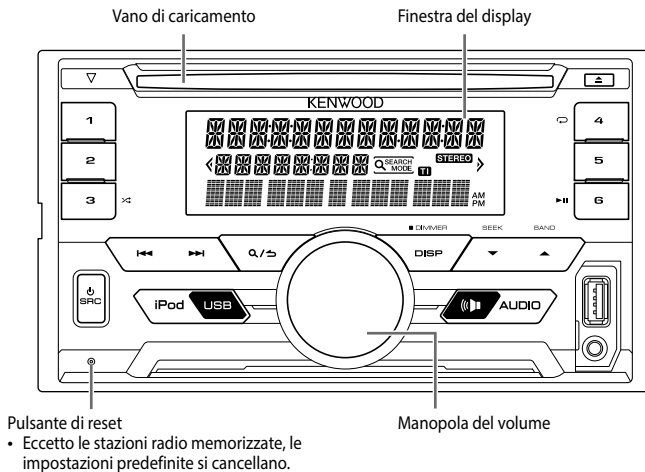

Per

Dal frontalino

Accendere l'impianto

Premere **SRC**.
• Premere a lungo per spegnere l'impianto.

Regolare il volume

Ruotare la manopola del volume.

Selezione della sorgente

Premere **SRC** quante volte necessario.

Cambiare le informazioni visualizzate sul display

Premere **DISP** quante volte necessario. (➔ 14)

OPERAZIONI PRELIMINARI

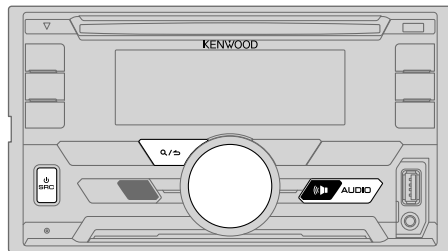

1 Selezionare la lingua da usare per le visualizzazioni e annullare il modo dimostrativo

All'accensione dell'unità (o dopo averla resettata) il display mostra: "SEL LANGUAGE" → "PRESS" → "VOLUME KNOB"

- 1 Ruotando la manopola del volume selezionare [ENG] (inglese), [RUS] (russo) o [SPA] (spagnolo), quindi premerla.
L'impostazione predefinita è [ENG].
Sul display appaiono in sequenza: "CANCEL DEMO" → "PRESS" → "VOLUME KNOB".
- 2 Premere la manopola del volume.
L'impostazione predefinita è [YES].
- 3 Premere nuovamente la manopola del volume.
Viene visualizzata l'indicazione "DEMO OFF".

2 Impostare l'ora e la data

- 1 Premere la manopola del volume per accedere al modo [FUNCTION].
- 2 Ruotare la manopola del volume sino a selezionare [CLOCK] e quindi premerla.

Per regolare l'ora

- 3 Ruotare la manopola del volume sino a selezionare [CLOCK ADJUST] e quindi premerla.
- 4 Ruotando la manopola del volume eseguire le varie impostazioni e quindi premerla.
Ora → Minuti
- 5 Ruotare la manopola del volume sino a selezionare [CLOCK FORMAT] e quindi premerla.
- 6 Ruotare la manopola del volume sino a selezionare [12H] o [24H] e quindi premerla.

4

Per impostare la data

- 7 Ruotare la manopola del volume sino a selezionare [DATE FORMAT] e quindi premerla.
- 8 Ruotando la manopola del volume selezionare [DD/MM/YY] o [MM/DD/YY], quindi premerla.
- 9 Ruotare la manopola del volume sino a selezionare [DATE SET] e quindi premerla.
- 10 Ruotando la manopola del volume eseguire le varie impostazioni e quindi premerla.
Giorno → Mese → Anno o Mese → Giorno → Anno
- 11 Premere a lungo \mathcal{Q} / \mathcal{S} per uscire.

Per ritornare all'impostazione precedente premere \mathcal{Q} / \mathcal{S} .

3 Eseguire le impostazioni iniziali

- 1 Premere \mathcal{P} SRC ripetutamente per accedere al modo STANDBY.
- 2 Premere la manopola del volume per accedere al modo [FUNCTION].
• La pressione di \mathcal{A} AUDIO fa accedere direttamente ad [AUDIO CONTROL].
- 3 Ruotare la manopola del volume sino a selezionare l'elemento desiderato (vedere la tabella che segue) e quindi premerla.
- 4 Ripetere il passo 3 sino a selezionare o attivare l'elemento desiderato.
- 5 Premere a lungo \mathcal{Q} / \mathcal{S} per uscire.

Per ritornare all'impostazione precedente premere \mathcal{Q} / \mathcal{S} .

Impostazione predefinita: **XX**

AUDIO CONTROL

SWITCH PREOUT	REAR/ SUBWOOFER: specifica se alle prese di uscita di linea posteriori sono collegati i diffusori posteriori o un subwoofer (attraverso un amplificatore esterno).
SP SELECT	OFF/ 5/4/ 6 × 9/6/ OEM: da selezionare sulla base delle dimensioni dei diffusori (5" o 4", 6 × 9" o 6") o dei diffusori OEM per ottenere prestazioni ottimali.

OPERAZIONI PRELIMINARI

DISPLAY

EASY MENU Per [FUNCTION]...
ON: l'illuminazione di ZONE1 e di ZONE2 diviene bianca.; **OFF**: l'illuminazione di ZONE2 diviene bianca mentre quella di ZONE1 rimane del colore specificato in [COLOR SELECT]. (→ 11)
(Per come identificare la zona vedere l'illustrazione a pagina 11.)

TUNER SETTING

PRESET TYPE **NORMAL**: salva una stazione per ciascun tasto di preimpostazione in ciascuna banda (FM1/ FM2/ FM3/ MW/ LW). ;
MIX: salva una stazione per ciascun tasto di a prescindere dalla banda selezionata.

SYSTEM

KEY BEEP **ON**: attiva il tono alla pressione dei tasti. ; **OFF**: disattiva il tono.

SOURCE SELECT

BUILT-IN AUX **ON**: abilita la sorgente AUX nella selezione delle sorgenti. ; **OFF**: la disabilita. (→ 7)

P-OFF WAIT Disponibile soltanto quando il modo dimostrativo è disattivato.
Imposta l'intervallo di tempo al trascorrere del quale l'unità si spegne automaticamente (mentre si trova in standby) per risparmiare la carica della batteria.
20M: 20 minuti ; **40M**: 40 minuti ; **60M**: 60 minuti ; — — —: annulla

CD READ **1**: distingue automaticamente tra i dischi contenenti file audio e i CD musicali. ; **2**: forza la riproduzione come CD musicale. Se si riproduce un disco contenente file audio non se ne può sentire il suono.

F/W UPDATE

UPDATE SYSTEM

F/W UP xx.xx **YES**: avvia l'aggiornamento del firmware. ; **NO**: annulla l'operazione (non avvia l'aggiornamento).
Per informazioni particolareggiate sull'aggiornamento del firmware si prega di vedere il sito: www.kenwood.com/cs/ce/

CLOCK

CLOCK DISPLAY **ON**: sul display appare l'ora anche ad apparecchio spento. ; **OFF**: annulla.

ENGLISH

РУССКИЙ

Selezionare la lingua di visualizzazione del menu [FUNCTION] e delle informazioni musicali, se disponibile.
La lingua predefinita è [ENGLISH].

ESPAÑOL

RADIO

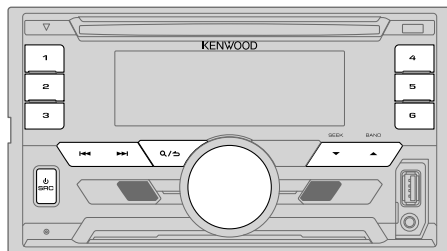

Ricerca una stazione

- 1** Premere quante volte necessario **SRC** sino a selezionare **TUNER**.
- 2** Premere quante volte necessario **BAND** per selezionare la banda FM1, FM2, FM3 o AM.
- 3** Premere **◀◀ / ▶▶** per cercare una stazione.

- Per selezionare il metodo di ricerca di **◀◀ / ▶▶**: Premere **▼ SEEK** quante volte necessario.
AUTO1 : cerca automaticamente le stazioni.
AUTO2 : per cercare una stazione preimpostata.
MANUAL : cerca manualmente le stazioni.
- Per salvare la stazione in memoria: premere a lungo uno dei tasti numerici da **1 a 6**.
- Per selezionare una stazione salvata in memoria: Premere uno dei tasti numerici da **1 a 6**.

RADIO

Altre impostazioni

- 1 Premere la manopola del volume per accedere al modo [FUNCTION].
- 2 Ruotare la manopola del volume sino a selezionare l'elemento desiderato (vedere la tabella che segue) e quindi premerla.
- 3 Ripetere il passo 2 sino a selezionare o attivare l'elemento d'interesse.
- 4 Premere a lungo \mathcal{Q} / \mathcal{S} per uscire.

Per ritornare all'impostazione precedente premere \mathcal{Q} / \mathcal{S} .

Impostazione predefinita: **XX**

TUNER SETTING

LOCAL SEEK	ON : cerca soltanto le stazioni dal segnale forte. ; OFF : annulla. <ul style="list-style-type: none">• L'impostazione eseguita riguarda solo la sorgente/stazione selezionata. Quando si cambia sorgente/stazione è necessario ripetere l'impostazione.
AUTO MEMORY	YES : inizia automaticamente a salvare le prime sei stazioni la cui ricezione è buona. ; NO : annulla. <ul style="list-style-type: none">• Selezionabile soltanto quando [NORMAL] è impostato su [PRESET TYPE]. (→ 5)
MONO SET	ON : migliora la ricezione FM (l'effetto stereo potrebbe tuttavia scomparire). ; OFF : annulla.
NEWS SET	ON : se disponibile, l'apparecchio seleziona temporaneamente il programma dei notiziari. ; OFF : annulla.
REGIONAL	ON : passa a un'altra stazione, ma solo nella regione specifica, usando il comando "AF". ; OFF : annulla.
AF SET	ON : quando la qualità di ricezione non è soddisfacente cerca automaticamente un'altra stazione che diffonda lo stesso programma nella medesima rete Radio Data System ma il cui segnale sia migliore. ; OFF : annulla.
TI	ON : permette all'apparecchio di passare temporaneamente alla ricezione delle informazioni sul traffico, se disponibili ("TI" s'illumina). ; OFF : annulla.
PTY SEARCH	<ol style="list-style-type: none">1 Premere la manopola del volume per accedere al modo di selezione della lingua PTY.2 Ruotare la manopola del volume sino a selezionare la lingua PTY (ENGLISH / FRENCH / GERMAN) e quindi premerla.3 Ruotare la manopola del volume sino a selezionare il tipo di programma disponibile (vedere oltre).4 Premere \mathcal{L} / \mathcal{R} per avviare la ricerca.

CLOCK

TIME SYNC **ON**: sincronizza l'orologio dell'apparecchio con quello del Radio Data System. ; **OFF**: annulla.

Tipi di programma disponibili durante la ricerca PTY SEARCH

SPEECH : NEWS, AFFAIRS, INFO (informazioni), SPORT, EDUCATE, DRAMA, CULTURE, SCIENCE, VARIED, WEATHER, FINANCE, CHILDREN, SOCIAL, RELIGION, PHONE IN, TRAVEL, LEISURE, DOCUMENT
MUSIC : POP M (musica), ROCK M (musica), EASY M (musica), LIGHT M (musica), CLASSICS, OTHER M (musica), JAZZ, COUNTRY, NATION M (musica), OLDIES, FOLK M (musica)

L'apparecchio cerca il tipo di programma categorizzato come [SPEECH] o [MUSIC], se selezionato.

- [LOCAL SEEK]/ [MONO SET]/ [NEWS SET]/ [REGIONAL]/ [AF SET]/ [TI]/ [PTY SEARCH] sono selezionabili soltanto nelle bande FM1, FM2 e FM3.
- Se si regola il volume durante la ricezione delle informazioni sul traffico o mentre si sta ricevendo un notiziario, l'apparecchio lo memorizza automaticamente. Applicherà quindi lo stesso volume la volta successiva che si accederà allo stesso tipo di servizio.

AUX

Preparazione:

Impostare [BUILT-IN AUX] su [ON]. (→ 5)

Avviare l'ascolto

- 1 Collegare un comune lettore audio portatile (del tipo comunemente disponibile in commercio).

Presse d'ingresso ausiliario

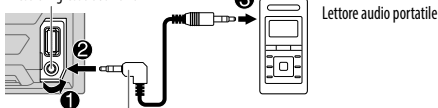

Mini spinotto stereo da 3,5 mm con connettore a "L" (del tipo comunemente disponibile in commercio)

- 2 Premere quante volte necessario **SRC** sino a selezionare **AUX**.
- 3 Accendere il lettore audio portatile e avviarne la riproduzione.

Impostare il nome AUX

Durante l'ascolto del lettore audio portatile collegato all'apparecchio...

- 1 Premere la manopola del volume per accedere al modo [FUNCTION].
- 2 Ruotare la manopola del volume sino a selezionare [SYSTEM] e quindi premerla.
- 3 Ruotare la manopola del volume sino a selezionare [AUX NAME SET] e quindi premerla.
- 4 Ruotando la manopola del volume selezionare l'elemento desiderato; quindi premerla.
AUX (impostazione predefinita)/ DVD/ PORTABLE/ GAME/ VIDEO/ TV
- 5 Premere a lungo **Q** / **↵** per uscire.

Per ritornare all'impostazione precedente premere **Q** / **↵**.

CD, USB, iPod e ANDROID

Avviare la riproduzione

L'apparecchio seleziona automaticamente la sorgente e ne avvia la riproduzione.

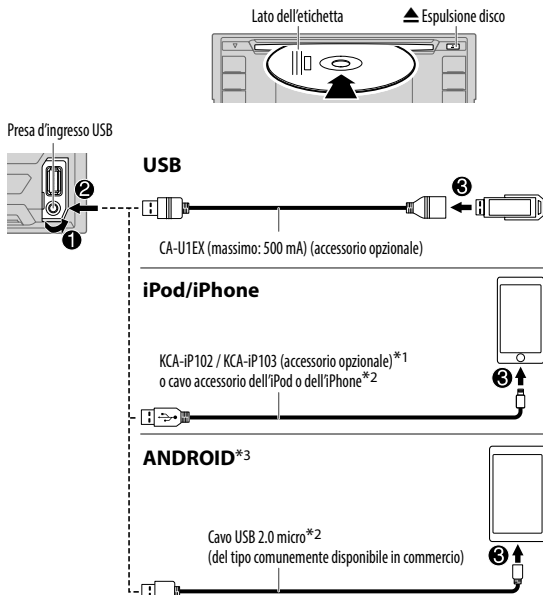

*1 KCA-iP102 : tipo a 30 contatti; KCA-iP103 : tipo Lightning

*2 Quando non lo si usa, non lasciare il cavo nella vettura.

*3 Quando è collegata una periferica Android: appare "Press [VIEW] to install KENWOOD MUSIC PLAY APP". Seguire le istruzioni per installare l'applicazione. La più recente versione dell'applicazione KENWOOD MUSIC PLAY può essere altresì installata nella periferica Android prima di collegarla. (→ 13)

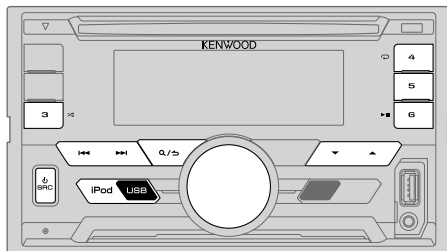

Per selezionare direttamente la sorgente USB, IPOD o ANDROID premere **iPod USB**.

Per	Dal frontalino
Riprodurre / mettere in pausa	Premere 6 ► .
Avanzare o retrocedere rapidamente*4	Premere a lungo 1 ◀◀ / ▶▶1.
Selezionare un brano o un file	Premere 1 ◀◀ / ▶▶1.
Seleziona una cartella*5	Premere ▲ / ▼.
Ripetizione*6	Premere 4 ↻ quante volte necessario. TRACK REPEAT/ ALL REPEAT : CD audio FILE REPEAT/ FOLDER REPEAT/ ALL REPEAT : file MP3, WMA, WAV o FLAC FILE REPEAT/ FOLDER REPEAT/ REPEAT OFF : iPod o periferica ANDROID
Riproduzione casuale*6	Premere 3 ↻ quante volte necessario. DISC RANDOM/ RANDOM OFF : CD audio FOLDER RANDOM/ RANDOM OFF : file MP3, WMA, WAV, FLAC, iPod o periferica ANDROID
	Premere a lungo 3 ↻ o sino a selezionare ALL RANDOM .*7

*4 Per le periferiche ANDROID: Disponibile soltanto quando si seleziona [BROWSE MODE].

*5 Per CD: Solo con i file MP3/WMA. Non disponibile per l'iPod e ANDROID.

*6 Per iPod/ ANDROID: Disponibile soltanto quando si seleziona [MODE OFF]/ [BROWSE MODE].

*7 Per CD: Solo con i file MP3/WMA.

Selezionare il modo di controllo

Mentre è selezionata la sorgente IPOD premere quante volte necessario **iPod USB**.

MODE ON : controlla l'iPod dall'iPod stesso. Dall'unità principale è comunque possibile eseguire operazioni quali riproduzione, messa in pausa, salto dei file e avanzamento/inversione rapida.

MODE OFF : controlla l'iPod dall'unità principale.

Mentre è selezionata la sorgente ANDROID premere quante volte necessario **iPod USB**.

BROWSE MODE: controlla il dispositivo Android dall'unità principale per mezzo dell'applicazione KENWOOD MUSIC PLAY in esso installata.

HAND MODE : controlla il dispositivo Android da esso stesso per mezzo di un'altra applicazione di riproduzione musicale in esso installata. Dall'unità principale rimane tuttavia possibile riprodurre, mettere in pausa e saltare i file.

Selezionare un'unità con file audio

Premere **iPod USB** quante volte necessario. L'apparecchio riprodurrà i brani salvati in.

- Memoria interna o esterna selezionata di uno smartphone (classe di archiviazione di massa).
- Unità selezionata di un dispositivo multi-unità.

CD, USB, iPod e ANDROID

Ascoltare Tuneln Radio, Tuneln Radio Pro o Aupeo

Durante l'ascolto dell'applicazione Tuneln Radio, Tuneln Radio Pro o Aupeo collegare l'iPod o l'iPhone alla presa d'ingresso USB di questo apparecchio.

- Ora sarà l'apparecchio a emettere il suono proveniente da queste applicazioni.

Selezionare un file da una cartella o da un elenco

- 1 Premere **Q/↵**.
- 2 Ruotare la manopola del volume sino a selezionare la cartella o l'elenco desiderato, quindi premerla.
- 3 Ruotare la manopola del volume sino a selezionare il file desiderato, quindi premerla.

Ricerca rapida

Se l'iPod contiene molti file li si può cercare velocemente inserendo il primo carattere del nome.

- 1 Ruotare velocemente la manopola del volume per accedere alla ricerca per caratteri.
- 2 Ruotare la manopola del volume sino a selezionare il carattere d'interesse. Per cercare un carattere diverso da A - Z e 0 - 9 inserire solo "*".
- 3 Premere **◀◀ / ▶▶** per fare scorrere la posizione d'inserimento.
 - È possibile inserire sino a tre caratteri.
- 4 Premere la manopola del volume per avviare la ricerca.

- Per ritornare alla cartella principale (root), al primo file o al menu principale premere il tasto **5**.
- Per ritornare all'impostazione precedente premere **Q/↵**.
- Per annullare l'operazione premere a lungo **Q/↵**.
- Con l'iPod questa funzione è disponibile soltanto quando si seleziona **[MODE OFF]**. (⇒ 8)
- Con ANDROID questa funzione è disponibile soltanto quando si seleziona **[BROWSE MODE]**. (⇒ 8)

Altre impostazioni

- 1 Premere la manopola del volume per accedere al modo **[FUNCTION]**.
- 2 Ruotare la manopola del volume sino a selezionare l'elemento desiderato (vedere la tabella che segue) e quindi premerla.
- 3 Ripetere il passo **2** sino a selezionare o attivare l'elemento desiderato.
- 4 Premere a lungo **Q/↵** per uscire.

Per ritornare all'impostazione precedente premere **Q/↵**.

Impostazione predefinita: **XX**

USB

MUSIC DRIVE	DRIVE CHANGE: seleziona automaticamente l'unità successiva (da [DRIVE 1] a [DRIVE 5]) e avvia la riproduzione. Ripetere i passi da 1 a 3 per selezionare le unità successive.
SKIP SEARCH	0,5%/ 1%/ 5%/ 10%: durante l'ascolto dell'iPod o di una periferica ANDROID seleziona il rapporto di salto ricerca lungo tutti i file.

IMPOSTAZIONI AUDIO

Durante l'ascolto di una sorgente qualsiasi...

- 1 Premere **⏮** **AUDIO** per accedere direttamente al modo **[AUDIO CONTROL]**.
- 2 Ruotare la manopola del volume sino a selezionare l'elemento desiderato (vedere la tabella che segue) e quindi premerla.
- 3 Ripetere il passo 2 sino a selezionare o attivare l'elemento desiderato.
- 4 Premere a lungo **⏮** / **⏭** per uscire.

Per ritornare all'impostazione precedente premere **⏮** / **⏭**.

Impostazione predefinita: **XX**

SUB-W LEVEL	da -15 a +15 (0)	regola il livello d'uscita del subwoofer.
BASS LEVEL	da -8 a +8 (+2)	regolano il livello da salvare per ciascuna sorgente. (Prima di effettuare una regolazione, selezionare la sorgente che si desidera regolare.)
MID LEVEL	da -8 a +8 (+1)	
TRE LEVEL	da -8 a +8 (+1)	
EQ PRO (Impostazione salvata in [USER].)		
BASS ADJUST	BASS CTR FRQ	60HZ/ 80HZ/ 100HZ/ 200HZ : seleziona la frequenza centrale.
	BASS LEVEL	da -8 a +8 (+2) : regola il livello.
	BASS Q FACTOR	1.00/ 1.25/ 1.50/ 2.00 : regola il fattore di qualità.
	BASS EXTEND	ON : attiva i bassi estesi.; OFF : annulla.
MID ADJUST	MID CTR FRQ	0.5KHZ/ 1.0KHZ/ 1.5KHZ/ 2.5KHZ : seleziona la frequenza centrale.
	MID LEVEL	da -8 a +8 (+1) : regola il livello.
	MID Q FACTOR	0.75/ 1.00/ 1.25 : regola il fattore di qualità.
TRE ADJUST	TRE CTR FRQ	10.0KHZ/ 12.5KHZ/ 15.0KHZ/ 17.5KHZ : seleziona la frequenza centrale.
	TRE LEVEL	da -8 a +8 (+1) : regola il livello.

PRESET EQ	DRIVE EQ/ TOP40/ POWERFUL/ ROCK/ POPS/ EASY/ JAZZ/ NATURAL/ USER : seleziona un equalizzatore preimpostato adatto al genere musicale in esecuzione. (Selezionare [USER] per usare le impostazioni fatte in [EQ PRO].) [DRIVE EQ] è un equalizzatore pre-impostato che riduce i rumori esterni al veicolo o quelli dei pneumatici durante la marcia.
BASS BOOST	LEVEL1/ LEVEL2/ LEVEL3 : specifica il livello di potenziamento dei bassi.; OFF : annulla.
LOUDNESS	LEVEL1/ LEVEL2 : seleziona il potenziamento desiderato per le basse e alte frequenze in modo da produrre a basso volume un suono ben bilanciato.; OFF : annulla.
SUBWOOFER SET	ON : attiva l'uscita al subwoofer.; OFF : annulla.
LPF SUBWOOFER	THROUGH : l'apparecchio invia al subwoofer tutte le frequenze.; 85HZ/ 120HZ/ 160HZ : l'apparecchio invia al subwoofer tutte le frequenze inferiori rispettivamente a 85 Hz, 120 Hz e 160 Hz.
SUB-W PHASE	REVERSE (180°)/ NORMAL (0°): specifica la fase dell'uscita al subwoofer affinché si allinei con quella dei diffusori in modo da ottenere prestazioni ottimali. (Questa impostazione è disponibile soltanto quando in [LPF SUBWOOFER] si seleziona un'opzione diversa da [THROUGH].)
FADER	da R15 a F15 (0) : regola il bilanciamento delle uscite dei diffusori posteriore e anteriori.
BALANCE	da L15 a R15 (0) : regola il bilanciamento delle uscite dei diffusori destro e sinistro.
VOLUME OFFSET	Per AUX: da -8 a +8 (0) ; Per le altre sorgenti: da -8 a 0: preimposta il volume iniziale per ciascuna sorgente. (Selezionare innanzi tutto la sorgente da regolare.)
SOUND RECNSTR (ricostruzione del suono)	ON : compensando le componenti in alta frequenza e ripristinando il tempo di salita (o rise time) della forma d'onda, elementi che vanno perduti durante la compressione audio, rende più realistico il suono.; OFF : annulla.

- **[SUB-W LEVEL]/ [SUBWOOFER SET]/ [LPF SUBWOOFER]/ [SUB-W PHASE]** sono selezionabili soltanto quando s'impone [SWITCH PREOUT] su [SUBWOOFER]. (↔ 4)
- **[SUB-W LEVEL]/ [LPF SUBWOOFER]/ [SUB-W PHASE]** sono selezionabili soltanto quando s'impone [SUBWOOFER SET] su [ON].

IMPOSTAZIONI DI VISUALIZZAZIONE

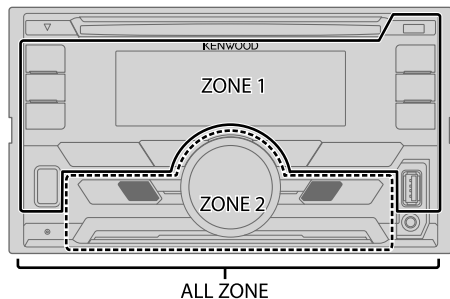

Impostazione dell'attenuazione luminosa

Per attivare o disattivare l'attenuazione luminosa premere a lungo **DISP (DIMMER)**.

- Dopo averla impostata, la funzione [DIMMER TIME] si annulla premendo nuovamente a lungo questo tasto.

Altre impostazioni

- 1 Premere la manopola del volume per accedere al modo [FUNCTION].
- 2 Ruotare la manopola del volume sino a selezionare [DISPLAY] e quindi premerla.
- 3 Ruotare la manopola del volume sino a selezionare l'elemento desiderato (vedere la tabella che segue) e quindi premerla.
- 4 Ripetere il passo 3 sino a selezionare o attivare l'elemento desiderato, oppure seguire le istruzioni riportate per l'elemento selezionato.
- 5 Premere a lungo **Q/↵** per uscire.

Per ritornare all'impostazione precedente premere **Q/↵**.

Impostazione predefinita: **XX**

COLOR SELECT	<p>Seleziona il colore per ALL ZONE, ZONE 1 e ZONE 2 in modo indipendente.</p> <ol style="list-style-type: none">1 Selezionare una zona. (Vedere l'illustrazione a sinistra.)2 Scegliere il colore desiderato per la zona selezionata. VARIABLE SCAN/ CUSTOM R/G/B/ colori pre-impostati* <p>Per creare colori personalizzati selezionare [CUSTOM R/G/B]. I colori creati da sé rimangono salvati in [CUSTOM R/G/B].</p> <ol style="list-style-type: none">1 Premere la manopola del volume per accedere al modo di regolazione dettagliata del colore.2 Con ◀◀/▶▶ selezionare il colore da regolare secondo il modello R/ G/ B.3 Ruotando la manopola del volume regolare il livello (da 0 a 9) e quindi premerla.
DIMMER	<p>Attenua l'illuminazione del display e dei tasti.</p> <p>ON: attenuazione attivata.; OFF: annulla.</p> <p>DIMMER TIME: imposta gli istanti di attivazione e disattivazione dell'attenuazione luminosa (dimmer).</p> <ol style="list-style-type: none">1 Ruotando la manopola del volume regolare l'istante [ON], quindi premerla.2 Ruotando la manopola del volume regolare l'istante [OFF], quindi premerla. <p>(Impostazione predefinita: [ON]: 18:00; [OFF]: 6:00)</p>
BRIGHTNESS	<ol style="list-style-type: none">1 Selezionare una zona. (Vedere l'illustrazione a sinistra.)2 0 — 31: seleziona il livello di luminosità del display e dei tasti.
TEXT SCROLL	<p>AUTO/ ONCE: seleziona il modo di scorrimento automatico delle informazioni oppure un solo scorrimento.; OFF: annulla.</p>

* Colori pre-impostati: **RED1/ RED2/ RED3/ PURPLE1/ PURPLE2/ PURPLE3/ PURPLE4/ BLUE1/ BLUE2/ BLUE3/ SKYBLUE1/ SKYBLUE2/ LIGHTBLUE/ AQUA1/ AQUA2/ GREEN1/ GREEN2/ GREEN3/ YELLOWGREEN1/ YELLOWGREEN2/ YELLOW/ ORANGE1/ ORANGE2/ ORANGERED**

RISOLUZIONE DEI PROBLEMI

Problema	Rimedi	
Generale	Il suono non è udibile.	<ul style="list-style-type: none"> Regolare il volume al livello ottimale. Controllare i cavi e i collegamenti.
	Viene visualizzata l'indicazione "MISWIRING CHECK WIRING THEN PWR ON".	Spegnerne l'apparecchio e controllare che le prese dei cavi dei diffusori siano adeguatamente isolate. Riaccendere l'apparecchio.
	Viene visualizzata l'indicazione "PROTECTING SEND SERVICE".	Inviare l'apparecchio al più vicino centro di assistenza.
	L'unità non funziona.	Resettare l'unità. (➔ 3)
Radio	<ul style="list-style-type: none"> La ricezione radio è scarsa. Interferenze statiche durante l'ascolto di programmi radiofonici. 	Collegare l'antenna correttamente.
	Impossibile espellere il disco.	Premere a lungo ▲ per forzare l'espulsione del disco. Non lasciarlo cadere quando fuoriesce. Se il problema persiste provare a resettare l'apparecchio. (➔ 3)
CD / USB / iPod	Viene generato rumore.	Selezionare un'altra traccia o cambiare disco.
	La riproduzione dei brani non avviene nel modo atteso.	L'ordine di riproduzione viene determinato al momento della registrazione dei file.
	"READING" continua a lampeggiare.	Limitare il numero di gerarchie e cartelle.
	Il tempo di riproduzione trascorso non è corretto.	Ciò è causato dal modo in cui le tracce sono registrate.
	Non vengono visualizzati i caratteri corretti (ad esempio, il nome dell'album).	<ul style="list-style-type: none"> Questa unità può visualizzare soltanto lettere maiuscole, numeri e un numero limitato di simboli. A seconda della lingua di visualizzazione selezionata (➔ 5) alcuni caratteri potrebbero non apparire correttamente.
	"NA FILE"	Accertarsi che il disco contenga file audio compatibili. (➔ 13)
	"NO DISC"	Inserire un disco riproducibile nella fessura (slot) di caricamento.
	"TOC ERROR"	Accertarsi che il disco sia pulito e inserito correttamente.
"PLEASE EJECT"	Resettare l'unità. Se il problema persiste si suggerisce di rivolgersi al più vicino centro di assistenza.	

Problema	Rimedi	
CD / USB / iPod	"READ ERROR"	Copiare nuovamente le cartelle e i file nell'unità USB. Se il problema persiste provare a resettare l'unità USB o usarne un'altra.
	"NO DEVICE"	Collegare un dispositivo USB e cambiare di nuovo la sorgente ad USB.
	"COPY PRO"	Riproduzione di un file protetto da copia.
	"NA DEVICE"	Collegare un'unità USB compatibile e controllare i collegamenti.
	"NO MUSIC"	Collegare un'unità USB che contenga file audio compatibili con l'apparecchio.
	"iPod ERROR"	<ul style="list-style-type: none"> Ricollegare l'iPod. Reinizializzare l'iPod.
ANDROID	<ul style="list-style-type: none"> Durante la riproduzione il suono non è udibile. Il suono viene emesso soltanto dalla periferica Android. 	<ul style="list-style-type: none"> Ricollegare la periferica Android. Se è selezionato [HAND MODE], dalla periferica Android aprire una qualsiasi applicazione di riproduzione e avviarla. Se è selezionato [HAND MODE], riavviare l'applicazione di riproduzione attualmente aperta o usarne un'altra. Riavviare la periferica Android. Se il problema non si risolve può significare che la periferica Android collegata non è in grado d'instradare il segnale audio a questo apparecchio. (➔ 13)
	La riproduzione [BROWSE MODE] non riesce.	<ul style="list-style-type: none"> Accertarsi che nella periferica Android sia installata l'applicazione KENWOOD MUSIC PLAY APP. (➔ 7) Ricollegare la periferica Android e selezionare il modo di controllo appropriato. Se questo non risolve il problema può significare che la periferica Android in uso non è compatibile con il modo [BROWSE MODE]. (➔ 13)
	"NO DEVICE" o "READING" continua a lampeggiare.	<ul style="list-style-type: none"> Nella periferica Android disattivare le opzioni per sviluppatori. Ricollegare la periferica Android. Se questo non risolve il problema può significare che la periferica Android in uso non è compatibile con il modo [BROWSE MODE]. (➔ 13)
	La riproduzione è intermittente, oppure il suono salta.	Disattivare il modo di risparmio energetico della periferica Android.
	"ANDROID ERROR" / "NA DEVICE"	<ul style="list-style-type: none"> Ricollegare la periferica Android. Riavviare la periferica Android.

RIFERIMENTI

■ Manutenzione

Pulizia dell'unità

Rimuovere la sporcizia dal pannello con un panno asciutto e morbido o uno al silicone.

Maneggio e trattamento dei dischi

- Non toccare la superficie registrata.
- Non applicarvi nastro o etichette adesive, né usarli se si trovano in questa condizione.
- Non usare accessori per dischi.
- Pulire il CD partendo dal centro del disco verso il bordo esterno.
- Pulire i dischi con un panno al silicone o un panno morbido. Non usare solventi.
- Per rimuoverli dall'unità li si deve estrarre tenendoli in posizione orizzontale.
- Prima d'inserire il disco rimuovere qualsiasi bava dal foro centrale o dal bordo esterno.

■ Informazioni aggiuntive

S'invita a visitare il sito <www.kenwood.com/cs/ce/> per:

- Ottenere il firmware più recente e l'elenco aggiornato degli accessori compatibili
- Scaricare l'applicazione Android™ KENWOOD MUSIC PLAY
- Ottenere altre informazioni aggiornate

Generale

- Questo apparecchio riproduce i seguenti tipi di disco:



- Informazioni dettagliate e note sui file audio riproducibili con questa unità sono reperibili nel manuale disponibile in Internet al seguente indirizzo: www.kenwood.com/cs/ce/audiofile/

File riproducibili

- File audio riproducibili: MP3 (.mp3), WMA (.wma)
- Dischi riproducibili: CD-R/CD-RW/CD-ROM
- Formati di file riproducibili per i dischi: ISO 9660 Level 1/2, Joliet, nomi file lunghi.
- Formati file system dispositivo USB riproducibili: FAT12, FAT16, FAT32

Anche quando i file audio rispettano gli standard sopra elencati, la riproduzione potrebbe non riuscire a causa del tipo o delle condizioni del supporto o dell'apparecchio usato per registrarli.

Dischi non riproducibili

- Dischi non circolari.
- Dischi la cui superficie registrata è colorata o sporca.
- Dischi scrivibili e riscrivibili non finalizzati.
- CD da 8 cm. Il tentativo d'inserimento con usando un adattatore può causare malfunzionamenti.

Note sulle unità USB

- Questo apparecchio può riprodurre i file MP3/WMA/WAV/FLAC contenuti in un'unità di archiviazione di massa USB.
- Non è possibile collegare un dispositivo USB tramite un hub USB.
- Il collegamento di un cavo la cui lunghezza totale supera 5 m può causare una riproduzione anomala.
- Questo apparecchio non riconosce le unità USB non alimentate a 5 V e con assorbimento di corrente superiore a 1 A.

Note sull'iPod e l'iPhone

Made for

- iPod touch (2nd, 3rd, 4th e 5th generation)
- iPod classic
- iPod nano (3rd, 4th, 5th, 6th e 7th generation)
- iPhone 3G, 3GS, 4, 4S, 5, 5S, 5C, 6, 6 Plus
- L'iPod non è utilizzabile quando sul suo display appare "KENWOOD" o "✓".
- Dipendentemente dalla versione del sistema operativo dell'iPod o dell'iPhone, con questa unità alcune funzioni potrebbero non operare.

Informazioni sulla periferica Android

- Questo apparecchio è compatibile con i sistemi operativi Android 4.1 e superiori.
- Alcune periferiche Android (con sistema operativo 4.1 o superiore) potrebbero non essere totalmente compatibili con la tecnologia Android Open Accessory (AOA) 2.0.
- Se la periferica Android in uso è compatibile sia con i dispositivi di archiviazione di massa sia con la tecnologia AOA 2.0 questo apparecchio riprodurrà sempre e prioritariamente la musica con tale tecnologia.

Disattivazione dell'audio alla ricezione di una chiamata

Collegare il cavo MUTE al telefono usando un comune accessorio telefonico. (➔ 17)

Alla ricezione di una chiamata appare "CALL". (L'audio del sistema si mette in pausa.)

- Per continuare ad ascoltare la sorgente audio anche durante la conversazione telefonica occorre premere  SRC. "CALL" scompare dal display e il sistema riprende a suonare.

Al termine della conversazione "CALL" scompare. (L'audio del sistema riprende.)

RIFERIMENTI

Cambiare le informazioni visualizzate sul display

Ogni volta che si preme **DISP** le informazioni visualizzate sul display cambiano.

- Se l'informazione successiva non è disponibile oppure non è stata registrata, appare "NO TEXT", "NO INFO" o un'altra informazione quale il nome della stazione o la durata di riproduzione.

Nome della sorgente	Informazioni visualizzate sul display
STANDBY	Nome della sorgente (data/orologio)
TUNER	Frequenza (data/orologio) (Solo per stazioni FM Radio Data System) Nome della stazione (data/orologio) ➔ Testo radio (data/orologio) ➔ Testo radio+ (R.TEXT+) ➔ Titolo (artista) ➔ Titolo (data/orologio) ➔ Frequenza (data/orologio) ➔ (torna all'inizio)
CD o USB	(Per CD-DA) Titolo del brano (artista) ➔ Titolo del brano (nome del disco) ➔ Titolo del brano (data/orologio) ➔ Durata di riproduzione (data/orologio) ➔ (torna all'inizio) (File MP3/WMA/WAV/FLAC) Titolo del brano (artista) ➔ Titolo del brano (titolo dell'album) ➔ Titolo del brano (data/orologio) ➔ Nome del file (nome della cartella) ➔ Nome del file (data/orologio) ➔ Durata di riproduzione (data/orologio) ➔ (torna all'inizio)
IPOD o ANDROID	Titolo del brano (artista) ➔ Titolo del brano (nome dell'album) ➔ Titolo del brano (data/orologio) ➔ Durata di riproduzione (data/orologio) ➔ (torna all'inizio)
AUX	Nome della sorgente (data/orologio)

CARATTERISTICHE TECNICHE

Sintonizzatore	FM	Gamma di frequenza	87,5 MHz — 108,0 MHz (a passi di 50 kHz)
		Sensibilità utile (S/R = 26 dB)	0,71 μ V/75 Ω
		Sensibilità silenziamento (DIN S/N = 46 dB)	2,0 μ V/75 Ω
		Risposta di frequenza (± 3 dB)	30 Hz — 15 kHz
		Rapporto segnale/rumore (MONO)	64 dB
		Separazione stereo (1 kHz)	40 dB
MW		Gamma di frequenza	531 kHz — 1 611 kHz (a passi di 9 kHz)
		Sensibilità utile (S/R = 20 dB)	28,2 μ V
LW		Gamma di frequenza	153 kHz — 279 kHz (a passi di 9 kHz)
		Sensibilità utile (S/R = 20 dB)	50,0 μ V
Lettore CD		Diodo laser	GaAlAs
		Filtro digitale (D/A)	Sovracampionamento ottuplo
		Velocità rotazione	500 giri/min. — 200 giri/min. (CLV)
		Oscillazioni e fluttuazioni del suono	Al di sotto dei limiti misurabili
		Risposta di frequenza (± 1 dB)	20 Hz — 20 kHz
		Distorsione armonica complessiva (1 kHz)	0,01 %
		Rapporto segnale/rumore (1 kHz)	105 dB
		Gamma dinamica	90 dB
	Separazione tra i canali	85 dB	
	Decodifica MP3	Conforme a MPEG-1/2 Audio Layer-3	
	Decodifica WMA	Conforme a Windows Media Audio	

CARATTERISTICHE TECNICHE

USB	Standard USB	USB 1.1, USB 2.0 Piena velocità	
	Sistema file	FAT12/ 16/ 32	
	Corrente di alimentazione massima	CC 5 V $\overline{=}$ 1 A	
	Decodifica MP3	Conforme a MPEG-1/2 Audio Layer-3	
	Decodifica WMA	Conforme a Windows Media Audio	
	Decodifica WAV	PCM lineare	
	Decodifica FLAC	File FLAC (sino a 48 kHz / 16 bit)	
Audio	Potenza di uscita massima	50 W \times 4	
	Potenza alla massima larghezza di banda	22 W \times 4 (con distorsione armonica totale inferiore all'1%)	
	Impedenza altoparlanti	4 Ω — 8 Ω	
	Controlli di tono	Bassi	100 Hz \pm 8 dB
		Toni medi	1,0 kHz \pm 8 dB
		Alti	12,5 kHz \pm 8 dB
	Livello preuscita/carico (CD)	2 500 mV/10 k Ω	
Impedenza di preuscita	\leq 600 Ω		
AUX	Risposta di frequenza (\pm 3 dB)	20 Hz — 20 kHz	
	Voltaggio massimo d'ingresso	1 000 mV	
	Impedenza ingresso	30 k Ω	
Generale	Tensione	14,4 V (tolleranza da 10,5 a 16 V)	
	Consumo di corrente massimo	10 A	
	Temperature d'uso	-10°C — +60°C	
	Ingombro effettivo di installazione (L \times H \times P)	182 mm \times 111 mm \times 158 mm	
	Peso	1,6 kg	

Soggette a modifica senza preavviso.

INSTALLAZIONE E COLLEGAMENTI

▲ Avviso

- Questo apparecchio è installabile esclusivamente nei veicoli provvisti di alimentazione da 12 V CC con messa a terra sul negativo.
- Prima d'installarlo e di eseguire i collegamenti elettrici scollegare il cavo negativo della batteria.
- Per evitare la formazione di cortocircuiti non collegare il cavo della batteria (giallo) né il cavo di accensione del motore (rosso) al telaio del veicolo né al cavo di messa a terra (nero).
- Per evitare la formazione di cortocircuiti proteggere inoltre con del nastro isolante i cavi non collegati.
- Al termine dell'installazione si deve nuovamente collegare l'unità a massa attraverso la carrozzeria della vettura.

▲ Attenzione

- Per motivi di sicurezza si raccomanda di affidare l'installazione e i collegamenti elettrici a un tecnico professionista. Rivolgersi al proprio rivenditore.
- Installare l'unità nella console del veicolo. Non toccarne le parti metalliche durante e subito dopo l'uso. Parti metalliche come il dissipatore di calore e l'involucro infatti si riscaldano molto.
- Non collegare i cavi \ominus dei diffusori al telaio del veicolo, al cavo di messa a terra (nero) né in parallelo.
- Installare l'apparecchio a un angolo inferiore a 30°.
- Se il fascio di cavi preassemblati del veicolo non dispone del connettore di accensione, collegare il cavo di accensione (rosso) alla presa nella scatola dei fusibili del veicolo stesso che fornisce 12 V CC e viene alimentata e disalimentata dalla chiave di accensione.
- Tenere tutti i cavi lontani dalle parti metalliche che dissipano calore.
- Dopo aver installato l'unità, controllare che le luci dei freni, i lampeggianti, i tergicristalli ecc. del veicolo funzionino correttamente.
- Se il fusibile brucia assicurarsi innanzitutto che i cavi non siano a contatto con il telaio del veicolo e quindi sostituirlo con uno nuovo dalle medesime caratteristiche elettriche.

Procedura di base

- Sfilare la chiave di accensione e scollegare la presa \ominus della batteria del veicolo.**
- Collegare correttamente i cavi elettrici.**
Vedere il diagramma di collegamento. (➔ 17)
- Installare l'unità nell'automobile.**
Vedere la sezione Installazione dell'apparecchio (nel cruscotto).
- Ricollegare il cavo \ominus della batteria del veicolo.**
- Resettare l'unità. (➔ 3)**

Elenco delle parti per l'installazione

(A) Supporto di montaggio

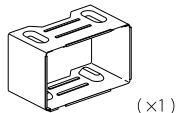

(B) Mascherina

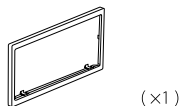

(C) Fascio dei cavi

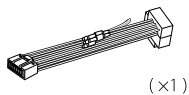

(D) Chiavetta di estrazione



Installazione dell'apparecchio (nel cruscotto)

Eeguire i collegamenti elettrici previsti. (→ 17)

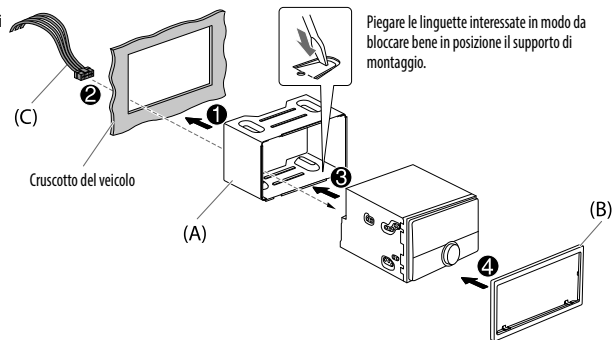

Installazione dell'apparecchio nell'apposito supporto di montaggio

- 1 Rimuovere il supporto di montaggio e la mascherina dall'unità.
- 2 Allineare i fori dell'unità (di entrambi i lati) con quelli della staffa di montaggio del veicolo e fissarvela usando comuni viti.

▲ Usare soltanto le viti specificate. L'uso di viti diverse può causare il danneggiamento dell'unità.

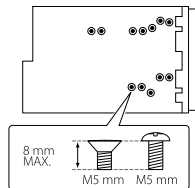

Come rimuovere l'apparecchio

- 1 Inserire la punta delle chiavette di estrazione negli appositi fori ubicati su entrambi i lati della mascherina ed estrarre l'apparecchio.
- 2 Inserire le chiavette di estrazione a fondo nelle fessure ubicate su ciascun lato e tirarle in direzione delle frecce mostrate nel disegno qui sotto:

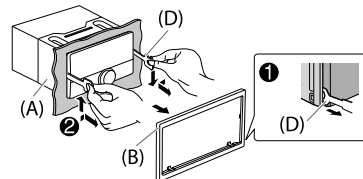

Collegamento dei cavi

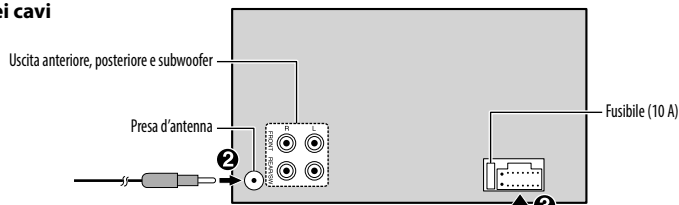

Collegamento delle prese ISO in alcuni veicoli VW/Audi e Opel (Vauxhall)

Potrebbe essere necessario modificare nel seguente modo il collegamento del fascio di cavi preassemblati fornito in dotazione.

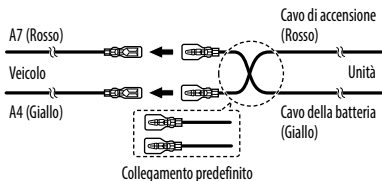

Contatto	Colori e funzione
A4	Giallo : Batteria
A5	Blu/Bianco : Controllo alimentazione
A7	Rosso : Accensione (ACC)
A8	Nero : Collegamento a terra (massa)
B1	Porpora ⊕ : Diffusore posteriore (destra)
B2	Porpora/nero ⊖
B3	Grigio ⊕ : Diffusore anteriore (destra)
B4	Grigio/nero ⊖
B5	Bianco ⊕ : Diffusore anteriore (sinistra)
B6	Bianco/nero ⊖
B7	Verde ⊕ : Diffusore posteriore (sinistra)
B8	Verde/nero ⊖

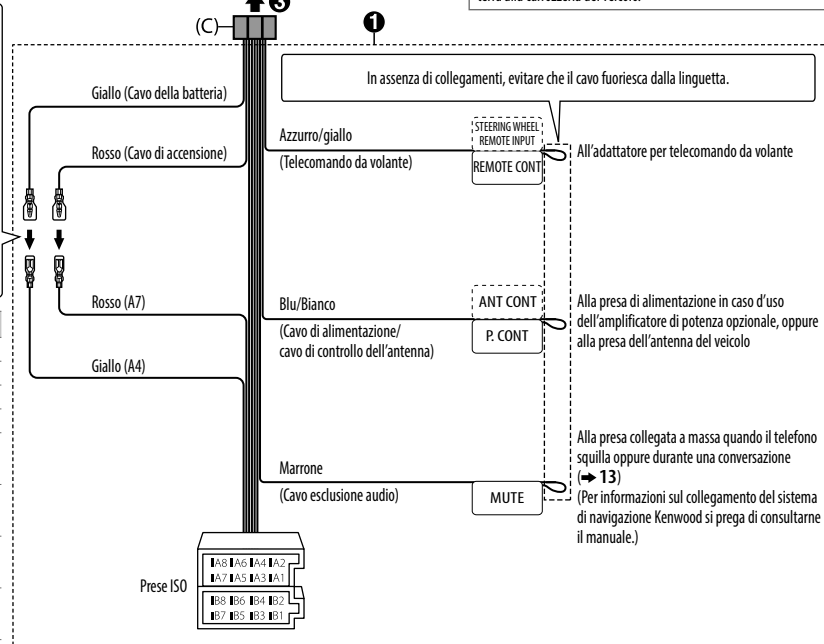

Veicolo non provvisto di connettore ISO :

Si raccomanda di fare installare l'unità principale usando un fascio di cavi del tipo comunemente disponibile in commercio e specifico per la propria auto e, per la propria sicurezza, di affidare il lavoro a un tecnico qualificato. Per informazioni al riguardo rivolgersi al proprio rivenditore.

Per evitare che l'apparecchio si danneggi, in caso di collegamento di un amplificatore esterno si raccomanda di collegarne il filo di terra alla carrozzeria del veicolo.

CONTENIDO

ANTES DEL USO	2
PUNTOS BÁSICOS	3
PROCEDIMIENTOS INICIALES	4
1 Seleccione el idioma de visualización y cancele la demostración	
2 Ajuste del reloj y la fecha	
3 Configuración de los ajustes iniciales	
RADIO	5
AUX	7
CD / USB / iPod / ANDROID	7
AJUSTES DE AUDIO	10
AJUSTES DE VISUALIZACIÓN	11
LOCALIZACIÓN Y SOLUCIÓN DE PROBLEMAS	12
REFERENCIAS	13
Mantenimiento	
Más información	
ESPECIFICACIONES	14
INSTALACIÓN / CONEXIÓN	15

ANTES DEL USO

IMPORTANTE

- Antes de utilizar este producto y para asegurar su uso correcto, lea completamente este manual. En especial, lea y observe las Advertencias y Precauciones incluidas en este manual.
- Guarde el manual en un lugar seguro y accesible para futuras consultas.

▲ Advertencia

No utilice ninguna función que pueda desviar su atención mientras está conduciendo el vehículo.

▲ Precaución

Ajuste del volumen:

- Ajuste el volumen a un nivel que le permita oír los ruidos del exterior para impedir accidentes.
- Antes de reproducir fuentes digitales, baje el volumen para evitar que el repentino aumento del nivel de salida cause daños a los altavoces.

General:

- Evite el uso de dispositivos externos cuando puedan afectar la seguridad de conducción.
- Asegúrese de tener una copia de respaldo de todos los datos importantes. No aceptamos responsabilidad alguna por la pérdida de los datos grabados.
- Para evitar cortocircuitos, nunca coloque ni deje objetos metálicos (por ejemplo, monedas o herramientas metálicas) dentro de la unidad.
- Si ocurre un error de disco debido a la condensación en el lente láser, extraiga el disco y espere hasta que se evapore la humedad.
- Dependiendo del tipo de vehículo, la antena se extiende automáticamente cuando se enciende la unidad con el cable de control de antena conectado (➔ 17). Apague la unidad o cambie la fuente a STANDBY cuando estacione en un lugar con techo bajo.

Cómo leer este manual

- Las operaciones se explican utilizando principalmente los botones de la placa frontal.
- Se utilizan indicaciones en inglés para las explicaciones. Puede seleccionar el idioma de visualización desde el menú [FUNCTION]. (➔ 5)
- [XX] indica los elementos seleccionados.
- (➔ XX) significa que hay información disponible en la página indicada.

PUNTOS BÁSICOS

Placa frontal

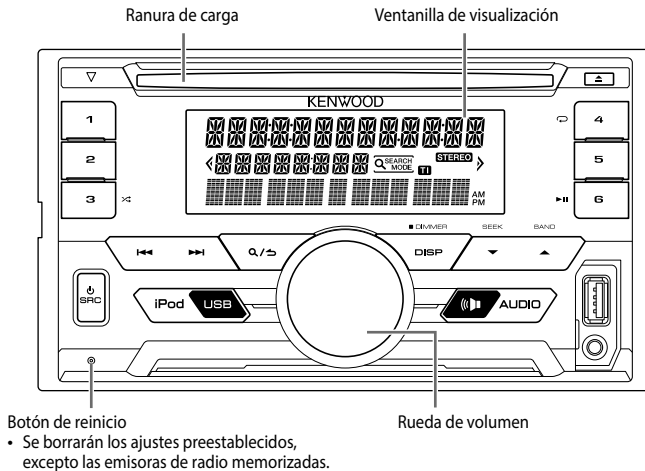

Para

En la placa frontal

Encender la unidad

Pulse **SRC**.

- Pulse y mantenga pulsado para apagar la unidad.

Ajustar el volumen

Gire la rueda de volumen.

Seleccionar una fuente

Pulse **SRC** repetidamente.

Cambiar la información en pantalla

Pulse **DISP** repetidamente. (→ 14)

PROCEDIMIENTOS INICIALES

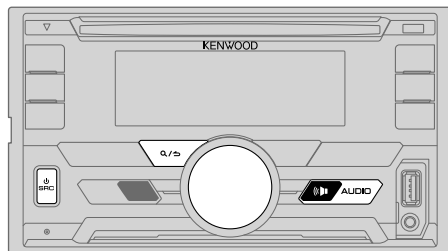

1 Seleccione el idioma de visualización y cancele la demostración

Cuando enciende la unidad (o después de reiniciarla) la pantalla muestra: "SEL LANGUAGE" → "PRESS" → "VOLUME KNOB"

- 1 Gire la rueda de volumen para seleccionar [ENG] (inglés), [RUS] (ruso) o [SPA] (español) y, a continuación, púlsela.
Se selecciona [ENG] para la configuración inicial.
A continuación, en la pantalla se muestra: "CANCEL DEMO" → "PRESS" → "VOLUME KNOB".
- 2 Pulse la rueda de volumen.
Se selecciona [YES] para la configuración inicial.
- 3 Pulse de nuevo la rueda de volumen.
Aparece "DEMO OFF".

2 Ajuste del reloj y la fecha

- 1 Pulse la rueda de volumen para ingresar en [FUNCTION].
- 2 Gire la rueda de volumen para seleccionar [CLOCK] y luego púlsela.

Para ajustar el reloj

- 3 Gire la rueda de volumen para seleccionar [CLOCK ADJUST] y luego púlsela.
- 4 Gire la rueda de volumen para realizar los ajustes y, a continuación, púlsela.
Hora → Minutos
- 5 Gire la rueda de volumen para seleccionar [CLOCK FORMAT] y luego púlsela.
- 6 Gire la rueda de volumen para seleccionar [12H] o [24H] y, a continuación, púlsela.

Para ajustar la fecha

- 7 Gire la rueda de volumen para seleccionar [DATE FORMAT] y luego púlsela.
- 8 Gire la rueda de volumen para seleccionar [DD/MM/YY] o [MM/DD/YY] y luego púlsela.
- 9 Gire la rueda de volumen para seleccionar [DATE SET] y luego púlsela.
- 10 Gire la rueda de volumen para realizar los ajustes y, a continuación, púlsela.
Día → Mes → Año o Mes → Día → Año
- 11 Para salir, pulse y mantenga pulsado Q/↵.

Para volver al elemento de ajuste anterior, pulse Q/↵.

3 Configuración de los ajustes iniciales

- 1 Pulse SRC repetidas veces para ingresar a STANDBY.
- 2 Pulse la rueda de volumen para ingresar en [FUNCTION].
 - Si pulsa (AUDIO), se accede directamente a [AUDIO CONTROL].
- 3 Gire la rueda de volumen para seleccionar un elemento (consulte la siguiente tabla) y luego púlsela.
- 4 Repita el paso 3 hasta que se seleccione o active el elemento deseado.
- 5 Para salir, pulse y mantenga pulsado Q/↵.

Para volver al elemento de ajuste anterior, pulse Q/↵.

Predeterminado: **XX**

AUDIO CONTROL

SWITCH
PREOUT

REAR/ SUBWOOFER: Selecciona cuando hay altavoces traseros o un subwoofer conectados a los terminales de salida de línea de la parte posterior (mediante un amplificador externo).

SP SELECT

OFF/ 5/4/ 6 × 9/6/ OEM: Selecciona de acuerdo con el tamaño de los altavoces (5 pulgadas o 4 pulgadas, 6×9 pulgadas o 6 pulgadas) o altavoces OEM para un rendimiento óptimo.

PROCEDIMIENTOS INICIALES

DISPLAY

EASY MENU Cuando se acceda a [FUNCTION]...
ON: La iluminación de ZONE1 y ZONE2 cambia a color blanco.; **OFF:** La iluminación de ZONE2 cambia a color blanco mientras la iluminación de ZONE1 permanece en el color de [COLOR SELECT]. (→ 11)
(Para la información sobre identificación de la zona, consulte la ilustración de la página 11.)

TUNER SETTING

PRESET TYPE **NORMAL:** Memoriza una emisora para cada botón predefinido de cada banda (FM1/ FM2/ FM3/ MW/ LW).; **MIX:** Memoriza una emisora para cada botón predefinido independientemente de la banda seleccionada.

SYSTEM

KEY BEEP **ON:** Activa el tono de pulsación de teclas.; **OFF:** Se desactiva.

SOURCE SELECT

BUILT-IN AUX **ON:** Habilita AUX en la selección de la fuente.; **OFF:** Se deshabilita. (→ 7)

P-OFF WAIT Se aplica sólo cuando se desactiva el modo de demostración.
Ajusta el tiempo a transcurrir para el apagado automático de la unidad (en modo en espera) para ahorrar energía de la batería.
20M: 20 minutos; **40M:** 40 minutos; **60M:** 60 minutos; ---: Se cancela

CD READ **1:** Distingue automáticamente entre disco de archivos de audio y CD de música.; **2:** Reproduce a la fuerza un disco como CD de música. No se puede escuchar el sonido si se reproduce un disco de archivo de audio.

F/W UPDATE

UPDATE SYSTEM

F/W UP xx.xx **YES:** Se empieza a actualizar el firmware.; **NO:** Se cancela (la actualización no se activa).
Para obtener información sobre cómo actualizar el firmware, consulte: www.kenwood.com/cs/ce/

CLOCK

CLOCK DISPLAY **ON:** La hora del reloj siempre se visualiza en la pantalla cuando la unidad está apagada.; **OFF:** Se cancela.

ENGLISH

РУССКИЙ Seleccione el idioma de visualización para [FUNCTION] y la información de la música, si corresponde.
Por defecto, se selecciona [ENGLISH].

ESPAÑOL

RADIO

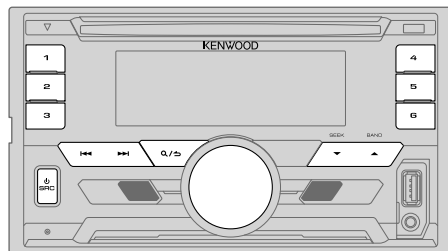

Búsqueda de una emisora

- 1 Pulse **SRC** repetidas veces para seleccionar **TUNER**.
 - 2 Pulse **BAND** repetidas veces para seleccionar **FM1/ FM2/ FM3/ AM**.
 - 3 Pulse **SEEK** para buscar una emisora.
- Para cambiar el método de búsqueda con **SEEK**: Pulse **SEEK** repetidamente.
AUTO1 : Realiza automáticamente la búsqueda de una emisora.
AUTO2 : Busca una emisora presintonizada.
MANUAL : Buscar manualmente una emisora.
 - Para programar una emisora: Pulse y mantenga pulsado uno de los botones numéricos (1 a 6).
 - Para seleccionar una emisora programada: Pulse uno de los botones numéricos (1 a 6).

RADIO

Otros ajustes

- 1 Pulse la rueda de volumen para ingresar en [FUNCTION].
- 2 Gire la rueda de volumen para seleccionar un elemento (consulte la siguiente tabla) y luego púlsela.
- 3 Repita el paso 2 hasta que se seleccione o active el elemento deseado.
- 4 Para salir, pulse y mantenga pulsado \mathcal{Q} / \rightarrow .

Para volver al elemento de ajuste anterior, pulse \mathcal{Q} / \leftarrow .

Predeterminado: **XX**

TUNER SETTING

LOCAL SEEK	ON: Busca solo emisoras con buena recepción de señal. ; OFF: Se cancela. • Los ajustes realizados se aplican solo a la fuente/emisora seleccionada. Una vez que se cambie la fuente/emisora, es necesario volver a realizar los ajustes.
AUTO MEMORY	YES: Memorización automática de 6 emisoras con buena señal de recepción. ; NO: Se cancela. • Solo puede seleccionarse si selecciona previamente [NORMAL] en [PRESET TYPE]. (\rightarrow 5)
MONO SET	ON: Mejora la recepción de FM pero se puede perder el efecto estéreo. ; OFF: Se cancela.
NEWS SET	ON: Si estuviera disponible, la unidad cambiará temporalmente al Noticiero. ; OFF: Se cancela.
REGIONAL	ON: Cambia a otra emisora sólo en la región específica que utiliza el control "AF". ; OFF: Se cancela.
AF SET	ON: Cuando la recepción actual es deficiente, busca automáticamente otra emisora que transmita el mismo programa en la misma red Radio Data System con mejor recepción de señal. ; OFF: Se cancela.
TI	ON: Permite que la unidad cambie temporalmente a Información sobre el tráfico, si está disponible ("TI" se enciende). ; OFF: Se cancela.
PTY SEARCH	<ol style="list-style-type: none">1 Pulse la rueda de volumen para ingresar a la selección del idioma de la función PTY.2 Gire la rueda de volumen para seleccionar el idioma de la función PTY (ENGLISH / FRENCH / GERMAN), y luego púlsela.3 Gire la rueda de volumen para seleccionar el tipo de Programa disponible (consulte lo siguiente).4 Pulse \leftarrow / \rightarrow para comenzar la búsqueda.

CLOCK

TIME SYNC **ON:** Sincroniza la hora de la unidad con la hora de la emisora Radio Data System. ; **OFF:** Se cancela.

Tipo de programa disponible para PTY SEARCH

SPEECH : NEWS, AFFAIRS, INFO (información), SPORT, EDUCATE, DRAMA, CULTURE, SCIENCE, VARIED, WEATHER, FINANCE, CHILDREN, SOCIAL, RELIGION, PHONE IN, TRAVEL, LEISURE, DOCUMENT
MUSIC : POP M (música), ROCK M (música), EASY M (música), LIGHT M (música), CLASSICS, OTHER M (música), JAZZ, COUNTRY, NATION M (música), OLDIES, FOLK M (música)

La unidad realizará la búsqueda del tipo de programa categorizado en [SPEECH] o [MUSIC], si está seleccionado.

- [LOCAL SEEK]/ [MONO SET]/ [NEWS SET]/ [REGIONAL]/ [AF SET]/ [TI]/ [PTY SEARCH] solo se puede seleccionar cuando la banda es FM1/ FM2/ FM3.
- Si el volumen se ajusta durante la recepción de la información sobre tráfico o boletín de noticias, el volumen ajustado queda automáticamente programado. Se aplicará la próxima vez que se active la información sobre el tráfico o boletín de noticias.

AUX

Preparativos:

Seleccione [ON] para [BUILT-IN AUX]. (→ 5)

Comience a escuchar

- 1 Conecte un reproductor de audio portátil (disponible en el mercado).

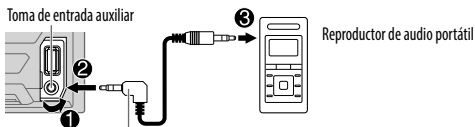

Miniclavija estéreo de 3,5 mm con conector en "L"
(disponible en el mercado)

- 2 Pulse **SRC** repetidas veces para seleccionar AUX.
- 3 Encienda el reproductor de audio portátil e inicie la reproducción.

Defina el nombre de una entrada auxiliar (AUX)

Mientras escucha un reproductor de audio portátil conectado a la unidad...

- 1 Pulse la rueda de volumen para ingresar en [FUNCTION].
- 2 Gire la rueda de volumen para seleccionar [SYSTEM] y luego púlsela.
- 3 Gire la rueda de volumen para seleccionar [AUX NAME SET] y luego púlsela.
- 4 Gire la rueda de volumen para seleccionar un elemento y, a continuación, púlsela.

AUX (predeterminado)/ DVD/ PORTABLE/ GAME/ VIDEO/ TV

- 5 Para salir, pulse y mantenga pulsado **Q/↵**.
- Para volver al elemento de ajuste anterior, pulse **Q/↵**.

CD / USB / iPod / ANDROID

Inicie la reproducción

La fuente cambia automáticamente y se inicia la reproducción.

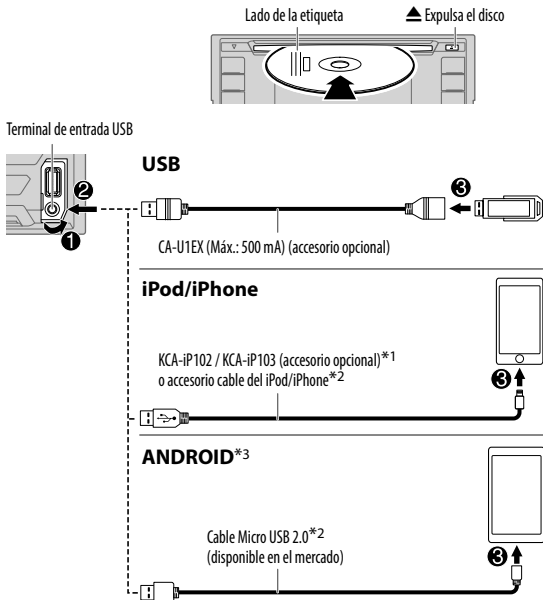

*1 KCA-iP102 : Tipo de 30 pines, KCA-iP103 : Tipo Lightning

*2 No deje el cable dentro del vehículo cuando no lo esté utilizando.

*3 Cuando conecte un dispositivo Android, se mostrará "Press [VIEW] to install KENWOOD MUSIC PLAY APP". Siga las instrucciones para instalar la aplicación. Antes de la conexión, también puede instalar la versión más reciente de la aplicación KENWOOD MUSIC PLAY en su dispositivo Android. (→ 13)

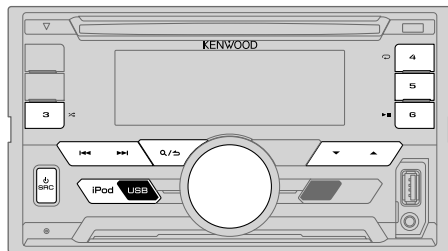

Para seleccionar directamente la fuente USB/ IPOD/ ANDROID, pulse **iPod USB**.

Para	En la placa frontal
Reproducción / pausa	Pulse 6
Retroceder / avanzar rápidamente*4	Pulse y mantenga pulsado /
Seleccionar una pista/ archivo	Pulse /
Seleccionar una carpeta*5	Pulse /
Repetir reproducción*6	Pulse 4 repetidamente.
	TRACK REPEAT/ ALL REPEAT : CD de audio
	FILE REPEAT/ FOLDER REPEAT/ ALL REPEAT : Archivo MP3/WMA/WAV/FLAC
	FILE REPEAT/ FOLDER REPEAT/ REPEAT OFF : iPod o ANDROID
Reproducción aleatoria*6	Pulse 3 repetidamente.
	DISC RANDOM/ RANDOM OFF : CD de audio
	FOLDER RANDOM/ RANDOM OFF : Archivo MP3/WMA/WAV/FLAC, iPod o ANDROID
Pulse y mantenga pulsado 3 para seleccionar ALL RANDOM.*7	

*4 Para ANDROID: Aplicable sólo cuando se selecciona [BROWSE MODE].

*5 Para CD: Sólo para archivos MP3/WMA. Esto no funciona para iPod/ ANDROID.

*6 Para iPod/ ANDROID: Aplicable sólo cuando se selecciona [MODE OFF]/[BROWSE MODE].

*7 Para CD: Sólo para archivos MP3/WMA.

Seleccionar modo de control

Pulse **iPod USB** repetidamente mientras está en una fuente IPOD.

MODE ON : Controla el iPod desde el propio iPod. Sin embargo, podrá continuar controlando la reproducción/pausa, salto de archivos, avance rápido o retroceso desde esta unidad.

MODE OFF : Controla el iPod desde esta unidad.

Pulse **iPod USB** repetidamente mientras está en una fuente ANDROID.

BROWSE MODE : Controla el dispositivo Android desde esta unidad a través de la aplicación KENWOOD MUSIC PLAY instalada en el dispositivo Android.

HAND MODE : Controla el dispositivo Android desde el propio Android a través de otras aplicaciones del reproductor de medios instalado en el dispositivo Android. No obstante, podrá seguir controlando la reproducción/pausa y el salto de archivos desde esta unidad.

Seleccionar Music drive

Pulse **iPod USB** repetidamente.

Se reproducirán las canciones almacenadas en la siguiente unidad.

- Memoria interna o externa seleccionada de un smartphone (Clase de almacenamiento masivo).
- Unidad seleccionada de un dispositivo de múltiples unidades.

Escuchar Tuneln Radio/ Tuneln Radio Pro/ Aupeo

Mientras escucha Tuneln Radio, Tuneln Radio Pro o Aupeo, conecte el iPod/iPhone al terminal de entrada USB de la unidad.

- La unidad generará el sonido a través de estas aplicaciones.

Seleccionar un archivo de una carpeta/lista

- 1 Pulse **Q/↵**.
- 2 Gire la rueda de volumen para seleccionar una carpeta/lista y luego púlsela.
- 3 Gire la rueda de volumen para seleccionar un archivo y luego púlsela.

Búsqueda rápida

Si existen numerosos archivos en el iPod, podrá realizar una búsqueda rápida por el primer carácter del nombre de archivo.

- 1 Gire rápidamente la rueda de volumen para acceder a la búsqueda de caracteres.
- 2 Gire la rueda de volumen para seleccionar el carácter.
Para realizar la búsqueda de un carácter distinto de A a Z y 0 a 9, introduzca solamente "*".
- 3 Pulse **|◀◀/▶▶|** para mover la posición de ingreso.
 - Podrá introducir hasta tres caracteres.
- 4 Pulse la rueda de volumen para iniciar la búsqueda.

- Para volver a la carpeta raíz/ primer archivo/ menú superior, pulse **5**.
- Para volver al elemento de ajuste anterior, pulse **Q/↵**.
- Para cancelar, pulse y mantenga pulsado **Q/↵**.
- Para iPod, aplicable solo cuando se selecciona **[MODE OFF]**. (↔ 8)
- Para ANDROID, aplicable solo cuando se selecciona **[BROWSE MODE]**. (↔ 8)

Otros ajustes

- 1 Pulse la rueda de volumen para ingresar en **[FUNCTION]**.
- 2 Gire la rueda de volumen para seleccionar un elemento (consulte la siguiente tabla) y luego púlsela.
- 3 Repita el paso **2** hasta que se seleccione o active el elemento deseado.
- 4 Para salir, pulse y mantenga pulsado **Q/↵**.

Para volver al elemento de ajuste anterior, pulse **Q/↵**.

Predeterminado: **XX**

USB

MUSIC DRIVE	DRIVE CHANGE: La siguiente unidad ([DRIVE 1] a [DRIVE 5]) se selecciona automáticamente y se inicia la reproducción. Repita los pasos 1 a 3 para seleccionar las siguientes unidades.
SKIP SEARCH	0,5%/ 1%/ 5%/ 10%: Mientras escucha un iPod o ANDROID, seleccione el índice de búsqueda por salto sobre el total de archivos.

AJUSTES DE AUDIO

Mientras se escucha desde cualquier fuente...

- 1 Pulse (⏪) **AUDIO** para acceder directamente a [AUDIO CONTROL].
- 2 Gire la rueda de volumen para seleccionar un elemento (consulte la siguiente tabla) y luego púlsela.
- 3 Repita el paso 2 hasta que se seleccione o active el elemento deseado.
- 4 Para salir, pulse y mantenga pulsado Q / ➔.

Para volver al elemento de ajuste anterior, pulse Q / ⏪.

Predeterminado: **XX**

SUB-W LEVEL	-15 a +15 (0)	Ajusta el nivel de salida del subwoofer.
BASS LEVEL	-8 a +8 (+2)	
MID LEVEL	-8 a +8 (+1)	Ajusta el volumen a programarse para cada fuente. (Antes de realizar un ajuste, seleccione la fuente que desea ajustar.)
TRE LEVEL	-8 a +8 (+1)	
EQ PRO (Este ajuste se guarda en [USER].)		
BASS ADJUST	BASS CTR FRQ	60HZ/ 80HZ/ 100HZ/ 200HZ: Selecciona la frecuencia central.
	BASS LEVEL	-8 a +8 (+2): Ajusta el nivel.
	BASS Q FACTOR	1.00/ 1.25/ 1.50/ 2.00: Ajusta el factor de calidad.
	BASS EXTEND	ON: Activa la ampliación de graves. ; OFF: Se cancela.
MID ADJUST	MID CTR FRQ	0.5KHZ/ 1.0KHZ/ 1.5KHZ/ 2.5KHZ: Selecciona la frecuencia central.
	MID LEVEL	-8 a +8 (+1): Ajusta el nivel.
	MID Q FACTOR	0.75/ 1.00/ 1.25: Ajusta el factor de calidad.
TRE ADJUST	TRE CTR FRQ	10.0KHZ/ 12.5KHZ/ 15.0KHZ/ 17.5KHZ: Selecciona la frecuencia central.
	TRE LEVEL	-8 a +8 (+1): Ajusta el nivel.

PRESET EQ	DRIVE EQ/ TOP40/ POWERFUL/ ROCK/ POPS/ EASY/ JAZZ/ NATURAL/ USER: Selecciona un ecualizador predefinido adecuado para el género musical. (Seleccione [USER] para utilizar los ajustes creados en [EQ PRO].) [DRIVE EQ] es un ecualizador preajustado que reduce el ruido exterior o el nivel de ruido de los neumáticos.
BASS BOOST	LEVEL1/ LEVEL2/ LEVEL3: Selecciona su nivel de refuerzo de graves preferido. ; OFF: Se cancela.
LOUDNESS	LEVEL1/ LEVEL2: Selecciona los niveles preferidos de refuerzo para frecuencias altas y bajas para producir un sonido bien equilibrado a bajos niveles de volumen. ; OFF: Se cancela.
SUBWOOFER SET	ON: Activa la salida del subwoofer. ; OFF: Se cancela.
LPF SUBWOOFER	THROUGH: Todas las señales se envían al subwoofer. ; 85HZ/ 120HZ/ 160HZ: Las señales de audio con frecuencias inferiores a 85 Hz/ 120 Hz/ 160 Hz se envían al subwoofer.
SUB-W PHASE	REVERSE (180°)/ NORMAL (0°): Selecciona la fase de la salida del subwoofer de acuerdo con la salida de los altavoces, para lograr un desempeño óptimo. (Puede seleccionarse solo si se seleccionó un ajuste distinto de [THROUGH] para [LPF SUBWOOFER].)
FADER	R15 a F15 (0): Ajusta el balance de salida de los altavoces trasero y delantero.
BALANCE	L15 a R15 (0): Ajusta el balance de salida de los altavoces izquierdo y derecho.
VOLUME OFFSET	Para AUX: -8 a +8 (0) ; Para otras fuentes: -8 a 0: Preajuste el nivel de volumen inicial de cada fuente. (Antes de realizar el ajuste, seleccione la fuente que desea ajustar.)
SOUND RECNSTR (Reconstrucción del sonido)	ON: Crea un sonido real compensando los componentes de alta frecuencia y restableciendo el tiempo de subida de la forma de onda que se pierde en la compresión de los datos de audio. ; OFF: Se cancela.

- [SUB-W LEVEL]/ [SUBWOOFER SET]/ [LPF SUBWOOFER]/ [SUB-W PHASE] solo pueden seleccionarse si [SWITCH PREOUT] está ajustado en [SUBWOOFER]. (➔ 4)
- [SUB-W LEVEL]/ [LPF SUBWOOFER]/ [SUB-W PHASE] solo pueden seleccionarse si [SUBWOOFER SET] está ajustado en [ON].

AJUSTES DE VISUALIZACIÓN

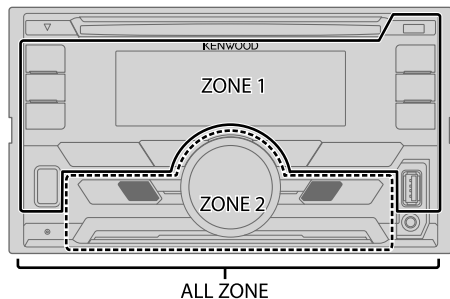

Ajuste del dimmer

Pulse y mantenga pulsado **DISP (DIMMER)** para activar o desactivar el dimmer.

- Si [DIMMER TIME] está ajustado, se cancela al pulsar y mantener pulsado este botón.

Otros ajustes

- 1 Pulse la rueda de volumen para ingresar en [FUNCTION].
- 2 Gire la rueda de volumen para seleccionar [DISPLAY] y luego púlsela.
- 3 Gire la rueda de volumen para seleccionar un elemento (consulte la siguiente tabla) y luego púlsela.
- 4 Repita el paso 3 hasta que se seleccione o active el elemento que desee o siga las instrucciones indicadas en el elemento seleccionado.
- 5 Para salir, pulse y mantenga pulsado **Q/↵**.

Para volver al elemento de ajuste anterior, pulse **Q/↵**.

Predeterminado: **XX**

COLOR SELECT

Seleccione el color para **ALL ZONE**, **ZONE 1** y **ZONE 2** por separado.

- 1 Seleccione una zona. (Véase la ilustración de la columna izquierda.)
- 2 Seleccione un color para la zona seleccionada.

VARIABLE SCAN/ CUSTOM R/G/B/ colores preajustados*

Para crear su propio color, seleccione [CUSTOM R/G/B]. El color creado se guardará en [CUSTOM R/G/B].

- 1 Pulse la rueda de volumen para introducir el ajuste detallado de color.
- 2 Pulse **◀◀/▶▶** para seleccionar el color (**R/ G/ B**) que desea ajustar.
- 3 Gire la rueda de volumen para ajustar el nivel (**0 — 9**) y luego pulse la rueda.

DIMMER

La iluminación de la pantalla y la de los botones se atenúa.

ON: El dimmer está activado. ; **OFF:** Se cancela.

DIMMER TIME: Establece el tiempo de activación y desactivación del dimmer.

- 1 Gire la rueda de volumen para ajustar el tiempo de activación [ON] y luego presione la rueda.
- 2 Gire la rueda de volumen para ajustar el tiempo de activación [OFF] y luego presione la rueda.

(Predeterminado: [ON]: **18:00**; [OFF]: **6:00**)

BRIGHTNESS

1 Seleccione una zona. (Véase la ilustración de la columna izquierda.)

- 2 **0 — 31:** Seleccione su nivel de brillo preferido para la iluminación de la pantalla y de los botones.

TEXT SCROLL

AUTO/ ONCE: Seleccione entre el desplazamiento automático de la información en pantalla o un desplazamiento único. ; **OFF:** Se cancela.

* Colores preajustados: **RED1/ RED2/ RED3/ PURPLE1/ PURPLE2/ PURPLE3/ PURPLE4/ BLUE1/ BLUE2/ BLUE3/ SKYBLUE1/ SKYBLUE2/ LIGHTBLUE/ AQUA1/ AQUA2/ GREEN1/ GREEN2/ GREEN3/ YELLOWGREEN1/ YELLOWGREEN2/ YELLOW/ ORANGE1/ ORANGE2/ ORANGERED**

LOCALIZACIÓN Y SOLUCIÓN DE PROBLEMAS

Síntoma	Solución	
General	El sonido no se escucha. <ul style="list-style-type: none"> • Ajuste el volumen al nivel óptimo. • Inspeccione los cables y las conexiones. 	
	Aparece "MISWIRING CHECK WIRING THEN PWR ON".	Apague la unidad y luego compruebe que los terminales de los cables de altavoz estén correctamente aislados. A continuación, vuelva a encender la unidad.
	Aparece "PROTECTING SEND SERVICE".	Lleve la unidad al centro de servicio más cercano.
	El receptor no funciona en absoluto.	Reinicie la unidad. (➔ 3)
Radio	<ul style="list-style-type: none"> • Recepción de radio deficiente. • Ruidos estáticos mientras se escucha la radio. 	Conecte firmemente la antena.
	El disco no puede ser expulsado.	Pulse y mantenga pulsado  para forzar la expulsión del disco. Tenga cuidado de no dejar caer el disco cuando sea expulsado. Si con esto no se resuelve el problema, reinicie la unidad. (➔ 3)
CD / USB / iPod	Se generan ruidos.	Salte a otra pista o cambie el disco.
	Las pistas no se reproducen de la manera intentada por usted.	Se ha determinado el orden de reproducción durante la grabación de los archivos.
	El mensaje "READING" sigue destellando.	No utilice demasiados niveles de jerarquías o carpetas.
	El tiempo de reproducción transcurrido no es correcto.	Esto depende de cómo fueron grabadas las pistas.
	No se visualizan los caracteres correctos (por ej.: nombre del álbum).	<ul style="list-style-type: none"> • Esta unidad visualiza sólo letras mayúsculas, números, y un número limitado de símbolos. • Dependiendo del idioma en pantalla que haya seleccionado en (➔ 5), algunos caracteres podrían no visualizarse correctamente.
	"NA FILE"	Asegúrese de que los archivos de audio contenidos en el disco sean compatibles. (➔ 13)
	"NO DISC"	Inserte un disco reproducible en la ranura de carga.
	"TOC ERROR"	Asegúrese de que el disco esté limpio e insertado correctamente.
"PLEASE EJECT"	Reinicie la unidad. Si con esto no se consigue resolver el problema, póngase en contacto con su centro de servicio más cercano.	

Síntoma	Solución	
CD / USB / iPod	"READ ERROR"	Vuelva a copiar los archivos y carpetas en el dispositivo USB. Si con esto no se resuelve el problema, reinicie el dispositivo USB o utilice otro dispositivo USB.
	"NO DEVICE"	Conecte un dispositivo USB y cambie de nuevo a la fuente USB.
	"COPY PRO"	Se reprodujo un archivo con protección contra copias.
	"NA DEVICE"	Conecte un dispositivo USB compatible y verifique las conexiones.
	"NO MUSIC"	Conecte un dispositivo USB que contenga archivos de audio reproducibles.
ANDROID	"iPod ERROR"	<ul style="list-style-type: none"> • Vuelva a conectar el iPod. • Reinicie el iPod.
	<ul style="list-style-type: none"> • El sonido no se escucha durante la reproducción. • El sonido se genera solo por el dispositivo Android. 	<ul style="list-style-type: none"> • Vuelva a conectar el dispositivo Android. • Si está en [HAND MODE], arranque la aplicación de cualquier reproductor de medios en el dispositivo Android e inicie la reproducción. • Si está en [HAND MODE], vuelva a arrancar la aplicación del reproductor de medios actual o utilice otra aplicación. • Vuelva a iniciar el dispositivo Android. • Si con esto no se consigue resolver el problema, el dispositivo Android conectado no podrá enviar la señal de audio a la unidad. (➔ 13)
	No se puede reproducir en [BROWSE MODE].	<ul style="list-style-type: none"> • Asegúrese de que KENWOOD MUSIC PLAY APP esté instalado en el dispositivo Android. (➔ 7) • Vuelva a conectar el dispositivo Android y seleccione el modo de control apropiado. • Si con esto no se consigue resolver el problema, el dispositivo Android conectado no es compatible con [BROWSE MODE]. (➔ 13)
	El mensaje "NO DEVICE" o "READING" sigue destellando.	<ul style="list-style-type: none"> • Desactive las opciones del desarrollador en el dispositivo Android. • Vuelva a conectar el dispositivo Android. • Si con esto no se consigue resolver el problema, el dispositivo Android conectado no es compatible con [BROWSE MODE]. (➔ 13)
	Reproducción intermitente o con saltos de sonido.	Desactive el modo de ahorro de energía en el dispositivo Android.
	"ANDROID ERROR" / "NA DEVICE"	<ul style="list-style-type: none"> • Vuelva a conectar el dispositivo Android. • Vuelva a iniciar el dispositivo Android.

REFERENCIAS

■ Mantenimiento

Limpieza de la unidad

Limpie la suciedad de la placa frontal con un paño suave o paño de silicona seco.

Cómo manipular los discos

- No toque la superficie de grabación del disco.
- No pegue cinta etc. sobre el disco ni utilice un CD con cinta pegada sobre él.
- No utilice accesorios para el disco.
- Limpie desde el centro del disco hacia el exterior.
- Limpie el disco con un paño seco o de silicona. No utilice disolventes.
- Cuando extraiga los discos de esta unidad, tire de estos en sentido horizontal.
- Antes de insertar un disco, quite las rebabas de los bordes del orificio central y del borde exterior.

■ Más información

Visite también el siguiente sitio web <www.kenwood.com/cs/ce/> para:

- Últimas actualizaciones de firmware y lista de los últimos elementos compatibles
- Aplicación Android™ KENWOOD MUSIC PLAY
- Cualquier otra información más reciente

General

- Esta unidad puede reproducir sólo los siguientes CD:



- Encontrará información detallada y notas acerca de los archivos de audio que pueden reproducirse en el manual en línea en el siguiente sitio web: www.kenwood.com/cs/ce/audiofile/

Archivos reproducibles

- Archivos de audio que pueden reproducirse: MP3 (.mp3), WMA (.wma)
- Medio de disco reproducible: CD-R/CD-RW/CD-ROM
- Formato de archivo de disco reproducible: ISO 9660 Nivel 1/2, Joliet, nombre de archivo largo.
- Sistema de archivos del dispositivo USB reproducible: FAT12, FAT16, FAT32

Aunque los archivos de audio cumplan con los criterios mencionados arriba, la reproducción podría no ser posible dependiendo de los tipos o condiciones del medio o dispositivo.

Discos no reproducibles

- Discos que no son redondos.
- Discos con la superficie de grabación pintada o discos sucios.
- Discos grabables/reescribibles que no hayan sido finalizados.
- CD de 8 cm. Si intenta insertarlo con un adaptador podrán causar fallos de funcionamiento.

Acerca de los dispositivos USB

- Esta unidad puede reproducir archivos MP3/WMA/WAV/FLAC guardados en un dispositivo de clase de almacenamiento masivo USB.
- No es posible conectar un dispositivo USB a través de un concentrador USB.
- La conexión con un cable de más de 5 m de largo puede ocasionar una reproducción anormal.
- Esta unidad no puede reconocer ningún dispositivo USB cuyo régimen sea distinto de 5 V y que exceda de 1 A.

Acerca del iPod/iPhone

Made for

- iPod touch (2nd, 3rd, 4th y 5th generation)
- iPod classic
- iPod nano (3rd, 4th, 5th, 6th y 7th generation)
- iPhone 3G, 3GS, 4, 4S, 5, 5S, 5C, 6, 6 Plus
- El iPod no se puede utilizar si se visualiza "KENWOOD" o "✓" en el iPod.
- Según la versión del sistema operativo del iPod/iPhone, algunas funciones podrían no estar disponibles en esta unidad.

Acerca del dispositivo Android

- Esta unidad es compatible con Android OS 4.1 y superior.
- Algunos dispositivos Android (con OS 4.1 y superior) pueden no ser completamente compatibles con Android Open Accessory (AOA) 2.0.
- Si el dispositivo Android es compatible con dispositivos de clase de almacenamiento masivo y con AOA 2.0, esta unidad siempre reproducirá con prioridad a través de AOA 2.0.

Silencio cuando se recibe una llamada telefónica

Conecte el cable MUTE a su teléfono mediante un accesorio para teléfono disponible en el mercado. (→ 17)

Cuando se recibe una llamada aparece el mensaje "CALL". (El sistema de audio se detiene.)

- Para seguir escuchando el sistema de audio durante una llamada, pulse **SRC**. El mensaje "CALL" desaparece y se reanuda el sistema de audio.

Cuando finaliza la llamada, el mensaje "CALL" desaparece. (El sistema de audio se reanuda.)

REFERENCIAS

Cambiar la información en pantalla

Cada vez que pulsa **DISP**, la información en pantalla cambia.

- Si la información no está disponible o no está registrada, aparecerá "NO TEXT", "NO INFO", u otra información (por ej., nombre de la emisora, tiempo de reproducción).

Nombre de la fuente	Información en pantalla
STANDBY	Nombre de la fuente (Fecha/Reloj)
TUNER	Frecuencia (Fecha/Reloj) (Disponible solo para emisoras del FM Radio Data System) Nombre de la emisora (Fecha/Reloj) ➔ Radio texto (Fecha/Reloj) ➔ Radio texto+ (R.TEXT+) ➔ Título (Artista) ➔ Título (Fecha/Reloj) ➔ Frecuencia (Fecha/Reloj) ➔ (vuelta al comienzo)
CD o USB	(Para CD-DA) Título de la pista (Artista) ➔ Título de la pista (Nombre del disco) ➔ Título de la pista (Fecha/Reloj) ➔ Tiempo de reproducción (Fecha/Reloj) ➔ (vuelta al comienzo) (Para archivos MP3/WMA/WAV/FLAC) Título de la pista (Artista) ➔ Título de la pista (Título del álbum) ➔ Título de la pista (Fecha/Reloj) ➔ Nombre del archivo (Nombre de la carpeta) ➔ Nombre del archivo (Fecha/Reloj) ➔ Tiempo de reproducción (Fecha/Reloj) ➔ (vuelta al comienzo)
IPOD o ANDROID	Título de la pista (Artista) ➔ Título de la pista (Nombre del álbum) ➔ Título de la pista (Fecha/Reloj) ➔ Tiempo de reproducción (Fecha/Reloj) ➔ (vuelta al comienzo)
AUX	Nombre de la fuente (Fecha/Reloj)

ESPECIFICACIONES

Sintonizador	FM	Gama de frecuencias	87,5 MHz — 108,0 MHz (espacio 50 kHz)
		Sensibilidad útil (Relación señal/ruido = 26 dB)	0,71 μ V/75 Ω
		Sensibilidad de silenciamiento (DIN S/N = 46 dB)	2,0 μ V/75 Ω
		Respuesta de frecuencia (± 3 dB)	30 Hz — 15 kHz
		Relación señal a ruido (MONO)	64 dB
		Separación estéreo (1 kHz)	40 dB
MW	Gama de frecuencias	531 kHz — 1 611 kHz (espacio 9 kHz)	
	Sensibilidad útil (Relación señal/ruido = 20 dB)	28,2 μ V	
LW	Gama de frecuencias	153 kHz — 279 kHz (espacio 9 kHz)	
	Sensibilidad útil (Relación señal/ruido = 20 dB)	50,0 μ V	
Reproductor de CD	Diodo láser	GaAlAs	
	Filtro digital (D/A)	8 veces sobremuestreo	
	Velocidad de giro	500 rpm — 200 rpm (CLV)	
	Fluctuación y trémolo	Por debajo del límite medible	
	Respuesta de frecuencia (± 1 dB)	20 Hz — 20 kHz	
	Distorsión armónica total (1 kHz)	0,01 %	
	Relación señal a ruido (1 kHz)	105 dB	
	Gama dinámica	90 dB	
	Separación de canales	85 dB	
	MP3 decodificado	Compatible con MPEG-1/2 Audio Layer-3	
WMA decodificado	Compatible con Windows Media Audio		

ESPECIFICACIONES

USB	Estándar USB	USB 1.1, USB 2.0 Alta velocidad	
	Sistema de archivos	FAT12/ 16/ 32	
	Corriente máxima de alimentación	5 V CC \leq 1 A	
	MP3 decodificado	Compatible con MPEG-1/2 Audio Layer-3	
	WMA decodificado	Compatible con Windows Media Audio	
	WAV decodificado	PCM lineal	
	FLAC decodificado	Archivo FLAC (Hasta 48 kHz / 16 bits)	
Audio	Potencia de salida máxima	50 W \times 4	
	Potencia en todo el ancho de banda	22 W \times 4 (a menos del 1 % THD)	
	Impedancia del altavoz	4 Ω — 8 Ω	
	Acción tonal	Graves	100 Hz \pm 8 dB
		Registro medio	1,0 kHz \pm 8 dB
		Agudos	12,5 kHz \pm 8 dB
	Nivel de salida de preamplificador/carga (CD)	2 500 mV/10 k Ω	
Impedancia de salida de preamplificador	\leq 600 Ω		
Auxiliar	Respuesta de frecuencia (\pm 3 dB)	20 Hz — 20 kHz	
	Voltaje de entrada máximo	1 000 mV	
	Impedancia de entrada	30 k Ω	
General	Voltaje de trabajo	14,4 V (10,5 V — 16 V admisibles)	
	Consumo de corriente máxima	10 A	
	Gama de temperaturas de funcionamiento	-10°C — +60°C	
	Tamaño de instalación (An \times Al \times F)	182 mm \times 111 mm \times 158 mm	
	Peso	1,6 kg	

Sujeto a cambios sin previo aviso.

INSTALACIÓN / CONEXIÓN

▲ Advertencia

- La unidad puede utilizarse solamente con una fuente de alimentación de 12 V CC con negativo a masa.
- Desconecte el terminal negativo de la batería antes de realizar el cableado y el montaje.
- Para evitar un cortocircuito, no conecte el cable de la batería (amarillo) ni el cable de encendido (rojo) al chasis del vehículo o cable de conexión a masa (negro).
- Para evitar un cortocircuito, utilice una cinta de vinilo para aislar los cables no conectados.
- Asegúrese de volver a conectar a masa esta unidad al chasis del automóvil después de la instalación.

▲ Precaución

- Para fines de seguridad, deje que un profesional realice el cableado y el montaje. Consulte con un distribuidor de productos de audio para automóviles.
- Instale esta unidad en la consola de su vehículo. No toque las partes metálicas de la unidad durante o un poco después del uso de la unidad. Las partes metálicas, tales como el disipador de calor o la carcasa, pueden estar muy calientes.
- No conecte los cables \ominus de los altavoces al chasis del vehículo, al cable de conexión a masa (negro) o en paralelo.
- Monte la unidad a un ángulo de menos de 30°.
- Si el mazo de conductores de su vehículo no dispone de terminal de encendido, conecte el cable de encendido (rojo) al terminal de la caja de fusibles del vehículo, el cual suministrará una alimentación de 12 V CC y podrá conectarse y desconectarse mediante la llave de encendido.
- Mantenga todos los cables alejados de las partes metálicas disipadoras de calor.
- Después de instalar la unidad, compruebe que las lámparas de freno, las luces intermitentes, el limpiaparabrisas, etc. funcionen satisfactoriamente.
- Si se funde el fusible, en primer lugar asegúrese de que los cables no estén en contacto con el chasis del vehículo y, a continuación, reemplace el fusible usado por otro del mismo régimen.

Procedimiento básico

- 1 Quite la llave del interruptor de encendido; después, desconecte el terminal \ominus de la batería del automóvil.**
- 2 Conecte los cables correctamente.**
Consulte Conexión del cableado. (→ 17)
- 3 Instale la unidad en su automóvil.**
Consulte Instalación de la unidad (montaje en el tablero).
- 4 Conecte el terminal \ominus de la batería del automóvil.**
- 5 Reinicialice la unidad. (→ 3)**

Lista de piezas para la instalación

(A) Manguito de montaje

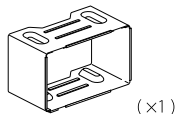

(B) Placa embellecedora

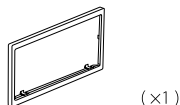

(C) Mazo de conductores

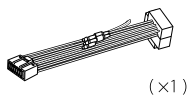

(D) Herramienta de extracción



Instalación de la unidad (montaje en el tablero)

Prepare el cableado necesario.
(→ 17)

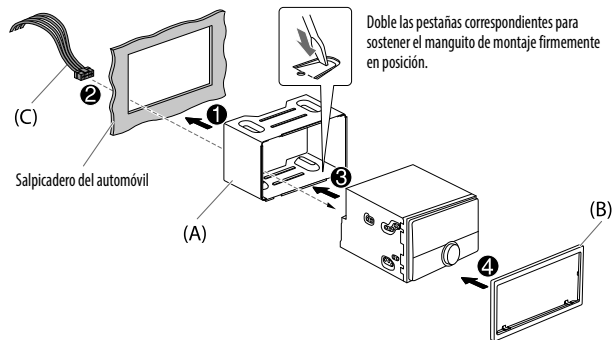

Cuando instale sin el manguito de montaje

- 1 Retire de la unidad, el manguito de montaje y la placa embellecedora.
- 2 Alinee los orificios de la unidad (en ambos lados) con la ménsula de montaje del vehículo y asegure la unidad con los tornillos (disponibles en el mercado).

⚠ Utilice solo los tornillos especificados. El uso de tornillos incorrectos puede dañar la unidad.

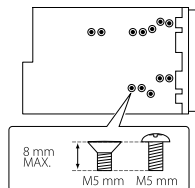

Cómo desmontar la unidad

- 1 Enganche las uñas de agarre dispuestas en las herramientas de extracción, en los orificios a ambos lados de la placa embellecedora y, a continuación, extráigala.
- 2 Inserte las herramientas de extracción hasta el fondo de las ranuras a ambos lados y, a continuación, siga la dirección de las flechas, como se muestra a continuación.

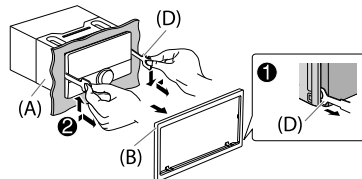

Conexión del cableado

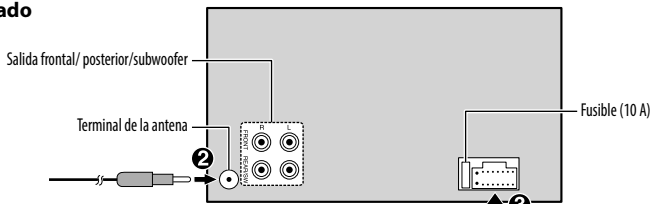

Conexión de los conectores ISO en algunos automóviles VW/Audi u Opel (Vauxhall)

Puede ser necesario modificar el cableado del mazo de conductores suministrado, como se muestra a continuación.

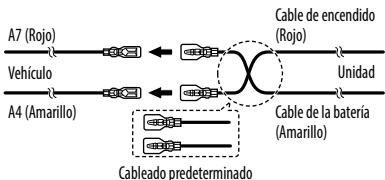

Patilla	Color y función
A4	Amarillo : Batería
A5	Azul/Blanco : Control de alimentación
A7	Rojo : Encendido (ACC)
A8	Negro : Conexión a tierra (masa)
B1	Púrpura ⊕ : Altavoz trasero (derecho)
B2	Púrpura/negro ⊖ : Altavoz trasero (derecho)
B3	Gris ⊕ : Altavoz delantero (derecho)
B4	Gris/negro ⊖ : Altavoz delantero (derecho)
B5	Blanco ⊕ : Altavoz delantero (izquierdo)
B6	Blanco/negro ⊖ : Altavoz delantero (izquierdo)
B7	Verde ⊕ : Altavoz trasero (izquierdo)
B8	Verde/negro ⊖ : Altavoz trasero (izquierdo)

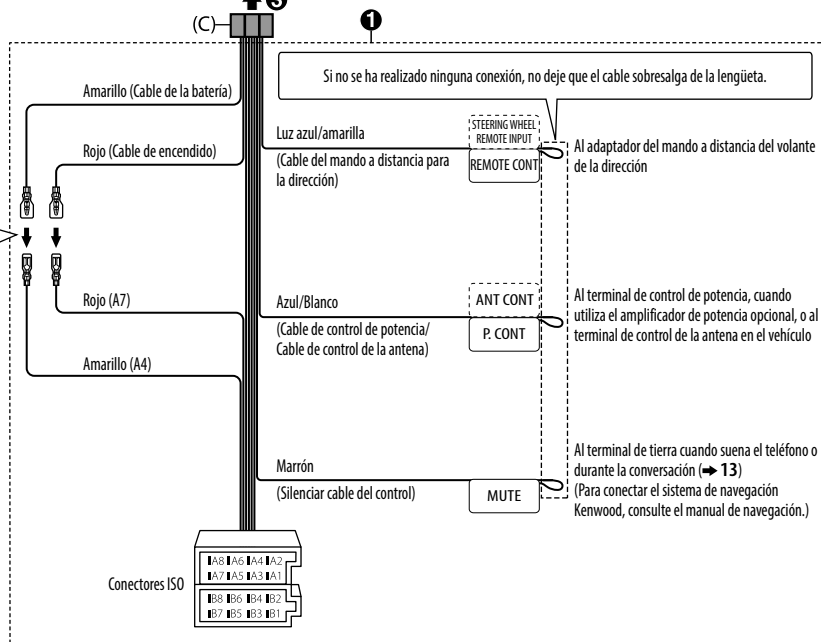

Si su vehículo no tiene un terminal ISO :

Se recomienda instalar la unidad con un mazo de cables disponible en el mercado que sea adecuado para su automóvil y, para fines de seguridad, deje esta tarea en manos de profesionales. Consulte con un distribuidor de productos de audio para automóviles.

Cuando conecte a un amplificador externo, conecte su cable de tierra al chasis del vehículo para evitar daños en la unidad.

ÍNDICE

ANTES DE UTILIZAR	2
FUNDAMENTOS	3
INTRODUÇÃO	4
1 Selecione o idioma de visualização e cancele a demonstração	
2 Defina o relógio e a data	
3 Ajuste as definições iniciais	
RÁDIO	5
AUX	7
CD / USB / iPod / ANDROID	7
DEFINIÇÕES DE ÁUDIO	10
DEFINIÇÕES DO VISOR	11
DETEÇÃO E SOLUÇÃO DE PROBLEMAS	12
REFERÊNCIAS	13
Manutenção	
Mais informações	
ESPECIFICAÇÕES	14
INSTALAÇÃO / CONEXÃO	15

ANTES DE UTILIZAR

IMPORTANTE

- Para garantir a utilização adequada, leia atentamente este manual antes de utilizar o produto. É especialmente importante que leia e observe os Avisos e Cuidados indicados neste manual.
- Guarde o manual em um lugar seguro e acessível para futuras consultas.

▲ Aviso

Não opere nenhuma função que prejudique a sua atenção para uma condução segura.

▲ Cuidado

Definição do volume:

- Ajuste o volume de forma que possa ouvir os sons de tráfego para prevenir acidentes.
- Baixe o volume antes de iniciar a leitura de fontes digitais para evitar danos aos altifalantes pelo aumento súbito do nível de saída do som.

Geral:

- Evite utilizar o dispositivo externo se o mesmo puder prejudicar a condução segura do veículo.
- Certifique-se de fazer uma cópia de segurança de todos os dados importantes. Não aceitaremos nenhuma responsabilidade por quaisquer perdas de dados gravados.
- Para prevenir curtos-circuitos, nunca coloque nem deixe cair objetos metálicos (moedas ou ferramentas de metal, por exemplo) dentro do aparelho.
- Se ocorrer um erro de disco devido à condensação na lente laser, ejete o disco e espere que a humidade se evapore.
- Dependendo do tipo do veículo, a antena estender-se-á automaticamente ao ligar o aparelho com o fio de controlo de antena ligado (➔ 17). Desligue o aparelho ou mude a fonte para STANDBY ao estacionar em uma área com um teto baixo.

Como ler este manual

- As operações explicadas utilizam principalmente os botões no painel frontal.
- São utilizadas indicações em inglês para a finalidade de explicação. Pode seleccionar o idioma de apresentação no menu [FUNCTION]. (➔ 5)
- [XX] indica os itens seleccionados.
- (➔ XX) indica que há referências disponíveis na página indicada.

FUNDAMENTOS

Painel frontal

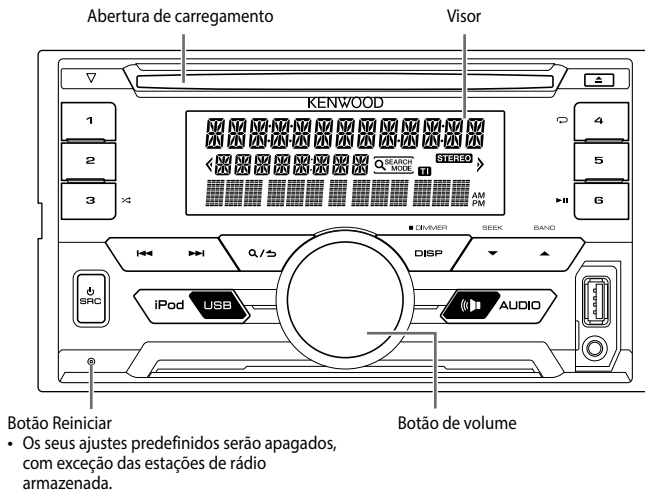

Para

No painel frontal

Ligar a corrente

Prima **SRC**.
• Mantenha premido para desligar a alimentação.

Ajustar o volume

Rode o botão do volume.

Selecione uma fonte

Prima **SRC** repetidamente.

Mudar a informação no visor

Prima **DISP** repetidamente. (→ 14)

INTRODUÇÃO

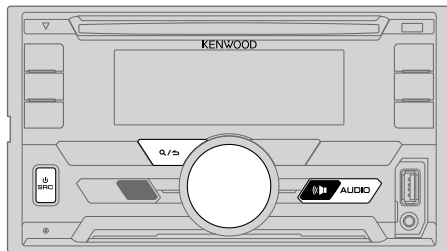

1 Seleção do idioma de visualização e cancela a demonstração

Ao ligar a alimentação elétrica (ou depois de reiniciar o aparelho), o visor mostrará: "SEL LANGUAGE" → "PRESS" → "VOLUME KNOB"

- 1 Rode o botão de volume para selecionar [ENG] (inglês), [RUS] (russo) ou [SPA] (espanhol) e, em seguida, prima-o.
[ENG] é selecionado para a configuração inicial.
Em seguida, o visor mostrará: "CANCEL DEMO" → "PRESS" → "VOLUME KNOB".
- 2 Prima o botão de volume.
[YES] é selecionado para a configuração inicial.
- 3 Prima o botão de volume de novo.
Aparece a indicação "DEMO OFF".

2 Defina o relógio e a data

- 1 Prima o botão de volume para entrar no modo [FUNCTION].
- 2 Rode o botão de volume para selecionar [CLOCK] e, em seguida, prima-o.

Para ajustar o relógio

- 3 Rode o botão de volume para selecionar [CLOCK ADJUST] e, em seguida, prima-o.
- 4 Rode o botão de volume para fazer as definições e, em seguida, prima-o.
Horas → Minutos
- 5 Rode o botão de volume para selecionar [CLOCK FORMAT] e, em seguida, prima-o.
- 6 Rode o botão de volume para selecionar [12H] ou [24H] e, em seguida, prima-o.

Para definir a data

- 7 Rode o botão de volume para selecionar [DATE FORMAT] e, em seguida, prima-o.
- 8 Rode o botão de volume para selecionar [DD/MM/YY] ou [MM/DD/YY] e, em seguida, prima-o.
- 9 Rode o botão de volume para selecionar [DATE SET] e, em seguida, prima-o.
- 10 Rode o botão de volume para fazer as definições e, em seguida, prima-o.
Dia → Mês → Ano ou Mês → Dia → Ano
- 11 Mantenha **Q** / **↵** premido para sair.

Para voltar ao item de definição anterior, prima **Q** / **↵**.

3 Ajuste as definições iniciais

- 1 Prima **SRC** repetidamente para entrar em STANDBY.
- 2 Prima o botão de volume para entrar no modo [FUNCTION].
 - Premir **AUDIO** seleciona [AUDIO CONTROL] diretamente.
- 3 Rode o botão de volume para selecionar um item (consulte a seguinte tabela) e, em seguida, prima-o.
- 4 Repita o passo 3 até que o item desejado seja selecionado ou ativado.
- 5 Mantenha **Q** / **↵** premido para sair.

Para voltar ao item de definição anterior, prima **Q** / **↵**.

Predefinição: **XX**

AUDIO CONTROL

SWITCH PREOUT	REAR/ SUBWOOFER: Selecciona se os altifalantes traseiros ou um subwoofer estão ligados aos terminais de saída de linha na traseira (através de um amplificador externo).
SP SELECT	OFF/ 5/4/ 6 × 9/6/ OEM: Selecciona segundo o tamanho dos altifalantes (5 polegadas ou 4 polegadas, 6×9 polegadas ou 6 polegadas) ou altifalantes OEM para um desempenho ótimo.

INTRODUÇÃO

DISPLAY

EASY MENU

Ao entrar em [FUNCTION]...

ON: As iluminações de ZONE1 e ZONE2 mudam para a cor branca.; **OFF:** A iluminação de ZONE2 muda para a cor branca enquanto a iluminação de ZONE1 muda permanece como a cor selecionada em [COLOR SELECT]. (→ 11)
(Consulte a ilustração na página 11 para a identificação da zona.)

TUNER SETTING

PRESET TYPE

NORMAL: Memoriza uma estação para cada botão predefinido em cada banda (FM1/ FM2/ FM3/ MW/ LW). ;
MIX: Memoriza uma estação para cada botão predefinido independentemente da banda selecionada.

SYSTEM

KEY BEEP

ON: Ativa o som de pressão de tecla. ; **OFF:** Desativa.

SOURCE SELECT

BUILT-IN AUX

ON: Ativa AUX na seleção de fonte. ; **OFF:** Desativa. (→ 7)

P-OFF WAIT

Aplicável somente quando o modo de demonstração está desativado.

Define a duração de desligamento automático do aparelho (no modo de espera) para economizar a energia da bateria.
20M: 20 minutos ; **40M:** 40 minutos ; **60M:** 60 minutos ; --- : Cancela

CD READ

1: Distingue automaticamente entre disco de ficheiros de áudio e CD de música. ; **2:** Força a reprodução como um CD de música. Nenhum som pode ser ouvido quando um disco de ficheiros de áudio é lido.

F/W UPDATE

UPDATE SYSTEM

F/W UP xx.xx

YES: Inicia a atualização do firmware. ; **NO:** Cancela (a atualização não é ativada).

Para mais detalhes sobre como atualizar o firmware, consulte: www.kenwood.com/cs/ce/

CLOCK

CLOCK DISPLAY

ON: A hora do relógio é apresentada no visor mesmo quando o aparelho está desligado. ; **OFF:** Cancela.

ENGLISH

РУССКИЙ

Selecione o idioma de apresentação para o menu [FUNCTION] e a informação de música se aplicável.
Por predefinição, [ENGLISH] é selecionado.

ESPAÑOL

RÁDIO

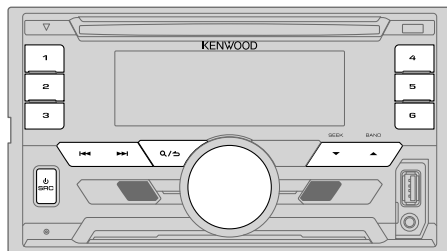

Procura de uma estação

- 1** Prima **SRC** repetidamente para selecionar TUNER.
- 2** Prima **BAND** repetidamente para selecionar FM1/ FM2/ FM3/ AM.
- 3** Prima **◀◀ / ▶▶** para procurar uma estação.

- Para mudar o método de procura para **◀◀ / ▶▶**: Prima **▼ SEEK** repetidamente.
AUTO1 : Procura automática de uma estação.
AUTO2 : Busque uma estação predefinida.
MANUAL : Procura manual de uma estação.
- Para armazenar uma estação: Mantenha premido um dos botões numéricos (**1** a **6**).
- Para selecionar uma estação armazenada: Prima um dos botões numéricos (**1** a **6**).

RÁDIO

Outras definições

- 1 Prima o botão de volume para entrar no modo [FUNCTION].
- 2 Rode o botão de volume para selecionar um item (consulte a seguinte tabela) e, em seguida, prima-o.
- 3 Repita o passo 2 até que o item desejado seja selecionado ou ativado.
- 4 Mantenha **Q** / **↵** premido para sair.

Para voltar ao item de definição anterior, prima **Q** / **↵**.

Predefinição: **XX**

TUNER SETTING

LOCAL SEEK	ON: Busca somente as estações com boa recepção. ; OFF: Cancela. • As definições feitas são aplicáveis somente à fonte/estação selecionada. Após mudar a fonte/estação, é necessário fazer as definições novamente.
AUTO MEMORY	YES: Inicia automaticamente a memorização de 6 estações com boa recepção. ; NO: Cancela. • Seleccionável somente se [NORMAL] for selecionado para [PRESET TYPE]. (→ 5)
MONO SET	ON: Melhora a recepção FM (mas o efeito estéreo pode ser perdido). ; OFF: Cancela.
NEWS SET	ON: O aparelho mudará temporariamente para Programa de Notícias, se disponível. ; OFF: Cancela.
REGIONAL	ON: Muda para outra estação somente na região específica com o controle "AF". ; OFF: Cancela.
AF SET	ON: Procura automaticamente outra estação que esteja a transmitir o mesmo programa na mesma rede Radio Data System com uma melhor recepção quando a recepção atual não está boa. ; OFF: Cancela.
TI	ON: Permite que o aparelho mude temporariamente para a informação de tráfego ("TI" acende-se), se disponível. ; OFF: Cancela.
PTY SEARCH	1 Prima o botão de volume para entrar na seleção do idioma PTY. 2 Rode o botão de volume para selecionar o idioma PTY (ENGLISH / FRENCH / GERMAN) e, em seguida, prima-o. 3 Rode o botão de volume para selecionar o Tipo de programa disponível (consulte o seguinte). 4 Prima ◀◀ / ▶▶ para iniciar a procura.

CLOCK

TIME SYNC	ON: Sincroniza a hora do aparelho com a hora da estação Radio Data System. ; OFF: Cancela.
------------------	--

Tipo de programa disponível para PTY SEARCH

SPEECH : NEWS, AFFAIRS, INFO (informação), SPORT, EDUCATE, DRAMA, CULTURE, SCIENCE, VARIED, WEATHER, FINANCE, CHILDREN, SOCIAL, RELIGION, PHONE IN, TRAVEL, LEISURE, DOCUMENT

MUSIC : POP M (música), ROCK M (música), EASY M (música), LIGHT M (música), CLASSICS, OTHER M (música), JAZZ, COUNTRY, NATION M (música), OLDIES, FOLK M (música)

O aparelho procurará o tipo de programa classificado em [SPEECH] ou [MUSIC] se selecionado.

- [LOCAL SEEK]/ [MONO SET]/ [NEWS SET]/ [REGIONAL]/ [AF SET]/ [TI]/ [PTY SEARCH] é seleccionável apenas quando a banda é FM1/ FM2/ FM3.
- Se o volume for ajustado durante a recepção de informações sobre o tráfego ou de boletim de notícias, o volume ajustado será automaticamente memorizado. Será aplicado na próxima ativação de informação de tráfego ou de boletim de notícias.

AUX

Preparação:

Selecione [ON] para [BUILT-IN AUX]. (→ 5)

Comece a escutar

- 1 Conecte um leitor de áudio portátil (disponível comercialmente).

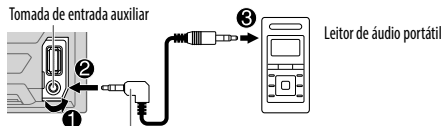

Mini ficha estereo de 3,5 mm com conector em forma de "L" (disponível comercialmente)

- 2 Prima **SRC** repetidamente para selecionar AUX.
- 3 Ligue o leitor de áudio portátil e inicie a leitura.

Defina o nome do componente AUX

Enquanto escuta um leitor de áudio portátil ligado ao aparelho...

- 1 Prima o botão de volume para entrar no modo [FUNCTION].
- 2 Rode o botão de volume para selecionar [SYSTEM] e, em seguida, prima-o.
- 3 Rode o botão de volume para selecionar [AUX NAME SET] e, em seguida, prima-o.
- 4 Rode o botão de volume para selecionar um item e, em seguida, prima-o.
AUX (predefinição) / DVD / PORTABLE / GAME / VIDEO / TV
- 5 Mantenha **Q** / **S** premido para sair.

Para voltar ao item de definição anterior, prima **Q** / **S**.

CD / USB / iPod / ANDROID

Inicie a leitura

A fonte muda automaticamente e a leitura começa.



Terminal de entrada USB

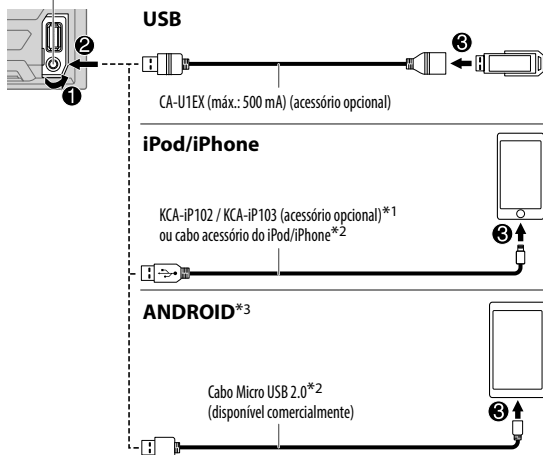

*1 KCA-iP102 : Tipo de 30 pinos, KCA-iP103 : Tipo de iluminação

*2 Não deixe o cabo dentro do automóvel quando não estiver a utilizar.

*3 Quando ligar um dispositivo Android, aparece a mensagem "Press [VIEW] to install KENWOOD MUSIC PLAY APP". Siga as instruções para instalar a aplicação. Pode também a última versão da aplicação KENWOOD MUSIC PLAY no seu dispositivo Android antes de ligar. (→ 13)

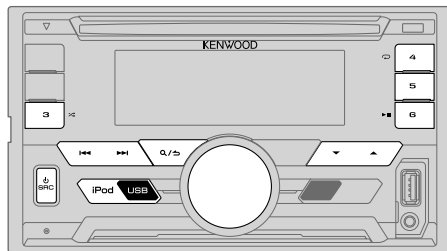

Para seleccionar a fonte USB/ IPOD/ ANDROID diretamente, prima **iPod USB**.

Para	No painel frontal
Reprodução / pausa	Prima 6
Retocesso / avanço rápido*4	Mantenha premido.
Selecionar uma faixa/ ficheiro	Prima
Selecionar uma pasta*5	Prima / .
Função de repetição*6	Prima 4 repetidamente. TRACK REPEAT/ ALL REPEAT : CD de áudio FILE REPEAT/ FOLDER REPEAT/ ALL REPEAT : Ficheiro MP3/WMA/WAV/FLAC FILE REPEAT/ FOLDER REPEAT/ REPEAT OFF : iPod ou ANDROID
Leitura aleatória*6	Prima 3 repetidamente. DISC RANDOM/ RANDOM OFF : CD de áudio FOLDER RANDOM/ RANDOM OFF : Ficheiro MP3/WMA/WAV/FLAC, iPod ou ANDROID
	Mantenha 3 premido para selecionar ALL RANDOM .*7

*4 Para ANDROID: Aplicável somente quando **[BROWSE MODE]** está selecionado.

*5 Para CD: Somente para ficheiros MP3/WMA. Isto não funciona para iPod/ ANDROID.

*6 Para iPod/ ANDROID: Aplicável somente quando **[MODE OFF]/ [BROWSE MODE]** está selecionado.

*7 Para CD: Somente para ficheiros MP3/WMA.

Selecionar o modo de controlo

Com a fonte IPOD selecionada, prima **iPod USB** repetidamente.

MODE ON : Controle o iPod a partir do próprio iPod. No entanto, ainda pode realizar a leitura/pausa, salto de ficheiro, avanço rápido ou retrocesso a partir deste aparelho.

MODE OFF : Controle o iPod a partir deste aparelho.

Com a fonte ANDROID selecionada, prima **iPod USB** repetidamente.

BROWSE MODE : Controle o dispositivo Android a partir deste aparelho através da aplicação KENWOOD MUSIC PLAY instalada no dispositivo Android.

HAND MODE : Controle o dispositivo Android a partir do próprio dispositivo Android através das aplicações de leitura de multimédia instaladas no dispositivo Android. No entanto, ainda pode reproduzir/pausar e saltar ficheiros a partir deste aparelho.

Selecionar a unidade de música

Prima **iPod USB** repetidamente.

As canções armazenada na seguinte unidade serão lidas.

- Memória interna ou externa selecionada de um smartphone (Classe de armazenamento em massa).
- Unidade selecionada de um dispositivo com múltiplas unidades.

Escuta de Tuneln Radio/ Tuneln Radio Pro/ Aupeo

Durante a escuta de Tuneln Radio, Tuneln Radio Pro ou Aupeo, ligue o iPod/iPhone ao terminal de entrada USB do aparelho.

- O aparelho gerará o som dessas aplicações.

Selecione um ficheiro de uma pasta/lista

- 1 Prima **Q/↵**.
- 2 Rode o botão do volume para selecionar uma pasta/lista e, em seguida, prima o botão.
- 3 Rode o botão do volume para selecionar um ficheiro e, em seguida, prima o botão.

Procura rápida

Se tiver muitos ficheiros no iPod, pode procurar através deles rapidamente de acordo com o primeiro carácter do nome do ficheiro.

- 1 Rode o botão do volume rapidamente para entrar na procura de caracteres.
- 2 Rode o botão do volume para selecionar um carácter.
Para procurar um carácter diferente de A a Z e de 0 a 9, introduza somente "*".
- 3 Prima **◀◀/▶▶** para mover para a posição de entrada.
 - Pode introduzir até 3 caracteres.
- 4 Prima o botão de volume para iniciar a procura.

- Para retornar à pasta raiz/ primeiro ficheiro/ menu inicial, prima **5**.
- Para voltar ao item de definição anterior, prima **Q/↵**.
- Para cancelar, mantenha **Q/↵** premido.
- Para iPod, aplicável somente quando **[MODE OFF]** estiver selecionado. (⇒ **8**)
- Para ANDROID, aplicável somente quando **[BROWSE MODE]** estiver selecionado. (⇒ **8**)

Outras definições

- 1 Prima o botão de volume para entrar no modo **[FUNCTION]**.
- 2 Rode o botão do volume para selecionar um item (consulte a seguinte tabela) e, em seguida, prima-o.
- 3 Repita o passo **2** até que o item desejado seja selecionado ou ativado.
- 4 Mantenha **Q/↵** premido para sair.

Para voltar ao item de definição anterior, prima **Q/↵**.

Predefinição: **XX**

USB

MUSIC DRIVE	DRIVE CHANGE: A próxima unidade ([DRIVE 1] a [DRIVE 5]) é automaticamente selecionada e a reprodução começa. Repita os passos de 1 a 3 para selecionar as unidades seguintes.
SKIP SEARCH	0,5%/ 1%/ 5%/ 10%: Durante a escuta de iPod ou ANDROID, seleciona a razão de procura para todos os ficheiros.

DEFINIÇÕES DE ÁUDIO

Durante a escuta de qualquer fonte...

- 1 Prima (▶) **AUDIO** para selecionar diretamente em [AUDIO CONTROL].
- 2 Rode o botão do volume para selecionar um item (consulte a seguinte tabela) e, em seguida, prima-o.
- 3 Repita o passo 2 até que o item desejado seja selecionado ou ativado.
- 4 Mantenha **Q** / **↵** premido para sair.

Para voltar ao item de definição anterior, prima **Q** / **↵**.

Predefinição: **XX**

SUB-W LEVEL	-15 a +15 (0)	Ajusta o nível de saída do subwoofer.
BASS LEVEL	-8 a +8 (+2)	
MID LEVEL	-8 a +8 (+1)	Ajusta o nível a memorizar para cada fonte. (Antes de fazer um ajuste, selecione a fonte que deseja ajustar.)
TRE LEVEL	-8 a +8 (+1)	
EQ PRO (Esta definição é armazenada em [USER].)		
BASS ADJUST	BASS CTR FRQ	60HZ/ 80HZ/ 100HZ/ 200HZ: Seleciona a frequência central.
	BASS LEVEL	-8 a +8 (+2): Ajusta o nível.
	BASS Q FACTOR	1.00/ 1.25/ 1.50/ 2.00: Ajusta o fator de qualidade.
	BASS EXTEND	ON: Ativa os graves expandidos. ; OFF: Cancela.
MID ADJUST	MID CTR FRQ	0.5KHZ/ 1.0KHZ/ 1.5KHZ/ 2.5KHZ: Seleciona a frequência central.
	MID LEVEL	-8 a +8 (+1): Ajusta o nível.
	MID Q FACTOR	0.75/ 1.00/ 1.25: Ajusta o fator de qualidade.
TRE ADJUST	TRE CTR FRQ	10.0KHZ/ 12.5KHZ/ 15.0KHZ/ 17.5KHZ: Seleciona a frequência central.
	TRE LEVEL	-8 a +8 (+1): Ajusta o nível.

PRESET EQ	DRIVE EQ/ TOP40/ POWERFUL/ ROCK/ POPS/ EASY/ JAZZ/ NATURAL/ USER: Seleciona um equalizador predefinido adequado ao gênero musical. (Selecione [USER] para utilizar as definições feitas em [EQ PRO].) [DRIVE EQ] é um equalizador predefinido que reduz o ruído fora do veículo ou veículo de rolamento dos pneus.
BASS BOOST	LEVEL1/ LEVEL2/ LEVEL3: Seleciona o nível de reforço dos graves preferido. ; OFF: Cancela.
LOUDNESS	LEVEL1/ LEVEL2: Seleciona o seu reforço preferido das frequências baixas e altas para produzir um som equilibrado com um nível de volume baixo. ; OFF: Cancela.
SUBWOOFER SET	ON: Ativa a saída do subwoofer. ; OFF: Cancela.
LPF SUBWOOFER	THROUGH: Todos os sinais são enviados para o subwoofer. ; 85HZ/ 120HZ/ 160HZ: Os sinais de áudio com frequências inferiores a 85 Hz/ 120 Hz/ 160 Hz são enviados ao subwoofer.
SUB-W PHASE	REVERSE (180°)/ NORMAL (0°): Seleciona a fase da saída do subwoofer de acordo com a saída dos altifalantes para um desempenho ótimo. (Selecionável apenas se uma definição diferente de [THROUGH] estiver selecionada para [LPF SUBWOOFER].)
FADER	R15 a F15 (0): Ajusta o balanço de saída dos altifalantes traseiros e frontais.
BALANCE	L15 a R15 (0): Ajusta o balanço de saída dos altifalantes esquerdos e direitos.
VOLUME OFFSET	Para AUX: -8 a +8 (0) ; Para outras fontes: -8 a 0; Predefina o nível do volume inicial de cada fonte. (Selecione a fonte que deseja ajustar antes de efetuar o ajuste.)
SOUND RECNRSTR (Reconstrução do som)	ON: Cria um som realístico compensando os componentes de alta frequência e restaurando o tempo de subida da forma de onda que são perdidos na compressão de dados de áudio. ; OFF: Cancela.

- [SUB-W LEVEL]/ [SUBWOOFER SET]/ [LPF SUBWOOFER]/ [SUB-W PHASE] só é selecionável se [SWITCH PREOUT] estiver definido para [SUBWOOFER]. (▶ 4)
- [SUB-W LEVEL]/ [LPF SUBWOOFER]/ [SUB-W PHASE] só é selecionável se [SUBWOOFER SET] estiver definido para [ON].

DEFINIÇÕES DO VISOR

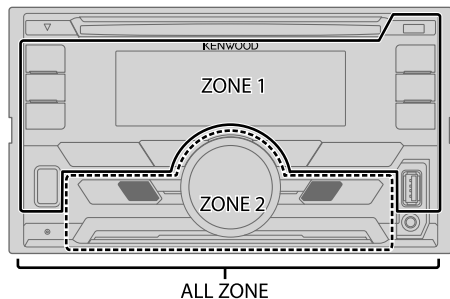

Defina o regulador de luminosidade

Mantenha **DISP (DIMMER)** premido para ativar ou desativar o regulador de luminosidade.

- Se tiver definido a opção **[DIMMER TIME]**, ela será cancelada ao manter este botão premido.

Outras definições

- 1 Prima o botão de volume para entrar no modo **[FUNCTION]**.
- 2 Rode o botão de volume para selecionar **[DISPLAY]** e, em seguida, prima-o.
- 3 Rode o botão do volume para selecionar um item (consulte a seguinte tabela) e, em seguida, prima-o.
- 4 Repita o passo 3 até que o item pretendido seja selecionado/ativado ou siga as instruções dadas no item selecionado.
- 5 Mantenha **Q / ↵** premido para sair.

Para voltar ao item de definição anterior, prima **Q / ↵**.

Predefinição: **XX**

COLOR SELECT	<p>Selecione a cor para ALL ZONE, ZONE 1 e ZONE 2 separadamente.</p> <ol style="list-style-type: none">1 Selecione uma zona. (Veja a ilustração na coluna esquerda.)2 Selecione uma cor para a zona selecionada. VARIABLE SCAN/ CUSTOM R/G/B/ cores predefinidas* <p>Para criar a sua própria cor, selecione [CUSTOM R/G/B]. A cor criada pode ser armazenada em [CUSTOM R/G/B].</p> <ol style="list-style-type: none">1 Prima o botão de volume para entrar no ajuste detalhado de cor.2 Prima ◀◀ / ▶▶ para selecionar a cor (R/ G/ B) para ajustar.3 Rode o botão de volume para ajustar o nível (0 — 9) e, em seguida, prima-o.
DIMMER	<p>Escureça a iluminação do visor e a iluminação dos botões.</p> <p>ON: O regulador de luminosidade é ativado. ; OFF: Cancela.</p> <p>DIMMER TIME: Defina a hora de ligar e de desligar do regulador de luminosidade.</p> <ol style="list-style-type: none">1 Rode o botão de volume para ajustar a hora [ON] e, em seguida, prima-o.2 Rode o botão de volume para ajustar a hora [OFF] e, em seguida, prima-o. (Predefinição: [ON]: 18:00; [OFF]: 6:00)
BRIGHTNESS	<ol style="list-style-type: none">1 Selecione uma zona. (Veja a ilustração na coluna esquerda.)2 0 — 31: Seleciona o seu nível de brilho preferido para a iluminação do ecrã e dos botões.
TEXT SCROLL	<p>AUTO/ ONCE: Seleciona se é para deslocar automaticamente a informação no visor, ou deslocar uma só vez. ; OFF: Cancela.</p>

* Cores predefinidas: **RED1/ RED2/ RED3/ PURPLE1/ PURPLE2/ PURPLE3/ PURPLE4/ BLUE1/ BLUE2/ BLUE3/ SKYBLUE1/ SKYBLUE2/ LIGHTBLUE/ AQUA1/ AQUA2/ GREEN1/ GREEN2/ GREEN3/ YELLOWGREEN1/ YELLOWGREEN2/ YELLOW/ ORANGE1/ ORANGE2/ ORANGERED**

DETEÇÃO E SOLUÇÃO DE PROBLEMAS

Sintoma	Solução
Geral	O som não pode ser ouvido. <ul style="list-style-type: none"> • Ajuste o volume para o nível ideal. • Verifique os cabos e conexões.
	"MISWIRING CHECK WIRING THEN PWR ON" aparece. <p>Desligue a alimentação e, em seguida, certifique-se de que os terminais dos fios de altifalante estão adequadamente isolados. Ligue a alimentação novamente.</p>
	"PROTECTING SEND SERVICE" aparece. <p>Envie o aparelho para o centro de serviço mais próximo.</p>
Rádio	O aparelho não funciona de todo. <p>Reinicie o aparelho. (→ 3)</p>
	<ul style="list-style-type: none"> • A recepção do rádio está má. • Um ruído estático é produzido ao escutar rádio. <p>Verifique a conexão da antena.</p>
CD / USB / iPod	O disco não é ejetado. <p>Mantenha ▲ premido para ejetar o disco forçosamente. Tenha o cuidado para evitar que o disco caia ao ser ejetado. Se isso não resolver o problema, reinicie o aparelho. (→ 3)</p>
	É gerado um ruído. <p>Salte para outra faixa ou mude o disco.</p>
	As faixas não são lidas pela ordem esperada. <p>A ordem de leitura é determinada no momento em que os ficheiros são guardados.</p>
	"READING" está a piscar. <p>Não utilize demasiados níveis hierárquicos ou pastas.</p>
	A indicação de tempo de leitura decorrido não é correta. <p>É causado pelo modo como as faixas são gravadas.</p>
	Os caracteres não são representados corretamente (por exemplo, o nome do álbum). <ul style="list-style-type: none"> • Este aparelho só pode visualizar letras maiúsculas, números e um número limitado de símbolos. • Dependendo do idioma de apresentação selecionado (→ 5), alguns caracteres podem não ser corretamente apresentados.
	"NA FILE" <p>Certifique-se de que o disco contém ficheiros de áudio suportados. (→ 13)</p>
	"NO DISC" <p>Insira um disco legível na abertura de carregamento.</p>
	"TOC ERROR" <p>Certifique-se de que o disco está limpo e adequadamente inserido.</p>
	"PLEASE EJECT" <p>Reinicie o aparelho. Se isso não resolver o problema, consulte o seu centro de serviço mais próximo.</p>

Sintoma	Solução
CD / USB / iPod	"READ ERROR" <p>Copie os ficheiros e pastas para o dispositivo USB de novo. Se isso não resolver o problema, reinicie o dispositivo USB ou utilize outro dispositivo USB.</p>
	"NO DEVICE" <p>Conecte um dispositivo USB, e mude novamente a fonte para USB.</p>
	"COPY PRO" <p>Está a ser lido um ficheiro protegido contra cópia.</p>
	"NA DEVICE" <p>Conecte um dispositivo USB suportado e, em seguida, verifique as conexões.</p>
	"NO MUSIC" <p>Conecte um dispositivo USB que contenha ficheiros de áudio legíveis.</p>
	"iPod ERROR" <ul style="list-style-type: none"> • Volte a conectar o iPod. • Reinicialize o iPod.
ANDROID	<ul style="list-style-type: none"> • Não é possível ouvir o som durante a reprodução. • Apenas o som é gerado pelo dispositivo Android. <ul style="list-style-type: none"> • Volte a ligar o dispositivo Android. • Se estiver em [HAND MODE], lance qualquer aplicação de leitura de multimédia no dispositivo Android e inicie a reprodução. • Se estiver em [HAND MODE], lance novamente a aplicação de leitura de multimédia atual ou utilize outra aplicação de leitura de multimédia. • Reinicie o dispositivo Android. • Se isto não resolver o problema, o dispositivo Android ligado não é capaz de direcionar o sinal de áudio para o aparelho. (→ 13)
	A reprodução não pode ser feita em [BROWSE MODE]. <ul style="list-style-type: none"> • Certifique-se de que KENWOOD MUSIC PLAY APP está instalado no dispositivo Android. (→ 7) • Ligue novamente o dispositivo Android e selecione o modo de controlo apropriado. • Se isto não resolver o problema, o dispositivo Android ligado não suporta [BROWSE MODE]. (→ 13)
	"NO DEVICE" ou "READING" está a piscar. <ul style="list-style-type: none"> • Desative as opções do desenvolvedor no dispositivo Android. • Volte a ligar o dispositivo Android. • Se isto não resolver o problema, o dispositivo Android ligado não suporta [BROWSE MODE]. (→ 13)
	A reprodução está intermitente ou o som salta. <p>Desative o modo de economia de energia no dispositivo Android.</p>
	"ANDROID ERROR" / "NA DEVICE" <ul style="list-style-type: none"> • Volte a ligar o dispositivo Android. • Reinicie o dispositivo Android.

REFERÊNCIAS

■ Manutenção

Para limpar o aparelho

Limpe a sujidade do painel frontal com um pano macio ou de silicone seco.

Manipulação dos discos

- Não toque na superfície de gravação do disco.
- Não cole fita adesiva, etc. no disco, nem utilize um disco com fita adesiva.
- Não utilize nenhum tipo de acessório para o disco.
- Limpe o disco a partir do centro para fora.
- Limpe o disco com um pano macio e seco de silicone. Não utilize solventes.
- Ao remover os discos do aparelho, puxe-os horizontalmente.
- Retire quaisquer rebarbas do orifício central e bordos do disco antes de inserir um disco.

■ Mais informações

Visite também o seguinte website <www.kenwood.com/cs/ce/> para:

- Atualizações mais recentes do firmware e lista mais recente dos itens compatíveis
- Aplicação KENWOOD MUSIC PLAY para dispositivos Android™
- Quaisquer outras informações recentes

Geral

- Este aparelho só pode efetuar a leitura dos seguintes CDs:



- Para as informações detalhadas e notas sobre os ficheiros de áudio que podem ser lidos, consulte o manual no seguinte website: www.kenwood.com/cs/ce/audiofile/

Ficheiros legíveis

- Ficheiros de áudio legíveis: MP3 (.mp3), WMA (.wma)
- Mídias de disco legíveis: CD-R/CD-RW/CD-ROM
- Formatos de ficheiro de disco legíveis: ISO 9660 nível 1/2, Joliet, nome longo de ficheiro.
- Sistema de ficheiros de dispositivo USB legível: FAT12, FAT16, FAT32

Mesmo que os ficheiros de áudio satisfaçam as normas listadas acima, a leitura pode não ser possível dependendo dos tipos ou condições do suporte ou dispositivo.

Discos não legíveis

- Discos que não são redondos.
- Discos com coloração na superfície de gravação ou discos que estão sujos.
- Discos Graváveis/Regraváveis que não foram finalizados.
- CD de 8 cm. Tentar inserir utilizando um adaptador pode causar um mau funcionamento.

Sobre dispositivos USB

- Este aparelho pode efetuar a leitura de ficheiros MP3/WMA/WAV/FLAC armazenados num dispositivo de classe de armazenamento em massa USB.
- Não é possível conectar um dispositivo USB através de um concentrador USB.
- Conexão dum cabo cujo comprimento total seja mais longo que 5 m pode resultar numa leitura anormal.
- Este aparelho não reconhece um dispositivo USB com uma voltagem diferente de 5 V e com mais do que 1 A.

Sobre iPod/iPhone

Made for

- iPod touch (2nd, 3rd, 4th, e 5th generation)
- iPod classic
- iPod nano (3rd, 4th, 5th, 6th e 7th generation)
- iPhone 3G, 3GS, 4, 4S, 5, 5S, 5C, 6, 6 Plus
- Não é possível operar o iPod se "KENWOOD" ou "✓" estiver visualizado no iPod.
- Dependendo da versão do sistema operativo do iPod/iPhone, algumas funções podem não funcionar neste aparelho.

Sobre o dispositivo Android

- Este aparelho suporta Android SO 4.1 e acima.
- Alguns dispositivos Android (com SO 4.1 e acima) podem não suportar totalmente Android Open Accessory (AOA) 2.0.
- Se o seu dispositivo Android suportar tanto dispositivos de armazenamento em massa como AOA 2.0, este aparelho efetuará a reprodução sempre através de AOA 2.0 com prioridade.

Silenciamento ao receber uma chamada telefónica

Conecte o fio MUTE ao seu telefone utilizando um acessório de telefone comercial. (→ 17)

Ao receber uma chamada, aparece "CALL". (O sistema de áudio entra em pausa.)

- Para continuar a escutar o sistema de áudio durante uma chamada, prima **⏪ SRC**. "CALL" desaparece o sistema de áudio retoma.

"CALL" desaparecerá quando a chamada terminar. (O sistema de áudio volta a soar.)

REFERÊNCIAS

Mudar a informação no visor

Cada vez que premir **DISP**, a informação no visor mudará.

- Se não houver informação disponível ou gravada, "NO TEXT", "NO INFO" ou outra informação (por ex., nome da estação, tempo de leitura) aparecerá.

Nome da fonte	Informações no visor
STANDBY	Nome da fonte (Data/Relógio)
TUNER	Frequência (Data/Relógio) (Somente para estações FM com Radio Data System) Nome da estação (Data/Relógio) ➔ Texto de rádio (Data/Relógio) ➔ Texto de rádio+ (R.TEXT+) ➔ Título (Artista) ➔ Título (Data/Relógio) ➔ Frequência (Data/Relógio) ➔ (voltar ao início)
CD ou USB	(Para CD-DA) Título da faixa (Artista) ➔ Título da faixa (Nome do disco) ➔ Título da faixa (Data/Relógio) ➔ Tempo de leitura (Data/Relógio) ➔ (voltar ao início) (Para ficheiros MP3/WMA/WAV/FLAC) Título da faixa (Artista) ➔ Título da faixa (Título do álbum) ➔ Título da faixa (Data/Relógio) ➔ Nome do ficheiro (Nome da pasta) ➔ Nome do ficheiro (Data/Relógio) ➔ Tempo de leitura (Data/Relógio) ➔ (voltar ao início)
IPOD ou ANDROID	Título da faixa (Artista) ➔ Título da faixa (Nome do álbum) ➔ Título da faixa (Data/Relógio) ➔ Tempo de leitura (Data/Relógio) ➔ (voltar ao início)
AUX	Nome da fonte (Data/Relógio)

ESPECIFICAÇÕES

Sintonizador	FM	Gama de frequência	87,5 MHz — 108,0 MHz (espaço de 50 kHz)
		Sensibilidade útil (S/N = 26 dB)	0,71 µV/75 Ω
		Sensibilidade de repouso (DIN S/N = 46 dB)	2,0 µV/75 Ω
		Resposta de frequência (±3 dB)	30 Hz — 15 kHz
		Relação sinal/ruído (MONO)	64 dB
		Separação de estéreo (1 kHz)	40 dB
	MW	Gama de frequência	531 kHz — 1 611 kHz (espaço de 9 kHz)
		Sensibilidade útil (S/N = 20 dB)	28,2 µV
	LW	Gama de frequência	153 kHz — 279 kHz (espaço de 9 kHz)
		Sensibilidade útil (S/N = 20 dB)	50,0 µV
Leitor de CD		Diodo laser	GaAlAs
		Filtro digital (D/A)	8 Sobreamostragem óctupla
		Velocidade de rotação	500 rpm — 200 rpm (CLV)
		Modulação e vibração	Abaixo do limite mensurável
		Resposta de frequência (±1 dB)	20 Hz — 20 kHz
		Distorção harmónica total (1 kHz)	0,01 %
		Relação sinal/ruído (1 kHz)	105 dB
		Gama dinâmica	90 dB
	Separação de canais	85 dB	
	Descodificador MP3	Em conformidade com MPEG-1/2 Audio Layer-3	
	Descodificador WMA	Em conformidade com Windows Media Audio	

ESPECIFICAÇÕES

USB	Padrão USB	USB 1.1, USB 2.0 Velocidade Máxima	
	Sistema de ficheiros	FAT12/ 16/ 32	
	Corrente de consumo máxima	CC 5 V \leq 1 A	
	Descodificador MP3	Em conformidade com MPEG-1/2 Audio Layer-3	
	Descodificador WMA	Em conformidade com Windows Media Audio	
	Descodificador WAV	PCM Linear	
Descodificador FLAC	Ficheiro FLAC (Até 48 kHz / 16 bits)		
Áudio	Potência máxima de saída	50 W \times 4	
	Potência de largura de banda total	22 W \times 4 (pelo menos 1% THD)	
	Impedância do altifalante	4 Ω — 8 Ω	
	Ação de tonalidade	Graves	100 Hz \pm 8 dB
		Médios	1,0 kHz \pm 8 dB
		Agudos	12,5 kHz \pm 8 dB
Nível de preout/Carga (CD)	2 500 mV/10 k Ω		
Impedância de preout	\leq 600 Ω		
Auxiliar	Resposta de frequência (\pm 3 dB)	20 Hz — 20 kHz	
	Voltagem máxima de entrada	1 000 mV	
	Impedância de entrada	30 k Ω	
Geral	Voltagem de funcionamento	14,4 V (10,5 V a 16 V permissível)	
	Consumo máximo de corrente	10 A	
	Intervalo da temperatura de funcionamento	-10°C — +60°C	
	Dimensões da instalação (L \times A \times P)	182 mm \times 111 mm \times 158 mm	
	Peso	1,6 kg	

Sujeito a modificações sem aviso prévio.

INSTALAÇÃO / CONEXÃO

▲ Aviso

- Este aparelho só pode ser utilizado com um fornecimento de energia de CC de 12 V, com terra negativa.
- Desconecte o terminal negativo da bateria antes de efetuar as conexões e montagem.
- Não conecte o fio da bateria (amarelo) e o fio da ignição (vermelho) ao chassis do automóvel ou fio terra (preto) para prevenir um curto-circuito.
- Isole os fios não conectados com fita de vinilo para prevenir um curto-circuito.
- Certifique-se de aterrar este aparelho ao chassis do automóvel de novo após a instalação.

▲ Cuidado

- Para o propósito de segurança, encarregue as ligações e a montagem a profissionais. Consulte o revendedor de áudio para automóveis.
- Instale este aparelho na consola do seu automóvel. Não toque nas partes de metal deste aparelho durante e logo após a utilização do aparelho. As partes de metal, tal como o dissipador de calor e a caixa ficam muito quentes.
- Não conecte os fios \ominus dos altifalantes ao chassis do automóvel ou fio terra (preto), nem os conecte em paralelo.
- Monte o aparelho num ângulo inferior a 30°.
- Se a cablagem do seu automóvel não tiver um terminal de ignição, ligue o fio de ignição (vermelho) ao terminal na caixa de fusíveis do automóvel que forneça uma energia de CC de 12 V e que seja ligado e desligado pela chave de ignição.
- Mantenha todos os cabos longe das partes metálicas de dissipação de calor.
- Depois que o aparelho tiver sido instalado, verifique se as lâmpadas de stop, os pisca-piscas, os limpa para-brisas, etc. do automóvel estão funcionando corretamente.
- Se o fusível queimar-se, primeiro certifique-se de que os fios não estão em contato com o chassis do automóvel e, em seguida, substitua o fusível por um novo com a mesma capacidade.

Processo básico

- 1 **Retire a chave do interruptor de ignição e, em seguida, desconecte o terminal \ominus da bateria do automóvel.**
- 2 **Conecte os fios adequadamente.**
Consulte a seção de conexão da cablagem. (➔ 17)
- 3 **Instale o aparelho no seu automóvel.**
Consulte a seção de instalação do aparelho (montagem no tablier).
- 4 **Conecte o terminal \ominus da bateria do automóvel.**
- 5 **Reinicie o aparelho.** (➔ 3)

Lista de peças para instalação

(A) Gaveta para montagem

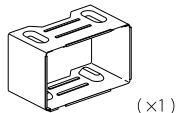

(B) Placa de guarnição

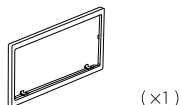

(C) Cablagem

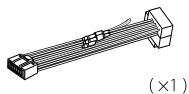

(D) Chave de extração



Instalação do aparelho (montagem no tablier)

Instale a cablagem necessária.
(→ 17)

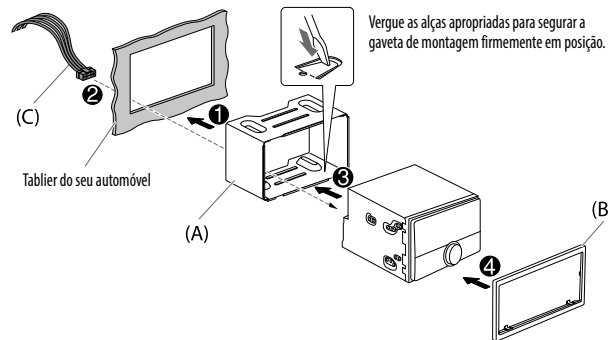

Quando instalar sem a manga de montagem

- 1 Retire a manga de montagem e a placa de guarnição do aparelho.
- 2 Alinhe os orifícios no aparelho (em ambos lados) com o suporte de montagem do veículo e fixe o aparelho com parafusos (disponíveis comercialmente).

⚠ Utilize apenas os parafusos especificados. Utilizar parafusos inadequados pode danificar o aparelho.

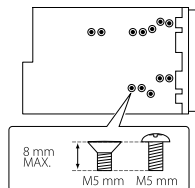

Como retirar o aparelho

- 1 Ajuste o pino pegador nas chaves de extração nos orifícios em ambos lados da placa de guarnição e, em seguida, puxe-o.
- 2 Insira as chaves de extração profundamente nas aberturas em cada lado e, em seguida, siga as setas mostradas abaixo.

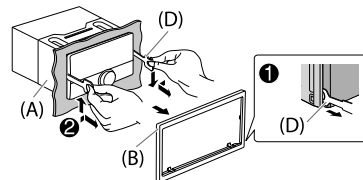

Conexão da cablagem

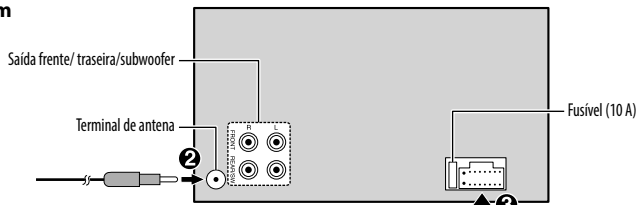

Conexão dos conectores ISO em alguns automóveis VW/Audi ou Opel (Vauxhall)

Podem precisar modificar a cablagem fornecida como mostrado abaixo.

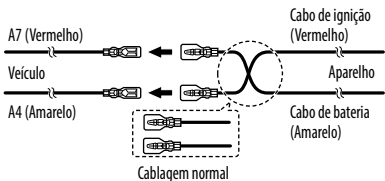

Pino	Cor e função
A4	Amarelo : Bateria
A5	Azul/Branco : Controlo de energia
A7	Vermelho : Ignição (ACC)
A8	Preto : Conexão terra (massa)
B1	Roxo ⊕ : Altifalante traseiro (direito)
B2	Roxo/preto ⊖
B3	Cinzento ⊕ : Altifalante frontal (direito)
B4	Cinzento/preto ⊖
B5	Branco ⊕ : Altifalante frontal (esquerdo)
B6	Branco/preto ⊖
B7	Verde ⊕ : Altifalante traseiro (esquerdo)
B8	Verde/preto ⊖

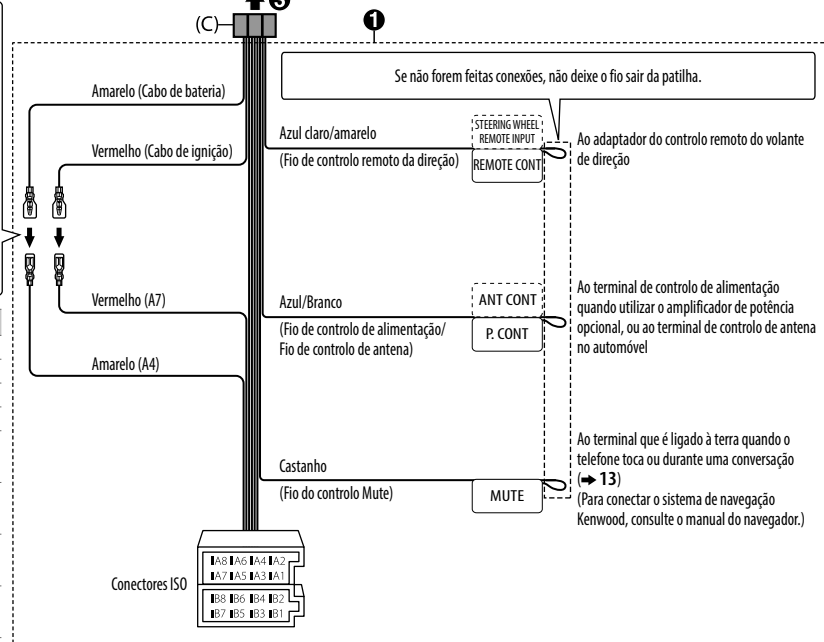

Se o seu carro não tiver um terminal ISO :

Recomendamos a instalação do aparelho com uma cablagem personalizada disponível no comércio, específica para o seu veículo, e para a sua segurança, certifique-se de solicitar este trabalho a profissionais. Consulte o seu revendedor de áudio para automóveis.

Quando ligar a um amplificador externo, ligue o seu fio de terra ao chassis do automóvel para evitar danos ao aparelho.

- “Made for iPod,” and “Made for iPhone” mean that an electronic accessory has been designed to connect specifically to iPod, or iPhone, respectively, and has been certified by the developer to meet Apple performance standards. Apple is not responsible for the operation of this device or its compliance with safety and regulatory standards. Please note that the use of this accessory with iPod or iPhone may affect wireless performance.
- iPhone, iPod, iPod classic, iPod nano, and iPod touch are trademarks of Apple Inc., registered in the U.S. and other countries.
- Lightning is a trademark of Apple Inc.
- Android is trademark of Google Inc.

libFLAC

Copyright (C) 2000,2001,2002,2003,2004,2005,2006,2007,2008,2009 Josh Coalson

Redistribution and use in source and binary forms, with or without modification, are permitted provided that the following conditions are met:

- Redistributions of source code must retain the above copyright notice, this list of conditions and the following disclaimer.
- Redistributions in binary form must reproduce the above copyright notice, this list of conditions and the following disclaimer in the documentation and/or other materials provided with the distribution.
- Neither the name of the Xiph.org Foundation nor the names of its contributors may be used to endorse or promote products derived from this software without specific prior written permission.

THIS SOFTWARE IS PROVIDED BY THE COPYRIGHT HOLDERS AND CONTRIBUTORS “AS IS” AND ANY EXPRESS OR IMPLIED WARRANTIES, INCLUDING, BUT NOT LIMITED TO, THE IMPLIED WARRANTIES OF MERCHANTABILITY AND FITNESS FOR A PARTICULAR PURPOSE ARE DISCLAIMED. IN NO EVENT SHALL THE FOUNDATION OR CONTRIBUTORS BE LIABLE FOR ANY DIRECT, INDIRECT, INCIDENTAL, SPECIAL, EXEMPLARY, OR CONSEQUENTIAL DAMAGES (INCLUDING, BUT NOT LIMITED TO, PROCUREMENT OF SUBSTITUTE GOODS OR SERVICES; LOSS OF USE, DATA, OR PROFITS; OR BUSINESS INTERRUPTION) HOWEVER CAUSED AND ON ANY THEORY OF LIABILITY, WHETHER IN CONTRACT, STRICT LIABILITY, OR TORT (INCLUDING NEGLIGENCE OR OTHERWISE) ARISING IN ANY WAY OUT OF THE USE OF THIS SOFTWARE, EVEN IF ADVISED OF THE POSSIBILITY OF SUCH DAMAGE.