

DNX7250DAB DNX5250BT DNX525DAB DNX4250DAB DNX4250BT

SYSTEM NAWIGACJI GPS
PODRĘCZNIK OBSŁUGI

JVC KENWOOD Corporation

Przed przeczytaniem niniejszego podręcznika kliknij przycisk poniżej, aby sprawdzić informacje na temat jego najnowszego wydania i stron, na których wprowadzono zmiany.

HDMI™
HIGH-DEFINITION MULTIMEDIA INTERFACE

MHL™
Mobile High-Definition Link

DAB+
Digital Audio Broadcasting

aha™

Bluetooth®

DOLBY
DIGITAL

DivX

SD
HG

micro
SD
HG

DVD
VIDEO™

Made for
iPod **iPhone**

Designed for
Windows
Media™



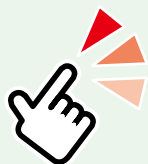

Co chcesz zrobić?

Dziękujemy za zakup SYSTEMU NAWIGACJI GPS KENWOOD.
W niniejszym podręczniku podano różne wygodne funkcje systemu.

Kliknąć ikonę nośnika, który ma być odtworzony.

Jedno kliknięcie umożliwia przejście do części poświęconej
każdemu z nośników!



Spis treści

Przed użyciem	4	Obsługa radia	64
▲ OSTRZEŻENIE _____	4	Podstawowa obsługa radia _____	64
Jak korzystać z podręcznika	5	Podstawowa obsługa radia cyfrowego ____	66
Podstawowe czynności	6	Obsługa pamięci _____	68
Funkcje przycisków na panelu przednim _____	6	Operacja wybierania _____	69
Włączanie urządzenia _____	14	Informacje o ruchu drogowym _____	70
Sposób odtwarzania mediów _____	17	Powtarzanie _____	71
Odłączanie panelu przedniego _____	20	Konfiguracja tunera _____	72
Obsługa ekranu Top Menu _____	22	Ustawienia Radia Cyfrowego _____	73
Najczęściej używane operacje _____	24	Sterowanie Bluetooth	76
Obsługa nawigacji _____	26	Rejestracja i podłączanie urządzenia Bluetooth _____	76
Obsługa DVD/Video CD (VCD)	28	Odtwarzanie z urządzenia audio Bluetooth _____	78
Podstawowa obsługa DVD/VCD _____	28	Korzystanie z zestawu głośnomówiącego _____	79
Obsługa menu płyty DVD _____	31	Aplikacja Smartphone Link _____	83
Sterowanie funkcją zoom płyty DVD i VCD _____	33	Programowanie urządzenia głośnomówiącego _____	84
Konfiguracja DVD _____	34	Konfiguracja	86
Obsługa CD/plików dźwiękowych i filmowych/iPoda/Aplikacji	38	Konfiguracja ekranu monitora _____	86
Podstawowe operacje związane z muzyką/filmami/zdjęciami _____	38	Sterowanie obrazem z tylnej kamery ____	87
Operacja wyszukiwania _____	45	Konfiguracja systemu _____	88
Sterowanie filmem _____	50	Konfiguracja wyświetlacza _____	93
Działanie w trybie Aha _____	51	Navigation Setup _____	96
AUPEO! Sterowanie _____	54	Konfiguracja kamery _____	96
Obsługa aplikacji _____	56	Informacja o oprogramowaniu _____	98
Konfiguracja USB/SD/iPod/DivX _____	58	Konfiguracja wejścia AV _____	98
		Konfiguracja interfejsu wyjścia A/V _____	99
		Sterowanie dźwiękiem	100
		Ustawianie dźwięku _____	100
		Sterowanie dźwiękiem ogólnym _____	104
		Sterowanie korektorem dźwięku _____	104
		Sterowanie strefą _____	106
		Sound Effect _____	107
		Pozycja słuchacza _____	109

Zdalne sterowanie **112**

Wkładanie baterii _____ 112

Funkcje przycisków pilota zdalnego sterowania _____ 113

Rozwiązywanie problemów **116**

Problemy i rozwiązania _____ 116

Komunikaty o błędach _____ 117

Resetowanie urządzenia _____ 119

Dodatek **120**

Media i pliki, które można odtwarzać ____ 120

Elementy wskaźnika paska statusu ____ 124

Kody obszarów świata _____ 126

Kody językowe płyt DVD _____ 127

Dane techniczne _____ 128

Informacje o urządzeniu _____ 131

Przed użyciem

⚠ OSTRZEŻENIE

Aby zapobiec zranieniom czy zagrożeniu pożarem, należy stosować następujące środki ostrożności:

- Aby nie dopuścić do zwarców, nigdy nie wkładaj ani nie wrzucaj do środka urządzenia żadnych przedmiotów metalowych (np. monet czy narzędzi metalowych).
- Nie patrz na ekran urządzenia przez dłuższy czas podczas prowadzenia pojazdu.
- W przypadku napotkania trudności podczas instalacji, zasięgnij porady u dealera firmy Kenwood.

Środki ostrożności związane z eksploatacją urządzenia

- W przypadku zakupu wyposażenia dodatkowego, skorzystaj z pomocy dealera Kenwood, aby dowiedzieć się czy będzie ono współpracować z Twoim modelem, w Twoim regionie.
- Możesz wybrać język, w którym wyświetlane będą menu, znaczniki plików dźwiękowych, itp. Patrz [Konfiguracja języka \(str.90\)](#).
- Funkcje Radio Data System lub Radio Broadcast Data System nie są dostępne na obszarze, gdzie żadna stacja nadawcza nie używa tych funkcji.

Ochrona monitora

Aby nie uszkodzić monitora, nie należy dotykać go długopisem lub podobnym przedmiotem z ostrym końcem

Czyszczenie urządzenia

Jeśli panel czołowy jest brudny, należy go wytrzeć suchą miękką ściereczką, na przykład z włókien silikonowych. Jeśli panel czołowy jest bardzo zabrudzony, należy wytrzeć zabrudzenie ściereczką nawilżoną w delikatnym środku czyszczącym, a następnie wytrzeć go ponownie suchą i miękką ściereczką.



- Bezpośrednie spryskiwanie urządzenia środkiem czyszczącym może uszkodzić części mechaniczne. Wycieranie panelu czołowego szorstką ściereczką albo stosowanie płynu lotnego, takiego jak rozcieńczalnik czy alkohol, może uszkodzić powierzchnię lub zetrzeć napisy.

Zaparowanie soczewek

Po włączeniu ogrzewania w samochodzie przy zimnej temperaturze, na soczewce odtwarzacza urządzenia może zbierać się para. Jest to tak zwane zamglenie soczewki, a skroplona woda na soczewce może uniemożliwiać odtwarzanie płyt. W takim przypadku należy wyjąć płytę i poczekać, aż skondensowana woda wyparuje. Jeśli urządzenie nadal działa nieprawidłowo, skontaktuj się ze sprzedawcą sprzętu Kenwood.

Środki ostrożności dotyczące płyt

- Nie dotykaj zapisanej strony płyty.
- Nie przyklejaj taśmy itp. do płyty ani nie używaj płyty z przyklejoną taśmą.
- Nie korzystaj z akcesoriów podobnych do płyt.
- Czyść płytę od środka do zewnątrz.
- Płyty należy wyciągać z urządzenia poziomo.
- Jeśli wokół środkowego otworu płyty lub na jej krawędzi znajdują się włókna, należy je usunąć np. długopisem przed włożeniem płyty do urządzenia.
- Nie można odtwarzać płyt, które nie są okrągłe.

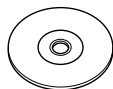

- Nie można używać płyt o średnicy 8-cm (3 cale).
- Nie można stosować płyt z kolorową stroną zapisaną i brudnych płyt.
- To urządzenie może odtwarzać tylko płyty CD oznaczone  To urządzenie może nie odtwarzać poprawnie płyt nieoznaczonych tym symbolem.
- Nie możesz odtwarzać płyty, której nagrywanie nie zostało zamknięte. (Odnosnie procesu zamykania płyt, patrz oprogramowanie do nagrywania oraz podręcznik obsługi nagrywarki.)

Jak korzystać z podręcznika

[Powrót do strony Menu głównego](#)

[Obsługa CD/plików dźwiękowych i filmowych/iPoda/Apple](#)

Operacja wyszukiwania

Umożliwia wyszukiwanie plików muzycznych, filmowych i zdjęć z wykorzystaniem następujących operacji.

UWAGI

- Używając pilota zdalnego sterowania można przejść bezpośrednio dożądanego utworu/pliku, wprowadzając odpowiedni numer utworu/folderu/pliku, czas odtwarzania itd. Aby poznać szczegóły, patrz [Tryb wyszukiwania bezpośredniego \(str.109\)](#).

Przeszukiwanie list

Możliwe jest wyszukiwanie ścieżek, folderów i plików zależnie od położenia w hierarchii.

1 Dotknąć zaznaczony obszar.

Wyświetlony zostanie ekran List Control.

2 Dotknąć żądaną ścieżkę/plik.

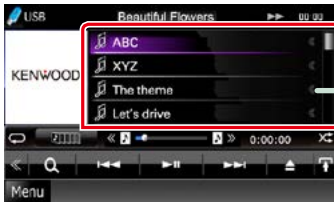

Rozpoczęte zostanie odtwarzanie.

Inne wyszukiwanie

W celu zawężenia listy dostępne są inne sposoby wyszukiwania.

Niniejsza funkcja nie jest dostępna, gdy bieżącym źródłem jest płyta CD z muzyką.

1 Na ekranie sterowania dotknąć [Q].

Wyświetlony zostanie ekran rodzaju wyszukiwania.

2 Dotknąć żądany sposób wyszukiwania.

Nagłówek z łączem

Każdą część lub stronę główną można podejrzeć jednym kliknięciem.

Tytuł operacji

Przedstawia funkcję.

UWAGI

Przedstawiają wskazówki, uwagi, itp.

Odnosińnik

Wyświetlany za użyciem niebieskich liter.

Umożliwia przejście jednym kliknięciem do artykułu związanego z bieżącą częścią.

Procedura obsługi

Objaśnia procedury konieczne do wykonania operacji.

< >: Oznacza nazwy przycisków panelu.

[]: Oznacza nazwy przycisków dotykowych.

Zrzut ekranu

Pokazuje przykładowe zrzuty ekranów, jakie są wyświetlane podczas wykonywania operacji. Obszary lub przyciski, które należy dotknąć są otoczone czerwonym obramowaniem.

UWAGI

- Ekran i panele przedstawione w niniejszej instrukcji obsługi służą do lepszego wyjaśnienia funkcji urządzenia. Mogą różnić się od ekranów i paneli użytych w urządzeniu, lub sposób ich wyświetlania może być inny.

Podstawowe czynności

Funkcje przycisków na panelu przednim

DNX7250DAB

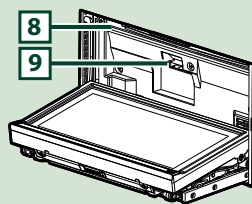
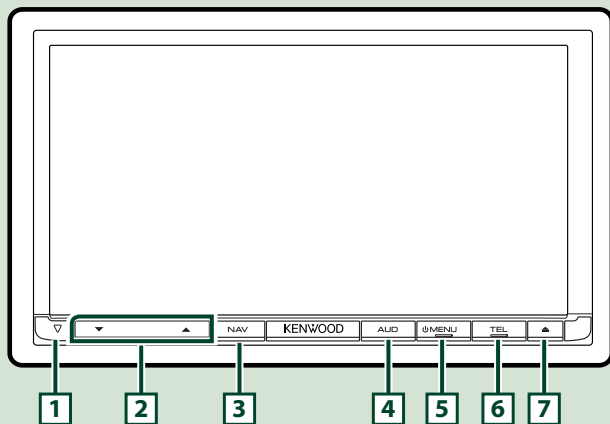

UWAGI

- Panele przedstawione w niniejszej instrukcji obsługi służą do lepszego wyjaśnienia obsługi urządzenia. Z tego względu mogą być różne od faktycznych paneli.
- Każda nazwa modelu w niniejszej instrukcji została skrócona w następujący sposób:
DNX7250DAB: **DNX7**
Jeśli wyświetlana jest powyższa ikona, należy przeczytać artykuł odpowiadający wykorzystywanemu urządzeniu.

Jak włożyć kartę SD

- 1) Nacisnąć przycisk [7] <▲> i przytrzymać przez 1 sekundę.

Panel zostanie całkowicie otwarty.

- 2) Trzymając kartę SD, jak pokazano na ilustracji po prawej stronie, włożyć ją do szczeliny tak, by kliknęła.

● Wyjmowanie karty:

Wcisnąć kartę, aż słyszalne będzie kliknięcie, a następnie odsunąć palec od karty.

Karta wyskoczy i można ją wyjąć palcami.

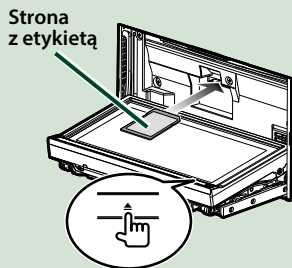

Numer	Nazwa	Działanie
1	▽ (Resetowanie)	<ul style="list-style-type: none">• Jeśli urządzenie lub podłączone urządzenie nie zadziała poprawnie, po naciśnięciu tego przycisku przywrócone zostaną ustawienia fabryczne (str.119).• Jeśli funkcja SI jest włączona, ten wskaźnik miga przy odłączonym panelu (str.91).
2	▼, ▲ (Głoś.)	<ul style="list-style-type: none">• Regulacja głośności.
3	NAV	<ul style="list-style-type: none">• Wyświetla ekran nawigacyjny.• Wciśnięcie i przytrzymanie przez 1 sekundę powoduje przełączenie w tryb zewnętrznych źródeł A/V.
4	AUD	<ul style="list-style-type: none">• Wyświetlanie ekranu Graphic Equalizer (str.105)*.• Wciśnięcie i przytrzymanie przez 1 sekundę powoduje wyłączenie ekranu.
5	MENU	<ul style="list-style-type: none">• Wyświetlanie ekranu Top Menu (str.22).• Wciśnięcie i przytrzymanie przez 1 sekundę powoduje wyłączenie zasilania.• Jeśli zasilanie jest wyłączone, przycisk ten je włącza.
6	TEL	<ul style="list-style-type: none">• Wyświetlanie ekranu Hands Free (str.76).• Naciśnięcie i przytrzymanie przez 1 sekundę powoduje wyświetlenie ekranu Voice Recognition (Rozpoznawanie głosu) (str.79).
7	▲ (Wysuń)	<ul style="list-style-type: none">• Wysuwanie płyty.• Gdy panel jest otwarty, wciśnięcie powoduje zamknięcie panelu, a przytrzymanie przez 1 sekundę wymusza wysunięcie płyty.• Gdy panel jest zamknięty, wciśnięcie i przytrzymanie przez 1 sekundę powoduje pełne otwarcie panelu w celu udostępnienia lokalizacji szczeliny karty SD.
8	Szczelina płyty	<ul style="list-style-type: none">• Szczelina służąca do wkładania płyt do urządzenia.
9	Szczelina karty SD	<ul style="list-style-type: none">• Szczelina służąca do wkładania kart microSD. Karta jest wykorzystywana do aktualizowania mapy. Aby dowiedzieć się w jaki sposób można zaktualizować mapę, patrz podręcznik obsługi systemu nawigacji. Ponadto, można odtwarzać pliki dźwiękowe/filmowe z karty.

* W pewnych warunkach wyświetlacz może nie przełączyć się do ekranu Korektora graficznego.

DNX5250BT

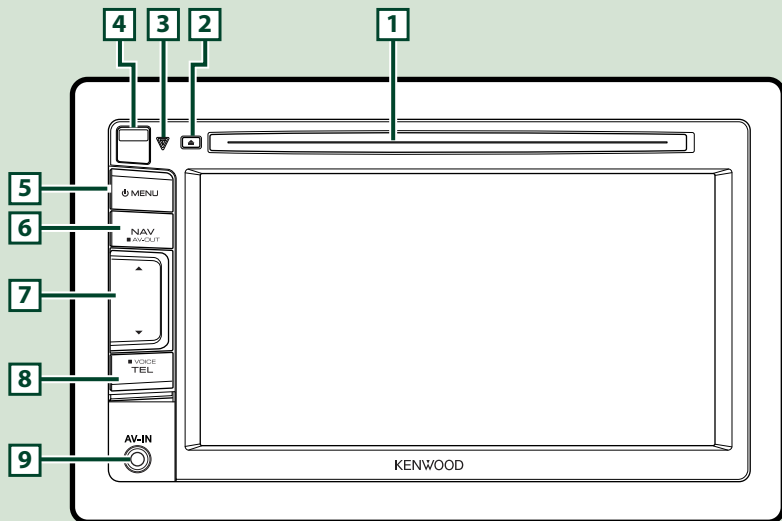

UWAGI

- Panele przedstawione w niniejszej instrukcji obsługi służą do lepszego wyjaśnienia obsługi urządzenia. Z tego względu mogą być różne od faktycznych paneli.
- Każda nazwa modelu w niniejszej instrukcji została skrócona w następujący sposób.
DNX5250BT: **DNX5**
Jeśli wyświetlane są powyższe ikony, należy przeczytać artykuł odpowiadający wykorzystywanemu urządzeniu.

Jak włożyć kartę microSD

- 1) Przesunąć [4] przycisk zwalniający do góry, aby odłączyć część przedniego panelu.
- 2) Trzymając kartę microSD etykietą na lewo i ściętym narożnikiem do góry, włożyć ją do szczeliny tak, by kliknęła.

● Wyjmowanie karty:

Wcisnąć kartę, aż słyszalne będzie kliknięcie, a następnie odsunąć palec od karty.

Karta wyskoczy i można ją wyjąć palcami.

UWAGI

- Przy odłączaniu części panelu przedniego, należy ją pociągnąć do przodu tak, jak pokazano na rysunku po prawej stronie. Jeśli będzie się ją ciągnąć do góry, przedni panel może się złamać.

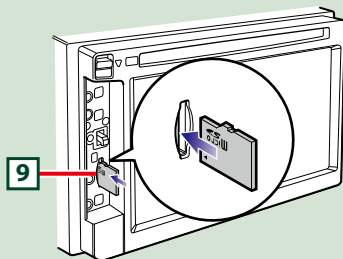
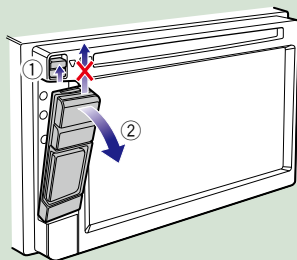

Numer	Nazwa	Działanie
1	Szczelina płyty	<ul style="list-style-type: none">Szczelina służąca do wkładania płyt do urządzenia.
2	▲ (Wysuń)	<ul style="list-style-type: none">Wysuwanie płyty.Wciśnięcie i przytrzymanie przez 1 sekundę powoduje wymuszenie wysunięcia płyty.
3	▽ (Resetowanie)	<ul style="list-style-type: none">Jeśli urządzenie lub podłączone urządzenie nie zadziała poprawnie, po naciśnięciu tego przycisku przywrócone zostaną ustawienia fabryczne (str.119).Jeśli funkcja SI jest włączona, ten wskaźnik miga przy odłączonym panelu (str.91).
4	Przycisk zwalniający	<ul style="list-style-type: none">Umożliwia odłączenie panelu przedniego.
5	MENU	<ul style="list-style-type: none">Wyświetlanie ekranu Top Menu (str.22).Wciśnięcie i przytrzymanie przez 1 sekundę powoduje wyłączenie zasilania.Jeśli zasilanie jest wyłączone, przycisk ten je włącza.
6	NAV	<ul style="list-style-type: none">Wyświetla ekran nawigacyjny.Wciśnięcie i przytrzymanie przez 1 sekundę powoduje przełączenie w tryb zewnętrznych źródeł A/V.
7	▼, ▲ (Głoś.)	<ul style="list-style-type: none">Regulacja głośności.
8	TEL	<ul style="list-style-type: none">Wyświetlanie ekranu Hands Free (str.76).Naciśnięcie i przytrzymanie przez 1 sekundę powoduje wyświetlenie ekranu Voice Recognition (Rozpoznawanie głosu) (str.79).
9	Szczelina karty microSD	<ul style="list-style-type: none">Szczelina służąca do wkładania kart microSD. Karta jest wykorzystywana do aktualizowania mapy. Aby dowiedzieć się w jaki sposób można zaktualizować mapę, patrz podręcznik obsługi systemu nawigacji. Ponadto, można odtwarzać pliki dźwiękowe/filmowe z karty.

DNX525DAB

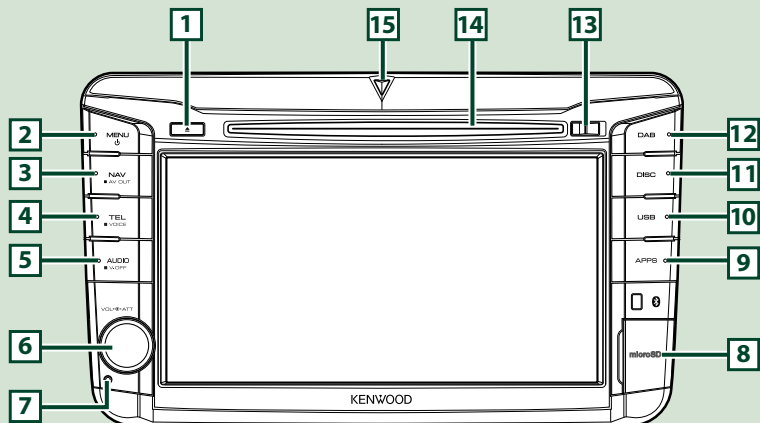

UWAGI

- Panele przedstawione w niniejszej instrukcji obsługi służą do lepszego wyjaśnienia obsługi urządzenia. Z tego względu mogą być różne od faktycznych paneli.
- Każda nazwa modelu w niniejszej instrukcji została skrócona w następujący sposób.

DNX525DAB: **DNX5**

Jeśli wyświetlane są powyższe ikony, należy przeczytać artykuł odpowiadający wykorzystywanemu urządzeniu.

Jak włożyć kartę microSD

- 1) Otworzyć pokrywę szczeliny **8** karty microSD tak, jak to pokazano na ilustracji po prawej stronie.
- 2) Trzymając kartę microSD etykietą skierowaną na prawo i ściętym narożnikiem do dołu, włożyć ją do szczeliny tak, by kliknęła.

● Wyjmowanie karty:

- 1) Wcisnąć kartę, aż słyszalne będzie kliknięcie, a następnie odsunąć palec od karty.
- 2) Karta wyskoczy i można ją wyjąć palcami.

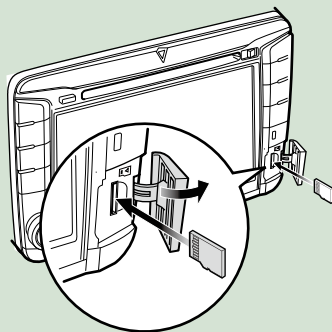

UWAGI

- Przy odłączeniu części panelu przedniego, należy ją pociągnąć do przodu tak, jak pokazano na rysunku po prawej stronie. Jeśli będzie się ją ciągnąć do góry, przedni panel może się złamać.

Numer	Nazwa	Działanie
1	▲ (Wysuń)	<ul style="list-style-type: none">• Wysuwanie płyty.• Wciśnięcie i przytrzymanie przez 1 sekundę powoduje wymuszenie wysunięcia płyty.
2	MENU	<ul style="list-style-type: none">• Wyświetlanie ekranu Top Menu (str.22).• Wciśnięcie i przytrzymanie przez 1 sekundę powoduje wyłączenie zasilania.• Jeśli zasilanie jest wyłączone, przycisk ten je włącza.
3	NAV	<ul style="list-style-type: none">• Wyświetla ekran nawigacyjny.• Wciśnięcie i przytrzymanie przez 1 sekundę powoduje przełączenie w tryb zewnętrznych źródeł A/V.
4	TEL	<ul style="list-style-type: none">• Wyświetlanie ekranu Hands Free (str.76).• Naciśnięcie i przytrzymanie przez 1 sekundę powoduje wyświetlenie ekranu Voice Recognition (Rozpoznawanie głosu) (str.79).
5	AUDIO	<ul style="list-style-type: none">• Wyświetlanie ekranu Graphic Equalizer (str.104).*• Wciśnięcie i przytrzymanie przez 1 sekundę powoduje wyłączenie ekranu.
6	Pokrętko głośności	<ul style="list-style-type: none">• Obracanie powoduje zwiększanie lub zmniejszanie głośności.• Naciśnięcie powoduje włączenie/wyłączenie tłumienia głośności.
7	Przycisk Reset	<ul style="list-style-type: none">• Jeśli urządzenie lub podłączone urządzenie nie zadziała poprawnie, po naciśnięciu tego przycisku przywrócone zostaną ustawienia fabryczne (str.119).
8	Szczelina karty microSD	<ul style="list-style-type: none">• Szczelina służąca do wkładania kart microSD. Karta jest wykorzystywana do aktualizowania mapy. Aby dowiedzieć się w jaki sposób można zaktualizować mapę, patrz podręcznik obsługi systemu nawigacji. Ponadto, można odtwarzać pliki dźwiękowe/filmowe z karty.
9	APPS	<ul style="list-style-type: none">• Przełącza na źródło aplikacji
10	USB	<ul style="list-style-type: none">• Wybieranie urządzenia USB lub odtwarzacza iPod jako źródła (str.89).
11	DISC	<ul style="list-style-type: none">• Wybieranie płyty z mediami jako źródła dźwięku.
12	DAB	<ul style="list-style-type: none">• Przełączenie na źródło dźwięku DAB.
13	Przycisk zwalniający	<ul style="list-style-type: none">• Umożliwia odłączenie panelu przedniego.
14	Szczelina płyty	<ul style="list-style-type: none">• Szczelina służąca do wkładania płyt do urządzenia.
15	Wskaźnik SI	<ul style="list-style-type: none">• Jeśli funkcja SI jest włączona, ten wskaźnik miga przy odłączonym panelu (str.91).

* W pewnych warunkach wyświetlacz może nie przełączyć się do ekranu Korektora graficznego.

DNX4250BT/DNX4250DAB

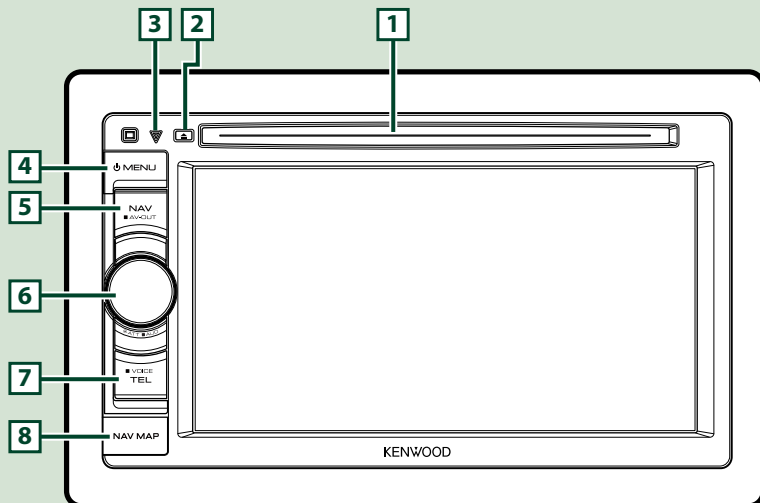

UWAGI

- Panele przedstawione w niniejszej instrukcji obsługi służą do lepszego wyjaśnienia obsługi urządzenia. Z tego względu mogą być różne od faktycznych paneli.
- Każda nazwa modelu w niniejszej instrukcji została skrócona w następujący sposób:
DNX4250DAB, DNX4250BT: **DNX4**
Jeśli wyświetlane są powyższe ikony, należy przeczytać artykuł odpowiadający wykorzystywanemu urządzeniu.

Jak włożyć kartę microSD

- 1) Otworzyć pokrywę szczeliny **8** karty microSD tak, jak to pokazano na ilustracji po prawej stronie.
- 2) Trzymając kartę microSD etykietą do góry i ściętym narożnikiem w prawo, włożyć ją do szczeliny tak, by kliknęła.

● Wymowanie karty:

Wcisnąć kartę, aż słyszalne będzie kliknięcie, a następnie odsunąć palec od karty.
Karta wyskoczy i można ją wyjąć palcami.

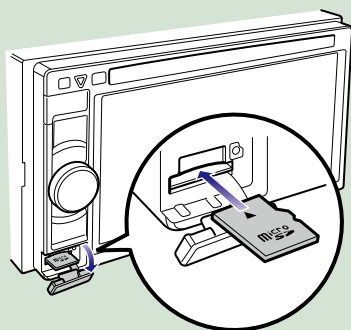

Numer	Nazwa	Działanie
1	Szczelina płyty	<ul style="list-style-type: none">• Szczelina służąca do wkładania płyt do urządzenia.
2	▲ (Wysuń)	<ul style="list-style-type: none">• Wysuwanie płyty.• Wciśnięcie i przytrzymanie przez 1 sekundę powoduje wymuszenie wysunięcia płyty.
3	▽ (Resetowanie)	<ul style="list-style-type: none">• Jeśli urządzenie lub podłączone urządzenie nie zadziała poprawnie, po naciśnięciu tego przycisku przywrócone zostaną ustawienia fabryczne (str.119).• Jeśli funkcja wskaźnika bezpieczeństwa (SI) jest włączona, to wskaźnik ten miga, gdy zapłon pojazdu jest wyłączony (str.91).
4	MENU	<ul style="list-style-type: none">• Wyświetlanie ekranu Top Menu (str.22).• Wciśnięcie i przytrzymanie przez 1 sekundę powoduje wyłączenie zasilania.• Jeśli zasilanie jest wyłączone, przycisk ten je włącza.
5	NAV	<ul style="list-style-type: none">• Wyświetla ekran nawigacyjny.• Wciśnięcie i przytrzymanie przez 1 sekundę powoduje przełączenie w tryb zewnętrznych źródeł A/V.
6	Pokrętko głośności	<ul style="list-style-type: none">• Obracanie powoduje zwiększanie lub zmniejszanie głośności.• Naciśnięcie powoduje włączenie/wyłączenie tłumienia głośności.• Naciśnięcie i przytrzymanie przez 1 sekundę powoduje wyświetlenie ekranu Graphic Equalizer (Korektor graficzny) (str.105).*
7	TEL	<ul style="list-style-type: none">• Wyświetlanie ekranu Hands Free (str.76).• Naciśnięcie i przytrzymanie przez 1 sekundę powoduje wyświetlenie ekranu Voice Recognition (Rozpoznawanie głosu) (str.79).
8	Szczelina karty microSD	<ul style="list-style-type: none">• Szczelina karty microSD do zaktualizowania mapy. Aby dowiedzieć się w jaki sposób można zaktualizować mapę, patrz podręcznik obsługi systemu nawigacji.

*** W pewnych warunkach wyświetlacz może nie przełączyć się do ekranu Korektora graficznego.**

Włączanie urządzenia

Sposób włączania jest inny w przypadku każdego modelu.

1 Wcisnąć przycisk <MENU>.

DNX7250DAB

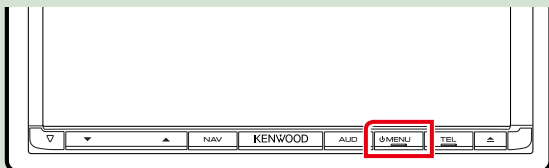

DNX5250BT

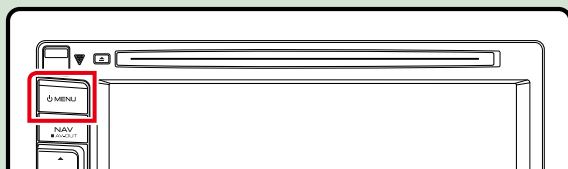

DNX525DAB

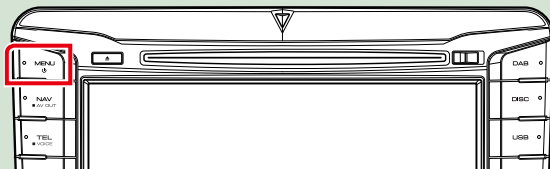

DNX4250DAB/ DNX4250BT

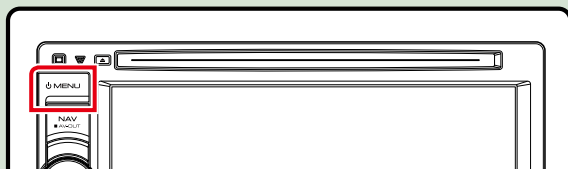

Urządzenie zostanie włączone.

● Wyłączenie urządzenia:

Przycisk <MENU> wcisnąć i przytrzymać przez 1 sekundę.

Jeśli urządzenie jest włączane po raz pierwszy po zainstalowaniu, konieczne będzie przeprowadzenie [Wstępna konfiguracja \(str. 15\)](#).

Wstępna konfiguracja

Konfigurację tę należy przeprowadzić, gdy urządzenie jest używane po raz pierwszy lub po poprzednim zresetowaniu ([str.119](#)).

1 Kaźdy z elementów ustawić w następujący sposób.



Locale / Ustawienia regionalne

Należy wybrać kraj, w którym system nawigacji będzie używany.

Ustawia się tutaj język, jednostkę odległości oraz paliwa.

Po zakończeniu ustawiania dotknąć [Enter].

- 1 Dotknąć [SET].
- 2 Należy wybrać odpowiedni kraj.
- 3 Dotknąć [Enter].

Language / Język

Wybierz język używany dla ekranu sterowania oraz elementów ustawień. Domyślnie ustawiony język to „British English (en)”.

- 1 Dotknąć [SET].
- 2 Aby wybrać żądany język, należy dotknąć [◀] lub [▶].
- 3 Dotknąć [Enter].

Aby poznać szczegóły operacji, patrz [Konfiguracja języka \(str.90\)](#).

Angle / Kąt

Wyregulować położenie monitora. Domyślnie ustawione jest „0”.

- 1 Dotknąć [SET].
- 2 Dotknąć numer odpowiadający żądanemu kątowi i [↵].

Aby poznać szczegóły operacji, patrz [Ustawienie kąta monitora \(str.93\)](#).

Color / Kolor

Ustawić kolor podświetlenia ekranu i przycisków. Wybrać można operację zmieniania kolorów lub stały kolor.

- 1 Dotknąć [SET].
- 2 Dotknąć [ON] lub [OFF] w [Panel Color Scan / Skanowanie kolorów panelu].
- 3 Jeśli kolor ma być zmieniony, należy dotknąć [SET] w [Panel Color Coordinate / Kolory panelu].
- 4 Dotknąć żądany kolor i [↵].

Aby poznać szczegóły operacji, patrz [Ustawienia kolorów panelu \(str.94\)](#).

Ciąg dalszy

Camera / Kamera

Skonfigurować parametry kamery.

① Dotknąć [SET].

② Skonfigurować każdą pozycję, a następnie dotknąć [].

Aby poznać szczegóły operacji, patrz [Konfiguracja kamery \(str.96\)](#).

2 Dotknąć [Finish].



UWAGI

- Powyższe ustawienia można skonfigurować korzystając z menu SETUP. Patrz [Konfiguracja \(str.86\)](#).

Sposób odtwarzania mediów

Płyta CD z muzyką i płyta z mediami

DNX7250DAB

- 1 Wcisnąć przycisk <▲>.

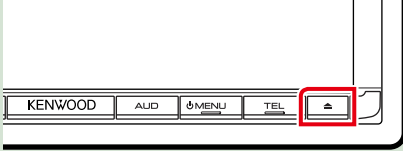

Panel zostanie otwarty.

- 2 Płytę włożyć do szczeliny.

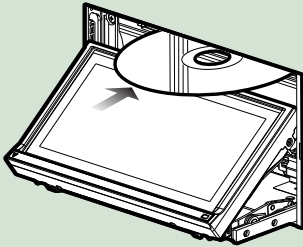

Panel zamknie się automatycznie.

Urządzenie załaduje płytę i rozpocznie odtwarzanie.

- **Wysuwanie płyt:**
Wcisnąć przycisk <▲>.

DNX5250BT/ **DNX4**

- 1 Płytę włożyć do szczeliny.

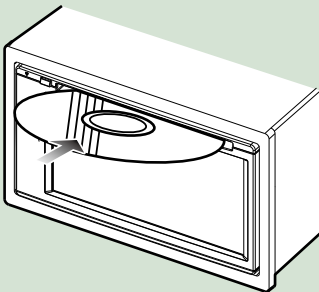

Urządzenie załaduje płytę i rozpocznie odtwarzanie.

- **Wysuwanie płyt:**
Wcisnąć przycisk <▲>.

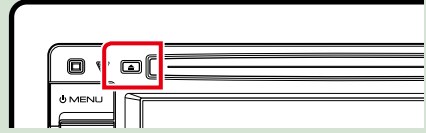

DNX525DAB

- 1 Płytę włożyć do szczeliny.

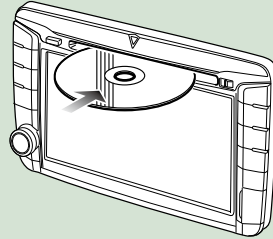

Urządzenie załaduje płytę i rozpocznie odtwarzanie.

- **Wysuwanie płyt:**
Wcisnąć przycisk <▲>.

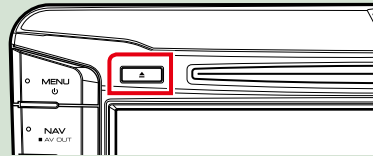

Urządzenie USB

- 1 Urządzenie USB podłączyć używając kabla USB.

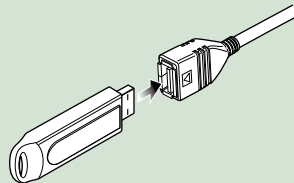

Urządzenie odczyta zawartość urządzenia USB i rozpocznie odtwarzanie.

- **Odłączanie urządzenia USB:**
Dotknąć [▲] na ekranie i odłączyć urządzenie od kabla.



iPod

1 Połączyć z iPodem.

Urządzenie odczyta zawartość iPod i rozpocznie odtwarzanie.

UWAGI

- Szczegółowe informacje dotyczące kabli i złączy wymaganych do podłączenia iPoda/iPhone'a znajdują się w rozdziale [Podstawowe operacje związane z muzyką/filmami/zdjęciami \(str.38\)](#).

- Aby odłączyć iPoda/iPhone'a podłączonego za pomocą kabla: Na ekranie dotknąć [<], a następnie dotknąć [>]. iPod odłączyć od kabla.

Karta SD **DNX7** **DNX5**

1

DNX7250DAB

Aby otworzyć przedni panel, nacisnąć przycisk <▲> i przytrzymać przez 1 sekundę.

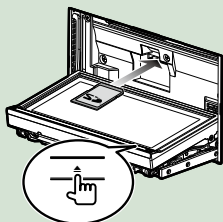

DNX5250BT

Odłączyć przedni panel.

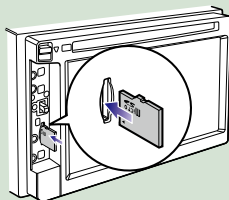

DNX525DAB

Otworzyć pokrywę szczeliny na kartę.

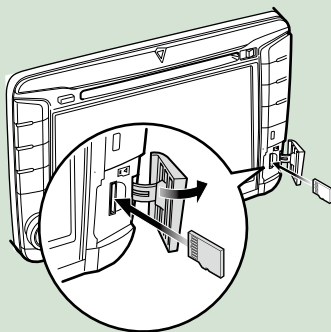

UWAGI

- Więcej informacji znajduje się w rozdziale [Funkcje przycisków na panelu przednim \(str.6\)](#).

2 Włożyć kartę do szczeliny tak, by kliknęła.

Urządzenie załaduje zawartość karty i rozpocznie odtwarzanie.

● Wymowianie:

Wcisnąć kartę SD, aż słyszalne będzie kliknięcie, a następnie odsunąć palec od karty. Karta wyskoczy i można ją wyjąć palcami.

Urządzenie zewnętrzne (DNX5250BT)

1 Końcówkę włożyć do gniazda AV-IN.

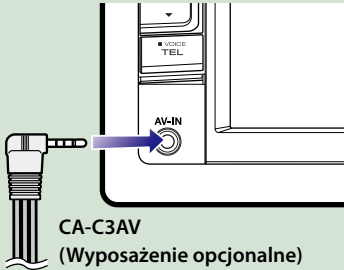

Tuner TV

Można podłączyć tuner TV (dostępny w sprzedaży) do urządzenia, aby oglądać telewizję.

Przed użyciem

- Podczas używania funkcji sterowania telewizorem należy podłączyć tuner TV (dostępny w sprzedaży) oraz ustawić opcję 3rd Party TV Tuner Control w [Konfiguracja wejścia AV \(str.98\)](#) na ON.
- Tuner TV można obsługiwać za pomocą dołączonego pilota i czujnika sterowania zdalnego na przednim panelu urządzenia.

1 Dotknąć [TV] na ekranie Menu głównego. [\(str.22\)](#)

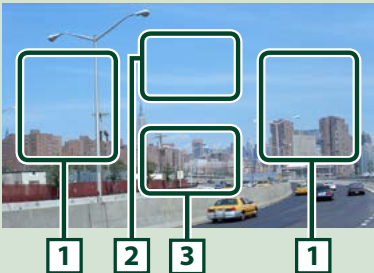

1 Obszar przełączania kanału

Dotknięcie umożliwia przełączenie kanału.

2 Obszar wyświetlania menu

Dotknąć, aby wyświetlić ekran sterowania Menu.

3 Obszar wyświetlania przycisków

Dotknięcie powoduje wyświetlenie ostatniego ekranu sterowania.

Ekran sterowania Menu:

Dotknąć [2] obszar wyświetlania Menu, aby skonfigurować tuner TV.



Wyświetla menu/ Otwiera wybraną pozycję

Dotknąć [MENU/OK].

Przesuwanie kursora

Dotknąć [▲], [▼], [◀], [▶].

Zamykanie sterowania menu

Dotknąć [Exit].

Odlączenie panelu przedniego DNX7 DNX5

Możliwe jest odłączenie panelu przedniego, by uniemożliwić kradzież.

DNX7250DAB

- 1** Aby otworzyć panel przedni, naciśnięć przycisk <▲> i przytrzymać przez 1 sekundę.

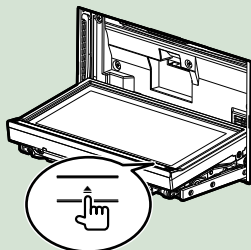

UWAGI

- Możliwe jest takie ustawienie panelu przedniego, by otwierał się automatycznie po wyłączeniu zapłonu pojazdu. Patrz [Ustawienie kąta monitora \(str.93\)](#).

- 2** Panel odłączyć tak, jak zostało to pokazane poniżej.

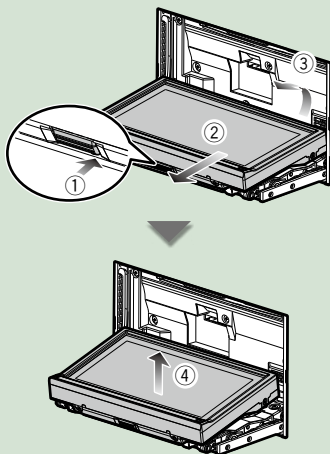

UWAGI

- Płytką mocująca zamknie się automatycznie po ok. 10 sekundach od zwolnienia przedniego panelu. Panel należy zdjąć przed upływem tego czasu.

- Mocowanie panelu przedniego:**

Panel należy pewnie chwycić, by go niechcący nie upuścić, a następnie zamocować na płytce mocującej, aż zostanie zablokowany na miejscu.

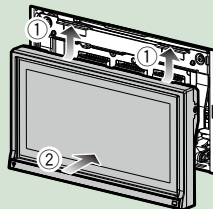

DNX5250BT

- 1 Przesunąć przycisk zwalniający do góry, aby odłączyć część panelu przedniego. Następnie, panel odłączyć tak, jak zostało to pokazane poniżej.

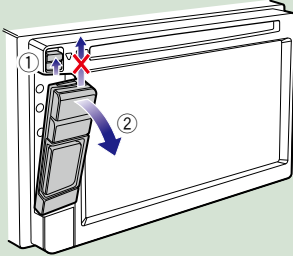

- **Mocowanie panelu przedniego:** Panel należy pewnie chwycić, by go niechcący nie upuścić, a następnie zamocować na płycie mocującej, aż zostanie zablokowany na miejscu.

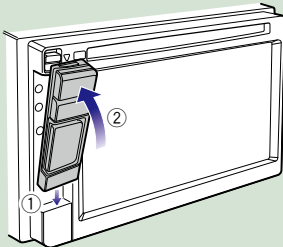

UWAGI

- Przy odłączaniu części panelu przedniego, należy ją pociągnąć do przodu tak, jak pokazano na rysunku powyżej. Jeśli będzie się ją ciągnąć do góry, przedni panel może się złamać.
- Aby zapobiec zniszczeniu, styków urządzenia oraz panelu czołowego nie należy dotykać palcami.
- Jeśli styki lub panel czołowy ulegną zabrudzeniu, należy je przetrzeć czystą, miękką i suchą szmatką.

DNX525DAB

- 1 Przesunąć przycisk zwalniający w prawo, aby odłączyć część panelu przedniego.

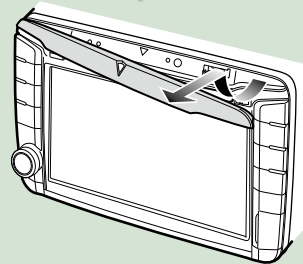
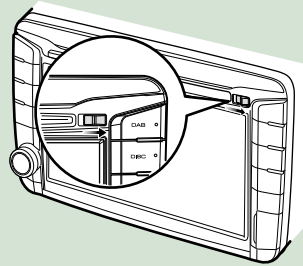

- **Mocowanie panelu przedniego:** Panel należy pewnie chwycić, by go niechcący nie upuścić, a następnie zamocować na płycie mocującej, aż zostanie zablokowany na miejscu.

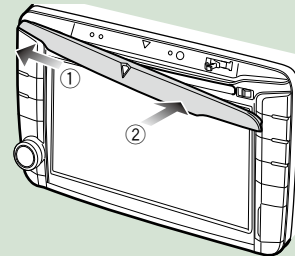

Obsługa ekranu Top Menu

Większość funkcji można uruchomić korzystając z ekranu Top Menu.

1 Dotknąć [Menu] na dowolnym ekranie.



UWAGI

- Jeśli podczas pokazywania filmu/zdjęcia [Menu] nie jest wyświetlane, należy nacisnąć przycisk <MENU>. [\(str.6\)](#)

Wyświetlony zostanie ekran Top Menu.

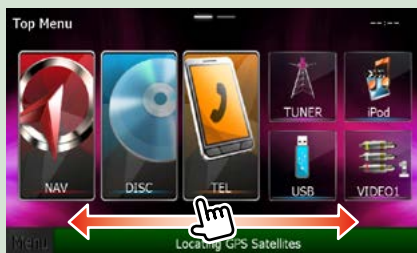

UWAGI

- Ekran Menu głównego można zmienić, przelicując go w lewo lub prawo.

● Dostosowanie ekranu Top Menu

Można dowolnie dostosować położenie ikon źródła.

1. Aby przejść w tryb dostosowywania, należy dotknąć i przytrzymać ikonę, która zostanie przeniesiona.
2. Przeciągnąć ikonę w odpowiednie miejsce.

Dostosowywanie ekranu trybu



Korzystając z tego ekranu można uruchamiać następujące funkcje.

Funkcja	Ikona	Operacja
Przełączanie źródła dźwięku	 USB SD iPod TUNER itp.	Dotknąć ikonężądanego źródła.
Przełączanie źródła obrazu	 VIDEO1 HDMI / MHL itp.	Dotknąć ikonężądanego źródła obrazu.
Przełączanie aplikacji zainstalowanej na iPodzie/iPhonie lub urządzeniu z systemem operacyjnym Android.	 aha	Dotknąć ikonężądaney aplikacji.
Przełączanie źródła aplikacji	 APPS	Dotknąć ikonężądanego źródła aplikacji.
Otworzyć tryb konfiguracji	 SETUP Audio itp.	Dotknąć ikonężądaney funkcji konfiguracji.
Wyświetlić ekran nawigacji	 NAV lub	Dotknąć [NAV] lub informacje o nawigacji.
Wyłączyć wszystkie funkcje dźwięku	 STANDBY	Dotknąć [STANDBY].

Najczęściej używane operacje

Przedstawia najczęściej używane operacje.

Ogólne

Niektóre funkcje można włączać korzystając z większości ekranów.



[Menu] (Sterowania ekranem)

Umożliwia przywrócenie ekranu Menu głównego.
Dotknięcie i przytrzymanie przez co najmniej 1 sekundę, spowoduje wyświetlenie ekranu Screen Control (Sterowanie ekranem).
(Nawet jeśli pokaże się obraz, dotknięcie i przytrzymanie przez co najmniej 1 sekundę, spowoduje wyświetlenie ekranu Screen Control (Sterowanie ekranem).)

[RETURN]

Umożliwia powrót do poprzedniego ekranu.

[←] (często spotykany przycisk menu)

Po dotknięciu umożliwia wyświetlenie często używanego menu. Zawartość tego menu została podana poniżej.

: Umożliwia wyświetlenie ekranu Menu SETUP.

: Umożliwia wyświetlanie Menu Audio Control.

: Umożliwia wyświetlenie ekranu sterowania bieżącym źródłem. Ikona różni się, zależnie od źródła.

: Umożliwia zamknięcie menu.

Ekran listy

Niektóre często używane przyciski funkcyjne dostępne są na ekranach list większości źródeł.







[←] (Scroll)

Umożliwia przewijanie wyświetlanego tekstu.

[All] itp.

W tym miejscu wyświetlane są przyciski dotykowe oferujące różne funkcje. Pokazywane przyciski różnią się w zależności od bieżącego źródła dźwięku, stanu, itp. Aby obejrzeć przykładowe funkcje każdego z przycisków, patrz poniższa tabela.

Przycisk	Funkcja
	Umieszcza wszystkie utwory na niższym poziomie w hierarchii.
	Przenosi do wyższego poziomu w hierarchii.
	Wyświetla bieżący folder kategorii.
	Wyświetla listę plików muzycznych/zdjęć/filmów.

Przewijanie skokowe

Możliwe jest przewijanie ekranu listy poprzez przerczucanie go w górę/w dół lub w prawo/w lewo.



Obsługa nawigacji

Aby poznać szczegóły na temat funkcji nawigacji, patrz Podręcznik obsługi nawigacji.

Wyświetlanie ekranu nawigacji

- 1 Wcisnąć przycisk <NAV>.

DNX7250DAB

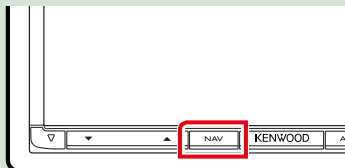

DNX525DAB

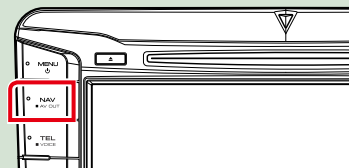

DNX5250BT

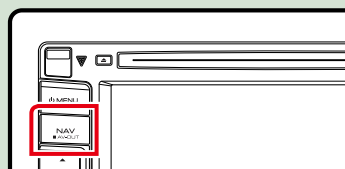

DNX4250DAB/ DNX4250BT

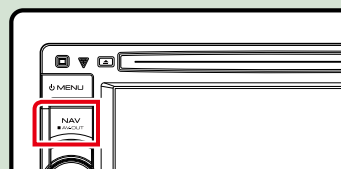

Pojawia się ekran nawigacyjny.

Sterowanie dźwiękiem w ekranie nawigacji



Możliwe jest sterowanie źródłami dźwięku, gdy wyświetlany jest ekran nawigacji.

Ponadto, możliwe jest oglądanie informacji dotyczących nawigacji, gdy wyświetlany jest ekran sterowania źródłem.

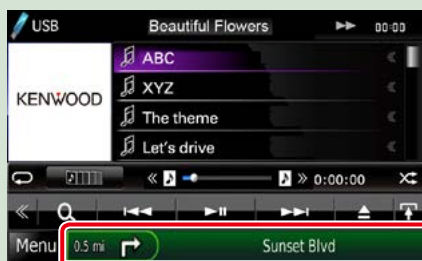
- 1 Dotknąć pasek informacji.



Wyświetlony zostanie ekran nawigacji zawierający informacje o dźwięku.

2 Dotknąć [] lub [] w ekranie nawigacji.



Dotknięcie tego obszaru powoduje wyświetlenie ekranu dźwięku.

 : Umożliwia wyświetlenie przycisków nawigacji i sterowania bieżącym źródłem.



 : Umożliwia pokazanie nawigacji i wyświetlenie aktualnie odtwarzanego filmu/zdjęcia.



UWAGI

- Za każdym razem, gdy obszar podglądu jest dotykany, ekran przełączany jest pomiędzy odtwarzanym obrazem i widokiem z kamery.
- Dotknięcie ikony źródła, znajdującej się u dołu ekranu, spowoduje wyświetlenie pełnego ekranu dźwięku.

● Przywracanie pełnego ekranu nawigacji:

Dotknąć [].

UWAGI

- Aby poznać szczegóły na temat przycisków sterowania, patrz instrukcje w każdej z części.

Obsługa DVD/Video CD (VCD)

Podstawowa obsługa DVD/VCD

Większość funkcji można włączać korzystając z ekranu sterowania źródłem oraz ekranu odtwarzania.

UWAGI

- Przed rozpoczęciem obsługi, jako tryb przełącznika pilota należy ustawić DVD, patrz [Przełączanie trybu działania \(str.113\)](#).
- Poniższy zrzut ekranu odnosi się do płyty DVD. W przypadku płyty VCD może on wyglądać inaczej.

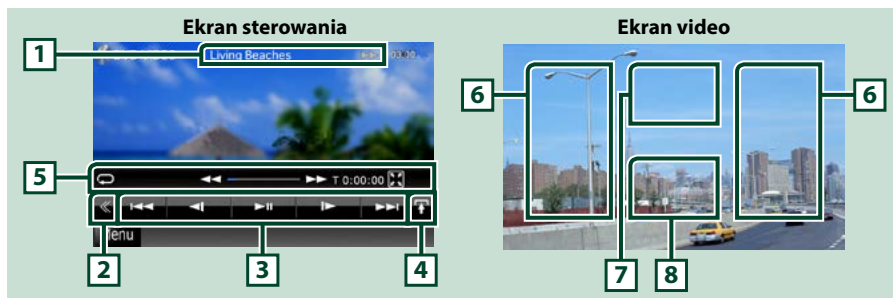

1 Wyświetlanie informacji

Umożliwia wyświetlenie następujących informacji.

- **Title #, Chap #:** Wyświetlanie tytułu i numeru rozdziału płyty DVD
- **Track #/Scene #:** Wyświetlanie ścieżki lub sceny płyty VCD
Scena # jest wyświetlana tylko wtedy, gdy włączanie lub wyłączenie funkcji sterowania odtwarzaniem (PBC) jest włączone.
- **▶, ▶▶, ▶▶▶, ■, itp.:** Wyświetlanie bieżącego trybu odtwarzania
Znaczenie poszczególnych ikon jest następujące; ▶ (odtwarzanie), ▶▶ (szybkie przewijanie do przodu), ◀◀ (szybkie przewijanie do tyłu), ▶▶▶ (wyszukiwanie od początku), ◀◀◀ (wyszukiwanie od końca), ■ (zatrzymanie), ■ (wznowienie po zatrzymaniu), || (pauza), ||▶ (odtwarzanie w zwolnionym tempie), ◀|| (odtwarzanie w zwolnionym tempie do tyłu).

Po dotknięciu tego obszaru wyświetlona zostanie nazwa etykiety płyty.

2 Przycisk wielofunkcyjny

Dotknięcie umożliwia przełączenie menu wielofunkcyjnego. Aby poznać szczegóły na temat menu, patrz [Menu wielofunkcyjne \(str.30\)](#).

3 Menu wielofunkcyjne







Korzystając z przycisków umieszczonych w tym obszarze używać można różnych funkcji. Aby poznać szczegóły na temat przycisków, patrz [Menu wielofunkcyjne \(str.30\)](#).

4 Przycisk przełączania sterowania

Niedostępny, gdy źródłem jest płyta DVD/VCD.

5 Menu funkcji pomocniczych

Korzystając z przycisków umieszczonych w tym obszarze używać można następujących funkcji.

- **Powtarzanie bieżących treści:** Dotknąć []. Po każdym dotknięciu przycisku tryb powtarzania przełączany jest w następującej sekwencji:
DVD: „title repeat”  „chapter repeat”  „function off”
VCD (PBC wł.): Powtarzanie nie jest wykonywane
VCD (PBC wył.): „track repeat”  „function off”
- **Ukrywanie wszystkich przycisków:** Dotknąć [].
- **Szybkie przewijanie do przodu lub do tyłu:** Dotknąć [] lub []. Po każdym dotknięciu przycisku zmieniana jest prędkość; standardowa, 2-krotna, 3-krotna.
- **Sprawdzanie czasu odtwarzania:** Patrz #:#:#:#.

DVD: Możliwe jest przełączanie czasu odtwarzania pomiędzy czasem odtwarzania tytułu, czasem odtwarzania rozdziału i pozostałym czasem odtwarzania rozdziału. Po każdym dotknięciu wyświetlacz przełączany jest pomiędzy „T #:#:#:#” (wyświetlanie czasu odtwarzania tytułu), „C #:#:#:#” (wyświetlanie czasu odtwarzania rozdziału) i „R #:#:#:#” (wyświetlanie pozostałego czasu tytułu).

Oprócz wyświetlanego czasu pokazywany jest również pasek wskazujący bieżące położenie.

VCD (PBC wył.): Dotykając wyświetlany czas można również sprawdzić pozostały czas odtwarzania płyty. Po każdym dotknięciu wyświetlacz przełączany jest pomiędzy „P #:#:#:#” (wyświetlanie czasu odtwarzania rozdziału) i „R #:#:#:#” (pozostały czas płyty).

- **Sprawdzanie bieżącego położenia:** Patrz pasek na środku (wyłącznie DVD). Pasek nie jest pokazywany, gdy wyświetlany czas to czas pozostały.

6 Obszar wyszukiwania

Dotknąć, by wyszukać następnę/poprzednie treści.

Przewijanie od środka wyświetlacza w lewo lub w prawo powoduje szybkie przewijanie do tyłu lub do przodu. Po każdym dotknięciu każdego z obszarów zmieniana jest prędkość; standardowa, 2-krotna, 3-krotna. Aby przerwać szybkie przewijanie do tyłu/do przodu, należy dotknąć środkowej części wyświetlacza.

7 Obszar wyświetlania menu

Obszar ten działa różnie, zależnie od bieżącego stanu.

- **Podczas odtwarzania płyty DVD:** Wyświetlanie menu DVD. Podczas wyświetlania menu pokazywany jest ekran sterowania podświetleniem.
- **Podczas odtwarzania płyty VCD:** Wyświetlany jest ekran Sterowania zoom ([str.33](#)).

8 Obszar wyświetlania przycisków

Dotknięcie powoduje wyświetlenie ostatniego ekranu sterowania.

UWAGI

- Jeśli używany jest pilot zdalnego sterowania, to można bezpośrednio przejść do wybranego obrazu, wprowadzając numer rozdziału, numer sceny, czas odtwarzania itd. ([str.113](#)).

Menu wielofunkcyjne

DVD



VCD



Funkcje poszczególnych przycisków są następujące.

[<<<] [>>>]

Umożliwia wyszukanie poprzednich/następnych treści.

[▶ II]

Odtwarzanie lub wstrzymywanie.

[◀ I] lub [I ▶] (wyłącznie DVD)

Umożliwia odtwarzanie w zwolnionym tempie do przodu lub do tyłu.

[■]

Umożliwia zatrzymanie odtwarzania. Po dwukrotnym dotknięciu, podczas następnego uruchomienia, płyta będzie odtwarzana od początku.

[PBC] (wyłącznie VCD)

Włączyć lub wyłączyć funkcję sterowania odtwarzaniem (PBC).

[ SETUP]

Dotknięcie umożliwia wyświetlenie ekranu Menu SETUP. Patrz [Konfiguracja \(str.86\)](#).

[ AUDIO]

Dotknięcie umożliwia wyświetlenie ekranu Audio Control. Patrz [Sterowanie dźwiękiem \(str.100\)](#).

[REAR ]

Dotknąć, aby wyciszyć tylne głośniki.

Obsługa menu płyty DVD

W menu płyty DVD-VIDEO skonfigurować można pewne pozycje.

- 1 **Dotknięcie zaznaczonego obszaru podczas odtwarzania.**



Wyświetlony zostanie ekran Menu sterowania.

- 2 **Wykonywanie żądanych operacji w następujący sposób.**



Wyświetlanie głównego menu

Dotknąć [Top].*

Wyświetlanie menu

Dotknąć [Menu].*

Wyświetlanie poprzedniego menu

Dotknąć [Return].*

Otwieranie wybranej pozycji

Dotknąć [Enter].

Włączanie obsługi bezpośredniej

Dotknąć [Highlight], by otworzyć tryb sterowania podświetleniem ([str.31](#)).

Przesuwanie kursora

Dotknąć [▲], [▼], [◀], [▶].

* Te przyciski mogą nie działać w zależności od płyty.

Sterowanie podświetleniem

Sterowanie podświetleniem pozwala na sterowanie menu DVD przez dotknięcie przycisku menu bezpośrednio na ekranie.

- 1 **Dotknąć [Highlight] w ekranie Sterowania menu.**
- 2 **Dotknąć żądaną pozycję na ekranie.**



UWAGI

- Jeśli nie jest używane przez cały czas, sterowanie podświetleniem jest ukrywane automatycznie.

Ustawienie trybu odtwarzania płyty DVD

Możliwe jest wybranie trybu odtwarzania płyty DVD.

1 Dotknąć [Next] w ekranie Sterowania menu.



Wyświetlony zostanie ekran Menu sterowania 2.

2 Dotknąć przycisk odpowiadający żądanej pozycji ustawienia.



Przełączanie języka napisów

Dotknąć [Subtitle]. Język jest przełączany za każdym dotknięciem tego przycisku.

Przełączanie języka audio

Dotknąć [Audio]. Język jest przełączany za każdym dotknięciem tego przycisku.

Sterowanie współczynnikiem zoom

Dotknąć [Zoom]. Aby poznać szczegóły, patrz [krok 2 w Sterowaniu funkcją zoom płyty DVD i VCD \(str.33\)](#).

Przełączanie kąta obrazu

Dotknąć [Angle / Kąt]. Po każdym dotknięciu tego przycisku zmieniany jest kąt obrazu.

Zamykanie sterowania menu

Dotknąć [Exit].

Wyświetlanie ekranu Sterowania menu 1

Dotknąć [Previous].

Sterowanie funkcją zoom płyty DVD i VCD

Możliwe jest powiększenie ekranu Odtwarzania w przypadku płyt DVD i VCD.

1 W przypadku płyty VCD, podczas odtwarzania należy dotknąć zaznaczony obszar.



Wyświetlony zostanie ekran Zoom Control.

UWAGI

- W przypadku płyty DVD, patrz [Ustawienie trybu odtwarzania płyty DVD \(str.32\)](#), by wyświetlić ekran Zoom Control.

2 Wykonywanie żądanych operacji w następujący sposób.



Przełączanie współczynnika zoom

Dotknąć [Zoom].

W przypadku płyty DVD współczynnik zoom jest zmieniany pomiędzy 4 poziomami; Wyl., 2-krotnie, 3-krotnie, 4-krotnie.

W przypadku płyty VCD współczynnik zoom jest zmieniany pomiędzy 2 poziomami; Wyl., 2-krotnie.

Przewijanie ekranu

Aby ekran przewinąć w kierunku, w jakim jest on dotykany, należy dotknąć [▲], [▼], [◀] lub [▶].

Zamykanie sterowania menu

Dotknąć [Exit].

Wyświetlanie poprzedniego menu*

Dotknąć [Return].

*Ta funkcja może nie działać, zależnie od płyty.

UWAGI

- Podczas korzystania z funkcji zoom nie można dotykać przycisków menu bezpośrednio na ekranie.

Konfiguracja DVD

Możliwe jest skonfigurowanie funkcji odtwarzania płyt DVD.

UWAGI

- Każda z operacji zawartych w niniejszej części może być uruchomiona z ekranu Menu głównego. Aby poznać szczegóły, patrz [Obsługa ekranu Top Menu \(str.22\)](#).
- Niektóre elementy konfiguracji można ustawiać tylko w trybie gotowości.

1 Na ekranie sterowania dotknąć [◀].

Wyświetlone zostanie Menu wielofunkcyjne.

2 Dotknąć [SETUP / PROGRAMOWANIE].

Wyświetlony zostanie ekran Menu SETUP.

3 Dotknąć [Source / Źródło].

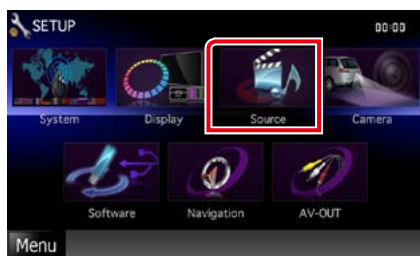

Wyświetlony zostanie ekran Menu SETUP źródła.

4 Dotknąć [DVD SETUP / DVD Program.] na liście.

Wyświetlony zostanie ekran Menu SETUP DVD.

5 Każdy z elementów ustawić w następujący sposób.



Menu Language / Język menu
Subtitle Language / Język napisów
Audio Language / Język audio*

Patrz [Konfiguracja języka \(str.35\)](#).

Dynamic Range Control / Dynamiczna Regulacja Zakresu *

Ustawianie zakresu dynamicznego.

Wide / Szeroki: Zakres dynamiczny jest szeroki.

Normal / Normalny: Zakres dynamiczny jest normalny.

Dialog (Domyślny): Umożliwia podniesienie całkowitej głośności w większym stopniu, niż pozostałe tryby. Funkcja ta działa tylko wtedy, gdy używane jest oprogramowanie Dolby Digital.

Angle Mark / Indeks kąta (kamery)

Wyświetlanie znaku kąta.

ON (Domyślny): Pokazywane jest oznaczenie kąta.

OFF: Oznaczenie kąta nie jest pokazywane.

Screen Ratio / Format ekranu*

Umożliwia wybór trybu wyświetlania ekranu.

- 16:9 (Domyślny): Wyświetlanie obrazu panoramicznego.
- 4:3 LB: Wyświetlanie obrazu panoramicznego w formacie Letter Box (czarne pasy na górze i dole ekranu).
- 4:3 PS: Wyświetlanie obrazu panoramicznego w formacie Pan & Scan (obraz ucięty z lewej i prawej strony).

Parental Level / Poziom blokady rodzicielskiej*

Patrz [Poziom ochrony rodzicielskiej \(str.36\)](#).

DISC SETUP / DISC PROGRAMOWANIE

Patrz [Konfiguracja dysku \(str.36\)](#).

Stream Information / Strumień Informacja

Wyświetlanie informacji o bieżącym źródle sygnału.

Wyświetlony zostanie strumień (Dolby Digital, Linear PCM, MPEG, WMA lub AAC).

* **Pozycje te są wyłączone, jeśli płyta DVD znajduje się w odtwarzaczu.**

Konfiguracja języka

To ustawienie umożliwia wybranie języka wykorzystywanego w menu, napisach i dźwięku dialogów. Powyższych pozycji nie można ustawiać podczas odtwarzania płyty DVD.

1 W żądanej pozycji dotknąć [SET]; [Menu Language / Język menu], [Subtitle Language / Język napisów], [Audio Language / Język audio].

Wyświetlony zostanie ekran konfiguracji języka.

2 Wprowadzić kod żądanego języka, a następnie dotknąć [Enter].



Informacje o kodach językowych znajdują się w rozdziale [Kody językowe płyt DVD \(str.127\)](#).

Wprowadzony język jest ustawiany, a następnie przywracany jest ekran DVD SETUP.

UWAGI

- Aby anulować konfigurację i przywrócić poprzedni ekran, należy dotknąć [Cancel / Cofnij].
- Aby wymazać wprowadzony kod, należy dotknąć [Clear / Skasuj].
- Aby jako język audio ustawić oryginalny język płyty DVD, należy dotknąć [Original / Oryginalny].

Poziom ochrony rodzicielskiej

Ustawianie poziomu blokady rodzicielskiej. Powyższej pozycji nie można ustawić podczas odtwarzania płyty DVD.

1 Dotknąć [SET] w [Parental Level / Poziom blokady rodzicielskiej].

Wyświetlony zostanie ekran Hasła ochrony rodzicielskiej.

2 Wprowadzić kod ochrony rodzicielskiej, a następnie dotknąć [Enter].

Wyświetlony zostanie ekran Poziomu ochrony rodzicielskiej.

UWAGI

- Kod ochrony rodzicielskiej jest domyślnie ustawiony na „0000”.
- Aby anulować konfigurację i przywrócić poprzedni ekran, należy dotknąć [Cancel / Cofnij].
- Aby wymazać wprowadzony kod, należy dotknąć [Clear / Skasuj].
- Bieżący poziom ochrony rodzicielskiej wyświetlany jest jako [Level# / Poziom#].

3 Aby wybrać poziom ochrony rodzicielskiej, należy dotknąć [◀] lub [▶].



UWAGI

- Jeśli płyta ma wyższy poziom blokady rodzicielskiej, należy wprowadzić kod.
- Każda płyta ma inny poziom blokady rodzicielskiej.
- Jeśli na płycie nie ma blokady rodzicielskiej, każdy ją może odtworzyć, nawet gdy ustawiono blokadę rodzicielską w urządzeniu.

Konfiguracja dysku

Dokonuje ustawień dla używania płyty.

1 Dotknąć [SET] w [DISC SETUP / DISC PROGRAMOWANIE].

Wyświetlony zostanie ekran DISC SETUP.

2 Należy wybrać opcję w podany poniżej sposób.



CD Read / Odczytywanie CD

Umożliwia ustawienie działania urządzenia, gdy odtwarzana jest płyta CD.

1 (Domyślny): Automatyczne rozpoznawanie i odtwarzanie płyty z plikami audio, DVD lub płyty CD z muzyką.

2: Wymuszone odtwarzanie płyty jako płyty CD z muzyką. Wybrać [2], jeśli odtworzona ma być płyta CD z muzyką w specjalnym formacie lub jeśli odtworzenie płyty w położeniu [1] nie jest możliwe.

On Screen DVD / Menu ekranowe DVD

Umożliwia ustawienie wyświetlania menu ekranowego.

Auto: Po zaktualizowaniu na 5 sekund pokazywane są informacje.

OFF (Domyślny): Informacje nie są wyświetlane.

UWAGI

- [CD Read / Odczytywanie CD] nie jest dostępny, gdy w urządzeniu znajduje się płyta.
- W położeniu [2] nie można odtwarzać plików audio/płyt VCD. Ponadto, w położeniu [2] może nie być możliwe odtworzenie niektórych płyt CD.

Obsługa CD/plików dźwiękowych i filmowych/iPoda/Aplikacji

Podstawowe operacje związane z muzyką/filmami/zdjęciami

Większość funkcji można włączać korzystając z ekranu sterowania źródłem oraz ekranu odtwarzania.

UWAGI

- Przed rozpoczęciem obsługi jako tryb przełącznika pilota należy ustawić DVD, patrz [Przełączanie trybu działania \(str.113\)](#).
 - Aby połączyć produkt z systemem operacyjnym Android z urządzeniem, wymagany jest kabel (sprzedawany osobno) oraz następujące profile obsługiwane przez produkt:
 - Aby słuchać muzyki i oglądać filmy ze źródła APPS
 - urządzenie MHL
 - KCA-MH100
 - Profil Bluetooth: SPP
 - Aby słuchać muzyki ze źródła APPS
 - Profil Bluetooth: A2DP
 - Profil Bluetooth: SPP
 - Aby słuchać muzyki ze źródła Bluetooth
 - Profil Bluetooth: A2DP
 - Profil Bluetooth: AVRCP
 - Aby połączyć iPoda/iPhone'a z urządzeniem, wymagany jest kabel (sprzedawany osobno) oraz następujące profile obsługiwane przez iPoda/iPhone'a:
 - Aby słuchać muzyki i oglądać filmy, używając złącza Lightning
 - Cyfrowe złącze AV Lightning
 - KCA-HD100
 - Kabel Lightning z końcówką USB (akcesorium do iPoda/iPhone'a)
 - Profil Bluetooth: SPP
 - Aby słuchać muzyki, używając złącza Lightning
 - Kabel Lightning z końcówką USB (akcesorium do iPoda/iPhone'a)
 - Aby słuchać muzyki i oglądać filmy, używając złącza 30-pinowego (1)
 - Cyfrowe 30-pinowe złącze AV firmy Apple
 - KCA-HD100
 - KCA-iP102
 - Profil Bluetooth: SPP
 - Aby słuchać muzyki i oglądać filmy, używając złącza 30-pinowego (2)
 - KCA-iP202
 - Aby słuchać muzyki, używając złącza 30-pinowego
 - KCA-iP102
 - Aby słuchać muzyki przez Bluetooth
 - Profil Bluetooth: A2DP
 - Profil Bluetooth: SPP
- Po podłączeniu złącza cyfrowego Lightning lub złącza 30-pinowego firmy Apple z poziomu urządzenia można obsługiwać niektóre aplikacje. W zależności od aplikacji dostępne mogą być różne funkcje.
- Kabla lub złącza innego producenta nie należy zostawiać w samochodzie. Może to spowodować ich uszkodzenie z powodu wysokiej temperatury.
 - Aby połączyć się z iPodem/iPhonem lub urządzeniem z systemem operacyjnym Android, należy skonfigurować niektóre ustawienia. Patrz rozdział [Konfiguracja połączenia z iPodem/iPhonem \(str.60\)](#) oraz [Konfiguracja połączenia z aplikacją \(str.62\)](#).

Aby poznać informacje na temat obsługi każdego ze źródeł, patrz następane części podręcznika.

- Płyta CD z muzyką [\(str.39\)](#)
- Płyta z mediami [\(str.39\)](#)
- Urządzenie USB [\(str.41\)](#)
- Karta SD [\(str.41\)](#)
- iPod [\(str.41\)](#)
- Aha [\(str.51\)](#)
- AUPEO! [\(str.54\)](#)
- Aplikacje [\(str.56\)](#)

Płyta CD z muzyką i płyta z mediami

UWAGI

- W niniejszym podręczniku wyrażenie „Płyta CD z muzyką” stanowić będzie ogólne określenie dotyczące płyt CD zawierających ścieżki muzyczne.
- „Płyta z mediami” stanowić będzie określenie odnoszące się do płyt CD/DVD zawierających pliki dźwiękowe, zdjęcia lub filmy.
- Poniższy zrzut ekranu odnosi się do płyty CD. W przypadku płyty z mediami może on wyglądać inaczej.

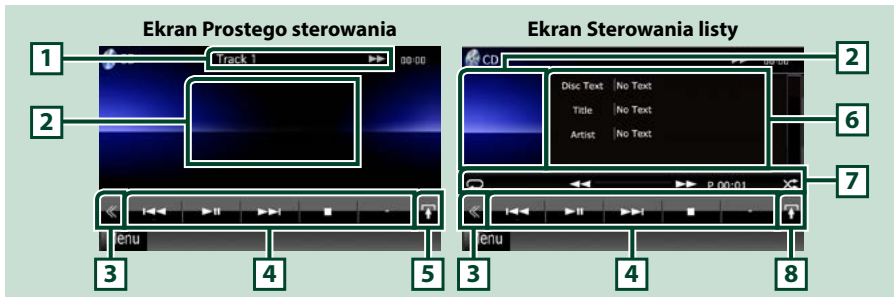

1 Wyświetlanie informacji

Umożliwia wyświetlenie następujących informacji.

- **Track #:** Po każdym dotknięciu tego obszaru wyświetlacz przełączany jest pomiędzy numerem bieżącej ścieżki, tekstem, itp.
- **▶, ▶▶, ▶▶▶, ■, itp.:** Wyświetlanie bieżącego trybu odtwarzania
Znaczenie poszczególnych ikon jest następujące: ▶ (odtwarzanie), ▶▶ (szybkie przewijanie do przodu), ◀◀ (szybkie przewijanie do tyłu), ▶▶▶ (wyszukiwanie do początku), ◀◀◀ (wyszukiwanie do końca), ■ (zatrzymanie), **R** (wznowienie po zatrzymaniu), **||** (pauza).

2 Obszar wyświetlania filmu/Obszar przełączania sterowania

Dotknięcie umożliwi przełączenie pomiędzy ekranem Simple Control i List Control.

3 Przycisk wielofunkcyjny

Dotknięcie umożliwi przełączenie menu wielofunkcyjnego. Aby poznać szczegóły na temat menu, patrz [Menu wielofunkcyjne \(str.43\)](#).

4 Menu wielofunkcyjne

Korzystając z przycisków umieszczonych w tym obszarze używać można różnych funkcji. Aby poznać szczegóły na temat menu, patrz [Menu wielofunkcyjne \(str.43\)](#).

5 Przycisk funkcji pomocniczych

Dotknięcie umożliwia wyświetlenie „Menu funkcji pomocniczych” (w niniejszej tabeli 7).

6 Informacje o ścieżce

Umożliwia wyświetlenie informacji o bieżącej ścieżce.

W przypadku płyt CD z muzyką i z mediami możliwe jest przełączenie informacji o bieżącej ścieżce oraz listy bieżących folderów poprzez dotknięcie przycisku przełączania listy (w niniejszej tabeli 8).

Niemniej, w przypadku płyty CD z muzyką wyświetlane jest jedynie „No Information” (Brak informacji).

7 Menu funkcji pomocniczych

Korzystając z przycisków umieszczonych w tym obszarze używać można różnych funkcji. Aby poznać szczegóły na temat przycisków, patrz [Menu funkcji pomocniczych \(str.44\)](#).

8 Przycisk przełączania list

Dotknięcie umożliwia przełączenie pomiędzy listą ścieżek i wyświetlaniem TEKSTU płyty CD (CD)/ informacji znaczników ID3 (wyłącznie płyta z mediami).

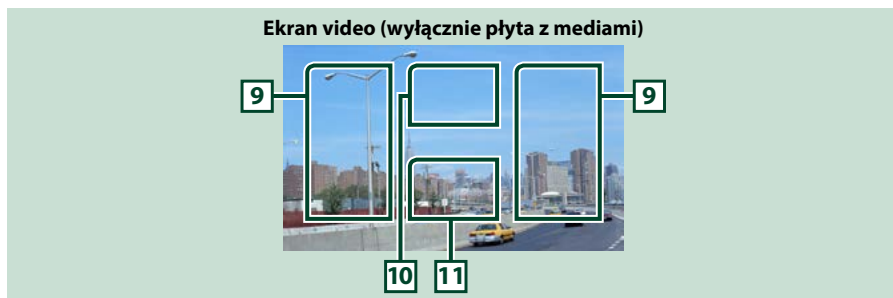

9 Przeszukiwanie obszaru z plikami (wyłącznie płyta z mediami)

Dotknąć, by wyszukać następny/poprzedni plik.

Przewijanie od środka wyświetlacza w lewo lub w prawo powoduje szybkie przewijanie do tyłu lub do przodu. Po każdym dotknięciu każdego z obszarów zmienia się prędkość; standardowa, 2-krotna, 3-krotna. Aby przerwać szybkie przewijanie do tyłu/do przodu, należy dotknąć środkowej części wyświetlacza.

10 Obszar wyświetlania menu (wyłącznie płyta z mediami)

Po dotknięciu umożliwia wyświetlenie menu płyty. Aby poznać szczegóły, patrz [Sterowanie filmem \(str.50\)](#).

11 Obszar wyświetlania przycisków (wyłącznie płyta z mediami)

Dotknięcie powoduje wyświetlenie ostatniego ekranu sterowania.

Urządzenie USB, karta SD i iPod

UWAGI

- Karta SD jest przeznaczona tylko do DNX7250DAB, DNX5250BT i DNX525DAB.
- Poniższy zrzut ekranu odnosi się do urządzenia USB. W przypadku urządzenia iPod może on wyglądać inaczej.



1 Wyświetlanie informacji

Umożliwia wyświetlenie następujących informacji.

- **Nazwa bieżącego pliku:** Po każdym dotknięciu tego obszaru wyświetlacz jest przełączany pomiędzy numerem pliku/numerem folderu i nazwą pliku.
- **▶, ▶▶, itp.:** Wyświetlanie bieżącego trybu odtwarzania
Znaczenie poszczególnych ikon jest następujące: ▶ (odtwarzanie, wyszukiwanie), || (pauza), ▶▶ (ręczne wyszukiwanie do przodu), ◀◀ (ręczne wyszukiwanie do tyłu).

2 Obszar przełączania Okładek/Sterowania

Wyświetlane są dane obrazu, jeśli są dostępne w bieżącym pliku. Jeśli obraz nie jest dostępny, wyświetlane jest „No Photo” (Brak zdjęcia).

Dotknięcie umożliwia przełączenie pomiędzy ekranem Simple Control i List Control.

3 Przycisk wielofunkcyjny

Dotknięcie umożliwia przełączanie menu wielofunkcyjnego. Aby poznać szczegóły na temat menu, patrz [Menu wielofunkcyjne \(str.43\)](#).

4 Menu wielofunkcyjne

Korzystając z przycisków umieszczonych w tym obszarze używać można różnych funkcji. Aby poznać szczegóły na temat przycisków, patrz [Menu wielofunkcyjne \(str.43\)](#).

5 Przycisk funkcji pomocniczych

Dotknięcie umożliwia wyświetlenie „Menu funkcji pomocniczych” (w niniejszej tabeli 7).

6 Lista zawartości

Umożliwia wyświetlanie listy i zawartości. Treść listy jest różna zależnie od stanu i źródła odtwarzania. Po wybraniu źródła obrazu na urządzeniu podłączonym za pomocą złącza Lighting źródło zostanie automatycznie przełączone na Aplikację [\(str.56\)](#).

7 Menu funkcji pomocniczych

Korzystając z przycisków umieszczonych w tym obszarze używać można różnych funkcji. Aby poznać szczegóły na temat przycisków, patrz [Menu funkcji pomocniczych \(str.44\)](#).

8 Przycisk przełączania list

Dotknięcie umożliwia przełączenie pomiędzy listą plików i informacjami o bieżącym pliku.



9 Obszar wyszukiwania pliku (wyłącznie pliki zdjęć/filmów)

- Dotknięcie umożliwia wyszukanie następnego/poprzedniego pliku.
- Podczas pokazu slajdów w trybie USB i karty SD dotknięcie każdego obszaru rozpocznie wyszukiwanie następnego/poprzedniego pliku muzycznego.
- Przewijanie od środka wyświetlacza w lewo lub w prawo powoduje szybkie przewijanie do tyłu lub do przodu. Aby przerwać szybkie przewijanie do tyłu/do przodu, należy dotknąć środkowej części wyświetlacza. Funkcja ta jest niedostępna, jeśli w bieżącym folderze nie ma plików muzycznych.

10 Obszar wyświetlania przycisków (wyłącznie pliki zdjęć/filmów)

Dotknięcie powoduje wyświetlenie ostatniego ekranu sterowania.

Menu wielofunkcyjne

CD z muzyką



Płyta z mediami



iPod



Urządzenie USB i karta SD



Korzystając z przycisków umieszczonych w tym obszarze używać można następujących funkcji.

[] (wyłącznie płyty, iPod, urządzenie USB i karta SD)

Umożliwia wyszukiwanie ścieżek/plików. Aby poznać szczegóły na temat operacji wyszukiwania, patrz [Operacja wyszukiwania \(str.45\)](#).

[] []

Umożliwia wyszukanie poprzedniej/następnej ścieżki/pliku.

[] [] / []

Odtwarzanie lub wstrzymanie.

[] (wyłącznie płyta CD z muzyką i płyta z mediami)

Umożliwia zatrzymanie odtwarzania.

[] (wyłącznie iPod, urządzenie USB i karta SD)

Dotknięcie, aby rozłączyć urządzenie. Aby poznać szczegóły, patrz [Sposób odtwarzania mediów \(str.17\)](#).

[] [] (wyłącznie płyta, urządzenie USB i karta SD)

Umożliwia wyszukanie poprzedniego/następnego folderu.

[] (tylko pliki graficzne na urządzeniu USB i na karcie SD)

Podczas pokazu zdjęć umożliwia przełączenie w tryb wyświetlania zdjęć.

[] SETUP

Dotknięcie umożliwia wyświetlenie ekranu Menu SETUP. Patrz [Konfiguracja \(str.86\)](#).

[] AUDIO

Dotknięcie umożliwia wyświetlenie ekranu Audio Control. Patrz [Sterowanie dźwiękiem \(str.100\)](#).

[REAR]

Dotknięcie, aby wyciszyć tylne głośniki.

Menu funkcji pomocniczych

CD z muzyką



Płyta z mediami



iPod



Urządzenie USB i karta SD



Korzystając z przycisków umieszczonych w tym obszarze używać można następujących funkcji.



Umożliwia powtórzenie bieżącej ścieżki/folderu. Po każdym dotknięciu przycisku tryb powtarzania przełączany jest w następującej sekwencji;

CD: „track repeat” „repeat off”

iPod: „song repeat” „all songs repeat” „repeat off”

Płyta z mediami, urządzenie USB: „file repeat” „folder repeat” „repeat off”

(wyłącznie urządzenie USB, iPod i karta SD)

Umożliwia wyszukanie ścieżki z listy okładek albumów. Aby poznać szczegóły na temat operacji wyszukiwania, patrz [Wyszukiwanie okładek albumów \(str.48\)](#).

(wyłącznie podczas odtwarzania pliku video)

Umożliwia ukrycie wszystkich przycisków.

(wyłącznie płyta CD z muzyką i płyta z mediami)

Umożliwia szybkie przewijanie do przodu lub szybkie przewijanie do tyłu.

(wyłącznie urządzenie USB, iPod i karta SD)

Umożliwia odtworzenie poprzedniego albo następnego albumu w [Lista Favorite \(Ulubione\) \(str.49\)](#).

#:##:## lub ##:##

Umożliwia sprawdzenie czasu odtwarzania.

Podczas odtwarzania płyty CD z muzyką, dotykając pokazywany czas, można również sprawdzić pozostały czas odtwarzania płyty.

Po każdym dotknięciu wyświetlacz przełączany jest pomiędzy „P #:##:##” (wyświetlanie czasu odtwarzania ścieżki) i „R #:##:##” (pozostały czas płyty).



Umożliwia odtworzenie w losowej kolejności wszystkich ścieżek znajdujących się w bieżącym folderze/ na bieżącej płycie albo na bieżącej liście odtwarzania w podłączonym iPod.

Po każdym dotknięciu przycisku tryb losowy jest przełączany w następującej sekwencji;

CD: „track random” „random off”

Płyta z mediami, urządzenie USB, karta SD: „file random” „random off”

iPod: „track random” „album random” „random off”

Pasek stanu umieszczony po środku (wyłącznie urządzenie USB, iPod i karta SD)

Umożliwia sprawdzenie bieżącej lokalizacji.

Podczas odtwarzania z urządzenia USB, karty SD i iPoda można zmienić odtwarzaną pozycję, przesuując okrąg w lewo lub w prawo.

Operacja wyszukiwania

Umożliwia wyszukiwanie plików muzycznych, filmowych i zdjęć z wykorzystaniem następujących operacji.

UWAGI

- Używając pilota zdalnego sterowania można przejść bezpośrednio dożądanego utworu/pliku, wprowadzając odpowiedni numer utworu/folderu/pliku, czas odtwarzania itd. Aby poznać szczegóły, patrz [Tryb wyszukiwania bezpośredniego \(str.113\)](#).

Przeszukiwanie list

Możliwe jest wyszukiwanie ścieżek, folderów i plików zależnie od położenia w hierarchii.

1 Dotknąć zaznaczony obszar.



Wyświetlony zostanie ekran List Control.

2 Dotknąć żądaną ścieżkę/plik.

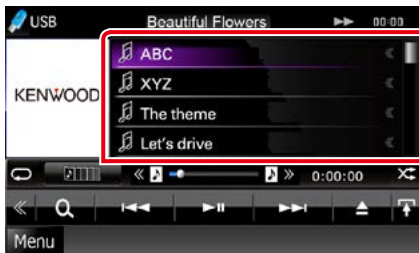

Rozpoczęte zostanie odtwarzanie.

UWAGI

- W przypadku płyty z mediami listę plików i listę folderów można przełączyć dotykając [**Q**].
- W przypadku płyty z mediami listy nie można wyświetlić podczas odtwarzania losowego i zatrzymania.

Inne wyszukiwanie

W celu zawężenia listy dostępne są inne sposoby wyszukiwania.

Niniejsza funkcja nie jest dostępna, gdy bieżącym źródłem jest płyta CD z muzyką.

1 Na ekranie sterowania dotknąć [**Q**].

Wyświetlony zostanie ekran rodzaju wyszukiwania.

2 Dotknąć żądany sposób wyszukiwania.

Urządzenie USB i karta SD

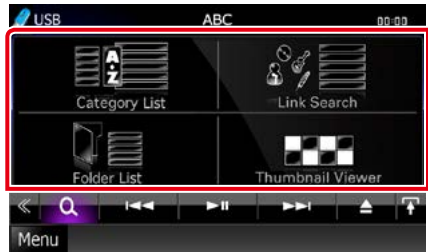

iPod

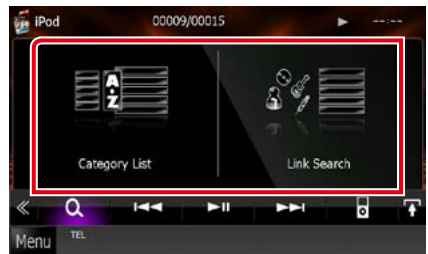

Wyświetlona zostanie lista posortowana w wybrany sposób.

Aby dowiedzieć się więcej o każdej z operacji, patrz następane części podręcznika.

- [Category List / Kategorie]: Wyszukiwanie pliku jest możliwe poprzez wybranie kategorii ([str.46](#)).
- [Link Search / Szukaj - Link]: Możliwe jest wyszukiwanie pliku tego samego wykonawcy/albumu/gatunku/kompozytora, co plik aktualnie odtwarzany ([str.46](#)).

Ciąg dalszy

- [Folder List / Lista folderów]: Możliwe jest wyszukanie pliku z wykorzystaniem hierarchii [\(str.47\)](#).
- [Thumbnail Viewer / Miniatury]: Możliwe jest wyszukanie pliku obrazu [\(str.47\)](#).

UWAGI

- W przypadku płyty z mediami listę folderów można wyświetlić bezpośrednio dotykając [].

Wyszukiwanie kategorii (wyłącznie urządzenie USB, iPod i karta SD)

- 1 W lewej części ekranu dotknąć żądaną kategorię.



- 2 Lista zostanie posortowana zgodnie z wybraną kategorią.

- 3 Dotknąć żądaną pozycję.

Rozpoczęte zostanie odtwarzanie.

UWAGI

- Aby zawęzić wyszukiwanie, można wybrać literę z listy alfabety pokazywanej na środku wyświetlacza.
- Aby poznać informacje na temat operacji możliwych na ekranie listy, patrz [Najczęściej używane operacje \(str.24\)](#).

Wyszukiwanie połączone (wyłącznie urządzenie USB, iPod i karta SD)

- 1 W lewej części ekranu dotknąć żądaną pozycję. Można wybrać z pomiędzy wykonawcy, albumu, gatunku i kompozytora.

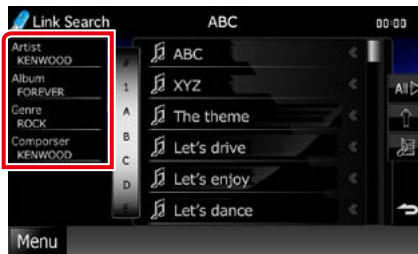

Wyświetlona zostanie lista zgodna z dokonany wybór.

UWAGI

- Lista zostanie posortowana zgodnie z wybranym sposobem.
- Artist / Wykonawca: Umożliwia wyświetlenie listy albumów wykonawcy.
- Album: Umożliwia wyświetlenie wszystkich utworów należących do bieżącego albumu.
- Genre / Gatunek: Umożliwia wyświetlenie listy wykonawców związanych z tym samym gatunkiem.
- Composer / Kompozytor: Umożliwia wyświetlenie listy albumów kompozytora, który stworzył aktualnie odtwarzany plik.

- 2 Dotknąć, by wybrać żądaną pozycję z listy. Niniejszy krok należy powtarzać, aż odnaleziony zostanie żądany plik.

UWAGI

- Aby zawęzić wyszukiwanie, można wybrać literę z listy alfabety pokazywanej na środku wyświetlacza.
- Aby poznać informacje na temat operacji możliwych na ekranie listy, patrz [Najczęściej używane operacje \(str.24\)](#).

Wyszukiwanie folderu (wyłącznie urządzenie USB, iPod i karta SD)

1 Dotknąć żądany folder.



Foldery wybranego źródła są wyświetlane na środku.

Po dotknięciu folderu zostanie wyświetlona jego zawartość.

Hierarchia folderów (aż do bieżącego) jest wyświetlona po lewej.

2 Dotknąć żądaną pozycję znajdującą się na liście treści.

Rozpoczęte zostanie odtwarzanie.

UWAGI

- Aby poznać informacje na temat operacji możliwych na ekranie listy, patrz [Najczęściej używane operacje \(str.24\)](#).

Wyszukiwanie obrazów (wyłącznie urządzenie USB i karta SD)

1 Dotknąć żądany obraz.

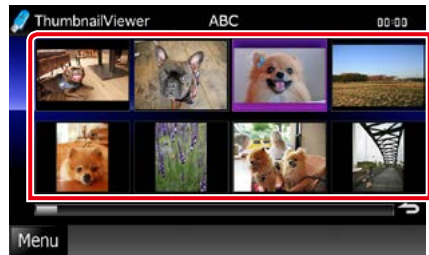

Wybrany obraz zostanie wyświetlony w trybie pełnego ekranu.

Informacje na temat operacji dostępnych na ekranie obrazów znajdują się w punkcie 9-10 w temacie [Urządzenie USB, karta SD i iPod \(str.41\)](#).

Wyszukiwanie okładek albumów (wyłącznie urządzenie USB, iPod i karta SD)

Możliwe jest wyszukiwanie plików muzycznych poprzez wybranie okładki albumu.

1 Dotknąć [].

Wyświetlone zostanie menu funkcji pomocniczych.

2 Dotknąć [].



Wyświetlony zostanie ekran Favorite.

3 W dolnej części ekranu dotknąć żądaną okładkę.

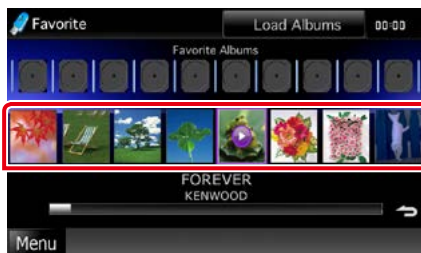

UWAGI

- Przycisk znajdujący się w górnej części ekranu działa inaczej zależnie od stanu.

Kiedy wyświetlone zostanie [Load Albums / Ładuj albumy]:

Żadne okładki albumów nie zostały jeszcze ładowane. Dotknąć przycisk, by rozpocząć ładowanie.

Kiedy wyświetlone zostanie [Load more Albums / Więcej albumów]:

Niektóre okładki nie załadowały się. Dotknąć przycisk, by załadować wszystkie okładki. Jeśli przycisk zostanie dotknięty, odtwarzana ścieżka może zostać zatrzymana, a następnie rozpoczęte może być odtwarzanie innej ścieżki.

Jeżeli przycisk nie jest dostępny:

Wszystkie okładki są już załadowane.

4 Dotknąć [] na wybranej okładce.

Odtworzony zostanie pierwszy utwór z albumu.

Ponadto, w tym ekranie utworzyć można własną listę odtwarzania. Aby poznać szczegóły, patrz [Lista Favorite \(Ulubione\) \(str.49\)](#).

UWAGI

- Po odtworzeniu wszystkich ścieżek należących do albumu ten sam album zostanie odtworzony ponownie od początku.

- Albumy nie posiadające okładek nie są wyświetlane.

Lista Favorite (Ulubione)

Wybierając okładki możliwe jest utworzenie własnej listy odtwarzania zawierającej 10 ulubionych albumów.

1 Żądaną okładkę albumu znajdującą się w dolnej części ekranu dotknąć i przeciągnąć do górnej części ekranu.



Wybrany album zostanie zarejestrowany na liście ulubionych.

UWAGI

- Dodany album zostanie umieszczony skrajnie z prawej.
- Na liście ulubionych nie można zarejestrować albumu, który już się na niej znajduje.
- Na liście zarejestrować można do 10 albumów.

2 Dotknąć żądaną okładkę znajdującą się na liście ulubionych.

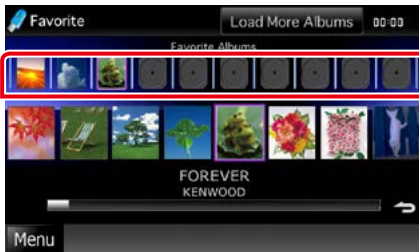

Wybrany album zostanie odtworzony i wyświetlony będzie ekran sterowania.

UWAGI

- Lista ulubionych jest odtwarzana od lewej strony, zaczynając od wybranego albumu.
- Aby z listy ulubionych usunąć album, należy go dotknąć i przeciągnąć w dolną część ekranu.
- Kolejność odtwarzania na liście ulubionych może być zmieniana poprzez przeciąganie okładek znajdujących się na liście.
- Tryb listy ulubionych będzie anulowany w następujących sytuacjach:
 - Odtworzony zostanie album z innej listy (listy folderów, listy kategorii, itp.)
 - Odtworzony zostanie inny album poprzez dotknięcie okładki znajdującej się w dolnej części ekranu na liście okładek.
- Tryb listy ulubionych zostanie przywrócony po odłączeniu/podłączeniu urządzenia lub wyłączeniu/włączeniu go. Wznowiony zostanie odtwarzany plik, kod czasu odtwarzania, zawartość listy ulubionych, kolejność listy ulubionych, itp., jeśli konfiguracja plików w urządzeniu nie będzie zmieniona.

Sterowanie filmem

Odtwarzanie filmu można wyregulować korzystając z płyty.

- 1 W ekranie odtwarzania dotknąć zaznaczony obszar.**



Wyświetlony zostanie ekran Sterowania filmu.

- 2 Wykonywanie żądanych operacji w następujący sposób.**



Zmianianie języka napisów

Dotknąć [Subtitle].

Zmianianie języka audio

Dotknąć [Audio].

Zamykanie menu

Dotknąć [Exit].

Działanie w trybie Aha

Używając tego urządzenia, można słuchać muzyki w trybie Aha, sterując aplikacją zainstalowaną w urządzeniu iPhone lub urządzeniu z systemem operacyjnym Android.

Aby włączyć tryb Aha, należy dotknąć ikony [aha] na ekranie Menu głównego.

UWAGI

- Należy zainstalować najnowszą wersję aplikacji Aha na urządzeniu iPhone lub urządzeniu z systemem operacyjnym Android ([str.132](#))
iPhone: Należy wyszukać frazę „Aha” w serwisie Apple App Store, aby znaleźć i zainstalować najnowszą wersję aplikacji.
Android: Należy wyszukać "Aha" w Google play, aby znaleźć i zainstalować najnowszą wersję aplikacji.
- Gdy źródło Aha zostanie wybrane po raz pierwszy, wyświetli się ekran konfiguracji połączenia z urządzeniem, na którym zainstalowano aplikację. Więcej informacji znajduje się w rozdziale [Konfiguracja połączenia z aplikacją \(str.62\)](#).

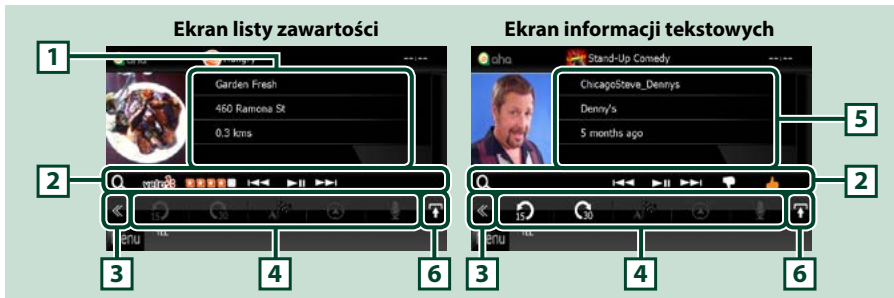

1 Informacje o zawartości

Umożliwia wyświetlenie informacji o zawartości aktualnie odtwarzanej stacji.

2 Menu funkcji pomocniczych

Korzystając z przycisków umieszczonych w tym obszarze używać można różnych funkcji. Aby poznać szczegóły na temat przycisków, patrz [Menu funkcji pomocniczych \(str.52\)](#).

3 Przycisk wielofunkcyjny

Dotknięcie umożliwia przełączenie menu wielofunkcyjnego. Aby poznać szczegóły na temat menu, patrz [Menu wielofunkcyjne \(str.52\)](#).

4 Menu wielofunkcyjne

Korzystając z przycisków umieszczonych w tym obszarze, można używać różnych funkcji. Aby poznać szczegóły na temat przycisków, patrz [Menu wielofunkcyjne \(str.52\)](#).

5 Informacje tekstowe

Umożliwia wyświetlenie informacji o aktualnie odtwarzanej zawartości.

6 Przycisk przełączania list

Dotknięcie umożliwia przełączenie między listą zawartości a informacjami tekstowymi dotyczącymi bieżącej zawartości.

Menu wielofunkcyjne



Korzystając z przycisków umieszczonych w tym obszarze używać można następujących funkcji.



Przesuwa zawartość do tyłu o 15 sekund.



Przesuwa zawartość do tyłu o 30 sekund.



Ustawia informacje o odebranej lokalizacji w miejscu docelowym nawigacji. Patrz

[Nawigowanie \(str.53\)](#).



Publikuje informacje o lokalizacji w serwisie Facebook.



Przekazuje przez serwis Twitter.



Wybiera przekazany numer telefonu.

UWAGI

- Funkcje [SETUP], [AUDIO] oraz [REAR] są takie same jak w urządzeniu iPod.

Menu funkcji pomocniczych



Korzystając z przycisków umieszczonych w tym obszarze używać można następujących funkcji.



Wyszukuje stacji. Aby uzyskać szczegółowe informacje o wyszukiwaniu, patrz temat [Ekran listy stacji \(str.53\)](#).



Przejdzie do poprzedniej/następnej ścieżki.



Odtwarzanie lub wstrzymanie.



Dotknięcie klawisza powoduje wystawienie oceny „dislikes” (nie lubię tego) dla bieżącej zawartości.



Dotknięcie klawisza powoduje wystawienie oceny „likes” (lubię to) dla bieżącej zawartości.

Ekran listy stacji

Korzystając z tego ekranu, można uruchamiać następujące funkcje.



Wybór stacji

Dotknąć nazwy stacji na liście.

UWAGI

- W trybie podwójnej strefy nie można wybrać urządzenia iPod jako źródła dla tylnych głośników, gdy jako główne źródło wybrano tryb Aha.

Nawigowanie

Ustawia w miejscu docelowym nawigacji informacje o lokalizacji odebranej od Aha.

1 Na ekranie sterowania dotknąć [Map].

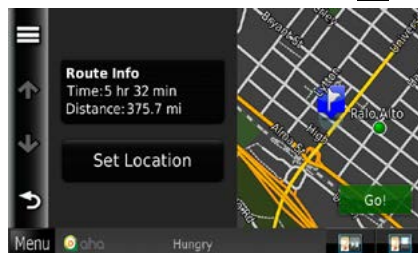

Zapisuje informacje o lokalizacji.



Ustawia informacje o lokalizacji w miejscu docelowym i rozpoczyna nawigowanie.

AUPEO! Sterowanie

Możesz słuchać radia internetowego AUPEO! na tym urządzeniu, sterując aplikacją zainstalowaną w urządzeniu iPhone lub urządzeniu z systemem operacyjnym Android.

Aby wejść w tryb radia AUPEO!, należy dotknąć ikony [AUPEO!] na ekranie Menu głównego.

UWAGI

- Zainstaluj najnowszą wersję aplikacji AUPEO! na urządzeniu iPhone lub na urządzeniu z systemem operacyjnym Android.
iPhone: Należy wyszukać frazę „AUPEO!” w serwisie Apple App Store, aby znaleźć i zainstalować najnowszą wersję aplikacji.
Android: Należy wyszukać frazę „AUPEO!” w Google play, aby znaleźć i zainstalować najnowszą wersję aplikacji.
- Gdy po raz pierwszy wybierzesz aplikację AUPEO! jako źródło odtwarzania, wyświetli się ekran konfiguracji połączenia z urządzeniem, na którym zainstalowano aplikację. Więcej informacji znajduje się w rozdziale [Konfiguracja połączenia z aplikacją \(str.62\)](#).

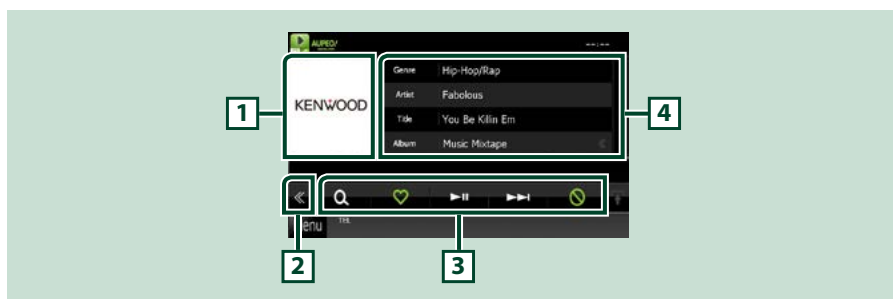

1 Obszar przełączania Artwork (Okładki)

Wyświetlane są dane obrazu, jeśli są dostępne w bieżącej zawartości. Jeśli obraz nie jest dostępny, wyświetlane jest „Brak zdjęcia”.

2 Przycisk wielofunkcyjny

Dotknięcie umożliwia przełączanie menu wielofunkcyjnego. Aby poznać szczegóły na temat menu, patrz [Menu wielofunkcyjne \(str.55\)](#).

3 Menu wielofunkcyjne

Korzystając z przycisków umieszczonych w tym obszarze, można używać różnych funkcji. Aby poznać szczegóły na temat przycisków, patrz [Menu wielofunkcyjne \(str.55\)](#).

4 Informacje o zawartości

Umożliwia wyświetlenie informacji o aktualnie odtwarzanej zawartości.

Menu wielofunkcyjne



Korzystając z przycisków umieszczonych w tym obszarze używać można następujących funkcji.



Wyszukuje stacji. Aby uzyskać szczegółowe informacje o wyszukiwaniu, patrz temat [Wyszukiwanie stacji \(str.55\)](#).



Dotknięcie klawisza „Love” powoduje oznaczenie aktualnie odtwarzanego utworu jako jednego z ulubionych.



Odtwarzanie lub wstrzymanie.



Przeskakuje obecnie odtwarzany utwór.



Dotknięcie klawisza „Ban” powoduje zablokowanie aktualnie odtwarzanego utworu.

UWAGI

- Funkcje [SETUP], [AUDIO] oraz [REAR] są takie same jak w urządzeniu iPod.

Wyszukiwanie stacji

Możliwe jest wprowadzanie na listę i wybieranie stacji.

1 Na ekranie sterowania dotknąć [].

Pojawi się ekran Wyszukiwania stacji.



Dotknąć nazwy kategorii i stacji na liście.

Dotknąć nazwy kategorii i stacji na liście.



Powrót do poprzedniej listy kategorii.

Obsługa aplikacji

Można słuchać muzyki i oglądać filmy z aplikacji działających na iPodzie touch/iPhonie lub urządzeniu z systemem operacyjnym Android.

Aby włączyć tryb aplikacji, należy dotknąć ikony [APPS] na ekranie Menu głównego.

UWAGI

- Po włączeniu urządzenia i wybraniu aplikacji jako źródła pojawi się komunikat ostrzeżenia dotyczący działania, oglądania filmów i słuchania muzyki. Po zatwierdzeniu komunikatu można używać aplikacji, a także słuchać muzyki i oglądać filmy z poziomu uruchomionej aplikacji.



- Gdy źródło APPS zostanie wybrane po raz pierwszy, wyświetli się ekran konfiguracji połączenia z urządzeniem, na którym zainstalowano aplikację. Więcej informacji znajduje się w rozdziale [Konfiguracja połączenia z aplikacją \(str.62\)](#).
- Jeśli spełnione są poniższe warunki, klawisze dotykowe nie będą widoczne, ale sterowane nimi funkcje będzie można obsługiwać za pomocą ekranu urządzenia z systemem operacyjnym Android.
 - Urządzenie oraz urządzenie z systemem operacyjnym Android połączone są przewodem KCA-MH100 (sprzedawany osobno) oraz za pomocą profilu Bluetooth, HID oraz SPP.
 - Na urządzeniu z systemem operacyjnym Android należy zainstalować aplikację „Kenwood Smartphone Control”.
- Zależnie od aplikacji klawisze dotykowe mogą nie działać lub nie będą wyświetlane.

Gdy pojawiają się klawisze dotykowe

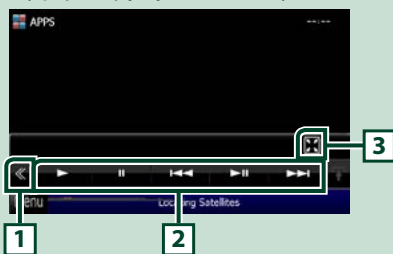

Gdy możliwe jest sterowanie dotykiem



1 Przycisk wielofunkcyjny (wyłącznie iPod touch/iPhone)

Dotknięcie umożliwi przełączenie menu wielofunkcyjnego.

2 Menu wielofunkcyjne (wyłącznie iPod touch/iPhone)

Korzystając z przycisków umieszczonych w tym obszarze można następujących funkcji.

- Odtwarzanie i pauza: Dotknąć [▶], [⏸] lub [▶⏸] (wyłącznie iPod).
- Wyszukuje poprzednią/następną ścieżkę/plik: Dotknąć [◀◀] lub [▶▶].
- Szybkie przewijanie do przodu lub do tyłu (wyłącznie iPod): Dotknąć [◀◀] lub [▶▶].

Funkcje [SETUP], [AUDIO] oraz [REAR] są takie same jak w urządzeniu iPod.

3 Menu funkcji pomocniczych (wyłącznie iPod touch/iPhone)

Korzystając z przycisków umieszczonych w tym obszarze używać można następujących funkcji.

- Ukrywa wszystkie przyciski (wyłącznie podczas odtwarzania pliku wideo): Dotknąć 

Konfiguracja USB/SD/iPod/DivX

Jeśli wykorzystywane są USB/SD/iPod/DivX, przeprowadzić można konfigurację.

UWAGI

- Każda z operacji zawartych w niniejszej części może być uruchomiona z ekranu Menu głównego. Aby poznać szczegóły, patrz [Obsługa ekranu Top Menu \(str.22\)](#).
- Niektóre elementy konfiguracji można ustawiać tylko w trybie gotowości.

1 Na ekranie sterowania dotknąć [◀].

Wyświetlone zostanie Menu wielofunkcyjne.

2 Dotknąć [SETUP / PROGRAMOWANIE].

Wyświetlony zostanie ekran Menu SETUP.

3 Dotknąć [Source / Źródło].

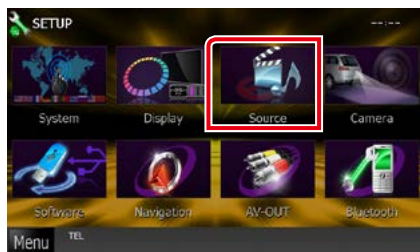

Wyświetlony zostanie ekran Menu SETUP źródła.

4 Dotknąć [USB SETUP / USB Program.], [SD SETUP / SD Program.], [iPod SETUP / iPod Program.], [APPS SETUP / APPS Program.] lub [DivX SETUP / DivX Program.] na liście.

Wyświetlone zostaną ekrany konfiguracji.

Aby dowiedzieć się więcej na temat każdego z ustawień, patrz dalsza część podręcznika.

- [Konfiguracja USB/SD \(str.58\)](#)
- [Konfiguracja odtwarzacza iPod \(str.59\)](#)
- [Konfiguracja połączenia z aplikacją \(str.62\)](#)
- [DivX\(R\) VOD \(str.63\)](#)

Konfiguracja USB/SD

UWAGI

- Poniższy zrzut ekranu odnosi się do urządzenia USB. Niemniej pozycje ustawień konfiguracji USB i SD są takie same.

1 Każdy z elementów ustawić w następujący sposób.



Picture Display Time / Czas wyświetlania obrazu

Umożliwia wybranie czasu, przez jaki na ekranie wyświetlany będzie obraz JPEG. Wybrać można z pomiędzy [Short / Krótki], [Middle / Średnie] i [Long / Długi] (domyślne).

On Screen USB / Menu ekranowe USB On Screen SD / Menu ekranowe SD

Umożliwia skonfigurowanie sposobu wyświetlania informacji urządzenia USB lub karty SD.

Auto (Domyślny): Po zaktualizowaniu informacje są pokazywane przez 5 sekund.
OFF: Informacje nie są wyświetlane.

Konfiguracja odtwarzacza iPod

1 Każdy z elementów ustawić w następujący sposób.



AudioBook Speed / Prędkość audiobooka

Ustawianie szybkości odczytu książki Audio.
Wybrać z pomiędzy [Slow / Niska], [Normal / Normalny] (Domyślny) i [Fast / Wysoka].

Wide Screen / Szeroki ekran*

Umożliwia ustawienie Szerokiego ekranu.
Ustawić [ON] (domyślne) lub [OFF].

On Screen iPod / Menu ekranowe iPoda

Umożliwia skonfigurowanie sposobu wyświetlania informacji o iPod.

Auto (Domyślny): Po zaktualizowaniu informacje są pokazywane przez 5 sekund.

OFF: Informacje nie są wyświetlane.

iPod Connection Setup (Konfiguracja połączenia z iPodem)

Konfiguruje sposób połączenia urządzenia z iPodem/iPhonem. Więcej informacji znajduje się w rozdziale [Konfiguracja połączenia z iPodem/iPhonem \(str.60\)](#).

* To ustawienie nie jest dostępne, gdy iPod jest podłączony.

Konfiguracja połączenia z iPodem/iPhonem

1 Dotknąć [iPod Connection Setup] na ekranie ustawień iPoda.

Wyświetli się ekran konfiguracji połączenia z iPodem.

2 Dotknąć [CHANGE].



3 Należy wybrać sposób połączenia urządzenia z iPodem/iPhonem.



USB + AV-IN

Należy wybrać tę opcję podczas podłączania za pomocą kabla KCA-iP202.

USB 1Wire

Należy wybrać tę opcję podczas podłączania za pomocą kabla KCA-iP102/ Kabel Lightning z końcówką USB.

HDMI + BT

Należy wybrać tę opcję podczas podłączania za pomocą kabla KCA-HD100, cyfrowego złącza AV Lightning lub cyfrowego 30-pinowego złącza AV firmy Apple.

Bluetooth

Należy wybrać tę opcję wyłącznie podczas podłączania za pomocą Bluetooth.

4 Dotknąć [Next].

Wyświetlony zostanie ekran potwierdzenia.

5 Kliknąć [Done / Sporządzono].

UWAGI

- Szczegółowe informacje dotyczące kabli i złączy wymaganych do podłączenia iPoda/iPhone'a znajdują się w rozdziale [Podstawowe operacje związane z muzyką/filmami/zdjęciami \(str.38\)](#).
- Po wybraniu opcji „HDMI + BT” lub „Bluetooth” w kroku 3 wyświetli się ekran wyboru urządzenia Bluetooth. Należy wybrać urządzenie iPod/iPhone, które zostanie połączone.

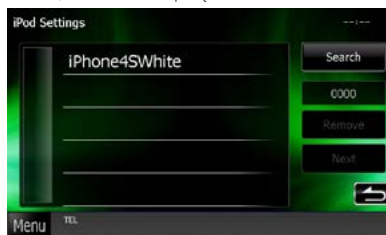

Jeśli odpowiednie urządzenie Bluetooth nie zostanie wyświetlone, należy dotknąć [Search] i wykonać parowanie urządzenia.

Konfiguracja połączenia z aplikacją

Konfiguruje urządzenie, na którym jest zainstalowana aplikacja i jest ona wybrana jako źródło.

1 Dotknąć [CHANGE].



2 Należy wybrać urządzenie, na którym zainstalowane są aplikacje.



iPod / iPhone

Należy wybrać, jeśli używane urządzenie to iPod/iPhone.

Android / Other

Należy wybrać, jeśli używane urządzenie BlackBerry lub z systemem operacyjnym Android.

3 Dotknąć [Next].

Wyświetlił się ekran konfiguracji połączenia.

4 Należy wybrać sposób połączenia produktu z urządzeniem.



W przypadku wyboru opcji [iPod / iPhone]

USB + AV-IN

Należy wybrać tę opcję podczas podłączania za pomocą kabla KCA-iP202.

USB 1Wire

Należy wybrać tę opcję podczas podłączania za pomocą kabla KCA-iP102/ Kabel Lightning z końcówką USB.

HDMI + BT

Należy wybrać tę opcję podczas podłączania za pomocą kabla KCA-HD100, cyfrowego złącza AV Lightning lub cyfrowego 30-pinowego złącza AV firmy Apple.

Bluetooth

Należy wybrać tę opcję wyłącznie podczas podłączania za pomocą Bluetooth.

W przypadku wyboru opcji [Android / Other]

HDMI/MHL + BT

Należy wybrać tę opcję podczas podłączania za pomocą kabla KCA-MH100.

Bluetooth

Należy wybrać tę opcję wyłącznie podczas podłączania za pomocą Bluetooth.

5 Dotknąć [Next].

Wyświetlony zostanie ekran potwierdzenia.

6 Kliknąć [Done / Sporządzono].

UWAGI

- Tę opcję można ustawić po wybraniu źródła STANDBY (stan gotowości).
- Aby umożliwić sterowanie dotykiem na tym urządzeniu, należy zainstalować i włączyć aplikację „Kenwood Smartphone Control”. Należy wyszukać frazę „Kenwood Smartphone Control” w Google play, aby znaleźć i zainstalować najnowszą wersję aplikacji.
- Gdy po wybraniu źródła APPS pojawią się Ustawienia APLIKACJI, należy dotknąć przycisku [OK] po wybraniu ustawienia. Gdy zgodzisz się z treścią zawartą w uwagach, ponownie pojawi się ekran APLIKACJE.



- Szczegółowe informacje dotyczące kabli i złączy wymaganych do podłączenia iPoda/iPhone'a lub urządzenia z systemem operacyjnym Android znajdują się w rozdziale [Podstawowe operacje związane z muzyką/filmami/zdjęciami \(str.38\)](#).
- Po wybraniu opcji „HDMI + BT” „HDMI/MHL + BT” lub „Bluetooth” w kroku 4 wyświetli się ekran wyboru urządzenia Bluetooth. Należy wybrać urządzenie, które zostanie połączone.



Jeśli odpowiednie urządzenie Bluetooth nie zostanie wyświetlone, należy dotknąć [Search] i wykonać parowanie urządzenia.

- Po wybraniu opcji „iPod/ iPhone” w menu Apps Setup należy wybrać „iPod” jako źródło, a następnie wybrać App na iPodzie — źródło tego urządzenia również zostanie automatycznie zmienione na App.

DivX(R) VOD

1 Każdy z elementów ustawić w następujący sposób.



DivX(R) Registration Code

Sprawdzanie kodu rejestracyjnego. Kod ten jest potrzebny podczas kopiowania płyty z zabezpieczeniem DRM (Digital Rights Management).

DivX(R) Deactivation

Umożliwia anulowanie rejestracji urządzenia, które zostało uprzednio zarejestrowane. Po dotknięciu przycisku pokazywana jest wiadomość żądająca potwierdzenia. Należy postępować zgodnie z poleceniami zawartymi w wiadomości i ukończyć operację.

UWAGI

- [DivX(R) VOD] jest nieaktywny, gdy płyta jest odtwarzana.
- Kiedy pobierany jest plik VOD DivX chroniony za pomocą DRM, na ekranie pokazywane jest żądanie zarejestrowania kodu. W przeciwnym wypadku nie będzie można odtworzyć pliku na tym urządzeniu. Ilość pozostałych odtworzeń jest wyświetlana podczas odtwarzania pliku DivX VOD z ograniczoną ilością możliwych odtworzeń. Gdy ilość odtworzeń wzrośnie do maksymalnej wartości, pojawi się komunikat, że nie można odtworzyć pliku.

Obsługa radia

Podstawowa obsługa radia

Większością funkcji można sterować korzystając z ekranu sterowania źródłem.

UWAGI

- Przed rozpoczęciem obsługi jako tryb przełącznika pilota należy ustawić DVD, patrz [Przełączanie trybu działania \(str.113\)](#).

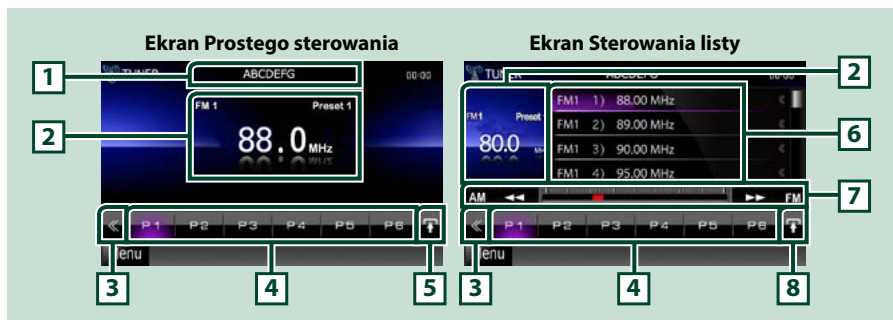

1 Wyświetlanie nazwy PS/stacji

Umożliwia wyświetlenie nazwy PS.

2 Wyświetlanie informacji/Obszar przełączania sterowania

Umożliwia wyświetlenie następujących informacji.

- [FM1] itd.: Wyświetlanie pasma
- MHz/kHz: Częstotliwość
- Wstępnie ustawione #: Numer pozycji pamięci

Dotknięcie umożliwia przełączenie pomiędzy ekranem Simple Control i List Control.

3 Przycisk wielofunkcyjny

Dotknięcie umożliwia przełączanie menu wielofunkcyjnego. Aby poznać szczegóły na temat menu, patrz [Menu wielofunkcyjne \(str.65\)](#).

4 Przycisk Preset/Multi function menu

Umożliwia przywołanie zapisanej w pamięci urządzenia stacji lub kanału. Po przytrzymaniu przez 2 sekundy zapisuje aktualnie odbieraną stację lub kanał w pamięci.

Po przełączeniu, korzystając z przycisków dostępnych w tym obszarze, włączać można różne funkcje. Aby poznać szczegóły na temat menu, patrz [Menu wielofunkcyjne \(str.65\)](#).

5 Przycisk funkcji pomocniczych

Dotknięcie umożliwia wyświetlenie „Menu funkcji pomocniczych” (w niniejszej tabeli 7).

6 Lista Preset

Umożliwia wyświetlenie listy wstępnie ustawionych stacji lub kanałów wraz z informacjami.

7 Menu funkcji pomocniczych

Korzystając z przycisków umieszczonych w tym obszarze używać można następujących funkcji.

- **Przełączanie pasma:** Dotknąć pozycji [AM] lub [FM].
- **Dostrajanie stacji:** Dotknąć pozycji [◀◀] [▶▶]. Zmienić można sposób, w jaki przełączana jest częstotliwość. Patrz [Menu wielofunkcyjne \(str.65\)](#).

Pasek na środku (wyłącznie tuner) pokazuje lokalizację bieżącej częstotliwości.

8 Przycisk przełączania list

Dotknięcie umożliwi przełączenie pomiędzy listą wstępnie ustawionych i listą informacji. W trybie tunera wyświetlany będzie tekst radiowy plus.

Menu wielofunkcyjne



Funkcje poszczególnych przycisków są następujące.

[P1] - [P6]

Umożliwia wybranie wstępnie ustawionej stacji. Aby do pamięci wstępnie ustawionych zapisać aktualnie odbieraną stację, należy przytrzymać przez 2 sekundy.



Wyświetla listę wstępnie ustawionych stacji lub usług. Szczegółowe informacje można znaleźć w temacie [Wybieranie z listy \(str.69\)](#).

[TI] (wyłącznie Tuner FM)

Umożliwia włączenie trybu informacji o ruchu na drogach. Aby poznać szczegóły, patrz temat [Informacje o ruchu drogowym \(str.70\)](#).

[SEEK]

Umożliwia przełączanie trybu wyszukiwania w następującej sekwencji; [AUTO1], [AUTO2], [MANUAL].

- AUTO1: Automatyczne włączanie stacji z dobrym sygnałem.
- AUTO2: Włączanie po kolei stacji zapisanych w pamięci.
- MANUAL: Ręczne przełączanie na następną częstotliwość radiową.

[AME]

Wybór trybu automatycznego wprowadzania do pamięci. Aby poznać szczegóły, patrz [Automatyczne wprowadzanie do pamięci \(str.68\)](#).

[PTY] (wyłącznie Tuner FM)

Umożliwia wyszukiwanie programu poprzez ustawienie typu programu. Aby poznać szczegóły, patrz [Wyszukiwanie według typu programu \(str.70\)](#).

[MONO] (wyłącznie Tuner FM)

Wybór odbioru monofonicznego.

[LO.S] (wyłącznie Tuner FM)

Włączanie lub wyłączanie funkcji Przeszukiwanie lokalne.



Dotknięcie umożliwi wyświetlenie ekranu Menu SETUP. Patrz [Konfiguracja \(str.86\)](#).



Dotknięcie umożliwi wyświetlenie ekranu Audio Control. Patrz [Sterowanie dźwiękiem \(str.100\)](#).



Dotknąć, aby wyciszyć tylne głośniki.

Podstawowa obsługa radia cyfrowego (dotyczy tylko DNX7250DAB, DNX525DAB, DNX4250DAB)

Większością funkcji można sterować korzystając z ekranu sterowania źródłem.

UWAGI

- Przed rozpoczęciem obsługi jako tryb przełącznika pilota należy ustawić DVD, patrz [Przełączanie trybu działania \(str.113\)](#).

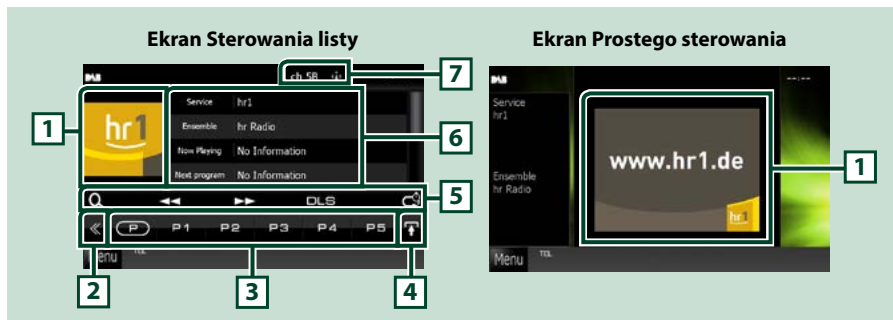

1 Obszar Artwork (Okładki)

Wyświetlane są dane obrazu, jeśli są dostępne w bieżącej zawartości.

2 Przycisk wielofunkcyjny

Dotknięcie umożliwia przełączanie menu wielofunkcyjnego. Aby poznać szczegóły na temat menu, patrz [Menu wielofunkcyjne \(str.67\)](#).

3 Przycisk Preset/Multi function menu

Umożliwia przywołanie zapisanej w pamięci urządzenia stacji lub kanału. Po przytrzymaniu przez 2 sekundy zapisuje aktualnie odbieraną stację lub kanał w pamięci.

Po przełączeniu, korzystając z przycisków dostępnych w tym obszarze, włączać można różne funkcje. Aby poznać szczegóły na temat menu, patrz [Menu wielofunkcyjne \(str.67\)](#).

4 Przycisk przełączania list

Dotknięcie umożliwia przełączenie pomiędzy listą wstępnie ustawionych i listą informacji.

5 Menu funkcji pomocniczych

Korzystając z przycisków umieszczonych w tym obszarze używać można następujących funkcji.

- Wyświetlanie ekranu typu listy: Dotknąć [**Q**]. Patrz [Operacja wybierania \(str.69\)](#).
- Dostrajanie zestawu kanałów, usługi i elementu: Dotknąć pozycji [**◀◀** | **▶▶**]. Można zmienić sposób przełączania zestawu kanałów, usług i elementów. Patrz [Menu wielofunkcyjne \(str.67\)](#).
- Wyświetlanie ekranu Dynamic Label Segment (Segment dynamiki etykiety): Dotknąć [DLS].
- Zmiana trybu na Replay (Powtarzanie) : Dotknąć [**⏮**]. Patrz [Powtarzanie \(str.71\)](#).

6 Informacje o etykiecie

Wyświetla listę wstępnie ustawionych usług.

Wyświetla informacje o bieżącej usłudze: Service Label (Etykieta usługi), PTY Label (Etykieta PTY), Ensemble Label (Widok etykiety), Audio Quality (Jakość audio), Now playing, Next program (Następny), Title (Tytuł), Artist (Wykonawca)

7 Wskazanie siły sygnału/wyświetlanie kanału

Wyświetla informację o sile odbieranego sygnału stacji radia cyfrowego.
Wyświetla numer odbieranego kanału.

Menu wielofunkcyjne



Funkcje poszczególnych przycisków są następujące.

[]

Przełączanie wstępnie ustawionego numeru.

[P1] - [P15]

Wybieranie wstępnie ustawionego zestawu kanałów. Przytrzymać przez 2 sekundy, aby zapisać w pamięci bieżący zestaw kanałów.

[TI]

Umożliwia włączenie trybu informacji o ruchu na drogach. Aby poznać szczegóły, patrz temat [Informacje o ruchu drogowym \(str.70\)](#).

[SEEK]

Umożliwia przełączanie trybu wyszukiwania w następującej sekwencji; [AUTO1], [AUTO2], [MANUAL].

- AUTO1: Automatyczne włączanie zestawów kanałów z dobrym sygnałem.
- AUTO2: Kolejne dostrajanie do zestawów kanałów zapisanych w pamięci.
- MANUAL: Ręczne przełączanie na następny zestaw kanałów.

[PTY]

Umożliwia wyszukanie programu poprzez ustawienie typu programu. Aby poznać szczegóły, patrz [Wyszukiwanie według typu programu \(str.70\)](#).

[REAR ]

Dotknięcie, aby wyciszyć tylne głośniki.

[ SETUP]

Dotknięcie umożliwia wyświetlenie ekranu Menu SETUP. Patrz [Konfiguracja \(str.86\)](#).

[ AUDIO]

Dotknięcie umożliwia wyświetlenie ekranu Audio Control. Patrz [Sterowanie dźwiękiem \(str.100\)](#).

Obsługa pamięci

Automatyczne wprowadzanie do pamięci

Możliwe jest automatyczne zapisanie w pamięci stacji o silnych sygnałach. Ta funkcja jest tylko dla radia.

UWAGI

- Automatyczne wprowadzanie do pamięci wyłącza się po zapisaniu 6 stacji lub wszystkich dostępnych stacji.
- Funkcja wyłącza się automatycznie, jeśli nie wykona się żadnej czynności przez 10 sekund.

1 Dotknąć [].

Wyświetlone zostanie menu funkcji pomocniczych.

2 Dotknąć przycisk żądanego pasma.

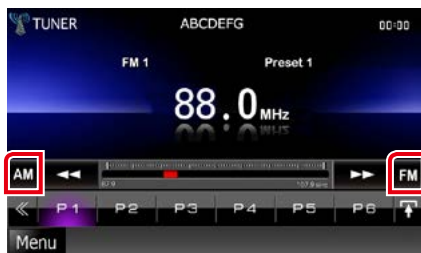

3 Na ekranie sterowania dotknąć [].

Wyświetlone zostanie menu wielofunkcyjne.

4 W menu wielofunkcyjnym dotknąć [AME].

5 W menu funkcji pomocniczych dotknąć pozycji [] lub [].

Rozpoczęte zostanie automatyczne wprowadzanie do pamięci.

Ręczne wprowadzanie do pamięci

Możliwe jest zapisanie w pamięci aktualnie odbieranej stacji.

1 Wybrać stację do zapisania w pamięci.

2 Dotknąć [P#] (#:1-6, 1-15), gdzie będzie przechowywana wybrana stacja i przytrzymać przez 2 sekundy, aż do pojawienia się sygnału dźwiękowego.

Operacja wybierania

Wybór zapisanej stacji

Możliwe jest wprowadzenie na listę i wybranie zapisanych stacji i kanałów.

Wybieranie z menu wielofunkcyjnego

1 Dotykając, wybrać żądany numer od P1 do P6/P15.

Urządzenie dostroi się do wybranej stacji lub kanału.

Wybieranie z listy wstępnie ustawionych

1 Dotknąć zaznaczony obszar.

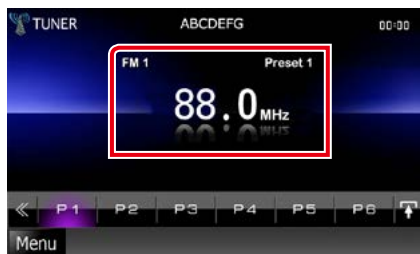

Wyświetlony zostanie ekran List Control.

2 Wybrać stację lub kanał z listy.

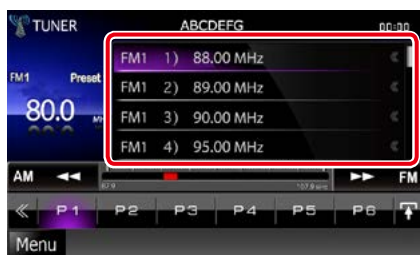

UWAGI

- Dotknięcie [Q], a następnie [Preset List] (Stacje zapr.) wyświetla listę wstępnie ustawionych kanałów. Można również wybrać żądany kanał z listy.

Wybieranie z listy

Można wybrać zestaw z listy zapamiętanych zestawów kanałów lub wybrać usługę z listy wszystkich odbieranych usług.

1 Na ekranie sterowania dotknąć [◀].

Wyświetlone zostanie menu wielofunkcyjne.

2 W menu wielofunkcyjnym dotknąć [Q].

Zostanie wyświetlony ekran typu listy.

3 Dotknąć wybranej listy.



Zostanie wyświetlony ekran listy.

4 Wybrać usługę z listy.

Wyszukiwanie według typu programu

Słuchając FM/Radia cyfrowego można dostroić się do stacji nadającej programy określonego typu.

- 1 Na ekranie sterowania dotknąć [◀].**
Wyświetlone zostanie menu wielofunkcyjne.
- 2 W menu wielofunkcyjnym dotknąć [PTY].**
Pojawia się ekran PTY Mode (Tryb PTY).
- 3 Wybrać typ programu z listy.**
- 4 Dotknąć [Search / Wyszukiwanie].**

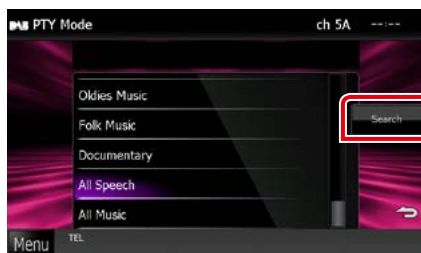

Możliwe jest wyszukanie stacji nadającej wybrany typ programów.

Informacje o ruchu drogowym

Po rozpoczęciu nadawania biuletynu o ruchu na drogach można automatycznie słuchać i oglądać podawane informacje.

Jednakże ta opcja wymaga funkcji Radio Data System i radia cyfrowego z informacją TI.

- 1 Na ekranie sterowania dotknąć [◀].**
Wyświetlone zostanie menu wielofunkcyjne.
- 2 W menu wielofunkcyjnym dotknąć [TI].**
Tryb informacji o ruchu na drogach jest ustawiony.

Po rozpoczęciu biuletynu o ruchu na drogach

Ekran z informacjami o ruchu drogowym pojawi się automatycznie.



UWAGI

- Należy włączyć funkcję informacji o ruchu drogowym, aby ekran z informacjami pojawiał się automatycznie.
- Automatycznie zapisywana jest głośność wybrana podczas odbierania informacji o ruchu na drogach. Kiedy informacje o ruchu na drogach zostaną odebrane ponownie, urządzenie automatycznie przywoła ustawienie głośności.

Powtarzanie (tylko radio cyfrowe)

Można powtórnie odtworzyć ostatnie 30 minut programu aktualnie odbieranej stacji.

1 W menu funkcji pomocniczych dotknąć [].



[] []

Po dotknięciu nastąpi przewijanie o 15 sekund do przodu/do tyłu.

[]

Odtwarzanie lub wstrzymanie.

[] []

Po dotknięciu i przytrzymaniu nastąpi szybkie przewijanie do przodu/do tyłu.

Pasek czasu powtarzania

Wyświetlanie długości nagranych materiału

[]

Zmiana trybu na Live (Na żywo)

UWAGI

- Zaczyna działać funkcja PTY Watch (PTY czuwanie), więc funkcja Replay (Powtarzanie) nie może być używana podczas odbioru programu.
- Podczas powtórnego odtwarzania programu aktualnie odbieranej stacji, nie można jej zapamiętać za pomocą [Automatyczne wprowadzanie do pamięci \(str.68\)](#) i [Ręczne wprowadzanie do pamięci \(str.68\)](#).

Konfiguracja tunera

Możesz ustawić parametry odnoszące się do tunera.

1 Na ekranie sterowania dotknąć [◀◀].

Wyświetlone zostanie Menu wielofunkcyjne.

2 W menu wielofunkcyjnym dotknąć [SETUP / PROGRAMOWANIE].

Wyświetlony zostanie ekran Menu SETUP.

3 Dotknąć [Source / Źródło].

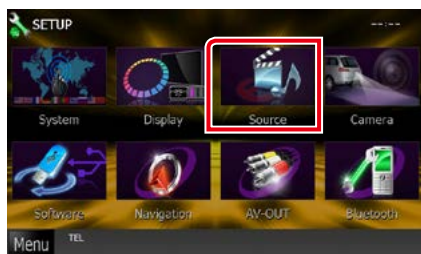

Wyświetlony zostanie ekran Menu SETUP źródła.

4 Na liście dotknąć [TUNER SETUP / TUNER Program.].

Wyświetlony zostanie ekran TUNER SETUP.

5 Każdy z elementów ustawić w następujący sposób.

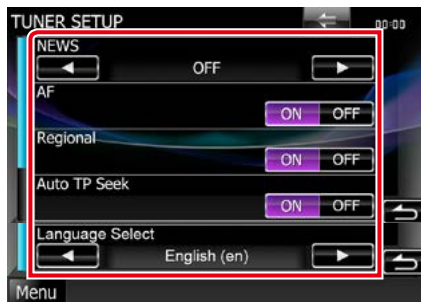

NEWS / WIADOMOŚCI

Ustawianie czasu przerywania nadawania wiadomości. Domyślnie ustawione to „OFF”.

AF / Częstotliwość alternatywna

Gdy odbiór jest słaby, funkcja ta automatycznie przełącza na stację o lepszym odbiorze na innej częstotliwości, która nadaje ten sam program w tej samej sieci Radio Data System. Domyślnie ustawione jest „ON”.

Regional / Stacje regionalne

Wybór, czy radio ma się przełączać na stację tylko z określonego regionu przy użyciu „AF”. Domyślnie ustawione jest „ON”.

Auto TP Seek

Gdy odbiór stacji informacyjnej jest słaby, funkcja ta automatycznie wyszukuje stacji o lepszym odbiorze. Domyślnie ustawione jest „ON”.

Language Select / Wybór języka

Wybór języka dla funkcji rodzaju programu PTY.

Ustawienia Radia Cyfrowego

Można ustawić parametry odnoszące się do radia cyfrowego.

- 1 Na ekranie sterowania dotknąć [◀].**
Wyświetlone zostanie Menu wielofunkcyjne.
- 2 W menu wielofunkcyjnym dotknąć [SETUP / PROGRAMOWANIE].**
Wyświetlony zostanie ekran Menu SETUP.
- 3 Dotknąć [Source / Źródło].**

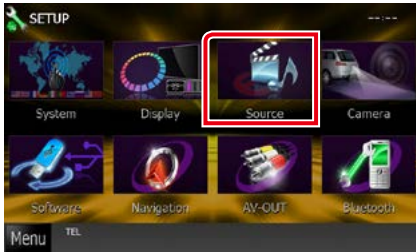

Wyświetlony zostanie ekran Menu SETUP źródła.

- 4 Na liście dotknąć [Digital Radio SETUP / Ustawienia Radia Cyfrowego].**
Pojawia się ekran Digital Radio SETUP (Ustawienia Radia Cyfrowego)
- 5 Każdy z elementów ustawić w następujący sposób.**

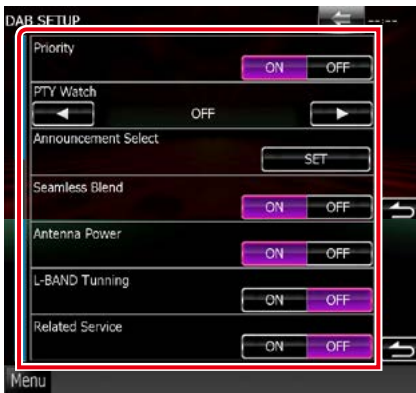

Priority / Priorytet

Jeżeli ten sam sygnał jest odbierany za pośrednictwem radia cyfrowego, to podczas odbioru za pomocą funkcji Radio Data System, następuje automatyczne przełączenie na radio cyfrowe. Jeżeli ten sam sygnał jest odbierany za pośrednictwem funkcji Radio Data System, to gdy odbiór za pomocą radia cyfrowego jest złej jakości, następuje automatyczne przełączenie na Radio Data System.

PTY Watch / PTY czuwanie

Jeśli sygnał programu o ustawionym typie jest nadawany w odbieranej transmisji, to odbiór z dowolnego źródła jest przełączany na odbiór za pomocą radia cyfrowego.

Announcement Select / Wybór komunikatów

Przełączenie na ustawioną usługę komunikatów. Aby uzyskać szczegółowe informacje, patrz [Ustawianie ogłoszeń \(str.74\)](#).

Seamless Band / Pasma bez zakłóceń

Zapobieganie utracie sygnału dźwiękowego podczas przełączania radia cyfrowego na radio analogowe. Domyślnie ustawione jest „ON”.

Antenna Power / Zasilanie anteny*

Ustawienie zasilania na antenę radia cyfrowego. Przełączenie na „ON”, gdy antena radia cyfrowego jest wyposażona we wzmacniacz.

Domyślnie ustawione jest „ON”.

L-Band Tuning / Strojenie L-Band*

Ustawienie odbioru pasma L. Po ustawieniu na „ON” odtwarzacz odbiera także zestawy kanałów w paśmie L.

Related Service/ Usługi powiązane

Po wybraniu ON (Wi), urządzenie przełączy się na powiązaną usługę (jeśli istnieje), gdy sieć usług DAB jest niedostępna.

Domyślnie ustawione to „OFF”.

* Tę pozycję można ustawić, gdy źródło jest w trybie STANDBY.

Ustawianie ogłoszeń

Jeśli rozpoczyna się odbiór usługi, dla której ustawiono opcję ON, następuje przełączenie z dowolnego źródła na komunikat.

1 Na ekranie DAB SETUP (Ustawienia DAB) dotknąć pozycji [SET] ustawienia [Announcement Select / Wybór komunikatów].

Zostanie wyświetlony ekran Announcement Select (Wybór komunikatów).

2 Dotknąć każdej listy komunikatów i wybrać opcję włączenia lub wyłączenia.

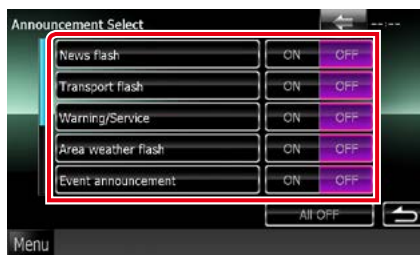

UWAGI

- Głośność wybrana podczas odbioru usługi komunikatów zostaje automatycznie zapisana. Gdy usługa komunikatów zostanie ponownie odebrana, urządzenie automatycznie przywoła ustawienie głośności.

Sterowanie Bluetooth

Podczas korzystania z funkcji Bluetooth używać można różnych funkcji: słuchać plików audio, wykonywać/odbierać połączenia.

Informacje o telefonie komórkowym i odtwarzaczu audio Bluetooth

Niniejsze urządzenie spełnia następujące wymagania techniczne Bluetooth:

Wersja

Wersja Bluetooth 3.0+EDR z certyfikatem zgodności

Profil

Telefon komórkowy:

HFP (V1.6) (Hands Free Profile)

SPP (Serial Port Profile)

SDP (Service Discovery Profile)

PBAP (Phonebook Access Profile)

GAP (Generic Access Profile)

Odtwarzacz audio:

A2DP (Advanced Audio Distribution Profile)

AVRCP (V1.4) (Audio/Video Remote Control Profile)

Kodek dźwięku

SBC, AAC, MP3, aptX (wyłącznie DNX7250DAB)

UWAGI

- Na poniższym adresie znajduje się lista telefonów komórkowych, których kompatybilność przetestowano:
<http://www.kenwood.com/cs/ce/bt/>.
- Urządzenia obsługujące funkcje Bluetooth otrzymały certyfikat zgodności ze standardem Bluetooth po przeprowadzeniu procedury organizacji Bluetooth SIG. Jednakże urządzenia te mogą nie połączyć się z danym telefonem komórkowym w zależności od jego typu.



Rejestracja i podłączanie urządzenia Bluetooth

Przed rozpoczęciem korzystania z funkcji Bluetooth konieczne jest zarejestrowanie odtwarzacza audio Bluetooth lub telefonu komórkowego w urządzeniu.

Można zarejestrować do 5 urządzeń Bluetooth.

- 1 Na dowolnym ekranie dotknąć [Menu].**
- 2 Dotknąć [SETUP / PROGRAMOWANIE].**
Wyświetlony zostanie ekran Menu SETUP.
- 3 Dotknąć [Bluetooth].**

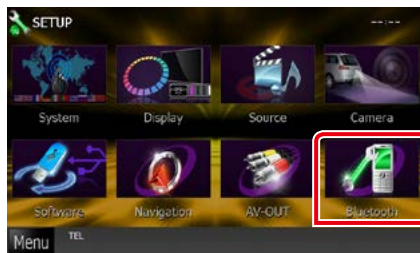

Wyświetlony zostanie ekran Bluetooth SETUP (Bluetooth PROGRAMOWANIE).

Aby dowiedzieć się więcej na temat każdego z ustawień, patrz dalsza część podręcznika.

- **Rejestrowanie urządzenia Bluetooth**
[\(str.77\)](#)
- **Podłączanie urządzenia Bluetooth**
[\(str.77\)](#)

Rejestrowanie urządzenia Bluetooth

1 Dotknąć [Search / Wyszukiwanie].

Wyświetlony zostanie ekran Searched Device List (Lista urządzeń wyszukiwanych).

UWAGI

- Nie można zarejestrować urządzenia Bluetooth przy używaniu następujących źródeł dźwięku: iPod, odtwarzacz audio Bluetooth, APPS, aha Aby zarejestrować urządzenie Bluetooth podczas korzystania z jednego z ww. źródeł, należy wysłać żądanie połączenia z urządzenia Bluetooth i je zarejestrować.
- Jeśli zarejestrowano 5 urządzeń Bluetooth, nie można rejestrować nowych urządzeń. Usuń niepotrzebne zarejestrowane urządzenia. Patrz [Podłączanie urządzenia Bluetooth \(str.77\)](#).
- Ekran Searched Device List (Lista urządzeń wyszukiwanych) nie może być wyświetlony, gdy źródłem odbieranego sygnału jest aha lub odtwarzacz audio Bluetooth.
- To urządzenie jest kompatybilne z funkcją Apple Easy Pairing. Gdy iPod touch lub iPhone jest podłączony do tego urządzenia, pojawia się okno dialogowe uwierzytelniania. Przeprowadzając uwierzytelnienie, urządzenie lub smartfon z iOS rejestruje smartfon, jako urządzenie Bluetooth.
- Jeśli podłączone są dwa urządzenia Bluetooth, to urządzenie nie rozpocznie wyszukiwania. W takim przypadku, należy odłączyć jedno z urządzeń Bluetooth.

2 Z listy należy wybrać urządzenie Bluetooth, które ma być zarejestrowane.



UWAGI

- Jeśli urządzenia nie można wykryć w kroku 1, możliwe jest ponowne wyszukiwanie urządzenia poprzez dotknięcie [Search / Wyszukiwanie] w powyższym ekranie.
- Wyszukiwanie urządzenia Bluetooth jest niemożliwe, gdy źródłem sygnału jest Aha; iHeartRadio lub Bluetooth audio.
- Dotknąć [Cancel / Cofnij], by anulować wyszukiwanie urządzenia Bluetooth.

3 Wprowadzić kod PIN z telefonu komórkowego.

Pojawia się ekran wyboru profilu.

Podłączanie urządzenia Bluetooth

1 Dotknąć nazwę urządzenia, które ma zostać podłączone.

Pojawia się ekran wyboru profilu.

UWAGI

- Jeśli ikona jest podświetlona, oznacza to, że urządzenie wykorzysta podświetlony produkt.

2 Każdy z profili można ustawić w następujący sposób.



TEL (HFP)

Oznacza, że urządzenie to telefon komórkowy.

Audio (A2DP)

Oznacza, że urządzenie to odtwarzacz audio lub telefon komórkowy wyposażony w odtwarzacz audio.

UWAGI

- Jeśli urządzenie jest skojarzone, z powiązanego urządzenia nie można się połączyć z urządzeniem Bluetooth.
- Dotknięcie [Remove / Usuń] na [Device Remove Confirm / Potwierdź usuwanie urządzenia] powoduje usunięcie zapisanych informacji. Po dotknięciu przycisku pokazywana jest wiadomość żądająca potwierdzenia. Należy postępować zgodnie z poleceniami zawartymi w wiadomości i ukończyć operację.

Odtwarzanie z urządzenia audio Bluetooth

Podstawowa obsługa Bluetooth

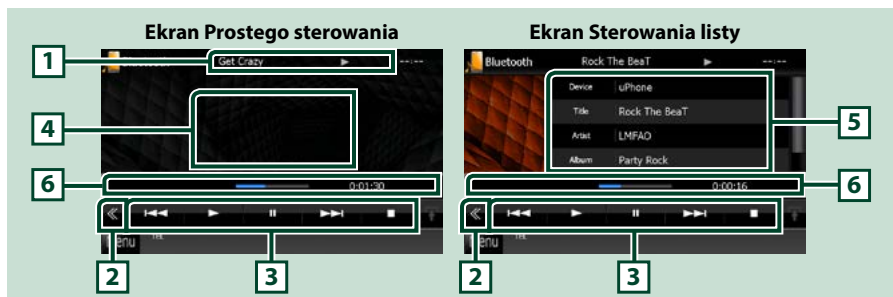

1 Wyświetlanie informacji

Umożliwia wyświetlenie informacji o nazwie ścieżki. Jeśli informacje nie są dostępne, wyświetlana jest nazwa urządzenia.

2 Przycisk wielofunkcyjny

Dotknięcie umożliwia przełączanie menu wielofunkcyjnego.

3 Menu wielofunkcyjne

Funkcje poszczególnych przycisków są następujące.

- [**◀◀**] [**▶▶**]: Umożliwia wyszukanie poprzednich/następnych treści.*
- [**▶**]: Odtwarzanie.*
- [**⏸**]: Pauza.*
- [**■**]: Umożliwia zatrzymanie odtwarzania.*
- [**🔊** AUDIO]: Dotknięcie umożliwia wyświetlenie ekranu Audio Control. Patrz [Rejestrowanie urządzenia Bluetooth \(str.77\)](#).
- [**⚙** SETUP]: Dotknięcie umożliwia wyświetlenie ekranu Menu SETUP. Patrz [Konfiguracja \(str.86\)](#).
- [**REAR** **🔊**] (Tył): Dotknąć, aby wyciszyć tylne głośniki.

4 Obszar przełączania sterowania

Dotknięcie umożliwia przełączenie pomiędzy ekranem Simple Control i List Control.

5 Informacje o pliku

Umożliwia wyświetlenie informacji o bieżącym pliku.

6 Pasek stanu

Wyświetla aktualną pozycję, czas i tryb odtwarzania.

*** Te pozycje są wyświetlane wyłącznie wtedy, gdy podłączony jest odtwarzacz audio obsługujący profil AVRCP.**

UWAGI

- Jeśli przyciski operacji nie są wyświetlane, odtwarzanie należy obsługiwać z wykorzystaniem odtwarzacza.
- Zależnie od telefonu komórkowego lub odtwarzacza audio, dźwięk może być słyszalny i możliwe może być sterowanie nim, ale informacje tekstowe mogą nie być pokazywane.
- Jeśli poziom głośności jest zbyt niski, należy go zwiększyć w telefonie komórkowym lub odtwarzaczu audio.

Korzystanie z zestawu głośnomówiącego

Podłączenie do urządzenia telefonu Bluetooth pozwala na korzystanie z funkcji telefonu.

Nawiązywanie połączenia

1 Wcisnąć przycisk <TEL>.

DNX7

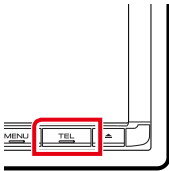

DNX525DAB

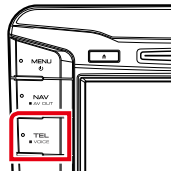

DNX5250BT

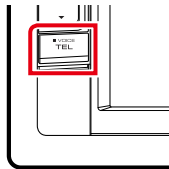

DNX4

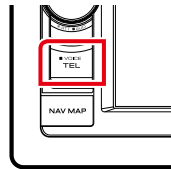

Wyświetlony zostanie ekran Hands Free.

UWAGI

- Po zakończeniu rejestracji telefonu komórkowego książka telefoniczna telefonu komórkowego zostaje automatycznie pobrana do radioodtworacza.
- Dla każdego zarejestrowanego telefonu komórkowego można zarejestrować maksymalnie 600 numerów telefonów.
- Każdy zarejestrowany numer telefonu może się składać z maksymalnie 30 cyfr oraz z maksymalnie 127 znaków nazwy. (127 to liczba znaków alfanumerycznych. W zależności od rodzaju znaków, możliwe może być wprowadzenie mniejszej ilości znaków).
- W zależności od rodzaju telefonu komórkowego, istnieją poniższe ograniczenia:
 - Danych książki telefonicznej nie można pobrać w normalny sposób.
 - Znaki w książce telefonicznej są zniekształcone.
- Aby anulować pobieranie danych książki telefonicznej, należy użyć odpowiednich funkcji telefonu.

2 Wybrać sposób wybierania numeru.



Aby dowiedzieć się więcej na temat każdego ze sposobów, patrz poniższa tabela.

Wybierz telefon komórkowy, z którego chcesz korzystać

- 1 Dotknij [**Android phone**] (wyświetlana nazwa telefonu komórkowego).

Nawiązywanie połączenie poprzez wprowadzenie numeru telefonu

- 1 Dotknąć [].
- 2 Używając przycisków numerycznych wprowadzić numer telefonu.
- 3 Dotknąć [].

Nawiązywanie połączenie z wykorzystaniem rejestru połączeń

- 1 Dotknąć [], [] lub [].
- 2 Z listy wybrać numer telefonu.
- 3 Dotknąć [].

Nawiązywanie połączenia z wykorzystaniem książki telefonicznej

- 1 Dotknąć [].
- 2 Z listy wybrać nazwę. *1*2
- 3 Numer wybrać z listy.
- 4 Dotknąć [].

Nawiązywanie połączenia z wykorzystaniem wstępnie ustawionego numeru

- 1 Dotknąć [Preset # / Stacja #], by nawiązać połączenie z odpowiednim numerem telefonu.
- 2 Dotknąć [].

Programowanie Bluetooth

- 1 Dotknąć [].
Wyświetlony zostanie ekran Bluetooth SETUP (Bluetooth PROGRAMOWANIE).

Po podłączeniu dwóch telefonów komórkowych

- Dotknij [**Android phone**], aby wybrać telefon, który chcesz użyć.

*1 Możliwe jest takie posortowanie listy, by rozpoczynała się od dotkniętego znaku.



- Znaki, do których żadna nazwa nie jest przypisana, nie będą pokazywane.
- Podczas wyszukiwania znaki bez akcentowania takie, jak „u”, są wyszukiwane zamiast znaków akcentowanych takich, jak „ü”.

*2 Możliwe jest takie skonfigurowanie listy, by została posortowana według nazwisk, a nie imion. Aby uzyskać szczegółowe informacje, patrz [Programowanie urządzenia głosnomówiącego \(str.84\)](#).

UWAGI

- Po edytowaniu książki telefonicznej w telefonie komórkowym, naciśnięcie „Download” w górnej części listy telefonów w tym urządzeniu, aby pobrać je z telefonu komórkowego. Książka telefoniczna w tym urządzeniu zostanie zaktualizowana o najnowsze pobrane dane.
- Ze względu na bezpieczeństwo niektóre funkcje są zablokowane, gdy auto jest w ruchu. Przyciski zablokowanych funkcji są nieaktywne.
- Ikony stanu takie, jak bateria i antena, mogą różnić się od ikon wyświetlanych w telefonie komórkowym.
- Włączenie trybu cichego telefonu komórkowego może wyłączyć zestaw głosnomówiący.

Odbieranie połączenia

1 Dotknąć [], by odebrać połączenie telefoniczne lub [], by odrzucić połączenie przychodzące.



UWAGI

- Podczas monitorowania widoku z kamery niniejszy ekran nie jest wyświetlany nawet, gdy wykrywane jest połączenie przychodzące. Aby ten ekran wyświetlić, należy wcisnąć przycisk <TEL> lub dźwignię zmiany biegów pojazdu przesunąć w położenie jazdy do przodu.

Operacje podczas połączenia

Regulacja głośności słuchawki

DNX7250DAB

Nacisnąć przycisk <▼> lub <▲>.

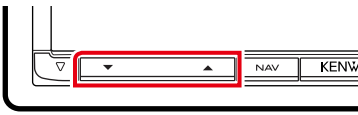

DNX5250BT

Nacisnąć przycisk <▼> lub <▲>.

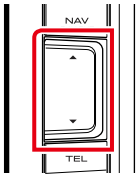

DNX525DAB

Obrócić pokrętło głośności.

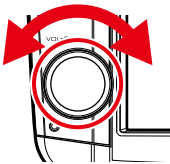

DNX4250DAB, DNX4250BT

Obrócić pokrętło głośności.

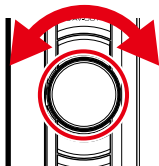

Przesyłanie tonów wybierania

Dotknąć [DTMF], by wyświetlić ekran wprowadzania tonów.

Przesyłanie tonów jest możliwe po dotknięciu żądanych przycisków na ekranie.

Przełączanie odbioru głosu

Dotknięcie [📞] / [📞] za każdym razem powoduje przełączenie głosu pomiędzy telefonem, a głośnikiem.

Połączenie oczekujące

Gdy podczas rozmowy zadzwoni inny numer, można się na niego przełączyć, dotykając [📞]. Bieżące połączenie jest zawieszane.

Przy każdym dotknięciu [📞] zmieni się dzwoniący.

Po dotknięciu [📞] bieżące połączenie zostanie zakończone, a rozmowa zostanie przełączona na połączenie oczekujące.

Numer telefonu zapisany w pamięci

W urządzeniu zarejestrować można często wykorzystywane numery telefonów.

- 1 Na ekranie Hands Free (Głośnomówiący) wprowadzić numer, który ma być zapamiętany.



- 2 Dotknąć i przytrzymać [Preset 1 / Stacja 1], [Preset 2 / Stacja 2] lub [Preset 3 / Stacja 3] przez 2 sekundy w ekranie Hands Free.

Rozpoznawanie głosu

Można uzyskać dostęp do funkcji rozpoznawania głosu w telefonie komórkowym podłączonym do tego urządzenia. Można przeszukiwać książkę telefoniczną telefonu komórkowego używając głosu. (Funkcjonalność zależy od telefonu komórkowego.)

- 1 Nacisnąć przycisk <TEL> i przytrzymać przez 1 sekundę.

DNX7

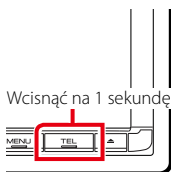

DNX525DAB



DNX5250BT



DNX4



Pojawia się ekran Voice Recognition (Rozpoznawanie głosu).

- 2 Rozpoczęcie rozmowy.

UWAGI

- Można używać funkcji rozpoznawania głosu dotykając [] na ekranie Hands Free (Głośnomówiący).

Aplikacja Smartphone Link

Można otrzymywać informacje o ruchu drogowym i prognozę pogody (Garmin) po podłączeniu swojego smartfona z systemem Android, na którym została zainstalowana aplikacja Smartphone Link.

1 Wcisnąć przycisk <NAV>.

DNX7



DNX525DAB

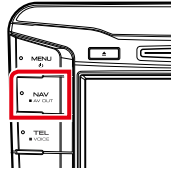

DNX5250BT

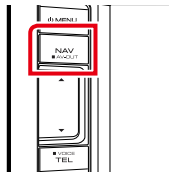

DNX4

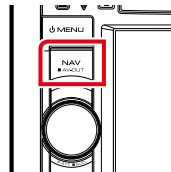

Pojawia się ekran Navigation (Nawigacja)
Dotknąć [Apps] na ekranie Main Menu
(Menu główne), a następnie ikonę z żadaną
treścią
Aby uzyskać szczegółowe informacje, patrz
Instrukcja obsługi systemu nawigacji.

UWAGI

- W swoim systemie Android należy zainstalować ostatnią wersję aplikacji Smartphone Link. Aby znaleźć i zainstalować najnowszą wersję aplikacji, należy wyszukać "Smartphone Link" w Google play.
- Informacje o rejestrowaniu urządzenia Bluetooth (Android) znajdują się w temacie [Rejestrowanie urządzenia Bluetooth \(str.77\)](#).

Programowanie urządzenia głośnomówiącego

Można wykonywać różne ustawienia dotyczące funkcji urządzenia głośnomówiącego.

- 1 Na dowolnym ekranie dotknąć [Menu].
- 2 Dotknąć [SETUP / PROGRAMOWANIE]. Wyświetlony zostanie ekran Menu SETUP.
- 3 Dotknąć [Bluetooth].

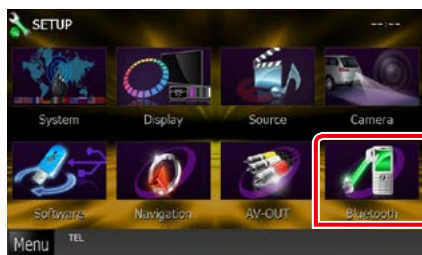

Wyświetlony zostanie ekran Bluetooth SETUP (Bluetooth PROGRAMOWANIE).

- 4 Dotknąć [TEL SET-UP] (Programowanie TEL) na ekranie Bluetooth SET-UP (Programowanie Bluetooth).



Wyświetlony zostanie ekran Hands Free SETUP (Programowanie urządzenia głośnomówiącego).

5 Każdy z elementów ustawić w następujący sposób.



Bluetooth HF/Audio

Wybór głośników odtwarzających dźwięk z telefonu komórkowego (np. głos rozmówcy i dzwonek połączenia) i dźwięk Bluetooth.

Front Only / Tylko przednie: Odtwarzanie tylko z przednich głośników.

All / Wszystkie (Domyślny): Dźwięk jest emitowany przez wszystkie głośniki.

Auto Response / Odpowiedź automatyczna*

Ustawianie czasu automatycznego odbierania przychodzących połączeń.

OFF (Domyślny): Odpowiedź automatyczna nie jest dostępna.

0-99: Skonfigurować czas emitowania dzwonka (sekundy).

Auto Pairing

Po ustawieniu na "ON", funkcja Apple Auto Paring jest włączona, aby automatycznie zarejestrować iPod lub iPhone podłączony do tego urządzenia.

ON (Domyślny): Używa funkcji Apple Auto Paring.

OFF: Nie używa funkcji Apple Auto Paring.

Phone Information Use / Użyj informacji o telefonie

Ustawienia korzystania z książki telefonicznej, połączeń wychodzących i przychodzących oraz listy połączeń nieodebranych.

ON (Domyślny): Tak.

OFF: No.

Sort Order / Kolejność sortowania

Umożliwia ustawienie sposobu posortowania książki telefonicznej telefonu komórkowego.

First / Po pierwsze: Sortowanie według imion.

Last / Ostatnie (Domyślny): Sortowanie według nazwisk.

Echo Cancel Level / Poziom Echo Anuluj

Umożliwia wyregulowanie poziomu usuwania echa.

Domyślnie ustawione jest „0”.

Microphone Level / Poziom mikrofonu

Umożliwia wyregulowania czułości mikrofonu telefonu. Ustawienie domyślne to „15”.

Noise Reduction Level / Redukcja hałasu

Umożliwia zredukowanie zakłóceń generowanych przez otoczenie bez zmieniania poziomu głośności mikrofonu. Z ustawienia tego można skorzystać, gdy głos rozmówcy nie jest wyraźny. Ustawienie domyślne to „-10”.

[Restore / Przywrócić]

Umożliwia przywrócenie wartości domyślnych ustawień.

- * **Spośród dwóch następujących opcji:
automatyczna odpowiedź na połączenie przychodzące w tym urządzeniu lub
automatyczna odpowiedź na połączenie przychodzące w telefonie komórkowym
zostanie wybrana opcja z krótszym czasem oczekiwania.**

Konfiguracja

Konfiguracja ekranu monitora

Możliwe jest wyregulowanie jakości obrazu video, zdjęcia, ekranu menu, itp. w iPod.

- 1 Dotknąć jakiegokolwiek ekranu w lewym dolnym rogu i przytrzymać przez co najmniej 1 sekundę**



Wyświetlony zostanie ekran Screen Control.

- 2 Każdą z pozycji wyregulować w następujący sposób.**

iPod/ AV-IN/ Aparat

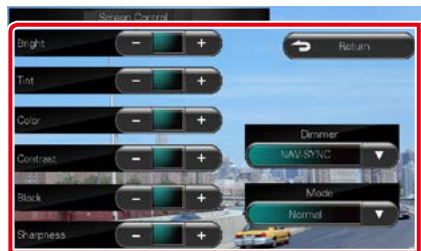

DVD/ USB/ SD



Bright / Jasność
Tint / Balans bieli*
Color / Kolor*
Contrast / Kontrast
Black / Czerń
Sharpness / Ostrość*

Wyregulować każdą z pozycji.

Dimmer

Wybrać ciemniejszy tryb.

ON: Wyświetlacz i przyciski zostaną przyciemnione.

OFF: Wyświetlacz i przyciski nie zostaną przyciemnione.

SYNC (Domyślny): Funkcja ściemniania jest włączana lub wyłączana, zależnie od tego, czy wyłącznik sterowania oświetleniem wnętrza pojazdu jest ustawiany w położeniu ON lub OFF.

NAV-SYNC: Funkcja ściemniania jest włączana lub wyłączana, zależnie od ustawienia wyświetlacza Navigation Day/Night.

Mode / Tryb* (z wyjątkiem USB/SD)

Umożliwia wybranie trybu ekranu.

Full: Tryb pełnego obrazu

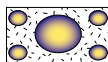

Just: Tryb rozciągnięcia obrazu

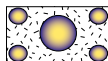

Zoom: Tryb zoom obrazu

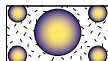

Normal/Normalny: Tryb normalnego obrazu

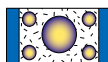

* **wyłącznie ekran Odtwarzania**

UWAGI

- Pozycje regulacji są różne zależnie od bieżącego źródła.
- Funkcja ta może być włączana jedynie, gdy używany jest hamulec postojowy.
- Jakość obrazu może być ustawiona dla każdego ze źródeł.

UWAGI

- Opisane powyżej możliwości sterowania kamerą mogą czasem nie funkcjonować, ponieważ to zależy od podłączonych kamer.[
- AUD Key Longer than 1 Second] (Naciśnięcie AUD dłużej niż przez 1 sekundę) musi być ustawione na "R-CAM"/"CAM" (Kamera cofania). Patrz [Interfejs użytkownika \(str.88\)](#)

Sterowanie obrazem z tylnej kamery **DNX7**

Wyświetlanie można skonfigurować, gdy używana jest kamera serii CMOS-3xx.

1 Nacisnąć i przytrzymać przez 1 sekundę przycisk <AUD>.

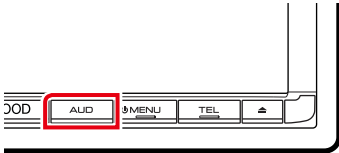

Zostanie wyświetlony ekran widoku z kamery.

2 Każdą z pozycji wyregulować w następujący sposób.

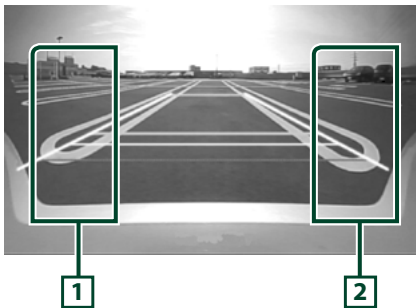

1 Linia naprowadzania

Każde dotknięcie powoduje naprzemienne włączenie lub wyłączenie wyświetlania linii naprowadzania.

2 Kąt

Każde dotknięcie powoduje zmianę kąta ustawienia kamery, w następującej kolejności:
Super szeroki kąt widzenia/ Szeroki kąt widzenia/ Widok górny/Szeroki kąt widzenia + Widok z góry/ Widok narożny

Konfiguracja systemu

UWAGI

- Każda z operacji zawartych w niniejszej części może być uruchomiona z ekranu menu wielofunkcyjnego.

- 1 Na dowolnym ekranie dotknąć [Menu].**
Wyświetlony zostanie ekran Top Menu.
- 2 Dotknąć [SETUP / PROGRAMOWANIE].**
- 3 Dotknąć [System].**

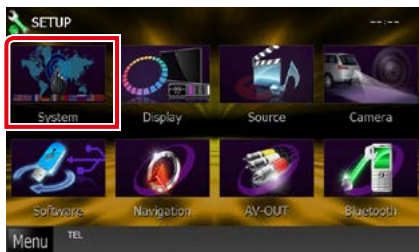

Wyświetlony zostanie ekran System Menu. Aby dowiedzieć się więcej na temat każdego z ustawień, patrz dalsza część podręcznika.

- **Konfigurowanie interfejsu użytkownika** ([str.88](#))
- **Regulowanie panelu dotykowego** ([str.90](#))
- **Konfigurowanie zabezpieczeń** ([str.91](#))
- **Konfigurowanie pamięci** ([str.92](#))

Interfejs użytkownika

Można regulować ustawienia różnych parametrów interfejsu użytkownika.

1 Na liście dotknąć [User Interface / Interfejs użytkownika].

Wyświetlony zostanie ekran User Interface (Interfejs użytkownika).

2 Każdy z elementów ustawić w następujący sposób.



Beep / Sygnał

Włączanie lub wyłączenie dźwięku naciśnięcia klawiszy.

Domyślnie ustawione jest „ON”.

Language/ Język

Wybierz język używany dla ekranu sterowania oraz elementów ustawień. Patrz [Konfiguracja języka \(str.90\)](#).

Text Scroll / Przewijanie tekstu

Włączanie przewijania tekstu na ekranie sterowania źródłem sygnału. Wybrać z pomiędzy „Auto”, „Once”, „OFF”.

Auto (Domyślny): Umożliwia automatyczne przewijanie tekstu.

Once: Umożliwia przewinięcie tekstu automatycznie tylko jeden raz, gdy zostanie on zaktualizowany.

OFF: Tekst nie jest przewijany automatycznie.

Drawer Close / Zamykanie szuflady

Umożliwia wybranie, czy menu współdzielone ([str.24](#)) ma być zamykane automatycznie. Domyślnie ustawione jest „Auto”.



AUD Key Longer than 1 Second (Naciśnięcie AUD dłużej niż przez 1 sekundę) (DNX7250DAB/ DNX525DAB)

Można ustawić operację wykonywaną po naciśnięciu przycisku AUDIO i przytrzymaniu przez 1 sekundę. Wybrać opcje „V.OFF”/ „R-CAM”/ „CAM”.

V.OFF (Domyślny): Umożliwia wyłączenie wyświetlania.

CAM (DNX7250DAB)/ R-CAM (DNX525DAB): Przełącza wyświetlanie na widok z tylnej kamery.

TEL Key Longer than 1 Second (Naciśnięcie TEL dłużej niż przez 1 sekundę) (DNX5250BT/ DNX4250DAB/ DNX4250BT)

Można ustawić operację wykonywaną po naciśnięciu przycisku TEL i przytrzymaniu przez 1 sekundę. Wybrać „Voice”(Głos)/„V.OFF”/ „R-CAM”(Kamera cofania).

Voice / Głos (Domyślny): Pojawia się ekran Voice Recognition (Rozpoznawanie głosu) ([str.82](#)).

V.OFF: Umożliwia wyłączenie wyświetlania.

R-CAM: Przełącza wyświetlanie na widok z tylnej kamery.

Animation / Animacja

Ustawianie wyświetlania animacji. Domyślnie ustawione jest „ON”.

Secondary

Pozwala wybrać, czy informacje o nawigacji będą wyświetlane w ekranie audio lub na odwrót. Domyślnie ustawione jest „ON”.



Vehicle Information / Informacje o pojeździe*1

Powoduje wyświetlenie informacji o pojeździe. Ta funkcja wymaga zastosowania dostępnego w sprzedaży adaptera. Szczegółowe informacje można uzyskać u sprzedawcy produktów marki Kenwood.

Beep for parking distance control / Sygnał czujników parkowania*1 (DNX525DAB)

Określa, czy ma być generowane ostrzeżenie dźwiękowe, gdy wbudowany czujnik zbliżeniowy wykryje osobę lub przedmiot. Szczegółowe informacje można uzyskać u sprzedawcy produktów marki Kenwood.

USB Key Setting (DNX525DAB)

Określa, na jakie źródło dźwięku ma nastąpić przełączenie po naciśnięciu przycisku <USB>.

USB (Domyślny): Przełączenie na źródło dźwięku USB.

iPod: Przełączenie na odtwarzacz iPod.

***1 To ustawienie jest dostępne, gdy podłączony jest dostępny w sprzedaży adapter.**

Konfiguracja języka

1 Dotknąć [SET] w [Language / Język] na ekranie User Interface.

Wyświetlony zostanie ekran Language Setting.

2 Każdy z elementów ustawić w następujący sposób.



Select Mode / Wybierz tryb

Wybiera tryb wyboru języka.

Easy (Domyślny): Wybór języka jest łatwy.

Advanced / Zaawansowane: Umożliwia wybranie języków dla poszczególnych pozycji.*

Language Select / Wybór języka

Wybiera język.

* Jeśli w Select Mode wybrane zostanie [Advanced / Zaawansowane], wyświetlony zostanie następujący ekran.



GUI Language Select / Wybór języka GUI:

Wybiera język wyświetlenia dla ekranu sterowania itd.

Navigation Language Select / Wybór języka nawigacji:

Wybiera język używany dla nawigacji.

Text Language Select / Wybór języka tekstów:

Umożliwia wybranie języka używanego

w tekstach znaczników (informacje o utworach).

3 Dotknąć [Enter].

UWAGI

- Aby anulować konfigurację języka, należy dotknąć [Cancel / Cofnij].

Regulacja panelu dotykowego

1 Dotknąć [Touch / Dotyk] w ekranie System Menu.

Wyświetlony zostanie ekran Touch Panel Adjustment.

2 Należy postępować zgodnie z instrukcjami pokazywanymi na ekranie i dotykać środkową część każdej z nich

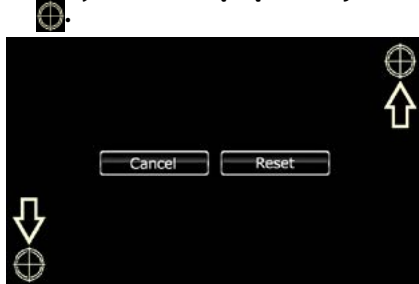

UWAGI

- Aby anulować regulację panelu dotykowego, dotknąć [Cancel / Cofnij].
- Aby zresetować do stanu początkowego, należy dotknąć [Reset].

Konfiguracja bezpieczeństwa

Możliwe jest skonfigurowanie kodu zabezpieczającego, by chronić urządzenie przed kradzieżą.

UWAGI

- Kiedy aktywowana jest funkcja Kod Bezpieczeństwa, kodu nie można zmienić a funkcji nie można zwolnić. Należy pamiętać, że Kod Bezpieczeństwa można ustawić jako własny 4-cyfrowy numer.

UWAGI

- Po wpisaniu nieprawidłowego kodu bezpieczeństwa zostanie wyświetlony krok 4 (pierwsze wpisanie kodu bezpieczeństwa).
- Jeśli wciśnięty został przycisk <Reset> lub jeśli słuchawka została odłączona od baterii, należy wprowadzić poprawny kod zabezpieczający taki sam, jak kod wprowadzony w kroku 4., i dotknąć [Enter]. Słuchawka może być używana.

1 Dotknąć [Security / Bezpieczeństwo] w ekranie System Menu.

Wyświetlony zostanie ekran Security.

2 Dotknąć [ON] w [SI].



UWAGI

- DNX7250DAB, DNX5250BT, DNX525DAB
Jeśli opcja „SI” jest włączona, wskaźnik SI na panelu przednim będzie migać po zdjęciu panelu. Domyślnie ustawione jest „ON”.
- DNX4250DAB, DNX4250BT
Jeśli opcja „SI” jest włączona, wskaźnik SI na panelu przednim będzie migać, gdy zapłon jest wyłączony. Domyślnie ustawione jest „ON”.

3 Dotknąć [SET] w [Security Code Set / Nastawianie kodu bezpieczeństwa].

UWAGI

- Po zakończeniu rejestracji kodu jest wyświetlana [CLR].

4 Wprowadzić kod zabezpieczający zawierający cztery cyfry, a następnie dotknąć [Enter].

5 Ponownie wprowadzić taki sam kod i dotknąć [Enter].

Kod zabezpieczający został zarejestrowany.

Pamięć konfiguracji

W pamięci można zapisać ustawienia Audio Control, AV-IN SETUP, Camera i Audio SETUP. Zapisane ustawienia mogą zostać później odczytane. Na przykład można przywrócić ustawienia, gdy zostaną wykasowane z powodu wymiany akumulatora.

1 W ekranie System Menu dotknąć [SETUP Memory].

Wyświetlony zostanie ekran SETUP Memory.

2 Postępować zgodnie z instrukcjami pokazywanymi na ekranie.

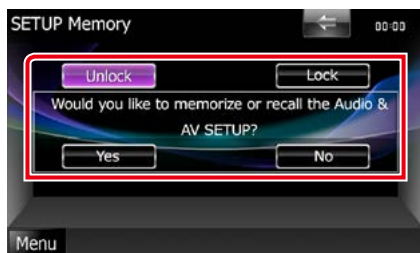

[Lock / Zablokuj] / [Unlock / Odblokuj] *

Umożliwia zablokowanie lub odblokowanie ustawień AV-IN SETUP i Audio SETUP.

Yes / Tak

Zapisywanie lub odczytywanie ustawień.

No / Nie

Umożliwia anulowanie funkcji lub zapisywania ustawień.

Ekran menu SETUP pojawi się ponownie.

* Jeśli wybrano pozycję [Lock / Zablokuj], nie można zmienić ustawień konfiguracji AV-IN i konfiguracji Audio.

Ponadto, oznaczenie zablokowanego przycisku jest wyświetlane pod każdą ikoną ustawienia w menu konfiguracji.

3 Postępować zgodnie z instrukcjami pokazywanymi na ekranie.

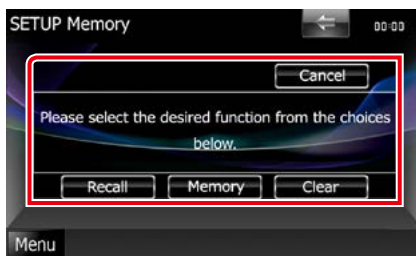

Recall

Odczytywanie zapisanych ustawień.

Memory / Pamięć

Zapisanie bieżących ustawień.

Clear / Skasuj

Usuwanie zapisanych ustawień.

Cancel / Cofnij

Umożliwia zamknięcie zapisywania/ przywołanie ustawień.

Konfiguracja wyświetlacza

- 1 Na dowolnym ekranie dotknąć [Menu].
- 2 Dotknąć [SETUP / PROGRAMOWANIE].
Wyświetlony zostanie ekran Menu SETUP.
- 3 Dotknąć [Display / Wyświetlacz].

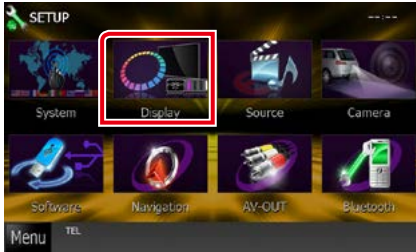

Wyświetlany jest ekran Menu wyświetlacza.
Aby dowiedzieć się więcej na temat każdego z ustawień, patrz dalsza część podręcznika.

- Sterowanie kątem monitora **DNX7** [\(str.93\)](#)
- Regulowanie koloru panelu [\(str.94\)](#)
- Zmianianie obrazu tła [\(str.95\)](#)

Ustawienie kąta monitora **DNX7**

Możesz wyregulować położenie monitora.

- 1 W ekranie Display Menu dotknąć [Angle / Kąt].
Wyświetlony zostanie ekran Angle setup (Ustawienie kąta).
- 2 Wybrać jeden z poniższych numerów odpowiadający żadanemu ustawieniu kąta.



Domyślnie ustawione jest „0”.

UWAGI

- Możliwe jest zapisanie bieżącego kąta monitora jako kąta, który będzie zachowany po wyłączeniu. Po wybraniu żadanego kąta dotknąć [Memory / Pamięć].

Ustawienia kolorów panelu

Możliwe jest ustawienie koloru podświetlenia ekranu i przycisków. Pozycje, z pomiędzy których można wybierać, są różne zależnie od urządzenia.

1 W ekranie Menu wyświetlacza dotknąć [Color / Kolor].

Wyświetlony zostanie ekran Color.

2 Dotknąć [SET] w [Panel Color Coordinate / Kolory panelu].



Wyświetlony zostanie ekran Panel Color Coordinate.

UWAGI

- [SET] lub [Initialize / Inicjalizacja] można dotknąć, gdy [Panel Color Scan / Skanowanie kolorów panelu] jest wyłączone.
- Dotknąć [Initialize / Inicjalizacja], by ustawienia zresetować do wartości domyślnych.

3 Dotknąć żądany kolor.



Rejestrowanie koloru niestandardowego

Możliwe jest zarejestrowanie własnego koloru.

1 W ekranie Koordynacji kolorów panelu dotknąć [Adjust / Reguluj].

Wyświetlony zostanie ekran Panel Color RGB Coordinate.

2 Użyć [◀] i [▶], by wyregulować wartość każdego z kolorów.

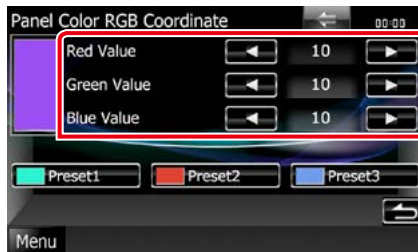

3 Przez 2 sekundy przytrzymać przycisk żądanego ustawienia wstępnego.

Skanowanie kolorów panelu

Możliwe jest takie ustawienie koloru panelu, by ustawicznie skanował widmo kolorów.

1 Dotknąć [ON] w [Panel Color Scan / Skanowanie kolorów panelu] na ekranie Color.

Skanowanie kolorów panelu zostało włączone.

Zmianie obrazu tła

Możliwe jest załadowanie obrazu z podłączonego urządzenia USB i ustawienie go jako tła.

Przed wykonaniem tej procedury konieczne jest podłączenie urządzenia zawierającego obraz do załadowania.

1 W ekranie Display Menu dotknąć [Background / Tło].

Pokazany zostanie ekran Background.

2 Dotknąć [STANDBY].

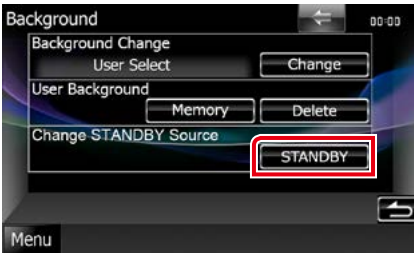

3 Dotknąć [Memory / Pamięć] w [User Background / Tło własne].

Pokazany zostanie ekran User Background File Select.

4 Wybrać obraz do załadowania.

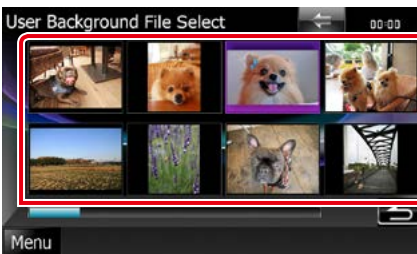

5 Dotknąć [Enter].

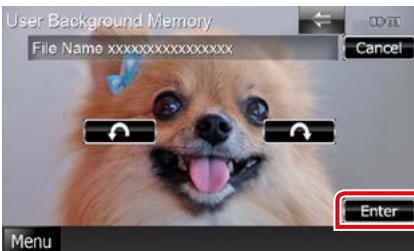

Wybrany obraz zostanie załadowany, a na wyświetlaczu przywrócony zostanie ekran Background.

UWAGI

- Dotknięcie [↶] spowoduje obrócenie licznika w prawo.
- Dotknięcie [↷], powoduje obracanie w prawo.

6 Dotknąć [Change / Zmień] w [Background Change / Zmiana tła] w ekranie Background.

7 Wybrać obraz, który zostanie ustawiony jako tło, a następnie dotknąć [Enter].

UWAGI

- Patrz [Media i pliki, które można odtwarzać \(str.120\)](#), aby poznać dane techniczne obrazów, jakie mogą być odczytywane.
- Dotknięcie [Delete / Usuń] w ekranie Background spowoduje usunięcie obrazu tła. Po dotknięciu [Delete / Usuń] wyświetlana jest wiadomość żądająca potwierdzenia. Należy postępować zgodnie z poleceniami zawartymi w wiadomości i ukończyć operację.

Navigation Setup

Możesz ustawić parametry nawigacji.

- 1 Na dowolnym ekranie dotknąć [Menu].
- 2 Dotknąć [SETUP / PROGRAMOWANIE].
Wyświetlony zostanie ekran Menu SETUP.
- 3 Dotknąć [Navigation / Nawigacja].

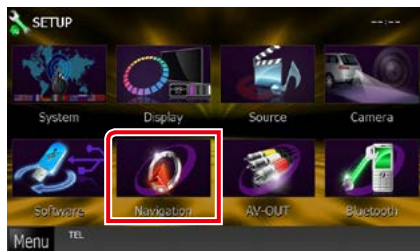

Wyświetlony zostanie ekran Navigation SETUP.

- 4 Każdy z elementów ustawić w następujący sposób.



NAV Interrupt Speaker / NAV Wyciszenie

Wybór głośnika stosowanego do odczytywania komunikatów systemu nawigacji.

Front L / Lewy przód: Użycie do funkcji odczytywania komunikatów systemu nawigacji przedniego lewego głośnika.

Front R / Prawy przód: Użycie do funkcji odczytywania komunikatów systemu nawigacji przedniego prawego głośnika.

Front All (Domyślny): Użycie do funkcji odczytywania komunikatów systemu nawigacji obu przednich głośników.

NAV Voice Volume / NAV Głośność

Wybór głośności głośnika stosowanego do odczytywania komunikatów systemu nawigacji. Domyślnie ustawione jest „20”.

NAV Mute

Kiedy włączone jest głosowe naprowadzanie systemu nawigacji, tylne głośniki są wyciszane. Domyślnie ustawione jest „ON”.

Konfiguracja kamery

Możliwe jest ustawienie parametrów kamery.

- 1 Na dowolnym ekranie dotknąć [Menu].
- 2 Dotknąć [SETUP / PROGRAMOWANIE].
Wyświetlony zostanie ekran Menu SETUP.
- 3 Dotknąć [Camera].

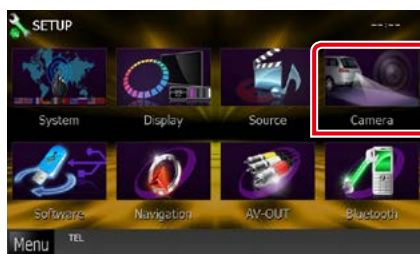

Pokazany zostanie ekran Camera SETUP.

- 4 Każdy z elementów ustawić w następujący sposób.

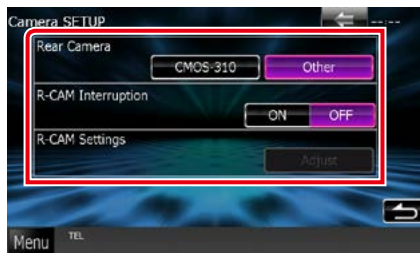

Rear Camera / Kamera cofania*1



Umożliwia wybór rodzaju tylnej kamery, który będzie wykorzystywany.



CMOS-3xx: Dostępne gdy podłączona jest kamera cofania CMOS-300 z zestawem ID 1.

Other / Inne (Domyślny): Dostępne, gdy podłączona jest inna kamera.

R-CAM Interruption / Kamera cofania Przerwa

Umożliwia ustawienie sposobu przełączania wyświetlacza. Wartości, jakie można ustawić, to ON i OFF.

ON: Kiedy włączany jest bieg jazdy do tyłu lub przyciski <AUD> () / <AUDIO> (DNX525DAB) / <TEL> (DNX5250BT ) zostaną wciśnięte na 1 sekundę, przełącza na widok tylnej kamery*3.

OFF (Domyślny): Przełącza wyświetlanie na widok z tylnej kamery po wciśnięciu przycisków <AUD> () / <AUDIO> (DNX525DAB) / <TEL> (DNX5250BT ) na 1 sekundę*3.

R-CAM Settings / Kamera cofania Nastawienia*2

Umożliwia wyregulowanie kamery cofania CMOS-300 z zestawem ID 1. Aby poznać szczegóły, patrz podręcznik obsługi kamery.

***1 Ustawienia te można regulować wyłącznie, gdy zaciągnięty jest hamulec postojowy.**

***2 To ustawienie można regulować, wyłącznie gdy jest zaciągnięty hamulec postojowy i wybrano kamerę CMOS-300.**

***3 [TEL Key Longer than 1 Second] (Naciśnięcie TEL dłużej niż przez 1 sekundę) lub [AUD Key Longer than 1 Second] (Naciśnięcie AUD dłużej niż przez 1 sekundę) musi być ustawione na "R-CAM"/"CAM". Patrz [Interfejs użytkownika \(str.88\)](#)**

Informacja o oprogramowaniu

Umożliwia sprawdzenie wersji oprogramowania urządzenia.

- 1 Na dowolnym ekranie dotknąć [Menu].**
- 2 Dotknąć [SETUP / PROGRAMOWANIE].**
Wyświetlony zostanie ekran Menu SETUP.
- 3 Dotknąć [Software].**

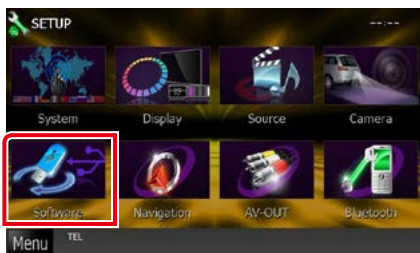

Wyświetlony zostanie ekran Software Information (Oprogramowanie Informacja).

- 4 Sprawdzić wersję oprogramowania. Zależnie od potrzeby, dotknąć [Update / Aktualizacja].**

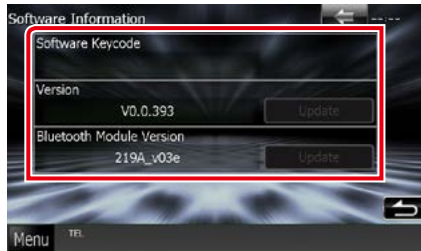

UWAGI

- Aby dowiedzieć się w jaki sposób można zaktualizować oprogramowanie, patrz odpowiedni podręcznik procedury aktualizacji dołączony do oprogramowania.

Konfiguracja wejścia AV

Możesz ustawić parametry wejścia AV.

- 1 Na dowolnym ekranie dotknąć [Menu].**
- 2 Dotknąć [SETUP / PROGRAMOWANIE].**
Wyświetlony zostanie ekran Menu SETUP.
- 3 Dotknąć [Source / Źródło].**

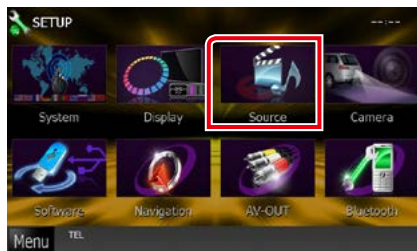

- 4 Na liście dotknąć [AV-IN SETUP / AV-IN Program.].**

Wyświetlony zostanie ekran AV-IN SETUP (AV-IN Program.).

- 5 Każdy z elementów ustawić w następujący sposób.**



TV Tuner Control

Opcja jest ustawiana podczas podłączania tunera TV do wejścia AV.

ON: Po podłączeniu tunera TV innego producenta ustawić na ON. Nazwa AV-IN jest ustawiana na TV. Jeśli podłączony jest tuner TV firmy DOS, podczas oglądania telewizji można wykonywać proste czynności, dotykając ekranu urządzenia.

OFF (Domyślny): Jeśli tuner innego producenta nie jest podłączony, należy wybrać opcję OFF.

AV-IN1 Name / Nazwa AV-IN1 AV-IN2 Name / Nazwa AV-IN2

Wyświetlanie nazwy systemu podłączonego przez wejście AV INPUT. Domyślnie ustawione jest „VIDEO”.

Konfiguracja interfejsu wyjścia A/V

Możliwe jest wybranie źródła AV, które będzie przesyłało sygnał wyjściowy do portu AV OUTPUT. Ustawienie domyślne to „VIDEO1”.

- 1 Na dowolnym ekranie dotknąć [MENU].**
- 2 Dotknąć [SETUP / PROGRAMOWANIE].** Wyświetlony zostanie ekran Menu SETUP.
- 3 Dotknąć pozycji [AV-OUT].**

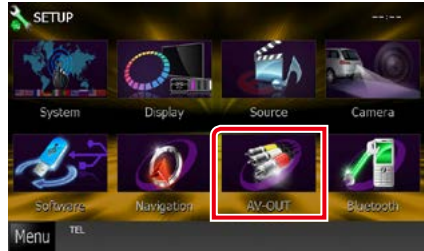

Wyświetlony zostanie ekran AV-OUT Interface (Interfejs AV-OUT).

- 4 Dotknąć [◀] lub [▶], aby ustawić [AV-OUT] na VIDEO1, DISC, iPod, USB lub OFF.**

UWAGI

- Źródło AV może być ustawione na „USB” tylko wtedy, gdy iPod jest połączony z urządzeniem za pomocą kabla KCA-iP202. Informacje o ustawieniach połączenia znajdują się w rozdziale [Konfiguracja połączenia z iPodem/iPhonem \(str.60\)](#).

Sterowanie dźwiękiem

UWAGI

- Każda z operacji zawartych w niniejszej części może być uruchomiona z ekranu menu wielofunkcyjnego.

Możliwe jest wyregulowanie różnych ustawień takich, jak balas dźwięku lub poziom głośnika niskotonowego.

1 Na dowolnym ekranie dotknąć [Menu].

2 Dotknąć [Audio].

Zostanie wyświetlony ekran Audio.

Aby dowiedzieć się więcej na temat każdego z ustawień, patrz dalsza część podręcznika.

- Ustawianie dźwięku ([str.100](#))
- Sterowanie dźwiękiem ([str.104](#))
- Sterowanie korektorem ([str.104](#))
- Wykonywanie kontroli stref ([str.106](#))
- Ustawienie efektów dźwiękowych ([str.107](#))
- Ustawienia pozycji słuchacza ([str.109](#))

Ustawianie dźwięku

1 Dotknąć [Audio SETUP].



Pojawi się ekran Audio SETUP.



Aby dowiedzieć się więcej na temat każdego z ustawień, patrz dalsza część podręcznika.

- Konfigurowanie głośników ([str.101](#))
- Ustawianie typu pojazdu ([str.102](#))
- Wybieranie DSP ([str.103](#))

Konfiguracja głośnika

Można wybrać rodzaj i rozmiar głośnika w celu uzyskania najlepszej jakości dźwięku. Po ustawieniu rodzaju i rozmiaru głośnika sieć częstotliwości przejścia głośników jest ustawiana automatycznie.

1 Dotknij [Speaker Select / Wybór głośnika] na ekranie Audio SETUP.

Wyświetlony zostanie ekran Speaker Select (Wybór głośnika).



2 Dotknąć głośnik, którego regulacja ma być wykonana, a następnie każdą z pozycji ustawić w poniższy sposób.



Tweeter / Wysokotonowy DNX7

Głośnik wysokotonowy można wybrać po wybraniu przednich głośników.

None (Brak), Small (Małe), Middle (Średnie), Large (Duże)

X'over / Zwrotnica

Wyświetlenie ekranu konfiguracji częstotliwości przejścia głośników.

Można dostosować automatyczne ustawienia częstotliwości przejścia wprowadzone po wybraniu rodzaju głośnika.

Aby poznać szczegóły, patrz [Ustawienie zwrotnicy \(str.102\)](#)

3 Wybrać wielkość głośnika używając [◀] i [▶]. Wielkość głośnika jest różna w zależności od jego typu i urządzenia.

Przód

OEM, 8 cm, 10 cm, 12 cm, 13 cm, 16 cm, 17 cm, 18 cm, 4x6, 5x7, 6x8, 6x9, 7x10

Tył

None, OEM, 8 cm, 10 cm, 12 cm, 13 cm, 16 cm, 17 cm, 18 cm, 4x6, 5x7, 6x8, 6x9, 7x10

Subwoofer

None, 16 cm, 20 cm, 25 cm, 30 cm, 38 cm i więcej

UWAGI

- Jeśli w samochodzie nie zamontowano głośników danego typu, należy wybrać „None” (Brak).

Ustawienie zwrotnicy

Można nastawić częstotliwość zwrotnicy głośników.

- 1 Dotknąć głośnik, by ustawić zwrotnicę w ekranie Speaker Select.**
- 2 Dotknąć [X'over / Zwrotnica].**
Wyświetlony zostanie ekran X'over (Zwrotnica).
- 3 Każdy z elementów ustawić w następujący sposób.**

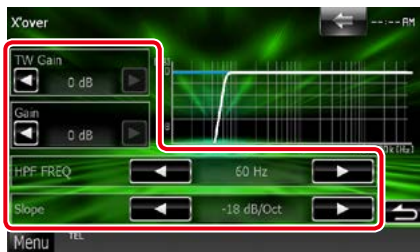

TW (Tweeter) Gain / Głośnik wysokotonowy Poziom wzmocnienia)*¹ **DNX7**

Zmiana poziomu wzmocnienia dźwięku głośnika wysokotonowego. (Gdy na ekranie wyboru głośnika jest wybrany głośnik przedni)

Gain / Poziom wzmocnienia **DNX7**

Zmiana poziomu wzmocnienia dźwięku głośnika przedniego, głośnika tylnego lub głośnika niskotonowego.

Phase / Faza*²

Ustawia fazę wyjścia głośnika niskotonowego. Jeśli zostanie wybrane ustawienie „Reverse”, faza będzie odwrócona o 180 stopni. (Gdy głośnik niskotonowy jest wybrany na ekranie wyboru głośnika)

HPF FREQ

Regulacja filtra górnoprzepustowego. (Gdy na ekranie wyboru głośnika wybrany jest przedni lub tylny głośnik)

LPF FREQ

Regulacja filtra dolnoprzepustowego. (Gdy głośnik niskotonowy jest wybrany na ekranie wyboru głośnika)

Slope / Nachylenie*³

Ustawienie krzywej przejścia.

- *¹ Wyłącznie gdy dla opcji „Tweeter” (Wysokotonowy) wybrano ustawienie „Small” (Małe), „Middle” (Średnie), „Large” (Duże) w menu <Konfiguracja głośnika>.
- *² Wyłącznie gdy dla opcji „Subwoofer” wybrano tryb inny niż „None” (Brak) w menu <Konfiguracja głośnika>.
- *³ Tylko, gdy „LPF FREQ”/„HPF FREQ” jest ustawione na tryb inny, niż „Through” (Obejdz) w <X'over / Zwrotnica>.

Konfiguracja funkcji Car Type (Typ samochodu)

Możesz ustawić typ samochodu oraz sieć głośników, itd.

- 1 Dotknąć [Car Type / Typ samochodu] na ekranie Audio SETUP.**

Wyświetlony zostanie ekran Car Type (Typ samochodu).

- 2 Należy wybrać typ pojazdu z listy.**



UWAGI

- Jeśli wybrano typ pojazdu, w celu zapewnienia najlepszych efektów dźwięków jest automatycznie ustawiana opcja Delay Time Alignment (regulacja synchronizacji sygnału wyjściowego dźwięku każdego z kanałów).

Konfiguracja lokalizacji głośników

1 W ekranie Car Type dotknąć [Location] (Położenie).

Wyświetlony zostanie ekran Speaker Location (Położenia głośników).

2 Wybrać lokalizację głośników używając [▶].



Front Speaker / Głośnik przedni

Wybrać lokalizację spośród opcji „Door” (Drzwi) / „On Dash” (Deska rozdzielcza) / „Under Dash” (Pod deską rozdzielczą).

Rear Speaker / Głośnik tylny

Lokalizację wybrać z pomiędzy „Door” (Drzwi) / „Rear Deck” (Tylne półka), „2nd Row” (II rząd) / „3rd Row” (III rząd) (Minivan, Van osobowy).

Wybór DSP

Możliwe jest wybranie, czy system DSP (Digital Signal Processor) jest używany.

1 Dotknąć [Bypass] lub [Through / Obejść] w [DSP Select / Wybór DSP] na ekranie Audio SETUP.

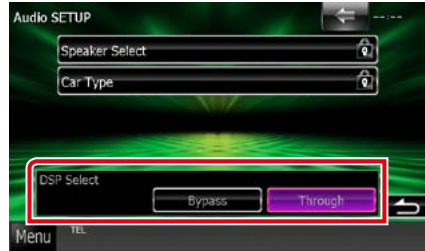

Bypass

Nie ma żadnego efektu DSP.

Through / Obejść

Istnieje efekt wywołany przez DSP.

UWAGI

- Gdy tryb ustawiony jest na [Bypass], system DSP nie może być wyregulowany.

Sterowanie dźwiękiem ogólnym

1 Dotknąć [Audio Control].



2 Każdy z elementów ustawić w następujący sposób.



Fader #/Balance

Wyregulować balans głośności wokół dotkniętego obszaru.

[◀] i [▶] umożliwiają wyregulowanie lewego i prawego balansu głośności.

[▲] i [▼] umożliwiają wyregulowanie przedniego i tylnego balansu głośności.

Volume Offset / Offset głośności*

Dobrze wyreguluj głośność obecnego źródła w celu zminimalizowania różnicy w głośności pomiędzy różnymi źródłami.

Subwoofer Level / Poziom subwoofera

Regulacja głośności głośnika niskotonowego. To ustawienie nie jest dostępne, gdy dla głośnika niskotonowego ustawiona jest opcja „None” (Brak). Patrz [Konfiguracja głośnika \(str.101\)](#).

Bass Boost (Wzmocnienie niskich tonów)

Umożliwia wybranie ustawienia wzmocnienia basów spośród opcji „OFF” / „Level1” / „Level2” / „Level3”.

* Jeśli głośność została wcześniej zwiększona, należy ją zmniejszyć używając „Volume Offset” (Offset głośności), ponieważ w przypadku nagłego przełączenia na inne źródło generowany dźwięk może być niezwykle głośny.

Sterowanie korektorem dźwięku

Korektor może być wyregulowany poprzez wybranie optymalnego ustawienia dla każdej z kategorii.

1 Dotknąć [Equalizer / Korektor].



Wyświetlony zostanie ekran Equalizer.

Operacja

Sterowanie krzywymi EQ

- 1 Wybrać krzywą EQ spośród opcji [Natural], [Rock], [Pops], [Easy], [Top40], [Jazz], [Powerful], [iPod] i [User].



UWAGI

- [iPod] jest dostępny wyłącznie, gdy ustawione jest źródło iPod.

Ręczne sterowanie korektorem

To ustawienie nie może być konfigurowane, gdy w ekranie Equalizer wybrane zostanie [iPod].

- 1 W ekranie Equalizer dotknąć [EQ].
- 2 Dotknąć ekranu i dostosować Graphic Equalizer do własnych preferencji.

DNX7



DNX5 DNX4



Gain level (obszar jasno zielonego pola)

Wyregulować poziom wzmocnienia poprzez dotknięcie każdego paska częstotliwości.

Dotknięcie [◀], [▶], [▲] i [▼] również umożliwi wyregulowanie poziomu. Użyć [◀] i [▶], by wybrać częstotliwość, a [▲] i [▼], by ustawić poziom.

EQ INIT

Powrót do poprzedniego poziomu regulacji wzmocnienia.

Flat / Płaska krzywa

Krzywa barwy dźwięku będzie płaska.

Bass EXT (rozszerzone ustawienia basów)

Po włączeniu częstotliwość niższa niż 62,5 Hz jest ustawiana na taki sam poziom wzmocnienia, jak częstotliwość 62,5 Hz.

Loudness / Kontur

Ustawia stopień wzmocnienia niskich i wysokich tonów.

DNX7 „OFF”, „Low” (Niskie), „High” (Wysokie)

DNX5 DNX4 „OFF”, „ON”

SW Level / Poziom subwoofera

Regulacja głośności głośnika niskotonowego. To ustawienie nie jest dostępne, gdy dla głośnika niskotonowego ustawiona jest opcja „None” (Brak). Patrz [Konfiguracja głośnika \(str. 101\)](#).

Sterowanie strefą

Dla głośników położonych z przodu i z tyłu pojazdu wybrać można różne źródła.

1 Dotknąć [Zone Control / Strefy].



Wyświetlony zostanie ekran Zone Control.

2 Dotknąć [Dual Zone / Dwie strefy].



3 Każde ze źródeł ustawić w następujący sposób.



[▶] (Front Source / Źródło - Przód, Rear Source / Źródło - Tył)

Wybrać źródło dźwięku dla wymienionych głośników.

[▼], [▲] (Rear VOL. / Tył - GŁOŚNOŚĆ)

Wyregulować głośność tylnego kanału.

[Single Zone / Jedna strefa]

Dotknięcie spowoduje wyłączenie funkcji podwójnej strefy.

UWAGI

- Gdy zmienione zostanie źródło dźwięku w tylnych głośnikach, źródło dźwięku wysyłane przez gniazdo AV OUTPUT zostanie również zmienione na takie same źródło.
- Kiedy funkcja podwójnej strefy jest włączona, niedostępne są poniższe funkcje.
 - Dźwięk z głośnika tonów niskich
 - Poziom głośnika tonów niskich/Wzmocnienie basów ([str.104](#))
- Sterowanie korektorem/Space Enhancer **DNX7**/Polożenie słuchacza ([str.104, 107, 109](#))
- DSP Bypass Control (Sterowanie Bypass DSP) / Speaker Setup (Programowanie głośnika)/Car Type Setup (Programowanie typu samochodu) ([str.103, 101, 101](#))
- Różne źródła z iPod/iPhone'a (aplikacje) nie mogą być osobno ustawione jako źródło dla przednich głośników i źródło dla tylnych głośników. Tylko jedno źródło (aplikacja) można ustawić jako źródło dla przednich i tylnych głośników.

Sound Effect

Można ustawiać efekty dźwiękowe.

1 Dotknij pozycji [Sound Effect].



Zostanie wyświetlony ekran efektów dźwiękowych.



Aby dowiedzieć się więcej na temat każdego z ustawień, patrz dalsza część podręcznika.

- **Ustawianie Space Enhancer DNX7** ([str.107](#))
- **Ustawianie korektora kierowcy** ([str.108](#))
- **Zmiana wysokości odsłuchu DNX7** ([str.108](#))
- **Ustawianie funkcji Realizer i Supreme DNX7** ([str.109](#))

DNX7 Space Enhancer

1 Dotknąć pozycji [Space Enhancer] na ekranie efektów dźwiękowych.



Wyświetlony zostanie ekran Space Enhancer.

2 Dotknąć [Small / Małe], [Large / Duże] lub [OFF].

Każda wartość ustawienia oznacza poziom przestrzeni dźwięku.

UWAGI

- To ustawienie nie jest dostępne, gdy jako źródło ustawiony jest radiowy tuner HD.

Ustawianie korektora kierowcy

Jakość dźwięku jest ustawiana automatycznie.

- 1 **Dotknąć [ON] lub [OFF] w [Drive Equalizer+].**



DNX7250DAB:

Jakość dźwięku jest ustawiana automatycznie, aby dostosować się do prędkości samochodu odczytywanej z systemu GPS.

DNX5250BT, DNX525DAB, DNX4250DAB,

DNX4250BT:

Jakość dźwięku jest ustawiana automatycznie, aby dostosować się do bieżącego poziomu głośności.

DNX7 Podniesienie poziomu

Można wirtualnie zmienić pozycję odsłuchu dźwięku z głośników na wyższą.

- 1 **Dotknąć [Elevation / Podniesienie poziomu] na ekranie efektów dźwiękowych.**



Zostanie wyświetlony ekran Elevation.

- 2 **Wybrać wysokość odsłuchu spośród wartości [High / Wysokie], [Low / Niskie] i [OFF].**

DNX7 Funkcje Realizer i Supreme

Można przywrócić dźwięki utracone w wyniku kompresji audio, tak aby nagranie brzmiało realistycznie.

1 Dotknąć ekranu, gdy wyświetlane jest menu efektów dźwiękowych.



Realizer

Funkcja Realizer zapewnia poprawę brzmienia i wzmocnienie dźwięków niskich częstotliwości (wzmocnienie basów).

Wybrać poziom spośród opcji „OFF”/„Level1”/„Level2”/„Level3”.

Supreme

Włączenie/wyłączenie funkcji Supreme.

Wykorzystująca własnościowy algorytm technologia ekstrapolująca i uzupełniająca zakres wysokich częstotliwości odfiltrowany podczas kodowania.

Ta funkcja działa z nośnikami DVD, USB oraz iPod, jako źródłami.

Pozycja słuchacza

Można regulować efekty dźwiękowe zgodnie z położeniem słuchacza.

1 Dotknąć [Position / Pozycja].



Wyświetlony zostanie ekran Position (Pozycja).

2 Położenie słuchacza można wybrać spośród opcji [Front R / Prawy przód], [Front L / Lewy przód], [Front All] (przód) i [All / Wszystkie] za pomocą przycisków [◀] i [▶].



Sterowanie położeniem DTA

Można szczegółowo ustawić położenie słuchacza.

1 Na ekranie Position dotknąć pozycji [Adjust / Reguluj].

2 Wybrać głośnik przeznaczony do wyregulowania dotykając ikony głośnika.



3 DTA ustawić w następujący sposób.



[<], [>]

Wyregulować ustawienia położenia DTA.

Gain / Poziom wzmacnienia

Dotknąć, aby zmienić wzmacnienie każdego głośnika.

UWAGI

- Wykonać należy dokładną regulację czasu opóźnienia sygnału wyjściowego głośnika określonego w tym miejscu, by w pojeździe uzyskać bardziej dopasowane otoczenie.
- W przypadku określenia odległości od środka obecnie zdefiniowanej pozycji słuchacza do każdego głośnika czas opóźnienia zostanie automatycznie obliczony i skonfigurowany.
 - ① Określić środek obecnie zdefiniowanej pozycji słuchacza, jako punkt odniesienia.
 - ② Zmierzyć odległości od punktu odniesienia do głośników.
 - ③ Obliczyć różnicę między odległością do najdalszego głośnika oraz odległością do pozostałych głośników.
 - ④ Wprowadzić różnice obliczone w punkcie ③ dla poszczególnych głośników.
 - ⑤ Ustawić wzmacnienie dotyczące poszczególnych głośników. Obraz dźwięku zostanie przesunięty na głośnik o zwiększonym wzmacnieniu.

Przykład: Gdy jako pozycję słuchacza wybrano [Front All]

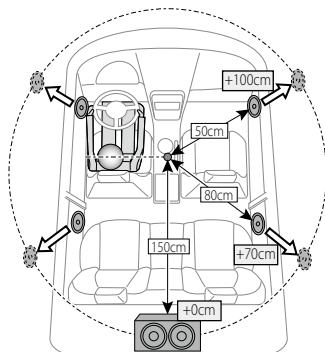

Zdalne sterowanie

To urządzenie można obsługiwać za pomocą pilota zdalnego sterowania.

Pilot zdalnego sterowania jest wyposażeniem opcjonalnym (KCA-RCDV331).

▲UWAGA

- Połóż pilota w miejscu, z którego nie będzie mógł spaść podczas hamowania i innych manewrów. Gdy pilot spadnie i zablokuje się pod pedałami pojazdu podczas jazdy, może to wywołać niebezpieczne sytuacje.
- Nie należy zostawiać baterii w pobliżu ognia lub w bezpośrednim sąsiedztwie światła słonecznego. Może to spowodować pożar, wybuch lub nadmierne ciepło.
- Nie należy ładować, zwierać, łamać, podgrzewać baterii lub umieszczać jej w ogniu. Takie czynności mogą spowodować wyciek elektrolitu z baterii. Jeśli elektrolit dostanie się do oczu lub zostanie rozlany na ubranie, należy natychmiast spłukać go wodą i skontaktować się z lekarzem.
- Należy przechowywać baterię w miejscu niedostępnym dla dzieci. Gdy dziecko połknie baterię, należy natychmiast skontaktować się z lekarzem.

Wkładanie baterii

Jeśli pilot działa tylko na niewielką odległość lub nie pracuje wcale, możliwe że baterie są rozładowane.

W takim przypadku należy wymienić obie baterie na nowe.

- 1 Włożyć dwie baterie typu „AAA”/„R03” z prawidłowo skierowanymi biegunami ⊕ i ⊖, postępując zgodnie z ilustracją umieszczoną wewnątrz.

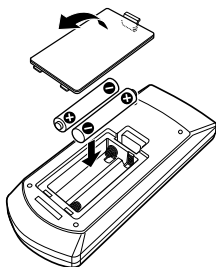

Funkcje przycisków pilota zdalnego sterowania

Przełączanie trybu działania

Funkcje dostępne w pilocie zależą są zróżnicowane w zależności od pozycji przełącznika trybu.

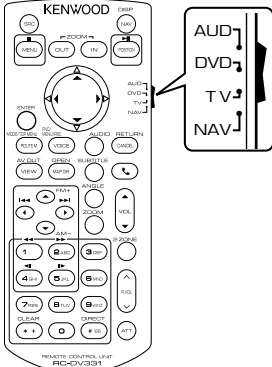

Tryb AUD

Włącz ten tryb podczas kontrolowania wybranego źródła lub tunera itp.

Tryb DVD

Przełączyc w ten tryb, gdy odtwarzana jest płyta, m.in. DVD, VCD i CD.

Tryb NAV

Przełączyc w ten tryb, gdy kontrolowana jest funkcja nawigacji.

UWAGI

- Jeśli obsługiwany ma być odtwarzacz zewnętrzny, należy wybrać tryb „AUD”.

Tryb wyszukiwania bezpośredniego

Używając pilota zdalnego sterowania, można przejść bezpośrednio do żadanego pliku, śledzić rozdział itp., wprowadzając numer odpowiadający treści.

UWAGI

- Operacja ta nie jest obsługiwana w przypadku urządzenia USB oraz iPod.

1 Wcisnąć przycisk <#BS>, aż pokazane zostaną żądane treści.

Dostępne treści są różne, zależnie od źródła.

DVD

Numer tytułu/Numer rozdziału/Czas odtwarzania/Numer pozycji*

* Niniejsza funkcja może nie działać w przypadku niektórych płyt lub scen.

VCD 1.X i 2.X (PBC WYŁ.)

Numer utworu

VCD 2.X (funkcja PBC włączona [ON])

Numer sceny/numer

CD z muzyką

Numer ścieżki/Czas odtwarzania

Pliki audio

Numer folderu/Numer pliku

Radio

Wartość częstotliwości

2 Korzystając z klawiatury numerycznej wprowadzić numer treści, które mają być odtworzone.

3 W przypadku płyt DVD lub VCD, wcisnąć przycisk <ENTER>.



W przypadku płyt CD z muzyką lub plików audio, wcisnąć przycisk <POSITION>.

W przypadku radia, wcisnąć przycisk <◀> lub <▶>.

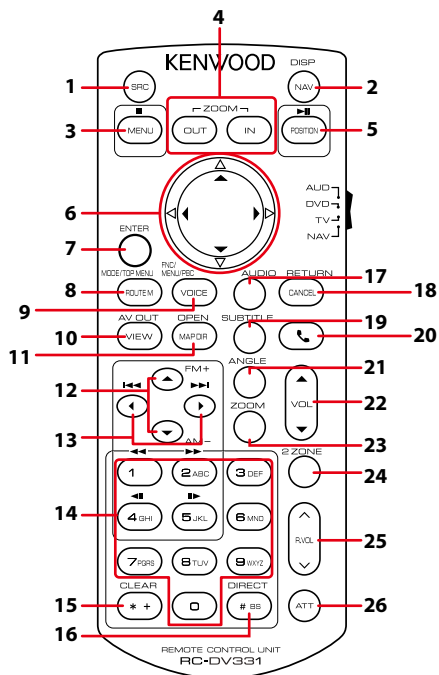
Odtwarzane są wprowadzone treści.



	Nazwa przycisku	Lokalizacja przełącznika trybu	Funkcja
1	SRC	–	Przełączanie odtwarzanego źródła sygnału. W trybie zestawu głośnomówiącego, przerywa połączenie.
2	NAV	–	Przełącza pomiędzy nawigacją i ekranami źródeł.
3	MENU	DVD	Przerywa odtwarzanie i zapamiętuje ostatnie położenie, w którym płyta została zatrzymana. Ostatni punkt można usunąć dwukrotnie naciskając.
		NAV	Wyświetlanie głównego menu.
4	OUT, IN	NAV	Powiększanie lub zmniejszenie mapy.
		AUD, DVD	Wstrzymuje ścieżkę lub plik, a po dwukrotnym wciśnięciu wznowia odtwarzanie. Podczas odbioru źródłowego sygnału radiowego w trybie AUD, przełącza na tryb SEEK (Szukaj).
5	POSITION	NAV	Wyświetlanie aktualnej pozycji.
		DVD	Przenosi kursor do menu DVD.
6	Przyciski kursora	NAV	Przesuwa kursor lub przewija mapę.
		AUD, DVD	Wykonanie wybranej funkcji.
7	ENTER	NAV	<ul style="list-style-type: none"> • Rejestruje wybrane położenie. • Wykonanie wybranej funkcji.
		AUD	Tryb wyświetlania zmienia się po każdym naciśnięciu tego przycisku podczas odtwarzania video.
8	ROUTE M	DVD	Powrót do głównego menu płyty DVD.
		NAV	Wyświetlanie menu opcji trasy.

	Nazwa przycisku	Lokalizacja przełącznika trybu	Funkcja
9	VOICE	AUD	Włącza/wyłącza wyświetlanie nawigacji.
		DVD	Wyświetlanie menu DVD. Włączanie lub wyłączanie funkcji sterowania odtwarzaniem płyty VCD.
		NAV	Włącza prowadzenie z wykorzystaniem wskazówek głosowych.
10	VIEW	AUD, DVD	Włącza odtwarzanie źródła A/V.
		NAV	Przełączanie pomiędzy widokiem dwuwymiarowym i trójwymiarowym.
11	MAP DIR	AUD, DVD	DNX7 Każde naciśnięcie tego przycisku powoduje przełączenie kąta wyświetlania.
		NAV	Przełączanie orientacji mapy pomiędzy dwoma opcjami: północ u góry mapy lub kierunek jazdy u góry mapy.
12	▲/▼	AUD, DVD	Wybór folderu do odtwarzania. Kiedy w trybie AUD jako źródło włączone jest radio, przełącza odbierane pasma.
13	◀/▶	AUD, DVD	Wybór utworu lub pliku do odtwarzania. Kiedy w trybie AUD jako źródło wybrane jest radio, przełącza na stacje nadające odbierane przez pojazd.
14	Klawiatura numeryczna	AUD	Określa numer wyszukiwany w wyszukiwaniu bezpośrednim. Aby poznać szczegóły na temat trybu wyszukiwania bezpośredniego, patrz Tryb wyszukiwania bezpośredniego (str.113) .
		DVD	<ul style="list-style-type: none"> • Wcisnąć [1] [2], by szybko przewinąć do przodu/do tyłu. Każde naciśnięcie tego przycisku zmienia szybkość przewijania do przodu/do tyłu. • Wcisnąć [4] [5], by powoli przewinąć do przodu/do tyłu. Każde naciśnięcie tego przycisku zmienia szybkość wolnego odtwarzania.* *Wyłącznie DVD
15	* +	DVD	Usunięcie numeru.
16	# BS	AUD, DVD	Przełącza w tryb wyszukiwania bezpośredniego. Aby poznać szczegóły na temat trybu wyszukiwania bezpośredniego, patrz Tryb wyszukiwania bezpośredniego (str.113) .
17	AUDIO	DVD	Każde naciśnięcie tego przycisku zmienia język ścieżki dźwiękowej.
18	CANCEL	DVD	Wyświetlanie poprzedniego ekranu.
		NAV	Anuluje operacje.
19	SUBTITLE	DVD	Przełączanie wersji językowej napisów.
20		–	Gdy wykryte zostanie połączenie przychodzące, odbiera je.
21	ANGLE	DVD	Każde naciśnięcie tego przycisku zmienia kąt obrazu.
22	Vol ▲▼	–	Regulowanie głośności.
23	ZOOM	DVD	Po każdym wciśnięciu przycisku zmienia współczynnik zoom (2, 3, 4, Off).
24	2 ZONE	AUD, DVD	Włączanie i wyłączanie funkcji podwójnej strefy.
25	R.VOL 	–	Regulacja poziomu głośności tylnych głośników, gdy włączono funkcję podwójnej strefy.
26	ATT	–	Zmniejsza głośność po jednokrotnym wciśnięciu przycisku. Po dwukrotnym wciśnięciu przycisku przywraca wcześniejszą głośność.

Rozwiązywanie problemów

Problemy i rozwiązania

W przypadku wystąpienia nieprawidłowości w pierwszej kolejności należy zapoznać się z poniższą tabelą zawierającą możliwe problemy.

- Pewne ustawienia tego urządzenia mogą wyłączać niektóre funkcje.
- To, co wydaje się nieprawidłowym działaniem twojego urządzenia, może być jedynie rezultatem drobnych nieprawidłowości obsługi lub błędnego podłączenia przewodów.

Nieprawidłowości związane z ustawieniami

Problem	Przyczyna	Rozwiązanie
<ul style="list-style-type: none">• Nie można ustawić subwoofera.• Nie można ustawić fazy głośnika niskotonowego.• Brak dźwięku z subwoofera.• Konfiguracja filtra dolnoprzepustowego jest niemożliwa.• Nie można ustawić filtra górnoprzepustowego.	Głośnik niskotonowy nie jest włączony.	Włączyc głośnik niskich tonów. Patrz Konfiguracja głośnika (str.101) .
	Włączono funkcję podwójnej strefy (Dual zone).	Wyłączyć funkcję podwójnej strefy. Patrz Sterowanie strefą (str.106) .
<ul style="list-style-type: none">• Nie można wybrać wyjścia źródła podrzędnego w strefie podwójnej.• Nie można wyregulować głośności tylnych głośników.	Funkcja podwójnej strefy jest wyłączona.	Włączyć funkcję podwójnej strefy. Patrz Sterowanie strefą (str.106) .
	Włączono funkcję podwójnej strefy (Dual zone).	Wyłączyć funkcję podwójnej strefy. Patrz Sterowanie strefą (str.106) .
<ul style="list-style-type: none">• Nie można ustawić korektora dźwięku.• Nie można skonfigurować zwrotnicy.	W „DSP Select” (Wybór DSP) ustawiona jest opcja „Bypass”.	W „DSP Select” (Wybór DSP) ustawić opcję „Through” (Obejdz). Patrz Wybór DSP (str.103) .

Nieprawidłowości związane z obsługą dźwięku

Problem	Przyczyna	Rozwiązanie
Słaba jakość odbioru radiowego.	Nie jest wysunięta antena zewnętrzna.	Wysunąć antenę do samego końca.
	Nie podłączono przewodu sterowania anteną.	Poprawnie podłączyć przewód. Patrz „Połączenie” w Skróconej instrukcji obsługi.
Nie można odtworzyć plików audio zapisanych na płycie.	W „CD Read” (Odczytywanie CD) ustawiona jest opcja „2”.	W „CD Read” (Odczytywanie CD) ustawić opcję „1”. Patrz Konfiguracja dysku (str.36) .
Nie można wybrać foldera.	Funkcja odtwarzania losowego jest umożliwiona.	Wyłączyć funkcję wyboru losowego.

Problem	Przyczyna	Rozwiązanie
Powtarzanie odtwarzania nie działa podczas odtwarzania płyty VCD.	Funkcja PBC jest włączona.	Wyłączyć funkcję PBC.
Wybrana płyta nie jest odtwarzana, za to odtwarzana jest inna płyta.	Płyta jest zbyt mocno zabrudzona.	Oczyścić płytę. Patrz Środki ostrożności dotyczące płyt (str.4) .
	Płyta kompaktowa jest poważnie zarysowana.	Dokonaj próby z inną płytą kompaktową.
Podczas odtwarzania pliku audio dźwięk przeskakuje.	Płyta jest porysowana lub zabrudzona.	Oczyścić płytę. Patrz Środki ostrożności dotyczące płyt (str.4) .
	Płyta jest bardzo porysowana.	Płytę należy nagrać ponownie lub użyć innej.

Inne

Problem	Przyczyna	Rozwiązanie
Nie słychać Dźwięku czujnika dotykowego.	Gniazdko sygnału jest w użyciu.	Dźwięk czujnika dotyku nie może być odtwarzany przez gniazdo przedwzmacniacza.

Komunikaty o błędach

Kiedy użytkownik nieprawidłowo obsłuży urządzenie, an ekranie pokazywana jest przyczyna problemu w postaci komunikatu.

Komunikat o błędzie	Przyczyna	Rozwiązanie
Protect / Ochrony	Włączony został obwód zabezpieczający, ponieważ powstało spięcie w przewodzie głośnika lub przewód ten dotknął podwozia samochodu.	Okablować lub zaizolować poprawnie przewód głośnika, a następnie wcisnąć przycisk <Reset> (str.119) .
Hot Error / Błąd Hot Error	Gdy wewnętrzna temperatura urządzenia osiągnie poziom 60 °C lub więcej, zostanie włączony wewnętrzny obwód ochronny i urządzenie nie będzie działać.	Urządzenie będzie działać normalnie, gdy temperatura w urządzeniu spadnie.
Mecha Error / Błąd mechaniczny	Odtwarzacz płyt nie działa prawidłowo.	Wysuń płytę i włóż ją ponownie. Skontaktuj się ze sprzedawcą firmy Kenwood, gdy ten wskaźnik miga i nie można wysunąć płyty.
Disc Error / Błąd płyty	Włożono płytę, której nie można odczytać.	Wymienić płytę. Patrz Media i pliki, które można odtwarzać (str.120) .
Read Error / Błąd odczytu	Płyta jest zbyt mocno zabrudzona.	Oczyścić płytę. Patrz Środki ostrożności dotyczące płyt (str.4) .
	Włożono płytę do góry nogami.	Włóż płytę zadrukowaną stroną ku górze.
Region Code Error / Błędny kod regionu	Włożona płyta ma kod regionu, którego nie można odtworzyć w tym urządzeniu.	Patrz Kody obszarów świata (str.126) lub spróbować użyć innej płyty.

Komunikat o błędzie	Przyczyna	Rozwiązanie
Parental Level Error / Poziom błądów rodziców	Włożona płyta ma wyższy poziom niż poziom blokady rodzicielskiej ustawiony w urządzeniu.	Ustawić poziom ochrony rodzicielskiej. Patrz Poziom ochrony rodzicielskiej (str.36) .
Error 07–67	Urządzenie nie działa prawidłowo z nieznanej przyczyny.	Wcisnąć przycisk Reset urządzenia. Jeśli komunikat „Error 07–67” nie ustąpi, należy skontaktować się z najbliższym sprzedawcą Kenwood.
No Device / Brak urządzenia (urządzenie USB, odtwarzacz audio Bluetooth)	Jako źródło wybrano urządzenie USB, mimo że żadne takie urządzenie nie jest podłączone.	Zmień źródło sygnału USB/iPod na inne ustawienie. Podłącz urządzenie USB i zmień źródło z powrotem na USB.
Disconnected / Odłączono (iPod)	Odtwarzacz iPod/Bluetooth jest wybrany jako źródło, mimo iż nie podłączono żadnego odtwarzacza iPod/Bluetooth Audio.	Zmień źródło na jakiegokolwiek inne niż iPod/Bluetooth. Podłącz odtwarzacz iPod/Bluetooth, a następnie ponownie zmień źródło na iPod/Bluetooth.
No Media file / Brak plików medialnych	Podłączone urządzenie USB nie zawiera żadnego pliku Audio. Włożono nośnik z danymi, które nie mogą być odczytane przez urządzenie.	Patrz Media i pliki, które można odtwarzać (str.120) , a następnie wypróbuj inne urządzenie USB.
USB Device Error!! / Błąd USB!!	Podłączone urządzenie USB pobiera wyższe napięcie niż dozwolona wartość.	Sprawdź urządzenie USB. Podłączone urządzenie USB może być uszkodzone. Zmień na dowolne źródło oprócz USB. Odłącz urządzenie USB
Authorization Error / Błąd autoryzacji	Połączenie z iPodem nie powiodło się.	<ul style="list-style-type: none">• Usuń odtwarzacz iPod, a następnie ponownie go podłącz.• Urządzenie nie współpracuje z tym odtwarzaczem iPod. Patrz Urządzenia iPod/iPhone, które można podłączać (str.122) .
Update your iPod / Aktualizuj iPoda	Oprogramowanie odtwarzacza iPod jest zbyt stare i nie jest obsługiwane przez to urządzenie.	Urządzenie może nie obsługiwać podłączonego modelu iPod. Sprawdź, czy w urządzeniu iPod zainstalowano najnowsze oprogramowanie. Patrz Urządzenia iPod/iPhone, które można podłączać (str.122) .
Navigation Error. Please turn on power again later.	Błąd komunikacji nastąpił na skutek bardzo niskiej temperatury.	Po podgrzaniu wnętrza samochodu włącz ponownie zasilanie.
Antenna Error / Błąd anteny	W antenie wystąpiło zwarcie i włączony został obwód zabezpieczający.	Sprawdź antenę radia cyfrowego. Jeśli używana jest pasywna antena bez wzmacniacza, ustaw opcję Antenna Power (Zasilanie anteny) na „OFF”.

Resetowanie urządzenia

Jeśli urządzenie lub podłączone urządzenie nie pracuje poprawnie, należy je zresetować.

1 Wcisnąć przycisk <Reset>.

Urządzenie przywróci ustawienia fabryczne.

DNX7250DAB

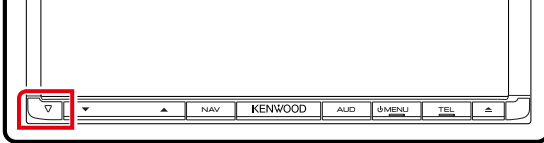

DNX5250BT

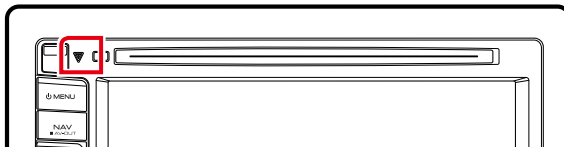

DNX525DAB

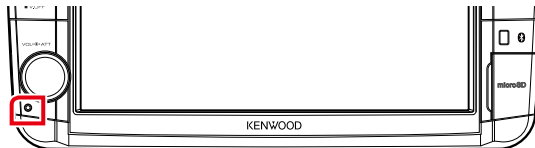

DNX4250DAB/ DNX4250BT



UWAGI

- Przed naciśnięciem przycisku <Reset> urządzenie USB należy odłączyć. Naciśnięcie przycisku <Reset> przy podłączonym urządzeniu USB może spowodować uszkodzenie danych zapisanych w tym urządzeniu. Aby dowiedzieć się w jaki sposób odłączyć urządzenie USB, patrz [Sposób odtwarzania mediów \(str.17\)](#).
- Kiedy urządzenie zostanie włączone po zresetowaniu, wyświetlony zostanie ekran Initial SETUP. Patrz [Wstępna konfiguracja \(str.15\)](#).

Dodatek

Media i pliki, które można odtwarzać

Z wykorzystaniem urządzenia odtwarzać można różnego rodzaju media i pliki.

Lista kompatybilnych płyt

Typ płyty	Standard	Kompatybilność	Uwagi
DVD	DVD video	○	
	DVD Audio	×	
	DVD-VR	×	
	DVD-R* ¹	○	• Odtwarzanie MP3/WMA/AAC/MPEG1/MPEG2/DivX • Odtwarzanie płyt z zapisem dodatkowym/multisesyjnym (odtwarzanie zależy od warunków authoringu)
	DVD-RW	○	
	DVD+R	○	
	DVD+RW	○	
	DVD-R DL (podwójna warstwa)	○	Tylko format wideo
	DVD+R DL (podwójna warstwa)	○	
DVD-RAM	×		
CD	Płyta CD z muzyką* ¹	○	CD-TEXT
	CD-ROM	○	• Odtwarzanie MP3/WMA/AAC/MPEG1/MPEG2 • Obsługiwany zapis multisesyjny. • Zapis Packet nie jest obsługiwany.
	CD-R	○	
	CD-RW	○	
	DTS-CD	×	
	Video CD (VCD)	○	
	Super video CD	×	
	Photo CD	×	
	CD-EXTRA	△	Może zostać odtworzona tylko płyta z muzyką CD.
	HDCCD	○	
	CCCD	×	
Inne	Dualdisc	×	
	Super Audio CD	△	Można odtwarzać tylko warstwę CD.

*1 Brak zgodności z płytami 8 cm (3 cale).

○ : Odtwarzanie możliwe.

△ : Odtwarzanie częściowo możliwe.

×

UWAGI

- Kupując produkt z udostępnionym DRM, należy sprawdzić kod rejestracji w [DivX\(R\) VOD \(str.63\)](#). Za każdym razem, gdy odtwarzany jest plik z wyświetlanym kodem i ochroną przed kopiowaniem, kod ten jest zmieniany.
- DivX może być odtwarzane jedynie z płyty DVD.

■ Korzystanie z płyt DualDisc

Podczas odtwarzania płyty "DualDisc" w tym urządzeniu powierzchnia, która nie jest odtwarzana, może zostać zarysowana podczas wkładania lub wysuwania płyty. Odtwarzanie może być niemożliwe, ponieważ powierzchnia płyty z muzyką CD nie jest zgodna ze standardem CD.

(Płyta „DualDisc” zawiera na jednej stronie standardowe dane DVD a na drugiej stronie dane z muzyką CD.)

■ Informacje o formacie płyty

Płyty powinny posiadać jeden z wymienionych poniżej formatów.

- ISO 9660 Poziom 1/2
- Joliet
- Romeo
- Długa nazwa pliku

■ Informacje o plikach

Obsługiwane są poniższe pliki audio, video i zdjęć.

■ Pliki audio

- AAC-LC (.m4a)
- MP3 (.mp3)
- WMA (.wma)
- Linear PCM (WAVE) (.wav)
Wyłącznie urządzenie klasy pamięci masowej USB
- FLAC (.flac)
Wyłącznie urządzenie klasy pamięci masowej USB

UWAGI

- Jeśli na jednej płycie zostaną nagrane utwory w formacie CD i innych formatach, zostaną odtworzone tylko pliki w formacie, który był nagrany jako pierwszy.
- Nie można odtwarzać WMA i AAC zabezpieczonych za pomocą.
- Choć pliki audio mogą być utworzone przy użyciu powyższych standardów, mogą nie zostać odtworzone zależnie od typu lub stanu nośnika lub urządzenia.
- Internetowy podręcznik dotyczący plików Audio został umieszczony na stronie internetowej www.kenwood.com/cs/ce/audiofile/.
W internetowym podręczniku podane są szczegółowe informacje i uwagi nie zawarte w niniejszym podręczniku. Pamiętaj, by przeczytać również instrukcję w Internecie.

■ Pliki video

- MPEG1 (.mpg, .mpeg, .m1v*)
* Wyłącznie urządzenie klasy pamięci masowej USB
- MPEG2 (.mpg, .mpeg, .m2v*)
* Wyłącznie urządzenie klasy pamięci masowej USB
- DivX (.divx, .div, .avi)
Wyłącznie DVD
- H.264/MPEG-4 AVC (.mp4, .m4v)
Wyłącznie urządzenie klasy pamięci masowej USB
- WMV 9 (.wmv, .m2ts)
Wyłącznie urządzenie klasy pamięci masowej USB

■ Pliki zdjęć

Pokazywane mogą być wyłącznie pliki zdjęć zapisane w urządzeniu USB.

Pliki zapisane na płycie nie są obsługiwane.

- JPEG (.jpg, .jpeg)
- PNG (.png)
- BMP (.bmp)

UWAGI

- BMP i PNG mogą być ustawiane wyłącznie jako tapety.

■ Kolejność odtwarzania plików

W poniższym przykładzie drzewa folderów/plików pliki są odtwarzane w kolejności od ① do ⑩.

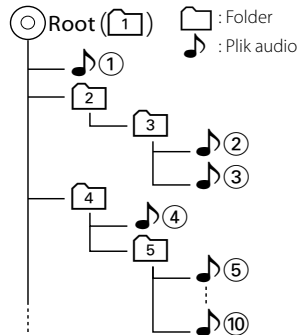

Urządzenia iPod/iPhone, które można podłączać

Do urządzenia podłączyć można następujące modele.

Made for

- iPhone 5
- iPhone 4S
- iPhone 4
- iPhone 3GS
- iPhone 3G
- iPhone
- iPod touch (5th generation)
- iPod touch (4th generation)
- iPod touch (3rd generation)
- iPod touch (2nd generation)
- iPod touch (1st generation)
- iPod classic
- iPod with video
- iPod nano (7th generation)
- iPod nano (6th generation)
- iPod nano (5th generation)
- iPod nano (4th generation)
- iPod nano (3rd generation)

UWAGI

- Szczegółowe informacje dotyczące kabli i złączy wymaganych do podłączenia iPoda/iPhone'a znajdują się w rozdziale [Podstawowe operacje związane z muzyką/filmami/zdjęciami \(str.38\)](#).
- Informacje dotyczące zgodności oprogramowania dla urządzeń iPod/iPhone, znajdują się na stronie www.kenwood.com/cs/ce/ipod/.
- Podłączając iPod/iPhone'a do tego urządzenia za pomocą opcjonalnego kabla (KCA-iP202 lub KCA-iP102), można zasilać iPod/iPhone'a oraz ładować go podczas odtwarzania muzyki. Urządzenie Kenwood musi być włączone.
- W przypadku rozpoczęcia odtwarzania po podłączeniu iPoda, najpierw odtwarzana jest muzyka, która była odtwarzana przez iPoda w momencie podłączenia. W takim przypadku pokazywane jest "Reading" bez wyświetlania nazwy folderu, itp. Zmiana pozycji przeglądania spowoduje wyświetlenie prawidłowego tytułu, itp.
- Po podłączeniu iPoda do niniejszego urządzenia, na ekranie iPoda wyświetlane jest "KENWOOD" or "✓", co oznacza, że bezpośrednia obsługa iPoda jest niemożliwa.

Urządzenia USB, które można używać

W urządzeniu korzystać można z urządzenia USB klasy pamięci masowej.

Określenie "urządzenie USB" pojawiające się w niniejszym podręczniku oznacza urządzenie wykorzystujące pamięć flash, w związku z czym odtwarzacze cyfrowe audio mogą być wykrywane jako pamięć masowa.

Informacje o systemie plików

System plików powinien być jednym z wymienionych poniżej.

- FAT16
- FAT32

UWAGI

- Kiedy do urządzenia podłączone jest urządzenie USB, może ono być ładowane poprzez kabel USB.
- Urządzenie USB należy zainstalować w miejscu, gdzie nie będzie miało wpływu na bezpieczeństwo prowadzenia pojazdu.
- Nie można podłączyć urządzenia USB przez hub USB i uniwersalny czytnik kart pamięci (multi card reader).
- Wykonuj kopie bezpieczeństwa plików audio używanych w tym urządzeniu. Pliki mogą zostać usunięte w zależności od warunków pracy urządzenia USB. Producent nie jest odpowiedzialny za straty związane z utratą danych.
- Do tego produktu nie dołączono urządzenia USB. Należy zakupić dostępne w sprzedaży urządzenie USB.
- W przypadku podłączania urządzenia USB, zalecamy stosowanie CA-U1EX (opcja). (Maksymalny prąd zasilania CA-U1EX wynosi jednak 500 mA.) Nie gwarantuje się normalnego odtwarzania w przypadku użycia kabla innego niż kompatybilny z USB.

Możliwość używania karty SD **DNX7** i karty micro SD **DNX5**

To urządzenie może odtwarzać karty pamięci SD/SDHC **DNX7** lub karty pamięci microSD/microSDHC **DNX5** zgodne ze standardem SD lub SDHC.

Aby móc korzystać z karty miniSD, miniSDHC, microSD lub microSDHC konieczny jest specjalny adapter.

Kart MultiMedia Card (MMC) nie można używać.

Elementy wskaźnika paska statusu

Poniżej znajduje się lista wskaźników wyświetlonych na pasku statusu na ekranie.

Bieżący stan urządzenia jest wyświetlany na pasku.



Pasek stanu

■ Ogólne

ATT

Tłumik jest aktywny.

DUAL

Włączono funkcję podwójnej strefy.

TEL

Wskazuje na stan podłączenia urządzenia głośnomówiącego Bluetooth.

- Biały: Podłączony
- Pomarańczowy: Niepodłączony

LOUD DNX5 DNX4

Funkcja sterowania głośnością jest włączona.

MUTE

Funkcja Mute (Wycisz) jest aktywna.

■ DVD/CD

FO-REP

Funkcja powtarzania folderu jest włączona.

IN

W urządzeniu znajduje się płyta.

- Biały: Płyta wewnątrz urządzenia.
- Pomarańczowy: Błąd odtwarzacza płyt

VIDEO

Oznacza plik wideo.

MUSIC

Oznacza plik muzyczny.

RDM

Funkcja wyboru losowego jest włączona.

REP

Funkcja powtarzania jest włączona.

■ C-REP

Funkcja powtarzania rozdziału jest włączona.

■ T-REP

Funkcja powtarzania filmu jest włączona.

■ VCD

1chLL/2chLL

Oznacza lewe wyjście audio kanału 1 lub 2.

1chLR/2chLR

Oznacza wyjście mono audio kanału 1 lub 2.

1chRR/2chRR

Oznacza prawe wyjście audio kanału 1 lub 2.

1chST/2chST

Oznacza wyjście stereo audio kanału 1 lub 2.

LL

Oznacza lewe wyjście audio.

LR

Oznacza jednouszne wyjście audio.

RR

Oznacza prawe wyjście audio.

STEREO

Oznacza stereofoniczne wyjście audio.

PBC

Funkcja PBC jest włączona.

SVCD

Oznacza Super Video CD.

VER1

Wersja VCD to 1.

VER2

Wersja VCD to 2.

REP

Funkcja powtarzania jest włączona.

■ **USB**

FO-REP

Funkcja powtarzania folderu jest włączona.

VIDEO

Oznacza plik wideo.

MUSIC

Oznacza plik muzyczny.

PICTURE

Oznacza plik zdjęcia.

RDM

Funkcja wyboru losowego jest włączona.

REP

Funkcja powtarzania jest włączona.

PLST

Aktualnie wybrany jest tryb listy odtwarzania.

■ **iPod**

MUSIC

Oznacza plik muzyczny.

VIDEO

Oznacza plik wideo.

RDM

Funkcja wyboru losowego jest włączona.

A-RDM

Funkcja wyboru losowego albumu jest włączona.

REP

Funkcja powtarzania jest włączona.

■ **Radio cyfrowe**

Radio cyfrowe

Odbierany jest sygnał radia cyfrowego.

RDS

Radio Data System jest odbierany.

AUTO1

W trybie wyszukiwania ustawiona jest opcja AUTO1.

AUTO2

W trybie wyszukiwania ustawiona jest opcja AUTO2.

MANUAL

W trybie wyszukiwania ustawiona jest opcja MANUAL.

MC

Wyświetlany jest odbierany sygnał.

- Biały: Odbierany jest główny element.
- Pomarańczowy: Odbierany jest pomocniczy element.

■ **TUNER**

AUTO1

W trybie wyszukiwania ustawiona jest opcja AUTO1.

AUTO2

W trybie wyszukiwania ustawiona jest opcja AUTO2.

MONO

Włączona jest funkcja wymuszonego mono.

AF

Funkcja wyszukiwania AF jest włączona.

EON

Stacja Radio Data System przesyła EON.

Lo.S

Funkcja Local Seek jest włączona.

NEWS

Odtwarzanie przerwane przez białetyln z wiadomościami.

RDS

Oznacza stan stacji Radio Data System, gdy włączona jest funkcja AF.

- Biały: Radio Data System jest odbierany.
- Pomarańczowy: Radio Data System nie jest odbierany.

MANUAL

W trybie wyszukiwania ustawiona jest opcja MANUAL.

ST

Odbierana jest audycja stereo.

TI

Oznacza stan odbioru informacji o ruchu drogowym.

- Biały: Sygnał TP jest odbierany.
- Pomarańczowy: Sygnał TP nie jest odbierany.

Kody obszarów świata

W odtwarzaczach DVD zaprogramowano kod regionu odpowiednio do kraju lub obszaru, na którym są sprzedawane zgodnie z poniższą mapką.

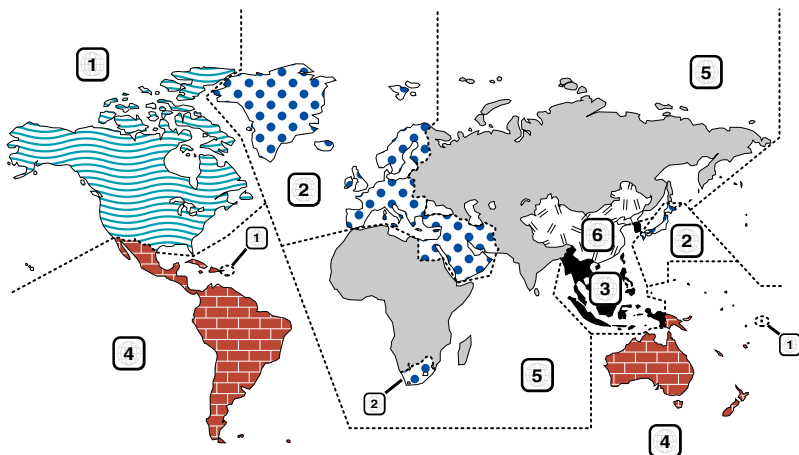

■ Oznaczenia płyt DVD



Numer regionu. Płyty z tym znakiem mogą być odtwarzane w dowolnym odtwarzaczu DVD.



Ilość nagranych ścieżek dźwiękowych z różnymi językami. Film może zawierać najwyżej 8 języków. Można wybrać preferowany język.



Ilość języków, w których dostępne są napisy do filmu. Na płycie mogą znajdować się napisy w najwyżej 32 językach.



Jeśli na płycie DVD znajdują się sceny z różnych ujęć, można wybrać preferowane ujęcie.

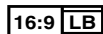

Format obrazu. Symbol po lewej stronie oznacza, że wyświetlany jest obraz panoramiczny (16:9) na standardowym telewizorze (4:3) z czarnymi pasami na górze i na dole obrazu (letter box).

■ Oznaczenia dotyczące ograniczeń

W przypadku tej płyty DVD niektóre funkcje urządzenia jak np. odtwarzanie mogą być ograniczone w zależności od kraju. W tym wypadku na ekranie pojawią się następujące symbole. Aby uzyskać więcej informacji, przeczytaj instrukcję obsługi płyty.



■ Płyty z ograniczonym okresem użytkowania

Nie należy zostawiać płyt z ograniczonym okresem użytkowania w tym urządzeniu. Gdy do urządzenia zostanie włożona płyta, która straciła ważność, mogą wystąpić problemy z jej wyjęciem z urządzenia.

Kody językowe płyt DVD

Kod	Język
aa	afar
ab	abchaski
af	afrikaans
am	amharski
ar	arabski
as	asamski
ay	ajmara
az	azerbejdżański
ba	baszkirski
be	białoruski
bg	bułgarski
bh	bihari
bi	bislama
bn	bengalski
bo	tybetański
br	bretoński
ca	kataloński
co	korsykański
cs	czeski
cy	walijski
da	duński
de	niemiecki
dz	bhutański
el	grecki
en	angielski
eo	esperanto
es	hiszpański
et	estoński
eu	baskijski
fa	perski
fi	fiński
fj	fidżyjski
fo	farerski
fr	francuski
fy	fryzyjski
ga	irlandzki
gd	gaelicki
gl	galicyjski
gn	guarani
gu	gujarati
ha	hausa
he	hebrajski
hi	hindi
hr	chorwacki
hu	węgierski
hy	ormiański

Kod	Język
ia	interlingua
ie	interlingue
ik	inupiak
id	indonezyjski
is	islandzki
it	włoski
ja	japoński
jv	jawajski
ka	gruziński
kk	kazachski
kl	grenlandzki
km	kambodżański
kn	kannada
ko	koreański
ks	kaszmirski
ku	kurdyjski
ky	kirgiski
la	łaciński
lb	luksemburski
ln	lingala
lo	laotański
lt	litewski
lv	łotewski
mg	malgaski
mi	maoryski
mk	macedoński
ml	malajalam
mn	mongolski
mo	mołdawski
mr	marathi
ms	malajski
mt	maltański
my	birmański
na	nauruński
ne	nepalski
nl	holenderski
no	norweski
oc	oksytański
om	oromski
or	oriya
pa	pendzabski
pl	polski
ps	paszto
pt	portugalski
qu	keczua
rm	retoromański

Kod	Język
rn	kirundi
ro	rumuński
ru	rosyjski
rw	kinyarwanda
sa	sanskryt
sd	sindhi
sg	sangho
sh	serbsko-chorwacki
si	syngaleski
sk	słowacki
sl	słoweński
sm	samoński
sn	shona
so	somalijski
sq	albański
sr	serbski
ss	siswati
st	sotho
su	sundajski
sv	szwedzki
sw	suahili
ta	tamili
te	telugu
tg	tadżycki
th	tajski
ti	tigrinya
tk	turkmeński
tl	tagalski
tn	setswana
to	tongański
tr	turecki
ts	tsonga
tt	tatarski
tw	twi
uk	ukraiński
ur	urdu
uz	uzbecki
vi	wietnamski
vo	volapuk
wo	wolof
xh	xhosa
yo	yoruba
zh	chiński
zu	zulu

Dane techniczne

■ Monitor

Rozmiar obrazu

- DNX7250DAB, DNX525DAB
- : szerokość 6,95 cali (przekątna)
- : 156,6 mm (szer.) x 81,6 mm (wys.)
- DNX5250BT, DNX4250DAB, DNX4250BT
- : szerokość 6,1 cali (przekątna)
- : 136,2 mm (szer.) x 72,0 mm (wys.)

System wyświetlania

- : Przezroczysty panel LCD TN

Układ wyświetlania

- : aktywna matryca TFT

Ilość pikseli

- : 1 152 000 (800H x 480V x RGB)

Efektywna ilość pikseli

- : 99,99%

Rozmieszczenie pikseli

- : w pasach RGB

Podświetlenie

- : LED

■ Moduł odtwarzacza DVD

Przetwornik cyfrowo/analogowy

- : 24 bitowy

Dekoder dźwięku

- : Linear PCM/ Dolby Digita/ MP3/ WMA/ AAC

Dekoder wideo

- : MPEG1/ MPEG2/ DivX

Kołysanie i drżenie dźwięku

- : poniżej mierzalnego poziomu

Charakterystyka częstotliwościowa

- 96 kHz : 20 – 20 000 Hz
- 48 kHz : 20 – 20 000 Hz
- 44,1 kHz : 20 – 20 000 Hz

Całkowite zniekształcenia harmoniczne (1 kHz)

- : 0,010 % (1 kHz)

Stosunek poziomu sygnału do poziomu szumów (dB)

- : 98 dB (DVD-Video 96 kHz)

Zakres dynamiczny

- : 98 dB (DVD-Video 96 kHz)

Format płyt

- : DVD-Video/ VIDEO-CD/ CD-DA

Częstotliwość próbkowania

- : 44,1/ 48/ 96 kHz

Kompresja cyfrowa

- : 16/ 20/ 24 bity(-ów)

■ Moduł złącza USB

Standard USB

- : USB 2.0 High speed

System plików

- : FAT 16/ 32

Maksymalne natężenie prądu zasilania

- : 5 V, PRĄD STAŁY $\overline{\text{---}}$ 1 A

Przetwornik cyfrowo/analogowy

- : 24 bitowy

Dekoder dźwięku

- : MP3/ WMA/ AAC/ WAV/ FLAC

Dekoder wideo

- : MPEG1/ MPEG2/ MPEG4/ WMV/ H.264

■ SD (DNX7250DAB, DNX525DAB, DNX5250BT)

Standard SD

- : SD/ SD-HC

Zgodny system plików

- : FAT 16/ 32

Pojemność

- : Maksymalnie 32 GB

Szybkość przesyłania danych

- DNX7250DAB, DNX5250BT
- : Maksymalnie 24 Mb/s
- DNX525DAB
- : Maksymalnie 12 Mb/s

Dekoder dźwięku

- : MP3/ WMA/ AAC/ WAV/ FLAC

Dekoder wideo

- : MPEG1/ MPEG2/ MPEG4/ WMV/ H.264

■ Sekcja Bluetooth

Technologia

- : Wersja Bluetooth 3.0+EDR

Częstotliwość

- : 2,402 – 2,480 GHz

Moc wyjściowa

- : +4dBm (MAKS.), 0dBm (AVE), Klasa zasilania 2

Maksymalny zasięg komunikacji

- : Bezpośrednia widoczność około 10 m (32,8 ft)

Kodek audio

- SBC/ AAC/ MP3/ aptX (wyłącznie DNX7250DAB)

Profil

- HFP (V1.6) (Hands Free Profile)
- SPP (Serial Port Profile)
- SDP (Service Discovery Profile)
- A2DP (Advanced Audio Distribution Profile)
- AVRCP (V1.4) (Audio/Video Remote Control Profile)
- PBAP (Phonebook Access Profile)

- GAP (Generic Access Profile)
- Obsługa Multi Profile

■ Informacje dotyczące HDMI/ MHL

HDMI

: HDMI typ A

Obsługiwana wersja MHL

: MHL 2

MHL: maksymalne natężenie prądu zasilania

: DC 5 V  900 mA

■ Informacje dotyczące procesora DSP

Korektor graficzny

DNX7250DAB

Pasma: 13 pasm

Częstotliwość (BAND1 – 13)

: 62,5/ 100/ 160/ 250/ 400/ 630/ 1k/ 1,6k/ 2,5k/ 4k/
6,3k/ 10k/ 16k Hz

DNX525DAB, DNX5250BT, DNX4250DAB,

DNX4250BT

Pasma: 7 pasm

Częstotliwość (BAND1 - 7)

: 62,5/ 160/ 400/ 1k/ 2,5k/ 6,3k/ 16k Hz

Poziom wzmacnienia

: -9/-8/-7/-6/-5/-4/-3/-2/-1/0/1/2/3/4/5/6/7/8/9 dB

Zwrotnica

DNX7250DAB

Filtr górnoprzepustowy

Częstotliwość: Wszystkie, 30/ 40/ 50/ 60/ 70/ 80/ 90/
100/ 120/ 150/ 180/ 220/ 250 Hz

Nachylenie: -6/-12/-18/-24 dB/Oct.

Filtr dolnoprzepustowy

Częstotliwość: 30/ 40/ 50/ 60/ 70/ 80/ 90/ 100/ 120/
150/ 180/ 220/ 250 Hz, Wszystkie

Nachylenie: -6/-12/-18/-24 dB/Oct.

DNX525DAB, DNX5250BT, DNX4250DAB,

DNX4250BT

Filtr górnoprzepustowy

Częstotliwość: Wszystkie, 50/ 60/ 80/ 100/ 120/ 150/
180/ 220 Hz

Nachylenie: -6/-12/-18/-24 dB/Oct.

Filtr dolnoprzepustowy

Częstotliwość: 50/ 60/ 80/ 100/ 120/ 150/ 180/ 220
Hz, wszystkie

Nachylenie: -6/-12/-18/-24 dB/Oct.

Położenie

Przednie/ Tylne/ Głośniki niskotonowe —
opóźnienie

: 0 – 6,1 m (co 0,02 m)

Poziom wzmacnienia

: -8 – 0 dB

Poziom głośnika niskotonowego

: -50 – +10 dB

■ Sekcja tunera FM

Zakres częstotliwości (krokowo)

: 87,5 MHz – 108,0 MHz (50 kHz)

Czułość użyteczna (S/N : 26 dB)

: 0,63 μ V/75 Ω

Czułość tłumienia (S/N : 46 dB)

: 15,2 dBf (1,6 μ V/75 Ω)

Charakterystyka częstotliwościowa (\pm 3,0 dB)

: 30 Hz – 15 kHz

Stosunek poziomu sygnału do poziomu szumów (dB)

: 75 dB (MONO)

Selektywność (\pm 400 kHz)

: Ponad 80 dB

Rozdzielenie kanałów stereo

: 45 dB (1 kHz)

■ Sekcja tunera AM

Zakres częstotliwości (krokowo)

LW: 153 – 279 kHz (9 kHz)

MW: 531 – 1611 kHz (9 kHz)

Użyteczna czułość

MW: 25 μ V

LW: 45 μ V

■ Sekcja DAB (DNX7250DAB, DNX525DAB, DNX4250DAB)

Zakres częstotliwości

L-BAND: 1452,960–1490,624 (MHz)

BAND III: 174,928–239,200 (MHz)

Czułość

: -100 dBm

Stosunek poziomu sygnału do poziomu szumów (dB)

DNX7250DAB, DNX5250BT

: 90 dB

DNX525DAB

: 80 dB

■ Sekcja złącza anteny cyfrowej (DNX7250DAB, DNX525DAB, DNX4250DAB)

Typ złącza

: SMB

Napięcie wyjściowe (11–16 V)

: 14,4 V

Maksymalne natężenie

: < 100 mA

■ Moduł wideo

System kolorów zewnętrznego sygnału wideo

: NTSC/PAL

Poziom zewnętrznego wejścia wideo (RCA/mini jack)

: 1 Vp-p/ 75 Ω

Maksymalny poziom zewnętrznego wejścia audio (RCA/mini jack)

: 2 V/ 25 kΩ

Poziom wejścia wideo (gniazda RCA)

: 1 Vp-p/ 75 Ω

Poziom wyjścia wideo (gniazda RCA)

: 1 Vp-p/ 75 Ω

Poziom wyjścia Audio (cinch)

: 1,2 V/ 10 kΩ

■ Sekcja Audio

Maksymalna moc (przód i tył)

: 50 W x 4

Pełna moc szerokości pasma (przednie i tylne) (PWR DIN45324, +B=14,4V)

: 30 W x 4

Poziom przedwzmacniacza (V)

DNX7250DAB

: 5 V/ 10 kΩ

DNX525DAB, DNX5250BT, DNX4250DAB,

DNX4250BT

: 2 V/ 10 kΩ

Opór przedwzmacniacza

DNX7250DAB

: ≤ 80 Ω

DNX525DAB, DNX5250BT, DNX4250DAB,

DNX4250BT

: ≤ 600 Ω

Opór głośników

: 4 – 8 Ω

■ Informacje o nawigacji

Odbiornik

: Odbiornik GPS wysokiej czułości

Częstotliwość odbiorcza

: 1575,42 MHz (kod C/A)

Czas uzyskania sygnału

Niska temperatura : 26 sekund (typ)

(Wszystkie satelity przy -130 dBm Bez wspomagania)

Szybkość aktualizowania

: 1/s, ciągła

Dokładność

Pozycja: <2,5 metra, CEP, przy -130 dBm

Szybkość: 0,1 metra/sekundę

Metoda ustalania pozycji

: GPS

Antena

: Zewnętrzna antena GPS

■ Ogólne

Napięcie robocze

: 14,4 V (dozwolony zakres 10,5 – 16 V)

Maksymalny pobór natężenia

: 10 A

Wymiary instalacji (szer. x wys. x gł.)

DNX7250DAB

: 181,7 x 112,2 x 163,0 mm

DNX525DAB

: 178 x 100 x 146 mm

DNX5250BT, DNX4250DAB, DNX4250BT

: 181,7 x 112,2 x 160,3 mm

Zakres temperatury roboczej

: -10 °C – +60 °C

Waga

DNX7250DAB: 2,6 kg

DNX525DAB: 2,3 kg

DNX5250BT, DNX4250DAB, DNX4250BT: 2,0 kg

UWAGI

- Chociaż w panelu LCD znajduje się 99,99 % efektywnych pikseli, 0,01 % może nie świecić się lub świecić nieprawidłowo.

Dane techniczne mogą ulec zmianie bez ostrzeżenia.

Informacje o urządzeniu

■ Prawa autorskie

- Symbol graficzny i logo Bluetooth są własnością firmy Bluetooth SIG, Inc., a firma JVC KENWOOD Corporation wykorzystuje je na podstawie licencji. Inne znaki handlowe i nazwy handlowe stanowią własność odpowiednich podmiotów.
- The "AAC" logo is a trademark of Dolby Laboratories.
- "Made for iPod" and "Made for iPhone" mean that an electronic accessory has been designed to connect specifically to iPod or iPhone, respectively, and has been certified by the developer to meet Apple performance standards. Apple is not responsible for the operation of this device or its compliance with safety and regulatory standards. Please note that the use of this accessory with iPod, iPhone, or iPad may affect wireless performance.
- iPhone, iPod, iPod classic, iPod nano, and iPod touch are trademarks of Apple Inc., registered in the U.S. and other countries.
- iTunes is a trademark of Apple Inc.
-  is a trademark of DVD Format/Logo Licensing Corporation registered in the U.S., Japan and other countries.
- This item incorporates copy protection technology that is protected by U.S. patents and other intellectual property rights of Rovi Corporation. Reverse engineering and disassembly are prohibited.
- Wyprodukowano na licencji firmy Dolby Laboratories. Dolby i symbol podwójnego D są znakami handlowymi Dolby Laboratories.
- Android is a trademark of Google Inc.
- Adobe, Acrobat and Reader are either registered trademarks or trademarks of Adobe Systems Incorporated in the United States and/or other countries.
- QR Code ® is registered trademarks of DENSO WAVE INCORPORATED in JAPAN and other countries.
- INFORMACJE O VIDEO DIVX: DivX® to cyfrowy format video opracowany przez firmę DivX, LLC, podmiot zależny firmy Rovi Corporation. Niniejsze urządzenie uzyskało oficjalny atest DivX Certified® do odtwarzania filmów DivX. Więcej informacji i narzędzi programowych umożliwiających konwertowanie do formatu DivX można znaleźć w witrynie divx.com.
- Właścicielem praw autorskich do oprogramowania aptX® jest firma CSR plc lub spółki wchodzące w skład grupy. Wszelkie prawa zastrzeżone. Znak aptX® i logo aptX są znakami handlowymi firmy CSR plc lub jednej ze spółek wchodzących w skład grupy i mogą podlegać zastrzeżeniu w jednej lub więcej jurysdykcji.
- INFORMACJE O VIDEO NA ŻĄDANIE DIVX: Aby odtwarzanie zakupionych filmów DivX Video-on-

Demand (VOD) było możliwe, niniejsze urządzenie DivX Certified® musi zostać zarejestrowane. Aby uzyskać kod rejestracji, należy zapoznać się z częścią dotyczącą DivX VOD w menu konfiguracji urządzenia. Aby poznać więcej informacji na temat sposobu ukończenia rejestracji, należy przejść na stronę vod.divx.com.

- DivX®, DivX Certified® and associated logos are trademarks of Rovi Corporation or its subsidiaries and are used under license.
- Określenia HDMI oraz HDMI High-Definition Multimedia Interface jak również logo HDMI są znakami handlowymi lub zastrzeżonymi znakami handlowymi firmy HDMI Licensing LLC w Stanach Zjednoczonych i innych krajach.
- MHL i logo MHL są znakami handlowymi lub zastrzeżonymi znakami handlowymi firmy MHL, LLC.
 - Używa MHL 2
- libFLAC
Copyright (C) 2000,2001,2002,2003,2004,2005,2006,2007,2008,2009 Josh Coalson
Redistribution and use in source and binary forms, with or without modification, are permitted provided that the following conditions are met:
 - Redistributions of source code must retain the above copyright notice, this list of conditions and the following disclaimer.
 - Redistributions in binary form must reproduce the above copyright notice, this list of conditions and the following disclaimer in the documentation and/or other materials provided with the distribution.
 - Neither the name of the Xiph.org Foundation nor the names of its contributors may be used to endorse or promote products derived from this software without specific prior written permission.THIS SOFTWARE IS PROVIDED BY THE COPYRIGHT HOLDERS AND CONTRIBUTORS "AS IS" AND ANY EXPRESS OR IMPLIED WARRANTIES, INCLUDING, BUT NOT LIMITED TO, THE IMPLIED WARRANTIES OF MERCHANTABILITY AND FITNESS FOR A PARTICULAR PURPOSE ARE DISCLAIMED. IN NO EVENT SHALL THE FOUNDATION OR CONTRIBUTORS BE LIABLE FOR ANY DIRECT, INDIRECT, INCIDENTAL, SPECIAL, EXEMPLARY, OR CONSEQUENTIAL DAMAGES (INCLUDING, BUT NOT LIMITED TO, PROCUREMENT OF SUBSTITUTE GOODS OR SERVICES; LOSS OF USE, DATA, OR PROFITS; OR BUSINESS INTERRUPTION) HOWEVER CAUSED AND ON ANY THEORY OF LIABILITY, WHETHER IN CONTRACT, STRICT LIABILITY, OR TORT (INCLUDING NEGLIGENCE OR OTHERWISE) ARISING IN ANY WAY OUT OF THE USE OF THIS SOFTWARE, EVEN IF ADVISED OF THE POSSIBILITY OF SUCH DAMAGE.
- "aupeo" is a trade mark of Aupeo Ltd.

- THIS PRODUCT IS LICENSED UNDER THE AVC PATENT PORTFOLIO LICENSE FOR THE PERSONAL USE OF A CONSUMER OR OTHER USES IN WHICH IT DOES NOT RECEIVE REMUNERATION TO (i) ENCODE VIDEO IN COMPLIANCE WITH THE AVC STANDARD ("AVC VIDEO") AND/OR (ii) DECODE AVC VIDEO THAT WAS ENCODED BY A CONSUMER ENGAGED IN A PERSONAL ACTIVITY AND/OR WAS OBTAINED FROM A VIDEO PROVIDER LICENSED TO PROVIDE AVC VIDEO. NO LICENSE IS GRANTED OR SHALL BE IMPLIED FOR ANY OTHER USE. ADDITIONAL INFORMATION MAY BE OBTAINED FROM MPEG LA, L.L.C. SEE [HTTP://WWW.MPEGLA.COM](http://www.mpegla.com)
- THIS PRODUCT IS LICENSED UNDER THE MPEG-4 VISUAL PATENT PORTFOLIO LICENSE FOR THE PERSONAL AND NON-COMMERCIAL USE OF A CONSUMER FOR (i) ENCODING VIDEO IN COMPLIANCE WITH THE MPEG-4 VISUAL STANDARD ("MPEG-4 VIDEO") AND/OR (ii) DECODING MPEG-4 VIDEO THAT WAS ENCODED BY A CONSUMER ENGAGED IN A PERSONAL AND NON-COMMERCIAL ACTIVITY AND/OR WAS OBTAINED FROM A VIDEO PROVIDER LICENSED BY MPEG LA TO PROVIDE MPEG-4 VIDEO. NO LICENSE IS GRANTED OR SHALL BE IMPLIED FOR ANY OTHER USE. ADDITIONAL INFORMATION INCLUDING THAT RELATING TO PROMOTIONAL, INTERNAL AND COMMERCIAL USES AND LICENSING MAY BE OBTAINED FROM MPEG LA, L.L.C. SEE [HTTP://WWW.MPEGLA.COM](http://www.mpegla.com).

Wymogi dotyczące aplikacji Aha™:

Aby odsłuchać pliki z aplikacji Aha™ należy:

Urządzenia iPhone lub iPod touch

- Stosować urządzenia Apple iPhone i iPod touch z systemem operacyjnym iOS4 lub nowszym.
- Należy odnaleźć frazę „Aha” w serwisie Apple App Store, aby znaleźć i zainstalować na urządzeniu najnowszą wersję aplikacji Aha™.

Urządzenia z systemem operacyjnym Android™

- Używać systemu Android OS w wersji 2.2 lub nowszej.
- Należy pobrać aplikację Aha™ na smartfon z serwisu Google Play.

UWAGI

- W aplikacji na urządzeniu zalogować się i utworzyć darmowe konto Aha.
- Połączenie internetowe 3G, EDGE lub WiFi.
- Ponieważ Aha™ to usługa oferowana przez inną firmę, specyfikacje mogą ulec zmianie bez wcześniejszego powiadomienia. Oznacza to, że mogą występować problemy ze zgodnością, a niektóre lub wszystkie usługi stać się niedostępne.
- Z poziomu tego urządzenia niektóre funkcje Aha™ nie są obsługiwane.
- aha, logo Aha oraz wzornictwo użytkowe Aha to znaki handlowe lub zarejestrowane znaki handlowe firmy HARMAN International Industries, używane na podstawie jej zezwolenia.

Oznaczenie produktów wykorzystujących laser

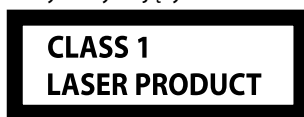

Powyższa etykieta jest przymocowana do ramy/obudowy i mówi, że ta część stosuje wiązkę promieni laserowych ocenionych jako klasa 1. Oznacza to, że urządzenie wykorzystuje słabe wiązki promieni laserowych. Poza urządzeniem nie ma niebezpieczeństwa związanego z niebezpiecznym promieniowaniem.

Informacja o usuwaniu zużytego sprzętu elektrycznego i elektronicznego i baterie (dotycząca krajów Unii Europejskiej, które przyjęły system sortowania śmieci)

Produkty i baterie z symbolem przekreślonego śmietnika na kolkach nie mogą być wyrzucane ze zwykłymi śmieciami.

Zużyty sprzęt elektryczny i elektroniczny i baterie powinny być przetwarzane w firmie mającej możliwości sortowania tych urządzeń i ich odpadów. Skontaktuj się z lokalnymi władzami w sprawie szczegółów zlokalizowania najbliższego miejsca przeróbki.

Właściwe przetworzenie i pozbycie się śmieci umożliwi zachować surowce naturalne jednocześnie zapobiegając skutkom szkodliwym dla naszego zdrowia i środowiska.

Uwaga: Znak "Pb" pod symbolem baterii wskazuje, że ta bateria zawiera ołów.



Pb



Deklaracja zgodności odnośnie Dyrektywy w sprawie kompatybilności elektromagnetycznej 2004/108/EC

Deklaracja zgodności z Dyrektywą R&TTE 1999/5/WE w sprawie urządzeń radiowych i końcowych urządzeń telekomunikacyjnych oraz wzajemnego uznawania ich zgodności

Deklaracja zgodności odnośnie do Dyrektywy RoHS 2011/65/UE

Producent:

JVC KENWOOD Corporation

3-12, Moriyacho, Kanagawa-ku, Yokohama-shi, Kanagawa 221-0022, JAPONIA

Przedstawiciel UE:

JVCKENWOOD NEDERLAND B.V.

Amsterdamseweg 37, 1422 AC UITHOORN, Holandia

English

Hereby, JVC KENWOOD declares that this unit DNX7250DAB, DNX525DAB, DNX5250BT, DNX4250DAB, DNX4250BT is in compliance with the essential requirements and other relevant provisions of Directive 1999/5/EC.

Français

Par la présente JVC KENWOOD déclare que l'appareil DNX7250DAB, DNX525DAB, DNX5250BT, DNX4250DAB, DNX4250BT est conforme aux exigences essentielles et aux autres dispositions pertinentes de la directive 1999/5/CE.

Par la présente, JVC KENWOOD déclare que ce DNX7250DAB, DNX525DAB, DNX5250BT, DNX4250DAB, DNX4250BT est conforme aux exigences essentielles et aux autres dispositions de la directive 1999/5/CE qui lui sont applicables.

Deutsch

Hiermit erklärt JVC KENWOOD, dass sich dieser DNX7250DAB, DNX525DAB, DNX5250BT, DNX4250DAB, DNX4250BT in Übereinstimmung mit den grundlegenden Anforderungen und den anderen relevanten Vorschriften der Richtlinie 1999/5/EG befindet. (BMW)

Hiermit erklärt JVC KENWOOD die Übereinstimmung des Gerätes DNX7250DAB, DNX525DAB, DNX5250BT, DNX4250DAB, DNX4250BT mit den grundlegenden Anforderungen und den anderen relevanten Festlegungen der Richtlinie 1999/5/EG. (Wien)

Nederlands

Hierbij verklaart JVC KENWOOD dat het toestel DNX7250DAB, DNX525DAB, DNX5250BT, DNX4250DAB, DNX4250BT in overeenstemming is met de essentiële eisen en de andere relevante bepalingen van richtlijn 1999/5/EG.

Bij deze verklaart JVC KENWOOD dat deze DNX7250DAB, DNX525DAB, DNX5250BT, DNX4250DAB, DNX4250BT voldoet aan de essentiële eisen en aan de overige relevante bepalingen van Richtlijn 1999/5/EC.

Italiano

Con la presente JVC KENWOOD dichiara che questo DNX7250DAB, DNX525DAB, DNX5250BT, DNX4250DAB, DNX4250BT è conforme ai requisiti essenziali ed alle altre disposizioni pertinenti stabilite dalla direttiva 1999/5/CE.

Español

Por medio de la presente JVC KENWOOD declara que el DNX7250DAB, DNX525DAB, DNX5250BT, DNX4250DAB, DNX4250BT cumple con los requisitos esenciales y cualesquiera otras disposiciones aplicables o exigibles de la Directiva 1999/5/CE.

Português

JVC KENWOOD declara que este DNX7250DAB, DNX525DAB, DNX5250BT, DNX4250DAB, DNX4250BT está conforme com os requisitos essenciais e outras disposições da Directiva 1999/5/CE.

Polska

JVC KENWOOD niniejszym oświadcza, że DNX7250DAB, DNX525DAB, DNX5250BT, DNX4250DAB, DNX4250BT spełnia zasadnicze wymagania oraz inne istotne postanowienia dyrektywy 1999/5/EC.

Česky

JVC KENWOOD tímto prohlašuje, že DNX7250DAB, DNX525DAB, DNX5250BT, DNX4250DAB, DNX4250BT je ve shodě se základními požadavky a s dalšími příslušnými ustanoveními Nařízení vlády č. 426/2000 Sb.

Magyar

Aufirrottt, JVC KENWOOD, kijelenti, hogy a jelen DNX7250DAB, DNX525DAB, DNX5250BT, DNX4250DAB, DNX4250BT megfelel az 1999/5/EC irányelvben meghatározott alapvető követelményeknek és egyéb vonatkozó előírásoknak.

Croatia

Ovim putem tvrtka JVC KENWOOD izjavljuje da je ovaj uređaj DNX7250DAB, DNX525DAB, DNX5250BT, DNX4250DAB, DNX4250BT u skladu s osnovnim zahtjevima i ostalimi ustruznim predpisi Direktive 1999/5/EC.

Svenska

Härmed intygar JVC KENWOOD att denna DNX7250DAB, DNX525DAB, DNX5250BT, DNX4250DAB, DNX4250BT står i överensstämmelse med de väsentliga egenskapskrav och övriga relevanta bestämmelser som framgår av direktiv 1999/5/EG.

Suomi

JVC KENWOOD vakuuttaa täten että DNX7250DAB, DNX525DAB, DNX5250BT, DNX4250DAB, DNX4250BT tyyppien laite on direktiivin 1999/5/EY oleellisten vaatimusten ja sitä koskevien direktiivin muiden ehtojen mukainen.

Slovensko

S tem JVC KENWOOD izjavlja, da je ta DNX7250DAB, DNX525DAB, DNX5250BT, DNX4250DAB, DNX4250BT v skladu z osnovnimi zahtevami in ostalimi ustreznimi predpisi Direktive 1999/5/EC.

Slovensky

Spoločnosť JVC KENWOOD týmto vyhlasuje, že DNX7250DAB, DNX525DAB, DNX5250BT, DNX4250DAB, DNX4250BT spĺňa základné požiadavky a ďalšie príslušné ustanovenia Direktívy 1999/5/EC.

Dansk

Underrettede JVC KENWOOD erklærer herved, at følgende udstyr DNX7250DAB, DNX525DAB, DNX5250BT, DNX4250DAB, DNX4250BT overholder de væsentlige krav og øvrige relevante krav i direktiv 1999/5/EF.

Norsk

JVC KENWOOD erklærer herved at enheten DNX7250DAB, DNX525DAB, DNX5250BT, DNX4250DAB, DNX4250BT oppfyller grunnleggende krav og andre bestemmelser i direktiv 1999/5/EF.

Ελληνικά

ΜΕ ΤΗΝ ΠΑΡΟΥΣΑ JVC KENWOOD ΔΗΛΩΝΕΙ ΟΤΙ ΤΟ ΔΕΛΤΑ DNX7250DAB, DNX525DAB, DNX5250BT, DNX4250DAB, DNX4250BT ΣΥΜΜΟΡΦΩΝΕΤΑΙ ΠΡΟΣ ΤΙΣ ΟΥΣΙΩΔΕΙΣ ΑΠΑΙΤΗΣΕΙΣ ΚΑΙ ΤΙΣ ΛΟΙΠΕΣ ΣΧΕΤΙΚΕΣ ΔΙΑΤΑΞΕΙΣ ΤΗΣ ΟΔΗΓΙΑΣ 1999/5/ΕΚ.

Eesti

Sellega kinnitab JVC KENWOOD, et see DNX7250DAB, DNX525DAB, DNX5250BT, DNX4250DAB, DNX4250BT vastab direktiivi 1999/5/EC põhilistele nõudmistele ja muudele asjakohastele määrustele.

Latviešu

Ar šo, JVC KENWOOD, apstiprina, ka DNX7250DAB, DNX525DAB, DNX5250BT, DNX4250DAB, DNX4250BT atbilst Direktīvas 1999/5/EK galvenajām prasībām un citiem tās nosacījumiem.

Lietuviškai

Šiuo, JVC KENWOOD, pareiškia, kad šis DNX7250DAB, DNX525DAB, DNX5250BT, DNX4250DAB, DNX4250BT atitinka pagrindinius Direktyvos 1999/5/EB reikalavimus ir kitas svarbias nuostatas.

Malti

Hawnhekk, JVC KENWOOD, jidrikjara li dan DNX7250DAB, DNX525DAB, DNX5250BT, DNX4250DAB, DNX4250BT jikkonforma mal-htigijiet essenzjali u ma provvedimenti oħrajn relevanti li hemm fid-Direttiva 1999/5/EC.

Українська

Компанія JVC KENWOOD заявляє, що цей виріб DNX7250DAB, DNX525DAB, DNX5250BT, DNX4250DAB, DNX4250BT відповідає ключовим вимогам та іншим пов'язаними положенням Директиви 1999/5/EC.

Türkçe

Bu vesileyle JVC KENWOOD, DNX7250DAB, DNX525DAB, DNX5250BT, DNX4250DAB, DNX4250BT ünitesinin, 1999/5/EC Direktifinin başlıca gereksinimleri ve diğer ilgili hükümleri ile uyumlu olduğunu beyan eder.

KENWOOD