

DNX7250DAB DNX5250BT DNX525DAB DNX4250DAB DNX4250BT

GPS NAVIGASJONSSYSTEM
INSTRUKSJONSHÅNDBOK

JVC KENWOOD Corporation

Trykk på tasten nedenfor før du leser denne håndboken, slik at siste utgave og endrede sider hentes frem.

HDMI™
HIGH-DEFINITION MULTIMEDIA INTERFACE

MHL™
Mobile High-Definition Link

DAB+
Digital Audio Broadcasting

aha™

Bluetooth®

DOLBY
DIGITAL

DivX™

SD™
HD

micro™
SD

DVD
VIDEO™

Made for
iPod **iPhone**

Designed for
Windows
Media™





Hva ønsker du å gjøre?

Takk for at du har kjøpt KENWOOD GPS NAVIGASJONSSYSTEM.
I denne håndboken vil du lære om systemets ulike praktiske funksjoner.

Klikk på ikonet for tilsvarende media du ønsker å bruke.

Med ett klikk kan du hoppe til ønsket media!

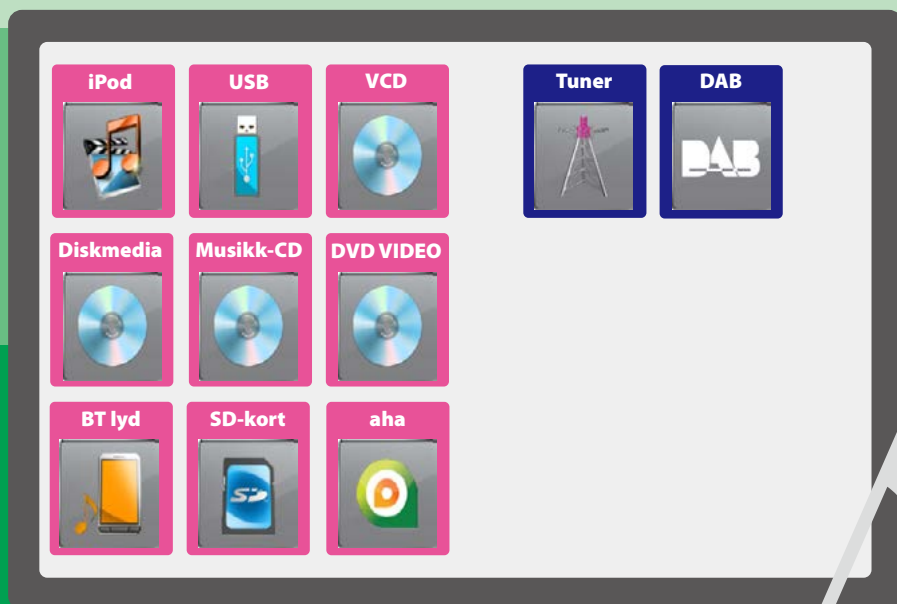

Innhold

Før bruk	4	Tunerbruk for radio	64
▲ ADVARSEL _____	4	Grunnleggende radiofunksjoner _____	64
Hvordan denne håndboken skal leses	5	Grunnleggende bruk av digital radio _____	66
Grunnleggende funksjoner	6	Bruk av minnet _____	68
Bruk av frontdekslets taster _____	6	Valg av funksjon _____	69
Slå på enheten _____	14	Trafikkinformasjon _____	70
Hvordan spille media _____	17	Spill på nytt _____	71
Løsne frontpanelet _____	20	Tuner-oppsett _____	72
Bruke skjermbildet til toppmenyen _____	22	Oppsett av digital radio _____	73
Vanlige funksjoner _____	24	Bluetooth-kontroll	76
Navigasjon _____	26	Registrering og tilkobling av Bluetooth-enhet _____	76
Bruk av DVD/Video CD (VCD)	28	Avspilling av lyd via Bluetooth-innretning _____	78
Grunnleggende funksjoner for DVD/VCD _____	28	Bruk av hands-free _____	79
Bruk av DVD Diskmeny _____	31	Smartphone Link _____	83
Zoom-kontroll for DVD og VCD _____	32	Innstilling av Hands-free _____	84
DVD-oppsett _____	34	Innstilling	86
Bruk av CD/Audio og visuelle filer/ iPod/App	38	Skjermoppsett _____	86
Musikk/video/bilder grunnleggende funksjoner _____	38	Styring av kamera _____	87
Søkefunksjon _____	45	Systemoppsett _____	87
Filmkontroll _____	50	Displayoppsett _____	93
Bruk av Aha _____	51	Navigasjonsoppsett _____	96
AUPEO! Bruk _____	54	Oppsett av kamera _____	96
Bruk av apps _____	56	Informasjon om programvare _____	97
Oppsett av USB/SD/iPod/DivX _____	58	AV innstilling av inngang _____	98
		AV innstilling av utgangsgrensesnitt _____	99
		Lydkontroll	100
		Innstilling av lyd _____	100
		Generell lydkontroll _____	104
		Manuell kontroll av utligner _____	104
		Sonekontroll _____	106
		Lydeffekt _____	107
		Lytteposisjon _____	109

Fjernkontroll **112**

Montering av batteriet _____ 112

Fjernkontrolltastenes funksjoner _____ 113

Feilfinning **116**

Problemer og løsninger _____ 116

Feilmeldinger _____ 117

Nullstilling av enheten _____ 119

Vedlegg **120**

Spillbare media og filer _____ 120

Indikatorer for statuslinjen _____ 124

Regionskoder i verden _____ 126

DVD språkkoder _____ 127

Tekniske data _____ 128

Om denne enheten _____ 131

Før bruk

⚠ ADVARSEL

For å forebygge skade eller brann, må følgende forholdsregler ivaretas:

- For å forhindre kortslutning, må metallgjenstander (som f.eks. mynter eller metallverktøy) aldri legges inne i enheten.
- Fest ikke blikket i en lengre periode på displayet når du kjører bil.
- Ved problemer med installasjonen, ta kontakt med din Kenwood-forhandler.

Forholdsregler for bruk av systemet

- Når du kjøper ekstrastyr, bør du forhøre deg med din Kenwood-forhandler for å være sikker på at ekstrastyret fungerer med din modell og i ditt område.
- Du kan velge språk for visning av menyer, lydfiltagger osv. Se [Innstilling av språk \(s.89\)](#).
- Funksjonene for radiodatasystem og kringkastet radiodatasystem vil ikke fungere der tjenesten ikke støttes av en kringkastningsstasjon.

Beskytting av skjermen

For å beskytte skjermen mot skade, må kulepenn eller liknende gjenstand med skarp spiss ikke benyttes.

Rengjøring av enheten

Dersom frontdekslet får flekker, tørk av med en tørr og myk klut, f.eks. en silikonklut. Dersom frontdekslet er svært skittent, tørk av flekkene med en klut fuktet med et nøytralt rengjøringsmiddel og tørk av med en tørr, myk klut.



- Direkte spraying av rengjøringsmiddel på enheten kan ha konsekvenser for systemets mekaniske deler. Rengjøring med en grov klut eller fordampende væsker som tynnere eller alkohol kan ripe opp overflaten eller fjerne trykte symboler.

Dugg

Når varmeapparatet brukes i kaldt vær, kan dugg eller kondens oppstå på spillerens linse. Dette kalles linsedugg, og kondens på linsen kan føre til at disker ikke spilles av. Ta da ut disken og vent til kondensen er fordampet. Dersom enheten fortsatt ikke fungerer normalt etter en stund, ta kontakt med din Kenwood-forhandler.

Forholdsregler ved håndtering av disker

- Ta ikke på diskens avspillingsflate.
- Sett ikke tape osv. på disken, og bruk ikke en disk med tape festet på den.
- Bruk ikke utstyr for å skrive på diskene.
- Gjør rent innenfra og utover på disken.
- Når disker tas ut fra enheten, trekk dem ut horisontalt.
- Dersom diskens midtre hull eller kanter har små spon, må disken brukes først når disse er fjernet med en kulepenn eller liknende.
- Disker som ikke er runde kan ikke benyttes.

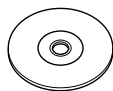

- 8-cm (3 inch) disker kan ikke benyttes.
- Disker med farger på avspillingsiden eller skitne disker kan ikke benyttes.
- Enheten kan kun spille CD med  Disker uten slikt merke kan ikke garanteres korrekt avspilling.
- En disk som ikke er ferdigbehandlet kan ikke avspilles. (For ferdigbehandlingsprosessen, se programvare for opptak samt instruksjonshåndboken for opptakssystemet.)

Hvordan denne håndboken skal leses

[Retur til den øverste siden](#)

[Bruk av CD/Audio og visuelle filer/iPod/App](#)

Søkefunksjon

Du kan søke etter musikk, video eller bildefiler på følgende måte.

MERK

- Dersom du bruker en fjernkontroll, kan du hoppe direkte til ønsket spor/fil ved å taste inn spor-/mappe-/filnummeret, spilletiden osv. For detaljer, se [Direkte søkemodus \(s.109\)](#).

Listesøk

Du kan søke i spor, mapper og filer i henhold til hierarkiet.

1 Trykk på det illustrerte feltet.

Skjermbildet for lister vises.

2 Trykk på ønsket spor/fil.



Avspilling starter.

Andre søk

Når du ønsker å redusere listen, finnes det andre søkemetoder.

Denne funksjonen er ikke tilgjengelig når musikk-CD er den aktuelle kilden.

1 Trykk [Q] på skjermbildet.

Skjermbildet for søk vises.

2 Trykk på ønsket søkemetode.

Lenkeoverskrift

Du kan gå til det enkelte avsnitt eller den øverste siden med bare ett klikk.

Funksjonstittel

Benevner funksjonen.

MERK

Beskriver tips, merknader osv.

Referansemerke

Vises i blåtoner.

Med ett klikk kan du hoppe til artikkelen som omhandler tilknyttet tema.

Brukerprosedyre

Forklarer nødvendig prosedyre som skal utføres.

< >: Angir navn på panelsymbolene.

[]: Angir navn på berøringstastene.

Skjermdump

Viser noen skjermdumper fra prosedyren til referanse.

Området eller taster som skal berøres, er merket med en rød ramme.

MERK

• Skjermbildene og panelene i denne håndboken er eksempler som benyttes for å gi tydelige forklaringer av prosedyrene. De kan derfor være noe annerledes enn de faktiske skjermbildene og panelene som benyttes, eller displayet kan se annerledes ut.

Grunnleggende funksjoner

Bruk av frontdekslets taster

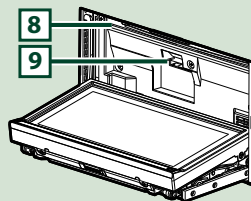
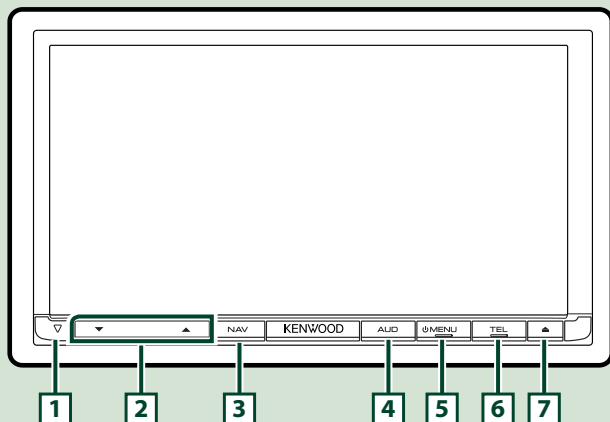

DNX7250DAB



MERK

- Panelene i denne håndboken er eksempler som benyttes for å gi tydelige forklaringer av prosedyrene. De kan derfor være noe annerledes enn de faktiske panelene.
- I denne håndboken er hver modellbetegnelse forkortet som følger.
DNX7250DAB: **DNX7**
Dersom ikonet ovenfor vises, les artikkelen som gjelder for din enhet.

Slik setter du inn et SD-kort

- 1) Trykk  <-tasten i 1 sekund.
Dekslet åpnes fullstendig.
- 2) Hold SD-kortet som vist i illustrasjonen til høyre og før det inn i sporet inntil det klikker.

● For å ta ut krotet:

- Trykk på kortet til det klikker og ta bort fingeren fra kortet.
Kortet spretter ut slik at du kan ta det ut med fingrene.

Merket side

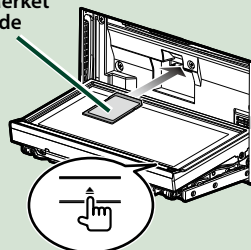

Antall	Navn	Bevegelse
1	▽ (Nullstilling)	<ul style="list-style-type: none">• Dersom enheten eller tilkoblet enhet ikke fungerer skikkelig, vil enheten settes tilbake til fabrikkinnstillingene når denne tasten trykkes (s.119).• Dersom Sikkerhetsindikator (SI) funksjonen er skrudd på, blinker denne indikatoren når panelet er frakoblet (s.90).
2	▼, ▲ (Vol)	<ul style="list-style-type: none">• Justerer volumet.
3	NAV	<ul style="list-style-type: none">• Viser skjermbildet for navigasjon.• Ved å trykke i 1 sekund, veksler bildet til AV ut-kilder.
4	AUD	<ul style="list-style-type: none">• Viser skjermbildet for grafisk equalizer (s.105)*.• Ved å trykke i 1 sekund, slås skjermbildet av.
5	MENU	<ul style="list-style-type: none">• Viser skjermbildet Top Menu (s.22).• Ved å trykke i 1 sekund, slås strømmen av.• Når strømmen er av, vil dette gjøre at strømmen slås på.
6	TEL	<ul style="list-style-type: none">• Viser skjermbildet for Hands Free (s.76).• Trykk og hold inne i 1 sekund viser skjermbildet for stemmegjenkjenning (s.79).
7	▲ (Eject)	<ul style="list-style-type: none">• Støter ut disken.• Når dekslet blir åpnet, vil panelet lukkes ved å trykke her, og ved å trykke i 1 sekund tvinges disken ut.• Når dekslet er lukket, vil dekslet åpnes fullstendig ved SD-kortslissen ved å trykke i 1 sekund.
8	Innføringsspor for disk	<ul style="list-style-type: none">• Et spor for å sette inn media på disk.
9	SD-kortslisse	<ul style="list-style-type: none">• En slisse til å sette inn et microSD-kort. Kortet brukes for oppgradering av kartet. For å oppgradere kartet, se instruksjonshåndboken for navigasjonssystemet.• Du kan også spille av lyd-/visuelle filer på kortet.

* Under visse forhold vil displayet ikke bytte til grafisk equalizer.

DNX5250BT

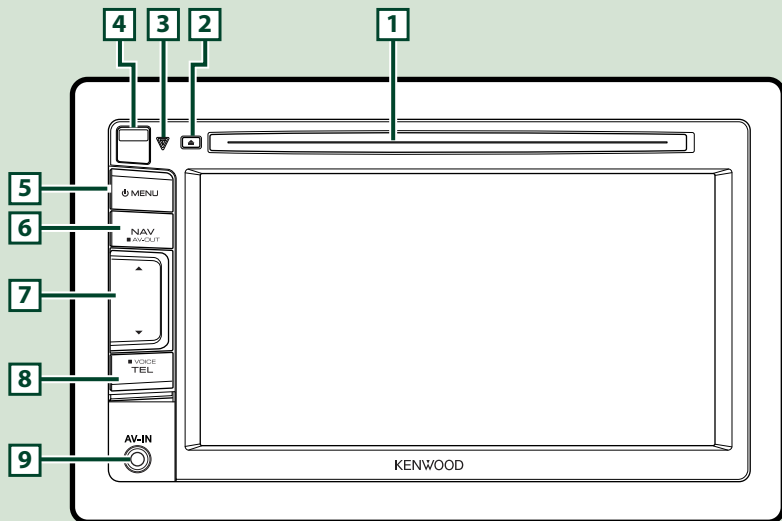

MERK

- Panelene i denne håndboken er eksempler som benyttes for å gi tydelige forklaringer av prosedyrene. De kan derfor være noe annerledes enn de faktiske panelene.
- I denne håndboken er hver modellbetegnelse forkortet som følger.
DNX5250BT: **DNX5**
Dersom ikonene ovenfor vises, les artikkelen som gjelder for din enhet.

Slik setter du inn et microSD-kort

- 1) Skyv **4** frigjøringsstasten opp for å løsne frontdekslet.
- 2) Hold microSD-kortet med merkesiden til venstre og den rissede flaten opp, og ført det inn i sporet inntil det klikker.

● For å ta ut krotet:

- Trykk på kortet til det klikker og ta bort fingeren fra kortet.
- Kortet spretter ut slik at du kan ta det ut med fingrene.

MERK

- Når en del av frontdekslet skal tas av, løsne det fremover slik det vises i diagrammet til høyre. Hvis det løsnes oppover, vil frontdekslet ødelegges.

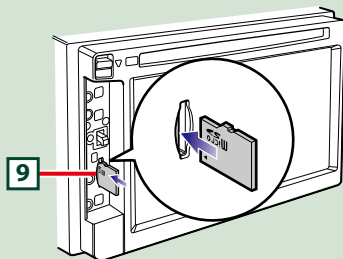
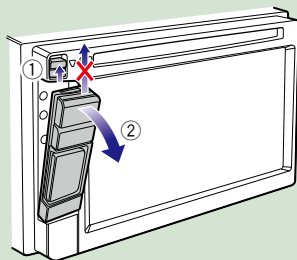

Antall	Navn	Bevegelse
1	Innføringsspor for disk	• Et spor for å sette inn media på disk.
2	▲ (Eject)	• Støter ut disken. • Ved å trykke i 1 sekund, vil disken tvinges ut.
3	▽ (Nullstilling)	• Dersom enheten eller tilkoblet enhet ikke fungerer skikkelig, vil enheten settes tilbake til fabrikkinnstillingene når denne tasten trykkes (s.119) . • Dersom Sikkerhetsindikator (SI) funksjonen er skrudd på, blinker denne indikatoren når panelet er frakoblet (s.90) .
4	Frigjøringstast	• Løser frontdekslet.
5	MENU	• Viser skjermbildet Top Menu (s.22) . • Ved å trykke i 1 sekund, slås strømmen av. • Når strømmen er av, vil dette gjøre at strømmen slås på.
6	NAV	• Viser skjermbildet for navigasjon. • Ved å trykke i 1 sekund, veksler bildet til AV ut-kilder.
7	▼, ▲ (Vol)	• Justerer volumet.
8	TEL	• Viser skjermbildet for Hands Free (s.76) . • Trykk og hold inne i 1 sekund viser skjermbildet for stemmegjenkjenning (s.79) .
9	microSD kortslisse	• En slisse til å sette inn et microSD-kort. Kortet brukes for oppgradering av kartet. For å oppgradere kartet, se instruksjonshåndboken for navigasjonssystemet. Du kan også spille av lyd-/visuelle filer på kortet.

DNX525DAB

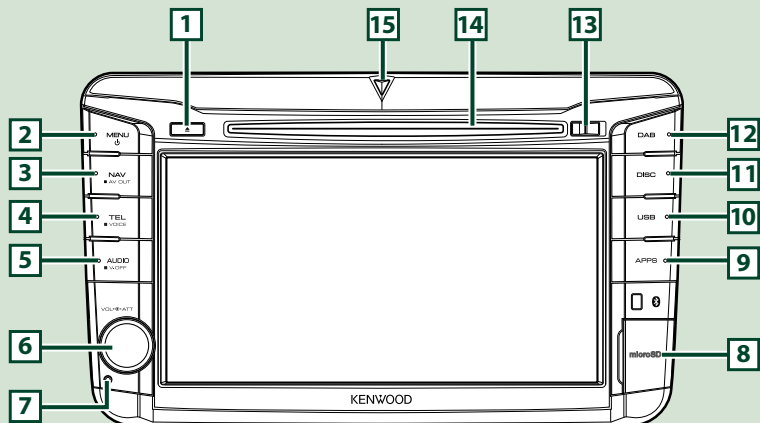

MERK

- Panelene i denne håndboken er eksempler som benyttes for å gi tydelige forklaringer av prosedyrene. De kan derfor være noe annerledes enn de faktiske panelene.
- I denne håndboken er hver modellbetegnelse forkortet som følger.
DNX525DAB: **DNX5**
Dersom ikonene ovenfor vises, les artikkelen som gjelder for din enhet.

Slik setter du inn et microSD-kort

- 1) Åpne **8** kortslissen for microSD-kortet som på illustrasjonen til høyre.
- 2) Hold microSD-kortet med merkesiden mot høyre og delen med hakk nedover, og sett det inn i slissen til det klikker.

● For å ta ut kortet:

- 1) Trykk på kortet til det klikker og ta bort fingeren fra kortet.
- 2) Kortet spretter ut slik at du kan ta det ut med fingrene.

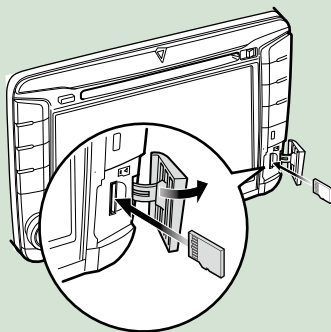

MERK

- Når en del av frontdekslet skal tas av, løsne det fremover slik det vises i diagrammet til høyre. Hvis det løsnes oppover, vil frontdekslet ødelegges.

Antall	Navn	Bevegelse
1	▲ (Eject)	<ul style="list-style-type: none"> • Støter ut disken. • Ved å trykke i 1 sekund, vil disken tvinges ut.
2	MENU	<ul style="list-style-type: none"> • Viser skjermbildet Top Menu (s.22). • Ved å trykke i 1 sekund, slås strømmen av. • Når strømmen er av, vil dette gjøre at strømmen slås på.
3	NAV	<ul style="list-style-type: none"> • Viser skjermbildet for navigasjon. • Ved å trykke i 1 sekund, veksler bildet til AV ut-kilder.
4	TEL	<ul style="list-style-type: none"> • Viser skjermbildet for Hands Free (s.76). • Trykk og hold inne i 1 sekund viser skjermbildet for stemmegjenkjenning (s.79).
5	AUDIO	<ul style="list-style-type: none"> • Viser skjermbildet for grafisk equalizer (s.104).* • Ved å trykke i 1 sekund, slås skjermbildet av.
6	Volumknast	<ul style="list-style-type: none"> • Justerer volumet opp og ned når den dreies. • Ved å trykke inn, slås demping av volum på/av.
7	Reset (tilbakestill)	<ul style="list-style-type: none"> • Dersom enheten eller tilkoblet enhet ikke fungerer skikkelig, vil enheten settes tilbake til fabrikkinnstillingene når denne tasten trykkes (s.119).
8	microSD kortslisse	<ul style="list-style-type: none"> • En slisse til å sette inn et microSD-kort. Kortet brukes for oppgradering av kartet. For å oppgradere kartet, se instruksjonshåndboken for navigasjonssystemet. Du kan også spille av lyd-/visuelle filer på kortet.
9	APPS	<ul style="list-style-type: none"> • Veksler til Apps-kilder.
10	USB	<ul style="list-style-type: none"> • Veksler til USB eller iPod-kilder (s.89).
11	DISC	<ul style="list-style-type: none"> • Veksler til diskens mediakilder.
12	DAB	<ul style="list-style-type: none"> • Veksler til DAB-kilder.
13	Frigjøringsstast	<ul style="list-style-type: none"> • Løsner frontdekslet.
14	Innføringsspor for disk	<ul style="list-style-type: none"> • Et spor for å sette inn media på disk.
15	SI-indikator	<ul style="list-style-type: none"> • Dersom Sikkerhetsindikator (SI) funksjonen er skrudd på, blinker denne indikatoren når panelet er frakoblet (s.90).

* Under visse forhold vil displayet ikke bytte til grafisk equalizer.

DNX4250BT/DNX4250DAB

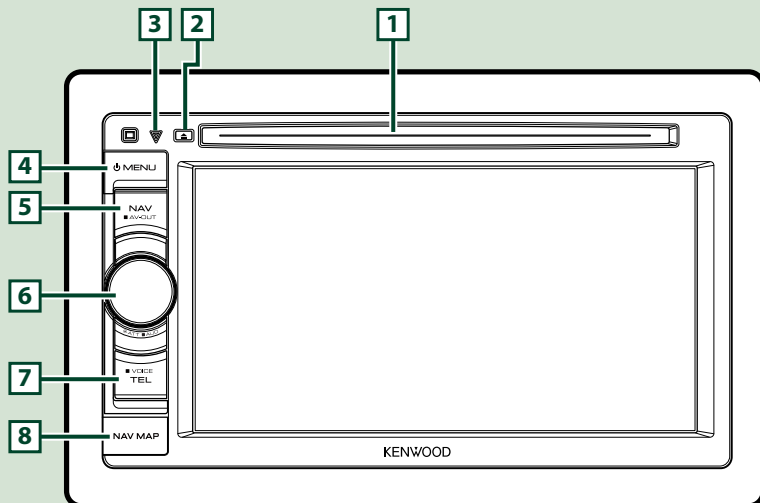

MERK

- Panelene i denne håndboken er eksempler som benyttes for å gi tydelige forklaringer av prosedyrene. De kan derfor være noe annerledes enn de faktiske panelene.
- I denne håndboken er hver modellbetegnelse forkortet som følger:
DNX4250DAB, DNX4250BT: **DNX4**
Dersom ikonene ovenfor vises, les artikkelen som gjelder for din enhet.

Slik setter du inn et microSD-kort

- 1) Åpne **8** kortslissen for microSD-kortet som på illustrasjonen til høyre.
- 2) Hold microSD-kortet med merkesiden opp og den rissede flaten til høyre, og før det inn i sporet inntil det klikker.

● For å ta ut koret:

Trykk på kortet til det klikker og ta bort fingeren fra kortet.

Kortet spretter ut slik at du kan ta det ut med fingrene.

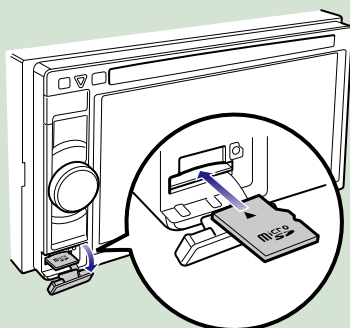

Antall	Navn	Bevegelse
1	Innføringsspor for disk	• Et spor for å sette inn media på disk.
2	▲ (Eject)	• Støter ut disken. • Ved å trykke i 1 sekund, vil disken tvinges ut.
3	▽ (Nullstilling)	• Dersom enheten eller tilkoblet enhet ikke fungerer skikkelig, vil enheten settes tilbake til fabrikkinnstillingene når denne tasten trykkes (s.119) . • Dersom funksjonen for sikkerhetsindikatoren (SI) er slått på, vil indikatoren blinke når kjøretøyets tenning er slått av (s.90) .
4	MENU	• Viser skjermbildet Top Menu (s.22) . • Ved å trykke i 1 sekund, slås strømmen av. • Når strømmen er av, vil dette gjøre at strømmen slås på.
5	NAV	• Viser skjermbildet for navigasjon. • Ved å trykke i 1 sekund, veksler bildet til AV ut-kilder.
6	Volumknast	• Justerer volumet opp og ned når den dreies. • Ved å trykke inn, slås demping av volum på/av. • Trykk og hold inne i 1 sekund viser skjermbildet for grafisk utjevning (s.105) .*
7	TEL	• Viser skjermbildet for Hands Free (s.76) . • Trykk og hold inne i 1 sekund viser skjermbildet for stemmegjenkjenning (s.79) .
8	microSD kortslisse	• En micoSD-kortslisse for oppgradering av kartet. For å oppgradere kartet, se instruksjonshåndboken for navigasjonssystemet.

* Under visse forhold vil displayet ikke bytte til grafisk equalizer.

Slå på enheten

Metoden for å slå enheten på, varierer i henhold til modellen.

1 Trykk <MENU>-tasten.

DNX7250DAB

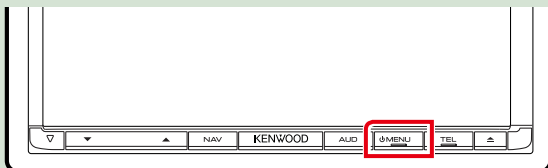

DNX5250BT

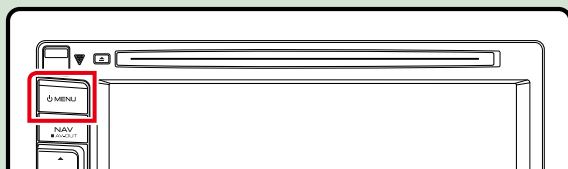

DNX525DAB

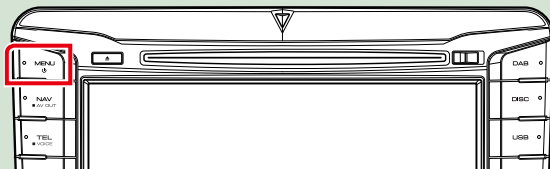

DNX4250DAB/ DNX4250BT

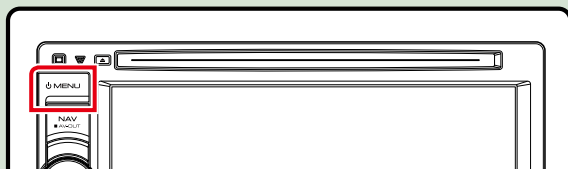

Enheden slås da på.

● For å slå enheten av:

Trykk <MENU>-tasten i 1 sekund.

Hvis dette er første gang enheten slås på etter installasjon, må du foreta et [Første innstilling \(s.15\)](#).

Første innstilling

Foreta dette oppsettet når du bruker enheten første gang eller etter nullstilling av enheten ([s.119](#)).

1 Still inn alternativene som følger.



Locale

Velg landet for navigasjonssystemet.

Språket, avstandsenhet og mengdeenhet for bensin er stilt.

Etter innstilling, trykk på [Enter].

- ① Trykk [SET].
- ② Trykk på ønsket land.
- ③ Trykk [Enter].

Language

Velg språk for skjermstyring og innstillinger. Standard er "British English (en)".

- ① Trykk [SET].
- ② Trykk [◀] eller [▶] for å velge ønsket språk.
- ③ Trykk [Enter].

For detaljert prosedyre, se [Innstilling av språk \(s.89\)](#).

Angle **DNX7**

Juster skjermens posisjon. Standard er "0".

- ① Trykk [SET].
- ② Trykk på ønsket vinkelnummer og [↵].

For detaljert prosedyre, se [Kontroll av skjermvinkel \(s.93\)](#).

Color

Still inn skjermens og skjermtastenes farge. Du kan velge om du vil godta fargeskann eller en fast farge.

- ① Trykk [SET].
- ② Trykk [ON] eller [OFF] på [Panel Color Scan].
- ③ Hvis du vil endre farge, trykk [SET] på [Panel Color Coordinate].
- ④ Trykk på ønsket farge og [↵].

For detaljert prosedyre, se [Panelets fargekoordinat \(s.94\)](#).

Fortsettes

Camera

Still inn kameraets parametre.

- ① Trykk [SET].
- ② Still inn hvert valg og trykk [].

For detaljert prosedyre, se [Oppsett av kamera \(s.96\)](#).

2 Trykk [Finish].



MERK

- Disse innstillingene kan foretas fra SETUP-menyen. Se [Innstilling \(s.86\)](#).

Hvordan spille media

Musikk-CD og diskmedia

DNX7250DAB

- 1 Trykk <▲>-tasten.

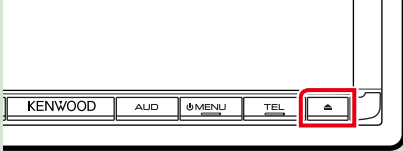

Panelet åpnes.

- 2 Sett disken inn i sporet.

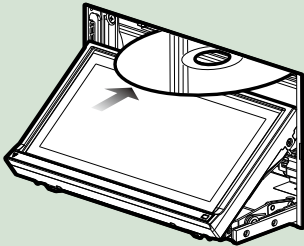

Panelet lukkes automatisk.

Enheten laster disken og avspilling startes.

- For å ta ut disken:

Trykk <▲>-tasten.

DNX5250BT/ DNX4

- 1 Sett disken inn i sporet.

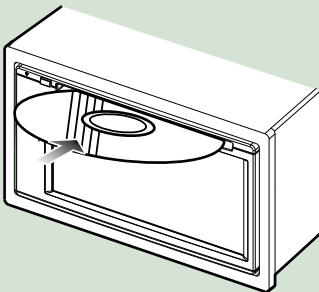

Enheten laster disken og avspilling startes.

- For å ta ut disken:

Trykk <▲>-tasten.

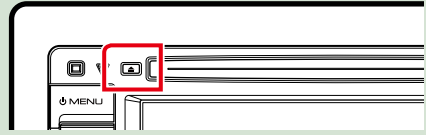

DNX525DAB

- 1 Sett disken inn i sporet.

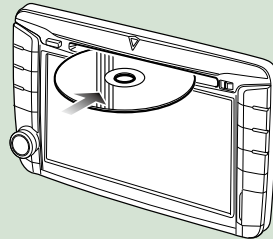

Enheten laster disken og avspilling startes.

- For å ta ut disken:

Trykk <▲>-tasten.

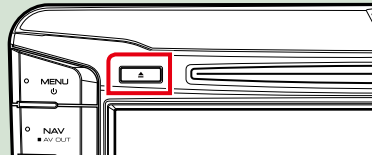

USB-enhet

- 1 Koble USB-enheten til med USB-kabelen.

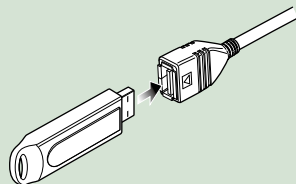

Systemet leser enheten og avspilling startes.

- For frakobling av enheten:

Trykk [▲] på skjermen og koble innretningen fra kabelen.

iPod



1 Koble til iPod.

Systemet leser iPoden og avspilling startes.

MERK

- For å få mer informasjon om nødvendig kabel og adapter for å koble til iPod/iPhone, se i [Musikk/video/bilder grunnleggende funksjoner \(s.38\)](#).

● For å koble fra iPod/iPhone som er tilkoblet med kabel:

Trykk [] på skjermen og trykk deretter []. Koble iPoden fra kabelen.

SD-kort **DNX7** **DNX5**

1

DNX7250DAB

Trykk <  >-tasten i 1 sekund for å åpne frontdekslet.

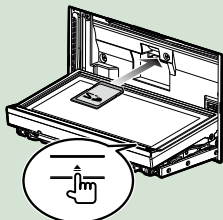

DNX5250BT

Ta av frontdekslet.

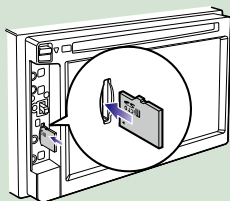

DNX525DAB

Åpne lokket til kortslissen.

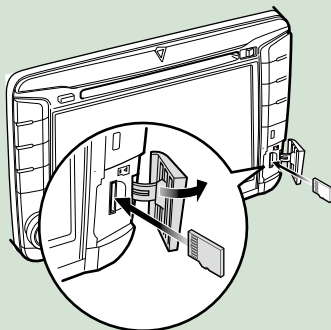

MERK

- For detaljer om dette, se [Bruk av frontdekslets taster \(s.6\)](#).

2 Før kortet inn i sporet til det klikker.

Enheten laster kortet og starter avspilling.

● For å fjerne kortet:

Trykk på SD-kortet til det klikker og ta bort fingeren fra kortet. Kortet spretter ut slik at du kan ta det ut med fingrene.

Ekstern enhet (DNX5250BT)

- 1 Sett pluggen inn i AV-IN-kontakten.

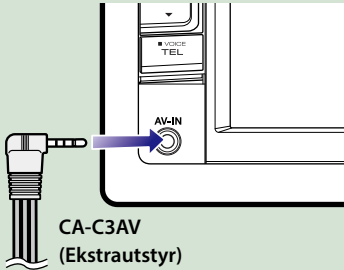

TV-tuner

Du kan koble TV-tuneren (kommersielt tilgjengelig) til denne enheten og se på TV.

Før bruk

- Når du bruker TV kontrollfunksjonen, koble til TV-tuneren (kommersielt tilgjengelig) og sett inn 3. partens TV tunerkontroll inn i [AV innstilling av inngang \(s.98\)](#) til PÅ.
- TV-tuneren kan styres med den medleverte fjernkontrollen gjennom sensoren til fjernkontrollen på frontpanelet til denne enheten.

- 1 Trykk på [TV] i toppmenyskjermen. [\(s.22\)](#)

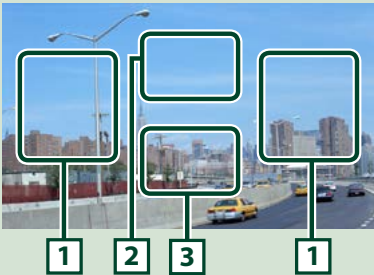

1 Veksle kanalområde

Trykk for å veksle kanalen.

2 Menyens displayområde

Trykk for å vise kontrollskjerm for meny.

3 Tastområde

Trykk for å vise siste kontrollskjerm-bilde.

Kontrollskjerm for meny:

Trykk på [2] Menyområdet for å sette menyen til TV-tuneren.



Viser menyen/ godkjenner valgt punkt.

Trykk på [MENU/OK].

Flytter markøren

Trykk på [▲], [▼], [◀], [▶].

Forlate menystyring

Trykk [Exit].

Løse frontpanelet

DNX7 DNX5

Du kan ta av frontdekslet for å forebygge tyveri.

DNX7250DAB

- 1 Trykk <▲>-tasten i 1 sekund for å åpne frontdekslet.

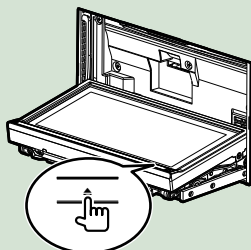

MERK

- Du kan stille inn slik at frontdekslet åpnes automatisk når tenningen slås av. Se [Kontroll av skjermvinkel \(s.93\)](#).

- 2 Løse dekslet som vist nedenfor.

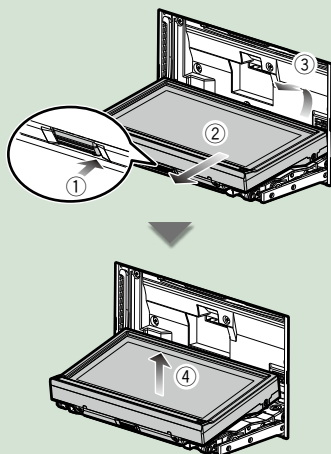

MERK

- Platen lukkes automatisk ca. 10 sekunder etter at frontdekslet er løsnet. Fjern dekslet før dette inntreffer.

- Feste frontpanelet:

Hold dekslet godt slik at du ikke mister det, og sett det mot festeplaten inntil det sitter godt låst fast.

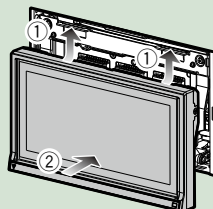

DNX5250BT

- 1 Skyv frigjøringsstasten opp for å løsne frontdekslet.
Løsne deretter dekslet i henhold til illustrasjonene nedenfor.

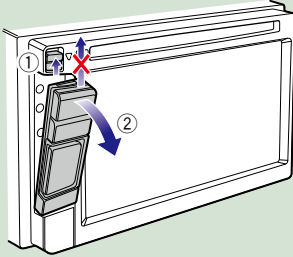

● Feste frontpanelet:

Hold dekslet godt slik at du ikke mister det, og sett det mot festeplaten inntil det sitter godt låst fast.

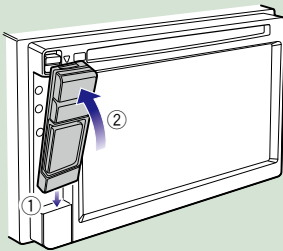

MERK

- Når en del av frontdekslet skal tas av, løsne det fremover slik det vises i diagrammet ovenfor. Hvis det løsnes oppover, vil frontdekslet ødelegges.
- For å forebygge forringelse, må ikke enhetens poler og frontplaten berøres med fingrene.
- Dersom enhetens poler eller frontplate blir skitten, rengjør med en ren, myk og tørr klut.

DNX525DAB

- 1 Før utløsningsknappen mot høyre for å frigjøre delen av frontpanelet.

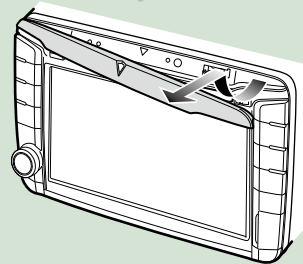
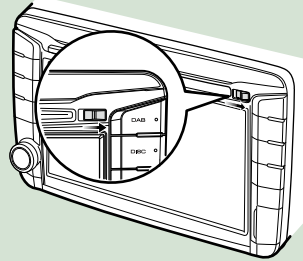

● Feste frontpanelet:

Hold dekslet godt slik at du ikke mister det, og sett det mot festeplaten inntil det sitter godt låst fast.

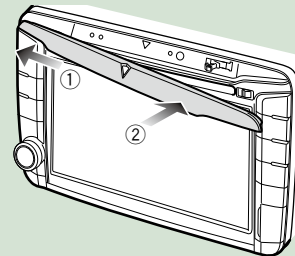

Bruke skjermbildet til toppmenyen

De fleste funksjonene kan utføres fra Top Menu-skjermbildet.

1 Trykk [Menu] på et hvilket som helst skjermbilde.



MERK

- Hvis [Menu] ikke vises i løpet av tilbakespilling av video/playback, trykk på <MENU>-knappen. [\(s.6\)](#)

Skjermbildet Top Menu vises.



MERK

- Toppmenyskjermen kan endres ved å bla til venstre eller høyre.

● Tilpasning av skjermbildet for toppmenyen





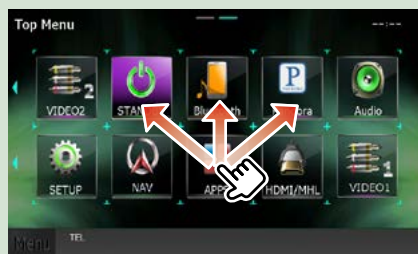

Du kan posisjonere kildeikonene som du ønsker.

1. Trykk og hold ikonet du ønsker å flytte for å gå til innstillingsmodus.
2. Dra det dit du vil flytte.

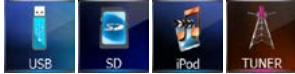
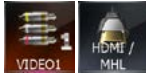
Personlig innstilling av modusskjerm



Herfra kan du utføre følgende funksjoner.

Funksjon	Ikon	Bruk
Bytte lydkilde	 OSV.	Trykk på ikonet for ønsket kilde.
Veksle til videokilde	 OSV.	Trykk på ikonet til den ønskede videokilden.
Veksle til applikasjonen som er installert i iPhone/iPod eller Android.		Trykk på ikonet til den ønskede applikasjonen.
Veksle App-kilden		Trykk på ikonet til den ønskede App-kilden.
Gå til innstillingsmodus	 OSV.	Trykk på ikonet for ønsket innstillingsfunksjon.
Vise navigasjonsskjerm bildet	 eller 	Trykk [NAV] for navigasjonsinformasjon.
Slå av alle lydfunksjoner		Trykk [STANDBY].

Vanlige funksjoner

Gir tilgang til de vanligste funksjonene.

Generelt

Visse funksjoner kan benyttes fra de fleste av skjermbildene.



[Menu] (Skjermkontroll)

Returert til skjermbildet Top Menu. Ved å trykk i minst 1 sekund, vil skjermbildet for skjermstyring vises. (Selv når det vises et bilde, vil det å berøre det i minst 1 sekund vise skjermbildet for skjermkontroll.)

← (RETURN)

Returert til forrige skjermbilde.

← (vanlig menyttast)

Trykk for å se fellesmenyen. Menyens innhold er som følger.

: Viser SETUP Menu-skjermbildet.

: Viser Audio Control Menu-skjermbildet.

: Viser kontrollskjerm for aktuell kilde.

Funksjonen for et ikon varierer avhengig av kilden.

: Lukker menyen.

Valgliste

Det finnes noen felles funksjonstaster for listene i de fleste kildene.



◀ (Scroll)

Ruller den viste teksten.

All ▶ osv.

Berøringstaster med ulike funksjoner vises her.

Tastene som vises varierer avhengig av aktuell lydkilde, status osv.

For eksempler på hver tasts funksjoner, se tabellen nedenfor.

Tast	Funksjon
	Lister all musikk i det lavere hierarkiet.
	Bytter til øvre hierarki.
	Viser aktuell kategorimappe.
	Viser liste for musikk/bilde/filmfil.

Hurtigbla

Du kan bla hurtig gjennom listen ved å dra fingeren raskt opp/ned eller høyre/venstre.



Navigasjon

For detaljer om hvordan navigeringsfunksjonen fungerer, se instruksjonshåndboken for navigasjon.

Visning av navigasjonsskjerm bildet

- 1 Trykk på <NAV>-tasten.

DNX7250DAB

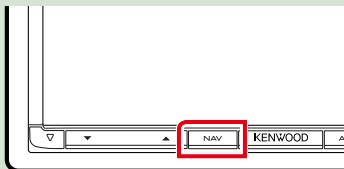

DNX525DAB

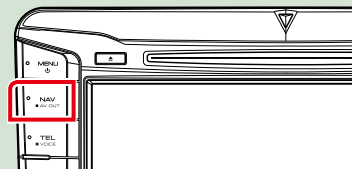

DNX5250BT

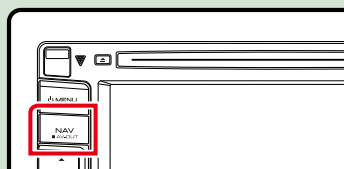

DNX4250DAB/ DNX4250BT



Skjerm bildet for navigasjon vises.

Styr lyden fra navigasjonsskjerm bildet

Du kan styre lydkildene mens navigasjonsskjermen vises.

Du kan også se navigasjonsinformasjonen mens skjerm bildet for lydstyring vises.

- 1 Trykk på informasjonslinjen.

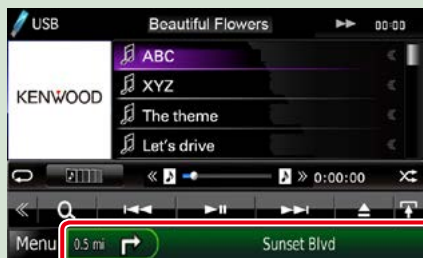

Navigasjonsskjerm bildet med lydinformasjon vises.

2 Trykk [] eller [] i navigasjonsskjermbildet.



Ved å trykke på dette feltet, vises skjermbildet for lyd.

 : Viser navigasjons- og kontrolltastene for aktuell kilde.



 : Viser navigasjon og aktuell avspilling av video/bilde.



MERK

- Skjermbildet skifter mellom avspillingskjermen og kameravisning hver gang visningsfeltet berøres.
- Ved å trykke på kildeikonet nederst på skjermbildet vises fullstendig skjerm bilde for lyd.

● **For å gå tilbake til fullstendig skjerm bilde for navigasjon:**

Trykk [].

MERK

- For detaljer om styringstaster, se instruksjonene i hvert avsnitt.

Bruk av DVD/Video CD (VCD)

Grunnleggende funksjoner for DVD/VCD

De fleste funksjonene kan styres fra skjermbildet for kildekontroll og avspilling.

MERK

- Sett fjernkontrollens modusbryter til DVD-modus før bruk, se [Veksle funksjonsmodus \(s.113\)](#).
- Skjermdumpen nedenfor er for DVD. Det kan se annerledes ut for VCD.

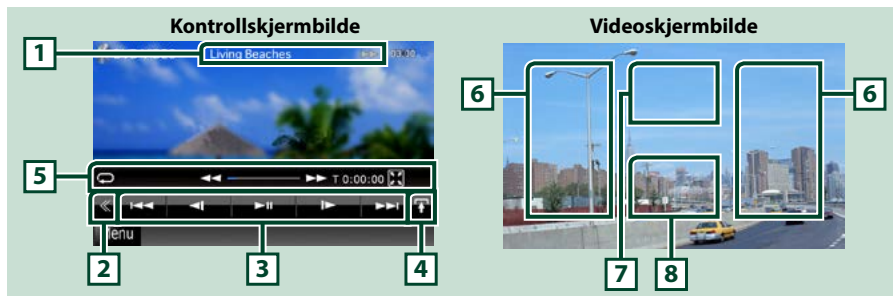

1 Informasjonsdisplay

Viser følgende informasjon.

- **Tittelnr., kapittelnr.** DVD-tittel og kapittelnummer vises
- **Spornr./Scenegr.** VCD-spor eller -scenennummer vises
Scenegr. vises kun når avspillingsstyringen (PBC) er på.
- **▶, ▶▶, ▶▶▶, ■, osv.** Aktuell avspillingsmodus vises
Ikonenes betydning er som følger: ▶ (avspilling), ▶▶ (hurtig forover), ◀◀ (hurtig bakover), ▶▶▶ (søk opp), ◀◀◀ (søk ned), ■ (stopp), R (gjenoppta stopp), || (pause), |▶ (langsom avspilling), ◀| (langsom reversert avspilling).

Trykk på dette feltet for visning av diskens navnermerke.

2 Multifunksjonstast

Trykk for å bytte til multifunksjonsmenyen. For detaljer om menyen, se [Multifunksjonsmeny \(s.30\)](#).

3 Multifunksjonsmeny







Ulike funksjoner kan utføres med tastene her. For detaljer om tastene, se [Multifunksjonsmeny \(s.30\)](#).

4 Kontrolltast

Utilgjengelig med DVD/VCD som kilde.

5 Underfunksjonsmeny

Ulike funksjoner kan utføres med tastene her.

- **Gjentar nåværende materiale:** Trykk []. Hver gang du trykker på tasten, vil gjentakelsesmodus bytte i denne rekkefølgen;
DVD: "gjenta tittel" [, "gjenta kapittel" [, "funksjon av"
VCD (PBC på): Gjentar ikke
VCD (PBC av): "gjenta spor" [, "funksjon av"
- **Skjuler alle taster:** Trykk [].
- **Hurtig forover eller hurtig bakover:** Trykk [] eller []. Hver gang du trykker på tasten, endres hastigheten; standard, 2 ganger, 3 ganger.
- **Bekrefter spilletid:** Se ###.##.
DVD: Tidsdisplayet kan skifte mellom å vise spilletid for tittel, kapittel og gjenværende tid. For hver gang du trykker, endrer displayet mellom "T ###.##" (spilletid for tittel), "C ###.##" (spilletid for kapittel) og "R ###.##" (gjenværende spilletid).
I tillegg til å vise tid, vises også linjen som angir aktuelt sted.
VCD (PBC av): Du kan også se hvor mye tid som er igjen på disken ved å trykke på tidsdisplayet. For hver gang du trykker, endrer displayet mellom "P ###.##" (spilletid vises) og "R ###.##" (diskens gjenværende tid).
- **Bekrefter aktuelt sted:** Se linjen midt på (kun DVD). Linjen vises ikke når tidsdisplayet viser gjenværende tid.

6 Søkfelt

Trykk for å søke til neste/forrige innhold.

Ved å rulle fra midten av displayet mot venstre eller høyre utføres hurtig bakover eller hurtig forover. Hver gang du trykker på feltet, endres hastigheten; standard, 2 ganger, 3 ganger. For å stoppe hurtig bakover/forover, trykk midt på displayet.

7 Menyens displayområde

Disse områdefunksjonene fungerer ulikt avhengig av aktuell status.

- **Ved avspilling av DVD:** Viser DVD-menyen. Når menyen vises, fremheves kontrollskjermbildet.
- **Ved avspilling av VCD:** Viser skjermbilde for Zoom Control ([s.32](#)).

8 Tastområde

Trykk for å vise siste kontrollskjermbilde.

MERK

- Hvis du bruker fjernkontroll, kan du hoppe direkte til ønsket bilde ved å taste inn kapittelnummer, scenenummer, spilletid osv. ([s.113](#)).

Multifunksjonsmeny

DVD



VCD



Tastenes funksjoner er som følger.

[<<<] [>>>]

Søker etter forrige/neste innhold.

[▶ II]

Avspilling eller pause.

[◀ I] eller [I ▶] (kun DVD)

Spiller av i langsom bevegelse forover eller bakover.

[■]

Stopper avspilling. Når denne trykkes to ganger, spilles disken fra starten neste gang du spiller den.

[PBC] (kun VCD)

Slå avspillingskontroll (PBC) på eller av.

[ SETUP]

Trykk for visning av SETUP-menyen. Se [Innstilling \(s.86\)](#).

[ AUDIO]

Trykk for visning av lydstyringsskjermbildet. Se [Lydkontroll \(s.100\)](#).

[REAR ]

Trykk for muting av bakre høyttaler.

Bruk av DVD Diskmeny

Visse innstillinger kan foretas i menyen for DVD-VIDEO.

- 1 Trykk i det illustrerte feltet ved avspilling.



Skjermbildet for menykontroll vises.

- 2 Foreta ønsket valg.



Viser toppmenyen

Trykk [Top].*

Viser menyen

Trykk [Menu].*

Viser forrige meny

Trykk [Return].*

Går inn på ønsket valg

Trykk [Enter].

Muliggjør direkte bruk

Trykk [Highlight] for å gå inn i denne styringsmodusen ([s.31](#)).

Flytter markøren

Trykk [▲], [▼], [◀], [▶].

* Disse tastene er ikke alltid i funksjon, avhengig av disken.

Kontroll av fremheving

Med uthevet styring kan du styre DVD-menyen ved å trykke på meny tastene direkte i skjermbildet.

- 1 Trykk [Highlight] i menystyringsskjermbildet.
- 2 Trykk på ønsket valg på skjermen.



MERK

- Uthevet styring fjernes automatisk dersom du ikke benytter det over en viss tid.

Innstilling av DVD avspillingsmodus

Du kan velge DVD avspillingsmodus.

1 Trykk [Next] i menystyringsskjermbildet.



Menystyringsskjerm 2 vises.

2 Trykk på tasten som passer for ønsket valg.



Bytting av språk for teksting

Trykk [Subtitle]. Hver gang du trykker tasten, byttes språket.

Bytting av lydspåk

Trykk [Audio]. Hver gang du trykker tasten, byttes språket.

Styring av zoomforhold

Trykk [Zoom]. For detaljer, se [trinn 2 i Zoom-kontroll for DVD og VCD \(s.32\)](#).

Bytting av bildevinkel

Trykk [Angle]. Hver gang du trykker tasten, byttes bildevinkel.

Forlate menystyring

Trykk [Exit].

Viser menystyring 1-skjermbildet

Trykk [Previous].

Zoom-kontroll for DVD og VCD

Du kan forstørre avspillingsbildet for DVD og VCD.

1 For VCD, trykk i det illustrerte feltet under avspilling.



Skjermbildet for zoomstyring vises.

MERK

- For DVD, se [Innstilling av DVD avspillingsmodus \(s.32\)](#) for visning av skjermbildet for zoomstyring.

2 Foreta ønsket valg.



Bytte av zoomforhold

Trykk [Zoom].

For DVD finnes 4 nivåer for zoomforhold; av, 2 ganger, 3 ganger, 4 ganger.

For VCD finnes 2 nivåer for zoomforhold; av, 2 ganger.

Rulle skjermbildet

Trykk [▲], [▼], [◀] eller [▶] for å rulle skjermbildet i den retningen du trykker.

Forlate menystyring

Trykk [Exit].

Viser forrige meny*

Trykk [Return].

* Funksjonen kan ikke alltid utføres,
avhengig av disken.

MERK

- Du kan ikke trykke på menytabene direkte på skjermen når du zoomer.

DVD-oppsett

Du kan stille inn avspillingsfunksjonene for DVD.

MERK

- Alle funksjonene i dette avsnittet kan startes fra skjermbildet for toppmenyen. For detaljer, se [Bruke skjermbildet til toppmenyen \(s.22\)](#).
- Noen innstillinger kan bare utføres i standby-modus.

- 1 Trykk [] på skjermbildet.**
Multifunksjonsmenyen vises.
- 2 Trykk [SETUP].**
Menybildet SETUP vises.
- 3 Trykk [Source].**



Kildens SETUP-meny vises.

- 4 Trykk [DVD SETUP] på listen.**
Skjermbildet DVD SETUP vises.
- 5 Still inn alternativene som følger.**



Menu/Subtitle/Audio Language*

Se [Innstilling av språk \(s.35\)](#).

Dynamic Range Control*

Stiller inn dynamisk rekkevidde.

Wide: Dynamisk rekkevidde er bred.

Normal: Dynamisk rekkevidde er normal.

Dialog (standard): Gjør totalt lydvolum større enn for andre modi. Dette fungerer kun når du bruker Dolby Digital programvare.

Angle Mark

Viser vinkelmarkering.

ON (standard): En vinkelmarkering vises.

OFF: En vinkelmarkering vises ikke.

Screen Ratio*

Setter skjermen i displaymodus.

16:9 (standard): Viser bredt bildeformat.

4:3 LB: Viser bilder i Letter Box-format (med sort stripe øverst og nederst på skjermen).

4:3 PS: Viser bilder i Pan & Scan-format (viser bilder kuttet på høyre og venstre side).

Parental Level*

Se [Nivå foreldrekontroll \(s.36\)](#).

DISC SETUP

Se [Diskoppsett \(s.36\)](#).

Stream Information

Viser informasjon om aktuell kilde.
Strømmen (Dolby Digital, Linear PCM, MPEG, WMA eller AAC) vises.

* Disse punktene blir deaktivert når det settes inn en DVD.

Innstilling av språk

Innstillingen gjelder for språket som benyttes i menyer, teksting og stemme. Innstillingen kan ikke gjøres under avspilling av DVD.

1 Trykk [SET] på ønsket valg; [Menu Language], [Subtitle Language], [Audio Language].

Innstillingsmenyen for språk vises.

2 Velg ønsket språkkode og trykk [Enter].



Når det gjelder språkkoder, se i [DVD språkkoder \(s.127\)](#).

Stiller inn valgt språk og returnerer så til DVD SETUP-skjermbildet.

MERK

- For å avbryte oppsettet og gå tilbake til forrige skjerm bilde, trykk [Cancel].
- For å slette valgt kode, trykk [Clear].
- For å stille inn DVD-ens originalspråk som lyd språk, trykk [Original].

Nivå foreldrekontroll

Stiller inn et foreldrenivå. Innstillingen kan ikke gjøres under avspilling av DVD.

1 Trykk [SET] i [Parental Level].

Skjermbildet for foreldrenes passord vises.

2 Tast inn foreldrekoden og trykk [Enter].

Skjermbildet for foreldrenivået vises.

MERK

- Koden for foreldrekontroll er stilt standard som "0000".
- For å avbryte oppsettet og gå tilbake til forrige skjerm bilde, trykk [Cancel].
- For å slette valgt kode, trykk [Clear].
- Aktuelt foreldrenivå vises som [Level#].

3 Trykk [◀] eller [▶] for å velge et foreldrenivå.



MERK

- Hvis en disk har et høyere foreldresikringsnivå, må du taste inn koden.
- Sperrenivået avhenger av disken som er satt inn.
- Dersom en disk ikke har noen foreldresperre, kan alle spille den selv om du har satt inn en foreldresperre.

Diskoppsett

Utfører oppsett ved bruk av media på disk.

1 Trykk [SET] i [DISC SETUP].

Skjermbildet DISC SETUP vises.

2 Velg et av følgende alternativ.



CD Read

Stiller inn bevegelsesfunksjonen når en musikk-CD avspilles.

1 (standard): Gjenkjenner automatisk og spiller av en disk med lydfiler, DVD eller musikk-CD.

2: Tvinger systemet til avspilling som musikk-CD. Velg [2] hvis du ønsker å spille en musikk-CD et spesielt format eller dersom du ikke kan spille en disk i posisjon [1].

On Screen DVD

Bruker et display på skjermbildet.

Auto: Ved oppdatering vises informasjonen i 5 sekunder.

OFF (standard): Informasjon vises ikke.

MERK

- [CD Read] er ikke tilgjengelig når en disk finnes inne i enheten.
- En lydfil/VCD-disk kan ikke avspilles i posisjon [2]. Visse musikk-CD-er kan heller ikke avspilles i posisjon [2].

Bruk av CD/Audio og visuelle filer/iPod/App

Musikk/video/bilder grunnleggende funksjoner

De fleste funksjonene kan styres fra skjermbildet for kildekontroll og avspilling.

MERK

- Sett fjernkontrollens modusbryter til AUD-modus før bruk, se [Veksle funksjonsmodus \(s.113\)](#).
- For å koble en Android til denne enheten, trengs følgende kabel (selges separat) og profilen som støttes av Android-enheten:
 - For å høre på musikk og se en video via APPS-kilde
 - MHL-enhet
 - KCA-MH100
 - Bluetooth-profil: SPP
 - For å høre på musikk via APPS-kilde
 - Bluetooth-profil: A2DP
 - Bluetooth-profil: SPP
 - For å høre på musikk via Bluetooth lydkilde
 - Bluetooth-profil: A2DP
 - Bluetooth-profil: AVRCP
- For å koble iPod/iPhone til denne enheten, trengs følgende kabel, adapter (begge selges separat) og profilen som støttes av iPod/iPhone:
 - Å lytte til musikk og se en video med Lightning tilkoblingsenhet
 - Lightning digital AV-adapter
 - KCA-HD100
 - Lightning til USB-kabel (tilbehør til iPod/iPhone)
 - Bluetooth-profil: SPP
 - Å lytte til musikk med Lightning tilkoblingsenhet
 - Lightning til USB-kabel (tilbehør til iPod/iPhone)
 - Å lytte til musikk og se en video med 30-pinn tilkoblingsenhet (1)
 - Apple 30-pinn digital AV-adapter
 - KCA-HD100
 - KCA-iP102
 - Bluetooth-profil: SPP
 - Å lytte til musikk og se en video med 30-pinn tilkoblingsenhet (2)
 - KCA-iP202
 - Å lytte til musikk med 30-pinn tilkoblingsenhet
 - KCA-iP102
 - For å høre på musikk via Bluetooth
 - Bluetooth-profil: A2DP
 - Bluetooth-profil: SPP

Ved tilkoblet av Lightning digital AV adapter eller Apple 30-pin digital AV adapter, kan noen applikasjoner kontrolleres fra denne enheten. Funksjonene som kan brukes avhenger av programmet.

 - Ikke etterlat kablet eller adapteren som er laget av andre produsenter inne i bilen. Det kan føre til feilfunksjon på grunn av overopppvarming.
 - Innstillingen er nødvendig for å være i henhold til tilkoblet iPod/iPhone eller Android. Se i [Oppsett for tilkobling av iPod/iPhone \(s.60\)](#) og [Innstilling av applikasjonslenke \(s.62\)](#).

Se følgende avsnitt for bruk av de ulike kildene.

- **Musikk-CD** [\(s.39\)](#)
- **Diskmedia** [\(s.39\)](#)
- **USB-enhet** [\(s.41\)](#)
- **SD-kort** [\(s.41\)](#)

- iPod [\(s.41\)](#)
- Aha [\(s.51\)](#)
- AUPEO! [\(s.54\)](#)
- Apps [\(s.56\)](#)

Musikk CD og disk-media

MERK

- I denne håndboken vil "Musikk-CD" referere til generelle CD-er med musikkspor. "Diskmedia" vil referere til CD/DVD-disker som har lyd-, bilde- eller videofiler.
- Skjermdumpen nedenfor gjelder for CD. Det kan se annerledes ut for diskmedia.

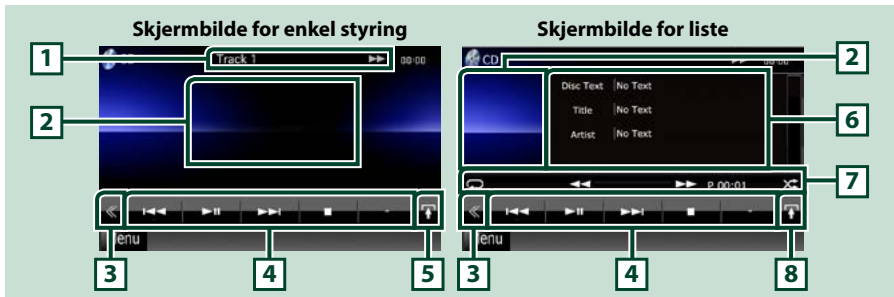

1 Informasjonsdisplay

Viser følgende informasjon.

- **Track #:** Hver gang du trykker på dette feltet, bytter displayet mellom å vise aktuelt spor, tekst osv.
- **▶, ▶▶, ▶▶▶, ■, osv.:** Aktuell avspillingsmodus vises
Ikones betydning er som følger: ▶ (avspilling), ▶▶ (hurtig forover),
◀◀ (hurtig bakover), ▶▶| (søk opp), |◀◀ (søk ned), ■ (stopp), **R** (gjenoppta stopp), **||** (pause).

2 Alternerende område for film/styring

Trykk for å bytte mellom enkel styring og skjermbildet for listestyring.

3 Multifunksjonstast

Trykk for å bytte til multifunksjonsmenyen. For detaljer om menyen, se [Multifunksjonsmeny \(s.43\)](#).

4 Multifunksjonsmeny

Ulike funksjoner kan utføres med tastene her. For detaljer om menyen, se [Multifunksjonsmeny \(s.43\)](#).

5 Underfunksjonstast

Trykk for å vise "Underfunksjonsmeny" (7 i denne tabellen).

6 Sporinformasjon

Viser informasjon om aktuelt spor.

For musikk-CD og diskmedia, kan du bytte mellom aktuell sporinformasjon og aktuell mappeliste ved å trykke på byttetasten for listen (8 i denne tabellen).

For musikk-CD vises imidlertid "No Information".

7 Underfunksjonsmeny

Ulike funksjoner kan utføres med tastene her. For detaljer om tastene, se [Underfunksjonsmeny \(s.44\)](#).

8 Tast for listebytte

Trykk for å bytte mellom sporlisten og CD-TEXT display (CD)/ID3-tagginformasjon (kun for diskmedia).

Skjerm bilde for video (kun diskmedia)



9 Filsøkingsfelt (kun for diskmedia)

Trykk for å søke i neste/forrige fil.

Ved å rulle fra midten av displayet mot venstre eller høyre utføres hurtig bakover eller hurtig forover. Hver gang du trykker på feltet, endres hastigheten; standard, 2 ganger, 3 ganger. For å stoppe hurtig bakover/forover, trykk midt på displayet.

10 Menyområde (kun for diskmedia)

Trykk for å se diskmenyen. For detaljer, se [Filmkontroll \(s.50\)](#).

11 Tastevisningsområde (kun for diskmedia)

Trykk for å vise siste kontrollskjerm bilde.

USB enhet, SD-kort og iPod

MERK

- SD-kort gjelder kun for DNX7250DAB, DNX5250BT og DNX525DAB.
- Skjermdumpen nedenfor gjelder for USB-enheter. Det kan se annerledes ut for iPod.



1 Informasjonsdisplay

Viser følgende informasjon.

- **Current file name:** Hver gang du trykker på dette feltet, bytter displayet mellom filnummer/mappennummer og filnavn.
- **▶, ▶▶, etc.:** Aktuell avspillingsmodus vises
Ikonenes betydning er som følger; ▶ (avspilling, søk), || (pause), ▶▶ (manuelt søk forover), ◀◀ (manuelt søk bakover).

2 Alternerende felt for grafikk/styring

Billedataene vises dersom de er tilgjengelige fra den aktuelle filen. Når bildet ikke er tilgjengelig, vises "No Photo".

Trykk for å bytte mellom enkel styring og skjermbildet for listestyring.

3 Multifunksjonstast

Trykk for å bytte til multifunksjonsmenyen. For detaljer om menyen, se [Multifunksjonsmeny \(s.43\)](#).

4 Multifunksjonsmeny

Ulike funksjoner kan utføres med tastene her. For detaljer om tastene, se [Multifunksjonsmeny \(s.43\)](#).

5 Underfunksjonstast

Trykk for å vise "Underfunksjonsmeny" (7 i denne tabellen).

6 Innholdsliste

Viser liste med innhold. Listens innhold varierer avhengig av avspillingsstatus og kilde.

Når du velger en videokilde på enheten som er tilkoblet med Lightning kontakt, byttes kilden til Apps [\(s.56\)](#) automatisk.

7 Underfunksjonsmeny

Ulike funksjoner kan utføres med tastene her. For detaljer om tastene, se [Underfunksjonsmeny \(s.44\)](#).

8 Tast for listebytte

Trykk for å bytte mellom fillisten og aktuell filinformasjon.

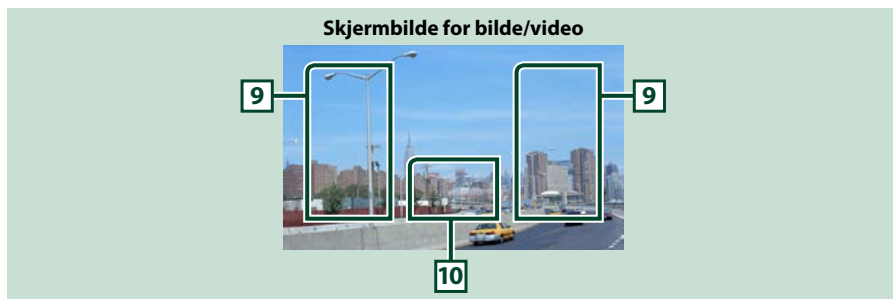

9 Filsøkingsfelt (kun bilde/videofil)

- Trykk for å søke i neste/forrige fil.
- I løpet av slidevisning i USB- og SD kortmodus, vil det å trykke på hvert område søke neste/forrige musikkfil.
- Ved å rulle fra midten av displayet mot venstre eller høyre utføres hurtig bakover eller hurtig forover. For å stoppe hurtig bakover/forover, trykk midt på displayet. Funksjonen er ikke tilgjengelig når det ikke finnes noen musikkfil i den aktuelle mappen.

10 Tastevisningsfelt (kun bilde/videofil)

Trykk for å vise siste kontrollskjerm bilde.

Multifunksjonsmeny

Musikk-CD



iPod



Diskmedia



USB-enhet og SD-kort



Følgende funksjoner kan utføres med tastene her.

[] (Kun for diskmedia, iPod, USB-enhet og SD-kort)

Søker i spor/fil. For detaljer om bruk av søk, se [Søkefunksjon \(s.45\)](#).

[] []

Søker i forrige/neste spor/fil.

[] [] / [] []

Avspilling eller pause.

[] (kun musikk-CD og diskmedia)

Stopper avspilling.

[] (Bare iPod og USB-enhet og SD-kort)

Trykk for frakobling av innretningen. For detaljer, se [Hvordan spille media \(s.17\)](#).

[] [] (kun for diskmedia, USB-enhet og SD-kort)

Søker i forrige/neste folder.

[] (kun bildefiler fra USB-enheter og i SD-kort)

Ved avspilling av bilder, byttes til bildedisplay.

[] **SETUP**

Trykk for visning av SETUP-menyen. Se [Innstilling \(s.86\)](#).

[] **AUDIO**

Trykk for visning av lydstyringsskjermbildet. Se [Lydkontroll \(s.100\)](#).

[**REAR**]

Trykk for muting av bakre høyttaler.

Underfunksjonsmeny

Musikk-CD



iPod



Diskmedia



USB-enhet og SD-kort



Ulike funksjoner kan utføres med tastene her.



Gjentar aktuelt spor/mappe. Hver gang du trykker på tasten, vil gjentagelsesmodus bytte i denne rekkefølgen;

CD: "gjenta spor" "gjenta av"

iPod: "gjenta sant" "gjenta alle sanger" "ikke gjenta"

Diskmedia, USB-enhet: "gjenta fil" "gjenta mappe" "gjenta av"

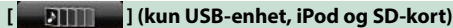

Søker i spor fra albumgrafikklisten. For detaljer om søkeprosedyrer, se [Søk i kunstalbum \(s.48\)](#).



Skjuler alle taster.



Hurtig forover eller hurtig bakover.

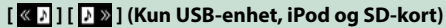

Spiller forrige eller neste album i [Favorittliste \(s.49\)](#).



Bekrefter spilletid.

Ved avspilling av CD, kan du også se hvor mye tid som er igjen på disken ved å trykke på tidsdisplayet. For hver gang du trykker, endrer displayet mellom "P ####" (visning av sporets spilletid) og "R ####" (diskens gjenværende tid).



Spiller i tilfeldig rekkefølge alle spor i aktuell mappe/disk eller i aktuell spilleliste i tilkoblet iPod.

Hver gang du trykker på tasten, vil tilfeldig modus bytte i denne rekkefølgen;

CD: "tilfeldig spor" "tilfeldig av"

Diskmedia, USB-enhet, SD-kort: "tilfeldig fil" "tilfeldig av"

iPod: "tilfeldig spor" "tilfeldig album" "tilfeldig av"

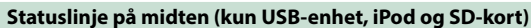

Bekrefter aktuelt sted.

I løpet av tilbakespilling av USB-enhet, iPod og SD-kort kan du dra sirkelen til venstre eller høyre for å endre spilleposisjon.

Søkefunksjon

Du kan søke etter musikk, video eller bildefiler på følgende måte.

MERK

- Dersom du bruker en fjernkontroll, kan du hoppe direkte til ønsket spor/fil ved å taste inn spor-/mappe-/filnummeret, spilletiden osv. For detaljer, se [Direkte søkemodus \(s.113\)](#).

Listesøk

Du kan søke i spor, mapper og filer i henhold til hierarkiet.

1 Trykk på det illustrerte feltet.



Skjermbildet for lister vises.

2 Trykk på ønsket spor/fil.

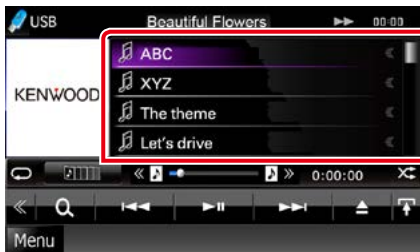

Avspilling starter.

MERK

- For diskmedia kan du bytte mellom fillisten og mappelisten ved å trykke [**Q**].
- For diskmedia kan du ikke få vist listen ved tilfeldig avspilling og stopp.

Andre søk

Når du ønsker å redusere listen, finnes det andre søkemetoder.

Denne funksjonen er ikke tilgjengelig når musikk-CD er den aktuelle kilden.

1 Trykk [**Q**] på skjermbildet.

Skjermbildet for søk vises.

2 Trykk på ønsket søkemetode.

USB-enhet og SD-kort

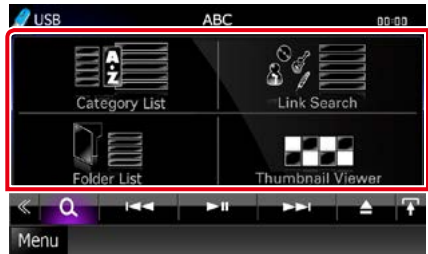

iPod

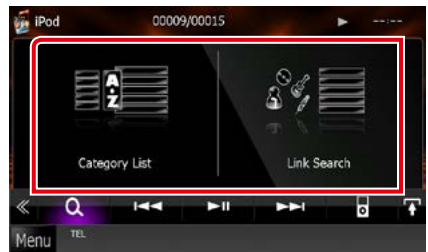

Listen vises sortert i henhold til ditt valg.

Se følgende avsnitt for hver søkeprosedyre.

- [Category List]: Du kan søke etter en fil ved å velge kategori ([s.46](#)).
- [Link Search]: Du kan søke etter en fil av samme artist/album/sjanger/komponist som det aktuelle sporet ([s.46](#)).
- [Folder List]: Du kan søke etter en fil i henhold til hierarkiet ([s.47](#)).
- [Thumbnail Viewer]: Du kan søke etter en bildefil ([s.47](#)).

MERK

- For diskmedia kan du få vist mappelisten direkte ved å trykke [**Q**].

Kategorisøk (bare USB enhet, iPod og SD-kort)

1 Trykk på ønsket kategori fra skjermens venstre side.



2 Listen sorteres etter ønsket kategori.

3 Trykk på ønsket fil.

Avspilling starter.

MERK

- For å redusere søket, kan du velge en bokstav fra alfabetlisten midt på displayet.
- For prosedyrer i skjermbildet med lister, se [Vanlige funksjoner \(s.24\)](#).

Søk i lenker (bare USB enhet, iPod og SD-kort)

1 Trykk på ønsket enhet fra skjermens venstre side. Du kan velge mellom artist, album, sjanger og komponist.

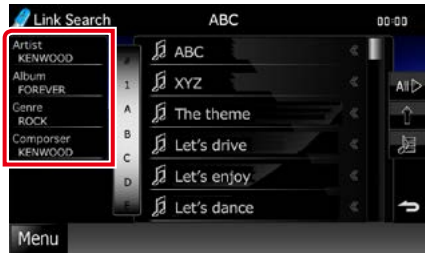

Listen i henhold til ditt valg vises.

MERK

- Listen vises sortert i henhold til ditt valg.
- **Artist:** Viser artistens albumliste.
- **Album:** Viser alle sangene i det aktuelle albumet.
- **Genre:** Viser en liste over artister som hører til samme sjanger.
- **Composers:** Viser en albumliste av den aktuelle filens komponist.

2 Trykk for å velge ønsket enhet fra listen. Gjenta dette trinnet inntil du finner ønsket fil.

MERK

- For å redusere søket, kan du velge en bokstav fra alfabetlisten midt på displayet.
- For prosedyrer i skjermbildet med lister, se [Vanlige funksjoner \(s.24\)](#).

Mappesøk (bare USB enhet, diskmedia og SD-kort)

1 Trykk på ønsket mappe.



Mapper i valgt kilde vises i midten.
Når du trykker på en mappe, vises innholdet.
Hierarkiet til nåværende mappe vises til venstre.

2 Trykk på ønsket enhet fra innholdslisten.

Avspilling starter.

MERK

- For prosedyrer i skjermbildet med lister, se [Vanlige funksjoner \(s.24\)](#).

Bildesøk (bare USB enhet og SD-kort)

1 Trykk på ønsket bilde.

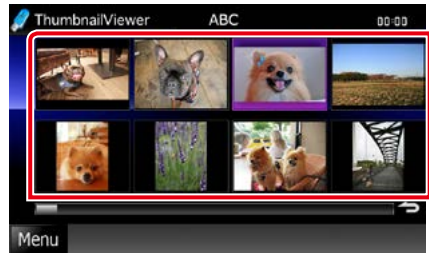

Det valgte bildet vises på skjermen.
Se nummer 9-10 i [USB enhet, SD-kort og iPod \(s.41\)](#) for bruk av skjermbildet med bilder.

Søk i kunstalbum (bare USB enhet, iPod og SD-kort)

Du kan søke i musikkfiler ved å velge albumgrafikk.

1 Trykk [].

Underfunksjonsmenyen vises.

2 Trykk [].



Skjermbilder over favoritter vises.

3 Trykk på ønsket grafikk på linjen nederst.



MERK

- Tasten øverst på skjermen har ulik funksjon avhengig av statusen.

Når [Load Albums] vises:

Du har ikke lastet opp noe grafikk ennå. Trykk på tasten for å starte opplasting.

Når [Load More Albums] vises:

Visse typer grafikk lastes ikke. Trykk på tasten for å laste all grafikk. Hvis du trykker på tasten, kan avspilt spor stoppes og et annet spor kan bli avspilt.

Når tasten ikke er tilgjengelig:

All grafikk er allerede lastet opp.

4 Trykk [] på valg grafikk.

Første sang i albumet spilles.

I tillegg kan du lage din originale spilleliste fra dette skjermbildet. For detaljer, se [Favorittliste \(s.49\)](#).

MERK

- Etter at alle sporene i et album er avspilt, blir samme album spilt om igjen fra spor 1.
- Album uten bilde blir ikke vist.

Favorittliste

Du kan lage en original spilleliste av dine 10 favorittalbum ved å velge albumgrafikk.

1 Trykk og dra ønsket albumgrafikk fra nederste til øverste linje.



Valgt album blir registrert i favorittlisten.

MERK

- Det tilføyde albumet blir plassert ytterst til høyre.
- Du kan ikke registrere et album om igjen hvis det allerede er registrert i favorittlisten.
- Opptil 10 album kan registreres i listen.

2 Trykk på ønsket grafikk i favorittlisten.

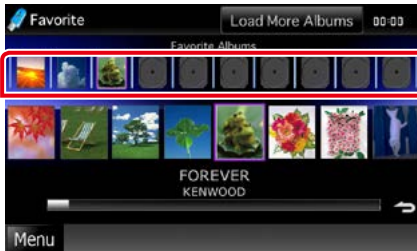

Valgt album spilles av og kontrollskjermbildet vises.

MERK

- Favorittlisten spilles mot høyre og starter med valgt album.
- For å slette et album fra favorittlisten, klikk og dra det til den nederste linjen.
- Du kan endre avspillingsrekkefølgen på favorittlisten ved å dra grafikken inn på listen.
- Favorittlistemodus avbrytes i følgende situasjoner.
 - Et annet album fra listen spilles (mappeliste, kategoriliste osv.)
 - Et annet album spilles ved å trykke på grafikken i nederste linje i skjermbildet for grafikklisten.
- Favorittlistemodus gjenopptas etter frakobling/tilkobling av enheten eller etter å ha slått på/av. Fil som avspilles, tidskode for avspilling, favorittlistens innhold, favorittlistens rekkefølge osv. gjenopptas dersom enhetens filkonfigurasjon ikke endres.

Filmkontroll

Du kan endre innstillingene for en film fra diskmedia.

- 1** I skjermbildet for avspilling, trykk på det illustrerte feltet.



Skjermbildet for filmstyring vises.

- 2** Foreta ønsket valg.



Endre språk for teksting

Trykk [Subtitle].

Endre lydpråk

Trykk [Audio].

Gå ut av menyen

Trykk [Exit].

Bruk av Aha

Du kan lytte til Aha på denne enheten ved å styre den applikasjonen som er installert på din iPhone eller Android.

For å gå inn i Aha-modus, trykk på ikonet [aha] på skjermbildet for toppmenyen.

MERK

- Installer siste versjon av Aha-applikasjonen på din iPhone eller Android. ([s.132](#))
iPhone: Søk etter "Aha" i Apples App Store for å finne og installere den nyeste versjonen.
Android: Søk etter "Aha" i Google Play for å finne og installere nyeste versjon.
- Når du først velger Aha som en kilde, vil innstillingskjemmen for koblingen med enheten installert med appen komme opp. For detaljer om dette, se i [Innstilling av applikasjonslenke \(s.62\)](#).



1 Informasjon om innhold

Viser innholdet for den aktuelle stasjonen som avspilles.

2 Underfunksjonsmeny

Ulike funksjoner kan utføres med tastene her. For detaljer om tastene, se [Underfunksjonsmeny \(s.52\)](#).

3 Multifunksjonstast

Trykk for å bytte til multifunksjonsmenyen. For detaljer om menyen, se [Multifunksjonsmeny \(s.52\)](#).

4 Multifunksjonsmeny

Ulike funksjoner kan utføres med tastene her. For detaljer om tastene, se [Multifunksjonsmeny \(s.52\)](#).

5 Tekstinformasjon

Viser informasjon for det aktuelle innholdet som avspilles.

6 Tast for listebytte

Trykk for å bytte mellom innholdslisten og tekstinformasjon for aktuelt innhold.

Multifunksjonsmeny



Ulike funksjoner kan utføres med tastene her.



Stiller innholdet tilbake med 15 sekunder.



Stiller innholdet forover med 30 sekunder.



Stiller inn mottatt lokal informasjon for destinasjonen. Se [Naviger \(s.53\)](#).



Legger ut stedsinformasjon på Facebook.



Leveres på nytt av Twitter.



Ringer mottatt telefonnummer.

MERK

- [SETUP], [AUDIO], og [REAR] funksjoner like som på iPod.

Underfunksjonsmeny



Ulike funksjoner kan utføres med tastene her.



Søker etter en stasjon. For detaljer om søking, se [Listeskjerm bilde for stasjoner \(s.53\)](#).



Søker etter forrige/neste spor.



Avspilling eller pause.



Når tasten trykkes, merkes av "Liker ikke" for det aktuelle innholdet.



Når tasten trykkes, merkes av "Liker" for det aktuelle innholdet.

Listeskjerm bilde for stasjoner

Fra dette skjerm bildet kan du utføre følgende funksjoner.



Valg av stasjon

Trykk på stasjonsnavnet på listen.

MERK

- Du kan ikke velge iPod som bakkilde når du velger Aha som hovedkilde i dobbel sønefunksjon.

Naviger

Stiller inn stedsinformasjon mottatt fra Aha for navigasjonsdestinasjonen.

1 Trykk [] på skjerm bildet.

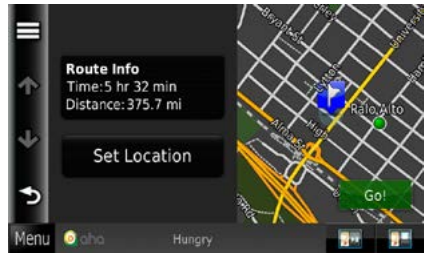

[]

Lagrer stedsinformasjonen.

[Go!]

Stiller inn stedsinformasjonen for destinasjonen og starter navigasjonen.

AUPEO! Bruk

Du kan høre på AUPEO! på denne enheten ved å kontrollere programmet installert i iPhone eller Android.

For å gå inn i AUPEO! modus, trykk [AUPEO!] ikonet i toppmenyskjermen.

MERK

- Installer den nyeste versjonen av AUPEO! programmet "AUPEO!" på din iPhone eller Android.
iPhone: Søk etter "AUPEO!" i Apples App Store for å finne og installere den nyeste versjonen.
Android: Søk etter "AUPEO!" i Google play for å finne og installere den nyeste versjonen.
- Første gang du velger AUPEO! som en kilde, vil innstillingsskjermen for tilkobling med enheten der programmene er installert dukke opp. For detaljer om dette, se i [Innstilling av applikasjonslenke \(s.62\)](#).

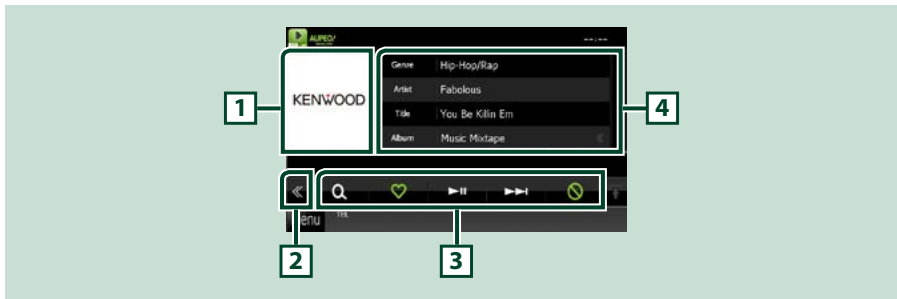

1 Bytteområde for grafikk

Bilddataene vises dersom de er tilgjengelige fra det aktuelle innholdet. Når bildet ikke er tilgjengelig, vises "No Photo".

2 Multifunksjonstast

Trykk for å bytte til multifunksjonsmenyen. For detaljer om menyen, se [Multifunksjonsmeny \(s.55\)](#).

3 Multifunksjonsmeny

Ulike funksjoner kan utføres med tastene her. For detaljer om tastene, se [Multifunksjonsmeny \(s.55\)](#).

4 Informasjon om innhold

Viser informasjon for det aktuelle innholdet som avspilles.

Multifunksjonsmeny



De følgende funksjonene kan utføres ved å bruke taster i dette området.



Søker etter en stasjon. For søksdetaljer, se [Kanalsøk \(s.55\)](#).



Trykker på tasten "Love" nåværende sang.



Avspilling eller pause.



Hopper over nåværende sang.



Trykker på tasten "Ban" nåværende sang.

MERK

- [SETUP], [AUDIO], og [REAR] funksjoner like som på iPod.

Kanalsøk

Du kan lage en liste og velge kanaler.

1 Trykk [] på skjermbildet.

Kanalsøkskjermen dukker opp.

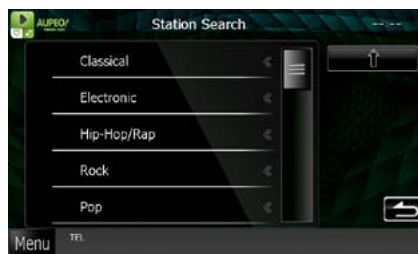

Velger kategori og kanal

Trykk på kategori- og kanalnavnet i listen.



Går tilbake til forrige kategoriliste.

Bruk av apps

Du kan lytte til musikk eller se på video fra Appene på iPod touch/iPhone eller Android.

For å gå inn i Apps modus, trykk på [APPS]-ikonet i toppmenyskjermen.

MERK

- Når du skruv på strømmen og velger appen som kilde, vises advarselen for funksjonen, se på video og lytte på musikk. Med din godkjenning kan du kontrollere apper, lytte til musikk og se på video fra apper når du kjører.



- Når du først velger APPS som en kilde, vil innstillingsskjermen for koblingen med enheten installert med appen komme opp. For detaljer om dette, se i [Innstilling av applikasjonslenke \(s.62\)](#).
- Dersom vilkårene nedenfor er oppfylt, vil berøringstastene ikke vises, men berøringsoperasjonen fra skjermen på enheten til Android-enheten blir mulig.
 - Enheten og Android-enheten er koblet sammen med KCA-MH100 (selges separat) og over Bluetooth-profil HID og SPP.
 - “Kenwood Smartphone Control” er installert på Android-enheten.
- Avhengig av appen kan det hende at berøringstastene ikke virker eller blir vist.

Når berøringstastene vises

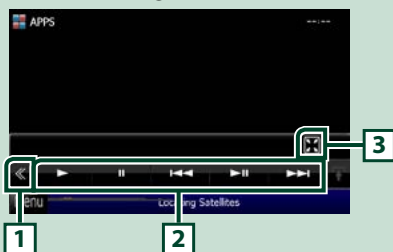

Når berøringsoperasjonen er mulig



1 Multifunksjonstast (bare iPod touch/iPhone)

Trykk for å bytte til multifunksjonsmenyen.

2 Multifunksjonsmeny (bare iPod touch/iPhone)

De følgende funksjonene kan utføres ved å bruke taster i dette området.

- Spiller eller pause: Trykk på [▶], [⏸], eller [▶⏸] (bare iPod).
 - Søker etter forrige/neste spor/fil: Trykk på [◀] eller [▶].
 - Rask spoling fremover eller bakover (bare iPod): Trykk [⏮] eller [⏭].
- [SETUP], [AUDIO], og [REAR] funksjoner like som på iPod.

3 Underfunksjonsmeny (bare iPod touch/iPhone)

De følgende funksjonene kan utføres ved å bruke taster i dette området.

- Skjuler alle taster (bare ved tilbakespilling av video): Trykk på []

Oppsett av USB/SD/iPod/DivX

Du kan foreta oppsett når du bruker USB/SD/iPod/DivX.

MERK

- Alle funksjonene i dette avsnittet kan startes fra skjermbildet for toppmenyen. For detaljer, se [Bruke skjermbildet til toppmenyen \(s.22\)](#).
- Noen innstillinger kan bare utføres i standby-modus.

1 Trykk [] på skjermbildet.

Multifunksjonsmenyen vises.

2 Trykk [SETUP].

Menybildet SETUP vises.

3 Trykk [Source].

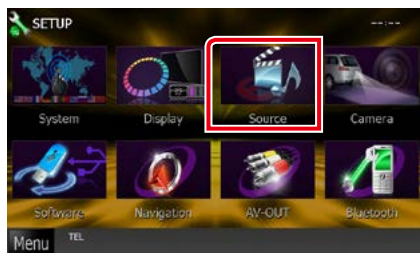

Kildens SETUP-meny vises.

4 Trykk på [USB SETUP], [SD SETUP], [iPod SETUP], [APPS SETUP] eller [DivX SETUP] i listen.

Hvert skjermbilde for oppsett vises.

Se følgende avsnitt for hver innstilling..

- [Innstilling av USB/SD \(s.58\)](#)
- [Oppsett av iPod \(s.59\)](#)
- [Innstilling av applikasjonslenke \(s.62\)](#)
- [DivX\(R\) VOD \(s.63\)](#)

Innstilling av USB/SD

MERK

- Skjermdumpen nedenfor gjelder for USB-enheter. Innstillingene for USB og SD er imidlertid ganske like.

1 Still inn alternativene som følger.



Picture Display Time

Velger hvor lenge en JPEG bildefil skal vises på skjermen. Velg mellom [Short], [Middle] og [Long] (standard).

On Screen USB/On Screen SD

Stiller hvordan informasjonen fra USB-enheten eller SD-kortet skal vises.

Auto (standard): Ved oppdatering vises informasjonen i 5 sekunder.

OFF: Viser ingen informasjon.

Oppsett av iPod

1 Still inn alternativene som følger.



AudioBook Speed

Stiller inn hastigheten for avspilling av lydbok. Velg mellom [Slow], [Normal] (standard) og [Fast].

Wide Screen*

Stiller inn bredt skjermbilde. Velg [ON] (standard) eller [OFF].

On Screen iPod

Stiller hvordan informasjon fra iPod skal vises.

Auto (standard): Ved oppdatering vises informasjonen i 5 sekunder.

OFF: Viser ingen informasjon.

iPod Connection Setup

Stiller måten å koble iPod/iPhone til denne enheten. For detaljer om søk, se [Oppsett for tilkobling av iPod/iPhone \(s.60\)](#).

* Denne innstillingen er ikke tilgjengelig når en iPod er tilkoblet.

Oppsett for tilkobling av iPod/iPhone

1 Trykk på [iPod Connection Setup] i oppsettskjermen for iPod.

iPod tilkoblingsskjerm kommer opp.

2 Trykk på [CHANGE].



3 Velg tilkoblingsmetoden for å koble til iPod/iPhone med denne enheten.



USB + AV-IN

Velg ved tilkobling med KCA-iP202.

USB 1Wire

Velg ved tilkobling med KCA-iP102/ Lightning til USB-kabel.

HDMI + BT

Ved tilkobling via KCA-HD100 og Lightning digital AV adapter eller Apple 30-pin digital AV adapter.

Bluetooth

Velg bare ved tilkobling via Bluetooth.

4 Trykk på [Next].

Bekreftelsesskjermen vises.

5 Trykk på [Done].

MERK

- For å få mer informasjon om nødvendig kabel og adapter for å koble til iPod/iPhone, se i [Musikk/video/bilder grunnleggende funksjoner \(s.38\)](#).
- Når du velger "HDMI + BT" eller "Bluetooth" i trinn 3, vil valgskjermen for Bluetooth-enheter komme opp. Velg iPod/iPhone som skal kobles til.



Hvis det ikke vises en Bluetooth-enhet som kan kobles til, trykk på [Search] og par enhetene.

Innstilling av applikasjonslenke

Stiller enheten en applikasjon er installert på, og appen velges som kilde.

1 Trykk på [CHANGE].



2 Velg enheten med installert apper.



iPod / iPhone

Velg når det brukes iPod/iPhone.

Android / Other

Velg når det brukes Android eller BlackBerry.

3 Trykk på [Next].

Tilkoblings skjerm kommer opp.

4 Velg tilkoblingsmetoden for å koble til apparatet med denne enheten.



Ved valg av [iPod / iPhone]

USB + AV-IN

Velg ved tilkobling med KCA-iP202.

USB 1Wire

Velg ved tilkobling med KCA-iP102/ Lightning tIL USB-kabel.

HDMI + BT

Ved tilkobling via KCA-HD100 og Lightning digital AV adapter eller Apple 30-pin digital AV adapter.

Bluetooth

Velg bare ved tilkobling via Bluetooth.

Ved valg av [Android / Other]

HDMI/MHL + BT

Velg ved tilkobling med KCA-MH100.

Bluetooth

Velg bare ved tilkobling via Bluetooth.

5 Trykk på [Next].

Bekreftelsesskjermen vises.

6 Trykk på [Done].

MERK

- Dette oppsettet kan angis når den er i STANDBY (VENTEMODUS)-kilde.
- For å aktivere berøringsoperasjonen på denne enheten, installerer "Kenwood Smartphone Control" og start den. Søk etter "Kenwood Smartphone Control" i Google play for å finne og installere den nyeste versjonen.
- Når du velger APPS som kilde og APP Settings vises, trykk [OK] etter oppsett. Skjermen vil returnere til APP etter du samtykker i at du har lest advarselen.



- For å få mer informasjon om nødvendig kabel og adapter for å koble til iPod/iPhone og Android, se i [Musikk/video/bilder grunnleggende funksjoner \(s.38\)](#).
- Når du velger "HDMI + BT"; "HDMI/MHL + BT" eller "Bluetooth" i trinn 4, vil valgskjermen for Bluetooth-enheter komme opp. Velg enheten som skal kobles til.



Hvis det ikke vises en Bluetooth-enhet som kan kobles til, trykk på [Search] og par enhetene.

- Når du velger "iPod/iPhone i Apps oppsett, velg "iPod" som kilde og velg App på iPod, kilden til denne enheten endres også til App automatisk.

DivX(R) VOD

1 Still inn alternativene som følger.

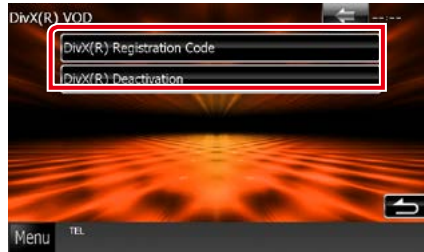

DivX(R) Registration Code

Kontrollerer registreringskoden. Koden er nødvendig når en disk har DRM (Digital Rights Management).

DivX(R) Deactivation

Avregistrerer enheten som allerede er registrert. Etter å ha trykket på tasten, vil en bekreftelse vises. Følg meldingen og fullfør prosedyren.

MERK

- [DivX(R) VOD] vises når en disk spilles.
- Ved nedlasting av en DivX VOD-fil som styres av DRM, må koden som vises på skjermen registreres. Hvis ikke kan det være at filen ikke kan spilles av. Et visningsnummer vises ved avspilling av en DivX VOD-fil med begrenset visning. Når benyttet visningsantall har nått maksimalantallet, vil en advarsel vises og filen kan ikke spilles.

Tunerbruk for radio

Grunnleggende radiofunksjoner

De fleste funksjonene kan styres fra kildens skjermbilde for styring.

MERK

- Sett fjernkontrollens modusbryter til AUD-modus før bruk, se [Veksle funksjonsmodus \(s.113\)](#).



1 PS/visning av stasjonsnavn

Viser PS-navnet.

2 Alternerende felt for informasjonsdisplay/styring

Viser følgende informasjon.

- [FM1] osv.: Viser bånd
- MHz/kHz: Viser frekvens
- Preset #: Forhåndsinnstilt nummer

Trykk for å bytte mellom enkel styring og skjermbildet for listestyling.

3 Multifunksjonstast

Trykk for å bytte til multifunksjonsmenyen. For detaljer om menyen, se [Multifunksjonsmeny \(s.65\)](#).

4 Forhåndsinnstilt tast/multifunksjonsmeny

Henter inn stasjon eller kanal fra minnet. Når den trykkes i 2 sekunder, lagres aktuelle mottaksstasjon eller kanal i minnet.

Når den trykkes kan ulike funksjoner benyttes med tastene i dette feltet.

For detaljer om menyen, se [Multifunksjonsmeny \(s.65\)](#).

5 Underfunksjonstast

Trykk for å vise "Underfunksjonsmeny" (7 i denne tabellen).

6 Forhåndsinnstilt liste

Viser en liste over forhåndsinnstilte stasjoner eller kanaler samt tilhørende informasjon.

7 Underfunksjonsmeny

Ulike funksjoner kan utføres med tastene her.

- **Bytte av bånd:** Trykk [AM] eller [FM].
- **Tune inn en stasjon:** Trykk [**◀◀**] [**▶▶**]. Metoden for frekvensbytte kan endres. Se [Multifunksjonsmeny \(s.65\)](#).

Linjen i midten (kun tuner) viser aktuell frekvens.

8 Tast for listebytte

Trykk for å bytte mellom den forhåndsinnstilte listen og informasjonslisten.
I tunermodus vil i tillegg radiotekst vises.

Multifunksjonsmeny



Tastenes funksjoner er som følger.

[P1] - [P6]

Valg av forhåndsinnstilt stasjon. Trykk i 2 sekunder for å lagre aktuell stasjon i det forhåndsinnstilte minnet.



Viser listen over forhåndsinnstilte stasjoner eller tjenester. For detaljer, se [Valg av liste \(s.69\)](#).

[TI] (kun FM tuner)

Slår på modus for trafikkinformasjon. For detaljer, se [Trafikkinformasjon \(s.70\)](#).

[SEEK]

Slår på søkermodus i følgende rekkefølge; [AUTO1], [AUTO2], [MANUAL].

- **AUTO1:** Tuner inn automatisk en stasjon med godt mottakssignal.
- **AUTO2:** Tuner inn alle stasjonene i minnet.
- **MANUAL:** Setter manuelt inn neste frekvens.

[AME]

Velger automatisk minnemodus. For detaljer, se [Automatisk minne \(s.68\)](#).

[PTY] (kun FM tuner)

Søker etter et program ved å stille inn programtype. For detaljer, se [Søk etter programtype \(s.70\)](#).

[MONO] (kun FM tuner)

Velger mono-mottak.

[LO.S] (kun FM tuner)

Slår lokal søkefunksjon på eller av.



Trykk for visning av SETUP-menyen. Se [Innstilling \(s.86\)](#).



Trykk for visning av lydstyrings skjermbildet. Se [Lydkontroll \(s.100\)](#).



Trykk for muting av bakre høyttaler.

Grunnleggende bruk av digital radio (bare DNX7250DAB, DNX525DAB, DNX4250DAB)

De fleste funksjonene kan styres fra kildens skjermbilde for styring.

MERK

- Sett fjernkontrollens modusbryter til AUD-modus før bruk, se [Veksle funksjonsmodus \(s.113\)](#).

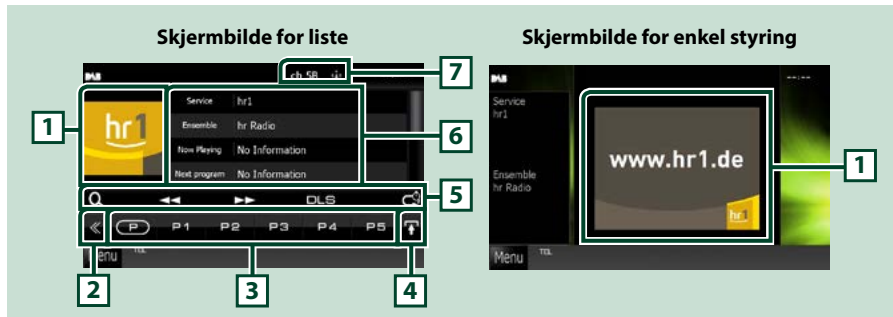

1 Grafikkområde

Bilddataene vises dersom de er tilgjengelige fra det aktuelle innholdet.

2 Multifunksjonstast

Trykk for å bytte til multifunksjonsmenyen. For detaljer om menyen, se [Multifunksjonsmeny \(s.67\)](#).

3 Forhåndsinnstilt tast/multifunksjonsmeny

Henter inn stasjon eller kanal fra minnet. Når den trykkes i 2 sekunder, lagres aktuelle mottaksstasjon eller kanal i minnet.

Når den trykkes kan ulike funksjoner benyttes med tastene i dette feltet.





For detaljer om menyen, se [Multifunksjonsmeny \(s.67\)](#).

4 Tast for listebytte

Trykk for å bytte mellom den forhåndsinnstilte listen og informasjonslisten.

5 Underfunksjonsmeny

Ulike funksjoner kan utføres med tastene her.

- Viser skjermbildet for type liste: Trykk []. Se [Valg av funksjon \(s.69\)](#).
- Tuner inn en enhet, tjeneste og komponent:
Trykk [] []. Alterneringen mellom enhet, tjeneste og komponent kan endres. Se [Multifunksjonsmeny \(s.67\)](#).
- Skjermbildet for Dynamic Label Segment vises: Trykk [DLS].
- Bytte av omspillingsmodus: Trykk []. Se [Spill på nytt \(s.71\)](#).

6 Informasjon om merke

Viser listen for forhåndsinnstilt tjeneste.

Viser informasjon for aktuell tjeneste: Tjenestemerke, PTY-merke, Enhetsmerke, Lydkvalitet, Spiller nå, Neste program, Tittel, Artist

7 Visning av signalstyrke/kanal

Viser mottatt signalstyrke for den digitale radiostasjonen.

Viser mottatt kanalnummer.

Multifunksjonsmeny



Tastenes funksjoner er som følger.

[]

Bytter forhåndsinnstilt nummer.

[P1] – [P15]

Velger forhåndsinnstilt enhet. Trykk i 2 sekunder for å lagre aktuell enhet i det forhåndsinnstilte minnet.

[TI]

Slår på modus for trafikkinformasjon. For detaljer, se [Trafikkinformasjon \(s.70\)](#).

[SEEK]

Slår på søkermodus i følgende rekkefølge; [AUTO1], [AUTO2], [MANUAL].

- AUTO1: Tuner inn automatisk en enhet med godt mottakssignal.
- AUTO2: Tuner inn alle enhetene i minnet.
- MANUAL: Setter manuelt inn neste enhet.

[PTY]

Søker etter et program ved å stille inn programtype. For detaljer, se [Søk etter programtype \(s.70\)](#).

[REAR ]

Trykk for muting av bakre høyttaler.

[ SETUP]

Trykk for visning av SETUP-menyen. Se [Innstilling \(s.86\)](#).

[ AUDIO]

Trykk for visning av lydstyringskjernbildet. Se [Lydkontroll \(s.100\)](#).

Bruk av minnet

Automatisk minne

Du kan lagre stasjoner med godt mottakssignal automatisk i minnet. Funksjonen gjelder kun for radio.

MERK

- Autominnet er fullt når 6 stasjoner er lagret eller når alle stasjonene er tunet inn.
- Funksjonen avsluttes automatisk dersom du ikke bruker den innen 10 sekunder.

1 Trykk [].

Underfunksjonsmenyen vises.

2 Trykk tast for ønsket bånd.

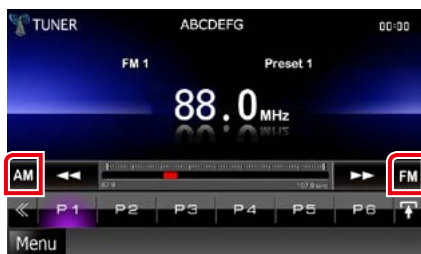

3 Trykk [] på skjermbildet.

Multifunksjonsmenyen vises.

4 Trykk [AME] i multifunksjonsmenyen.

5 Trykk [] eller [] i underfunksjonsmenyen.

Autominnet startes.

Manuelt minne

Du kan lagre aktuell mottaksstasjon i minnet.

1 Velg en stasjon du ønsker å lagre i minnet.

2 Trykk [P#] (#:1-6, 1-15) for hvor du vil lagre stasjonen i 2 sekunder, inntil et bip høres.

Valg av funksjon

Valg av forhåndsinnstillinger

Du kan liste og velge stasjoner eller kanaler i minnet.

Velg fra multifunksjonsmenyen

- 1 Trykk ønsket nummer fra P1 til P6/P15. Enheten vil tune inn valgte stasjon eller kanal.

Valg fra forhåndsinnstilt liste

- 1 Trykk på det illustrerte feltet.



Skjermbildet for lister vises.

- 2 Velg en stasjon eller kanal fra listen.

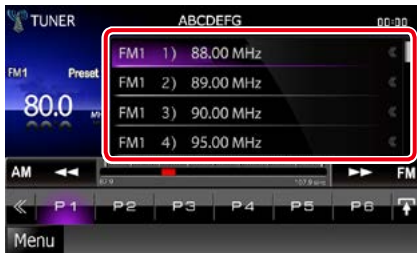

MERK

- Ved å trykke [Q] og deretter [Preset List] vises listen over forhåndsinnstilte kanaler. Du kan også velge ønsket kanal fra listen.

Valg av liste

Du kan velge en enhet fra en liste over enheter eller velge en tjeneste fra en liste over tjenester.

- 1 Trykk [◀] på skjermbildet. Multifunksjonsmenyen vises.
- 2 Trykk [Q] i multifunksjonsmenyen. Skjermbildet for type liste vises.
- 3 Trykk på ønsket listevissning.

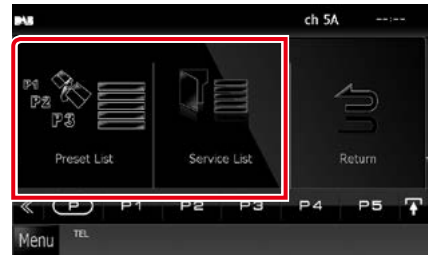

Skjermbildet for listen vises.

- 4 Velg en tjeneste fra listen.

Søk etter programtype

Du kan tune til en stasjon med en spesifikk programtype når du lytter til FM/digital radio.

- 1 Trykk [] på skjermbildet. Multifunksjonsmenyen vises.
- 2 Trykk [PTY] i multifunksjonsmenyen. Skjermbildet for PTY-modus vises.
- 3 Velg en programtype fra listen.
- 4 Trykk [Search].

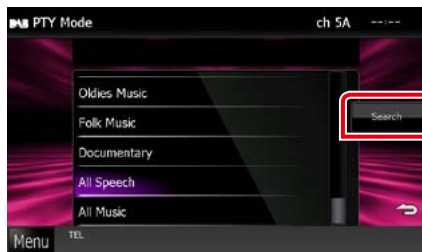

Du kan søke frem en stasjon med valgt programtype.

Trafikkinformasjon

Du kan lytte til filer og se automatisk trafikkinformasjon når en trafikkmelding kunngjøres.

Denne funksjonen krever imidlertid et radiodatasystem og digital radio som har TI-informasjon.

- 1 Trykk [] på skjermbildet. Multifunksjonsmenyen vises.
- 2 Trykk [TI] i multifunksjonsmenyen. Trafikkinformasjonsmodus er da innstilt.

Når trafikkmeldingen starter

Skjermbildet for trafikkinformasjon vises automatisk.



MERK

- Funksjonen for trafikkinformasjon må slås på for at skjermbildet for trafikkinformasjon skal vises automatisk.
- Voluminnstillingen for mottak av trafikkinformasjon blir automatisk lagret. Neste gang trafikkinformasjon mottas, husker enheten automatisk voluminnstillingen.

Spill på nytt (Bare digital radio)

Du kan spille de siste 30 minuttene av den aktuelle stasjonen om igjen.

1 Trykk [] i underfunksjonsmenyen.





[] []

Forover/bakover 15 sekunder når tasten trykkes.

[]

Avspilling eller pause.

[] []

Hurtig forover/hurtig bakover når tasten holdes trykket.

Tidslinje for omspilling

Viser registrert kapasitet

[]

Endre Live-modus

MERK

- PTY Watch starter og omspillingsfunksjonen kan ikke benyttes mens et program mottas.
- Mens den aktuelle stasjonen spilles om igjen, kan du ikke lagre stasjonen med bruk av [Automatisk minne \(s.68\)](#) eller [Manuelt minne \(s.68\)](#).

Tuner-oppsett

Du kan stille inn parametre for tunereren.

- 1 Trykk på [] på kontrollskjermen. Multifunksjonsmenyen vises.
- 2 Trykk [SETUP] i multifunksjonsmenyen. Menybildet SETUP vises.
- 3 Trykk [Source].

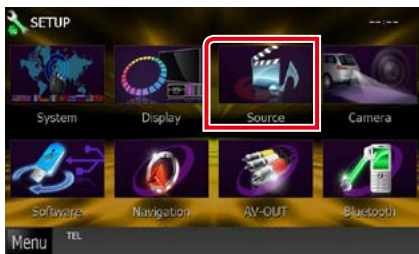

Kildens SETUP-meny vises.

- 4 Trykk [TUNER SETUP] på listen. Skjermbildet for TUNER SETUP vises.
- 5 Still inn alternativene som følger.

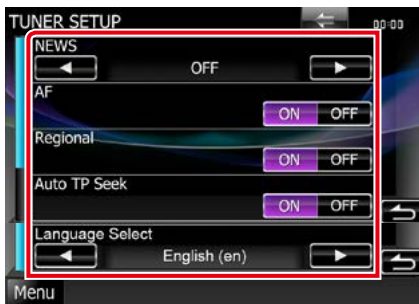

NEWS

Stiller inn tidsavbrudd for nyheter. Standard er "OFF".

AF

Når mottaksforholdene for en radiostasjon er dårlig, kan systemet bytte automatisk til den stasjonen som kringkaster samme program på samme radiodatasystem. Standard er "ON".

Regional

Velger om kun stasjonen i den spesifikke regionen eller "AF"-styring skal brukes. Standard er "ON".

Auto TP Seek

Når mottakssignalet er dårlig for trafikkinformasjonen, vil denne funksjonen automatisk søke etter en stasjon som gir bedre mottakerforhold. Standard er "ON".

Language Select

Velger et displayspråk for PTY-funksjonen.

Oppsett av digital radio

Du kan stille inn parametre for den digitale radioen.

- 1 Trykk på [**◀**] på kontrollskjermen. Multifunksjonsmenyen vises.
- 2 Trykk [**SETUP**] i multifunksjonsmenyen. Menybildet SETUP vises.
- 3 Trykk [**Source**].

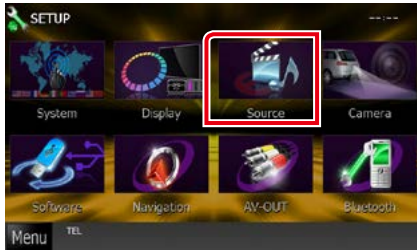

Kildens SETUP-meny vises.

- 4 Trykk [**Digital Radio SETUP**] på listen. Skjermbildet for digital radio SETUP vises.
- 5 Still inn alternativene som følger.

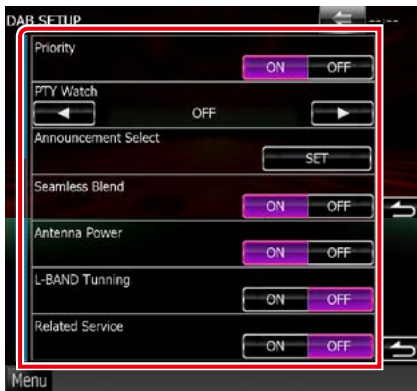

Priority

Hvis samme tjeneste ytes av både digital radio og radiodatasystemet, vil dette føre til at digital radio velges automatisk. Hvis samme tjeneste ytes av radiodatasystemet når mottaket av tjenesten fra den digitale radioen blir dårlig, vil dette føre til at radiodatasystemet automatisk velges.

PTY Watch

Hvis tjenesten av det innstilte programmet begynner med mottak av enheten, byttes det fra kilden til digital radio for mottak.

Announcement Select

Bytter til innstilt tjeneste for kunngjøring. For detaljer, se [Oppsett av annonsering \(s.74\)](#).

Seamless Band

Motvirker brudd i radioen ved bytte fra Digital radio til analog radio. Standard er "ON".

Antenna Power*

Gir strømforsyning til den digitale radioantennen. Står til "ON" når den digitale radioantennen er utstyrt med en forsterker. Standard er "ON".

L-Band Tuning*

Stiller inn L-båndets mottak. Når denne settes til "ON", mottas også L-båndenheter.

Related Service

Når du velger PÅ, bytter enheten til en tilknyttet tjeneste (hvis dette finnes) når et DAB-tjenestenettverk ikke er tilgjengelig. Standard er "OFF".

* Dette kan stilles inn når kilden står i STANDBY.

Oppsett av annonsering

Når ON er valgt, vil dette føre til at systemet bytter fra kilden til kunngjøringen for å motta denne.

1 Trykk [SET] på [Announcement Select] i DAB SETUP-skjermbildet.

Skjermbildet Announcement vises.

2 Trykk på hver kunngjøringsliste og sett den på eller av.

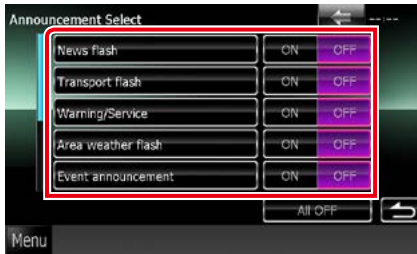

MERK

- Voluminnstillingen for mottak av kunngjøringen blir automatisk lagret. Neste gang en kunngjøring mottas, huskes voluminnstillingen automatisk.

Bluetooth-kontroll

Ulike funksjoner kan benyttes med Bluetooth: lytte til lydfil, ringe/motta samtale.

Om mobiltelefonen og Bluetooth-spilleren

Denne enheten er i samsvar med følgende Bluetooth-spesifikasjoner:

Versjon

Bluetooth-ver. 3.0+EDR sertifisert

Profil

Mobiltelefon:

HFP (V1.6) (Hands Free-profil)

SPP (Serial Port Profile)

SDP (Service Discovery Profile)

PBAP (Phonebook Access Profile)

GAP (Generic Access Profile)

Lydavspilling:

A2DP (Advanced Audio Distribution Profile)

AVRCP (V1.4) (Audio/Video fjernkontrollprofil)

Lyd-kodek

SBC, AAC, MP3, aptX (bare DNX7250DAB)

MERK

- For kompatible mobiltelefoner, se følgende URL: <http://www.kenwood.com/cs/ce/bt/>.
- Enheter som støtter Bluetooth-funksjonen har blitt sertifisert for samsvar med Bluetooth-standarden i henhold til prosedyren som fremgår av Bluetooth SIG.
Det kan imidlertid vise seg umulig for disse enhetene å kommunisere med mobiltelefonen, avhengig av type telefon.



Registrering og tilkobling av Bluetooth-enhet

Bluetooth-spilleren eller mobiltelefonen må registreres før Bluetooth-funksjonen kan benyttes.

Du kan registrere opptil 5 Bluetooth-enheter.

1 Trykk [Menu] på et hvilket som helst skjermbilde.

2 Trykk [SETUP].

Menybildet SETUP vises.

3 Trykk [Bluetooth].

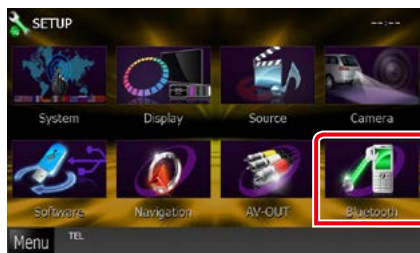

Skjermbildet for Bluetooth SETUP vises.

Se følgende avsnitt for hver innstilling.

- **Registrering av Bluetooth-enheten** ([s.77](#))
- **Tilkobling av Bluetooth-enheten** ([s.77](#))

Registrering av Bluetooth-enheten

1 Trykk på [Search].

Skjermbildet for enhetens liste vises.

MERK

- Du kan ikke registrere Bluetooth-enheten når du bruker følgende kilder: iPod, Bluetooth-lyd, APPS, aha
Hvis du vil registrere Bluetooth-enheten når du bruker en av de nevnte kildene, send en tilkoblingsanmodning fra Bluetooth-enheten og registrer den.
- En ny enhet kan ikke registreres dersom 5 Bluetooth-enheter allerede er registrert. Slett unødvendige registreringer. Se [Tilkobling av Bluetooth-enheten \(s.77\)](#).
- Skjermbildet for søkte innretninger kan ikke vises når mottakerkilde er aha eller Bluetooth-lyd.
- Denne enheten er kompatibel med Apple Easy Pairing-funksjonen. Når en iPod touch eller iPhone er koblet til denne enheten, vises en dialog for autentisering. Ved å foreta autentisering for denne enheten eller en iOS smarttelefon, vil smarttelefonen registreres som en Bluetooth-enhet.
- Hvis to Bluetooth-enheter er koblet til, vil denne enheten ikke starte søket. I dette tilfellet kobler du fra én av Bluetooth-enhetene.

2 Velg den Bluetooth-enheten fra listen som skal registreres.



MERK

- Dersom enheten ikke kan søkes opp i trinn 1, kan du søke igjen ved å trykke [Search] i skjermbildet ovenfor.
- Det kan ikke søkes på en Bluetooth-enhet mens kilden er aha; iHeartRadio, eller Bluetooth audio.
- Trykk [Cancel] for å avbryte søk etter Bluetooth-enheten.

3 Skriv inn PIN-koden på mobilen.

Skjermbildet for profilvalg vises.

Tilkobling av Bluetooth-enheten

1 Trykk på navnet på den enheten du vil koble til.

Skjermbildet for profilvalg vises.

MERK

- Dersom ikonet er opplyst, betyr det at enheten vil bruke denne innretningen.

2 Still inn hver profil som følger.



TEL (HFP)

Betyr at innretningen er en mobiltelefon.

Audio (A2DP)

Betyr at innretningen er en lydavspillingsenhet eller mobiltelefon med lydavspilling.

MERK

- Dersom en innretning har blitt paret, kan Bluetooth-enheten ikke tilkobles fra den parede innretningen.
- Ved å trykke [Remove] for [Device Remove Confirm], fjernes informasjon om registrering. Etter å ha trykket på tasten, vil en bekreftelse vises. Følg meldingen og fullfør prosedyren.

Avspilling av lyd via Bluetooth-innretning

Grunnleggende Bluetooth-funksjoner

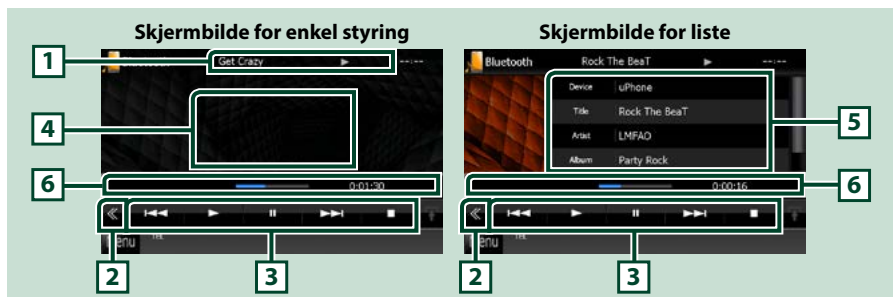

1 Informasjonsdisplay

Viser navn på sporet. Dersom informasjonen ikke er tilgjengelig, vises navnet på innretningen.

2 Multifunksjonstast

Trykk for å bytte til multifunksjonsmenyen.

3 Multifunksjonsmeny

Tastenes funksjoner er som følger.

- [**◀◀**] [**▶▶**]: Søker etter forrige/neste innhold.*
- [**▶**]: Avspilling.*
- [**⏸**]: Pause.*
- [**■**]: Stopper avspilling.*
- [**🔊** AUDIO]: Trykk for visning av lydstyringskjernbildet. Se [Registrering av Bluetooth-enheten \(s.77\)](#).
- [**⚙** SETUP]: Trykk for visning av SETUP-menyen. Se [Innstilling \(s.86\)](#).
- [**🔇** REAR 🔇]: Trykk for muting av bakre høyttaler.

4 Alternerende styringsfelt

Trykk for å bytte mellom enkel styring og skjermbildet for listestyring.

5 Filinformasjon

Viser informasjon om aktuell fil.

6 Statuslinje

Viser den nåværende spillelokasjonen, spilletiden og spillmodus.

* Dette vises kun når lydavspillingsenheten som støtter AVRCP-profil er tilkoblet.

MERK

- Dersom tastene ikke vises, bruk spilleren.
- Avhengig av mobiltelefonen eller lydavspillingsenheten, kan lyd høres og styres, men tekstinformasjon vises ikke alltid.
- Hvis volumet er for lavt, øk volumet på mobiltelefonen eller lydavspillingsenheten.

Bruk av hands-free

Du kan benytte telefonfunksjonen ved å koble Bluetooth-telefonen til denne enheten.

Foreta anrop

1 Trykk <TEL>-tasten.

DNX7

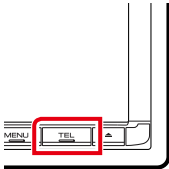

DNX525DAB

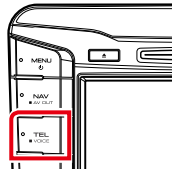

DNX5250BT

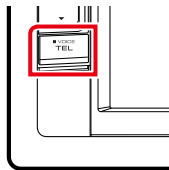

DNX4

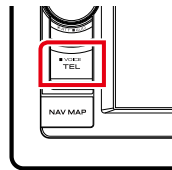

Skjermbildet for hands-free vises.

MERK

- Når registrering av mobiltelefonen er fullført, blir mobiltelefonens telefonbok automatisk nedlastet på enheten.
- Opptil 600 telefonnumre kan registreres for hver registrerte mobiltelefon.
- Opptil 30 sifre kan registreres for hvert telefonnummer sammen med opptil 127 tegn som angir et navn. (127 er antallet alfanumeriske tegn. Færre tegn kan benyttes, avhengig av type tegn.)
- Avhengig av type mobiltelefon, gjelder følgende begrensninger:
 - Telefonbokens data kan ikke lastes ned på normalt vis.
 - Tegn i telefonboken blir fordreid.
- For å avbryte nedlastingen av telefonbokens data, bruk mobiltelefonen.

2 Velg anropsmetode.

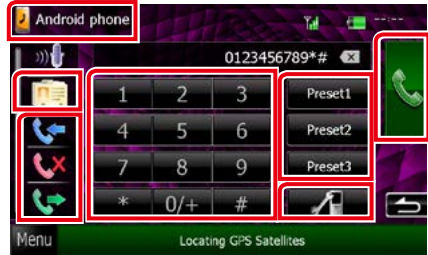

Se følgende tabell for hver metode.

Velg hvilken mobiltelefon du vil bruke

- 1 Trykk [Android phone] (mobiltelefonens navn display).

Foreta anrop ved å taste inn telefonnummer

- 1 Trykk [].
- 2 Tast inn et telefonnummer med de numeriske tastene.
- 3 Trykk [].

Foreta anrop med anropslogg

- 1 Trykk [], [] eller [].
- 2 Velg telefonnummeret fra listen.
- 3 Trykk [].

Foreta anrop med telefonboken

- 1 Trykk [].
- 2 Velg navnet fra listen.*1*2
- 3 Velg nummeret fra listen.
- 4 Trykk [].

Foreta anrop med bruk av forhåndsinnstilt nummer

- 1 Trykk [Preset #] for å foreta anrop til tilsvarende telefonnummer.
- 2 Trykk [].

Bluetooth SETUP

- 1 Trykk [].
Skjermbildet for Bluetooth SETUP vises.

Når du kobler til to mobiltelefoner

- Berør [Android phone] for å velge den telefonen du vil bruke.

Fortsettes

*1 Du kan sortere listen slik at den starter med det tegnet du trykker på.



- Tegn som ikke kan knyttes til noe navn, vil ikke vises.
- Ved søk vil tegn uten aksent, som f.eks. "u", søkes etter i stedet for tegn med aksent som f.eks. "ü".

*2 Du kan velge å få vist listen etter etternavn eller fornavn. For detaljer, se [Innstilling av Hands-free \(s.84\)](#).

MERK

- Dersom du har redigert telefonboken i mobiltelefonen din, trykk "Download" på toppen av telefonboklisten på denne enheten for å laste den ned fra mobiltelefonen. Telefonboken i denne enheten vil da oppdateres med de nyeste nedlastede dataene.
- Når bilen er i bevegelse, er visse funksjoner deaktivert av sikkerhetshensyn. Tastene med de deaktiverte funksjonene fungerer da ikke når de trykkes.
- Statusikonene for f.eks. batteri og antenne kan være annerledes enn hva som vises på mobiltelefonen.
- Når mobiltelefonen settes i privat modus, kan dette føre til deaktivering av hands-free-funksjonen.

Motta et anrop

1 Trykk [] for å besvare et telefonanrop eller for å [] avvise et innkommende anrop.



MERK

- Når kameraet vises, fremkommer ikke dette skjermbildet selv om et anrop kommer inn. For å få vist dette skjermbildet, trykk <TEL>-tasten eller sett bilens girspak i gir.

Funksjoner i løpet av et anrop

Juster mottaksvolum

DNX7250DAB

Trykk <▼> eller <▲>-tasten.



DNX5250BT

Trykk <▼> eller <▲>-tasten.

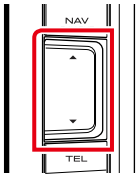

DNX525DAB

Vri på volumknasten.

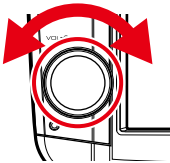

DNX4250DAB, DNX4250BT

Vri på volumknasten.

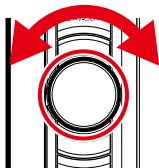

Hør ringetone

Trykk [DTMF] for visning av skjermbildet for toner.

Du kan sende toner ved å trykke på ønskede taster på skjermen.

Endring av talestemme

Ved å trykke [📞] / [📞], vil talestemmens utgang endres mellom mobiltelefon og høyttaler.

Telefonsamtale på vent

Når du mottar en samtale mens du snakker med noen, kan du besvare den nye samtalen ved å trykke på [📞]. Den nåværende samtalen står på vent.

Hver gang du trykker på [📞], vil innringeren endres.

Når du trykker på [📞], vil den nåværende samtalen avsluttes og bytte til samtalen som står på vent.

Forhåndsinnstilling av telefonnummer

Du kan registrere ofte benyttede telefonnumre i enheten.

- 1 **Tast inn nummeret du ønsker å registrere i skjermbildet for hands-free.**



- 2 **Trykk [Preset 1], [Preset 2] eller [Preset 3] i 2 sekunder i skjermbildet for hands-free.**

Stemmegjenkjenning

Du kan benytte funksjonen for stemmegjenkjenning for mobiltelefonen som er tilkoblet denne enheten. Du kan bruke stemmen for å søke i mobilens telefonbok. (Funksjonen avhenger av mobiltelefonen.)

- 1 **Trykk <TEL>-tasten i 1 sekund.**

DNX7

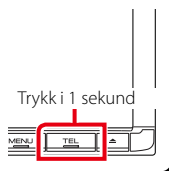

DNX525DAB



DNX5250BT

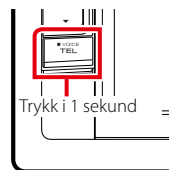

DNX4

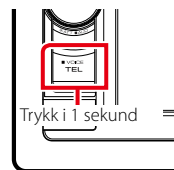

Skjermbildet for stemmegjenkjenning vises.

- 2 **Start stemmesøket.**

MERK

- Du kan bruke stemmegjenkjenningsfunksjonen ved å trykke [] i skjermbildet for hands-free.

Smartphone Link

Du kan motta trafikkinformasjon og værmelding fra Garmin ved å koble til din Android smarttelefon med installert applikasjon for smarttelefonlenke (Smartphone Link).

1 Trykk på <NAV>-tasten.

DNX7



DNX525DAB

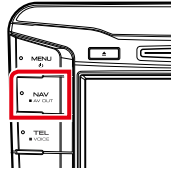

DNX5250BT

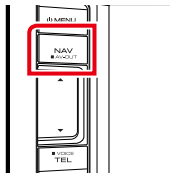

DNX4

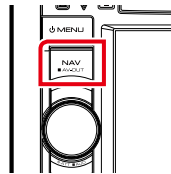

Skjermbildet for navigasjon vises.

Trykk [Apps] på hovedmenyen og deretter på ønsket ikon

For detaljer, se brukerhåndboken for navigasjonssystemet.

MERK

- Installer siste versjon av applikasjonen Smartphone Link på din Android-telefon. Søk etter "Smartphone Link" i Google Play for å finne og installere den nyeste versjonen.
- For informasjon om hvordan Bluetooth-enheten installeres (Android), se [Registrering av Bluetooth-enheten \(s.77\)](#).

Innstilling av Hands-free

Du kan foreta flere innstillinger som angår hands-free-funksjonen.

- 1 Trykk [Menu] på et hvilket som helst skjermbilde.
- 2 Trykk [SETUP].
Menybildet SETUP vises.
- 3 Trykk [Bluetooth].

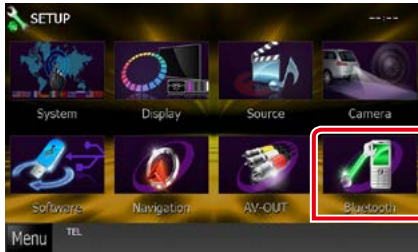

Skjermbildet for Bluetooth SETUP vises.

- 4 Trykk på [TEL SET-UP] i skjermbildet Bluetooth SET-UP.



Skjermbildet for hands-free SETUP vises.

5 Still inn alternativene som følger.



Bluetooth HF/Audio

Velg hvilke høyttalere som skal sende lyden fra mobiltelefonen (dvs. stemme og ringtone) og Bluetooth-lydavspillingsenheten.

Front Only: Sender ut fra høyttalerne foran.

All (standard): Sender ut fra alle høyttalerne.

Auto Response*

Stiller en automatisk responstid for å svare på et innkommende anrop.

OFF (standard): Automatisk svar er ikke mulig.

0-99: Stiller inn ringetiden (andre).

Auto Pairing

Når denne er satt til "ON", er Apple Auto Paring-funksjonen slått på slik at en iPod Touch eller iPhone tilkoblet enheten automatisk blir registrert.

ON (standard): Bruker Apple Auto Paring-funksjonen.

OFF: Bruker ikke Apple Auto Paring-funksjonen.

Phone Information Use

Velger mellom bruk av telefonboken, liste over utgående, innkommende og tapte anrop.

ON (standard): Ja.

OFF: Nei.

Sort Order

Innstilling for hvordan mobiltelefonens telefonbok organiseres.

First: Organiserer i rekkefølge etter fornavn.

Last (standard): Organiserer i rekkefølge etter etternavn.

Echo Cancel Level

Justerer nivået for fjerning av ekko.

Standard er "0".

Microphone Level

Justerer følsomheten for telefonens mikrofon.

Standard er "15".

Noise Reduction Level

Reduserer støyen som genereres av omstøtende miljø uten å endre mikrofonens volum. Bruk denne innstillingen når stemmen for innkommende anrop er uklar. Standard er "-10".

[Restore]

Nullstiller innstillingene tilbake til standard.

*** Enten brukes tidsintervallet for automatisk svar på denne enheten, eller tidsintervallet som er innstilt på mobiltelefonen, hvor korteste alternativ vil bli valgt.**

Innstilling

Skjermoppsett

Du kan justere bildekvaliteten for iPod-video, bildefiler, menyskjerm bildet osv.

- 1 Trykk nederst til venstre på et hvilket som helst skjerm bildet i minst 1 sekund.**



Skjerm bildet for skjermstyring vises.

- 2 Still inn alternativene som følger. iPod/ AV-IN/ Kamera**



DVD/ USB/ SD



Bright / Tint* / Color* / Contrast / Black / Sharpness*

Brukes for justering av hvert forhold.

Dimmer

Innstilling av dimmeren.

ON: Display og taster dimmes.

OFF: Display og taster dimmes ikke.

SYNC (standard): Slår dimmerfunksjonen på eller av når kjøretøyets lysbryter er slått på eller av.

NAV-SYNC: Slår dimmerfunksjonen på eller av i henhold til displayinnstillingen for navigasjon dag/natt.

Mode* (unntatt USB/SD)

Velg skjermmodus.

Full: Fullstendig visning av bilde

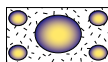

Just: Midtstilling av bilde

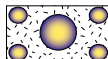

Zoom: Zoom av bilde

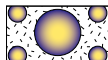

Normal: Normal visning av bilde

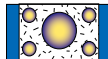

* Kun ved avspilling

MERK

- Justering av disse parameterne kan variere avhengig av den aktuelle kilden.
- Du kan utføre denne funksjonen kun når du har satt på parkeringsbremsen.
- Bildekvaliteten kan stilles for hver kilde.

Styring av kamera **DNX7**

Du kan stille inn skjermen når det brukes et visningskamera i CMOS-3xx-serien.

1 Trykk <AUD>-tasten i 1 sekund.



Skjermbildet for kameraets visning vises.

2 Still inn alternativene som følger.

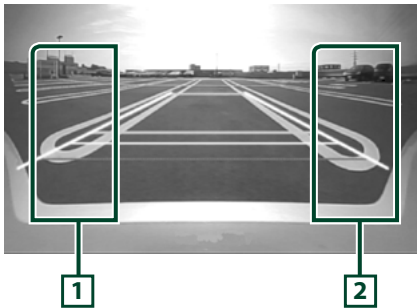

1 Veiledning

Hver gang du trykker slås visning av retningslinjer alternerende på/av.

2 Vinkel

Hver gang du trykker, endres kameravinkelen i følgende rekkefølge:

Ekstrem vidvinkel/vidvinkel/oversiktsvinkel/
vidvinkel + toppvinkel/hjørnevinkel

MERK

- Videokameraets styring som beskrives ovenfor vil ikke alltid fungere, avhengig av kameraet som er tilkoblet.
- [AUD Key Longer than 1 Second] vå være stilt til "R-CAM"/"CAM". Se [Brukergrensesnitt \(s.88\)](#)

Systemoppsett

MERK

- Alle funksjonene i dette avsnittet kan startes fra skjermbildet for multifunksjonsmenyen.

1 Trykk [Menu] på et hvilket som helst skjermbilde.

Skjermbildet Top Menu vises.

2 Trykk [SETUP].

3 Trykk [System].

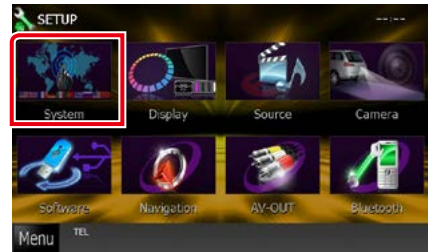

Systemmenyen vises.

Se følgende avsnitt for hver innstilling.

- **Oppsett av brukergrensesnittet** ([s.88](#))
- **Justering av berøringspanel** ([s.90](#))
- **Sikkerhetsoppsett** ([s.90](#))
- **Minneoppsett** ([s.92](#))

Brukergrensesnitt

Du kan stille inn parametre for brukergrensesnittet.

1 Trykk [User Interface] på listen.

Skjermbildet for brukergrensesnittet vises.

2 Still inn alternativene som følger.



Beep

Slår på eller av tastetonen.
Standard er "ON".

Språk

Velg språk for skjermstyring og innstillinger. Se [Innstilling av språk \(s.89\)](#).

Text Scroll

Muliggjør rulling av tekst på kildens skjerm bilde. Velg mellom "Auto"/"Once"/"OFF".

Auto (standard): Ruller teksten automatisk.

Once: Muliggjør rulling av teksten kun én gang automatisk etter oppdatering.

OFF: Ruller ikke teksten automatisk.

Drawer Close

Parameter for hvorvidt det ordinære menyen [\(s.24\)](#) skal lukkes automatisk. Standard er "Auto".

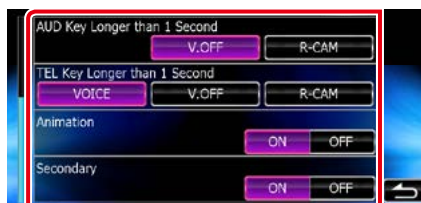

AUD Key Longer than 1 Second (DNX7250DAB/ DNX525DAB)

Du kan stille funksjonen som utføres når AUDIO-tasten blir trykket inn i 1 sekund. Velg fra "V.OFF"/"R-CAM"/"CAM".

V.OFF (Standard): Slår displayet av.

CAM (DNX7250DAB)/ R-CAM (DNX525DAB): Bytter til videovisning av bakre kamera.

TEL Key Longer than 1 Second (DNX5250BT/ DNX4250DAB/ DNX4250BT)

Stiller inn funksjon for når TEL-tasten trykkes i 1 sekund. Velg mellom "Voice"/"V.OFF"/"R-CAM".

Voice (standard): Viser skjermbildet for stemmegjenkjenning [\(s.82\)](#).

V.OFF: Slår displayet av.

R-CAM: Bytter til videovisning av bakre kamera.

Animation

Stiller inn valg for animert display. Standard er "ON".

Secondary

Stiller hvorvidt navigasjonsinformasjonen skal vises for lydskjermbildet eller motsatt. Standard er "ON".



Vehicle Information*1

Viser informasjon om kjøretøyet.

Funksjonen krever en kommersiell tilkobling. Ta kontakt med din Kenwood-forhandler for detaljer.

Beep for Parking distance control*1 (DNX525DAB)

Stiller inn om det skal gis en varsel tone når nærhetssensoren i bilen påviser et menneske eller gjenstand.

Ta kontakt med din Kenwood-forhandler for detaljer.

USB Key Setting (DNX525DAB)

Stiller kilden som det skal veksles til når man trykker på <USB>-knappen.

USB (Standard): Veksler til USB-kilde.

iPod: Veksler til iPod.

*1 Denne innstillingen er tilgjengelig når det er koblet til en kommersiell adapter.

Innstilling av språk

1 Trykk [SET] under [Language] i skjermbildet for brukergrensesnittet.

Språkinnstillingene vil da vises.

2 Still inn alternativene som følger.

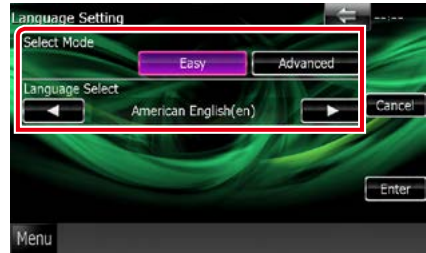

Select Mode

Velger modus for valg av språk.

Easy (standard): Enkelt valg av språk.

Advanced: Lar deg velge språk for de ulike forholdene.*

Language Select

Velger et språk.

* Dersom du velger [Advanced] i valgmodus, vil følgende skjermbilde vises.



GUI Language Select:

Velger displayspråk for kontrollskjermen og annet.

Navigation Language Select:

Velger språk benyttet for navigasjon.

Text Language Select:

Velger språk benyttet for tagging av tekster (informasjon om sanger).

3 Trykk [Enter].

MERK

- For å avbryte språkoppsett, trykk [Cancel].

Trykk på panelinnstilling

1 Trykk [Touch] i systemmenyen.

Skjermbildet for justering av berøringspanelet vises.

2 Følg anvisningene på skjermen og trykk midt på hver .

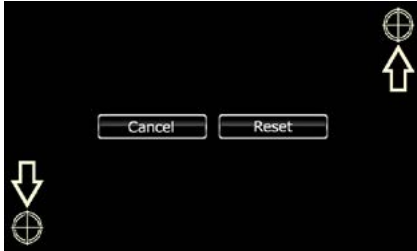

MERK

- For å avbryte justeringen av berøringspanelet, trykk [Cancel].
- For å nullstille tilbake til opprinnelig status, trykk [Reset].

Innstilling av sikkerhet

Du kan stille inn en sikkerhetskode for å beskytte mottakersystemet mot tyveri.

MERK

- Når funksjonen med sikkerhetskoden er aktivert, kan koden ikke endres og funksjonen ikke deaktiveres. Sikkerhetskoden kan settes til en 4-sifret kode etter eget valg.

1 Trykk [Security] i systemmenyen.

Skjermbildet for sikkerhet vises.

2 Trykk [ON] for [SI].



MERK

- DNX7250DAB, DNX5250BT, DNX525DAB
Hvis "SI" er skrudd på, blinker SI-indikatoren på panelet foran når panelet er frakoblet. Standard er "ON".
- DNX4250DAB, DNX4250BT
Hvis "SI" er skrudd på, blinker SI-indikatoren på panelet foran når bilens tenning er av. Standard er "ON".

3 Trykk [SET] for [Security Code Set].

MERK

- Dersom du allerede har registrert en kode, vil [CLR] vises.

4 Tast inn en 4-sifret sikkerhetskode og trykk [Enter].

5 Tast inn samme kode en gang til og trykk [Enter].

Sikkerhetskoden er registrert.

MERK

- Dersom du taster inn en annen sikkerhetskode, vil skjermbildet gå tilbake til trinn 4 (for inntasting av koden første gang).
- Hvis du har trykt <Reset>-tasten eller hvis du har koblet mottakeren fra batteriet, tast inn sikkerhetskoden du tastet inn under trinn 4 og trykk [Enter]. Du kan da bruke mottakeren.

Minneinnstilling

Innstillingene for Audio Control, AV-IN SETUP, Camera og Audio SETUP kan memoreres. De memorerte innstillingene kan hentes når som helst. Når innstillingene f.eks. slettes når batteriet fjernes, kan innstillingene senere hentes frem igjen.

1 Trykk [SETUP Memory] i systemmenyen.

Skjermbildet for SETUP Memory vises.

2 Følg anvisningene på skjermen.

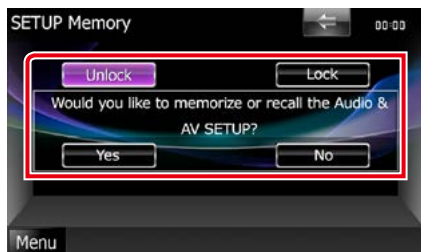

[Lock]/[Unlock]*

Låser eller låser opp innstillingene for AV-IN SETUP og Audio SETUP.

Yes

Memorerer eller henter frem innstillingene.

No

Avbryter funksjonen eller memoreringen. Skjermbildet for SETUP-menyen vises igjen.

* Når [Lock] velges, kan du ikke endre innstillingene for AV-IN SETUP og Audio SETUP.

Merket for tastelås vises også under hvert oppsettikon i oppsettsmenyen.

3 Følg anvisningene på skjermen.

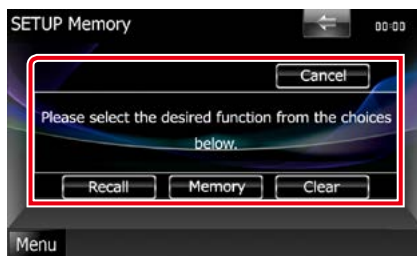

Recall

Henter tilbake memorerte innstillinger.

Memory

Memorerer de aktuelle innstillingene.

Clear

Sletter de aktuelle, memorerte innstillingene.

Cancel

Avslutter memorering/innhenting av innstillinger.

Displayoppsett

- 1 Trykk [Menu] på et hvilket som helst skjermbilde.
- 2 Trykk [SETUP].
Menybildet SETUP vises.
- 3 Trykk [Display].

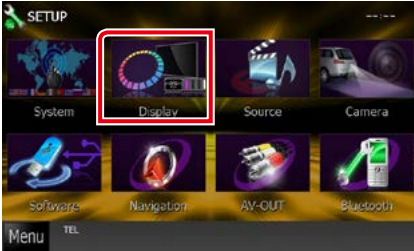

Displaymenyen vises.

Se følgende avsnitt for hver innstilling.

- **Styring av skjermvinkel** **DNX7** [\(s.93\)](#)
- **Justering av skjermfarge** [\(s.94\)](#)
- **Endring av bakgrunnsbilde** [\(s.95\)](#)

Kontroll av skjermvinkel

DNX7

Skjermens posisjon kan justeres.

- 1 Trykk [Angle] i displaymenyen.
Skjermbildet for innstilling av vinkelen vises.
- 2 Velg et tall nedenfor som angir ønsket innstilling for vinkelen.



Standard er "0".

MERK

- Du kan lagre den aktuelle skjermvinkelen når strømmen blir slått av. Trykk [Memory] når ønsket skjermvinkel er valgt.

Panelets fargekoordinat

Du kan velge farge for belysning av skjerm og taster.

Hva som kan velges, avhenger av enheten.

1 Trykk [Color] i displaymenyen.

Skjermbildet over farger vises.

2 Trykk [SET] for [Panel Color Coordinate].

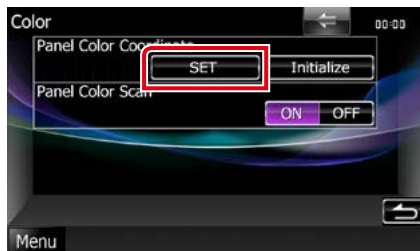

Skjermbildet for fargevalg vises.

MERK

- Du kan trykke [SET] eller [Initialize] når [Panel Color Scan] er satt til av.
- Trykk [Initialize] for å nullstille innstillingene tilbake til standard.

3 Trykk på ønsket farge.



Registrering av basisfarge

Du kan registrere din basisfarge.

1 Trykk [Adjust] på skjermbildet for fargevalg.

Skjermbildet for RGB-fargevalg vises.

2 Bruk [◀] og [▶] for å justere hver fargeverdi.

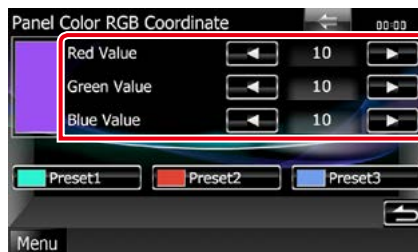

3 Trykk på ønsket tast for forhåndsinnstilling i 2 sekunder.

Fargeskanning av panel

Du kan velge en kontinuerlig skanning av hele fargespektret i panelet.

1 Trykk [ON] for [Panel Color Scan] i skjermbildet for fargevalg.

Fargeskanningen er da slått på.

Endre bakgrunnsbilde

Du kan laste ned et bilde fra tilkoblet USB-innretning og bruke det som bakgrunnsbilde.

Før denne prosedyren benyttes, må innretningen som inneholder bildet kobles til.

1 Trykk [Background] på displaymenyen.
Skjermbildet for bakgrunnsskjermen vises.

2 Trykk [STANDBY].



3 Trykk [Memory] for [User Background].
Skjermbildet for valg av brukerens bakgrunnsbilde vises.

4 Velg bildet som skal lastes.

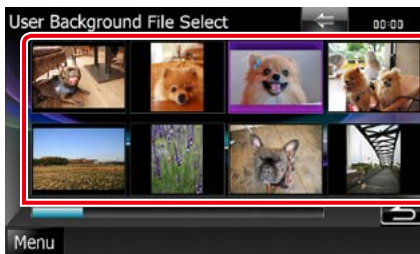

5 Trykk [Enter].

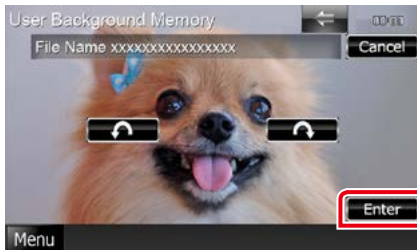

Det valgte bildet lastes opp og displayet går tilbake til bakgrunnsskjermen.

MERK

- Trykk [] for å dreie mot klokken.
- Trykk [] for å dreie med klokken.

6 Trykk [Change] for [Background Change] i bakgrunnsskjermen.

7 Velg et bilde for bakgrunnsvisning og trykk [Enter].

MERK

- Se [Spillbare media og filer \(s.120\)](#) for spesifikasjoner om hva slags bilder som kan leses.
- Ved å trykke [Delete] på bakgrunnsskjermen slettes bakgrunnsbildet. Etter å ha trykket [Delete], vil en bekreftelse vises. Følg meldingen og fullfør prosedyren.

Navigasjonoppsett

Parameterne for navigasjon kan stilles inn.

- 1 Trykk [Menu] på et hvilket som helst skjermbilde.**
- 2 Trykk [SETUP].**
Menybildet SETUP vises.
- 3 Trykk [Navigation].**

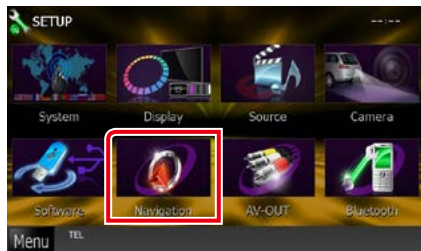

Skjermbildet for Navigation SETUP vises.

- 4 Still inn alternativene som følger.**



NAV Interrupt Speaker

Velger stemmer til bruk ved stemmeveiledning i navigasjonssystemet.

Front L: Bruker høyttaleren foran til venstre for stemmeveiledning.

Front R: Bruker høyttaleren foran til høyre for stemmeveiledning.

Front All (standard): Bruker begge de fremre høyttalerne for stemmeveiledning.

NAV Voice Volume

Justerer volumet for stemmeveiledning i navigasjonssystemet. Standard er "20".

NAV Mute

Muter volumet i de bakre høyttalerne ved stemmeveiledning med navigasjonssystemet. Standard er "ON".

Oppsett av kamera

Parameterne for kameraet kan stilles inn.

- 1 Trykk [Menu] på et hvilket som helst skjermbilde.**
- 2 Trykk [SETUP].**
Menybildet SETUP vises.
- 3 Trykk [Camera].**

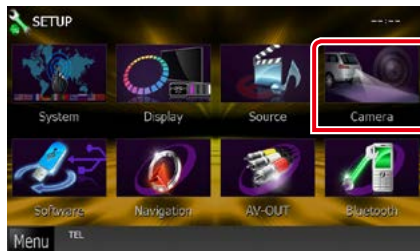

Skjermbildet for kamera SETUP vises.

- 4 Still inn alternativene som følger.**

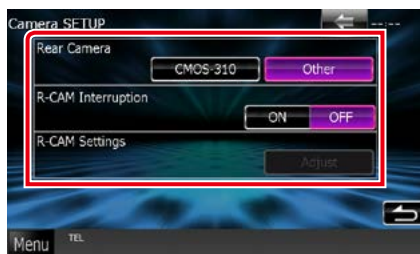

Rear Camera*1 **DNX7**

Velger type bakre kamera som skal benyttes.
CMOS-3xx: Når CMOS-300-serien med ID 1 er tilkoblet.

Other (standard): Når det andre kameraet er tilkoblet.

R-CAM Interruption

Setter en metode for alternering av displayet.
Innstillingsverdier er ON og OFF.

ON: Veksler til ryggkameraets videovisning når bilen settes i revers eller når det trykkes på <AUD> (**DNX7**)/ <AUDIO> (DNX525DAB)/ <TEL> (DNX5250BT **DNX4**)-knappen i 1 sekund*3.

OFF (standard): Veksler til ryggkameraets videovisning når det trykkes på <AUD> (**DNX7**)/ <AUDIO> (DNX525DAB)/ <TEL> (DNX5250BT **DNX4**)-knappen i 1 sekund*3.

R-CAM Settings*2 **DNX7**

Stiller inn CMOS-300-serien med ID 1. For detaljer, se kameraets instruksjonshåndbok.

- *1 Disse innstillingene kan kun justeres når parkeringsbremsen er på.
- *2 Disse innstillingene kan kun justeres når parkeringsbremsen er på og CMOS-300-serien er valgt.
- *3 [TEL Key Longer than 1 Second] eller [AUD Key Longer than 1 Second] vå være stilt til "R-CAM"/"CAM". Se [Brukergrensesnitt \(s.88\)](#)

Informasjon om programvare

Du kan kontrollere programvareversjonen for enheten.

- 1 Trykk [Menu] på et hvilket som helst skjermbilde.
- 2 Trykk [SETUP].
Menybildet SETUP vises.
- 3 Trykk [Software].

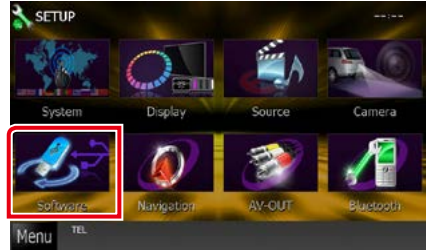

Skjermbildet for programvareinformasjon vises.

- 4 Bekreft programvareversjonen. Trykk [Update] om nødvendig.



MERK

- For informasjon om hvordan programvaren oppdateres, se relevant oppdateringsprosedyre som leveres sammen med programvaren.

AV innstilling av inngang

Du kan stille inn parametre for inngående AV-data.

- 1 Trykk [Menu] på et hvilket som helst skjermbilde.**
- 2 Trykk [SETUP].**
Menybildet SETUP vises.
- 3 Trykk [Source].**

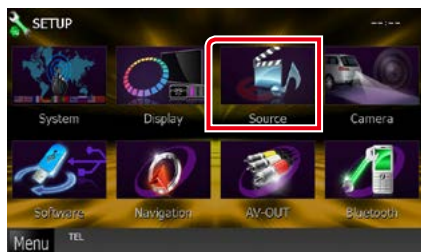

- 4 Trykk [AV-IN SETUP] på listen.**
Skjermbildet for AV-IN SETUP vises.

- 5 Still inn alternativene som følger.**



TV Tuner Control

Stiller inn innstillingen når TV-tuneren kobles til AV-INNGANG.

ON: Still på PÅ ved tilkobling av 3. parts TV-tuner AV-IN navnet er stilt til TV. Hvis du kobler til TV-tuneren, laget av DOS og ser på TV, kan du utføre noen enkle funksjoner ved å trykke på skjermen på denne enheten

OFF (standard): Still på AV ved tilkobling av 3. parts TV-tuner

AV-IN1 Name/AV-IN2 Name

Velger hvilket navn som skal vises når du velger et system som er tilkoblet via AV INPUT-porten. Standard er "VIDEO".

AV innstilling av ugangsgrensesnitt

Du kan velge en AV-kilde som utverdi i AV OUTPUT-porten. Standard er "VIDEO1".

- 1 Trykk [Menu] på et hvilket som helst skjermbilde.**
- 2 Trykk [SETUP].**
Menybildet SETUP vises.
- 3 Trykk [AV-OUT].**

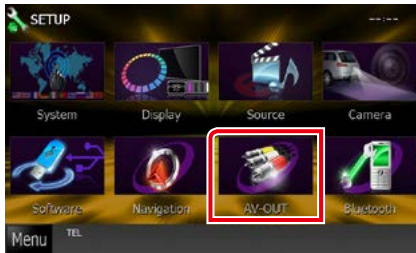

Skjermbildet for AV-OUT-grensesnittet vises.

- 4 Trykk på [◀] eller [▶] for å stille [AV-OUT] til VIDEO1, DISC, iPod, USB eller OFF.**

MERK

- Bare når en iPod er koblet til denne enheten med KCA-iP202, kan "USB" velges som AV utgangskilde. Når det gjelder innstillingene for tilkobling, se i [Oppsett for tilkobling av iPod/iPhone \(s.60\)](#).

Lydkontroll

MERK

- Alle funksjonene i dette avsnittet kan startes fra skjermbildet for multifunksjonsmenyen.

Du kan justere de ulike innstillingene som lydbalanse eller subwoofernivå.

1 Trykk [Menu] på et hvilket som helst skjermbilde.

2 Trykk [Audio].

Lydsjermbildet vises.

Se følgende avsnitt for hver innstilling.

- **Innstilling av lyd** ([s.100](#))
- **Styring av lyd** ([s.104](#))
- **Styring av equalizer** ([s.104](#))
- **Utføre sonekontroll** ([s.106](#))
- **Innstilling av lydeffekt** ([s.107](#))
- **Innstilling av lytteposisjon** ([s.109](#))

Innstilling av lyd

1 Trykk [Audio SETUP].



Sjermbildet for Audio SETUP vises.



Se følgende avsnitt for hver innstilling.

- **Innstilling av høyttalere** ([s.101](#))
- **Innstilling av biltype** ([s.102](#))
- **Valg av DSP** ([s.103](#))

Innstilling av høyttalere

Du kan velge en høyttalertype og størrelse for å få best mulig lyd.

Når høyttalertypen og -størrelsen er innstilt, vil høyttalerens crossover-nettverk settes automatisk.

1 Trykk [Speaker Select] i skjermbildet Audio SETUP.

Skjermbildet for valg av høyttaler vises.



2 Trykk på den høyttaleren du ønsker å stille inn og juster alternativene som følger.



Tweeter **DAX7**

Du kan velge diskant-høyttaler når du velger fremre høyttalere.

Ingen, liten, middels, stor.

X'over

Viser crossover-oppsettet for høyttaler.

Du kan justere crossover-oppsettet slik at det velges automatisk når du har valgt høyttalertype.

For detaljer, se [Oppsett av nettverk crossover \(s.102\)](#)

3 Velg en høyttalerstørrelse ved hjelp av [◀] og [▶]. Høyttalerstørrelsen varierer ut ifra type høyttaler og enhet.

Foran

OEM, 8 cm, 10 cm, 12 cm, 13 cm, 16 cm, 17 cm, 18 cm, 4x6, 5x7, 6x8, 6x9, 7x10

Bak

Ingen, OEM, 8 cm, 10 cm, 12 cm, 13 cm, 16 cm, 17 cm, 18 cm, 4x6, 5x7, 6x8, 6x9, 7x10

Subwoofer

Ingen, 16 cm, 20 cm, 25 cm, 30 cm, 38 cm og over

MERK

• Velg "None" dersom du ikke har noen høyttalere.

Lydkontroll

Oppsett av nettverk crossover

Du kan sette en crossover-frekvens for høyttalere.

1 Trykk på høyttaleren for å stille inn crossover-frekvensen i skjermbildet for høyttalervalg.

2 Trykk [X'over].

Skjermbildet for X'over vises.

3 Still inn alternativene som følger.

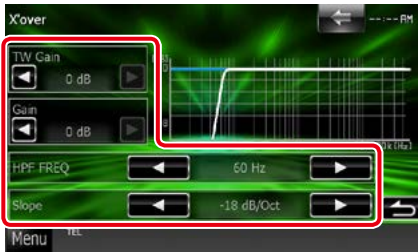

TW (Tweeter) Gain *1 DNX7

Justerer nivået for diskant-høyttaleren. (Når "fremre" er valgt i skjermbildet for høyttalervalg.)

Gain DNX7

Justerer fremre høyttaler, bakre høyttaler eller subwoofer-nivå.

Phase*2

Stiller fase for subwoofer-effekten.

Fasen reverseres 180 grader når den settes til "Reverse". (Når "Subwoofer" er valgt i skjermbildet for høyttalervalg.)

HPF FREQ

Justering av High Pass Filter. (Når fremre eller bakre høyttaler er valgt i skjermbildet for høyttalervalg.)

LPF FREQ

Justering av lavpassfilter. (Når "Subwoofer" er valgt i skjermbildet for høyttalervalg.)

Slope*3

Stiller inn crossover slope.

*1 Kun når "Tweeter" er satt til "Small", "Middle", "Large" i <Innstilling av høyttalere>.

*2 Kun når "Subwoofer" er satt til en annen modus enn "None" i <Innstilling av høyttalere>.

*3 Kun når "LPF FREQ"/"HPF FREQ" er satt til en annen modus enn "Through" i <X'over>.

Innstilling av biltype

Du kan stille inn biltype og høyttalernettsverk osv.

1 Trykk [Car Type] i skjermbildet for Audio SETUP.

Skjermbildet for biltyper vises.

2 Velg din biltype fra listen.



MERK

- Hvis biltype stilles inn, vil Delay Time Alignment automatisk innstilles (for tidsmessig justering av lydeffekten for hver kanal), slik at det blir høy surroundeffekt.

Oppsett av høyttalerplassering

1 I skjermbildet for biltype, trykk [Location].

Skjermbildet for høyttalerplassering vises.

2 Velg høyttalerplassering med bruk av [▶].



Front Speaker

Velg mellom plassering "Door"/"On Dash"/"Under Dash".

Rear Speaker

Velg mellom plassering "Door"/"Rear Deck", "2nd Row"/"3rd Row" (liten varebil, varebil med passasjer seter).

DSP-valg

Du kan velge om du ønsker å bruke DSP-system (Digital Signal Processor).

1 Trykk [Bypass] eller [Through] for [DSP Select] i skjermbildet for Audio SETUP.



Bypass

Ingen effekt av DSP.

Through

Effekt gjennom DSP.

MERK

- Når modus settes til [Bypass], kan ikke DSP-systemet justeres.

Generell lydkontroll

1 Trykk [Audio Control].



2 Still inn alternativene som følger.



Fader #/Balance

Juster volumnbalansen for det berørte området.

[◀] og [▶] justerer høyre og venstre volumnbalanse.

[▲] og [▼] justerer fremre og bakre volumnbalanse.

Volume Offset*

Finjuster volumet for den aktuelle kilden for å minimere volumdifferensen mellom ulike kilder.

Subwoofer Level

Justerer subwoofervolumet. Innstillingen er ikke tilgjengelig når subwoofer er satt til "None". Se [Innstilling av høyttalere \(s.101\)](#).

Bass Boost

Stiller bassforsterkernivået mellom alternativene "OFF"/"Level1"/"Level2"/"Level3".

* Hvis du først har økt volumet og deretter redusert det med bruk av "Volume Offset", kan lyden bli ekstremt høy hvis du plutselig bytter til en annen kilde.

Manuell kontroll av utligner

Du kan justere equalizeren ved å velge optimal innstilling for hver kategori.

1 Trykk [Equalizer].



Skjermbildet for equalizeren vises.

Bruk

Kontroll av EQ-kurver

- 1 Velg EQ-kurve mellom [Natural], [Rock], [Pops], [Easy], [Top40], [Jazz], [Powerful], [iPod] og [User].



MERK

- [iPod] er tilgjengelig kun når iPod er kilde.

Manuell kontroll av utligner

Innstillingen kan ikke utføres når [iPod] er valgt i skjermbildet for equalizeren.

- 1 Trykk [EQ] i skjermbildet for equalizeren.
- 2 Trykk på skjermen og sett grafisk equalizer etter ønske.

DNX7



DNX5 DNX4



Gain level (lysegrønt firkantet felt)

Juster forsterkningsnivået ved å trykke på hver frekvensstolpe.

Du kan også trykke på [◀], [▶], [▲] og [▼] for å justere nivået. Bruk [◀] og [▶] for å velge en frekvens og [▲] og [▼] for å sette nivået.

EQ INIT

Returterer til forrige forsterkningsnivå.

Flat

Tonekurven blir flat.

Bass EXT (innstillinger for utvidet bass)

Når denne slås på, vil frekvens lavere enn 62,5 Hz settes til samme forsterkningsnivå som 62,5 Hz.

Loudness

Setter forsterkningsnivået for lave og høye toner.

DNX7 "OFF", "Low", "High"

DNX5 DNX4 "OFF", "ON"

SW Level

Justerer subwoofervolumet. Innstillingen er ikke tilgjengelig når subwoofer er satt til "None". Se [Innstilling av høyttalere \(s.101\)](#).

Sonekontroll

Du kan velge ulike kilder for fremre og bakre posisjon i kjøretøyet.

1 Trykk [Zone Control].



Skjermbildet for sonestyring vises.

2 Trykk [Dual Zone].



3 Sett hver kilde som følger.



[▶] (Front Source, Rear Source)

Velger lydkilden for de to områdene.

[▼], [▲] (Rear VOL.)

Justerer volumet for bakre kanal.

[Single Zone]

Trykk for å slå av funksjonen for dobbel sone.

MERK

- Når lyden for bakre høyttaler byttes, vil lydkilden som kommer ut gjennom AV OUTPUT-terminalen også byttes til samme kilde.
- Når funksjonen for dobbel sone er satt til på, vil følgende funksjoner ikke være tilgjengelige.
 - Effekt fra subwoofer
 - Subwoofernivå/bassforsterkning ([s.104](#))
 - Styring av equalizer/space enhancer **DNX7**/lytteposisjon ([s.104,107, 109](#))
 - DSP Bypass-styring /høyttaleroppsett/oppsett av biltype ([s.103, 101, 102](#))
- Ulike kilder fra iPod/iPhone (apps) kan ikke stilles som kilder foran og bak separat. Bare en kilde (app) kan settes som kilder foran og bak.

Lydeffekt

Lydeffekter kan stilles inn.

1 Trykk [Sound Effect].



Skjermbildet for lydeffekter vises.



Se følgende avsnitt for hver innstilling.

- **Innstilling av space enhancer **DNX7****
[\(s.107\)](#)
- **Innstilling av kjøreutligner [\(s.108\)](#)**
- **Innstilling av høyde over havet **DNX7****
[\(s.108\)](#)
- **Innstilling av realizer eller supreme **DNX7****
[\(s.109\)](#)

DNX7 Plassbesparende

1 Trykk [Space Enhancer] i skjermbildet for lydeffekter.



Skjermbildet for space enhancer vises.

2 Trykk [Small], [Large] eller [OFF].

Hver innstillingsverdi angir soundscape-nivået.

MERK

- Denne innstillingen er ikke tilgjengelig i løpet av kilden HD radio.

Lydkontroll

Innstilling for kjøreutligning

Lydkvaliteten stilles automatisk.

- 1 Trykk på [ON] eller [OFF] på [Drive Equalizer+].



DNX7250DAB:

Lydkvaliteten optimaliseres automatisk etter bilens hastighet og lydnivå i henhold til GPS.

DNX5250BT, DNX525DAB, DNX4250DAB, DNX4250BT:

Lydkvaliteten optimaliseres automatisk i henhold til gjeldende volumnivå.

DNX7 Høyde over havet

Du kan heve lydposisjonen som virtielt høres fra høyttalerne.

- 1 Trykk [Elevation] i skjermbildet for lydeffekter.



Skjermbildet for lydeffekter vises.

- 2 Velg elevasjonsnivå mellom [High], [Low] og [OFF].

DNX7 Realizer og Supreme

Lyd som er tapt på grunn av lydkompresjon kan gjenopprettes til en realistisk lyd.

- 1 Trykk på skjermen i skjermbildet for lydeffekter.



Realizer

Realizer er forbedring og forsterkning av lave lydfrekvenser (bassforsterkning).

Velg nivå mellom "OFF"/"Level1"/"Level2"/"Level3".

Supreme

Slår ON/OFF supreme-funksjonen.

Teknologi for å ekstrapolere og supplere med proprietære algoritmer av høyfrekvensområdet som kuttes ved koding.

Funksjonen virker for DVD MEDIA, USB- og iPod-kilder.

Lytteposisjon

Du kan justere lydeffektene i henhold til din lytteposisjon.

- 1 Trykk [Position].



Skjermbildet for posisjon vises.

- 2 Velg lytteposisjon mellom [Front R] (Right front), [Front L] (Left front), [Front All] (All front) og [All] med bruk av [◀] og [▶].



Styring av DTA-posisjon

Du kan finjustere din lytteposisjon.

1 I skjermbildet for posisjon, trykk [Adjust].

2 Velg høyttaleren du ønsker å justere ved å trykke på høyttalerikonet.



3 Sett DTA som følger.



[<], [>]

Juster innstillingene for DTA-posisjonen.

Gain

Trykk for å justere forsterkningen for hver høyttaler.

MERK

- Foreta finjustering av tidsforsinkelsen for utgående høyttalereffekt. Ved å spesifisere dette her, vil du oppnå et mer egnet miljø for ditt kjøretøy.

- Dersom du spesifiserer avstanden fra midten av den aktuelle lytteposisjonen og ut til hver høyttaler, vil tidsforsinkelsen automatisk bli beregnet og stilt inn.

- ① Fastslå midten av den aktuelle lytteposisjonen som referansepunkt.
- ② Mål avstandene fra referansepunktet til høyttalerne.
- ③ Beregn forskjellene i avstand fra høyttaleren som er lengst unna og de andre høyttalerne.
- ④ Sett inn de beregnede forskjellene i trinn ③ for de individuelle høyttalere.
- ⑤ Juster forsterkningen for de individuelle høyttalere. Et lydbilde vil endres for høyttaleren med økt forsterkning.

Eksempel: Når [Front All] er valgt som lytteposisjon

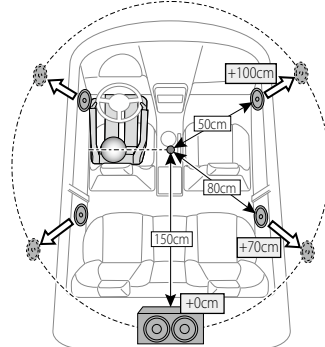

Fjernkontroll

Enheden kan styres med bruk av fjernkontrollen.
Fjernkontrollen er valgfritt ekstrautstyr (KCA-RCDV331).

▲FORSIKTIG

- Legg fjernkontrollen på et sted hvor den ikke vil beveges ved oppbremsing eller annen kjøring. En farlig situasjon kunne oppstå dersom fjernkontrollen faller på gulvet og settes i klem under pedalene ved kjøring.
- Legg ikke batteriet i nærheten av åpen flamme eller direkte sollys. Brann, eksplosjon eller varmegenerering kan oppstå.
- Batteriet må ikke lades, brytes opp eller varmes opp eller plasseres i en åpen flamme. Dette kan føre til at batterivæske lekker ut. Hvis batterivæske kommer i kontakt med øyne eller bekleddning, skyll straks med vann og kontakt lege.
- Batteriet må oppbevares utenfor barns rekkevidde. I det usannsynlige tilfellet at et barn svelger batteriet, kontakt straks lege.

Montering av batteriet

Dersom fjernkontrollen kun fungerer på korte avstander eller ikke fungerer i det hele tatt, er det mulig at batteriene er flate.

I så fall må begge batteriene byttes ut med nye.

- 1 Sett inn to "AAA"/"R03"-batterier med ⊕ og ⊖-polene riktig vei, følg illustrasjonen inne i batterihuset.

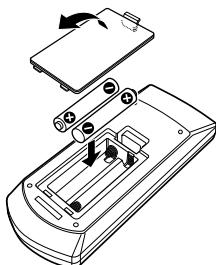

Fjernkontrolltastenes funksjoner

Veksle funksjonsmodus

Funksjonene som styres fra fjernkontrollen varierer avhengig av modusbryterens stilling.

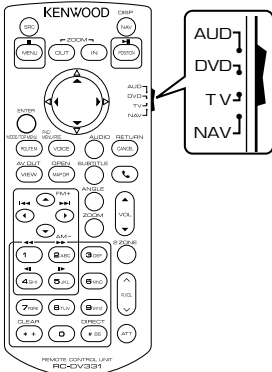

AUD-modus

Bytt til denne modusen for styring av en valgt kilde eller tuner kilde osv.

DVD-modus

Bytt til denne modusen for avspilling av diskmedia, inkludert DVD, VCD og CD.

NAV-modus

Bytt til denne modusen for styring av navigasjonsfunksjonen.

MERK

- For styring av en spiller som ikke er integrert i enheten, velg "AUD"-modus.

Direkte søkemodus

Med fjernkontrollen kan du hoppe direkte til ønsket fil, kapittel i spor osv. ved å taste inn det tilsvarende nummeret du ønsker.

MERK

- Denne funksjonen fungerer ikke for USB-innretninger og iPod.

1 Trykk <#BS>-tasten flere ganger til ønsket innhold vises.

Det tilgjengelige innholdet varierer avhengig av kilden.

DVD

Tittelnummer/kapittelnummer/spilletid/enhetsnummer*

* Denne funksjonen kan være utilgjengelig med visse disk eller scener.

VCD 1.X og 2.X (PBC AV)

Spornummer

VCD 2.X (PBC PÅ)

Scenennummer/nummer

Musikk-CD

Spornummer/spilletid

Lydfiler

Mappennummer/filnummer

Radio

Frekvensverdi

2 Tast inn nummeret for det innholdet du ønsker å spille ved hjelp av det numeriske tastaturet.

3 For DVD eller VCD, trykk <ENTER>-tasten.



For musikk-CD eller lydfiler, trykk <POSITION>-tasten.

For radio, trykk <◀> eller <▶>-tasten.

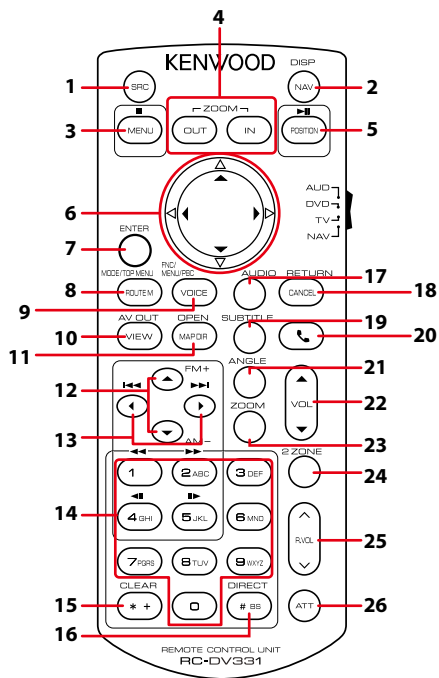
Innholdet du tastet inn, blir da spilt.



	Tastenavn	Modusbryterens plassering	Funksjon
1	SRC	–	Bytter til den kilden som skal spilles. I hands-free-modus avsluttes samtalen.
2	NAV	–	Bytter mellom skjermbildet for navigasjon og kilde.
3	MENU	DVD	Stopper avspilling og memorerer siste punkt hvor disken stoppet. Siste punkt slettes ved å trykke to ganger.
		NAV	Viser hovedmeny.
4	OUT, IN	NAV	Zoomer inn eller ut av navigasjonskartet.
5	POSITION	AUD, DVD	Setter spor eller fil på pause og gjenopptar spilling når den trykkes to ganger. Med radiokilde i AUD-modus, byttes til søkemodus.
		NAV	Viser aktuell posisjon.
6	Markørtast	DVD	Flytter markøren i DVD-menyen.
		NAV	Flytter markøren eller ruller kartet.
7	ENTER	AUD, DVD	Utfører valgt funksjon.
		NAV	<ul style="list-style-type: none"> • Registrerer valgt posisjon. • Utfører valgt funksjon.
8	ROUTE M	AUD	Skjermbildemodus endres hver gang du trykker denne tasten mens video spilles av.
		DVD	Returnerer til toppmenyen.
		NAV	Viser meny for rutevalg.

	Tastenavn	Modusbryterens plassering	Funksjon
9	VOICE	AUD	Alternerer navigasjonsdisplayet på/av.
		DVD	Viser DVD-menyen. Slår styring av avspilling på eller av når VCD spilles.
		NAV	Gir stemmeveiledning.
10	VIEW	AUD, DVD	Setter AV-kilden som utverdi.
		NAV	Veksler mellom kartvisning i 2D eller 3D.
11	MAP DIR	AUD, DVD	DNX7 Bytter displayvinkelen hver gang tasten trykkes.
		NAV	Veksler visning i navigasjon mellom kursen opp og nord opp.
12	▲/▼	AUD, DVD	Viser mappa som skal spilles. Med radio som kilde i AUD-modus, bytter dette båndene som skal mottas.
13	◀▶	AUD, DVD	Velger spor eller fil som skal spilles. Med radio som kilde i AUD-modus, bytter dette til de kringkastningsstasjonene som mottas av enheten.
14	Numerisk tastatur	AUD	Spesifiserer nummeret som skal søkes i direkte søk. For detaljer om direkte søkemodus, se Direkte søkemodus (s.113) .
		DVD	<ul style="list-style-type: none"> Trykk [1] [2] for hurtig forover/bakover. Bytter hastighet for hurtig forover/bakover hver gang tasten trykkes. Trykk [4] [5] for langsomt forover/bakover. Bytter hastighet for langsomt forover/bakover hver gang tasten trykkes.* *Kun DVD
15	* +	DVD	Sletter nummeret.
16	# BS	AUD, DVD	Bytter til direkte søkemodus. For detaljer om direkte søkemodus, se Direkte søkemodus (s.113) .
17	AUDIO	DVD	Bytter stemmespråk hver gang tasten trykkes.
18	CANCEL	DVD	Viser forrige skjermbilde.
		NAV	Avbryter operasjon.
19	SUBTITLE	DVD	Bytter språk for teksting.
20		–	Besvarer et innkommende anrop.
21	ANGLE	DVD	Bytter bildevinkel hver gang tasten trykkes.
22	Vol ▲▼	–	Justerer volumet.
23	ZOOM	DVD	Bytter zoom-forhold (2, 3, 4, Off) hver gang tasten trykkes.
24	2 ZONE	AUD, DVD	Setter funksjonen for dobbel sone til på og av.
25	R.VOL 	–	Justerer volumet bak når funksjonen for dobbel sone er på.
26	ATT	–	Reduserer volumet når tasten trykkes én gang. Gjenoppretter forrige volumnivå når tasten trykkes to ganger.

Feilfinning

Problemer og løsninger

Dersom vanskeligheter skulle oppstå, se da først i følgende tabell for mulig problemløsning.

- Visse av enhetens funksjoner kan være deaktivert gjennom innstillinger som er foretatt.
- Det som ser ut som en feil i enheten, kan bare være resultatet av feilaktig bruk eller feilkobling.

Om innstillinger

Problem	Årsak	Løsning
<ul style="list-style-type: none"> • Kan ikke foreta oppsett av subwoofer. • Kan ikke foreta oppsett av subwoofers fase. • Ingen effekt fra subwoofer. • Kan ikke sette opp lavpassfilter. • Kan ikke sette opp høypassfilter. 	Subwooferen er ikke slått på.	Slå subwooferen på. Se Innstilling av høyttalere (s.101) .
	Funksjonen for dobbel sone er aktivert.	Sett funksjonen for dobbel sone til av. Se Sonekontroll (s.106) .
<ul style="list-style-type: none"> • Kan ikke velge utgangsdestinasjon for underkilden i den doble sonen. • Kan ikke justere volumet for de bakre høyttalene. 	Funksjonen for dobbel sone er deaktivert.	Sett funksjonen for dobbel sone til på. Se Sonekontroll (s.106) .
<ul style="list-style-type: none"> • Kan ikke foreta oppsett av equalizer. • Kan ikke foreta oppsett av crossover-nettverk. 	Funksjonen for dobbel sone er aktivert.	Sett funksjonen for dobbel sone til av. Se Sonekontroll (s.106) .
	“DSP Select” er satt til “Bypass”.	Sett “DSP Select” til “Through”. Se DSP-valg (s.103) .

Om lydfunksjoner

Problem	Årsak	Løsning
Radiomottaket er dårlig.	Bilantennen er ikke trukket ut.	Trekk antennen helt ut.
	Antennens kontrollwire er ikke tilkoblet.	Koble wiren korrekt. Se “Tilkobling” i hurtigstartguiden.
Kan ikke spille lydfilet lagret på disk.	“CD Read” er satt til “2”.	Sett “CD Read” til “1”. Se Diskoppsett (s.36) .
Kan ikke velge en mappe.	Funksjonen for tilfeldig avspillingsrekkefølge er aktivert.	Slå av funksjonen for tilfeldig rekkefølge.
Kan ikke foreta omspilling ved avspilling av VCD.	PBC-funksjonen er aktivert.	Slå av PBC-funksjonen.
Den spesifiserte disken spilles ikke, men avspilling av annen disk fungerer.	Disken er skitten.	Rengjør disken. Se Forholdsregler ved håndtering av disk (s.4) .
	Disken er svært ripet.	Prøv en annen disk i stedet.

Problem	Årsak	Løsning
Lyden hopper når en lydfil blir spilt.	Disken er ripet eller skitten.	Rengjør disken. Se Forholdsregler ved håndtering av disker (s.4) .
	Opptaksforholdet er dårlig.	Foreta opptak på nytt eller bruk en annen disk.

Annet

Problem	Årsak	Løsning
Berøringssensortonen avgir ingen lyd.	Preout-koblingen benyttes.	Berøringssensortonen kan ikke sendes ut fra preout-koblingen.

Feilmeldinger

Når enheten ikke benyttes på riktig måte, vises årsaken til feilen i en melding på skjermen.

Feilmelding	Årsak	Løsning
Protect	En beskyttelseskrets er aktivert fordi en høyttalerledning har kortslutning eller har kommet i kontakt med bilens karosseri.	Sørg for korrekt føring eller isolering av ledningen og trykk <Reset>-tasten (s.119).
Hot Error	Når enhetens interne temperatur stiger til 60 °C eller over, aktiveres beskyttelseskretsen, og bruk av enheten kan bli umulig.	Enheden kan benyttes igjen etter at temperaturen har blitt redusert.
Mecha Error	Diskspilleren har funksjonsfeil.	Ta ut disken og forsøk å sette den inn igjen. Kontakt Kenwood-forhandleren dersom indikatoren fortsetter å blinke eller hvis disken ikke kan støtes ut.
Disc Error	En disk som ikke kan spilles, er satt inn.	Bytt disken. Se Spillbare media og filer (s.120) .
Read Error	Disken er skitten.	Rengjør disken. Se Forholdsregler ved håndtering av disker (s.4) .
	Disken står opp-ned.	Last inn disken med den merkede siden opp.
Region Code Error	Disken du ønsker å spille har en regionskode som ikke kan spilles med denne enheten.	Se Regionskoder i verden (s.126) eller prøv en annen disk.
Parental Level Error	Disken du ønsket å spille har et høyere nivå enn det foreldrenivået du har stilt inn.	Still inn foreldrenivået. Se Nivå foreldrekontroll (s.36) .
Error 07–67	Enheden fungerer ikke korrekt, noe som kan skyldes flere forhold.	Trykk enhetens Reset-tast. Dersom "Error 07–67"-meldingen ikke forsvinner, ta kontakt med nærmeste Kenwood-forhandler.
No Device (USB, Bluetooth-spiller)	USB-enheten er valgt som kilde selv om det ikke er tilkoblet noen USB.	Skift kilden til enhver kilde unntatt USB/iPod. Koble til en USB-enhet og skift kilden til USB igjen.

Feilmelding	Årsak	Løsning
Disconnected (iPod)	iPod/Bluetooth er valgt som lydavspillingsenhet selv om iPod/Bluetooth-spiller ikke er tilkoblet.	Endre kilden til en annen kilde enn iPod/Bluetooth. Koble til en iPod/Bluetooth-lydavspiller og sett kilde til iPod/Bluetooth igjen.
No Medi file	Den tilkoblede USB-enheten inneholder ingen spillbare filer. Det ble spilt media som ikke inneholder data det er mulig å avspille.	Se Spillbare media og filer (s.120) og forsøk en annen USB-enhet.
USB Device Error!!	Den tilkoblede USB-innretningen har en angitt kapasitet som er høyere enn tillatt grense.	Kontroller USB-innretningen. Vanskeligheter kan ha oppstått med den tilkoblede USB-innretningen. Bytt til en annen kilde enn USB. Fjern USB-innretningen.
Authorization Error	Tilkobling til iPod mislyktes.	<ul style="list-style-type: none"> Fjern iPoden og koble den til igjen. Enheten støtter ikke iPod. Se Tilkoblingsbar iPod/iPhone (s.122) .
Update your iPod	Programvaren i din iPod er av eldre versjon som enheten ikke støtter.	Enheten støtter kanskje ikke den tilkoblede iPod-modellen. Kontroller at iPod-programvaren er av nyeste versjon. Se Tilkoblingsbar iPod/iPhone (s.122) .
Navigation Error. Please turn on power again later.	Kommunikasjonsfeil har oppstått på grunn av svært lav temperatur.	Slå strømmen på igjen etter at bilkupeen er varmet opp.
Antenna Error	Antennen har kortsluttet og sikringskretsen er aktivert.	Sjekk den digitale radioantennen. Hvis det brukes en passiv antenne uten en forsterker, sett Antennen til "OFF".

Nullstilling av enheten

Dersom enheten eller tilkoblet enhet ikke fungerer ordentlig, må enheten nullstilles.

1 Trykk på <Reset>-tasten.

Enheden går tilbake til fabrikkinnstillingene.

DNX7250DAB

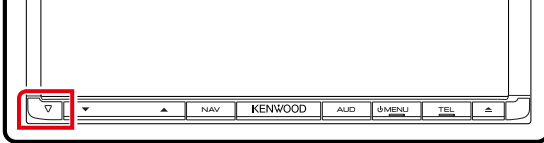

DNX5250BT



DNX525DAB

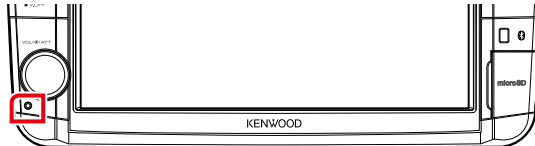

DNX4250DAB/ DNX4250BT



MERK

- Koble USB-innretningen fra før du trykker <Reset>-tasten. Dersom <Reset>-tasten trykkes mens USB-innretningen er tilkoblet, kan dette skade dataene som er lagret i USB-innretningen. For korrekt frakobling av USB-innretningen, se [Hvordan spille media \(s.17\)](#).
- Når enheten slås på igjen etter nullstilling, vil skjermbildet for Initial SETUP vises. Se [Første innstilling \(s.15\)](#).

Vedlegg

Spillbare media og filer

Du kan spille ulike typer media og filer på denne enheten.

Liste over diskere som kan avspilles

Disktyper	Standard	Støttes	Merknader
DVD	DVD video	○	
	DVD lydfil	×	
	DVD-VR	×	
	DVD-R*1	○	<ul style="list-style-type: none"> • Avspilling av MP3/WMA/AAC/MPEG1/MPEG2/DivX • Multi-border/Multisession-avspilling (avhenger av produksjonsforhold)
	DVD-RW	○	
	DVD+R	○	
	DVD+RW	○	
	DVD-R DL (Dual layer)	○	Kun videoformat
	DVD+R DL (Double layer)	○	
DVD-RAM	×		
CD	Musikk-CD*1	○	CD-TEXT
	CD-ROM	○	<ul style="list-style-type: none"> • MP3/WMA/AAC/MPEG1/MPEG2-avspilling • Multisession støttes. • Packet writing støttes ikke.
	CD-R	○	
	CD-RW	○	
	DTS-CD	×	
	Video CD (VCD)	○	
	Supervideo CD	×	
	Foto CD	×	
	CD-EXTRA	△	Kun musikk-CD kan avspilles.
	HDCD	○	
CCCD	×		
Andre	Dualdisc	×	
	Super audio CD	△	Kun CD layer kan avspilles.

*1 ikke kompatibel med 8 cm (3 inch) diskere.

○ : Avspilling er mulig.

△ : Avspilling er delvis mulig.

×

MERK

- Når du kjøper DRM-aktivert innhold, verifiser registreringskoden i [DivX\(R\) VOD \(s.63\)](#). Hver gang en fil med vist kode spilles og beskyttes mot kopiering, endres koden.
- DivX kan kun spilles fra DVD-diskmedia.

■ Bruk av DualDisc

Når en "DualDisc" spilles på enheten, kan den overflaten som ikke avspilles bli ripet når disken føres inn eller støtes ut. Siden overflaten på en slik musikk-CD ikke er en CD-standard, kan avspilling være umulig.

(En "DualDisc" er en disk med én overflate som har standard DVD-signaler, mens den andre inneholder musikk-CD-signaler.)

■ Om diskformat

Diskformatet bør være ett av følgende.

- ISO 9660 nivå 1/2
- Joliet
- Romeo
- Langt filnavn

■ Om filer

Følgende filer med lyd, video og bilde støttes.

■ Lydfiler

- AAC-LC (.m4a)
- MP3 (.mp3)
- WMA (.wma)
- Lineær PCM (WAVE) (.wav)
Masselagringsklasse, bare USB
- FLAC (.flac)
Masselagringsklasse, bare USB

MERK

- Dersom musikk fra normal CD og andre avspillingssystemer blir tatt opp på samme disk, vil kun avspillingssystemet fra første registrering spilles av.
- WMA og AAC, som dekkes av DRM, kan ikke spilles.
- Selv om disse lydfilene er komprimert med standardene listet ovenfor, kan avspilling være umulig, avhengig av type eller produksjonsvilkår for media eller innretning.
- En online håndbok om lydfile ligger på nettsiden, www.kenwood.com/cs/ce/audiophile/. I håndboken på nettet finnes detaljert informasjon og merknader som ikke finnes i denne håndboken. Sørg for å lese håndboken på nettet også.

■ Videofiler

- MPEG1 (.mpg, .mpeg, .m1v*)
*Masselagringsklasse, bare USB
- MPEG2 (.mpg, .mpeg, .m2v*)
*Masselagringsklasse, bare USB
- DivX (.divx, .div, .avi)
Bare DVD
- H.264/MPEG-4 AVC (.mp4, .m4v)
Masselagringsklasse, bare USB
- WMV 9 (.wmv, .m2ts)
Masselagringsklasse, bare USB

■ Bildefiler

Kun filer i USB-innretning kan vises.

Filer lagret i diskmedia støttes ikke.

- JPEG (.jpg, .jpeg)
- PNG (.png)
- BMP (.bmp)

MERK

- BMP og PNG kan kun brukes som bakgrunn.

■ Filenes avspillingsrekkefølge

I eksemplet med mappe/filstruktur som vist nedenfor, blir filene spilt i rekkefølge fra ① til ⑩.

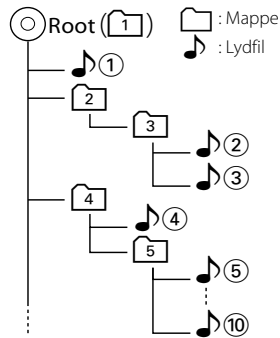

Tilkoblingsbar iPod/iPhone

Følgende modeller kan tilkobles denne enheten.

Made for

- iPhone 5
- iPhone 4S
- iPhone 4
- iPhone 3GS
- iPhone 3G
- iPhone
- iPod touch (5th generation)
- iPod touch (4th generation)
- iPod touch (3rd generation)
- iPod touch (2nd generation)
- iPod touch (1st generation)
- iPod classic
- iPod with video
- iPod nano (7th generation)
- iPod nano (6th generation)
- iPod nano (5th generation)
- iPod nano (4th generation)
- iPod nano (3rd generation)

MERK

- For å få mer informasjon om nødvendig kabel og adapter for å koble til iPod/iPhone, se i [Musikk/ video/bilder grunnleggende funksjoner \(s.38\)](#).
- For informasjon om samsvar med iPod/iPhone-programvare, se www.kenwood.com/cs/ce/ipod/.
- Ved å koble iPod/iPhone til denne innretningen med ekstrautstyret, tilkoblingskabel for iPod, KCA-iP202 eller KCA-iP102, har du strømtilførsel til iPod/iPhone i tillegg til at den lades opp mens du spiller musikk. Enhetens strømforsyning må imidlertid være slått på.
- Hvis du starter avspilling etter å ha koblet til din iPod, vil musikken som har blitt spilt av din iPod avspilles først. I så fall vil "Reading" vises i displayet uten noe mappenavn osv. Ved å endre fil, vil korrekt tittel på filen vises.
- Når din iPod er koblet til denne enheten, vises "KENWOOD" eller ✓ på iPod-displayet for å angi at du ikke kan bruke iPoden.

USB-innretninger som kan benyttes

Du kan benytte en masselagringsklasse USB-innretning på denne enheten.

Ordet "USB-innretning" som omtales i denne håndboken angir en bærbar minneenhet, og digitale avspillingsenheter kan anerkjennes som masselagring.

Om filsystemet

Filsystemet bør være ett av følgende.

- FAT16
- FAT32

MERK

- Når USB-innretningen er tilkoblet enheten, kan den lagres gjennom USB-kabelen.
- Installer USB-innretningen på et sted hvor den ikke vil påvirke trygg kjøring.
- Du kan ikke koble til en USB-innretning via en USB-hub og en multikortleser.
- Ta sikkerhetskopi av lydfilene som brukes i denne enheten. Filene kan slettes avhengig av bruksforholdene for USB-innretningen. Vi skal ikke være ansvarlige for noen skadeserstatning som kunne oppstå i forbindelse med slettede data.
- Ingen USB-innretning medfølger denne enheten. Du må kjøpe en kommersielt tilgjengelig USB-innretning.
- Ved tilkobling av USB-innretningen, anbefales det å benytte CA-U1EX (ekstrautstyr). (Maksimal tilførselsstrøm for CA-U1EX er imidlertid 500 mA.) Normal avspilling garanteres ikke når annen kabel enn USB-kompatibel kabel benyttes.

Brukbare SD-kort **DNX7** og microSD-kort **DNX5**

Enheden kan lese SD/SDHC-minnekort **DNX7** eller microSD-/microSDHC-minnekort **DNX5** som er i samsvar med SD- eller SDHC-standarden.

En spesialadapter er nødvendig for bruk av miniSD-kort, miniSDHC-kort, microSD-kort og microSDHC-kort.

Multimediakort (MMC) kan ikke benyttes.

Indikatorer for statuslinjen

Nedenfor vises en liste over indikatorer som vises på skjermbildets statuslinje.

Enhetens aktuelle status vises på linjen.



Statuslinje

■ Generelt

ATT

Demperen er aktivert.

DUAL

Funksjonen for dobbel sone er på.

TEL

Angir koblingsstatus for Bluetooth hands-free-enhet.

- Hvit: Tilkoblet
- Oransje: Ikke tilkoblet

LOUD DNX5 DNX4

Funksjonen for lydforsterkning er på.

MUTE

Mute-funksjonen er aktivert.

■ DVD/CD

FO-REP

Funksjonen for å gjenta mappe er på.

IN

En disk er satt inn.

- Hvit: En disk finnes inne i enheten.
- Oransje: Feil i spilleren

VIDEO

Identifiserer videofilen.

MUSIC

Identifiserer musikkfilen.

RDM

Funksjonen for tilfeldig avspilling er på.

REP

Funksjonen for å gjenta avspilling er på.

■ C-REP

Funksjonen for å gjenta kapitlet er på.

■ T-REP

Funksjonen for å gjenta tittelen er på.

■ VCD

1chLL/2chLL

Identifiserer lydeffekt til venstre for kanal 1 eller 2.

1chLR/2chLR

Identifiserer mono lydeffekt for kanal 1 eller 2.

1chRR/2chRR

Identifiserer lydeffekt til høyre for kanal 1 eller 2.

1chST/2chST

Identifiserer stereo lydeffekt for kanal 1 eller 2.

LL

Identifiserer venstre lydeffekt.

LR

Identifiserer mono lydeffekt.

RR

Identifiserer høyre lydeffekt.

STEREO

Identifiserer stereo lydeffekt.

PBC

PBC-funksjonen er på.

SVCD

Identifiserer Supervideo CD.

VER1

VCD-versjonen er 1.

VER2

VCD-versjonen er 2.

REP

Funksjonen for å gjenta avspilling er på.

■ USB

FO-REP

Funksjonen for å gjenta avspilling av mappen er på.

VIDEO

Identifiserer videofilen.

MUSIC

Identifiserer musikkfilen.

PICTURE

Identifiserer bildefilen.

RDM

Funksjonen for tilfeldig avspilling er på.

REP

Funksjonen for å gjenta avspilling er på.

PLST

Modus for spilleliste er nå valgt.

■ iPod

MUSIC

Identifiserer musikkfilen.

VIDEO

Identifiserer videofilen.

RDM

Funksjonen for tilfeldig avspilling er på.

A-RDM

Funksjonen for tilfeldig avspilling av album er på.

REP

Funksjonen for å gjenta avspilling er på.

■ Digital radio

Digital radio

Digitalt radiosignal mottas.

RDS

Radiodatasystem mottas.

AUTO1

Søkemodus er satt til AUTO1.

AUTO2

Søkemodus er satt til AUTO2.

MANUAL

Søkemodus er satt til MANUAL.

MC

Mottakertjeneste vises.

- Hvit: Primærkomponent mottas.
- Oransje: Sekundærkomponent mottas.

■ Tuner

AUTO1

Søkemodus er satt til AUTO1.

AUTO2

Søkemodus er satt til AUTO2.

MONO

Funksjonen for tvunget bruk av mono er på.

AF

AF-søkefunksjonen er på.

EON

Radiodatasystem-stasjonen sender EON.

Lo.S

Lokal søkefunksjon er på.

NEWS

Avbrudd for nyhetssending er aktivert.

RDS

Angir status for radiodatasystem-stasjonen når AF-funksjonen er på.

- Hvit: Radiodatasystem mottas.
- Oransje: Radiodatasystem mottas ikke.

MANUAL

Søkemodus er satt til MANUAL.

ST

Kringkastning i stereo mottas.

TI

Angir mottaksstatus for trafikkinformasjon.

- Hvit: TP mottas.
- Oransje: TP mottas ikke.

Regionkoder i verden

DVD-spillere blir gitt en regionkode i henhold til det landet eller området de selges i, som vist på følgende kart.

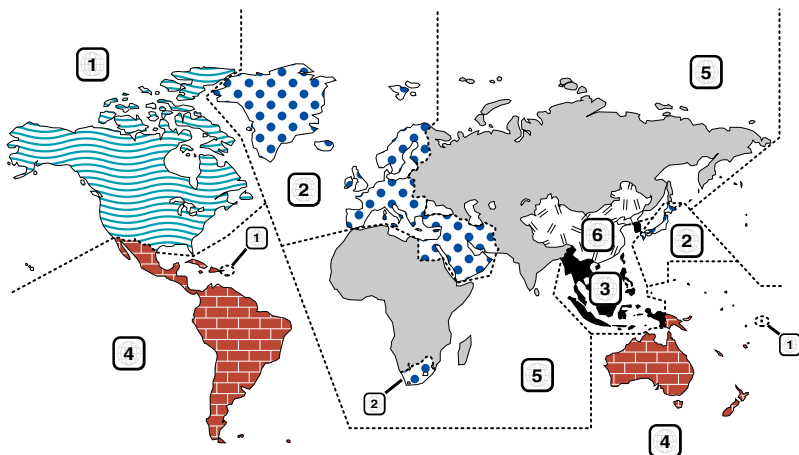

Merking av DVD-disker



Angir et regionsnummer. Diskene med dette merket kan spilles med en hvilken som helst DVD-spiller.



Angir antall registrerte lydpråk. Opptil 8 språk kan registreres i en film. Du kan velge et favorittspråk.



Angir antall registrerte språk for teksting. Opptil 32 språk kan registreres.



Hvis en DVD-disk har scener som er filmet fra ulike vinkler, kan du velge en favorittvinkel.

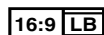

Angir type skjerm for bildet. Venstre merke angir at et bilde i bredt format (16:9) vises på en vanlig TV-skjerm (4:3) med en sort stripe både øverst og nederst på skjermen (letterbox).

Markering for bruk iht. regelverk

Noen funksjoner ved enheten kan med bruk av DVD være begrenset, avhengig av det stedet der din DVD avspilles. Følgende markering vil i så fall vises på skjermen. For mer informasjon, se håndboken for disken.



Disker med tidsbegrenset brukerperiode

La ikke disk med tidsbegrenset brukerperiode forbli inne i enheten. Hvis du laster opp en disk som allerede har utløpt, vil du kanskje ikke kunne støte den ut igjen.

DVD språkkoder

Kode	Språk
aa	Afar
ab	Abkhasisk
AF	Afrikaans
am	Amharisk
ar	Arabisk
as	Assamesisk
ay	Aymarisk
az	Aserbadjansk
ba	Bashkirisk
be	Hviterussisk
bg	Bulgarsk
bh	Biharisk
bi	Bislama
bn	Bengali, bangla
bo	Tibetansk
br	Bretansk
ca	Catalansk
co	Korsikansk
cs	Tsjekkisk
cy	Walisisk
da	Dansk
de	Tysk
dz	Bhutansk
el	Gresk
en	Engelsk
eo	Esperanto
es	Spansk
et	Estisk
eu	Baskisk
fa	Persisk
fi	Finsk
fj	Fijiansk
fo	Færøysk
fr	Fransk
fy	Frisisk
ga	Irsk
gd	Skotsk-gælisk
gl	Gælisk
gn	Guarani
gu	Gujarati
ha	Hausa
he	Hebraisk
hi	Hindi
hr	Kroatisk
hu	Ungarsk
hy	Armensk

Kode	Språk
ia	Interlingua
ie	Interlingue
ik	Inupiak
id	Indonesisk
is	Islandsk
it	Italiensk
ja	Japansk
ju	Javanesisk
ka	Georgisk
kk	Kasakhisk
kl	Grønlandsk
km	Khmer
kn	Kannada
ko	Koreansk
ks	Kasjmiri
ku	Kurdisk
ky	Kirgisisk
la	Latin
lb	Luxembourgsk
ln	Lingala
lo	Laotisk
lt	Litauisk
lv	Latvisk, lettisk
mg	Madagassisk
mi	Maorisk
mk	Makedonsk
ml	Malayalam
mn	Mongolsk
mo	Moldavisk
mr	Marathi
ms	Malayisk
mt	Maltesisk
my	Burmesisk
na	Naurisk
ne	Nepalesisk
nl	Nederlandsk
No	Norsk
oc	Oksitansk
om	(Afan) Oromo
or	Oriya
pa	Punjabi
pl	Polsk
ps	Pashto, pushto
pt	Portugisisk
qu	Quechua
rm	Retoromansk

Kode	Språk
rn	Kirundi
ro	Rumensk
ru	Russisk
rw	Kinyarwanda
sa	Sanskrit
sd	Sindhi
sg	Sangho
sh	Serbokroatisk
si	Singalesisk
sk	Slovakisk
sl	Slovensk
sm	Samoansk
sn	Shona
so	Somali
sq	Albansk
sr	Serbisk
ss	Siswati
st	Sesotho
su	Sundanesisk
sv	Svensk
sw	Swahili
ta	Tamilsk
te	Telugu
tg	Tadsjikisk
th	Thai
tl	Tigrinya
tk	Turkmensk
tl	Tagalog
tn	Tswana
to	Tongansk
tr	Tyrkisk
ts	Tsonga
tt	Tatarisk
tw	Twí
uk	Ukrainsk
ur	Urdu
uz	Usbekisk
vi	Vietnamesisk
vo	Volapük
wo	Wolof
xh	Xhosa
yo	Yoruba
zh	Kinesisk
zu	Zulu

Tekniske data

■ Skjerm

Bildestørrelse

- DNX7250DAB, DNX525DAB
- : 6,95 tommer bredde (diagonalt)
- : 156,6 mm (B) x 81,6 mm (H)
- DNX5250BT, DNX4250DAB, DNX4250BT
- : 6,1 tommer bredde (diagonalt)
- : 136,2 mm (B) x 72,0 mm (H)

Displaysystem

- : Gjennomsiktig TN LCD-panel

Driversystem

- : TFT aktivt matrisesystem

Antall piksler

- : 1.152.000 (800H x 480V x RGB)

Effektive piksler

- : 99,99 %

Pikselfordeling

- : RGB stripet fordeling

Bakgrunnslys

- : LED

■ DVD-spiller

D/A-omformer

- : 24 bit

Lyddekode

- : Lineær PCM/ Dolby Digital/ MP3/ WMA/ AAC

Videodekode

- : MPEG1/ MPEG2/ DivX

Wow & Flutter

- : Under målbar grense

Frekvensrespons

- 96 kHz: 20 – 20.000 Hz
- 48 kHz: 20 – 20.000 Hz
- 44,1 kHz: 20 – 20.000 Hz

Total Harmonic Distortion (1 kHz)

- : 0,010 % (1 kHz)

S/N-forhold (dB)

- : 98 dB (DVD-Video 96 kHz)

Dynamisk rekkevidde

- : 98 dB (DVD-Video 96 kHz)

Diskformat

- : DVD-Video/ VIDEO-CD/ CD-DA

Samplingfrekvens

- : 44,1/ 48/ 96 kHz

Kvantiserende bit-tall

- : 16/ 20/ 24 bit

■ USB-grensesnitt

USB-standard

- : USB 2.0 høyhastighet

Filsystem

- : FAT 16/32

Maksimal tilført strømstyrke

- : DC 5 V  1 A

D/A-omformer

- : 24 bit

Lyddekode

- : MP3/ WMA/ AAC/ WAV/ FLAC

Videodekode

- : MPEG1/ MPEG2/ MPEG4/ WMV/ H.264

■ SD (DNX7250DAB, DNX525DAB, DNX5250BT)

SD Standard

- : SD/ SD-HC

Kompatibelt filsystem

- : FAT 16/32

Kapasitet

- : Maksimalt 32 GB

Dataoverføringshastighet

- DNX7250DAB, DNX5250BT
- : Maksimalt 24 Mbps
- DNX525DAB
- : Maksimalt 12 Mbps

Lyddekode

- : MP3/ WMA/ AAC/ WAV/ FLAC

Videodekode

- : MPEG1/ MPEG2/ MPEG4/ WMV/ H.264

■ Bluetooth

Teknologi

- : Bluetooth Ver. 3,0+EDR

Frekvens

- : 2,402 – 2,480 GHz

Utgangseffekt

- : +4 dBm (MAKS), 0 dBm (SNITT), effektklasse 2

Maksimal kommunikasjonsrekkevidde

- : Ca. synsrekkevidde 10 m (32,8 ft)

Audio Codec

- SBC/ AAC/ MP3/ aptX (DNX7250DAB kun)

Profil

- HFP (V1.6) (Hands Free-profil)
- SPP (Serial Port Profile)
- SDP (Service Discovery Profile)
- A2DP (Advanced Audio Distribution Profile)
- SDP (Service Discovery Profile)
- PBAP (Phonebook Access Profile)

- GAP (Generic Access Profile)
- Multiprofilstøtte

■ HDMI/ MHL-del

HDMI

: HDMI Type-A

MHL-støttet versjon

: MHL 2

MHL maksimal strømforsyningsstyrke

: DC 5 V  900 mA

■ DSP-del

Grafisk equalizer

DNX7250DAB

Bånd: 13 bånd

Frekvens (BÅND 1 – 13)

: 62,5/ 100/ 160/ 250/ 400/ 630/ 1k/ 1,6k/ 2,5k/ 4k/
6,3k/ 10k/ 16k Hz

DNX525DAB, DNX5250BT, DNX4250DAB,

DNX4250BT

Bånd: 7 bånd

Frekvens (BÅND 1 – 7)

: 62,5/ 160/ 400/ 1k/ 2,5k/ 6,3k/ 16k Hz

Gain

: -9/-8/-7/-6/-5/-4/-3/-2/-1/0/1/2/3/4/5/6/7/8/9 dB

X'Over

DNX7250DAB

Høypassfilter

Frekvens: Gjennom, 30/ 40/ 50/ 60/ 70/ 80/ 90/ 100/
120/ 150 / 180/ 220/ 250 Hz

Steilhet: -6/-12/-18/-24 dB/okt.

Lavpassfilter

Frekvens: 30/ 40/ 50/ 60/ 70/ 80/ 90/ 100/ 120/ 150/
180/ 220/ 250 Hz, Gjennom

Steilhet: -6/-12/-18/-24 dB/okt.

DNX525DAB, DNX5250BT, DNX4250DAB,

DNX4250BT

Høypassfilter

Frekvens: Gjennom, 50/ 60/ 80/ 100/ 120/ 150/ 180/
220 Hz

Steilhet: -6/-12/-18/-24 dB/okt.

Lavpassfilter

Frekvens: 50/ 60/ 80/ 100/ 120/ 150/ 180/ 220 Hz,
Gjennom

Steilhet: -6/-12/-18/-24 dB/okt.

Position

Fremre-/bakre-/subwooferforsinkelse

: 0 – 6,1 m (0,02 m trinn)

Gain

: -8 – 0 dB

Subwoofer-nivå

: -50 – +10 dB

■ FM-tuner

Frekvensområde (trinn)

: 87,5 MHz – 108,0 MHz (50 kHz)

Anvendelig følsomhet (S/N : 26 dB)

: 0,63 μ V/75 Ω

Følsomhetsterskel (S/N : 46 dB)

: 15,2 dBf (1,6 μ V/75 Ω)

Frekvensrespons (\pm 3,0 dB)

: 30 Hz – 15 kHz

S/N-forhold (dB)

: 75 dB (MONO)

Selektivitet (\pm 400 kHz)

: Over 80 dB

Stereoseparasjon

: 45 dB (1 kHz)

■ AM-tuner

Frekvensområde (trinn)

LW: 153 – 279 kHz (9 kHz)

MW: 531 – 1611 kHz (9 kHz)

Anvendelig følsomhet

MW: 25 μ V

LW: 45 μ V

■ DAB (DNX7250DAB, DNX525DAB, DNX4250DAB)

Frekvensområde

L-BÅND: 1452,960 – 1490,624 (MHz)

BÅND III: 174,928 – 239,200 (MHz)

Følsomhet

: -100 dBm

S/N-forhold (dB)

DNX7250DAB, DNX5250BT

: 90 dB

DNX525DAB

: 80 dB

■ Digital antennekobling (DNX7250DAB, DNX525DAB, DNX4250DAB)

Koblingstype

: SMB

Utgangsspennning (11 – 16V)

: 14,4 V

Maksimal strøm

: < 100 mA

■ Video

Fargesystem for eksternt videoinngang

: NTSC/PAL

Inngangsnivå for eksternt video (RCA/minikobling)

: 1 Vp-p/ 75 Ω

Maks. inngangsnivå for eksternt lyd (RCA/minikobling)

: 2 V/ 25 kΩ

Inngangsnivå video (RCA-koblinger)

: 1 Vp-p/ 75 Ω

Utgangsnivå video (RCA-koblinger)

: 1 Vp-p/ 75 Ω

Utgangsnivå lyd (RCA-koblinger)

: 1,2 V/ 10 kΩ

■ Lyd

Maksimal effekt (foran & bak)

: 50 W x 4

Full båndbreddeeffekt (foran & bak) (PWR DIN45324, +B=14,4V)

: 30 W x 4

Preout-nivå (V)

DNX7250DAB

: 5 V/ 10 kΩ

DNX525DAB, DNX5250BT, DNX4250DAB,

DNX4250BT

: 2 V/ 10 kΩ

Preout-impedans

DNX7250DAB

: ≤ 80 Ω

DNX525DAB, DNX5250BT, DNX4250DAB,

DNX4250BT

: ≤ 600 Ω

Høytalerimpedans

: 4 – 8 Ω

■ Navigasjon

Mottaker

: GPS-mottaker med høy følsomhet

Mottaksfrekvens

: 1575,42 MHz (C/A-kode)

Innhentingstid

Kald: 26 sekunder (typ)

(Alle satellitter på -130 dBm uten hjelp)

Oppdateringshastighet

: 1/sekund, kontinuerlig

Nøyaktighet

Posisjon: <2,5 meter, CEP ved -130 dBm

Hastighet: 0,1 meter/s

Posisjonsmetode

: GPS

Antenne

: Eksternt GPS-antenne

■ Generelt

Driftsspenning

: 14,4 V (10,5 – 16 V tillatt)

Maksimalt strømforbruk

: 10 A

Mål for montering (B x H x D)

DNX7250DAB

: 181,7 x 112,2 x 163,0 mm

DNX525DAB

: 178 x 100 x 146 mm

DNX5250BT, DNX4250DAB, DNX4250BT

: 181,7 x 112,2 x 160,3 mm

Temperaturområde for bruk

: -10 °C – +60 °C

Vekt

DNX7250DAB: 2,6 kg

DNX525DAB: 2,3 kg

DNX5250BT, DNX4250DAB, DNX4250BT: 2,0 kg

MERK

- Selv om effektive piksler for det flytende krystallpanelet er angitt til 99,99 % eller mer, kan 0,01 % av pikslene ha sviktende belysning eller ikke fungere.

De tekniske dataene kan endres uten forvarsel.

Om denne enheten

■ Opphavsrettigheter

- Bluetooth-ordet som merke og logo eies av Bluetooth SIG, Inc., og enhver bruk av slikt merke gjennom JVC KENWOOD Corporation foregår på lisens. Andre varemerker og varenavn tilhører deres respektive eiere.
- The "AAC" logo is a trademark of Dolby Laboratories.
- "Made for iPod" and "Made for iPhone" mean that an electronic accessory has been designed to connect specifically to iPod or iPhone, respectively, and has been certified by the developer to meet Apple performance standards. Apple is not responsible for the operation of this device or its compliance with safety and regulatory standards. Please note that the use of this accessory with iPod, iPhone, or iPad may affect wireless performance.
- iPhone, iPod, iPod classic, iPod nano, and iPod touch are trademarks of Apple Inc., registered in the U.S. and other countries.
- iTunes is a trademark of Apple Inc.
-  is a trademark of DVD Format/Logo Licensing Corporation registered in the U.S., Japan and other countries.
- This item incorporates copy protection technology that is protected by U.S. patents and other intellectual property rights of Rovi Corporation. Reverse engineering and disassembly are prohibited.
- Produsert på lisens fra Dolby Laboratories. Dolby og det doble D-symbolet er varemerker fra Dolby Laboratories.
- Android is a trademark of Google Inc.
- Adobe, Acrobat and Reader are either registered trademarks or trademarks of Adobe Systems Incorporated in the United States and/or other countries.
- QR Code ® is registered trademarks of DENSO WAVE INCORPORATED in JAPAN and other countries.
- OM DIVX VIDEO: DivX® er et digitalt videoformat utarbeidet av DivX, LLC, et datterselskap av Rovi Corporation. Dette er en offisielt godkjent DivX Certified®-innretning som spiller DivX-video. Se divx.com for mer informasjon og programvareverktøy for konvertering av dine filer til DivX-videoer.
- aptX® programvare er copyright CSR plc eller deres tilknyttede selskaper. Alle rettigheter forbeholdes. aptX® merket og aptX logoen er varemerker for CSR plc eller ett av deres tilknyttede selskaper, og kan være registrert i en eller flere jurisdiksjoner.
- OM DIVX VIDEO-ON-DEMAND: Denne DivX Certified®-innretningen må være registrert for å kunne spille filmer som er handlet som DivX Video-on-Demand (VOD). For å innhente din registreringskode, finn DivX

VOD i oppsettsmenysn for din innretning. Se vod.divx.com for mer informasjon om hvordan du fullfører registreringen.

- DivX®, DivX Certified® and associated logos are trademarks of Rovi Corporation or its subsidiaries and are used under license.
- Betegnelsen HDMI og HDMI High-Definition Multimedia Interface, og HDMI logoen er varemerker eller registrerte varemerker for HDMI Licensing LLC i USA og andre land.
- MHL og MHL-logoen er et varemerke eller et registrert varemerke for MHL, LLC.
 - Inneholder MHL 2
- libFLAC
 - Copyright (C) 2000,2001,2002,2003,2004,2005,2006,2007,2008,2009 Josh Coalson
 - Redistribution and use in source and binary forms, with or without modification, are permitted provided that the following conditions are met:
 - Redistributions of source code must retain the above copyright notice, this list of conditions and the following disclaimer.
 - Redistributions in binary form must reproduce the above copyright notice, this list of conditions and the following disclaimer in the documentation and/or other materials provided with the distribution.
 - Neither the name of the Xiph.org Foundation nor the names of its contributors may be used to endorse or promote products derived from this software without specific prior written permission.
 - THIS SOFTWARE IS PROVIDED BY THE COPYRIGHT HOLDERS AND CONTRIBUTORS "AS IS" AND ANY EXPRESS OR IMPLIED WARRANTIES, INCLUDING, BUT NOT LIMITED TO, THE IMPLIED WARRANTIES OF MERCHANTABILITY AND FITNESS FOR A PARTICULAR PURPOSE ARE DISCLAIMED. IN NO EVENT SHALL THE FOUNDATION OR CONTRIBUTORS BE LIABLE FOR ANY DIRECT, INDIRECT, INCIDENTAL, SPECIAL, EXEMPLARY, OR CONSEQUENTIAL DAMAGES (INCLUDING, BUT NOT LIMITED TO, PROCUREMENT OF SUBSTITUTE GOODS OR SERVICES; LOSS OF USE, DATA, OR PROFITS; OR BUSINESS INTERRUPTION) HOWEVER CAUSED AND ON ANY THEORY OF LIABILITY, WHETHER IN CONTRACT, STRICT LIABILITY, OR TORT (INCLUDING NEGLIGENCE OR OTHERWISE) ARISING IN ANY WAY OUT OF THE USE OF THIS SOFTWARE, EVEN IF ADVISED OF THE POSSIBILITY OF SUCH DAMAGE.
- "aupeo" is a trade mark of Aupeo Ltd.

- THIS PRODUCT IS LICENSED UNDER THE AVC PATENT PORTFOLIO LICENSE FOR THE PERSONAL USE OF A CONSUMER OR OTHER USES IN WHICH IT DOES NOT RECEIVE REMUNERATION TO (i) ENCODE VIDEO IN COMPLIANCE WITH THE AVC STANDARD ("AVC VIDEO") AND/OR (ii) DECODE AVC VIDEO THAT WAS ENCODED BY A CONSUMER ENGAGED IN A PERSONAL ACTIVITY AND/OR WAS OBTAINED FROM A VIDEO PROVIDER LICENSED TO PROVIDE AVC VIDEO. NO LICENSE IS GRANTED OR SHALL BE IMPLIED FOR ANY OTHER USE. ADDITIONAL INFORMATION MAY BE OBTAINED FROM MPEG LA, L.L.C. SEE [HTTP://WWW.MPEGLA.COM](http://www.mpegla.com)
- THIS PRODUCT IS LICENSED UNDER THE MPEG-4 VISUAL PATENT PORTFOLIO LICENSE FOR THE PERSONAL AND NON-COMMERCIAL USE OF A CONSUMER FOR (i) ENCODING VIDEO IN COMPLIANCE WITH THE MPEG-4 VISUAL STANDARD ("MPEG-4 VIDEO") AND/OR (ii) DECODING MPEG-4 VIDEO THAT WAS ENCODED BY A CONSUMER ENGAGED IN A PERSONAL AND NON-COMMERCIAL ACTIVITY AND/OR WAS OBTAINED FROM A VIDEO PROVIDER LICENSED BY MPEG LA TO PROVIDE MPEG-4 VIDEO. NO LICENSE IS GRANTED OR SHALL BE IMPLIED FOR ANY OTHER USE. ADDITIONAL INFORMATION INCLUDING THAT RELATING TO PROMOTIONAL, INTERNAL AND COMMERCIAL USES AND LICENSING MAY BE OBTAINED FROM MPEG LA, L.L.C. SEE [HTTP://WWW.MPEGLA.COM](http://www.mpegla.com).

• **Krav Aha™:**

Kravene for å lytte til Aha™ er som følger:

iPhone eller iPod touch

- Bruk en Apple iPhone eller iPod touch som benytter iOS4 eller nyere versjon.
- Søk etter "Aha" i Apples App Store for å finne og installere den nyeste versjonen av Aha™ på din enhet.

Android™

- Bruk Android OS 2.2 eller nyere versjon.
- Last ned Aha™ applikasjonen til smarttelefonen din fra Google play.

MERK

- Logg inn og opprett en gratis konto i Aha ved bruk av applikasjonen på din enhet.
- Internettilkobling gjennom 3G, EDGE eller WiFi.
- Siden Aha™ er en tjeneste fra tredjepart, kan de tekniske dataene endres uten forvarsel. Kompatibiliteten kan også hemmes, eller noen eller alle tjenester kan bli utilgjengelige.
- Visse funksjoner i Aha™ kan ikke benyttes fra denne enheten.
- aha, Aha-logoen og Aha-merket er varemerker eller registrerte varemerker fra HARMAN International Industries, benyttet med tillatelse.

■ **Merking av produkter som benytter lasere**



Merkingen er festet til huset og angir at komponenten benytter laserstråler som har blitt klassifisert som klasse 1. Dette betyr at enheten benytter laserstråler av en svakere klasse. Det foreligger ingen fare for farlig stråling utenfor enheten.

■ **Informasjon om kasting av utfaset elektrisk og elektronisk utstyr og batterier (gjelder for EU-land som har vedtatt atskilte innsamlingsystem for avfall)**

Produkter og batterier med symbolet (søppelkasse med kryss) kan ikke kastes som husholdningsavfall.

Utfaset elektrisk og elektronisk utstyr og batterier må resirkuleres på en mottaksstasjon som kan ta imot gjenstandene og håndtere disse og det restavfallet ved sirkulering.

Kontakt lokale myndigheter for detaljer om hvordan du kan finne en avfallstasjon for resirkulering i nærheten.

Korrekt resirkulering og avfallshåndtering vil bidra til å ivareta ressursene, samtidig som skadelig innvirkning på helse og miljø forhindres.

Merknad: Tegnet "Pb" nedenfor symbolet for batterier angir at batteriet inneholder bly.

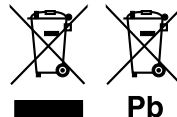



Samsvarserklæring til EMC-direktiv 2004/108/EC
Samsvarserklæring til R&TTE-direktiv 2004/108/EC
Samsvarhetserklæring i henhold til RoHS-direktivet 2011/65/EU

Produsent:

JVC KENWOOD Corporation
 3-12, Moriyacho, Kanagawa-ku, Yokohama-shi, Kanagawa 221-0022, JAPAN

Representant i EU:

JVCKENWOOD NEDERLAND B.V.
 Amsterdamseweg 37, 1422 AC UITHOORN, The Netherlands

English

Hereby, JVC KENWOOD declares that this unit DNX7250DAB, DNX525DAB, DNX5250BT, DNX4250DAB, DNX4250BT is in compliance with the essential requirements and other relevant provisions of Directive 1999/5/EC.

Français

Par la présente JVC KENWOOD déclare que l'appareil DNX7250DAB, DNX525DAB, DNX5250BT, DNX4250DAB, DNX4250BT est conforme aux exigences essentielles et aux autres dispositions pertinentes de la directive 1999/5/CE.

Par la présente, JVC KENWOOD déclare que ce DNX7250DAB, DNX525DAB, DNX5250BT, DNX4250DAB, DNX4250BT est conforme aux exigences essentielles et aux autres dispositions de la directive 1999/5/CE qui lui sont applicables.

Deutsch

Hiermit erklärt JVC KENWOOD, dass sich dieser DNX7250DAB, DNX525DAB, DNX5250BT, DNX4250DAB, DNX4250BT in Übereinstimmung mit den grundlegenden Anforderungen und den anderen relevanten Vorschriften der Richtlinie 1999/5/EG befindet. (BMW)

Hiermit erklärt JVC KENWOOD die Übereinstimmung des Gerätes DNX7250DAB, DNX525DAB, DNX5250BT, DNX4250DAB, DNX4250BT mit den grundlegenden Anforderungen und den anderen relevanten Festlegungen der Richtlinie 1999/5/EG. (Wien)

Nederlands

Hierbij verklaart JVC KENWOOD dat het toestel DNX7250DAB, DNX525DAB, DNX5250BT, DNX4250DAB, DNX4250BT in overeenstemming is met de essentiële eisen en de andere relevante bepalingen van richtlijn 1999/5/EG. Bij deze verklaart JVC KENWOOD dat deze DNX7250DAB, DNX525DAB, DNX5250BT, DNX4250DAB, DNX4250BT voldoet aan de essentiële eisen en aan de overige relevante bepalingen van Richtlijn 1999/5/EC.

Italiano

Con la presente JVC KENWOOD dichiara che questo DNX7250DAB, DNX525DAB, DNX5250BT, DNX4250DAB, DNX4250BT è conforme ai requisiti essenziali ed alle altre disposizioni pertinenti stabilite dalla direttiva 1999/5/CE.

Español

Por medio de la presente JVC KENWOOD declara que el DNX7250DAB, DNX525DAB, DNX5250BT, DNX4250DAB, DNX4250BT cumple con los requisitos esenciales y cualesquiera otras disposiciones aplicables o exigibles de la Directiva 1999/5/CE.

Português

JVC KENWOOD declara que este DNX7250DAB, DNX525DAB, DNX5250BT, DNX4250DAB, DNX4250BT está conforme com os requisitos essenciais e outras disposições da Directiva 1999/5/CE.

Polska

JVC KENWOOD niniejszym oświadcza, że DNX7250DAB, DNX525DAB, DNX5250BT, DNX4250DAB, DNX4250BT spełnia zasadnicze wymagania oraz inne istotne postanowienia dyrektywy 1999/5/EC.

Český

JVC KENWOOD tímto prohlašuje, že DNX7250DAB, DNX525DAB, DNX5250BT, DNX4250DAB, DNX4250BT je v shodě se základními požadavky a s dalšími příslušnými ustanoveními Nařízení vlády č. 426/2000 Sb.

Magyar

Aufirrottc JVC KENWOOD, kijelenti, hogy a jelen DNX7250DAB, DNX525DAB, DNX5250BT, DNX4250DAB, DNX4250BT megfelel az 1999/5/EC irányelvben meghatározott alapvető követelményeknek és egyéb vonatkozó előírásoknak.

Croatia

Ovim putem tvrtka JVC KENWOOD izjavljuje da je ovaj uređaj DNX7250DAB, DNX5250BT, DNX525DAB, DNX4250DAB, DNX4250BT u skladu s osnovnim zahtjevima i ostalimi uređujućim predpisima Direktive 1999/5/EC.

Svenska

Härmed intygar JVC KENWOOD att denna DNX7250DAB, DNX525DAB, DNX5250BT, DNX4250DAB, DNX4250BT står i överensstämmelse med de väsentliga egenskapskrav och övriga relevanta bestämmelser som framgår av direktiv 1999/5/EG.

Suomi

JVC KENWOOD vakuuttaa täten että DNX7250DAB, DNX525DAB, DNX5250BT, DNX4250DAB, DNX4250BT tyyppinen laite on direktiivin 1999/5/EY oleellisten vaatimusten ja sitä koskevien direktiivin muiden ehtojen mukainen.

Slovensko

S tem JVC KENWOOD izjavlja, da je ta DNX7250DAB, DNX525DAB, DNX5250BT, DNX4250DAB, DNX4250BT v skladu z osnovnimi zahtevami in ostalimi ustreznimi predpisi Direktive 1999/5/EC.

Slovensky

Spoločnosť JVC KENWOOD týmto vyhlasuje, že DNX7250DAB, DNX525DAB, DNX5250BT, DNX4250DAB, DNX4250BT spĺňa základné požiadavky a ďalšie príslušné ustanovenia Direktívy 1999/5/EC.

Dansk

Underrettede JVC KENWOOD erklærer herved, at følgende udstyr DNX7250DAB, DNX525DAB, DNX5250BT, DNX4250DAB, DNX4250BT overholder de væsentlige krav og øvrige relevante krav i direktiv 1999/5/EF.

Norsk

JVC KENWOOD erklærer herved at enheten DNX7250DAB, DNX525DAB, DNX5250BT, DNX4250DAB, DNX4250BT oppfyller grunnleggende krav og andre bestemmelser i direktiv 1999/5/EF.

Ελληνικά

ΜΕ ΤΗΝ ΠΑΡΟΥΣΑ JVC KENWOOD ΔΗΛΩΝΕΙ ΟΤΙ ΔNX7250DAB, DNX525DAB, DNX5250BT, DNX4250DAB, DNX4250BT ΣΥΜΜΟΡΦΩΝΕΤΑΙ ΠΡΟΣ ΤΙΣ ΟΥΣΙΩΔΕΙΣ ΑΠΑΙΤΗΣΕΙΣ ΚΑΙ ΤΙΣ ΛΟΙΠΕΣ ΣΧΕΤΙΚΕΣ ΔΙΑΤΑΞΕΙΣ ΤΗΣ ΟΔΗΓΙΑΣ 1999/5/ΕΚ.

Eesti

Sellega kinnitab JVC KENWOOD, et see DNX7250DAB, DNX525DAB, DNX5250BT, DNX4250DAB, DNX4250BT vastab direktiivi 1999/5/EC põhilistele nõudmistele ja muudele asjakohastele määrustele.

Latviešu

Ar šo, JVC KENWOOD, apstiprina, ka DNX7250DAB, DNX525DAB, DNX5250BT, DNX4250DAB, DNX4250BT atbilst Direktīvas 1999/5/EC galvenajām prasībām un citiem tās nosacījumiem.

Lietuviškai

Šiuo, JVC KENWOOD, pareiškia, kad šis DNX7250DAB, DNX525DAB, DNX5250BT, DNX4250DAB, DNX4250BT atitinka pagrindinius Direktyvos 1999/5/EB reikalavimus ir kitas svarbias nuostatas.

Malti

Hawnhekk, JVC KENWOOD, jiddikjara li dan DNX7250DAB, DNX525DAB, DNX5250BT, DNX4250DAB, DNX4250BT jikkonforma mal-htigijiet essenzjali u ma provvedimenti oħrajn relevanti li hemm fid-Direttiva 1999/5/EC.

Українська

Компанія JVC KENWOOD заявляє, що цей виріб DNX7250DAB, DNX525DAB, DNX5250BT, DNX4250DAB, DNX4250BT відповідає ключовим вимогам та іншим пов'язаним положенням Директиви 1999/5/EC.

Türkçe

Bu vesileyle JVC KENWOOD, DNX7250DAB, DNX525DAB, DNX5250BT, DNX4250DAB, DNX4250BT ünitesinin, 1999/5/EC Direktifinin başlıca gereksinimleri ve diğer ilgili hükümleri ile uyumlu olduğunu beyan eder.

KENWOOD