

DNN9230DAB

SISTEMA DE NAVEGACIÓN CONECTADO MANUAL DE INSTRUCCIONES

JVC KENWOOD Corporation

Antes de leer este manual, haga clic en el botón siguiente para comprobar la última edición y las páginas modificadas.
<http://manual.kenwood.com/edition/im365/>



¿Qué desea hacer?

Gracias por adquirir el SISTEMA DE NAVEGACIÓN CONECTADO de KENWOOD.
En este manual se describen varias funciones útiles del sistema.

Haga clic en el icono del soporte que desea reproducir.

Con un sólo clic, puede saltar a la sección de cada soporte.

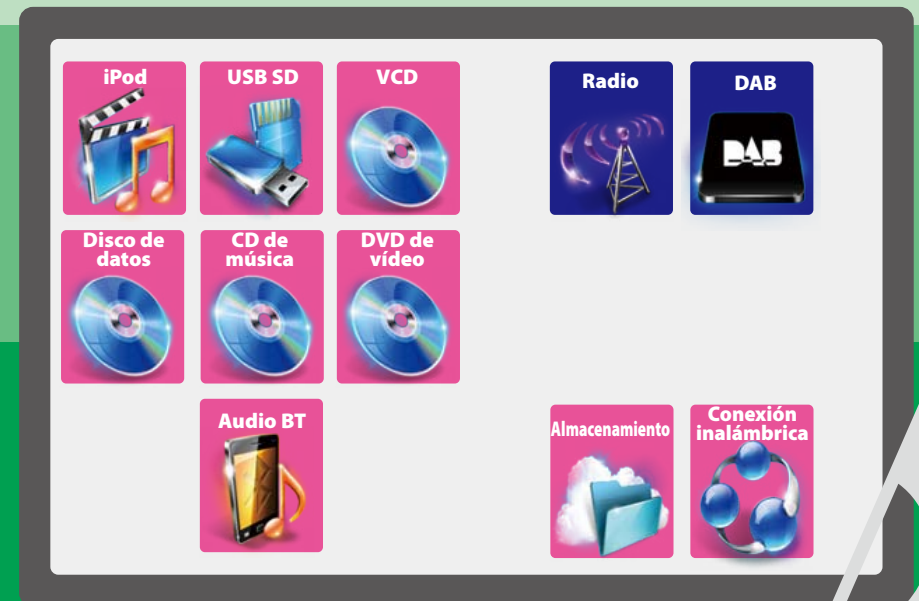

Contenido

Antes de la utilización **4**

▲ADVERTENCIA _____ 4

Cómo leer este manual **6**

Características de los sistemas de navegación **8**

Funciones básicas **10**

Funciones de los botones del panel frontal _____ 10

Puesta en marcha del sistema de navegación _____ 12

Extraer el panel frontal _____ 17

Cómo reproducir medios _____ 18

Funcionamiento de la pantalla de inicio _____ 20

Operaciones habituales _____ 24

Función de navegación _____ 26

Configuración del Wi-Fi **28**

Configuración del Wi-Fi _____ 28

Configuración de la fecha y la hora **30**

Configuración de la fecha y la hora _____ 30

Configuración de la cuenta **32**

Acerca de la cuenta _____ 32

Crear cuenta de usuario _____ 32

Configurar cuenta de propietario _____ 33

Configurar cuenta de usuario _____ 34

Cambiar de cuenta de usuario _____ 34

Eliminar cuenta de usuario _____ 35

Reiniciar cuenta de usuario _____ 35

Funcionamiento de widgets y aplicaciones **36**

Widget de meteorología _____ 36

Aplicación de meteorología _____ 36

Widget Hoy _____ 39

Widget SNS _____ 39

Widget RSS _____ 40

Aplicación de planificación _____ 40

Aplicación SNS _____ 42

Aplicación RSS _____ 46

Widget Now playing _____ 48

Widget de historial de medios de red _____ 50

Widget de marco de fotos _____ 51

Búsqueda combinada de medios _____ 52

Manejo del DVD/ vídeo CD (VCD) **54**

Manejo básico de DVD/VCD _____ 54

Manejo del menú de disco DVD _____ 57

Control de zoom para DVD y VCD _____ 58

Configuración de DVD _____ 59

Manejo de CD/Archivos de audio y vídeo/iPod **62**

Funcionamiento básico de la música/vídeo _____ 62

Operaciones de búsqueda _____ 68

Control de películas _____ 72

Configuración de USB/SD/iPod/DivX _____ 72

Operación de almacenamiento en la nube **74**

Procedimiento inicial _____ 74

Funcionamiento básico de la música _____ 74

Búsqueda por categorías _____ 75

Operación de conexión inalámbrica Kenwood **76**

Procedimiento inicial _____ 76

Función Media Server _____ 77

Función Media Player _____ 77

Función Media Controller _____ 78

Función Media Renderer _____ 79

Manejo de la radio **80**

Manejo básico de radio _____ 80

Funcionamiento básico de la radio digital _____ 82

Manejo de la memoria _____ 84

Operaciones de selección _____ 84

Información de tráfico _____ 86

Repetición (sólo radio digital) _____ 86

Ajuste de la radio _____ 87

Ajustes DAB _____ 88

Aplicación de servicio de streaming **90**

Aplicación de vídeo en streaming _____ 90

AUPEO! Aplicación _____ 92

Control de Bluetooth **94**

Registro y conexión de la unidad Bluetooth _____ 94

Reproducir dispositivos de audio Bluetooth _____ 97

Uso de la función de manos libres _____ 98

Ajuste de manos libres _____ 102

SMS (Servicio de mensajes cortos) _____ 104

Control de voz **106**

Control por voz _____ 106

Control de cámara **107**

Control de cámara _____ 107

Alternar la vista de la cámara _____ 107

Configurar **108**

Configuración de la pantalla del monitor _____ 108

Configuración del sistema _____ 109

Configuración del visualizador _____ 112

Configuración de la navegación _____ 114

Configuración de la cámara _____ 115

Información de software _____ 116

Ajuste de entrada AV _____ 116

Configuración de interfaz de salida AV _____ 117

Controlar el audio **118**

Ajustar el audio _____ 118

Controlar el audio general _____ 121

Control del ecualizador _____ 122

Efecto sonoro _____ 123

Control de zona _____ 125

Posición de escucha _____ 126

Mando a distancia **128**

Instalación de las pilas _____ 128

Funciones de los botones del mando a distancia _____ 129

Resolución de problemas **132**

Problemas y soluciones _____ 132

Mensajes de error _____ 133

Reinicio del sistema de navegación _____ 135

Apéndice **136**

Medios y archivos reproducibles _____ 136

Elementos del indicador de la barra de estado _____ 139

Códigos de región del mundo _____ 141

Códigos de idioma de DVD _____ 142

Especificaciones _____ 143

Marcas comerciales _____ 146

Precauciones de seguridad _____ 148

Antes de la utilización

⚠ ADVERTENCIA

Para evitar lesiones o incendios, tome las precauciones siguientes:

- Para evitar un cortocircuito, nunca coloque ni deje objetos metálicos (como monedas o herramientas metálicas) dentro de la unidad.
- No mire fijamente la pantalla de la unidad mientras está conduciendo durante un periodo prolongado de tiempo.
- Si tiene problemas durante la instalación, consulte con su distribuidor Kenwood.

Precauciones para el uso de esta unidad

- Cuando compre accesorios opcionales, pregunte a su distribuidor Kenwood si dichos accesorios son compatibles con su modelo y en su región.
- Puede seleccionar el idioma en que se visualizarán los menús, las etiquetas de archivos de audio, etc. Consulte [Configuración de idioma \(P.110\)](#).
- La función Radio Data System o Radio Broadcast Data System no funcionará en lugares donde no existan emisoras compatibles con este servicio.

Cómo proteger el monitor

Para proteger el monitor de posibles daños, no lo utilice con un bolígrafo con punta de bola ni con ninguna herramienta similar de punta afilada.

Limpieza de la unidad

Si la placa frontal de la unidad está manchada, límpiela con un paño suave y seco, como un paño de silicio. Si la placa frontal está muy manchada, límpiela con un paño humedecido con detergente neutro y, después, vuelva a limpiarla con un paño suave y seco.



- Si aplica un limpiador en spray directamente sobre la unidad, puede dañar sus componentes mecánicos. Si limpia la placa frontal con un paño áspero o con líquido volátil, como disolvente o alcohol, puede rayar la superficie o borrar los caracteres impresos.

Empañamiento de la lente

Al activar la calefacción del coche cuando hace frío, puede aparecer vapor o condensación en la lente del reproductor de disco de la unidad. Esta condensación en la lente puede hacer que los discos no se reproduzcan. Si esto ocurre, retire el disco y espere hasta que se evapore la condensación. Si la unidad no funciona de forma normal después de un tiempo, consulte con su distribuidor Kenwood.

Precauciones para el manejo de los discos

- No toque la superficie de grabación del disco.
- No pegue cinta, etc. en el disco, ni utilice ningún disco con cinta adherida.
- No utilice accesorios de tipo disco.
- Limpie desde el centro del disco hacia el exterior.
- Al extraer los discos de esta unidad, hágalo horizontalmente.
- Si el orificio central del disco o el borde exterior tienen rebabas, utilice el disco únicamente después de haber eliminado dichas rebabas con un bolígrafo de bola o similar.
- No pueden utilizarse discos que no sean redondos.

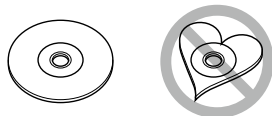

- No pueden utilizarse CDs de 8 cm (3 pulgadas).

- No pueden utilizarse discos con colores en la superficie de grabación ni discos sucios.

- Esta unidad únicamente puede reproducir



Es posible que esta unidad no reproduzca correctamente los discos que no tengan la marca.

- No puede reproducir un disco que no esté finalizado. (Para el proceso de finalización, consulte su programa de escritura y el manual de instrucciones de su grabador.)

Acerca de la información personal almacenada en esta unidad

Antes de entregar o vender esta unidad a terceros, asegúrese de borrar toda la información (correo, registros de búsquedas, etc.) que haya guardado en la unidad, así como de comprobar que los datos se hayan eliminado realmente.

No nos haremos responsables de ningún daño causado por la divulgación de los datos no eliminados.

Cómo eliminar los datos

1 | Pulse el botón <HOME>.

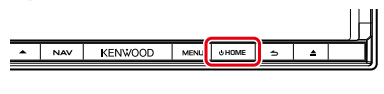

2 | Pulse el botón <MENU>.



3 | Toque [Settings].



4 | Toque [Backup & Reset].

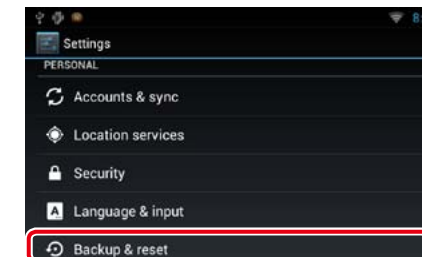

5 | Toque [Factory data reset].

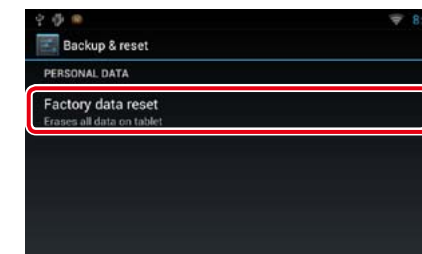

6 | Toque [Reset device].

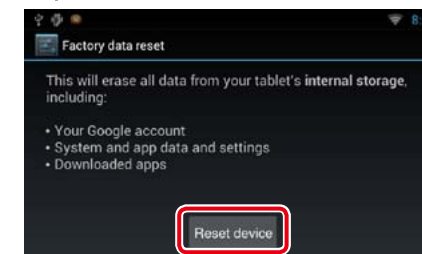

7 | Toque [Erase everything].

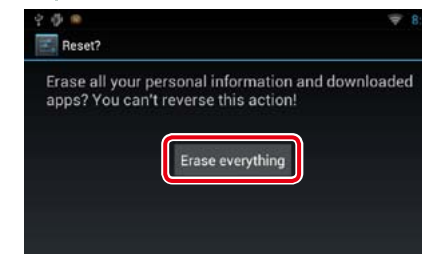

Cómo leer este manual

[Volver a la página inicial](#)

[CD, disco, iPod, dispositivo USB, tarjeta SD](#)

Operaciones de búsqueda

Puede buscar archivos de música o vídeo realizando las siguientes operaciones.

NOTA

- Si utiliza un mando a distancia, puede saltar directamente a la pista/archivo deseados introduciendo el número de pista/carpeta/archivo, el tiempo de reproducción, etc. Para obtener más detalles, consulte [Modo de búsqueda directa \(P.133\)](#).

Búsqueda de lista

Puede buscar pistas, carpetas y archivos de acuerdo con una jerarquía.

1 | Toque la zona ilustrada.

Aparece la pantalla List Control.

2 | Toque la pista o archivo deseados.

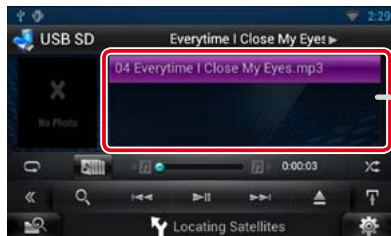

La reproducción se inicia.

Otras búsquedas

Existen otros métodos de búsqueda para reducir la búsqueda a una canción.

Esta función no está disponible cuando la fuente actual es un CD de música.

1 | Toque [Q] en la pantalla de control.

Aparece la pantalla de tipo de búsqueda.

2 | Toque el método de búsqueda deseado.

Encabezado de enlace

Haga clic para saltar a cualquier sección o a la página inicial.

Título de la operación

Visión general de la función.

NOTA

Ofrece sugerencias, observaciones, etc.

Marca de referencia

Se muestra en las notas azules.

Haga clic para saltar al artículo relacionado con el apartado en que se encuentra.

Procedimiento de manejo

Explica los procedimientos necesarios para realizar la operación.

< >: Indica el nombre de los botones del panel.

[]: Indica el nombre de las teclas táctiles.

Captura de pantalla

Muestra algunas capturas de las pantallas que se visualizan durante el funcionamiento, con fines ilustrativos.

La zona o las teclas que se deben tocar están rodeadas por un marco rojo.

NOTA

- Las pantallas y paneles que se incluyen en este manual son ejemplos utilizados para ofrecer explicaciones de las distintas operaciones. Por este motivo, pueden diferir de las pantallas o paneles reales, y algunos patrones de visualización también pueden ser diferentes.

Características de los sistemas de navegación

Al conectar este sistema de navegación a Internet, podrá utilizar diferentes servicios.

Colaboración con el sitio web de Route Collector

- En este sistema de navegación se pueden introducir los destinos y rutas especificados en el PC.
- Se pueden registrar las rutas por las que ha viajado y las canciones que ha escuchado. [\(P.27\)](#)
- Podrá escuchar música en cualquier parte y a través de Internet sin necesidad de guardar los archivos de música en este sistema de navegación; para ello, bastará con cargar los archivos de música en Dropbox y crear una lista de reproducción en el sitio web de Route Collector. [\(P.74\)](#)
- Función de voz a texto (STT) y de texto a voz (TTS).

Uso del servicio de Internet

- Servicio de streaming como YouTube o Aupeol.
- Servicio de Internet como correo electrónico, Gmail, Google Calendar y servicio de redes sociales como Facebook y Twitter.
- Servicio de información (meteorología, tráfico, RSS, etc.).

Punto de acceso Wi-Fi

- Conéctese a Internet utilizando la función Compartir de su smartphone o de un dispositivo de Internet.

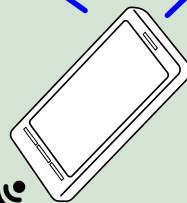

Wi-Fi (11n/g/b)

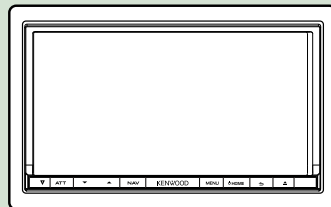

3G, LTE o EDGE

Acerca de la cuenta

- Para utilizar servicios de Internet a través de este sistema, deberá crear una cuenta en el sitio web de Route Collector.
- Además de la cuenta de propietario, podrá registrar hasta 4 cuentas de usuario.
- También podrá utilizar una cuenta de invitado.
- Podrá garantizar la privacidad cambiando de una cuenta a otra cuando utilice la función de correo electrónico o de redes sociales.

Para obtener más información, consulte [Acerca de la cuenta \(P.32\)](#).
<http://www.route-collector.com/>

Notas

Podrá utilizar las siguientes funcionalidades durante 2 años a partir de la fecha de registro de la cuenta de propietario. Para utilizarlas sin fecha límite, deberá contratar una tarifa de uso. Para obtener más información, consulte el sitio web de Route Collector.

- <http://www.route-collector.com/>
- Meteorología (a través de INRIX)
- Tráfico (a través de INRIX)
- Búsqueda dinámica de aparcamiento (a través de INRIX)
- Precios de combustibles (a través de INRIX)
- Cámara de tráfico en tiempo real (a través de INRIX)
- Horarios de películas (a través de WWM)
- TTS (a través de Nuance)
- STT (a través de Nuance)

Para utilizar los siguientes servicios, deberá registrarse en las cuentas correspondientes (gratuitas o de pago).

- Aupeol
- Facebook
- Twitter
- Gmail (a través de Google)
- Google Calendar (a través de Google)
- Dropbox

- Media Player para DVD-vídeo, CD, memoria USB, tarjeta SD, iPod, etc.
- Radio digital (DAB) y radio analógica.
- Navegación

Funciones básicas

Funciones de los botones del panel frontal

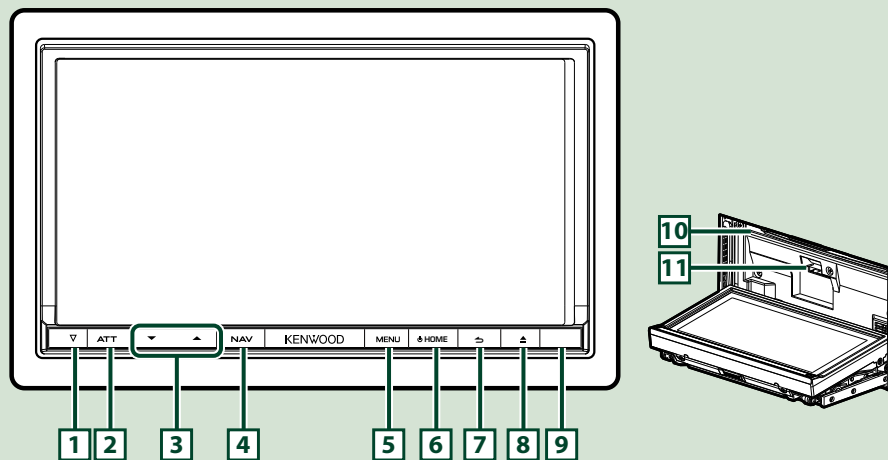

NOTA

- Los paneles que se incluyen en este manual son ejemplos utilizados para ofrecer explicaciones de las distintas operaciones. Por esta razón, pueden diferir de los paneles que se visualizan en realidad.

Número	Nombre	Función
1	▽ (Reset)	<ul style="list-style-type: none"> • Si la unidad o el equipo conectado no funcionan correctamente, la unidad recupera la configuración de fábrica al pulsar este botón (P.135). • Si está activada la función SI, este indicador parpadea cuando el encendido del vehículo está desactivado (P.110).
2	ATT	<ul style="list-style-type: none"> • Activa/desactiva la atenuación del volumen. • Al pulsar durante 1 segundo se apaga la pantalla.
3	▼, ▲ (Vol)	Ajusta el volumen.
4	NAV	<ul style="list-style-type: none"> • Muestra la pantalla de navegación. • Al pulsar durante 1 segundo se activa/desactiva la vista de cámara.
5	MENU	<ul style="list-style-type: none"> • Muestra la pantalla de menú opcional. • Si se pulsa durante 1 segundo, se alternan las fuentes de salida AV.
6	HOME	<ul style="list-style-type: none"> • Muestra la pantalla de inicio (P.20). • Si se pulsa durante 1 segundo, se apaga la unidad. • Si la unidad está apagada, la enciende.
7	↶ (Atrás)	<ul style="list-style-type: none"> • Vuelve a la pantalla que se ha visualizado anteriormente. • Al pulsar durante 1 segundo, se muestra la pantalla de manos libres (P.94).
8	▲ (Expulsar)	<ul style="list-style-type: none"> • Expulsa el disco. • Si se pulsa cuando el panel está abierto, el panel se cierra y, si se pulsa durante 1 segundo, se fuerza la expulsión del disco. • Si se pulsa durante 1 segundo cuando el panel está cerrado, el panel se abre por completo en la posición de la ranura para tarjetas SD.
9	Sensor remoto	Recibe la señal de mando a distancia.
10	Ranura para inserción de discos	Ranura que permite insertar discos.
11	Ranura para tarjetas SD	Ranura que permite insertar tarjetas SD.

Puesta en marcha del sistema de navegación

El método empleado para activar la alimentación varía en función del modelo.

1 Pulse el botón <HOME>.

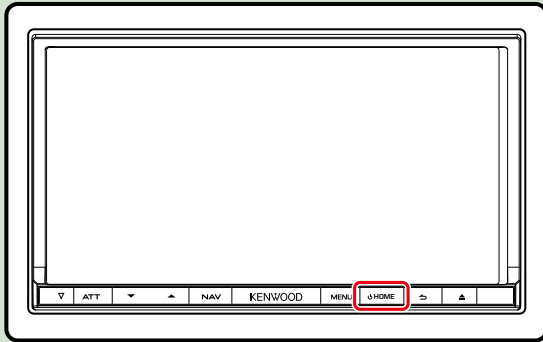

El sistema de navegación se activa.

- **Para desactivar el sistema de navegación:**
Pulse el botón <HOME> durante 1 segundo.

La primera vez que se activa el sistema de navegación después de la instalación, debe llevarse a cabo la [Configuración inicial \(P.14\)](#).

Inicio de sesión

1 Seleccione el usuario para el inicio de sesión.

Si el propietario aún no se ha registrado



Si el propietario ya se ha registrado



2 Introduzca la contraseña.

Si ha seleccionado Administrator o Guest, no necesita introducir una contraseña.



[Auto Login?]: Al marcar esta casilla, podrá acceder al sistema automáticamente la próxima vez.

3 Toque [Login].

NOTA

- Si ha olvidado su contraseña, cree una nueva en el sitio web de Route Collector.
<http://www.route-collector.com/>

Configuración inicial

Realice esta configuración si es la primera vez que utiliza el sistema de navegación, o después de reiniciar la unidad. Consulte [Reinicio del sistema de navegación \(P.135\)](#).

1 Ajuste cada elemento del modo siguiente.

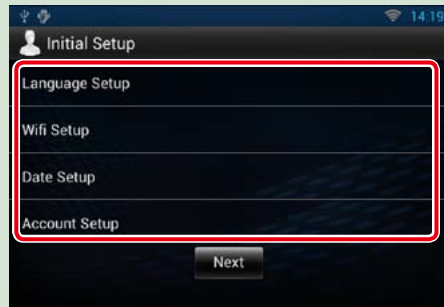

Language Setup / Configuración de idioma

Seleccione el idioma utilizado para los métodos GUI y de entrada. La opción predeterminada es "English (United States)".

- 1 Pulse [Language Setup].
- 2 Seleccione un idioma de la lista.
- 3 Tras el ajuste, pulse el botón < ⏪ > dos veces.

WiFi Setup / Configuración Wi-Fi

Configure los ajustes para conexión Wi-Fi.

- 1 Toque [WiFi Setup].
- 2 Deslice Wi-Fi a ON.
- 3 Seleccione en la lista el punto de acceso Wi-Fi para registrarlo.
- 4 Introduzca la contraseña.
- 5 Toque [Connect] (Conectar).
- 6 Tras el ajuste, pulse el botón < ⏪ >.

Para obtener más información sobre el manejo, consulte [Configuración del Wi-Fi \(P.28\)](#).

Date Setup / Configuración de la fecha

Ajuste la fecha y la hora.

- 1 Toque [Date Setup].
- 2 Toque [Select time zone].
- 3 Seleccione una zona horaria.
- 4 Tras el ajuste, pulse el botón < ⏪ >.

Para obtener más información sobre el manejo, consulte [Configuración de la fecha y la hora \(P.30\)](#).

Account Setup / Configuración de la cuenta

Configure la información relativa al usuario de este sistema de navegación.

- 1 Toque [Account Setup].

Para obtener más información sobre el manejo, consulte [Acerca de la cuenta \(P.32\)](#).

2 Toque [Next] (Siguiente).



3 Ajustar cada elemento del modo siguiente.



Language / Idioma

Seleccione el idioma utilizado para la pantalla de control y los elementos de configuración. La opción predeterminada es "American English (en)".

- 1 Toque [SET].
- 2 Para seleccionar el idioma deseado, toque [◀] o [▶].
- 3 Toque [Enter / Intro].

Para obtener más información sobre el manejo, consulte [Configuración de idioma \(P.110\)](#).

Angle / Ángulo

Ajusta la posición del monitor. La opción predeterminada es "0".

- 1 Toque [SET].
- 2 Toque el número del ángulo deseado y [↔].

Para obtener más información sobre el manejo, consulte [Control del ángulo de monitor \(P.112\)](#).

iPod AV Interface Use / Uso de interfaz AV para iPod

Ajuste el terminal al que esté conectado el iPod. La opción predeterminada es "iPod".

- 1 Toque [iPod] o [AV-IN2].

Color

Ajusta el color de iluminación de la pantalla y del botón. Puede elegir si desea entre alternar colores durante el funcionamiento o establecer un color fijo.

- 1 Toque [SET].
- 2 Toque [ON] o [OFF] del [Panel Color Scan] (Exploración de color del panel).
- 3 Si desea cambiar de color, toque [SET] de [Panel Color Coordinate] (Coordinación de color del panel).
- 4 Toque el color deseado y [].

Para obtener más información sobre el manejo, consulte [Combinar el color del panel \(P.112\)](#).

Camera / Cámara

Ajusta los parámetros de la cámara.

- 1 Toque [SET].
- 2 Ajuste cada uno de los elementos y toque [].

Para obtener más información sobre el manejo, consulte [Configuración de la cámara \(P.115\)](#).

Demo mode / Modo Demo

Configure el modo de demostración. La opción predeterminada es "ON".

- 1 Toque [ON] u [OFF].

4 Toque [Finish / Finalizar].



NOTA

- Estas opciones pueden ajustarse desde el menú SETUP. Consulte [Configurar \(P.108\)](#).

Extraer el panel frontal

Para evitar robos, puede extraer el panel frontal.

- 1 Pulse el botón <▲> durante 1 segundo para abrir el panel frontal.

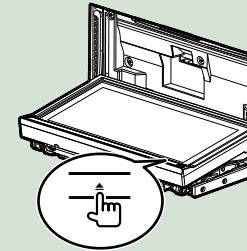

NOTA

- Puede configurar el panel frontal para que se abra automáticamente cuando se desactive el encendido del vehículo. Consulte [Control del ángulo de monitor \(P.112\)](#).

- 2 Extraiga el panel como se muestra en los diagramas siguientes.

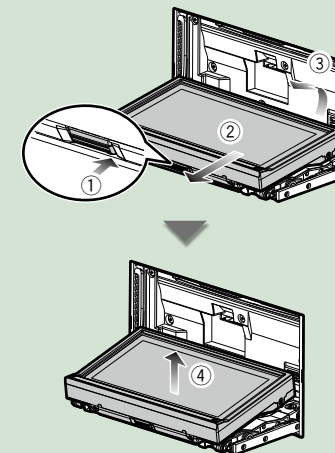

NOTA

- La placa de fijación se cierra automáticamente transcurridos unos 10 segundos después de soltar el panel. Extraiga el panel antes de que la placa se cierre.

- Después de extraerlo:
Coloque el panel en la bolsa protectora que se adjunta con la unidad.

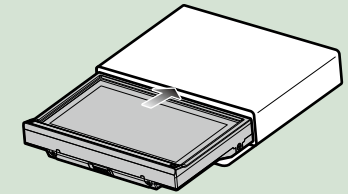

NOTA

- Cuando extraiga la pieza del panel frontal, hágalo hacia la parte frontal como se muestra en el diagrama anterior. Si se extrae hacia arriba, el panel frontal se puede romper.
- Para evitar el deterioro, no toque los terminales de la unidad ni la placa frontal con los dedos.
- Si los terminales de la unidad o la placa frontal se ensucian, límpielos con un paño suave seco.

Fijar el panel frontal

- 1 Sujete firmemente el panel para evitar que se caiga y encájelo en la placa de fijación hasta que quede bien sujeto.

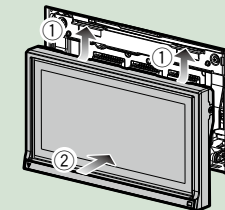

NOTA

- La placa de fijación se cierra automáticamente transcurridos unos 10 segundos después de soltar el panel. Extraiga el panel antes de que la placa se cierre.

Cómo reproducir medios

CD de música y discos de datos

- 1 Pulse el botón <▲>.

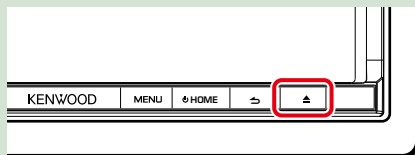

El panel se abre.

- 2 Introduzca el disco en la ranura.

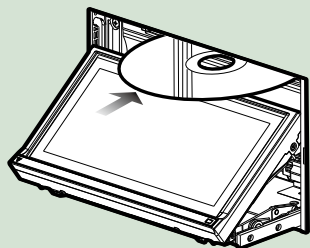

El panel se cierra automáticamente.
La unidad carga el disco y se inicia la reproducción.

- **Para expulsar el disco:**
Pulse el botón <▲>.

Dispositivo USB

- 1 Conecte el dispositivo USB con el cable USB.

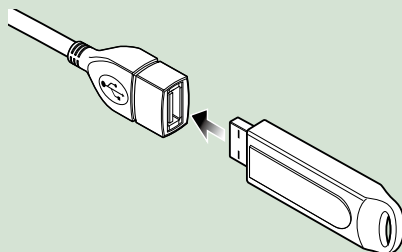

La unidad lee el dispositivo y se inicia la reproducción.

- **Para desconectar el dispositivo:**
Toque [▲] en la pantalla y desconecte el cable del dispositivo.

iPod

- 1 Conecte el iPod con el cable de iPod.

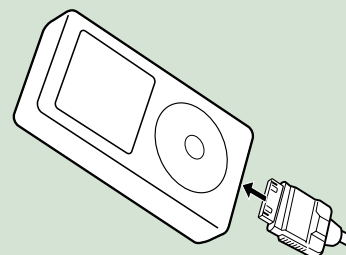

La unidad lee el iPod y se inicia la reproducción.

- **Para desconectar el dispositivo:**
Toque [◀] en la pantalla y, a continuación, toque [▲]. Desconecte el iPod del cable.

Tarjeta SD

- 1 Pulse el botón <▲> durante 1 segundo para abrir el panel frontal.

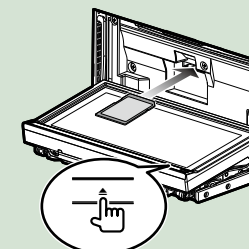

El panel se abre por completo.

- 2 Sujete la tarjeta SD como se indica en el diagrama siguiente e insértela en la unidad hasta que se oiga un clic.



La unidad carga la tarjeta y se inicia la reproducción.

- **Para extraerla:**
Presione la tarjeta SD hasta que escuche un clic y, a continuación, retire el dedo de la tarjeta.
La tarjeta saldrá automáticamente para que pueda extraerla con los dedos.

Funcionamiento de la pantalla de inicio

La mayoría de las funciones se pueden utilizar desde la pantalla de inicio.

1 Pulse el botón <HOME>.

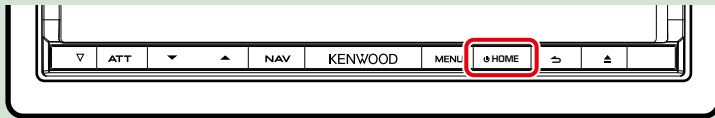

Aparece la pantalla de inicio.

2 Seleccione el panel de servicios, panel de medios, panel de selección de fuentes o panel de contenido en red.

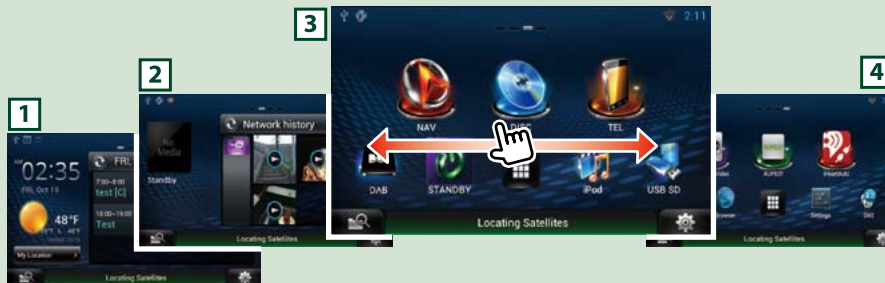

Panel	Descripción
1 Panel de servicio	Widget de meteorología: Muestra la previsión meteorológica para la región seleccionada. Widget de red: Muestra la programación SNS o RSS.
2 Panel de medios	Now playing: Muestra el título de la canción que se está reproduciendo o el nombre de la emisora que se está escuchando y le permite realizar operaciones sencillas. Widget multimedia: Le permite cambiar entre Historial multimedia de red para seleccionar una canción del historial de canciones que ya ha escuchado y Marco de fotos para visualizar una foto.
3 Panel de selección de fuentes	Le permite seleccionar una fuente.
4 Panel de contenido en red	Le permite seleccionar una aplicación de red.

Panel de selección de fuentes y panel de contenido en red



(Acceso directo)

Puede registrar las fuentes y las aplicaciones que utiliza con frecuencia para así poder iniciarlas rápidamente.

(Lista de todas las fuentes/Lista de todas las aplicaciones)

Muestra todas las fuentes y todas las aplicaciones.

Lista de todas las fuentes/Lista de todas las aplicaciones

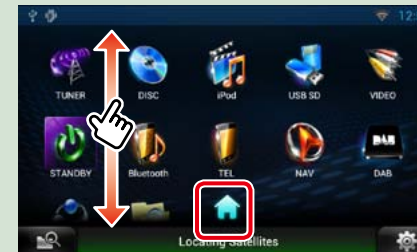

(Lista de todas las fuentes/Lista de todas las aplicaciones)

Puede desplazarse arriba/abajo por la pantalla de la lista arrastrándola con el dedo.

(Inicio)

Vuelve al panel de selección de fuentes o al panel de contenido en red.

Desde la Lista de todas las fuentes, podrá llevar a cabo las siguientes funciones:

Función	Icono	Operación
Cambiar de fuente de audio	etc.	Toque el icono de la fuente deseada.
Visualizar la pantalla de navegación	o	Toque [NAV] o la información de navegación.
Desactivar todas las funciones de audio		Toque [STANDBY].

Desplazamiento o eliminación de un icono del panel de selección de fuentes o del panel de contenido en red

- 1 Toque y mantenga pulsado el icono.
- 2 Arrastre el icono hasta la posición deseada o hasta la Papelera de reciclaje.



Adición de un icono de acceso directo al panel de selección de fuentes o al panel de contenido en red

- 1 Toque [] en el panel de selección de fuentes o el panel de contenido en red.
- 2 Toque y mantenga pulsado el icono para visualizar la pantalla del panel de selección de fuentes o del panel de contenido en red.
- 3 Arrastre el icono hasta un espacio vacío.



Panel de medios



1 Widget Now playing

Muestra el título de la canción que se está reproduciendo o el nombre de la emisora que se está escuchando y le permite realizar operaciones sencillas. Consulte [Widget Now playing \(P.48\)](#).

2 Widget multimedia

Toque [] para cambiar entre Historial multimedia de red y Marco de fotos. Consulte [Widget de historial de medios de red \(P.50\)](#), [Widget de marco de fotos \(P.51\)](#).

Panel de servicio



1 Widget de meteorología

Muestra la previsión meteorológica para hoy. Consulte [Widget de meteorología \(P.36\)](#).

2 Widget de red

Toque [] para cambiar entre Programación, RSS y SNS. Consulte [Widget Hoy \(P.39\)](#), [Widget SNS \(P.39\)](#), [Widget RSS \(P.40\)](#).

Cambiar la máscara de la pantalla de inicio

Puede seleccionar entre 3 tipos de máscaras para la pantalla de inicio.

- 1 Pulse el botón <MENU>.
- 2 Toque [Theme].

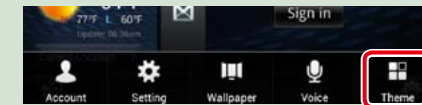

- 3 Seleccione una máscara.

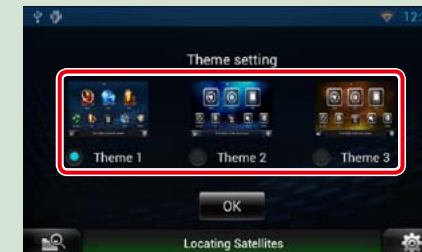

- 4 Toque [OK].

Operaciones habituales

Describe las operaciones habituales.

General

Existen funciones que pueden ejecutarse desde la mayoría de las pantallas.



Pantalla de menús rápidos



(Búsqueda combinada de medios)

Toque para visualizar la pantalla de la búsqueda combinada de medios.

(Menú rápido)

Toque para visualizar el menú rápido. El contenido del menú es el siguiente.

- : Muestra la pantalla de menú SETUP.
- : Muestra la pantalla de menú Audio Control.
- : Muestra la pantalla de control de la fuente actual. La forma del icono varía en función de la fuente.

Pantalla de lista

Existen teclas de funciones comunes en las pantallas de listas de la mayoría de las fuentes.

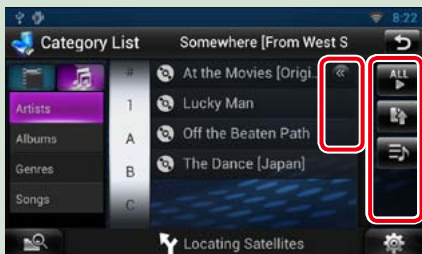

(Barra de desplazamiento)

Toque para desplazarse por los textos de la pantalla.

etc.

Aquí se muestran las teclas con varias funciones.

Las teclas mostradas varían en función de la fuente actual de audio, del estado, etc.

En la tabla siguiente encontrará ejemplos de cada tecla.

Tecla	Función
	Enumera toda la música de la jerarquía inferior.
	Se desplaza a la jerarquía superior.
	Muestra la carpeta de categoría actual.
	Muestra la lista de archivos de música/películas.

Desplazamiento con la yema del dedo

Puede desplazar la pantalla de lista arriba/abajo o a derecha/izquierda arrastrándola con la yema del dedo.

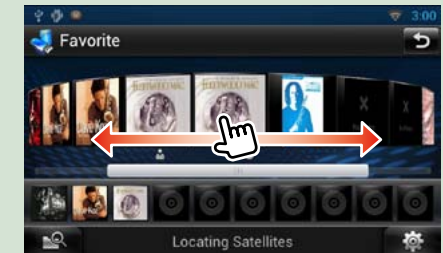
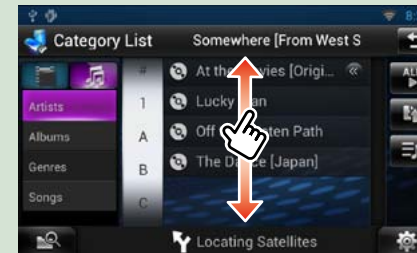

Función de navegación

Para obtener más información acerca de la función de navegación, consulte el manual de instrucciones de navegación.

Visualizar la pantalla de navegación

1 Pulse el botón <NAV>.

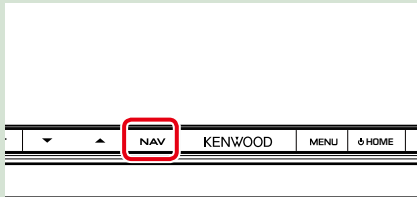

Aparece la pantalla de navegación.



Controlar el audio desde la pantalla de navegación

Puede controlar las fuentes de audio mientras se visualiza la pantalla de navegación. También puede ver la información de navegación mientras se visualiza la pantalla de control de fuentes.

1 Toque la barra de información.



Aparece la pantalla de navegación con la información de audio.

2 Toque [] o [] en la pantalla de navegación.



Al tocar esta zona se muestra la pantalla de audio.

[] : Muestra las teclas de navegación y control de la fuente actual.



[] : Muestra la pantalla de navegación y de reproducción del vídeo/imagen actual.



NOTA

- Cada vez que se toca la zona de visualización, la pantalla alterna entre el modo de reproducción y la vista de la cámara.
- Al tocar el icono de fuente en la parte inferior de la pantalla, se visualiza la pantalla de audio completa.

● **Para volver a la pantalla de navegación completa:**

Toque [].

NOTA

- Para obtener más información acerca de las teclas de control, consulte las instrucciones de cada apartado.

Función de registro de rutas

Puede cargar las rutas por las que ha viajado y las canciones que ha escuchado en el sitio web de Route Collector para poder confirmarlas más adelante.

1 Pulse el botón <MENU> de la pantalla de navegación o de la pantalla de control de fuente.

2 Toque [ Triplog On].

3 Toque [Yes].

Cuando se activa el registro de rutas, aparece "  " en la barra de estado.

NOTA

- Podrá utilizar la función de registro de rutas si ha accedido al sistema como Owner o como User.

Configuración del Wi-Fi

Configuración del Wi-Fi

Puede conectarse a un punto de acceso Wi-Fi para conectarse a Internet.

Preparativos

- Realice los preparativos para utilizar el punto de acceso Wi-Fi para conexión a Internet mediante el uso de la función Compartir del smartphone.

1 | Pulse el botón <HOME> para visualizar la pantalla de inicio.

NOTA

- Para visualizar el panel de contenido en red, pulse el botón <HOME> de nuevo.

2 | Pulse el botón <MENU>.

3 | Toque [Setting].



4 | Deslice Wi-Fi a ON.

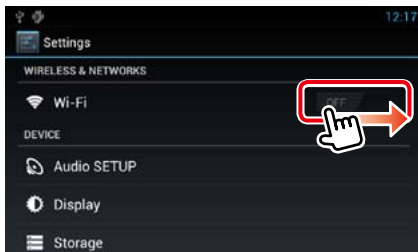

5 | Toque [Wi-Fi].

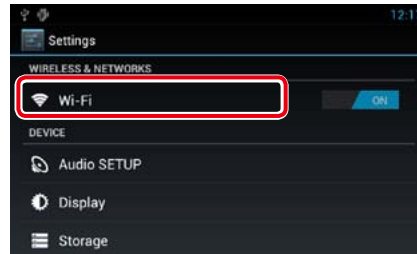

6 | Seleccione en la lista el punto de acceso Wi-Fi para registrarlo.

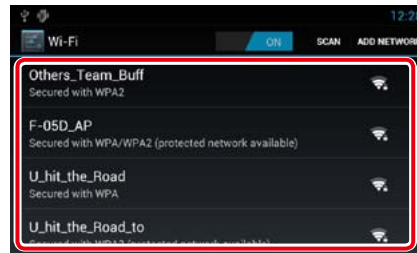

7 | Introduzca la contraseña.



8 | Toque [Connect / Conectar].

Registrar manualmente el punto de acceso Wi-Fi

1 | Toque [ADD NETWORK].

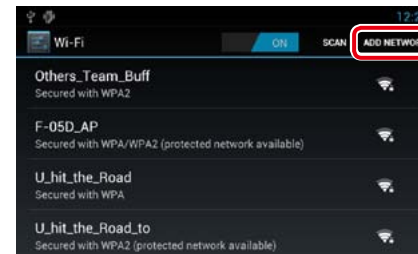

2 | Introduzca el código SSID.

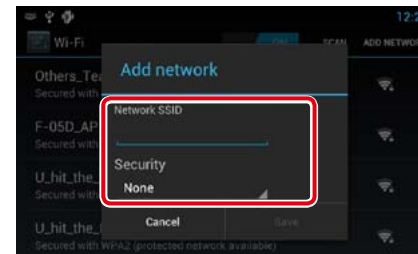

3 | Seleccione la seguridad.

4 | Introduzca el código de seguridad.

5 | Toque [SAVE].

Confirmar la dirección MAC

1 | Pulse el botón <MENU>.

2 | Toque [Advanced / Avanzado].

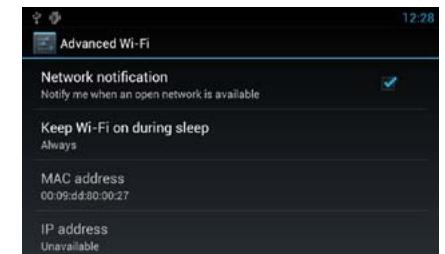
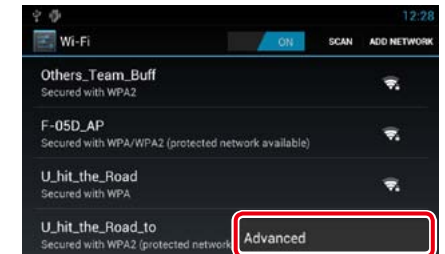

3 | Pulse el botón <↔>.

Configuración de la fecha y la hora

Configuración de la fecha y la hora

- 1 | Pulse el botón <HOME> para visualizar la pantalla de inicio.

NOTA

• Para visualizar el panel de contenido en red, pulse el botón <HOME> de nuevo.

- 2 | Pulse el botón <MENU>.

- 3 | Toque [Setting].



- 4 | Toque [Date & time].

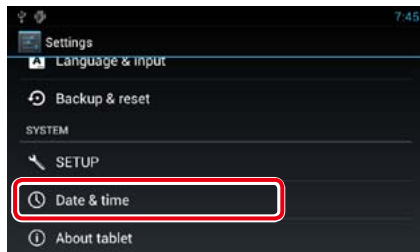

- 5 | Ajuste cada elemento del modo siguiente.

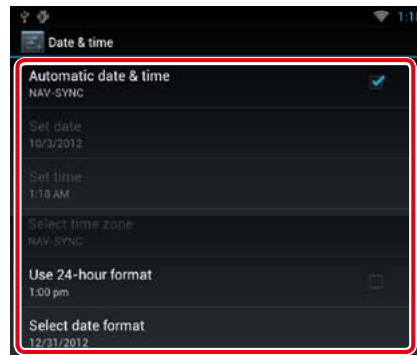

- 6 | Pulse el botón <↔>.

Ajustar la fecha y la hora manualmente

- 1 | Toque [Automatic date & time] para eliminar la selección.

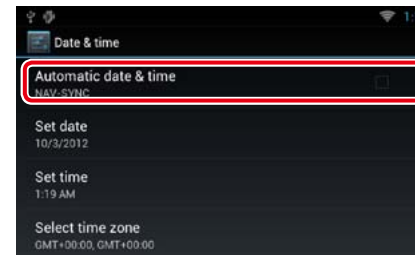

- 2 | Toque [Set date].

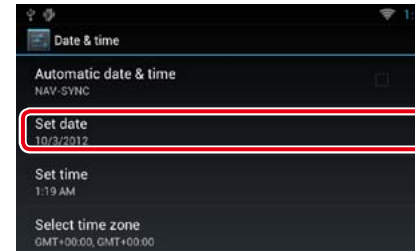

- 3 | Ajuste la fecha.

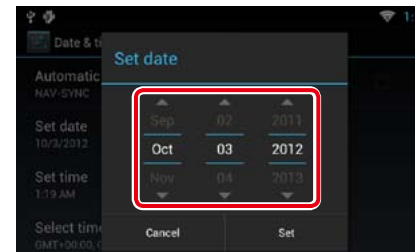

- 4 | Toque [Set].

- 5 | Toque [Set time].

- 6 | Ajuste la hora.

- 7 | Toque [Set].

- 8 | Toque [Select time zone].

- 9 | Seleccione una zona horaria.

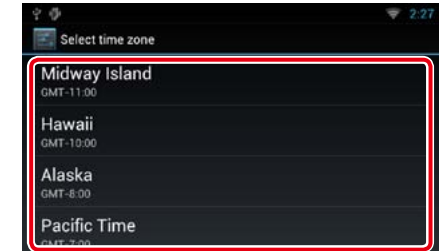

- 10 | Pulse el botón <↔>.

Configuración de la cuenta

Acerca de la cuenta

Para usar esta unidad, debe registrar una cuenta.

Tipos de cuentas

Puede crear cuentas para mantener la privacidad cuando utilice la función de correo electrónico o de redes sociales.

Administrator

Como Administrator, podrá crear una cuenta de propietario y llevar a cabo la configuración inicial.

Podrá acceder al sistema si no ha creado una cuenta de propietario.

Guest

Una cuenta para invitados como, por ejemplo, sus amigos.

El invitado podrá utilizar esta unidad, pero no las funciones relacionadas con el correo electrónico, las redes sociales o el sitio web de Route Collector.

Owner

La cuenta destinada a la persona que gestiona esta unidad.

El propietario podrá utilizar las funciones relacionadas con el correo electrónico, las redes sociales y el sitio web de Route Collector.

Podrá registrar a usuarios como, por ejemplo, su familia.

User

La cuenta destinada al usuario de esta unidad.

El usuario podrá utilizar las funciones relacionadas con el correo electrónico, las redes sociales y el sitio web de Route Collector.

Podrá registrar hasta 4 cuentas de usuario.

Procedimiento de registro de una cuenta

- 1 Cree una cuenta en el sitio web de Route Collector.**
Cree una cuenta conforme a las instrucciones descritas en [Crear cuenta de usuario \(P.32\)](#) o en el sitio web de Route Collector.
<http://www.route-collector.com/>
- 2 Registre la cuenta en esta unidad.**
Para registrar una cuenta de Owner, consulte [Configurar cuenta de propietario \(P.33\)](#).
Para registrar una cuenta de User, consulte [Configurar cuenta de usuario \(P.34\)](#).
- 3 Cambio de una cuenta de inicio de sesión a otra.**
Consulte [Cambiar de cuenta de usuario \(P.34\)](#).

Crear cuenta de usuario

Para utilizar esta unidad, deberá crear una cuenta en el sitio web de Route Collector.

Preparativos

- Para registrarse como usuario en el sitio web de Route Collector, necesitará una cuenta de correo electrónico.
- También podrá registrarse a través de la web.
<http://www.route-collector.com/>
- Este paso puede omitirse si ya se ha registrado en el sitio web de Route Collector.

- 1 Pulse el botón <HOME> para visualizar la pantalla de inicio.**
- 2 Pulse el botón <MENU>.**
- 3 Toque [Account].**



4 | Toque [Create Account].

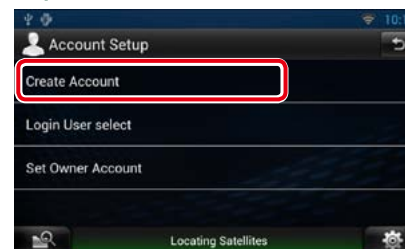

5 | Introduzca la información de la cuenta.



No podrá registrar una cuenta que ya haya sido utilizada. Registre la cuenta con otro nombre.

6 | Toque [OK].

La cuenta ha quedado registrada temporalmente en el sitio web de Route Collector.

7 | Active la cuenta.

Se enviará un correo de confirmación a la dirección de correo registrada. Abra la URL indicada para completar el registro de la cuenta.

Configurar cuenta de propietario

Puede registrar una cuenta de propietario para la persona que gestiona este sistema.

Preparativos

- En primer lugar, cree una cuenta en el sitio web de Route Collector. Consulte [Crear cuenta de usuario \(P.32\)](#).
- Si aún no ha creado una cuenta de propietario, acceda al sistema como Administrator.
- Si ya ha creado una cuenta de propietario, acceda al sistema como tal después de reiniciar la cuenta.

- 1 Pulse el botón <HOME> para visualizar la pantalla de inicio.**
- 2 Pulse el botón <MENU>.**
- 3 Toque [Account].**



4 | Toque [Set Owner Account].

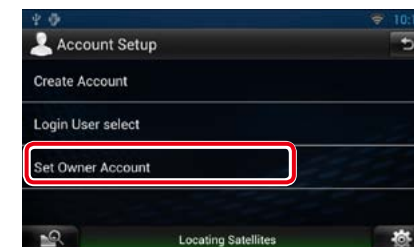

5 | Introduzca la información de la cuenta.



Introduzca la información registrada en el sitio web de Route Collector.

6 | Toque [OK].

Configurar cuenta de usuario

Puede registrar una cuenta de usuario para el usuario de este sistema de navegación.

Preparativos

- En primer lugar, cree una cuenta en el sitio web de Route Collector. Consulte [Crear cuenta de usuario \(P.32\)](#).
- Podrá configurar una cuenta de usuario si ha accedido al sistema como Owner.

- 1 | Pulse el botón <HOME> para visualizar la pantalla de inicio.
- 2 | Pulse el botón <MENU>.
- 3 | Toque [Account].



- 4 | Toque [Set Account].



- 5 | Introduzca la información de la cuenta.

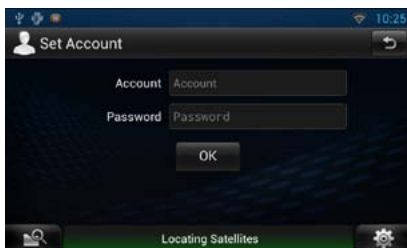

Introduzca la información registrada en el sitio web de Route Collector.

- 6 | Toque [OK].

Cambiar de cuenta de usuario

Puede cambiar a una cuenta diferente a aquella en la que se encuentra actualmente.

- 1 | Pulse el botón <HOME> para visualizar la pantalla de inicio.
- 2 | Pulse el botón <MENU>.
- 3 | Toque [Account].

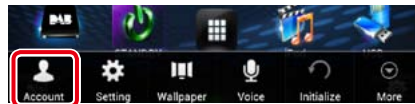

- 4 | Toque [Login User select].

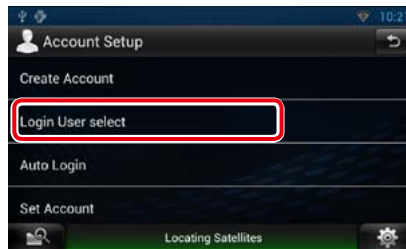

- 5 | Seleccione una cuenta.



- 6 | Introduzca la contraseña.



Eliminar cuenta de usuario

Puede eliminar una cuenta de usuario que ya haya sido registrada.

Preparativos

- Podrá configurar una cuenta de usuario si ha accedido al sistema como Owner.

- 1 | Pulse el botón <HOME> para visualizar la pantalla de inicio.
- 2 | Pulse el botón <MENU>.
- 3 | Toque [Account].



- 4 | Toque [Delete Account].



- 5 | Seleccione una cuenta.



- 6 | Toque [OK].
Aparece la pantalla de confirmación.
- 7 | Toque [Yes].

Reiniciar cuenta de usuario

Podrá eliminar las cuentas de propietario y de usuario que hayan sido registradas previamente.

Preparativos

- Podrá configurar una cuenta de usuario si ha accedido al sistema como Owner.

- 1 | Pulse el botón <HOME> para visualizar la pantalla de inicio.
- 2 | Pulse el botón <MENU>.
- 3 | Toque [Account].



- 4 | Toque [Reset Account].



- 5 | Introduzca la contraseña de la cuenta de propietario.



- 6 | Toque [OK].
Aparece la pantalla de confirmación.
- 7 | Toque [Yes].

NOTA

- Se eliminan los datos, el registro y los ajustes utilizados en la cuenta.

Funcionamiento de widgets y aplicaciones

Widget de meteorología

Muestra la previsión meteorológica para la región seleccionada.

Preparativos

- Deberá disponer de una conexión a Internet mediante Wi-Fi. Consulte [Configuración del Wi-Fi \(P.28\)](#).
- Podrá utilizar estas funcionalidades durante 2 años a partir de la fecha de registro de la cuenta de propietario. Para utilizarlas sin fecha límite, deberá contratar una tarifa de uso. Para obtener más información, consulte el sitio web de Route Collector.
<http://www.route-collector.com/>

1 | Pulse el botón <HOME>.

2 | Seleccione el panel de servicio.



1 | Hora y fecha

Muestra la hora y la fecha actuales.

2 | Información meteorológica

Muestra la previsión meteorológica para la región seleccionada.
Al tocar aquí se inicia la aplicación de meteorología.

3 | Información sobre la ciudad

Muestra la región seleccionada.

Al tocar aquí se mostrará una pantalla de selección de región. Consulte [Selección de ciudad \(P.36\)](#).

Selección de ciudad

1 | Toque [(City name)] en el widget de meteorología.

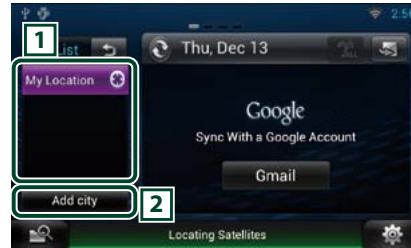

1 | Lista de ciudades

Se mostrará una lista de regiones.
Al tocar aquí se mostrará la región seleccionada.

2 | [Add City]

Inicia la aplicación de meteorología para añadir la región. Consulte [Añadir una ciudad \(P.37\)](#).

Aplicación de meteorología

Muestra la previsión meteorológica para la región seleccionada.

Preparativos

- Deberá disponer de una conexión a Internet mediante Wi-Fi. Consulte [Configuración del Wi-Fi \(P.28\)](#).
- Podrá utilizar estas funcionalidades durante 2 años a partir de la fecha de registro de la cuenta de propietario. Para utilizarlas sin fecha límite, deberá contratar una tarifa de uso. Para obtener más información, consulte el sitio web de Route Collector.
<http://www.route-collector.com/>

1 | Pulse el botón <HOME>.

2 | Toque [] en el panel de contenido en red.

3 | Toque [Weather].

4 | Realice la operación deseada del modo que se indica a continuación.

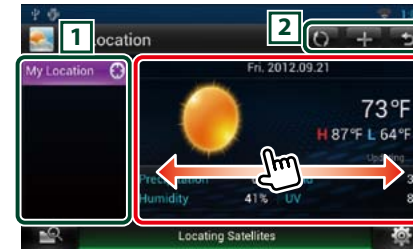

1 | Lista de ciudades

Se mostrará una lista de regiones.
Al tocar aquí se mostrará la región seleccionada.

2 | Botones

- : Lee la información de nuevo.
- : Añade una región.
- : Finaliza la aplicación.

(Información meteorológica)

Muestra la previsión meteorológica para hoy y la previsión meteorológica para los 6 próximos días.

Menú

1 | Pulse el botón <MENU>.

Eliminar

Elimina una región de la lista de ciudades.
Consulte [Eliminar una ciudad \(P.38\)](#).

Ajuste

Le permite establecer el intervalo de actualización de la información, etc. Consulte [Configuración de meteorología \(P.38\)](#).

Añadir una ciudad

Añade una región a la lista de ciudades.

1 | Toque [].

2 | Busque una región.

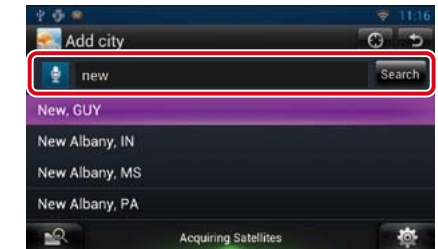

(Reconocimiento de voz)

Puede introducir una región utilizando la función de reconocimiento de voz. Cuando se muestre "Speak now", pronuncie el nombre de la región.

[Search]

Se inicia la búsqueda.

3 | Seleccione una región.

Al tocar en la región, ésta se añade a la lista y se visualiza la previsión meteorológica.

Eliminar una ciudad

Puede eliminar una región de la lista de ciudades.

- 1 | Pulse el botón <MENU>.
- 2 | Toque [Delete] (Eliminar) en el menú.
- 3 | Elimine la región.

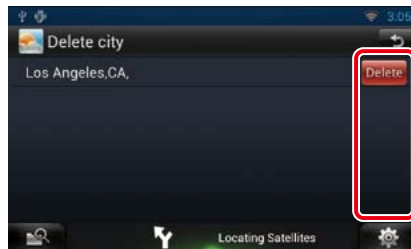

- 4 | Toque [Yes].
- 5 | Toque [↩].

Configuración de meteorología

Realiza la configuración cuando se utiliza la aplicación de Meteorología.

- 1 | Pulse el botón <MENU>.
- 2 | Toque [Setting] en el menú.
- 3 | Seleccione una opción del siguiente modo.

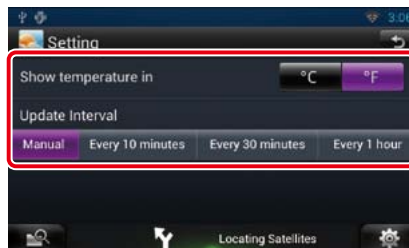

Show temperature

Seleccione una escala de temperatura.

Update interval

Establezca un intervalo de actualización de la información.

- 4 | Toque [↩].

Widget Hoy

Puede visualizar la planificación registrada para hoy en Google Calendar.

Preparativos

- Para utilizar este servicio, se requiere una cuenta en Google.
- Podrá utilizar una cuenta de usuario si ha accedido al sistema como Owner o como User.

- 1 | Pulse el botón <HOME>.
- 2 | Seleccione el panel de servicio.
- 3 | Toque [🗓].
- 4 | Seleccione el widget Hoy.

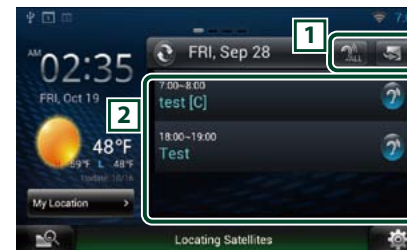

1 Botones

- 🗓: Inicia la aplicación de planificación.
- 🗓: Lee toda la planificación prevista en voz alta.
- 🔄: Cambia a RSS o SNS.

2 Lista de planificación

Muestra la planificación registrada para hoy en Google Calendar.

Al tocar en ella, se muestra la vista de eventos.

- 🗓: Lee toda la planificación prevista en voz alta.

Widget SNS

Puede utilizar Facebook, Twitter, Gmail y correo electrónico (IMAP).

Preparativos

- Para utilizar cada uno de estos servicios, se requiere una cuenta de correo electrónico, Google, Facebook o Twitter.
- Podrá utilizar una cuenta de usuario si ha accedido al sistema como Owner o como User.

- 1 | Pulse el botón <HOME>.
- 2 | Seleccione el panel de servicio.
- 3 | Toque [🗓].
- 4 | Seleccione el widget SNS.



1 Botones

- 🗓: Inicia la aplicación SNS.
- 🗓: Lee todo el contenido en voz alta.
- 🔄: Cambia a planificación o RSS.

2 Categoría

Seleccione una categoría de servicio.

3 Lista de artículos SNS

Muestra el contenido seleccionado en Categoría en un nuevo orden.

Al tocar aquí se inicia la aplicación SNS y se muestra su contenido.

Si se muestra la información más reciente en la parte superior, podrá deslizarse por la lista para actualizar la información.

- 🗓: Lee el contenido SNS en voz alta.

Widget RSS

Muestra las noticias RSS.

- 1 | **Pulse el botón <HOME>.**
- 2 | **Seleccione el panel de servicio.**
- 3 | **Toque [RSS].**
- 4 | **Seleccione el widget RSS.**



1 Botones

- [Home]: Inicia la aplicación RSS.
- [Service Panel]: Lee todo el contenido en voz alta.
- [RSS]: Cambia a planificación o SNS.

2 Categoría

Seleccione una categoría de servicio.

3 Lista de artículos RSS

Muestra el contenido seleccionado en Categoría en un nuevo orden.

Al tocar aquí se inicia la aplicación RSS y se muestra su contenido.

Si se muestra la información más reciente en la parte superior, podrá deslizarse por la lista para actualizar la información.

- [Voice]: Lee el contenido RSS en voz alta.

Aplicación de planificación

Puede editar la planificación en Internet. Además, también puede sincronizar la planificación con Google Calendar.

Preparativos

- Deberá disponer de una conexión a Internet mediante Wi-Fi. Consulte [Configuración del Wi-Fi \(P.28\)](#).
- Para utilizar Google Calendar se requiere una cuenta en Google.
- Podrá utilizar una cuenta de usuario si ha accedido al sistema como Owner o como User.

Registrar una cuenta

Registre la información de la cuenta para sincronizarla con la cuenta de Google.

- 1 | **Pulse el botón <HOME>.**
- 2 | **Toque [Grid] en el panel de contenido en red.**
- 3 | **Toque [Schedule].**
- 4 | **Toque [Gmail].**
- 5 | **Introduzca la dirección de correo electrónico y la contraseña.**

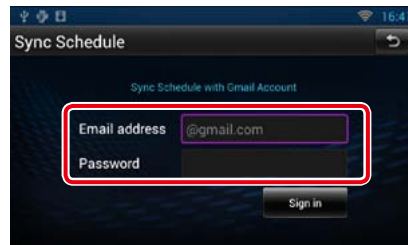

- 6 | **Toque [Sign in].**

Función de planificación

- 1 | **Pulse el botón <HOME>.**
- 2 | **Toque [Grid] en el panel de contenido en red.**
- 3 | **Toque [Schedule].**
- 4 | **Realice la operación deseada del modo que se indica a continuación.**

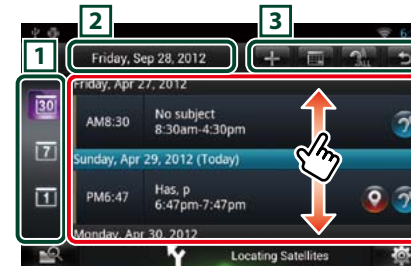

1 Categoría de vista

- [30]: Muestra la agenda.
- [7]: Muestra la planificación semanal.
- [1]: Muestra la planificación diaria.

2 Información sobre la fecha

Muestra la fecha de la planificación visualizada. Al tocar aquí se mostrará la fecha de la planificación que se va a visualizar.

3 Botones

- [+]: Añadir una planificación.
- [Grid]: Muestra la planificación para hoy.
- [Voice]: Lee todas las planificaciones en voz alta.
- [Home]: Finaliza la aplicación.

(Lista de planificación)

Muestra una planificación.

Al tocar aquí se mostrará información detallada sobre la planificación.

- [Voice]: Lee el contenido de la planificación en voz alta.

5 | Vista detallada de la planificación.

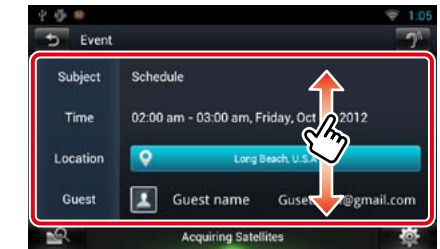

[Voice] (Texto a voz)

Lee el contenido de la planificación en voz alta.

Menú

- 1 | **Pulse el botón <MENU>.**

Vista de agenda/Vista semanal/Vista diaria

Cerrar sesión

Se finaliza la sesión en la cuenta actual.

Vista de eventos

Editar evento

Edita la planificación.

Eliminar evento

Elimina la planificación.

Cuando aparezca una pantalla de confirmación, toque "Yes" (Si).

Añadir evento

Añade un evento a la planificación.

1 | Toque [] en la aplicación de planificación.

2 | Introduzca su planificación.

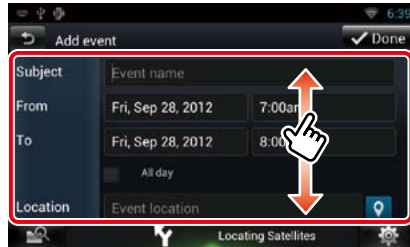

Introduzca un nombre de evento, fecha y hora, descripción, etc.

3 | Añada un evento.

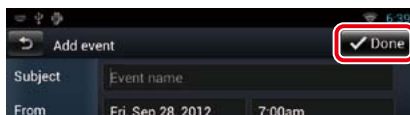

Sincroniza la planificación con Google Calendar, si se utiliza.

Notificación

Muestra un icono de notificación en la ventana de mensajes y en la barra de estado cuando se llega al momento configurado.

Ventana de mensajes

1 | Toque [View Event] para visualizar los detalles del evento.

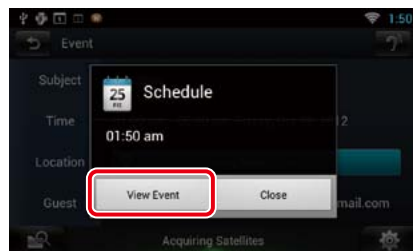

La aplicación de planificación se inicia para mostrar los detalles.

Barra de estado

1 | Arrastre la barra de estado hacia abajo.

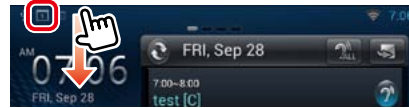

2 | Toque [] para visualizar los detalles.

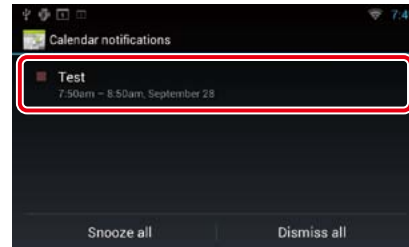

La aplicación de planificación se inicia para mostrar los detalles.

Aplicación SNS

Muestra la pantalla para utilizar Facebook, Twitter y Gmail.

Preparativos

- Deberá disponer de una conexión a Internet mediante Wi-Fi. Consulte [Configuración del Wi-Fi \(P.28\)](#).
- Para usar un servicio Google, Facebook o Twitter, se requiere una cuenta en el servicio correspondiente.
- Podrá utilizar una cuenta de usuario si ha accedido al sistema como Owner o como User.

Iniciar la aplicación SNS

1 | Pulse el botón <HOME>.

2 | Toque [] en el panel de contenido en red.

3 | Toque [ SNS].

Registrar una cuenta

Facebook

1 | Toque [ (Facebook)].

2 | Toque [Sign in].

3 | Introduzca la dirección de correo electrónico/teléfono y la contraseña.



4 | Toque [Log In].

Twitter

1 | Toque [ (Twitter)].

2 | Toque [Sign in].

3 | Introduzca el nombre de usuario/ correo electrónico y la contraseña.

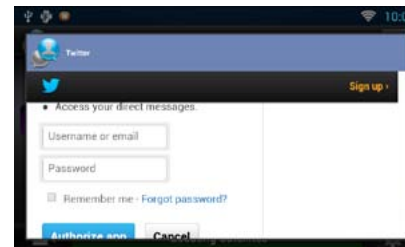

4 | Toque [Authorize app].

Gmail

1 | Toque [ (mail)].

2 | Toque [Sign in].

3 | Toque [Gmail].

4 | Introduzca el correo electrónico y la contraseña.



5 | Toque [Next] (Siguiente).

NOTA

- Puede registrar un correo electrónico (IMAP). Seleccione [Other] (Otros) en el paso 3 e introduzca los datos necesarios conforme a los mensajes visualizados.

Función SNS

- 1 | Pulse el botón <HOME>.
- 2 | Toque [] en el panel de contenido en red.
- 3 | Toque [SNS].
- 4 | Realice la operación deseada del modo que se indica a continuación.



1 Botones

- [+]: Cree un nuevo artículo.
- [L]: Publica la ubicación actual.
- [A]: Lee todos los artículos en voz alta.
- [S]: Finaliza la aplicación.

2 Categoría

Seleccione una categoría para visualizarla.

3 Lista de artículos

Muestra un artículo o mensaje.

Al tocar aquí se visualizan los detalles.

Mientras se muestra la información más reciente en la parte superior, podrá deslizar por la lista para actualizar la información.

- [A]: Lee el artículo en voz alta.

5 | Vista detallada del artículo o mensaje.

Facebook

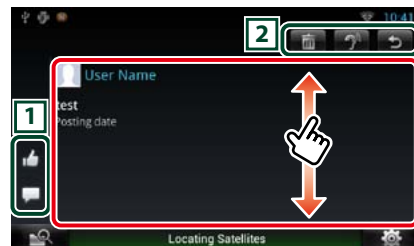

1 Botones

- [L]: Señalar "Me gusta".
- [C]: Publicar un comentario.

2 Botones

- [X]: Elimina un artículo. Cuando aparezca una pantalla de confirmación, toque "OK".
- [A]: Lee el contenido del comentario en voz alta.

Twitter

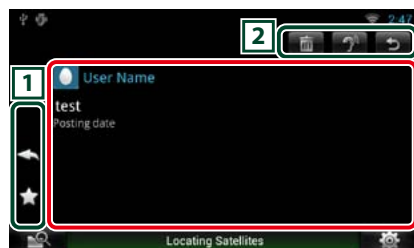

1 Botones

- [R]: Crear una respuesta.
- [RT]: Crear un ReTweet.
- [F]: Añadir a Favoritos.

2 Botones

- [X]: Eliminar el tweet.
- [A]: Lee el contenido del comentario en voz alta.

Gmail

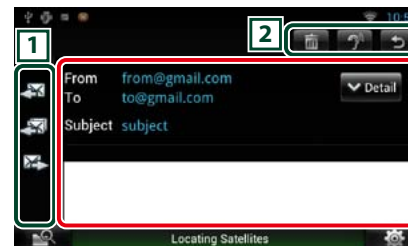

1 Botones

- [R]: Crear un correo de respuesta.
- [A]: Crear un correo para responder a todos.
- [R]: Crear un correo reenviado.

2 Botones

- [X]: Elimina un artículo. Cuando aparezca una pantalla de confirmación, toque "OK".
- [A]: Lee el contenido del comentario en voz alta.

Menú

1 | Pulse el botón <MENU>.

Vista de lista de artículos

Ajuste

Establezca un intervalo de actualización.

Cerrar sesión (Facebook, Twitter)

Se finaliza la sesión en la cuenta actual.

Cuenta (Gmail)

Seleccione la cuenta y la etiqueta que desea visualizar.

- 1 Seleccione una cuenta.
- 2 Seleccione una etiqueta.

Añadir cuenta (Gmail)

Registre una nueva cuenta.

Eliminar cuenta (Gmail)

Elimine una cuenta registrada.

Seleccione la cuenta que desea eliminar colocando sobre ella una marca de verificación y, a continuación, toque [OK].

Añadir a una publicación

Cree un artículo para publicarlo en el servicio SNS de la categoría seleccionada.

- 1 | Toque [+] en la aplicación SNS.
- 2 | Cree un artículo para publicarlo.

Facebook

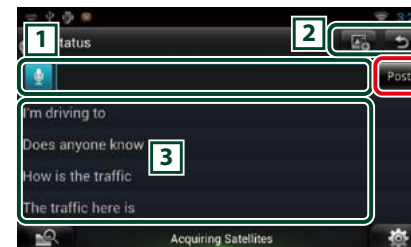

1

Introduzca un artículo para publicarlo.

- [A]: Introduzca un comentario utilizando la función de reconocimiento de voz. Cuando aparezca "Speak now", diga el comentario en voz alta.

[Post]: Publica el artículo.

2 Botones

- [L]: Publicar una foto.

3

Seleccione una frase fija.

Twitter

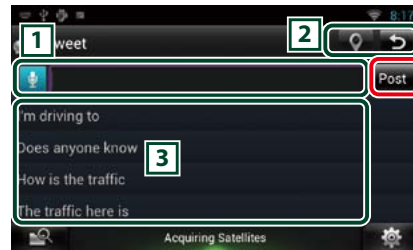

1

Introduzca un artículo para publicarlo.

: Introduzca un comentario utilizando la función de reconocimiento de voz. Cuando aparezca "Speak now", diga el comentario en voz alta.
[Post]: Publica el artículo.

2 Botones

: Publicar la localización actual.

3

Seleccione una frase fija.

Gmail



1 Botones

: Envía el correo electrónico.
: Guarda temporalmente el correo electrónico.
: Eliminar el correo electrónico.

3

Cree un mensaje de correo para enviarlo.

: Introduzca un comentario utilizando la función de reconocimiento de voz. Cuando aparezca "Speak now", diga el comentario en voz alta.

[Add Cc/Bcc]: Muestra cc y Bcc.

Aplicación RSS

Muestra una fuente RSS.

Preparativos

- Deberá disponer de una conexión a Internet mediante Wi-Fi. Consulte [Configuración de Wi-Fi \(P.28\)](#).
- Podrá utilizar una cuenta de usuario si ha accedido al sistema como Owner o como User.

1 | Pulse el botón <HOME>.

2 | Toque [] en el panel de contenido en red.

3 | Toque [] (RSS).

4 | Realice la operación deseada del modo que se indica a continuación.



1 Botones

: Añade una fuente RSS. Consulte [Añadir una fuente RSS \(P.47\)](#)

: Lee todos los artículos en voz alta.

: Finaliza la aplicación.

2 Categoría

Seleccione la fuente RSS que se va a visualizar.

3 Lista de artículos

Se visualiza el artículo.

Al tocar aquí se visualizan los detalles.

Mientras se muestra la información más reciente en la parte superior, podrá deslizarlo por la lista para actualizar la información.

: Lee el artículo en voz alta.

5 | Vista detallada del artículo.

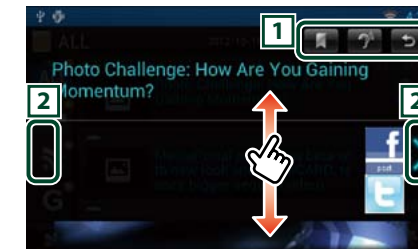

1 Botones

: Registra la fuente RSS en el marcador. Elimina la fuente RSS si ya ha sido registrada.

: Lee el contenido en voz alta.

2

Se desliza al artículo anterior o siguiente.

Menú

1 | Pulse el botón <MENU>.

Vista de lista de artículos

Eliminar

Eliminar una fuente RSS. Consulte [Eliminar una fuente RSS \(P.48\)](#)

Ajuste

Establezca el intervalo de actualización. Consulte [Configuración de RSS \(P.48\)](#)

Añadir una fuente RSS

Añada una fuente RSS.

1 | Toque [] en la aplicación RSS.

2 | Seleccione una categoría.



3 | Toque [Add] (Agregar).



NOTA

- Para añadir una fuente RSS seleccionable, deberá editarla en el sitio web de Route Collector. Consulte www.route-collector.com/

Eliminar una fuente RSS

Eliminar una fuente RSS.

- 1 | Pulse el botón <MENU>.
- 2 | Toque [Delete] (Eliminar).

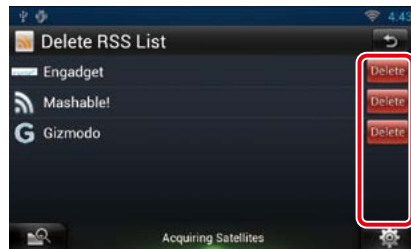

- 3 | Toque [Yes] (Sí) para confirmarlo.

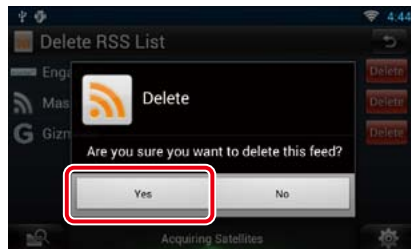

Configuración de RSS

Realiza la configuración cuando se usa la aplicación RSS.

- 1 | Pulse el botón <MENU>.
- 2 | Toque [Setting] en el menú.
- 3 | Seleccione una opción del siguiente modo.

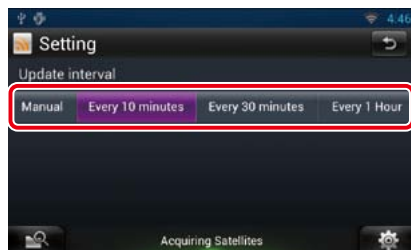

Update interval

Establezca el intervalo de actualización de la información.

Widget Now playing

Muestra la información relacionada con la canción o emisora que está escuchando y le permite realizar operaciones sencillas.

- 1 | Pulse el botón <HOME>.
- 2 | Seleccione el panel de medios.

Fuente de medios como CD o USB

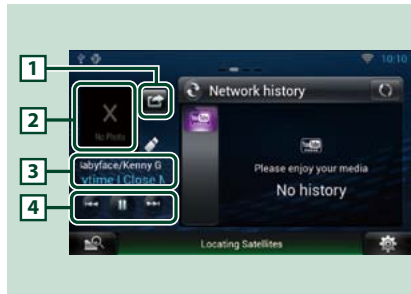

- 1 | (Estoy escuchando)

Puede publicar la información relacionada con la canción o emisora que está escuchando en twitter, Facebook. Consulte [Publicar la información relacionada con la canción que está escuchando \(P.49\)](#).

- 2 | Ilustraciones del álbum

Al tocar en Ilustraciones del álbum, se muestra la pantalla de control de fuente.

- 3 | Pantalla de información

Muestra la información (título, etc.) relacionada con la canción que se está reproduciendo.

- 4 | Botones

Le permite detener temporalmente la reproducción y seleccionar canciones.

Fuente de radio como Radio

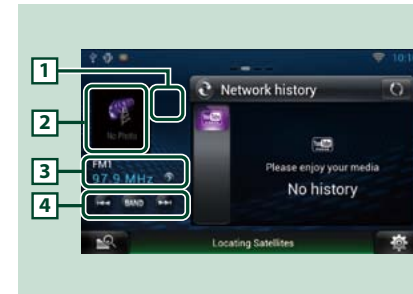

- 1 | (Estoy escuchando)

Puede publicar la información relacionada con la canción o emisora que está escuchando en twitter, Facebook. Consulte [Publicar la información relacionada con la canción que está escuchando \(P.49\)](#).

- 2 | Ilustraciones

Al tocar en Ilustraciones, se muestra la pantalla de control de fuente.

- 3 | Pantalla de información

Muestra la banda, frecuencia, etc.

Al tocar aquí se mostrará la pantalla de presintonías. Consulte [Selección de preajustes \(P.50\)](#).

- 4 | Botones

Le permite seleccionar una banda y una emisora.

Publicar la información relacionada con la canción que está escuchando

Puede publicar la información relacionada con la canción o emisora que está escuchando en Twitter, Facebook o el sitio web de Route Collector.

- 1 | Toque [].



- 2 | Cree la información que desea publicar.

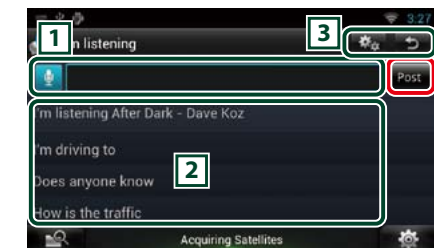

- 1

Introduzca la información que desea publicar.

: Introduzca un comentario utilizando la función de reconocimiento de voz. Cuando se muestre "Speak now", pronuncie el comentario.

[Post]: Publica la información.

- 2 | Frase fija

Seleccione la información relacionada con la canción que está escuchando y una frase fija.

- 3 |

Seleccione el servicio en el que desea publicar la información.

Seleccione el servicio y, a continuación, toque [OK].

Selección de preajustes

1 | Toque la zona ilustrada.



2 | Seleccione una emisora o un canal de la lista.



Widget de historial de medios de red

Puede seleccionar una canción del historial de canciones reproducidas en YouTube, y volver a escucharla.

Preparativos

- Deberá disponer de una conexión a Internet mediante Wi-Fi. Consulte [Configuración del Wi-Fi \(P.28\)](#).
- Podrá utilizar una cuenta de usuario si ha accedido al sistema como Owner o como User.
- Cuando se activa la función de registro de rutas, se muestra la información relacionada con el contenido reproducido.

- 1 | **Pulse el botón <HOME>.**
- 2 | **Seleccione el panel de medios.**
- 3 | **Toque [🔄].**
- 4 | **Seleccione el widget de historial de medios de red.**
- 5 | **Toque el elemento deseado.**



1 Botones

Actualice la información del historial.

🔄: Cambia a Marco de fotos.

- 6 | **Toque de nuevo el elemento deseado.**
La reproducción se inicia.

Widget de marco de fotos

Puede visualizar las fotos almacenadas en la memoria USB o tarjeta SD en una vista de diapositivas.

- 1 | **Pulse el botón <HOME>.**
- 2 | **Seleccione el panel de medios.**
- 3 | **Toque [🖼️].**
- 4 | **Seleccione el widget de marco de fotos.**

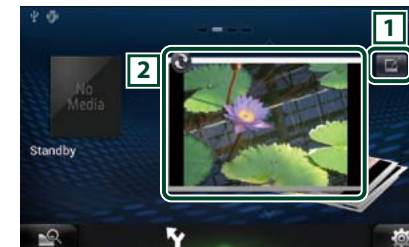

1 Editar

Edite la foto que desea visualizar.

2 Imagen

Al deslizarse verticalmente por la foto le permite desplazarse a través de las distintas fotos.

🖼️: Cambia a Historial de medios de red.

Seleccione la foto que desea visualizar

1 | Toque [🖼️].

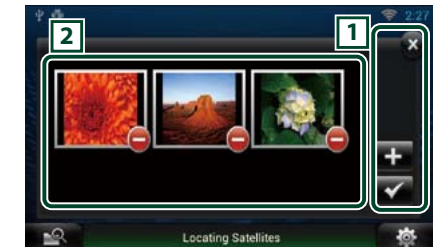

1 Botones

- ➕: Muestra la pantalla para seleccionar la foto que se desea añadir.
- ✓: La edición finaliza y vuelve a la pantalla de marco de fotos.
- ✕: La edición finaliza y vuelve a la pantalla de marco de fotos.

2 Vistas en miniatura

Toque y mantenga pulsada la foto. Cuando la foto parpadee, arrástrela para cambiar el orden.

🗑️: Elimina la foto de la lista.

2 | **Toque [➕].**

3 | **Seleccione una imagen.**



4 | **Toque [✓].**

Búsqueda combinada de medios

Puede buscar una canción en USB, SD, iPod, Kenwood Wireless Link o Cloud Storage indicando el nombre del artista o el nombre del álbum y reproducir la canción con independencia del tipo de medio.

1 | Toque [].

2 | Introduzca el artista o el álbum.

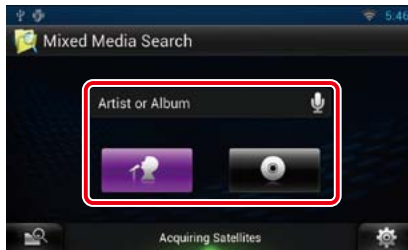

Introduzca la palabra clave utilizando la función de reconocimiento de voz. Cuando se muestre "Speak now", pronuncie la clave.

* Podrá utilizar una cuenta de usuario si ha accedido al sistema como Owner o como User.

Categoría

Determine si desea buscar la canción por el nombre del artista o por el nombre del álbum.

3 | Seleccione una canción de la lista.

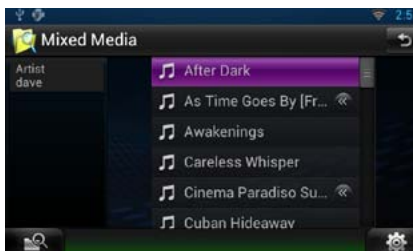

La reproducción se inicia.

Pantalla de reproducción



Inicia la reproducción o hace una pausa.



Busca el archivo anterior/siguiente.



Busca el archivo.



Repite el archivo actual. Cada vez que toca la tecla, el modo de repetición se activa o desactiva.

Manejo del DVD/vídeo CD (VCD)

Manejo básico de DVD/VCD

La mayoría de las funciones pueden controlarse desde la pantalla de control de fuentes y de reproducción.

NOTA

- Ajuste el interruptor del mando a distancia en el modo DVD antes de iniciar la reproducción; consulte [Cambio del modo de operación \(P.129\)](#).
- La captura siguiente corresponde al modo de DVD. Puede ser distinta de la de un VCD.

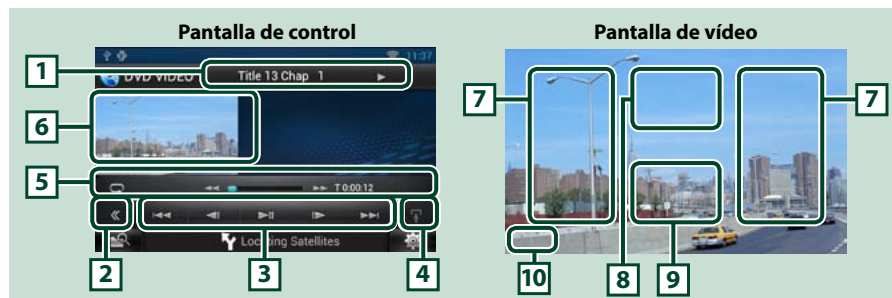

1 Pantalla de información

Muestra la información siguiente.

- **Title #, Chap #:** Visualización del título del DVD y el número del capítulo
- **Track #/Scene #:** Visualización de la pista de VCD o el número de escena
*Scene # solo aparece cuando está activado el PBC.
- **▶, ▶▶, ▶▶▶, ■, etc.:** Visualización del modo de reproducción actual
Significado de los distintos iconos: ▶ (reproducción), ▶▶ (avance rápido), ◀◀ (retroceso rápido), ▶▶▶ (buscar hacia arriba), ◀◀◀ (buscar hacia abajo), ■ (parar), ■R (reanudar desde parada), || (pausa), |▶ (reproducción lenta), ◀| (reproducción lenta al revés).

Toque esta zona para visualizar el nombre del sello del disco.

2 Tecla multifunción

Toque para alternar el menú multifunción. Para obtener más detalles sobre este menú, consulte [Menú Multifunción \(P.56\)](#).

3 Menú multifunción

Las teclas de este menú permiten llevar a cabo varias funciones. Para obtener más detalles sobre las teclas, consulte [Menú Multifunción \(P.56\)](#).

4 Tecla de cambio de control

No disponible para fuentes de DVD/VCD.

5 Menú subfunción

Las teclas de esta zona permiten llevar a cabo las siguientes funciones.

- **Repite el contenido actual:** Toque []. Cada vez que se toca el botón, el modo de repetición cambia en la siguiente secuencia:
DVD: "repetición de título" , "repetición de capítulo" , "repetición desactivada"
VCD (PBC activado): No se repite
VCD (PBC desactivado): "repetición de pista" , "repetición desactivada"
- **Avance rápido o retroceso rápido:** Toque [] o []. Cada vez que se toca la tecla, la velocidad cambia: normal, 2 x, 3 x.
- **Para confirmar el tiempo de reproducción:** Consulte ###:##.
DVD: Puede cambiar la visualización del tiempo entre "tiempo de reproducción del título", "tiempo de reproducción del capítulo" y "tiempo restante del título". Cada vez que se toca la tecla, la visualización alterna entre "T ###:##" (tiempo de reproducción del título), "C ###:##" (tiempo de reproducción del capítulo) y "R ###:##" (tiempo restante del título). Además de la visualización del tiempo, aparece la barra que indica la ubicación actual.
VCD (PBC desactivado): También puede confirmar el tiempo restante del disco tocando la visualización de tiempo. Cada vez que se toca la tecla, la visualización alterna entre "P ###:##" (tiempo de reproducción) y "R ###:##" (tiempo restante del disco).
- **Para confirmar la posición de reproducción actual:**
Consulte la barra del centro (solo DVD). La barra no aparecerá mientras se esté visualizando el tiempo restante.

6 Zona de visualización de películas

Toque para visualizar la pantalla de vídeo.

7 Zona de búsqueda

Toque para buscar el contenido siguiente o anterior.

Al desplazarse desde el centro de la visualización hacia la izquierda o la derecha, se efectúa un retroceso rápido o un avance rápido. Cada vez que se toca cada una de las zonas, la velocidad cambia: normal, 2 x, 3 x. Para detener el retroceso/avance rápido, toque el centro de la pantalla.

8 Zona de visualización de menús

Esta zona funciona de modo variable en función del estado actual.

- **Durante la reproducción de DVD:** Muestra la pantalla de control de películas. Durante la visualización de menús, muestra la pantalla de control de resalte.
- **Durante la reproducción de VCD:** Muestra la pantalla de control de películas. Consulte [Control de zoom para DVD y VCD \(P.58\)](#).

9 Zona de visualización de teclas

Toque para visualizar la última pantalla de control.

10 Zona de visualización de configuración de la pantalla

Toque y mantenga pulsado para mostrar la pantalla de control de display. Consulte [Configuración de la pantalla del monitor \(P.108\)](#).

NOTA

- Si utiliza un mando a distancia, puede saltar directamente a la escena de vídeo deseada introduciendo el número de capítulo, el número de escena, el tiempo de reproducción, etc. Consulte [Modo de búsqueda directa \(P.129\)](#).

Menú Multifunción

DVD



Funciones de las distintas teclas:

[<<] [>>]

Busca el contenido anterior/siguiente.

[>||]

Inicia la reproducción o hace una pausa.

[<|] o [|>] (sólo DVD)

Reproduce hacia delante o hacia atrás en modo lento.

[■]

Detiene la reproducción. Si se toca dos veces, el disco se reproducirá desde el principio la próxima vez que lo reproduzca.

[PBC] (solo VCD)

Activa o desactiva la función PBC.

VCD



Manejo del menú de disco DVD

Es posible configurar algunos elementos del menú DVD-VIDEO.

1 | Toque la zona mostrada aquí durante la reproducción.



Aparece la pantalla Movie Control.

2 | Toque [Disc CTRL].



Aparece la pantalla Menu Control.

3 | Realice la operación deseada del modo que se indica a continuación.



Visualizar el menú principal.

Toque [Top].*

Visualizar el menú

Toque [Menu].*

Visualizar el menú anterior

Toque [Return].*

Confirmar el elemento seleccionado

Toque [Enter / Intro].

Permitir el manejo directo

Toque [Highlight] (Resaltar) para pasar al modo de control de resalte. Consulte [Control de resalte \(P.57\)](#).

Mover el cursor

Toque [▲], [▼], [◀], [▶].

* Estas teclas pueden no funcionar dependiendo del disco.

Control de resalte

El control de resalte le permite controlar el menú DVD tocando la tecla de menú directamente en la pantalla.

1 | Toque [Highlight] en la pantalla del menú de control.

2 | Toque el elemento deseado en la pantalla.



NOTA

- El control de resalte desaparece automáticamente si no se realiza ninguna operación durante un tiempo determinado.

Ajuste del modo de reproducción de DVD

Puede seleccionar el modo de reproducción de DVD.

1 | Toque [Next] en la pantalla Menu Control.



Aparece la pantalla Menu Control 2.

2 | Toque la tecla que corresponde al elemento que desea ajustar.



Cambiar el idioma de los subtítulos

Toque [Subtitle]. Cada vez que se toca esta tecla, cambia el idioma.

Cambiar el idioma del audio

Toque [Audio]. Cada vez que se toca esta tecla, cambia el idioma.

Controlar el porcentaje de zoom

Toque [Zoom]. Para obtener más detalles, consulte [el paso 2 en Control de zoom para DVD y VCD \(P.58\)](#).

Cambiar el ángulo de la imagen

Toque [Angle]. Cada vez que se toca esta tecla, cambia el ángulo de la imagen.

Salir de la pantalla Menu Control

Toque [Exit].

Mostrar la pantalla Menu Control 1

Toque [Previous].

Control de zoom para DVD y VCD

Puede aumentar el tamaño de la pantalla de reproducción de DVD y VCD.

1 | Para VCD, toque la zona mostrada aquí durante la reproducción.



Aparece la pantalla Movie Control.

2 | Toque [Disc CTRL].



Aparece la pantalla Zoom Control.

NOTA

• Para DVD, consulte [Ajuste del modo de reproducción de DVD \(P.58\)](#) para visualizar la pantalla Zoom Control.

3 | Realice la operación deseada del modo que se indica a continuación.



5 | Ajuste cada elemento del modo siguiente.

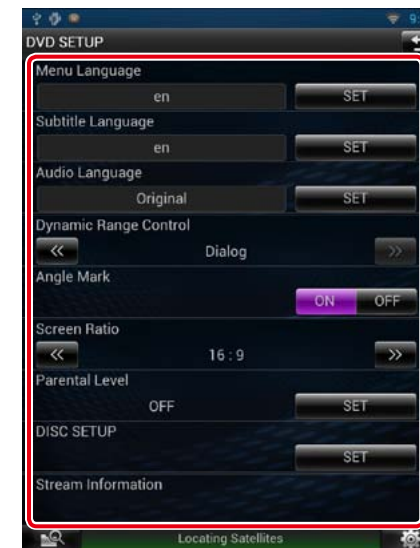

Menu Language / Idioma de menú, Subtitle Language / Idioma de los subtítulos Audio Language / Idioma de audio*

Consulte [Configuración de idioma \(P.60\)](#).

Dynamic Range Control / Control de gama dinámica*

Seleccione el intervalo dinámico.

Wide / Ancho: El intervalo dinámico es amplio.

Normal: El intervalo dinámico es normal.

Dialog / Diálogo (predeterminado): Genera un sonido más voluminoso que otros modos. Esto resulta eficaz sólo cuando esté utilizando un software de Dolby Digital.

Angle Mark / Marca de ángulo

Configure una visualización desde un ángulo concreto.

ON (predeterminado): Aparece una marca de ángulo.

OFF: No aparece ninguna marca de ángulo.

Cambiar el porcentaje de zoom

Toque [Zoom].

Para DVD, cambia el porcentaje de zoom en 4 niveles: desactivado, 2 x, 3 x, 4 x.

Para VCD, cambia el porcentaje de zoom en 2 niveles: Desactivado, 2 x.

Desplazar la pantalla

Toque [▲], [▼], [◀] o [▶] para desplazar la pantalla en la dirección del toque.

Salir de la pantalla Menu Control

Toque [Exit].

Visualiza el menú anterior*

Toque [Return].

* Esta función puede no estar disponible dependiendo del disco.

NOTA

• Las teclas de menú no pueden tocarse directamente en la pantalla cuando se aplica el zoom.

Configuración de DVD

Es posible configurar las funciones de reproducción de DVD.

1 | Toque [].

Aparece el menú rápido.

2 | Toque [SETUP].

Aparece la pantalla SETUP.

3 | Toque [Source / Fuente].

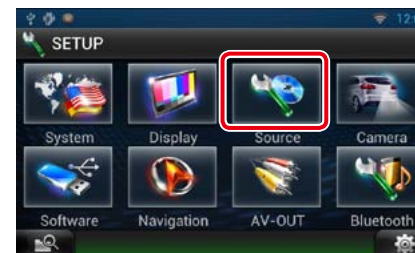

Aparece la pantalla Source SETUP.

4 | Toque [DVD SETUP / AJUSTE DVD] en la lista.

Aparece la pantalla DVD SETUP.

Screen Ratio / Relación aspecto de pantalla*

Ajuste el modo de visualización de la pantalla.
16:9 (predeterminado): Muestra las imágenes a lo ancho.

4:3 LB: Visualiza imágenes a lo ancho en formato Letter Box (con bandas negras en la parte superior e inferior de la pantalla).

4:3 PS: Visualiza imágenes a lo ancho en el formato Pan & Scan (mostrando las imágenes recortadas a derecha e izquierda).

Parental Level / Nivel de bloqueo para menores *

Consulte [Nivel de bloqueo para menores \(P.61\)](#).

Disc SETUP / CONFIGURACIÓN de disco

Consulte [Configuración del disco \(P.61\)](#).

Stream Information / Información de flujo

Visualiza la información de la fuente presente. Aparece la corriente (Dolby Digital, dts, Linear PCM, MPEG, WMA o AAC).

* Estos elementos están desactivados cuando se reproduce un DVD.

Configuración de idioma

Permite ajustar el idioma utilizado en el menú, los subtítulos y el audio. Estos ajustes no se pueden realizar mientras se está reproduciendo un DVD.

1 Toque [SET] en el elemento deseado: [Menu Language / Idioma de menú, [Subtitle Language / Idioma de los subtítulos], [Audio Language / Idioma de audio].

Aparece la pantalla Language Set.

2 Introduzca el código del idioma deseado y toque [Enter / Intro].



Ajusta el idioma indicado y regresa a la pantalla DVD SETUP.

Consulte [Códigos de idioma de DVD \(P.142\)](#).

NOTA

- Para cancelar la configuración y volver a la pantalla anterior, toque [Cancel / Cancelar].
- Para anular el código introducido, toque [Clear / Borrar].
- Para ajustar el idioma original del DVD para audio, toque [Original].

Nivel de bloqueo para menores

Establezca el nivel de bloqueo para menores para impedir que los niños vean un vídeo. No podrá establecer el nivel de bloqueo para menores durante la reproducción de un DVD.

1 Toque [SET] en [Parental Level] (Nivel de bloqueo para menores).

Aparece la pantalla Parental Pass.

2 Introduzca la contraseña de bloqueo para menores y toque [Enter / Intro].

Aparece la pantalla Parental Level.

NOTA

- Para cancelar la configuración y volver a la pantalla anterior, toque [Cancel / Cancelar].
- Para anular el código introducido, toque [Clear / Borrar].
- El nivel de bloqueo para menores actual aparece como [Level#].

3 Toque [◀] o [▶] para seleccionar un nivel de bloqueo para menores.

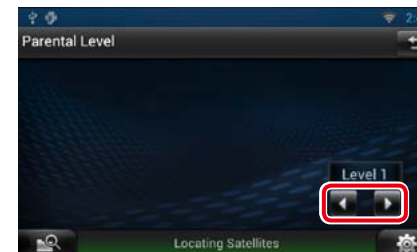

NOTA

- Si un disco tiene un nivel de bloqueo para menores superior, necesitará introducir el número de código.
- El nivel de bloqueo para menores varía según sea el disco cargado.
- Si un disco no tiene bloqueo para menores, cualquiera podrá reproducirlo incluso aunque haya configurado el bloqueo para menores.

Configuración del disco

Realiza la configuración cuando se usa un disco de datos.

1 Toque [SET] en [Disc SETUP] (Configuración de disco).

Aparece la pantalla DISC SETUP.

2 Seleccione una opción del siguiente modo.



CD Read / Lectura de CD

Establezca cómo reproducirá este sistema de navegación un CD de música.

1 (predeterminado): Reconoce y reproduce automáticamente un disco de archivo de audio, un DVD o un CD de música.

2: Reproduce a la fuerza un disco como CD de música. Seleccione [2] si desea reproducir un CD de música con un formato especial o si no puede reproducir un disco con la opción [1] seleccionada.

On Screen DVD / DVD en pantalla

Establezca cómo mostrará este sistema de navegación la información en pantalla.

Auto: La información se visualiza durante 5 segundos al actualizarse.

OFF (predeterminado): No aparece información.

NOTA

- [CD Read] (Lectura de CD) está deshabilitado cuando ya hay un disco en el sistema de navegación.
- No puede reproducir un disco de archivos de audio/VCD con la opción [2] seleccionada. Además, quizás no pueda reproducir algunos CD de música con la opción [2] seleccionada.

Manejo de CD/Archivos de audio y vídeo/iPod

Funcionamiento básico de la música/vídeo

La mayoría de las funciones pueden controlarse desde la pantalla de control de fuentes y de reproducción.

NOTA

- Ajuste el interruptor del mando a distancia en el modo AUD antes de iniciar la reproducción; consulte [Cambio del modo de operación \(P.129\)](#).
- Para conectar un iPod a esta unidad, se requiere el accesorio opcional KCA-iP202 o el KCA-iP102. Si se conecta un iPod con el KCA-iP202, es posible oír el audio y ver el vídeo. Si se conecta un iPod con el KCA-iP102, solo es posible oír el audio.

Consulte los apartados siguientes para el manejo de cada fuente.

- **CD de música** [\(P.62\)](#)
- **Disco de datos** [\(P.62\)](#)
- **Dispositivo USB** [\(P.64\)](#)
- **Tarjeta SD** [\(P.64\)](#)
- **iPod** [\(P.64\)](#)

CD de música y discos de datos

NOTA

- En este manual, la denominación "CD de música" se refiere a los CD normales que incluyen pistas de audio. "Discos de datos" se refiere a los discos CD/DVD que incluyen archivos de audio, imágenes o vídeo.
- La captura siguiente corresponde al modo de CD. Puede ser distinta de la de un disco de datos.

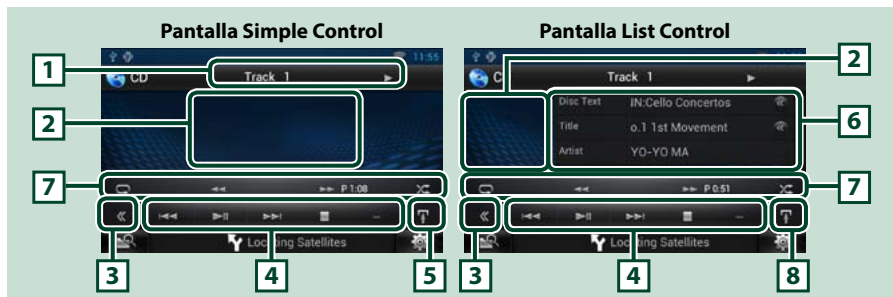

1 Pantalla de información

Muestra la información siguiente.

- **Track #:** Cada vez que se toca esta zona, la visualización alterna entre número de pista actual, texto, etc.
- **▶, ▶▶, ▶▶▶, ■, etc.:** Visualización del modo de reproducción actual
Significado de los distintos iconos: ▶ (reproducción), ▶▶ (avance rápido), ◀◀ (retroceso rápido), ▶▶▶ (buscar hacia arriba), ◀◀◀ (buscar hacia abajo), ■ (parar), ■R (reanudar desde parada), || (pausa).

2 Zona de visualización de películas/Zona de cambio de control

Toque para alternar entre las pantallas Simple Control y List Control. (sólo para archivos de música)
Toque para visualizar la pantalla de vídeo. (sólo para archivos de vídeo)

3 Tecla multifunción

Toque para alternar el menú multifunción. Para obtener más detalles sobre este menú, consulte [Menú Multifunción \(P.66\)](#).

4 Menú multifunción

Las teclas de esta zona permiten llevar a cabo varias funciones. Para obtener más detalles sobre este menú, consulte [Menú Multifunción \(P.66\)](#).

5 Tecla subfunción

Toque para visualizar el "Menú subfunción" (punto 7 de esta tabla).

6 Información de pista

Muestra la información de la pista actual.

Con los CD de música y los discos de datos, se puede alternar entre la información de pista actual y la lista de la carpeta actual tocando la tecla de cambio de listas (punto 8 de esta tabla).

7 Menú subfunción

Las teclas de esta zona permiten llevar a cabo varias funciones. Para obtener más detalles sobre las teclas, consulte [Menú subfunción \(P.67\)](#).

8 Tecla subfunción/Tecla de cambio de listas

Toque para visualizar el "Menú subfunción" (punto 7 de esta tabla).

Toque y mantenga pulsado para cambiar entre la lista de pistas y la visualización del CD-TEXT (CD)/información de las etiquetas ID3 (sólo discos de datos).



9 Zona de búsqueda de archivos (solo discos de datos)

Toque para buscar el archivo siguiente o anterior.

Al desplazarse desde el centro de la visualización hacia la izquierda o la derecha, se efectúa un retroceso rápido o un avance rápido. Cada vez que se toca cada una de las zonas, la velocidad cambia: normal, 2 veces, 3 veces. Para detener el retroceso/avance rápido, toque el centro de la pantalla.

10 Zona de visualización del menú (solo discos de datos)

Toque para visualizar la pantalla de control. Para obtener más detalles, consulte [Control de películas \(P.72\)](#).

11 Zona de visualización de teclas (solo discos de datos)

Toque para visualizar la última pantalla de control.

12 Zona de visualización de la configuración de pantalla

Toque y mantenga pulsado para visualizar la pantalla de control de display. Consulte [Configuración de la pantalla del monitor \(P.108\)](#).

Dispositivo USB, tarjeta SD y iPod

NOTA

- La captura siguiente corresponde al modo de dispositivo USB. Puede ser distinta a la del iPod o la tarjeta SD.

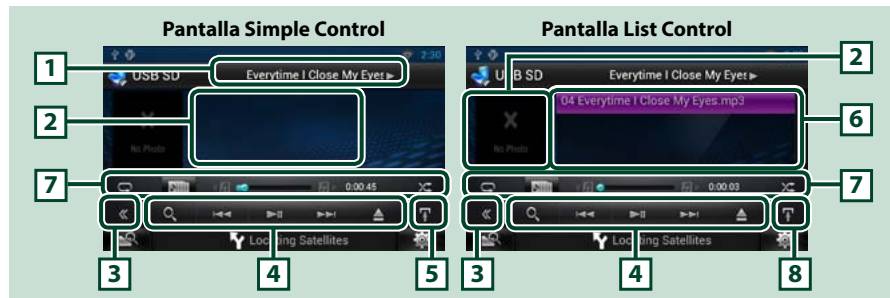

1 Pantalla de información

Muestra la información siguiente.

- **Nombre del archivo actual:** Cada vez que se toca esta zona, la visualización alterna entre número de archivo/número de carpeta y nombre de archivo.
- **▶, ▶▶, etc.:** Visualización del modo de reproducción actual
Significado de los distintos iconos: ▶ (reproducción, búsqueda), || (pausa), ▶▶ (búsqueda manual hacia delante), ◀◀ (búsqueda manual hacia atrás).

2 Zona de carátulas/cambio de control

Toque para alternar entre las pantallas Simple Control y List Control. (sólo para archivos de música)
Toque para visualizar la pantalla de vídeo. (sólo para archivos de vídeo)

3 Tecla multifunción

Toque para alternar el menú multifunción. Para obtener más detalles sobre este menú, consulte [Menú Multifunción \(P.66\)](#).

4 Menú multifunción

Las teclas de esta zona permiten llevar a cabo varias funciones. Para obtener más detalles sobre las teclas, consulte [Menú Multifunción \(P.66\)](#).

5 Tecla subfunción

Toque para visualizar el "Menú subfunción" (punto 7 de esta tabla).

6 Lista de contenido

Muestra la lista y el contenido. El contenido de la lista será diferente en función del estado y la fuente de reproducción.

7 Menú subfunción

Las teclas de esta zona permiten llevar a cabo varias funciones. Para obtener más detalles sobre las teclas, consulte [Menú subfunción \(P.67\)](#).

8 Tecla subfunción/Tecla de cambio de listas

Toque para visualizar el "Menú subfunción" (punto 7 de esta tabla).

Toque y mantenga pulsado para cambiar entre la lista de archivos y la información del archivo actual.

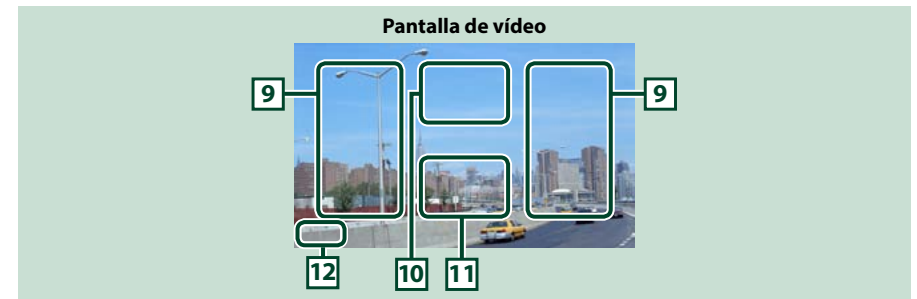

9 Zona de búsqueda de archivos (sólo archivos de vídeo)

- Toque para buscar el archivo siguiente o anterior.
- Durante las presentaciones en modo USB, al tocar cualquier zona se busca el archivo siguiente/ anterior de música.
- Al desplazarse desde el centro de la visualización hacia la izquierda o la derecha, se efectúa un retroceso rápido o un avance rápido. Para detener el retroceso/avance rápido, toque el centro de la pantalla. Esta función no está disponible si no hay archivos de música en la carpeta actual.

10 Zona de visualización de control de películas

Toque para visualizar la pantalla de control de películas. Para obtener más detalles, consulte [Control de películas \(P.72\)](#).

11 Zona de visualización de teclas (sólo archivos de vídeo)

Toque para visualizar la última pantalla de control.

12 Zona de visualización de la configuración de pantalla

Toque y mantenga pulsado para visualizar la pantalla de control de display. Consulte [Configuración de la pantalla del monitor \(P.108\)](#).

Menú Multifunción

CD de música



Disco de datos



iPod



Dispositivo USB y tarjeta SD



Las teclas de esta zona permiten llevar a cabo las siguientes funciones.

[] (sólo para disco de datos, iPod, dispositivo USB y tarjeta SD)

Busca una pista/un archivo. Para obtener más detalles sobre la función de búsqueda, consulte [Operaciones de búsqueda \(P.68\)](#).

[] []

Busca la pista o archivo anterior/siguiente.

[] [] (sólo iPod) / []

Inicia la reproducción o hace una pausa.

[] (sólo para CD de música y discos de datos)

Detiene la reproducción.





[] (sólo para iPod, dispositivo USB y tarjeta SD)

Toque para desconectar el dispositivo. Para obtener más detalles, consulte [Cómo reproducir medios \(P.18\)](#).

[] (sólo para iPod)

Toque para alternar entre el modo App y el modo Normal de forma cíclica.

Modo App: El sistema de navegación reproduce el audio y el vídeo enviado desde la aplicación que se está ejecutando en su iPod touch o iPhone.

En el modo App, solo podrá controlar las funciones [] (reproducción), [] (pausa), [] (búsqueda hacia abajo) y [] (búsqueda hacia arriba) desde este sistema de navegación.

[] [] (sólo para disco de datos, dispositivo USB y tarjeta SD)

Busca la carpeta anterior/siguiente.

Menú subfunción

CD de música



Disco de datos



iPod

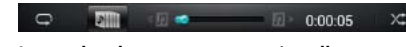

Dispositivo USB y tarjeta SD





Las teclas de esta zona permiten llevar a cabo las siguientes funciones.

[]

Repite la pista/carpeta actual. Cada vez que se toca el botón, el modo de repetición cambia en la siguiente secuencia:

CD, iPod: "repetición de pista" [] "repetición desactivada"

Disco de datos, dispositivo USB, tarjeta SD: "repetición de archivo" [] "repetición de carpeta" [] "repetición desactivada"

[] (sólo para iPod, dispositivo USB y tarjeta SD)

Busca la pista desde la lista de carátulas de álbum. Para obtener más detalles sobre la función de búsqueda, consulte [Búsqueda desde carátulas de álbum \(P.70\)](#).

[] [] (sólo para CD de música y disco de datos)

Avance rápido o retroceso rápido.

[] [] (sólo para iPod, dispositivo USB y tarjeta SD)

Reproduce el álbum anterior o siguiente de la [Lista de favoritos \(P.71\)](#).

#:##:## o ##:##

Para confirmar el tiempo de reproducción.

Durante la reproducción de un CD de música, también puede confirmar el tiempo restante del disco tocando la visualización de tiempo.

Cada vez que se toca la tecla, la visualización alterna entre "P #:##:##" (tiempo de reproducción de pista) y "R #:##:##" (tiempo restante del disco).

[]

Reproduce en orden aleatorio todas las pistas de la carpeta o disco actuales o de la lista de reproducción del iPod conectado.

Cada vez que se toca la tecla, el modo aleatorio cambia en la siguiente secuencia:

CD: "aleatorio pista" [] "aleatorio desactivado"

Disco de datos, dispositivo USB, tarjeta SD: "aleatorio archivo" [] "aleatorio desactivado"

iPod: "aleatorio pista" [] "aleatorio álbum" [] "aleatorio desactivado"

Barra central de estado (sólo para iPod, dispositivo USB y tarjeta SD)

Para confirmar la posición actual de reproducción.

Durante la reproducción del iPod o el dispositivo USB, puede arrastrar el círculo hacia la izquierda o hacia la derecha para cambiar la posición de reproducción.

Operaciones de búsqueda

Puede buscar archivos de música o vídeo realizando las siguientes operaciones.

NOTA

- Si utiliza un mando a distancia, puede saltar directamente a la pista/archivo deseado introduciendo el número de pista/carpeta/archivo, el tiempo de reproducción, etc. Para obtener más detalles, consulte [Modo de búsqueda directa \(P.129\)](#).

Búsqueda de lista

Puede buscar pistas, carpetas y archivos de acuerdo con una jerarquía.

1 | Toque la zona ilustrada.

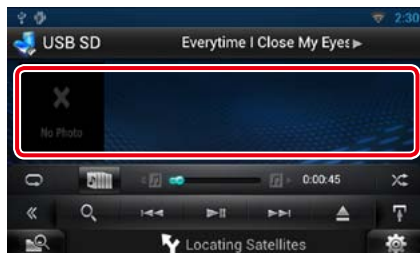

Aparece la pantalla List Control.

2 | Toque la pista o archivo deseados.

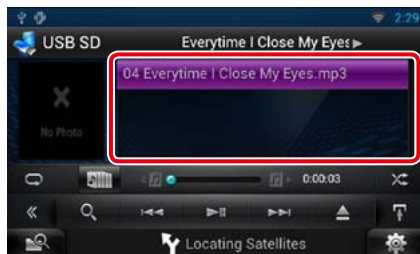

La reproducción se inicia.

NOTA

- Con discos de datos, puede alternar entre la lista de archivos y la lista de carpetas tocando [Q].
- Con los discos de datos, no se puede visualizar la lista durante la reproducción aleatoria y la parada.

Otras búsquedas

Existen otros métodos de búsqueda para reducir la búsqueda a una canción. Esta función no está disponible cuando la fuente actual es un CD de música.

1 | Toque [Q] en la pantalla de control.

Aparece la pantalla de tipo de búsqueda.

2 | Toque el método de búsqueda deseado.

Dispositivo USB y tarjeta SD

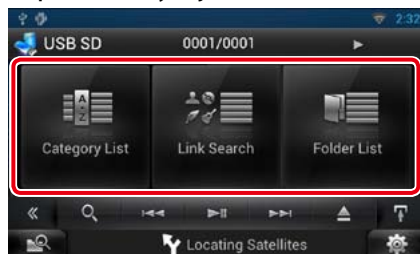

iPod

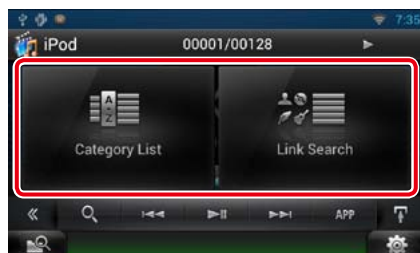

Aparece la lista ordenada en el modo indicado.

Consulte los apartados siguientes para cada tipo de operación.

- [Category List / Categorías]: Puede buscar un archivo seleccionando por categorías [\(P.69\)](#).
- [Link Search / Busca Enlaces]: Puede buscar un archivo del mismo intérprete/álbum/género/compositor que la pista actual [\(P.69\)](#).
- [Folder List / Lista Carpetas]: Puede buscar un archivo seleccionando por jerarquía [\(P.70\)](#).

NOTA

- Con discos de datos, puede visualizar la lista de carpetas directamente tocando [Q].

Búsqueda por categorías (sólo para iPod, dispositivo USB y tarjeta SD)

1 | Toque la categoría deseada en la parte izquierda de la pantalla.

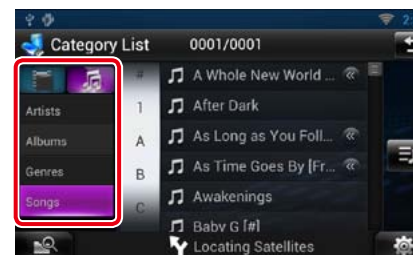

2 | La lista se ordena en función de la categoría seleccionada.

3 | Toque la canción deseada.

La reproducción se inicia.

NOTA

- Para delimitar la búsqueda, puede seleccionar una letra de la lista alfabética situada en el centro de la pantalla.
- Para el manejo de la pantalla de lista, consulte [Operaciones habituales \(P.24\)](#).

Búsqueda por enlaces (sólo para iPod, dispositivo USB y tarjeta SD)

1 | Toque el enlace deseado en la parte izquierda de la pantalla. Puede seleccionar por intérprete, álbum, género y compositor.

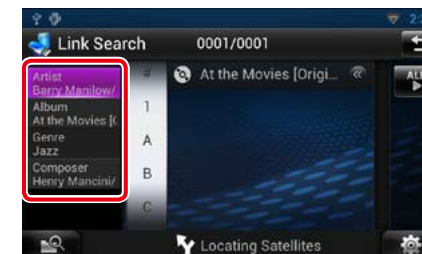

Aparece la lista de enlaces correspondiente a su selección.

NOTA

- La lista estará ordenada en el modo indicado.
 - Artist / Artista: Muestra la lista de álbumes del mismo intérprete.
 - Album: Muestra todas las pistas del álbum actual.
 - Genre / Género: Muestra la lista de intérpretes que pertenecen al mismo género.
 - Composer / Autor: Muestra la lista de álbumes del mismo compositor que el archivo actual.

2 | Toque para seleccionar el elemento que desee de la lista. Repita este paso hasta encontrar el archivo que busca.

NOTA

- Para delimitar la búsqueda, puede seleccionar una letra de la lista alfabética situada en el centro de la pantalla.
- Para el manejo de la pantalla de lista, consulte [Operaciones habituales \(P.24\)](#).

Búsqueda por carpetas (sólo para disco de datos, dispositivo USB y tarjeta SD)

1 | Toque la carpeta deseada.



El contenido de la carpeta se muestra en el área derecha de la pantalla.

2 | Toque para seleccionar el elemento en la lista de contenidos.

La reproducción se inicia.

NOTA

- Para el manejo de la pantalla de lista, consulte [Operaciones habituales \(P.24\)](#).

Búsqueda desde carátulas de álbum (sólo para iPod, dispositivo USB y tarjeta SD)

Puede buscar archivos de música seleccionando la carátula del álbum.

1 | Toque [].

Aparece el menú subfunción.

2 | Toque [].

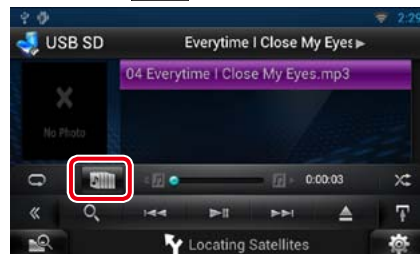

Aparece la pantalla de favoritos.

3 | Toque la carátula que desea en la línea superior.

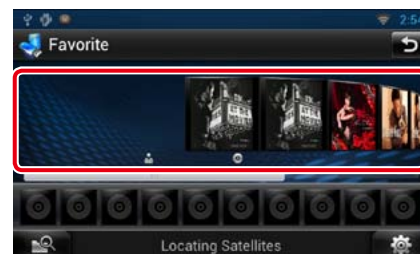

NOTA

- La tecla de la parte superior de la pantalla tiene distintas funciones según cuál sea el estado.
 - Si aparece [Load Albums / Carga Álbumes]: Aún no ha cargado ninguna carátula. Toque la tecla para iniciar la carga.
 - Si aparece [Load more Albums / Carga más Album]: Algunas carátulas no están cargadas. Toque la tecla para cargar todas las carátulas. Si toca la tecla, puede que la pista en reproducción se detenga y que se inicie la reproducción de otra pista.
 - Cuando la tecla no está disponible: Todas las carátulas están cargadas.

4 | Toque [▶] en la carátula seleccionada.

Se reproduce la primera canción del álbum.

Además puede crear su propia lista de reproducción desde esta pantalla. Para obtener más detalles, consulte [Lista de favoritos \(P.71\)](#).

NOTA

- Una vez reproducidas todas las pistas del álbum, se reproducirá de nuevo el mismo álbum desde la primera pista.
- Los álbumes sin carátula no se muestran.

Lista de favoritos

Puede crear una lista de reproducción original de sus 10 álbumes favoritos seleccionando las carátulas correspondientes.

1 | Toque y arrastre la carátula deseada de la línea superior a la línea inferior.



El álbum seleccionado quedará incluido en la lista de favoritos.

NOTA

- El álbum añadido se sitúa en el extremo derecho.
- Los álbumes ya incluidos en la lista de favoritos no pueden volver a incluirse.
- La lista puede contener hasta 10 álbumes.

2 | Toque la carátula deseada en la lista de favoritos.

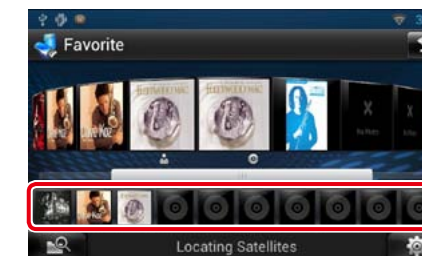

Se reproduce el álbum deseado y aparece la pantalla de control.

NOTA

- La lista de favoritos se reproduce hacia la derecha empezando por el álbum seleccionado.
- Para eliminar el álbum de la lista de favoritos, tóquelo y arrástrelo hasta la línea superior.
- Puede cambiar el orden de reproducción de la lista de favoritos arrastrando las carátulas dentro de la lista.
- El modo de lista de favoritos se cancela en las siguientes situaciones:
 - Al reproducir un álbum de otra lista (lista de carpetas, lista de categorías, etc.)
 - Al reproducir otro álbum tocando la carátula en la línea superior de la pantalla de lista de carátulas.
- El modo de lista de favoritos se reanuda después de desconectar/conectar o apagar/encender el dispositivo. El archivo que se está reproduciendo, el código del tiempo de reproducción, el contenido de la lista de favoritos, el orden de la lista de favoritos, etc. se reanudarán si la configuración de archivos del dispositivo no se modifica.

Control de películas

Puede ajustar la reproducción de películas.

- 1 | En la pantalla de reproducción, toque la zona mostrada aquí.



Aparece la pantalla Movie Control.

- 2 | Toque [DISC CTRL]. (Sólo soporte de disco)



Aparece la pantalla Movie Control.

- 3 | Realice la operación deseada del modo que se indica a continuación.



Cambiar el idioma de los subtítulos

Toque [Subtitle].

Cambiar el idioma del audio

Toque [Audio].

Salir del menú

Toque [Exit].

Configuración de USB/SD/ iPod/DivX

Es posible configurar el uso de USB/SD/iPod/ DivX.

- 1 | Toque []. Aparece el menú rápido.
- 2 | Toque [SETUP]. Aparece la pantalla SETUP.
- 3 | Toque [Source / Fuente].

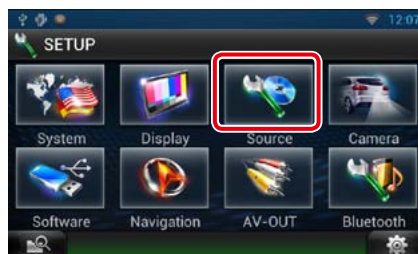

Aparece la pantalla Source SETUP Menu.

- 4 | Toque [USB], [iPod] o [DivX] en la lista. Aparecen las distintas pantallas de configuración. Consulte el apartado siguiente para cada tipo de ajuste.

- [Configuración de USB SD \(P.73\)](#)
- [Configuración de iPod \(P.73\)](#)
- [DivX® VOD \(P.73\)](#)

Configuración de USB SD

- 1 | Ajuste cada elemento del modo siguiente.

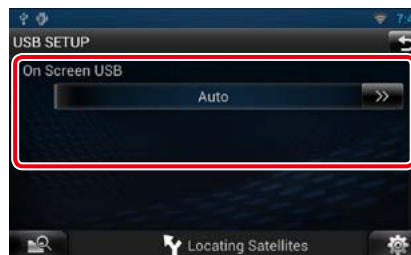

On Screen USB / USB en pantalla

Establezca cómo se muestra la información procedente de un dispositivo USB o SD.

Auto (predeterminado): La información se visualiza durante 5 segundos al actualizarse.
OFF: No aparece información.

Configuración de iPod

- 1 | Ajuste cada elemento del modo siguiente.

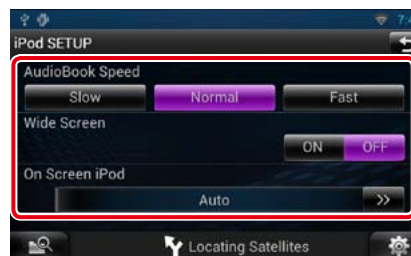

AudioBook Speed / Velocidad de libro de audio

Configure la velocidad de reproducción del libro de audio. Seleccione [Slow], [Normal] (predeterminado) o [Fast].

Wide Screen / Pantalla ancha *

Configure la opción Wide Screen (Pantalla ancha). Seleccione [ON] (predeterminado) o [OFF].

On Screen iPod / iPod en pantalla

Configure el modo de visualización de la información del iPod.

Auto (predeterminado): La información se visualiza durante 5 segundos al actualizarse.
OFF: No aparece información.

* Esta opción no está disponible si está conectado un iPod.

DivX® VOD

- 1 | Ajuste cada elemento del modo siguiente.



DivX(R) Registration Code

Compruebe el código de registro. Este código es necesario cuando se crea un disco con DRM (Digital Rights Management, gestión de los derechos digitales).

DivX(R) Deactivation

Anula el registro de la unidad que ya estaba registrada. Después de tocar la tecla, aparece un mensaje de confirmación. Siga las instrucciones del mensaje y finalice la operación.

NOTA

- [DivX(R) Registration Code] está desactivado cuando se reproduce un DVD.
- Al descargar un archivo VOD de DivX controlado por DRM, registre el código que aparece en la pantalla. De lo contrario, el archivo podría no reproducirse con este sistema de navegación. El número restante de vistas se visualiza al reproducir un archivo VOD de DivX con la restricción de visualización. Cuando el número restante de vistas llega a 0, aparecerá un mensaje de advertencia y no se podrá reproducir el archivo.

Operación de almacenamiento en la nube

Procedimiento inicial

Leve a cabo los preparativos necesarios para permitir que esta unidad reproduzca los archivos de música cargados en Dropbox.

Preparativos

- Deberá disponer de una conexión a Internet mediante Wi-Fi. Consulte [Configuración del Wi-Fi \(P.28\)](#).
- Podrá utilizar una cuenta de usuario si ha accedido al sistema como Owner o como User.
- Para utilizar este servicio, se requiere una cuenta en Dropbox.

1 | Cargue los archivos de música en Dropbox.

2 | En el sitio web de Route Collector, cree una carpeta y una lista de reproducción de los archivos que desea reproducir.

Para saber cómo configurar la carpeta y la lista de reproducción de los archivos a reproducir, consulte el sitio web.

<http://www.route-collector.com/>

Contenido disponible

El contenido que puede suministrar o reproducir esta unidad es el siguiente:

- Archivo de audio: MP3 (.mp3), AAC-LC (.m4a/.aac), WMA (.wma), WAV (.wav)
- El contenido protegido por derechos de autor no se podrá reproducir.

Funcionamiento básico de la música

Se podrán reproducir los archivos de música cargados en Dropbox.

Preparativos

- Para reproducir los archivos cargados en Dropbox, es necesario llevar a cabo ciertos ajustes. Consulte [Procedimiento inicial \(P.74\)](#).

1 | Pulse el botón <HOME>.

2 | Toque [] en el panel de selección de fuentes.

3 | Toque [ Storage].

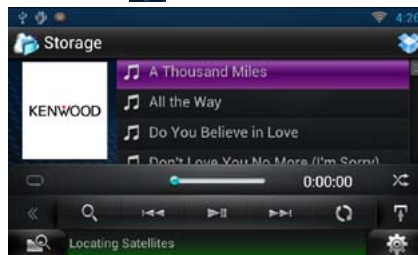

[]

Inicia la reproducción o hace una pausa.

[]

Busca el archivo anterior/siguiente.

[]

Busca el archivo. Para obtener más información sobre la función de búsqueda, consulte [Búsqueda por categorías \(P.75\)](#).

[]

Repite el archivo actual. Cada vez que toca la tecla, el modo de repetición se activa o desactiva.

[]

Reproduce aleatoriamente todos los archivos de la carpeta actual o de la lista de reproducción actual.

Cada vez que se toca la tecla, el modo aleatorio cambia en la siguiente secuencia: "aleatorio archivo" , "aleatorio desactivado"

###

Para confirmar el tiempo de reproducción.

Barra central de estado

Para confirmar la posición actual de reproducción.

Puede arrastrar el círculo hacia la izquierda o hacia la derecha para cambiar la posición de reproducción.

Búsqueda por categorías

Puede buscar archivos de música realizando las siguientes operaciones.

1 | Toque [] en la pantalla de control.
Aparece la pantalla de tipo de búsqueda.

2 | Toque la categoría deseada en la parte izquierda de la pantalla.

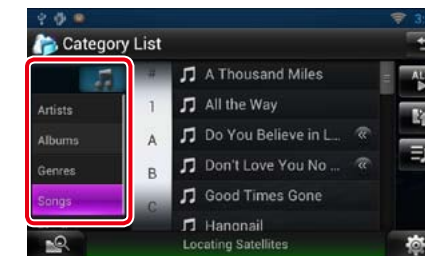

3 | La lista se ordena en función de la categoría seleccionada.

4 | Toque el archivo de música deseado.
La reproducción se inicia.

NOTA

- Para delimitar la búsqueda, puede seleccionar una letra de la lista alfabética situada en el centro de la pantalla.
- Para el manejo de la pantalla de lista, consulte [Operaciones habituales \(P.24\)](#).

Operación de conexión inalámbrica Kenwood

Procedimiento inicial

El uso de la función Wi-Fi permite compartir archivos multimedia con otro dispositivo servidor multimedia o dispositivo de cliente (reproductor).

Preparativos

- Active la función de conexión Wi-Fi a un dispositivo servidor multimedia o dispositivo de cliente. Consulte [Configuración del Wi-Fi \(P.28\)](#).

Función Media Server

Reproduce el contenido almacenado en la memoria USB o tarjeta SD conectada a esta unidad a través de otro reproductor multimedia en red (dispositivo de cliente).

- Confirmaremos el funcionamiento normal utilizando los siguientes reproductores de medios de red (software):

- Windows Media Player 12

Función Media Player

Reproduce el contenido almacenado en otro dispositivo servidor multimedia a través de esta unidad.

- Confirmaremos el funcionamiento normal utilizando los siguientes servidores multimedia (software):

- Windows Media Player 12

Función Media Controller

Le permite manejar el contenido almacenado en el dispositivo servidor multimedia a través de esta unidad y reproducir dicho contenido en otro reproductor multimedia en red (dispositivo de cliente).

Función Media Renderer

Reproduce el contenido que se está en otro controlador de medios a través de esta unidad.



Contenido disponible

El contenido que puede suministrar o reproducir esta unidad es el siguiente:

- Archivo de audio: MP3 (.mp3), AAC-LC (.m4a/.aac), WMA (.wma), WAV (.wav)
- Archivo de vídeo: MPEG-1/2 (.mpg/.mpeg/.m2p), MPEG-4 (.mp4/.m4v), WMV (.wmv/.m2ts)
- El contenido protegido por derechos de autor no se podrá reproducir.

Función Media Server

Reproduce el contenido almacenado en la memoria USB o tarjeta SD conectada a esta unidad a través de otro reproductor multimedia en red (dispositivo de cliente).

- 1 | Pulse el botón <HOME>.
- 2 | Toque [] en el panel de selección de fuentes.
- 3 | Toque [ Wireless Link].
- 4 | Toque [DMS].



La función de servidor se activa.



- 5 | Conexión desde el dispositivo de cliente.

Utilice el dispositivo de cliente para conectarse al servidor.

Nombre del servidor: DNN9230DAB.

Función Media Player

Reproduce el contenido almacenado en otro dispositivo servidor multimedia a través de esta unidad.

- 1 | Pulse el botón <HOME>.
- 2 | Toque [] en el panel de selección de fuentes.
- 3 | Toque [ Wireless Link].
- 4 | Conéctese al servidor multimedia.

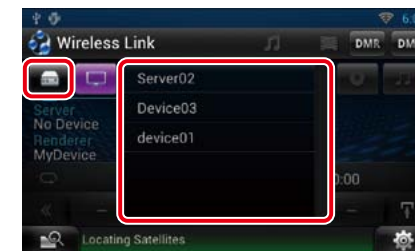

Se muestra una lista de los servidores multimedia detectados.

Toque el nombre del servidor al que se va a conectar.

- 5 | Seleccione el contenido que desea reproducir.

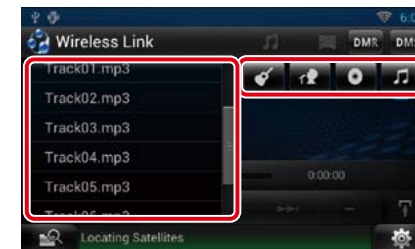

Seleccione la categoría del contenido que desea reproducir.

Se muestra una lista del contenido detectado.

Pantalla de reproducción



[▶||]

Inicia la reproducción o hace una pausa.

[◀◀▶▶]

Busca el archivo anterior/siguiente.

[🔄]

Repite el archivo actual. Cada vez que toca la tecla, el modo de repetición se activa o desactiva.

[🎵🎬]

Cambia entre archivos de música y de vídeo.

##:##:## ◯ ##:##:##

Para confirmar el tiempo de reproducción.

Barra central de estado

Para confirmar la posición actual de reproducción.

Puede arrastrar el círculo hacia la izquierda o hacia la derecha para cambiar la posición de reproducción.

Función Media Controller

Le permite manejar el contenido almacenado en el dispositivo servidor multimedia a través de esta unidad y reproducir dicho contenido en otro reproductor multimedia en red (dispositivo de cliente).

- 1 | Pulse el botón <HOME>.
- 2 | Toque [📁] en el panel de selección de fuentes.
- 3 | Toque [📶 Wireless Link].
- 4 | Conéctese al servidor multimedia.

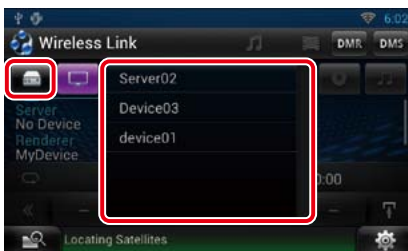

Se muestra una lista de los servidores multimedia detectados.

Toque el nombre del servidor al que se va a conectar.

- 5 | Seleccione un reproductor multimedia en red para utilizarlo en la reproducción.

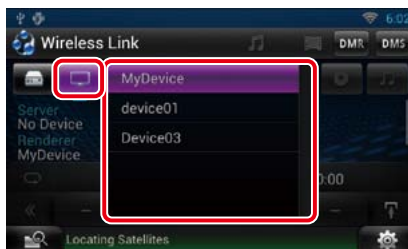

Se muestra una lista de los reproductores multimedia en red detectados.

Toque el nombre del reproductor multimedia en red que se utilizará para la reproducción.

Función Media Renderer

Reproduce el contenido que se está en otro controlador de medios a través de esta unidad.

- 1 | Pulse el botón <HOME>.
- 2 | Toque [📁] en el panel de selección de fuentes.
- 3 | Toque [📶 Wireless Link].
- 4 | Toque [DMR].

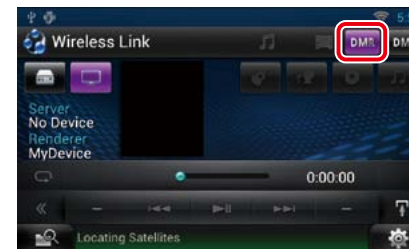

La función Renderer se activa.

- 5 | Establezca una conexión desde el controlador multimedia.
Utilice el controlador multimedia para conectarse a esta unidad.
Esta unidad: DNN9230DAB.

Manejo de la radio

Manejo básico de radio

La mayoría de las funciones pueden controlarse desde la pantalla de control de fuentes.

NOTA

- Ajuste el interruptor del mando a distancia en el modo AUD antes de iniciar la reproducción; consulte [Cambio del modo de operación \(P.129\)](#).

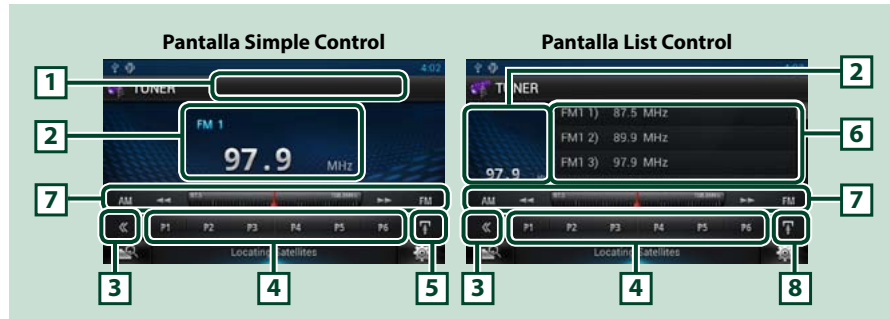

1 Visualización del nombre de PS/emisora

Muestra el nombre de PS.

2 Visualización de información/Zona de cambio de control

Muestra la información siguiente.

- [FM1] etc.: Visualización de la banda
- MHz/kHz: Visualización de la frecuencia
- Preset #: Número preestablecido

Toque para alternar entre las pantallas Simple Control y List Control.

3 Tecla multifunción

Toque para alternar el menú multifunción. Para obtener más detalles sobre este menú, consulte [Menú Multifunción \(P.81\)](#).

4 Tecla preselección/menú multifunción

Recupera la emisora o canal memorizados. Si se toca durante 2 segundos, almacena en la memoria la emisora o el canal que se recibe actualmente.

Cuando se activa, las teclas de esta zona permiten llevar a cabo varias funciones.

Para obtener más detalles sobre este menú, consulte [Menú Multifunción \(P.81\)](#).

5 Tecla subfunción

Toque para visualizar el "menú subfunción" (punto 7 de esta tabla).

6 Preset list

Muestra la lista de emisoras preseleccionadas, así como la información correspondiente.

7 Menú subfunción

Las teclas de esta zona permiten llevar a cabo las siguientes funciones.

- Cambia la banda:** Pulse [AM] o [FM].
- Sintoniza una emisora:** Toque [**◀▶**]. El método de cambio de frecuencia puede modificarse. Consulte el modo de búsqueda.
- La barra del centro (solo sintonizador) muestra la ubicación de la frecuencia actual.

8 Tecla subfunción/Tecla de cambio de listas

Toque para visualizar el "menú subfunción" (punto 7 de esta tabla).

Toque y mantenga pulsado para cambiar entre la lista de preselección y la lista de información.

En el modo de sintonizador se mostrará la información del programa sintonizado.

Menú Multifunción

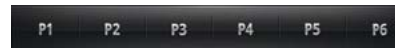

Funciones de las distintas teclas:

[P1] - [P6]

Seleccione la emisora preajustada. Toque durante 2 segundos para almacenar la emisora actual en la memoria de preselección.

[Q]

Muestra la lista de emisoras o servicios preseleccionados. Si desea obtener más información, consulte [Operaciones de selección \(P.84\)](#).

[TI] (solo sintonizador FM)

Activa el modo de información del tráfico. Para obtener más detalles, consulte [Información de tráfico \(P.86\)](#).

[SEEK]

El modo de búsqueda cambia en el orden siguiente: [AUTO1], [AUTO2], [MANUAL].

- AUTO1:** Sintoniza automáticamente una emisora con buena recepción.
- AUTO2:** Sintoniza las emisoras de la memoria una después de la otra.
- MANUAL:** Cambia a la frecuencia siguiente manualmente.

[AME]

Selecciona el modo de memoria automática. Para obtener más detalles, consulte [Memoria automática \(P.84\)](#).

[PTY] (solo sintonizador FM)

Busca una emisora estableciendo el tipo de programa. Para obtener más detalles, consulte [Búsqueda por tipo de programa \(P.85\)](#).

[MONO] (solo sintonizador FM)

Selecciona la recepción monoaural.

[LO.S] (solo sintonizador FM)

Activa o desactiva la función de búsqueda local.

Funcionamiento básico de la radio digital

La mayoría de las funciones pueden controlarse desde la pantalla de control de fuentes.

NOTA

- Ajuste el interruptor del mando a distancia en el modo AUD antes de iniciar la reproducción; consulte [Cambio del modo de operación \(P.129\)](#).

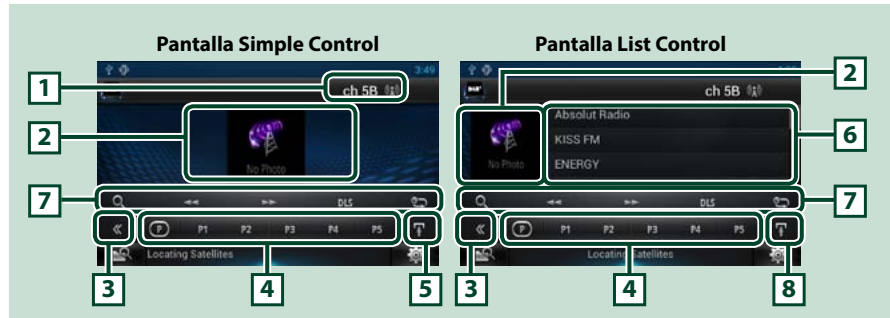

1 Indicación de intensidad de la señal/visualización de canal

Muestra la intensidad de señal recibida desde la emisora de radio digital.
Muestra el número de canal recibido.

2 Zona de carátulas/cambio de control

Se muestran los datos de imagen del contenido actual si están disponibles.
Toque para alternar entre las pantallas Simple Control y List Control.

3 Tecla multifunción

Toque para alternar el menú multifunción. Para obtener más detalles sobre este menú, consulte [Menú Multifunción \(P.83\)](#).

4 Tecla preselección/menú multifunción

Recupera la emisora o canal memorizados. Si se toca durante 2 segundos, almacena en la memoria la emisora o el canal que se recibe actualmente.

Cuando se activa, las teclas de esta zona permiten llevar a cabo varias funciones.
Para obtener más detalles sobre este menú, consulte [Menú Multifunción \(P.83\)](#).

5 Tecla subfunción

Toque para visualizar el "menú subfunción" (punto 7 de esta tabla).

6 Lista de información

Muestra información sobre la música que se está reproduciendo actualmente: Nombre de canal, nombre de artista, título de canción, información del contenido, nombre de categoría, descripción del canal, canales similares

7 Menú subfunción

Las teclas de esta zona permiten llevar a cabo las siguientes funciones.

- Visualizar la pantalla de lista: Toque []. Consulte [Operaciones de selección \(P.84\)](#).
- Sintoniza un conjunto, un servicio y una pieza:
Toque [] []. El método de cambio de conjunto, servicio y pieza puede modificarse. Consulte [Repetición \(P.86\)](#).
- Visualizar la pantalla Dynamic Label Segment: Toque [DLS].
- Cambiar el modo de repetición: Toque [].

8 Tecla subfunción/Tecla de cambio de listas

Toque para visualizar el "menú subfunción" (punto 7 de esta tabla).

Toque y mantenga pulsado para cambiar entre la lista de preselección y la lista de información.

Menú Multifunción

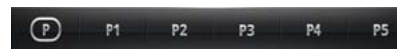

Funciones de las distintas teclas:

[]

Cambia el número predeterminado.

[P1] - [P5]/ [P6] - [P10]/ [P11] - [P15]

Seleccione el canal predeterminado. Toque durante 2 segundos para almacenar la emisora actual en la memoria de preselección.

[SEEK]

El modo de búsqueda cambia en el orden siguiente: [AUTO1], [AUTO2], [MANUAL].

- AUTO1: Sintoniza automáticamente un conjunto con buena recepción.
- AUTO2: Sintoniza conjuntos de la memoria una después de la otra.
- MANUAL: Cambia al conjunto siguiente manualmente.

[TI]

Activa el modo de información del tráfico. Para obtener más información, consulte [Información de tráfico \(P.86\)](#).

[PTY]

Busca una emisora estableciendo el tipo de programa. Para obtener más detalles, consulte [Búsqueda por tipo de programa \(P.85\)](#).

Manejo de la memoria

Memoria automática

Puede almacenar automáticamente en memoria las emisoras con buena recepción. Esta función solo está disponible para la radio.

NOTA

- La memoria automática concluye cuando se guardan 6 emisoras o cuando se sintonizan todas las emisoras.
- La memoria automática finaliza automáticamente si no realiza ninguna acción durante 10 segundos.

1 | Toque [↑].

Aparecerá el menú de subfunción.

2 | Toque la tecla de la banda deseada.



3 | Toque [⏪] en la pantalla de control.

Aparece el menú multifunción.

4 | Toque [AME] en el menú multifunción.

5 | Toque [◀◀] o [▶▶] en el menú de subfunción.

Se inicia la memoria automática.

Memoria manual

La emisora o canal que se está recibiendo actualmente puede almacenarse en la memoria.

1 | Seleccione una emisora o canal que desee almacenar en la memoria.

2 | Toque durante 2 segundos, hasta oír un pitido, la posición [P#] (#:1-6, 1-15) donde desee almacenar la emisora.

Operaciones de selección

Selección de preajustes

Puede ver una lista de emisoras o canales memorizados y seleccionar el que desee.

Seleccionar en el menú multifunción

1 | Toque el número deseado de P1 a P6/ P15.

El sistema de navegación sintonizará la emisora o canal seleccionados.

Seleccionar de la lista de preselección

2 | Toque la zona mostrada aquí.



Aparece la pantalla List Control.

3 | Toque y mantenga pulsado [↑].

Aparece la lista de presintonías.

4 | Seleccione una emisora o un canal de la lista.



NOTA

- Al tocar [Q] y después [Preset List / Presintonías] se visualiza la lista de canales predeterminados. También puede seleccionar el canal deseado de la lista.

Búsqueda por tipo de programa

Mientras escucha FM o DAB, puede sintonizar una emisora con un determinado tipo de programa.

1 | Toque [⏪] en la pantalla de control.

Aparece el menú multifunción.

2 | Toque [PTY] en el menú multifunción.

Aparecerá la pantalla de modo PTY.

3 | Seleccione un tipo de programa de la lista.

4 | Toque [Search / Buscar].



Puede buscar una emisora del tipo de programa seleccionado

Selección de lista

Puede seleccionar un conjunto de una lista de conjuntos memorizados o seleccionar un servicio de una lista de todos los servicios.

1 | Toque [⏪] en la pantalla de control.

Aparece el menú multifunción.

2 | Toque [Q] en el menú multifunción.

Aparece la pantalla de tipo de lista.

3 | Toque [Preset List / Presintonías] o [Service List / Lista de Servicio].



Aparece la pantalla de lista.

4 | Seleccione el contenido deseado de la lista.

Información de tráfico

Puede escuchar y ver la información de tráfico automáticamente cuando empieza el boletín de tráfico.

No obstante, esta función requiere un Sistema de Emisión de Datos de Radio (Radio Broadcast Data System) que incluya la información TI.

1 | Toque [] en la pantalla de control.

Aparece el menú multifunción.

2 | Toque [TI] en el menú multifunción.

Se activa el modo de información del tráfico.

Cuando dé comienzo el boletín de tráfico

La pantalla de información del tráfico aparece automáticamente.



NOTA

- Es necesario que la función de información del tráfico esté activada para que la pantalla de información de tráfico aparezca automáticamente.
- El ajuste de volumen durante la recepción de información del tráfico se almacena automáticamente. La próxima vez que se reciba información del tráfico, la unidad recuperará automáticamente el ajuste de volumen.

Repetición (sólo radio digital)

Puede volver a reproducir los últimos 30 minutos de la emisora actual.

1 | Pulse [] en el menú de subfunción.



Menú multifunción

[▶||]

Inicia la reproducción o hace una pausa.

[◀◀] [▶▶]

Avance/retroceso 15 segundos con cada toque.

[◀◀] [▶▶]

Avance rápido/retroceso rápido al mantener el toque.

Menú subfunción

Barra de tiempo de repetición

Confirma la ubicación actual.

[]

Cambia el modo en directo.

NOTA

- PTY Watch se activa y la función de repetición no se pueden utilizar durante la recepción de un programa.
- Mientras esté repitiendo la emisora actual, no se permite guardar la emisora con [Memoria automática \(P.84\)](#) ni con [Memoria manual \(P.84\)](#).

Ajuste de la radio

Puede ajustar los parámetros relacionados con el sintonizador.

1 | Toque [].

Aparece el menú rápido.

2 | Toque [SETUP].

Aparece la pantalla SETUP.

3 | Toque [Source / Fuente].



Aparece la pantalla Source SETUP.

4 | Toque [TUNER SETUP / AJUSTE RADIO] en la lista.

Aparece la pantalla TUNER SETUP.

5 | Ajuste cada elemento del modo siguiente.



NEWS / NOTICIAS

Configura un tiempo de interrupción del boletín de noticias. La opción predeterminada es "OFF".

AF / FA

Si la recepción de una emisora es deficiente, se cambia automáticamente a la emisora que esté emitiendo el mismo programa a través de la misma red de Radio Data System. La opción predeterminada es "ON".

Regional

Establece si cambiar a la emisora sólo en la región específica que utiliza el control "AF". La opción predeterminada es "ON".

Auto TP Seek / Búsqueda automática de TP

Si la recepción de la emisora de información del tráfico es débil, busca automáticamente una emisora que se reciba mejor. La opción predeterminada es "ON".

Language Select / Selección de idioma

Selecciona un idioma de visualización para la función PTY.

Ajustes DAB

Puede ajustar los parámetros relacionados con la radio digital.

- 1 | **Toque [].**
Aparece el menú rápido.
- 2 | **Toque [SETUP].**
Aparece la pantalla SETUP.
- 3 | **Toque [Source / Fuente].**



Aparece la pantalla Source SETUP.

- 4 | **Pulse [DAB SETUP / Ajustes DAB] en la lista.**
Aparece la pantalla DAB SETUP (Ajustes DAB)
- 5 | **Ajuste cada elemento del modo siguiente.**



Priority / Prioridad

Si se ofrece el mismo servicio por radio digital durante la recepción por sistema de datos de radio, se cambia automáticamente a radio digital. Si se ofrece el mismo servicio por sistema de datos de radio cuando la recepción por radio digital empeora, se cambia automáticamente a sistema de datos de radio.

PTY Watch / Selección del tipo de programa

Si el servicio del tipo de programa seleccionado comienza con la recepción del grupo, se cambia de cualquier fuente a radio digital para la recepción del servicio.

Announcement Select / Selección de anuncio

Cambia al servicio de anuncio seleccionado. Para obtener más información consulte [Configuración de anuncio \(P.89\)](#).

Seamless Band / Banda sin interrupción

Evita la interrupción de audio al cambiar de radio digital a radio analógica. La opción predeterminada es "ON".

Antenna Power / Alimentación de la antena*

Ajusta la alimentación de la antena de radio digital. Seleccione "ON" si la antena de radio digital que utiliza está equipada con amplificador.

La opción predeterminada es "ON".

L-Band Tuning / Sintonización en L-Band*

Establece la recepción L-band. Cuando está en la posición "ON", también recibe conjuntos L-band.

* Es posible ajustar este elemento cuando se utiliza la fuente STANDBY.

Configuración de anuncio

Cuando se inicia el servicio para el que se ha seleccionado ON, se cambia de cualquier fuente a la fuente de anuncio para recibirlo.

- 1 | **Toque [SET] en [Announcement Select] en la pantalla DAB SETUP.**
Aparece la pantalla Announcement Select.
- 2 | **Pulse cada lista de anuncio y actívala o desactívala.**



NOTA

- El ajuste de volumen durante la recepción del servicio de anuncios se almacena automáticamente. La próxima vez que se reciba el servicio de anuncios, la unidad recuperará automáticamente el ajuste de volumen.

Aplicación de servicio de streaming

Aplicación de vídeo en streaming

Puede reproducir vídeos cargados en YouTube.

Preparativos

- Debe conectarse a Internet mediante Wi-Fi. Consulte [Configuración del Wi-Fi \(P.28\)](#).

- 1 | Pulse el botón <HOME>.
- 2 | Toque [] en el panel de contenido en red.
- 3 | Toque [ Streaming Video].



[Keyword Search]

Busca vídeos asociados a la palabra clave.

[Category Search]

Busca vídeos por categoría.

[My YouTube]

Cuando inicie sesión en YouTube, podrá utilizar lo siguiente:

My Favorites, My-Video, Registered Channels, Playlist

Pantalla de vídeo

- 1 | En la pantalla de reproducción, toque la zona mostrada aquí.



Aparece la pantalla de control.

- 2 | Realice la operación deseada del modo que se indica a continuación.

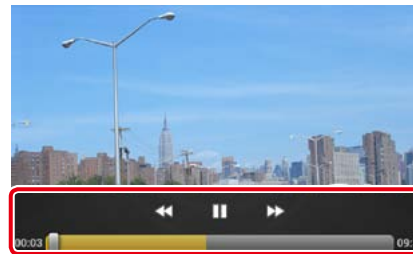

[<<<] [>>>]

Avance rápido o retroceso rápido.

[||] [▶]

Inicia la reproducción o hace una pausa.

Barra de estado

Para confirmar la posición actual de reproducción.

Puede arrastrar el círculo hacia la izquierda o hacia la derecha para cambiar la posición de reproducción.

Búsqueda por palabra clave

- 1 | Toque [Keyword Search].
- 2 | Realice la operación deseada del modo que se indica a continuación.

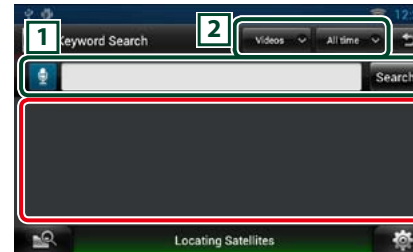

1

Introduzca una palabra clave para búsqueda.

-  : Introduzca una palabra clave utilizando la función de reconocimiento de voz. Cuando se muestre "Speak now", pronuncie la clave.

[Search] (Buscar): Se inicia la búsqueda.

2

Especifique el rango de búsqueda.

Menú

- 1 | Pulse el botón <MENU>.

[Sign in]

Acceda al servicio de YouTube.

Ahora puede utilizar My YouTube.

[Sign out]

Se finaliza la sesión en la cuenta actual.

My YouTube

Al iniciar sesión en YouTube, podrá utilizar My Favorites y My-Videos.

- 1 | Pulse el botón <MENU>.
- 2 | Toque [Sign in].
- 3 | Introduzca la dirección de correo electrónico y la contraseña.



- 4 | Toque [Sign in].

- 5 | Toque [Grant access].

- 6 | Toque [My YouTube].

- 7 | Seleccione una categoría.

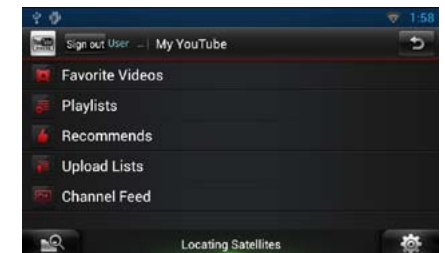



AUPEO! Aplicación

Puede escuchar música en la radio online AUPEO!.

Preparativos

- Debe conectarse a Internet mediante Wi-Fi. Consulte [Configuración del Wi-Fi \(P.28\)](#).

- 1 | Pulse el botón <HOME>.
- 2 | Toque [] en el panel de contenido en red.
- 3 | Toque [ Aupeo].
- 4 | Seleccione un género.

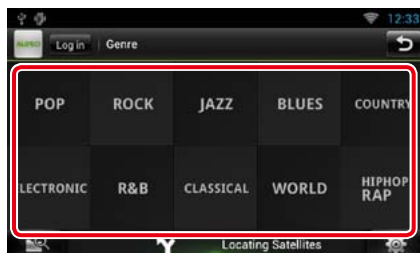

Inicio de sesión

Tras registrar una cuenta, podrá escuchar sus canciones favoritas.

- 1 | Toque [Log In].
- 2 | Introduzca el nombre de usuario y la contraseña.

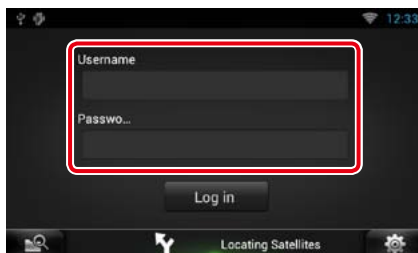

- 3 | Toque [Log In].

Pantalla de reproducción

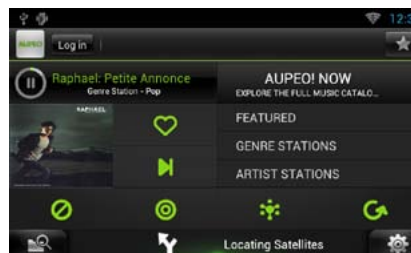

- 1 | Toque [].
Inicia la reproducción o hace una pausa.
- 2 | Toque [] (Love).
Me gusta esta canción.
- 3 | Toque [] (Skip).
Reproducir la siguiente canción.
- 4 | Toque [] (Ban).
No me gusta esta canción.
- 5 | Toque [].
Seleccione un subgénero.
- 6 | Toque [] (Mood).
Música adaptada a su estado de ánimo.
- 7 | Toque [].
Seleccione un nuevo género.
- 8 | Toque [FEATURED].
Seleccione una emisora destacada.
- 9 | Toque [GENRE STATIONS].
Seleccione una emisora según el género.
- 10 | Toque [ARTIST STATIONS].
Cree una emisora propia buscando emisoras por el nombre del artista.
- 11 | Toque [] (Favorites).
Edite los títulos registrados en las categorías Love y Ban. Sólo podrá utilizar este botón después de iniciar una sesión en este servicio.

Edición de favoritos

Puede editar los títulos registrados en las categorías Love y Ban.

Preparativos

- Sólo podrá utilizar esta función después de iniciar una sesión en este servicio.

- 1 | Toque [].

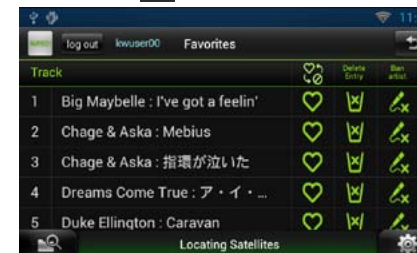

- 1 | Toque [] / [].
Cambia entre Love y Ban.
- 2 | Toque [].
Elimina este título.
- 3 | Toque [].
Registra este artista en la categoría Ban.

Control de Bluetooth

Usando la función Bluetooth puede accederse a varias funciones: escuchar un archivo de audio, hacer o recibir una llamada.

Acerca de los smartphones/ teléfonos móviles y los reproductores de audio Bluetooth

Este sistema de navegación cumple las siguientes especificaciones Bluetooth:

Versión

Bluetooth ver. 3.0 certificado

Perfil

Smartphone/teléfono móvil:

HFP (Perfil de manos libres)

OPP (Perfil de pulsación de objeto)

PBAP (Perfil de acceso a agenda telefónica)

SPP (Perfil de puerto serie)

Reproductor de audio :

A2DP (perfil avanzado de distribución de audio)

AVRCP (perfil de control remoto de audio/ vídeo)

NOTA

- Para comprobar la compatibilidad de los smartphones/teléfonos móviles, acceda a la siguiente URL:
<http://www.kenwood.com/cs/ce/bt/>
- Los sistemas de navegación compatibles con la función Bluetooth han certificado su conformidad con el estándar Bluetooth siguiendo el procedimiento descrito por Bluetooth SIG. Sin embargo, puede que resulte imposible que dichos sistemas de navegación se comuniquen con el smartphone/teléfono móvil en función del tipo.

Registro y conexión de la unidad Bluetooth

Es necesario registrar el reproductor de audio o el smartphone/teléfono móvil Bluetooth antes de utilizarlos en esta unidad con la función Bluetooth.

Puede registrar hasta 5 unidades Bluetooth.

1 | Mantenga pulsado el botón < >.



Aparece la pantalla Hands Free.

2 | Toque [].

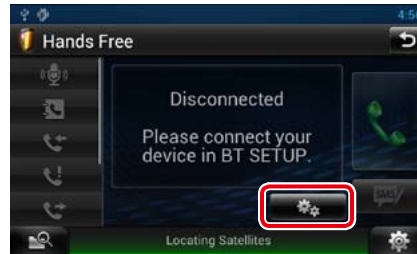

Aparece la pantalla Bluetooth SETUP.
Consulte el apartado siguiente para cada tipo de ajuste.

- **Registro de la unidad Bluetooth (P.95)**
- **Conexión de la unidad Bluetooth (P.96)**

Registro de la unidad Bluetooth

1 | Toque [Search / Buscar].

Aparece la pantalla Searched Device List.

NOTA

- No se puede registrar ningún nuevo dispositivo si ya hay 5 unidades Bluetooth registradas. Borre el registro que no sea necesario. Consulte [Conexión de la unidad Bluetooth \(P.96\)](#).
- Si la fuente de recepción es radio por Internet PANDORA o audio Bluetooth, no será posible visualizar la pantalla de la lista de dispositivos con conexión.
- Este sistema de navegación es compatible con la función de emparejamiento sencillo (Easy Pairing) de Apple. Cuando se conecta un iPod touch o a un iPhone a este sistema de navegación mediante un cable de conector dock a USB, aparece un cuadro de diálogo de verificación. Al realizar la operación de verificación en este sistema de navegación o en el smartphone iOS, el smartphone queda registrado como un dispositivo Bluetooth.

2 | Toque [PIN Code Set / Configuración de código PIN].

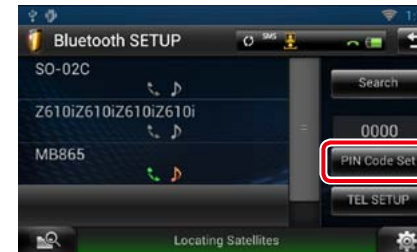

Aparece la pantalla PIN Code Set.

NOTA

- Si no se puede buscar la unidad Bluetooth en el paso 1, intente volver a buscarla tocando [Search / Buscar] en la pantalla anterior.
- Toque [Cancel / Cancelar] para cancelar la búsqueda de la unidad Bluetooth.

3 | Introduzca el código PIN y toque [Enter / Intro].

El código introducido se reconoce y vuelve a aparecer la pantalla Searched Device List.

NOTA

- Si desea cancelar el registro, toque [Cancel / Cancelar].
- Para anular el número introducido, toque [Clear / Borrar].

4 | Seleccione en la lista la unidad Bluetooth que desee registrar.

Aparece la pantalla Connection Device List.

NOTA

- También puede registrar la unidad Bluetooth como smartphone utilizándolo. En esta operación es necesario introducir el código PIN. Consulte los pasos 2 a 3.

Conexión de la unidad Bluetooth

1 Toque el nombre del dispositivo que desee conectar.

Aparece la pantalla de selección de perfil.

NOTA

- Si el icono de la unidad Bluetooth seleccionada está encendido, indica que el sistema de navegación utilizará esa unidad Bluetooth.

2 Ajuste cada perfil del modo siguiente.

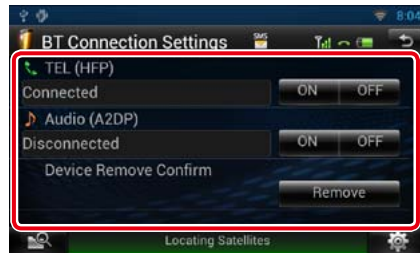

TEL (HFP)

Esto significa que la unidad Bluetooth es un smartphone/teléfono móvil.

Audio (A2DP)

Esto significa que la unidad Bluetooth es un reproductor de audio o un smartphone/teléfono móvil con reproductor de audio.

NOTA

- El ajuste TEL (HFP) para el teléfono Bluetooth conectado previamente se pone automáticamente en OFF cuando se conecta a otro teléfono Bluetooth. No obstante, no se pondrá automáticamente en OFF en algunos teléfonos Bluetooth, por lo que no se podrá conectar a un teléfono Bluetooth recién conectado aunque haya configurado TEL (HFP) en ON. En tal caso, configure TEL (HFP) en OFF manualmente para el teléfono Bluetooth conectado previamente.
- Al tocar [Remove / Eliminar] en [Device Remove Confirm / Confirmar eliminación de dispositivo] se elimina la información de registro. Después de tocar la tecla, aparece un mensaje de confirmación. Siga las instrucciones del mensaje y finalice la operación.

Reproducir dispositivos de audio Bluetooth

Funcionamiento básico de Bluetooth

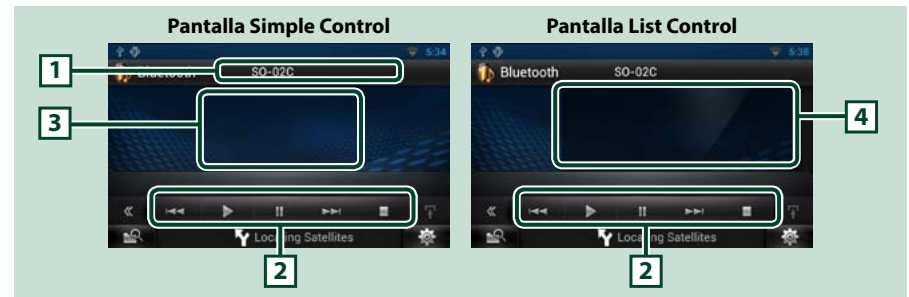

1 Pantalla de información

Muestra el nombre de la pista actual. Si la información no está disponible, se muestra el nombre de la unidad Bluetooth.

2 Menú multifunción

Funciones de las distintas teclas:

- [◀◀] [▶▶]: Busca contenido anterior/siguiente.*
- [▶]: Reproduce.*
- [⏸]: Efectúa una pausa.*
- [■]: Detiene la reproducción.

3 Zona de alternancia de control

Toque para alternar entre las pantallas Simple Control y List Control.

4 Información del archivo

Muestra la información del archivo actual.

* Estos elementos aparecen solo si se ha conectado un reproductor de audio que sea compatible con el perfil AVRCP.

NOTA

- Si estas teclas no aparecen, efectúe la operación desde el reproductor.
- En función del modelo de smartphone/teléfono móvil o reproductor de audio de que se trate, es posible que pueda escucharse y controlarse el audio, pero no se visualice la información de texto.
- Si el volumen es demasiado bajo, súbalo en su smartphone/teléfono móvil o reproductor de audio.

Uso de la función de manos libres

Puede realizar o responder a una llamada con el manos libres conectando un smartphone/teléfono móvil con Bluetooth incorporado a este sistema de navegación.

Descarga de la agenda telefónica

Si desea usar los datos de su agenda telefónica, descárguelos previamente desde su smartphone/teléfono móvil a este sistema de navegación.

1 A través de su smartphone/teléfono móvil, envíe los datos de la agenda telefónica a este sistema de navegación.

2 Utilice el teléfono móvil para iniciar la conexión de manos libres.

NOTA

- Si su teléfono móvil permite la descarga automática de la agenda telefónica, pero ésta no se descarga automáticamente, siga el procedimiento anterior para descargarla manualmente.
- Para llevar a cabo la operación, consulte el manual de instrucciones de su teléfono móvil.
- Puede registrar hasta 600 números de teléfono para cada teléfono móvil registrado.
- Pueden registrarse hasta 32 dígitos para cada número de teléfono junto con 50 caracteres que forman el nombre. (50 es el número de caracteres alfabéticos. Se pueden introducir menos caracteres dependiendo del tipo de caracteres).
- Dependiendo del tipo de su teléfono móvil, pueden existir las siguientes restricciones:
 - Los datos de la agenda telefónica no se pueden descargar normalmente.
 - Los caracteres de la agenda telefónica son confusos.
- Para cancelar la descarga de los datos de la agenda telefónica, utilice el teléfono móvil.

Hacer una llamada

1 Mantenga pulsado el botón <=>.



Aparece la pantalla Hands Free.

2 Seleccione un método de marcación.

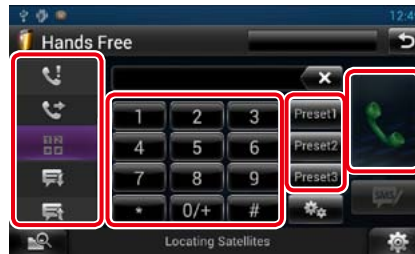

Para ver los distintos métodos, consulte la siguiente tabla.

Llamar introduciendo un número telefónico

- ① Toque [+].
- ② Introducir un número de teléfono con las teclas numéricas.
- ③ Toque [].

Llamar usando datos de llamada almacenados

- ① Toque [] (llamadas entrantes), [] (llamadas salientes) o [] (llamadas perdidas).
- ② Seleccione el número de teléfono de la lista.
- ③ Toque [].

Llamar usando la agenda telefónica

- ① Toque [].
- ② Seleccione el nombre de la lista.*1*2
- ③ Seleccione el número de la lista.
- ④ Toque [].

Llamar usando el número preseleccionado

- ① Toque [Preset #] para efectuar una llamada al número de teléfono correspondiente.

Reconocimiento de voz

Puede acceder a la función de reconocimiento de voz del smartphone/teléfono móvil conectado a este sistema de navegación.

Puede buscar un número de teléfono de la agenda del smartphone/teléfono móvil pronunciando un nombre. (Esta función depende del teléfono móvil.)

- ① Toque [] para que aparezca la pantalla de reconocimiento de voz.
- ② Pronuncie un nombre.

***1** Puede ordenar la lista para que empiece con el carácter que ha tocado.



- Los caracteres que no correspondan a ningún nombre no aparecen.
- Durante la búsqueda, se busca un carácter sin acento, como "u", en lugar de un carácter con acento, como "ú".

***2** Puede ordenar la lista por nombre o por apellido. Para obtener más detalles, consulte [Ajuste de manos libres \(P.102\)](#).

NOTA

- Mientras el coche está en movimiento, algunas funciones están desactivadas por motivos de seguridad. Las teclas asociadas a las funciones desactivadas no llevarán a cabo ninguna acción si se tocan.
- Los iconos de estado para la batería y la antena mostrados en la unidad de control pueden no coincidir con los mostrados en el teléfono móvil.
- La configuración del teléfono móvil en modo privado puede desactivar la función manos libres.

Reconocimiento de voz

Puede acceder a la función de reconocimiento de voz del smartphone/ teléfono móvil conectado a este sistema de navegación.

Puede buscar un número de teléfono de la agenda del smartphone/teléfono móvil pronunciando un nombre. (Esta función depende del teléfono móvil.)

1 | Pulse el botón <MENU>.

NOTA

- Esta función no se muestra en el menú mientras está una aplicación. Pulse el botón <HOME> para usar esta función.

2 | Toque [Voice].

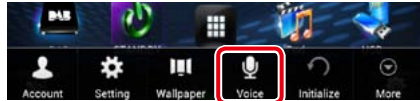

Aparece la pantalla de reconocimiento de voz.

3 | Pronuncie un nombre.

Responder a una llamada

1 | Toque [] para responder a una llamada o [] para rechazarla.



NOTA

- Mientras se controla la vista de cámara, esta pantalla no se mostrará aunque entre una llamada. Para mostrar esta pantalla, pulse el botón <TEL> o vuelva a colocar la palanca de cambios en la posición de conducción.

Manejo durante una llamada

Ajustar el volumen del receptor

Pulse el botón <▼> o <▲>.

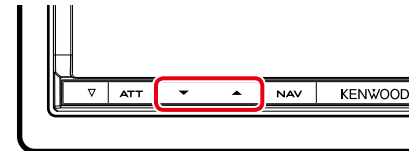

Cambiar la salida de voz

Toque [] para alternar la salida de voz entre el teléfono y el altavoz.

Envío de una señal de tono DTMF

Toque [DTMF] para visualizar la pantalla de entrada de tono.

Puede enviar tonos tocando las teclas correspondientes de la pantalla.

Llamada en espera

Puede responder a una segunda llamada mientras está hablando con el primer interlocutor colocando la primera llamada en espera y

pasando a la segunda llamada. También puede cambiar entre el primer y el segundo interlocutor.

Para responder a la segunda llamada

Toque []. La primera llamada se coloca en espera y responde a la segunda llamada.

Para cambiar entre el primer y el segundo interlocutor

Toque [] de nuevo.

Cada vez que toque [], cambiará de interlocutor.

Para finalizar la primera llamada

Toque [].

Cambia al segundo interlocutor.

Preestablecer el número telefónico

Puede registrar en la unidad los números de teléfono que usa a menudo.

1 | Introduzca el número de teléfono que desee registrar en la pantalla de manos libres Hands Free.



2 | Toque [Preset 1], [Preset 2] o [Preset 3] durante 2 segundos en la pantalla Hands Free.

Ajuste de manos libres

Puede efectuar varios ajustes de la función de manos libres.

1 | Toque [] en cualquier pantalla.

2 | Toque [SETUP].

Aparece la pantalla SETUP.

3 | Toque [Bluetooth].

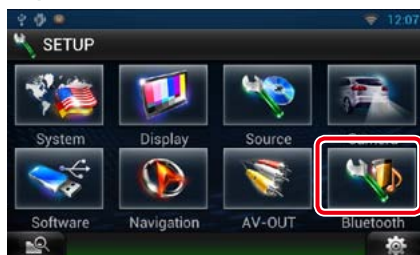

Aparece la pantalla Bluetooth SETUP.

4 | Toque [TEL SETUP] (TelSet).

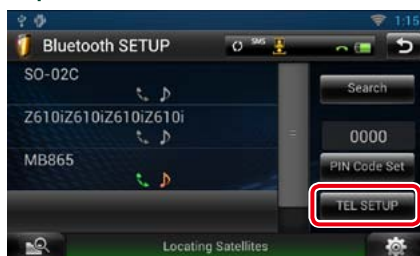

Aparecerá la pantalla Hands-free SETUP.

5 | Ajustar cada elemento del modo siguiente.



Auto Response / Respuesta automática *1

Ajuste la duración del tono de llamada antes de que el sistema responda automáticamente a una llamada.

OFF (predeterminado): La respuesta automática no está disponible.

0-99: Ajuste la duración del tono de llamada (segundos).

Auto Pairing / Emparejamiento automático

Si tiene el valor "ON", la función de emparejamiento automático de Apple está activada para que registre automáticamente el iPod touch o el iPhone conectado a esta unidad.

ON (predeterminado): Utiliza la función de emparejamiento automático de Apple.

OFF: No utiliza la función de emparejamiento automático de Apple.

Call Beep / Pitido de llamada

Seleccione si se emitirá o no un pitido al recibir una llamada.

ON (predeterminado): Suenan un pitido.

OFF: No suenan un pitido.

SMS Receive Beep / Pitido de recepción de SMS

Seleccione si se emitirá o no un pitido al recibir un mensaje SMS.

ON (predeterminado): Suenan un pitido.

OFF: No suenan un pitido.

Phone Information Use / Uso de información del teléfono

Especifique si se desea descargar la agenda telefónica para la lista de llamadas salientes, entrantes y perdidas.

ON (predeterminado): Sí.

OFF: No.

SMS Use / Uso de SMS

Seleccione si desea usar SMS.

ON (predeterminado): Usa SMS.

OFF: No usa SMS.

Sort Order / Ordenar por

Establezca el orden de la agenda telefónica del teléfono móvil.

First / Primero: Ordena por nombre.

Last / Último (predeterminado): Ordena por apellido.

Echo Cancel Level / Nivel de cancelación de eco

Ajusta el nivel de cancelación del eco.

La opción predeterminada es "0".

Microphone Level / Nivel de micrófono

Ajuste la sensibilidad del micrófono del teléfono. La opción predeterminada es "20".

Noise Reduction Level / Nivel de reducción de ruido

Reduce los ruidos generados por el entorno sin cambiar el volumen del micrófono. Utilice este ajuste si la voz de la persona que llama no se oye claramente. La opción predeterminada es "0".

[Restore / Restablecer]

Restablece los ajustes predeterminados.

*1 Se utilizará el valor más corto entre el intervalo de tiempo para respuesta automática configurado en este sistema de navegación y el intervalo de tiempo configurado en su smartphone/teléfono móvil.

SMS (Servicio de mensajes cortos)

Puede enviar o recibir un mensaje corto utilizando la función SMS de este sistema de navegación.

- 1 | Mantenga pulsado el botón < ↵ >.**
Aparece la pantalla Hands Free.
- 2 | Toque [SMS] o [SMS] en la pantalla del manos libres.**



- 3 | Seleccione el mensaje SMS que desee leer en la lista de mensajes SMS recibidos o enviados.**

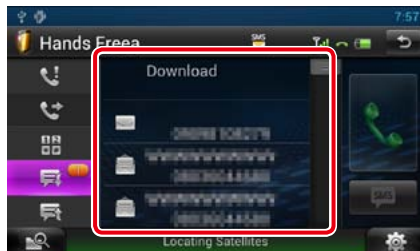

Aparece el mensaje SMS seleccionado.

[SMS] Indica el número de mensajes SMS sin leer.

[SMS] Indica el número de mensajes SMS leídos.

NOTA

- Si hay mensajes SMS sin leer, se indican en [SMS] (número).

Creación de un SMS (Servicio de mensajes cortos)

- 1 | Toque [SMS], [SMS], [SMS], [SMS], [SMS] o [SMS] en la pantalla de manos libres.**
Aparece la lista de números de teléfono.
- 2 | En la lista de números de teléfono, seleccione un número para enviar el SMS.**

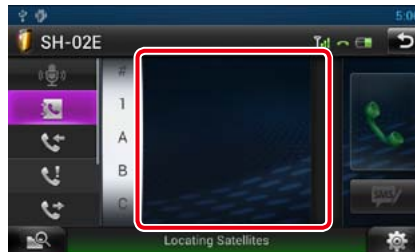

- 3 | Toque [SMS].**

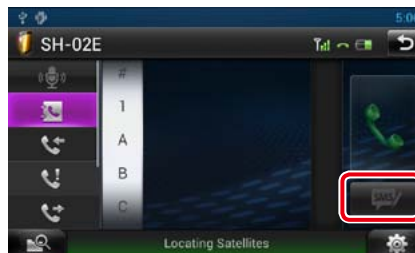

Aparecerá la pantalla SMS Create Menu.

- 4 | Toque [SET] en [Message] en la pantalla SMS Create Menu.**

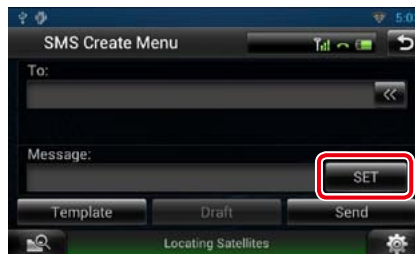

Aparecerá la pantalla Create SMS Message.

[Template / Plantilla]

Muestra la lista de plantillas.

[Draft / Borrador]

Muestra el borrador de mensaje más reciente. Esta tecla estará activa cuando se haya creado algún mensaje después del encendido.

- 5 | Introduzca un mensaje utilizando las teclas y toque [Done] (Hecho).**

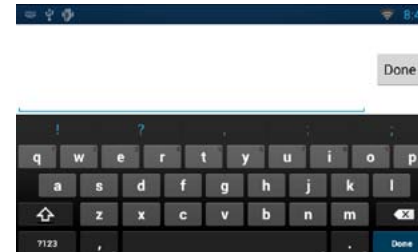

- 6 | Toque [Send / Enviar].**

Se envía el mensaje.

NOTA

- Puede crear un mensaje SMS escribiendo directamente un número de teléfono y un mensaje corto en la pantalla de manos libres Hands Free.
- [Delete / Eliminar] aparece solo cuando se está editando un borrador de mensaje. Al tocar [Delete / Eliminar] se borra el mensaje. Después de tocar [Delete / Eliminar], aparece un mensaje de confirmación. Siga las instrucciones del mensaje y finalice la operación.

Usar plantillas

Puede redactar un mensaje fácilmente seleccionando la frase deseada en la lista de plantillas.

- 1 | Toque [SMS] en la pantalla Hands Free.**
Aparecerá la pantalla SMS Create Menu.
- 2 | Toque [Template / Plantilla].**

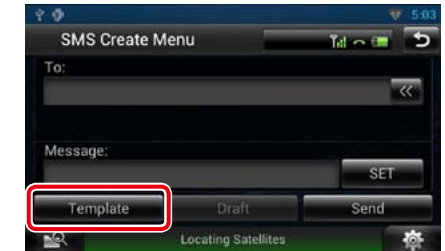

Aparecerá la pantalla Template list.

- 3 | Toque la plantilla deseada.**

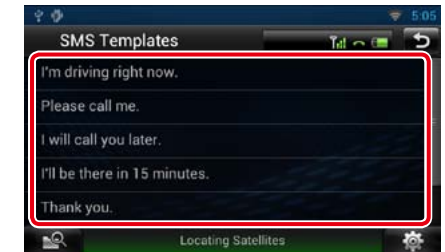

Se introducirá la plantilla seleccionada.

Control de voz

El sistema de navegación está equipado con la función de reconocimiento avanzado de voz que le permitirá manejarlo con la voz. Los idiomas compatibles son inglés (EE. UU.), inglés (Reino Unido), francés, alemán, holandés, italiano y español. Para obtener información sobre los comandos de voz reconocibles, consulte <Tabla de comandos de voz> (volumen aparte).

NOTA

- ASR en la pantalla de configuración de idioma debe configurarse en "Enabled" (Activo). Consulte [Configuración de idioma \(P.110\)](#).

Control por voz

- 1 **Pulse el interruptor de conversación para acceder al modo de control de voz.**



Los botones encerrados en un cuadrado verde admiten el control de voz.

- 2 **Diga el comando. (Por ejemplo: diga "TUNER" (SINTONIZADOR).)**

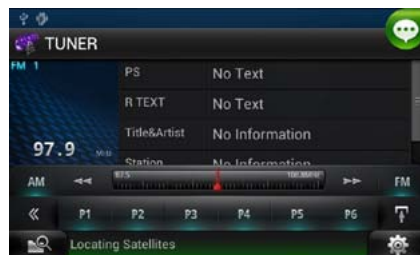

La pantalla cambia a la pantalla de control de sintonizador. Volverá a oír un pitido.

- 3 **Repita el mismo procedimiento que en los pasos 2.**
Para obtener información sobre los comandos de voz reconocibles, consulte <Tabla de comandos de voz> (volumen aparte).
- 4 **Pulse el interruptor de conversación para salir del modo de control de voz.**

Visualización de comandos de voz

Para visualizar la lista de comandos de voz que se pueden utilizar.

- 1 **Mantenga pulsado el interruptor de conversación.**



Aparece la lista de comandos de voz que se pueden utilizar. Pronuncie un comando.

NOTA

- Para cancelar la visualización de la lista de comandos, pulse el interruptor de conversación o toque la pantalla.

Control de cámara

Cuando se conecta un CMOS-310/CMOS-300 (accesorio opcional), la cámara puede controlarse desde este sistema de navegación.

Control de cámara

Puede ajustar el ángulo de la cámara del sistema de cámara y la visualización de la guía.

- 1 **Pulse el botón <NAV> durante 1 segundo.**

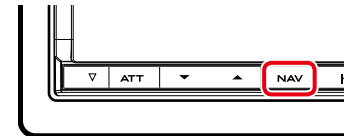

Aparecerá la pantalla Vista de cámara.

- 2 **Ajuste cada elemento del modo siguiente.**

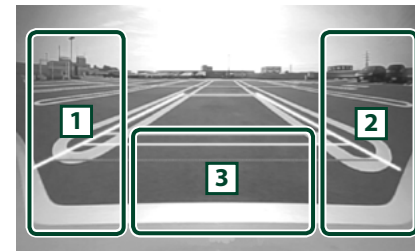

1 Guía

Con cada pulsación se activa o desactiva la visualización de la guía.

2 Ángulo

Con cada pulsación se cambia el ángulo de la cámara en este orden:

Vista superamplia/ Vista amplia/ Vista superior/ Vista amplia + Vista superior/ Vista de esquina

3

Borrado de la visualización de la vista de la cámara.

Alternar la vista de la cámara

Cambia entre la vista delantera y posterior de la cámara.

- 1 **Pulse el botón <NAV> durante 1 segundo.**

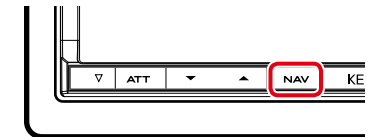

Aparecerá la pantalla Vista de cámara.

- 2 **Toque el área ilustrada durante la pantalla Vista de cámara.**

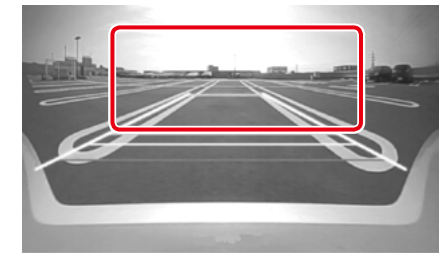

Alternar entre la vista delantera y posterior de la cámara cada vez que toca el área ilustrada.

Configurar

Configuración de la pantalla del monitor

Puede ajustar la calidad de imagen de vídeos de iPod, archivos de imagen, pantalla de menús, etc.

- 1 | **Toque y mantenga pulsada la parte inferior izquierda de cualquier pantalla.**



Aparecerá la pantalla Screen Control.

- 2 | **Ajuste cada elemento del modo siguiente.**



Bright / Brillo
Tint / Matiz
Color

Contrast / Contraste
Black / Negro
Sharpness / Nitidez

Ajusta cada elemento.

Atenuación de la iluminación

Selecciona el modo de atenuación.

ON: Se atenúan la pantalla y los botones.

OFF: La pantalla y los botones no se atenúan.

SYNC (predeterminado): Activa o desactiva la función de atenuación de la iluminación cuando se enciende o apaga el interruptor de iluminación del vehículo.

NAV-SYNC / SINC. NAV.: Activa o desactiva la función de atenuación de acuerdo al ajuste de visualización de Día/Noche de navegación.

Mode / Modo (solo pantalla Playback)

Selecciona el modo de pantalla.

Full / Lleno: Modo de imagen completo

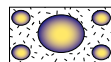

Just / Ajustado: Modo de imagen justificada

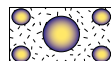

Zoom: Modo de imagen ampliada

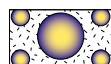

Normal: Modo de imagen normal

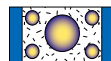

NOTA

- Los elementos configurables varían en función de la fuente actual.
- Esta función solo está disponible después de aplicar el freno de estacionamiento.
- Es posible ajustar la calidad de la imagen para cada fuente.

Configuración del sistema

NOTA

- Todas las operaciones de este apartado pueden iniciarse desde la pantalla del menú multifunción.

- 1 | **Toque [] en cualquier pantalla.**
Aparece la pantalla de menús rápidos.
- 2 | **Toque [SETUP].**
- 3 | **Toque [System / Sistema].**



Aparece la pantalla del sistema.

Consulte el apartado siguiente para cada tipo de ajuste.

- **Ajustar la interfaz de usuario (P.109)**
- **Ajustar el panel táctil (P.110)**
- **Configurar la seguridad (P.110)**
- **Configurar la memoria (P.111)**

Interfaz de usuario

Puede ajustar los parámetros de la interfaz de usuario.

- 1 | **Toque [User Interface / Interfaz de usuario] en la lista.**
Aparecerá la pantalla User Interface.
- 2 | **Ajuste cada elemento del modo siguiente.**

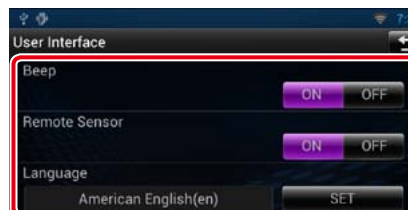

Beep / Pitido

Active o desactive el tono de teclas. La opción predeterminada es "ON".

Remote Sensor / Sensor remoto

Este elemento de ajuste no está disponible.

Language/ Idioma

Seleccione el idioma utilizado para la pantalla de control y los elementos de configuración. Consulte [Configuración de idioma \(P.110\)](#).

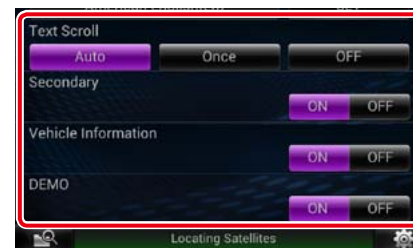

Text Scroll

Permite el desplazamiento del texto en la pantalla de control de fuentes. Seleccione "Auto", "Once" (Una vez) u "OFF".

Auto (predeterminado): Desplaza el texto automáticamente.

Once / Una vez: Permite desplazar el texto solo una vez automáticamente al actualizar.

OFF: No desplaza el texto automáticamente.

Secondary / Secundaria

Especifique si se mostrará la información de navegación en la pantalla de audio o a la inversa. La opción predeterminada es "ON".

Vehicle Information / Información del vehículo

Muestra la información del vehículo.

Esta función requiere un adaptador que se encuentre disponible comercialmente. Consulte a su distribuidor Kenwood para obtener más detalles.

Demo mode / Modo Demo

Configure el modo de demostración. La opción predeterminada es "ON".

Configuración de idioma

1 | Toque [SET] en [Language / Idioma] en la pantalla User Interface.

Aparece la pantalla Language Setting.

2 | Ajuste cada elemento del modo siguiente.



GUI Language Select / Selección de idioma de GUI

Seleccione el idioma utilizado para los métodos GUI y de entrada.

ASR

Seleccione el idioma utilizado para la función de control por voz.

Navigation Language Select / Selección de idioma de navegación

Seleccione el idioma utilizado para la navegación.

STT

Seleccione el idioma utilizado para la función de voz a texto (STT).

TTS

Seleccione el idioma utilizado para la función de texto a voz (TTS).

3 | Toque [Enter / Intro].

NOTA

- Para cancelar la configuración de idioma, toque [Cancel / Cancelar].

Ajuste del panel táctil

1 | Toque [Toque / Táctil] en la pantalla System Menu.

Aparece la pantalla Toque Panel Adjustment.

2 | Siga las instrucciones en pantalla y toque el centro de cada [Toque].

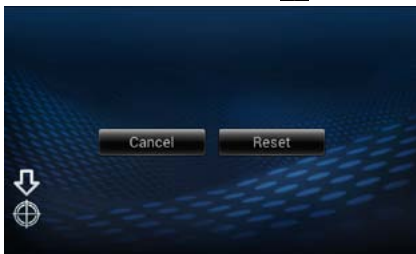

NOTA

- Para cancelar el ajuste del panel táctil, toque [Cancel / Cancelar].
- Para restablecer los ajustes predeterminados, toque [Reset].

Configuración de seguridad

En la unidad parpadeará un indicador rojo después de que la función ACC se ponga en OFF, alertando a los posibles ladrones.

Si se activa "ON" (predeterminado), el indicador de seguridad del panel frontal parpadea cuando el motor del vehículo está apagado.

1 | Toque [Security / Seguridad] en la pantalla System Menu.

Aparecerá la pantalla Security.

2 | Toque [ON] o [OFF] en [SI].

Memoria de configuración

Los ajustes de Audio Control, AV-IN SETUP, Camera y Audio SETUP se pueden memorizar. Se puede volver a acceder a los ajustes memorizados en cualquier momento. Por ejemplo, incluso cuando los ajustes han sido borrados porque se ha cambiado la batería, estos pueden restaurarse.

1 | Toque [SETUP Memory / Memoria de CONFIGURACIÓN] en la pantalla System Menu.

Aparece la pantalla SETUP Memory.

2 | Siga las instrucciones de la pantalla.



[Lock / Bloq] / [Unlock / Dblq] *

Bloquea o desbloquea los ajustes de AV-IN SETUP y Audio SETUP.

Yes / Sí

Memoriza o activa los ajustes.

No

Cancela la función o la memorización. Vuelve a aparecer la pantalla del menú de configuración.

* Cuando se ha seleccionado [Lock / Bloq], no puede cambiar los ajustes de AV-IN SETUP y Audio SETUP.

Además, en todos los iconos de ajustes en el menú Setup se muestra la marca de la tecla bloqueada.

3 | Siga las instrucciones de la pantalla.

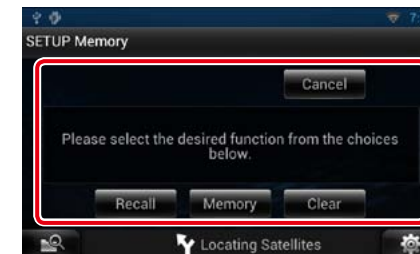

Recall / LeeM

Restaura los ajustes memorizados.

Memory / Memoria

Memoriza la configuración actual.

Clear / Borrar

Borra los ajustes actualmente en memoria.

Cancel / Cancelar

Cancela la memorización/recuperación de ajustes.

Configuración del visualizador

- 1 | Toque [] en cualquier pantalla.
- 2 | Toque [SETUP].
Aparece la pantalla SETUP Menu.
- 3 | Toque [Display / Visualización].



Aparece la pantalla de visualización.
Consulte el apartado siguiente para cada tipo de ajuste.

- Control del ángulo del monitor ([P.112](#))
- Ajustar el color del panel ([P.112](#))

Control del ángulo de monitor

Puede ajustar el ángulo del monitor.

- 1 | Toque [Angle / Ángulo] en la pantalla Display Menu.
Aparece la pantalla Angle setup.
- 2 | Seleccione el número situado debajo del ángulo que mejor se adecue a su visualización del monitor.

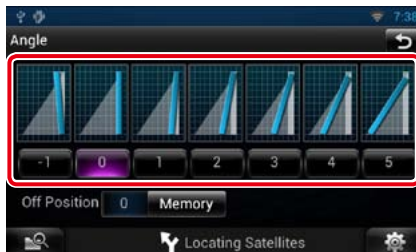

La opción predeterminada es "0".

NOTA

- Puede almacenar el ángulo de monitor actual como ángulo durante el apagado. Toque [Memory / Memoria] cuando haya seleccionado el ángulo deseado.

Combinar el color del panel

Puede ajustar el color de iluminación del botón.

Los elementos seleccionables varían en función de la unidad.

- 1 | Toque [Color] en la pantalla Display Menu.
Aparecerá la pantalla Color.
- 1 | Toque [SET] en [Panel Color Coordinate / Coordinación de color del panel].

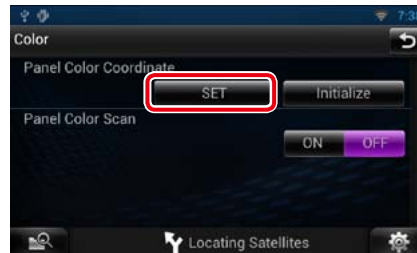

Aparecerá la pantalla Panel Color Coordinate.

NOTA

- Puede tocar [SET] o [Initialize / Inicializar] cuando la opción [Panel Color Scan] esté desactivada.
- Toque [Initialize / Inicializar] para restablecer los ajustes predeterminados.

- 2 | Toque el color deseado.



Registrar el color original

Puede registrar su color original.

- 1 | Toque [Adjust / Ajustar] en la pantalla Panel Color Coordinate.
Aparecerá la pantalla Panel Color RGB Coordinate.
- 2 | Utilice [◀] y [▶] para ajustar su valor de color.



- 3 | Toque la tecla de preselección deseada durante 2 segundos.

Exploración de color del panel

Puede especificar que el color del panel vaya cambiando continuamente a lo largo del espectro cromático.

- 1 | Toque [ON] en el [Panel Color Scan / Exploración de color del panel] en la pantalla Color.
Se activa la opción Panel Color Scan.

Configuración de la navegación

Puede ajustar los parámetros de navegación.

- 1 | Toque [] en cualquier pantalla.
- 2 | Toque [SETUP].
Aparece la pantalla SETUP Menu.
- 3 | Toque [Navigation].

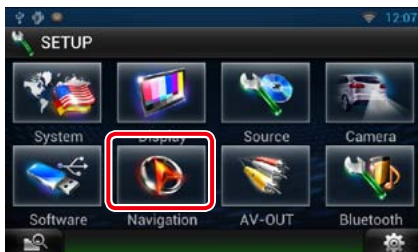

Aparece la pantalla Navigation SETUP.

- 4 | Ajuste cada elemento del modo siguiente.

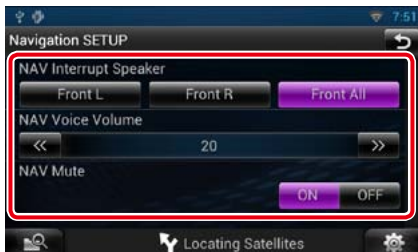

NAV Interrupt Speaker / Altavoz de NAV con Interrupción

Seleccione los altavoces utilizados para guía mediante voz del sistema de navegación.

- Front L / Delantero Iz: Utiliza el altavoz delantero izquierdo para guía mediante voz.
- Front R / Delantero De: Utiliza el altavoz delantero derecho para guía mediante voz.
- Front All / Frontal (predeterminado): Utiliza los dos altavoces delanteros para guía mediante voz.

NAV Voice Volume / Volumen de voz de NAVEGACIÓN

Ajuste el volumen para guía mediante voz del sistema de navegación. La opción predeterminada es "20".

NAV Mute / Silenciamiento de navegación

Silencia el volumen de los altavoces traseros durante la guía mediante voz del sistema de navegación. La opción predeterminada es "ON".

Configuración de la cámara

Puede ajustar los parámetros de la cámara.

- 1 | Toque [] en cualquier pantalla.
- 2 | Toque [SETUP].
Aparece la pantalla SETUP Menu.
- 3 | Toque [Camera].

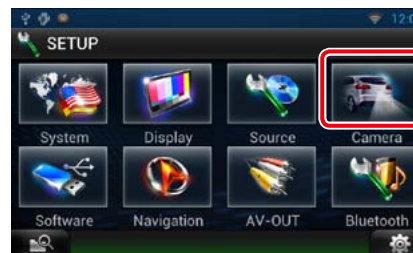

Aparece la pantalla Camera SETUP.

- 4 | Ajuste cada elemento del modo siguiente.

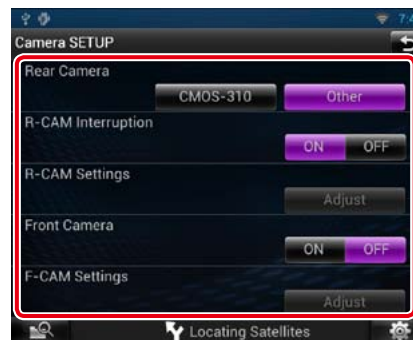

Rear Camera / Cámara trasera*¹

Seleccione el tipo de cámara de visión trasera que se utilizará.

CMOS-310: Cuando la serie CMOS-310/CMOS-300 con el ajuste ID 1 está conectada.

Other / Otros (predeterminado): Cuando está conectada otra cámara.

R-CAM Interruption / Interrupción de CAM-TR

Configure un método para cambiar la visualización. Los valores de ajuste son ON y OFF.

ON: Pasa a la vista trasera de la videocámara al cambiar a rebobinado o pulsar el botón <NAV> durante 1 segundo.

OFF (predeterminado): Pasa a la vista trasera de la videocámara al pulsar el botón <NAV> durante 1 segundo.

R-CAM Settings / Ajuste Cámara Trasera*²

Ajuste la serie CMOS-310/CMOS-300 con el ID 1 configurado. Para más detalles, consulte el manual de instrucciones de su cámara.

Front Camera / Cámara Frontal*¹

Active este ajuste cuando se haya conectado la serie CMOS-310/CMOS-300 con el ID 2 seleccionado. Los valores de ajuste son ON y OFF. La opción predeterminada es "OFF".

F-CAM Settings / Ajustes Cámara Frontal*³

Ajuste la serie CMOS-310/CMOS-300 con el ID 2 configurado. Para más detalles, consulte el manual de instrucciones de su cámara.

*¹ Estas opciones solo se pueden ajustar cuando está activado el freno de estacionamiento.

*² Este ajuste puede modificarse solo cuando el freno de estacionamiento está aplicado y se ha seleccionado la serie CMOS-310/CMOS-300.

*³ Estas opciones solo se pueden ajustar cuando está activado el freno de estacionamiento y la "Front Camera" (Cámara Frontal) está en "ON".

Información de software

Verifica la versión de software de esta unidad.

- 1 | Toque [] en cualquier pantalla.
- 2 | Toque [SETUP].
Aparece la pantalla SETUP Menu.
- 3 | Toque [Software].

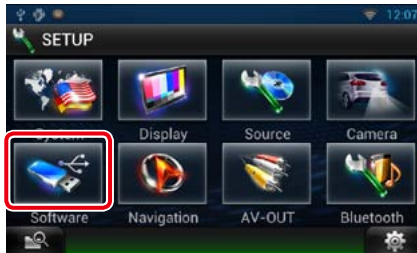

Aparece la pantalla Software Information.

- 4 | Confirma la versión del software.
Toque [Update / Actualizar] si es necesario.

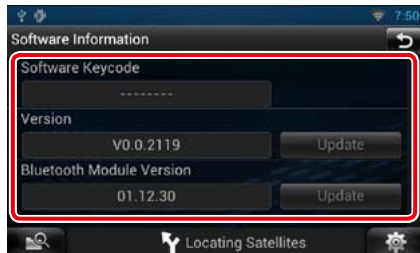

NOTA

- Para saber cómo actualizar el software, consulte el manual del procedimiento de actualización pertinente que se incluye con el software.

Ajuste de entrada AV

Puede ajustar los parámetros de entrada AV.

- 1 | Toque [] en cualquier pantalla.
- 2 | Toque [SETUP].
Aparece la pantalla SETUP Menu.
- 3 | Toque [Source / Fuente].



- 4 | Toque [AV-IN SETUP / AJUSTE AV-IN] en la lista.
Aparece la pantalla AV-IN SETUP.
- 5 | Ajuste cada elemento del modo siguiente.



iPod AV Interface Use / Uso de interfaz AV para iPod *1

Configure el terminal al que está conectado el iPod. Las opciones posibles son iPod y AV-IN2. iPod (predeterminado): Es posible oír el audio o ver el vídeo en el iPod como fuente iPod. AV-IN2: Puede escuchar el audio en el iPod como fuente iPod. También es posible oír el audio o ver vídeo desde un dispositivo AV como fuente AV-IN2.

AV-IN1 Name / Nombre de AV_IN1 AV-IN2 Name / Nombre de AV_IN2*2

Ajuste un nombre para su visualización al seleccionar un sistema que esté conectado a través del puerto AV INPUT. La opción predeterminada es "VIDEO".

- *1 Esta opción puede seleccionarse cuando la fuente sea EN ESPERA y el iPod esté desconectado.
- *2 [AV-IN2 Name / Nombre de AV_IN2] puede ajustarse cuando está seleccionada la opción "AV-IN2" en [iPod AV Interface Use / Uso de interfaz AV para iPod].

Configuración de interfaz de salida AV

Puede seleccionar la fuente AV que va a ser emitida en el puerto AV OUTPUT. La opción predeterminada es "VIDEO1".

- 1 | Toque [] en cualquier pantalla.
- 2 | Toque [SETUP].
Aparece la pantalla SETUP Menu.
- 3 | Pulse [AV-OUT / SALIDA-AV].



Aparecerá la pantalla AV-OUT Interface.

- 4 | Toque [◀] o [▶] para configurar [AV-OUT / SALIDA-AV] en VIDEO (VÍDEO), DISC, iPod u OFF.

Controlar el audio

NOTA

- Todas las operaciones de este apartado pueden iniciarse desde la pantalla del menú multifunción.

Puede ajustar diversas opciones como el balance o el subwoofer.

1 | Toque [] en cualquier pantalla.

2 | Toque [Audio].

Aparecerá la pantalla Audio .

Consulte el apartado siguiente para cada tipo de ajuste.

- **Ajustar el audio** (P.118)
- **Controlar el audio** (P.121)
- **Controlar el ecualizador** (P.122)
- **Control de los efectos de sonido** (P.123)
- **Efectuar control de zona** (P.125)
- **Ajustar la posición de escucha** (P.126)

Ajustar el audio

1 | Toque [Audio SETUP].



Aparece la pantalla Audio SETUP.



Consulte el apartado siguiente para cada tipo de ajuste.

- **Ajustar los altavoces** (P.118)
- **Ajustar el tipo de vehículo** (P.120)
- **Seleccionar DSP** (P.121)

Configuración del altavoz

Puede seleccionar un tipo de altavoz y su tamaño para obtener los mejores efectos de sonido.

Cuando se hayan seleccionado el tipo y el tamaño de altavoz, la red de cruce de los altavoces se configurará automáticamente.

1 | Toque [Speaker Select] en la pantalla Audio SETUP.

Aparecerá la pantalla Speaker Select.



2 | Toque el altavoz que desee ajustar y ajuste cada uno de los elementos del modo siguiente.



Tweeter

Puede ajustar el zumbador si están seleccionados los altavoces delanteros.

None (Ninguna selección), Small (Pequeño), Middle (Medios), Large (Grande)

X'over / Transición

Visualiza la pantalla de configuración de crossover del altavoz.

Puede ajustar la configuración de crossover que se ajustó automáticamente al seleccionar el tipo de altavoz.

Para más detalles, véase [Configuración de la red de cruce](#) (P.119)

3 | Seleccione un tamaño de altavoz utilizando [◀] y [▶]. El tamaño de altavoz varía en función del tipo de altavoz y del sistema de navegación.

Delantero

OEM, 8 cm, 10 cm, 12 cm, 13 cm, 16 cm, 17 cm, 18 cm, 4x6, 5x7, 6x8, 6x9, 7x10

Trasero

None, OEM, 8 cm, 10 cm, 12 cm, 13 cm, 16 cm, 17 cm, 18 cm, 4x6, 5x7, 6x8, 6x9, 7x10

Subwoofer

None, 16 cm, 20 cm, 25 cm, 30 cm, 38 cm over

NOTA

- Seleccione "None" (Ninguna selección) si no dispone de altavoces.

Configuración de la red de cruce

Es posible ajustar una frecuencia de cruce de altavoces, etc.

1 | Toque el altavoz para ajustar el crossover en la pantalla Speaker Select.

2 | Toque [X'over / Transición].

Aparece la pantalla X'over.

3 | Ajustar cada elemento del modo siguiente.



Ganancia TW (Tweeter)*1

Ajuste el nivel de tweeter. (Cuando se ha seleccionado el delantero en la pantalla de selección de altavoces)

Gain / Ganancia

Ajuste el nivel del altavoz delantero, el altavoz trasero o el subwoofer.

Phase / Fase *2

Seleccione la fase de salida del subwoofer.

La fase se invierte 180 grados cuando está configurada como "Reverse". (Si está seleccionado el subwoofer en la pantalla Speaker Select)

HPF FREQ / FREQ. FPA

Ajuste del filtro de paso alto. (Cuando se selecciona el altavoz delantero o trasero en la pantalla de selección de altavoz)

LPF FREQ / FREQ. FPB

Ajuste del filtro de paso bajo. (Si está seleccionado el subwoofer en la pantalla Speaker Select)

Pista *3

Defina una pendiente de crossover.

*1 Solo cuando "Tweeter" está configurado como "Small" (Pequeño), "Middle" (Medios), "Large" (Grande) en <Configuración del altavoz>.

*2 Solo cuando "Subwoofer" está configurado en un modo distinto a "None" en <Configuración del altavoz>.

*3 Solo cuando "LPF FREQ" (FREQ. FPB) o "HPF FREQ" (FREQ. FPA) está configurado en un modo distinto a "Through" (A través de) en <X'over / Transición>.

Configuración del tipo de vehículo

Puede ajustar el tipo de vehículo y red de altavoces, etc.

1 Toque [Car Type / Tipo de coche] en la pantalla Audio SETUP.

Aparece la pantalla Car Type.

2 Seleccione su tipo de vehículo de la lista.

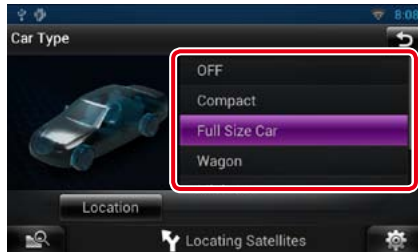

NOTA

- Si se selecciona su tipo de coche, la alineación del tiempo de retardo se configurará automáticamente (para el ajuste temporal de la salida de sonido para cada canal) para tener los efectos envolventes más altos.

Configuración de la ubicación de altavoces

1 En la pantalla Car Type, toque [Location / Ubicación].

Aparecerá la pantalla Speaker Location.

2 Seleccione las ubicaciones de los altavoces utilizando [►].



Front Speaker / Altavoz delantero

Seleccione la ubicación de entre las opciones "Door" (Puerta), "On Dash" (En salpicadero), "Under Dash" (Bajo salpicadero).

Rear Speaker / Altavoz trasero

Seleccione la posición de "Door" (Puerta)/"Rear Deck" (Parte trasera), "2nd Row" (2ª fila)/"3rd Row" (3ª fila) (monovolumen, monovolumen grande).

Selección de DSP

Puede seleccionar si desea usar el sistema DSP (Digital Signal Processor).

1 Toque [Bypass] o [Through / A través de] en [DSP Select / Selección de PDS] en la pantalla Audio SETUP.

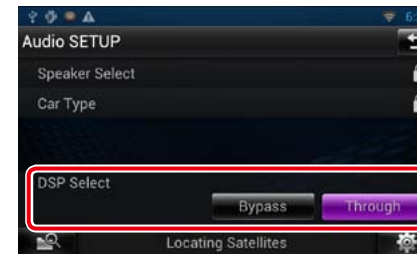

Bypass

No se produce efecto DSP.

Through / A través de

Se produce efecto DSP.

NOTA

- Si el modo está ajustado a [Bypass], el sistema DSP no puede ajustarse.

Controlar el audio general

1 Toque [Audio Control / Control de audio].

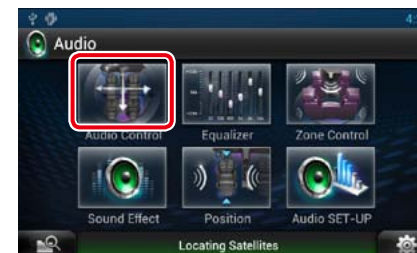

2 Ajustar cada elemento del modo siguiente.



Fader # / Balance

Ajuste el balance alrededor de la zona de contacto.

[◀] y [▶] ajustan el balance izquierdo y derecho.

[▲] y [▼] ajustan el balance delantero y trasero.

Volume Offset / Compensación de volumen*

Ajuste con precisión el volumen de la fuente actual para minimizar la diferencia de volumen entre distintas fuentes.

Subwoofer Level

Ajustar el volumen del subwoofer. Esta opción no está disponible cuando el subwoofer está ajustado a "None". Consulte [Configuración del altavoz \(P.118\)](#).

Bass Boost/ Refuerzo de graves

Ajuste la proporción del refuerzo de graves entre "OFF"/"Level1"/"Level2"/"Level3".

* Si primero ha incrementado el volumen, entonces disminuya el volumen utilizando "Volume Offset" (Compensación de volumen), el sonido generado si cambia de repente a otra fuente podría ser extremadamente alto.

Control del ecualizador

Puede ajustar el ecualizador seleccionando el ajuste optimizado para cada categoría.

1 | Toque [Equalizer / Ecualizador].

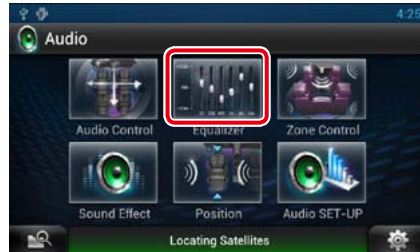

Aparecerá la pantalla Equalizer.

Controlar las curvas EQ

1 | Seleccione la curva EQ entre [Natural], [Rock], [Pops], [Easy / Ligera], [Top40 / 40 principales], [Jazz], [Powerful / Potente], [iPod] y [User / Usuario].

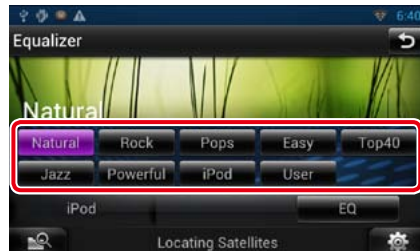

NOTA

- [iPod] solo está disponible si la fuente es iPod.

Controlar manualmente el ecualizador

El ecualizador gráfico no se puede ajustar si tiene seleccionado [iPod] en la pantalla del ecualizador.

1 | Toque [EQ] en la pantalla Equalizer.

2 | Toque la pantalla y ajuste a su gusto el ecualizador gráfico.



Nivel de ganancia (recuadro verde claro)

Ajuste la ganancia tocando cada una de las barras de frecuencia.

También puede ajustar el nivel tocando [◀], [▶], [▲] y [▼]. Utilice [◀] y [▶] para seleccionar una frecuencia y [▲] y [▼] para ajustar el nivel.

EQ INIT

Vuelve al nivel de ganancia ajustado anteriormente.

Flat / Plana

La curva acústica se vuelve plana.

Bass EXT (Ajustes ampliados de graves)

Si está activo, las frecuencias inferiores a 62,5 Hz se establecen al mismo nivel de ganancia que 62,5 Hz.

Loudness / Compensador

Configure las cantidades de refuerzo de los tonos altos y bajos. "OFF", "Low" (Bajo), "High" (Alto)

SW Level / Nivel de SW

Ajustar el volumen del subwoofer. Esta opción no está disponible cuando el subwoofer está ajustado a "None". Consulte [Configuración del altavoz \(P.118\)](#).

Efecto sonoro

Puede configurar efectos de sonido.

1 | Toque [Sound Effect].

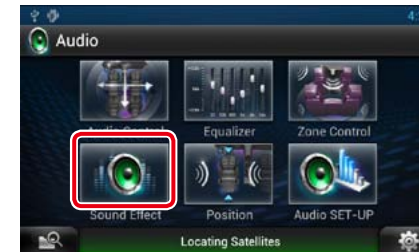

Aparecerá la pantalla Efectos de sonido.



Consulte el apartado siguiente para cada tipo de ajuste.

- **Ajustar el potenciador de espacio** [\(P.123\)](#)
- **Ajustar el sonido para autopista** [\(P.124\)](#)
- **Ajustar la elevación** [\(P.124\)](#)
- **Configurar las funciones realizador o supremo** [\(P.124\)](#)

Potenciador de espacio

1 | Toque [Space Enhancer] en la pantalla Efectos de sonido.



Aparece la pantalla Space Enhancer.

2 | Toque [Small / Pequeño], [Large / Grande] u [OFF].

Cada valor de ajuste indica un nivel de paisaje sonoro.

Ajuste del sonido de autopista

Puede reforzar una cierta gama de sonidos que puede resultar difícil de escuchar debido al ruido de la carretera.

- 1 Toque [Highway Sound / Sonido para Autopista] en la pantalla Efectos de sonido.

Aparece la pantalla Highway Sound.



- 2 Seleccione el nivel de elevación entre [High / Alto], [Low / Bajo] y [OFF].

Elevation/ Elevación

Puede elevar virtualmente la posición del sonido que se oye desde los altavoces.

- 1 Toque [Elevation / Volumen DSP] en la pantalla Efectos de sonido.



Aparece la ventana del mismo nombre.

- 2 Seleccione el nivel de elevación entre [High / Alto], [Low / Bajo] y [OFF].

Realizador y Supremo

Puede recuperar el sonido perdido a causa de la compresión del audio para conseguir un sonido más realista.

- 1 Toque la pantalla en la pantalla Efectos de sonido.



Realizer / Realizador

El realizador mejora el sonido y refuerza las frecuencias bajas (refuerzo de graves).

Seleccione el nivel de entre las opciones "OFF"/ "Level1"/ "Level2"/ "Level3".

Supreme

Activa o desactiva la función Supremo.

Tecnología para extrapolar y complementar con un algoritmo patentado la gama de altas frecuencias que se corta al codificar.

Esta función funciona con las siguientes fuentes: DVD, USB, SD e iPod.

Control de zona

Puede seleccionar diferentes fuentes para las posiciones delantera y trasera del vehículo.

- 1 Toque [Zone Control / Control de zona].

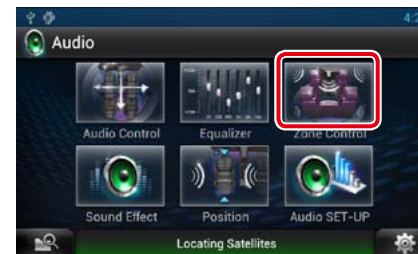

Aparecerá la pantalla Screen Control.

- 2 Toque [Dual Zone / Zona dual].



- 3 Ajuste cada fuente del modo siguiente.



[▶] (Front Source / Frontal, Rear Source / Fuente trasera)

Seleccione la fuente de audio para cada opción.

[▼], [▲] (Rear VOL. / VOL. trasero)

Ajuste el volumen del canal trasero.

[Single Zone / Zona única]

Toque para desactivar la función de zona dual.

NOTA

- Cuando se enciende el sonido del altavoz trasero, la fuente de audio que sale en el borne de conexión AV OUTPUT también se enciende para la misma fuente.
- Cuando la función de zona dual está activada, las siguientes funciones no están disponibles.
 - Salida del subwoofer
 - Nivel del subwoofer/Refuerzo de graves ([P.121](#))
 - Control del ecualizador/Efecto de sonido/ Posición de escucha ([P.122, 123, 126](#))
 - Control de DSP Bypass /Configuración del altavoz/Configuración de tipo de vehículo ([P.121, 118, 120](#))

Posición de escucha

Puede ajustar los efectos sonoros de acuerdo con su posición de escucha.

1 | Toque [Position / Posición].

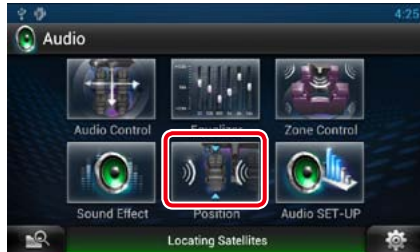

Aparecerá la pantalla Position.

2 | Seleccione la posición de escucha entre [Front R] (Delantero derecho), [Front L] (Delantero izquierdo), [Front All] (Totalmente frontal) y [All] (Todo) utilizando [◀] y [▶].



Control de DTA de posición

Puede ajustar con precisión la posición de escucha.

1 | En la pantalla Position, toque [Adjust / Ajustar].

2 | Seleccione el altavoz que desee ajustar tocando el icono correspondiente.



3 | Ajuste la DTA del modo siguiente.



[◀], [▶]

Ajustar los valores de la posición DTA.

Gain / Ganancia

Toque para ajustar la ganancia de cada altavoz.

Initialize

Inicializa los valores de configuración.

NOTA

- Para conseguir un entorno más adecuado para su vehículo, puede efectuar un ajuste de precisión de la salida de altavoces especificada aquí.
- Si especifica la distancia desde el centro de la posición de escucha establecida en la actualidad a cada altavoz, el tiempo de retraso se calcula y ajusta automáticamente.
 - ① Determine el centro de la posición de escucha establecida en la actualidad como el punto de referencia.
 - ② Mida las distancias desde el punto de referencia hasta los altavoces.
 - ③ Calcule las diferencias entre la distancia del altavoz más lejano y el resto de altavoces.
 - ④ Introduzca las diferencias calculadas en el paso 3 para cada altavoz.
 - ⑤ Ajuste la ganancia para los altavoces individuales. Una imagen de sonido se desplaza hasta el altavoz con el aumento en la ganancia.

Ejemplo: Si se ha seleccionado [Front All] como la posición de escucha

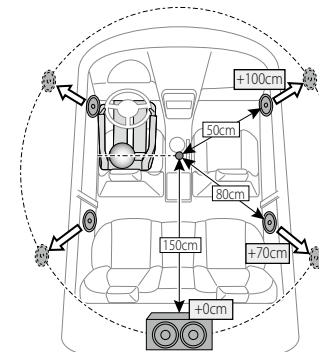

Mando a distancia

Este sistema de navegación puede manejarse utilizando el mando a distancia.

⚠PRECAUCIÓN

- Coloque el mando a distancia en un lugar en el que no se pueda mover en caso de frenado u otras operaciones. Podría producirse una situación peligrosa si el mando a distancia se cae y queda atrapado entre los pedales durante la conducción.
- No deje la batería cerca del fuego o expuesta a la luz solar directa. Puede producirse un incendio, una explosión o un calor excesivo.
- No recargue, cortocircuite, rompa ni caliente la pila, ni la arroje al fuego. Estas acciones podrían provocar la fuga de líquido de la pila. Si el líquido derramado entra en contacto con los ojos o la ropa, enjuague inmediatamente con agua y consulte a un médico.
- Coloque la pila lejos del alcance de los niños. En el improbable caso de que un niño se trague la pila, consulte inmediatamente a un médico.

Instalación de las pilas

Si el mando a distancia funciona únicamente a poca distancia o no funciona en absoluto, es posible que las pilas estén descargadas.

En dicho caso, sustituya ambas pilas por otras nuevas.

- 1 **Introduzca dos pilas tipo "AAA"/"R03" con los ⊕ y ⊖ correctamente situados, según las instrucciones que aparecen en el interior del compartimento.**

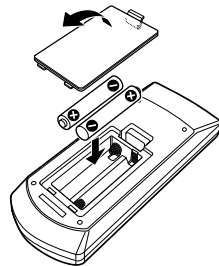

Funciones de los botones del mando a distancia

■ Cambio del modo de operación

Las funciones controladas con el mando a distancia difieren dependiendo de la posición del interruptor de modo.

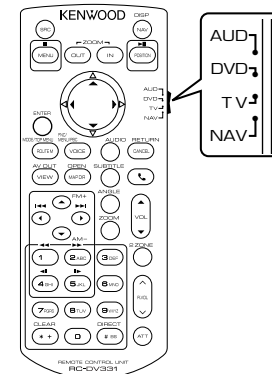

Modo AUD

Cambie a este modo para controlar una fuente seleccionada o una fuente del sintonizador, etc.

Modo DVD

Cambie a este modo cuando esté reproduciendo un medio de disco como DVD, VCD o CD.

Modo NAV

Cambie a este modo para controlar la función de navegación.

NOTA

- Cuando controle un reproductor que no esté integrado en la unidad, seleccione el modo "AUD".

■ Modo de búsqueda directa

Con el mando a distancia puede saltar directamente al archivo, pista de capítulo, etc. deseado introduciendo el número correspondiente al contenido.

NOTA

- Esta operación no puede realizarse para dispositivos USB e iPod.

- 1 **Pulse el botón <#BS> varias veces hasta que aparezca el contenido deseado.**

El contenido disponible será distinto en función de la fuente.

DVD

Número de título/Número de capítulo/Tiempo de reproducción/Número de elemento*

* Tal vez no pueda utilizar esta función con algunos discos o escenas.

VCD 1.X y VCD 2.X (PBC OFF)

Número de pista

VCD 2.X (PBC activado)

Número de escena/Número

CD de música

Número de pistas/Tiempo de reproducción

Archivos de audio

Número de carpeta/Número de archivo

Radio

Valor de frecuencia

- 2 **Introduzca el número del contenido que desea reproducir mediante el teclado numérico.**

- 3 **Para DVD o VCD, pulse el botón <ENTER>. Para archivos de música o CDs de música, pulse el botón <POSITION>. Para la radio, pulse los botones <<> o <>>.**

Se reproducirá el contenido deseado.

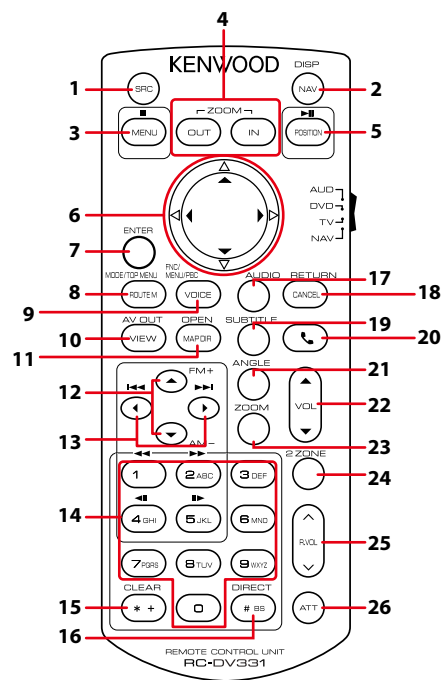

Nombre de clave	Ubicación del cambio de modo	Función
1 SRC	—	Activa la fuente que se desee reproducir. En modo manos libres, descuelga el teléfono.
2 NAV	—	Alterna entre las pantallas de navegación y de fuente.
3 MENU	DVD	Detiene la reproducción y memoriza el último punto donde se detuvo el disco. Dicho punto puede borrarse presionando dos veces.
	NAV	Visualiza el menú principal.
4 OUT, IN	NAV	Cambia la relación de zoom para ampliar o reducir el mapa de navegación.
	NAV	Visualiza la posición actual.
5 POSITION	AUD, DVD	Pone la pista o archivo en pausa, y continúa la reproducción al pulsar de nuevo. Durante la fuente de radio en modo AUD, cambia el modo de búsqueda.
	NAV	Visualiza la posición actual.
6 Tecla de cursor	DVD	Mueve el cursor al menú DVD.
	NAV	Mueve el cursor o se desplaza por el mapa.
7 ENTER	AUD, DVD	Efectúa la función seleccionada.
	NAV	<ul style="list-style-type: none"> Registra la posición deseada. Efectúa la función seleccionada.

Nombre de clave	Ubicación del cambio de modo	Función
8 ROUTE M	AUD	Cada vez que pulse esta tecla cambiará el modo de pantalla durante la reproducción de vídeo.
	DVD	Regresa al menú principal de DVD.
	NAV	Visualiza el menú Opción de rutas.
9 VOICE	AUD	Alterna el encendido/apagado de la visualización de navegación.
	DVD	Visualiza el menú de DVD.
	NAV	Activa o desactiva el control de reproducción durante la reproducción de VCD.
10 VIEW	AUD, DVD	Activa la fuente AV que se desee reproducir.
	NAV	Alterna entre las visualizaciones de los mapas en 2D y 3D.
11 MAP DIR	AUD, DVD	Cambia el ángulo de visualización cada vez que se presiona.
	NAV	Alterna entre las visualizaciones de la navegación hacia arriba y el mapa de la navegación hacia el norte.
12 ▲/▼	AUD, DVD	Selecciona la carpeta que se reproducirá. Durante la fuente de radio en modo AUD, cambia las bandas que se recibirán.
13 ◀▶	AUD, DVD	Selecciona la pista o archivo que se reproducirá. Durante la fuente de radio en modo AUD, cambia las emisoras recibidas por la unidad.
14 Teclado numérico	AUD	Especifica el número para buscar en la búsqueda directa. Para más detalles sobre el modo de búsqueda directa, véase Modo de búsqueda directa (P.129) .
	DVD	<ul style="list-style-type: none"> Pulse [1] [2] para el avance/rebobinado rápido. Cambia la velocidad del avance/rebobinado rápido cada vez que se pulsa esta tecla.* Pulse [4] [5] para el avance/rebobinado lento. Cambia a velocidad de reproducción lenta cada vez que pulse esta tecla.* *Sólo para DVD
15 * +	DVD	Borra el número.
16 # BS	AUD, DVD	Cambia al modo de búsqueda directa. Para más detalles sobre el modo de búsqueda directa, véase Modo de búsqueda directa (P.129) .
17 AUDIO	DVD	Cambia el idioma de audio cada vez que se pulsa esta tecla.
18 CANCEL	DVD	Visualiza la pantalla anterior.
	NAV	Cancela las operaciones.
19 SUBTITLE	DVD	Activa el idioma de subtítulos.
20 📞	—	Cuando se recibe una llamada, responde.
21 ANGLE	DVD	Cambia el ángulo de la imagen cada vez que pulsa esta tecla.
22 Vol ▲▼	—	Ajusta el volumen.
23 ZOOM	DVD	Cambia la relación de zoom (1, 2, 3, sin zoom) cada vez que se pulsa la tecla.
24 2 ZONE	AUD, DVD	Activa y desactiva la función de Zona dual.
25 R.VOL	—	Ajusta el volumen trasero cuando la función Zona dual está activada.
26 ATT	—	Baja el volumen pulsando la tecla una vez. Vuelve al volumen anterior pulsando la tecla una segunda vez.

Resolución de problemas

Problemas y soluciones

Si ocurre algún problema, consulte primero la tabla de posibles problemas siguiente.

- Es posible que algunas funciones de esta unidad no estén disponibles debido a algunos ajustes realizados en la misma.
- Lo que puede parecerle una avería de la unidad, puede ser el resultado de un error de escritura o funcionamiento.

Sobre la configuración

Problema	Causa	Solución
<ul style="list-style-type: none"> • No se puede configurar el subwoofer. • No se puede configurar la fase del subwoofer. • No hay emisión del subwoofer. • No se puede configurar el filtro de paso bajo. • No se puede configurar el filtro de paso alto. 	<p>El subwoofer no está activado.</p> <p>La función de zona dual está activada.</p>	<p>Active el subwoofer. Véase Configuración del altavoz (P.118).</p> <p>Desactive la función de zona dual. Véase Control de zona (P.125).</p>
<ul style="list-style-type: none"> • No se puede seleccionar el destino de salida de la fuente secundaria en la zona dual. • No se puede ajustar el volumen de los altavoces traseros. 	<p>La función de zona dual está desactivada.</p>	<p>Active la función de zona dual. Véase Control de zona (P.125).</p>
<ul style="list-style-type: none"> • No se puede configurar el ecualizador. • No se puede configurar la red de cruce. 	<p>La función de zona dual está activada.</p> <p>"DSP Select" (Selección de PDS) está establecido en "Bypass".</p>	<p>Desactive la función de zona dual. Véase Control de zona (P.125).</p> <p>Establezca "DSP Select" (Selección de PDS) en "Through" (A través de). Véase Selección de DSP (P.121).</p>

Sobre las operaciones de audio

Problema	Causa	Solución
Recepción de radio deficiente.	<p>No está extendida la antena del automóvil.</p> <p>El cable de control de la antena no está conectado.</p>	<p>Extraiga completamente la antena.</p> <p>Conecte el cable correctamente. Véase "Conexión" en la Guía de inicio rápido.</p>
No pueden reproducirse archivos de audio almacenados en un disco.	"CD Read" (Lectura de CD) está establecido en "2".	Establezca "CD Read" (Lectura de CD) en "1". Véase Configuración del disco (P.61) .
No se puede seleccionar una carpeta.	La función de reproducción aleatoria está activada.	Desactive la función de reproducción aleatoria.

Problema	Causa	Solución
No puede ejecutarse la función de repetir reproducción durante la reproducción de VCD.	La función PBC está activada.	Desactive la función PBC.
No se reproduce el disco especificado, sino otro.	El disco está muy sucio.	Limpie el disco. Véase Precauciones para el manejo de los discos (P.4) .
	El disco está muy rayado.	Pruebe otro disco.
La reproducción del archivo de audio es entrecortada.	El disco está rayado o sucio.	Limpie el disco. Véase Precauciones para el manejo de los discos (P.4) .
	La grabación no es buena.	Grabe el archivo de nuevo o utilice otro disco.

Otro

Problema	Causa	Solución
La tecla Toque Sensor Tone no suena.	El terminal de salida del preamplificador está siendo utilizado.	La tecla Toque Sensor Tone no puede salir por la toma de salida previa.

Mensajes de error

Cuando no pueda hacer funcionar la unidad correctamente, la causa del error aparece en forma de mensaje en la pantalla.

Mensaje de error	Causa	Solución
Protect / Proteger	El circuito protector se ha activado ya que un cable de altavoz ha sufrido un cortocircuito o ha entrado en contacto con el chasis del coche.	Tienda o aisle el cable del altavoz como corresponda y, a continuación, pulse el botón <Reset> (P.135) .
Hot Error / Error de temperatura	Cuando la temperatura interna de esta unidad se eleva hasta los 60°C o más, el circuito de protección se activa y la unidad deja de estar operativa.	Vuelva a utilizar esta unidad después de reducir su temperatura.
Mecha Error / Error de mecanismo	El reproductor de discos no está funcionando bien.	Expulse el disco e insértelo de nuevo. Si este indicador sigue parpadeando o si no puede expulsar el disco, tome contacto con su distribuidor Kenwood.
Disc Error / Error de disco	Se ha insertado un disco que no puede reproducirse.	Cambie el disco. Véase Medios y archivos reproducibles (P.136) .

Mensaje de error	Causa	Solución
Read Error / Error de lectura	El disco está muy sucio.	Limpie el disco. Véase Precauciones para el manejo de los discos (P.4) .
	El disco está colocado al revés.	Cargue el disco con el lado etiquetado hacia arriba.
Region Code Error / Error de código de región	El disco que deseaba reproducir tiene un código de región que no puede reproducirse con esta unidad.	Véase Códigos de región del mundo (P.141) o pruebe con otro disco.
Parental Level Error/ Error de nivel de bloqueo para menores	El disco que desea reproducir tiene un nivel superior que el nivel de bloqueo para menores que tiene configurado.	Establezca el nivel de bloqueo para menores. Consulte Nivel de bloqueo para menores (P.61) .
Error 07-67	La unidad no está funcionando correctamente por alguna razón.	Pulse el botón Reset de la unidad. Si no desaparece el mensaje "Error 07-67", consulte a su distribuidor Kenwood más cercano.
No Device / Sin dispositivo (Dispositivo USB)	El dispositivo USB está seleccionado como fuente aunque no hay ninguno conectado.	Cambie la fuente a cualquier otra fuente que no sea USB/iPod. Conecte un dispositivo USB y cambie de nuevo la fuente a USB.
Disconnected / Desconectado (iPod, Bluetooth audio player)	El iPod/reproductor de audio Bluetooth está seleccionado como fuente aunque no hay ninguno conectado.	Cambie la fuente a cualquier otra que no sea iPod/Bluetooth. Conecte un iPod/reproductor de audio Bluetooth y vuelva a cambiar la fuente a iPod/Bluetooth.
No Media File / Sin archivo de medios	El dispositivo USB conectado no contiene ningún archivo reproducible. El soporte no contiene datos grabados que la unidad pueda reproducir.	Véase Medios y archivos reproducibles (P.136) y pruebe con otro dispositivo USB.
USB Device Error!! / Error de dispositivo USB.	El dispositivo USB conectado tiene una capacidad actual superior al límite permitido.	Verifique el dispositivo USB. Ha ocurrido un problema en el dispositivo USB. Cambie la fuente a cualquier otra distinta de USB. Retire el dispositivo USB.
Authorization Error / Error de actualización	La conexión al iPod ha fallado.	<ul style="list-style-type: none"> Retire el iPod y vuelva a conectarlo. La unidad no admite el iPod. Véase iPod/iPhone que pueden conectarse (P.138) .
Update your iPod / Actualizar iPod	La versión del software del iPod es antigua y, por tanto, la unidad no lo admite.	La unidad podría no ser compatible con el modelo de iPod conectado. Confirme que el software del iPod es la última versión. Véase iPod/iPhone que pueden conectarse (P.138) .

Mensaje de error	Causa	Solución
Navigation Error. Please turn on power again later.	El error de comunicación se ha producido debido a temperaturas muy bajas.	Vuelva a encender la unidad después de calentar el interior del coche.
Network is disconnected / La red está desconectada	Sin conexión a Wi-Fi.	Conectar a Wi-Fi.
Account Error / Error de cuenta	Se ha iniciado la sesión utilizando una cuenta de Guest o Administrator.	Para crear un enlace al sitio web de Route Collector, inicie la sesión utilizando una cuenta de Owner o User y, a continuación, utilice la aplicación Storage.
Your Dropbox and Kenwood accounts are not linked. / Sus cuentas de Dropbox y Kenwood no están conectadas.	La información de la cuenta de Dropbox no está registrada en la cuenta de propietario o usuario iniciada.	Inicie una sesión en el sitio web de Route Collector y registre la cuenta de Dropbox.

Reinicio del sistema de navegación

Si el sistema de navegación o el dispositivo conectado no funcionan correctamente, reinicie el sistema de navegación.

1 Pulse el botón <Reset>.

La unidad vuelve a los ajustes de fábrica.

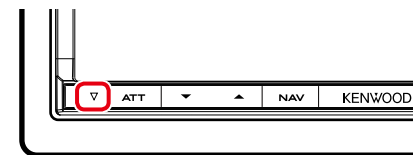

NOTA

- Desconecte el dispositivo USB antes de pulsar el botón <Reset>. Si pulsa el botón <Reset> con el dispositivo USB conectado, puede dañar los datos almacenados en dicho dispositivo. Para más información sobre desconexión del dispositivo USB, véase [Cómo reproducir medios \(P.18\)](#).
- Al encender el sistema de navegación después de un reinicio, aparece la pantalla de configuración inicial. Véase [Configuración inicial \(P.14\)](#).

Apéndice

Medios y archivos reproducibles

En este sistema de navegación pueden reproducirse distintos tipos de soportes y archivos.

Lista de discos reproducibles

Tipos de disco	Estándar	Soporte	Observación
DVD	DVD de vídeo	○	
	DVD de audio	×	
	DVD-VR	×	
	DVD-R*1	○	• Reproducción de MP3/WMA/AAC/MPEG1/MPEG2/DivX • Reproducción Multi-border/Multisesión (la reproducción depende de los derechos de autor)
	DVD-RW	○	
	DVD+R	○	
	DVD+RW	○	
	DVD-R DL (Doble capa)	○	Solamente formato de vídeo
	DVD+R DL (Doble capa)	○	
CD	CD de música*1	○	CD-TEXT
	CD-ROM	○	• Reproducción de MP3/WMA/AAC/MPEG1/MPEG2/DivX
	CD-R	○	• Compatible con multisesión.
	CD-RW	○	• Escritura por paquetes no admitida.
	DTS-CD	○	
	CD de vídeo (VCD)	○	
	CD de súper vídeo	×	
	CD de fotos	×	
	CD-EXTRA	△	Sólo pueden reproducirse la sesión de música del CD.
	HDCD	○	
	CCCD	×	
	Otros	DualDisc	×
CD de súper audio		△	Sólo puede reproducirse la capa de CD.

*1 Incompatible con discos de 8 cm (3 pulgadas).

○ : es posible la reproducción.

△ : la reproducción es posible parcialmente.

×

NOTA

- Al adquirir contenido habilitado para DRM, compruebe el código de registro en [DivX® VOD \(P.73\)](#). Cada vez que un archivo con el código de registro mostrado se reproduce y se protege contra la copia, el código cambia.
- DivX sólo puede reproducirse desde un medio de disco DVD.

● Uso de DualDisc

Al reproducir un "DualDisc" en esta unidad, la superficie del disco que no se reproduce podría sufrir arañazos al insertar o extraer el disco. Puesto que la superficie del CD de música no cumple con el estándar de CD, la reproducción puede resultar imposible.

(Un "DualDisc" es un disco con una superficie con señales estándar de DVD y otra con señales de CD de música.)

● Sobre el formato del disco

El formato del disco debe ser uno de los siguientes:

- ISO 9660 Level 1/2
- Joliet
- Romeo
- Nombre de archivo largo

● Sobre los archivos

Se admiten los siguientes archivos de audio, vídeo e imagen.

● Archivos de audio

- AAC-LC (.m4a)
 - MP3 (.mp3)
 - WMA (.wma)
 - PCM lineal (WAVE) (.wav)
- *Sólo dispositivos de almacenamiento masivo USB

NOTA

- Si se graba música de CD normal y otros sistemas de reproducción en el mismo disco, sólo se reproducirá el sistema de reproducción grabado en la primera configuración.
- Los formatos WMA y AAC que están cubiertos con DRM no pueden reproducirse.
- Aunque los archivos de audio cumplen los estándares anteriores, puede que no sea posible la reproducción según los tipos o condiciones del medio o dispositivo.
- Puede encontrar un manual en línea sobre los archivos de audio en el sitio web www.kenwood.com/cs/ce/audiophile/. En este manual en línea, se proporciona información detallada y notas que no se incluyen en este manual. Le recomendamos que lea también el manual en línea.

● Archivos de vídeo

- MPEG1 (.mpg, .mpeg, .m1v)
- MPEG2 (.mpg, .mpeg, .m2v)
- DivX (.divx, .div, .avi)
*Sólo para DVD
- H.264/MPEG-4 AVC (mp4, .m4v)
*Sólo dispositivos de almacenamiento masivo USB
- WMV 9 (.wmv, .m2ts)
*Sólo dispositivos de almacenamiento masivo USB

● Archivos de imagen

- Solo pueden mostrarse archivos de imágenes en el dispositivo USB.
- Los archivos almacenados en el soporte de disco no son compatibles.
- JPEG (.jpg, .jpeg)
 - PNG (.png)
 - BMP (.bmp)

NOTA

- BMP y PNG sólo pueden establecerse como papel tapiz.

● Reproducir el orden de los archivos

En el ejemplo de árbol de archivos/carpetas mostrado anteriormente, los archivos se reproducen en orden de ① a ⑩.

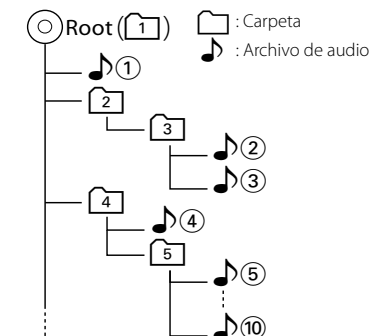

iPod/iPhone que pueden conectarse

Los siguientes modelos pueden conectarse a este sistema de navegación.

Puede controlar un iPod/iPhone desde este sistema de navegación conectando un iPod/iPhone (producto comercial) con un conector dock utilizando un accesorio opcional: el cable de conexión para iPod (KCA-iP202 o KCA-iP102). La palabra "iPod" que aparece en este manual hace referencia a un iPod/iPhone conectado con el cable KCA-iP202/KCA-iP102 (accesorio opcional).

Made for

- iPod nano (6th generation)
- iPod nano (5th generation)
- iPod nano (4th generation)
- iPod nano (3rd generation)
- iPod with video
- iPod classic
- iPod touch (4th generation)
- iPod touch (3rd generation)
- iPod touch (2nd generation)
- iPod touch (1st generation)
- iPhone 4S
- iPhone 4
- iPhone 3GS
- iPhone 3G
- iPhone

NOTA

- Para obtener información de conformidad sobre el software iPod/iPhone, visite www.kenwood.com/cs/ce/ipod/.
- Si conecta su iPod/iPhone a esta unidad con un cable de conexión iPod opcional (KCA-iP202/KCA-iP102), puede suministrarle alimentación y cargarlo mientras escucha música. No obstante, la alimentación de esta unidad debe estar activada.
- Si empieza la reproducción después de conectar el iPod, se reproducirá primero la música reproducida por el iPod. En este caso, se muestra "Reading" sin que se muestre un nombre de carpeta, etc. Si se cambia el elemento de exploración se visualizará un título correcto, etc.
- Al conectar el iPod en esta unidad, se visualiza "KENWOOD" o "✓" en el iPod para indicar que no puede operar el iPod.

Dispositivos USB que pueden utilizarse

En este sistema de navegación puede utilizar un dispositivo USB de tipo de almacenamiento masivo.

La palabra "Dispositivo USB" que aparece en este manual se refiere a un dispositivo de memoria flash y los reproductores de audio digital pueden considerarse como de almacenamiento masivo.

● Sobre el sistema de archivos

El sistema de archivos debe ser uno de los siguientes:

- FAT16
- FAT32

NOTA

- Cuando el dispositivo USB esté conectado a esta unidad, puede cargarse a través del cable USB.
- Instale el dispositivo USB en un lugar que no perjudique a una conducción segura.
- No puede conectar un dispositivo USB mediante un núcleo USB o un lector de tarjetas múltiple.
- Haga copias de seguridad de los archivos de audio utilizados con esta unidad. Los archivos pueden borrarse en función de las condiciones de funcionamiento del dispositivo USB. No compensaremos en forma alguno los daños producidos por cualquier dato borrado.
- Esta unidad no se suministra con un dispositivo USB. Tiene que comprar un dispositivo USB disponible comercialmente.
- Para conectar el dispositivo USB, se recomienda utilizar el CA-U1EX (opcional). (No obstante, el suministro máximo de corriente de CA-U1EX es de 500mA.) No podemos garantizar una reproducción correcta si se utiliza otro cable distinto al cable compatible con el dispositivo USB.

Elementos del indicador de la barra de estado

A continuación, se muestra una lista de indicadores que aparecen en la barra de estado en la pantalla.

El estado actual del sistema de navegación se muestra en dicha barra.



Barra de estado

● General

ATT

El atenuador está activo.

DUAL

La función de zona dual está activada.

TEL

Indica el estado de conexión de la unidad manos libres Bluetooth.

- Blanco: Conectado
- Naranja: No conectado

LOUD

La función de control de volumen está activada.

● DVD/CD

FO-REP

La función de repetición de carpeta está activa.

IN

Hay un disco introducido.

- Blanco: Hay un disco dentro de la unidad.
- Naranja: Error en el reproductor de discos

VIDEO

Identifica el archivo de vídeo.

MUSICE

Identifica el archivo de música.

RDM

La función de reproducción aleatoria está activa.

REP

La función de repetición está activa.

C-REP

La función de repetición de capítulos está activa.

T-REP

La función de repetición de títulos está activa.

● VCD

1chLL/2chLL

Identifica la salida de audio izquierda del canal 1 o el 2.

1chLR/2chLR

Identifica la salida de audio monoaural del canal 1 o el 2.

1chRR/2chRR

Identifica la salida de audio derecha del canal 1 o el 2.

1chST/2chST

Identifica la salida de audio estéreo del canal 1 o el 2.

LL

Identifica la salida de audio izquierda.

LR

Identifica la salida de audio monoaural.

RR

Identifica la salida de audio derecha.

STEREO

Identifica la salida de audio estéreo.

PBC

La función PBC está activa.

SVCD

Identifica el CD de súper vídeo.

VER1

La versión de VCD es la 1.

VER2

La versión de VCD es la 2.

REP

La función de repetición está activa.

● **USB SD**

FO-REP

La función de repetición de carpeta está activa.

VIDEO

Identifica el archivo de vídeo.

MUSIC

Identifica el archivo de música.

RDM

La función de reproducción aleatoria está activa.

REP

La función de repetición está activa.

PLST

El modo de lista de reproducción está seleccionado ahora.

● **iPod**

MSUIC

Identifica el archivo de música.

VIDEO

Identifica el archivo de vídeo.

RDM

La función de reproducción aleatoria está activa.

A-RDM

La función de álbum aleatorio está activa.

REP

La función de repetición está activa.

● **Radio digital**

Digital Radio

Se recibe radio digital.

RDS

se está recibiendo el Radio Data System.

AUTO1

El modo de búsqueda se establece en AUTO1.

AUTO2

El modo de búsqueda se establece en AUTO2.

MANUAL

El modo de búsqueda se establece en MANUAL.

MC

Se muestra el servicio recibido.

- Blanco: Se recibe la pieza principal.
- Naranja: Se recibe la pieza secundaria.

● **Sintonizador**

AUTO1

El modo de búsqueda se establece en AUTO1.

AUTO2

El modo de búsqueda se establece en AUTO2.

MONO

La función de forzar monoaural está activa.

AF

La función de búsqueda AF está activa.

EON

La emisora de sistema de datos de radio está enviando EON.

Lo.S

La función de búsqueda local está activa.

NEWS

La interrupción del boletín de noticias está en marcha.

RDS

Indica el estado de la emisora Radio Data System cuando la función AF está activada (ON).

- Blanco: Se está recibiendo el Radio Data System.
- Naranja: No se está recibiendo el Radio Data System.

MANUAL

El modo de búsqueda se establece en MANUAL.

ST

Se está recibiendo una difusión en estéreo.

TI

Indica el estado de recepción de información de tráfico.

- Blanco: Se recibe TP.
- Naranja: No se recibe TP.

Códigos de región del mundo

Como se muestra en el mapa siguiente, a los reproductores de DVD se les asigna un código de región según el país o área en el que se comercializan.

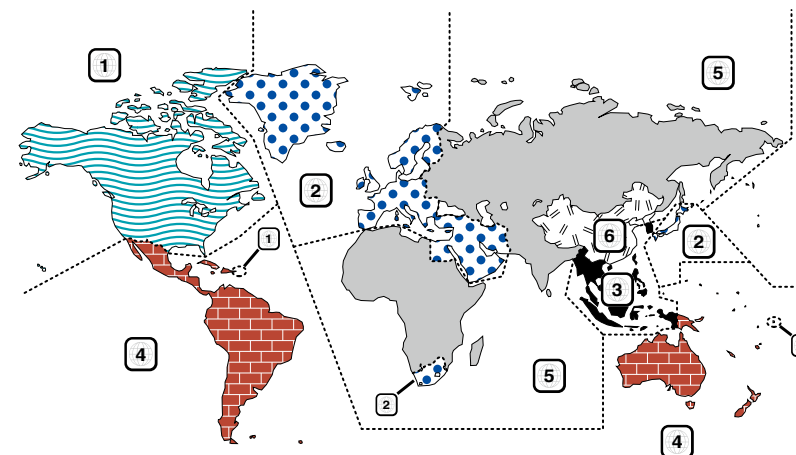

● **Marcas de discos DVD**



Indica un número de región. Los discos con esta marca pueden reproducirse con cualquier reproductor de DVD.



Indica el número de idiomas grabados. Pueden grabarse hasta 8 idiomas en una película. Puede seleccionarse el idioma que desee.



Indica el número de idiomas para subtítulos grabados. Pueden grabarse hasta 32 idiomas.



Si un disco DVD contiene escenas rodadas desde diferentes ángulos, puede seleccionarse su ángulo favorito.

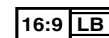

Indica el tipo de pantalla para la imagen. La marca de la izquierda indica que una imagen de tipo ancho (16:9) se visualizará en una pantalla estándar de TV (4:3) con una banda negra en la parte superior e inferior de la pantalla (letter box).

● **Marcas obligatorias de funcionamiento**

Con este DVD, algunas funciones de la unidad, como la de reproducción, podría estar limitada dependiendo de la ubicación en la que se esté reproduciendo el DVD. En este caso, las siguientes marcas aparecerán en la pantalla. Para obtener más información, consulte el manual del disco.



● **Discos con un periodo limitado de uso**

No deje discos con un periodo limitado de uso en esta unidad. Si carga un disco caducado, puede que no sea capaz de extraerlo de la unidad.

Códigos de idioma de DVD

Código	Idioma
aa	Afar
ab	Abjaziano
af	Afrikaans
am	Amharic
ar	Árabe
as	Assamais
ay	Aymara
az	Azerbaiyano
ba	Bashkir
be	Bielorruso
bg	Búlgaro
bh	Bihari
bi	Bislama
bn	Bengalí, Bangladés
bo	Tibetano
br	Bretón
ca	Catalán
co	Corso
cs	Checo
cy	Galés
da	Danés
de	Alemán
dz	Bhutani
el	Griego
en	Inglés
eo	Esperanto
es	Español
et	Estonio
eu	Vasco
fa	Persa
fi	Finés
fj	Fidji
fo	Feroés
fr	Francés
fy	Frisón
ga	Irlandés
gd	Gaélico escocés
gl	Gallego
gn	Guaraní
gu	Goujrati
ha	Haoussa
he	Hebreo
hi	Hindi
hr	Croata
hu	Húngaro
hy	Armenio

Código	Idioma
ia	Interlingua
ie	Interlingüe
ik	Inupiak
id	Indonesio
is	Islandés
it	Italiano
ja	Japonés
jv	Javanés
ka	Georgiano
kk	Kazajo
kl	Groenlandés
km	Camboyano
kn	Canadiense
ko	Coreano
ks	Kashmir
ku	Kurdo
ky	Kirghiz
la	Latín
lb	Luxemburgués
ln	Lingala
lo	Laosiano
lt	Lituano
lv	Letón
mg	Malgache
mi	Maorí
mk	Macedonio
ml	Malayalam
mn	Mongol
mo	Moldavo
mr	Marath
ms	Malasio
mt	Maltés
my	Birmano
na	Naurí
ne	Nepalés
nl	Holandés
no	Noruego
oc	Occitano
om	(Afan) Oromo
or	Oriya
pa	Punjabí
pl	Polaco
ps	Pashto, Pushto
pt	Portugués
qu	Quechua
rm	Reto-Romano

Código	Idioma
rn	Kirundi
ro	Rumano
ru	Ruso
rw	Kinyarwanda
sa	Sánscrito
sd	Sindhi
sg	Sangho
sh	Serbo-Croata
si	Singalés
sk	Eslovaco
sl	Esloveno
sm	Samoano
sn	Shona
so	Somalí
sq	Albanés
sr	Serbio
ss	Siswati
st	Sesotho
su	Sundanés
sv	Sueco
sw	Suajili
ta	Tamíl
te	Telougu
tg	Tajiko
th	Thai
ti	Tigrinya
tk	Turkmeno
tl	Tagalo
tn	Setchwana
to	Tonga
tr	Turco
ts	Tsonga
tt	Tataro
tw	Tchi
uk	Ucraniano
ur	Urdu
uz	Uzbeko
vi	Vietnamita
vo	Volapük
wo	Wolof
xh	Xhosa
yo	Yoruba
zh	Chino
zu	Zulú

Especificaciones

● Sección del monitor

Tamaño de imagen

: Ancho de 6,95 pulgadas (diagonal)
: 156,6 mm (An.) x 81,6 mm (Al.)

Sistema de pantalla

: Panel TN LCD transparente

Sistema de accionamiento

: Sistema de matriz activa TFT

Número de píxeles

: 1.152.000 (800H x 480V x RGB)

Píxeles efectivos

: 99,99 %

Disposición de los píxeles

: Disposición en franjas RGB

Retroiluminación

: LED

● Sección del reproductor de DVD

Convertidor D/A

: 24 bits

Decodificador de Audio

: PCM lineal/Dolby Digital/dts/MP3/WMA/AAC

Decodificador de Vídeo

: MPEG1/ MPEG2/DivX

Fluctuación de velocidad

: Debajo del límite mensurable

Respuesta de frecuencia

- 96 kHz : 20 – 20.000 Hz
- 48 kHz : 20 – 20.000 Hz
- 44,1 kHz : 20 – 20.000 Hz

Distorsión armónica total

: 0,008% (1 kHz)

Relación S/N (dB)

: 100 dB (DVD-Vídeo 96 kHz)

Rango dinámico

: 100 dB (DVD-Vídeo 96 kHz)

Formato de disco

: DVD-Vídeo/ VIDEO-CD/ CD-DA

Frecuencia de muestreo

: 44,1/48/96 kHz

Cuantificación de número de bits

: 16/20/24 bits

● Sección de la interfaz del USB

Estándar USB

: USB 2.0 de alta velocidad

Sistema de archivos

: FAT 16/ 32

Corriente de alimentación eléctrica máxima

iPod/iPhone: CC 5 V \pm 1 A
USB: CC 5 V \pm 500 mA

Convertidor D/A

: 24 bits

Decodificador de Vídeo

: MPEG1/MPEG2/MPEG4/WMV/H.264

Decodificador de Audio

: MP3/WMA/AAC/WAV

● SD

SD estándar

: SD/ SD-HC

Sistema de archivos compatible

: FAT 12/16/32

Capacidad

: máximo 32 Gigabytes

Decodificador de Vídeo

: MPEG1/MPEG2/MPEG4/WMV/H.264

Decodificador de Audio

: MP3/WMA/AAC/WAV

● Sección de red

uPnp

: Media Controller/Media Server/Media Player/Media
Renderer

Decodificador de Vídeo

: MPEG1/MPEG2/MPEG4/WMV/H.264

Decodificador de Audio

: MP3/WMA/AAC/WAV

● Sección de Wi-Fi

IEEE estándar

: 802.11b/g/n

Soporte de seguridad

: 64/128 bits WEP/WPA & WPA2

Gama de frecuencias

: 2,401 - 2,483 GHz

Tasas de transferencia (MÁX.)

: 802,11n(150 Mbps) / 802,11g(54 Mbps) /
802,11b(11 Mbps)

Potencia de salida

: 16 – 18 dBm (CCK), 13 – 15 dBm (OFDM)

● Sección de Bluetooth

Tecnología

: Bluetooth ver. 3.0 certificado

Frecuencia

: 2,402 – 2,480 GHz

Potencia de salida

: +4dBm (MAX), 0dBm (AVE), Clase de potencia2

Rango de comunicación máximo

: Línea visual aprox. 10 m (32,8 ft)

Perfil

- HFP (Perfil de manos libres)
- SPP (Perfil de puerto serie)
- A2DP (Advanced Audio Distribution Profile)
- AVRCP (Audio/Video Remote Control Profile)
- OPP (Perfil de pulsación de objeto)
- PBAP (Perfil de acceso a agenda telefónica)
- Soporte multiperfil

● Sección de DSP

Ecualizador gráfico

Bandas: 13 bandas
Frecuencia (BANDA 1 – 13)
: 62,5/100/160/250/400/630/1k/1,6k/2,5k/4k/6,3k/
10k/16k Hz

Ganancia

: -9/-8/-7/-6/-5/-4/-3/-2/-1/0/1/2/3/4/5/6/7/8/9 dB

X'over/ Transición

Filtro de paso alto delantero/trasero
Frecuencia: Through, 30/ 40/ 50/ 60/ 70/ 80/ 90/
100/ 120/ 150 / 180/ 220/ 250 Hz
Inclinación: -6/-12/-18/-24 dB/Oct.
Filtro de paso bajo del subwoofer
Frecuencia: 30/ 40/ 50/ 60/ 70/ 80/ 90/ 100/ 120/
150/ 180/ 220/ 250 Hz, Through
Inclinación: -6/-12/-18/-24 dB/Oct.

Posición

Delantero / Trasero / Subwoofer Delay
: 0 – 610 cm (paso de 2 cm)

Ganancia

: -8 – 0 dB

Nivel de subwoofer

: -50 – +10 dB

● Sección del sintonizador de FM

Rango de frecuencias (saltos)

: 87,5 MHz – 108,0 MHz (50 kHz)

Sensibilidad permitida (relación señal/ruido: 26 dB)

: 0,63 μ V/75 Ω

Sensibilidad de silencio (relación señal/ruido: 46 dB)

: 15,2 dBf (1,6 μ V/75 Ω)

Respuesta de frecuencia (\pm 3,0 dB)

: 30 Hz – 15 kHz

Relación S/N (dB)

: 75 dB (MONO)

Selectividad (\pm 400 kHz)

: Más de 80 dB

Separación estéreo

: 45 dB (1 kHz)

● Sección del sintonizador AM

Rango de frecuencias (saltos)

LW : 153 – 279 kHz (9 kHz)
MW : 531 – 1611 kHz (9 kHz)

Sensibilidad útil

MW : 25 μ V
LW : 45 μ V

● Sección de DAB

Gama de frecuencias

L-BAND: 1452,960 – 1490,624 (MHz)
BAND III: 174,928 – 239,200 (MHz)

Sensibilidad

: -100 dBm

Relación S/N (dB)

: 90 dB

● Sección del conector de antena digital

Tipo de conector

: SMB

Voltaje de salida (11 – 16V)

: 14,4 V

Corriente máxima

: < 100 mA

● Sección de vídeo

Sistema de color de la entrada externa de vídeo

: NTSC/PAL

Nivel de entrada de vídeo externo (RCA/mini toma)

: 1 Vp-p/75 Ω

Nivel de entrada máxima de audio externo (RCA/ mini toma)

: 2 V/25 k Ω

Nivel de entrada de vídeo (tomas RCA)

: 1 Vp-p/75 Ω

Nivel de salida de vídeo (tomas RCA)

: 1 Vp-p/75 Ω

Nivel de salida del audio (mini jack)

: 1,2 V/10 k Ω

● Sección de audio

Potencia máxima (delantera y trasera)

: 50 W x 4

Potencia completa de todo el ancho de banda (delantera y trasero) (4 Ω , 14,4 V, 1 % THD)

: 22 W x 4

Nivel previo (V)

: 5 V/10 k Ω

Impedancia de presalida

: \leq 80 Ω

Impedancia del altavoz

: 4 – 8 Ω

● Sección de navegación

Receptor

: Receptor GPS de alta sensibilidad

Frecuencia de recepción

: 1575,42 MHz (código C/A)

Tiempos de adquisición

En frío: 26 segundos (norm.)
(Todos los satélites a -130 dBm sin asistencia)

Velocidad de actualización

: 1/segundo, continua

Precisión

Posición: <2,5 metros, CEP, a -130 dBm
Velocidad: 0,1 metro/seg RMS

Método de posición

: GPS

Antena

: Antena GPS externa

● General

Voltaje de funcionamiento

: 14,4 V (10,5 – 16 V permitido)

Consumo de corriente máximo

: 10 A

Dimensiones de instalación (An x Al x P)

: 182 x 112 x 163 mm

Intervalo de temperaturas de operación

: -10 °C – +60 °C

Peso

: 2,6 kg

NOTA

- A pesar de que los píxeles efectivos para el panel de cristal líquido son del 99,99% o más, es posible que el 0,01% de los píxeles no se enciendan o no lo hagan correctamente.

Las especificaciones se encuentran sujetas a cambios sin previo aviso.

Marcas comerciales

- La marca denominativa y los logos de Bluetooth son propiedad de Bluetooth SIG, Inc. y cualquier uso de dichas marcas por JVC KENWOOD Corporation está sujeto a los términos de licencia. El resto de marcas comerciales y nombres comerciales corresponden a sus respectivos propietarios.



- The "AAC" logo is a trademark of Dolby Laboratories.



- Microsoft and Windows Media are either registered trademarks or trademarks of Microsoft Corporation in the United States and/or other countries.



- "Made for iPod" and "Made for iPhone" mean that an electronic accessory has been designed to connect specifically to iPod or iPhone, respectively, and has been certified by the developer to meet Apple performance standards. Apple is not responsible for the operation of this device or its compliance with safety and regulatory standards. Please note that the use of this accessory with iPod, iPhone, or iPad may affect wireless performance.



- iPhone, iPod, iPod classic, iPod nano, and iPod touch are trademarks of Apple Inc., registered in the U.S. and other countries.
- iTunes is a trademark of Apple Inc.
-  is a trademark of DVD Format/Logo Licensing Corporation registered in the U.S., Japan and other countries.



- This item incorporates copy protection technology that is protected by U.S. patents and other intellectual property rights of Rovi Corporation. Reverse engineering and disassembly are prohibited.

- Fabricado bajo licencia de Dolby Laboratories. El símbolo Dolby y el símbolo D-doble son marcas comerciales de Dolby Laboratories.



- Manufactured under license under U.S. Patent Nos: 5,956,674; 5,974,380; 6,487,535 & other U.S. and worldwide patents issued & pending. DTS, the Symbol, & DTS and the Symbol together are registered trademarks & DTS 2.0 Channel is a trademark of DTS, Inc. Product includes software. © DTS, Inc. All Rights Reserved.



- DAB+



- Wi-Fi is a registered trademark of the Wi-Fi Alliance.



- Google, the Google logo, Android, Gmail, and YouTube are trademarks of Google Inc.
- SDHC Logo is a trademark of SD-3C, LLC.



- Twitter is a registered trademark of Twitter, Inc.
- Facebook® is a registered trademark of Facebook Inc.
- INRIX is a registered trademark of INRIX, Inc.
- Nuance is a registered trademark of Nuance Communications, Inc.
- "aupeo" is a trade mark of Aupeo Ltd.
- Dropbox is a trademark of Dropbox Inc.

- ACERCA DE VÍDEO DIVX: DivX® es un formato de vídeo digital creado por DivX, LLC, una filial de Rovi Corporation. Dispositivo DivX Certified® oficial que reproduce vídeo DivX. Visite divx.com para obtener más información y herramientas de software para convertir sus archivos en vídeos DivX.
- ACERCA DE DIVX VIDEO-ON-DEMAND: Este dispositivo con certificación DivX Certified® debe registrarse para poder reproducir películas DivX Video-on-Demand (VOD) compradas. Para obtener su código de registro, localice la sección DivX VOD en el menú de configuración de su dispositivo. Acceda a vod.divx.com para obtener más información sobre cómo completar su registro.
- DivX®, DivX Certified® and associated logos are trademarks of Rovi Corporation or its subsidiaries and are used under license.



Precauciones de seguridad

- La marca para los productos que utilizan láser

**CLASS 1
LASER PRODUCT**

Esta etiqueta está colocada en el chasis e indica que el componente funciona con rayos láser de clase 1. Esto significa que el aparato utiliza rayos láser considerados como de clase débil. No existe el peligro de que este aparato emita al exterior una radiación peligrosa.

- Información acerca de la eliminación de equipos eléctricos, electrónicos y baterías al final de la vida útil (aplicable a los países de la Unión Europea que hayan adoptado sistemas independientes de recogida de residuos)

Los productos y las baterías con el símbolo de un contenedor con ruedas tachado no podrán ser desechados como residuos domésticos.

Los equipos eléctricos, electrónicos y baterías al final de la vida útil, deberán ser reciclados en instalaciones que puedan dar el tratamiento adecuado a estos productos y a sus subproductos residuales correspondientes.

Póngase en contacto con su administración local para obtener información sobre el punto de recogida más cercano.

Un tratamiento correcto del reciclaje y la eliminación de residuos ayuda a conservar los recursos y evita al mismo tiempo efectos perjudiciales en la salud y el medio ambiente.

Nota: El símbolo "Pb" debajo del (contenedor con ruedas tachado) en baterías indica que dicha batería contiene plomo.

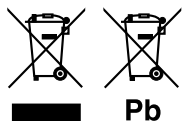

- Acerca de W02-5617 (adaptador USB Wi-Fi®)

El adaptador Wi-Fi viene acoplado a esta unidad cuando se envía de fábrica. Cuando retire el adaptador, guárdelo en un lugar seguro.



Declaración de conformidad con respecto a la Directiva EMC 2004/108/CE

Declaración de conformidad respecto a la directiva R&TTE 1999/5/EC

Fabricante:

JVC KENWOOD Corporation

3-12, Moriyacho, Kanagawa-ku, Yokohama-shi, Kanagawa 221-0022, JAPAN

Representante en la UE:

Kenwood Electronics Europe BV

Amsterdamseweg 37, 1422 AC UITHOORN, Países Bajos

English

Hereby, JVC KENWOOD declares that this unit DNN9230DAB is in compliance with the essential requirements and other relevant provisions of Directive 1999/5/EC.

Français

Par la présente JVC KENWOOD déclare que l'appareil DNN9230DAB est conforme aux exigences essentielles et aux autres dispositions pertinentes de la directive 1999/5/CE.

Par la présente, JVC KENWOOD déclare que ce DNN9230DAB est conforme aux exigences essentielles et aux autres dispositions de la directive 1999/5/CE qui lui sont applicables.

Deutsch

Hiermit erklärt JVC KENWOOD, dass sich dieser DNN9230DAB in Übereinstimmung mit den grundlegenden Anforderungen und den anderen relevanten Vorschriften der Richtlinie 1999/5/EG befindet. (BMW)

Hiermit erklärt JVC KENWOOD die Übereinstimmung des Gerätes DNN9230DAB mit den grundlegenden Anforderungen und den anderen relevanten Festlegungen der Richtlinie 1999/5/EG. (Wien)

Nederlands

Hierbij verklaart JVC KENWOOD dat het toestel DNN9230DAB in overeenstemming is met de essentiële eisen en de andere relevante bepalingen van richtlijn 1999/5/EG.

Bij deze verklaart JVC KENWOOD dat deze DNN9230DAB voldoet aan de essentiële eisen en aan de overige relevante bepalingen van Richtlijn 1999/5/EC.

Italiano

Con la presente JVC KENWOOD dichiara che questo DNN9230DAB è conforme ai requisiti essenziali ed alle altre disposizioni pertinenti stabilite dalla direttiva 1999/5/CE.

Español

Por medio de la presente JVC KENWOOD declara que el DNN9230DAB cumple con los requisitos esenciales y cualesquiera otras disposiciones aplicables o exigibles de la Directiva 1999/5/CE.

Português

JVC KENWOOD declara que este DNN9230DAB está conforme com os requisitos essenciais e outras disposições da Directiva 1999/5/CE.

Polska

JVC KENWOOD niniejszym oświadcza, że DNN9230DAB spełnia zasadnicze wymogi oraz inne istotne postanowienia dyrektywy 1999/5/EC.

Český

JVC KENWOOD tímto prohlašuje, že DNN9230DAB je ve shodě se základními požadavky a s dalšími příslušnými ustanoveními Nařízení vlády č. 426/2000 Sb.

Magyar

Alulírott, JVC KENWOOD, kijelenti, hogy a jelen DNN9230DAB megfelel az 1999/5/EC irányelvben meghatározott alapvető követelményeknek és egyéb vonatkozó előírásoknak.

Svenska

Härmed intygar JVC KENWOOD att denna DNN9230DAB står i överensstämmelse med de väsentliga egenskapskrav och övriga relevanta bestämmelser som framgår av direktiv 1999/5/EG.

Suomi

JVC KENWOOD vakuuttaa täten että DNN9230DAB tyyppinen laite on direktiivin 1999/5/EY oleellisten vaatimusten ja sitä koskevien direktiivin muiden ehtojen mukainen.

Slovensko

S tem JVC KENWOOD izjavlja, da je ta DNN9230DAB v skladu z osnovnimi zahtevami in ostalimi ustreznimi predpisi Direktive 1999/5/EC.

Slovensky

Spoločnosť JVC KENWOOD týmto vyhlasuje, že DNN9230DAB spĺňa základné požiadavky a ďalšie príslušné ustanovenia Direktívy 1999/5/EC.

Dansk

Undertegnede JVC KENWOOD erklærer herved, at følgende udstyr DNN9230DAB overholder de væsentlige krav og øvrige relevante krav i direktiv 1999/5/EF.

Ελληνικά

ΜΕ ΤΗΝ ΠΑΡΟΥΣΑ JVC KENWOOD ΔΗΛΩΝΕΙ ΟΤΙ ΔΝΝ9230DAB ΣΥΜΜΟΡΦΩΝΕΤΑΙ ΠΡΟΣ ΤΙΣ ΟΥΣΙΩΔΕΙΣ ΑΠΑΙΤΗΣΕΙΣ ΚΑΙ ΤΙΣ ΛΟΙΠΕΣ ΣΧΕΤΙΚΕΣ ΔΙΑΤΑΞΕΙΣ ΤΗΣ ΟΔΗΓΙΑΣ 1999/5/ΕΚ.

Eesti

Sellela kinnitab JVC KENWOOD, et see DNN9230DAB vastab direktiivi 1999/5/EC põhilistele nõudmistele ja muudele asjakohastele määrustele.

Latviešu

Ar šo, JVC KENWOOD, apstiprina, ka DNN9230DAB atbilst Direktīvas 1999/5/EK galvenajām prasībām un citiem tās nosacījumiem.

Lietuviškai

Šiuo, JVC KENWOOD, pareiškia, kad šis DNN9230DAB atitinka pagrindinius Direktyvos 1999/5/EB reikalavimus ir kitas svarbias nuostatas.

Malti

Hawnhekk, JVC KENWOOD, jidkijlari li dan DNN9230DAB jikkonforma mal-ftiġġiet essenzjali u ma provvedimenti oħrajn relevanti li hemm fid-Direttiva 1999/5/EC.

Українська

Компанія JVC KENWOOD заявляє, що цей виріб DNN9230DAB відповідає ключовим вимогам та іншим пов'язаним положенням Директиви 1999/5/EC.

Norsk

JVC KENWOOD erklærer herved at enheten DNN9230DAB oppfyller grunnleggende krav og andre bestemmelser i direktiv 1999/5/EF.

Türkçe

Bu vesileyle JVC KENWOOD, DNN9230DAB ünitesinin, 1999/5/EC Direktifinin başlıca gereksinimleri ve diğer ilgili hükümleri ile uyumlu olduğunu beyan eder.

DAB+
Digital Audio Broadcasting



KENWOOD