

DNN9230DAB

CONNECTED NAVIGATION SYSTEM
BEDIENUNGSANLEITUNG

JVCKENWOOD Corporation

Bevor Sie diese Bedienungsanleitung lesen, klicken Sie auf die folgende Schaltfläche, um die neueste Version sowie die geänderten Seiten einzusehen.
<http://manual.kenwood.com/edition/im365/>

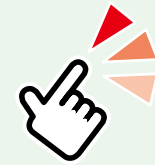

Was möchten Sie tun?

Vielen Dank, dass Sie sich für ein KENWOOD CONNECTED NAVIGATION SYSTEM entschieden haben.

In diesem Handbuch lernen Sie zahlreiche komfortable Funktionen des Systems kennen.

Klicken Sie auf das Icon des Speichermediums, das Sie abspielen möchten.

Per Einzel-Klick können Sie zum entsprechenden Abschnitt des jeweiligen Speichermediums navigieren!

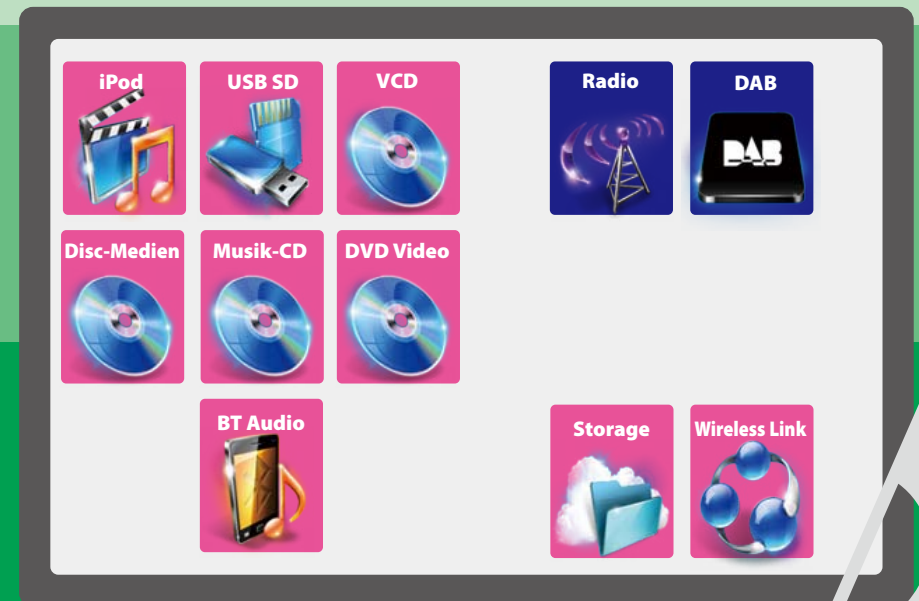

Inhalt

Vor Verwendung	4	Bedienung der Widgets und Anwendungen	36
▲ WARNUNG	4	Wetter-Widget	36
Hinweise zu diesem Handbuch	6	Wetter-Anwendung	36
Navigationsystem-Merkmale	8	Today-Widget	39
Grundfunktionen	10	SNS-Widget	39
Tastenfunktionen auf dem Frontpanel	10	RSS-Widget	40
Einschalten des Navigationsystems	12	Schedule-Anwendung	40
Abnehmen des Frontpanels	17	SNS-Anwendung	42
Medien abspielen	18	RSS-Anwendung	46
Bedienung im Home-Bildschirm	20	Läuft-jetzt-Widget	48
Allgemeine Bedienung	24	Netzwerkmedien-Verlauf-Widget	50
Navigationsfunktionen	26	Fotorahmen-Widget	51
Wi-Fi-Einstellung	28	Mixed Media-Suche	52
Wi-Fi-Einstellung	28	Funktionen für DVD/Video CD (VCD)	54
Einstellung von Uhrzeit und Datum	30	DVD/VCD-Grundfunktionen	54
Einstellung von Uhrzeit und Datum	30	DVD-Disc-Menü-Funktionen	57
Account-Einstellung	32	Zoom Control für DVD und VCD	58
Über Accounts	32	DVD-Einstellungen	59
Benutzer-Account erstellen	32	CD/AV-Dateien/ iPod-Funktionen	62
Besitzer-Account einrichten	33	Musik/Video-Grundbedienung	62
Benutzer-Account einrichten	34	Suchfunktionen	68
Benutzer-Anmeldung umschalten	34	Film-Steuerung	72
Benutzer-Account löschen	35	USB/SD/iPod/DivX-Einstellungen	72
Besitzer-Account zurückstellen	35	Cloud-Storage-Betrieb	74
		Startverfahren	74
		Musik-Grundbedienung	74
		Kategoriesuche	75

Kenwood Wireless-Link-Betrieb	76	Einstellungen vornehmen	108
Startverfahren	76	Monitorbildschirm-Einstellung	108
Medienserver-Funktion	77	Systemeinstellungen	109
Media Player-Funktion	77	Display-Einstellungen	112
Media Controller-Funktion	78	Navigations-einstellungen	114
Media Renderer-Funktion	79	Kamera-Einstellungen	115
Radio-Bedienung	80	Software-Information	116
Radio-Grundfunktionen	80	AV-Eingang einstellen	116
Digitalradio-Grundbedienung	82	AV-Ausgang-Schnittstelleneinstellungen	117
Speicherfunktionen	84	Audio-Steuerung	118
Funktionsauswahl	85	Audio-Einstellungen	118
TVVerkehrsinformationen	86	Allgemeine Audio-Steuerung	121
Wiederholung (Nur Digitalradio)	87	Equalizer-Steuerung	122
Tuner-Einstellung	87	Soundeffekt	123
DAB einstellen	88	Zonensteuerung	125
Streaming-Service-Anwendung	90	Hörposition	126
Streaming-Service-Anwendung	90	Fernbedienung	128
AUPEO! Anwendung	92	Batterieinsatz	128
Bluetooth-Steuerung	94	Funktionen der Fernbedienungstasten	129
Registrieren und Verbinden eines Bluetooth-Gerätes	94	Problembeseitigung	132
Wiedergabe mit einem Bluetooth-Audiogerät	97	Probleme und Lösungen	132
Benutzen der Freisprechfunktion	98	Fehlermeldungen	133
Freisprechen-Einstellung	102	Rückstellen des Navigationsystems	135
SMS (Short Message Service)	104	Anhang	136
Sprachsteuerung	106	Abspielbare Medien und Dateien	136
Sprachsteuerung	106	Anzeigesymbole der Statusleiste	139
Kamerasteuerung	107	Weltweite Regionencodes	141
Kamerasteuerung	107	DVD-Sprachcodes	142
Kamera wechseln	107	Technische Daten	143
		Warenzeichen (Marken)	146
		Sicherheitsmaßregeln	148

Hinweise zu diesem Handbuch

[Zurück zur Übersicht](#)

[CD, Disc, iPod, USB-Gerät, SD-Karte](#)

Suchfunktionen

Sie können Musik- oder Videodateien durch die folgende Bedienung suchen.

HINWEIS

- Wenn Sie eine Fernbedienung benutzen können Sie direkt zum gewünschten Titel/Datei springen, indem Sie die Titel-/Ordner-/Dateinummer, Wiedergabedauer, etc. eingeben. Weitere Details finden Sie unter [Direktsuchmodus \(P.133\)](#).

Listensuchlauf

Sie können nach Titeln, Ordnern und Dateien suchen (nach Hierarchie).

1 | Drücken Sie in den angezeigten Bereich.

Der Listensteuerbildschirm wird angezeigt.

2 | Auswahl gewünschter Titel/Datei.

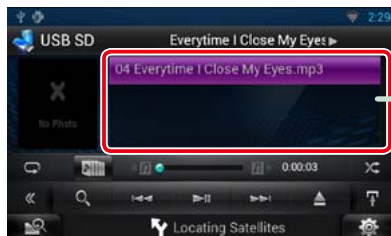

Startet Wiedergabe.

Andere Suche

Zum Einengen der Suche nach einem Song stehen andere Suchmethoden zur Verfügung.

Diese Funktion ist nicht verfügbar, wenn eine Musik-CD die aktuelle Quelle ist.

1 | Drücken Sie [] im Steuerbildschirm.

Der Bildschirm Suchart wird angezeigt.

2 | Berühren Sie die gewünschte Suchmethode.

Link zur Kopfzeile

Jeder Abschnitt und die Übersicht sind per Einzel-Klick erreichbar.

Funktionsbezeichnung

Vorstellung der Funktion.

HINWEIS

Vorstellung einiger Tipps, Hinweise, usw.

Bezugsmarke

Anzeige in den blauen Indikatoren.

Per Einzel-Klick kann man vom aktuellen Abschnitt zu weiterführenden Informationen navigieren.

Vorgehensweise

Erklärt notwendige Handlungen zur Ausführung einer Funktion.

< >: Bezeichnung der Tasten auf dem Panel.

[]: Bezeichnung der Touchkeys.

Screenshot

Zeigt einige Screenshots, die während des Bedienvorganges angezeigt werden, als Bezugsrahmen.

Der zu drückende Tastbereich bzw. Touchkey, wird mit einem roten Rahmen hervorgehoben.

HINWEIS

- Die in diesem Handbuch gezeigten Bildschirme und Bedienelemente sind Beispiele, die zur Verdeutlichung der Funktionen dienen sollen. Aus diesem Grund können sie sich von den tatsächlichen Bildschirmen oder verwendeten Bedienelementen unterscheiden oder es werden andere Anzeigemuster verwendet.

Navigationssystem-Merkmale

Wenn Sie dieses Navigationssystem mit dem Internet verbinden, stehen Ihnen verschiedene Dienste zur Verfügung.

Kooperation mit der Route Collector-Site

- Sie können mit dem PC angewiesene Ziele und Routen in das Navigationssystem übernehmen.
- Die gefahrenen Routen und gehörten Songs können protokolliert werden. [\(S.27\)](#)
- Wenn Sie Musikdateien an Dropbox hochladen und eine Playliste auf der Route Collector-Site erstellen, können Sie durch Streaming überall Musik hören, ohne Musikdateien auf dem Navigationssystem zu haben. [\(S.74\)](#)
- Speech-To-Text (STT) und Text-To-Speech (TTS).

Nutzung von Internet-Diensten

- Streaming-Dienste wie YouTube, Aupeol.
- Internet-Dienste wie email, Gmail, Google Calendar und soziale Netzwerke wie Facebook und Twitter.
- Informationsdienst (Wetter, Verkehr, RSS usw.)

Wi-Fi-Zugangspunkt

- Sie können über die Tethering-Funktion Ihres Smartphones oder ein Internet-Gerät ans Internet gehen.

3G, LTE oder EDGE

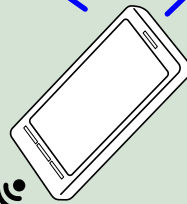

Wi-Fi (11n/g/b)

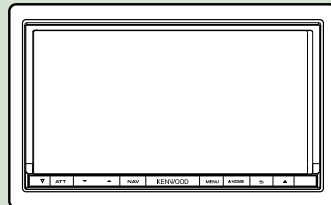

Über den Account

- Um über dieses System Internet-Dienste nutzen zu können, müssen Sie einen Account auf der Route Collector-Site anlegen.
- Zusätzlich zum Besitzer-Account können Sie bis zu vier Benutzer-Accounts registrieren.
- Ihnen steht auch ein Gast-Account zur Verfügung.
- Umschalten zwischen den Accounts verbessert den Schutz Ihrer Privatsphäre bei der Benutzung der Mail-Funktion oder sozialer Medien.

Näheres finden Sie unter [Über Accounts \(S.32\)](#)
<http://www.route-collector.com/>

Hinweise

Sie können die folgenden Funktionen für 2 Jahre ab der Registrierung des Besitzer-Accounts benutzen. Wenn Sie sie danach weiter benutzen möchten, ist eine Gebühr zu entrichten. Näheres finden Sie auf der Website von Route Collector.

<http://www.route-collector.com/>

- Weather (von INRIX)
- Traffic (von INRIX)
- Dynamic Parking (von INRIX)
- Fuel Prices (von INRIX)
- Real-Time Traffic Camera (von INRIX)
- Movie Show Times (von WWM)
- TTS (von Nuance)
- STT (von Nuance)

Zur Benutzung der nachstehenden Dienste müssen Sie die entsprechenden kostenlosen oder gebührenpflichtigen Accounts einrichten.

- Aupeol
- Facebook
- Twitter
- Gmail (von Google)
- Google Calendar (von Google)
- Dropbox

- Media-Player für DVD-Video, CD, USB-Speicher, SD-Karte, iPod usw.
- Digitalradio (DAB) und Analogradio.
- Navigation

Grundfunktionen

Tastenfunktionen auf dem Frontpanel

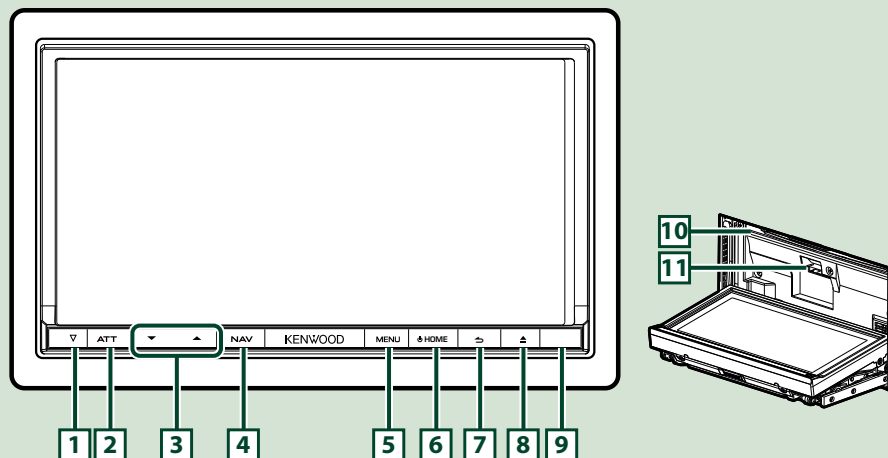

HINWEIS

- Die in dieser Anleitung gezeigten Bedienelemente sind Beispiele, die zur Verdeutlichung der Funktionen dienen sollen. Aus diesem Grund kann es zu Abweichungen vom vorliegenden Panel kommen.

Nummer	Name	Handlung
1	▽ (Rückstellen)	<ul style="list-style-type: none"> • Wenn das Gerät oder angeschlossene Gerät nicht einwandfrei arbeitet, können Sie das Gerät mit dieser Taste auf seine Anfangseinstellungen zurückstellen (S.135). • Ist die SI-Funktion aktiviert, blinkt dieses Anzeigesymbol, wenn das Zündschloss auf "Aus" steht (S.110).
2	ATT	<ul style="list-style-type: none"> • Lautstärkeabschwächung ein-/ausschalten. • Drücken Sie die Taste länger als 1 Sekunde, um den Bildschirm auszuschalten.
3	▼, ▲ (Vol)	Lautstärkeregelung.
4	NAV	<ul style="list-style-type: none"> • Zeigt den Navigationsbildschirm an. • Drücken Sie die Taste länger als 1 Sekunde, um die Kamerabildanzeige ein-/auszuschalten.
5	MENU	<ul style="list-style-type: none"> • Zeigt den Optionenmenü-Bildschirm an. • Drücken Sie die Taste 1 Sekunde, um die AV-Ausgangsquellen zu schalten.
6	HOME	<ul style="list-style-type: none"> • Zeigt den Home-Bildschirm an (S.20). • Drücken Sie die Taste länger als 1 Sekunde, um die Stromversorgung auszuschalten. • Ist die Stromversorgung ausgeschaltet, wird sie hierdurch eingeschaltet.
7	↶ (Zurück)	<ul style="list-style-type: none"> • Schaltet zum zuvor angezeigten Bildschirm zurück. • Drücken für 1 Sekunde zeigt den Bildschirm Hands Free an (S.94).
8	▲ (Auswerfen)	<ul style="list-style-type: none"> • Wirft die Disc aus. • Ist das Panel geöffnet, drücken Sie die Taste, um das Panel vor dem Disc-Fach zu schließen, oder drücken Sie die Taste für 1 Sekunde, um die Disc auszuwerfen. • Ist das Panel geschlossen, drücken Sie die Taste für 1 Sekunde, um das Panel zur Freigabe des SD-Kartensteckplatzes vollständig zu öffnen.
9	Fernsensor	Empfängt das Fernbedienungssignal.
10	Disc-Einführschlitz	Ein Schlitz zur Einführung von Discs.
11	SD-Kartensteckplatz	Ein Schlitz zur Einführung einer SD-Karte.

Einschalten des Navigationssystems

Die Einschaltmethode ist je nach Modell unterschiedlich.

- 1 Drücken Sie die <HOME>-Taste.

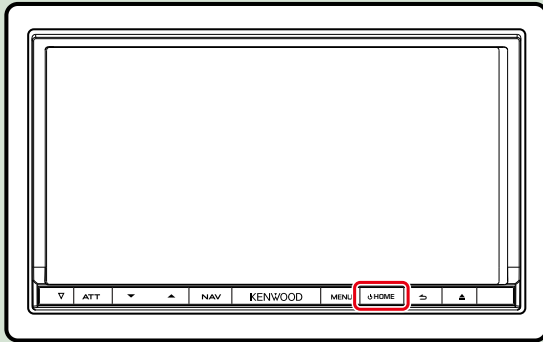

Das Navigationssystem schaltet sich ein.

- **Navigationssystem ausschalten**
Drücken Sie die <HOME>-Taste für 1 Sekunde.

Beim ersten Einschalten des Navigationssystems nach der Installation sind zunächst die [Grundeinstellungen \(S.14\)](#) vorzunehmen.

Anmeldung (Login)

- 1 Wählen Sie den anzumeldenden Benutzer.

Wenn der Besitzer nicht registriert ist



Wenn der Besitzer registriert ist



- 2 Geben Sie das Passwort ein.

Falls Sie Administrator oder Guest gewählt haben, ist das Eingeben eines Passworts nicht erforderlich.



[Auto Login?]: Wenn Sie dieses Kästchen aktivieren, erfolgt die Anmeldung beim System ab dem nächsten Mal automatisch.

- 3 Berühren Sie [Login].

HINWEIS

- Falls Sie Ihr Passwort vergessen haben, können Sie auf der Route Collector-Site ein neues Passwort erzeugen.
<http://www.route-collector.com/>

Grundeinstellungen

Nehmen Sie diese Einstellungen vor, wenn Sie das Navigationssystem zum ersten Mal benutzen oder eine Rückstellung des Geräts vorgenommen haben. Siehe [Rückstellen des Navigationssystems \(S.135\)](#).

1 Jedes Element wie folgt einstellen.

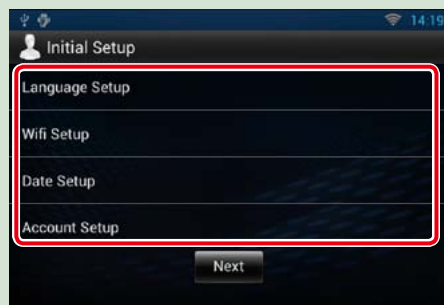

Language Setup

Wählen Sie die für GUI und Eingabevorgänge zu verwendende Sprache. Werkseinstellung ist "English (United States)".

- 1 Berühren Sie [Language Setup].
- 2 Wählen Sie eine Sprache aus der Liste.
- 3 Drücken Sie nach dem Einstellen zweimal die Taste < ↵ >.

WiFi Setup

Nehmen Sie hier Ihre Einstellungen für die Wi-Fi-Verbindung vor.

- 1 Berühren Sie [WiFi Setup].
- 2 Schieben Sie Wi-Fi auf ON.
- 3 Wählen Sie aus der Liste den zu registrierenden Wi-Fi-Zugangspunkt.
- 4 Geben Sie das Passwort ein.
- 5 Berühren Sie [Connect].
- 6 Drücken Sie nach dem Einstellen die Taste < ↵ >.

Näheres zum Vorgehen finden Sie unter [Wi-Fi-Einstellung \(S.28\)](#).

Date Setup

Stellen Sie hier Datum und Uhrzeit ein.

- 1 Berühren Sie [Date Setup].
- 2 Berühren Sie [Select time zone].
- 3 Wählen Sie eine Zeitzone.
- 4 Drücken Sie nach dem Einstellen die Taste < ↵ >.

Näheres zum Vorgehen finden Sie unter [Einstellung von Uhrzeit und Datum \(S.30\)](#).

Account Setup

Geben Sie die Informationen über den Benutzer dieses Navigationssystems ein.

- 1 Berühren Sie [Account Setup].

Näheres zum Vorgehen finden Sie unter [Über Accounts \(S.32\)](#).

2 Berühren Sie [Next].

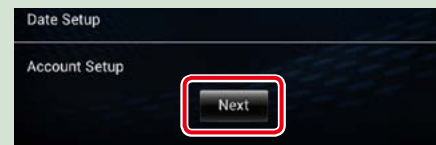

3 Jedes Element wie folgt einstellen.



Language / Ansagen

Wählen Sie die Sprache für den Steuerungsbildschirm und die Einstellungs-elemente aus. Werkseinstellung ist "American English (en)".

- 1 Drücken Sie [SET].
- 2 Berühren Sie [◀] oder [▶] zum Wählen der gewünschten Sprache.
- 3 Drücken Sie [Enter / Eingabe].

Näheres zum Vorgehen finden Sie unter [Spracheinstellungen \(S.110\)](#).

Angle / Winkel

Stellen Sie die Position des Monitors ein. Werkseinstellung ist "0".

- 1 Drücken Sie [SET].
- 2 Drücken Sie die gewünschte Winkelnummer und [↵].

Näheres zum Vorgehen finden Sie unter [Monitorwinkel-Steuerung \(S.112\)](#).

iPod AV Interface Use / iPod AV Interface-nutzen.

Stellt Sie den Anschluss ein, an den Ihr iPod angeschlossen ist. Werkseinstellung ist "iPod".

- 1 Drücken Sie [iPod] bzw. [AV-IN2].

Color / Farbe

Stellt die Beleuchtungsfarbe des Bildschirms und der Tasten ein. Sie können wählen, ob der Color Scan erlaubt werden oder eine festgelegte Farbe für den Vorgang ausgewählt werden soll.

- 1 Drücken Sie [SET].
- 2 Drücken Sie [ON] bzw. [OFF] auf [Panel Color Scan / Bildschirmfarbe scannen].
- 3 Wenn Sie die Farbe ändern möchten, drücken Sie [SET] in [Panel Color Coordinate / Farbwahl].
- 4 Drücken Sie die gewünschte Farbe und [↵].

Näheres zum Vorgehen finden Sie unter [Farbwahl \(S.113\)](#).

Camera

Stellen Sie die Parameter für die Kamera ein.

- 1 Drücken Sie [SET].
- 2 Stellen Sie jede Funktion ein und drücken Sie [↵].

Näheres zum Vorgehen finden Sie unter [Kamera-Einstellungen \(S.114\)](#).

Demo mode

Zum Einstellen des Demonstrationsmodus. Werkseinstellung ist "ON".

- 1 Berühren Sie [ON] oder [OFF].

4 Berühren Sie [Finish / Ende].



HINWEIS

- Diese Einstellungen lassen sich im SETUP-Menü einstellen. Siehe [Einstellungen vornehmen \(S.108\)](#).

Abnehmen des Frontpanels

Sie können das Frontpanel zwecks Diebstahlschutz entfernen.

- 1 Drücken Sie die <▲>-Taste für 1 Sekunde zur Öffnung des Frontpanels.

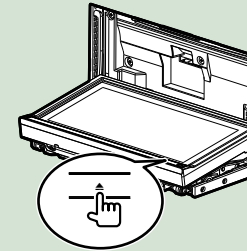

HINWEIS

- Sie können das Frontpanel so einstellen, dass es sich automatisch öffnet sobald die Zündung ausgeschaltet ist. Siehe [Monitorwinkel-Steuerung \(S.112\)](#).

- 2 Nehmen Sie das Panel ab wie in den nachfolgenden Diagrammen dargestellt.

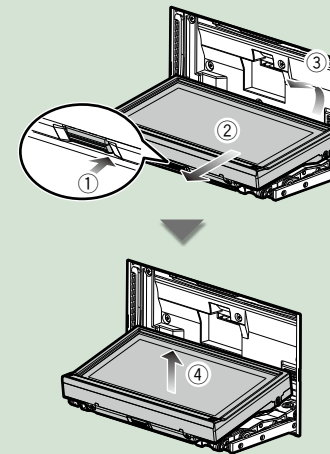

HINWEIS

- Die angebrachte Platte schließt sich automatisch 10 Sekunden nachdem das Frontpanel gelöst worden ist. Entfernen Sie das Panel das geschieht.

- Nach der Abnahme:
Legen Sie das Panel in den mitgelieferten Schutzbeutel.

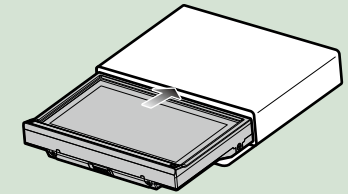

HINWEIS

- Beim Abnehmen des Frontpanelteils entfernen Sie dieses bitte wie rechts in der Illustration gezeigt zur Vorderseite hin. Wenn es nach oben hin entfernt wird, kann das Frontpanel brechen.
- Um einer Verschlechterung vorzubeugen, berühren Sie weder die Anschlüsse noch die Frontplatte des Gerätes mit Ihren Fingern.
- Sind die Anschlüsse des Gerätes oder die Frontplatte verschmutzt, reinigen Sie sie mit einem weichen trockenen Tuch.

Frontpanel anbringen

- 1 Halten Sie das Panel sicher fest, damit es nicht versehentlich herunterfällt und setzen Sie es auf die angebrachte Platte, bis es fest sitzt.

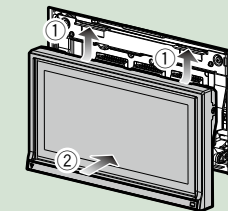

Medien abspielen

Musik-CDs und Discs

- 1 Drücken Sie die Taste <▲>.



Das Panel öffnet sich.

- 2 Schieben Sie die Disc in den Schlitz.

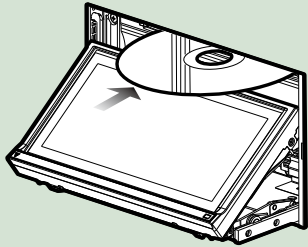

Das Panel schließt automatisch.
Das Gerät lädt die Disc und die Wiedergabe wird gestartet.

- **Zum Auswurf der Disc:**
Drücken Sie die Taste <▲>.

USB-Gerät

- 1 USB-Gerät und USB-Kabel verbinden.

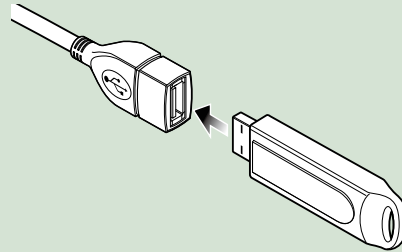

Das Gerät liest das Gerät und die Wiedergabe wird gestartet.

- **Um das Gerät zu trennen:**
Berühren Sie [▲] auf dem Bildschirm und trennen Sie das Gerät vom Kabel.

iPod

- 1 iPod und iPod-Kabel verbinden.

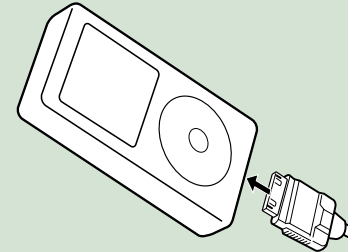

Das Gerät liest das iPod und die Wiedergabe wird gestartet.

- **Um das Gerät zu trennen:**
Berühren Sie [◀] auf dem Bildschirm und berühren Sie dann [▲]. iPod und iPod-Kabel trennen.

SD-Karte

- 1 Drücken Sie für 1 Sekunde die Taste <▲>, um das Frontpanel zu öffnen.

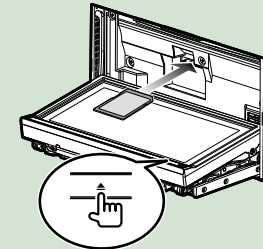

Das Panel öffnet sich vollständig.

- 2 Halten Sie die SD-Karte wie im Diagramm dargestellt und stecken Sie sie in den Schlitz bis es klickt.



Das Gerät lädt die Karte und die Wiedergabe wird gestartet.

- **Zum Entfernen:**
Drücken Sie die SD-Karte, bis es klickt, und lassen Sie sie anschließend los.
Die Karte springt heraus, so dass Sie sie mit Ihren Fingern herausziehen können.

Bedienung im Home-Bildschirm

Die meisten Funktionen sind über den Home-Bildschirm bedienbar.

1 Drücken Sie die <HOME>-Taste.

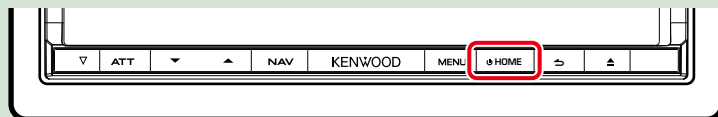

Der Home-Bildschirm erscheint.

2 Wählen Sie das Dienste-Panel, Media-Panel, Quellenstarter-Panel oder Netzwerkinhalte-Panel.

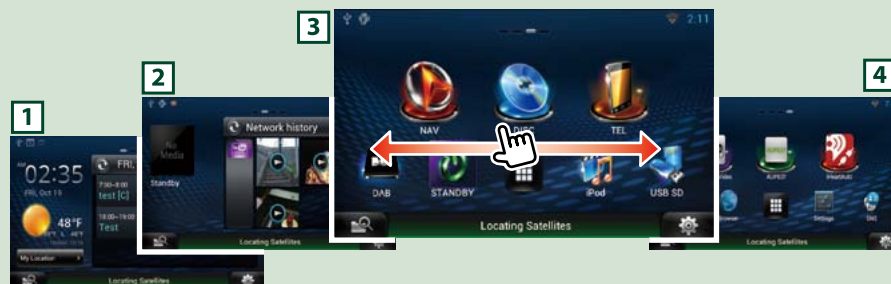

Panel	Beschreibung
1 Dienste-Panel	Wetter-Widget: Zeigt die Wettervorhersage für die gewählte Region an. Netzwerk-Widget: Zeigt den Terminplan, SNS oder RSS an.
2 Media-Panel	Läuft jetzt: Zeigt den Titel des aktuell laufenden Songs oder den Namen des Senders an, den Sie gerade hören, und ermöglicht einfache Bedienung. Media-Widget: Ermöglicht Umschalten zwischen dem Netzwerkmedien-Verlauf zum Wählen eines Songs unter den gehörten Titeln und dem Fotorahmen zum Anzeigen eines Fotos.
3 Quellenstarter-Panel	Dient zum Wählen einer Quelle.
4 Netzwerkinhalte-Panel	Dient zum Wählen von netzwerkbezogenen Anwendungen.

Quellenstarter-Panel und Netzwerkinhalte-Panel

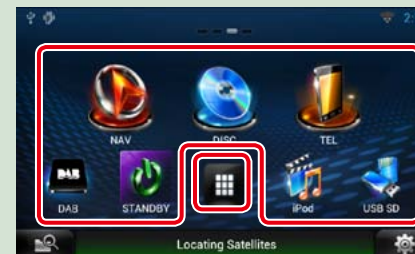

(Shortcut)

Hier können Sie häufig benutzte Quellen und Anwendungen registrieren, um sie bei Bedarf schneller aufrufen zu können.

(Liste aller Quellen/ Liste aller Anwendungen)

Zeigt alle Quellen und Anwendungen an.

Liste aller Quellen / Liste aller Anwendungen

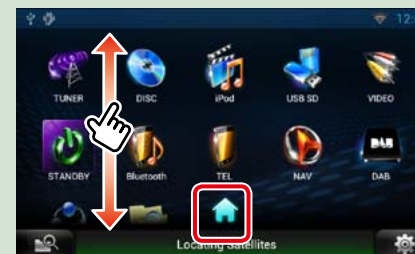

(Liste aller Quellen/ Liste aller Anwendungen)

Sie können durch die Listenansicht scrollen, indem Sie sie mit dem Finger nach oben/ unten streichen.

(Home)

Zum Zurückkehren zum Quellenstarter-Panel oder Netzwerkinhalte-Panel.

Aus der Liste aller Quellen sind die folgenden Funktionen verfügbar.

Funktion	Icon	Bedienvorgang
Schaltet die Audioquelle um.	USW.	Berühren Sie das Symbol der gewünschten Quelle.
Navigationsbildschirm aufrufen	oder	Drücken Sie [NAV] bzw. Navigationsinformationen.
Alle Audiofunktionen ausschalten		Drücken Sie [STANDBY].

Bewegen oder Löschen von Icons im Quellenstarter-Panel und Netzwerk Inhalte-Panel

- 1 Legen Sie den Finger auf das Icon.
- 2 Ziehen Sie das Icon an die gewünschte Stelle oder in den Papierkorb (Recycle Bin).



Ergänzen eines Shortcut-Icons zum Quellenstarter-Panel oder Netzwerk Inhalte-Panel

- 1 Berühren Sie [] im Quellenstarter-Panel oder Netzwerk Inhalte-Panel.
- 2 Halten Sie den Finger auf dem Icon, um das Quellenstarter-Panel oder Netzwerk Inhalte-Panel anzuzeigen.
- 3 Ziehen Sie das Icon an eine freie Stelle.



Media-Panel



- 1 **Läuft-jetzt-Widget**
 Zeigt den Titel des aktuell laufenden Songs oder den Namen des Senders an, den Sie gerade hören, und ermöglicht einfache Bedienung. Siehe [Läuft-jetzt-Widget \(S.48\)](#).
- 2 **Media-Widget**
 Berühren von [] erlaubt das Umschalten zwischen Netzwerkmedien-Verlauf und Fotorahmen. Siehe [Netzwerkmedien-Verlauf-Widget \(S.50\)](#), [Fotorahmen-Widget \(S.51\)](#).

Dienste-Panel



- 1 **Wetter-Widget**
 Zeigt die aktuelle Wettervorhersage an. Siehe [Wetter-Widget \(S.36\)](#).
- 2 **Netzwerk-Widget**
 Berühren von [] schaltet um zwischen Terminplan, RSS und SNS. Siehe [Today-Widget \(S.39\)](#), [SNS-Widget \(S.39\)](#), [RSS-Widget \(S.40\)](#).

Skin für Home-Bildschirm ändern

Sie können für den Home-Bildschirm zwischen 3 verschiedenen Auslegungen wählen.

- 1 Drücken Sie die <MENU>-Taste.
- 2 Berühren Sie [Theme].

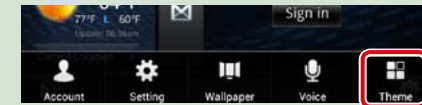

- 3 Wählen Sie eine Auslegung.

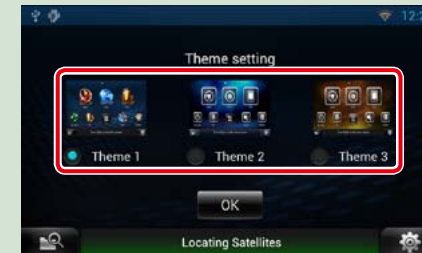

- 4 Drücken Sie auf [OK].

Allgemeine Bedienung

Stellt die allgemeine Bedienung vor.

Allgemein

Es gibt eine Reihe von Funktionen, die von praktisch jedem Bildschirm aus aufgerufen werden können.



Quick-Menü

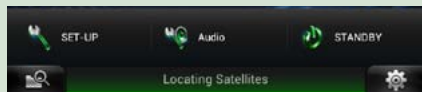

(Mixed Media-Suche)

Zum Aufrufen des Mixed Media-Felds berühren.

(Quick-Menü)

Zum Anzeigen des Quick-Menüs drücken. Der Inhalt des Menüs lautet wie folgt:

- : Zeigt das SETUP-Menü an.
- : Zeigt das Audio-Control-Menü an.
- : Zeigt den Steuerungsbildschirm der aktuellen Quelle an. Icon-Feature ändert sich je nach Quelle.

Bildschirm-Liste

Die meisten Bildschirm-Listen haben einige gemeinsame Funktionstasten.

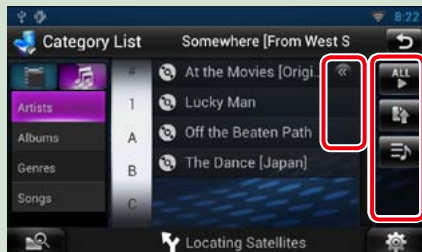

(Scroll)

Zum Scrollen durch Texte auf dem Display berühren.

ALL usw.

Touchkeys mit unterschiedlichen Funktionen werden hier angezeigt.

Die angezeigten Tasten variieren je nach aktueller Audioquelle, Status etc.

Weitere Beispiele zu den Funktionen einzelner Tasten finden Sie in der unteren Tabelle.

Taste	Funktion
	Zeigt eine Liste aller Titel in der unteren Hierarchie.
	Springt in obere Hierarchie.
	Zeigt aktuellen Kategorieordner an.
	Zeigt die Musik/Film-Dateienliste an.

Flick-Scroll

Die meisten Bildschirm-Listen lassen sich mit einer Auf-/Ab- bzw. Rechts-/Linksbewegung des Fingers auf dem Bildschirm durchblättern.

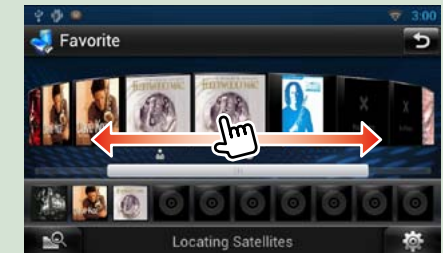
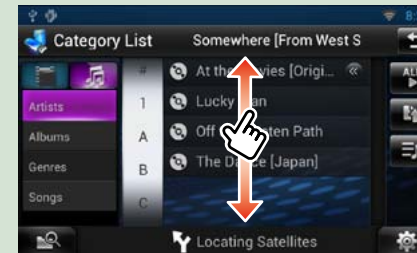

Navigationfunktionen

Für Details zu der Navigationsfunktion: siehe Bedienungsanleitung für die Navigation.

Navigationsschirm aufrufen

1 Drücken Sie die <NAV>-Taste.

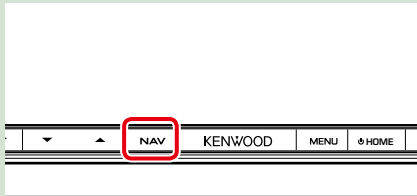

Der Navigationsschirm wird angezeigt.

Audio vom Navigationsschirm steuern

Sie können Audioquellen steuern, während der Navigationsschirm angezeigt wird. Des Weiteren können Sie Navigationsinformationen ansehen, während der Quellensteuerungsschirm angezeigt wird.

1 Drücken Sie auf die Informationsleiste.



Der Navigationsschirm mit Audio-Informationen wird angezeigt.

2 Drücken Sie [] bzw. [] auf dem Navigationsschirm.



Durch Berühren dieses Bereiches wird der Audiobildschirm angezeigt.

[] : Zeigt die Navigations- und Steuertasten der aktuellen Quelle an.



[] : Zeigt sowohl die Navigation als auch die aktuelle Video-/Bild-Wiedergabe an.



HINWEIS

- Der Bildschirm schaltet zwischen dem Wiedergabebildschirm und dem Kamerabild um sobald der Sichtbereich berührt wird.
- Durch Drücken des Quell-Icons auf dem unteren Ende des Bildschirms wird der gesamte Audiobildschirm angezeigt.

● Um zum kompletten Navigationsschirm zurückzukehren:

Drücken Sie [].

HINWEIS

- For Details zu den Steuertasten, siehe Anweisungen in jedem Abschnitt.

Fahrtenprotokoll-Funktion

Sie können die gefahrenen Routen und die Songs, die Sie gehört haben, auf der Route Collector-Site speichern und später wieder durchgehen.

1 Drücken Sie die <MENU>-Taste im Navigations- oder Quellensteuerungsbildschirm.

2 Berühren Sie [Triplog On].

3 Drücken Sie auf [Yes].

Wenn das Fahrtenprotokoll aktiviert ist, wird " " in der Statusleiste angezeigt.

HINWEIS

- Die Fahrtenprotokollfunktion können Sie verwenden, wenn Sie beim System als Besitzer oder Benutzer angemeldet sind.

Wi-Fi-Einstellung

Wi-Fi-Einstellung

Zur Verbindung mit dem Internet können Sie eine Verbindung mit einem Wi-Fi-Zugangspunkt verwenden.

Vorbereitung

- Bereiten Sie die Verwendung des Wi-Fi-Zugangspunkts für eine Internet-Verbindung mit Hilfe der Tethering-Funktion des Smartphones vor.

1 | Drücken Sie die <HOME>-Taste zum Anzeigen des Home-Bildschirms.

HINWEIS

- Zum Anzeigen des Netzerkinhalte-Panels drücken Sie bitte erneut die <HOME>-Taste.

2 | Drücken Sie die <MENU>-Taste.

3 | Berühren Sie [Setting].



4 | Schieben Sie Wi-Fi auf ON.

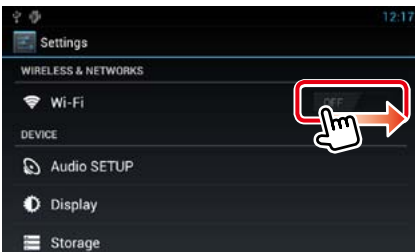

5 | Berühren Sie [Wi-Fi].

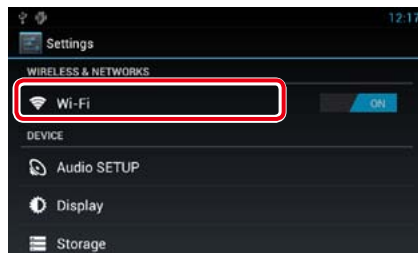

6 | Wählen Sie aus der Liste den zu registrierenden Wi-Fi-Zugangspunkt.

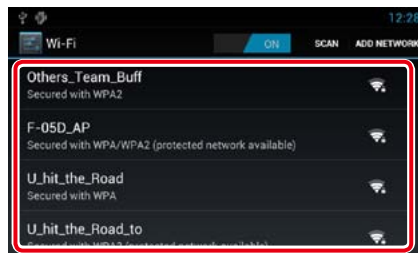

7 | Geben Sie das Passwort ein.

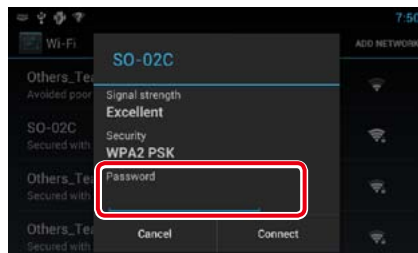

8 | Berühren Sie [Connect].

Registrieren Sie den Wi-Fi-Zugangspunkt manuell.

1 | Berühren Sie [ADD NETWORK].

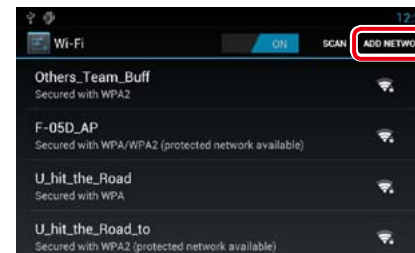

2 | Geben Sie den SSID-Code ein.

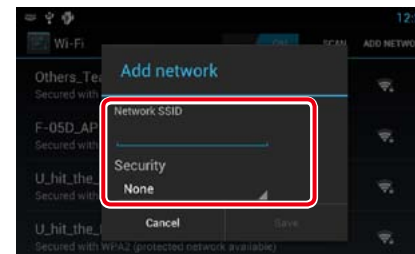

3 | Wählen Sie die Sicherheit.

4 | Geben Sie den Sicherheitscode ein.

5 | Berühren Sie [SAVE].

Bestätigen Sie die MAC-Adresse.

1 | Drücken Sie die <MENU>-Taste.

2 | Berühren Sie [Advanced].

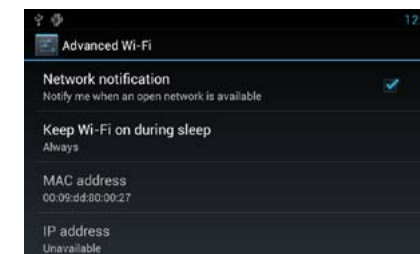
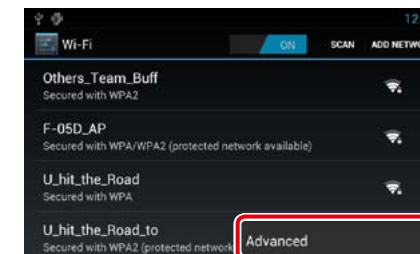

3 | Drücken Sie die <↔>-Taste.

Einstellung von Uhrzeit und Datum

Einstellung von Uhrzeit und Datum

- 1 | Drücken Sie die <HOME>-Taste zum Anzeigen des Home-Bildschirms.

HINWEIS

- Zum Anzeigen des Netzerkinhalte-Panels drücken Sie bitte erneut die <HOME>-Taste.

- 2 | Drücken Sie die <MENU>-Taste.

- 3 | Berühren Sie [Setting].



- 4 | Berühren Sie [Date & time].

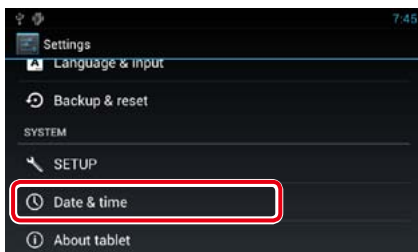

- 5 | Jedes Element wie folgt einstellen.

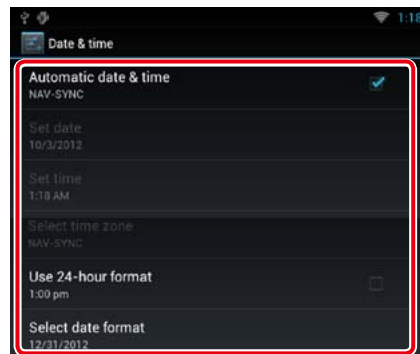

- 6 | Drücken Sie die <↶>-Taste.

Stellen Sie Datum und Uhrzeit manuell ein

- 1 | Berühren Sie [Automatic date & time] zum Aufheben der Aktivierung.

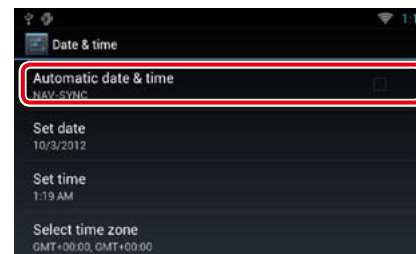

- 2 | Berühren Sie [Set date].

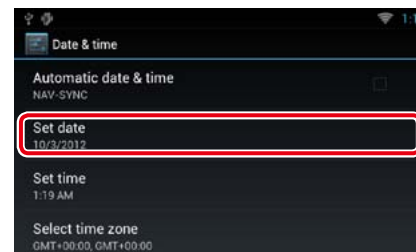

- 3 | Stellen Sie das Datum ein.

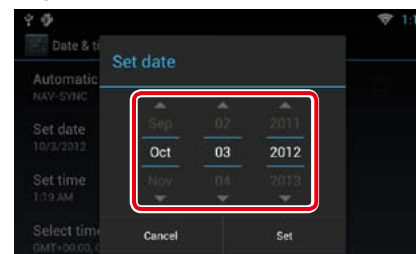

- 4 | Berühren Sie [Set].

- 5 | Berühren Sie [Set time].

- 6 | Stellen Sie die Uhrzeit ein.

- 7 | Berühren Sie [Set].

- 8 | Berühren Sie [Select time zone].

- 9 | Wählen Sie eine Zeitzone.



- 10 | Drücken Sie die <↶>-Taste.

Account-Einstellung

Über Accounts

Um dieses Gerät benutzen zu können, müssen Sie einen Account (Konto) registrieren.

Arten von Accounts

Sie können Accounts zum Schutz Ihrer privaten Daten bei der Nutzung der Mail-Funktion oder von sozialen Medien verwenden.

Administrator

Als Administrator können Sie einen Besitzer-Account anlegen und die Anfangseinstellungen vornehmen.

Sie können sich beim System anmelden, wenn Sie keinen Besitzer-Account angelegt haben.

Guest (Gast)

Ein Account für Gäste, wie z.B. Freunde.

Der Gast kann das Gerät bedienen, hat aber keinen Zugriff auf Funktionen, die Mail, soziale Medien oder die Route Collector-Site betreffen.

Owner (Besitzer)

Dies ist der Account für die Person, die das Gerät managt.

Der Besitzer hat Zugriff auf Mail, soziale Medien und die Route Collector-Site betreffende Funktionen.

Sie können auch Benutzer registrieren, wie z.B. Ihre Familie.

User (Benutzer)

Dies ist der Account für einen Benutzer dieses Geräts.

Ein Benutzer hat Zugriff auf Mail, soziale Medien und die Route Collector-Site betreffende Funktionen.

Sie können bis zu 4 Benutzer-Accounts registrieren.

Registrieren von Accounts

1 | Erstellen Sie einen Account auf der Route Collector-Site.

Erstellen Sie den Account gemäß [Benutzer-Account erstellen \(S.32\)](#) oder auf der Route Collector-Site. <http://www.route-collector.com/>

2 | Registrieren Sie den Account in diesem Gerät.

Zum Registrieren eines Besitzer-Accounts siehe [Besitzer-Account einrichten \(S.33\)](#).

Zum Registrieren eines Benutzer-Accounts siehe [Benutzer-Account einrichten \(S.34\)](#).

3 | Schalten Sie zwischen den Anmelde-Accounts um.

Siehe [Benutzer-Anmeldung umschalten \(S.34\)](#).

Benutzer-Account erstellen

Um dieses Gerät benutzen zu können, müssen Sie einen Account auf der Route Collector-Site anlegen.

Vorbereitung

- Um sich selbst auf der Route Collector-Site als Benutzer zu registrieren, benötigen Sie eine E-Mail-Adresse.
- Sie können sich selbst über das Internet registrieren. <http://www.route-collector.com/>
- Dieser Schritt kann übersprungen werden, wenn Sie sich bereits auf der Route Collector-Site registriert haben.

1 | Drücken Sie die <HOME>-Taste zum Anzeigen des Home-Bildschirms.

2 | Drücken Sie die <MENU>-Taste.

3 | Berühren Sie [Account].



4 | Berühren Sie [Create Account].

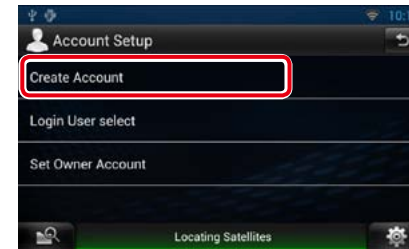

5 | Geben Sie die Account-Informationen ein.



Sie können keinen Account registrieren, der bereits benutzt wird. Registrieren Sie einen anderen Account-Namen.

6 | Drücken Sie auf [OK].

Der Account wird vorübergehend auf der Route Collector-Site registriert.

7 | Aktivieren Sie den Account.

An die registrierte Mail-Adresse wird eine Bestätigungs-Mail geschickt. Öffnen Sie zum Fertigstellen der Account-Registrierung die angegebene URL.

Besitzer-Account einrichten

Sie können einen Besitzer-Account für die Person registrieren, die dieses System managen soll.

Vorbereitung

- Erstellen Sie als Erstes einen Account auf der Route Collector-Site. Siehe [Benutzer-Account erstellen \(S.32\)](#).
- Falls Sie noch keinen Besitzer-Account angelegt haben, melden Sie sich beim System als Administrator an.
- Falls Sie einen Besitzer-Account angelegt haben, melden Sie sich beim System an, nachdem der Account zurückgestellt wurde.

1 | Drücken Sie die <HOME>-Taste zum Anzeigen des Home-Bildschirms.

2 | Drücken Sie die <MENU>-Taste.

3 | Berühren Sie [Account].



4 | Berühren Sie [Set Owner Account].

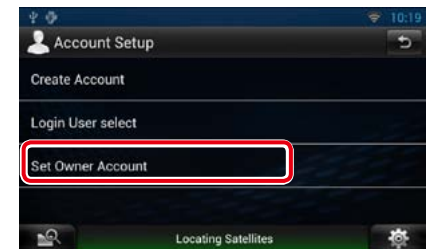

5 | Geben Sie die Account-Informationen ein.



Geben Sie die auf der Route Collector-Site registrierten Informationen ein.

6 | Drücken Sie auf [OK].

Benutzer-Account einrichten

Sie können einen Benutzer-Account für den Benutzer dieses Navigationssystems registrieren.

Vorbereitung

- Erstellen Sie als Erstes einen Account auf der Route Collector-Site. Siehe [Benutzer-Account erstellen \(S.32\)](#).
- Sie können einen Benutzer-Account einrichten, wenn Sie als Besitzer angemeldet sind.

- 1 | Drücken Sie die <HOME>-Taste zum Anzeigen des Home-Bildschirms.
- 2 | Drücken Sie die <MENU>-Taste.
- 3 | Berühren Sie [Account].

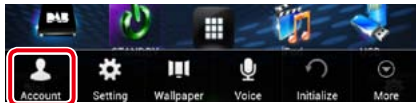

- 4 | Berühren Sie [Set Account].



- 5 | Geben Sie die Account-Informationen ein.

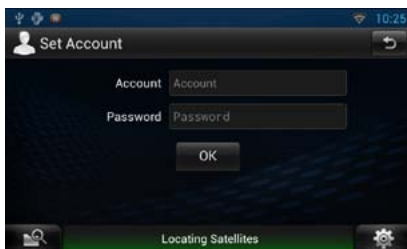

Geben Sie die auf der Route Collector-Site registrierten Informationen ein.

- 6 | Drücken Sie auf [OK].

Benutzer-Anmeldung umschalten

Sie können vom aktuell angemeldeten Account auf einen anderen umschalten.

- 1 | Drücken Sie die <HOME>-Taste zum Anzeigen des Home-Bildschirms.
- 2 | Drücken Sie die <MENU>-Taste.
- 3 | Berühren Sie [Account].

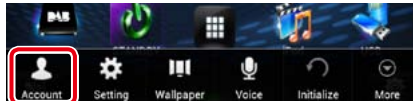

- 4 | Berühren Sie [Login User select].

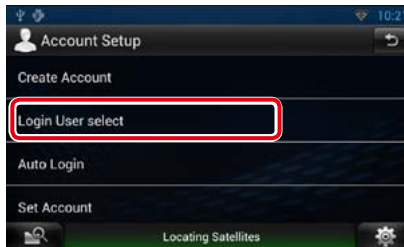

- 5 | Wählen Sie einen Account.



- 6 | Geben Sie das Passwort ein.



Benutzer-Account löschen

Sie können einen zuvor registrierten Benutzer-Account wieder löschen.

Vorbereitung

- Sie können einen Benutzer-Account einrichten, wenn Sie als Besitzer angemeldet sind.

- 1 | Drücken Sie die <HOME>-Taste zum Anzeigen des Home-Bildschirms.
- 2 | Drücken Sie die <MENU>-Taste.
- 3 | Berühren Sie [Account].



- 4 | Berühren Sie [Delete Account].

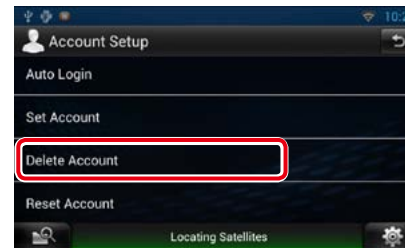

- 5 | Wählen Sie einen Account.

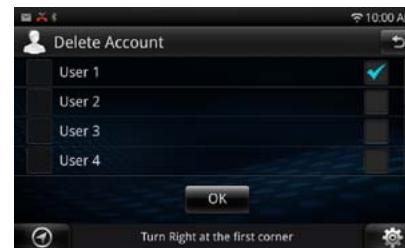

- 6 | Drücken Sie auf [OK].
Es erscheint eine Bestätigungsabfrage.
- 7 | Drücken Sie auf [Yes].

Besitzer-Account zurückstellen

Die zuvor registrierten Besitzer- und Benutzer-Accounts sind rückstellbar.

Vorbereitung

- Sie können einen Benutzer-Account einrichten, wenn Sie als Besitzer angemeldet sind.

- 1 | Drücken Sie die <HOME>-Taste zum Anzeigen des Home-Bildschirms.
- 2 | Drücken Sie die <MENU>-Taste.
- 3 | Berühren Sie [Account].

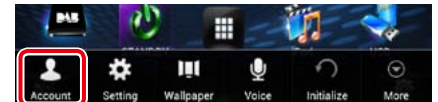

- 4 | Berühren Sie [Reset Account].

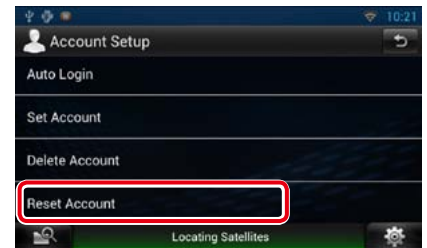

- 5 | Geben Sie das Passwort des Besitzer-Accounts ein.



- 6 | Drücken Sie auf [OK].
Es erscheint eine Bestätigungsabfrage.
- 7 | Drücken Sie auf [Yes].

HINWEIS

- Die im Account verwendeten Daten, Protokolle und Einstellungen werden gelöscht.

Bedienung der Widgets und Anwendungen

Wetter-Widget

Zeigt die Wettervorhersage für die gewählte Region an.

Vorbereitung

- Sie benötigen eine Wi-Fi-Verbindung mit dem Internet. Siehe [Wi-Fi-Einstellung \(S.28\)](#).
- Sie können dieses Feature nach der Registrierung des Besitzer-Accounts für 2 Jahre nutzen. Wenn Sie sie danach weiter benutzen möchten, ist eine Gebühr zu entrichten. Näheres finden Sie auf der Website von Route Collector.
<http://www.route-collector.com/>

- 1 | Drücken Sie die <HOME>-Taste.
- 2 | Wählen Sie das Dienste-Panel.



1 Uhrzeit & Datum

Zeigt die aktuelle Uhrzeit und das Datum an.

2 Wetter-Informationen

Zeigt die Wettervorhersage für die gewählte Region an.

Auf Berühren startet die Wetter-Anwendung.

3 Städte-Info

Zeigt die gewählte Region an.

Berühren zeigt einen Bildschirm zum Wählen einer Region an. Siehe [Städtewahl \(S.36\)](#).

Städtewahl

- 1 | Berühren Sie [(City name)] im Wetter-Widget.



1 Städteliste

Zeigt eine Liste der Regionen an.

Berühren zeigt die gewählte Region an.

2 [Add City]

Startet die Wetter-Anwendung zum Hinzufügen der Region. Siehe [Stadt hinzufügen \(S.37\)](#).

Wetter-Anwendung

Zeigt die Wettervorhersage für die gewählte Region an.

Vorbereitung

- Sie benötigen eine Wi-Fi-Verbindung mit dem Internet. Siehe [Wi-Fi-Einstellung \(S.28\)](#).
- Sie können dieses Feature nach der Registrierung des Besitzer-Accounts für 2 Jahre nutzen. Wenn Sie sie danach weiter benutzen möchten, ist eine Gebühr zu entrichten. Näheres finden Sie auf der Website von Route Collector.
<http://www.route-collector.com/>

- 1 | Drücken Sie die <HOME>-Taste.
- 2 | Berühren Sie [] im Netzerkinhalte-Panel.
- 3 | Berühren Sie [Weather].

- 4 | Führen Sie gewünschte Funktion wie folgt durch.

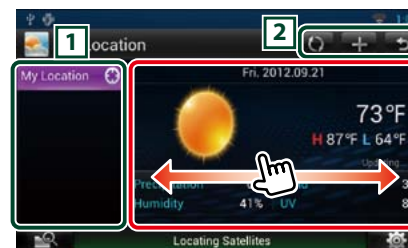

1 Städteliste

Zeigt eine Liste der Regionen an.

Berühren zeigt die gewählte Region an.

2 Buttons

: Zeigt die Information erneut an.

: Fügt eine Region hinzu.

: Beendet die Anwendung.

(Wetter-Informationen)

Zeigt die Wettervorhersage für den aktuellen Tag und die Wettervorhersage für die nächsten 6 Tage an.

Menu

- 1 | Drücken Sie die <MENU>-Taste.

Delete

Löscht eine Region aus der Städteliste. Siehe [Stadt löschen \(S.38\)](#).

Setting

Hier kann z.B. das Aktualisierungsintervall für die Informationen eingestellt werden. Siehe [Weather-Einstellung \(S.38\)](#).

Stadt hinzufügen

Fügt eine Region an die Städteliste an.

- 1 | Drücken Sie [+].
- 2 | Suchen Sie eine Region.

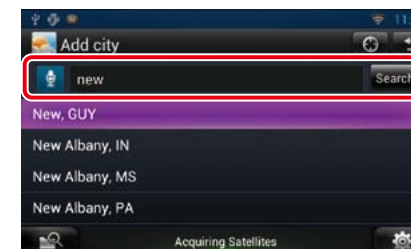

(Spracherkennung)

Sie können eine Region über die Spracherkennungsfunktion eingeben. Sprechen Sie den Namen der Region, wenn "Speak now" angezeigt wird.

[Search]

Die Suche startet.

- 3 | Wählen Sie eine Region.

Berühren der Region fügt diese zur Liste hinzu und zeigt die Wettervorhersage an.

Stadt löschen

Sie können eine Region wieder aus der Städteliste löschen.

- 1 | Drücken Sie die <MENU>-Taste.
- 2 | Berühren Sie [Delete] im Menü.
- 3 | Löschen Sie die Region.

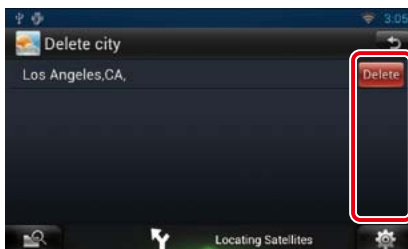

- 4 | Drücken Sie auf [Yes].
- 5 | Berühren Sie [↩].

Weather-Einstellung

Dient für die Einstellungen zur Benutzung der Weather-Anwendung.

- 1 | Drücken Sie die <MENU>-Taste.
- 2 | Berühren Sie [Setting] im Menü.
- 3 | Option wie folgt auswählen.

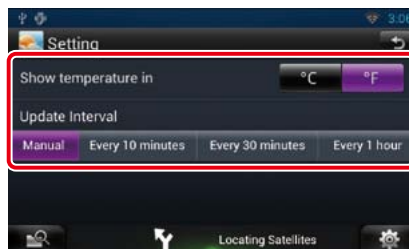

Show temperature

Wählt eine Temperaturskala.

Update interval

Zum Einstellen des Aktualisierungsintervalls für die Informationen.

- 4 | Berühren Sie [↩].

Today-Widget

Sie können einen in Google Calendar registrierten Terminplan für den aktuellen Tag anzeigen.

Vorbereitung

- Zur Nutzung dieses Dienstes benötigen Sie einen Google-Account.
- Sie können einen Benutzer-Account verwenden, wenn Sie als Besitzer oder Benutzer angemeldet sind.

- 1 | Drücken Sie die <HOME>-Taste.
- 2 | Wählen Sie das Dienste-Panel.
- 3 | Drücken Sie [📅].
- 4 | Wählen Sie das Today-Widget.

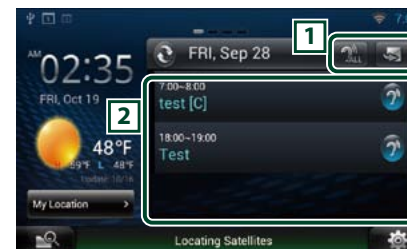

1 Buttons

- : Startet die Terminplan-Anwendung.
- : Gibt alle Terminpläne akustisch aus.
- : Schaltet auf RSS oder SNS.

2 Terminplan-Liste

- Zeigt den im Google Calendar für den aktuellen Tag registrierten Terminplan an.
 Berühren zeigt die Event-Ansicht an.
 : Gibt den Terminplan akustisch aus.

SNS-Widget

Sie können Facebook, Twitter, Gmail und email (IMAP) verwenden.

Vorbereitung

- Zur Nutzung dieser Dienste benötigen Sie einen entsprechenden E-Mail-, Google-, Facebook- oder Twitter-Account.
- Sie können einen Benutzer-Account verwenden, wenn Sie als Besitzer oder Benutzer angemeldet sind.

- 1 | Drücken Sie die <HOME>-Taste.
- 2 | Wählen Sie das Dienste-Panel.
- 3 | Drücken Sie [📧].
- 4 | Wählen Sie das SNS-Widget.



1 Buttons

- : Startet die SNS-Anwendung.
- : Gibt alle Inhalte akustisch aus.
- : Schaltet auf den Terminplan oder RSS.

2 Kategorie

Wählen Sie eine Dienstekategorie.

3 SNS-Artikelliste

- Zeigt die über die Kategorie gewählten Inhalte in einer neuen Reihenfolge an.
 Durch Berühren startet die SNS-Anwendung und zeigt ihre Inhalte an.
 Wenn die neuesten Informationen oben angezeigt werden, können Sie die Informationen durch Verschieben der Liste aktualisieren.
 : Gibt die SNS-Inhalte akustisch aus.

RSS-Widget

Zeigt die RSS-Nachrichten an.

- 1 | Drücken Sie die <HOME>-Taste.
- 2 | Wählen Sie das Dienste-Panel.
- 3 | Drücken Sie [RSS].
- 4 | Wählen Sie das RSS-Widget.



1 Buttons

- [RSS]: Startet die RSS-Anwendung.
- [RSS]: Gibt alle Inhalte in akustisch aus.
- [RSS]: Schaltet auf den Terminplan oder SNS.

2 Kategorie

Wählen Sie eine Dienstekategorie.

3 RSS-Artikelliste

Zeigt die über die Kategorie gewählten Inhalte in einer neuen Reihenfolge an.

Berühren startet die RSS-Anwendung und zeigt ihre Inhalte an.

Wenn die neuesten Informationen oben angezeigt werden, können Sie die Informationen durch Verschieben der Liste aktualisieren.

- [RSS]: Gibt die RSS-Inhalte akustisch aus.

Schedule-Anwendung

Sie können Terminpläne über das Internet bearbeiten. Darüber hinaus kann der Terminplan auch mit Google Calendar synchronisiert werden.

Vorbereitung

- Sie benötigen eine Wi-Fi-Verbindung mit dem Internet. Siehe [Wi-Fi-Einstellung \(S.28\)](#).
- Zur Benutzung von Google Calendar benötigen Sie einen Google-Account.
- Sie können einen Benutzer-Account verwenden, wenn Sie als Besitzer oder Benutzer angemeldet sind.

Registrieren eines Accounts

Registrieren Sie Account-Informationen zur Synchronisierung mit dem Google-Account.

- 1 | Drücken Sie die <HOME>-Taste.
- 2 | Berühren Sie [RSS] im **Netzwerkinhalte-Panel**.
- 3 | Berühren Sie [Schedule].
- 4 | Berühren Sie [Gmail].
- 5 | Geben Sie **E-Mail-Adresse und Passwort ein**.

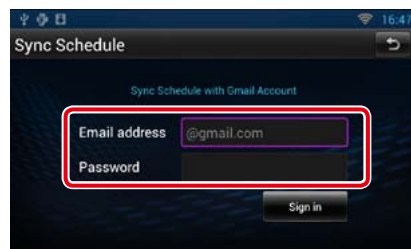

- 6 | Berühren Sie [Sign in].

Terminplan-Bedienung

- 1 | Drücken Sie die <HOME>-Taste.
- 2 | Berühren Sie [RSS] im **Netzwerkinhalte-Panel**.
- 3 | Berühren Sie [Schedule].
- 4 | Führen Sie gewünschte Funktion wie folgt durch.

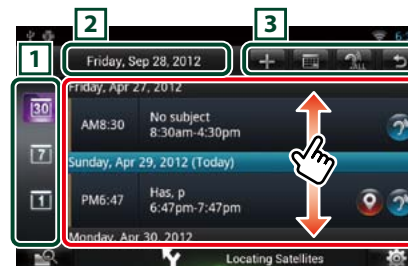

1 Aufrufkategorie

- [RSS]: Zeigt Agenden an.
- [RSS]: Zeigt den Wochenterminplan an.
- [RSS]: Zeigt den Tageterminplan an.

2 Datumsangabe

Zeigt das Datum des angezeigten Terminplans an.

Berühren zeigt das Datum des anzuzeigenden Terminplans.

3 Buttons

- [+]: Zum Hinzufügen eines Terminplans.
- [RSS]: Zeigt den Terminplan für den aktuellen Tag an.
- [RSS]: Gibt alle Terminpläne akustisch aus.
- [RSS]: Beendet die Anwendung.

(Terminplanliste)

Zeigt einen Terminplan an.

Berühren zeigt die Einzelheiten des Terminplans an.

- [RSS]: Gibt den Inhalt des Terminplans akustisch aus.

5 | Terminplan-Detailansicht

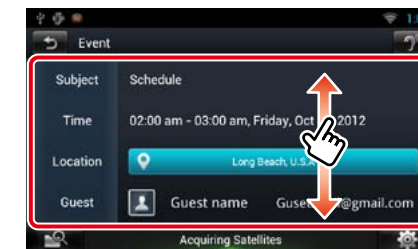

(Text-To-Speech)

Gibt den Inhalt des Terminplans akustisch aus.

Menu

- 1 | Drücken Sie die <MENU>-Taste.
Agenda-Ansicht/ Wochenansicht/ Tagesansicht

Sign out

Zum Abmelden aus dem aktuellen Account.

Event-Ansicht

Edit event

Zum Bearbeiten eines Termins.

Delete event

Zum Löschen eines Termins.

Berühren Sie "Yes", wenn die Bestätigungsabfrage erscheint.

Add event

Fügt ein Event zum Terminplan hinzu.

- 1 | Berühren Sie [] in der Schedule-Anwendung.
- 2 | Rufen Sie Ihren Terminplan auf.

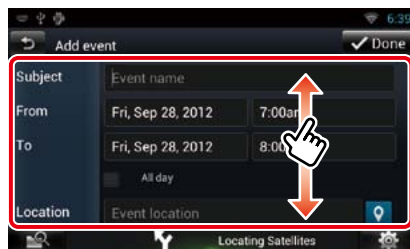

Geben Sie den Eventnamen, Datum und Uhrzeit und eine Beschreibung usw. ein.

- 3 | Fügen Sie einen Event hinzu.

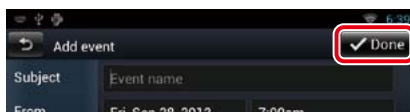

Synchronisiert den Terminplan mit dem Google Calendar, falls verwendet.

Benachrichtigung

Zeigt ein Benachrichtigungs-Icon im Mitteilungenfenster und in der Statusleiste an, wenn die eingestellte Zeit erreicht ist.

Mitteilungenfenster

- 1 | Berühren Sie [View Event] zum Anzeigen der Event-Details.

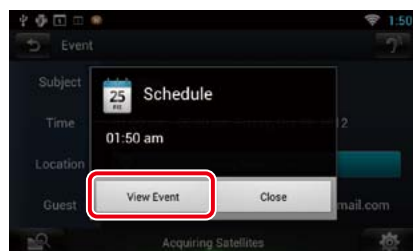

Die Schedule-Anwendung beginnt Details anzuzeigen.

Statusleiste

- 1 | Ziehen Sie den Statusbalken nach unten.

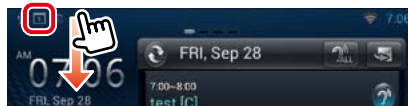

- 2 | Berühren Sie [] zum Anzeigen der Details.

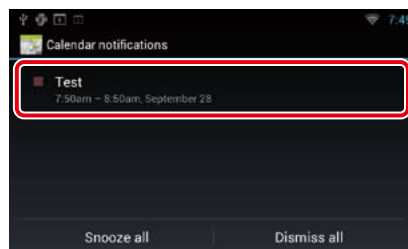

Die Schedule-Anwendung beginnt Details anzuzeigen.



SNS-Anwendung

Zeigt den Bildschirm für die Benutzung von Facebook, Twitter und Gmail an.

Vorbereitung

- Sie benötigen eine Wi-Fi-Verbindung mit dem Internet. Siehe [Wi-Fi-Einstellung \(S.28\)](#).
- Zur Nutzung eines Dienstes von Google, Facebook oder Twitter benötigen Sie einen entsprechenden Account.
- Sie können einen Benutzer-Account verwenden, wenn Sie als Besitzer oder Benutzer angemeldet sind.

Starten Sie die SNS-Anwendung

- 1 | Drücken Sie die <HOME>-Taste.
- 2 | Berühren Sie [] im Netzerkinhalte-Panel.
- 3 | Berühren Sie [ SNS].

Registrieren eines Accounts

Facebook

- 1 | Berühren Sie [ (Facebook)].
- 2 | Berühren Sie [Sign in].
- 3 | Geben Sie E-Mail-Adresse/ Telefonnummer und das Passwort ein.



- 4 | Berühren Sie [Log In].

Twitter

- 1 | Berühren Sie [ (Twitter)].
- 2 | Berühren Sie [Sign in].
- 3 | Geben Sie Benutzernamen/E-Mail-Adresse und das Passwort ein.

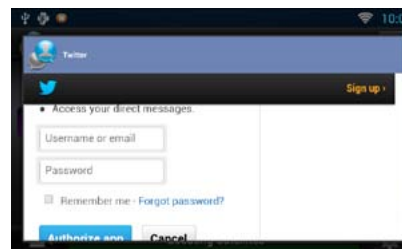

- 4 | Berühren Sie [Authorize app].

Gmail

- 1 | Berühren Sie [ (mail)].
- 2 | Berühren Sie [Sign in].
- 3 | Berühren Sie [Gmail].
- 4 | Geben Sie die E-Mail-Adresse und das IPasswort ein.

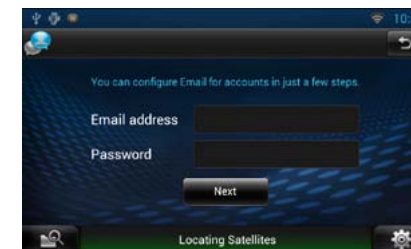

- 5 | Berühren Sie [Next].

HINWEIS

- Sie können E-Mail (IMAP) registrieren. Wählen Sie [Other] in Schritt 3 und geben Sie entsprechend den erscheinenden Meldungen die erforderlichen Daten ein.

SNS-Bedienung

- 1 | Drücken Sie die <HOME>-Taste.
- 2 | Berühren Sie [] im Netzwerkinhalte-Panel.
- 3 | Berühren Sie [SNS].
- 4 | Führen Sie gewünschte Funktion wie folgt durch.



1 Buttons

- [+]: Zum Erstellen eines neuen Artikels.
- []: Zum Posten des aktuellen Standorts.
- []: Für akustische Ausgabe aller Artikel.
- []: Beendet die Anwendung.

2 Kategorie

Wählt eine Anzeigekategorie.

3 Artikelliste

Zeigt einen Artikel oder eine Meldung an.

Berühren zeigt die Details an.

Während oben die neuesten Informationen angezeigt sind, werden die Informationen durch Verschieben der Liste nach oben aktualisiert.

- []: Gibt den Artikel akustisch aus.

5 Detailansicht des Artikels oder der Meldung

Facebook

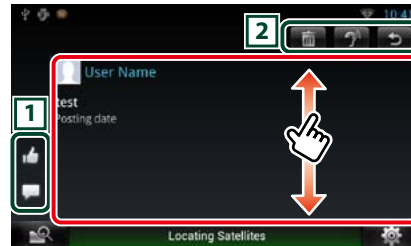

1 Buttons

- []: Zum Abstimmen mit "Like" (Gefällt mir).
- []: Zum Posten eines Kommentars.

2 Buttons

- []: Löscht einen Artikel. Berühren Sie "Ok", wenn die Bestätigungsabfrage erscheint.
- []: Gibt den Inhalt des Kommentars akustisch aus.

Twitter

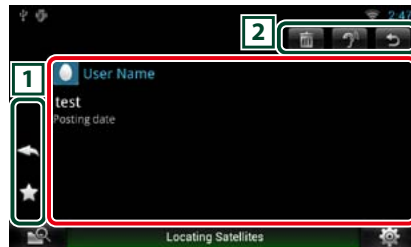

1 Buttons

- []: Zum Erstellen einer Antwort.
- []: Zum Erstellen eines ReTweet.
- []: Zum Hinzufügen zu den Favoriten.

2 Buttons

- []: Löschen Sie den Tweet.
- []: Gibt den Inhalt des Kommentars akustisch aus.

Gmail

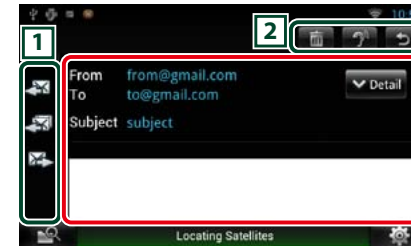

1 Buttons

- []: Zum Erstellen einer Antwort-Mail.
- []: Zum Erstellen einer Antwort-Mail für alle.
- []: Zum Erstellen einer weitergeleiteten Mail.

2 Buttons

- []: Löscht einen Artikel. Berühren Sie "Ok", wenn die Bestätigungsabfrage erscheint.
- []: Gibt den Inhalt des Kommentars akustisch aus.

Menu

1 | Drücken Sie die <MENU>-Taste.

Artikelliste-Ansicht

Setting

Zum Einstellen eines Aktualisierungsintervalls.

Sign out (Facebook, Twitter)

Zum Abmelden aus dem aktuellen Account.

Account (Gmail)

Zum Wählen des anzuzeigenden Accounts und Labels.

- 1 | Wählen Sie einen Account.
- 2 | Wählen Sie ein Label.

Add account (Gmail)

Zum Registrieren eines neuen Accounts.

Delete account (Gmail)

Zum Löschen eines registrierten Accounts. Wählen Sie den zu löschenden Account durch Aktivieren des Kästchens und berühren Sie dann [OK].

Add to post

Zum Erstellen eines Artikels zum Posten in den SNS-Dienst der gewählten Kategorie.

- 1 | Berühren Sie [+] in der SNS-Anwendung.
- 2 | Erstellen Sie einen zu postenden Artikel.

Facebook

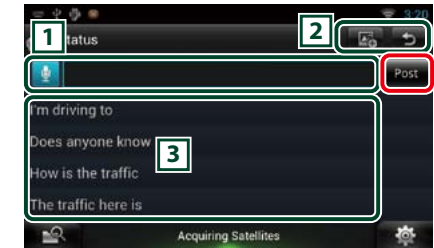

1

Eingeben des zu postenden Artikels

- []: Einen Kommentar mit der Spracherkennungsfunktion eingeben. Sprechen Sie den Kommentar, wenn "Speak now" erscheint.

[Post] : Postet den Artikel.

2 Buttons

- []: Ein Foto posten.

3

Eine Standardphrase wählen.

Twitter



1

Eingeben des zu postenden Artikels

: Einen Kommentar mit der Spracherkennungsfunktion eingeben. Sprechen Sie den Kommentar, wenn "Speak now" erscheint.

[Post]: Postet den Artikel.

2 **Buttons**

: Aktuellen Standort posten.

3

Eine Standardphrase wählen.

Gmail

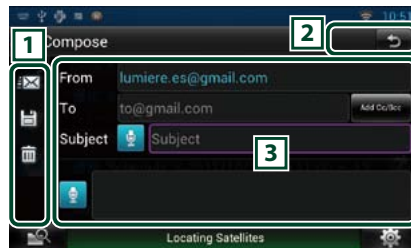

1 **Buttons**

: Sendet die Mail.

: Speichert die Mail vorübergehend.

: Löscht die Mail.

3

Erstellt eine zu sendende Mail-Mitteilung.

: Einen Kommentar mit der Spracherkennungsfunktion eingeben. Sprechen Sie den Kommentar, wenn "Speak now" erscheint.

[Add Cc/Bcc] (Cc/Bcc hinzufügen): Zeigt cc und Bcc an.

RSS-Anwendung

Zeigt einen RSS-Feed an.

Vorbereitung

- Sie benötigen eine Wi-Fi-Verbindung mit dem Internet. Siehe [Wi-Fi-Einstellung \(S.28\)](#).
- Sie können einen Benutzer-Account verwenden, wenn Sie als Besitzer oder Benutzer angemeldet sind.

1 | **Drücken Sie die <HOME>-Taste.**

2 | **Berühren Sie [] im Netzwerkinhalte-Panel.**

3 | **Berühren Sie [] (RSS).**

4 | **Führen Sie gewünschte Funktion wie folgt durch.**



1 **Buttons**

: Fügt einen RSS-Feed hinzu. Siehe [RSS-Feed hinzufügen \(S.47\)](#)

: Für akustische Ausgabe aller Artikel.

: Beendet die Anwendung.

2 **Kategorie**

Wählt den anzuzeigenden RSS-Feed.

3 **Artikelliste**

Den Artikel anzeigen.

Berühren zeigt die Details an.

Während oben die neuesten Informationen angezeigt sind, werden die Informationen durch Verschieben der Liste nach oben aktualisiert.

: Gibt den Artikel akustisch aus.

5 | Detaillierte Artikel-Ansicht.



1 **Buttons**

: Registriert den RSS-Feed als Lesezeichen. Löscht den RSS-Feed, wenn er bereits registriert ist.

: Gibt den Inhalt akustisch aus.

2

Führt zum vorherigen oder nächsten Artikel.

Menu

1 | **Drücken Sie die <MENU>-Taste.**

Artikelliste-Ansicht

Delete

Zum Löschen eines RSS-Feeds. Siehe [RSS-Feed löschen \(S.48\)](#)

Setting

Zum Einstellen des Aktualisierungsintervalls. Siehe [RSS-Einstellung \(S.48\)](#)

RSS-Feed hinzufügen

Einen RSS-Feed hinzufügen.

1 | **Berühren Sie [] in der RSS-Anwendung.**

2 | **Wählen Sie eine Kategorie.**

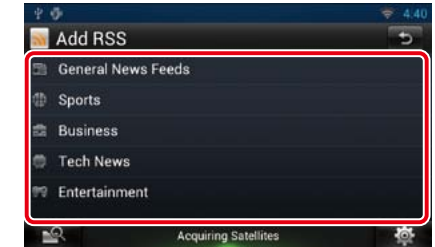

3 | **Berühren Sie [Add].**



HINWEIS

- Zum Hinzufügen eines wählbaren RSS-Feeds müssen Sie diesen in der Route Collector-Site bearbeiten. Siehe www.route-collector.com/

RSS-Feed löschen

Zum Löschen eines RSS-Feeds.

- 1 | Drücken Sie die <MENU>-Taste.
- 2 | Berühren Sie [Delete].

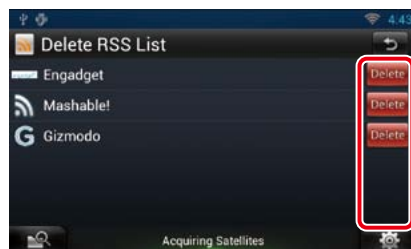

- 3 | Berühren Sie zur Bestätigung [Yes].

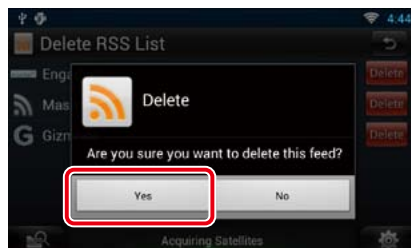

RSS-Einstellung

Zum Vornehmen der Einstellungen bei Benutzung der RSS-Anwendung.

- 1 | Drücken Sie die <MENU>-Taste.
- 2 | Berühren Sie [Setting] im Menü.
- 3 | Option wie folgt auswählen.

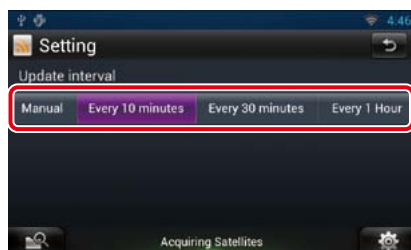

Update interval

Zum Einstellen des Aktualisierungsintervalls für die Informationen.

Läuft-jetzt-Widget

Zeigt Informationen über den Song oder Sender an, den Sie gerade hören, und erlaubt einfache Bedienung.

- 1 | Drücken Sie die <HOME>-Taste.
 - 2 | Wählen Sie das Media-Panel.
- Media-Quelle wie CD oder USB.**

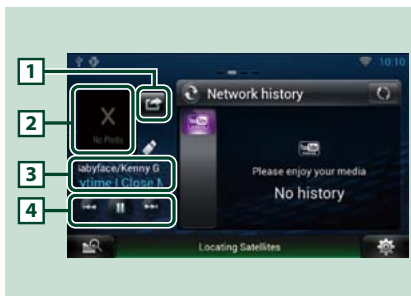

- 1 | (Ich höre)

Sie können die Informationen über den Song, den Sie gerade hören, auf Twitter oder Facebook posten. Siehe [Posten der Informationen über den gerade laufenden Song \(S.49\)](#).

- 2 | **Album-Art**

Berühren von Album-Art zeigt den Quellensteuerungsbildschirm an.

- 3 | **Informationsanzeige**

Zeigt die Informationen (Titel usw.) über den aktuell laufenden Song an.

- 4 | **Buttons**

Ermöglicht vorübergehendes Anhalten der Wiedergabe zum Wählen von Songs.

Radioquelle wie Radio

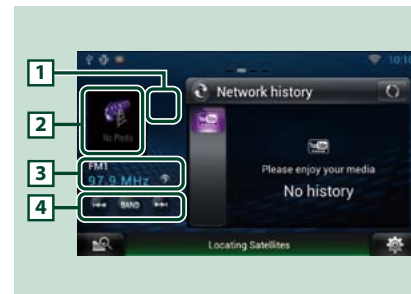

- 1 | (Ich höre)

Sie können die Informationen über den Song, den Sie gerade hören, auf Twitter oder Facebook posten. Siehe [Posten der Informationen über den gerade laufenden Song \(S.49\)](#).

- 2 | **Album-Cover**

Berühren von Album-Cover zeigt den Quellensteuerungsbildschirm an.

- 3 | **Informationsanzeige**

Zeigt das Band, die Frequenz usw. an. Berühren zeigt den Presetliste-Bildschirm an. Siehe [Presetwahl \(S.50\)](#).

- 4 | **Buttons**

Zum Wählen eines Bands und Senders.

Posten der Informationen über den gerade laufenden Song

Sie können die Informationen über den gerade laufenden Song auf Twitter, Facebook oder die Route Collector-Site posten.

- 1 | Drücken Sie [].

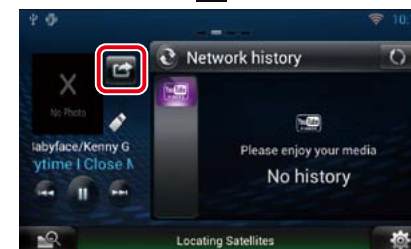

- 2 | Erstellen Sie die zu postende Info.

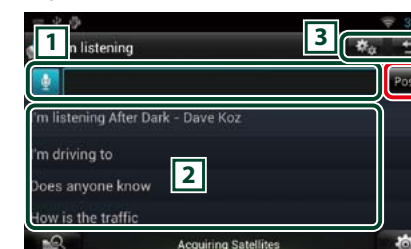

- 1 | Geben Sie die zu postenden Informationen ein.

: Einen Kommentar mit der Spracherkennungsfunktion eingeben. Sprechen Sie den Kommentar, wenn "Speak now" erscheint.

[Post] : Postet die Informationen.

- 2 | **Standardphrase**

Wählen Sie die Informationen über den laufenden Song und eine Standardphrase.

- 3 |

Wählen Sie den Dienst, auf den die Info gepostet werden soll.

Wählen Sie den Dienst und drücken Sie dann [OK].

Presetwahl

- 1 | **Berühren Sie den Bereich in der Illustration.**



- 2 | **Wählen Sie einen Sender oder Kanal aus der Liste.**



Netzwerkmedien-Verlauf-Widget

Sie können einen Song aus dem Verlauf der auf YouTube gespielten Songs wählen und erneut abspielen.

Vorbereitung

- Sie benötigen eine Wi-Fi-Verbindung mit dem Internet. Siehe [Wi-Fi-Einstellung \(S.28\)](#).
- Sie können einen Benutzer-Account verwenden, wenn Sie als Besitzer oder Benutzer angemeldet sind.
- Wenn die Fahrtenprotokoll-Funktion eingeschaltet ist, werden Informationen über die abgespielten Inhalte angezeigt.

- 1 | **Drücken Sie die <HOME>-Taste.**
- 2 | **Wählen Sie das Media-Panel.**
- 3 | **Drücken Sie [↺].**
- 4 | **Wählen Sie das Netzwerk-Verlauf-Widget.**
- 5 | **Drücken Sie auf die gewünschte Option.**



1 Buttons

Aktualisiert die Verlauf-Informationen.

↺: Schaltet auf Fotorahmen.

- 6 | **Berühren Sie erneut den gewünschten Gegenstand.**
Startet Wiedergabe.

Fotorahmen-Widget

Sie können Fotos von einem USB-Speicher oder einer SD-Karte als Diashow abspielen.

- 1 | **Drücken Sie die <HOME>-Taste.**
- 2 | **Wählen Sie das Media-Panel.**
- 3 | **Drücken Sie [↺].**
- 4 | **Wählen Sie das Fotorahmen-Widget.**

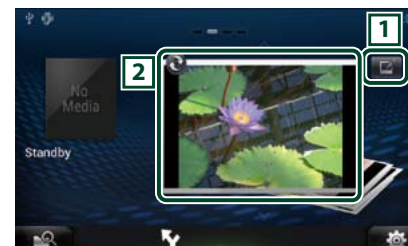

1 Editieren

Zum Bearbeiten des angezeigten Fotos.

2 Bild

Sie können durch vertikales Schieben durch die Fotos scrollen.

↺: Schaltet auf den Netzwerkmedien-Verlauf.

Wählen Sie das anzuzeigende Foto

- 1 | **Drücken Sie [↺].**

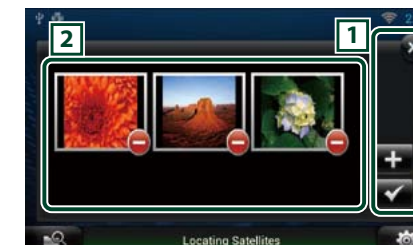

1 Buttons

⊕: Zeigt den Bildschirm zum Wählen des hinzuzufügenden Fotos an.

✓: Beendet die Bearbeitung und schaltet zurück zum Fotorahmen-Bildschirm.

✕: Beendet die Bearbeitung und schaltet zurück zum Fotorahmen-Bildschirm.

2 Miniaturbilder

Halten Sie den Finger auf das Foto. Falls das Foto wackelt, ziehen Sie es bitte an eine andere Stelle in der Reihenfolge.

✕: Löscht das Foto aus der Liste.

- 2 | **Drücken Sie [⊕].**

- 3 | **Wählen Sie ein Bild.**



- 4 | **Drücken Sie [✓].**

Mixed Media-Suche

Sie können durch Eingeben des Namens eines Interpreten oder Albums in USB, SD, iPod, Kenwood Wireless Link und Cloud Storage nach einem Song suchen und unabhängig vom jeweiligen Medientyp abspielen.

1 | Drücken Sie [].

2 | Geben Sie den Interpreten oder das Album ein.

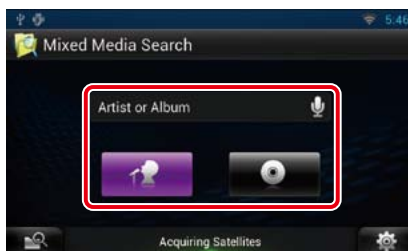

Geben Sie das Stichwort mit der Spracherkennungsfunktion ein. Sprechen Sie das Stichwort, wenn "Speak now" erscheint.

* Sie können einen Benutzer-Account verwenden, wenn Sie als Besitzer oder Benutzer angemeldet sind.

Kategorie

Geben Sie ein, ob der Song über den Interpreten oder über den Namen des Albums gesucht werden soll.

3 | Wählen Sie einen Song aus der Liste aus.

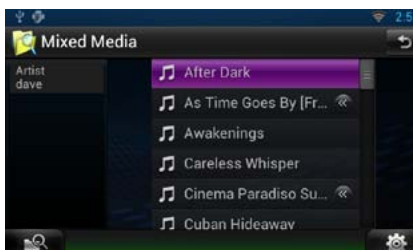

Startet Wiedergabe.

Wiedergabe-Bildschirm



Wiedergabe oder Pause.



Sucht die vorhergehende/nächste Datei.



Zum Suchen einer Datei.



Wiederholt die aktuelle Datei. Jedes Berühren der Taste schaltet den Wiederholmodus ein bzw. aus.

Funktionen für DVD/Video CD (VCD)

DVD/VCD-Grundfunktionen

Die wichtigsten Funktionen lassen sich über den Quellensteuerungsbildschirm und den Wiedergabe-Bildschirm bedienen.

HINWEIS

- Stellen Sie den Modus-Wahlschalter der Fernbedienung auf DVD, bevor Sie den Betrieb beginnen, siehe [Betriebsmodus umschalten \(S.129\)](#).
- Der unten angegebene Screenshot gilt für eine DVD. Er kann von dem für VCD abweichen.

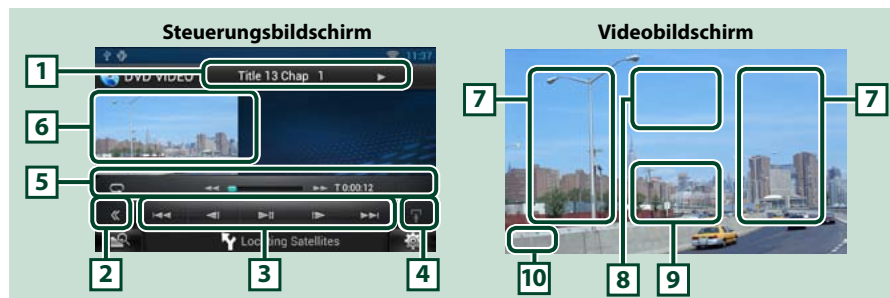

1 Informationsanzeige

Zeigt die folgenden Informationen an.

- **Title #, Chap #:** DVD-Titel- und Kapitelnummeranzeige
- **Track #/Scene #:** VCD-Titel-/Szenennummeranzeige
*Scene # wird nur dann angezeigt, wenn PBC eingeschaltet ist.
- **▶, ▶▶, ▶▶▶, ■, etc.:** aktuelle Wiedergabemodusanzeige
Die Bedeutungen der einzelnen Icons lauten wie folgt; ▶ (Wiedergabe), ▶▶ (schneller Vorlauf), ◀◀ (schneller Rücklauf), ▶▶▶ (Suche aufwärts), ◀◀◀ (Suche abwärts), ■ (Stopp), ■R (Resume-Stopp), || (Pause), |▶ (Langsame Wiedergabe), ◀| (Langsame Rückwärtswiedergabe).

Drücken Sie in diesen Bereich, um den Disc-Namen einzublenden.

2 Multifunktions Taste

Drücken, um ins Multifunktionsmenü zu wechseln. Weitere Details zum Menü finden Sie unter [Multifunktionsmenü \(S.56\)](#).

3 Multifunktionsmenü

Mit den Tasten in diesem Menü können verschiedene Funktionen bedient werden. Weitere Details zu den Tasten finden Sie unter [Multifunktionsmenü \(S.56\)](#).

4 Taste Umschaltungssteuerung

Im DVD-/VCD-Betrieb nicht verfügbar.

5 Unterfunktionsmenü

Die nachfolgenden Funktionen können mithilfe von Tasten in diesem Bereich ausgeführt werden.

- **Wiederholt den aktuellen Inhalt:** Drücken Sie [↺]. Jedes Mal, wenn Sie die Taste berühren, schaltet der Wiederholungsmodus in die folgende Reihenfolge um.
DVD: "Titel wiederholen" [↺] "Kapitel wiederholen" [↺] "Funktion aus"
VCD (PBC On): Wiederholt nicht
VCD (PBC off): "Titelwiederholung" [↺] "Wiederholung aus"
- **Schneller Vor- oder Rücklauf:** Berühren Sie [◀◀] oder [▶▶]. Sobald Sie die Taste berühren, ändert sich die Geschwindigkeit; Standard, 2-fach, 3-fach.
- **Zum Kontrollieren der Spielzeit:** Siehe ###.##.
DVD: Sie können die Zeitanzeige der Titel-Wiedergabezeit, Kapitel-Wiedergabezeit und verbleibender Titelzeit umschalten. Jedes Mal, wenn Sie antippen, schaltet die Anzeige in "T ###.##" um (Anzeige Titel-Wiedergabezeit), "C ###.##" (Anzeige Kapitel-Wiedergabezeit) und "R ###.##" (Anzeige verbleibende Titelzeit). Es werden die Leiste zur Anzeige der aktuellen Position sowie die Zeitanzeige eingeblendet.
VCD (PBC aus): Sie können die verbleibende Zeit der Disc auch kontrollieren, indem Sie auf die Zeitanzeige drücken. Jedes Mal, wenn Sie antippen, schaltet die Anzeige in "P ###.##" um (Anzeige Wiedergabedauer) und "R ###.##" (verbleibende Disc-Zeit).
- **Zum Kontrollieren der aktuellen Abspielposition:**
Siehe Leiste in der Mitte (nur bei DVD). Die Leiste erscheint nicht, wenn die Restzeit angezeigt ist.

6 Film-Anzeigebereich

Berühren, um den Videobildschirm anzuzeigen.

7 Suchbereich

Antippen, um vorigen/nächsten Inhalt zu suchen.

Wenn man von der Mitte der Anzeige nach links oder rechts navigiert, wird ein schneller Rück- oder Vorlauf durchgeführt. Sobald man die einzelnen Bereiche berührt, ändert sich die Geschwindigkeit; Standard, 2-fach, 3-fach. Um den schnellen Vor- oder Rücklauf anzuhalten, drücken Sie auf die Mitte der Anzeige.

8 Menü-Anzeigebereich

Dieser Bereich funktioniert unterschiedlich abhängig vom aktuellen Status.

- **Während DVD-Wiedergabe:** Zeigt den Film-Kontrollbildschirm an. Bei Menüanzeige wird der Highlight-Kontrollbildschirm angezeigt.
- **Während VCD-Wiedergabe:** Zeigt den Film-Kontrollbildschirm an. Siehe [Zoom Control für DVD und VCD \(S.58\)](#).

9 Tastenanzeigebereich

Antippen, um den letzten Kontrollbildschirm einzublenden.

10 Bildschirmeinstellungen-Anzeigefeld

Zum Aufrufen des Bildschirms der Bildschirmsteuerung anhaltend berühren. Siehe [Monitorbildschirm-Einstellung \(S.108\)](#).

HINWEIS

- Wenn Sie eine Fernbedienung benutzen, können Sie durch Eingeben der Kapitelnummer, Szenennummer, Spielzeit usw. direkt zur gewünschten Szene springen [Direktsuchmodus \(S.129\)](#).

Multifunktionsmenü

DVD



VCD



Die Funktionen der einzelnen Tasten lauten wie folgt.

[<<<] [>>>]

Sucht vorigen/nächsten Inhalt.

[▶ II]

Wiedergabe oder Pause.

[◀ I] oder [I ▶] (nur DVD)

Wiedergabe im verlangsamten Vor- oder Rücklauf.

[■]

Hält Wiedergabe an. Bei zweimaliger Berührung wird die Disc beim nächsten Abspielen von Anfang an wiedergegeben.

[PBC] (nur VCD)

PBC an- oder ausschalten.

DVD-Disc-Menü-Funktionen

Sie können einige Funktionen im DVD-VIDEO-Disc-Menü einstellen.

1 | Drücken Sie während der Wiedergabe in den angezeigten Bereich.



Der Film-Kontrollbildschirm wird angezeigt.

2 | Berühren Sie [Disc CTRL].



Der Bildschirm Menu Control wird angezeigt.

3 | Führen Sie gewünschte Funktion wie folgt durch.



Zeigt das Top-Menü an.

Drücken Sie [Top].*

Zeigt das Menü an.

Drücken Sie [Menu].*

Zeigt das vorherige Menü an.

Drücken Sie [Return].*

Eingabe des gewählten Elements

Drücken Sie [Enter].

Ermöglicht direkten Bedienvorgang

Berühren Sie [Highlight] zum Aufrufen des Highlight-Steuermodus. Siehe [Highlight-Steuerung \(S.57\)](#).

Verschiebt den Cursor.

Berühren Sie [▲], [▼], [◀], [▶].

* Je nach Disc funktionieren diese Tasten möglicherweise nicht.

Highlight-Steuerung

Über die Highlight-Steuerung können Sie das DVD-Menü steuern, indem Sie die Menütaste direkt auf dem Bildschirm berühren.

1 | Drücken Sie [Highlight] im Bildschirm Menu Control.

2 | Drücken Sie das gewünschte Element auf dem Bildschirm.



HINWEIS

- Die Highlight-Steuerung wird automatisch ausgeblendet, wenn Sie diese nicht über einen konstanten Zeitraum hinweg bedienen.

Einstellung DVD-Wiedergabe

Sie können den DVD-Wiedergabemodus auswählen.

1 Drücken Sie [Next] auf dem Bildschirm Menu Control.



Der Bildschirm Menu Control 2 wird angezeigt.

2 Drücken Sie die Taste, die mit dem gewünschten Einstellungselement übereinstimmt.



Schaltet die Untertitelsprache um.

Drücken Sie [Subtitle]. Jedes Mal, wenn sie diese Taste drücken, wird die Sprache umgeschaltet.

Schaltet die Audiosprache um.

Drücken Sie [Audio]. Jedes Mal, wenn sie diese Taste drücken, wird die Sprache umgeschaltet.

Steuert das Zoomverhältnis

Drücken Sie [Zoom]. Für Details zur Vorgehensweise, siehe [Schritt 2 in Zoom Control für DVD und VCD \(S.58\)](#).

Schaltet den Bildwinkel um.

Drücken Sie [Angle / Winkel]. Jedes Mal, wenn sie diese Taste drücken, wird der Bildwinkel umgeschaltet.

Verlässt die Menüsteuerung.

Drücken Sie [Exit].

Zeigt den Bildschirm Menu Control 1

Drücken Sie [Previous].

Zoom Control für DVD und VCD

Sie können den Wiedergabe-Bildschirm für DVD und VCD vergrößern.

1 Für VCD drücken Sie während der Wiedergabe in den angegebenen Bereich.



Der Film-Kontrollbildschirm wird angezeigt.

2 Berühren Sie [Disc CTRL].



Der Bildschirm Zoom Control wird angezeigt.

HINWEIS

• Für DVD, sehen Sie bitte nach unter [Einstellung DVD-Wiedergabe \(S.58\)](#) für die Anzeige des Bildschirms Zoom Control.

3 Führen Sie gewünschte Funktion wie folgt durch.



Schaltet das Zoomverhältnis um

Drücken Sie [Zoom].

Bei DVD wird das Zoomverhältnis in 4 Stufen verändert; Aus, 2-fach, 3-fach, 4-fach.

Bei VCD wird das Zoomverhältnis in 2 Stufen verändert; Aus, 2-fach.

Scrollt den Bildschirm

Berühren Sie [▲], [▼], [◀], oder [▶], um den Bildschirm in die berührte Richtung zu scrollen.

Verlässt die Menüsteuerung.

Drücken Sie [Exit].

Zeigt das vorherige Menü an.*

Drücken Sie [Return].

* Je nach Disc kann diese Funktion möglicherweise nicht ausgeführt werden.

HINWEIS

• Beim Zoomen können Sie die Menütasten auf dem Bildschirm nicht direkt drücken.

DVD-Einstellungen

Sie können Ihre DVD-Wiedergabefunktionen einstellen.

1 Drücken Sie [].

Das Quick-Menü erscheint.

2 Drücken Sie [SETUP].

Der SETUP-Menübildschirm wird angezeigt.

3 Drücken Sie [Source / Quelle].

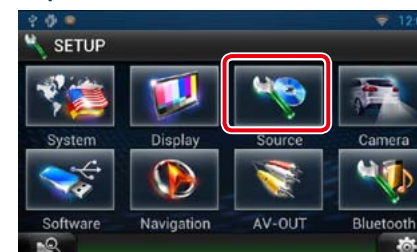

Der Source-SETUP-Menübildschirm wird angezeigt.

4 Drücken Sie [DVD SETUP / Setup DVD] in der Liste.

Der DVD-SETUP-Bildschirm wird angezeigt.

5 Jedes Element wie folgt einstellen.



Menu Language / Menü-Sprache
Subtitle Language / Untertitel-Sprache
Audio Language / Audio-Sprache*

Siehe [Spracheinstellungen \(S.60\)](#).

Dynamic Range Control / Dynamik-Steuerung *

Zum Einstellen des Dynamikbereichs.

Wide / Breit: Der Dynamikbereich ist breit.

Normal: Der Dynamikbereich ist normal.

Dialog (Werkseinstellung): Erhöht die Gesamtlautstärke im Vergleich zu anderen Modi. Diese Funktion ist nur wirksam, wenn Sie Dolby-Digital-Software verwenden.

Angle Mark / Perspektiven

Legt fest, ob eine Winkelmarkierung angezeigt wird.

ON (Werkseinstellung): Winkelmarkierung wird angezeigt.

OFF: Keine Winkelmarkierung angezeigt.

Screen Ratio / Bildschirmverhältnis *

Zum Einstellen des Bildschirm-Anzeigemodus.

16:9 (Werkseinstellung): Anzeige im Breitbildformat.

4:3 LB: Zeigt Breitformat-Bilder im Letterbox-Format an (mit schwarzen Balken oben und unten im Bildschirm).

4:3 PS: Zeigt Breitformat-Bilder im Pan & Scan-Format an (Bilder werden links und rechts beschnitten).

Parental Level / Kindersicherung *

Siehe [Kindersicherungsgrad \(S.61\)](#).

Disc SETUP / Disk SETUP

Siehe [Disc-Einstellungen \(S.61\)](#).

Stream Information / Stream-Information

Zeigt Informationen zur aktuellen Quelle an.

Der Datenstrom (Dolby Digital, dts, Linear PCM, MPEG, WMA oder AAC) wird angezeigt.

* Diese Funktionen sind bei Wiedergabe einer DVD deaktiviert.

Spracheinstellungen

Mit dieser Einstellung wählt man die Sprache, die im Menü, im Untertitel und für die Stimme verwendet wird. Sie können diese Funktionen nicht während der DVD-Wiedergabe einstellen.

1 Drücken Sie [SET] der gewünschten Funktion. [Menu Language / Menü-Sprache], [Subtitle Language / Untertitel-Sprache], [Audio Language / Audio-Sprache].

Der Bildschirm Language Set wird angezeigt.

2 Geben Sie die gewünschte Sprache ein und drücken Sie [Enter / Eingabe].



Stellt die Spracheinstellungen ein und wechselt zum DVD-SETUP-Bildschirm.

Siehe [DVD-Sprachcodes \(S.142\)](#).

HINWEIS

- Um die Einstellungen abzubrechen und zum vorigen Bildschirm zu gelangen, drücken Sie [Cancel / Abbr].
- Um den eingegebenen Code zu löschen, drücken Sie [Clear].
- Um die DVD-Originalsprache als Audio-Sprache einzustellen, drücken Sie [Original].

Kindersicherungsgrad

Stellen Sie gegebenenfalls eine Kindersicherungsstufe ein, um Kindern den Zugriff auf Videos zu sperren. Sie können die Kindersicherungsstufe nicht bei laufender DVD-Wiedergabe einstellen.

1 Drücken Sie [SET] auf [Parental Level / Kindersicherung].

Der Bildschirm Parental Pass wird angezeigt.

2 Geben Sie den Parental Code ein und drücken Sie [Enter / Eingabe].

Der Bildschirm Parental Level wird angezeigt.

HINWEIS

- Um die Einstellungen abzubrechen und zum vorigen Bildschirm zu gelangen, drücken Sie [Cancel / Abbr].
- Um den eingegebenen Code zu löschen, drücken Sie [Clear].
- Die aktuelle Kindersicherungsstufe wird als [Level#] angezeigt.

3 Berühren Sie zum Wählen der Kindersicherungsstufe [◀] oder [▶].

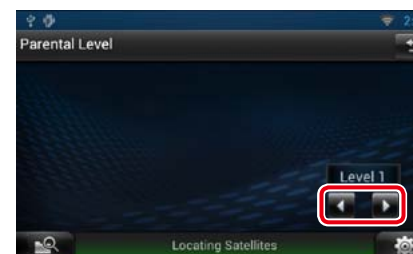

HINWEIS

- Wenn eine Disc einen höheren Kindersicherungsgrad besitzt, müssen Sie die Codennummer eingeben.
- Abhängig von einer eingelegten Disc variiert der Kindersicherungsgrad.
- Wenn eine Disc keine Kindersicherung besitzt, kann Sie von jedem abgespielt werden, auch wenn Sie Kindersicherung eingestellt haben.

Disc-Einstellungen

Führt die Einstellungen zur Verwendung eines Disc-Datenträgers durch.

1 Drücken Sie [SET] auf [Disc SETUP / Disk SETUP].

Der DISC-SETUP-Bildschirm wird angezeigt.

2 Option wie folgt auswählen.



CD Read / CD einlesen

Stellen Sie ein, wie Musik-CDs vom Navigationssystem abgespielt werden sollen.

1 (Werkseinstellung): Audiodatei-Discs, DVDs und Musik-CDs werden automatisch erkannt und abgespielt.

2: Eine Disc wird zwangsweise als Musik-CD abgespielt. Wählen Sie [2], wenn Sie eine Musik-CD abspielen möchten, die ein Sonderformat besitzt oder nicht abgespielt werden kann, wenn Option [1] eingestellt ist.

On Screen DVD

Hier stellen Sie ein, wie dieses Navigationssystem Informationen auf dem Bildschirm anzeigt.

Auto: Die Information wird nach einer Aktualisierung 5 Sekunden lang angezeigt.

OFF (Werkseinstellung): Information wird nicht angezeigt.

HINWEIS

- [CD Read / CD einlesen] ist deaktiviert, wenn sich eine Disc bereits im Navigationssystem befindet.
- Sie können keine Audiodateien/VCD-Discs abspielen, wenn Option [2] eingestellt ist. Unter Umständen sind auch bestimmte Musik-CDs nicht abspielbar, wenn Option [2] eingestellt ist.

CD/AV-Dateien/iPod-Funktionen

Musik/Video-Grundbedienung

Die wichtigsten Funktionen lassen sich vom Quellensteuerungsbildschirm und vom Wiedergabe-Bildschirm bedienen.

HINWEIS

- Stellen Sie den Modus-Wahlschalter der Fernbedienung auf AUD, bevor Sie den Betrieb beginnen, siehe [Betriebsmodus umschalten \(S.129\)](#).
- Zum Anschließen eines iPods an dieses Gerät benötigen Sie das optionale Zubehör KCA-iP202 oder KCA-iP102. Bei Anschluss des iPods über Kabel KCA-iP202 ist Audio- und Videowiedergabe möglich. Bei Anschluss des iPods über Kabel KCA-iP102 ist nur Audiowiedergabe möglich.

Siehe nachfolgende Abschnitte für jeden Quellen-Bedienvorgang.

- **Musik-CD** [\(S.62\)](#)
- **Disc-Medien** [\(S.62\)](#)
- **USB-Gerät** [\(S.64\)](#)
- **SD-Karte** [\(S.64\)](#)
- **iPod** [\(S.64\)](#)

Musik-CDs und Discs

HINWEIS

- Mit "Musik-CDs" sind in diesem Handbuch die üblichen CDs gemeint, auf denen Musiktitel gespeichert sein können.
- Mit "Disc-Medien" sind CDs/DVDs gemeint, auf denen Audio-, Video- oder Bilddateien gespeichert sein können.
- Der unten angegebene Screenshot gilt für eine CD. Er kann von dem für Discs abweichen.



1 Informationsanzeige

Zeigt die folgenden Informationen an.

- **Titel #.** Jedes Mal, wenn Sie diesen Bereich berühren, wechselt die Anzeige zwischen der aktuellen Titelnummer, Text, etc.
- **▶, ▶▶, ▶▶▶, ■, etc.:** Aktuelle Wiedergabemodusanzeige
 Die Bedeutungen der einzelnen Icons lauten wie folgt; ▶ (Wiedergabe), ▶▶ (schneller Vorlauf), ◀◀ (schneller Rücklauf), ▶▶▶ (Suche aufwärts), ◀◀◀ (Suche abwärts), ■ (Stopp), ■R (Resume-Stopp), || (Pause).

2 Film-Anzeigenbereich/Steuerung Umschaltbereich

Drücken, um zwischen dem Schnellwahl- und dem Listensteuerbildschirm zu wechseln. (Nur für Musikdatei)

Berühren, um den Videobildschirm anzuzeigen. (Nur für Videodatei)

3 Multifunktions Taste

Drücken, um ins Multifunktionsmenü zu wechseln. Weitere Details zum Menü finden Sie unter [Multifunktionsmenü \(S.66\)](#).

4 Multifunktionsmenü

Verschiedenen Funktionen können mithilfe von Tasten in diesem Bereich ausgeführt werden. Weitere Details zum Menü finden Sie unter [Multifunktionsmenü \(S.66\)](#).

5 Unterfunktionstaste

Drücken, um das "Sub function menu" (Unterfunktionsmenü) anzuzeigen (7 in dieser Tabelle).

6 Titelinformation

Zeigt die Information zum aktuellen Titel an.

Bei Musik-CD und Disc können Sie zwischen der aktuellen Titelinformation und der aktuellen Ordnerliste wechseln, indem Sie die Listenumschalttaste drücken (8 in dieser Tabelle).

7 Unterfunktionsmenü

Verschiedenen Funktionen können mithilfe von Tasten in diesem Bereich ausgeführt werden. Weitere Details zu den Tasten finden Sie unter [Unterfunktionsmenü \(S.67\)](#).

8 Unterfunktion/ Listenumschalttaste

Drücken, um das "Sub function menu" (Unterfunktionsmenü) anzuzeigen (7 in dieser Tabelle).

Anhaltend berühren, um zwischen der Track-Liste und CD-TEXT-Anzeige (CD)/ID3-Tag-Informationen (nur Disc-Medien) umzuschalten.



9 Suche Dateibereich (nur für Discs)

Drücken, um die nächste/vorherige Datei zu suchen.

Wenn man von der Mitte der Anzeige nach links oder rechts navigiert, wird ein schneller Rück- oder Vorlauf durchgeführt. Sobald man die einzelnen Bereiche berührt, ändert sich die Geschwindigkeit; Standard, 2-fach, 3-fach. Um den schnellen Vor- oder Rücklauf anzuhalten, drücken Sie auf die Mitte der Anzeige.

10 Menüanzeigebereich (nur für Discs)

Berühren, um den Steuerungsbildschirm anzuzeigen. Weitere Details finden Sie unter [Film-Steuerung \(S.72\)](#).

Fortsetzung

11 Tastenanzeigebereich (nur für Discs)

Antippen, um den letzten Steuerungsbildschirm einzublenden.

12 Bildschirmeinstellungen-Anzeigefeld

Zum Aufrufen des Bildschirms der Bildschirmsteuerung anhaltend berühren. Siehe [Monitorbildschirm-Einstellung \(S.108\)](#).

USB-Gerät, SD-Karte und iPod

HINWEIS

• Der unten angegebene Screenshot gilt für ein USB-Gerät. Er kann von dem für iPod und SD-Karte abweichen.



1 Informationsanzeige

Zeigt die folgenden Informationen an.

- **Aktueller Dateiname:** Jedes Mal, wenn Sie diesen Bereich berühren, wechselt die Anzeige zwischen der Dateinummer/Ordernummer und dem Dateinamen.
- ▶, ▶▶ etc.: Aktuelle Wiedergabemodusanzeige
Die Bedeutungen der einzelnen Icons lauten wie folgt; ▶ (Wiedergabe, Suche), || (Pause), ▶▶ (manuelle Suche vorwärts), ◀◀ (manuelle Suche rückwärts).

2 Album-Cover/Steuerung Umschaltungsbereich

Drücken, um zwischen dem Schnellwahl- und dem Listensteuerbildschirm zu wechseln. (Nur für Musikdatei)

Berühren, um den Videobildschirm anzuzeigen. (Nur für Videodatei)

3 Multifunktions Taste

Drücken, um ins Multifunktionsmenü zu wechseln. Weitere Details zum Menü finden Sie unter [Multifunktionsmenü \(S.66\)](#).

4 Multifunktionsmenü

Verschiedenen Funktionen können mithilfe von Tasten in diesem Bereich ausgeführt werden. Weitere Details zu den Tasten finden Sie unter [Multifunktionsmenü \(S.66\)](#).

5 Unterfunktionstaste

Drücken, um das "Sub function menu" (Unterfunktionsmenü) anzuzeigen (7 in dieser Tabelle).

6 Inhaltsliste

Zeigt die Liste und den Inhalt an. Der Inhalt der Liste variiert je nach Wiedergabestatus und -quelle.

7 Unterfunktionsmenü

Verschiedenen Funktionen können mithilfe von Tasten in diesem Bereich ausgeführt werden. Weitere Details zu den Tasten finden Sie unter [Unterfunktionsmenü \(S.67\)](#).

8 Unterfunktion/ Listenumschalttaste

Drücken, um das "Sub function menu" (Unterfunktionsmenü) anzuzeigen (7 in dieser Tabelle). Anhaltend berühren, um zwischen der Dateiliste und der aktuellen Datei-Info umzuschalten.

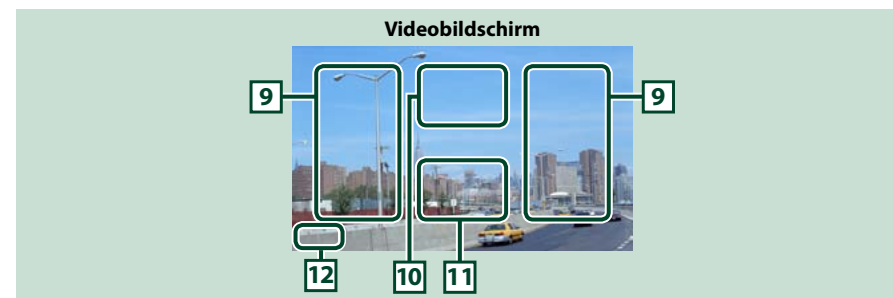

9 Bereich für Suchen in der Datei (nur Videodatei)

- Drücken, um die nächste/vorherige Datei zu suchen.
- Während einer Diashow im USB-Modus wird durch Berühren der einzelnen Bereiche nach der vorigen/nächsten Musikdatei gesucht.
- Wenn man von der Mitte der Anzeige nach links oder rechts navigiert, wird ein schneller Rück- oder Vorlauf durchgeführt. Um den schnellen Vor- oder Rücklauf anzuhalten, drücken Sie auf die Mitte der Anzeige. Diese Funktion ist nicht verfügbar, wenn im aktuellen Ordner keine Musikdatei vorhanden ist.

10 Anzeigebereich für Film-Steuerung

Zum Anzeigen des Film-Steuerbildschirms. Weitere Details finden Sie unter [Film-Steuerung \(S.72\)](#).

11 Tasten-Anzeigebereich (nur Videodatei)

Antippen, um den letzten Steuerungsbildschirm einzublenden.

12 Bildschirmeinstellungen-Anzeigefeld

Zum Aufrufen des Bildschirms der Bildschirmsteuerung anhaltend berühren. Siehe [Monitorbildschirm-Einstellung \(S.108\)](#).

Multifunktionsmenü

Musik-CD



iPod



Disc-Medien



USB-Gerät und SD-Karte



Die nachfolgenden Funktionen können mithilfe von Tasten in diesem Bereich ausgeführt werden.

(Nur für Disc-Medien, iPod, USB-Gerät und SD-Karte)

Durchsucht Titel/Datei. Weitere Details zu den Suchfunktionen finden Sie unter [Suchfunktionen \(S.68\)](#).

(Nur für Disc-Medien, iPod, USB-Gerät und SD-Karte)

Antippen, um vorige/nächste Datei zu suchen.

(nur iPod) / (Nur für iPod, USB-Gerät und SD-Karte)

Wiedergabe oder Pause.

(Nur für Musik-CD und Disc-Medien)

Hält Wiedergabe an.

(Nur für iPod, USB-Gerät und SD-Karte)

Zum Trennen des Geräts berühren. Weitere Details finden Sie unter [Medien abspielen \(S.18\)](#).

(Nur für iPod)

Drücken, um zyklisch zwischen dem Anwendungsmodus und dem Normalmodus zu wechseln.

Anwendungsmodus: Das Navigationssystem gibt Audio und Video der auf dem iPod touch oder iPhone laufenden Anwendung aus.

Im App-Modus können Sie von diesem Navigationssystem aus nur die Funktionen (Wiedergabe), (Pause), (Suche abwärts) und (Suche aufwärts) steuern.

(Nur für Disc-Medien, USB-Gerät und SD-Karte)

Durchsucht vorigen/nächsten Ordner.

Unterfunktionsmenü

Musik-CD



iPod



Disc-Medien



USB-Gerät und SD-Karte



Die nachfolgenden Funktionen können mithilfe von Tasten in diesem Bereich ausgeführt werden.

(Nur für Musik-CD, iPod, USB-Gerät und SD-Karte)

Wiederholt den aktuellen Titel/Ordner. Jedes Mal, wenn Sie die Taste berühren, schaltet der Wiederholungsmodus in die folgende Reihenfolge um.

CD, iPod: "Titelwiederholung" "Wiederholung aus"

Disc-Medien, USB-Gerät, SD-Karte: "Dateiwiederholung" "Ordnerwiederholung" "Wiederholung aus"

(Nur für iPod, USB-Gerät und SD-Karte)

Sucht den Titel in der Album-Cover-Liste. Weitere Details zu den Suchfunktionen finden Sie unter [Suchen über Album-Cover \(S.70\)](#).

(Nur für Musik-CD und Disc-Medien)

Schneller Vor- oder Rücklauf.

(Nur für iPod, USB-Gerät und SD-Karte)

Spielt das vorige oder nächste Album in [Favoriten-Liste \(S.71\)](#).

#:##:## oder ##:##

Zum Kontrollieren der Spielzeit.

Während der Wiedergabe einer Musik-CD können Sie auch die verbleibende Zeit der Disc bestätigen, indem Sie auf die Zeitanzeige drücken.

Jedes Mal, wenn Sie antippen, schaltet die Anzeige in "P #:##:##" um (Anzeige Titel-Wiedergabezeit) und "R #:##:##" (verbleibende Disc-Zeit).

(Nur für iPod, USB-Gerät und SD-Karte)

Spielt alle Titel im aktuellen Ordner/Disc oder in der aktuellen Wiedergabeliste des angeschlossenen iPods in zufälliger Reihenfolge ab.

Jedes Mal, wenn Sie die Taste berühren, schaltet der Zufallsmodus in die folgende Reihenfolge um.

CD: "Titel zufällig" "zufällig aus"

Disc-Medien, USB-Gerät, SD-Karte: "Datei zufällig" "zufällig aus"

iPod: "track random" "album random" "random off"

Statusleiste in Mitte (Nur für iPod, USB-Gerät und SD-Karte)

Zum Kontrollieren der aktuellen Abspielposition.

Bei Wiedergabe von einem USB-Gerät oder iPod können Sie den Kreis nach links oder rechts ziehen, um die Wiedergabeposition zu ändern.

Suchfunktionen

Sie können Musik- oder Videodateien durch die folgende Bedienung suchen.

HINWEIS

- Wenn Sie eine Fernbedienung benutzen können Sie direkt zum gewünschten Titel/Datei springen, indem Sie die Titel-/Ordner-/Dateinummer, Wiedergabedauer, etc. eingeben. Weitere Details finden Sie unter [Direktsuchmodus \(S.129\)](#).

Listensuchlauf

Sie können nach Titeln, Ordnern und Dateien suchen (nach Hierarchie).

1 | Drücken Sie in den angezeigten Bereich.

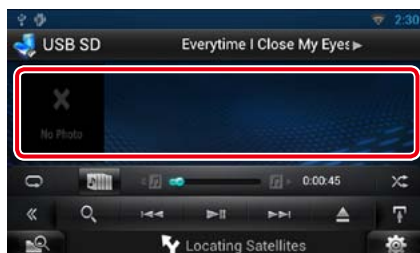

Der Listensteuerbildschirm wird angezeigt.

2 | Auswahl gewünschter Titel/Datei.

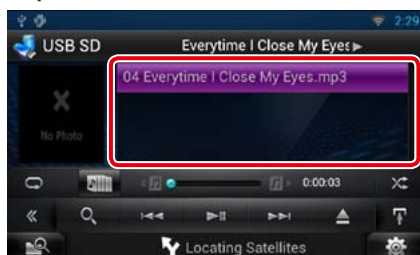

Startet Wiedergabe.

HINWEIS

- Bei Discs können Sie zwischen Dateiliste und Ordnerliste wählen, dazu drücken Sie [Q].
- Bei Discs kann die Liste nicht bei Zufallswiedergabe und Stopp angezeigt werden.

Andere Suche

Zum Einengen der Suche nach einem Song stehen andere Suchmethoden zur Verfügung.

Diese Funktion ist nicht verfügbar, wenn eine Musik-CD die aktuelle Quelle ist.

1 | Drücken Sie [Q] im Steuerbildschirm. Der Bildschirm Suchart wird angezeigt.

2 | Berühren Sie die gewünschte Suchmethode.

USB-Gerät und SD-Karte

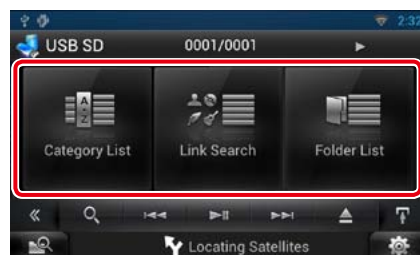

iPod

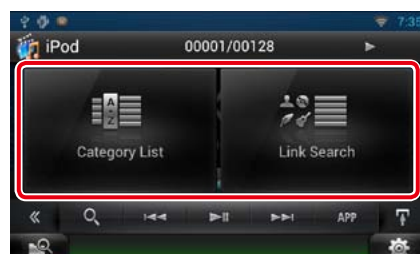

Die Liste wird gemäß Ihrer Auswahl sortiert angezeigt.

Siehe nachfolgende Abschnitte für jeden Bedienvorgang.

- [Category List / Kateg. Liste]: Sie können eine Datei suchen, indem Sie eine Kategorie wählen ([S.69](#)).
- [Link Search / Link-Suche]: Sie können den aktuellen Titel verwenden, um eine Datei desselben Interpreten/Albums/Genre/Komponisten zu suchen ([S.69](#)).
- [Folder List / Ordnerliste]: Sie können eine Datei nach Hierarchie suchen ([S.70](#)).

HINWEIS

- Bei Discs können Sie die Ordnerliste direkt anzeigen lassen, dazu drücken Sie [Q].

Kategoriesuche (Nur für iPod, USB-Gerät und SD-Karte)

1 | Wählen Sie die gewünschte Kategorie vom linken Bereich des Bildschirms aus.

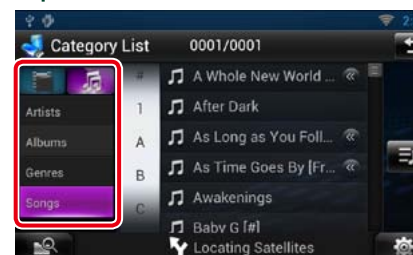

2 | Die Liste ist nach gewählter Kategorie sortiert.

3 | Berühren Sie den gewünschten Song. Startet Wiedergabe.

HINWEIS

- Um die Suche einzugrenzen können Sie einen Buchstaben aus der Alphabetliste in der Mitte der Anzeige auswählen.
- Zur Bedienung im Listenbildschirm siehe [Allgemeine Bedienung \(S.24\)](#).

Linksuche (Nur für iPod, USB-Gerät und SD-Karte)

1 | Berühren Sie den gewünschten Link auf der linken Bildschirmseite. Sie können Interpreten, Album, Genre und Komponisten auswählen (nach Hierarchie).

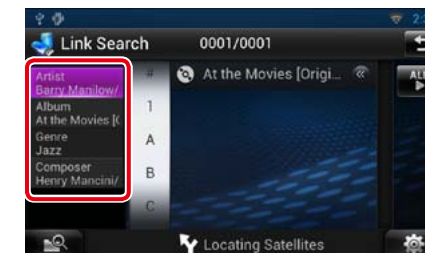

Die Linkliste zu Ihrer Wahl erscheint.

HINWEIS

- Die Liste wird gemäß Ihrer Auswahl sortiert angezeigt.
 - Artist / Interpret: Zeigt die Albumliste des Interpreten an.
 - Album: Zeigt alle Lieder des aktuellen Albums an.
 - Genre: Zeigt die Interpretenliste an, in der die Interpreten eines Genres aufgeführt werden.
 - Composer / Komponist: Zeigt die Albumliste des Komponisten der aktuellen Datei an.

2 | Antippen, um gewünschtes Element der Liste auszuwählen. Wiederholen Sie diesen Schritt bis Sie die gewünschte Datei gefunden haben.

HINWEIS

- Um die Suche einzugrenzen können Sie einen Buchstaben aus der Alphabetliste in der Mitte der Anzeige auswählen.
- Zur Bedienung im Listenbildschirm siehe [Allgemeine Bedienung \(S.24\)](#).

Ordnersuche (Nur für Disc-Medien, USB-Gerät und SD-Karte)

1 | Drücken Sie auf den gewünschten Ordner.



Ordnerinhalte werden im rechten Bereich des Bildschirms angezeigt.

2 | Gewünschtes Element der Liste drücken.

Startet Wiedergabe.

HINWEIS

- Zur Bedienung im Listenbildschirm siehe [Allgemeine Bedienung \(S.24\)](#).

Suchen über Album-Cover (Nur für iPod, USB-Gerät und SD-Karte)

Sie können Musikdateien suchen, indem Sie ein Album-Cover auswählen.

1 | Drücken Sie [].

Unterfunktionsmenü wird angezeigt.

2 | Drücken Sie [].

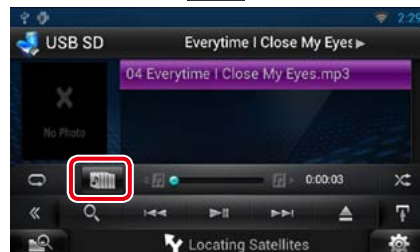

Bildschirm Favoriten wird angezeigt.

3 | Berühren Sie das gewünschte Cover in der oberen Zeile.

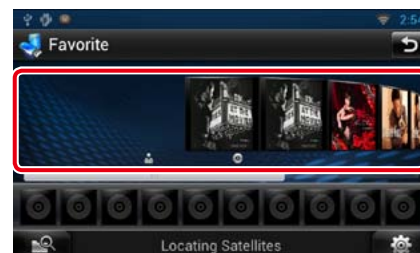

HINWEIS

- Die Taste im oberen Bildschirmbereich funktioniert je nach Status unterschiedlich.
 - Wenn [Load Albums / Alben laden] erscheint: Sie haben noch keine Covers geladen. Drücken Sie die Taste, um das Laden zu beginnen.
 - Wenn [Load more Albums / mehr Alben laden] erscheint: Einige Covers sind noch nicht geladen. Berühren Sie die Taste zum Laden aller Covers. Wenn Sie die Taste drücken, hält das momentan wiedergegebene Lied eventuell an und möglicherweise beginnt die Wiedergabe eines anderen Liedes.
 - Wenn die Taste nicht verfügbar ist: Es sind bereits alle Covers geladen.

4 | Berühren Sie [] auf dem gewählten Cover.

Der erste Titel des Albums wird gespielt. Zusätzlich können Sie auf diesem Bildschirm Ihre eigene Wiedergabeliste erstellen. Weitere Details finden Sie unter [Favoriten-Liste \(S.71\)](#).

HINWEIS

- Nachdem alle Titel des Albums wiedergegeben wurden, wird dasselbe Album erneut von Anfang an abgespielt.
- Die Alben ohne Foto werden nicht angezeigt.

Favoriten-Liste

Sie können eine eigene Wiedergabeliste von Ihren 10 beliebtesten Alben erstellen, indem Sie die Album-Cover auswählen.

1 | Ziehen Sie das gewünschte Album-Cover mit dem Finger von der oberen Zeile in die untere Zeile.

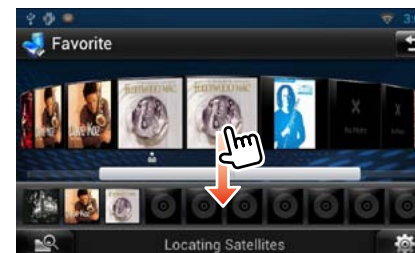

Das gewählte Album wird unter der Favoritenliste gespeichert.

HINWEIS

- Das hinzugefügte Album wird ganz rechts platziert.
- Sie können dasselbe Album nicht noch einmal in der Favoritenliste speichern.
- Es können bis zu 10 Alben zu der Liste hinzugefügt werden.

2 | Wählen Sie das gewünschte Album-Cover in der Favoriten-Liste aus.

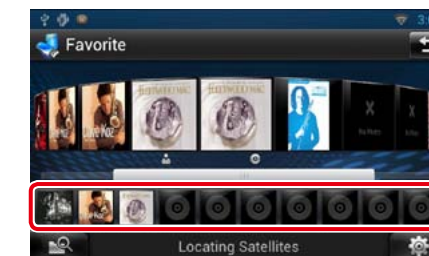

Das gewählte Album wird gespielt und der Steuerungsbildschirm erscheint.

HINWEIS

- Die Favoriten-Liste wird nach rechts abgespielt und beginnt mit dem ausgewählten Album.
- Zum Löschen des Albums aus der Favoriten-Liste ziehen Sie es mit dem Finger in die obere Zeile.
- Sie können die Wiedergabereihenfolge der Favoriten-Liste ändern, indem Sie das Album-Cover in die Liste ziehen.
- Der Modus Favorite wird in folgenden Situationen beendet.
 - Wiedergabe eines anderen Albums aus einer anderen Liste (Ordnerliste, Kategorieliste, etc.)
 - Zum Abspielen eines anderen Albums berühren Sie bitte dessen Cover in der oberen Zeile des Bildschirms mit der Album-Cover-Liste.
- Der Modus Favorites wird fortgesetzt nachdem ein Gerät getrennt/verbunden oder an-/ausgeschaltet wurde. Die wiedergegebene Datei, der Code für die Wiedergabedauer, Inhalt der Favoriten-Liste, die Reihenfolge der Favoriten-Liste etc. wird fortgesetzt, wenn die Dateikonfiguration des Geräts nicht geändert wird.

Film-Steuerung

Sie können die Filmwiedergabe einstellen.

- 1 | **Drücken Sie im Wiedergabe-Bildschirm in den angegebenen Bereich.**



Der Bildschirm Movie Control wird angezeigt.

- 2 | **Berühren Sie [Disc CTRL]. (nur Discs)**



Der Bildschirm Movie Control wird angezeigt.

- 3 | **Führen Sie gewünschte Funktion wie folgt durch.**



Ändert Untertitelsprache

Drücken Sie [Subtitle].

Ändert Audiosprache

Drücken Sie [Audio].

Verlässt das Menü.

Drücken Sie [Exit].

USB/SD/iPod/DivX-Einstellungen

Sie können Einstellungen vornehmen, wenn Sie USB/SD/iPod/DivX verwenden.

- 1 | **Drücken Sie [Settings].**
Das Quick-Menü erscheint.
- 2 | **Drücken Sie [SETUP].**
Der SETUP-Menübildschirm wird angezeigt.
- 3 | **Drücken Sie [Source / Quelle].**

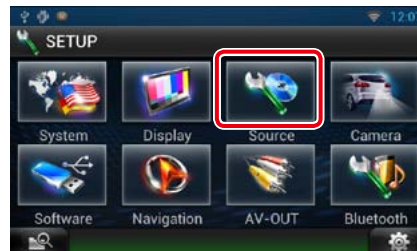

Der Source-SETUP-Menübildschirm wird angezeigt.

- 4 | **Berühren Sie [USB], [iPod] oder [DivX] in der Liste.**
Jeder SETUP-Menübildschirm wird angezeigt.
Siehe nachfolgenden Abschnitt für jeweilige Einstellung.

- [USB SD-Einstellung \(S.73\)](#)
- [iPod-Einstellungen \(S.73\)](#)
- [DivX® VOD \(S.73\)](#)

USB SD-Einstellung

- 1 | **Jedes Element wie folgt einstellen.**



On Screen USB

Stellen Sie ein, wie Informationen von einem USB-Gerät oder SD angezeigt werden.

Auto (Werkseinstellung): Die Information wird nach einer Aktualisierung 5 Sekunden lang angezeigt.

OFF: Es werden keine Informationen angezeigt.

iPod-Einstellungen

- 1 | **Jedes Element wie folgt einstellen.**

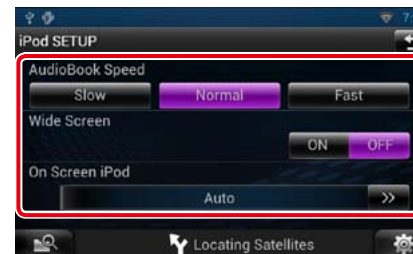

AudioBook Speed / Hörbuch Geschwindigkeit

Stellen Sie die Audiobook-Wiedergabegeschwindigkeit ein. Wählen Sie aus [Slow / Langsam], [Normal] (Werkseinstellung) und [Fast / Schnell].

Wide Screen / Breitbild *

Zum Vornehmen der Einstellung für Breitbild. Stellen Sie [ON] (Werkseinstellung) oder [OFF] ein.

On Screen iPod

Zum Einstellen, wie die Informationen eines iPod angezeigt werden.

Auto (Werkseinstellung): Die Information wird nach einer Aktualisierung 5 Sekunden lang angezeigt.

OFF: Es werden keine Informationen angezeigt.

* Diese Einstellung ist nicht verfügbar, wenn ein iPod angeschlossen ist.

DivX® VOD

- 1 | **Jedes Element wie folgt einstellen.**

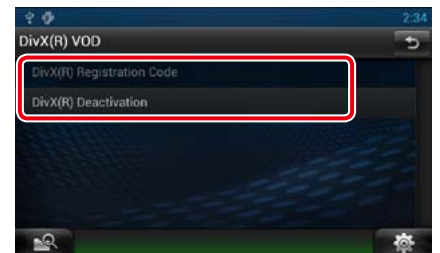

DivX(R) Registration Code

Überprüft den Registrierungscode. Dieser Code ist bei der Erstellung von Discs mit DRM (Digital Rights Management) erforderlich.

DivX(R) Deactivation

Ein bereits gespeichertes Gerät wird im Register gelöscht. Nach Berühren der Taste wird eine Bestätigungsmeldung angezeigt. Befolgen Sie die Nachricht und schließen Sie den Vorgang ab.

HINWEIS

- [DivX(R) Registration Code] ist deaktiviert, wenn eine DVD abgespielt wird.
- Wenn eine DivX VOD-Datei gesteuert durch DRM heruntergeladen wird, registrieren Sie den Code, der auf dem Bildschirm eingeblendet wird. Andernfalls kann die Datei eventuell nicht mit diesem Navigationssystem abgespielt werden. Die verbleibende Anzeigeanzahl wird eingeblendet, wenn eine DivX VOD-Datei mit Wiedergabebeschränkungen abgespielt wird. Sobald die Wiedergabeanzahl 0 erreicht hat, wird ein Warnhinweis angezeigt und die Datei kann nicht abgespielt werden.

Cloud-Storage-Betrieb

Startverfahren

Treffen Sie die erforderlichen Vorbereitungen zum Abspielen der an Dropbox hochgeladenen Musikdateien.

Vorbereitung

- Sie benötigen eine Wi-Fi-Verbindung mit dem Internet. Siehe [Wi-Fi-Einstellung \(S.28\)](#).
- Sie können einen Benutzer-Account verwenden, wenn Sie als Besitzer oder Benutzer angemeldet sind.
- Um diesen Dienst nutzen zu können, benötigen Sie einen Dropbox-Account.

1 | Laden Sie Musikdateien an Dropbox hoch.

2 | Erstellen Sie in der Route Collector-Site einen Ordner und eine Playliste mit den abzuspielenden Dateien.

Näheres zum Einrichten des Ordners und der Playliste finden Sie auf der Website.
<http://www.route-collector.com/>

Verfügbare Inhalte

Von diesem Gerät können die folgenden Inhalte erstellt bzw. abgespielt werden:

- Audiodatei: MP3 (.mp3), AAC-LC (.m4a/ .aac), WMA (.wma), WAV (.wav)
- Urheberrechtlich geschützte Inhalte können nicht abgespielt werden.

Musik-Grundbedienung

Sie können an Dropbox hochgeladene Musikdateien abspielen.

Vorbereitung

- Zum Abspielen der an Dropbox hochgeladenen Dateien sind Einstellungen erforderlich. Siehe [Startverfahren \(S.74\)](#).

1 | Drücken Sie die <HOME>-Taste.

2 | Berühren Sie [] im Quellenstarter-Panel.

3 | Berühren Sie [ Storage].

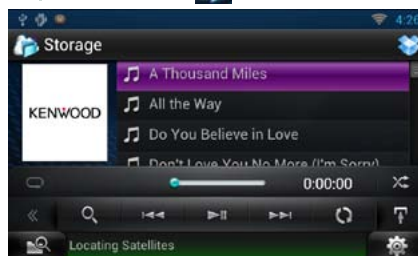

[]

Wiedergabe oder Pause.

[] []

Sucht die vorhergehende/nächste Datei.

[]

Zum Suchen einer Datei. Näheres zum Suchbetrieb siehe [Kategoriesuche \(S.75\)](#).

[]

Wiederholt die aktuelle Datei. Jedes Berühren der Taste schaltet den Wiederholmodus ein bzw. aus.

[]

Spielt alle Dateien im aktuellen Ordner oder in der aktuellen Playliste in zufälliger Reihenfolge ab.

Jedes Mal, wenn Sie die Taste berühren, schaltet der Zufallsmodus in die folgende Reihenfolge um.

“Datei zufällig”  “zufällig aus”

###

Zum Kontrollieren der Spielzeit.

Mittlere Statusleiste

Zum Kontrollieren der aktuellen Abspielposition.

Sie können den Kreis zum Ändern der Abspielposition nach links oder rechts ziehen.

Kategoriesuche

Sie können Musikdateien durch die folgende Bedienung suchen.

- 1 | Drücken Sie [] im Steuerungsbildschirm.**
Der Bildschirm Suchart wird angezeigt.
- 2 | Wählen Sie die gewünschte Kategorie vom linken Bereich des Bildschirms aus.**

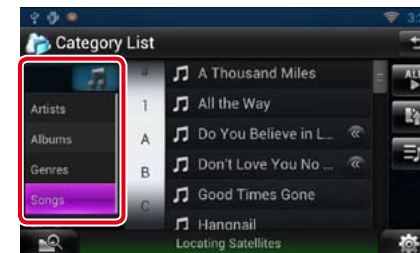

3 | Die Liste ist nach gewählter Kategorie sortiert.

4 | Wählen Sie die gewünschte Musikdatei aus.

Startet Wiedergabe.

HINWEIS

- Um die Suche einzugrenzen können Sie einen Buchstaben aus der Alphabetliste in der Mitte der Anzeige auswählen.
- Zur Bedienung im Listenbildschirm siehe [Allgemeine Bedienung \(S.24\)](#).

Kenwood Wireless-Link-Betrieb

Startverfahren

Mit Hilfe der Wi-Fi-Funktion können Sie Media-Dateien mit anderen Medienserver-Geräten oder Clientgeräten (Player) teilen.

Vorbereitung

- Schalten Sie die Funktion der Wi-Fi-Verbindung mit dem Medienserver-Gerät oder Clientgerät ein. Siehe [Wi-Fi-Einstellung \(S.28\)](#).

Medienserver-Funktion

Spielt den Inhalt des an dieses Gerät angeschlossenen USB-Speichers bzw. einer SD-Karte über einen anderen Netzwerk-Media-Player (Clientgerät) ab.

- Normaler Betrieb mit den folgenden Netzwerk-Medienplayern (Software) wurde von uns verifiziert:
- Windows Media Player 12

Media Player-Funktion

Spielt den auf einem anderen Medienserver-Gerät gespeicherten Inhalt über dieses Gerät ab.

- Normaler Betrieb mit den folgenden Medienservern (Software) wurde von uns verifiziert:
- Windows Media Player 12

Media Controller-Funktion

Ermöglicht die Handhabung des auf einem anderen Medienserver-Gerät gespeicherten Inhalts über dieses Gerät und das Abspielen des Inhalts über einen anderen Netzwerk-Media-Player (Clientgerät).

Media Renderer-Funktion

Spielt auf einem anderen Medien-Controller gehandhabte Inhalte über dieses Gerät ab.



Verfügbare Inhalte

Von diesem Gerät können die folgenden Inhalte erstellt bzw. abgespielt werden:

- Audiodatei: MP3 (.mp3), AAC-LC (.m4a/ .aac), WMA (.wma), WAV (.wav)
- Videodatei: MPEG-1/2 (.mpg/ .mpeg/ .m2p), MPEG-4 (.mp4/ .m4v), WMV (.wmv/ .m2ts)
- Urheberrechtlich geschützte Inhalte können nicht abgespielt werden.

Medienserver-Funktion

Spielt den Inhalt des an dieses Gerät angeschlossenen USB-Speichers bzw. einer SD-Karte über einen anderen Netzwerk-Media-Player (Clientgerät) ab.

- 1 | Drücken Sie die <HOME>-Taste.
- 2 | Berühren Sie [] im Quellenstarter-Panel.
- 3 | Berühren Sie [ Wireless Link].
- 4 | Berühren Sie [DMS].





Dies schaltet die Serverfunktion ein.

- 5 | **Verbindung vom Clientgerät herstellen.**

Bedienen Sie das Clientgerät zum Verbinden mit dem Server.
Servername: DNN9230DAB.

Media Player-Funktion

Spielt den auf einem anderen Medienserver-Gerät gespeicherten Inhalt über dieses Gerät ab.

- 1 | Drücken Sie die <HOME>-Taste.
- 2 | Berühren Sie [] im Quellenstarter-Panel.
- 3 | Berühren Sie [ Wireless Link].
- 4 | Stellen Sie die Verbindung mit dem Medienserver her.



Eine Liste der erfassten Medienserver erscheint.
Berühren Sie den Servernamen des zu verbindenden Servers.

- 5 | **Wählen Sie den abzuspielenden Inhalt.**

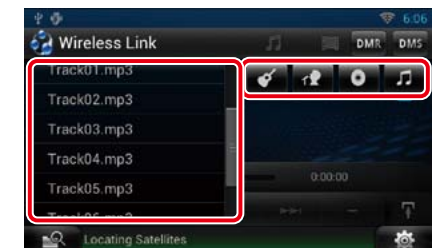

Wählen Sie die Kategorie des abzuspielenden Inhalts.
Eine Liste der erfassten Inhalte erscheint.

Wiedergabe-Bildschirm



Wiedergabe oder Pause.

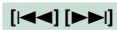

Sucht die vorhergehende/nächste Datei.



Wiederholt die aktuelle Datei. Jedes Berühren der Taste schaltet den Wiederholmodus ein bzw. aus.



Schaltet zwischen Musik- und Videodateien um.

#:##:## oder ##:##

Zum Kontrollieren der Spielzeit.



Mittlere Statusleiste

Zum Kontrollieren der aktuellen Abspielposition.

Sie können den Kreis zum Ändern der Abspielposition nach links oder rechts ziehen.

Media Controller-Funktion

Ermöglicht die Handhabung des auf einem anderen Medienserver-Gerät gespeicherten Inhalts über dieses Gerät und das Abspielen des Inhalts über einen anderen Netzwerk-Media-Player (Clientgerät).

- 1 | Drücken Sie die <HOME>-Taste.
- 2 | Berühren Sie [] im Quellenstarter-Panel.
- 3 | Berühren Sie [] Wireless Link.
- 4 | Stellen Sie die Verbindung mit dem Medienserver her.

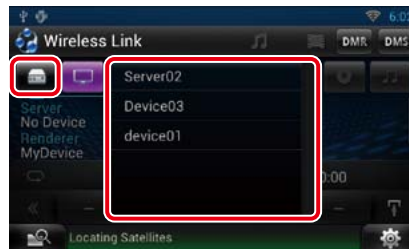

Eine Liste der erfassten Medienserver erscheint.

Berühren Sie den Servernamen des zu verbindenden Servers.

- 5 | Wählen Sie den zur Wiedergabe gewünschten Netzwerk-Media-Player.

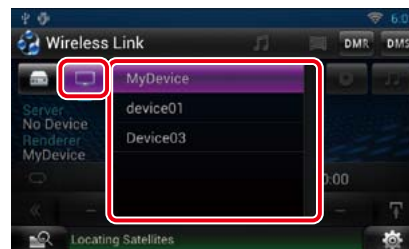



Eine Liste der erfassten Netzwerk-Media-Player erscheint.

Berühren Sie den Namen des für die Wiedergabe zu verwendenden Netzwerk-Media-Players.

Media Renderer-Funktion

Spielt auf einem anderen Media-Controller gehandhabte Inhalte über dieses Gerät ab.

- 1 | Drücken Sie die <HOME>-Taste.
- 2 | Berühren Sie [] im Quellenstarter-Panel.
- 3 | Berühren Sie [] Wireless Link.
- 4 | Berühren Sie [DMR].



Dies schaltet die Rendering-Funktion ein.

- 5 | Stellen Sie die Verbindung vom Media-Controller her.

Bedienen Sie den Media-Controller zum Herstellen der Verbindung mit diesem Gerät.

Dieses Gerät: DNN9230DAB.

Radio-Bedienung

Radio-Grundfunktionen

Die wichtigsten Funktionen lassen sich vom Quellensteuerungsbildschirm bedienen.

HINWEIS

- Stellen Sie den Modus-Wahlschalter der Fernbedienung auf AUD, bevor Sie den Betrieb beginnen, siehe [Betriebsmodus umschalten \(S.129\)](#).

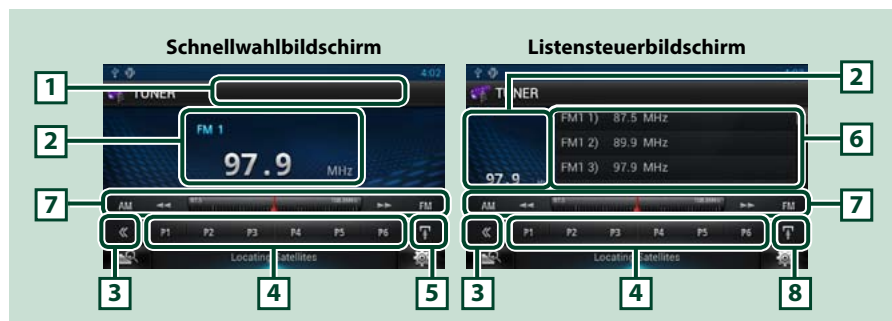

1 Zeigt den Panscan-/Sendernamen an

Zeigt den Panscan-Namen an.

2 Informationsanzeige/Steuerung Umschaltungsbereich

Zeigt die folgenden Informationen an.

- [FM1] usw.: Frequenzband-Anzeige
- MHz/kHz: Frequenz-Anzeige
- Preset #: Voreinstellungsnummer

Drücken, um zwischen dem Schnellwahl- und dem Listensteuerbildschirm zu wechseln.

3 Multifunktions Taste

Drücken, um ins Multifunktionsmenü zu wechseln. Weitere Details zum Menü finden Sie unter [Multifunktionsmenü \(S.81\)](#).

4 Preset-Taste/Multifunktionsmenü

Zum Abrufen des gespeicherten Senders oder Kanals. Wenn Sie die Taste 2 Sekunden lang gedrückt halten, wird der gerade empfangene Sender oder Kanal gespeichert.

Beim Umschalten können verschiedenen Funktionen mithilfe von Tasten in diesem Bereich ausgeführt werden.

Weitere Details zum Menü finden Sie unter [Multifunktionsmenü \(S.81\)](#).

5 Unterfunktionstaste

Drücken für Anzeige "Unterfunktionsmenü" (7 in dieser Tabelle).

6 Presetliste

Zeigt die Festsenderliste und Informationen an.

7 Unterfunktionsmenü

Die nachfolgenden Funktionen können mithilfe von Tasten in diesem Bereich ausgeführt werden.

- **Schaltet das Frequenzband um:** Drücken Sie [AM] oder [FM].
- **Zur Sendereinstellung:** Berühren Sie [◀◀] [▶▶]. Die Methode zum Umschalten der Frequenz kann geändert werden. Siehe Suchmodus.
- Die Leiste in der Mitte (nur für Tuner) gibt die aktuelle Frequenz an.

8 Unterfunktion/ Listenumschalttaste

Drücken für Anzeige "Unterfunktionsmenü" (7 in dieser Tabelle).

Zum Umschalten zwischen der Festsenderliste und der Info-Liste umschalten.

Im Tunermodus werden Informationen zum eingestellten Sender angezeigt.

Multifunktionsmenü

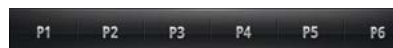

Die Funktionen der einzelnen Tasten lauten wie folgt.

[P1] - [P6]

Wählt den Festsender. Wenn Sie die Taste 2 Sekunden lang drücken, wird der aktuelle Sender in den Voreinstellungen gespeichert.

[Q]

Zeigt die Liste der Festsender bzw. voreingestellten Dienste an. Näheres siehe [Funktionsauswahl \(S.85\)](#).

[TI] (nur FM Tuner)

Schaltet den Verkehrsnachrichtenmodus ein. Weitere Details finden Sie unter [TVerkehrsinformationen \(S.86\)](#).

[SEEK]

Schaltet den Suchmodus in der folgenden Reihenfolge um. [AUTO1], [AUTO2], [MANUAL].

- **AUTO1:** Stellt automatisch einen Sender mit gutem Empfang ein.
- **AUTO2:** Stellt einen Sender nach dem anderen aus dem Speicher ein.
- **MANUAL:** Schaltet manuell zur nächsten Frequenz um.

[AME]

Wählt den Auto-Speichermodus. Weitere Details finden Sie unter [Automatische Speicherung \(S.84\)](#).

[PTY] (nur FM Tuner)

Sucht ein Programm mit der Einstellung Programmsparte. Weitere Details finden Sie unter [Suchen nach Programmsparte \(S.85\)](#).

[MONO] (nur FM-Tuner)

Schaltet auf Mono-Empfang.

[LO.S] (nur FM-Tuner)

Schaltet die lokale Suchfunktion ein oder aus.

Digitalradio-Grundbedienung

Die wichtigsten Funktionen lassen sich vom Quellensteuerungsbildschirm bedienen.

HINWEIS

- Stellen Sie den Modus-Wahlschalter der Fernbedienung auf AUD, bevor Sie den Betrieb beginnen, siehe [Betriebsmodus umschalten \(S.129\)](#).

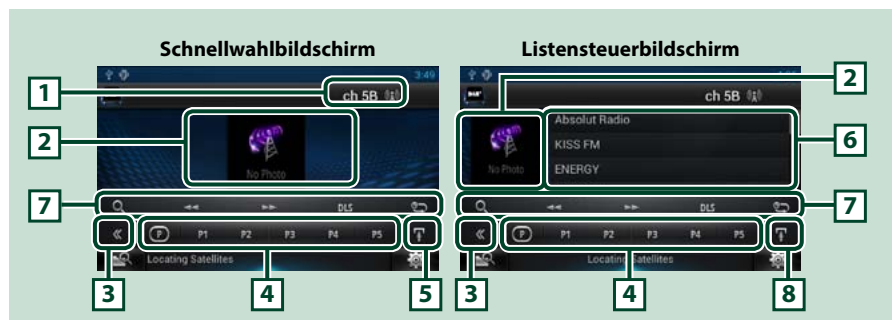

1 Signal Strength-Anzeige/Kanalanzeige

Zeigt die Signalstärke des empfangenen Digital-Radio-Senders an.
Zeigt die Kanalnummer des empfangenen Kanals an.

2 Album-Cover/Steuerung Umschaltbereich

Hier werden etwaige im aktuellen Inhalt verfügbare Bilddaten angezeigt.
Drücken, um zwischen dem Schnellwahl- und dem Listensteuerbildschirm zu wechseln.

3 Multifunktions-taste

Drücken, um ins Multifunktionsmenü zu wechseln. Weitere Details zum Menü finden Sie unter [Multifunktionsmenü \(S.83\)](#).

4 Preset-Taste/Multifunktionsmenü

Zum Abrufen des gespeicherten Senders oder Kanals. Wenn Sie die Taste 2 Sekunden lang gedrückt halten, wird der gerade empfangene Sender oder Kanal gespeichert.
Beim Umschalten können verschiedenen Funktionen mithilfe von Tasten in diesem Bereich ausgeführt werden.
Weitere Details zum Menü finden Sie unter [Multifunktionsmenü \(S.83\)](#).

5 Unterfunktionstaste

Drücken für Anzeige "Unterfunktionsmenü" (7 in dieser Tabelle).

6 Info-Liste

Zeigt Informationen zur aktuell laufenden Musik an: Kanalname, Interpretenname, Songtitel, Inhalts-Info, Kategorienname, Kanalbeschreibung, ähnliche Kanäle

7 Unterfunktionsmenü

Die nachfolgenden Funktionen können mithilfe von Tasten in diesem Bereich ausgeführt werden.

- **Listentyp-Bildschirm anzeigen:** Drücken Sie []. Siehe [Funktionsauswahl \(S.85\)](#).
- **Stellt ein Ensemble, einen Dienst und eine Komponente ein:** Drücken Sie [] []. Die Methode zum Umschalten des Ensembles, des Dienstes und der Komponente kann geändert werden. Siehe [Wiederholung \(S.87\)](#).
- **Bildschirm Dynamic Label Segment anzeigen:** Berühren Sie [DLS].
- **Wiederholmodus ändern:** Drücken Sie [].

8 Unterfunktion/ Listenumschalttaste

Drücken für Anzeige "Unterfunktionsmenü" (7 in dieser Tabelle).
Zum Umschalten zwischen der Festsenderliste und der Info-Liste umschalten.

Multifunktionsmenü

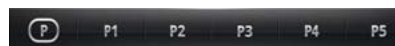

Die Funktionen der einzelnen Tasten lauten wie folgt.

[]

Schaltet die Presetnummer um.

[P1] - [P5]/ [P6] - [P10]/ [P11] - [P15]

Wählen Sie den Preset-Kanal. Wenn Sie die Taste 2 Sekunden lang drücken, wird der aktuelle Sender in den Voreinstellungen gespeichert.

[SEEK]

Schaltet den Suchmodus in der folgenden Reihenfolge um. [AUTO1], [AUTO2], [MANUAL].

- **AUTO1:** Stellt automatisch ein Ensemble mit gutem Empfang ein.
- **AUTO2:** Stellt ein Ensemble nach dem anderen aus dem Speicher ein.
- **MANUAL:** Schaltet manuell zum nächsten Ensemble um.

[TI]

Schaltet den Verkehrsnachrichtenmodus ein. Weitere Details finden Sie unter [TVerkehrsinformationen \(S.86\)](#).

[PTY]

Sucht ein Programm mit der Einstellung Programmparte. Weitere Details siehe [Suchen nach Programmparte \(S.85\)](#).

Speicherfunktionen

Automatische Speicherung

Sie können Sender mit gutem Empfang automatisch abspeichern lassen.



Diese Funktion dient nur für Radio.

HINWEIS

- Die automatische Speicherung endet, wenn 6 Sender oder alle zu empfangenden Sender gespeichert sind.
- Die automatische Speicherung wird automatisch beendet, wenn die Bedienung nicht innerhalb von 10 Sekunden erfolgt.

- 1 | Drücken Sie [].
Unterfunktionsmenü wird angezeigt.
- 2 | Drücken Sie auf die gewünschte Frequenzbandtaste.



- 3 | Drücken Sie [] im Steuerbildschirm.
Das Multifunktionsmenü wird angezeigt.
- 4 | Drücken Sie [AME] im Multifunktionsmenü.
- 5 | Berühren Sie [] oder [] im Unterfunktionsmenü.
Automatische Programmspeicherung startet.

Funktionsauswahl

Vorauswahl

Sie können den gespeicherten Sender oder Kanal auflisten und auswählen.

Auswahl aus Multifunktionsmenü

- 1 | Berühren Sie die gewünschte Nummer von P1 bis P6/P15.
Das Navigation stellt den gewählten Sender bzw. Kanal ein.

Wählen Sie aus der Preset-Liste.

- 1 | Drücken Sie in den angezeigten Bereich.



Der Listensteuerbildschirm wird angezeigt.

- 2 | Berühren Sie anhaltend [].
Die Presetliste erscheint.
- 3 | Wählen Sie einen Sender oder Kanal aus der Liste.

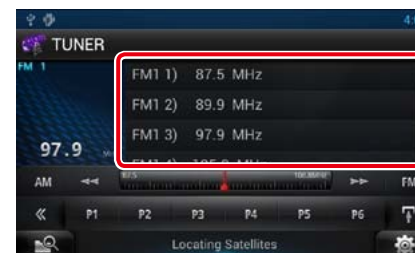

HINWEIS

- Berühren von [] und dann [Preset List] zeigt die Preset-Kanalliste an. Sie können den gewünschten Kanal auch aus der Liste wählen.

Suchen nach Programmsparte

Beim FM- oder DAB-Hören können Sie den Senderempfang auf eine bestimmte Programmsparte begrenzen.

- 1 | Drücken Sie [] im Steuerbildschirm.
Das Multifunktionsmenü wird angezeigt.
- 2 | Drücken Sie [PTY] im Multifunktionsmenü.
Der Bildschirm PTY Mode erscheint.
- 3 | Wählen Sie eine Programmsparte aus der Liste.
- 4 | Drücken Sie [Search / Suche].

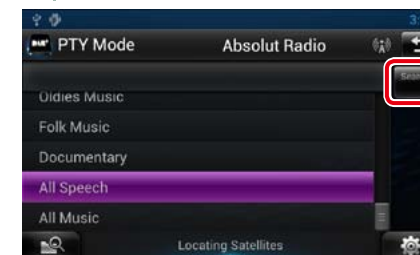

Sie können einen Sender aus der ausgewählten Programmsparte auswählen.

Listenauswahl

Sie können ein Ensemble aus einer Liste gespeicherter Ensembles oder einen Dienst aus einer Liste aller empfangenen Dienste auswählen.

- 1 | **Drücken Sie [◀] im Steuerbildschirm.**
Das Multifunktionsmenü wird angezeigt.
- 2 | **Drücken Sie [Q] im Multifunktionsmenü.**
Der Listentyp-Bildschirm wird angezeigt.
- 3 | **Berühren Sie [Preset List] oder [Service List].**



Der Listenbildschirm wird angezeigt.

- 4 | **Wählen Sie den gewünschten Inhalt aus der Liste.**

TVerkehrsinformationen

Sie können die Verkehrsnachrichten automatisch hören und sehen, sobald die Verkehrsmeldung startet.

Diese Funktion setzt allerdings das Radio Broadcast Data-System mit TI-Informationen voraus.

- 1 | **Drücken Sie [◀] im Steuerbildschirm.**
Das Multifunktionsmenü wird angezeigt.
- 2 | **Drücken Sie [TI] im Multifunktionsmenü.**
Verkehrsnachrichtenmodus ist eingestellt.

Wenn die Verkehrsmeldung startet

Der Verkehrsmeldungsbildschirm wird automatisch angezeigt.



HINWEIS

- Damit der Verkehrsmeldungsbildschirm automatisch angezeigt werden kann, muss die Verkehrsmeldungsfunktion eingeschaltet sein.
- Die während des Empfangs von Verkehrsmeldungen eingestellte Lautstärke wird automatisch gespeichert. Das Gerät gibt die darauffolgende empfangene Verkehrsmeldungen automatisch in der gespeicherten Lautstärke wieder.

Wiederholung (Nur Digitalradio)

Sie können die letzten 30 Minuten des aktuellen Senders wieder abspielen.

- 1 | **Berühren Sie [C] im Unterfunktionsmenü.**



Multifunktionsmenü

[▶▶]

Wiedergabe oder Pause.

[◀◀] [▶▶]

Berühren spult 15 Sekunden vor/zurück.

[◀◀] [▶▶]

Bei anhaltendem Berühren erfolgt schneller Vorlauf/Rücklauf.

Unterfunktionsmenü

Wiederholungszeitbalken

Bestätigt die aktuelle Position.

[C]

Ändert den Live-Modus

HINWEIS

- Der PTY Watch-Betrieb startet und die Replay-Funktion kann während des Empfangs eines Programms nicht benutzt werden.
- Während der Wiederholung der aktuellen Station kann die Station nicht durch [Automatische Speicherung \(S.84\)](#) und [Manuelle Speicherung \(S.84\)](#) abgespeichert werden.

Tuner-Einstellung

Sie können Tuner-spezifische Parameter eingeben.

- 1 | **Drücken Sie [⚙️].**
Das Quick-Menü erscheint.
- 2 | **Drücken Sie [SETUP].**
Der SETUP-Menübildschirm wird angezeigt.
- 3 | **Drücken Sie [Source / Quelle].**

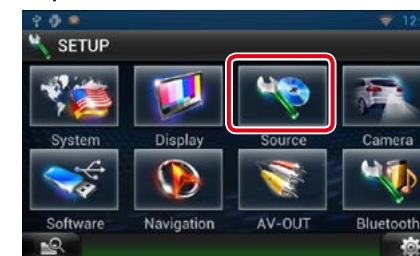

Der Source-SETUP-Menübildschirm wird angezeigt.

- 4 | **Drücken Sie [TUNER SETUP / Setup Tuner] in der Liste.**
Der TUNER-SETUP-Bildschirm wird angezeigt.

- 5 | **Jedes Element wie folgt einstellen.**



NEWS

Stellt eine neue Unterbrechungszeit für Meldungen ein. Werkseinstellung ist "OFF".

AF

Bei schlechtem Empfang eines bestimmten Radiosenders wird automatisch zu einem Sender umgeschaltet, der dasselbe Programm über dasselbe Radio-Data-System-Netzwerk sendet. Werkseinstellung ist "ON".

Regional

Stellt ein, ob bei Verwendung der "AF"-Funktion nur in der spezifischen Region auf die Station gewechselt werden soll. Werkseinstellung ist "ON".

Auto TP Seek / Auto TP-Suche

Bei schlechtem Empfang eines Verkehrsinformationen-Senders wird automatisch nach einem Radiosender gesucht, der besser empfangen werden kann. Werkseinstellung ist "ON".

Language Select / Sprachauswahl

Wählt eine Anzeigesprache für die PTY-Funktion aus.

DAB einstellen

Sie können bestimmte Digital-Radio-Parameter einstellen.

- 1 | Drücken Sie [].**
Das Quick-Menü erscheint.
- 2 | Drücken Sie [SETUP].**
Der SETUP-Menübildschirm wird angezeigt.
- 3 | Drücken Sie [Source / Quelle].**

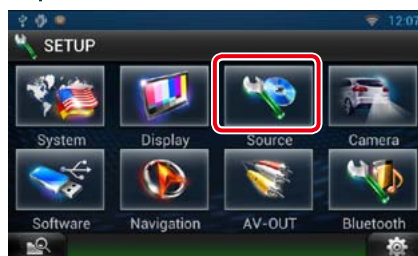

Der Source-SETUP-Menübildschirm wird angezeigt.

- 4 | Drücken Sie [DAB SETUP / DAB Einstellungen] in der Liste.**
Der DAB-SETUP-Bildschirm wird angezeigt.

- 5 | Jedes Element wie folgt einstellen.**



Priority / Priorität

Wenn beim Empfang über das RadioDatenSystem der gleiche Dienst auch über Digital-Radio angeboten wird, wird automatisch auf Digital-Radio umgeschaltet. Falls der gleiche Dienst auch über das RadioDatenSystem angeboten wird, wenn der Empfang eines über Digital-Radio angebotenen Dienstes schlecht geworden ist, wird automatisch auf das RadioDatenSystem umgeschaltet.

PTY Watch / PTY Automatik

Falls mit Empfang des Ensembles ein Dienst des eingestellten Programmtyps einsetzt, wird von allen anderen Quellen auf Digital-Radio umgeschaltet, um den Dienst zu empfangen.

Announcement Select / Ansaageauswahl

Schaltet auf den eingestellten Ansaagedienst um. Weitere Details finden Sie unter [Ansaageinstellungen \(S.89\)](#).

Seamless Band

Verhindert Tonunterbrechungen beim Umschalten von Digital-Radio auf Analog-Radio. Werkseinstellung ist "ON".

Antenna Power / Stromversorgung Antenne*

Schaltet die Stromversorgung für die Digital-Radio-Antenne. Auf "ON" einstellen, wenn die verwendete Digital-Radio-Antenne mit einem Antennenverstärker ausgestattet ist. Werkseinstellung ist "ON".

L-Band Tuning / L-Band-Empfang*

Einstellung des L-Band-Empfangs. Bei Einstellung auf "ON" werden auch L-Band-Ensembles empfangen.

* Diese Option kann im STANDBY-Betrieb verwendet werden.

■ Ansaageinstellungen

Wenn der Dienst, für den ON ausgewählt wurde, startet, wird für den Empfang von jeder beliebigen Quelle auf Ansaage umgeschaltet.

- 1 | Drücken Sie [SET] auf [Announcement Select] im DAB-SETUP-Bildschirm.**
Der Bildschirm Announcement Select wird angezeigt.
- 2 | Drücken Sie zum Ein- oder Ausschalten auf die Einträge in der Ansaageliste.**



HINWEIS

- Die während des Empfangs des Ansaagedienstes eingestellte Lautstärke wird automatisch gespeichert. Das Gerät gibt bei darauffolgendem Empfang des Ansaagedienstes die Ansaagen automatisch in der gespeicherten Lautstärke wieder.

Streaming-Service-Anwendung

Streaming-Service-Anwendung

Sie können an YouTube hochgeladene Videos abspielen.

Vorbereitung

- Sie benötigen eine WiFi-Verbindung mit dem Internet. Siehe [Wi-Fi-Einstellung \(S.28\)](#).

- 1 | Drücken Sie die <HOME>-Taste.
- 2 | Berühren Sie [] im Netzwerkinhalt-Panel.
- 3 | Berühren Sie [] Streaming Video).

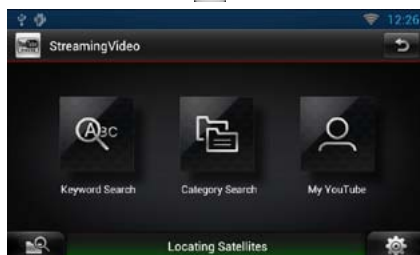

[Keyword Search]

Zum Suchen nach Videos über ein Stichwort.

[Category Search]

Zum Suchen nach Videos einer bestimmten Kategorie.

[My YouTube]

Wenn Sie sich bei YouTube anmelden, ist Folgendes verfügbar:
My Favorites, My-Video, Registered Channels, Playlist

Videobildschirm

- 1 | Drücken Sie im Wiedergabe-Bildschirm in den angegebenen Bereich.



Der Steuerungsbildschirm erscheint.

- 2 | Führen Sie die gewünschte Funktion wie folgt durch.

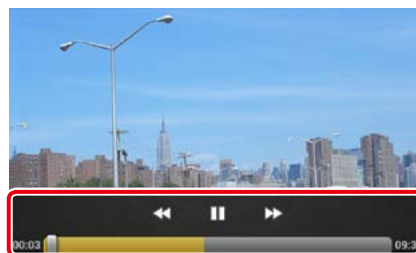

[<<] [>>]

Schneller Vor- oder Rücklauf.

[||] [▶]

Wiedergabe oder Pause.

Statusleiste

Zum Kontrollieren der aktuellen Abspielposition.
Sie können den Kreis zum Ändern der Abspielposition nach links oder rechts ziehen.

Stichwortsuche

- 1 | Berühren Sie [Keyword Search].
- 2 | Führen Sie die gewünschte Funktion wie folgt durch.

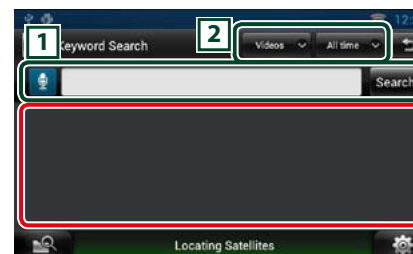

1

Geben Sie das zu suchende Stichwort ein.

[] : Geben Sie ein Stichwort mit der Spracherkennungsfunktion ein. Sprechen Sie das Stichwort aus, wenn "Speak now" erscheint.

[Search] : Startet die Suche.

2

Legen Sie den Bereich der Suche fest.

Menu

- 1 | Drücken Sie die <MENU>-Taste.

[Sign in]

Zum Anmelden beim YouTube-Dienst.
Jetzt können Sie My YouTube verwenden.

[Sign out]

Zum Abmelden aus dem aktuellen Account.

My YouTube

Nach der Anmeldung bei YouTube stehen My Favorites und My-Videos zur Verfügung.

- 1 | Drücken Sie die <MENU>-Taste.
- 2 | Berühren Sie [Sign in].
- 3 | Geben Sie E-Mail-Adresse und Passwort ein.



- 4 | Berühren Sie [Sign in].
- 5 | Berühren Sie [Grant access].
- 6 | Berühren Sie [My YouTube].
- 7 | Wählen Sie eine Kategorie.

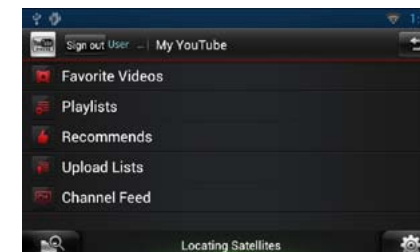

AUPEO! Anwendung

Sie können Musik vom Online-Radio AUPEO! hören.

Vorbereitung

- Sie benötigen eine WiFi-Verbindung mit dem Internet. Siehe [Wi-Fi-Einstellung \(S.28\)](#).

- 1 | Drücken Sie die <HOME>-Taste.
- 2 | Berühren Sie [] im Netzwerkinhalte-Panel.
- 3 | Berühren Sie [ Aupeo].
- 4 | Wählen Sie ein Genre.

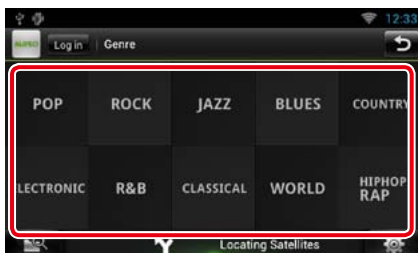

Melden Sie sich an.

Durch Registrieren eines Accounts können Sie Ihre Lieblingsongs hören.

- 1 | Berühren Sie [Log in].
- 2 | Geben Sie Benutzernamen und Passwort ein.

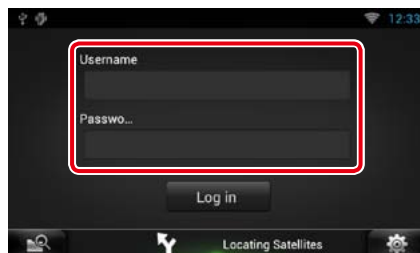

- 3 | Berühren Sie [Log in].

Wiedergabebildschirm

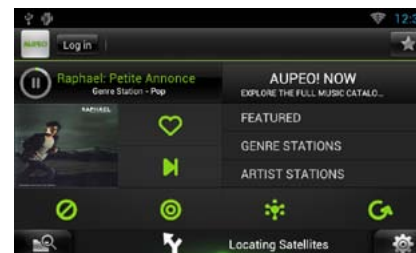

Wiedergabe oder Pause.



Dieser Song gefällt mir.



Nächsten Song spielen.



Dieser Song gefällt mir nicht.



Wähle ein Subgenre.

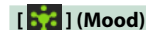

Musik nach Stimmung.



Wähle ein neues Genre.



Zum Aufrufen empfohlener Sender.



Zum Aufrufen von Sendern des gewählten Genres.



Stellen Sie Ihren eigenen Sender zusammen, indem Sie nach Interpreten suchen lassen.

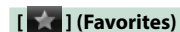

Bearbeiten Sie die über Love und Ban registrierten Titel. Diesen Button können Sie nur benutzen, wenn Sie sich bei diesem Dienst angemeldet haben.

Bearbeiten der Favoriten

Sie können die über Love und Ban registrierten Titel bearbeiten.

Vorbereitung

- Diese Funktion können Sie nur benutzen, wenn Sie sich bei diesem Dienst angemeldet haben.

- 1 | Drücken Sie [].



Zum Umschalten zwischen Love und Ban.



Löscht diesen Titel.



Registriert diesen Interpreten als Ban.

Bluetooth-Steuerung

Mit Bluetooth können zahlreiche Funktionen verwendet werden: etwa Audiodateien anhören, oder Anrufe ankommende/ abgehende Telefonate führen.

Über Smartphone/Handy und Bluetooth-Audioplayer

Dieses Navigationssystem ist mit den folgenden Bluetooth-Spezifikationen konform:

Version

Bluetooth Ver3.0 Certified

Profil

Smartphone/Handy:

HFP (Hands Free Profile)

OPP (Object Push Profile)

PBAP (Phonebook Access Profile)

SPP (Serial Port Profile)

Audioplayer:

A2DP (Advanced Audio Distribution Profile)

AVRCP (Audio/Video Remote Control Profile)

HINWEIS

- Näheres zu Smartphones/Handys mit verifizierter Kompatibilität finden Sie unter der folgenden URL:

<http://www.kenwood.com/cs/ce/bt/>

- Die Navigationssysteme, die die Bluetooth-Funktion unterstützen, sind nach dem von Bluetooth SIG vorgeschriebenen Verfahren auf ihre Konformität mit dem Bluetooth-Standard verifiziert.

Dennoch besteht die Möglichkeit, dass die Kommunikation eines solchen Navigationssystems mit Ihrem Smartphone/ Handy je nach verwendetem Typ nicht möglich ist.

Registrieren und Verbinden eines Bluetooth-Gerätes

Der Bluetooth-Audioplayer bzw. das Smartphone/Handy muss vor der Benutzung der Bluetooth-Funktion bei diesem Gerät registriert werden.

Sie können bis zu 5 Bluetooth-Geräte registrieren.

1 | Halten Sie Taste < > gedrückt.



Freisprech-Bildschirm wird angezeigt.

2 | Drücken Sie [Settings].

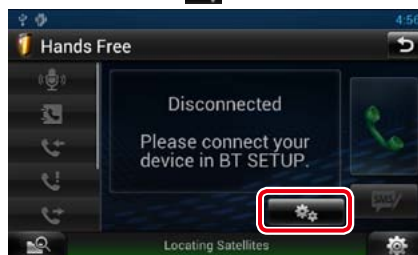

Der Bluetooth-SETUP-Bildschirm wird angezeigt.

Siehe nachfolgenden Abschnitt für jeweilige Einstellung.

• Registrieren des Bluetooth-Gerätes

[\(S.95\)](#)

• Verbinden des Bluetooth-Gerätes [\(S.96\)](#)

Registrieren des Bluetooth-Gerätes

1 | Drücken Sie [Search / Suche].

Der Bildschirm Searched Device List wird angezeigt.

HINWEIS

- Sind 5 Bluetooth-Geräte registriert, kann kein weiteres Gerät registriert werden. Löschen Sie eine nicht mehr verwendete Registrierung. Siehe [Verbinden des Bluetooth-Gerätes \(S.96\)](#).
- Der Bildschirm Searched Device List kann nicht angezeigt werden, wenn Pandora Internetradio oder Bluetooth Audio die Empfangsquelle ist.
- Dieses Navigationssystem ist mit der Apple Easy Pairing-Funktion kompatibel. Wenn ein iPod touch oder iPhone über ein Dock Connector to USB Cable an das Navigationsgerät angeschlossen wird, erscheint ein Authentifizierungsdialog. Der Authentifizierungsvorgang auf diesem Navigationssystem oder iOS Smartphone registriert das Smartphone als Bluetooth-Gerät.

2 | Drücken Sie [PIN Code Set].

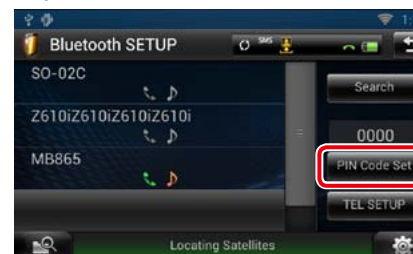

Der PIN-Code-Set-Bildschirm wird angezeigt.

HINWEIS

- Falls das Bluetooth-Gerät in Schritt 1 nicht gesucht werden kann, kann es durch Drücken von [Search / Suche] im obigen Bildschirm wieder gesucht werden.
- Drücken Sie [Cancel / Abbr.] zum Abbruch der Suche nach dem Bluetooth-Gerät.

3 | PIN-Code eingeben, dann drücken Sie [Enter / Eingabe].

Der eingegebene Code wird erkannt und die Bildschirm-Liste für gesuchte Geräte wird wieder angezeigt.

HINWEIS

- Drücken Sie [Cancel / Abbr.] zum Abbruch der Registrierung.
- Drücken Sie [Clear] zum Löschen der eingegebenen Nummer.

4 | Zu registrierendes Bluetooth-Gerät von der Liste auswählen.

Die Bildschirm-Liste für Anschluss-Geräte wird angezeigt.

HINWEIS

- Sie können das Bluetooth-Gerät, wie z.B. ein Smartphone, auch registrieren, indem Sie es dort bedienen. Hierzu ist die Eingabe eines PIN-Codes notwendig. Siehe Schritte 2 bis 3.

Verbinden des Bluetooth-Gerätes

1 | Berühren Sie den Namen des zu verbindenden Gerätes.

Der Bildschirm für die Profilewahl erscheint.

HINWEIS

- Falls das Icon des gewählten Bluetooth-Geräts leuchtet, zeigt dies an, dass das Navigationssystem das betreffende Bluetooth-Gerät benutzt.

2 | Stellen Sie die einzelnen Profile folgendermaßen ein.

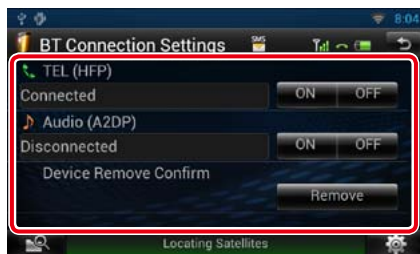

TEL (HFP)

Bedeutet, dass das Bluetooth-Gerät ein Smartphone/Handy ist.

Audio (A2DP)

Bedeutet, dass das Bluetooth-Gerät ein Audioplayer oder Smartphone/Handy mit Audioplayer ist.

HINWEIS

- Die TEL (HFP)-Einstellung für das zuvor verbundene Bluetooth-Telefon wird automatisch auf OFF gesetzt, wenn Sie ein anderes Bluetooth-Telefon anschließen. Bei bestimmten Bluetooth-Telefonen erfolgt allerdings keine solche automatische Einstellung auf OFF und Sie erhalten keine Verbindung mit einem neu angeschlossenen Bluetooth-Telefon, auch wenn Sie ON für TEL (HFP) einstellen. In diesem Falle stellen Sie bitte manuell TEL (HFP) OFF für das zuvor verbundene Bluetooth-Telefon ein.
- Berühren von [Remove] unter [Device Remove Confirm] entfernt die Registrierungsinformationen. Nach Berühren der Taste wird eine Bestätigungsmeldung angezeigt. Befolgen Sie die Nachricht und schließen Sie den Vorgang ab.

Wiedergabe mit einem Bluetooth-Audiogerät

Bluetooth-Grundfunktionen

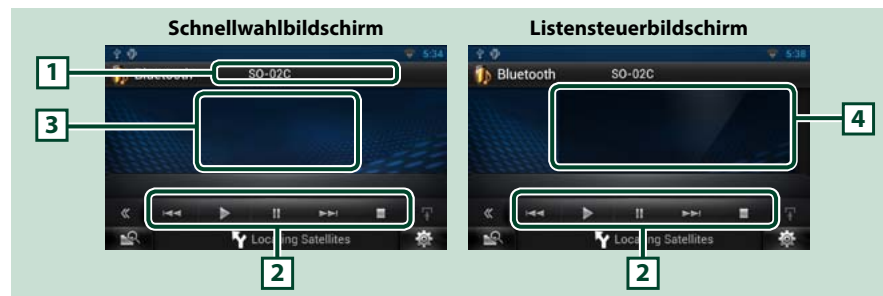

1 Informationsanzeige

Zeigt den Namen der Trackinformation an. Wenn die Information nicht verfügbar ist, wird der Name des Bluetooth-Geräts angezeigt.

2 Multifunktionsmenü

Die Funktionen der einzelnen Tasten lauten wie folgt.

- [◀◀] [▶▶]: Sucht vorigen/nächsten Inhalt.*
- [▶]: Wiedergabe.*
- [⏸]: Pause.*
- [■]: Hält Wiedergabe an.

3 Steuerschaltbereich

Drücken, um zwischen dem Schnellwahl- und dem Listensteuerbildschirm zu wechseln.

4 Datei-Informationen

Zeigt die Information zur aktuellen Datei an.

*** Dieses Element erscheint nur dann, wenn ein Audioplayer mit AVRCP-Profil-Unterstützung angeschlossen ist.**

HINWEIS

- Sollten die Bedienungstasten nicht angezeigt werden, nehmen Sie den Player für die Bedienung.
- Je nach Smartphone/Handy bzw. dem Audioplayer kann eventuell zwar der Audioton gehört werden, es erscheinen aber keine Textinformationen.
- Falls die Lautstärke zu niedrig ist, stellen Sie sie am Smartphone/Handy bzw. Audioplayer höher ein.

Benutzen der Freisprechfunktion

Wenn Sie ein Smartphone/Handy mit integriertem Bluetooth mit diesem Navigationsgerät verbinden, können Sie Anrufe freihändig tätigen bzw. beantworten.

Herunterladen des Telefonbuchs

Wenn Sie Ihre Telefonbuchdaten nutzen möchten, können Sie die Daten vorab vom Smartphone/Handy auf dieses Navigationssystem herunterladen.

1 | Senden Sie die Telefonbuchdaten durch Bedienung am Smartphone/Handy an dieses Navigationsgerät.

2 | Benutzen Sie das Mobiltelefon, um die Freisprechverbindung zu starten.

HINWEIS

- Sollte das Herunterladen nicht automatisch erfolgen, obwohl Ihr Mobiltelefon das automatische Herunterladen des Telefonbuchs unterstützt, so befolgen Sie die oben aufgeführten Anweisungen, um das Telefonbuch manuell herunterzuladen.
- Siehe Bedienungsanleitung des Mobiltelefons für Bedienvorgang.
- Bis zu 600 Telefonnummern können für jedes registrierte Mobiltelefon hinterlegt werden.
- Für jede Telefonnummer können bis zu 32 Ziffern zusammen mit bis zu 50 Zeichen für den Namen gespeichert werden. (50 ist die Anzahl der alphabetischen Zeichen. Je nach Art der eingegebenen Zeichen kann die einzugebende Anzahl variieren.)
- Je nach Mobiltelefon-Typ können folgende Beschränkungen gelten;
 - Die Telefonbuchdaten können nicht normal heruntergeladen werden.
 - Die Zeichen im Telefonbuch sind verstümmelt.
- Bedienen Sie das Telefon, um das Herunterladen der Telefonbuchdaten abzubrechen.

Einen Anruf durchführen

1 | Halten Sie Taste < ⇄ > gedrückt.



Freisprech-Bildschirm wird angezeigt.

2 | Wählverfahren auswählen.

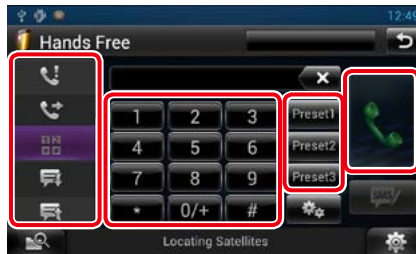

Siehe nachfolgende Tabelle für jeweilige Methode.

Anruf durch Eingabe einer Telefonnummer

- 1 Drücken Sie [].
- 2 Geben Sie eine Telefonnummer mittels Zifferntasten ein.
- 3 Drücken Sie [].

Anruf tätigen mittels Anruflisten

- 1 Berühren Sie [] (Eingehende Anrufe), [] (Abgehende Anrufe) oder [] (Verpasste Anrufe).
- 2 Wählen Sie die Telefonnummer von der Liste.
- 3 Drücken Sie [].

Anruf tätigen mittels Telefonbuch

- 1 Drücken Sie [].
- 2 Wählen Sie den Namen von der Liste.*1*2
- 3 Wählen Sie die Nummer von der Liste.
- 4 Drücken Sie [].

Anruf tätigen mittels Speichernummer

- 1 Drücken Sie [Preset #] zur Anwahl der entsprechenden Telefonnummer.

Spracherkennung

Sie können auf die Spracherkennungsfunktion des an dieses Navigationssystem angeschlossenen Smartphones/Handys zugreifen.

Dadurch können Sie durch Aussprechen eines Namens eine Telefonnummer im Smartphone/Handy-Telefonbuch suchen lassen. (Die Funktionalität ist vom jeweiligen Handy abhängig.)

- 1 Berühren Sie [], um den Spracherkennungsbildschirm aufzurufen.
- 2 Sprechen Sie den Namen.

*1 Sie können die Liste durch Auswahl eines Buchstabens vorsortieren.



- Namen ohne den ausgewählten Buchstaben werden nicht angezeigt.
- Bei der Suche wird statt nach Umlauten (z. B. "ü") nach normalen Buchstaben (z. B. "u") gesucht.

*2 Sie können die Liste so einstellen, dass sie nach Nachnamen bzw. Vornamen sortiert wird. Näheres siehe [Freisprechen-Einstellung \(S.102\)](#).

HINWEIS

- Ist Ihr Fahrzeug in Bewegung, sind bestimmte Funktionen aus Sicherheitsgründen deaktiviert. Die mit den deaktivierten Funktionen verknüpften Tasten reagieren nicht auf Berührungen.
- Die am Steuergerät angezeigten Symbole, wie z. B. Batterie und Antenne können sich von denen des Mobiltelefons unterscheiden.
- Durch Einstellen des privaten Modus am Mobiltelefon kann die freihändige Bedienung deaktiviert werden.

Spracherkennung

Sie können auf die Spracherkennungsfunktion des an dieses Navigationssystem angeschlossenen Smartphones/Handys zugreifen.

Dadurch können Sie durch Aussprechen eines Namens eine Telefonnummer im Smartphone/Handy-Telefonbuch suchen lassen. (Die Funktionalität ist vom jeweiligen Handy abhängig.)

1 | Drücken Sie die <MENU>-Taste.

HINWEIS

- Während des Betriebs einer Anwendung ist diese Funktion im Menü nicht angezeigt. Drücken Sie zur Benutzung dieser Funktion die <HOME>-Taste.



2 | Drücken Sie [Voice].



Der Bildschirm Voice Recognition (Spracherkennung) erscheint.

3 | Sprechen Sie den Namen.

Einen Anruf annehmen

- 1 | Berühren Sie  zum Annehmen eines Anrufs oder , um diesen abzulehnen.



HINWEIS

- Wird das Kamerabild überwacht, wird dieser Bildschirm nicht angezeigt, auch wenn ein Anruf eingeht. Um diesen Bildschirm anzuzeigen, drücken Sie auf die <TEL>-Taste oder bringen Sie den Schalthebel des Fahrzeugs wieder in die Fahrerstellung.

Bedienung während eines Anrufs

Hörerlautstärke einstellen

Drücken Sie Taste <▼> oder <▲>.

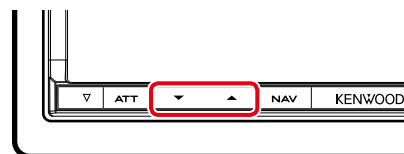

Sprachausgabe umschalten

Drücken Sie  zum Wechsel der Sprachausgabe zwischen Telefon und Lautsprecher.

DTMF-Wahltonsignal senden

Drücken Sie [DTMF] zur Anzeige des Ton-Eingabebildschirms.

Durch Berührung der entsprechenden Touchkeys auf dem Bildschirm können Sie Wahlöne festlegen.

Wartender Anruf

Sie können einen zweiten Anruf annehmen, während Sie mit dem ersten Anrufer sprechen, indem Sie den ersten Anrufer auf Halten setzen und

auf den zweiten Anruf schalten. Dabei ist auch Hin- und Herschalten zwischen dem ersten und zweiten Anrufer möglich.

Zweiten Anruf annehmen

Drücken Sie . Dies setzt den ersten Anrufer auf Halten und nimmt den wartenden zweiten Anruf an.

Zum Hin- und Herschalten zwischen dem ersten und zweiten Anrufer

Drücken Sie  erneut.

Mit jedem Berühren von  wechselt der Anrufer.

Zum Beenden des ersten Anrufs

Drücken Sie .

Der Anrufer wechselt auf den zweiten Anrufer.

Speichern einer Telefonnummer

Sie können häufig verwendete Telefonnummern mit diesem Gerät registrieren.

- 1 | Geben Sie die zu registrierende Nummer in den Hands Free-Bildschirm (Freisprech-Bildschirm) ein.

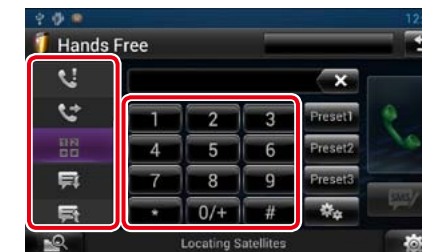

- 2 | Drücken Sie [Preset 1], [Preset 2], oder [Preset 3] für 2 Sekunden im Freisprech-Bildschirm.

Freisprechen-Einstellung

Bei der Freisprechfunktion lassen sich eine Reihe von Einstellungen vornehmen.

1 | Berühren Sie [] in einem beliebigen Bildschirm.

2 | Drücken Sie [SETUP].

Der SETUP-Menübildschirm wird angezeigt.

3 | Berühren Sie [Bluetooth].

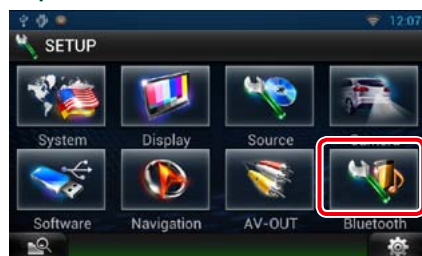

Der Bluetooth-SETUP-Bildschirm wird angezeigt.

4 | Berühren Sie [TEL SETUP].

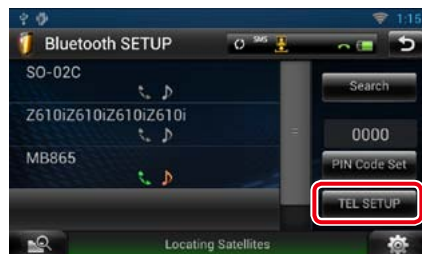

Der Bildschirm Hands-free SETUP (SETUP Freisprechen) erscheint.

5 | Jedes Element wie folgt einstellen.



Auto Response / Automatische Antwort*1

Stellen Sie das Klingelzeitintervall ein, nach dem das System einen Anruf automatisch beantwortet.

OFF (Werkseinstellung): Die automatische Antwortfunktion ist nicht verfügbar.

0-99: Stellen Sie das Klingelzeitintervall ein (Sekunden).

Auto Pairing

Wenn auf "ON" eingestellt, ist die Apple Auto Pairing-Funktion eingeschaltet und wickelt automatisch die Registrierung eines an dieses Gerät angeschlossenen iPod touch oder iPhones ab.

ON (Werkseinstellung): Apple Auto Pairing-Funktion verwendet.

OFF: Apple Auto Pairing-Funktion nicht verwendet.

Call Beep / Piepton Anruf

Wählt, ob bei Eingang eines Anrufs ein Piepton ausgegeben wird.

ON (Werkseinstellung): Piepton ertönt.

OFF: Kein Piepton.

SMS Receive Beep / Piepton SMS-Empfang

Wählt, ob bei Eingang einer SMS-Nachricht ein Piepton ausgegeben wird.

ON (Werkseinstellung): Piepton ertönt.

OFF: Kein Piepton.

Phone Information Use / Telefoninformationen

Stellen Sie ein, ob für die Liste abgehender, einkommender und verpasster Anrufe das Telefonbuch heruntergeladen werden soll.

ON (Werkseinstellung): Ja.

OFF: Nein.

SMS Use / Gebrauch SMS

Wählen Sie, ob die SMS-Funktion verwendet werden soll.

ON (Werkseinstellung): SMS-Funktion aktiviert.

OFF: SMS-Funktion deaktiviert.

Sort Order / Sortieren

Stellen Sie ein, wie das Handy-Telefonbuch sortiert sein soll.

First / Erste: Sortiert nach Vorname.

Last / Letzte (Werkseinstellung): Sortiert nach Familienname.

Echo Cancel Level / Pegel Echo-Unterdrückung

Stellen Sie die Stärke der Echo-Unterdrückung ein.

Werkseinstellung ist "0".

Microphone Level / Mikrofonpegel

Zum Einstellen der Empfindlichkeit des Telefonmikrofons. Werkseinstellung ist "20".

Noise Reduction Level / Pegel Geräuschunterdrückung

Verringert die durch die Umgebung hervorgerufenen Geräusche ohne Ändern der Lautstärke des Mikrofons. Verwenden Sie diese Einstellung, falls die Stimme des Anrufers nicht deutlich zu verstehen ist. Werkseinstellung ist "0".

[Restore / Standard]

Setzt die eingegebenen Einstellungen auf die Werkseinstellungen zurück.

*1 Entweder das am Navigationssystem für die automatische Beantwortung eingestellte Zeitintervall oder das am Smartphone/Handy eingestellte Zeitintervall, wobei das kürzere von beiden wirksam ist.

SMS (Short Message Service)

Sie können mit der SMS-Funktion auf diesem Navigationssystem Kurznachrichten senden und empfangen.

- 1 | Halten Sie Taste < > gedrückt.
Freisprech-Bildschirm wird angezeigt.
- 2 | Berühren Sie [] oder [] im Bildschirm Hands Free.



- 3 | Wählen Sie eine SMS aus der Liste der empfangenen bzw. gesendeten SMS.

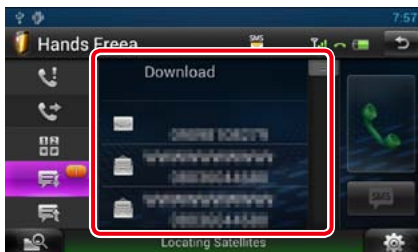

Die gewählte SMS erscheint.



Zeigt die Anzahl nicht gelesener SMS an.



Zeigt die Anzahl gelesener SMS an.

HINWEIS

- Etwaige ungelesene SMS-Nachrichten werden in [] (Anzahl) angezeigt.

Erstellen einer SMS (Short Message Service)

- 1 | Berühren Sie [], [], [], [], [] oder [] im Hands Free-Bildschirm (Freisprech-Bildschirm).
Die Telefonnummernliste erscheint.
- 2 | Wählen Sie aus der Telefonnummernliste die Nummer, an die Sie die SMS schicken wollen.

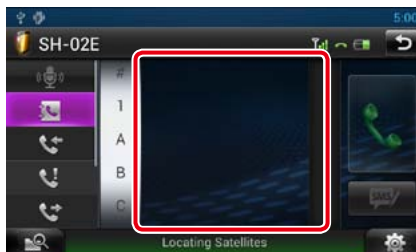

- 3 | Drücken Sie [SMS].

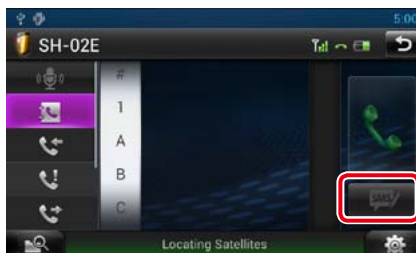

Bildschirm zum Erstellen einer SMS-Mitteilung erscheint.

- 4 | Drücken Sie [SET] auf [Message] im Bildschirm zum Erstellen einer SMS-Mitteilung.

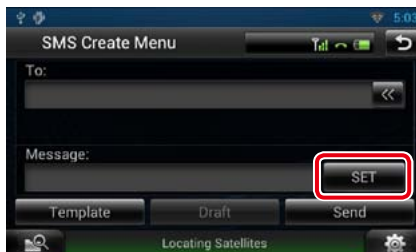

Bildschirm zum Erstellen einer SMS-Mitteilung erscheint.

[Template]

Zeigt die Vorlagenliste an.

[Draft]

Zeigt den letzten Mitteilungsentwurf an. Dieser Touchkey wird aktiv, wenn eine Nachricht nach dem Einschalten erstellt wurde.

- 5 | Geben Sie mit den Tasten eine Nachricht ein und berühren Sie dann [Done].



- 6 | Drücken Sie [Send].

Die Mitteilung wird versendet.

HINWEIS

- Sie können eine SMS durch direktes Eingeben einer Telefonnummer und Kurzmitteilung im Hands Free-Bildschirm (Freisprech-Bildschirm) erstellen.
- [Delete / Löschen] wird erst angezeigt wenn ein Mitteilungsentwurf editiert wird. Drücken Sie [Delete / Löschen] zum Löschen der Mitteilung. Nach Drücken von [Delete / Löschen] wird eine Bestätigungsmeldung angezeigt. Befolgen Sie die Nachricht und schließen Sie den Vorgang ab.

Verwendung von Templates

Mitteilungen lassen sich leicht erstellen durch Auswahl gewünschter Sätze aus einer Template-Liste.

- 1 | Drücken Sie [SMS] im Freisprech-Bildschirm.
Bildschirm zum Erstellen einer SMS-Mitteilung erscheint.
- 2 | Drücken Sie [Template / Vorlage].

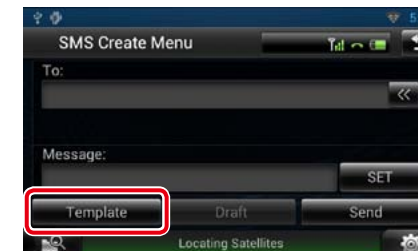

Die Bildschirm-Liste für Templates wird angezeigt.

- 3 | Drücken Sie auf das gewünschte Template.

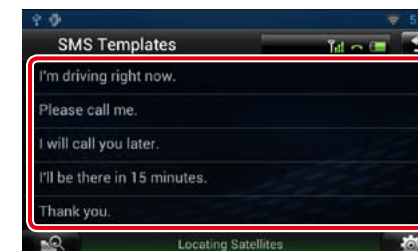

Das ausgewählte Template wird eingefügt.

Sprachsteuerung

Das Navigationssystem ist mit einer Advanced-Spracherkennungsfunktion ausgestattet, die Bedienung mittels gesprochener Befehle ermöglicht. Unterstützte Sprachen: Englisch (USA), Englisch (GB), Französisch, Deutsch, Niederländisch, Italienisch und Spanisch. Informationen zu den Sprachbefehlen finden Sie in der <Sprachbefehle-Tabelle> (separates Handbuch).

HINWEIS

- ASR auf dem Bildschirm Language Setting sollte auf "Enabled" eingestellt sein. Siehe [Spracheinstellungen \(S.110\)](#).

Sprachsteuerung

- 1 | **Drücken Sie die Sprechaste zum Aufrufen des Sprachsteuerungsmodus.**



Die von einem grünen Quadrat eingefassten Tasten stehen für die Sprachsteuerung zur Verfügung.

- 2 | **Sprechen Sie den Befehl. (Beispiel: Sagen Sie "TUNER")**

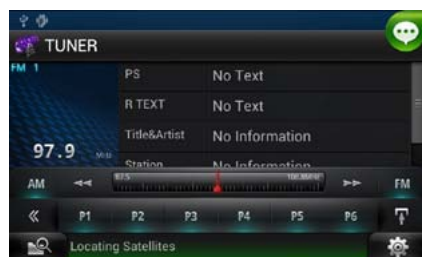

Die Anzeige schaltet auf den Tuner-Steuerungsbildschirm um. Ein weiterer Piepton ertönt.

- 3 | **Führen Sie das gleiche Verfahren wie bei Schritt 2 durch.**

Informationen zu den Sprachbefehlen finden Sie in der <Sprachbefehle-Tabelle> (separates Handbuch).

- 4 | **Drücken Sie die Sprechaste zum Beenden des Sprachsteuerungsmodus.**

Anzeigen von Sprachbefehlen

Zum Anzeigen der Liste verwendbarer Sprachbefehle.

- 1 | **Halten Sie die Sprechaste gedrückt.**



Die Liste der verwendbaren Sprachbefehle erscheint. Sprechen Sie einen Befehl.

HINWEIS

- Zum Beenden der Befehlslistenanzeige drücken Sie bitte die Sprechaste oder berühren Sie den Bildschirm.

Kamerasteuerung

Wenn eine CMOS-310/CMOS-300 (optionales Zubehör) angeschlossen ist, kann die Kamera von diesem Navigationssystem aus gesteuert werden.

Kamerasteuerung

Sie können den Kamerawinkel des Kamerasystems einstellen und die Hilfslinie anzeigen.

- 1 | **Drücken Sie für 1 Sekunde die <NAV>-Taste.**

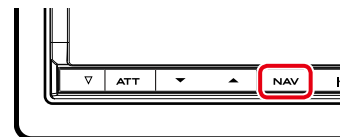

Daraufhin wird der Bildschirm für die Kameraansicht angezeigt.

- 2 | **Jedes Element wie folgt anpassen.**

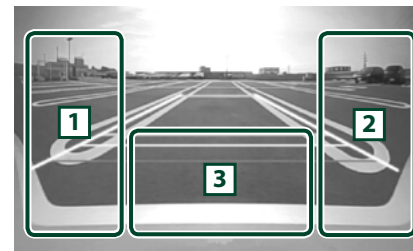

1 Hilfslinie

Wiederholtes Drücken schaltet die Hilfslinienanzeige abwechselnd ein und aus.

2 Winkel

Wiederholtes Drücken schaltet in folgender Reihenfolge durch die Kamerawinkel:
 Superweitwinkel/ Weitwinkel/ Von oben / Weitwinkel + Draufsicht/ Eckensicht

3

Löschen der Kameraansicht-Anzeige.

Kamera wechseln

Zum Umschalten zwischen Frontkamera und Rückfahrkamera.

- 1 | **Drücken Sie für 1 Sekunde die <NAV>-Taste.**

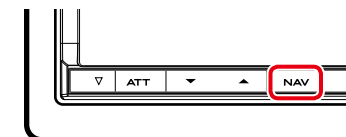

Daraufhin wird der Bildschirm für die Kameraansicht angezeigt.

- 2 | **Drücken Sie im Bildschirm der Kameraansicht in den angezeigten Bereich.**

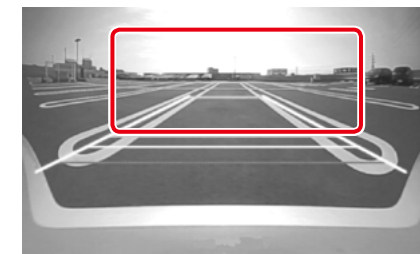

Wechselt bei jedem Drücken in den angezeigten Bereich zwischen der Kamera nach vorn und der Rückfahrkamera.

Einstellungen vornehmen

Monitorbildschirm-Einstellung

Sie können für iPod-Video, Bilddateien, Menübildschirme usw. die Bildqualität einstellen.

- 1 **Berühren Sie anhaltend den unteren linken Bereich eines beliebigen Bildschirms.**



Der Bildschirm für die Bildschirmsteuerung wird angezeigt.

- 2 **Jedes Element wie folgt anpassen.**



Bright / Helligkeit
Tint / Farbton
Color / Farbe
Contrast / Kontrast
Black / Schwarz
Sharpness / Schärfe

Jedes Element wird angepasst.

Dimmer

Dimmer-Modus auswählen.

ON: Das Display und die Tasten werden abgeblendet.

OFF: Das Display und die Tasten werden nicht abgeblendet.

SYNC (Werkseinstellung): Die Dimmer-Funktion wird zusammen mit dem Lichtschalter des Fahrzeugs ein- oder ausgeschaltet.

NAV-SYNC: Die Dimmer-Funktion wird entsprechend der Tag/Nacht-Anzeigeeinstellung der Navigation ein- oder ausgeschaltet.

Mode / Modus (nur Wiedergabebildschirm)

Bildschirmmodus auswählen.

Full / Vollbild: Vollbildmodus

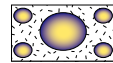

Just / Justier: Bildanpassungsmodus

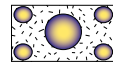

Zoom: Vollbildmodus

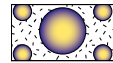

Normal: Normalbildmodus

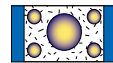

HINWEIS

- Die anzupassenden Elemente sind je nach Art der aktuellen Quelle unterschiedlich.
- Erst nach dem Anziehen der Feststellbremse sind Sie in der Lage, diese Funktion durchzuführen.
- Die Bildqualität kann für jede Quelle eingestellt werden.

Systemeinstellungen

HINWEIS

- Jeder Bedienvorgang in diesem Abschnitt lässt sich vom Multifunktionsmenü aufrufen.

- 1 **Berühren Sie [] auf einem beliebigen Bildschirm.**
Der Quick-Menü-Bildschirm erscheint.

- 2 **Drücken Sie [SETUP].**

- 3 **Drücken Sie [System].**



Der Systembildschirm wird angezeigt. Siehe nachfolgenden Abschnitt für jeweilige Einstellung.

- **Bedienoberfläche einstellen (S.109)**
- **Touchpanel einstellen (S.110)**
- **Sicherheit einstellen (S.110)**
- **Speicher einstellen (S.111)**

Bedienoberfläche

Sie können die Parameter für die Benutzerschnittstelle einstellen.

- 1 **Drücken Sie [User Interface / Einstellungen allgemein] in der Liste.**
Zeigt den Bedienoberflächenbildschirm an.

- 2 **Jedes Element wie folgt einstellen.**

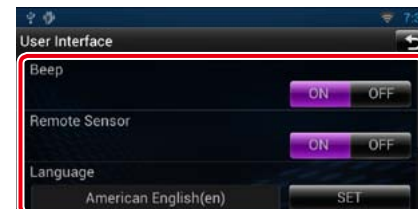

Beep / Piepton

Schaltet den Tastenquittungston ein oder aus. Werkseinstellung ist "ON".

Remote Sensor / Fernb. Sensor

Dieser Einstellpunkt ist nicht verfügbar.

Language / Ansagen

Wählen Sie die Sprache für den Steuerbildschirm und die Einstellungselemente aus. Siehe [Spracheinstellungen \(S.110\)](#).

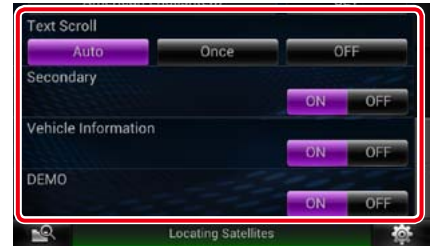

Text Scroll

Ermöglicht die Anzeige von rollendem Text auf dem Quellensteuerungsbildschirm. Wählen Sie aus "Auto"/"Once" (Einmal)/"OFF".

Auto (Werkseinstellung): Scrollt die Textanzeige automatisch.

Once / Einmal: Ermöglicht nach dem Aktualisieren den Text einmalig automatisch durchzublätern.

OFF: Scrollt die Textanzeige nicht automatisch.

Secondary / Fußzeile

Stellen Sie ein, ob die Navigationsinformationen im Audiobildschirm bzw. umgekehrt angezeigt werden sollen. Werkseinstellung ist "ON".

Vehicle Information / Fahrzeuginformationen

Zeigt die Fahrzeuginformationen an.

Für diese Funktion ist ein handelsüblicher Adapter erforderlich. Bei Detailfragen wenden Sie sich bitte an Ihren Kenwood-Händler.

Demo mode / Demo-Modus

Zum Einstellen des Demonstrationsmodus. Werkseinstellung ist "ON".

Spracheinstellungen

- 1 Drücken Sie [SET] auf [Language / Ansagen] im Bedienoberflächenbildschirm.

Der Bildschirm Language Setting wird angezeigt.

- 2 Jedes Element wie folgt einstellen.



GUI Language Select / GUI Sprachauswahl

Wählen Sie die für GUI und Eingabevorgänge zu verwendende Sprache.

ASR

Wählen Sie die für die Sprachsteuerungsfunktion verwendete Sprache.

Navigation Language Select / Navigation Sprachauswahl

Wählen Sie die für die Navigation verwendete Sprache.

STT

Wählen Sie die für Speech-to-Text (SST) verwendete Sprache.

TTS

Wählen Sie die für Text-to-Speech (TTS) verwendete Sprache.

- 3 Drücken Sie [Enter / Eingabe].

HINWEIS

- Um die Spracheinstellungen abzubrechen, drücken Sie auf [Cancel / Abbr.].

Touchpanel-Einstellung

- 1 Drücken Sie [Touch / Touchpanel] im System-Menübildschirm.

Bildschirm zur Anpassung des Touchpanels erscheint

- 2 Folgen Sie den Anweisungen auf dem Bildschirm und berühren Sie die Mitte von jedem -Symbol.

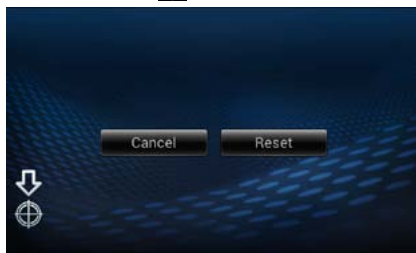

HINWEIS

- Um die Touchpanel-Einstellung abzubrechen, drücken Sie auf [Cancel / Abbr.].
- Um zum anfänglichen Status zurückzukehren, drücken Sie auf [Reset].

Sicherheitseinstellungen

Ein rotes Anzeigesymbol wird auf dem Gerät blinken, nachdem die ACC auf OFF eingestellt wurde, und warnt vor potentiellen Dieben.

Ist die Funktion aktiviert (Werkseinstellung), blinkt der Sicherheitsindikator auf dem Frontpanel, wenn das Zündschloss auf "ON" (Aus) steht.

- 1 Drücken Sie [Security / Sicherheit] im System-Menübildschirm.
Der Sicherheitsbildschirm wird angezeigt.
- 2 Drücken Sie [ON] bzw. [OFF] auf [SI].

Einstellungsspeicher

Die Einstellungen für Audiosteuerung, AV-IN-SETUP, Kamera und Audio-SETUP können gespeichert werden. Die gespeicherten Einstellungen können jederzeit wieder aufgerufen werden. Selbst wenn die Einstellungen beispielsweise aufgrund eines Austauschs der Batterie gelöscht wurden, können die Einstellungen wieder hergestellt werden.

- 1 Drücken Sie [SETUP Memory / SETUP Speicher] im System-Menübildschirm.

Der SETUP-Memory-Bildschirm wird angezeigt.

- 2 Folgen Sie den Anweisungen auf dem Bildschirm.



[Lock / Sperren] / [Unlock / Freigabe] *

Blockiert oder entsperrt die Einstellungen für AV-IN SETUP und Audio SETUP.

Yes / Ja

Zum Speichern oder Abrufen von Einstellungen:

No / Nein

Bricht die Funktion oder Speicherung ab. Der SETUP-Menübildschirm erscheint erneut.

* Ist [Lock / Sperren] ausgewählt, können Sie die Einstellungen für AV-IN SETUP und Audio SETUP nicht ändern. Zudem wird das gesperrte Schlüssel-Symbol unter jedem Einstellungs-Icon im SETUP-Menü angezeigt.

- 3 Folgen Sie den Anweisungen auf dem Bildschirm.



Recall / Aufrufen

Zum Abrufen der gespeicherten Einstellungen.

Memory / Speicher

Speichert die aktuellen Einstellungen.

Clear

Löscht die aktuell gespeicherten Einstellungen.

Cancel / Abbr.

Annulliert die Speicherung/den Rückruf von Einstellungen.

Display-Einstellungen

- 1 | Berühren Sie [] in einem beliebigen Bildschirm.
- 2 | Drücken Sie [SETUP].
Der SETUP-Menübildschirm wird angezeigt.
- 3 | Drücken Sie [Display].



Der Anzegebildschirm wird angezeigt.
Siehe nachfolgenden Abschnitt für jeweilige Einstellung.

- **Monitorwinkel-Steuerung** [\(S.112\)](#)
- **Bedienfeld anpassen** [\(S.113\)](#)

Monitorwinkel-Steuerung

Sie können den Monitorwinkel anpassen.

- 1 | Drücken Sie [Angle / Winkel] im Display-Menübildschirm.
Der Angle-SETUP-Bildschirm wird angezeigt.
- 2 | Wählen Sie die Nummer unter dem für die Betrachtung des Monitors günstigsten Winkel.



Werkseinstellung ist "0".

HINWEIS

- Sie können den aktuellen Monitorwinkel als den Winkel speichern, der bei ausgeschalteter Stromversorgung eingestellt sein soll. Drücken Sie [Memory / Speicher] sobald der gewünschte Winkel ausgewählt ist.

Farbwahl

Sie können die Farbe der Tastenbeleuchtung wählen.

Die wählbaren Elemente variieren je nach Gerät .

- 1 | Drücken Sie [Color / Farbe] im Display-Menübildschirm.
Der Farbbildschirm wird angezeigt.
- 2 | Drücken Sie [SET] auf [Panel Color Coordinate / Farbwahl].

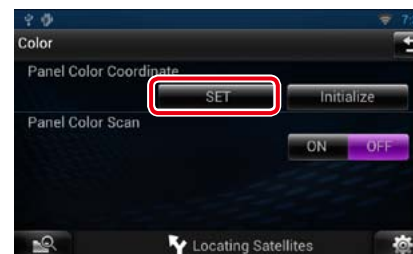

Bildschirm Bedienfeld-Koordinate erscheint.

HINWEIS

- Sie können [SET] oder [Initialize / Initialisieren] drücken, wenn die Option [Panel Color Scan] ausgeschaltet ist.
- Drücken Sie [Initialize / Initialisieren] zum Zurücksetzen der Einstellungen auf Werkseinstellungen.

- 3 | Drücken Sie auf die gewünschte Farbe.



Registrierung der Originalfarbe

Sie können Ihre Originalfarbe registrieren.

- 1 | Drücken Sie [Adjust / Ändern] im Bedienfeld-Koordinatenbildschirm.
Der Bildschirm Panel Color RGB Coordinate erscheint.
- 2 | Stellen Sie mit [◀] und [▶] die einzelnen Farbwerte ein.



- 3 | Drücken Sie 2 Sekunden lang die gewünschte Preset-Taste.

Bildschirmfarbe scannen

Sie können das Panel Color so einstellen, dass es das Farbspektrum kontinuierlich durchsucht.

- 1 | Drücken Sie [ON] auf [Panel Color Scan / Bildschirmfarbe scannen] im Farbbildschirm.
Panel Color Scan ist eingeschaltet.

Navigationseinstellungen

Sie können Navigationsparameter einstellen.

- 1 | **Berühren Sie [] in einem beliebigen Bildschirm.**
- 2 | **Drücken Sie [SETUP].**
Der SETUP-Menübildschirm wird angezeigt.
- 3 | **Drücken Sie [Navigation].**



Der Navigation-SETUP-Bildschirm wird angezeigt.

- 4 | **Jedes Element wie folgt einstellen.**

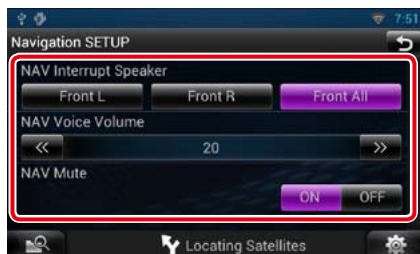

NAV Interrupt Speaker / Navigationsansage

Wählen Sie den/die Lautsprecher für die Sprachführung des Navigationssystems.

- Front L / Vorne L:** Verwendet den Lautsprecher vorne links für die Sprachführung.
- Front R / Vorne R:** Verwendet den Lautsprecher vorne rechts für die Sprachführung.
- Front All / Vorne Alle (Werkseinstellung):** Gibt die Sprachführung über beide vorderen Lautsprecher aus.

NAV Voice Volume / Lautstärke Nav- Ansage

Stellen Sie die Lautstärke für die Sprachführung des Navigationssystems ein. Werkseinstellung ist "20".

NAV Mute / NAV-Stummschaltung

Schaltet die Lautstärke der hinteren Lautsprecher stumm, wenn die Sprachführung des Navigationssystems zu hören ist. Werkseinstellung ist "ON".

Kamera-Einstellungen

Sie können Kameraparameter einstellen.

- 1 | **Berühren Sie [] in einem beliebigen Bildschirm.**
- 2 | **Drücken Sie [SETUP].**
Der SETUP-Menübildschirm wird angezeigt.
- 3 | **Drücken Sie [Camera].**

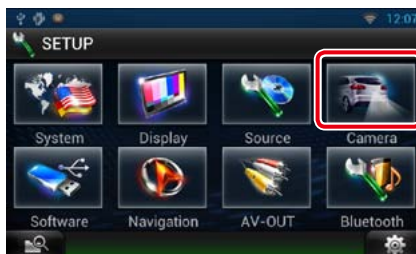

Der Camera-SETUP-Bildschirm wird angezeigt.

- 4 | **Jedes Element wie folgt einstellen.**



Rear Camera / Rückfahrkamera*1

Wählen Sie den Typ der zu verwendenden Rückfahrkamera.

CMOS-310: Wenn die CMOS-310/CMOS-300-Serie mit der Einstellung ID 1 verbunden ist.

Other/Andere (Werkseinstellung): Wenn die andere Kamera verbunden ist.

R-CAM Interruption / Rückfahrkamera automatisch

Wählen Sie die Methode für die Displayumschaltung. Die Einstellwerte sind ON und OFF.

ON: Schaltet auf das Videosignal der Rückfahrkamera, wenn Sie den Rückwärtsgang einlegen oder für 1 Sekunde die <NAV>-Taste drücken.

OFF (Werkseinstellung): Schaltet auf das Videosignal der Rückfahrkamera, wenn Sie für 1 Sekunde die <NAV>-Taste drücken.

R-CAM Settings / Rückfahrkamera-Einstellungen*2

Zum Anpassen der Serie CMOS-310/CMOS-300 mit eingestellter ID 1. Weitere Details finden Sie in der Bedienungsanleitung Ihrer Kamera.

Front Camera / Frontkamera*1

Aktivieren Sie diese Einstellung, wenn die CMOS-310/CMOS-300-Serie mit der Einstellung ID 2 verbunden ist. Die Einstellwerte sind ON und OFF. Werkseinstellung ist "OFF".

F-CAM Settings / Frontkamera-Einstellungen*3

Zum Anpassen der Serie CMOS-310/CMOS-300 mit eingestellter ID 2. Weitere Details finden Sie in der Bedienungsanleitung Ihrer Kamera.

- *1 Diese Einstellungen können nur dann eingestellt werden, wenn die Feststellbremse angezogen ist.
- *2 Diese Einstellung kann nur dann festgelegt werden, wenn Sie die Feststellbremse aktiviert haben und die CMOS-310/CMOS-300-Serie ausgewählt ist.
- *3 Diese Einstellung kann nur dann eingestellt werden, wenn Sie die Feststellbremse aktiviert haben und "Front Camera" (Frontkamera) auf [ON] steht.

Software-Information

Überprüfen Sie die Software-Version dieses Gerätes.

- 1 | **Berühren Sie [] in einem beliebigen Bildschirm.**
- 2 | **Drücken Sie [SETUP].**
Der SETUP-Menübildschirm wird angezeigt.
- 3 | **Drücken Sie [Software].**



Der Bildschirm Software Information wird angezeigt.

- 4 | **Bestätigen Sie die Software-Version. Drücken Sie [Update / Aktualisierung] so oft wie nötig.**

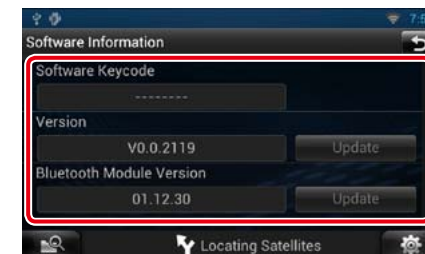

HINWEIS

- Wie Sie die Software aktualisieren können, erfahren Sie im entsprechenden Bedienungshandbuch, das mit der Software mitgeliefert ist.

AV-Eingang einstellen

Sie können die AV-Eingangsparameter einstellen.

1 | Berühren Sie [] in einem beliebigen Bildschirm.

2 | Drücken Sie [SETUP].

Der SETUP-Menübildschirm wird angezeigt.

3 | Drücken Sie [Source / Quelle].

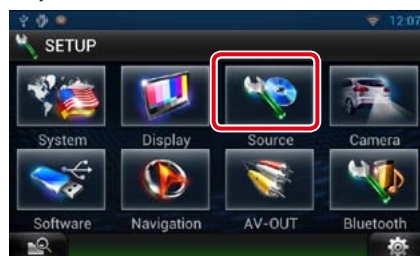

4 | Drücken Sie [AV-IN SETUP / Setup AV-IN] in der Liste.

Der AV-IN-SETUP-Bildschirm wird angezeigt.

5 | Jedes Element wie folgt einstellen.



iPod AV Interface Use / iPod AV Interface-nutzen.*1

Zum Einstellen des Anschlusses, an den der iPod angeschlossen ist. Die Einstellwerte sind iPod und AV-IN2.

iPod (Werkseinstellung): Sie können Audio oder Video vom iPod als iPod-Quelle wiedergeben.

AV-IN2: Sie können Audio vom iPod als iPod-Quelle wiedergeben. Sie können auch von einem AV-Gerät Audio und Video als AV-IN2-Quelle wiedergeben.

AV-IN1 Name / AV-IN2 Name*2

Stellen Sie einen Namen ein, der angezeigt wird, wenn Sie ein über den AV INPUT-Port angeschlossenes System wählen. Werkseinstellung ist "VIDEO".

*1 Diese Option kann im STANDBY -Betrieb und auch bei nicht angeschlossenem iPod verwendet werden.

*2 [AV-IN2 Name] kann eingestellt werden, wenn "AV-IN2" ausgewählt ist in [iPod AV Interface Use / iPod AV Interface-nutzen.].

AV-Ausgang-Schnittstelleneinstellungen

Sie können eine AV-Quelle für die Ausgabe am AV OUTPUT-Anschluss auswählen. Die Werkseinstellung ist "VIDEO1".

1 | Berühren Sie [] in einem beliebigen Bildschirm.

2 | Drücken Sie [SETUP].

Der SETUP-Menübildschirm wird angezeigt.

3 | Drücken Sie [AV-OUT].

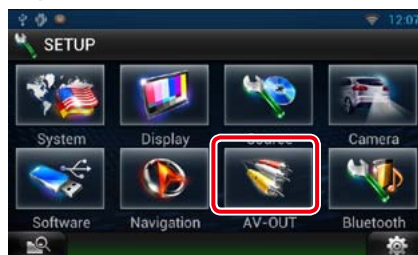

Zeigt den Bildschirm AV-OUT-Schnittstelle an.

4 | Berühren Sie [◀] oder [▶] zum Einstellen von [AV-OUT] auf VIDEO, DISC, iPod oder OFF.

Audio-Steuerung

HINWEIS

- Jeder Bedienvorgang in diesem Abschnitt lässt sich vom Multifunktionsmenü aufrufen.

Sie können die unterschiedlichen Einstellungen wie Audio-Balance oder Subwoofer-Level einstellen.

1 | Berühren Sie [] in einem beliebigen Bildschirm.

2 | Drücken Sie [Audio].

Audiobildschirm wird angezeigt.

Siehe nachfolgenden Abschnitt für jeweilige Einstellung.

- **Audio-Einstellungen** ([S.118](#))
- **Audio-Steuerung** ([S.121](#))
- **Equalizer-Steuerung** ([S.122](#))
- **Soundeffekt-Steuerung** ([S.123](#))
- **Zonensteuerung durchführen** ([S.125](#))
- **Hörposition einstellen** ([S.126](#))

Audio-Einstellungen

1 | Drücken Sie [Audio SETUP].

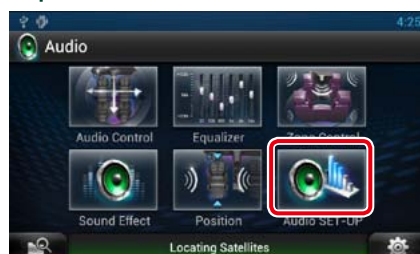

Der Audio SETUP-Bildschirm erscheint.

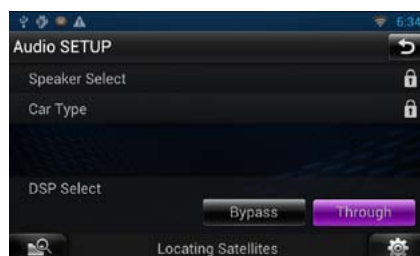

Siehe nachfolgenden Abschnitt für jeweilige Einstellung.

- **Lautsprecher einrichten** ([S.118](#))
- **Fahrzeugtyp einrichten** ([S.120](#))
- **DSP-Auswahl** ([S.121](#))

Lautsprechereinstellungen

Hier können Sie Typ und Größe der Lautsprecher einstellen, um beste Klangeffekte zu erzielen.

Wenn die Lautsprecherart und -größe eingestellt wurden, wird das Übergangsnetzwerk für die Lautsprecher automatisch eingestellt.

1 | Berühren Sie [Speaker Select] im Audio-SETUP-Bildschirm.

Der Bildschirm Speaker Select wird angezeigt.



2 | Berühren Sie den einzustellenden Lautsprecher, und stellen Sie jedes Element wie folgt ein.

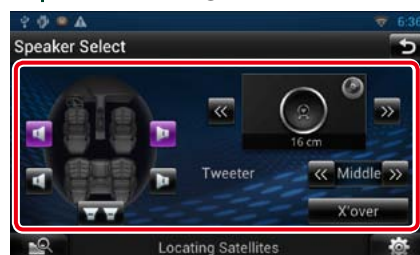

Tweeter / Hochtöner

Sie können den Tweeter (Hochtöner) einstellen, wenn Sie die vorderen Lautsprecher auswählen.

None (Keine), Small (Klein), Middle (Mittel), Large (Groß)

X'over

Zeigt den Einstellungsbildschirm für die Übergangsfrequenzen der Lautsprecher an.

Hier können Sie das Übergangsnetzwerk, das automatisch eingestellt wurde, als Sie den Lautsprechertyp ausgewählt haben, anpassen.

Weitere Details finden Sie unter [Übergangsnetzwerk einstellen](#) ([S.119](#))

3 | Wählen Sie mit [◀] und [▶] eine Lautsprechergröße. Die Lautsprechergrößen sind je nach Lautsprechertyp und Navigationssystem unterschiedlich.

Vorne

OEM, 8 cm, 10 cm, 12 cm, 13 cm, 16 cm, 17 cm, 18 cm, 4x6, 5x7, 6x8, 6x9, 7x10

Hinten

Keine, OEM, 8 cm, 10 cm, 12 cm, 13 cm, 16 cm, 17 cm, 18 cm, 4x6, 5x7, 6x8, 6x9, 7x10

Subwoofer

Keine, 16 cm, 20 cm, 25 cm, 30 cm, über 38 cm

HINWEIS

- Wählen Sie "None" (Keine) wenn keine Lautsprecher vorhanden sind.

Übergangsnetzwerk einstellen

Sie können eine Übergangsfrequenz für die Lautsprecher einstellen.

1 | Berühren Sie den Lautsprecher, um das Übergangsnetzwerk im Bildschirm für Lautsprecherauswahl einzustellen.

2 | Drücken Sie [X'over].

Bildschirm Übergangsnetzwerk wird angezeigt.

3 | Jedes Element wie folgt einstellen.

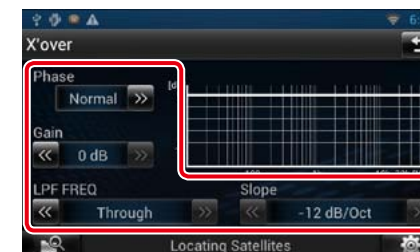

TW (Tweeter) Gain*1

Zum Einstellen des Hochtönerpegels. (Wenn im Bildschirm für die Lautsprecherauswahl die vorderen Lautsprecher gewählt sind)

Gain / Pegel

Zum Einstellen des Frontlautsprecher-, Hecklautsprecher- oder Subwooferpegels.

Phase*2

Zum Einstellen der Phase des Subwooferausgabe.

Die Phase wird um 180 Grad umgekehrt, wenn sie auf "Reverse" (Umgekehrt) festgelegt wird. (Wenn im Bildschirm für die Lautsprecherauswahl Subwoofer gewählt ist)

HPF FREQ

Hochpassfilter-Einstellung. Wenn im Bildschirm für die Lautsprecherauswahl die vorderen oder hinteren Lautsprecher gewählt sind.)

LPF FREQ

Tiefpassfilter-Einstellung. (Wenn im Bildschirm für die Lautsprecherauswahl Subwoofer gewählt ist)

Slope / Steilheit*3

Stellt die Übergabe-Flankensteilheit ein.

Fortsetzung

- *1 Nur wenn "Tweeter" (Hochtöner) in den <Lautsprechereinstellungen> auf "Small" (Klein), "Middle" (Mittel), "Large" (Groß) festgelegt ist.
- *2 Nur wenn "Subwoofer" in den <Lautsprechereinstellungen> auf einen anderen Modus als "None" (Keine) festgelegt ist.
- *3 Nur wenn "LPF FREQ"/"HPF FREQ" in <X'over> auf einen anderen Modus als "Through" (An) eingestellt ist.

Fahrzeugtyp-Einstellung

Sie können den Fahrzeugtyp und das Lautsprechernetz etc. einstellen.

- 1 Drücken Sie [Car Type / Pkw-Typ] auf dem Audio SETUP-Bildschirm.
Fahrzeugtyp-Bildschirm wird angezeigt.
- 2 Wählen Sie Ihren Fahrzeugtyp aus der Liste.

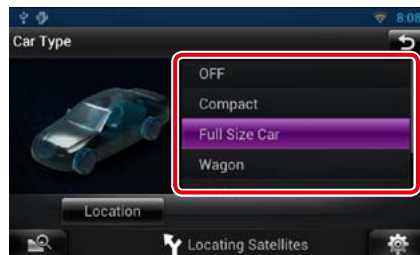

HINWEIS

- Nach Auswahl Ihres Fahrzeugtyps erfolgt die Anpassung der Verzögerungszeit automatisch (zur zeitlichen Anpassung der Tonwiedergabe für jeden Kanal), damit beste Surround-Effekte erzielt werden.

Lautsprecherpositionseinstellungen

- 1 Berühren Sie [Location / Position] auf dem Fahrzeugtyp-Bildschirm.
Lautsprecher-Positions-Bildschirm wird angezeigt.
- 2 Wählen Sie mit [▶] die Lautsprecherorte.



Front Speaker / Vorderer Lautsprecher

Wählen Sie aus "Door" (Tür), "On Dash" (Im Armaturenbrett), "Under Dash" (Unter Armaturenbrett) die Position aus.

Rear Speaker / Hinterer Lautsprecher

Wählen Sie aus "Door"/"Rear Deck", "2nd Row"/"3rd Row" (Minivan, Minibus) die Position aus.

DSP-Auswahl

Sie können wählen, ob Sie das DSP-System (digitaler Signalprozessor) verwenden möchten.

- 1 Drücken Sie [Bypass / Aus] oder [Through / An] auf [DSP Select / DSP Auswahl] im Audio SETUP-Bildschirm.

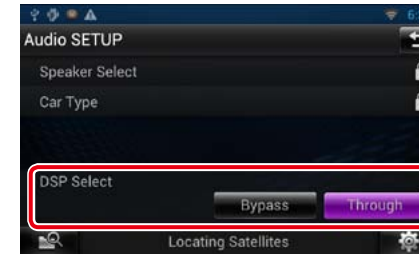

Bypass / Aus

DSP hat keine Auswirkung.

Through / An

DSP hat eine Auswirkung.

HINWEIS

- Wenn der Modus [Bypass / Aus] eingestellt ist, kann das DSP-System nicht eingestellt werden.

Allgemeine Audio-Steuerung

- 1 Drücken Sie [Audio Control / Audio-Steuerung].

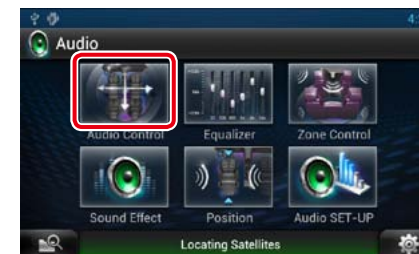

2 | Jedes Element wie folgt einstellen.

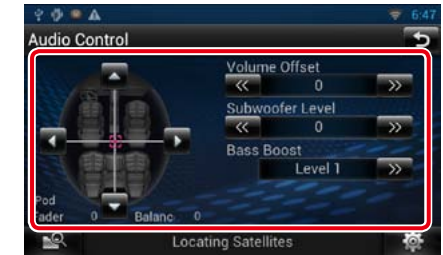

Fader # / Balance

Einstellung der Lautstärke-Balance im berührten Bereich.

[◀] und [▶] regeln die Lautstärke-Balance zwischen links und rechts.

[▲] und [▼] regeln die Lautstärke-Balance zwischen vorn und hinten.

Volume Offset / Lautstärke-Begrenzung *

Feineinstellung der Lautstärke für die aktuelle Quelle. Sie können so die Lautstärkeunterschiede zwischen verschiedenen Quellen ausgleichen.

Subwoofer Level / Subwoofer-Pegel

Zum Einstellen des Subwoofer-Pegels. Diese Einstellung ist nicht verfügbar, wenn der Subwoofer auf "None" gestellt ist. Siehe [Lautsprechereinstellungen \(S.118\)](#).

Bass Boost

Zum Wählen zwischen "OFF"/"Level1"/"Level2"/"Level3" für die Bassbetonung.

* Wenn Sie zuerst die Lautstärke erhöht und danach mit "Volume Offset" (Lautstärke-Begrenzung) verringert haben, kann der Ton extrem laut sein, wenn Sie zu einer anderen Quelle umschalten.

Equalizer-Steuerung

Sie können den Equalizer durch Auswahl der optimierten Einstellung für jede Kategorie anpassen.

1 | Drücken Sie [Equalizer].

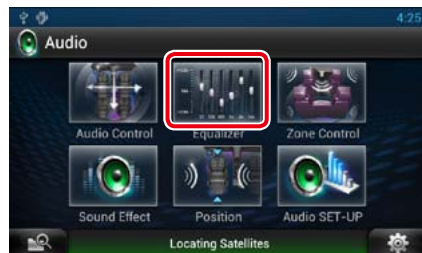

Equalizer-Bildschirm wird angezeigt.

Steuerung der EQ-Kurven

1 | Auswahl der EQ-Kurve aus [Natural], [Rock], [Pops], [Easy], [Top40], [Jazz], [Powerful], [iPod] und [User].

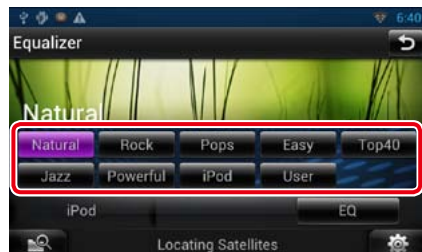

HINWEIS

- [iPod] ist nur mit iPod-Quelle möglich.

Manuelle Steuerung des Equalizers

Der Graphic Equalizer ist nicht einstellbar, wenn Sie [iPod] im Equalizer-Bildschirm wählen.

- 1 | Drücken Sie [EQ] im Graphic-Equalizer-Bildschirm.
- 2 | Berühren Sie den Bildschirm und nehmen Sie die gewünschte Einstellung des Graphic-Equalizers vor.



Gain-Level (hellgrün gekennzeichnete Bereich)

Stellen Sie den Gain-Level durch Berührung des jeweiligen Frequenzbalkens ein. Sie können die Pegel auch durch Berühren von [◀], [▶], [▲] und [▼] einstellen. Wählen Sie mit [◀] und [▶] eine Frequenz und stellen Sie dann mit [▲] und [▼] den Pegel ein.

EQ INIT

Zurücksetzen auf das Level, auf dem zuvor der Gain-Level eingestellt wurde.

Flat / Flach

Die Klangkurve wird flach.

Bass EXT (Einstellungen für Bass-Erweiterung)

Beim Einschalten wird eine Frequenz unter 62,5 Hz auf den Gain-Level 62,5 Hz eingestellt.

Loudness

Zum Einstellen des Grads der gehörrihtigen Bass- und Höhenbetonung. "OFF" (AUS), "Low" (Niedrig), "High" (Hoch)

SW Level/ SW-Pegel

Zum Einstellen des Subwoofer-Pegels. Diese Einstellung ist nicht verfügbar, wenn der Subwoofer auf "None" gestellt ist. Siehe [Lautsprechereinstellungen \(S.118\)](#).

Soundeffekt

Sie können Soundeffekte einstellen.

1 | Drücken Sie [Sound Effect].

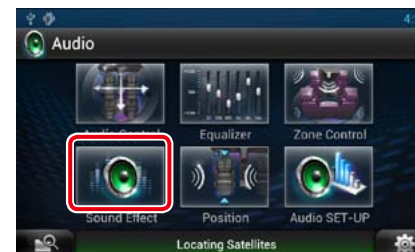

Der Bildschirm "Sound Effect" wird angezeigt.



Siehe nachfolgenden Abschnitt für jeweilige Einstellung.

- **Space-Enhancer einstellen** ([S.123](#))
- **Highway Sound einstellen** ([S.124](#))
- **Höhe einstellen** ([S.124](#))
- **Realizer oder Supreme einstellen** ([S.124](#))

Space-Enhancer

1 | Drücken Sie im Bildschirm "Sound Effect" [Space Enhancer].

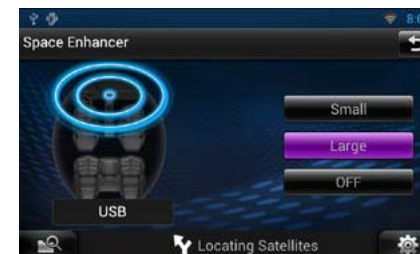

Space-Enhancer-Bildschirm wird angezeigt.

2 | Drücken Sie [Small / Klein], [Large / Groß], oder [OFF].

Jeder Einstellwert zeigt die Ebenen der Klanglandschaften an.

Highway-Sound-Einstellung

Sie können ein bestimmtes Spektrum von Tönen verstärken, die aufgrund von Reifen-Fahrbahn-Geräuschen schwer zu hören sind.

1 | Drücken Sie im Bildschirm "Sound Effect" [Highway Sound].

Der Bildschirm für die Wiedergabe auf Schnellstraßen wird angezeigt.

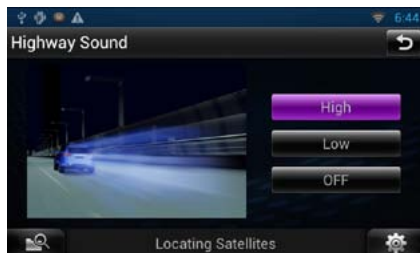

2 | Wählen Sie für die Verstärkung [High / Hoch], [Low / Niedrig] oder [OFF] aus.

Erhöhung

Sie können die über die Lautsprecher zu hörende Klangposition erhöhen.

1 | Drücken Sie im Bildschirm "Sound Effect" [Elevation / Erhöhung].



Der Bildschirm für die Höhe wird angezeigt.

2 | Wählen Sie für die Höhe [High], [Low] oder [OFF] aus.

Realizer und Supreme

Sie können den aufgrund der Audiokomprimierung verursachten Klangverlust wiederherstellen und einen realistischen Klang erzeugen.

1 | Drücken Sie im Bildschirm "Sound Effect" in den Bildschirm.

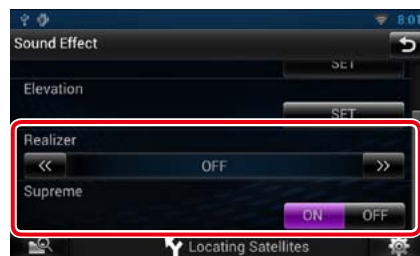

Realizer

Unter dem Realizer versteht man eine Klangverbesserung und die Verstärkung niedriger Frequenzen (Bass Boost). Wählen Sie aus den Einstellungen "OFF"/"Level 1"/"Level2"/"Level3" einen Pegel aus.

Supreme

Aktiviert/deaktiviert die Supreme-Funktion. Technologie zum Hochrechnen und Ergänzen des beim Codieren abgeschnittenen Hochfrequenzbereichs mit eigenem Algorithmus.

Diese Funktion dient für DVD MEDIA, USB, SD und iPod-Quellen.

Zonensteuerung

Sie können unterschiedliche Quellen für die vorderen und hinteren Positionen im Fahrzeug wählen.

1 | Drücken Sie [Zone Control / Dual Zone].

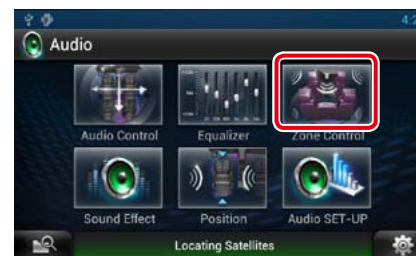

Der Bildschirm Zone Control wird angezeigt.

2 | Drücken Sie [Dual Zone].



3 | Jede Quelle wie folgt einstellen.



[▶] (Front Source / Quelle vorne, Rear Source / Quelle hinten)

Die jeweilige Audioquelle auswählen.

[▼], [▲] (Rear VOL. / VOL. hinten)

Zum Einstellen der Lautstärke des hinteren Kanals.

[Single Zone / Einzelzone]

Zum Ausschalten der Dualzonenfunktion berühren.

HINWEIS

- Wenn der Ton des hinteren Lautsprechers umgeschaltet wird, wird die vom AV OUTPUT-Anschluss ausgegebene Audioquelle auch auf dieselbe Quelle umgeschaltet.
- Ist die Dualzonenfunktion eingeschaltet, sind folgende Funktionen nicht verfügbar.
 - Ausgabe von Subwoofer.
 - Subwoofer-Pegel/Bass Boost ([S.121](#))
 - Equalizer-Steuerung/Soundeffekt/Hörposition ([S.122, 123, 126](#))
 - DSP Bypass-Steuerung / Lautsprechereinstellung/Fahrzeugtyp-Einstellung ([S.121, 118, 120](#))

Hörposition

Die Klangeffekte können gemäß Ihrer Hörposition eingestellt werden.

1 | Drücken Sie [Position].

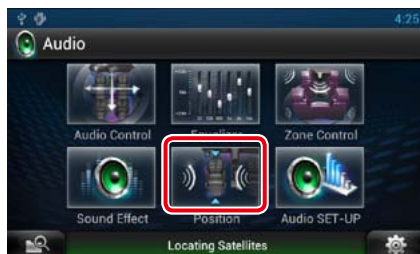

Positions-Bildschirm wird angezeigt.

2 | Wählen Sie mit [◀] und [▶] die Hörposition unter [Front R] (vorne rechts), [Front L] (vorne links), [Front All] (alle Vordersitze) und [All] (alle)



Position DTA-Steuerung

Sie können eine Feineinstellung Ihrer Hörposition vornehmen.

1 | Berühren Sie [Adjust / Ändern] auf dem Positionsbildschirm.

2 | Wählen Sie durch Berührung des Lautsprecher-Icons die Lautsprecher aus, die eingestellt werden sollen.



3 | DTA wie folgt einstellen.



[◀], [▶]

Einstellungen der DTA-Positionen anpassen.

Gain/ Pegel

Drücken, um den Verstärkungsfaktor jedes Lautsprechers einzustellen.

Initialize

Initialisiert die Einstellwerte.

HINWEIS

- Nehmen Sie eine Feineinstellung der Verzögerungszeit des hier festgelegten Lautsprecherausgangs vor, um eine geeignetere Umgebung für Ihr Fahrzeug zu erlangen.
- Wenn Sie den Abstand vom Mittelpunkt der derzeit festgelegten Hörposition zu jedem Lautsprecher festlegen, wird die Verzögerungszeit automatisch berechnet und bestimmt.
 - ① Legen Sie den Mittelpunkt der derzeit festgelegten Hörposition als Bezugspunkt fest.
 - ② Messen Sie die Abstände vom Bezugspunkt bis zu den Lautsprechern.
 - ③ Berechnen Sie die Differenzen zwischen dem Abstand des am weitesten entfernten Lautsprechers und den anderen Lautsprechern.
 - ④ Geben Sie die in Schritt 3 für die einzelnen Lautsprecher berechneten Differenzen ein.
 - ⑤ Passen Sie den Verstärkungsfaktor für die einzelnen Lautsprecher an. Ein Klangbild wird dem Lautsprecher mit erhöhtem Verstärkungsfaktor übermittelt.

Beispiel: Wenn [Front All / Vorne Alle] als Hörposition ausgewählt wird

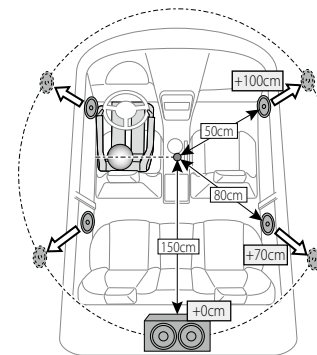

Fernbedienung

Dieses Navigationssystem kann mit der Fernbedienung bedient werden.

⚠ ACHTUNG

- Bewahren Sie die Fernbedienung an einem Ort auf, von dem aus sie beim Bremsen oder sonstigen Aktionen nicht herunterfallen kann. Es kann zu gefährlichen Situationen kommen, wenn die Fernbedienung herunterfällt und bei der Fahrt unter die Pedale gerät.
- Legen Sie die Batterie nicht in der Nähe von Feuer oder im direkten Sonnenlicht ab. Ein Brand, eine Explosion oder Überhitzung können verursacht werden.
- Laden Sie keine Batterien wieder auf, schließen Sie sie nicht kurz, brechen Sie sie nicht auf oder erhitzen Sie sie nicht und werfen Sie sie nicht in offenes Feuer. Dies kann zum Austreten der Batterieflüssigkeit führen. Wenn diese in Kontakt mit Ihren Augen oder Ihrer Kleidung gerät, sollten Sie diese sofort mit Wasser abspülen und einen Arzt aufsuchen.
- Bewahren Sie Batterien außer Reichweite von Kindern auf. Falls ein Kind eine Batterie verschlucken sollte, suchen Sie sofort einen Arzt auf.

Batterieeinsatz

Wenn die Fernbedienung nur aus kurzer Entfernung oder überhaupt nicht funktioniert, sind möglicherweise die Batterien erschöpft.

In solchen Fällen sind beide Batterien durch neue zu ersetzen.

- 1 Legen Sie zwei Batterien Größe "AAA"/"R03" mit gemäß Illustration im Fach ausgerichteten Polen \oplus und \ominus ein.

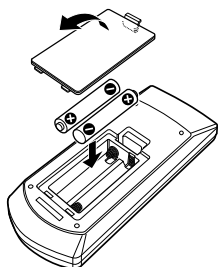

Funktionen der Fernbedienungstasten

■ Betriebsmodus umschalten

Die von der Fernbedienung ausführbaren Funktionen hängen von der Position des Modus-Wahlschalters ab.

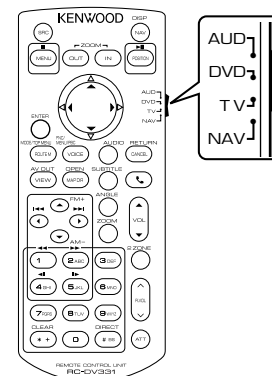

AUD-Modus

Schalten Sie in diesen Modus, wenn Sie eine ausgewählte Quelle oder eine Tuner-Quelle usw. steuern wollen.

DVD-Modus

Schalten Sie diesen Modus auf zum Abspielen von Discs einschließlich DVD, VCD, und CD.

NAV-Modus

Wählen Sie diesen Modus zum Steuern der Navigationsfunktion.

HINWEIS

- Wählen Sie den Modus "AUD" zum Steuern externer Player.

■ Direktsuchmodus

Mit Hilfe der Fernbedienung können Sie durch Eingabe der entsprechenden Nummer direkt auf die gewünschten Dateien, Titel etc. zugreifen.

HINWEIS

- Bei USB-Geräten und iPods kann dieser Bedienvorgang nicht ausgeführt werden.

- 1 Drücken Sie die <#BS>-Taste mehrfach, bis der gewünschte Inhalt wird angezeigt wird.

Die verfügbaren Inhalte variieren je nach Quelle.

DVD

Titelnummer/Kapitelnummer/Abspielzeit/Elementnummer*

* Bei manchen Discs oder Szenen ist diese Funktion eventuell nicht verwendbar.

VCD 1.X und VCD 2.X (PBC aus)

Titelnummer

VCD 2.X (PBC ein)

Szenennummer/Nummer

Music CD

Titelnummer/Abspielzeit

Audiodateien

Ordnernummer/Dateinummer

Radio

Frequenzwert

- 2 Geben Sie die Nummer des abzuspielenden Inhaltes mit Hilfe des Zifferntastenfeld ein.

- 3 Für DVD oder VCD drücken Sie die <ENTER>-Taste.
Für Musik-CDs oder Audiodateien drücken Sie die <POSITION>-Taste.
Für Radio drücken Sie die Taste <<> oder <▶>.

Der eingegebene Inhalt wird abgespielt.

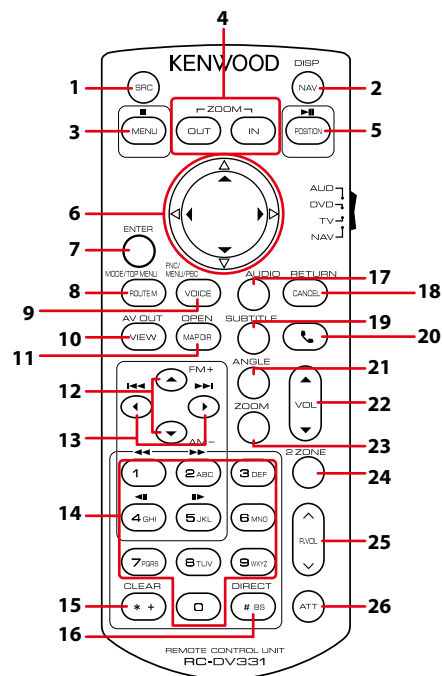

Tastenbezeichnung	Position des Modus-Wahlschalters	Funktion
1 SRC	–	Schaltet auf die gewünschte Quelle um. Legt im Freisprechmodus den Hörer auf.
2 NAV	–	Wechselt zwischen den Navigations- und Quellenbildschirmen.
3 MENU	DVD	Beendet Wiedergabe und speichert die letzte Stelle, an der die Disc angehalten wurde. Der letzte Punkt wird durch zweimaligen Druck gelöscht.
	NAV	Zeigt das Hauptmenü an.
4 OUT, IN	NAV	Zoomt die Navigationskarte heran oder heraus.
	AUD, DVD	Hält die Titel- oder Dateiwiedergabe an, die Wiedergabe wird durch zweimaligen Druck fortgesetzt. Schaltet den Suchmodus um (AUTO1, AUTO2, MANUAL), während sich die Radioquelle im Modus AUD befindet.
5 POSITION	NAV	Zeigt die aktuelle Position an.
	NAV	Bewegt den Cursor im DVD-Menü. Bewegt den Cursor oder scrollt die Landkarte.
6 Cursor-Taste	AUD, DVD	Führt die gewählte Funktion durch.
	NAV	• Speichert die gewählte Stellung. • Führt die gewählte Funktion durch.
7 ENTER	AUD	Während einer Videowiedergabe wechselt der Bildschirmmodus jedes Mal, wenn Sie diese Taste drücken.
	DVD	Kehrt zurück zum obersten DVD-Menü.
	NAV	Zeigt das Routenoptionsmenü an.
8 ROUTE M	AUD	Während einer Videowiedergabe wechselt der Bildschirmmodus jedes Mal, wenn Sie diese Taste drücken.
	DVD	Kehrt zurück zum obersten DVD-Menü.
	NAV	Zeigt das Routenoptionsmenü an.

Tastenbezeichnung	Position des Modus-Wahlschalters	Funktion
9 VOICE	AUD	Schaltet die Navigationsanzeige ein/aus.
	DVD	Zeigt das DVD-Menü an. Schaltet die Wiedergabesteuerung während des Abspielens einer VCD ein oder aus.
	NAV	Verwendet die Sprachführung.
10 VIEW	AUD, DVD	Schaltet die AV-Quelle auf Ausgang um.
	NAV	Wechselt zwischen 2D- und 3D-Landkartenanzeige.
11 MAP DIR	AUD, DVD	Schaltet bei jedem Druck den Anzeigewinkel um.
	NAV	Schaltet die Navigationsansicht zwischen Fahrtrichtung oben und Norden oben um.
12 ▲/▼	AUD, DVD	Wählt den wiederzugebenden Ordner aus. Schaltet die zu empfangenen Frequenzbänder um, während sich die Radioquelle im Modus AUD befindet.
13 ◀▶	AUD, DVD	Wählt den Titel oder die Datei für die Wiedergabe. Schaltet auf die vom Gerät empfangenen Sender um, während sich die Radioquelle im Modus AUD befindet.
14 Zifferntastenfeld	AUD	Gibt die Nummer an, die bei der Direktsuche gesucht werden soll. Für Details zur Direktsuchmodus, siehe Direktsuchmodus (S.129) .
	DVD	• Drücken Sie [1] [2] für schnellen Vor- oder Rücklauf. Ändert mit jedem Drücken dieser Taste die Geschwindigkeit des schnellen Vor-/Rücklaufs.* • Drücken Sie [4] [5] für langsamen Vor- oder Rücklauf. Ändert mit jedem Drücken dieser Taste die Geschwindigkeit der Zeitlupenwiedergabe.* *nur DVD
15 * +	DVD	Löscht die Nummer.
16 # BS	AUD, DVD	Schaltet in den Direktsuchmodus. Für Details zur Direktsuchmodus, siehe Direktsuchmodus (S.129) .
17 AUDIO	DVD	Durch Drücken dieser Taste wird die Stimmen-Sprache umgeschaltet.
18 CANCEL	DVD	Zeigt den vorherigen Bildschirm an.
	NAV	Löscht die Bedienvorgänge.
19 SUBTITLE	DVD	Schaltet die Untertitelsprache um.
20 ☎	–	Bei einem ankommenden Anruf nimmt das Gerät den Anruf an.
21 ANGLE	DVD	Durch Drücken dieser Taste wird der Bildwinkel umgeschaltet.
22 Vol ▲▼	–	Regelt die Lautstärke.
23 ZOOM	DVD	Schaltet das Zoomverhältnis (1, 2, 3, Off) jedes Mal um, wenn Sie diese Taste drücken.
24 2 ZONE	AUD, DVD	Schaltet die Dualzonenfunktion ein oder aus.
25 R.VOL	–	Einstellung der hinteren Lautstärke bei aktivierter Dualzonenfunktion.
26 ATT	–	Senkt die Lautstärke durch einmaligen Druck. Stellt durch zweimaligen Druck die vorherige Lautstärke wieder her.

Problembeseitigung

Probleme und Lösungen

Falls Probleme auftreten, gehen Sie die folgende Tabelle durch.

- Bestimmte Funktionen auf diesem Gerät können möglicherweise durch weitere Einstellungen auf dem Gerät deaktiviert werden.
- Was nach einer Gerätestörung aussieht, könnte evtl. nur ein leichter Bedien- oder Verkabelungsfehler sein.

Wissenswertes über Einstellungen

Problem	Ursache	Lösung
<ul style="list-style-type: none"> • Subwoofer kann nicht eingerichtet werden. • Einstellung der Subwoofer-Phase ist nicht möglich. • Der Subwoofer gibt keinen Ton aus. • Der Tiefpassfilter kann nicht eingerichtet werden. • Hochpassfilter kann nicht eingerichtet werden. 	Subwoofer ist nicht eingeschaltet.	Schalten Sie den Subwoofer ein. Siehe Lautsprechereinstellungen (S.118) .
	Die Dualzonenfunktion ist aktiviert.	Schalten Sie die Dualzonenfunktion aus. Siehe Zonensteuerung (S.125) .
<ul style="list-style-type: none"> • Ziel der Nebenquelle kann unter Dual Zone nicht ausgewählt werden. • Lautstärke der hinteren Lautsprecher kann nicht eingestellt werden. 	Die Dualzonenfunktion ist deaktiviert.	Schalten Sie die Dualzonenfunktion ein. Siehe Zonensteuerung (S.125) .
	Die Dualzonenfunktion ist aktiviert.	Schalten Sie die Dualzonenfunktion aus. Siehe Zonensteuerung (S.125) .
<ul style="list-style-type: none"> • Der Equalizer lässt sich nicht einstellen. • Einstellung des Übergangnetzwerks ist nicht möglich. 	“DSP Select” (DSP Auswahl) ist auf “Bypass” (Aus) gestellt.	Stellen Sie “DSP Select” (DSP Auswahl) auf “Through” (An). Siehe DSP-Auswahl (S.121) .

Wissenswertes über Audiofunktionen

Problem	Ursache	Lösung
Radioempfang ist schlecht.	Die Fahrzeugantenne ist nicht ausgefahren.	Fahren Sie die Antenne vollständig aus.
	Das Antennen-Steuerkabel ist nicht angeschlossen.	Schließen Sie das Kabel korrekt an. Siehe “Verbindung” in der Quick-Start-Anleitung.
Auf einer Disc gespeicherte Audiodateien werden nicht abgespielt.	“CD Read” (CD einlesen) steht auf “2”.	“CD Read” (CD einlesen) auf “1” stellen. Siehe Disc-Einstellungen (S.61) .

Problem	Ursache	Lösung
Ordner kann nicht ausgewählt werden.	Die Zufallswiedergabe ist aktiviert.	Die Zufallswiedergabe-Funktion ausschalten.
Wiederholte Wiedergabe während VCD-Wiedergabe nicht möglich.	Die PBC-Funktion ist aktiviert.	Die PBC-Funktion ausschalten.
Die angegebene Disc wird nicht abgespielt sondern stattdessen eine andere.	Die Disc ist ziemlich verschmutzt.	Disc reinigen. Siehe Vorsichtsmaßnahmen beim Umgang mit Discs (S.4) .
	Die Disc ist stark verkratzt.	Tauschen Sie die Disc aus.
Bei der Wiedergabe von Audiodateien kommt es zu Aussetzern.	Die Disc ist zerkratzt oder verschmutzt.	Disc reinigen. Siehe Vorsichtsmaßnahmen beim Umgang mit Discs (S.4) .
	Schlechte Aufnahmequalität.	Nehmen Sie die Datei neu auf oder verwenden Sie eine andere Disc.

Weitere

Problem	Ursache	Lösung
Der Tasten-Quittungston ertönt nicht.	Die Vorverstärkerausgangsbuchse wird verwendet.	Der Tasten-Quittungston kann nicht über die Vorverstärkerausgangsbuchse ausgegeben werden.

Fehlermeldungen

Wenn Sie das Gerät nicht ordnungsgemäß bedienen, wird der Grund für den Fehler als Nachricht auf dem Display angezeigt.

Fehlermeldung	Grund	Lösung
Protect / Schutz	Die Schutzschaltung wurde aktiviert, weil ein Lautsprecherkabel einen Kurzschluss aufwies oder in Kontakt zur Karosserie kam.	Verlegen oder isolieren Sie das Lautsprecherkabel wie erforderlich und drücken Sie dann die <Reset>-Taste (S.135) .
Hot Error / Hitze Fehler	Wenn die Innentemperatur des Geräts 60 °C übersteigt, wird die Schutzschaltung aktiviert und der weitere Betrieb ist nicht mehr möglich.	Warten Sie vor der Wiederinbetriebnahme, bis die Temperatur des Gerätes gesunken ist.
Mecha Error / Mech. Fehler	Der Disc-Player weist eine Fehlfunktion auf.	Werfen Sie die Disc aus und versuchen Sie ein erneutes Einlegen. Wenden Sie sich an Ihren Kenwood-Händler, wenn diese Anzeige fortwährend blinkt oder die Disc nicht ausgeworfen werden kann.
Disc Error / CD Fehler	Eine nicht abspielbare Disc wurde eingelegt.	Disc austauschen. Siehe Abspielbare Medien und Dateien (S.136) .

Fehlermeldung	Grund	Lösung
Read Error / Lesefehler	Die Disc ist ziemlich verschmutzt.	Disc reinigen. Siehe Vorsichtsmaßnahmen beim Umgang mit Discs (S.4) .
	Disc wurde falsch herum eingelegt.	Legen Sie die Disc mit der bedruckten Seite nach oben ein.
Region Code Error / Regionalcode Fehler	Die gewünschte Disc hat einen Regionalcode, der mit diesem Gerät nicht abgespielt werden kann.	Siehe Weltweite Regionencodes (S.141) oder versuchen Sie es mit einer anderen Disc.
Parental Level Error / Kindersich. Fehler	Die gewünschte Disc besitzt einen höheren Kindersicherungsgrad als eingestellt.	Stellen Sie den Kindersicherungsgrad ein. Siehe Kindersicherungsgrad (S.61) .
Error 07–67 / Fehler 07–67	Das Gerät arbeitet aus unterschiedlichen Gründen nicht.	Drücken Sie die Reset-Taste des Gerätes. Falls die "07–67" Fehlermeldung noch immer auftritt, kontaktieren Sie Ihren Kenwood-Händler.
No Device (USB- Gerät)	Als Quelle ist ein USB-Gerät ausgewählt, obwohl kein USB-Gerät angeschlossen ist.	Wählen Sie eine beliebige Quelle außer USB/iPod. Schließen Sie ein USB-Gerät an und schalten Sie die Quelle wieder auf USB.
Disconnected / Getrennt (iPod, Bluetooth- Audioplayer):	Als Quelle ist ein iPod/Bluetooth-Audioplayer ausgewählt, obwohl kein iPod/Bluetooth-Player angeschlossen ist.	Wählen Sie eine beliebige Quelle außer iPod/Bluetooth. Schließen Sie einen iPod/Bluetooth-Audioplayer an und schalten Sie die Quelle erneut auf iPod/Bluetooth.
No Media file / Keine Media- Datei	Das angeschlossene USB-Gerät enthält keine abspielbare Audiodatei. Es wurde ein Datenträger abgespielt, der keine vom Gerät abspielbaren Daten enthält.	Siehe Abspielbare Medien und Dateien (S.136) und probieren Sie ein anderes USB-Gerät.
USB Device Error!!!!/ USB- Gerätefehler!!	Das angeschlossene USB-Gerät verwendet eine Stromaufnahme oberhalb des zulässigen Grenzwerts.	Überprüfen Sie das USB-Gerät. Möglicherweise ist am angeschlossenen USB-Gerät eine Störung aufgetreten.
		Wählen Sie eine beliebige Quelle außer USB. Entfernen Sie das USB-Gerät.
Authorization Error / Fehler Authentifizierung	Die Verbindung zum iPod ist fehlgeschlagen.	<ul style="list-style-type: none"> Trennen Sie den iPod und stellen Sie die Verbindung erneut her. Das Gerät unterstützt den iPod nicht. Siehe Anschließbare iPods/iPhones (S.138).
Update your iPod / iPod aktualisieren	Die Software des iPod ist eine ältere Version, die das Gerät nicht unterstützen kann.	Das Gerät unterstützt den angeschlossenen iPod u.U. nicht. Stellen Sie sicher, dass Ihre iPod-Software aktuell ist. Siehe Anschließbare iPods/iPhones (S.138) .
Navigation Error. Please turn on power again later.	Der Kommunikationsfehler wurde durch eine extrem niedrige Temperatur verursacht.	Schalten Sie das Gerät wieder ein, nachdem sich der Fahrzeuginnenraum aufgewärmt hat.

Fehlermeldung	Grund	Lösung
Network is disconnected / Network is disconnected	Keine Wi-Fi-Verbindung.	Wi-Fi-Verbindung herstellen.
Account Error	Sie sind über einen Gast- oder Administrator-Account angemeldet.	Zum Anlinken an die Route Collector-Site melden Sie sich bitte mit einem Besitzer- oder Benutzer-Account an und verwenden Sie dann die Storage-Anwendung.
Your Dropbox and Kenwood accounts are not linked. / Ihre Dropbox- und Kenwood- Accounts sind nicht verlinkt.	Die Dropbox-Account-Informationen sind nicht im angemeldeten Besitzer- oder Benutzer-Account enthalten.	Melden Sie sich auf der Route Collector-Site an und registrieren Sie den Dropbox-Account.

Rückstellen des Navigationssystems

Stellen Sie das Navigationssystem zurück, wenn dieses oder das angeschlossene Gerät nicht normal funktioniert.

1 Drücken Sie die <Reset>-Taste.

Das Gerät wird auf Werkseinstellungen zurückgesetzt.

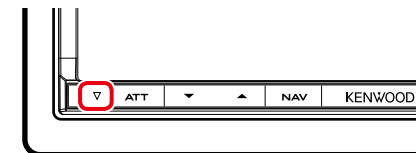

HINWEIS

- Trennen Sie das USB-Gerät, bevor Sie die <Reset>-Taste drücken. Durch Drücken der <Reset>-Taste mit angeschlossenen USB-Gerät können die auf dem USB-Gerät gespeicherten Daten beschädigt werden. Für Informationen zum Trennen des USB-Geräts, siehe [Medien abspielen \(S.18\)](#).
- Beim ersten Einschalten des Navigationssystems nach der Rückstellung erscheint der Initial SETUP-Bildschirm. Siehe [Grundeinstellungen \(S.14\)](#).

Anhang

Abspielbare Medien und Dateien

Dieses Navigationssystem kann verschiedene Arten von Medien und Dateien abspielen.

Liste der abspielbaren Discs

Disc-Typen	Standard	Unterstützung	Anmerkung
DVD	DVD Video	○	
	DVD Audio	×	
	DVD-VR	×	
	DVD-R*1	○	<ul style="list-style-type: none"> • MP3/WMA/AAC/MPEG1/MPEG2/DivX-Wiedergabe • Multiborder-/Multisession-Wiedergabe (Wiedergabe abhängig von Herstellungsbedingungen)
	DVD-RW	○	
	DVD+R	○	
	DVD+RW	○	
	DVD-R DL (Dual Layer)	○	Nur Video-Format
	DVD+R DL (Double Layer)	○	
	DVD-RAM	×	
CD	Musik-CD*1	○	CD-TEXT
	CD-ROM	○	<ul style="list-style-type: none"> • MP3/WMA/AAC/MPEG1/MPEG2/DivX-Wiedergabe
	CD-R	○	<ul style="list-style-type: none"> • Multisession wird unterstützt.
	CD-RW	○	<ul style="list-style-type: none"> • Packet Write wird nicht unterstützt.
	DTS-CD	○	
	Video CD (VCD)	○	
	Super Video CD	×	
	Photo CD	×	
	CD-EXTRA	△	Nur Music CD-Sitzung kann abgespielt werden.
	HDCCD	○	
	CCCD	×	
Andere	Dualdisc	×	
	Super Audio CD	△	Nur CD-Schicht kann abgespielt werden.

*1 Inkompatibel mit 8-cm-(3-Zoll-)Discs.

- : Wiedergabe ist möglich.
- △ : Wiedergabe ist teilweise möglich.
- ×

HINWEIS

- Kontrollieren Sie beim Kauf von DRM-aktivierten Inhalten den Registration Code im **DivX® VOD (S.73)**. Jedes Mal, wenn eine Datei mit dem angezeigten Code abgespielt und kopiergeschützt wird, ändert sich der Code.
- DivX kann nur von DVD-Discs aus abgespielt werden.

● Verwendung von DualDisc

Wenn Sie mit diesem Gerät eine "DualDisc" abspielen, kann die nicht abgespielte Oberfläche der Disc beim Einlegen oder Auswerfen zerkratzt werden. Da die Seite mit dem Music CD-Format nicht dem CD-Standard entspricht, kann es sein, dass keine Wiedergabe möglich ist.

(Eine "DualDisc" enthält auf einer Seite Signale nach dem DVD-Standard und auf der anderen Seite eine Music CD.)

● Wissenswertes über Disc-Format

Die Disc sollte eine der folgenden Formate haben.

- ISO 9660 Level 1/2
- Joliet
- Romeo
- Lange Dateinamen

Wissenswertes über Dateien

Die folgenden Audio-, Video- und Bilddateien werden unterstützt.

● Audiodateien

- AAC-LC (.m4a)
- MP3 (.mp3)
- WMA (.wma)
- Linear PCM (WAVE) (.wav)
- * Nur USB-Gerät mit Massenspeicher

HINWEIS

- Wenn auf der gleichen Disc normale CD-Musik und Musik für andere Wiedergabesysteme aufgezeichnet wurden, kann zur Wiedergabe nur das Wiedergabesystem der ersten Sitzung verwendet werden.
- Mit DRM gesicherte WMA- und AAC-Dateien können nicht abgespielt werden.
- Auch wenn Audiodateien mit den oben genannten Standards übereinstimmen, kann es möglicherweise sein, dass sie nicht abgespielt werden - je nach Art oder Zustand des Datenträgers oder Geräts.
- Ein Online-Handbuch zu Audiodateien finden Sie auf der Site www.kenwood.com/cs/ce/audiofile/. In dieser Online-Anleitung finden Sie detaillierte Informationen und Anmerkungen, die nicht in der vorliegenden Bedienungsanleitung aufgeführt sind. Lesen Sie ebenso die Online-Anleitung.

● Videodateien

- MPEG1 (.mpg, .mpeg, .m1v)
- MPEG2 (.mpg, .mpeg, .m2v)
- DivX (.divx, .div, .avi)
- * Nur für DVD
- H.264/MPEG-4 AVC (mp4, .m4v)
- * Nur USB-Gerät mit Massenspeicher
- WMV 9 (.wmv, .m2ts)
- * Nur USB-Gerät mit Massenspeicher

● Bilddateien

Nur Bilddateien im USB-Gerät können dargestellt werden.

Die Dateien auf der Disc werden nicht unterstützt.

- JPEG (.jpg, .jpeg)
- PNG (.png)
- BMP (.bmp)

HINWEIS

- Nur BMP und PNG können als Hintergrundbild verwendet werden.

● Abspielreihenfolge der Dateien

Im unten gezeigten Beispiel eines Verzeichnis-/Dateibaums werden die Dateien in der Reihenfolge ① bis ⑩ abgespielt.

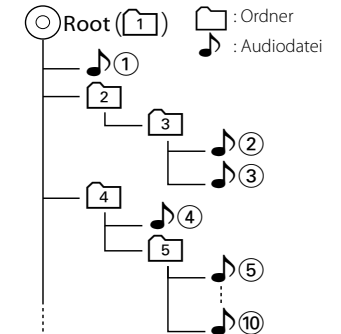

Anschließbare iPods/iPhones

An dieses Navigationssystem können die folgenden Modelle angeschlossen werden. Sie können einen iPod/ein iPhone über dieses Navigationssystem steuern, wenn Sie einen iPod/ein iPhone (im Fachhandel erhältlich) mit Dock-Anschluss über das als optionales Zubehör erhältliche iPod-Anschlusskabel (KCA-iP202 oder KCA-iP102) anschließen. In dieser Bedienungsanleitung bezeichnet das Wort "iPod" ein über Kabel KCA-iP202/KCA-iP102 (optionales Zubehör) angeschlossenes iPod/iPhone-Gerät.

Made for

- iPod nano (6th generation)
- iPod nano (5th generation)
- iPod nano (4th generation)
- iPod nano (3rd generation)
- iPod with video
- iPod classic
- iPod touch (4th generation)
- iPod touch (3rd generation)
- iPod touch (2nd generation)
- iPod touch (1st generation)
- iPhone 4S
- iPhone 4
- iPhone 3GS
- iPhone 3G
- iPhone

HINWEIS

- Näheres zur Konformität der iPod/iPhone-Software finden Sie unter www.kenwood.com/cs/ce/ipod/.
- Wenn Sie Ihren iPod/Ihr iPhone über das betreffende optionale iPod-Anschlusskabel (KCA-iP202/KCA-iP102) an dieses Gerät anschließen, können Sie den iPod/das iPhone mit Strom versorgen und aufladen, während Sie Musik abspielen. Dazu muss dieses Gerät jedoch eingeschaltet sein.
- Starten Sie die Wiedergabe nach Anschluss des iPods, wird zuerst die Musik wiedergegeben, die vom iPod abgespielt wurde. In diesem Fall wird "Reading" ohne Angabe eines Ordnernamens, usw. angezeigt. Wenn der Suchpunkt geändert wird, wird ein korrekter Titel, usw. angezeigt.
- Wenn der iPod an dieses Gerät angeschlossen ist, wird "KENWOOD" oder "✓" auf dem iPod angezeigt, was darauf verweist, dass der iPod nicht bedienbar ist.

Verwendbare USB-Geräte

Sie können auf diesem Navigationssystem ein USB-Gerät der Massenspeicher-Klasse verwenden.

In diesem Handbuch wird der Begriff "USB-Gerät" für Flash-Speicher und digitale Audio-Player mit Massenspeicher verwendet.

● Wissenswertes über das Dateisystem

Eines der nachfolgenden Dateisysteme sollte verwendet werden.

- FAT16
- FAT32

HINWEIS

- Wird das USB-Gerät an dieses Gerät angeschlossen, kann es durch das USB-Kabel aufgeladen werden.
- Bringen Sie das USB-Gerät an einer Stelle an, die einer sicheren Fahrweise nicht hinderlich ist.
- Sie können kein USB-Gerät über einen USB-Hub und einen Mehrfach-Kartenleser anschließen.
- Erstellen Sie Sicherheitskopien der Audiodateien, die in diesem Gerät verwendet werden. Je nach Betriebsbedingungen des USB-Geräts kann es sein, dass diese Dateien gelöscht werden. Für Schäden durch gelöschte Speicherdaten wird keine Haftung übernommen.
- Im Lieferumfang dieses Geräts ist kein USB-Gerät enthalten. Sie müssen ein handelsübliches USB-Gerät kaufen.
- Für den Anschluss des USB-Geräts wird die Verwendung eines CA-U1EX (Option) empfohlen. (Der maximale Versorgungsstrom des CA-U1EX ist jedoch 500mA.) Wird ein anderes Kabel als ein USB-kompatibles verwendet, kann die Wiedergabe nicht garantiert werden.

Anzeigesymbole der Statusleiste

Unten ist eine Liste mit Anzeigesymbolen der Statusleiste am Bildschirm aufgeführt. In der Leiste wird der aktuelle Status des Navigationssystems angezeigt.



Statusleiste

● Allgemein

ATT

Der Dämpfer ist eingeschaltet.

DUAL

Die Dualzonenfunktion ist aktiviert.

TEL

Zeigt den Verbindungsstatus der Bluetooth-Freisprecheinrichtung an.

- weiß: Verbunden.
- orange: Nicht verbunden.

LOUD

Die Loudness-Funktion ist aktiviert.

● DVD/CD

FO-REP

Die Ordner-Wiederholungsfunktion ist aktiviert.

IN

Eine Disc ist eingelegt.

- weiß: Eine Disc ist im Gerät eingelegt.
- orange: Fehler im Disc-Player.

VIDEO

Identifiziert eine Videodatei.

MUSIC

Identifiziert eine Musikdatei.

RDM

Die Zufallswiedergabe-Funktion ist aktiviert.

REP

Die Wiederholungsfunktion ist aktiviert.

C-REP

Die Kapitel-Wiederholungsfunktion ist aktiviert.

T-REP

Die Titel-Wiederholungsfunktion ist aktiviert.

● VCD

1chLL/2chLL

Identifiziert den linken Audioausgang des Kanals 1 bzw. 2.

1chLR/2chLR

Identifiziert den Mono-Audioausgang des Kanals 1 bzw. 2.

1chRR/2chRR

Identifiziert den rechten Audioausgang des Kanals 1 bzw. 2.

1chST/2chST

Identifiziert den Stereo-Audioausgang des Kanals 1 bzw. 2.

LL

Identifiziert den linken Audioausgang.

LR

Identifiziert den monauralen Audioausgang.

RR

Identifiziert den rechten Audioausgang.

STEREO

Identifiziert den Stereo-Audioausgang.

PBC

Die PBC-Funktion ist aktiviert.

SVCD

Identifiziert eine Super-Video-CD.

VER1

Die VCD-Version ist 1.

VER2

Die VCD-Version ist 2.

REP

Die Wiederholungsfunktion ist aktiviert.

● USB SD

FO-REP

Die Ordner-Wiederholungsfunktion ist aktiviert.

VIDEO

Identifiziert eine Videodatei.

MUSIC

Identifiziert eine Musikdatei.

RDM

Die Zufallswiedergabe-Funktion ist aktiviert.

REP

Die Wiederholungsfunktion ist aktiviert.

PLST

Der Wiedergabeliste-Modus ist jetzt ausgewählt.

● iPod

MUSIC

Identifiziert eine Musikdatei.

VIDEO

Identifiziert eine Videodatei.

RDM

Die Zufallswiedergabe-Funktion ist aktiviert.

A-RDM

Die Album-Zufallswiedergabe-Funktion ist aktiviert.

REP

Die Wiederholungsfunktion ist aktiviert.

● Digital Radio

Digital Radio

Das Gerät empfängt Digital Radio.

RDS

Radio-Data-System wird empfangen.

AUTO1

Suchmodus ist eingestellt auf AUTO1.

AUTO2

Suchmodus ist eingestellt auf AUTO2.

MANUAL

Suchmodus ist eingestellt auf MANUAL.

MC

Empfangener Dienst angezeigt.

- weiß: Primäre Komponente wird empfangen.
- orange: Sekundäre Komponente wird empfangen.

● TUNER

AUTO1

Suchmodus ist eingestellt auf AUTO1.

AUTO2

Suchmodus ist eingestellt auf AUTO2.

MONO

Die erzwungene Mono-Funktion ist aktiviert.

AF

Die AF-Suchfunktion ist aktiviert.

EON

Die Radio-Data-System-Station sendet EON.

Lo.S

Die lokale Suchfunktion ist aktiviert.

NEWS

Eine Unterbrechung für Nachrichtendurchsagen findet statt.

RDS

Zeigt den Status des Radio-Data-System-Senders an, wenn die AF-Funktion aktiviert ist.

- weiß: Radio-Data-System wird empfangen.
- orange: Radio-Data-System wird nicht empfangen.

MANUAL

Suchmodus ist eingestellt auf MANUAL.

ST

Ein Stereo-Radiosignal wird empfangen.

TI

Zeigt dem Empfangsstatus von Verkehrsdurchsagen an.

- weiß: TP wird empfangen.
- orange: TP wird nicht empfangen.

Weltweite Regionencodes

Die DVD-Player sind mit einem Regionencode versehen, der dem Vertriebsbereich entspricht, wie in der nachfolgenden Karte dargestellt.

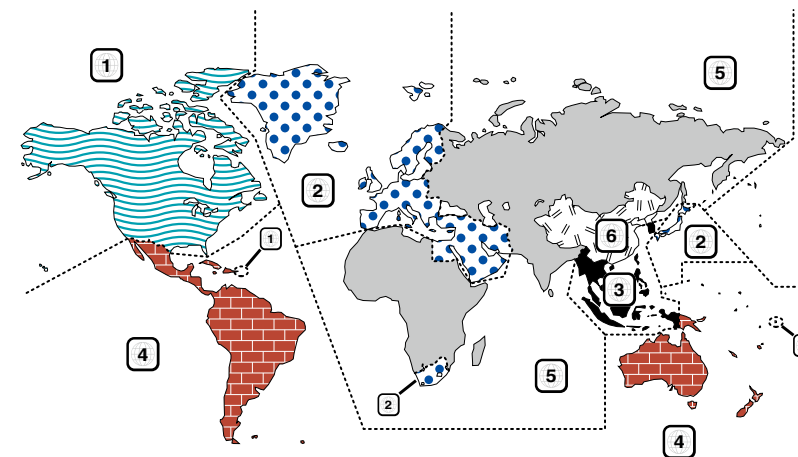

● Kennzeichnungen auf DVDs



Steht für einen Regionalcode. Die Discs mit dieser Kennzeichnung können in jedem DVD-Player abgespielt werden.



Steht für die Anzahl der enthaltenen Tonspuren. Ein Film kann bis zu 8 Tonspuren enthalten. Sie können eine bevorzugte Sprache wählen.



Steht für die Anzahl der enthaltenen Untertitelspuren. Ein Film kann bis zu 32 Untertitelspuren enthalten.



Wenn eine DVD Szenen enthält, die aus verschiedenen Blickwinkeln aufgenommen wurden, können Sie einen bevorzugten Blickwinkel wählen.

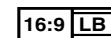

Steht für den verwendeten Bildschirmtyp. Das linke Kennzeichen steht für ein Bild im Breitformat (16:9), das auf einem Standard-Fernsehgerät (4:3) mit schwarzen Rändern oben und unten angezeigt wird (Letterbox).

● Kennzeichen zur Steuerung des Betriebs

Bei dieser DVD können möglicherweise bestimmte Funktionen dieses Gerät eingeschränkt werden, je nachdem, an welchem Standort die DVD abgespielt wird. In diesem Fall erscheinen folgende Kennzeichen auf dem Bildschirm. Weitere Informationen finden Sie in der Anleitung zur Disc.



● Discs mit eingeschränkter Nutzungsdauer

Lassen Sie Discs mit eingeschränkter Nutzungsdauer nicht in diesem Gerät. Wenn Sie eine bereits abgelaufene Disc laden, können Sie diese möglicherweise nicht aus dem Gerät auswerfen.

DVD-Sprachcodes

Code	Sprache
aa	Afar
ab	Abchasisch
af	Afrikaans
am	Amharisch
ar	Arabisch
as	Assamesisch
ay	Aimara
az	Aserbeidschanisch
ba	Baschkirisch
be	Weißrussisch
bg	Bulgarisch
bh	Biharisch
bi	Bislama
bn	Bengalisch
bo	Tibetisch
br	Bretonisch
ca	Katalanisch
co	Korsisch
cs	Tschechisch
cy	Walisisch
da	Dänisch
de	Deutsch
dz	Bhutanisch
el	Griechisch
en	Englisch
eo	Esperanto
es	Spanisch
et	Estnisch
eu	Baskisch
fa	Persisch
fi	Finnisch
fj	Fidschianisch
fo	Färöisch
fr	Französisch
fy	Friesisch
ga	Irish
gd	Schottisches Gälisch
gl	Galizisch
gn	Guarani
gu	Gudschrati
ha	Hausa
he	Hebräisch
hi	Hindi
hr	Kroatisch
hu	Ungarisch
hy	Armenisch

Code	Sprache
ia	Interlingua
ie	Interlingue
ik	Inupiak
id	Indonesisch
is	Isländisch
it	Italienisch
ja	Japanisch
jav	Javanesisch
ka	Georgisch
kk	Kasachisch
kl	Grönländisch
km	Kambodschanisch
kn	Kannada
ko	Koreanisch
ks	Kashmiri
ku	Kurdisch
ky	Kirgisisch
la	Latein
lb	Luxemburgisch
ln	Lingala
lo	Laotisch
lt	Litauisch
lv	Lettisch
mg	Madagassisch
mi	Maori
mk	Mazedonisch
ml	Malajalam
mn	Mongolisch
mo	Moldawisch
mr	Marati
ms	Malaiisch
mt	Maltesisch
my	Birmanisch
na	Nauruisch
ne	Nepalesisch
nl	Niederländisch
no	Norwegisch
oc	Okzitanisch
om	Oromo
or	Orija
pa	Pandschabisch
pl	Polnisch
ps	Paschtu
pt	Portugiesisch
qu	Quechua
rm	Rätoromanisch

Code	Sprache
rn	Kirundi
ro	Rumänisch
ru	Russisch
rw	Kinyarwanda
sa	Sanskrit
sd	Sindi
sg	Sango
sh	Serbokroatisch
si	Singhalesisch
sk	Slowakisch
sl	Slowenisch
sm	Samoanisch
sn	Shona
so	Somali
sq	Albanisch
sr	Serbisch
ss	Swazi
st	Sesotho
su	Sundanesisch
sv	Schwedisch
sw	Suaheli
ta	Tamilisch
te	Telugu
tg	Tadschikisch
th	Thailändisch
ti	Tigrinja
tk	Turkmenisch
tl	Tagalog
tn	Tsuana
to	Tongaisch
tr	Türkisch
ts	Tsonga
tt	Tatarisch
tw	Twi
uk	Ukrainisch
ur	Urdu
uz	Usbekisch
vi	Vietnamesisch
vo	Volapük
wo	Wolof
xh	Xhosa
yo	Joruba
zh	Chinesisch
zu	Zulu

Technische Daten

● Monitor

Bildgröße

: Breite 6,95 Zoll (Diagonale)
: 156,6 mm (B) x 81,6 mm (H)

Anzeigesystem

: Transparentes TN LCD-Panel

Laufwerkssystem

: TFT aktives Matrixsystem

Pixelanzahl

: 1.152.000 (800H x 480V x RGB)

Effektive Pixel

: 99,99 %

Pixelanordnung

: RGB streifenförmige Anordnung

Hintergrundbeleuchtung

: LED

● DVD-Player

D/A-Wandler

: 24 Bit

Audio-Decoder

: Linear PCM/Dolby Digital/dts/MP3/WMA/AAC

Video-Decoder

: MPEG1/ MPEG2/DivX

Tonhöhenchwankung

: unterhalb der Messgrenze

Frequenzgang

- 96 kHz : 20 – 20.000 Hz
- 48 kHz : 20 – 20.000 Hz
- 44,1 kHz : 20 – 20.000 Hz

Gesamtklirrfaktor

: 0,008 % (1 kHz)

Rauschabstand (dB)

: 100 dB (DVD-Video 96 kHz)

Dynamikbereich

: 100 dB (DVD-Video 96 kHz)

Disc-Format

: DVD-Video/VIDEO-CD/CD-DA

Abtastfrequenz

: 44,1/48/96 kHz

Quantifizierende Bitrate

: 16/20/24 Bit

● USB-Schnittstelle

USB-Standard

: USB 2.0 High-Speed

Dateisystem

: FAT 16/32

Maximale Leistung des Netzteils

iPod/iPhone: Gleichspannung 5 V $\overline{\text{---}}$ 1 A
USB: DC 5 V $\overline{\text{---}}$ 500 mA

D/A-Wandler

: 24 Bit

Video-Decoder

: MPEG1/MPEG2/MPEG4/WMV/H.264

Audio-Decoder

: MP3/WMA/AAC/WAV

● SD

SD-Standard

: SD/ SD-HC

kompatibles Dateisystem

: FAT 12/16/32

Kapazität

: max. 32GB

Video-Decoder

: MPEG1/MPEG2/MPEG4/WMV/H.264

Audio-Decoder

: MP3/WMA/AAC/WAV

● Netzwerkbereich

uPnp

: Media-Controller/Media-Server/Media-Player/
Media-Renderer

Video-Decoder

: MPEG1/MPEG2/MPEG4/WMV/H.264

Audio-Decoder

: MP3/WMA/AAC/WAV

● Wi-Fi-Bereich

IEEE Standard

: 802.11b/g/n

Security-Support

: 64/128bit WEP / WPA & WPA2

Frequenzbereich

: 2,401 – 2,483 GHz

Transferraten (MAX)

: 802,11n(150 Mbps) / 802,11g(54 Mbps) /
802,11b(11 Mbps)

Ausgangsleistung

: 16 – 18 dBm (CCK), 13 – 15dBm (OFDM)

● Bluetooth

Technologie

: Bluetooth Ver3.0 Certified

Frequenz

: 2,402 – 2,480 GHz

Ausgangsleistung

: +4dBm (MAX), 0dBm (DURCHSCHN.),
Leistungsklasse 2

Maximaler Kommunikationsbereich

: Sichtlinie ca. 10 m (32.8 ft)

Profil

- HFP (Hands Free Profile)
- SPP (Serial Port Profile)
- A2DP (Advanced Audio Distribution Profile)
- AVRCP (Audio/Video Remote Control Profile)
- OPP (Object Push Profile)
- PBAP (Phonebook Access Profile)
- Multi-Profil-Support

● DSP

Graphic-Equalizer

Frequenzband: 13 Frequenzbänder
Frequenz (BAND1 – 13)
: 62,5/100/160/250/400/630/1k/1,6 k/2,5 k/4 k/6,3 k/
10 k/16 k Hz

Verstärkungsfaktor

: -9/-8/-7/-6/-5/-4/-3/-2/-1/0/1/2/3/4/5/6/7/8/9 dB

X'over

Vorderer/hinterer Hochpassfilter

Frequenz: Through, 30/ 40/ 50/ 60/ 70/ 80/ 90/ 100/
120/ 150 / 180/ 220/ 250 Hz
Flankensteilheit: -6/-12/-18/-24 dB/Oct.

Subwoofer-Tiefpassfilter

Frequenz: 30/ 40/ 50/ 60/ 70/ 80/ 90/ 100/ 120/ 150/
180/ 220/ 250 Hz, Through
Flankensteilheit: -6/-12/-18/-24 dB/Oct.

Position

Vorne / Hinten / Subwoofer-Verzögerung

: 0 – 610 cm (2-cm-Schritte)

Verstärkungsfaktor

: -8–0 dB

Subwoofer-Level

: -50 – +10 dB

● FM-Tuner

Frequenzbereich (Raster)

: 87,5 MHz – 108,0 MHz (50 kHz)

Empfindlichkeit (S/N : 26 dB)

: 0,63 μ V/75 Ω

Empfindlichkeitsschwelle (Signal-Rauschabstand: 46 dB)

: 15,2 dBf (1,6 μ V/75 Ω)

Frequenzgang ($\pm 3,0$ dB)

: 30 Hz – 15 kHz

Rauschabstand (dB)

: 75 dB (Mono)

Trennschärfe (± 400 kHz)

: Über 80 dB

Stereotrennung

: 45 dB (1 kHz)

● AM-Tuner

Frequenzbereich (Raster)

LW : 153 – 279 kHz (9 kHz)
MW : 531 – 1611 kHz (9 kHz)

Empfindlichkeit

MW : 25 μ V
LW : 45 μ V

● DAB-Bereich

Frequenzbereich

L-BAND: 1452,960 – 1490,624 (MHz)
BAND III: 174,928 – 239,200 (MHz)

Empfindlichkeit

: -100 dBm

Rauschabstand (dB)

: 90 dB

● Digitalantennenverbinder-Bereich

Anschlusstyp

: SMB

Ausgangsspannung (11 – 16V)

: 14,4 V

Maximaler Strom

: < 100 mA

● Video

Farbsystem des externen Videoeingangs

: NTSC/PAL

Externer Videoeingabepegel (RCA/Mini-Buchse)

: 1 Vp-p/75 Ω

Maximaler externer Audioeingabepegel (RCA/Mini-Buchse)

: 2 V/25 k Ω

Videoausgangspegel (RCA-Stecker)

: 1 Vp-p/75 Ω

Videoausgangspegel (RCA-Stecker)

: 1 Vp-p/75 Ω

Audio-Ausgangspegel (Mini-Buchse)

: 1,2 V/10 k Ω

● Audio

Maximale Ausgangsleistung (vorne & hinten)

: 50 W x 4

Leistung über volle Bandbreite (vorne & hinten) (4 Ω , 14,4 V, 1 % THD)

: 22 W x 4

Vorverstärkungspegel (V)

: 5 V/10 k Ω

Vorverstärkungsimpedanz

: $\leq 80 \Omega$

Lautsprecherimpedanz

: 4 – 8 Ω

● Navigation

- Receiver**
: Hochempfindlicher GPS-Receiver
- Empfangsfrequenz**
: 1575,42 MHz (C/A-Code)
- Datenerfassungszeiten**
Kalt: 26 Sekunden (Typ)
(Alle Satelliten -130 dBm ohne Hilfe)

- Aktualisierungsrate**
: 1/Sekunde, kontinuierlich

- Genauigkeit**
Position: <2,5 Meter, CEP, bei -130 dBm
Schnelligkeit: 0,1 m/s RMS

- Positionsmethode**
: GPS

- Antenne**
: Externe GPS-Antenne

● Allgemein

- Betriebsspannung**
: 14,4 V (10,5 – 16 V zulässig)

- Maximaler Stromverbrauch**
: 10 A

- Einbaumaße (B x H x T)**
: 182 x 112 x 163 mm

- Betriebstemperaturbereich**
: -10 °C – +60 °C

- Gewicht**
: 2,6 kg

HINWEIS

- Obgleich die Anzahl der effektiven Pixel für das Flüssigkristall-Panel mit 99,99 % oder mehr angegeben wird, ist es möglich, dass 0,01 % der Pixel nicht oder falsch aufleuchten.

Die technischen Daten können ohne Vorankündigung geändert werden.

Warenzeichen (Marken)

- Die Wortmarke Bluetooth und die Logos sind Eigentum von Bluetooth SIG, Inc. und jede Verwendung dieser Marken durch die JVC Kenwood Corporation erfolgt unter Lizenz. Andere Warenzeichen und Handelsmarken sind Eigentum der jeweiligen Inhaber.



- The "AAC" logo is a trademark of Dolby Laboratories.



- Microsoft and Windows Media are either registered trademarks or trademarks of Microsoft Corporation in the United States and/or other countries.



- "Made for iPod" and "Made for iPhone" mean that an electronic accessory has been designed to connect specifically to iPod or iPhone, respectively, and has been certified by the developer to meet Apple performance standards. Apple is not responsible for the operation of this device or its compliance with safety and regulatory standards. Please note that the use of this accessory with iPod, iPhone, or iPad may affect wireless performance.



- iPhone, iPod, iPod classic, iPod nano, and iPod touch are trademarks of Apple Inc., registered in the U.S. and other countries.
- iTunes is a trademark of Apple Inc.
-  is a trademark of DVD Format/Logo Licensing Corporation registered in the U.S., Japan and other countries.



- This item incorporates copy protection technology that is protected by U.S. patents and other intellectual property rights of Rovi Corporation. Reverse engineering and disassembly are prohibited.

- Hergestellt unter Lizenz von Dolby Laboratories. "Dolby" und das Doppel-D-Symbol sind Warenzeichen von Dolby Laboratories.



- Manufactured under license under U.S. Patent Nos: 5,956,674; 5,974,380; 6,487,535 & other U.S. and worldwide patents issued & pending. DTS, the Symbol, & DTS and the Symbol together are registered trademarks & DTS 2.0 Channel is a trademark of DTS, Inc. Product includes software. © DTS, Inc. All Rights Reserved.



- DAB+



- Wi-Fi is a registered trademark of the Wi-Fi Alliance.



- Google, the Google logo, Android, Gmail, and YouTube are trademarks of Google Inc.
- SDHC Logo is a trademark of SD-3C, LLC.



- Twitter is a registered trademark of Twitter, Inc.
- Facebook® is a registered trademark of Facebook Inc.
- INRIX is a registered trademark of INRIX, Inc.
- Nuance is a registered trademark of Nuance Communications, Inc.
- "aupeo" is a trade mark of Aupeo Ltd.
- Dropbox is a trademark of Dropbox Inc.

- INFORMATIONEN ZU DivX-VIDEO: DivX® ist ein digitales Videoformat, das von DivX, Inc. entwickelt wurde, einer Tochtergesellschaft von Rovi Corporation. Dies ist ein offizielles DivX®-zertifiziertes Gerät, das DivX-Videos abspielt. Besuchen Sie divx.com für weitere Informationen und Software-Tools zur Konvertierung Ihrer Dateien in DivX-Videos.

- INFORMATIONEN ZU DivX VIDEO-ON-DEMAND: Dieses DivX-Certified®-Gerät muss registriert werden, um gekaufte DivX-VOD-Movies (Video-on-Demand-Filme) abspielen zu können. Sie erhalten Ihren Freischaltcode, indem Sie den DivXVOD-Abschnitt im Setup-Menü Ihres Gerätes aufrufen. Besuchen Sie vod.divx.com für weitere Informationen zur Durchführung Ihrer Registrierung.

- DivX®, DivX Certified® and associated logos are trademarks of Rovi Corporation or its subsidiaries and are used under license.



Sicherheitsmaßregeln

- Die Kennzeichnung von Geräten mit Laser

**CLASS 1
LASER PRODUCT**

Das Etikett ist am Chassis/Gehäuse angebracht und besagt, dass sich die Komponente Laserstrahlen bedient, die als Laserstrahlen der Klasse 1 klassifiziert wurden. Dies weist darauf hin, dass sich das Gerät Laserstrahlen bedient, die einer schwächeren Klasse angehören. Das bedeutet, dass durch den sehr schwachen Laserstrahl keine Gefahr durch gefährliche Strahlungen außerhalb des Geräts besteht.

- Entsorgung von gebrauchten elektrischen und elektronischen Geräten und Batterien (anzuwenden in den Ländern der Europäischen Union und anderen europäischen Ländern mit einem separaten Sammelsystem für solche Geräte)

Das Symbol (durchgestrichene Mülltonne) auf dem Produkt oder seiner Verpackung weist darauf hin, dass dieses Produkt nicht als normaler Haushaltsabfall behandelt werden darf, sondern an einer Annahmestelle für das Recycling von elektrischen und elektronischen Geräten und Batterien abgegeben werden muss.

Durch Ihren Beitrag zur korrekten Entsorgung dieses Produktes schützen Sie die Umwelt und die Gesundheit Ihrer Mitmenschen.

Unsachgemäße oder falsche Entsorgung gefährden Umwelt und Gesundheit.

Weitere Informationen über das Recycling dieses Produktes erhalten Sie von Ihrer Gemeinde oder den kommunalen Entsorgungsbetrieben.

Achtung: Das Zeichen "Pb" unter dem Symbol für Batterien zeigt an, dass diese Batterie Blei enthält.



- Über W02-5617 (USB-Wi-Fi®-Adapter)

Der Wi-Fi-Adapter wird beim Versand des Geräts aus dem Werk am Gerät angebracht. Falls Sie ihn entfernen, lagern Sie ihn an einem sicheren Ort.



Konformitätserklärung in Bezug auf die EMC-Vorschrift 2004/108/EC

Konformitätserklärung in Bezug auf die R&TTE-Vorschrift 1999/5/EG

Hersteller:

JVC KENWOOD Corporation

3-12, Moriyacho, Kanagawa-ku, Yokohama-shi, Kanagawa 221-0022, JAPAN

EU-Vertreter:

Kenwood Electronics Europe BV

Amsterdamseweg 37, 1422 AC UITHOORN, Niederlande

English

Hereby, JVC KENWOOD declares that this unit DNN9230DAB is in compliance with the essential requirements and other relevant provisions of Directive 1999/5/EC.

Français

Par la présente JVC KENWOOD déclare que l'appareil DNN9230DAB est conforme aux exigences essentielles et aux autres dispositions pertinentes de la directive 1999/5/CE.

Par la présente, JVC KENWOOD déclare que ce DNN9230DAB est conforme aux exigences essentielles et aux autres dispositions de la directive 1999/5/CE qui lui sont applicables.

Deutsch

Hiermit erklärt JVC KENWOOD, dass sich dieser DNN9230DAB in Übereinstimmung mit den grundlegenden Anforderungen und den anderen relevanten Vorschriften der Richtlinie 1999/5/EG befindet. (BMW)

Hiermit erklärt JVC KENWOOD die Übereinstimmung des Gerätes DNN9230DAB mit den grundlegenden Anforderungen und den anderen relevanten Festlegungen der Richtlinie 1999/5/EG. (Wien)

Nederlands

Hierbij verklaart JVC KENWOOD dat het toestel DNN9230DAB in overeenstemming is met de essentiële eisen en de andere relevante bepalingen van richtlijn 1999/5/EG.

Bij deze verklaart JVC KENWOOD dat deze DNN9230DAB voldoet aan de essentiële eisen en aan de overige relevante bepalingen van Richtlijn 1999/5/EC.

Italiano

Con la presente JVC KENWOOD dichiara che questo DNN9230DAB è conforme ai requisiti essenziali ed alle altre disposizioni pertinenti stabilite dalla direttiva 1999/5/CE.

Español

Por medio de la presente JVC KENWOOD declara que el DNN9230DAB cumple con los requisitos esenciales y cualesquiera otras disposiciones aplicables o exigibles de la Directiva 1999/5/CE.

Português

JVC KENWOOD declara que este DNN9230DAB está conforme com os requisitos essenciais e outras disposições da Directiva 1999/5/CE.

Polska

JVC KENWOOD niniejszym oświadcza, że DNN9230DAB spełnia zasadnicze wymogi oraz inne istotne postanowienia dyrektywy 1999/5/EC.

Český

JVC KENWOOD tímto prohlašuje, že DNN9230DAB je ve shodě se základními požadavky a s dalšími příslušnými ustanoveními Nařízení vlády č. 426/2000 Sb.

Magyar

Alulírott, JVC KENWOOD, kijelenti, hogy a jelen DNN9230DAB megfelel az 1999/5/EC irányelvben meghatározott alapvető követelményeknek és egyéb vonatkozó előírásoknak.

Svenska

Härmed intygar JVC KENWOOD att denna DNN9230DAB står i överensstämmelse med de väsentliga egenskapskrav och övriga relevanta bestämmelser som framgår av direktiv 1999/5/EG.

Suomi

JVC KENWOOD vakuuttaa täten että DNN9230DAB tyyppinen laite on direktiivin 1999/5/EY oleellisten vaatimusten ja sitä koskevien direktiivin muiden ehtojen mukainen.

Slovensko

S tem JVC KENWOOD izjavlja, da je ta DNN9230DAB v skladu z osnovnimi zahtevami in ostalimi ustreznimi predpisi Direktive 1999/5/EC.

Slovensky

Spoločnosť JVC KENWOOD týmto vyhlasuje, že DNN9230DAB spĺňa základné požiadavky a ďalšie príslušné ustanovenia Direktívy 1999/5/EC.

Dansk

Undertegnede JVC KENWOOD erklærer herved, at følgende udstyr DNN9230DAB overholder de væsentlige krav og øvrige relevante krav i direktiv 1999/5/EF.

Ελληνικά

ΜΕ ΤΗΝ ΠΑΡΟΥΣΑ JVC KENWOOD ΔΗΛΩΝΕΙ ΟΤΙ ΔΝΝ9230DAB ΣΥΜΜΟΡΦΩΝΕΤΑΙ ΠΡΟΣ ΤΙΣ ΟΥΣΙΩΔΕΙΣ ΑΠΑΙΤΗΣΕΙΣ ΚΑΙ ΤΙΣ ΛΟΙΠΕΣ ΣΧΕΤΙΚΕΣ ΔΙΑΤΑΞΕΙΣ ΤΗΣ ΟΔΗΓΙΑΣ 1999/5/ΕΚ.

Eesti

Sellela kinnitab JVC KENWOOD, et see DNN9230DAB vastab direktiivi 1999/5/EC põhilistele nõudmistele ja muudele asjakohastele määrustele.

Latviešu

Ar šo, JVC KENWOOD, apstiprina, ka DNN9230DAB atbilst Direktīvas 1999/5/EK galvenajām prasībām un citiem tās nosacījumiem.

Lietuviškai

Šiuo, JVC KENWOOD, pareiškia, kad šis DNN9230DAB atitinka pagrindinius Direktyvos 1999/5/EB reikalavimus ir kitas svarbias nuostatas.

Malti

Hawnhekk, JVC KENWOOD, jidkljara li dan DNN9230DAB jikkonforma mal-ftitgijiet essenzjali u ma provvedimenti oħrajn relevanti li hemm fid-Direttiva 1999/5/EC.

Українська

Компанія JVC KENWOOD заявляє, що цей виріб DNN9230DAB відповідає ключовим вимогам та іншим пов'язаним положенням Директиви 1999/5/EC.

Norsk

JVC KENWOOD erklærer herved at enheten DNN9230DAB oppfyller grunnleggende krav og andre bestemmelser i direktiv 1999/5/EF.

Türkçe

Bu vesileyle JVC KENWOOD, DNN9230DAB ünitesinin, 1999/5/EC Direktifinin başlıca gereksinimleri ve diğer ilgili hükümleri ile uyumlu olduğunu beyan eder.

DAB+
Digital Audio Broadcasting



KENWOOD