

DMX129BT

MONITOR WITH RECEIVER

Quick Start Guide

MONITOR CON RECEPTOR

Guía de inicio rápido

JVCKENWOOD Corporation

- For detailed operations and information, refer to the INSTRUCTION MANUAL on the following website:
 - Para obtener información y detalles sobre las operaciones, consulte el MANUAL DE INSTRUCCIONES en el siguiente sitio web:
- <<https://www.kenwood.com/cs/ce/>>



Model name indication position

See "Removing the trim plate" (P.13)

Posición de la indicación del nombre del modelo

Consulte "Retirada del marco" (P.29)

Trim plate
Placa de montaje

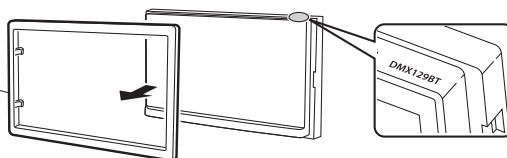

Take the time to read through this instruction manual.

Familiarity with installation and operation procedures will help you obtain the best performance from your new receiver.

For your records

Record the serial number, found on the back of the unit, in the spaces designated on the warranty card, and in the space provided below. Refer to the model and serial numbers whenever you call upon your KENWOOD dealer for information or service on the product.

Model DMX129BT Serial number _____

US Residence Only

Register Online

Register your KENWOOD product at www.kenwood.com/usa/

Contents

Before use	2
How to read this manual.....	2
Precautions	2
Getting Started.....	3
Clock settings.....	3
Basics	4
Functions of the Buttons on the Front Panel.....	4
Common operations	4
HOME screen descriptions	4
Source control screen.....	4
Radio	5
Radio Basic Operation.....	5
Presetting stations	5
Radio Setup.....	5
USB	6
Preparation.....	6
Playback operations.....	6
iPhone	7
Preparation.....	7
Playback operations.....	7
External Components	8
Using external audio/video players.....	8
Rear view camera.....	8
Learning function of steering remote.....	8
Reverse with ATT.....	8
Bluetooth	9
Register your smartphone to the unit	9
Receive a phone call.....	9
Make a phone call.....	9
Playing Bluetooth Audio Device.....	10
Controlling Audio	10
Controlling General Audio.....	10
Installation	11
Before Installation.....	11
Installing the unit.....	12
About this Unit.....	16
More information.....	16
Specifications	16
Copyrights.....	17

Before use

How to read this manual

- The panels shown in this guide are examples used to provide clear explanations of the operations. For this reason, they may be different from the actual panels.
- In operation procedures, bracket shape indicates the key or button you should control.
< >: indicates the name of panel buttons.
[]: indicates the name of touch keys

 This symbol on the product means there are important operating and maintenance instructions in this manual. Be sure to carefully read instructions in this manual.

Precautions

▲WARNING

■ To prevent injury or fire, take the following precautions:

- To prevent a short circuit, never put or leave any metallic objects (such as coins or metal tools) inside the unit.
- Do not watch or fix your eyes on the unit's display when you are driving for any extended period.
- If you experience problems during installation, consult your KENWOOD dealer.

■ Precautions on using this unit

- When you purchase optional accessories, check with your KENWOOD dealer to make sure that they work with your model and in your area.
- You can select a language to display menus, audio file tags, etc. See **Getting Started (P.3)**
- The Radio Data System or Radio Broadcast Data System feature won't work where the service is not supported by any broadcasting station.

■ Protecting the monitor

- To protect the monitor from damage, do not operate the monitor using a ballpoint pen or similar tool with the sharp tip.

■ Cleaning the Unit

If the front panel of this unit is stained, wipe it with a dry soft cloth such as a silicon cloth. If the front panel is stained badly, wipe the stain off with a cloth moistened with neutral cleaner, then wipe it again with a clean soft dry cloth.

▲CAUTION

- Applying spray cleaner directly to the unit may affect its mechanical parts. Wiping the front panel with a hard cloth or using a volatile liquid such as thinner or alcohol may scratch the surface or erase screened print.

■ How to reset your unit

If the unit or the connected unit fails to operate properly, reset the unit.

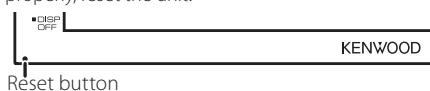

Getting Started

1 Turn the ignition key of your car to ACC.

The unit is turned on, please read the warning and press "Agree" to enter the screen.



2 Press the <MENU> button.

3 Touch [Settings].

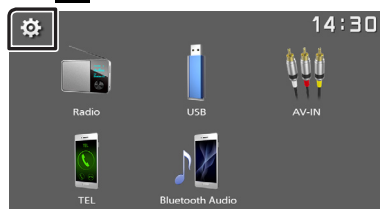

4 Touch the corresponding key and set the value.

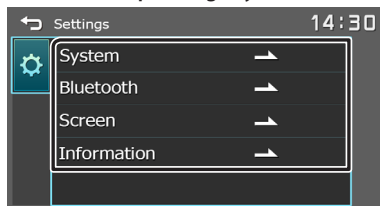

[System]

[Beep Tone]

Activates or deactivates the key-touch tone. "ON" (Default), "OFF"

[Language]

Select the language used for the control screen and setting items. Default is "English".

[Time/Date]

Adjust the clock time. (P.3)

[Clock Mode]

Select the time display format. [12hr] (Default) / [24hr]

[Steering Remote]

Sets the desired function in the steering remote controller. See **Learning function of steering remote (P.8)**

[Parking Guidelines]

You can display parking guidelines to enable easier parking when you shift the gear to the reverse (R) position. Default is "ON".

[Guidelines SETUP]

If you select [ON] for [Parking Guidelines], you can adjust the parking guidelines.

[Reverse with ATT (-20dB)]

When the gear is shifted to the reverse (R) position, the volume of the device is adjusted. Default is "ON". See **To adjust the Reverse with ATT (P.8)**

[System Reset]

Touch [System Reset] and then touch [YES] to set all the settings to the initial default settings.

[Bluetooth]

Displays the Bluetooth Settings screen (P.9)

[Screen]

[Dimmer]

Select the dimmer mode. "High" (Default) / "Mid" / "Low"

[Demo]

Select the demonstration mode. Default is "ON".

[Information]

Displays the software version and model number of this unit

5 Touch [Clock].

Clock settings

■ Synchronizing the clock time with FM RBDS

Activate [RBDS Clock Sync].
See **Radio Setup (P.5)**.

■ Adjusting the clock manually

🔑 NOTE

- Deactivate [RBDS Clock Sync] before adjusting the clock.

1 Press the <MENU> button.

2 Touch [Settings].

3 Touch [System].

4 Touch [Time/Date].

Clock screen appears.

5 Touch [▲] or [▼] to set the clock time.

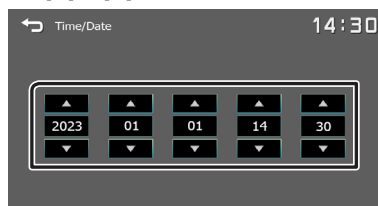

6 Touch [Clock].

Basics

Functions of the Buttons on the Front Panel

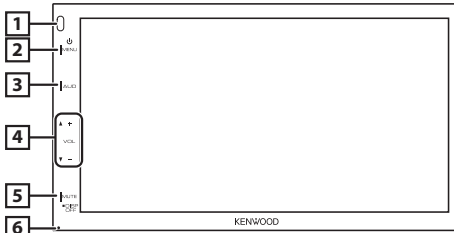

- 1 Remote Sensor**
 - Receives the remote control signal.
- 2 MENU**
 - Displays the HOME screen. **(P.4)**
 - Press and hold second turns the power off.
 - When the power off, turns the power on.
- 3 AUD**
 - Displays the Audio screen.* **(P.10)**
 - * The Audio screen is not displayed during SETUP screen or on the list screen etc.
- 4 +, - (Volume)**
 - Adjusts volume. The volume will go up until 15 when you keep pressing [+].
- 5 MUTE/ DISP OFF (Display off)**
 - Mutes/restores the sound.
 - Press and hold turns the screen off.
 - When the screen is off, touch the display to turn on the screen.
- 6 Reset**
 - If the unit or the connected unit fails to operate properly, the unit returns to factory settings when this button is pressed.

Common operations

Turning on the power

- 1 Press the <MENU> button.



Turning off the power

- 1 Press and hold the <MENU> button.

HOME screen descriptions

- 1 Press the <MENU> button.



HOME screen appears.



- 1 Clock display
Touch to displays the Clock screen.
- 2 Switches to the radio broadcast. **(P.5)**
- 3 [USB]
Plays files on a USB device. **(P.6)**
[iPhone]
Plays an iPhone. **(P.7)**
 - When iPhone is connected.
[Mirroring]
Displays the Mirroring screen.
 - When android device with "Mirroring OB for KENWOOD" application installed is connected.
- 4 Switches to an external component connected to the AV-IN input terminal. **(P.8)**
- 5 Displays the Hands Free screen. **(P.9)**
- 6 Plays a Bluetooth audio player. **(P.10)**
- 7 Displays the SETUP screen. **(P.3)**

Source control screen



- 1 [Back Arrow]: Returns to previous screen.
[List Icon]: Displays the Audio screen. **(P.10)**

Radio

Radio Basic Operation

- 1 Press the <M> button.
- 2 Touch [Radio].

Source control screen



- 1 Displays the information of the current station:
PS name, Frequency, PTY Genre, Indicator Items
- 2 **[FM]** : Switches the FM band.
“FM1”, “FM2”, “FM3”
[AM] : Switches the AM band.
“AM1”, “AM2”
[<<] [>>] : Tunes in a station with good reception automatically.
Touch and hold to switch to the next frequency manually.
[≡] : Displays the Radio Setup screen. **(P.5)**
- 3 Recalls the memorized station.
When touched for 2 seconds, stores the current receiving station in memory.

Presetting stations

Auto memory

You can preset 6 stations for the current band (FM1/FM2/FM3/AM1/AM2).

- 1 Touch **[FM]** or **[AM]** to select the band.
- 2 Touch **[≡]**.
- 3 Touch **[Auto Store]**.
The local stations with the strongest signals are found and stored automatically.

Manual memory

You can store the current receiving station in memory.

- 1 Tune in to a station you want to preset.
- 2 Touch and hold **[#]** (#:1-6) in which you want to store the station.

Recalling the preset station

- 1 Touch **[#]** (#:1-6).

Radio Setup

- 1 Touch **[≡]**.
- 2 Set each item as follows.

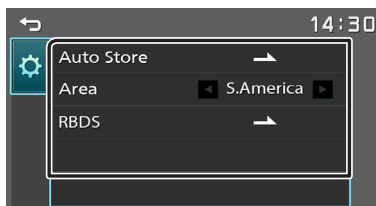

[Auto Store]

Automatically searches and stores the 6 stations with the strongest signals for the selected band.
“Auto Store” appears.

[Area]

“S.America” : AM/FM intervals: 10 kHz/50 kHz.

[RBDS] *1

Displays the RBDS Settings screen.

[TA]

Switches to the traffic information automatically when the traffic bulletin starts. (**TI** indicator lights up.)
“ON”, “OFF” (Default)

[RBDS Clock Sync]

Synchronizing the Radio Broadcast Data System station time data and this unit’s clock.
“ON” (Default), “OFF”

[PTY]

Select a program type.

[PTY Seek]

Searches for a program by program type.

*1 FM only

- 3 Touch **[>]**.

USB

Preparation

■ Connecting a USB device

- 1 Remove the cap of the USB terminal.
- 2 Connect the USB device with the USB cable.

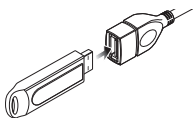

The unit reads the device and playback starts.

■ To disconnect the USB device:

- 1 Press the <MENU> button.
- 2 Touch a source other than [USB].
- 3 Detach the USB device.

■ Usable USB device

This unit can play MPEG1/ MPEG2/ MPEG4/ H.264/ MKV/ MP3/WMA/ AAC/ WAV/ FLAC/ OGG files stored in a USB mass storage class device. (P.16)

Playback operations

■ Control the music you are listening to on the source control screen.

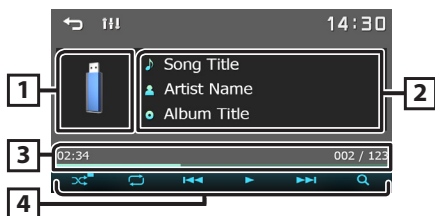

- 1 The jacket of the currently playing file is displayed.
- 2 Displays the information of the current file.
- 3 Playing time/File number
Play time bar : For confirmation of current playing position.
- 4 [] : Selects Random playback mode.
[] : Selects Repeat playback mode.
[▶], [⏸] : Plays or pauses.
[◀], [▶] : Searches the previous/next content.
Touch and hold to fast forward or fast backward.
[Q] : Searches file. (P.6)

■ For Video playback

- 1 When the operation buttons are not displayed on the screen, touch the display.

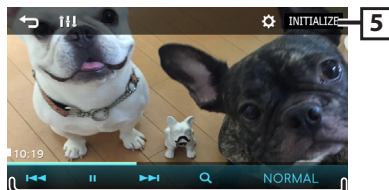

- 5 [] : You can adjust image quality in video screen.
[INITIALIZE] : To clear the adjustment.
- 6 [▶], [⏸] : Plays or pauses.
[◀], [▶] : Searches the previous/next content.
Touch and hold to fast forward or fast backward.
[Q] : Searches file. (P.6)
[NORMAL]/[16:9]/[4:3] : Select a screen mode.

■ Selecting a track in a list (Searches file)

- 1 Touch [Q].
- 2 Select whether you search by audio files [], video files [].

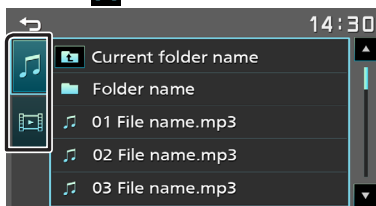

- 3 Touch [] to moves to the upper hierarchy.
- 4 Touch the desired folder.
When you touch a folder its contents are displayed.
• Touch [] to moves to the upper hierarchy.
- 5 Touch desired item from the content list.
Playback starts.

NOTE

- The source control screen appears when you touch [] at the top hierarchy.

iPhone

Preparation

Connecting iPhone

- For details about connecting iPhone, see page 15.

1 Remove the cap of the USB terminal.

2 Connect the iPhone.

The unit reads the device and playback starts.

To disconnect the iPhone

1 Press the <MENU> button.

2 Touch a source other than [iPhone].

3 Detach the iPhone.

Connectable iPhone

The following models can be connected to this unit.

Made for

- iPhone 14 Pro Max
- iPhone 14 Pro
- iPhone 14 Plus
- iPhone 14
- iPhone 13 Pro Max
- iPhone 13 Pro
- iPhone 13
- iPhone 13 mini
- iPhone 12 Pro Max
- iPhone 12 Pro
- iPhone 12
- iPhone 12 mini
- iPhone SE (2nd generation)
- iPhone 11 Pro Max
- iPhone 11 Pro
- iPhone 11
- iPhone XS Max
- iPhone XS
- iPhone XR
- iPhone X
- iPhone 8 Plus
- iPhone 8
- iPhone 7 Plus
- iPhone 7
- iPhone SE
- iPhone 6s Plus
- iPhone 6s

NOTE

- If you start playback after connecting the iPhone, the music that has been played by the iPhone is played first.
- Cap the USB terminal whenever not using.

Playback operations

Control the music you are listening to on the source control screen.

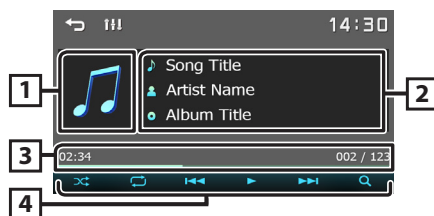

1 Artwork (Shown if the track contains artwork)

2 Displays the information of the current file.

3 Playing time/File number

Play time bar : For confirmation of current playing position.

4 [] : Selects Random playback mode.

[] : Selects Repeat playback mode.

[] : Plays or pauses.

[] : Searches the previous/next content.

Touch and hold to fast forward or fast backward.

[Q] : Searches content. (P.7)

Selecting a content in a list

1 Touch [Q].

2 Touch desired item.

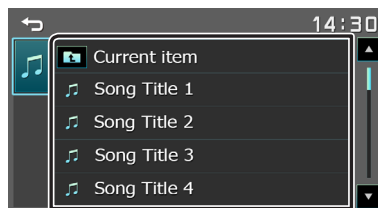

When you touch a category its contents are displayed.

3 Touch desired item from the content list.

Playback starts.

- Touch [] to moves to the upper hierarchy.

NOTE

- The source control screen appears when you touch [] at the top hierarchy.

External Components

Using external audio/video players

Starting playback

- 1 Connect an external component to the AV-IN input terminal. (P.14)
- 2 Press the <MENU> button.
- 3 Touch [AV-IN].
- 4 Turn on the connected component and start playing the source.

For Video playback

- 1 When the operation buttons are not displayed on the screen, touch the display.

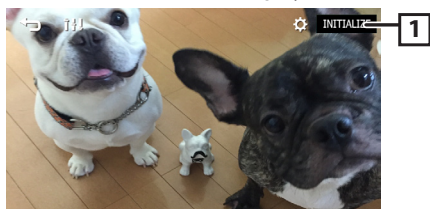

- 1 []: You can adjust image quality in video screen.
[INITIALIZE]: To clear the adjustment.

NOTE

- When the picture from the rear view camera is displayed on the AV-IN screen, the picture output from the Visual Output terminal disappears.

Rear view camera

To use a rear view camera, the REVERSE lead connection is required. For connecting a rear view camera. (P.14)

Displaying the picture from the rear view camera

The rear view screen is displayed when you shift the gear to the reverse (R) position.



- The first touch removes the Caution, and the second touch closes the Camera Screen.

Learning function of steering remote

This function is available only when your vehicle is equipped with the electrical steering remote controller.

- 1 Press the <MENU> button.
- 2 Touch [].
- 3 Touch [System].
- 4 Touch [Steering Remote].
- 5 Touch the function you want to set.
- 6 Press and hold the steering remote controller button.

NOTE

- You can have the unit learned all buttons at a time. In that case, press the all buttons one at a time and after pressing all of them, touch [] in Steering Remote Controller Setting screen.



- 7 Repeat steps 5 and 6 as necessary.
- 8 Touch [].

NOTE

- Touch [Initialize] and then touch [Yes] to set all the settings to the initial default settings.

Reverse with ATT (-20dB)

When the gear is shifted to the reverse (R) position, the volume of the device is adjusted.

- 1 Press the <MENU> button.
- 2 Touch [].
- 3 Touch [System].
- 4 Touch [Reverse with ATT].
- 5 Touch [] or [] set to [ON]/[OFF].

NOTE

- The setting value is ON (default)

Bluetooth

Register your smartphone to the unit

You can use your Bluetooth smartphone when paired to this unit.

- 1 Turn on the Bluetooth function on your smartphone/cell-phone.
- 2 Search the unit ("DMX129BT") from your smartphone/cell-phone.
 - If a PIN code is required, enter the PIN code ("0000").
 -  appears when the Bluetooth smartphone is connected.

Disconnecting the device

- Turn off the Bluetooth function from your smartphone/cell-phone.
- Turn off the ignition switch.

Receive a phone call



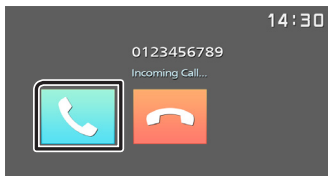

- 1 Touch .

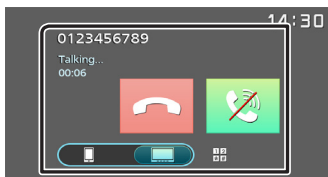

- : Reject an incoming call.

Operations during a call



-  Ending a call
-  Mute your voice
-  You can send tones by touching desired keys on the screen.
 - Touch  to close the window.
-  Switches the speaking voice output between smartphone/cell-phone and speaker.

- **Adjust the receiver volume**
Press the <-> or <-> button.





Make a phone call

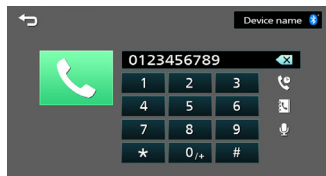



- 1 Press the <MENU> button.
- 2 Touch [TEL].
- 3 See the table below for each operation method.





Call by entering a phone number

- 1) Enter a phone number with number keys.
- 2) Touch .
- Touch  to delete the last entry.

Call using call records





- 1) Touch .
- 2) Touch  (Incoming Calls),  (Outgoing Calls),  (Missed Calls).
- 3) Select the phone number from the list.
Make a call

Call using the phonebook

- 1) Touch .
- 2) Select the name from the list.
Make a call
 - : Updates the phonebook. Touch this button after you have made a change to the phonebook of your smartphone/cell-phone.

Call Waiting

When you receive a new call while talking on the phone:

- 1) Touch , the current call is put on hold and you can answer the newly received call.
- 2) Each time you touch , the caller will change to the other one.
- 3) If you touch  during call waiting, reject an incoming call.
- 4) If you touch , when someone is on hold, the current call will end to be switched to the call waiting on hold.
- 5) Touch  mute your voice

Bluetooth

Playing Bluetooth Audio Device

- 1 Press the <MENU> button.
- 2 Touch [Bluetooth Audio].

Source control screen

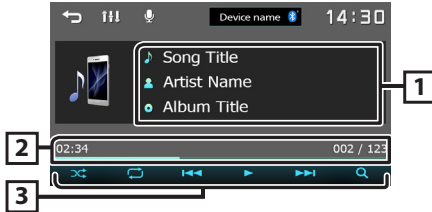

- 1 Displays the information of the current file.
- 2 Playing time/File number
Play time bar : For confirmation of current playing position.
- 3 []: Selects Random playback mode.
[]: Selects Repeat playback mode.
[▶], [⏸]: Plays or pauses.
[◀], [▶]: Searches the previous/next content.
Touch and hold to fast forward or fast backward.
[Q]: Searches file. (P.10)

NOTE

- Operations and display indications may differ according to their availability on the connected device.

Selecting a content in a list

- 1 Touch [Q].
- 2 Touch desired item.
When you touch a category its contents are displayed.
- 3 Touch desired item from the content list.
Playback starts.
 - Touch [↵] to moves to the upper hierarchy.

NOTE

- The source control screen appears when you touch [↵] at the top hierarchy.

Controlling Audio

You can adjust various settings such as audio balance or subwoofer level.

- 1 Press the <AUD> button.
- 2 See the below for each operation method.



Controlling General Audio

- 1 Press the <AUD> button.
- 2 Touch [Fader / Balance].
- 3 Set each item as follows.

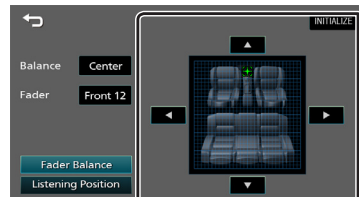

[Fader Balance]

Balance Adjust the left and right volume balance.
[◀] [▶]

Fader Adjust the front and rear volume balance.
[▲] [▼]

[INITIALIZE] To clear the adjustment.

[Listening Position]

[●] Select a listening position from "Front Left", "Front All", "Front Right", and "Middle".

[INITIALIZE] To clear the adjustment.

Installation

Before Installation

Before installation of this unit, please note the following precautions.

▲WARNINGS

- If you connect the ignition wire (red) and the battery wire (yellow) to the car chassis (ground), you may cause a short circuit, that in turn may start a fire. Always connect those wires to the power source running through the fuse box.
- Do not cut out the fuse from the ignition wire (red) and the battery wire (yellow). The power supply must be connected to the wires via the fuse.

▲CAUTION

- Install this unit in the console of your vehicle. Do not touch the metal part of this unit during and shortly after the use of the unit. Metal part such as the heat sink and enclosure become hot.

NOTE







- Mounting and wiring this product requires skills and experience. For best safety, leave the mounting and wiring work to professionals.
- Make sure to ground the unit to a negative 12V DC power supply.
- Do not install the unit in a spot exposed to direct sunlight or excessive heat or humidity. Also avoid places with too much dust or the possibility of water splashing.
- Do not use your own screws. Use only the screws provided. If you use the wrong screws, you could damage the unit.
- If your car's ignition does not have an ACC position, connect the ignition wires to a power source that can be turned on and off with the ignition key. If you connect the ignition wire to a power source with a constant voltage supply, such as with battery wires, the battery may be drained.
- If the console has a lid, make sure to install the unit so that the front panel will not hit the lid when closing and opening.
- If the fuse blows, first make sure the wires aren't touching to cause a short circuit, then replace the old fuse with one with the same rating.
- Insulate unconnected wires with vinyl tape or other similar material. To prevent a short circuit, do not remove the caps on the ends of the unconnected wires or the terminals.
- Secure the wires with cable clamps and wrap vinyl tape around the wires that comes into contact with metal parts to protect the wires and to prevent short circuit.

- Connect the speaker wires correctly to the terminals to which they correspond. The unit may be damaged or fail to work if you share the ⊖ wires or ground them to any metal part in the car.
- When only two speakers are being connected to the system, connect the connectors either to both the front output terminals or to both the rear output terminals (do not mix front and rear). For example, if you connect the ⊕ connector of the left speaker to a front output terminal, do not connect the ⊖ connector to a rear output terminal.
- After the unit is installed, check whether the brake lamps, blinkers, wipers, etc. on the car are working properly.
- Mount the unit so that the mounting angle is 30° or less.
- Do not press hard on the panel surface when installing the unit to the vehicle. Otherwise scars, damage, or failure may result.
- Reception may drop if there are metal objects near the Bluetooth antenna.

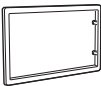

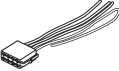
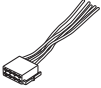
Installation

Supplied accessories for installation

①  x1	②  x1
③ (3 m)  x1	④  x1
⑤  x1	⑥ (M5 × 6 mm)  x6
⑦ (M5 × 8 mm)  x6	⑧ (2 m)  x1
⑨  x1	

Installation procedure

- 1) To prevent a short circuit, remove the key from the ignition and disconnect the \ominus terminal of the battery.
- 2) Make the proper input and output wire connections for each unit.
- 3) Connect the wire on the wiring harness.
- 4) Take Connector B on the wiring harness and connect it to the speaker connector in your vehicle.
- 5) Take Connector A on the wiring harness and connect it to the external power connector on your vehicle.
- 6) Connect the wiring harness connector to the unit.
- 7) Install the unit in your car.
- 8) Reconnect the \ominus terminal of the battery.
- 9) Press the reset button.

Installing the unit

Japanese cars (North America, South America sales area only)

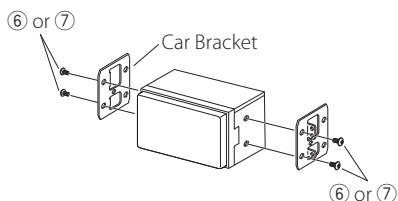

Trim plate

- 1) Attach accessory ① to the unit.

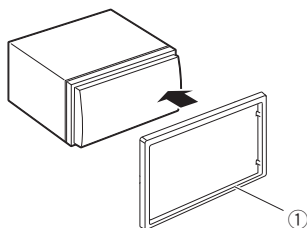

Installation

Microphone unit

- 1) Check the installation position of the microphone (accessory ③).
- 2) Clean the installation surface.
- 3) Remove the separator of the microphone (accessory ③), and stick the microphone to the place shown below.
- 4) Wire the microphone cable up to the unit with it secured at several positions using tape or other desired method.
- 5) Adjust the direction of the microphone (accessory ③) to the driver.

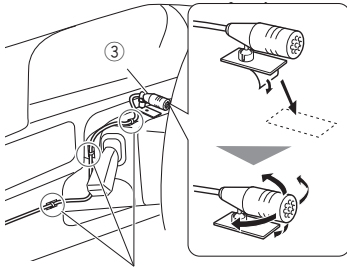

Fix a cable with a commercial item of tape.

NOTE

- Swap the clips if necessary.

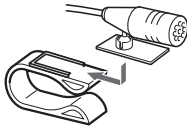

Removing the trim plate

- 1) Use the extraction key (accessory ②) to lever out the four tabs (two on the left part, two on the right part).

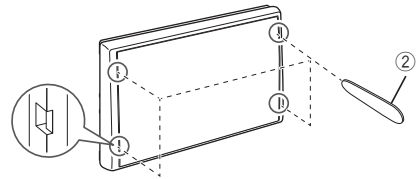

- 2) Pull the trim plate forward.

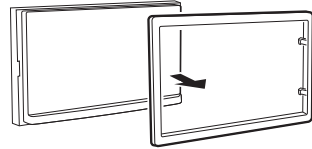

Installation

Connecting wires to terminals

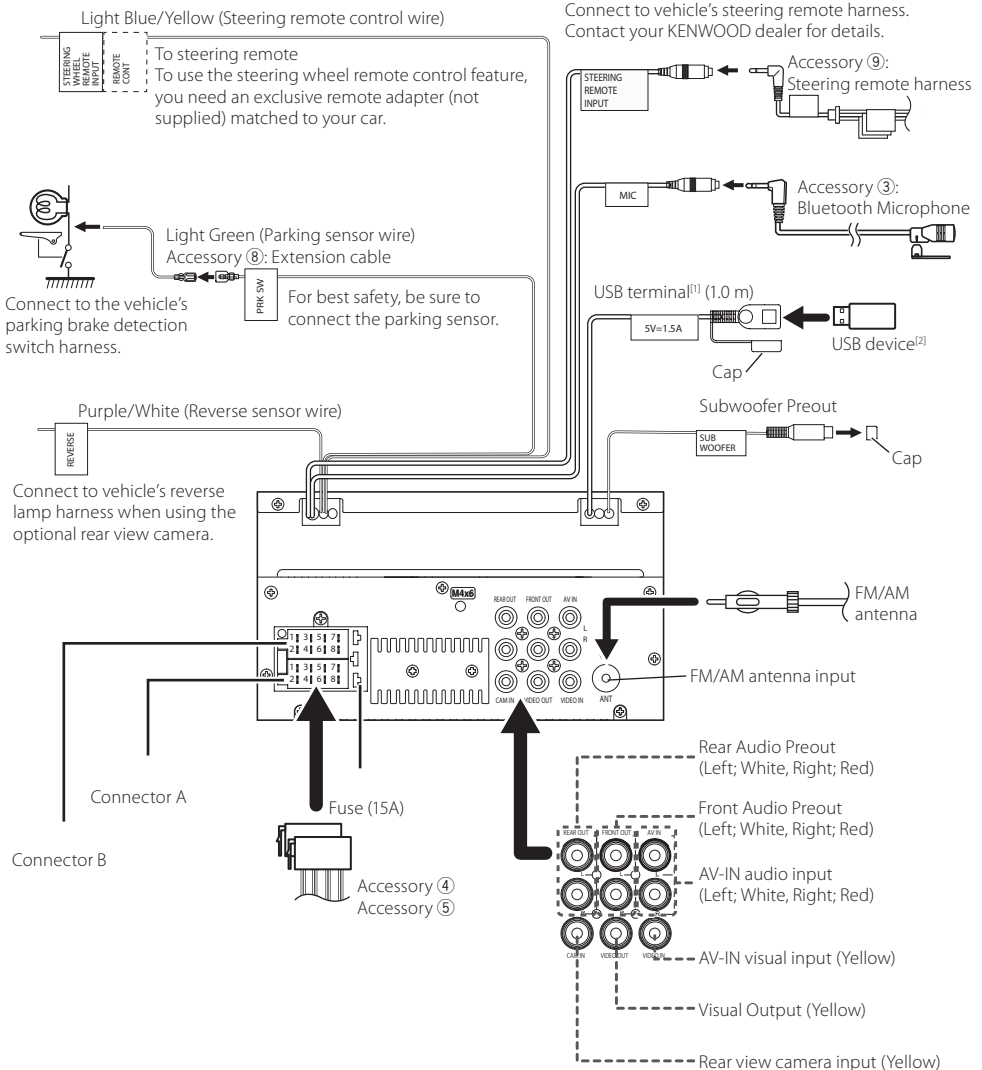

^[1] USB maximum power supply current :
DC 5 V = 1.5A

^[2] Sold separately

Installation

■ Connecting an iPhone/Android

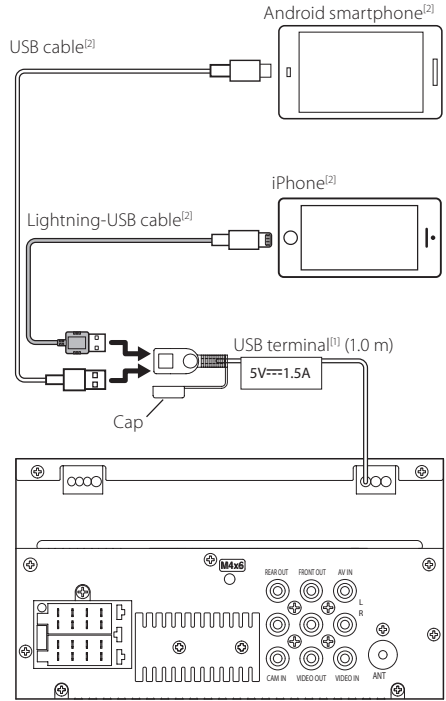
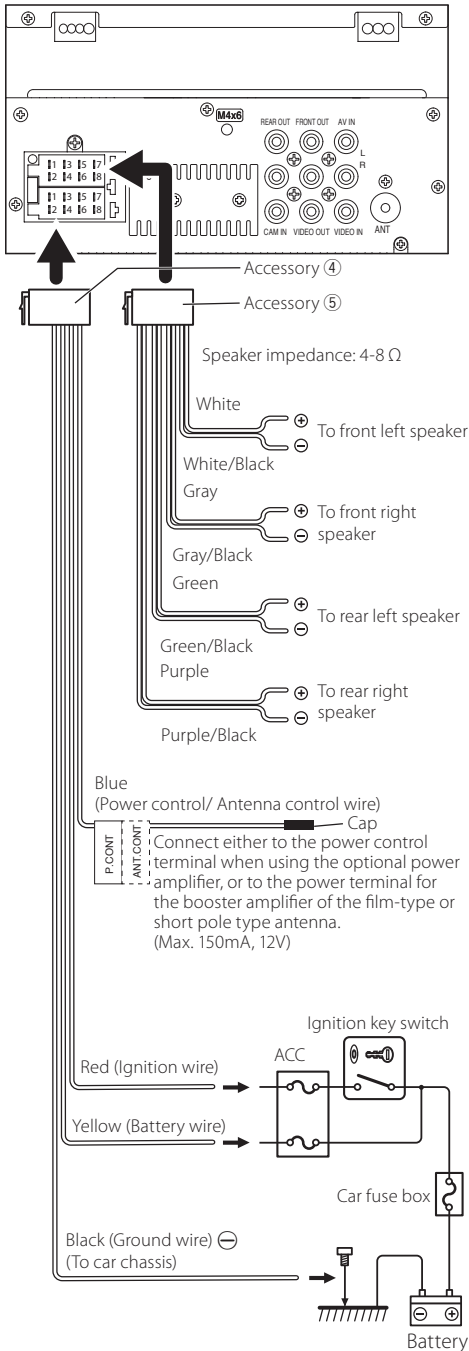

^[1] USB maximum power supply current :
DC 5 V ⚡ 1.5A

^[2] Sold separately

About this Unit

More information

Usable USB device

This unit can play MPEG1/ MPEG2/ MPEG4/H.264/ MKV/ MP3/WMA/ AAC/ WAV/ FLAC/ OGG files stored in a USB mass storage class device.

- File system: FAT16 / FAT32 / NTFS / exFAT
- This unit can recognize a total of 9999 files and 320 folders (a maximum of 9999 files per folder).
- The maximum number of characters:
 - Folder names : 70 characters
 - File names : 70 characters
 - Tag : 70 characters

NOTE

- When the USB device is connected to this unit, it can be charged through the USB cable.
- Install the USB device in the place where it will not affect safe driving.
- You cannot connect a USB device via a USB hub and Multi Card Reader.
- Take backups of the audio files used with this unit. The files may be erased depending on the operating conditions of the USB device. We shall have no compensation for any damage arising from any erased data.
- No USB device comes with this unit. You need to purchase a commercially available USB device.
- Cap the USB terminal whenever not using.

Playable Audio files

Audio format	Bit rate/ (Bit count)	Sampling frequency
MP3 (.mp3)	16 – 320kbps, VBR	16 – 48 kHz
WMA (.wma)	16 – 320kbps	16 – 48 kHz
AAC-LC (.m4a)	16 – 320kbps	16 – 48 kHz
Linear PCM (WAVE) (.wav)	(16/24 bit)	8 – 192 kHz
FLAC (.flac)	(16/24 bit)	8 – 192 kHz
Vorbis (.ogg)	(16/24 bit)	8 – 192 kHz

- This unit can show ID3 Tag Version 1.0/1.1/2.2/2.3/2.4 (for MP3).

NOTE

- WMA and AAC of which is covered with DRM cannot be played.
- Although the audio files are complied with the standards listed above, the play may be impossible depending on the types or conditions of media or device.

Acceptable Video files

Video format	Video codec	Audio codec
MPEG-1 (.mpg, .mpeg)	MPEG-1	MPEG Audio Layer 2
MPEG-2 (.mpg, .mpeg)	MPEG-2	MPEG Audio Layer 2
MPEG-4 (.mp4, .avi)	MPEG-4 (SP,ASP)	MP3, AAC-LC (2ch)
H.264/MPEG-4 AVC (.mp4, .mkv, .avi, .flv, .f4v)	H.264/MPG-4 AVC (BP/MP/HP)	MP3, AAC (2ch)
MKV (.mkv)	Video Format follows H.264/ MPEG-4 AVC, MPEG4, XVID	MP3, AAC, Vorbis, FLAC

Specifications

Bluetooth section

Frequency
: 2.4 – 2.48 GHz

Audio section

Speaker Impedance
: 4 – 8 Ω

General

Operating Voltage
: 12V DC car battery

About this Unit

Copyrights

- The Bluetooth® word mark and logos are registered trademarks owned by the Bluetooth SIG, Inc. and any use of such marks by JVCKENWOOD Corporation is under license. Other trademarks and trade names are those of their respective owners.
- Use of the Made for Apple badge means that an accessory has been designed to connect specifically to the Apple product(s) identified in the badge and has been certified by the developer to meet Apple performance standards. Apple is not responsible for the operation of this device or its compliance with safety and regulatory standards. Please note that the use of this accessory with an Apple product may affect wireless performance.
- Apple, iPhone and Lightning are trademarks of Apple Inc., registered in the U.S. and other countries.
- Android is a trademark of Google LLC.
- Microsoft and Windows Media are either registered trademarks or trademarks of Microsoft Corporation in the United States and/or other countries.
- THIS PRODUCT IS LICENSED UNDER THE MPEG-4 VISUAL PATENT PORTFOLIO LICENSE FOR THE PERSONAL AND NON-COMMERCIAL USE OF A CONSUMER FOR (j) ENCODING VIDEO IN COMPLIANCE WITH THE MPEG-4 VISUAL STANDARD ("MPEG-4 VIDEO") AND/OR (jj) DECODING MPEG-4 VIDEO THAT WAS ENCODED BY A CONSUMER ENGAGED IN A PERSONAL AND NON-COMMERCIAL ACTIVITY AND/OR WAS OBTAINED FROM A VIDEO PROVIDER LICENSED BY MPEG LA TO PROVIDE MPEG-4 VIDEO. NO LICENSE IS GRANTED OR SHALL BE IMPLIED FOR ANY OTHER USE. ADDITIONAL INFORMATION INCLUDING THAT RELATING TO PROMOTIONAL, INTERNAL AND COMMERCIAL USES AND LICENSING MAY BE OBTAINED FROM MPEG LA, LLC. SEE [HTTP://WWW.MPEGLA.COM](http://www.mpegla.com).
- THIS PRODUCT IS LICENSED UNDER THE AVC PATENT PORTFOLIO LICENSE FOR THE PERSONAL USE OF A CONSUMER OR OTHER USES IN WHICH IT DOES NOT RECEIVE REMUNERATION TO (j) ENCODE VIDEO IN COMPLIANCE WITH THE AVC STANDARD ("AVC VIDEO") AND/OR (jj) DECODE AVC VIDEO THAT WAS ENCODED BY A CONSUMER ENGAGED IN A PERSONAL ACTIVITY AND/OR WAS OBTAINED FROM A VIDEO PROVIDER LICENSED TO PROVIDE AVC VIDEO. NO LICENSE IS GRANTED OR SHALL BE IMPLIED FOR ANY OTHER USE. ADDITIONAL INFORMATION MAY BE OBTAINED FROM MPEG LA, L.L.C. SEE [HTTP://WWW.MPEGLA.COM](http://www.mpegla.com)
- libFLAC
Copyright (C) 2000-2009 Josh Coalson
Copyright (C) 2011-2013 Xiph.Org Foundation
 - Redistribution and use in source and binary forms, with or without modification, are permitted provided that the following conditions are met:
 - Redistributions of source code must retain the above copyright notice, this list of conditions and the following disclaimer.
- Redistributions in binary form must reproduce the above copyright notice, this list of conditions and the following disclaimer in the documentation and/or other materials provided with the distribution.
Neither the name of the Xiph.org Foundation nor the names of its contributors may be used to endorse or promote products derived from this software without specific prior written permission.
THIS SOFTWARE IS PROVIDED BY THE COPYRIGHT HOLDERS AND CONTRIBUTORS "AS IS" AND ANY EXPRESS OR IMPLIED WARRANTIES, INCLUDING, BUT NOT LIMITED TO, THE IMPLIED WARRANTIES OF MERCHANTABILITY AND FITNESS FOR A PARTICULAR PURPOSE ARE DISCLAIMED. IN NO EVENT SHALL THE FOUNDATION OR CONTRIBUTORS BE LIABLE FOR ANY DIRECT, INDIRECT, INCIDENTAL, SPECIAL, EXEMPLARY, OR CONSEQUENTIAL DAMAGES (INCLUDING, BUT NOT LIMITED TO, PROCUREMENT OF SUBSTITUTE GOODS OR SERVICES; LOSS OF USE, DATA, OR PROFITS; OR BUSINESS INTERRUPTION) HOWEVER CAUSED AND ON ANY THEORY OF LIABILITY, WHETHER IN CONTRACT, STRICT LIABILITY, OR TORT (INCLUDING NEGLIGENCE OR OTHERWISE) ARISING IN ANY WAY OUT OF THE USE OF THIS SOFTWARE, EVEN IF ADVISED OF THE POSSIBILITY OF SUCH DAMAGE.
- libogg
Copyright (c) 2002, Xiph.org Foundation
Redistribution and use in source and binary forms, with or without modification, are permitted provided that the following conditions are met:
 - Redistributions of source code must retain the above copyright notice, this list of conditions and the following disclaimer.
 - Redistributions in binary form must reproduce the above copyright notice, this list of conditions and the following disclaimer in the documentation and/or other materials provided with the distribution.
 - Neither the name of the Xiph.org Foundation nor the names of its contributors may be used to endorse or promote products derived from this software without specific prior written permission.THIS SOFTWARE IS PROVIDED BY THE COPYRIGHT HOLDERS AND CONTRIBUTORS "AS IS" AND ANY EXPRESS OR IMPLIED WARRANTIES, INCLUDING, BUT NOT LIMITED TO, THE IMPLIED WARRANTIES OF MERCHANTABILITY AND FITNESS FOR A PARTICULAR PURPOSE ARE DISCLAIMED. IN NO EVENT SHALL THE FOUNDATION OR CONTRIBUTORS BE LIABLE FOR ANY DIRECT, INDIRECT, INCIDENTAL, SPECIAL, EXEMPLARY, OR CONSEQUENTIAL DAMAGES (INCLUDING, BUT NOT LIMITED TO, PROCUREMENT OF SUBSTITUTE GOODS OR SERVICES; LOSS OF USE, DATA, OR PROFITS; OR BUSINESS INTERRUPTION) HOWEVER CAUSED AND ON ANY THEORY OF LIABILITY, WHETHER IN CONTRACT, STRICT LIABILITY, OR TORT (INCLUDING NEGLIGENCE OR OTHERWISE) ARISING IN ANY WAY OUT OF THE USE OF THIS SOFTWARE, EVEN IF ADVISED OF THE POSSIBILITY OF SUCH DAMAGE.

Contenido

Antes de la utilización	18
Cómo leer este manual.....	18
Precauciones.....	18
Inicio	19
Ajustes del reloj.....	19
Conceptos básicos.....	20
Funciones de los botones del panel frontal.....	20
Funciones habituales.....	20
Pantalla de INICIO.....	20
Pantalla de control de fuente.....	20
Radio.....	21
Manejo básico de radio.....	21
Emisoras preestablecidas.....	21
Configuración de radio.....	21
USB	22
Preparativos.....	22
Operaciones de reproducción.....	22
iPhone.....	23
Preparativos.....	23
Operaciones de reproducción.....	23
Componentes externos.....	24
Uso de reproductores de audio/vídeo exteriores.....	24
Cámara de visión trasera.....	24
Función de aprendizaje del mando a distancia de la dirección.....	24
Reverse with ATT.....	24
Bluetooth	25
Registre su teléfono inteligente en la unidad.....	25
Reciba una llamada telefónica.....	25
Realice una llamada telefónica.....	25
Reproducir dispositivos de audio Bluetooth.....	26
Control del audio.....	26
Controlling General Audio.....	26
Instalación	27
Antes de la instalación.....	27
Instalación de la unidad.....	28
Acerca de esta unidad.....	32
Más información.....	32
Especificaciones.....	32
Derechos de autor.....	33

Antes de la utilización

Cómo leer este manual

- Los paneles que se incluyen en este manual son ejemplos utilizados para ofrecer explicaciones de las distintas operaciones. Por esta razón, pueden diferir de los paneles que se visualizan en realidad.
- En los procedimientos operativos, las llaves indican la tecla o botón que debe emplear.
 - < >: Indica el nombre de los botones del panel.
 - []: Indica el nombre de las teclas.



Este símbolo en el producto indica que hay importantes instrucciones de funcionamiento y mantenimiento en este manual. Asegúrese de leer atentamente las instrucciones de este manual.

Precauciones

⚠ ADVERTENCIA

■ Para evitar lesiones o incendios, tome las precauciones siguientes:

- Para evitar un cortocircuito, nunca coloque ni deje objetos metálicos (como monedas o herramientas metálicas) dentro de la unidad.
- No mire fijamente la pantalla de la unidad mientras está conduciendo durante un periodo prolongado de tiempo.
- Si tiene problemas durante la instalación, consulte con su distribuidor KENWOOD.

■ Precauciones para el uso de esta unidad

- Cuando compre accesorios opcionales, pregunte a su distribuidor KENWOOD si dichos accesorios son compatibles con su modelo y en su región.
- Puede elegir un idioma para mostrar los menús, las etiquetas de los archivos de audio, etc. Véase **Inicio (P.19)**
- La función Radio Data System o Radio Broadcast Data System no funcionará en lugares donde no existan emisoras compatibles con este servicio.

■ Cómo proteger el monitor

- Para proteger el monitor de posibles daños, no lo utilice con un bolígrafo con punta de bola o una herramienta similar con una punta afilada.

■ Limpieza de la unidad

Si el panel frontal de esta unidad está manchado, límpielo con un paño suave y seco, como por ejemplo, un paño de sílicona. Si el panel frontal está muy manchado, limpie la mancha con un paño humedecido con un producto de limpieza neutro y, a continuación, vuelva a limpiarlo con un paño suave, limpio y seco.

⚠ PRECAUCIÓN

- Aplicar un limpiador en spray directamente sobre la unidad, puede dañar sus componentes mecánicos. Limpiar el panel frontal con un paño áspero o con un líquido volátil, como un disolvente o alcohol, podría rayar la superficie o borrar las impresiones de la pantalla.

■ Cómo reiniciar la unidad

Si la unidad o la unidad conectada no funcionan correctamente, reiniciela.

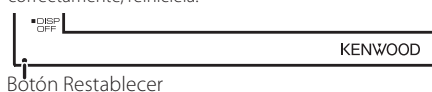

Inicio

1 Coloque la llave de encendido del coche en la posición ACC.

La unidad se pone en marcha. Por favor, lea el aviso y pulse "Agree" para entrar en la pantalla.



2 Pulse el botón <⏏MENU> .

3 Toque [⚙️].

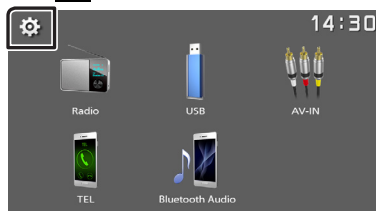

4 Toque la tecla correspondiente y establezca un valor.

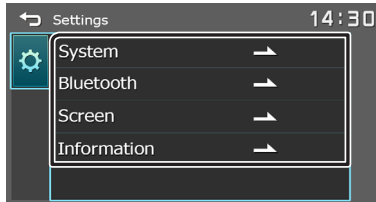

[System]

[Beep Tone]

Activa o desactiva el tono de las teclas. "ON" (ACTIVADO) (Predeterminado), "OFF" (DESACTIVADO)

[Language]

Seleccione el idioma utilizado para la pantalla de control y los elementos de configuración. El idioma predeterminado es "English" (inglés).

[Time/Date]

Ajuste la hora del reloj. (P.19)

[Clock Mode]

Seleccione el formato de visualización de la hora. [12hr]/[24hr] (predeterminado)

[Steering Remote]

Ajusta la función deseada del controlador remoto del volante. Consulte **Función de aprendizaje del mando a distancia de la dirección (P.24)**

[Parking Guidelines]

Podrá visualizar las pautas de parking para permitir un parking más sencillo al engranar la marcha a la posición de marcha atrás (R). La opción predeterminada es "ON".

[Guidelines SETUP]

Si selecciona [ON] para [Parking Guidelines], podrá ajustar las pautas de aparcamiento. Consulte

[Inverso con ATT (-20dB)]

Ajusta el volumen de la unidad cuando la marcha se desplaza a la posición de marcha atrás (R). La configuración predeterminada es "ON". Véase **Inverso con ATT (P.24)**.

[System Reset]

Toque [System Reset] y después toque [YES] para establecer todos los ajustes en los ajustes iniciales predeterminados.

[Bluetooth]

Muestra la pantalla Configuración de Bluetooth (P.25)

[Screen]

[Dimmer]

Seleccione el modo de atenuación. "High" (predeterminado)/"Mid"/"Low"

[Demo]

Seleccione el modo de demostración. La opción predeterminada es "ON".

[Information]

Muestra la versión del software y el número de modelo de esta unidad

5 Toque [↵].

Ajustes del reloj

■ Sincronización de la hora del reloj con FM RBDS

Activa [RBDS Clock Sync].

Consulte **Configuración de tuner. (P.21)**.

■ Ajuste del reloj manualmente

📝 NOTA

- Desactive [RBDS Clock Sync] antes de ajustar el reloj.

1 Pulse el botón <⏏MENU> .

2 Toque [⚙️].

3 Toque [System].

4 Toque [Time/Date].

Aparece la pantalla del reloj.

5 Toque el botón [▲] o [▼] para ajustar la hora del reloj.

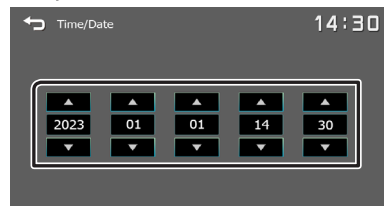

6 Toque [↵].

Conceptos básicos

Funciones de los botones del panel frontal



1 Sensor remoto

- Recibe la señal del control remoto.

2 MENU

- Muestra la pantalla INICIO. **(P.20)**
- Presione y mantenga en segundo se apaga la alimentación.
- Si la unidad está apagada, la enciende.

3 AUD

- Muestra la pantalla Audio.* **(P.26)**
- * La pantalla Audio no se visualiza durante la pantalla de configuración o en la pantalla de lista, etc.

4 +, - (Volumen)

- Ajusta el volumen. Si continúa presionando [+] el volumen aumentará hasta 15.

5 MUTE/ DISP OFF (visualización desactivada)

- Silencia/restablece el sonido.
- Pulse and hold apaga la pantalla. Cuando la pantalla esté apagada, toque la pantalla para encender la misma.

6 Restablecer

- Si la unidad o el equipo conectado no funcionan correctamente, la unidad restablece la configuración de fábrica al pulsar este botón.

Funciones habituales

Encendido

- 1 Pulse el botón MENU .



Apagado

- 1 Pulse y mantenga pulsado el botón MENU .

Descripciones de la pantalla INICIO

- 1 Pulse el botón MENU .



Aparece la pantalla HOME (inicio).



- 1 Pantalla del reloj

Toque para visualizar la pantalla Reloj.

- 2 Cambia a la emisión del programa de radio **(P.21)**

- 3 [USB]

Reproduce archivos en un dispositivo USB. **(P.22)**

[iPhone]

Reproduce un iPhone. **(P.23)**

- Cuando está conectado un

[Mirroring]

Muestra la pantalla Duplicación.

Cuando está conectado un dispositivo Android con la aplicación "Mirroring OB for KENWOOD" instalada.

- 4 Cambia a un componente externo conectado a la terminal de entrada AV-IN. **(P.24)**

- 5 Muestra la pantalla Manos libres. **(P.25)**

- 6 Reproduce un reproductor de audio Bluetooth. **(P.26)**

- 7 Muestra la pantalla CONFIGURACIÓN. **(P.19)**

Pantalla de control de fuente



- 1 : Regresa a la pantalla anterior.

: Muestra la pantalla Audio. **(P.26)**

Radio

Manejo básico de radio

- 1 Pulse el botón <MENU>.
- 2 Toque [Radio].

■ Pantalla de control de fuente



- 1 Muestra información sobre la emisora actual: Nombre PS, Frecuencia, Género PTY, Elementos del indicador
- 2 **[FM]**: Cambia a la banda FM.
"FM1", "FM2", "FM3"
[AM]: Cambia a la banda AM.
"AM1", "AM2"
[<<] [>>]: Sintoniza automáticamente una emisora con buena recepción.
Pulse y mantenga presionado para cambiar a la siguiente frecuencia manualmente
[≡]: Preajusta emisoras automáticamente.
(P.21)
- 3 Restaura la emisora memorizada.
Si se toca durante 2 segundos, almacena en la memoria la emisora de recepción actual.

Emisoras preestablecidas

■ Memoria automática

Se pueden preestablecer 6 emisoras para la banda actual (FM1/FM2/FM3/AM1/AM2).

- 1 Toque **[FM]** o **[AM]** para seleccionar la frecuencia.
- 2 Toque **[≡]**.
- 3 Toque **[Auto Store]**.
Las emisoras locales con las señales más fuertes se encuentran y almacenan automáticamente.

■ Memoria manualy

Puede almacenar en la memoria la emisora que está recibiendo actualmente.

- 1 Sintonice una emisora que desea preestablecer.
- 2 Mantenga pulsado **[#]** (#:1-6) en el que desee guardar la emisora.

■ Volver a una emisora prefijada

- 1 Toque **[#]** (#:1-6).

Configuración de radio

- 1 Toque **[≡]**.
- 2 Ajuste cada elemento del modo siguiente.

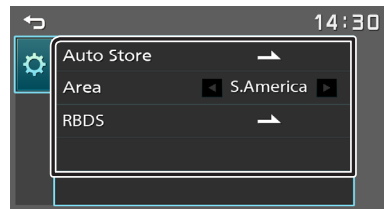

[Auto Store]

Busca y guarda automáticamente las 6 emisoras con las señales más fuertes de la banda seleccionada. Aparece "Auto Store".

[Area]

"S.America": Intervalos AM/FM: 10 kHz/50 kHz.

[RBDS] *1

Muestra la pantalla Configuración de RBDS.

[TA]

Cambia a la información de tráfico automáticamente cuando empieza el boletín de tráfico. (Se ilumina el indicador **TI**).
"ON" (ACTIVADO), "OFF" (DESACTIVADO) (predeterminado)

[RBDS Clock Sync]

Sincronización mediante el Sistema de datos de radio de los datos horarios de la emisora y el reloj de esta unidad.
"ON" (ACTIVADO) (Predeterminado), "OFF" (DESACTIVADO)

[PTY]

Seleccione un tipo de programa.

[PTY Seek]

Busca un programa por tipo de programa.

*1 Sólo en FM

- 3 Toque **[>]**.

USB

Preparativos

■ Conexión de un dispositivo USB

- 1 Retire la tapa del terminal de USB.
- 2 Conecte el dispositivo USB con el cable USB.

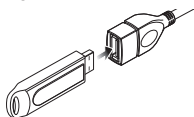

La unidad lee el dispositivo y se inicia la reproducción.

■ Para desconectar el dispositivo USB:

- 1 Pulse el botón <MENU>.
- 2 Toque una fuente distinta de [USB].
- 3 Desconecte el dispositivo USB.

■ Dispositivos USB que pueden utilizarse

Esta unidad puede reproducir archivos MPEG1/ MPEG2/ MPEG4/ H.264/ MKV/ MP3/WMA/ AAC/ WAV/ FLAC/ OGG guardados en un dispositivo de clase de almacenamiento masivo USB. (P.32)

Operaciones de reproducción

■ Controle la música que está escuchando en la pantalla de control de fuente.

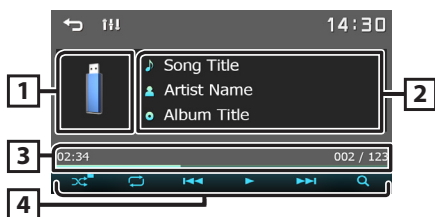

- 1 Se muestra la cubierta de la emisora que se está escuchando en ese momento.
- 2 Muestra la información del archivo actual.
- 3 Tiempo de reproducción/Número de archivo
Barra de tiempo de reproducción: Para confirmar la posición actual de la reproducción.
- 4 []: Selecciona el modo Reproducción aleatoria.
[]: Selecciona el modo de reproducción Repetir.
[▶], [⏸]: Inicia la reproducción o hace una pausa.
[◀], [▶]: Busca el contenido anterior siguiente.
Mantenga pulsado para avanzar o retroceder rápidamente.
[Q]: Busca el archivo.(P.22)

■ Para la reproducción de video

- 1 Si los botones de operación no se visualizan en la pantalla, toque la pantalla.

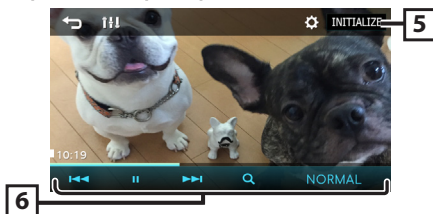

- 5 []: Puede ajustar la calidad de imagen en la pantalla de video.
[INITIALIZE]: Para eliminar el ajuste.
- 6 [▶], [⏸]: Inicia la reproducción o hace una pausa.
[◀], [▶]: Busca el contenido anterior siguiente.
Mantenga pulsado para avanzar o retroceder rápidamente.
[Q]: Busca el archivo. (P.22)
[NORMAL]/[16:9]/[4:3]: Seleccione un modo de pantalla.

■ Selección de una pista en una lista (búsqueda de archivo)

- 1 Toque [Q].
- 2 Seleccione si desea realizar la búsqueda por archivo de audio [], o por archivo de video [].

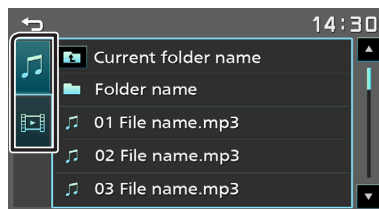

- 3 Toque [] para desplazarse a la jerarquía superior.
- 4 Toque la carpeta deseada.
Al tocar una carpeta, se muestran sus contenidos.
• Toque [] para desplazarse a la jerarquía superior.
- 5 Toque para seleccionar el elemento en la lista de contenidos.
La reproducción se inicia.

📌 NOTA

- Aparece la pantalla de control de la fuente cuando toca [] en la parte superior de la jerarquía.

iPhone

Preparativos

Conexión de iPhone

- Para obtener detalles acerca de la conexión de un iPhone, consulte la página 31.

1 Retire la tapa del terminal de USB.

2 Conecte el iPhone.

La unidad lee el dispositivo y se inicia la reproducción.

Para desconectar el iPhone

1 Pulse el botón <⏏MENU>.

2 Toque una fuente distinta de [iPhone].

3 Desconecte el iPhone.

iPhone que pueden conectarse

Los siguientes modelos pueden conectarse a esta unidad.

Fabricados para

- | | |
|------------------------------|---------------------|
| • iPhone 14 Pro Max | • iPhone 11 Pro Max |
| • iPhone 14 Pro | • iPhone 11 Pro |
| • iPhone 14 Plus | • iPhone 11 |
| • iPhone 14 | • iPhone XS Max |
| • iPhone 13 Pro Max | • iPhone XS |
| • iPhone 13 Pro | • iPhone XR |
| • iPhone 13 | • iPhone X |
| • iPhone 13 mini | • iPhone 8 Plus |
| • iPhone 12 Pro Max | • iPhone 8 |
| • iPhone 12 Pro | • iPhone 7 Plus |
| • iPhone 12 | • iPhone 7 |
| • iPhone 12 mini | • iPhone SE |
| • iPhone SE (2nd generation) | • iPhone 6s Plus |
| | • iPhone 6s |

NOTA

- Si empieza la reproducción después de conectar el iPhone, se reproducirá primero la música reproducida por el iPhone.
- Tape la terminal de USB cuando no se esté utilizando.

Operaciones de reproducción

Controle la música que está escuchando en la pantalla de control de fuente.

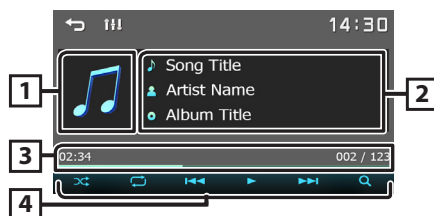

1 Material gráfico (se muestra si la pista contiene material gráfico)

2 Muestra la información del archivo actual.

3 Tiempo de reproducción/Número de archivo

Barra de tiempo de reproducción: Para confirmar la posición actual de la reproducción.

4 [⏮]: Seleccióna el modo Reproducción aleatoria.
[🔄]: Seleccióna el modo de reproducción Repetir.
[▶], [⏸]: Inicia la reproducción o hace una pausa.
[◀], [▶▶]: Busca el contenido anterior siguiente.

Mantenga pulsado para avanzar o retroceder rápidamente.

[🔍]: Busca contenido. **(P.23)**

Seleccione un contenido en una lista

1 Toque [Q].

2 Toque el elemento deseado.

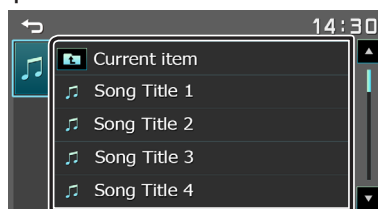

Cuando toca una categoría, se muestran sus contenidos.

3 Toque para seleccionar el elemento en la lista de contenidos.

La reproducción se inicia.

- Toque [↶] para desplazarse a la jerarquía superior.

NOTA

- Aparece la pantalla de control de la fuente cuando toca [↶] en la parte superior de la jerarquía.

Componentes externos

Uso de reproductores de audio/vídeo exteriores

Inicio de la reproducción

- 1 Conecte un componente externo a la terminal de entrada AV-IN. (P.30)
- 2 Pulse el botón <⏏MENU> .
- 3 Toque [AV-IN].
- 4 Enciende el componente conectado y comienza a reproducir la fuente.

Para la reproducción de video

- 1 Si los botones de operación no se visualizan en la pantalla, toque la pantalla.

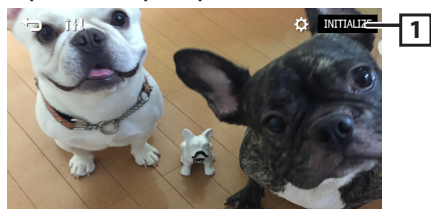

- 1 [⚙️] : Puede ajustar la calidad de imagen en la pantalla de vídeo.
[INITIALIZE] : Para eliminar el ajuste.

NOTA

- Cuando la imagen de la cámara de visión trasera se visualiza en la pantalla AV-IN, la emisión de la imagen desde el terminal de salida de vídeo desaparece.

Cámara de visión trasera

Para usar una cámara de visión trasera, se requiere la conexión del cable de MARCHA ATRÁS. Para conectar una cámara de visión trasera. (P.30)

Visualización de la imagen desde la cámara de visión trasera

Se muestra la pantalla de visión trasera cuando cambia la palanca de cambios a la posición de marcha atrás (R).



- Toca la primera vez para eliminar la advertencia, y vuelve a tocar para cerrar la pantalla de la cámara.

Función de aprendizaje del mando a distancia de la dirección

Esta función solo está disponible si su vehículo está equipado con el mando a distancia de la dirección eléctrica.

- 1 Pulse el botón <⏏MENU>.
- 2 Toque [⚙️].
- 3 Toque [System].
- 4 Toque [Steering Remote].
- 5 Toque la función que desea ajustar.
- 6 Mantenga pulsado el botón del mando a distancia de la dirección.

NOTA

- Puede hacer que la unidad aprenda todos los botones al mismo tiempo. Para ello, pulse todos los botones a la vez y, a continuación, toque [↔️] en la pantalla Configuración del mando a distancia de la dirección.

- 7 Repita los pasos 5 y 6 según sea necesario.

- 8 Toque [↔️].

NOTA

- Toque [Initialize] y después toque [Yes] para establecer todos los ajustes en los ajustes iniciales predeterminados.

Inverso con ATT (-20dB)

Ajusta el volumen de la unidad cuando la marcha se desplaza a la posición de marcha atrás (R) Presta atención

- 1 Pulse el botón <⏏MENU> .
- 2 Toque [⚙️].
- 3 Toque [System].
- 4 Toque [Reverse with ATT].
- 5 Toque [◀️] o [▶️] a [ON]/[OFF].

NOTA

- Establecer el valor a on (predeterminado)

Bluetooth

Registre su teléfono inteligente en la unidad

Puede utilizar su teléfono inteligente Bluetooth cuando esté emparejado con esta unidad.

- 1 Active la función Bluetooth en su teléfono inteligente/teléfono móvil.
- 2 Busque la unidad ("DMX129BT") en su teléfono inteligente/teléfono móvil.

Si se requiere un código PIN, introduzca el código PIN ("0000").

-  aparece cuando el teléfono inteligente Bluetooth está conectado.

Desconexión del dispositivo

- Desactive la función Bluetooth en su teléfono inteligente/teléfono móvil.
- Apague el interruptor de encendido.

Reciba una llamada telefónica



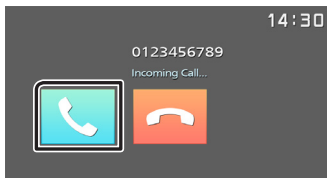



- 1 Toque .

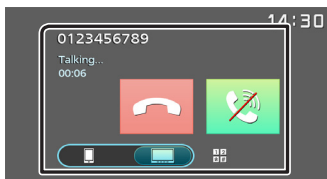

- : Rechace una llamada entrante.

Operaciones durante una llamada



-  Finalización de una llamada
-  Silencio de voz
-  Puede enviar tonos tocando las teclas correspondientes de la pantalla.
 - Toque  para cerrar la ventana.
-   Cambia la salida de voz entre el teléfono inteligente/móvil y el altavoz.

- **Ajustar el volumen del receptor**
Pulse el botón <+> o <->.





Realice una llamada telefónica

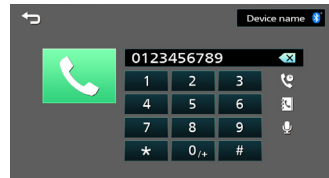



- 1 Pulse el botón <MENU>.
- 2 Toque [TEL].
- 3 Consulte la tabla de abajo para cada método de funcionamiento.





Llamar introduciendo un número telefónico

- 1) Introducir un número de teléfono con las teclas numéricas.
- 2) Toque .
Haga una llamada
- Toque  para borrar la última entrada.

Llamar usando datos de llamada almacenados





- 1) Toque .
- 2) Toque  (llamadas entrantes),  (llamadas salientes),  (llamadas perdidas).
- 3) Seleccione el número de teléfono de la lista.
Haga una llamada

Llamar usando la agenda telefónica

- 1) Toque .
- 2) Seleccione el nombre de la lista.
Haga una llamada
- : Actualiza la agenda. Toque este botón después de que haya realizado un cambio en la agenda de su teléfono inteligente/móvil.

Llamada esperando

Cuando recibe una nueva llamada mientras estás en una llamada:

- 1) Toque  la llamada actual está en espera y podrá responder a la llamada recién recibida.
- 2) Cada vez que tocas , la llamada actual cambia a otra llamada.
- 3) Si toca  mientras está en llamada en espera, se rechaza la llamada.
- 4) Si toca , la llamada actual termina y cambia a la llamada en espera.
- 5) Toque  para silenciarte.

Bluetooth

Reproducir dispositivos de audio Bluetooth

- 1 Pulse el botón <⏏MENU> .
- 2 Toque [Bluetooth Audio].

■ Pantalla de control de fuente

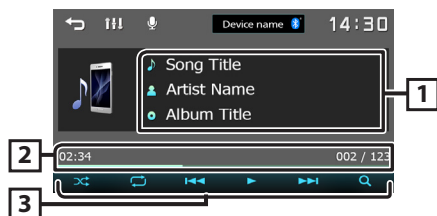

- 1 Muestra la información del archivo actual.
- 2 Tiempo de reproducción/Número de archivo
Barra de tiempo de reproducción: Para confirmar la posición actual de la reproducción.
- 3 [⏮]: Seleccióna el modo Reproducción aleatoria.
[🔄]: Seleccióna el modo de reproducción Repetir.
[▶], [⏏]: Reproduce o pausa.
[⏪], [⏩]: Busca el contenido anterior/siguiente.
Mantenga pulsado para avanzar o retroceder rápidamente.
[🔍]: Busca el archivo. **(P.26)**

✎ NOTA

- Las operaciones y las indicaciones en pantalla pueden variar en función de su disponibilidad en el dispositivo conectado.

■ Seleccione un contenido en una lista

1 Toque [Q].

2 Toque el elemento deseado.

Cuando toca una categoría, se muestran sus contenidos.

3 Toque para seleccionar el elemento en la lista de contenidos.

La reproducción se inicia.

- Toque [↶] para desplazarse a la jerarquía superior.

✎ NOTA

- Aparece la pantalla de control de la fuente cuando toca [↶] en la parte superior de la jerarquía.

Control del audio

Puede configurar diversos ajustes como el balance del audio o el nivel del subwoofer.

- 1 Pulse el botón <AUD> .
- 2 Consulte lo siguiente para cada método de funcionamiento.



Controlar el audio general

- 1 Pulse el botón <AUD> .
- 2 Toque [Fader / Balance].
- 3 Ajuste cada elemento del modo siguiente.

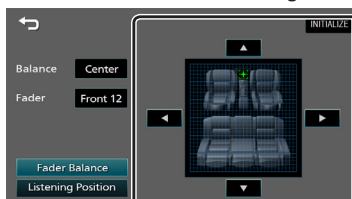

[Fader Balance]

Balance Ajuste el balance del volumen izquierdo y derecho.
[◀] [▶]
De 15 (izquierda) a 15 (derecha)

Fader Ajuste el balance del volumen delantero y trasero.
[▲] [▼]
De 15 (delantero) a 15 (trasero)

[INITIALIZE] Para eliminar el ajuste.

[Listening Position]

[●] Seleccione una posición de escucha entre "Front Left", "Front All", "Front Right" y "Middle".

[INITIALIZE] Para eliminar el ajuste.

Instalación

Antes de la instalación

Antes de la instalación de esta unidad, tenga en cuenta las precauciones siguientes.

▲ADVERTENCIAS

- Si conecta el cable de encendido (rojo) y el cable de la batería (amarillo) al chasis del automóvil (tierra), podría producir un cortocircuito y esto, a su vez, un incendio. Conecte siempre esos cables a la fuente de alimentación que pasa por la caja de fusibles.
- No corte el fusible del cable de ignición (rojo) y el cable de la batería (amarillo). El suministro de energía debe conectarse a los cables por medio del fusible.

▲PRECAUCIÓN

- Instale esta unidad en la consola de su vehículo. No toque la parte metálica de esta unidad durante e inmediatamente después del uso de la unidad. Las partes metálicas, tales como el disipador de calor o la carcasa, pueden estar muy calientes.

NOTA

- La instalación y el cableado de este producto requieren habilidad y experiencia. Para mayor seguridad, deje el trabajo de montaje y cableado en manos de profesionales.
- Asegúrese de utilizar para la unidad una fuente de alimentación de 12 V CC con conexión a tierra negativa.
- No instale la unidad en un sitio expuesto a la luz directa del sol, o excesivamente húmedo o caluroso. Además deberá evitar sitios con mucho polvo o con posibilidad de salpicaduras de agua.
- No utilice sus propios tornillos. Utilice solo los tornillos suministrados. El uso de tornillos diferentes podría causar daños en la unidad.
- Si el encendido de su automóvil no está provisto de la posición ACC, conecte los cables de encendido a una fuente de alimentación que pueda conectarse y desconectarse con la llave de encendido. Si conecta el cable de encendido a una fuente de alimentación con un suministro de voltaje constante, como con los cables de la batería, la batería puede agotarse.
- Si la consola tiene una tapa, asegúrese de instalar la unidad de forma que el panel frontal no golpee la tapa al abrirse o cerrarse.
- Si se funden los fusibles, asegúrese primero de que los cables no están en contacto pues pueden ocasionar un cortocircuito, luego reemplace el fusible dañado por uno nuevo que tenga la misma potencia de servicio.
- Aísle los cables no conectados con una cinta de vinilo u otro material similar. Para evitar cortocircuitos, no retire las tapas de los extremos de los cables o terminales no conectados.



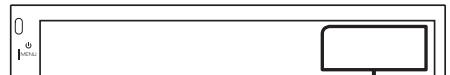





- Asegure los cables con las abrazaderas de cable y envuelva cinta de vinilo alrededor de los cables que entren en contacto con los elementos metálicos para proteger los cables y para evitar cortocircuitos.
- Conecte los cables de los altavoces a cada uno de los terminales correspondientes. La unidad se puede dañar o no funcionar si comparte los cables ⊖ o los conecta a tierra a cualquier parte metálica del vehículo.
- Si se han conectado solamente dos altavoces al sistema, enchufe los conectores a ambos terminales de salida delanteros o a ambos terminales de salida traseros (es decir, no mezcle terminales delanteros y traseros). Por ejemplo, si conecta el conector ⊕ del altavoz izquierdo a un terminal de salida delantero, no conecte el conector ⊖ a un terminal de salida posterior.
- Después de instalar la unidad, compruebe que las luces de freno, las luces intermitentes, el limpiaparabrisas, etc. funcionan satisfactoriamente.
- Instale la unidad en un ángulo de 30° o menos.
- No presione con fuerza la superficie del panel al instalar la unidad en el vehículo. De lo contrario, pueden producirse marcas, daños o fallos.
- La recepción podría ser baja si existen objetos metálicos cerca de la antena Bluetooth.

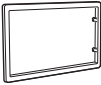

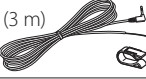
Unidad de antena Bluetooth

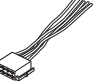
Instalación

■ Accesorios suministrados para la instalación

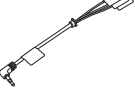
①		②		x1	x1
③	 (3 m)	④		x1	x1
⑤		⑥	 (M5 x 6 mm)	x1	x6
⑦	 (M5 x 8 mm)	⑧	 (2 m)	x6	x1
⑨				x1	

■ Procedimiento de instalación

- 1) Para evitar cortocircuitos, retire la llave del encendido y desconecte el terminal \ominus de la batería.
- 2) Realice de forma adecuada las conexiones de cables de entrada y salida para cada unidad.
- 3) Conecte el cable al mazo de conductores.
- 4) Tome el conector B en el mazo de cables y conéctelo al conector de altavoz de su vehículo.
- 5) Tome el conector A en el mazo de cables y conéctelo al conector de alimentación externa de su vehículo.
- 6) Conecte el mazo de cables a la unidad.
- 7) Instale la unidad en el automóvil.
- 8) Conecte nuevamente el terminal \ominus de la batería.
- 9) Pulse el botón Restablecer.

Instalación de la unidad

■ Coches japoneses (solo área de venta de Norteamérica y Sudamérica)

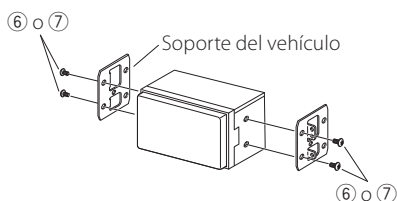

■ Placa de montaje

- 1) Conecte el accesorio ① a la unidad.

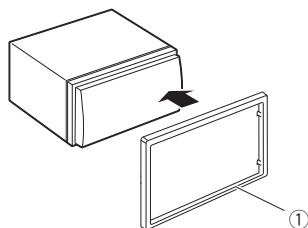

Instalación

■ Unidad de micrófono

- 1) Compruebe la posición de instalación del micrófono (accesorio ③).
- 2) Limpie la superficie de instalación.
- 3) Extraiga el separador del micrófono (accesorio ③) y fije el micrófono en la posición indicada más abajo.
- 4) Conecte el cable del micrófono a la unidad de forma segura en varias posiciones mediante cinta u otro método.
- 5) Ajuste la dirección del micrófono (accesorio ③) hacia el conductor.

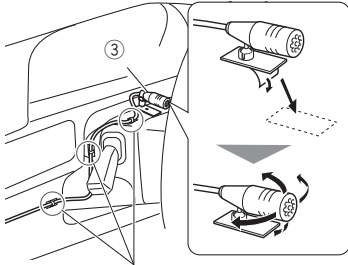

Fije un cable con una cinta adhesiva de uso comercial.

NOTA

- Cambie los clips si es necesario.

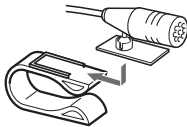

■ Retirada del marco

- 1) Use la tecla de extracción (accesorio ②) para extraer las cuatro pestañas (dos en la parte izquierda, dos en la parte derecha).

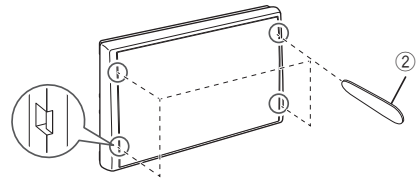

- 2) Pull the trim plate forward.

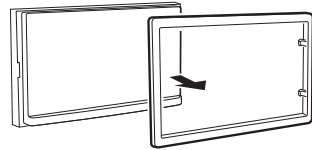

Instalación

Conectar los cables a los terminales

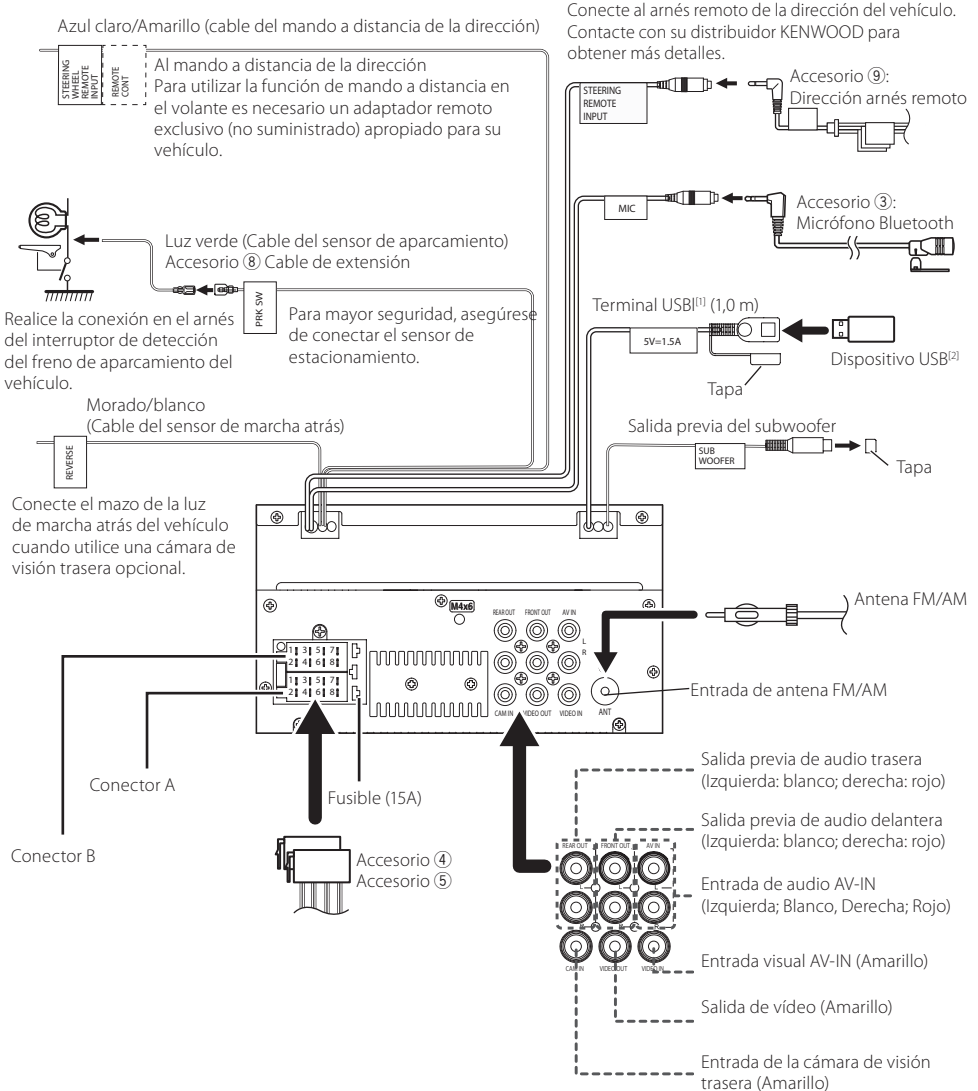

^[1] Corriente de alimentación máxima USB :
CC 5 V = 1,5A

^[2] Vendida por separado

Conexión de un iPhone/Android

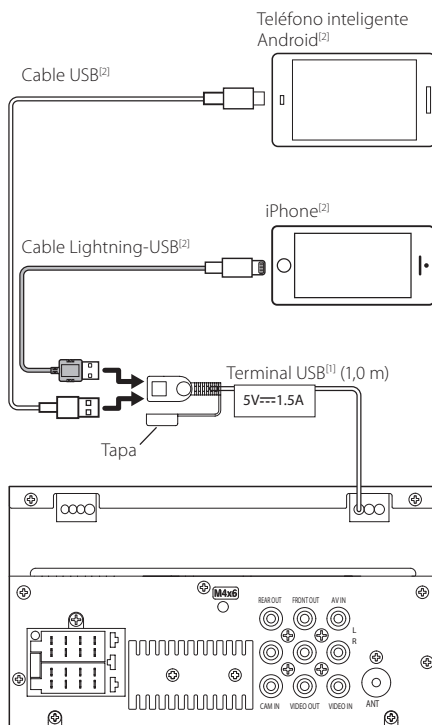
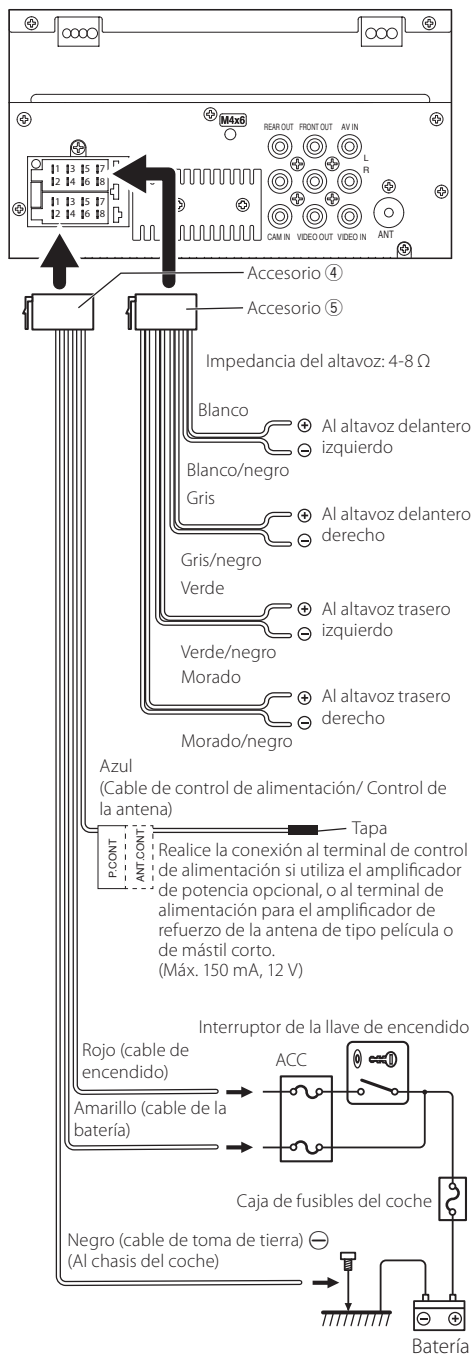

^[1] Corriente de alimentación máxima USB:
 CC 5 V $\overline{\text{---}}$ 1,5A

^[2] Se vende por separado

Acerca de esta unidad

Más información

Dispositivos USB que pueden utilizarse

Esta unidad puede reproducir archivos MPEG1/ MPEG2/ MPEG4/H.264/MKV/ MP3/WMA/ AAC/ WAV/ FLAC/ OGG guardados en un dispositivo de almacenamiento masivo USB.

- Sistema de archivo: FAT16 / FAT32 / NTFS / exFAT
- Esta unidad puede reconocer un total de 9.999 archivos y 320 carpetas (un máximo de 9.999 archivos por carpeta).
- El número máximo de caracteres:
- Nombres de carpeta: 70 caracteres
- Nombres de archivo: 70 caracteres
- Etiqueta: 70 caracteres

NOTA

- Cuando el dispositivo USB esté conectado a esta unidad, puede cargarse a través del cable USB.
- Instale el dispositivo USB en un lugar que no perjudique a una conducción segura.
- No puede conectar un dispositivo USB mediante un núcleo USB o un lector de tarjetas múltiple.
- Haga copias de seguridad de los archivos de audio utilizados con esta unidad. Los archivos podrían borrarse en función de las condiciones de funcionamiento del dispositivo USB. No compensaremos en forma alguno los daños producidos por cualquier dato borrado.
- Esta unidad no se suministra con un dispositivo USB. Tiene que comprar un dispositivo USB disponible comercialmente.
- Tape la terminal de USB cuando no se esté utilizando.

Archivos de audio reproducibles

Formato de audio	Tasa de bits/ (Recuento de bits)	Frecuencia de muestreo
MP3 (.mp3)	16 – 320kbps, VBR	16 – 48 kHz
WMA (.wma)	16 – 320kbps	16 – 48 kHz
AAC-LC (.m4a)	16 – 320kbps	16 – 48 kHz
Linear PCM (WAVE) (.wav)	(16/24 bit)	8 – 192 kHz
FLAC (.flac)	(16/24 bit)	8 – 192 kHz
Vorbis (.ogg)	(16/24 bit)	8 – 192 kHz

- Esta unidad puede mostrar etiquetas ID3 Versión 1.0/1.1/2.2/2.3/2.4 (para MP3).

NOTA

- Los formatos WMA y AAC que están cubiertos con DRM no pueden reproducirse.

- Aunque los archivos de audio cumplan los estándares anteriores, puede que no sea posible la reproducción según los tipos o condiciones del medio o dispositivo.

Archivos de video aceptados

Formato de video	Códec de video	Códec de audio
MPEG-1 (.mpg, .mpeg)	MPEG-1	MPEG Audio Layer 2
MPEG-2 (.mpg, .mpeg)	MPEG-2	MPEG Audio Layer 2
MPEG-4 (.mp4, .avi)	MPEG-4 (SP,ASP)	MP3, AAC-LC (2ch)
H.264/MPEG-4 AVC (.mp4, .mkv, .avi, .flv, .f4v)	H.264/MPG-4 AVC (BP/MP/HP)	MP3, AAC (2ch)
MKV (.mkv)	Video Format follows H.264/ MPEG-4 AVC, MPEG4, XVID	MP3, AAC, Vorbis, FLAC

Especificaciones

Sección de Bluetooth

Frecuencia
: 2,4 – 2,48 GHz

Sección de audio

Impedancia del altavoz
: 4 – 8 Ω

General

Voltaje de funcionamiento
: Batería de coche de 12 V CC

Acerca de esta unidad

Derechos de autor

- La marca denominativa y los logos de Bluetooth® son marcas registradas propiedad de Bluetooth SIG, Inc. y cualquier uso de dichas marcas por JVCKENWOOD Corporation está sujeto a los términos de licencia. El resto de marcas comerciales y nombres comerciales corresponden a sus respectivos propietarios.
- Use of the Made for Apple badge means that an accessory has been designed to connect specifically to the Apple product(s) identified in the badge and has been certified by the developer to meet Apple performance standards. Apple is not responsible for the operation of this device or its compliance with safety and regulatory standards. Please note that the use of this accessory with an Apple product may affect wireless performance.
- Apple, iPhone and Lightning are trademarks of Apple Inc., registered in the U.S. and other countries.
- Android is a trademark of Google LLC.
- Microsoft and Windows Media are either registered trademarks or trademarks of Microsoft Corporation in the United States and/or other countries.
- THIS PRODUCT IS LICENSED UNDER THE MPEG-4 VISUAL PATENT PORTFOLIO LICENSE FOR THE PERSONAL AND NON-COMMERCIAL USE OF A CONSUMER FOR (i) ENCODING VIDEO IN COMPLIANCE WITH THE MPEG-4 VISUAL STANDARD ("MPEG-4 VIDEO") AND/OR (ii) DECODING MPEG-4 VIDEO THAT WAS ENCODED BY A CONSUMER ENGAGED IN A PERSONAL AND NON-COMMERCIAL ACTIVITY AND/OR WAS OBTAINED FROM A VIDEO PROVIDER LICENSED BY MPEG LA TO PROVIDE MPEG-4 VIDEO. NO LICENSE IS GRANTED OR SHALL BE IMPLIED FOR ANY OTHER USE. ADDITIONAL INFORMATION INCLUDING THAT RELATING TO PROMOTIONAL, INTERNAL AND COMMERCIAL USES AND LICENSING MAY BE OBTAINED FROM MPEG LA, LLC. SEE [HTTP://WWW.MPEGLA.COM](http://www.MPEGLA.COM).
- THIS PRODUCT IS LICENSED UNDER THE AVC PATENT PORTFOLIO LICENSE FOR THE PERSONAL USE OF A CONSUMER OR OTHER USES IN WHICH IT DOES NOT RECEIVE REMUNERATION TO (i) ENCODE VIDEO IN COMPLIANCE WITH THE AVC STANDARD ("AVC VIDEO") AND/OR (ii) DECODE AVC VIDEO THAT WAS ENCODED BY A CONSUMER ENGAGED IN A PERSONAL ACTIVITY AND/OR WAS OBTAINED FROM A VIDEO PROVIDER LICENSED TO PROVIDE AVC VIDEO. NO LICENSE IS GRANTED OR SHALL BE IMPLIED FOR ANY OTHER USE. ADDITIONAL INFORMATION MAY BE OBTAINED FROM MPEG LA, L.L.C. SEE [HTTP://WWW.MPEGLA.COM](http://www.MPEGLA.COM)
- libFLAC
Copyright (C) 2000-2009 Josh Coalson
Copyright (C) 2011-2013 Xiph.Org Foundation
 - Redistribution and use in source and binary forms, with or without modification, are permitted provided that the following conditions are met:
 - Redistributions of source code must retain the above copyright notice, this list of conditions and the following disclaimer.
- Redistributions in binary form must reproduce the above copyright notice, this list of conditions and the following disclaimer in the documentation and/or other materials provided with the distribution.
Neither the name of the Xiph.org Foundation nor the names of its contributors may be used to endorse or promote products derived from this software without specific prior written permission.
THIS SOFTWARE IS PROVIDED BY THE COPYRIGHT HOLDERS AND CONTRIBUTORS "AS IS" AND ANY EXPRESS OR IMPLIED WARRANTIES, INCLUDING, BUT NOT LIMITED TO, THE IMPLIED WARRANTIES OF MERCHANTABILITY AND FITNESS FOR A PARTICULAR PURPOSE ARE DISCLAIMED. IN NO EVENT SHALL THE FOUNDATION OR CONTRIBUTORS BE LIABLE FOR ANY DIRECT, INDIRECT, INCIDENTAL, SPECIAL, EXEMPLARY, OR CONSEQUENTIAL DAMAGES (INCLUDING, BUT NOT LIMITED TO, PROCUREMENT OF SUBSTITUTE GOODS OR SERVICES; LOSS OF USE, DATA, OR PROFITS; OR BUSINESS INTERRUPTION) HOWEVER CAUSED AND ON ANY THEORY OF LIABILITY, WHETHER IN CONTRACT, STRICT LIABILITY, OR TORT (INCLUDING NEGLIGENCE OR OTHERWISE) ARISING IN ANY WAY OUT OF THE USE OF THIS SOFTWARE, EVEN IF ADVISED OF THE POSSIBILITY OF SUCH DAMAGE.
- libogg
Copyright (c) 2002, Xiph.org Foundation
Redistribution and use in source and binary forms, with or without modification, are permitted provided that the following conditions are met:
 - Redistributions of source code must retain the above copyright notice, this list of conditions and the following disclaimer.
 - Redistributions in binary form must reproduce the above copyright notice, this list of conditions and the following disclaimer in the documentation and/or other materials provided with the distribution.
 - Neither the name of the Xiph.org Foundation nor the names of its contributors may be used to endorse or promote products derived from this software without specific prior written permission.THIS SOFTWARE IS PROVIDED BY THE COPYRIGHT HOLDERS AND CONTRIBUTORS "AS IS" AND ANY EXPRESS OR IMPLIED WARRANTIES, INCLUDING, BUT NOT LIMITED TO, THE IMPLIED WARRANTIES OF MERCHANTABILITY AND FITNESS FOR A PARTICULAR PURPOSE ARE DISCLAIMED. IN NO EVENT SHALL THE FOUNDATION OR CONTRIBUTORS BE LIABLE FOR ANY DIRECT, INDIRECT, INCIDENTAL, SPECIAL, EXEMPLARY, OR CONSEQUENTIAL DAMAGES (INCLUDING, BUT NOT LIMITED TO, PROCUREMENT OF SUBSTITUTE GOODS OR SERVICES; LOSS OF USE, DATA, OR PROFITS; OR BUSINESS INTERRUPTION) HOWEVER CAUSED AND ON ANY THEORY OF LIABILITY, WHETHER IN CONTRACT, STRICT LIABILITY, OR TORT (INCLUDING NEGLIGENCE OR OTHERWISE) ARISING IN ANY WAY OUT OF THE USE OF THIS SOFTWARE, EVEN IF ADVISED OF THE POSSIBILITY OF SUCH DAMAGE.

About this Unit

FCC CAUTION

Changes or modifications not expressly approved by the party responsible for compliance could void the user's authority to operate the equipment.

NOTE

- This equipment has been tested and found to comply with the limits for a Class B digital device, pursuant to Part 15 of the FCC Rules. These limits are designed to provide reasonable protection against harmful interference in a residential installation.
- This equipment may cause harmful interference to radio communications, if it is not installed and used in accordance with the instructions. However, there is no guarantee that interference will not occur in a particular installation. If this equipment does cause harmful interference to radio or television reception, which can be determined by turning the equipment off and on, the user is encouraged to try to correct the interference by one or more of the following measures:
 - Reorient or relocate the receiving antenna.
 - Increase the separation between the equipment and receiver.
 - Connect the equipment into an outlet on a circuit different from that to which the receiver is connected.
 - Consult the dealer or an experienced radio/TV technician for help.

This transmitter must not be co-located or operated in conjunction with any other antenna or transmitter.

ISED CAUTION

This device contains licence-exempt transmitter(s)/ receiver(s) that comply with Innovation, Science and Economic Development Canada's licence-exempt RSS(s).

Operation is subject to the following two conditions:

- (1) This device may not cause interference.
- (2) This device must accept any interference, including interference that may cause undesired operation of the device.

CAUTION

This equipment complies with FCC/ISED radiation exposure limits set forth for an uncontrolled environment and meets the FCC radio frequency (RF) Exposure Guidelines and RSS-102 of the ISED radio frequency (RF) Exposure rules. This equipment should be installed and operated keeping the radiator at least 20cm or more away from person's body.

Attention de 'ISED

L'émetteur/récepteur exempt de licence contenu dans le présent appareil est conforme aux CNR d'Innovation, Sciences et Développement économique Canada applicables aux appareils radio exempts de licence.

L'exploitation est autorisée aux deux conditions suivantes :

- (1) l'appareil ne doit pas produire de brouillage.
- (2) L'appareil doit accepter tout brouillage radioélectrique subi, même si le brouillage est susceptible d'en compromettre le fonctionnement.

ATTENTION

Cet équipement est conforme aux limites d'exposition aux rayonnements énoncées pour un environnement non contrôlé et respecte les règles des radioélectriques (RF) de la FCC lignes directrices d'exposition et d'exposition aux fréquences radioélectriques (RF) CNR-102 de l'ISED. Cet équipement doit être installé et utilisé en gardant une distance de 20 cm ou plus entre le radiateur et le corps humain.

About this Unit

Supplier's Declaration of Conformity

Trade Name: KENWOOD
Products: MONITOR WITH RECEIVER
Model Name: DMX129BT
Responsible Party: JVCKENWOOD USA CORPORATION
4001 Worsham Avenue,
Long Beach, CA 90808, U.S.A.
PHONE: 1-800-252-5722

THIS DEVICE COMPLIES WITH PART 15 OF THE FCC RULES. OPERATION IS SUBJECT TO THE FOLLOWING TWO CONDITIONS:

- (1) THIS DEVICE MAY NOT CAUSE HARMFUL INTERFERENCE, AND
- (2) THIS DEVICE MUST ACCEPT ANY INTERFERENCE RECEIVED, INCLUDING INTERFERENCE THAT MAY CAUSE UNDESIRED OPERATION.

- Contains Transmitter Module
Contient un module émetteur

FCC ID: 2AB75-YL5045K00

- Contains Transmitter Module
Contient un module émetteur

IC: 11888A-YL5045K00

■ Información acerca de la eliminación de equipos eléctricos y electrónicos al final de la vida útil (aplicable a los países que hayan adoptado sistemas independientes de recogida de residuos)



Los productos con el símbolo de un contenedor con ruedas tachado no podrán ser desechados como residuos domésticos.

Los equipos eléctricos y electrónicos al final de la vida útil, deberán ser reciclados en instalaciones que puedan dar el tratamiento adecuado a estos productos y a sus subproductos residuales correspondientes. Póngase en contacto con su administración local para obtener información sobre el punto de recogida más cercano. Un tratamiento correcto del reciclaje y la eliminación de residuos ayuda a conservar los recursos y evita al mismo tiempo efectos perjudiciales en la salud y el medio ambiente.

■ Para cumplimiento de la IFT:

La operación de este equipo esta sujeta a las siguientes dos condiciones:

- (1) es posible que este equipo o dispositivo no cause interferencia perjudicial y
- (2) este equipo o dispositivo debe aceptar cualquier interferencia, incluyendo la que pueda causar su operación no deseada.

KENWOOD