

DMX9720XDS

MONITOR COM RECETOR MANUAL DE INSTRUÇÕES

JVCKENWOOD Corporation

- Estão disponíveis informações atualizadas (o Manual de Instruções mais recente, atualizações de sistema, novas funções, etc.) em <<https://www.kenwood.com/cs/ce/>>.
- O manual de instruções está sujeito a alterações para modificação de especificações e outras. Assegure-se de que transfere a última versão do Manual de instruções para sua referência. <<https://manual.kenwood.com/edition/im406/>>

Made for
 iPhone | iPod

 Works with
Apple CarPlay

android
auto

HDMI™
HIGH-DEFINITION MULTIMEDIA INTERFACE

Hi-Res
AUDIO

Hi-Res
AUDIO
WIRELESS

Hi-Res Audio logo and Hi-Res Audio Wireless logo are used under license from Japan Audio Society.

 dab+

 LDAC

 Bluetooth®

 WiFi
CERTIFIED

Índice

Antes de Utilizar 4

Precauções	4
Como ler este manual	4

Operações Básicas 5

Funções dos botões no painel frontal	5
Ligar a unidade	6
Definições Iniciais	6
Ajuste do volume	8
Operação no ecrã táctil	9
Descrições do ecrã HOME	9
Menu pop-up	10
Descrição do ecrã de seleção de fontes	10
Descrições do ecrã de controlo de fontes	12
Ecrã de lista	13

Widget 14

Widget	14
Painel do widget da unidade	14
Importar ficheiros de imagem	15

APLICAÇÕES 16

Operação de Espelhamento Sem Fios	16
Operação Apple CarPlay	16
Operação Android Auto	18
Trânsito KENWOOD desenvolvido por INRIX ..	20

USB 21

Conectar a um dispositivo USB	21
Operação Básica do USB	21
Operação de pesquisa	23

iPod/iPhone 24

Preparativos	24
Funcionamento Básico do iPod/iPhone	25
Operação de pesquisa	26

Rádio 27

Operação básica do rádio	27
Operação de memória	28
Operação de seleção	29
Informação de Trânsito	29
CONFIGURAÇÃO de Rádio	30

Rádio Digital 31

Operação Básica do Rádio Digital	31
Armazenamento de Serviços na Memória Predefinida	32
Operação de seleção	32
Informação de Trânsito	33
CONFIGURAÇÃO de Rádio Digital	34

Controlo do Bluetooth 35

Informações sobre o uso de dispositivos Bluetooth®	35
Registar o dispositivo Bluetooth	36
Configuração do Bluetooth	38
Reproduzir o Dispositivo de Áudio Bluetooth	39
Utilizar a Unidade Mãos-livres	41
Configuração mãos-livres	46

Outros Componentes Externos 47

Visualizar Câmara	47
Use uma Câmara de Tablier	50
Leitores de áudio/vídeo externos (AV-IN)	50
Fonte HDMI	50

Configuração 51

Configuração do ecrã do monitor.....	51
Configuração de conexões e AV	51
Configuração de monitor e botão.....	53
Configuração da Interface do Utilizador.....	55
Configuração do sistema.....	56

Controlar o Áudio 57

Configuração do sistema de altifalantes de 3 vias	57
Configuração dos altifalantes/ X'over	58
Controlo do equalizador.....	59
Posição de Escuta/ DTA	60
Controlo do atenuador/balanço/zona.....	62
Compensação de Volume	64
Efeito de som	64
Equalizador paramétrico	65
Memória de Configuração de Áudio	68

Controlo remoto 69

Instalação das pilhas	69
Funções dos botões do controlo remoto	69

Conexão/Instalação 72

Antes da instalação.....	72
Instalar a unidade.....	75

Resolução de Problemas 85

Problemas e Soluções.....	85
Mensagens de erro	86

Anexo 87

Suportes e ficheiros reproduzíveis.....	87
Especificações.....	89
Sobre esta unidade.....	92

Antes de Utilizar

Precauções

▲ AVISOS

■ Para evitar lesões ou um incêndio, tome as seguintes precauções:

- Para evitar um curto-circuito, nunca coloque nem deixe objetos metálicos (como moedas ou ferramentas metálicas) dentro da unidade.
- Não veja nem fixe os olhos no visor da unidade quando está a conduzir por longos períodos.
- Se aparecerem problemas durante a instalação, consulte o seu concessionário KENWOOD.

■ Precauções de utilização desta unidade

- Quando comprar acessórios opcionais, confirme junto do representante KENWOOD que eles funcionam com o seu modelo e na sua zona.
- Pode seleccionar um idioma para a apresentação de menus, etiquetas de ficheiros áudio, etc. Consulte **Configuração do sistema (P.56)**.
- A função Radio Data System (Sistema de Dados de Rádio) não funciona nas áreas onde o serviço não é suportado por nenhuma estação de difusão.

■ Proteger o monitor

- Para proteger o monitor de danos, não opere o monitor utilizando uma esferográfica ou um objeto semelhante com ponta afiada.

■ Limpar a unidade

- Se o painel frontal da unidade estiver manchado, limpe-o com um pano macio e seco como um pano com sílicio. Se o painel frontal estiver muito manchado, limpe-o com um pano humedecido com detergente neutro e, de seguida, limpe-o com um pano seco.

NOTA

- Aplicar um spray de limpeza diretamente na unidade pode danificar as partes mecânicas. Limpar o painel frontal com um pano que não seja macio ou usando um líquido volátil, como diluente ou álcool, pode riscar a superfície ou apagar a impressão.

■ Obter sinal GPS

Quando ligar o aparelho pela primeira vez, tem que esperar enquanto o sistema adquire os sinais de satélite. Este processo poderá levar vários minutos. Certifique-se que o veículo está no exterior, numa área aberta, longe de edifícios altos e árvores altas para que a aquisição seja mais rápida.

Depois do sistema adquirir os sinais de satélite pela primeira vez, irá adquiri-los cada vez mais rapidamente nas vezes seguintes.

■ Sobre o GLONASS

Este aparelho utiliza o GLONASS (Sistema de Navegação Global por Satélite) para além do GPS.

A combinação de GPS e GLONASS pode tornar a precisão de posicionamento melhor do que ao usar apenas o GPS.

■ Precaução para Utilizadores de Smartphones

A execução simultânea de várias aplicações no seu smartphone enquanto partilha o ecrã coloca uma grande exigência sobre o microprocessador do telefone, afetando potencialmente a comunicação e o desempenho.

Para obter os melhores resultados enquanto emparelha com o seu recetor KENWOOD, certifique-se de que encerra todos as aplicações não utilizadas.

Como ler este manual

- Os ecrãs e painéis mostrados neste manual são exemplos utilizados para fornecer explicações claras sobre as operações. Por esta razão, poderão ser diferentes dos ecrãs e dos painéis reais, ou alguns padrões de apresentação poderão ser diferentes dos reais.
- **Idioma de Apresentação:** É utilizado o inglês para o propósito de explicação. Pode seleccionar o idioma de apresentação a partir do menu **SETUP**. Consulte **Configuração do sistema (P.56)**.

Operações Básicas

Funções dos botões no painel frontal

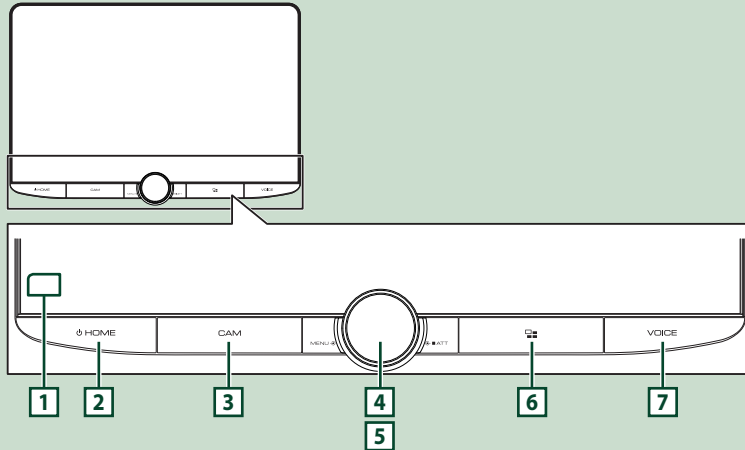

Número	Nome	Ação
1	Sensor Remoto	<ul style="list-style-type: none"> • Recebe o sinal do controlo remoto.
2	HOME/⏻	<ul style="list-style-type: none"> • Apresenta o ecrã inicial (P.9) • Se pressionado durante 1 segundo, desliga a alimentação. • Quando a alimentação está desligada, liga a alimentação.
3	CAM	<ul style="list-style-type: none"> • Liga/desliga a exibição da câmara de visão. (P.47) A câmara cuja visão é exibida primeiro muda de acordo com as definições de atribuição de câmara (P.48) e a posição da alavanca de comutação na porta de comutação. A câmara cuja visualização foi exibida pela última vez é mantida e a mesma visualização da câmara será exibida na próxima vez. Se a definição de atribuição for alterada, será exibida a visualização da câmara traseira.
4	MENU/ATT	<ul style="list-style-type: none"> • Apresenta o ecrã do menu popup. • Pressionando durante 1 segundo liga/desliga a atenuação do volume.
5	Botão de volume	<ul style="list-style-type: none"> • Ajusta o volume. (P.8)
6		<ul style="list-style-type: none"> • Exibe o ecrã de APP (Apple CarPlay/Android Auto/Espelhamento Sem Fios). • Enquanto o ecrã APP é exibido, comuta para o ecrã de controlo da fonte atual.
7	VOICE	<ul style="list-style-type: none"> • Liga/desliga a função de reconhecimento de voz. (P.18, P.20, P.43) • Quando nem o Apple CarPlay, nem o Android Auto, nem o telefone mãos-livres Bluetooth estão conectados, manter pressionada exhibe a caixa de diálogo de espera de emparelhamento Bluetooth. (P.36)

Ligar a unidade

- 1 Prima o botão **HOME** / .

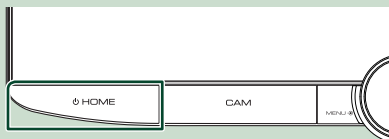

➤ A unidade está ligada.

● Desligar a unidade:

- 1 Prima o botão **HOME** /  durante 1 segundo.

NOTA

- Se está a ligar a unidade pela primeira vez após a instalação, é necessário efetuar a CONFIGURAÇÃO Inicial (P.6).

Definições Iniciais

CONFIGURAÇÃO Inicial

Execute esta configuração quando utilizar a unidade pela primeira vez.

- 1 Defina cada item da seguinte forma.

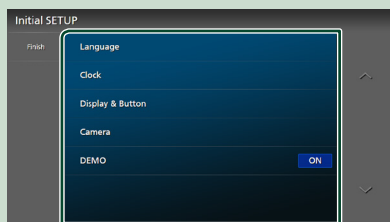

■ Language

Selecione o idioma utilizado para o ecrã de controlo e os itens de definição. A predefinição é "British English(en)".

- 1 Toque em **Language**.
- 2 Toque em **Language Select**.
- 3 Selecione o idioma pretendido.
- 4 Toque em .

Para detalhes, consulte **Configuração do sistema (P.56)**.

■ Clock

Define a sincronização do relógio e acerta-o. Para mais detalhes sobre esta operação, consulte a secção **Definições do calendário/relógio (P.8)**.

■ Display & Button

Defina a cor da iluminação do botão.

- 1 Toque em **Display & Button**.
- 2 Toque em **Button Illumination Colour**.
- 3 Selecione a cor pretendida.
- 4 Toque em .

Para detalhes, consulte **Configuração de monitor e botão (P.53)**.

■ Camera

Defina os parâmetros da câmara.

- 1 Toque em **Camera**.
- 2 Defina cada item e toque em .

Para detalhes, consulte **Configuração da câmara (P.47)**.

■ DEMO

Defina o modo de demonstração. A predefinição é "ON".

- 2 Toque em **Finish**.

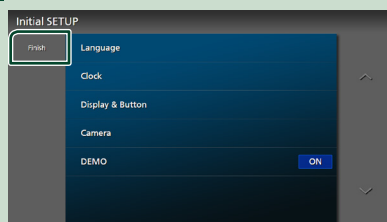

NOTA

- Estas definições podem ser configuradas no menu CONFIGURAÇÃO. Consulte a secção **Configuração (P.51)**.



Configuração do Código de Segurança

Pode estabelecer um código de segurança para proteger o seu recetor contra roubo.

Quando o código de segurança está ativado, o código não pode ser mudado e a função não pode ser cancelada. Nota que o Código de Segurança pode ser estabelecido como um número de 4 a 8 dígitos à sua escolha.

Preparativos

- Defina **DEMO** como **OFF** no ecrã de menu de configuração do sistema (P.56).

- 1** Prima o botão **HOME** / .
- 2** Toque em .
- 3** Toque em **SETUP**.
 - É apresentado o ecrã de menu SETUP (Conf).
- 4** Toque em **System**.
 - O menu de configurações do sistema é exibido.
- 5** Toque em **Security Code Set** no menu de configuração do sistema.
 - É apresentado o ecrã Definir Código de Segurança.
- 6** Introduza um código de segurança com um número de 4 a 8 dígitos e toque em **Enter**.

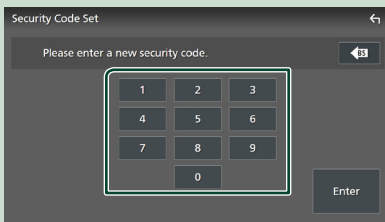

- 7** Introduza o mesmo código de segurança outra vez e toque em **Enter**.
Agora, o seu código de segurança está registado.

NOTA

- Toque em **BS** para eliminar a última entrada.
- Se introduzir um código de segurança diferente, o ecrã volta ao passo 5 (para a entrada do primeiro código).
- Se tiver desconectado o Recetor da bateria, introduza o código de segurança correto, como fez no passo 5, e toque em **Enter**. Pode usar o seu recetor.



Para alterar o código de segurança:

- 1** Toque em **Security Code Change** no ecrã de Segurança.
 - É apresentado o ecrã Definir Código de Segurança.
- 2** Introduza o código de segurança atual registado e toque em **Enter**.
- 3** Introduza um novo código de segurança com um número de 4 a 8 dígitos e toque em **Enter**.
- 4** Introduza o mesmo código outra vez e toque em **Enter**.
O novo código de segurança está registado.

Para limpar o código de segurança:

- 1** Toque em **Security Code Cancellation** no ecrã de Segurança.
 - É apresentado o ecrã Definir Código de Segurança.
- 2** Introduza o código de segurança atual registado e toque em **Enter**.
O código de segurança é eliminado.

Definições do calendário/relógio

- 1 Prima o botão **HOME** / .
- 2 Toque em .
- 3 Toque em **SETUP**.
 - É apresentado o ecrã de menu SETUP (Conf).
- 4 Toque em **System**.
 - O menu de configurações do sistema é exibido.
- 5 Defina cada item da seguinte forma.
Percorra a página para visualizar itens escondidos.



■ Time Format

Selecione o formato de apresentação da hora.

12-Hour / 24-Hour (predefinição)

■ Clock

GPS-SYNC (padrão): Sincroniza a hora do relógio com o GPS.

Manual: Acerte o relógio manualmente.

■ Time Zone

Selecione o fuso horário.

■ Clock Adjust

Se seleccionar **Manual** para Relógio, ajuste a data e hora manualmente. **(P.8)**

NOTA

- Por favor, defina a data e a hora. Se não estiverem definidas, algumas funções podem não funcionar.

Acerte a data e a hora manualmente

- 1 Toque em **Clock** no menu de configuração do sistema.
- 2 Selecione **Manual**.
- 3 Toque em **Time Zone** no menu de configuração do sistema.
- 4 Selecione o fuso horário.
- 5 Toque em **Clock Adjust** no menu de configuração do sistema.
- 6 Acerte a data e depois a hora.

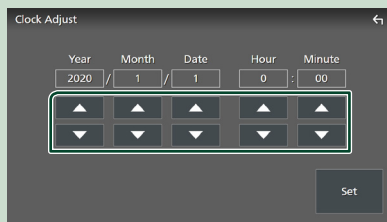

- 7 Toque em **Set**.

Ajuste do volume

É possível ajustar o volume (0 a 40).

Rode o botão no sentido horário para aumentar ou no sentido anti-horário para diminuir.

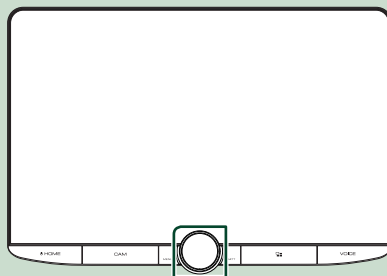

Operação no ecrã táctil

Para realizar as operações no ecrã, precisa de tocar, tocar e segurar, arrastar ou deslizar rapidamente para seleccionar um item, visualizar um ecrã de menu de definição ou mudar páginas.

● Tocar

Toque gentilmente no ecrã para seleccionar um item no ecrã.

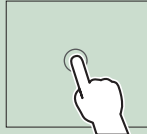

● Tocar e segurar

Toque no ecrã e mantenha o dedo em posição até que a visualização mude ou até que apareça uma mensagem.

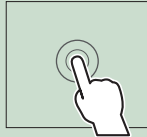

● Deslizar rapidamente

Deslize rapidamente o dedo para a esquerda ou direita no ecrã para mudar a página.



Pode percorrer uma lista deslizando rapidamente o ecrã para cima/baixo.

● Deslizar

Deslize o dedo para cima ou para baixo no ecrã para deslocar o ecrã.



Descrições do ecrã HOME

A maioria das funções pode ser realizada no ecrã HOME.



- | | |
|---|--|
| 1 | • Widget (P.14) |
| 2 | • Apresenta o ecrã de seleção de fonte. (P.11) |
| 3 | • Apresenta o ecrã de menu CONFIGURAÇÃO. (P.51) |
| 4 | • Ícones de atalho de fonte de reprodução (P.12) |

Visualizar o ecrã HOME

- 1 Prima o botão HOME / .



- Aparece o ecrã HOME.

Menu pop-up

- 1 Prima o botão **MENU / ATT**.
 - O menu pop-up aparece.
- 2 Toque para exibir o menu rápido.



O conteúdo do menu é descrito em seguida.

	• Exibe o ecrã do Ajuste de Ecrã. (P.51)
	• Desliga o ecrã. (P.10)
	• Apresenta o ecrã de vista da câmara. (P.47)
	• Apresenta o ecrã de menu CONFIGURAÇÃO. (P.51)
	• Apresenta o ecrã de Áudio. (P.57)
	• Apresenta o ecrã de controlo da fonte atual. A função do ícone varia consoante a fonte. Este ícone é para a fonte USB.
	• Feche o menu pop-up.
	• Ícones de fontes de atalhos: A fonte muda para aquela que definiu com um atalho. Para a definição de atalhos, consulte Personalizar ícones de fonte de atalho (P.12) .
	• Exibe o ecrã da lista de dispositivos. (P.36)

Desligue o ecrã

- 1 Seleccione **Display OFF** no menu pop-up.



NOTA

- Toque no visor para ligar o ecrã.
- Para mostrar o relógio quando o ecrã estiver desligado, é necessário definir "OSD Clock" como "ON". **(P.53)**

Descrição do ecrã de seleção de fontes

Podemos visualizar os ícones de todas as fontes de reprodução e opções no ecrã de seleção de fonte.



- 1 • Muda as fontes de reprodução. Para as fontes de reprodução, consulte **Selecionar a fonte de reprodução (P.11)**.
- 2 • Regressa ao ecrã anterior.
- 3 • Apresenta o ecrã de menu CONFIGURAÇÃO. **(P.51)**











Selecione a fonte de reprodução

1 Prima o botão **HOME** / .

➤ Aparece o ecrã HOME.

2 Toque em .

A partir do ecrã, pode seleccionar as seguintes fontes e funções.

	• Muda para a transmissão de Rádio Digital. (P.31)
	• Muda para o ecrã Apple CarPlay do iPhone conectado. (P.16)
	• Muda para o ecrã Android Auto do smartphone Android conectado. (P.18)
	• Exibe o ecrã Mãos-Livres. (P.41) Quando nem o Apple CarPlay, nem o Android Auto, nem o telefone mãos-livres Bluetooth estiverem conectados, exibe a caixa de diálogo de espera de emparelhamento Bluetooth.*1 (P.36)
	• Muda para o ecrã de Espelhamento Sem Fios do smartphone Android conectado. (P.16)
	• Muda para a Transmissão de rádio. (P.27)
	• Efetua a reprodução de um leitor de áudio Bluetooth. (P.39)
	• Efetua a reprodução dum iPod/iPhone. (P.24)
	• Efetua a reprodução de ficheiros num dispositivo USB. (P.21)
	• Reproduz um dispositivo conectado ao terminal de entrada de HDMI. (P.50)
	• Muda para um componente externo ligado ao terminal de entrada de áudio AV e ao terminal de entrada de vídeo.*2 (P.50) *3
	• Coloca o aparelho no modo de espera. (P.11)

*1 Ao conectar como Apple CarPlay ou Android Auto, funciona como um telefone fornecido no Apple CarPlay ou Android Auto. Se o Apple CarPlay ou o Android Auto forem conectados durante uma comunicação pelo dispositivo Bluetooth, a chamada atual será continuada.

*2 Poderá usar a fonte **AV-IN** quando um cabo de uma fonte visual, exceto uma câmara, estiver conectado ao terminal de entrada Vídeo, e um cabo estiver conectado ao terminal de entrada de Áudio AV. **(P.82)**

*3 Defina "VIDEO IN" como "None" em Configurações de atribuição da câmara. **(P.48)**

Coloque o aparelho em espera

1 Prima o botão **HOME** / .

➤ Aparece o ecrã HOME.

2 Toque em .

3 Toque em **STANDBY**.

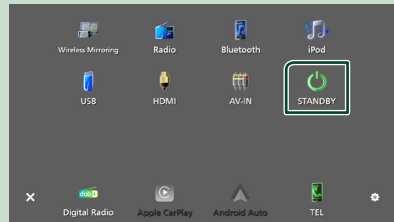

Personalizar ícones de fonte de atalho

Pode organizar as posições dos ícones-fonte como desejar.

Os 4 itens colocados na linha inferior aparecerão na barra inferior em vários ecrãs, como ícones de atalho para fonte de reprodução.

- 1 Prima o botão **HOME** / ϕ .
▶ Aparece o ecrã HOME.
- 2 Toque em .
- 3 Toque e mantenha pressionado o ícone que pretende mover para o modo de personalização.
- 4 Arraste o ícone para a posição pretendida.

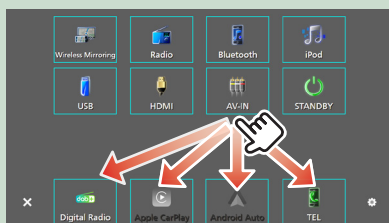

Descrições do ecrã de controlo de fontes

Existem algumas funções que podem ser realizadas a partir da maioria dos ecrãs.



Apresenta o ecrã de seleção de fonte. (P.10)



Apresenta o ecrã de menu CONFIGURAÇÃO. (P.51)

3 Ícones de fontes de atalhos

A fonte muda para aquela que definiu com um atalho. Para a definição de atalhos, consulte **Personalizar ícones de fonte de atalho** (P.12).

4 Painel de funções *

Toque no lado direito do ecrã para exibir o painel de funções. Toque outra vez para fechar o painel.

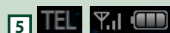

Informação do dispositivo Bluetooth conectado.

6 Itens indicadores

Exibe a condição da fonte atual e assim por diante.

- **ATT**: O atenuador está ativo.
- **DUAL**: A função de zona dupla está ativa.
- **MUTE**: A função sem som está ativada.
- **LOUD**: A função de controlo da sonoridade está ativa.

7 Lista de conteúdos *

Exibe a lista de faixas/ficheiros/estações/canais.

8 Teclas de operação

É possível operar a fonte atual com estas teclas de operação. As funções disponíveis são diferentes consoante o tipo de fonte.

* Para veículos com volante à esquerda, as gavetas esquerda e direita são trocadas. Para se inteirar da forma de configurar a posição de condução, consulte **Configuração da Interface do Utilizador (P.55)**.

Ecrã de lista

Existem algumas teclas de função comuns nos ecrãs de lista da maioria das fontes. Consulte (P.23, 26, 41).

Visualize o ecrã de lista

Para USB/iPod:

1 Toque em **Q** ou no item listado na área de informação no ecrã de controlo de fonte.

► É apresentado o ecrã de lista.

Para áudio Bluetooth:

1 Toque em **Q**.

► É apresentado o ecrã de lista.

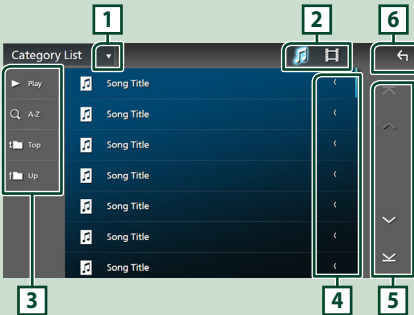

1 ▼

Exibe a janela de seleção do tipo de lista.

2 🎵 📺

Exibe uma lista de ficheiros de música/vídeo.

3 ▶ **Play** etc.

Teclas com diversas funções são aqui apresentadas.

- ▶ **Play**: Reproduz todos os ficheiros da pasta que contém a faixa atual.
- Q A-Z**: Salta para a letra que introduziu (procura alfabética).
- Top** **Up**: Desloca-se para o nível de hierarquia superior.

4 ◀ **Percorrer texto**

Percorre o texto exibido.

5 ▲ / ▼ / 🔍 / ⏪ **Percorrer página**

Pode mudar as páginas para exibir mais itens tocando em ▲ / ▼.

- ◀ / ▶: Exibe o topo ou o final da página.

6 ◀ **Voltar**

Regressa ao ecrã anterior.

NOTA

- Dependendo da fonte ou modo atuais, algumas teclas de função podem não aparecer.

Widget

Widget

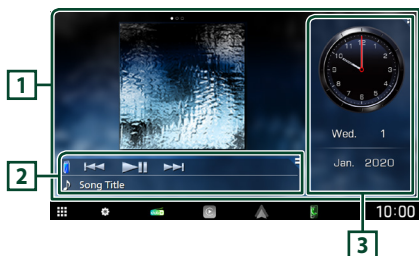

- 1 Prima o botão **HOME** / .
- 2 É possível alterar o widget ou personalizar a área do widget.



1 Painel do widget em ecrã inteiro

É possível alterar o widget no painel inteiro do ecrã deslizando o dedo rapidamente para a esquerda ou para a direita no painel do widget. O widget é comutado na seguinte sequência: Album Art, Visualizador, Molduras para fotos.

2 Painel de widget de fonte flexível

- Exibe as informações da fonte atual e as teclas de operação.
- Durante a reprodução de uma fonte de áudio, é possível alternar o tamanho do painel do widget entre 2 e 4 linhas tocando no canto superior direito do painel do widget.
-  (Apenas fonte USB/HDMI/AV-IN/ Espelhamento sem fios): Apresenta o ecrã de controlo de fonte.
-  (Apenas fonte HDMI/AV-IN/Espelhamento sem fios): Alterna a orientação do painel do widget entre horizontal e vertical.

3 Painel do widget da unidade

Pode alterar o painel de widget da unidade tocando no canto superior direito do painel do widget. (P.14)

Widget de Quadro de Fotografias

É possível fazer uma apresentação de diapositivos dos ficheiros de imagem guardados no iPhone ou smartphone Android.

Preparativos

- Consulte **Importar ficheiros de imagem** (P.15).

Painel do widget da unidade

Pode alterar o widget.

- 1 Prima o botão **HOME** / .
- 2 Toque no canto superior direito do painel do widget da unidade.

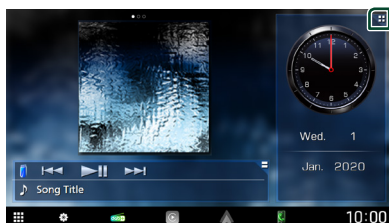

> A lista de widgets da unidade é exibida.

3 Toque no widget pretendido.

É possível selecionar entre os seguintes widgets.

- Widget de Relógio
- Widget de meteorologia *1
- Widget de Bússola
- Widget de configuração de equalizador
- Widget de Câmara

*1 É possível receber previsões meteorológicas INRIX ligando o iPhone ou smartphone Android no qual esteja instalada a aplicação "KENWOOD Traffic Powered By INRIX".

● Para alterar a posição do widget

Você pode alterar a posição do painel do widget para a direita ou esquerda. Se a posição do painel do widget da unidade for alterada, a posição do painel do widget em ecrã inteiro e a posição do painel do widget de origem flexível também serão alteradas.

1 Toque sem soltar no painel do widget da unidade.

- O modo de personalização do widget é ativado.

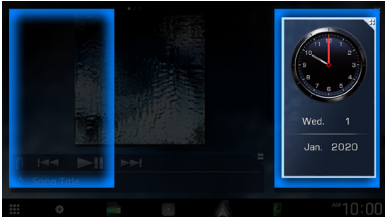

2 Arraste o widget da unidade para a direita ou esquerda.

Widget de Meteorologia

Pode exibir as previsões meteorológicas do local onde se encontra.

Preparativos

- Consulte **Trânsito KENWOOD desenvolvido por INRIX (P.20)**.

Importar ficheiros de imagem

Pode exibir ficheiros de imagem armazenados no iPhone ou smartphone Android ligando o iPhone ou smartphone Android em que a aplicação "KENWOOD Portal APP" está instalada a esta unidade.

Os ficheiros de imagem são apresentados no widget de fotografias. Além disso, é possível definir uma imagem como padrão de fundo. Consulte **Widget de Quadro de Fotografias (P.14)** e **Para registar uma imagem original (P.54)**.

Preparativos

- Instale a última versão da aplicação "KENWOOD Portal APP" no seu iPhone ou smartphone Android.
 - iPhone: Procure "KENWOOD Portal APP" na Apple App Store para encontrar e instalar a versão mais recente.
 - Smartphone Android: Procure "KENWOOD Portal APP" no Google play para encontrar e instalar a versão mais recente.
- Para mais informações, consulte a aplicação "KENWOOD Portal APP".

1 Conecte o dispositivo.

- Para conectar um dispositivo através de Bluetooth, registe-o como um dispositivo Bluetooth e faça a definição do aplicativo (SPP) da conexão antecipadamente. Consulte as secções **Registar o dispositivo Bluetooth (P.36)** e **Mudar o dispositivo conectado (P.37)**.
- Conecte um iPhone usando um KCA-IP103 através do terminal USB. **(P.83)**

2 Desbloqueie o seu dispositivo.



APLICAÇÕES

Operação de Espelhamento Sem Fios

É possível exibir o mesmo ecrã do smartphone Android no monitor da unidade usando a função de Espelhamento Sem Fios do smartphone Android.

Preparativos

- É possível usar a função Espelhamento Sem Fios com smartphones Android compatíveis com esta função.
- Essa função pode ser chamada Exibição Sem Fios, Espelhamento de Ecrã, AllShare Cast, etc., dependendo do fabricante.
- A configuração no smartphone Android difere de acordo com o tipo de dispositivo. Para detalhes, consulte o manual de instruções fornecido com o seu smartphone Android.
- Se o seu smartphone Android estiver bloqueado, o ecrã de Espelhamento poderá não aparecer.
- Se o smartphone Android não estiver preparado para o UIBC, não será possível executar a operação de toque.

- 1 Prima o botão **HOME** / .
- 2 Toque em .
- 3 Toque em **Wireless Mirroring** . (P.11)
 - O ecrã da aplicação aparece.
- 4 Opere o seu smartphone Android para ativar a função de Espelhamento Sem Fios e, em seguida, conecte a este aparelho.
- 5 Selecione (“DMX9720XDS”) como a rede a usar.
 - Quando a ligação for estabelecida, será exibido o mesmo ecrã apresentado no smartphone Android.

NOTA

- As aplicações são interrompidas quando a energia é ligada/desligada ou o utilizador sai do veículo. Para reiniciar as aplicações, opere o smartphone Android.
- Quando a fonte das aplicações for exibida, não será possível registar ou reconectar um dispositivo Bluetooth. Mude a fonte das aplicações para outra fonte e, em seguida, opere o dispositivo Bluetooth.

Operação Apple CarPlay

Apple CarPlay é uma forma mais inteligente e segura de usar o seu iPhone no carro. O Apple CarPlay pega nas coisas que quer fazer com o iPhone enquanto conduz e exibe-as no ecrã do produto. Pode obter direções, fazer chamadas, enviar e receber mensagens e ouvir música no iPhone enquanto conduz. Pode também usar o controlo da voz da Siri para tornar mais fácil operar o iPhone.

Para detalhes sobre o Apple CarPlay, visite <https://www.apple.com/ios/carplay/>.

Dispositivos iPhone compatíveis

É possível usar o Apple CarPlay com os seguintes modelos de iPhone.

- iPhone XS Max
- iPhone XS
- iPhone XR
- iPhone X
- iPhone 8 Plus
- iPhone 8
- iPhone 7 Plus
- iPhone 7
- iPhone SE
- iPhone 6s Plus
- iPhone 6s

Conectar um iPhone

Conexão com fios

1 Conecte um iPhone usando um KCA-iP103 através do terminal USB. (P.83)

Quando um iPhone compatível com Apple CarPlay estiver conectado ao terminal USB, o telefone de mãos-livres Bluetooth conectado no momento é desconectado. Se outro telefone de mãos-livres Bluetooth estiver a ser usado, a desconexão ocorrerá após a conclusão da chamada.

2 Desbloquee o seu iPhone.

Conexão sem fios

É possível seleccionar o iPhone registado em **Device List** e usá-lo como o dispositivo Apple CarPlay.

Consulte **Registar o dispositivo Bluetooth (P.36)**.

NOTA

- Ligue a função Bluetooth e a função Wi-Fi de um iPhone.
- Se dois ou mais iPhones tiverem sido registados, selecione o iPhone a ser usado como a fonte **Apple CarPlay**. (P.17)
- É necessário conectar a antena do GPS para usar um Apple CarPlay sem fios.
- Quando a conexão Wi-Fi ficar indisponível, será exibido o ecrã HOME.
- Não é possível usar o Apple CarPlay se a função estiver desativada operando o iPhone na configuração de funções.

Para comutar o ecrã atual para o ecrã do Apple CarPlay ao conectar o seu iPhone

- Toque no ícone **Apple CarPlay** no ecrã de seleção de fonte. (P.11)
- Toque na seguinte mensagem de conexão se a mensagem aparecer.

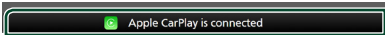

NOTA

- A mensagem de conexão aparece quando:
 - o iPhone que usou anteriormente for novamente conectado;
 - Um ecrã diferente de HOME e do ecrã de seleção de fonte são exibidos.
- A mensagem de conexão é apresentada durante cerca de 5 segundos.

Selecione um dispositivo Apple CarPlay

Se dois ou mais iPhones compatíveis com Apple CarPlay tiverem sido registados, selecione o iPhone a ser usado como a fonte do Apple CarPlay.

Consulte **Mudar o dispositivo conectado (P.37)**.

Teclas de operação e aplicações disponíveis no ecrã inicial do Apple CarPlay

Pode usar as Aplicações do iPhone conectadas.

Os itens exibidos e o idioma utilizado no ecrã diferem entre dispositivos conectados.

Para entrar no modo Apple CarPlay, toque no ícone **Apple CarPlay** no ecrã de seleção de fonte. (P.11)

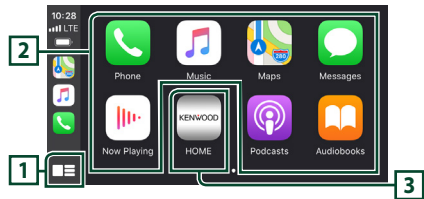

1 *

- Exibe o ecrã inicial do Apple CarPlay.
- Toque e segure para ativar a Siri.

2 Teclas da aplicação

Inicia a aplicação.

3 HOME

Sai do ecrã Apple CarPlay e exibe o ecrã Inicial.

* O desenho do ícone pode mudar dependendo da versão do iOS.

Para sair do ecrã Apple CarPlay

- 1 Prima o botão **HOME** / .

Use a Siri

Pode ativar a Siri.

1 Prima o botão **VOICE**.

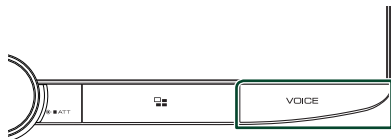

2 Fale com a Siri.

Para desativar

1 Prima o botão **VOICE**.

Mude para o ecrã do Apple CarPlay durante a escuta de outra fonte

1 Pressione o botão .

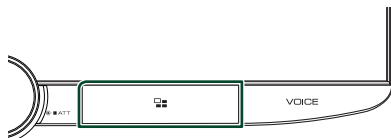

NOTA

- Ao ouvir outra fonte com o ecrã Apple CarPlay apresentado, a reprodução de música no modo Apple CarPlay irá alterar a fonte atual para a fonte Apple CarPlay.

Operação Android Auto™

O Android Auto permite-lhe usar as funções do seu smartphone Android que são convenientes para a condução. É possível aceder facilmente à orientação de rota, fazer chamadas, ouvir música e aceder a funções convenientes no smartphone Android enquanto conduz.

Para detalhes sobre o Android Auto, visite <https://www.android.com/auto/> e <https://support.google.com/androidauto>.

Smartphones Android compatíveis

É possível usar o Android Auto com smartphones Android com a versão 5.0 do Android ou mais recente.

Para conexão Wi-Fi, Android 8.0 ou mais recente.

NOTA

- O Android Auto pode não estar disponível em todos os dispositivos e pode não estar disponível em todos os países ou regiões.

● **Sobre o posicionamento do smartphone**

Instale o smartphone conectado como dispositivo Android Auto num local onde ele possa receber os sinais de GPS.

Ao usar o Assistente Google, instale o smartphone num local onde ele capte facilmente uma voz pelo microfone.

NOTA

- Não coloque o smartphone num local exposto à luz solar direta ou perto de uma saída de ar de um aparelho de ar condicionado. O posicionamento do smartphone em tais locais pode causar avarias ou danos no seu smartphone.
- Não deixe o smartphone dentro do veículo.

Conecte o smartphone Android

Conexão com fios

1 Conecte um smartphone Android através do terminal USB. (P.84)

Para usar a função Mãos-livres, conecte o smartphone Android através de Bluetooth. Quando um smartphone Android compatível com o Android Auto é conectado ao terminal USB, o dispositivo é automaticamente conectado através de Bluetooth e o telefone Mãos Livres Bluetooth até então conectado é desconectado.

2 Desbloqueie o seu smartphone Android.

3 Prima o botão HOME / ⏻.

4 Toque em .

5 Toque em **Android Auto**. (P.11)

Conexão sem fios

É possível seleccionar o smartphone Android registado em **Device List** e usá-lo como o dispositivo Android Auto. Consulte **Registar o dispositivo Bluetooth** (P.36).

1 Prima o botão HOME / ⏻.

2 Toque em .

3 Toque em **Android Auto**. (P.11)

NOTA

- Ligue a função Bluetooth e a função Wi-Fi de um smartphone Android.
- Se dois ou mais smartphones Android tiverem sido registados, seleccione o smartphone Android a usar como a fonte do Android Auto. (P.19)
- Para alterar manualmente a palavra-passe da conexão sem fios, consulte **Reset Android Auto Wireless Connection** (P.52).
- Quando a conexão Wi-Fi ficar indisponível, será exibido o ecrã HOME.

Selecione um smartphone Android

Se dois ou mais smartphones Android tiverem sido registados, seleccione o smartphone Android a usar como a fonte do Android Auto. Consulte **Mudar o dispositivo conectado** (P.37).

Teclas de operações e Aplicações disponíveis no ecrã do Android Auto

É possível realizar as operações das Aplicações do smartphone Android conectado.

Os itens exibidos no ecrã diferem entre os smartphones Android conectados.

Para entrar no modo Android Auto, toque no ícone **Android Auto** no ecrã de seleção de fonte. (P.11)

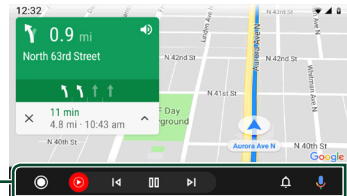

1

1 Barra de navegação

Inicia a aplicação ou exibe informação.

Para sair do ecrã Android Auto

1 Prima o botão HOME / ⏻.

Usar o controlo de voz

1 Prima o botão **VOICE**.

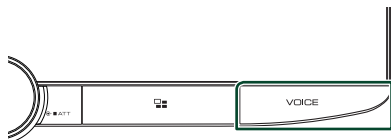

2 Comece a falar.

NOTA

- Quando prime e mantém premido o botão **VOICE** enquanto está a introduzir voz, pode então começar novamente do início.

Para cancelar

1 Prima o botão **VOICE**.

Mudar o ecrã do Android Auto durante a escuta de outra fonte

1 Pressione o botão .

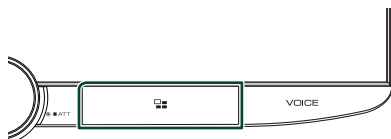

NOTA

- Ao ouvir outra fonte com o ecrã Android Auto apresentado, a reprodução de música no modo Android Auto irá alterar a fonte atual para a fonte Android Auto.

Trânsito KENWOOD desenvolvido por INRIX

É possível receber previsões meteorológicas INRIX ligando a esta unidade o iPhone ou smartphone Android no qual esteja instalada a aplicação “KENWOOD Traffic Powered By INRIX”.

Preparativos

- Instale a última versão da aplicação KENWOOD Traffic Powered By INRIX no seu iPhone ou smartphone Android.
 - iPhone: Procure “KENWOOD Traffic Powered By INRIX” na Apple App Store para encontrar e instalar a versão mais recente.
 - Smartphone Android: Procure “KENWOOD Traffic Powered By INRIX” na Google Play para encontrar e instalar a versão mais recente.
- Para mais informações, consulte a aplicação “KENWOOD Traffic Powered By INRIX”.

1 Conecte o dispositivo.

- Para conectar um dispositivo através de Bluetooth, registe-o como um dispositivo Bluetooth e faça a definição do aplicativo (SPP) da conexão antecipadamente. Consulte as secções **Registar o dispositivo Bluetooth (P.36)** e **Mudar o dispositivo conectado (P.37)**.
- Conecte um iPhone usando um KCA-IP103 através do terminal USB. **(P.83)**

NOTA

- Quando um Apple CarPlay estiver conectado, pode receber informações de trânsito e previsões meteorológicas INRIX.

USB

Conectar a um dispositivo USB

- 1 Ligue o dispositivo USB com o cabo USB. (P.83)

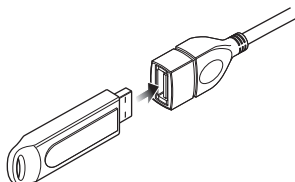

- 2 Prima o botão **HOME** / ϕ .
- 3 Toque em .
- 4 Toque em **USB**. (P.11)

Desconecte o dispositivo USB

- 1 Prima o botão **HOME** / ϕ .
- 2 Toque numa fonte diferente de **USB**.
- 3 Desligue o dispositivo USB.

Compatibilidade com dispositivos USB

Pode utilizar um dispositivo de armazenamento em massa USB com esta unidade.

As palavras "USB device" mencionadas neste manual indicam um dispositivo com memória flash.

● Sobre o sistema de ficheiros

O sistema de ficheiros deve ser um dos seguintes:

- FAT16
- FAT32
- exFAT
- NTFS

NOTA

- Instale o dispositivo USB num local em que não prejudique uma condução segura.
- Não é possível conectar um dispositivo USB através de um hub USB e Multi Card Reader.
- Faça cópias de segurança dos ficheiros áudio utilizado nesta unidade. Os ficheiros podem ser apagados dependendo das condições de operação do dispositivo USB. Da nossa parte, não haverá lugar a qualquer compensação por danos decorrentes da perda dos dados armazenados.

Operação Básica do USB

A maioria das funções pode ser controlada a partir do ecrã de controlo das fontes e do ecrã de reprodução.

NOTA

- Coloque o interruptor de modo do controlo remoto na posição **AUD** antes de iniciar a operação. Consulte a secção **Mude o modo de operação** (P.69).

Ecrã de controlo

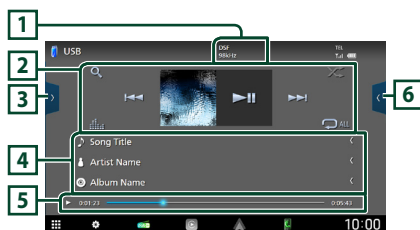

Abra a gaveta

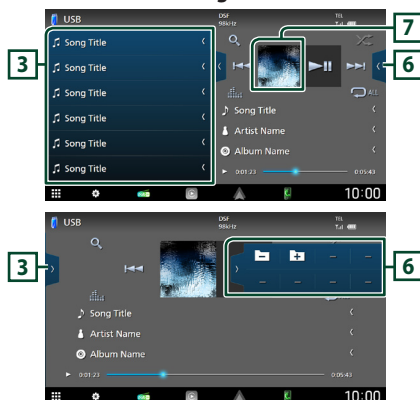

1 CODEC

Quando uma fonte de alta resolução é reproduzida, é exibida a sua informação de formato.

2 Teclas de operação

- **Q** : Procura a faixa/o ficheiro. Para mais detalhes sobre a operação de procura, consulte a secção **Operação de pesquisa** (P.23).

- **⏮ ⏭** : Procura a faixa/o ficheiro anterior/seguinte.

Toque sem soltar para avançar rapidamente ou retroceder rapidamente. (Será cancelado automaticamente após cerca de 50 segundos.)

- **⏸** : Reproduz ou ativa o modo de pausa.

📊 : Mostra o ecrã do Equalizador Gráfico.

(P.59)

- **🔄** : Repete a faixa/pasta atual. De cada vez que toca na tecla, os modos de repetição são alterados pela ordem seguinte:

Repetir ficheiro (**🔄**), Repetir pasta (**🔄**), Repetir tudo (**🔄**)

- **🎲** : Reproduz aleatoriamente todas as faixas da pasta atual. De cada vez que toca na tecla, os modos aleatórios são alterados pela ordem seguinte:

Pasta aleatória (**🎲**), Aleatoriedade desligada (**🎲**)

3 Lista de conteúdos

- Toque no lado esquerdo do ecrã para exibir a lista de Conteúdos. Toque outra vez para fechar a lista.
- Exibe a lista de reprodução. Quando toca o nome de uma pista/ficheiro da lista, começa a reprodução.

4 Informação sobre a faixa

Mostra a informação do ficheiro atual.

Apenas um nome de ficheiro e um nome de pasta são exibidos se não existir informação de rótulo.

5 Indicador do modo de reprodução/Tempo de reprodução

- **▶, ⏭**, etc.: Indicador do modo de reprodução atual
Os significados dos ícones individuais são os seguintes:

▶ (reproduzir), **⏭** (avançar rapidamente), **⏮** (retroceder rapidamente), **⏸** (parar).

- Para confirmação do ponto de reprodução atual. Pode arrastar o círculo para a esquerda ou para a direita para alterar a posição de reprodução.



6 Painel de funções

Toque no lado direito do ecrã para exibir o painel de funções. Toque outra vez para fechar o painel.

- **[-] [+]** : Procura a pasta anterior/seguinte.

7 Ilustração

A capa do ficheiro a tocar é exibida.



8 Área de procura de ficheiros (Apenas ficheiros de vídeo)

Toque para procurar o ficheiro seguinte/anterior.

9 Área de visualização de teclas (Apenas ficheiros de vídeo)

Toque para aceder ao ecrã de controlo.

Operação de pesquisa

Pode procurar ficheiros de música ou de vídeo através das seguintes operações.

- 1 Toque em **Q**.
- 2 Toque em **▼**.



- 3 Selecione um tipo de lista.

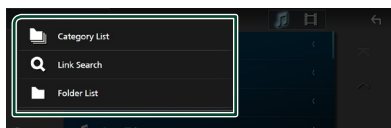



NOTA

- Para efetuar operações no ecrã da lista, consulte a secção **Ecrã de lista (P.13)**.

Procura por categoria

Pode procurar um ficheiro selecionando uma categoria.

- 1 Toque em **Category List**.
- 2 Selecione se quer procurar ficheiros de áudio  ou ficheiros de vídeo .
- 3 Toque na categoria pretendida.

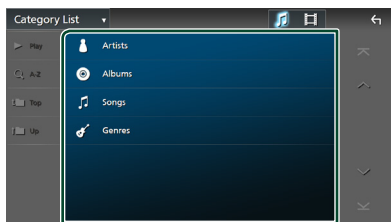

- A lista correspondente à sua seleção aparece.

- 4 Toque para selecionar o item pretendido da lista. Repita este passo até encontrar o ficheiro desejado.

Procura por ligação (apenas ficheiro áudio)

Pode procurar um ficheiro do mesmo artista/álbum/género que o da faixa atual.

- 1 Toque em **Link Search**.
- 2 Toque no tipo de etiqueta pretendido. Pode selecionar por artistas, álbuns e géneros.

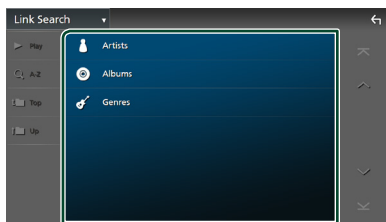

- A lista correspondente à sua seleção aparece.

- 3 Toque no item pretendido na lista de conteúdos.

Procurar pasta

Pode procurar um ficheiro de acordo com a hierarquia.

- 1 Toque em **Folder List**.
- 2 Toque na pasta pretendida.

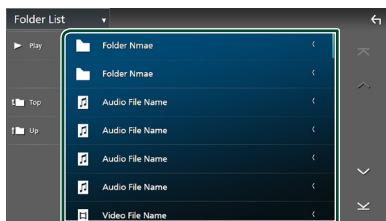

Quando toca numa pasta os seus conteúdos são apresentados.

- 3 Toque para selecionar o item pretendido da lista. Repita este passo até encontrar o ficheiro desejado.

iPod/iPhone

Preparativos

Compatibilidade iPod/iPhone

Os seguintes modelos podem ser ligados a esta unidade.

Feito para

- iPhone XS Max
- iPhone XS
- iPhone XR
- iPhone X
- iPhone 8 Plus
- iPhone 8
- iPhone 7 Plus
- iPhone 7
- iPhone SE
- iPhone 6s Plus
- iPhone 6s
- iPod touch (6.ª geração)

NOTA

- Lista compatível mais recente de iPod/iPhone. Para obter detalhes, consulte www.kenwood.com/cs/ce/ipod/.
- Ao ligar o seu iPod/iPhone a esta unidade com o cabo de ligação iPod KCA-iP103 (acessório opcional), é possível alimentar o seu iPod/iPhone, bem como carregá-lo enquanto ouve música. Note que a alimentação desta unidade tem de se manter ligada.
- Se reiniciar a reprodução depois de ligar o iPod, a música que estava a ser reproduzida pelo iPod é reproduzida primeiro.

Conecte um iPod/iPhone

Conexão com fios

Preparativos

- Conecte um iPod/iPhone com o KCA-iP103 (acessório opcional) enquanto o Apple CarPlay não estiver conectado.
- Com um iPhone compatível com Apple CarPlay, desligue o Apple CarPlay operando o iPhone na configuração de funções antes de conectar o iPhone. Para detalhes do método de configuração, contacte o fabricante do terminal.
- Ligue o iPod/iPhone ao terminal USB com o KCA-iP103 (acessório opcional).
- Apenas pode ser conectado um iPod/iPhone.

1 Conecte o iPod/iPhone usando o KCA-iP103. (P.83)

2 Prima o botão **HOME** / .

3 Toque em .

4 Toque em **iPod**. (P.11)

● **Para desligar o iPod/iPhone ligado com o cabo:**

1 Desligue o cabo do iPod/iPhone.

Conexão Bluetooth

Emparelhe o iPhone através de Bluetooth.

Preparativos

- Para conectar um iPhone através de Bluetooth, registe-o como um dispositivo Bluetooth e defina o perfil da conexão antecipadamente. Consulte as secções **Registar o dispositivo Bluetooth (P.36)** e **Mudar o dispositivo conectado (P.37)**.
- Conecte um iPhone através de Bluetooth enquanto o Apple CarPlay e o iPod/iPhone não estiverem conectados através de USB.
- Com um iPhone compatível com Apple CarPlay, desligue o Apple CarPlay operando o iPhone na configuração de funções antes de conectar o iPhone. Para detalhes do método de configuração, contacte o fabricante do terminal.

● **Selecione o método de criação de conexões para saída de som a partir da fonte de iPod**

1 Prima o botão **HOME** / .

2 Toque em .

3 Toque em **SETUP**.

➤ É apresentado o ecrã de menu SETUP (Conf).

4 Toque em **Connections & AV**.

➤ O menu de configurações de conexões e AV aparece.

5 Toque em iPod Bluetooth Connection.

Bluetooth (Predefinição): Efetue a saída de som utilizando um dispositivo Bluetooth.

Bluetooth+HDMI: Efetue a saída de som utilizando um dispositivo HDMI e realize a seleção de música, etc., utilizando um dispositivo Bluetooth.

Funcionamento Básico do iPod/iPhone

NOTA

- Coloque o interruptor de modo do controlo remoto na posição AUD antes de iniciar a operação. Consulte a secção **Mude o modo de operação (P.69)**.

Ecrã de controlo

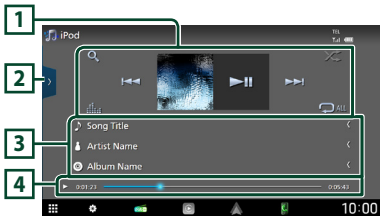

Abra a gaveta

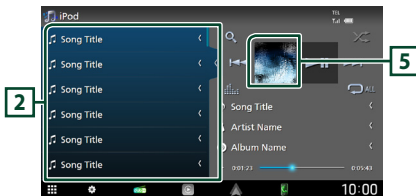

1 Teclas de operação

- Q**: Procura uma faixa/um ficheiro. Para mais detalhes sobre a operação de procura, consulte a secção **Operação de pesquisa (P.26)**.
- ◀◀ ▶▶**: Procura a faixa/o ficheiro anterior/seguinte. Toque sem soltar para avançar rapidamente ou retroceder rapidamente. (Será cancelado automaticamente após cerca de 50 segundos.)
- ▶||**: Reproduz ou ativa o modo de pausa.
- ▬**: Mostra o ecrã do Equalizador Gráfico. (P.59)

- 🔄**: Repete a faixa/o álbum atual. De cada vez que toca na tecla, os modos de repetição são alterados pela ordem seguinte: Repetir música (🔄), Repetir todas as músicas (🔄ALL), Repetição desligada (🔄)
- 🎲**: Reproduz aleatoriamente todas as faixas do álbum atual. De cada vez que toca na tecla, os modos aleatórios são alterados pela ordem seguinte: Música aleatória (🎲), Aleatoriedade desligada (🎲)

2 Lista de conteúdos

- Toque no lado esquerdo do ecrã para exibir a lista de Conteúdos. Toque outra vez para fechar a lista.
- Exibe a lista de reprodução. Quando toca o nome de uma pista/ficheiro da lista, começa a reprodução.

NOTA

- A lista de conteúdos não é apresentada a menos que selecione um ficheiro na lista de categorias e o reproduza. Para utilizar a lista de categorias, consulte **Operação de pesquisa (P.26)**.

3 Informação sobre a faixa

- Mostra a informação do ficheiro atual.
- Toque para exibir o ecrã de lista de categorias. Consulte a secção **Procura por categoria (P.26)**.

4 Indicador do modo de reprodução/ Tempo de reprodução

- ▶, ▶▶, etc.**: Indicador do modo de reprodução atual. Os significados dos ícones individuais são os seguintes:
 - ▶** (reproduzir), **▶▶** (avançar rapidamente), **◀◀** (retroceder rapidamente), **||** (parar).
- Para confirmação do ponto de reprodução atual. Pode arrastar o círculo para a esquerda ou para a direita para alterar a posição de reprodução.



5 Ilustração

A capa do ficheiro atualmente a tocar é exibida.

Operação de pesquisa

Pode procurar ficheiros de música através das seguintes operações.

1 Toque **Q**.

2 Toque em **▼**.



3 Seleccione um tipo de lista.

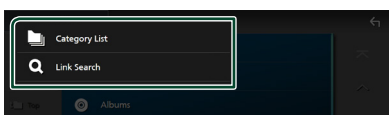

NOTA

• Para efetuar operações no ecrã da lista, consulte a secção **Ecrã de lista (P.13)**.

Procura por categoria

Pode procurar um ficheiro seleccionando uma categoria.

1 Toque em **Category List**.

2 Toque na categoria pretendida.

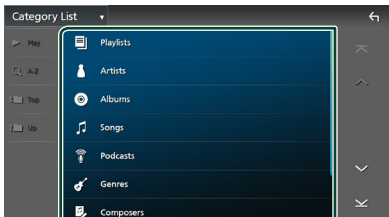

► A lista correspondente à sua seleção aparece.

3 Toque para seleccionar o item pretendido da lista. Repita este passo até encontrar o ficheiro desejado.

Procura por Ligação

Pode procurar um ficheiro do mesmo artista/álbum/género/compositor que o da faixa atual.

1 Toque em **Link Search**.

2 Toque no tipo de etiqueta pretendido. Pode seleccionar por artistas, álbuns, géneros e compositores.

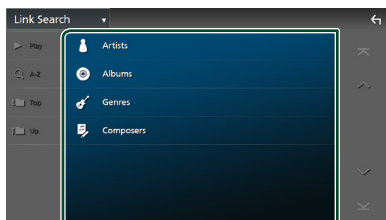

► A lista correspondente à sua seleção aparece.

3 Toque no item pretendido na lista de conteúdos.

6 Visualização de informações

- Mostra a informação sobre a estação atual: Frequência
 - Tocar em  permite-lhe alternar entre Conteúdo A e Conteúdo B.
Conteúdo A: Nome da PS, Texto de Rádio, Título e Artista
Conteúdo B: Género PTY, Texto de Rádio plus
- Predefinição#:** Número predefinido

7 Itens Indicadores

- RDS:** Indica o estado da estação Radio Data System quando a função AF está ativada.
Branco: Está a ser recebido Radio Data System.
Cor-de-laranja: Não está a ser recebido Radio Data System.
- EON:** A estação Radio Data System está a enviar EON.
- NEWS:** Está a decorrer a interrupção por boletim de notícias.
- TI:** Indica o estado de receção das informações de trânsito.
Branco: Esta a receber IT.
Cor-de-laranja: Não está a receber IT.
- ST:** Está a ser recebida uma transmissão estéreo.

Operação de memória

Memória automática

Pode armazenar automaticamente estações com boa receção na memória.

1 Toque na tecla da banda desejada.

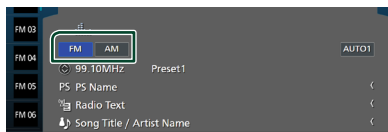

2 Toque em no lado direito do ecrã. Toque em **AME**.



3 Toque em **Yes**.

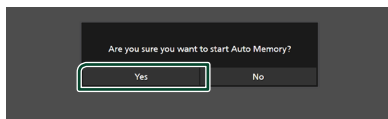

> Iniciar a memória automática.

Memória manual

É possível armazenar na memória a estação atualmente recebida.

1 Selecione uma estação que deseja armazenar na memória.

2 Toque no **FM#** (#:1-15) ou **AM#** (#:1-5) em que pretende memorizar a estação durante 2 segundos, até ser emitido um sinal sonoro.

Operação de seleção

Seleção de predefinição

É possível listar e selecionar estações memorizadas.

- 1 Toque em  no lado esquerdo do ecrã. Selecione uma estação a partir da lista.

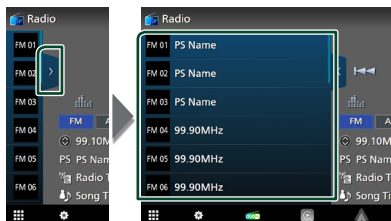

Procurar por tipo de programa (Apenas FM)

Pode sintonizar a estação programada a transmitir o tipo de programa específico enquanto ouve FM.

- 1 Toque em  no lado direito do ecrã. Toque em **PTY**.



- É apresentado o ecrã **PTY Search** (Procura **PTY**).

- 2 Seleciona um tipo de programa a partir da lista.

- 3 Toque em **Search**.

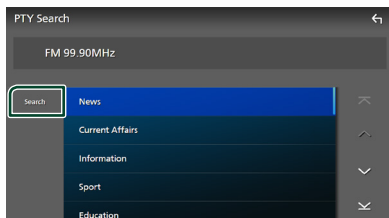

Pode procurar a estação programada a transmitir o tipo de programa selecionado.

Informação de Trânsito (Apenas FM)

Pode ouvir e visualizar automaticamente a informação de trânsito quando começa um boletim de trânsito. Contudo, esta função requer um Sistema de Dados de Transmissão de Rádio que inclua informações TI.

- 1 Toque em  no lado direito do ecrã. Toque em **TI**.

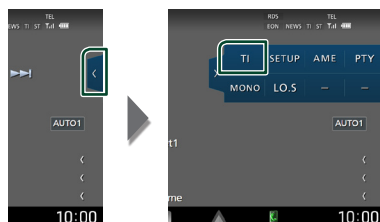

- O modo de informação de trânsito é ativado.

Quando o boletim de trânsito começa

O ecrã Informação de trânsito aparece automaticamente.

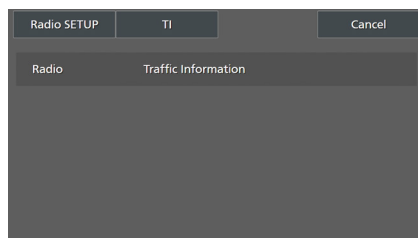

NOTA

- É necessário ter a função de Informação de Trânsito (TI) ativada a fim de fazer aparecer automaticamente o ecrã de Informação de Trânsito.
- A definição do volume efetuada durante a receção de informação de trânsito é automaticamente memorizada. Da próxima vez que receber a informação de trânsito, esta unidade relembra automaticamente a definição do volume.
- Para cancelar as informações de trânsito: Toque em **Cancel**.

CONFIGURAÇÃO de Rádio

Pode ajustar os parâmetros relacionados com o sintonizador.

- 1 Toque em  no lado direito do ecrã. Toque em **SETUP**.



- É apresentado o ecrã Radio SETUP (CONFIGURAÇÃO de Rádio).

- 2 Defina cada função da seguinte forma.

■ NEWS

Define uma hora para interromper o boletim de notícias. A predefinição é "OFF".

■ AF

Quando a receção de uma estação é deficiente, muda automaticamente para a estação que está a transmitir o mesmo programa, na mesma rede Radio Data System (RDS). A predefinição é "ON".

■ Regional

Define se comutar para a estação apenas na região específica usando o controlo "AF". A predefinição é "ON".

■ Auto TP Seek

Quando a receção da estação da informação de trânsito é fraca, procura automaticamente uma estação que pode ser melhor rececionada. A predefinição é "ON".

■ Language Select

Seleciona um idioma de visualização para a função PTY.

Rádio Digital

Operação Básica do Rádio Digital

A maioria das funções pode ser controlada a partir do ecrã de controlo das fontes.

Para ouvir a fonte de Rádio Digital, toque no ícone **Digital Radio** no ecrã de seleção de fonte. (P.11)

NOTA

- Coloque o interruptor de modo do controlo remoto na posição AUD antes de iniciar a operação. Consulte a secção **Mude o modo de operação** (P.69).

Ecrã de controlo

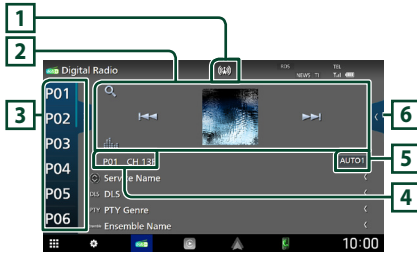

Abra a gaveta

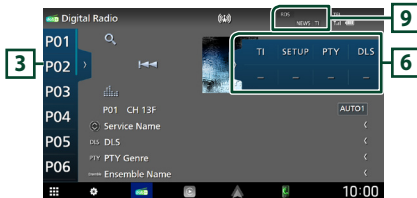
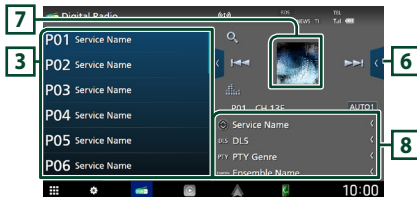

1 Exibição de indicador

Exibe a força do sinal recebido.

2 Teclas de operação

- Q** : Apresenta o ecrã de Lista de Serviço. Para mais detalhes sobre a operação de procura, consulte a secção **Procura por serviço** (P.33).
- ◀◀ ▶▶** : Sintoniza numa etiqueta em conjunto, serviço e componente. O modo de alteração de pesquisa pode ser modificado. (ver 5 Modo de busca).
- 📊** : Mostra o ecrã do Equalizador Gráfico. (P.59)

3 Lista predefinida

- Touchar em **◀/▶** permite alterar o tamanho do ecrã.
- Chama o serviço memorizado.
- Se tocar durante 2 segundos, guarda na memória o serviço atual a ser recebido no momento.

4 Exibição de indicador

P#: Número predefinido

CH#: Visualização de canal

5 Modo de busca

Toque para mudar os modos de busca na seguinte sequência: **AUTO1**, **AUTO2**, **MANUAL**.

- AUTO1** : Sintoniza automaticamente um conjunto com boa receção.
- AUTO2** : Sintoniza os conjuntos memorizados um após outro.
- MANUAL** : Comuta manualmente para o conjunto seguinte.

6 Painel de funções

Toque no lado direito do ecrã para exibir o painel de funções. Toque outra vez para fechar o painel.

- TI** : Seleciona o modo de informação de trânsito. Para detalhes, consulte a secção **Informação de Trânsito** (P.33).
- SETUP** : Apresenta o ecrã CONFIGURAÇÃO de Rádio Digital. Para detalhes, consulte **CONFIGURAÇÃO de Rádio Digital** (P.34).
- PTY** : Procura um programa por tipo de programa. Para mais detalhes, consulte a secção **Procurar por tipo de programa** (P.32).
- DLS** : Exibe o ecrã de segmento de Etiqueta Dinâmica.

7 Ilustração

Os dados da imagem são apresentados se estiverem disponíveis no conteúdo atual.

8 Visualização de informações

Mostra a informação sobre a estação atual:
Nome de Serviço

Toçar em  permite-lhe alternar entre Conteúdo A, Conteúdo B e Conteúdo C.

Conteúdo A: DLS, Género PTY

Conteúdo B: Título da Música, Nome do Artista, Nome do Conjunto

Conteúdo C: A Tocar, Próximo Programa, Qualidade de Som

Toque para alternar entre o ecrã de Controlo e de Informação.

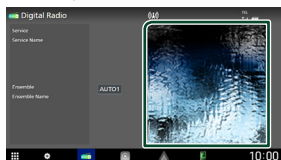

9 Itens Indicadores

- **RDS**: Está a ser recebido Radio Data System.
- **NEWS**: Está a decorrer a interrupção por boletim de notícias.
- **TI**: Indica o estado de receção das informações de trânsito.
Branco: Esta a receber IT.
Cor-de-laranja: Não está a receber IT.

Armazenamento de Serviços na Memória Predefinida

Pode guardar na memória o serviço atual a ser recebido.

1 **Selecione um serviço que deseje armazenar na memória.**

2 **Toque em  no lado esquerdo do ecrã.**

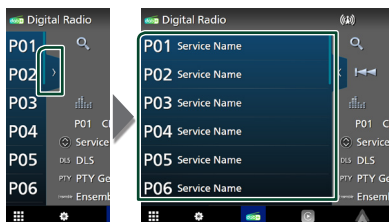

3 **Toque no P# (#:1-15) em que pretende memorizar a estação durante 2 segundos, até ser emitido um sinal sonoro.**

Operação de seleção

Procurar por tipo de programa

Pode sintonizar a estação programada a transmitir o tipo de programa específico enquanto ouve Rádio Digital.

1 **Toque em  no lado direito do ecrã. Toque em **PTY**.**

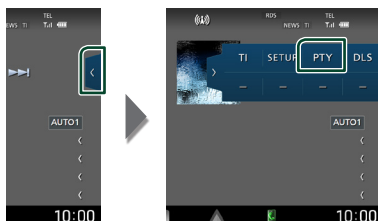

> É apresentado o ecrã PTY Search (Procura PTY).

2 **Seleciona um tipo de programa a partir da lista.**

3 Toque em Search.

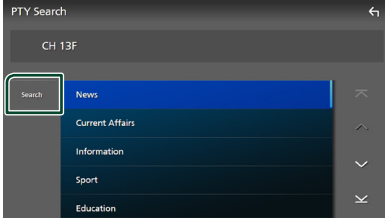

Pode procurar a estação programada a transmitir o tipo de programa seleccionado.

Procura por serviço

Pode seleccionar um serviço da lista de todos os serviços recebidos.

1 Toque em Q.

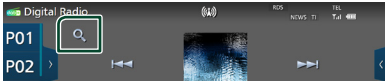

2 Seleccione o conteúdo pretendido da lista.

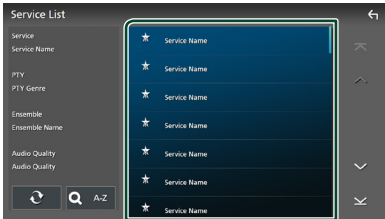

Toque e mantenha premido para encontrar a lista de serviços mais recente.

QA-Z

Exibe o ecrã do teclado.

Salte para a letra que introduziu (procura por alfabeto).

Informação de Trânsito

Pode ouvir e visualizar automaticamente a informação de trânsito quando começa um boletim de trânsito. Contudo, esta função requer um Rádio Digital que inclua informações TI.

1 Toque em TI no lado direito do ecrã. Toque em TI.

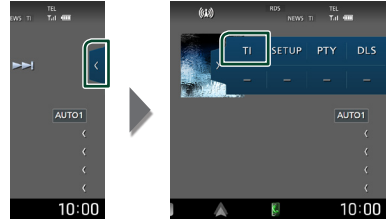

➤ O modo de informação de trânsito é ativado.

Quando o boletim de trânsito começa

O ecrã Informação de trânsito aparece automaticamente.

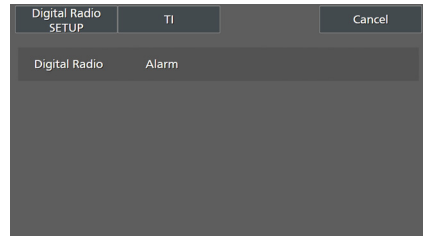

NOTA

- É necessário ter a função de Informação de Trânsito (TI) ativada a fim de fazer aparecer automaticamente o ecrã de Informação de Trânsito.
- A definição do volume efetuada durante a receção de informação de trânsito é automaticamente memorizada. Da próxima vez que receber a informação de trânsito, esta unidade relembra automaticamente a definição do volume.
- Para cancelar as informações de trânsito: Toque em **Cancel**.

CONFIGURAÇÃO de Rádio Digital

Pode ajustar os parâmetros relacionados com o rádio digital.

- 1 Toque em  no lado direito do ecrã. Toque em **SETUP**.

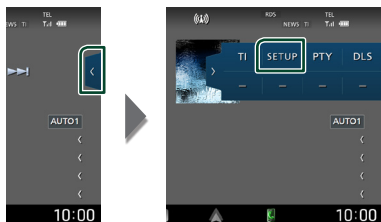

- Aparece o ecrã de CONFIGURAÇÃO de Rádio Digital.

- 2 Defina cada função da seguinte forma.

■ Priority

Se o mesmo serviço for fornecido pelo rádio digital durante a receção do sistema de dados de rádio, muda automaticamente para o rádio digital. Se o mesmo serviço for fornecido pelo sistema de dados de rádio quando a receção do serviço fornecida pelo rádio digital se tornar deficiente, muda automaticamente para o sistema de dados de rádio.

■ PTY Watch

Se o serviço do tipo de programa definido começar com o conjunto a ser recebido, muda de qualquer fonte para o rádio digital, para receção do serviço.

■ Announcement Select

Muda para o serviço de declaração definido. Para mais detalhes, consulte a secção **Configuração de declaração (P.34)**.

■ Antenna Power

Define a alimentação da antena do rádio digital. Definido em "ON" quando a antena do rádio digital em utilização está equipada com um amplificador.

A predefinição é "ON".

■ Related Service

Quando seleciona ON (Ligar), a unidade comuta para um serviço relacionado (se existir) quando a rede do serviço de Rádio Digital não está disponível. A predefinição é "OFF".

■ Language Select

Seleciona um idioma de visualização para a função PTY.

■ Configuração de declaração

Quando o serviço com ON selecionado é iniciado, muda a partir de qualquer fonte para a de Declaração para a sua receção.

- 1 Toque em **Announcement Select** no ecrã CONFIGURAÇÃO de Rádio Digital.

- O ecrã Announcement Select (Selecionar Aviso) é apresentado.

- 2 Toque em cada lista de declarações e defina para ON ou OFF.

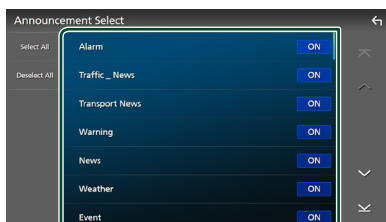

■ Select All

Ligue todos os anúncios.

■ Deselect All

Desligue todos os anúncios.

NOTA

- A definição do volume durante a receção do serviço de declaração é automaticamente guardada. Da próxima vez que receber o serviço de declaração, esta unidade chama automaticamente a definição do volume.

Controlo do Bluetooth

Utilizar a função Bluetooth permite-lhe utilizar várias funções como a de ouvir um ficheiro áudio e efetuar/receber uma chamada.

Informações sobre o uso de dispositivos Bluetooth®



Bluetooth é uma tecnologia de comunicação por rádio sem fios de curto alcance para dispositivos móveis como smartphones/telemóveis, computadores portáteis e outros. Os dispositivos Bluetooth podem ser conectados sem cabos e comunicação entre si.

NOTA

- Durante a condução, não realize operações complicadas como marcar números de telefone, consultar a lista telefónica, etc. Para efetuar estas operações, pare o carro num local seguro.
- Pode não ser possível conectar alguns dispositivos Bluetooth a este aparelho dependendo da versão do dispositivo Bluetooth.
- Este aparelho pode não funcionar com alguns dispositivos Bluetooth.
- A condição de conexão pode variar dependendo das circunstâncias ao seu redor.
- Alguns dispositivos Bluetooth estão desligados quando a câmara está desligada.
- Os dispositivos Bluetooth não podem ser usados enquanto estiver a usar o Apple CarPlay.
- O Bluetooth atualmente conectado com outro dispositivo é desconectado quando um iPhone compatível com Apple CarPlay for conectado.

Sobre o smartphone/telemóvel e o leitor de áudio Bluetooth

Esta unidade está em conformidade com as seguintes especificações Bluetooth:

Versão

Bluetooth Ver. 5.0

Perfis

Smartphone/telemóvel:

HFP (V1.7) (Perfil mãos-livres)

SPP (Serial Port Profile)

PBAP (Phonebook Access Profile)

Leitor de áudio:

A2DP (Advanced Audio Distribution Profile)

AVRCP (V1.6) (perfil de Controlo Remoto

Áudio/Vídeo)

Codec de som

LDAC, SBC, AAC

NOTA

- As unidades compatíveis com a função Bluetooth foram certificadas como estando em conformidade com a Norma Bluetooth seguindo o procedimento prescrito pela Bluetooth SIG.
- Contudo, poderá não ser possível essas unidades comunicarem com o seu smartphone/telemóvel, consoante o tipo.

Registrar o dispositivo Bluetooth

É necessário registar o leitor de áudio Bluetooth ou o smartphone/telemóvel nesta unidade antes de utilizar a função Bluetooth. É possível registar até 10 dispositivos Bluetooth.

NOTA

- Podem ser registados 10 dispositivos Bluetooth. Se se tentar registar o 11º dispositivo Bluetooth, o dispositivo Bluetooth mais antigo conectado será eliminado para registar a 11º.
- Esta unidade é compatível com a função Easy Pairing (emparelhamento fácil) da Apple. Quando um iPod touch ou iPhone conectado anteriormente através de um terminal USB for novamente conectado, aparece uma janela de diálogo de autenticação. A execução da operação de autenticação nesta unidade ou num iPod touch ou iPhone regista o smartphone como um dispositivo Bluetooth.

1 Prima o botão **HOME / ⏻**.

2 Toque em **⚙️**.

3 Toque em **SETUP**.

- É apresentado o ecrã de menu **SETUP (Conf)**.

4 Toque em **Connections & AV**.

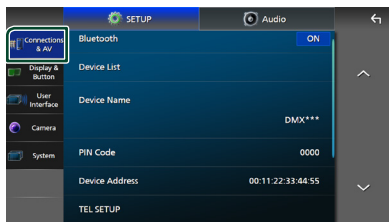

5 Toque em **Device List**.

6 Selecione um tipo de dispositivo.

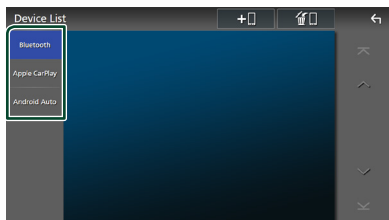

■ Bluetooth

Para conectar como fonte de áudio Bluetooth e mãos livres Bluetooth.

■ Apple CarPlay

Para conectar como fonte Apple CarPlay.

■ Android Auto

Para se conectar como fonte Android Auto.

7 Toque em **+ [ícone]**.

- Aparece a caixa de diálogo de espera de emparelhamento Bluetooth.

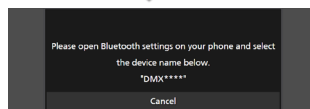

NOTA

- Se um dispositivo Apple CarPlay estiver conectado no momento, o dispositivo Apple CarPlay será desconectado.
- Quando nem o Apple CarPlay, nem o Android Auto, nem o telefone mãos-livres Bluetooth estiverem conectados, manter pressionado o botão **VOICE** exibe a caixa de diálogo de espera de emparelhamento Bluetooth.

8 Procure o aparelho ("DMX9720XDS") a partir do seu smartphone/telemóvel.

Conclua os passos de 8 a 10 dentro de 30 segundos.

9 Opere o seu smartphone/telefone de acordo com as mensagens exibidas.

- Confirme o pedido no smartphone/telemóvel.

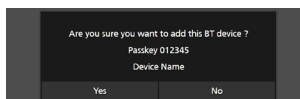

● **Introduza o Código PIN no seu smartphone/telemóvel.**

O Código PIN está predefinido para “0000”.

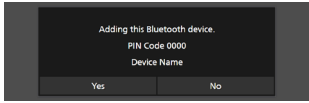

10 Toque em **Yes**.

Quando a transmissão de dados e a conexão estiverem concluídas, o ícone de conexão Bluetooth aparece no ecrã.

NOTA

- Ao registar o iPhone disponível para Apple CarPlay pelo sistema sem fios, aparece uma mensagem de confirmação.
 - **Yes**: Exibe o ecrã Apple CarPlay para ligação sem fios.
 - **No**: O Apple CarPlay não é conectado. Ao usar o Apple CarPlay, consulte **Selecione um dispositivo Apple CarPlay (P.17)**.

Mudar o dispositivo conectado

Se dois ou mais dispositivos Bluetooth tiverem sido registados, selecione o dispositivo a ser usado.

1 Toque em **Device List** no menu de configurações de conexões e AV.

2 Selecione o tipo de dispositivo.

■ **Bluetooth**

Para conectar como fonte de áudio Bluetooth e mãos livres Bluetooth.

■ **Apple CarPlay**

Para conectar como fonte Apple CarPlay.

■ **Android Auto**

Para se conectar como fonte Android Auto.

3 Toque no nome do dispositivo que pretende ligar.

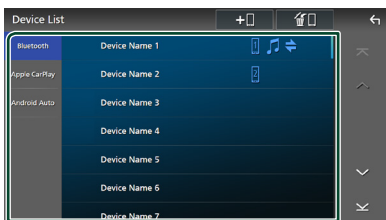

NOTA

- Se o ícone estiver iluminado, significa que a unidade utilizará esse dispositivo.
- Se tocar no nome do dispositivo com o ícone na lista de dispositivos Apple CarPlay, ele será desconectado.
- Pode exibir rapidamente a lista de dispositivos, tocando em  no menu pop-up. **(P.10)**

Para comutar o dispositivo conectado para um dispositivo Bluetooth

1 Toque em **Bluetooth** no ecrã de lista de dispositivos.

➤ A lista de dispositivos Bluetooth é exibida.

2 Toque no nome do dispositivo Bluetooth que pretende conectar.

3 Defina cada perfil da seguinte forma.

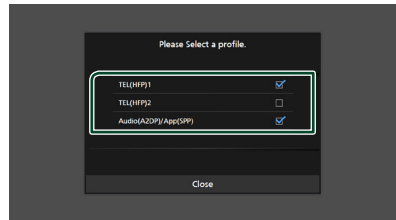

■ **TEL (HFP) 1, TEL (HFP) 2**

Selecione quando o dispositivo está conectado com a unidade como telefone Mãos-livres 1 ou 2.

■ **Audio (A2DP)/App (SPP)**

Selecione para usar como um leitor de áudio ou para interligar com uma aplicação instalada num smartphone.

4 Toque em **Close**.

Para excluir o dispositivo registado

É possível excluir o dispositivo registado como fonte Bluetooth ou Apple CarPlay.

Quando excluir um dispositivo Bluetooth compatível com Android Auto, o dispositivo também é excluído da lista de dispositivos Android Auto.

- 1 Toque em  no ecrã de lista de dispositivos.

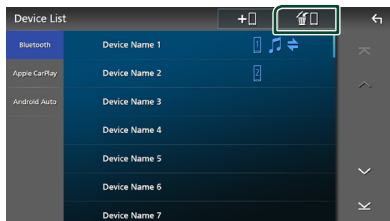

- 2 Toque no nome do dispositivo a verificar.

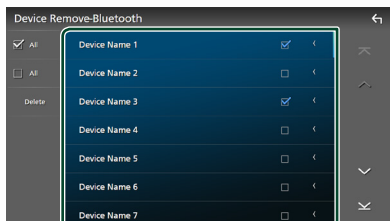

All

Seleciona todos os dispositivos Bluetooth.

All

Limpa todas as marcas de verificação.

NOTA

- Não é possível selecionar um dispositivo atualmente conectado.
- Quando selecionar o separador Android Auto,  não é exibido.

- 3 Toque em **Delete**.

➤ Aparece uma mensagem de confirmação.

- 4 Toque em **Yes**.

➤ Todos os dispositivos selecionados são eliminados.

Configuração do Bluetooth

NOTA

- A configuração Bluetooth é desativada durante o uso do Apple CarPlay.

- 1 Prima o botão **HOME** / .

- 2 Toque em .

- 3 Toque em **SETUP**.

➤ É apresentado o ecrã de menu SETUP (Conf).

- 4 Toque em **Connections & AV**.

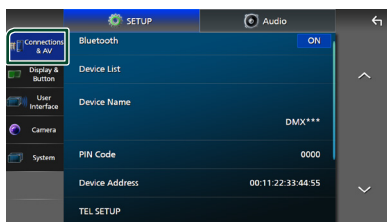

➤ O menu de configurações de conexões e AV aparece.

- 5 Toque em **Bluetooth** e defina para **ON**.

Consulte a secção seguinte para cada definição.

- Altere o Código PIN ([P.39](#))
- Altere o nome do dispositivo ([P.38](#))
- Alterar as definições da função mãos-livres, consulte **Configuração mãos-livres** ([P.46](#)).

NOTA

- Para os outros itens de configuração neste ecrã, consulte **Configuração de conexões e AV** ([P.51](#)).

Altere o nome do dispositivo

- 1 Toque em **Device Name** no menu de Conexões e AV.

➤ Aparece o ecrã para alterar o Nome do Dispositivo.

- 2 Toque e segure .

3 Introduza o nome do dispositivo.

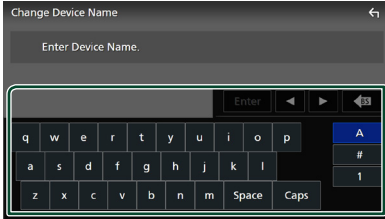

4 Toque em Enter .

Altere o Código PIN

1 Toque em PIN Code no menu de configurações de conexões e AV.

► Aparece o ecrã para alterar o Código PIN.

2 Toque e segure **BS**.

3 Introduza o Código PIN.

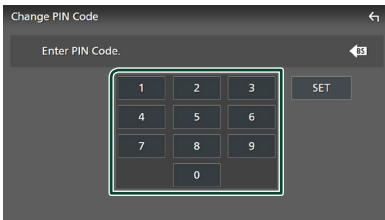

4 Toque em SET .

Reproduzir o Dispositivo de Áudio Bluetooth

A maioria da função pode ser controlada a partir do ecrã de controlo das fontes.

Para selecionar a fonte Bluetooth, toque no ícone **Bluetooth** no ecrã de seleção de fonte. (P.11)

NOTA

- A fonte de áudio Bluetooth é desativada durante o uso do Apple CarPlay.
- A fonte de áudio do Bluetooth é desativada quando o dispositivo definido como Áudio (A2DP)/Aplicação (SPP) estiver a usar Android Auto.

Operação básica do Bluetooth

Ecrã de controlo

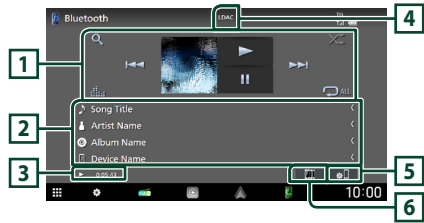

1 Teclas de operação *

- **Q** : Procura um ficheiro. Consulte a secção **Procura por ficheiro (P.41)**.
- **◀▶** : Procura o conteúdo anterior/seguinte.
Toque sem soltar para avançar rapidamente ou retroceder rapidamente. (Será cancelado automaticamente após cerca de 50 segundos).
- **▶** : Reproduz.
- **||** : Pausa.
- **▒** : Mostra o ecrã do Equalizador Gráfico. (P.59)
- **🔄** : Repete a faixa/pasta atual. De cada vez que toca na tecla, os modos de repetição são alterados pela ordem seguinte: Repetição de ficheiro (**🔄**), Repetição de pasta (**🔄**) Repetir todas as músicas (**🔄ALL**), Repetir desligado (**🔄**)
- **🎲** : Reproduz aleatoriamente todas as faixas da pasta atual. De cada vez que toca na tecla, os modos aleatórios são alterados pela ordem seguinte: Pasta aleatória (**🎲**), Tudo aleatório (**🎲ALL**), Aleatoriedade desligada (**🎲**)

2 Exibição de informações *

- Apresenta o nome das informações da faixa.
- Nome do dispositivo conectado.

3 Indicador do modo de reprodução/ Tempo de reprodução

► **II**: Indicador do modo de reprodução atual
Os significados dos ícones individuais são os seguintes:

► (reproduzir), ►► (avançar rapidamente), ◀◀ (retroceder rapidamente), || (pausar), ■ (parar).

4 CODEC

Quando um dispositivo compatível com LDAC é conectado, "LDAC" é exibido.



Exibe o menu de configuração de conexões e AV. (P.38)

6 KENWOOD Music Mix

Os dispositivos de áudio Bluetooth podem ser facilmente alternados para reproduzir música. Consulte **KENWOOD Music Mix (P.40)**.

* Estes itens surgem apenas quando o leitor de áudio, compatível com o perfil AVRCP, está ligado.

NOTA

- As teclas de operação, indicadores e informações visualizados no ecrã diferem dependendo do dispositivo conectado.
- Se as teclas de operação não forem apresentadas, opere a partir do leitor.
- Dependendo do smartphone/telemóvel ou do leitor de áudio, pode ouvir e controlar o som mas a informação de texto pode não aparecer.
- Se o volume estiver demasiado baixo, aumente-o no seu smartphone/telemóvel ou leitor de áudio.
- É recomendável alterar a qualidade da reprodução de "priority on sound quality" para "priority on stable connection" nas configurações do seu dispositivo compatível com LDAC, para que a ocorrência do problema de som intermitente seja menos provável.



KENWOOD Music Mix

Podem ser conectados e facilmente alternados até 5 dispositivos de áudio Bluetooth para reproduzir música.



1 Toque em .

- É apresentada uma lista dos dispositivos registados.

2 Toque em no nome do dispositivo que pretende conectar.

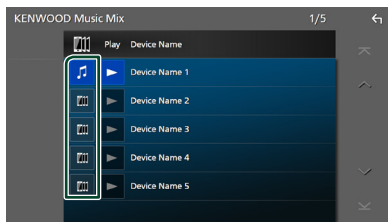
- Tocar em  apresenta o ecrã de lista de dispositivos. (P.37)
- Tocar em  à esquerda do dispositivo ligado () desconecta este dispositivo.





-  : Dispositivo usado normalmente.
-  : Dispositivo usado para KENWOOD Music Mix

3 Toque em (fundo branco/azul escuro) do lado esquerdo do nome do dispositivo a ser reproduzido.

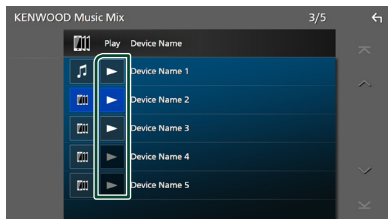
O fundo muda de azul escuro para azul claro e é iniciada a reprodução.



-  (Cinzento) : Não conectado.
-  (Fundo branco/azul escuro) : Conectado.
-  (Fundo branco/azul claro) : Durante a reprodução.

4 Toque em .

NOTA

- Se um dispositivo de áudio Bluetooth conectado for operado para tocar música, as conexões são trocadas.
- Quando uma fonte Bluetooth é trocada para outra, as suas configurações são eliminadas e a conexão é restaurada para a conexão antes da troca da fonte.
- Não é possível selecionar um smartphone Android conectado como um dispositivo Android Auto.

Procura por ficheiro

- 1 Toque em **Q**.
- 2 Toque no ficheiro ou pasta pretendido.

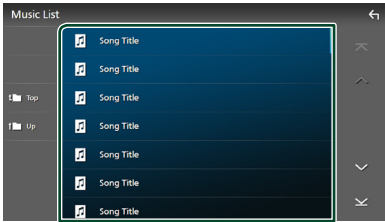

Quando toca numa pasta os seus conteúdos são apresentados.

- 3 Toque no item pretendido na lista de conteúdos.

➤ Inicia-se a reprodução.

NOTA

- Para efetuar operações no ecrã da lista, consulte a secção **Ecrã de lista (P.13)**.

Utilizar a Unidade Mãos-livres

Pode usar a função de telefone conectando o telefone com Bluetooth a esta unidade.

NOTA

- Enquanto o Apple CarPlay ou o Android Auto estiver conectado, a função de Mãos Livres Bluetooth e duas conexões de dispositivos Bluetooth não podem ser utilizadas. Apenas pode ser utilizada a função de Mãos Livres do Apple CarPlay ou do Android Auto.

Faça uma chamada

- 1 Prima o botão **HOME** / **⏻**.
- 2 Toque em **☰**.
- 3 Toque em **TEL**.

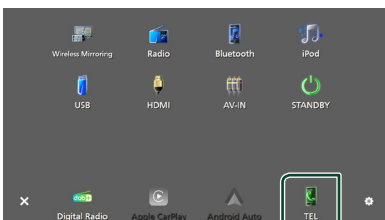

➤ É apresentado o ecrã de mãos-livres.

NOTA

- Se o seu smartphone/telemóvel suportar PBAP, pode exibir a lista telefónica e listas de chamadas no ecrã do painel de toque quando o smartphone/telemóvel estiver conectado.
 - Lista telefónica: até 1.000 entradas
 - Até 50 entradas, incluindo chamadas feitas, chamadas recebidas e chamadas perdidas

- 4 Seleccione um método de marcação.



- **☎**: Ligar utilizando registos de chamadas
- **☎**: Ligar utilizando a lista telefónica
- **★**: Ligar utilizando o número predefinido
- **☎**: Ligar introduzindo um número de telefone

- **Selecione o smartphone/telemóvel a usar**
Quando conectar dois smartphones/telemóveis

1) Toque em **Device name1** / **Device name2** para seleccionar o telefone que pretende usar.

- **Configuração do Bluetooth**

1) Toque em **☰**.
É exibido o menu de configuração de Conexões e AV. **(P.38)**

- **Reconhecimento de voz**

1) Toque em **☎**. **(P.43)**

NOTA



- Os ícones de estado, tais como os ícones da bateria e da antena, porão diferir dos apresentados no smartphone/telemóvel.
- Colocar o smartphone/telemóvel no modo privado pode desativar a função Mãos-livres.

Ligar utilizando registos de chamadas

- 1 Toque em .
- 2 Selecionar o número de telefone a partir da lista.



Ligar utilizando a lista telefónica

- 1 Toque em .
- 2 Toque em .
- 3 Selecione a inicial.

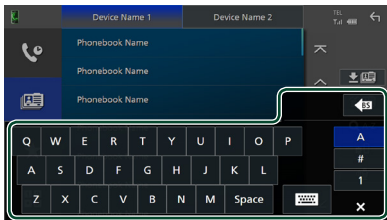

- Os caracteres sem nome correspondente não serão apresentados.
- Um primeiro carácter com um carácter acentuado como “ü” pode ser procurada com um carácter não acentuado “u”. Um carácter com um carácter com acento numa frase não pode ser procurado.

- 4 Selecione a pessoa a quem quer ligar a partir da lista.

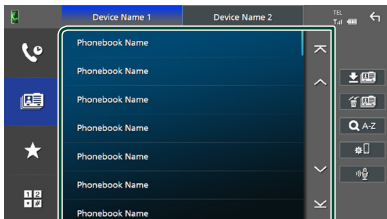

- 5 Selecionar o número de telefone a partir da lista.

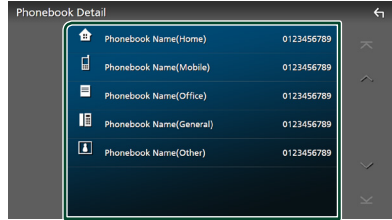

NOTA

- Pode ordenar os números de telefone na lista por apelido ou primeiro nome. Para informações detalhadas, consulte a secção **Configuração mãos-livres (P.46)**.
- Quando o russo é selecionado em “Language Select” (P.56), é possível alternar entre o teclado em inglês e o teclado em russo.
- Quando o hebraico é selecionado em “Language Select” (P.56), é possível alternar entre o teclado em inglês e o teclado em hebraico.
- É possível pesquisar com 3 letras iniciais no teclado inglês e 1 letra inicial no teclado russo/hebraico.

Ligar utilizando o número predefinido

- 1 Toque em .
- 2 Toque no nome ou no número de telefone.

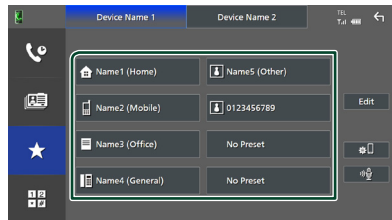

Ligar introduzindo um número de telefone

- 1 Toque em .
- 2 Introduza um número de telefone, utilizando as teclas numéricas.

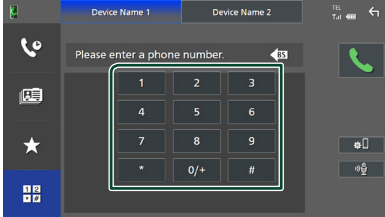

- 3 Toque em .

Reconhecimento de voz

Pode aceder à função de reconhecimento de voz do smartphone/telemóvel ligado a esta unidade. Pode pesquisar a lista de contactos do smartphone/telemóvel por voz. (A funcionalidade depende do smartphone/telemóvel.)

- 1 Prima o botão **VOICE**.

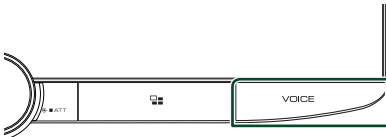



- É apresentado o ecrã de reconhecimento de voz.

- 2 Comece a falar.

NOTA

- Pode usar a função de reconhecimento de voz tocando  no ecrã Mãos-livres.
- Pode usar a função de reconhecimento de voz do smartphone/telemóvel conectado se tiver selecionado **TEL (HFP) 1** ou **TEL (HFP) 2** para HFP quando registado.

Receber uma chamada

- 1 Toque em  para atender uma chamada ou em  para a rejeitar.

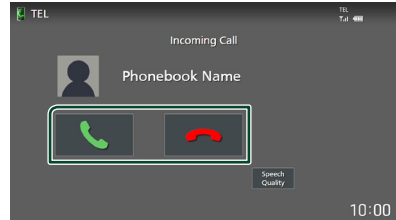

NOTA

- Ao pôr a mudança na posição de marcha atrás (R) e monitorizar a imagem com a vista da câmara traseira, este ecrã não aparece mesmo se receber uma chamada.
- O retrato registado na lista telefónica é apresentado enquanto fizer/receber chamadas e durante uma chamada.
- Se editar a lista telefónica no lado do dispositivo conectado após descarregar a lista telefónica, o retrato pode não ser exibido consoante o conteúdo editado. É recomendável que descarregue a lista telefónica sempre que a editar.
- A qualidade da imagem de um retrato exibido pode depender do dispositivo conectado.

Para terminar a chamada

- 1 Durante a conversação, toque em .

Operações durante uma chamada



● Ajuste o volume da sua voz

- 1) Toque em **Speech Quality**.
- 2) Toque em ◀ ou ▶ de **Microphone Level**.

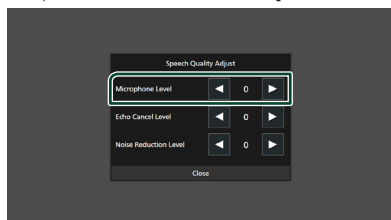

● Ajustar o volume do recetor

Rode o botão do volume no sentido horário para aumentar, ou no sentido anti-horário para diminuir.

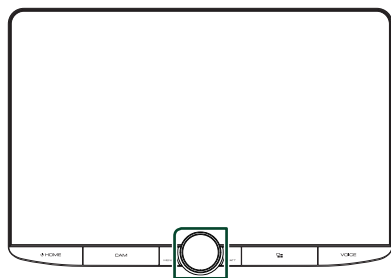

● Silencie a sua voz



Toque em  para silenciar ou não a sua voz.

● Emissão do tom de marcar

Toque em **DTMF** para visualizar o ecrã de introdução de sons.

Pode enviar tonalidades, tocando nas teclas correspondentes no ecrã.

● Alternar entre destinos de saída de voz

Toçar em  /  comuta a cada vez os destinos de saída de voz entre o smartphone/telemóvel e o altifalante.

● Chamada em espera

Se receber uma chamada enquanto está a falar ao telefone, pode atender a chamada mais recente, tocando em . A chamada atual está em espera.

Sempre que tocar em , a pessoa que está a telefonar muda para a outra.

Quando tocar em , a chamada atual termina e muda para a chamada em espera.

Predefinir um número de telefone

Pode registar os números de telefone frequentemente utilizados nesta unidade.

- 1 Toque em .
- 2 Toque em **Edit**.

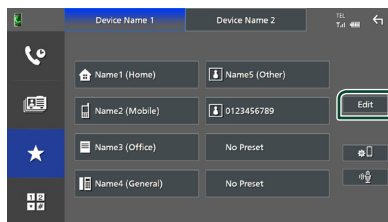

3 Selecionar onde predefinir.

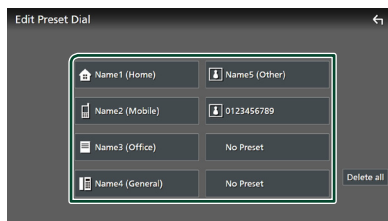

■ Delete all

Para eliminar todos os números predefinidos, toque em **Delete all** e depois toque em **Yes** no ecrã de confirmação.

4 Selecionar como predefinir.

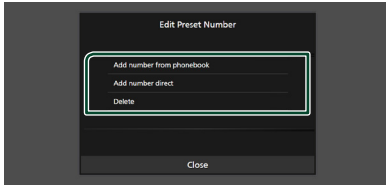

■ Add number from phonebook

Selecione o número para predefinir a partir da lista telefónica.

■ Add number direct

Introduza o número de telefone diretamente e toque em **SET**.

■ Delete

Para eliminar um número predefinido, toque em **Delete** e depois toque em **OK** no ecrã de confirmação.

Transferência da lista telefónica

Pode transferir os dados da lista telefónica do seu smartphone com Bluetooth usando PBAP.

1 Toque em .

2 Toque em .



► A transferência de dados da lista telefónica inicia-se.

NOTA

- Se a lista telefónica contiver mais de 1000 entradas, apenas 1000 entradas são transferidas. As entradas a partir da 1001.ª, inclusive, não são transferidas.
- Se não foi descarregada nenhuma Lista telefónica, tocar em **Download Phonebook Now** começa a descarregar a Lista telefónica.
- O retrato registado na lista telefónica é apresentado enquanto fizer/receber chamadas e durante uma chamada.
Se editar a lista telefónica no lado do dispositivo conectado após descarregar a lista telefónica, o retrato pode não ser exibido consoante o conteúdo editado. É recomendável que descarregue a lista telefónica sempre que a editar.

Eliminar lista telefónica

1 Toque em .

2 Toque no nome a verificar.

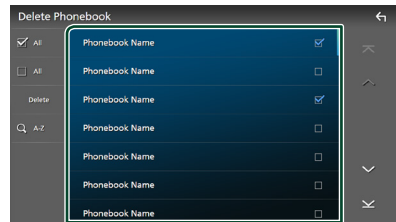

■ All

Marque todas as caixas.

■ All

Limpa todas as marcas de verificação.

3 Toque em **Delete**.

► Aparece uma mensagem de confirmação.

4 Toque em **Yes**.

Configuração mãos-livres

Pode realizar diferentes definições para a função Mãos Livres.

1 Prima o botão **HOME** / .

2 Toque em .

3 Toque em **SETUP**.

► É apresentado o ecrã de menu **SETUP** (Conf).

4 Toque em **Connections & AV**.

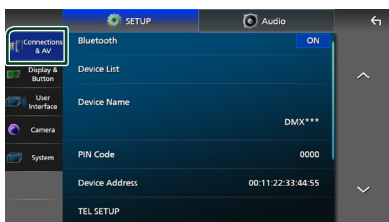

► O menu de configurações de conexões e AV aparece.

5 Toque em **TEL SETUP**.

► É apresentado o ecrã **TEL SETUP** (CONFIGURAÇÃO DE TEL).

6 Defina cada função da seguinte forma.

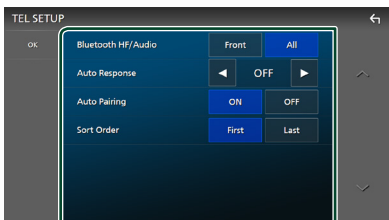

Bluetooth HF/Audio

Selecione os altifalantes para a saída do som do smartphone/telemóvel (tal como uma chamada telefónica e toque de chamada) e o leitor de áudio do Bluetooth.

Front: O som sai das colunas dianteiras.

All (predefinição): O som sai de todas as colunas.

Auto Response *

Estabelece o tempo de resposta automática para atender uma chamada de entrada.

OFF (Predefinição): Desliga a função de Resposta automática.

1/5/10/15/20/25/30: Define o tempo de toque (segundos).

Auto Pairing

Quando definido para "ON", a função Auto Pairing (Emparelhamento automático) da Apple é ativada de modo a registar automaticamente o iPod touch ou iPhone ligado a esta unidade.

ON (Predefinição): Liga a função Auto Pairing (Emparelhamento automático) da Apple.

OFF: Desliga a função Auto Pairing (Emparelhamento automático) da Apple.

Sort Order

Define a forma como pretende ordenar os dados da lista telefónica do smartphone/telemóvel.

First (predefinição): Classifica os dados pelo primeiro nome.

Last: Classifica dados pelo último nome.

* O tempo para resposta automática definido nesta unidade ou o tempo definido no seu smartphone/telemóvel, o que for mais curto, é ativado.

7 Toque em **OK**.

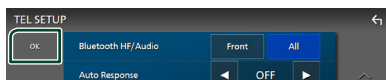

Outros Componentes Externos

Visualizar Câmara

NOTA

- Para ligar uma câmara, consulte **Ligação da câmara (P.84)**.
- Para utilizar a câmara de vista traseira, é preciso ligar o condutor REVERSE. **(P.80)**
- Se **Rear Camera Interruption** estiver ativado, o ecrã da câmara é exibido quando for engatada a marcha-atrás (R).
- A câmara cuja visualização foi exibida pela última vez é mantida e a mesma visualização da câmara será exibida na próxima vez. Se a definição de atribuição for alterada, será exibida a visualização da câmara traseira.
- O ecrã de interrupção da câmara traseira/frontal não é mantido como o ecrã da câmara que será exibido na próxima vez.

Visualizar o ecrã da câmara

1 Prima o botão MENU / ATT .

- O menu pop-up aparece.

2 Toque em Camera .



- É apresentado o ecrã de vista da câmara.

3 Ajuste cada item da seguinte forma.

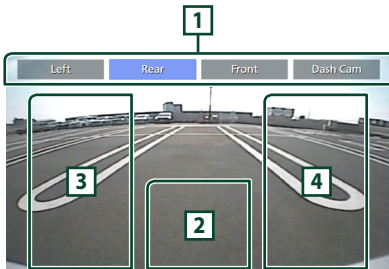

1 Teclas de Comutação da Câmera *1

Toque para mudar a câmara de visão. É necessário definir previamente as "Camera Assignment Settings" exceto "Rear". Consulte **Definir a configuração de atribuição da câmara (P.48)**.

2 Câmara desligada

Toque para sair do ecrã da câmara.

3 Alterar a Orientação *2

Toque de cada vez liga ou desliga as orientações.

4 Mudar o Ângulo *2

Cada vez que tocar, altera os ângulos da câmara.

*1 Quando duas ou mais câmaras da traseira, dianteira, tablier, esquerda e direita estão conectadas a este aparelho.

*2 Apenas quando o ecrã da câmara traseira for exibido e uma série CMOS-3xx estiver conectada a esta unidade como a câmara traseira.

Configuração da câmara

1 Prima o botão HOME / ⏻.

2 Toque em .

3 Toque em SETUP .

- É apresentado o ecrã de menu SETUP (Conf).

4 Toque em Camera .

- O menu de configurações da câmara é exibido.

5 Defina cada item da seguinte forma.

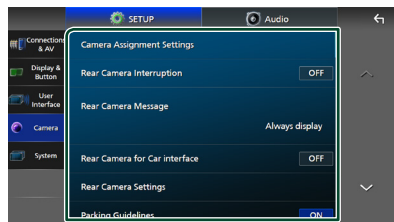

■ Camera Assignment Settings

Configure a atribuição da câmara. Consulte **Definir a configuração de atribuição da câmara (P.48)**.

■ Rear Camera Interruption

ON (Predefinição): Exibe a fotografia na câmara de vista traseira quando mudar a mudança para a posição de marcha atrás (R, Reverse).

OFF: Selecione quando não estiver conectada uma câmara.

■ Rear Camera Message *1

Always display (predefinição): Exibe sempre a mensagem de cuidado no ecrã de interrupção da câmara traseira.

Clear after 5 seconds: Exibe a mensagem de cuidado durante cerca de 5 segundos no ecrã de interrupção da câmara traseira.

■ Rear Camera for Car interface

ON: Selecione quando conectar uma unidade de sistema externo. Não são apresentadas teclas nem títulos.

OFF (Predefinição): Selecione quando conectar uma câmara traseira.

■ Rear Camera Settings *2

Ajusta CMOS da série 3xx com o conjunto ID 1 ("Rear Camera"). Para detalhes, consulte o manual de instruções da sua câmara.

■ Parking Guidelines

É possível visualizar as orientações de estacionamento para facilitar o estacionamento quando for engatada a marcha-atrás (R).

A predefinição é "ON".

■ Guidelines SETUP

Se seleccionar **ON** para **Parking Guidelines**, pode ajustar as guias de estacionamento. Consulte **Para ajustar as guias de estacionamento (P.49)**.

■ Front Camera Settings *3

Ajusta a CMOS-3xx com o conjunto ID 2 ("Front Camera"). Para detalhes, consulte o manual de instruções da sua câmara.

■ Front Camera Interruption *4

10 sec / 15 sec (Padrão) / 20 sec: O ecrã da câmara frontal é exibido quando a marcha retorna da posição inversa (R).

OFF: Cancel.

*1 Para usar a função, é necessário definir **Rear Camera Interruption** para **ON**.

*2 Quando estiver conectada uma série CMOS-3xx com esta unidade.

*3 Para usar a função, é necessário conectar a série CMOS-3xx e definir **Camera Assignment Settings** como **Front**. (P.48)

*4 Para usar a função, é necessário definir **Rear Camera Interruption** como **ON**, definir **Rear Camera for Car Interface** como **OFF** e definir **Camera Assignment Settings** como **Front**. (P.48)

■ Definir a configuração de atribuição da câmara

1 Toque em **Camera Assignment Settings** no menu de configurações da câmara. (P.47)

2 Selecione o item a configurar.

■ REAR VIEW CAMERA

Defina a atribuição da câmara de visão ligada ao terminal de entrada da câmara de visão traseira.

■ FRONT VIEW CAMERA / DASH CAM

Defina a atribuição da câmara de visão ligada ao terminal de entrada Câmera de visão dianteira/Câmara de tablier.

■ 3rd VIEW CAMERA

Defina a atribuição da câmara de visão ligada ao terminal de entrada da 3ª câmara de visão.

■ VIDEO IN

Defina a atribuição da câmara de visão ligada ao terminal de entrada Vídeo.

3 Selecione a câmara de visão a configurar.

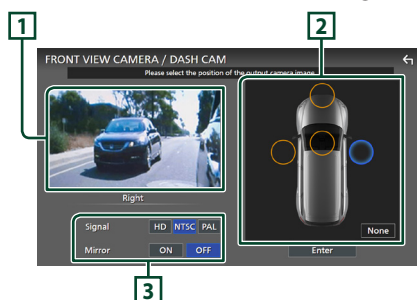

1 Imagem da câmara de visão

Exibe a imagem da câmara de visão ligada ao terminal de entrada a ser definido. (P.84)

2 Posição da câmara

Atribua cada posição à câmara de visão conectada ao terminal de entrada selecionado.

Frente *1/Esquerda *1/Direita *1/Câmara de tablier *1/Traseira *2/**None** *1

3 Configurações de qualidade da imagem

Mude a configuração de qualidade da imagem.

Signal *3: "HD"/"NTSC" (predefinição)/"PAL"

Mirror *4: "ON"/"OFF" (predefinição)

*1 Exceto o ecrã de configuração **REAR VIEW CAMERA**.

*2 Apenas o ecrã de configuração **REAR VIEW CAMERA**.

*3 Apenas os ecrãs de configuração **REAR VIEW CAMERA** e **FRONT VIEW CAMERA / DASH CAM**.

*4 Apenas os ecrãs de configuração **FRONT VIEW CAMERA / DASH CAM** e **3rd VIEW CAMERA**.

4 Toque em Enter.

NOTA

- A captura de ecrã acima é para o ecrã de definição **FRONT VIEW CAMERA / DASH CAM**. Pode ser diferente dos de **REAR VIEW CAMERA**, **3rd VIEW CAMERA** e **VIDEO IN**.
- A câmara de tablier pode ser selecionada quando estiver ligada. (P.84)

Para ajustar as guias de estacionamento

NOTA

- Instale a câmara de vista traseira na posição apropriada de acordo com o manual de instruções fornecido com a câmara de vista traseira.
- Quando ajustar as linhas de guia de estacionamento, certifique-se de que aplica o travão de estacionamento para prevenir que o veículo se mova.

1 Toque em **Parking Guidelines** no ecrã da Câmara e defina-o como **ON**. (P.47)

2 Toque em **Guidelines SETUP** no ecrã da Câmara.

3 Ajuste as orientações de estacionamento selecionando a marca .

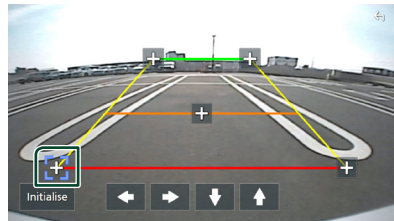

4 Ajuste a posição da marca selecionada.

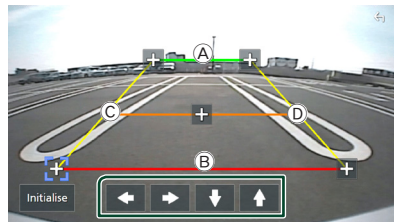

Assegure-se de que as linhas **A** e **B** estão horizontalmente paralelas, e de que as linhas **C** e **D** têm o mesmo comprimento.

NOTA

- Toque em **Initialise** e, em seguida, toque em **Yes** para definir todas as marcas  para a sua posição de predefinição inicial.

Use uma Câmara de Tablier

Uma Câmara de Tablier, DRV-N520 (acessório opcional) conectado a esta unidade permite-lhe reproduzir dados gravados em vídeo e outros.

Para obter mais detalhes, consulte o manual de instruções da Câmara de Tablier DRV-N520 (acessório opcional).

NOTA

- Para conectar uma câmara de tablier, consulte **Ligação da câmara (P.84)**.
- Para usar a função de câmara de tablier, é necessário definir "Camera Assignment Settings" como "Dashboard Camera". (P.48)

Visualize o ecrã da câmara de tablier

1 Prima o botão **MENU / ATT**.

- O menu pop-up aparece.

2 Toque em **Camera**.

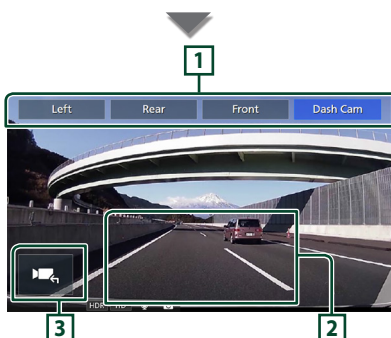

1 Teclas de Comutação da Câmara

Toque para mudar a câmara de visão. É necessário definir previamente as "Camera Assignment Settings" exceto "Rear". Consulte **Definir a configuração de atribuição da câmara (P.48)**.

2 Câmara desligada

Toque para sair do ecrã da câmara.

3 Visualização das teclas

Toque para visualizar as teclas de controlo da câmara de tablier.

Leitores de áudio/vídeo externos (AV-IN)

- 1 Ligue um componente externo ao terminal de entrada de áudio AV e ao terminal de entrada de vídeo (P.82)
- 2 Selecione **AV-IN** como a fonte. (P.11)
- 3 Ligue o componente ligado e inicie a reprodução da fonte do som.

NOTA

- Para seleccionar a fonte AV-IN, é necessário definir "VIDEO IN" como "None" em **Camera Assignment Settings (P.48)**

Fonte HDMI

1 Conecte o seu smartphone ao terminal de entrada de HDMI. (P.82)

Utilize o cabo HDMI KCA-HD100 (acessório opcional).

2 Selecione **HDMI** como a fonte. (P.11)

3 Inicie uma aplicação ou reprodução no seu smartphone.

Configuração

- 1 Prima o botão **HOME** / $\text{\textcircled{P}}$.
- 2 Toque em $\text{\textcircled{G}}$.
- 3 Toque em **SETUP**.

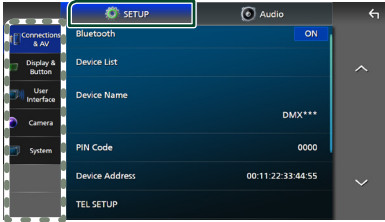

Consulte a secção seguinte para cada definição.

- Configurar conexões e AV (**P.51**)
- Configurar o monitor e o botão (**P.53**)
- Configuração da interface do utilizador (**P.55**)
- Configuração da câmara (**P.47**)
- Configurar sistemas (**P.56**)

Configuração do ecrã do monitor

Pode ajustar a qualidade da imagem do vídeo, ecrã do menu, etc.

- 1 Prima o botão **MENU** / **ATT**.
 - O menu pop-up aparece.
- 2 Toque em **Screen Adjustment**.



➤ É apresentado o ecrã de Ajuste do ecrã.

- 3 Ajuste cada definição da seguinte forma.

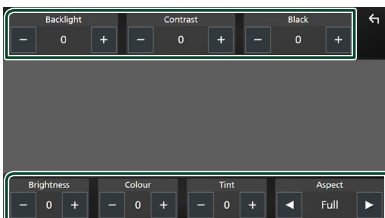

■ Backlight / Contrast / Black / Brightness / Colour / Tint

Ajuste cada uma das definições.

■ Aspect

Selecione um modo de ecrã.

Full : Altera a proporção do vídeo e exhibe o vídeo em ecrã inteiro.

Normal : Apresenta o vídeo na proporção de 4:3.

Auto :

Dispositivo USB: Exibe vídeos em ecrã completo (em orientação vertical ou horizontal) sem alteração de proporção.

NOTA

- As definições a ajustar variam em função da fonte atual.

Configuração de conexões e AV

É possível definir conexões e parâmetros AV.

- 1 Prima o botão **HOME** / $\text{\textcircled{P}}$.
- 2 Toque em $\text{\textcircled{G}}$.
- 3 Toque em **SETUP**.
 - É apresentado o ecrã de menu SETUP (Conf).
- 4 Toque em **Connections & AV**.
 - O menu de configurações de conexões e AV aparece.
- 5 Defina cada parâmetro da seguinte forma.

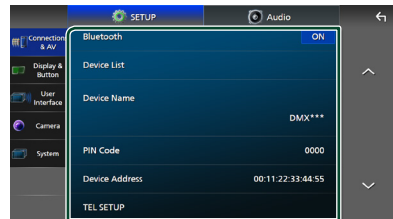

■ Bluetooth

Liga e desliga a função Bluetooth.

Configuração

■ Device List

Selecione o dispositivo conectado a ser utilizado. (P.37)

■ Device Name

Se selecionar **ON** para **Bluetooth**, pode alterar o nome do dispositivo Bluetooth.

Consulte **Altere o nome do dispositivo** (P.38).

■ PIN Code

Se selecionar **ON** para **Bluetooth**, pode alterar o código PIN.

Consulte **Altere o Código PIN** (P.39).

■ Device address

Exiba o endereço do dispositivo Bluetooth.

■ TEL SETUP

Pode realizar diferentes definições para a função Mãos Livres.

Consulte **Configuração mãos-livres** (P.46).

■ Wi-Fi SETUP

Pode alterar o nome do dispositivo e exibir o endereço do dispositivo, palavra-passe.

Consulte **Altere o nome do dispositivo** (P.52).

■ Speech Quality Adjust

Ajuste a qualidade da fala.

Microphone Level : Ajuste o nível de ganho do microfone. A predefinição é "0".

Echo Cancel Level : Ajusta o nível de eliminação do eco. A predefinição é "0".

Noise Reduction Level : Reduz o ruído gerado pelo som ambiente sem alterar o volume do microfone. Utilize esta função quando a voz da pessoa que está a telefonar não é clara. A predefinição é "0".

■ iPod Bluetooth Connection

Consulte **Selecione o método de criação de conexões para saída de som a partir da fonte de iPod** (P.24).

■ AV-OUT

Pode selecionar uma fonte AV para ser retirada da porta AV OUTPUT.

Desligado, iPod, USB ou AV-IN

- Não é possível selecionar AV-IN se o terminal de entrada Vídeo for usado para a câmara.
- Não pode selecionar iPod se estiver conectado por Bluetooth ou Apple CarPlay estiver conectado.

- Se selecionar iPod como fonte principal, não pode selecionar USB como fonte de saída AV.
- Se selecionar o USB como fonte principal, não pode selecionar iPod como fonte de saída AV.
- Se selecionar HDMI como fonte principal, os ficheiros com taxas de amostragem superiores a 96 kHz em USB selecionados como fonte de saída de AV serão ignorados.
- Se selecionar áudio Bluetooth, rádio, rádio digital, espelhamento sem fios, Apple CarPlay ou Android Auto como fonte principal, não pode selecionar USB ou iPod como fonte de saída AV.

■ Reset Android Auto Wireless Connection

Pode alterar a palavra-passe do Android Auto sem fios.

O sistema do aparelho é reiniciado após selecionar **YES**.

■ Altere o nome do dispositivo

- 1 Toque em **Device Name** no menu de configurações de conexões e AV.
ou
Toque em **WI-FI SETUP** e, em seguida, toque em **Device Name**.
▶ Aparece o ecrã para alterar o Nome do Dispositivo.

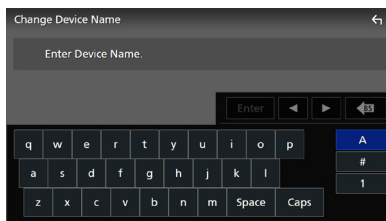

- 2 Toque e segure **BS**.

- 3 Introduza o nome do dispositivo.



- 4 Toque em **Enter**.

Configuração de monitor e botão

- 1 Prima o botão **HOME** / .
- 2 Toque em .
- 3 Toque em **SETUP**.
 - É apresentado o ecrã de menu SETUP (Conf).
- 4 Toque em **Display & Button**.
 - O menu de configuração de monitor e botão é exibido.
- 5 Defina cada parâmetro da seguinte forma.

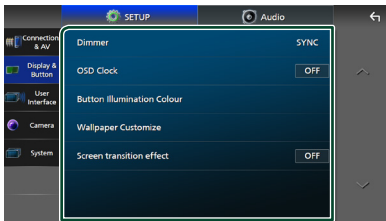

■ Dimmer

Selecione o modo de atenuação da luz.

OFF: Não atenua a luz do monitor e dos botões.

ON: Atenua a luz do ecrã e dos botões.

SYNC (Predefinição): Ativa ou desativa a função de atenuação da luz quando o interruptor de controlo das luzes do veículo está ligado ou desligado.

■ OSD Clock

Selecione se quiser exibir o relógio enquanto o ecrã estiver desligado, ou enquanto estiver a ver ficheiros de vídeo no USB, etc.

"ON" (LIGADO) (Padrão)/"OFF" (DESLIGADO)

■ Button Illumination Colour

É possível definir a cor de iluminação do botão. (P.53)

■ Wallpaper Customize

Pode mudar a imagem ou a cor de fundo. (P.54)

■ Screen transition effect

Selecione se quer usar o efeito de transição de ecrã quando o ecrã de controlo da fonte é comutado para o ecrã inicial.

"ON" (LIGADO) (Padrão)/"OFF" (DESLIGADO)

■ Personalização da cor do botão

É possível definir a cor de iluminação do botão.

- 1 Toque em **Button Illumination Colour** no menu de configuração do monitor e botão.
- 2 Toque na cor pretendida.



■ Variable

Pode definir a cor do botão de forma a que varie constantemente pelo espectro de cores.

■ User

Pode definir a cor criada com o misturador de cores RGB.

- 3 Toque em .

Para registar uma cor original

Pode registar a sua cor original.

- 1 Toque em **User** no ecrã de cor de iluminação do botão.
- 2 Utilize - e + para ajustar o valor de cada cor.

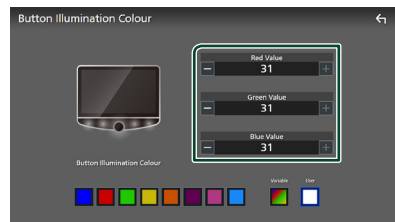

- 3 Toque em .

NOTA

- É possível criar uma cor com base numa cor predefinida. Toque na cor predefinida em vez de em **User** e ajuste o valor da cor.

Configuração

■ Mude a imagem ou a cor do fundo

- 1 Toque em **Wallpaper Customize** no menu de configuração Monitor e botão.
- 2 Selecione uma imagem.

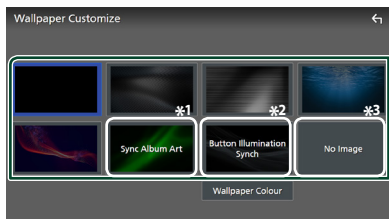

- *1 A capa do álbum atualmente a ser exibida é usada como papel de parede.
- *2 Selecione uma cor do fundo previamente.
- *3 Selecione uma imagem original previamente.

Para selecionar uma cor do fundo

- 1 Toque em **Wallpaper Colour** no ecrã de personalização do padrão de fundo.
- 2 Selecione uma cor do fundo.

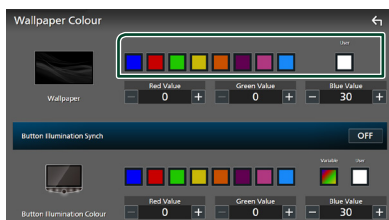

■ User

Pode definir a cor criada com o misturador de cores RGB. Para saber como criar uma cor original, consulte **Para registar uma cor original (P.53)**.

■ Button Illumination Synch *1

A cor que selecionou em **Button Illumination Colour** pode ser definida. Se ajustar o valor da cor com o seguinte misturador de cores RGB, a cor ajustada será aplicada ao padrão de fundo e à iluminação do botão.

Para saber como definir a cor de iluminação do botão e criar uma cor original, consulte **Personalização da cor do botão (P.53)**.

“ON”/“OFF” (predefinição)

*1 Quando **Button Illumination Colour** for “Variable”, esta opção será fixada em DESLIGADO.



- 3 Toque em .

Para registar uma imagem original

Com a aplicação “KENWOOD Portal APP” instalada no seu iPhone ou smartphone Android, é possível transferir ficheiros de imagem para esta unidade e definir uma imagem como imagem do fundo. Consulte **Importar ficheiros de imagem (P.15)**.

Configuração da Interface do Utilizador

Pode configurar os parâmetros da interface do utilizador.

- 1 Prima o botão **HOME** / .
- 2 Toque em .
- 3 Toque em **SETUP**.
 - É apresentado o ecrã de menu SETUP (Conf).
- 4 Toque em **User Interface**.
 - O menu de configuração da interface do usuário é exibido.
- 5 Defina cada parâmetro da seguinte forma.



■ Source Setup - Remote Control

Selecione as fontes a serem trocadas com o telecomando. Para saber como utilizar o telecomando, consulte **Operação Básica (P.70)**.

■ Steering Remote Controller

Define a função pretendida no controlo remoto do volante. (Contacte o seu revendedor KENWOOD para obter mais detalhes.)

■ Beep

Ligue ou desligue o som de toque nas teclas. A predefinição é "ON".

■ Vehicle Adaptor Information *1

Apresenta a informação do veículo. Esta função exige um adaptador comercial. Consulte o seu revendedor KENWOOD para obter mais informações.

■ Beep for Parking distance control *1

Define se gera um tom de aviso quando o sensor de proximidade deteta um ser humano ou um objeto.

Consulte o seu revendedor KENWOOD para obter mais informações.

■ Parking Distance Display *1

Pode exibir informação sobre obstáculos em volta do carro.

ON: Apresenta sempre a informação.

Dyn. (Predefinição): Exibe informação quando o sensor detetar obstáculos.

OFF: Cancela.

Esta função exige um adaptador comercial. Consulte o seu revendedor KENWOOD para obter mais informações.

■ Parking Distance Position *1

Selecione onde a informação sobre obstáculos é exibida no ecrã (esquerda ou direita).

"Left" (Esquerda) / "Right" (Direita) (Predefinição)

Esta função exige um adaptador comercial. Consulte o seu revendedor KENWOOD para obter mais informações.

■ Driving Position

Selecione a posição de condução (esquerda ou direita).

"Left" (Esquerda) (Predefinição) / "Right" (Direita)

*1 Esta configuração está disponível quando um adaptador comercial está ligado.

Configuração do sistema

Pode configurar os parâmetros do sistema.

- 1 Prima o botão **HOME** / $\text{\textcircled{P}}$.
- 2 Toque em $\text{\textcircled{G}}$.
- 3 Toque em **SETUP**.
 - É apresentado o ecrã de menu SETUP (Conf).
- 4 Toque em **System**.
 - O menu de configurações do sistema é exibido.
- 5 Defina cada parâmetro da seguinte forma.

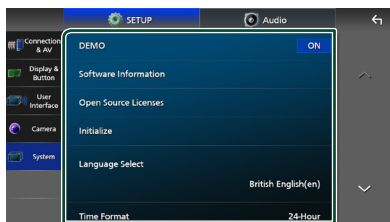

■ DEMO

Selecione o modo de demonstração. A predefinição é "ON".

■ Software Information

Confirme a versão do software desta unidade. (P.56)

■ Open Source Licenses

Exibe as licenças open source.

■ Initialise

Toque em **Initialise** e, em seguida, toque em **Yes** para definir todas as definições para as predefinições iniciais.

- A Memória de CONFIGURAÇÃO Áudio não foi iniciada.

■ Language Select

Selecione um idioma.

■ Time Format

■ Clock

■ Time Zone

■ Clock Adjust

É possível acertar a data e hora. Consulte **Definições do calendário/relógio (P.8)**.

■ Security Code Set

■ Security Code Cancellation

■ Security Code Change

Pode configurar um código de segurança. Consulte **Configuração do Código de Segurança (P.7)**.

■ Informações do software

Pode confirmar a versão do software desta unidade.

- 1 Toque em **Software Information** no menu de configuração do sistema.
- 2 Confirme a versão de software.

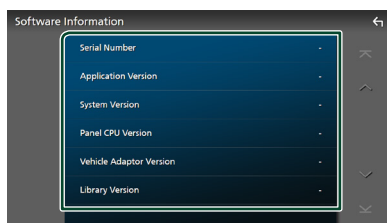

NOTA

- Para saber como atualizar o software, consulte o manual do procedimento de atualização relevante, fornecido com o software.

Controlar o Áudio

Pode ajustar várias definições, como o balanço áudio ou o nível de subwoofer.

- 1 Prima o botão **HOME** / \odot .
- 2 Toque em .
- 3 Toque em **Audio**.

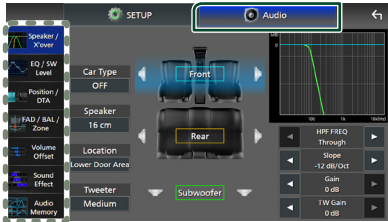

Consulte a secção seguinte para cada definição.



- Configuração da coluna/X'over (**P.58**)
- Controlo do nível de EQ/SW (**P.59**)
- Definir posição/DTA (**P.60**)
- Controlar FAD/BAL/Zona (**P.62**)
- Definir Compensação de Volume (**P.64**)
- Definir o Efeito Sonoro (**P.64**)
- Use a Memória de Áudio (**P.68**)

Configuração do sistema de altifalantes de 3 vias

Selecione o modo Crossover Network (divisor de frequência) apropriado para o sistema de altifalantes utilizado (sistema de altifalantes de 2 ou 3 vias).

ATENÇÃO

- Conectar colunas de 3 vias com o modo de 2 vias selecionado pode avariar as colunas.

- 1 Prima o botão **HOME** / \odot .
 > Aparece o ecrã HOME.
- 2 Toque em .
- > É apresentado o ecrã de seleção de fonte.
- 3 Toque em **STANDBY**.
- 4 Pressione o botão  ① seguido pelo botão **HOME** / \odot ② durante 1 segundo ao mesmo tempo.

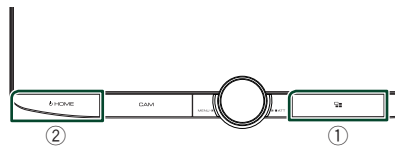

- > É apresentado o ecrã de seleção do sistema de colunas.

- 5 Selecione o modo de rede cruzada.

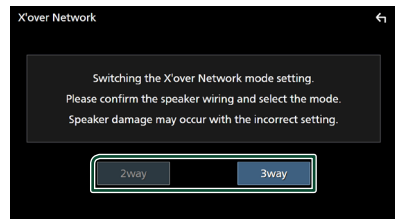

- > É apresentado o ecrã de confirmação.

- 6 Toque em **Yes**.

NOTA

- Quando o sistema de coluna de 3 vias está selecionado, as funções seguintes estão desativadas.
 - Focagem frontal da Posição de Escuta/ DTA
 - Atenuador para controlar o áudio geral
 - Controlo de zona
 - Seleção dos altifalantes para saída do som do smartphone/telemóvel de Bluetooth HF/Áudio
 - Sinal sonoro para configuração da interface do utilizador
- Enquanto está a falar ao telemóvel emparelhado ou a utilizar a função de reconhecimento de voz, não é possível mudar o sistema de altifalantes.
- Quando a zona dupla é selecionada e uma fonte de áudio diferente de "OFF" é selecionada como Fonte traseira, o sistema de altifalantes não pode ser comutado para modo de 3 vias.

Configuração dos altifalantes/ X'over

1 Prima o botão **HOME** / .

2 Toque em .

3 Toque em **Audio**.

➤ É apresentado o ecrã Audio.

4 Toque em **Speaker/X'over**.

5 Seleccione o tipo de veículo.

Pode seleccionar o tipo de automóvel e rede de altifalantes, etc.

Quando selecciona o seu tipo de automóvel, o Alinhamento do Tempo de Atraso é ativado automaticamente (para ajuste do tempo de saída de som para cada canal) de forma a obter os melhores efeitos de surround.

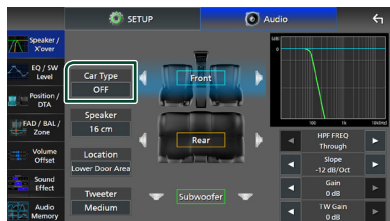

6 Toque no altifalante (1) que pretende ajustar e defina cada parâmetro (2) da seguinte maneira.

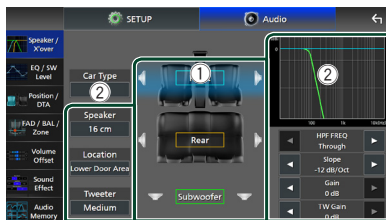

■ Speaker

Pode seleccionar um tipo de altifalante e o seu tamanho para obter os melhores efeitos sonoros.

Quando o tipo e o tamanho dos altifalantes forem seleccionados, é definida automaticamente a rede de crossover dos altifalantes.

■ Location (Apenas para Frente, Traseira)

Selecione a posição do altifalante que instalou.

■ Tweeter (Apenas para a Frente)

Pode configurar o tweeter quando está a seleccionar os altifalantes dianteiros.

Nenhum, Pequeno, Médio, Grande

■ HPF FREQ (apenas para frente, traseira)

Ajuste de filtro de passa altos.

■ LPF FREQ (apenas para subwoofer)

Ajuste de filtro de passa baixos.

■ Slope

Defina uma curva de crossover.

■ Gain

Ajuste o ganho de altifalante dianteiro, o altifalante traseiro ou o subwoofer.

■ TW Gain (apenas para frente)

Ajuste o nível do tweeter.

■ Phase Inversion (apenas para subwoofer)

Defina a fase da saída do subwoofer.

Verifique **Phase Inversion** para deslocar a fase 180 graus.

Quando a Rede de altifalantes está definida para 3 vias:

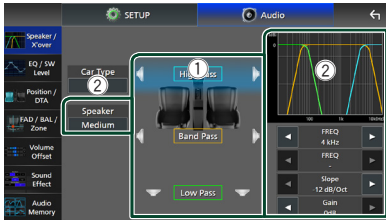

■ Speaker

Pode selecionar um tipo de altifalante e o seu tamanho para obter os melhores efeitos sonoros. Se não tiver altifalantes, seleccione “None”.

Quando o tipo e o tamanho dos altifalantes forem selecionados, é definida automaticamente a rede de crossover dos altifalantes.

■ FREQ (Passagem Alta)

Ajuste de filtro de passa altos. (Apenas para passagem de altos)

■ FREQ (Passagem Baixa)

Ajuste de filtro de passa baixos. (Apenas para passagem de baixos)

■ HPF FREQ, LPF FREQ (apenas para passagem de banda)

Ajuste de Filtro de Passagem de Banda.

■ Slope *1*2

Defina uma curva de crossover.

■ Gain

Defina o ganho de cada altifalante.

■ Phase Inversion

Defina a fase de saída do tweeter, médios e woofer.

Verifique **Phase Inversion** para deslocar a fase 180 graus.

*1 Só quando “LPF FREQ”/“HPF FREQ” (Passagem de banda) estiver definido para um modo diferente de “Through”.

*2 Só quando “FREQ” (Passagem de baixos) estiver definido para um modo diferente de “Through”.

NOTA

- Para saber como mudar para o sistema de altifalantes de 3 vias, consulte **Configuração do sistema de altifalantes de 3 vias (P.57)**.

Controlo do equalizador

Pode ajustar o equalizador selecionando a configuração otimizada para cada categoria.

1 Prima o botão **HOME / ⏻**.

2 Toque em **⚙️**.

3 Toque em **Audio**.

➤ É apresentado o ecrã Audio.

4 Toque em **EQ / SW Level**.

5 Toque no ecrã e defina **Graphic Equalizer (Equalizador gráfico)** como pretendido.



■ Nível de ganho (área de enquadramento pontilhada)

Ajuste o nível de ganho tocando em cada barra de frequência.

Pode selecionar a barra de frequência e ajustar o seu nível com **▲**, **▼**.

■ ALL SRC

Aplicue a curva do equalizador ajustado a todas as fontes. Toque **ALL SRC** e então toque em **OK** no ecrã de confirmação.

■ Memory

Guarda a curva do equalizador ajustada como “User1” a “User4”. **(P.60)**

■ Initialise

Inicialize (aplane) a curva EQ atual.

■ Bass EXT (Configurações de Graves Expandidos)

Quando ativado, frequências inferiores a 62,5 Hz são configuradas para o mesmo nível de ganho (62,5 Hz).

■ SW Level

Ajuste o volume do subwoofer. Esta definição não está disponível quando o Subwoofer está definido para “None”. Consulte a secção **Configuração dos altifalantes/ X'over (P.58)**.

- **Pop / Easy / Top40 / Jazz / Powerful / Rock / Flat / Bass Boost / User1 / User2 / User3 / User4**

Recupere a curva de equalizador predefinida.

Guarde a curva EQ

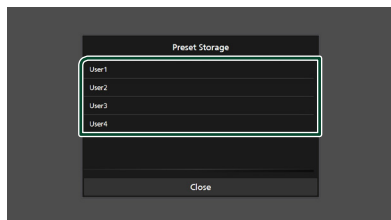

- 1 Ajuste a curva EQ.
- 2 Toque em **Memory**.
- 3 Selecione onde guardar.



Posição de Escuta/ DTA

A Posição de Escuta/DTA permite-lhe melhorar o campo de som dependendo da posição do assento em que se senta.

A Posição de Escuta/DTA permite-lhe definir "Listening Position" e "Front Focus". Não pode definir ambos ao mesmo tempo.

- 1 Prima o botão **HOME** / .
- 2 Toque em .
- 3 Toque em **Audio**.
 - É apresentado o ecrã Audio.
- 4 Toque em **Position/DTA**.

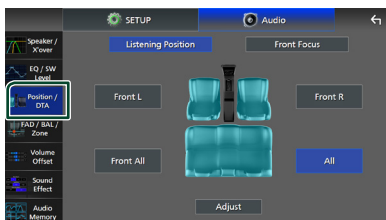

- Definir a Posição de Escuta (**P.60**)
- Configurar Focagem Frontal (**P.61**)

Posição de escuta

Ajuste o tempo de atraso do som para que os sons de diferentes oradores cheguem ao ouvinte sentado no assento selecionado ao mesmo tempo.

- 1 Toque em **Listening Position** no ecrã Posição/DTA.
- 2 Selecione uma posição de escuta entre **Front R** (Frente direita), **Front L** (Frente esquerda), **Front All** (Toda a frente) e **All** (Tudo).

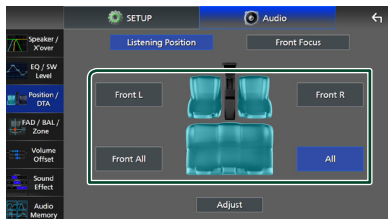

Controlo do DTA de Posição

Pode afinar ao pormenor a sua posição de escuta.

- 1 Toque em **Adjust**.
- 2 Toque em **Delay**.
- 3 Toque em ◀ ou ▶ para ajustar o tempo de atraso do altifalante selecionado.

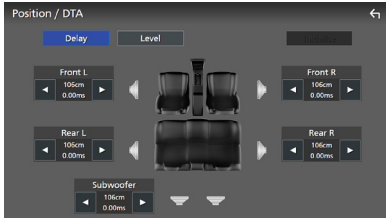

- 4 Toque em **Level**.
- 5 Toque em ◀ ou ▶ para ajustar o nível de som do altifalante selecionado.

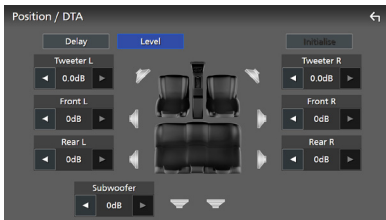

NOTA

- Para inicializar as definições de Atraso e Nível, toque em **Initialize** e em **YES** no ecrã de confirmação.

Focagem Frontal

É possível focar a imagem de som imaginária na frente do assento selecionado.

- 1 Toque em **Front Focus** no ecrã Posição/DTA.
- 2 Selecione uma posição de focagem frontal.

Para **Front All** e **All**, selecione a Prioridade E ou D dependendo do lado em que quer colocar a imagem de som imaginária.

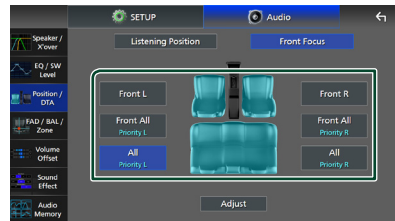

NOTA

- Quando o sistema de coluna de 3 vias está selecionado, a função de focagem frontal é desativada.

Ajuste preciso da Focagem Frontal

- 1 Toque em **Adjust**.
- 2 Toque em **Delay**.
- 3 Defina cada parâmetro da seguinte forma.

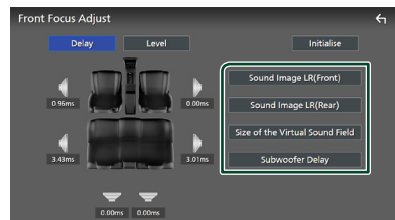

■ Sound Image LR (Front)

Foque a imagem de som na frente dos assentos frontais.

■ Sound Image LR (Rear)

Foque a imagem de som na frente dos bancos traseiros.

■ Size of the Virtual Sound Field

Ajuste o tamanho da imagem de som para corresponder ao seu gosto pessoal. Se a imagem de som for movida da frente, mova-a para trás com **Sound Image LR (Front)** ou **Sound Image LR (Rear)**.

■ Subwoofer Delay

Ajuste o tempo de atraso do som do subwoofer.

4 Toque em **Level**.

5 Toque em ◀ ou ▶ para ajustar o nível de som do altifalante selecionado.

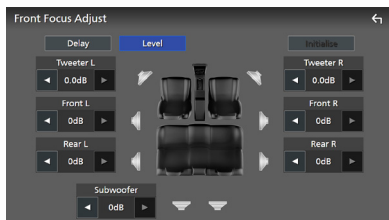

NOTA

- Para inicializar as definições de Atraso e Nível, toque em **Initialise** e em **YES** no ecrã de confirmação.

Controlo do atenuador/ balanço/zona

1 Prima o botão **HOME** / ⏻.

2 Toque em ⚙️.

3 Toque em **Audio**.

- É apresentado o ecrã Audio.

4 Toque em **FAD / BAL / Zone**.

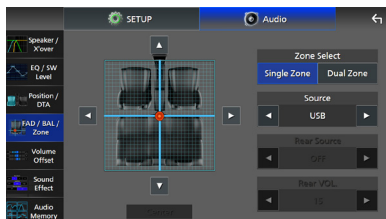

- Controle de atenuador/balanço (P.62)
- Configurar o controlo de zona (P.63)

■ Controlo do atenuador/balanço

Pode ajustar o balanço de volume entre os altifalantes.

1 Toque em ◀, ▶, ▲ e ▼ para ajustar o balanço de volume.

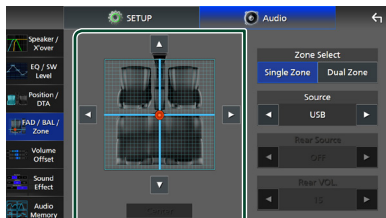

◀ e ▶ permitem ajustar o balanço de volume à direita e à esquerda.

▲ e ▼ permitem ajustar o balanço de volume à frente e atrás.

■ **Center**

Apague o ajuste.

NOTA

- Quando o sistema de altifalante de 3 vias está selecionado, o ajuste do "Fader" é desativado.

Controlo de zona

Pode seleccionar fontes diferentes para as posições dianteira e traseira no veículo.

1 Toque em **Dual Zone** no ecrã FAD/BAL/ Zone.

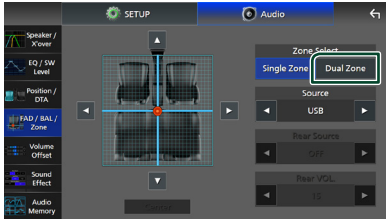

■ **Source**

É possível alterar a fonte atual.

2 Defina cada fonte da seguinte forma.

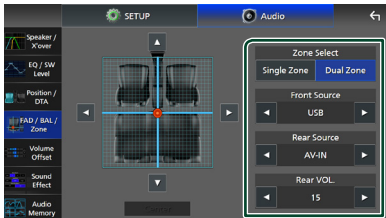

■ **Zone Select**

Toque em **Single Zone** para desligar a função de zona dupla.

■ **Front Source, Rear Source**

Selecione uma fonte de áudio para cada uma.

Fonte Traseira;
"AV-IN"/"iPod"/"USB"/"OFF"

■ **Rear VOL.**

Ajuste o volume da fonte traseira.

NOTA

- Quando a fonte traseira estiver comutada, a fonte áudio que é debitada no terminal AV OUTPUT também é comutada para a mesma fonte.
- Quando a função de zona dupla está ativada, não estão disponíveis as seguintes funções.
 - Débito do subwoofer
 - Nível do subwoofer/Aumento de graves **(P.64)**
 - Controlo do Equalizador/Efeito Sonoro/Posição de Escuta **(P.59, 64, 60)**
 - Configuração de Colunas **(P.58)**
 - Atenuador para controlar o áudio geral
 - Reprodução de Ficheiro de Fonte de Som de Alta Resolução
- Quando a zona dupla é seleccionada e uma fonte de áudio diferente de "OFF" é seleccionada como Fonte Traseira, o sistema de colunas não pode ser alterado.
- Não é possível seleccionar AV-IN se o terminal de entrada Vídeo for usado para a câmara.

Fonte traseira

- Não pode seleccionar iPod se estiver conectado por Bluetooth ou Apple CarPlay estiver conectado.
- Se seleccionar iPod como fonte dianteira, não pode seleccionar USB como fonte traseira.
- Se seleccionar o USB como fonte dianteira, não pode seleccionar iPod como fonte traseira.
- Se seleccionar HDMI como fonte dianteira, os ficheiros com taxas de amostragem superiores a 96 kHz em USB seleccionados como fonte traseira serão ignorados.
- Se seleccionar áudio Bluetooth, rádio, rádio digital, espelhamento sem fios, Apple CarPlay ou Android Auto como fonte principal, não pode seleccionar USB ou iPod como fonte traseira.

Compensação de Volume

Ajusta com precisão o volume da fonte atual para minimizar a diferença de volume entre fontes diferentes.

- 1 Prima o botão **HOME** / **⏻**.
- 2 Toque em **⚙️**.
- 3 Toque em **Audio**.
 - É apresentado o ecrã Audio.
- 4 Toque em **Volume Offset**.
- 5 Toque em **+** ou **-** para ajustar o nível.

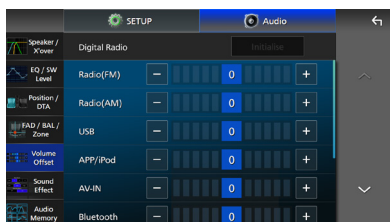

■ Initialise

Volta para as definições iniciais.

Toque em **Initialise** e depois toque em **YES** no ecrã de confirmação.

NOTA

- Se aumentou primeiro o volume, reduza o volume usando "Volume Offset". Alternar a fonte atual para outra fonte repentinamente pode produzir um som extremamente alto.

Efeito de som

Pode definir efeitos de som.

- 1 Prima o botão **HOME** / **⏻**.
- 2 Toque em **⚙️**.
- 3 Toque em **Audio**.
 - É apresentado o ecrã Audio.
- 4 Toque em **Sound Effect**.

- 5 Defina cada parâmetro da seguinte forma.



■ Bass Boost

Defina o nível do aumento dos graves para "OFF"/"1"/"2"/"3".

■ Loudness

Defina a quantidade de reforço dos sons altos e baixos.

"OFF"/"Low" (Baixo)/"High" (Alto)

■ Drive Equalizer

Reduz o ruído de processamento elevando a largura de banda.

"OFF" (Desligado), "ON" (Ligado)

■ Space Enhancer

Selecione como sentir a melhoria do espaço de som.

"OFF" (DESLIGADA)/"Small" (Pequeno)/"Medium" (Média)/"Large" (Grande).

Esta definição não está disponível para a fonte de rádio digital e sintonizador.

■ Supreme

Ative/Desative a função Supreme.

Tecnologia para extrapolar e suplementar com um algoritmo proprietário a gama de alta frequência que é cortada durante a codificação.

■ Realizer

Torne o som virtualmente mais realista usando o sistema de Processador de Sinal Digital (DSP, Digital Signal Processor).

Selecione um nível entre "OFF" (DESLIGADO)/"1"/"2"/"3".

■ Stage EQ

Pode ajustar a altura dos altifalantes virtualmente para se adequar à sua posição de escuta.

"OFF" (DESLIGADO)/"Low" (BAIXO)/"Middle" (MÉDIO)/"High" (ALTO).

■ Parametric EQ

Quando definido para "ON", poderá utilizar o equalizador paramétrico. Para mais detalhes, consulte **Equalizador paramétrico (P.65)**.

Equalizador paramétrico

Além do equalizador gráfico convencional, esta unidade possui um equalizador paramétrico que permite ajustes mais precisos. Usando cada equalizador corretamente, é possível calibrar a unidade com maior precisão.

O ajuste usando esta função requer conhecimento.

Quando usar cada função

● Equalizador paramétrico

Use isto para corrigir ou melhorar as características de frequência da acústica do carro, a fim de estabelecer uma base para ajustes.

Ouidos experientes ou um equipamento de medição podem ser necessários para apreender os problemas do campo sonoro no interior do carro.

● Equalizador gráfico

Use isto para criar ativamente um som atrativo como convencionado.

Qualquer pessoa pode obter facilmente o resultado através de tentativa e erro de operações intuitivas.

Ajustes ainda mais eficazes são possíveis quando é estabelecida a base usando o equalizador paramétrico.

■ Sobre o equalizador paramétrico

Este sistema permite controlar livremente o filtro, a frequência, o fator Q (agudeza) e o ganho de declive em 14 pontos, consistindo em 9 pontos comuns para o painel dianteiro/traseiro/subwoofer, 2 pontos somente para a frente, 2 pontos somente para a traseira e um ponto somente para o subwoofer.

NOTA

- Configure o equalizador paramétrico para estabelecer a base dos ajustes antes de fazer ajustes usando o equalizador gráfico.
- As alterações feitas com o equalizador paramétrico não são mostradas no ecrã do equalizador gráfico.
- É possível verificar os efeitos usando a tecla LIGADO/DESLIGADO do equalizador paramétrico.

Sobre ajustes

Se houver picos desagradáveis, pode deslizar o filtro de pico para a esquerda ou direita e pesquisar as frequências por ouvido. Os engenheiros de estúdio usam esse método para fazer ajustes de maneira rápida e eficiente.

No entanto, para identificar picos e quedas de um sistema de áudio de carro, deverá capturar o ruído rosa emitido pelo altifalante usando um microfone e analisá-lo usando um analisador em tempo real (RTA). A partir do resultado da análise, identifique os picos e/ou quedas que precisam de ser corrigidos e configure os filtros para os cancelar.

Sobre os filtros do equalizador paramétrico

Os filtros permitem remover ou extrair som específico através do processamento de sinal.

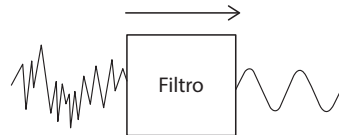

NOTA

- A frequência de corte é o limite entre a banda passante e a banda parada. A definição de frequência de corte é uma frequência para a qual a saída é -3 dB do valor nominal da banda passante.

● Filtro passa-altos

Passa sinais com frequências superiores a uma determinada frequência (f_c : frequência de corte) e atenua sinais com frequências mais baixas que a frequência de corte.

Use este para passar apenas sinais de alta frequência. Use isso nos seguintes casos, por exemplo:

- Para extrair a banda de frequência para tweeters separados. Ao extrair a banda de frequência específica, é possível ajustar individualmente o nível da banda de frequência.
- O som pode ficar baço quando é reproduzido um som de baixa frequência. Isso ocorre quando são inseridas frequências abaixo da capacidade do altifalante. Para cancelar isto, use o filtro passa-altos para cortar as frequências abaixo da capacidade do altifalante.

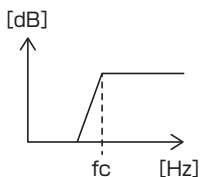

● Filtro de prateleiras altas/Filtro de prateleiras baixas

Esses filtros reduzem ou aumentam os sinais acima ou abaixo de uma certa frequência (f_c : frequência de corte), que criam prateleiras nos espectros de frequência. Um filtro de prateleira alta reduz ou aumenta as frequências acima da frequência alvo, e um filtro de prateleira baixa reduz ou aumenta as frequências abaixo da frequência alvo.

A prateleira baixa controla as frequências mais baixas e a prateleira alta controla as frequências altas. Use estes nos seguintes casos, por exemplo:

- Quando desejar alterar o volume dos tweeters, por exemplo, quando eles estão perto dos seus ouvidos e soam muito alto.
- Quando desejar alterar o volume do subwoofer manualmente.

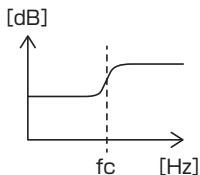

● Filtro de pico

As frequências nas proximidades de uma determinada frequência (f_0 : frequência central) são aumentadas ou atenuadas. Use isso nos seguintes casos, por exemplo:

- Quando desejar controlar uma faixa estreita de frequências para corrigir a anormalidade da frequência no carro.
- Para diminuir um ruído incomodativo do altifalante, atenuando a faixa de frequência do ruído.
- Para ajustar o balanço do som de toda a faixa entre a extremidade baixa e a extremidade alta.

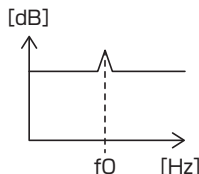

● Filtro passa-baixos

Passa sinais com frequências inferiores a uma determinada frequência (f_c : frequência de corte) e atenua sinais com frequências mais altas que a frequência de corte. Use este para passar apenas sinais de baixa frequência. Use isso nos seguintes casos, por exemplo:

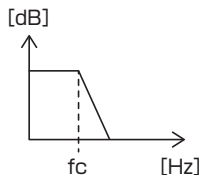

- Para extrair a banda de baixas frequências para um subwoofer.
- Para extrair frequências médias/baixas quando usar altifalantes com tweeters separados e desejar enviar as frequências altas para os tweeters e enviar as frequências médias/baixas para os woofers.
- Para cortar as frequências altas quando são muito estrondosas.



Ajustar o equalizador paramétrico

Preparativos

- Corrija o valor em "Listening Position" e "Front Focus" antes de ajustar o equalizador paramétrico. Consulte *Posição de Escuta/ DTA (P.60)*.

- 1 Prima o botão **HOME** / .
- 2 Toque em .
- 3 Toque em **Audio**.
- 4 Toque em **Sound Effect**.
- 5 Defina o equalizador paramétrico para **ON** e toque em **Yes**.
- 6 Toque em **SETUP**.
 - O ecrã Equalizador paramétrico é exibido.
- 7 Enquanto estiver a ouvir música, mova o filtro de pico para a esquerda e para a direita para procurar picos desagradáveis e suprimi-los.
- 8 Use ruído rosa e um analisador para identificar quedas, pois é difícil encontrá-las.

Corrija picos e quedas muito acentuados (10 dB ou mais), pois geralmente são considerados obstruções à qualidade do som.
- 9 Defina cada parâmetro da seguinte forma.

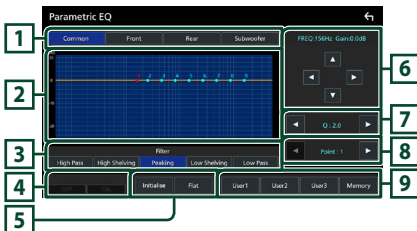

1 Altifalante

Selecione o altifalante.

Quando a rede de colunas está definida para **2 vias**:

"Common"/"Front"/"Rear"/"Subwoofer"

Quando a rede de colunas está definida para **3 vias**:

"Common"/"Tweeter"/"Middle"/"Woofer"

2 Pontos/curva de equalização

Exibe os pontos e curva de equalização. Ajuste os pontos de equalização tocando neles.

Ponto de EQ (vermelho): O ponto de equalização a ser ajustado no momento.

Ponto EQ (amarelo/azul): Pontos de equalização que não estão a ser ajustados no momento.

Curva (laranja): A curva EQ da coluna que está a ser ajustada.

Curva (azul): Curva geral de equalização.

3 Filtro

Selecione o filtro.

"High Pass"/"High Shelving"/"Peaking"/
"Low Shelving"/"Low Pass"

4 Afeta todos os altifalantes *1

- **ON**: O som sai de todas as colunas.
- **OFF**: Emite som apenas do altifalante selecionado atualmente.

5 Inicialise / Flat

- **Initialise**: Inicialize (achatar) o ajuste de todos os altifalantes.
- **Flat**: Inicialize (achatar) o ajuste do altifalante atual.

6 Frequência/ganho

Defina a frequência e o ganho.

◀ e ▶ ajustam a frequência.

▲ e ▼ permitem ajustar o ganho.

NOTA

- Toque no ponto de equalização para determinar aproximadamente a frequência e o ganho, e use esta tecla para fazer ajustes finos.

7 Q/Inclinação*2

Defina o fator Q e o declive.

8 Ponto

Selecione o ponto do equalizador para ajustar.

9 Predefinição

- **User1 / User2 / User3**: Recupera a equalização predefinida.
- **Memory**: Armazena as configurações atuais de equalização.

*1 Somente quando um altifalante que não seja o "Common" for selecionado.

*2 Quando o filtro "Peaking" está selecionado, é possível ajustar o fator Q. Quando o filtro "High Pass" ou "Low Pass" estiver selecionado, é possível ajustar o declive.

NOTA

- É possível ajustar os pontos e a curva de equalização com base numa equalização predefinida. Recupere a equalização predefinida e toque novamente na tecla de predefinição para desmarcá-la antes de ajustar.

10 Quando terminar os ajustes, salve os resultados como uma predefinição, e verifique os efeitos mudando predefinições ou definindo o equalizador paramétrico como **ON** e **OFF**.

11 Use o equalizador gráfico para fazer os ajustes finais. (P.59)

Memória de Configuração de Áudio

Podem-se memorizar as definições de Controlo de Áudio. As definições memorizadas podem ser relembradas a qualquer momento.

1 Prima o botão **HOME** / **⏏**.

2 Toque em **⚙**.

3 Toque em **Áudio**.

➤ É apresentado o ecrã Audio.

4 Toque em **Audio Memory**.

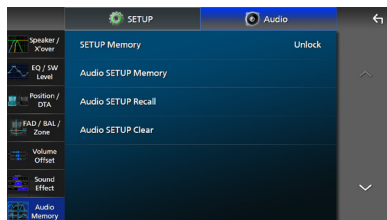

■ **SETUP Memory**

Bloqueie ou desbloqueie Audio SETUP Memory/Recall/Clear.

■ **Audio SETUP Memory**

Memorize as definições áudio atuais.

- FAD/BAL/Zona, Altifalante/X'over, Equalizador (Predefinição do Utilizador, Nível SW), Posição/DTA, Efeito Sonoro (P.57)

■ **Audio SETUP Recall**

Relembra a definição de áudio memorizada.

■ **Audio SETUP Clear**

Limpe a Memória de DEFINIÇÃO Áudio e as definições de áudio atualmente memorizadas.

Controlo remoto

Esta unidade pode ser operada através do controlo remoto KNA-RCDV331 (acessório opcional).

⚠️ATENÇÃO

- Risco de incêndio ou de explosão se a pilha for substituída por uma do tipo incorreto. Certifique-se de que a substitui apenas por uma do mesmo tipo.
- Risco de incêndio, explosão ou fuga de líquido ou gás inflamáveis se a pilha for deixada num ambiente com uma temperatura extremamente alta e/ou sujeita a uma pressão de ar extremamente baixa. O conjunto de pilhas ou as pilhas não devem ser expostos a calor excessivo, como luz solar, fogo ou equivalente.
- Risco de incêndio, explosão ou fuga de líquido ou gás inflamáveis se a pilha for colocada no fogo ou num forno quente, recarregada, colocada em curto-circuito, triturada mecanicamente ou cortada.
- Se o líquido entornado entrar em contacto com os seus olhos ou com a roupa, lave imediatamente com água e consulte um médico.

Instalação das pilhas

Se o controlo remoto não funcionar ou só funcionar a curta distância, é possível que as pilhas estejam esgotadas.

Nesse caso, substitua ambas as pilhas por pilhas novas.

- 1 Coloque duas pilhas tamanho "AAA"/"R03" com os pólos ⊕ e ⊖ corretamente alinhados dentro do compartimento, de acordo com a ilustração.

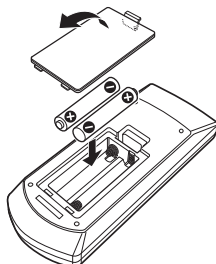

Funções dos botões do controlo remoto

📄 Mude o modo de operação

As funções controladas pelo controlo remoto variam consoante a posição do interruptor de modo.

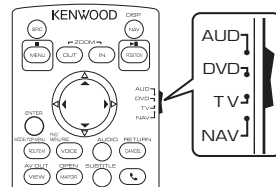

■ Modo AUD

Altere para este modo quando controla uma fonte selecionada ou fonte do sintonizador, etc.

■ Modo DVD/modo TV/modo NAV

Não usado.

NOTA

- Quando controlar um leitor que não está integrado na unidade, selecione o modo "AUD".

📄 Modo de procura direta

Com o controlo remoto, pode aceder diretamente ao valor de frequência pretendido da fonte de rádio introduzindo o número correspondente ao conteúdo.

NOTA

- Esta operação não pode ser efetuada para o dispositivo USB e iPod.

- 1 Pressione o botão #BS.

- 2 Com o teclado numérico, introduza o número do conteúdo que pretende reproduzir.

- 3 Pressione o botão ◀ ou ▶.

- O conteúdo que corresponde ao número que introduziu é reproduzido.

Operação Básica

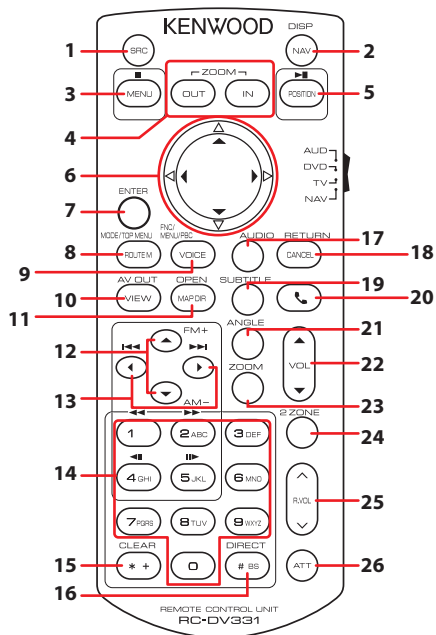

	Designação da Tecla	Mudar modo	Função
1	SRC	AUD	Comuta para a fonte a ser reproduzida. (P.55) No modo Mãos-livres, desliga o telefone.
2	NAV	–	Exibe o ecrã de APP (Apple CarPlay/Android Auto/Espelhamento Sem Fios).
3	MENU	–	Não usado.
4	OUT, IN	–	Não usado.
5	POSITION	AUD	Coloca a faixa ou ficheiro em pausa e retoma a reprodução pressionando duas vezes. Para as fontes Rádio e Rádio Digital, comuta o modo de busca.
6	Tecla do cursor	–	Não usado.
7	ENTER	–	Não usado.
8	ROUTE M	AUD	O modo do ecrã muda cada vez que pressiona esta tecla durante a reprodução vídeo.
9	VOICE	AUD	Apresenta o ecrã de controlo da fonte atual. (USB)
10	VIEW	AUD	Muda para a fonte AV a ser reproduzida.
11	MAP DIR	AUD	Não usado.
12	▲/▼	AUD	Seleciona a pasta a ser reproduzida. Para a fonte Rádio, seleciona a banda FM/AM a receber.

	Designação da Tecla	Mudar modo	Função
13	◀▶	AUD	Seleciona a faixa ou o ficheiro a ser reproduzido. Para as fontes Rádio e Rádio digital, comuta para as estações emisoras recebidas pelo aparelho.
14	Teclado numérico	AUD	Para as fontes Rádio e Rádio digital, permite-lhe introduzir o número predefinido. <ul style="list-style-type: none"> • Se o número predefinido tiver um dígito, pressione o número. • Se o número predefinido tiver dois dígitos, pressione sequencialmente os números dentro de 3 segundos. • Pressionar ◀▶ dentro de 3 segundos permite determinar o número predefinido de um dígito. Permite que insira o número a procurar no modo de procura direta. Para informações detalhadas sobre o modo de procura direta, consulte a secção Modo de procura direta (P.69) .
15	* +	–	Não usado.
16	# BS	AUD	Muda para o modo de procura direta. Para informações detalhadas sobre o modo de procura direta, consulte a secção Modo de procura direta (P.69) .
17	AUDIO	–	Não usado.
18	CANCEL	–	Não usado.
19	SUBTITLE	–	Não usado.
20	☎	–	Quando é recebida uma chamada, permite atendê-la.
21	ANGLE	–	Não usado.
22	Vol ▲▼	–	Ajusta o volume.
23	ZOOM	–	Não usado.
24	2 ZONE	AUD	Liga e desliga a função de zona dupla.
25	R.VOL ▲▼	–	Ajusta o volume na parte de trás quando a função de zona dupla está ativada.
26	ATT	–	Baixa o volume quando premido uma vez. Restaura o volume anterior quando pressionado duas vezes.

Conexão/Instalação

Esta secção é para o instalador profissional. Por motivos de segurança, deixe a instalação de cabos e a montagem para profissionais. Consulte o revendedor do sistema de áudio do carro.

Antes da instalação

Antes da instalação desta unidade, tenha em consideração as seguintes precauções.

▲AVISOS

- Se ligar o fio de ignição (vermelho e o fio da bateria (amarelo) ao chassis do automóvel (terra), pode causar um curto-circuito, que por sua vez pode causar um incêndio. Ligue esses fios sempre à fonte de energia que passa através da caixa de fusíveis.
- Não elimine o fusível do cabo de ignição (vermelho) e do cabo da bateria (amarelo). A fonte de alimentação deve ser ligada aos cabos passando pelo fusível.

▲ATENÇÃO

- Instale este aparelho na consola do seu automóvel. Não toque nas peças de metal deste aparelho durante ou pouco depois da utilização do aparelho. As peças de metal, como por exemplo a armação, aquecem.

NOTA

- A instalação e ligação deste aparelho requerem conhecimentos e experiência. Para maior segurança, deixe as operações de montagem e ligação a cargo de profissionais.
- Não instale a unidade se ela perturbar a condução.
- Ajuste a posição do painel para não perturbar a condução.
- Assegure-se de que liga a unidade a uma fonte de alimentação de 12 V CC com massa negativa.
- Não instale o aparelho num local exposto à luz solar direta ou calor e humidade excessivos. Evite também locais com demasiada poeira ou a possibilidade de salpicos de água.

- Não utilize os seus próprios parafusos. Utilize apenas os parafusos fornecidos. O uso de parafusos não apropriados pode resultar em danos ao aparelho principal.
- Se a alimentação não estiver LIGADA ("Existe um erro na conexão elétrica da coluna. Por favor verifique as conexões:" é exibido), o fio da coluna pode ter sofrido um curto-circuito ou ter tocado no chassis do veículo e a função de proteção pode ter sido ativada. Portanto, o cabo do altifalante deve ser verificado.
- Se a ignição do automóvel não tiver uma posição ACC, conecte os fios da ignição a uma fonte de energia que possa ser ativada e desativada pela chave de ignição. Se ligar o fio de ignição a uma fonte de alimentação com um débito de tensão permanente, como os cabos da bateria, a bateria poderá ficar descarregada.
- Se a consola tiver uma tampa, a tampa não fechará mesmo quando o aparelho estiver instalado corretamente.
- Se o fusível fundir, certifique-se primeiro de que os fios não tocam uns nos outros causando um curto-circuito, e substitua o fusível antigo por outro com a mesma potência.
- Isole os cabos não ligados com fita isolante ou outro material similar. Para evitar curtos-circuitos, não remova as capas dos finais dos cabos não conectados ou dos terminais.
- Ligue os cabos individuais do altifalante aos terminais correspondentes. A unidade poderá ficar danificada ou deixar de funcionar se partilhar os fios ⊖ ou os ligar à massa a qualquer peça metálica do carro.
- Quando houver somente dois altifalantes conectados ao sistema, ligue os conectores a ambos os terminais de saída frontais ou a ambos os terminais de saída traseiros (não misture terminais frontais com traseiros). Por exemplo, se ligar o conector ⊕ do altifalante esquerdo a um terminal de saída dianteiro, não ligue o conector ⊖ a um terminal de saída traseiro.
- Depois que a unidade tiver sido instalada, verifique se as lâmpadas de stop, os pisca-piscas, os limpa pára-brisa, etc. do automóvel estão funcionando corretamente.

- Monte o aparelho de forma a que o ângulo de montagem seja de 30° ou menos.
- Esta unidade está equipada com ventoinha de refrigeração para diminuir a temperatura interna. Não monte a unidade num local onde a ventoinha de refrigeração fique bloqueada. Bloquear estas aberturas irá inibir a refrigeração da temperatura interna e resultar em avaria.

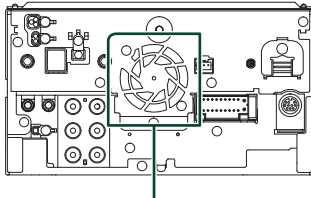

Ventoinha de refrigeração

- Não faça muita pressão sobre a superfície do painel quando instalar a unidade no automóvel. Caso contrário poderão resultar marcas, danos ou avarias.
- A receção poderá ser reduzida se existirem objetos metálicos próximos da antena de Bluetooth/Wi-Fi.

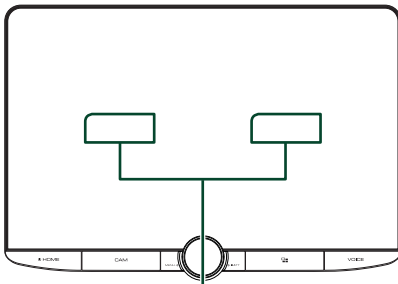

Antena Bluetooth/Wi-Fi

● Campos de visão frontal e lateral

- Para determinar os campos de visão frontal e lateral do condutor em condições normais, coloque um poste (diretamente visível da frente ou visível pelo espelho retrovisor do carro), como mostrado.

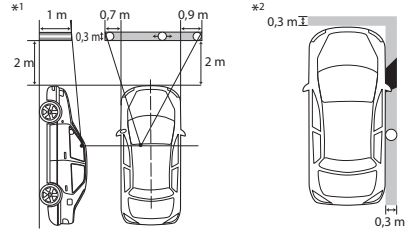

○ : Poste (altura: 1 m, diâmetro: 0,3 m)







■ : Campo de visão da posição da direção

■ : Área isenta (o tamanho do poste está sujeito aos regulamentos)

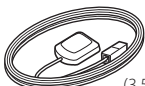
- Para veículo de volante à esquerda, os padrões são invertidos.
- *1 O poste deve ser visível da posição do condutor como campo de visão direto para a frente.
- *2 O poste deve ser diretamente visível ou indiretamente visível através do espelho, etc. a partir da posição do condutor.

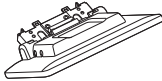
■ Acessórios fornecidos para instalação

①		x1
②		x1
③		x1
④		x1
⑤		x2

⑥	 <p>(3,5 m)</p>	x1
⑦		x1
⑧		x1
⑨		x2
⑩	 <p>Esquerda/direita</p>	x1
⑪	 <p>(M5 x 8 mm)</p>	x6

■ Método de instalação

- 1) Para prevenir um curto-circuito, remova a chave da ignição e desligue o terminal \ominus da bateria.
- 2) Remova as peças do veículo para instalar a unidade e conectar os fios ao terminal.
- 3) Faça as ligações apropriadas dos cabos de entrada e saída de cada unidade.
- 4) Determine a altura do monitor e a posição do cursor. Consulte **Distância entre o monitor e a unidade principal (P.75)**.
- 5) Ligue o conector B da cablagem ao conector do altifalante do seu veículo.
- 6) Ligue o conector A da cablagem ao conector de energia externa do seu veículo.
- 7) Ligue o conector da cablagem à unidade.
- 8) Instale a unidade principal no veículo.
- 9) Reinstale as peças do veículo.
- 10) Instale o monitor.
- 11) Volte a ligar o terminal \ominus da bateria.
- 12) Efetue a configuração inicial.
Consulte a secção **CONFIGURAÇÃO Inicial (P.6)**.

Instalar a unidade

Confirme a posição de instalação do monitor

Veículos onde não pode ser instalado

Podem ser possíveis instalar se puder evitar o seguinte ajustando a posição do cursor e a altura do monitor.

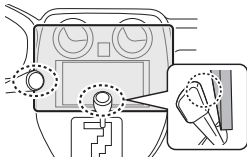
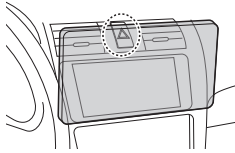
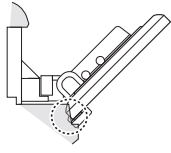
Há interferência com as operações da alavanca, como alavanca das mudanças, alavanca do limpavidros e alavanca do pisca-pisca ao instalar a unidade.	Um interruptor de perigo fica escondido do lugar do condutor.	O monitor toca num painel do veículo.
		

Distância entre o monitor e a unidade principal

Ajuste a posição do cursor e a altura do monitor para que não interfira no movimento do monitor.

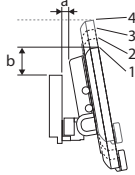
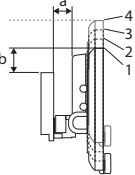
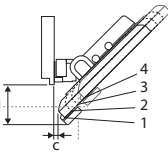
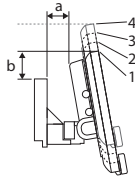
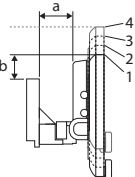
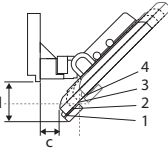
Posição do cursor	Ângulo do monitor			Altura do monitor				
	-10°	0°	45°	1	2	3	4	
Posição traseira				-10°	10			
				b	38,1	50,9	63,8	76,5
	0°	a	26,7					
		b	34,7	47,7	60,7	73,7		
	45°	c	5,7	14,4	24,1	33,4		
		d	55,4	46,3	37,1	27,8		
Posição dianteira				-10°	30,1			
				b	38,1	50,9	63,8	76,5
	0°	a	46,7					
		b	34,7	47,7	60,7	73,7		
	45°	c	25,7	34,9	44,1	53,3		
		d	55,4	46,3	37,1	27,8		

Unidade: mm

Exemplos

Painel de agrupamento no veículo

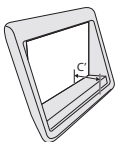

Cursor na posição para trás

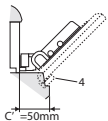

Cursor na posição para a frente

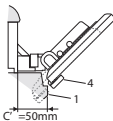

• C' = 50 mm;
Posição do cursor: Posição dianteira
Altura do monitor: Defina apenas "4"

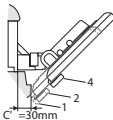
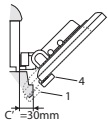

• C' = 30 mm;
Posição do cursor: Posição traseira
Altura do monitor: Defina apenas "4"

Posição do cursor: Posição dianteira
Altura do monitor: Defina de "2" a "4"

■ Posicionar o cursor para a frente

- 1** Remova os quatro parafusos da parte inferior da unidade principal.

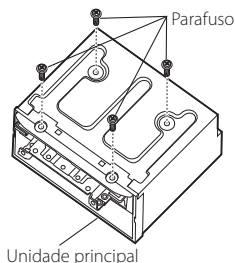

- 2** Remova as duas tampas para a posição traseira e, em seguida, remova os dois parafusos sextavados do suporte para a posição traseira.

Suporte para posição traseira

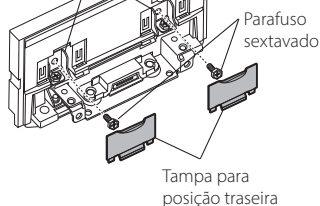

- 3** Puxe o bloco do cursor para a frente e remova os dois parafusos sextavados para remover o suporte para a posição traseira.

Parafuso sextavado

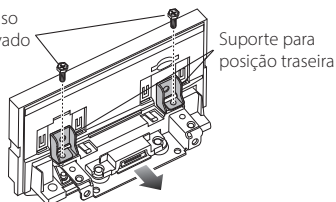

- 4** Instale o suporte para a posição para a frente (acessório 10) de cada lado para que as suas projeções estejam alinhadas com as ranhuras na unidade principal.

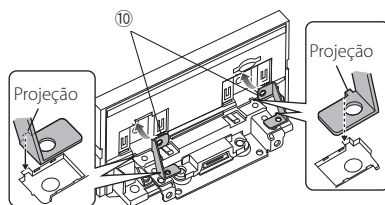

- 5** Fixe o suporte para a posição para a frente ao bloco do cursor com os dois parafusos sextavados. Empurre o bloco do cursor até que ele pare e, em seguida, fixe o suporte para a posição para a frente na unidade principal com os dois parafusos sextavados.

Parafuso sextavado

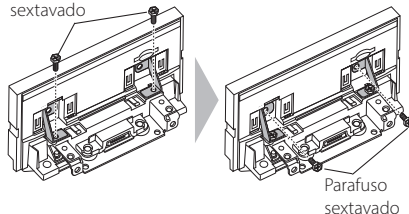

- 6** Reinstale os quatro parafusos na parte inferior da unidade principal.

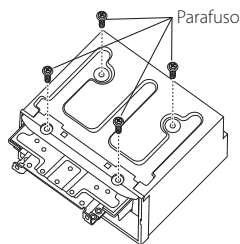

- 7** Instale a tampa para a posição dianteira (acessório 9) em dois locais, como mostrado.

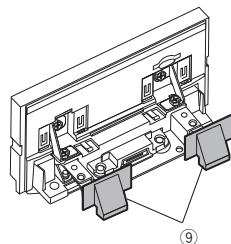

Ajustar a altura do monitor

- 1 Retire os quatro parafusos de cabeça chata dos dois lados.

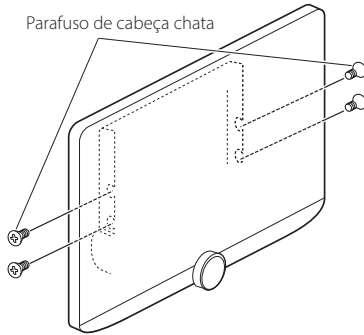

- 2 Ajuste a altura do monitor de acordo com a posição do orifício do parafuso. A predefinição é "1".

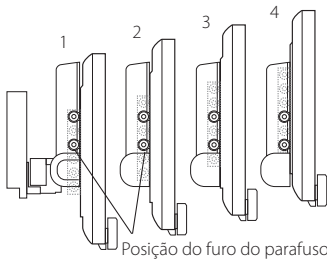

- 3 Reinstale os quatro parafusos de cabeça chata nos dois lados e fixe o monitor.

NOTA

- Fixe corretamente com os parafusos de cabeça chata. Após instalar o monitor (acessório ⑧) na unidade principal, incline o monitor para a frente até parar e confirme se o monitor (acessório ⑧) não bate nas peças do veículo. Se o monitor atingir partes do veículo, ajuste novamente a altura do monitor.

Antena GPS

A antena GPS é instalada no interior do carro. Deve ser instalada o mais horizontalmente possível para permitir uma recepção fácil dos sinais de satélite GPS.

Para montar a antena GPS dentro do seu veículo:

- 1 Limpe o painel de instrumentos ou outra superfície.
- 2 Remova o separador da placa de metal (acessório ⑦).
- 3 Pressione firmemente a placa de metal (acessório ⑦) no tablier ou noutra superfície de montagem. Pode dobrar a placa de metal (acessório ⑦) para que se ajuste a uma superfície curva, se necessário.
- 4 Remova o separador da antena GPS (acessório ⑥) e fixe a antena na placa de metal (acessório ⑦).

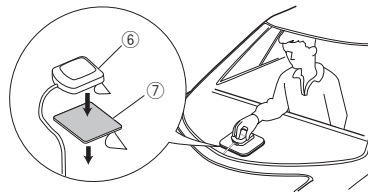

NOTA

- Use a antena GPS fornecida. Usar uma antena GPS diferente da fornecida pode causar uma diminuição da precisão do posicionamento.
- Dependendo do tipo de carro, a recepção dos sinais de satélite GPS poderá não ser possível se a instalação for feita no interior.
- Instale esta antena de GPS num local longe de quaisquer antenas utilizadas para rádios CB ou televisão por satélite.
- A antena GPS deve ser instalada numa posição em que fique afastada pelo menos 12 polegadas (30 cm) do smartphone/telemóvel ou de outras antenas de transmissão. Os sinais do satélite GPS podem sofrer interferência por parte desse tipo de comunicação.
- Pintar a antena GPS com tinta (metálica) pode causar uma quebra no desempenho.

Unidade do microfone

- 1) Verifique a posição de instalação do microfone (acessório ③).
- 2) Limpe a superfície de instalação.
- 3) Retire o separador do microfone (acessório ③) e coloque o microfone na placa apresentada abaixo.
- 4) Ligue o cabo do microfone na unidade, prendendo-o em várias posições com fita adesiva ou outro método.
- 5) Ajuste a direção do microfone (acessório ③) ao condutor.

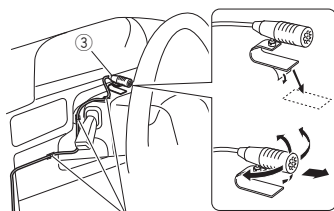

Fixe um cabo com fita adesiva.

Instalar a unidade principal

NOTA

- Determine a posição do cursor antes de instalar a unidade principal. **(P.76)** A posição do cursor não pode ser alterada após a instalação no veículo.
- Certifique-se de que o aparelho está firmemente instalado em posição. Se o aparelho estiver instável, poderá funcionar mal (por exemplo, com falhas no som).

1 Remova as peças que interferem na instalação tais como um painel no veículo.

2 Instale o suporte de montagem em veículo na unidade principal.

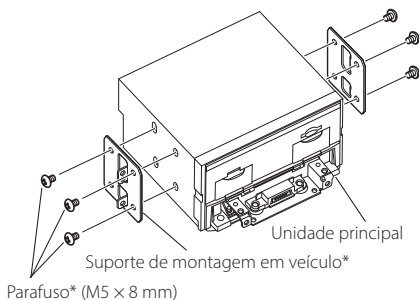

* Vendido em separado

3 Ligue os fios da cablagem e o equipamento periférico.

4 Instale a unidade principal no veículo.

5 Reinstale as peças removidas tais como um painel no veículo.

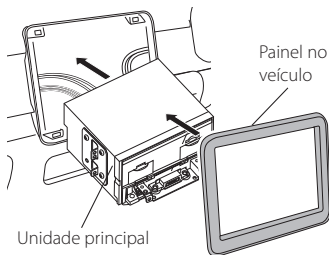

6 Instale o monitor (acessório ⑧) na unidade principal.

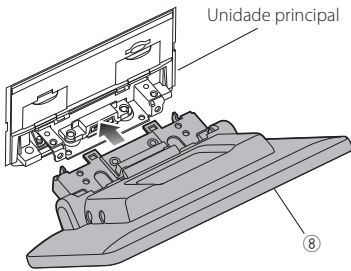

NOTA

- Se o monitor bater num painel do veículo, ajuste a altura do monitor consultando **Ajustar a altura do monitor (P.77)**.

7 Fixe o monitor com seis parafusos sextavados (acessório ⑪).

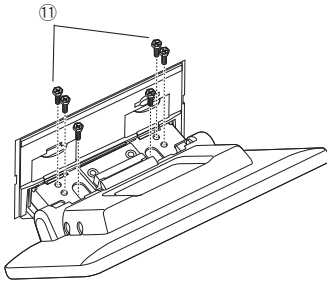

8 Coloque a tampa protetora (acessório ④) na peça de acoplamento e, em seguida, fixe-a com dois parafusos de cabeça alta (acessório ⑤).

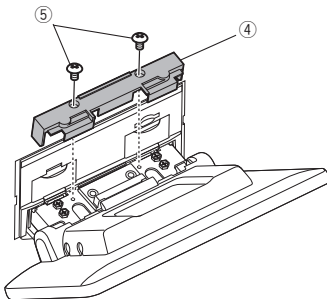

NOTA

- Se a tampa de proteção (acessório ④) não estiver instalada, esta unidade não se liga. Mesmo se a unidade estiver ligada, a energia pode ser desligada a meio. Certifique-se de que monta a tampa de proteção (acessório ④).

9 Levante o monitor manualmente.

Ligar os cabos aos terminais

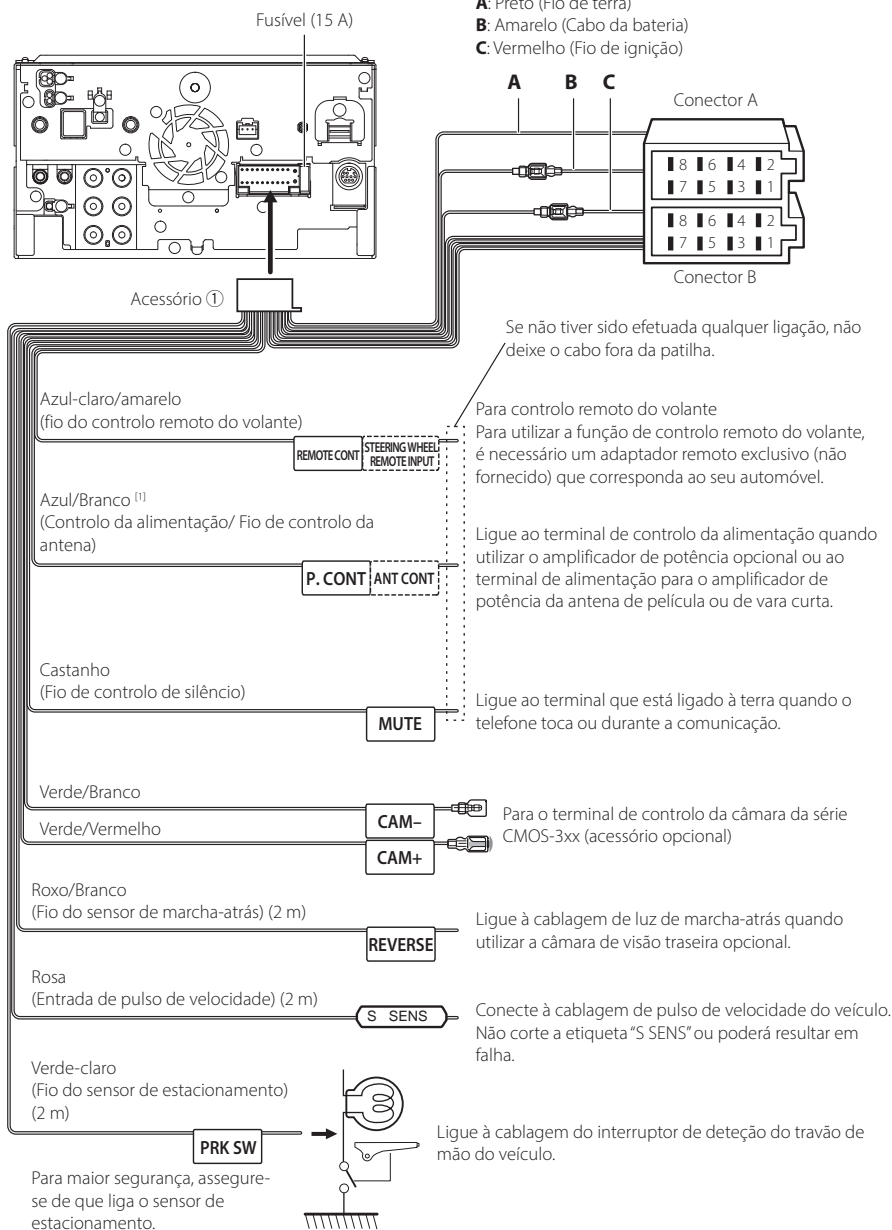

[1] [2]: Cabo Azul/Branco fornece dois cabos, [1] e [2]. Saída total do cabo Azul/Branco ([1] + [2]): 12 V \approx 350 mA

Configuração do sistema de altifalantes de 3 vias

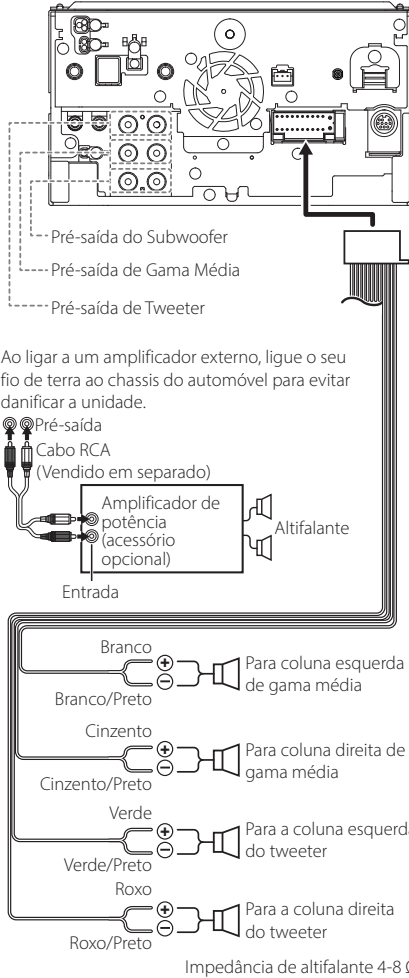

Para ligar a um amplificador externo, ligue o seu fio de terra ao chassis do automóvel para evitar danificar a unidade.

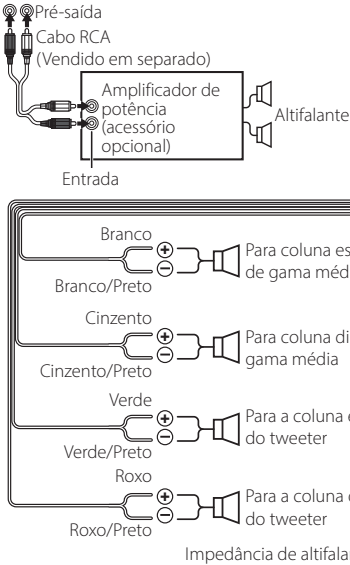

NOTA

- Para a configuração do sistema de altifalantes, consulte **Configuração do sistema de altifalantes de 3 vias (P.57)**.
- Para configuração das colunas e configuração cruzada, consulte **Configuração dos altifalantes/ X'over (P.58)**.
- Para saber como conectar os cabos das colunas a terminais diferentes dos terminais das colunas e os terminais de Pré-saída, consulte **Conectar o sistema e os componentes externos (P.82)** e **Ligar os cabos aos terminais (P.80)**.

Guia de funcionamento do conector da cablagem elétrica (Acessório ①)

Pino	Cor e função	
A-4	Amarelo	Bateria
A-5	Azul/Branco ^[2]	Controlo de energia
A-6	Laranja/branco	Dimmer
A-7	Vermelho	Ignição (ACC)
A-8	Preto	Ligação terra (massa)
B-1/ B-2	Roxo (+) / Roxo/Preto (-)	Traseiro direito
B-3/ B-4	Cinzento (+) / Cinzento/Preto (-)	Dianteiro direito
B-5/ B-6	Branco (+) / Branco/Preto (-)	Dianteiro esquerdo
B-7/ B-8	Verde (+) / Verde/Preto (-)	Traseiro esquerdo

*Impedância do altifalante: 4-8 Ω

[1] [2]: Cabo Azul/Branco fornece dois cabos, [1] e [2].

Saída total do cabo Azul/Branco ([1] +[2]):

12 V \approx 350 mA

⚠️ ADVERTÊNCIA para Ligação do Conector ISO

A disposição dos pinos nos conectores ISO depende do tipo do veículo. Certifique-se de que efetua as ligações corretamente, para evitar danos no aparelho. A ligação predefinida das cablagens é descrita em (1) abaixo. Se os pinos do conector ISO se apresentarem como ilustrado em (2), faça as ligações conforme ilustrado. Assegure-se que torna a ligar o cabo conforme indicado (2) abaixo para instalar esta unidade em automóveis Volkswagen, etc.

(1): Configuração predefinida

O pino vermelho (A-7) do conector ISO do veículo está ligado à fonte de alimentação constante e o pino A-4 (amarelo) está ligado à ignição.

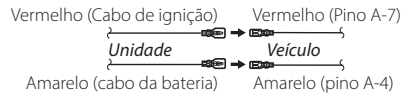

(2)

O pino vermelho (A-7) do conector ISO do veículo está ligado à fonte de alimentação constante e o pino amarelo (A-4) está ligado à ignição.

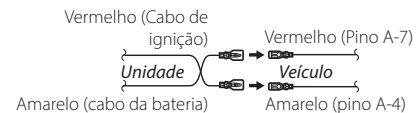

Conectar o sistema e os componentes externos

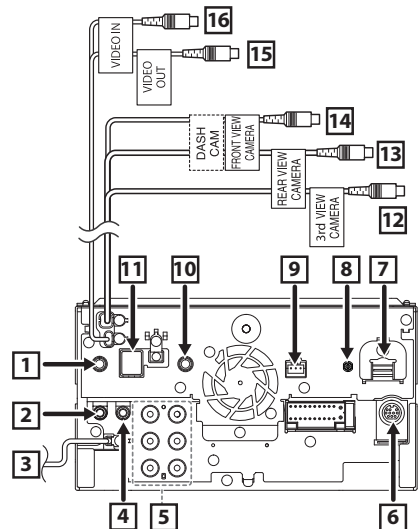

1 Ligue à cablagem do comando da direção do veículo. Contacte o seu revendedor KENWOOD para obter mais detalhes.

2 Acessório ③: Microfone Bluetooth

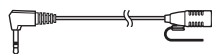

3 Entrada da antena FM/AM

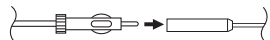

4 Saída de Áudio AV (minificha ø3,5)

5 Ao ligar a um amplificador externo, ligue o seu fio de terra ao chassis do automóvel para evitar danificar a unidade.

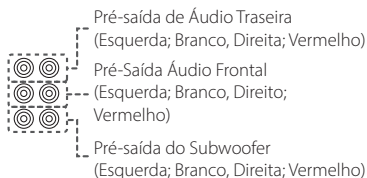

6 I/F externo
Corrente de fornecimento de energia máxima: 12 V
= 500 mA

7 Entrada HDMI
Utilize o cabo HDMI KCA-HD100 (acessório opcional).
Quando ligar o cabo ao terminal HDMI, retire a fixação. Depois de ligar o cabo, coloque novamente a fixação.

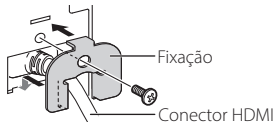

8 Antena de Rádio Digital CX-DAB1 (acessório opcional)
⚠ A utilização de um CX-DAB1 (acessório opcional) como uma antena de Rádio Digital é recomendada.
Quando utilizar uma antena de Rádio Digital disponível no mercado, o diâmetro do conector SMB deve ser igual ou inferior a $\Phi 6,5$ mm.

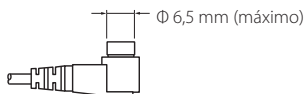

9 Interface da câmara de tablier
Conecte uma Câmara de Tablier DRV-N520 (acessório opcional). **(P.84)**

10 Entrada áudio AV (minificha ø3,5)

11 Acessório ⑥: Antena GPS
Use a antena GPS fornecida. Usar uma antena GPS diferente da fornecida pode causar uma diminuição da precisão do posicionamento.

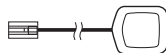

12 Entrada da 3ª câmara de visão (amarelo).
Consulte **Definir a configuração de atribuição da câmara (P.48)**.

13 Entrada da câmara de visão traseira (amarelo) *1

14 Câmera de visão dianteira/Entrada da câmara de tablier (amarelo)*2 Consulte **Definir a configuração de atribuição da câmara (P.48)**.

15 Saída vídeo (amarelo)

16 Entrada vídeo (amarelo)

*1 Conecte uma câmara HD ao terminal de entrada da câmara de visão traseira para usar o vídeo HD.

*2 Conecte uma câmara HD ao terminal de entrada da câmara de visão dianteira/câmara de tablier para usar vídeo HD.

Fixar o cabo de extensão USB

Fixe o cabo de extensão USB com fita isoladora ou semelhante de forma a que os seus conectores não fiquem desconectados.

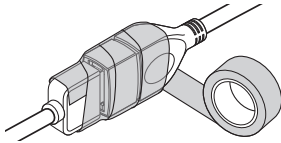

Conectar a um dispositivo USB

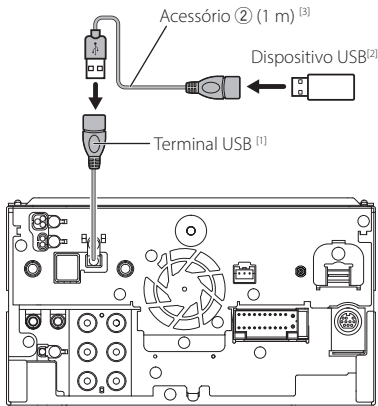

^[1] Corrente de fornecimento de energia máxima de USB : CC 5 V $\overline{\text{---}}$ 1,5 A

^[2] Vendido em separado

^[3] Consulte a secção **Fixar o cabo de extensão USB (P.83)**.

Ligar um iPod/iPhone.

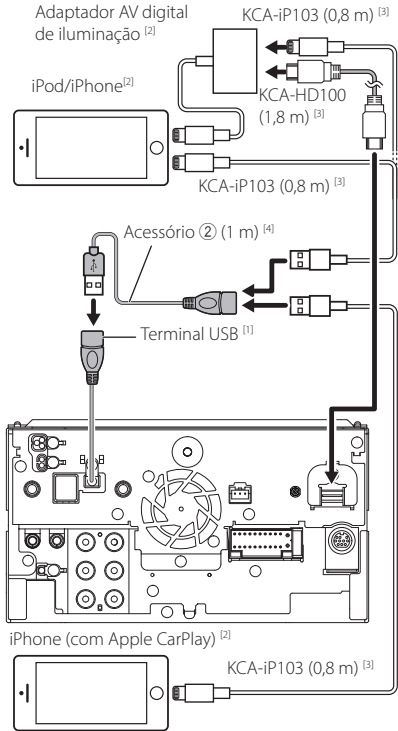

^[1] Corrente de fornecimento de energia máxima de USB : CC 5 V $\overline{\text{---}}$ 1,5 A

^[2] Vendido em separado

^[3] Acessório opcional

^[4] Consulte a secção **Fixar o cabo de extensão USB (P.83)**.

Conectar um smartphone Android

Smartphone Android
(com Android Auto) ^[2]

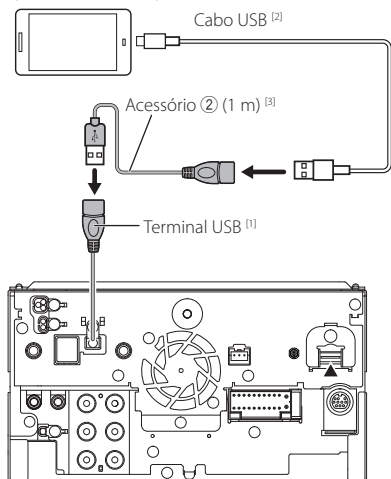

^[1] Corrente de fornecimento de energia máxima de USB : CC 5 V --- 1,5 A

^[2] Vendido em separado

^[3] Consulte a secção **Fixar o cabo de extensão USB (P.83)**.

Ligação da câmara

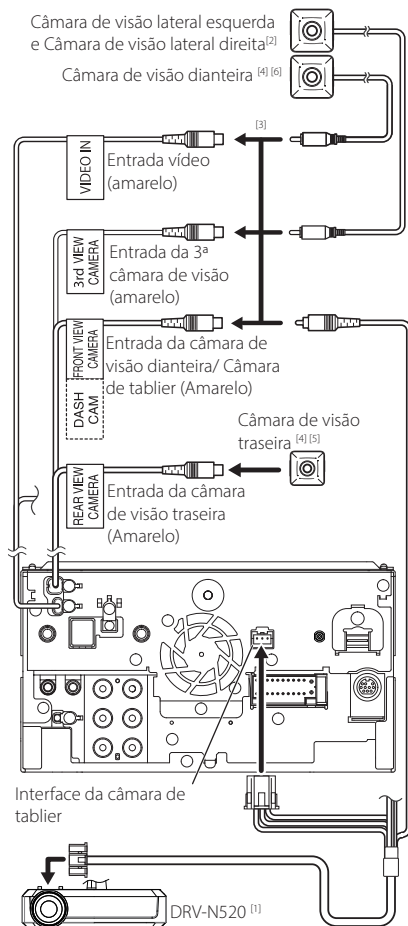

^[1] Acessório opcional

^[2] Vendido em separado

^[3] Podem ser ligadas até 3 câmaras de Câmera de tablier, Câmera de visão dianteira, Câmera de visão lateral esquerda e Câmera de visão lateral direita. Para detalhes, consulte **Definir a configuração de atribuição da câmara (P.48)**.

^[4] Série CMOS-3xx (acessório opcional) ou câmara disponível comercialmente.

^[5] Para vídeo HD, é também usada uma câmara HD como câmara de visão traseira.

^[6] Para vídeo HD, é também usada uma câmara HD como câmara de visão dianteira.

Resolução de Problemas

Problemas e Soluções

Se ocorrer algum problema, comece por verificar se consta da seguinte tabela.

NOTA

- Algumas funções desta unidade poderão ser desativadas através dos ajustes feitos.
- O que poderá parecer uma avaria na unidade poderá resultar de uma ligeira falha de operação ou erro de cablagem.

Sobre as definições

- **Não é possível definir o subwoofer.**
- **Não é possível definir a fase do subwoofer.**
- **Não existe débito do subwoofer.**
- **Não é possível definir o filtro passa-baixo.**
- **Não pode configurar o filtro de passagem elevada.**

O subwoofer não está ativado.

- Ative o subwoofer. Consulte a secção **Configuração dos altifalantes/X'over (P.58)**.

A função de zona dupla está ativada.

- Desative a função de zona dupla. Consulte a secção **Controlo de zona (P.63)**.

- **Não é possível seleccionar o destino de saída da subfonte na zona dupla.**
- **Não é possível ajustar o volume dos altifalantes traseiros.**

A função de zona dupla está desativada.

- Ative a função de zona dupla. Consulte a secção **Controlo de zona (P.63)**.

- **Não é possível configurar o equalizador.**
- **Não consegue definir a rede crossover.**

A função de zona dupla está ativada.

- Desative a função de zona dupla. Consulte a secção **Controlo de zona (P.63)**.

Sobre as operações áudio

Má recepção de rádio.

A antena do carro não está esticada.

- Estique totalmente a antena.
- O fio de controlo da antena não está ligado.
- Ligue o fio corretamente. Consulte a secção

Conectar o sistema e os componentes externos (P.82).

Impossível seleccionar uma pasta.

A função de reprodução aleatória está ativada.

- Desative a função de reprodução aleatória.

A unidade não responde quando tenta executar uma operação durante o espelhamento USB.

- Desconecte o smartphone do terminal USB e volte a conectar o smartphone.

Outros

O tom do sensor de toque não soa.

A ficha preout está a ser utilizada.

- O som sensor de toque não pode ser debitado pela ficha preout.

Mensagens de erro

Quando a unidade não é operada corretamente, a causa da falha é apresentada como a mensagem no ecrã.

There is an error in the speaker wiring. Please check the connections./

Existe um erro na ligação dos altifalantes. Verifique as ligações.

O circuito de proteção foi ativado porque o cabo da coluna sofreu um curto-circuito ou entrou em contacto com o chassis do carro.

- Ligue ou isole o cabo do altifalante como apropriado e desligue e ligue novamente.

Hot Error/ Erro de temperatura

Quando a temperatura interna desta unidade sobe acima dos 60 °C ou mais, o circuito de proteção é ativado e poderá não ser possível operar a unidade.

- Utilize novamente a unidade depois de reduzir a respetiva temperatura.

Error 07-67/ Erro 07-67

A unidade não está a funcionar corretamente por algum motivo.

- Desligue e ligue a alimentação. Se a mensagem "Error 07-67" não desaparecer, contacte o revendedor KENWOOD mais próximo.

No Device/ Sem dispositivo (dispositivo USB)

O dispositivo USB está selecionado como fonte, embora não esteja nenhum dispositivo USB ligado.

- Mude a fonte para qualquer outra fonte para além de USB/iPod. Ligue um dispositivo USB e mude novamente a fonte para USB.

Disconnected/ Desligado (iPod, leitor de áudio Bluetooth)

O iPod/leitor de áudio Bluetooth está selecionado como fonte, embora não esteja nenhum iPod/leitor de áudio Bluetooth ligado.

- Mude a fonte para qualquer outra que não iPod/Bluetooth. Ligue um iPod/leitor de áudio Bluetooth e mude novamente a fonte para iPod/Bluetooth.

No Media File/ Sem ficheiro de média

O dispositivo de USB ligado não contém ficheiros de áudio reproduzíveis. O suporte reproduzido não tem dados áudio gravados que a unidade consiga reproduzir.

- Consulte a secção **Suportes e ficheiros reproduzíveis (P.87)** e tente outro dispositivo USB.

USB device over current status detected./ Excesso de corrente do dispositivo USB

É atribuída ao dispositivo USB ligado uma maior capacidade do que aquela que é permitida.

- Verifique o dispositivo USB. Poderão ter ocorrido problemas com o dispositivo USB ligado.
- Altere a fonte para qualquer fonte diferente de USB. Remova o dispositivo USB.

The speed sense wire is not connected. Please check the connection./

O cabo do sensor de velocidade não está ligado. Por favor verifique a ligação.

É detetada a desconexão do pulso de velocidade. Por padrão, é tratado como conectado.

- Para melhorar a precisão do reconhecimento de posição de um veículo, verifique a conexão do pulso de velocidade.

Starting tuner failed./ Falhou o início de sintonia.

O sintonizador não está a funcionar corretamente por algum motivo.

- Desligue e ligue a alimentação. Se a mensagem "Starting tuner failed." não desaparecer, contacte o revendedor KENWOOD mais próximo.

Apple CarPlay

The GPS antenna must be connected to use Apple CarPlay wirelessly. Please verify the proper connections or plug in by USB to use Apple CarPlay./

A antena GPS tem de estar ligada para usar o Apple CarPlay no modo sem fios. Verifique se as ligações estão corretas ou ligue ao USB para usar o Apple CarPlay.

A antena de GPS não está conectada quando o Apple CarPlay é iniciado ao fazer a ligação sem fios ou quando o iPhone compatível com Apple CarPlay sem fios está registado em **Device List**.

- Verifique a conexão da antena de GPS ou conecte via USB para usar o Apple CarPlay.

Anexo

Suportes e ficheiros reproduzíveis

Pode reproduzir vários tipos de suportes e de ficheiros nesta unidade.

Sobre ficheiros

São suportados os seguintes ficheiros áudio e vídeo.

■ Ficheiros áudio reproduzíveis

	Formato	Taxa de bits	Frequência de amostragem	Contagem de bits
AAC-LC (.m4a)	MPEG-2/MPEG-4 AAC LC HE-AAC(V1,V2)	8 – 320kbps, VBR	16 – 48 kHz	16 bits
MP3 (.mp3)	Áudio de 3 Camadas MPEG 1/MPEG 2	8 – 320kbps, VBR	16 – 48 kHz	16 bits
WMA (.wma)	Perfil L3 Padrão de Áudio do Windows Media (Versão 7, 8, 9)	8 – 320kbps	16 – 48 kHz	16 bits
PCM linear (WAVE) (.wav)	Formato de Áudio de forma de onda RIFF	–	16 – 192 kHz	16 bits/24 bits
FLAC (.flac)	flac	–	16 – 192 kHz	16 bits/24 bits
Vorbis (.ogg)	vorbis	–	16 – 48 kHz	16 bits
DSD (.dsf, .dff)	DSF, DSDIFF	–	2,8 MHz, 5,6 MHz, 11,2 MHz	1 bits

- Ficheiros WMA e AAC por DRM não podem ser reproduzidos.
- O som DSD é convertido para som PCM antes da reprodução.
- A etiqueta EmChinks do DSDIFF não é suportada.
- Mesmo que os ficheiros áudio estejam em conformidade com as normas indicadas anteriormente, estes podem não poder ser reproduzidos dependendo dos tipos ou condições dos suportes ou do dispositivo.
- Esta unidade suporta a reprodução de ficheiros Áudio de Alta Resolução.
Recomenda-se que um sistema de áudio do automóvel seja configurado com todos os produtos compatíveis com Áudio de Alta Resolução do leitor ao altifalante para desfrutar de som de alta qualidade.

■ Ficheiros de vídeo aceitáveis

	Perfil	Tamanho da Imagem Máximo	Taxa de bits máx.	Formato áudio
MPEG-1 (.mpg, .mpeg)	–	352 × 240, 352 × 288	1,5 Mbps	MPEG Camada Áudio 2
MPEG-2 (.mpg, .mpeg)	MP@ML	720 × 480, 720 × 576	8 Mbps	MPEG Camada Áudio 2
H.264/MPEG-4 AVC (.mp4, .m4v, .avi, .flv, .f4v)	Perfil de Linha Base, Perfil Principal	1.920 × 1.080 (30 fps)	8 Mbps	MP3, AAC
MPEG-4 (.mp4, .avi)	Perfil Simples Avançado	1.920 × 1.080 (30 fps)	8 Mbps	MP3, AAC
WMV (.wmv)	Perfil Principal	1.920 × 1.080 (30 fps)	8 Mbps	WMA
MKV (.mkv)	O formato de vídeo segue H.264/MPEG-4 AVC, MPEG-4, WMV			MP3, AAC, WMA, Vorbis, FLAC

- Esta unidade só é capaz de reproduzir ficheiros que sejam mais pequenos que 4 GB.

■ **Limitação na estrutura do ficheiro e da pasta**

	Dispositivo USB
Número máximo de camadas de pastas	8
Número máximo de ficheiros (por pasta)	999
Número máximo de pastas (por pasta)	9999
Número máximo de pastas (por dispositivo)	Ilimitado

- Pode introduzir um nome de pasta e um nome de ficheiro com 255 caracteres de byte único ou menos.
- Os ficheiros na pasta cujo nome iniciar com um ponto (.) não podem ser reproduzidos.

Especificações

■ Secção Monitor

Tamanho da imagem

- : 10,1 polegadas (diagonal) panorâmica
- : 223,7 mm (L) × 125,8 mm (A)

Sistema de visualização

- : Painel LCD AAS

Sistema da unidade

- : Sistema de matriz ativa TFT

Número de pixels

- : 2.764.800 (1280 H × 720 V × RGB)

Pixels efetivos

- : 99,99 %

Disposição dos pixels

- : Disposição em linha RGB

Luz de fundo

- : LED

■ Secção Interface USB

Padrão USB

- : USB 2.0 Alta Velocidade

Sistema de ficheiros

- : FAT16, FAT32, exFAT, NTFS

Corrente de fornecimento de energia máxima

- : CC 5 V  1,5 A

Conversor D/A

- : 24 bits/32 bits

Descodificador de áudio

- : MP3/WMA/AAC/WAV/FLAC/DSD/Vorbis

Descodificador de vídeo

- : MPEG-1 / MPEG-2 / MPEG-4 / WMV / H.264 / MKV

Resposta de frequência

- 192 kHz : 20 – 88.000 Hz
- 96 kHz : 20 – 44.000 Hz
- 48 kHz : 20 – 22.000 Hz
- 44,1 kHz : 20 – 20.000 Hz

Distorção harmónica total

- : 0,010 % (1 kHz)

Relação S/N (dB)

- : 98,5 dB

Gama dinâmica

- : 89 dB

■ Secção de espelhamento sem fios

Modo

- : Dissipador

Proteção de direitos autorais

- : HDCP2.2

Controlo de Toque

- : UIBC

■ Secção Wi-Fi

Norma IEEE

- : 802.11 a/b/g/n/ac

Gama de frequência

- : Banda Dupla (2,4 GHz / 5GHz)

Canais

- : Auto (1-11 ch) / Auto (149, 153, 157, 161 ch)

Velocidades de transferência (MÁX.)

- : 11a: 54 Mbps / 11b: 11 Mbps / 11g: 54 Mbps / 11n: 300 Mbps / 11ac: 867 Mbps

Alimentação de saída

2,4 GHz/SISO

- : 11b: 13 dBm ± 2 dB / 11g: 11 dBm ± 2 dB / 11n (20 MHz): 10 dBm ± 2 dB

5 GHz/SISO

- : 11a: 6 dBm ± 2 dB / 11n (20 MHz)/11ac (20 MHz): 6 dBm ± 2 dB / 11n (40 MHz)/11ac (40 MHz): 5 dBm ± 2 dB / 11ac (80 MHz): 5 dBm ± 2 dB

5 GHz/MIMO

- : 11n (20 MHz)/11ac (20 MHz): 9 dBm ± 2 dB / 11n (40 MHz)/11ac (40 MHz): 8 dBm ± 2 dB / 11ac (80 MHz): 8 dBm ± 2 dB

■ Secção Bluetooth

Tecnologia

- : Bluetooth Ver.5.0

Frequência

- : 2,402 – 2,480 GHz

Potência de saída RF (EIRP)

- : +4 dBm (MÁX), Classe de potência 2

Alcance máximo de comunicação

- : Linha de visão de aprox. 10 m (32,8 pés)

Codec de som

- : LDAC/SBC/AAC

Perfil (Suporte Multiperfil)

- HFP (V1.7) (Perfil mãos-livres)
- SPP (Serial Port Profile)
- A2DP (Advanced Audio Distribution Profile)
- AVRCP (V1.6) (perfil de Controlo Remoto Áudio/ Vídeio)
- PBAP (Phonebook Access Profile)

■ Seção HDMI

HDMI

: Tipo A

Resolução de Entrada

- VGA (640x480p @59,94Hz/60Hz)
- 480p (720x480p @59,94Hz/60Hz)
- 720p (1.280x720p @59,94Hz/60Hz)

Tipo de Áudio de Entrada

: 32k/44,1k/48k/88,2k/96k/176,2k/192k Hz
16 bit/20 bit/24 bits PCM Linear

■ Seção DSP

Equalizador gráfico

Banda: 13 bandas

Frequência (BAND1 – 13)

: 62,5/100/160/250/400/630/1k/1,6k/2,5k/4k/6,3k/
10k/16k Hz

Ganho

: -9/-8/-7/-6/-5/-4/-3/-2/-1/0/1/2/3/4/5/6/7/8/9 dB

Crossover de 2 vias

Filtro passa-altos

Frequência: Passagem, 30/40/50/60/70/80/90/100/
120/150/180/220/250 Hz

Inclinação: -6/-12/-18/-24 dB/Oct.

Filtro passa-baixos

Frequência: 30/40/50/60/70/80/90/100/120/150/
180/220/250 Hz, Passagem

Inclinação: -6/-12/-18/-24 dB/Oct.

Crossover de 3 vias

Filtro passa-altos

Frequência: 250/300/1k/1,6k/2,5k/4k/5k/6,3k/8k/
10k/12,5k Hz

Inclinação: -12/-18/-24 dB/Oct.

Filtro de passagem de banda

Frequência: Passagem,

50/60/70/80/90/100/120/150/

180/220/250/300 Hz

250/300/1k/1,6k/2,5k/4k/5k/6,3k/8k Hz,

Passagem

Inclinação: -12/-18/-24 dB/Oct.

Filtro passa-baixos

Frequência: 30/40/50/60/70/80/90/100/120/150 Hz,
Passagem

Inclinação: -12/-18/-24 dB/Oct.

Posição

Atraso do subwoofer frontal/traseiro

: 0 – 6,1 m (Passo de 0,01 m)

Ganho

: -8 – 0 dB

Nível do subwoofer

: -50 – +10 dB

■ Seção de Rádio Digital

Gama de frequência

BANDA III: 174,928 – 239,200 (MHz)

Sensibilidade

: -100 dBm

Relação S/N (dB)

: 90 dB

■ Seção do Conector da Antena Digital

Tipo de conector

: SMB

Tensão de saída (11 – 16 V)

: 9,5 V CC

Corrente máxima

: < 100 mA

■ Seção Sintonizador FM

Gama de frequência (passo)

: 87,5 MHz – 108,0 MHz (50 kHz)

Sensibilidade útil (S/N: 30 dB)

: 7,3 dBf (0,7 μ V/75 Ω)

Resposta de frequência

: 30 Hz – 15 kHz

Relação S/N (dB)

: 70 dB (MONO)

Seletividade (\pm 400 kHz)

: 80 dB

Separação estéreo

: 45 dB (1 kHz)

■ Seção Sintonizador AM

Gama de frequência (passo)

LW : 153 – 279 kHz (9 kHz)

MW : 531 – 1611 kHz (9 kHz)

Sensibilidade utilizável

MW : 30 dB μ (31 μ V)

LW : 34 dB μ (45 μ V)

■ Secção Vídeo

Sistema de cor da entrada de vídeo externa

: NTSC/PAL

Nível de entrada de áudio externa (mini ficha)

: 2 V / 25 k Ω

Nível de saída de vídeo (fichas RCA)

: 1 V_{p-p} / 75 Ω

Nível de saída vídeo (fichas RCA)

: 1 V_{p-p} / 75 Ω

Nível de saída de áudio (mini tomada)

: 0,9 V / 10 k Ω

■ Secção Áudio

Potência máxima (dianteira e traseira)

: 50 W \times 4

Saída de Alimentação Típica (Frente e Traseira)

Alimentação de Banda Completa (a menos de 1% THD)

: 22 W \times 4

Banda de frequências de saída

: 20 – 88.000 Hz

Nível de pré-saída (V)

: 5 V / 10 k Ω

Impedância de pré-saída

: \leq 300 Ω

Impedância de altifalante

: 4 – 8 Ω

■ Geral

Tensão de operação

: Bateria de carro de 12 V CC

Dimensões de instalação (L \times A \times P)

: 178 \times 100 \times 155 mm

Peso

: 3,25 kg

NOTA

- Apesar de os pixels efetivos para o painel de cristal líquido serem 99,99% ou mais, 0,01% dos pixels poderão não acender ou podem acender incorretamente.

As especificações podem ser alteradas sem prévio aviso.

Sobre esta unidade

■ Important Notice on Software

■ Software License on This Product

The software embedded in this product comprises a number of independent software components, each of which is copyrighted by JVCKENWOOD Corporation or by a third party.

This product uses software components that are based on an End-User License Agreement (hereinafter called "EULA") stipulated by JVCKENWOOD Corporation and by third parties.

The EULA dictates the availability of the source codes of free-software components as a prerequisite to distributing them in executable form under the terms of the GNU General Public License or the Lesser General Public License (hereinafter called "GPL/LGPL"). To get information about the software components that are subject to the terms of the GPL/LGPL, please visit the following Website:

Website URL <https://www2.jvckenwood.com/gpl/>
 Queries concerning the contents of the source code or the like will not be accepted.

Please note that software components based on a EULA that is not subject to the terms of the GPL/LGPL or those that have been developed or created by JVCKENWOOD Corporation will be excluded from the scope of source code disclosure.

Because licenses to use software components distributed under the GPL/LGPL are offered to the customers for free of charge, no warranty is granted to the customers, whether explicitly or implicitly, to the extent of the applicable laws.

Unless otherwise stipulated by the applicable laws or agreed upon in writing, the copyright holders or those who are entitled to modify and redistribute the software components are not held responsible for any and all damages resulting from their use or from inability to use them. For more information about the terms of use of the software components, required items of compliance and so on, please refer to the GPL/LGPL.

Customers wishing themselves to use a software component that is subject to the GPL/LGPL embedded in this product are encouraged to read the terms of the corresponding license before use. Because each individual license is prescribed by a third party other than JVCKENWOOD Corporation, the original (English) of the license is presented.

■ EULA

■ Software License Agreement

JVCKENWOOD Corporation (hereinafter called "Licensor") holds either the copyright to the embedded software or the right to sublicense it. This agreement establishes the conditions under which the customer uses this "Licensed Software."

The customer shall agree to the terms of this license agreement before proceeding to use Licensed Software.

This agreement is deemed to have taken effect when the customer (hereinafter called "User") has used a product implementation of Licensed Software.

The Licensed Software may contain software Licensor has been licensed to use by third parties directly or indirectly. Some third parties may have terms of use prescribed for their customers, apart from this Software License Agreement. This agreement does not apply to such software. Be sure to consult "Important Notice on Software" as presented separately.

Article 1 (General)

Licensor grants to User a non-exclusive, non-assignable right of use Licensed Software within the country where the User purchases the Product (hereinafter the "Country") (except for the exception provided for in Paragraph 1, Article 3).

Article 2 (Right of Use)

1. The rise of use granted under this agreement is the right to use Licensed Software in this product.
2. User may not duplicate, copy, modify, add to, translate or otherwise alter, or loan licensed Software and the associated literature in whole or in part.
3. Use of Licensed Software is limited to a private extent, and Licensed Software may not be distributed, licensed or sublicensed for any purposes whatsoever, including commercial use.
4. User shall use Licensed Software as per the instruction manual or instructions given in the help file and may not use or duplicate data in violation of the regulations of the Copyright Law or other governing laws by using Licensed Software in whole or in part.

Article 3 (Terms of License)

1. In assigning this product, User may not retain the original copy of the embedded Licensed Software (including associated literature, updates and upgrades) and any duplicates and associated literature with regard to the license to use Licensed Software. User may transfer Licensed Software only to the condition of binding the assignee to abide by the terms of this Software License Agreement.
2. User may not reverse-engineer, disassemble, decompile or otherwise analyze the source code of Licensed Software.

Article 4 (Rights to Licensed Software)

All rights to Licensed Software and the associated literature, including copyrights, shall reside with Licensor or the original right holder who has granted the Right of Use and right to sublicense to Licensor (hereinafter referred to as "Original Right Holder"), and User does not have any rights other than Right of Use granted hereunder with regard to Licensed Software and the associated literature.

Article 5 (Exemption Granted to Licensor)

1. Licensor and Original Right Holder do not assume any responsibility for damages caused to User or third parties resulting from the exercise by User of the license granted hereunder, unless otherwise provided by any law to the contrary.
2. Licensor does not warrant Licensed Software to be merchantable, compatible and fit for specific purposes.

Article 6 (Responsibility for Third Parties)

If disputes over the infringement of third parties' intellectual property rights, such as copyrights and patent rights, arise out of the use of Licensed Software by User, User shall resolve these disputes at User's own expenses while keep Licensor and Original Right Holder harmless.

Article 7 (Secrecy Obligation)

User shall keep confidential Licensed Software provided hereunder, information contained in the associated literature or the like and those provisions of this agreement not yet in public knowledge and may not disclose or leak these to third parties without prior written consent from Licensor.

Article 8 (Cancellation of the Agreement)

Licensor reserves the right to cancel this agreement forthwith and claim compensation from User for the damages caused by such cancellation when User:

- (1) Breaches any of the provisions of this agreement, or
- (2) Has received a petition for seizure, provisional seizure, provisional disposition or any other kind of compulsory execution.

Article 9 (Destruction of Licensed Software)

If this agreement is terminated under the provision of the foregoing paragraph, User shall destroy Licensed Software, along with all associated literature and its duplicates, within two (2) weeks from the date of termination.

Article 10 (Copyright Protection)

1. Copyrights and all other intellectual property rights relating to Licensed Software shall reside with Licensor and Original Right Holder and in no circumstances with User.
2. User shall abide by the laws relating to copyrights and intellectual property rights in using Licensed Software.

Article 11 (Export Control)

1. Licensed Software and the associated literature or the like may not be exported to places outside the Country (including transmission outside the Country over the Internet or the like).
2. User agrees that Licensed Software is subject to export controls imposed by the Country and the United States of America.
3. User agrees to comply with all the international and domestic laws that apply to this software (U.S. Export Administration Regulations and regulations established by the U.S., the Country and their governmental agencies regarding usage by end users and export destinations).

Article 12 (Miscellaneous)

1. Even if this agreement is invalidated in part by law, all other provisions shall remain in effect.
2. Licensor and User shall consult each other in good faith to resolve any matters not provided for in this agreement or questions arising from the interpretation of this agreement.
3. Licensor and User agree that this agreement is governed by the law of Japan and that all disputes involving claims and obligations that may arise out of this agreement will be settled by arbitration at the Tokyo District Court as the court of first instance.

■ Direitos de autor

- A palavra, marcas e logótipos Bluetooth® são marcas comerciais registadas de propriedade da Bluetooth SIG, Inc. e qualquer utilização de tais marcas pela JVCケンウッド Corporation está sob licença. Outras marcas registadas e nomes de marcas são dos respetivos proprietários.
- DSD, LDAC and LDAC logo are trademarks of Sony Corporation.
- Hi-Res Audio logo and Hi-Res Audio Wireless logo are used under license from Japan Audio Society.



- Windows Media is a registered trademark of Microsoft Corporation in the United States and/or other countries. This product is protected by certain intellectual property rights of Microsoft. Use or distribution of such technology outside of this product is prohibited without a license from Microsoft.
- This software is based in part on the work of the independent JPEG Group.
- Use of the Made for Apple badge means that an accessory has been designed to connect specifically to the Apple product(s) identified in the badge, and has been certified by the developer to meet Apple performance standards. Apple is not responsible for the operation of this device or its compliance with safety and regulatory standards. Please note that the use of this accessory with an Apple product may affect wireless performance.
- Apple, iPhone, iPod, iPod touch, and Lightning are trademarks of Apple Inc., registered in the U.S. and other countries.
- Apple, Siri, Apple CarPlay, Apple Music and Apple CarPlay logo are trademarks of Apple Inc., registered in the U.S. and other countries.
- App Store is a service mark of Apple Inc., registered in the U.S. and other countries.
- IOS is a trademark or registered trademark of Cisco in the U.S. and other countries and is used under license.
- INRIX is a registered trademark of INRIX, Inc.
- Google, Android, Google Play and Android Auto are trademarks of Google LLC. To use Android Auto on your car display, you'll need an Android Auto compatible vehicle or aftermarket stereo, an Android phone running Android 5.0 or higher, and the Android Auto app.
- Wi-Fi® is a registered trademark of Wi-Fi Alliance®.
- The Wi-Fi CERTIFIED™ Logo is a certification mark of Wi-Fi Alliance®.
- Copyright© 2018 Techpoint, Inc. All rights reserved.

HD-TVI™

- The terms HDMI and HDMI High-Definition Multimedia Interface, and the HDMI Logo are trademarks or registered trademarks of HDMI Licensing Administrator, Inc. in the United States and other countries.
- This product includes FontAvenue® fonts licenced by NEC Corporation. FontAvenue is a registered trademark of NEC Corporation.



- This product includes "Ubiquitous QuickBoot TM" technology developed by Ubiquitous Corp. Ubiquitous QuickBoot TM is a trademark of Ubiquitous Corp. Copyright© 2017 Ubiquitous Corp. All rights reserved.



- THIS PRODUCT IS LICENSED UNDER THE AVC PATENT PORTFOLIO LICENSE FOR THE PERSONAL USE OF A CONSUMER OR OTHER USES IN WHICH IT DOES NOT RECEIVE REMUNERATION TO (i) ENCODE VIDEO IN COMPLIANCE WITH THE AVC STANDARD ("AVC VIDEO") AND/OR (ii) DECODE AVC VIDEO THAT WAS ENCODED BY A CONSUMER ENGAGED IN A PERSONAL ACTIVITY AND/OR WAS OBTAINED FROM A VIDEO PROVIDER LICENSED TO PROVIDE AVC VIDEO. NO LICENSE IS GRANTED OR SHALL BE IMPLIED FOR ANY OTHER USE. ADDITIONAL INFORMATION MAY BE OBTAINED FROM MPEG LA, L.L.C. SEE [HTTPS://WWW.MPEGLA.COM](https://www.mpegla.com)
- THIS PRODUCT IS LICENSED UNDER THE MPEG-4 VISUAL PATENT PORTFOLIO LICENSE FOR THE PERSONAL AND NON-COMMERCIAL USE OF A CONSUMER FOR (i) ENCODING VIDEO IN COMPLIANCE WITH THE MPEG-4 VISUAL STANDARD ("MPEG-4 VIDEO") AND/OR (ii) DECODING MPEG-4 VIDEO THAT WAS ENCODED BY A CONSUMER ENGAGED IN A PERSONAL AND NON-COMMERCIAL ACTIVITY AND/OR WAS OBTAINED FROM A VIDEO PROVIDER LICENSED BY MPEG LA TO PROVIDE MPEG-4 VIDEO. NO LICENSE IS GRANTED OR SHALL BE IMPLIED FOR ANY OTHER USE. ADDITIONAL INFORMATION INCLUDING THAT RELATING TO PROMOTIONAL, INTERNAL AND COMMERCIAL USES AND LICENSING MAY BE OBTAINED FROM MPEG LA, LLC. SEE [HTTPS://WWW.MPEGLA.COM](https://www.mpegla.com)
- THIS PRODUCT IS LICENSED UNDER THE VC-1 PATENT PORTFOLIO LICENSE FOR THE PERSONAL AND NON-COMMERCIAL USE OF A CONSUMER TO (i) ENCODE VIDEO IN COMPLIANCE WITH THE VC-1 STANDARD ("VC-1 VIDEO") AND/OR (ii) DECODE VC-1 VIDEO THAT WAS ENCODED BY A CONSUMER ENGAGED IN A PERSONAL AND NON-COMMERCIAL ACTIVITY AND/OR WAS OBTAINED FROM A VIDEO PROVIDER LICENSED TO PROVIDE VC-1 VIDEO. NO LICENSE IS GRANTED OR SHALL BE IMPLIED FOR ANY OTHER USE. ADDITIONAL INFORMATION MAY BE OBTAINED FROM MPEG LA, L.L.C. SEE [HTTPS://WWW.MPEGLA.COM](https://www.mpegla.com)

- libFLAC

Copyright (C) 2000-2009 Josh Coalson
 Copyright (C) 2011-2013 Xiph.Org Foundation
 Redistribution and use in source and binary forms, with or without modification, are permitted provided that the following conditions are met:

- Redistributions of source code must retain the above copyright notice, this list of conditions and the following disclaimer.
- Redistributions in binary form must reproduce the above copyright notice, this list of conditions and the following disclaimer in the documentation and/or other materials provided with the distribution.
- Neither the name of the Xiph.org Foundation nor the names of its contributors may be used to endorse or promote products derived from this software without specific prior written permission.

THIS SOFTWARE IS PROVIDED BY THE COPYRIGHT HOLDERS AND CONTRIBUTORS "AS IS" AND ANY EXPRESS OR IMPLIED WARRANTIES, INCLUDING, BUT NOT LIMITED TO, THE IMPLIED WARRANTIES OF MERCHANTABILITY AND FITNESS FOR A PARTICULAR PURPOSE ARE DISCLAIMED. IN NO EVENT SHALL THE FOUNDATION OR CONTRIBUTORS BE LIABLE FOR ANY DIRECT, INDIRECT, INCIDENTAL, SPECIAL, EXEMPLARY, OR CONSEQUENTIAL DAMAGES (INCLUDING, BUT NOT LIMITED TO, PROCUREMENT OF SUBSTITUTE GOODS OR SERVICES; LOSS OF USE, DATA, OR PROFITS; OR BUSINESS INTERRUPTION) HOWEVER CAUSED AND ON ANY THEORY OF LIABILITY, WHETHER IN CONTRACT, STRICT LIABILITY, OR TORT (INCLUDING NEGLIGENCE OR OTHERWISE) ARISING IN ANY WAY OUT OF THE USE OF THIS SOFTWARE, EVEN IF ADVISED OF THE POSSIBILITY OF SUCH DAMAGE.

- libvorbis

Copyright (c) 2002-2008 Xiph.org Foundation
 Redistribution and use in source and binary forms, with or without modification, are permitted provided that the following conditions are met:

- Redistributions of source code must retain the above copyright notice, this list of conditions and the following disclaimer.
- Redistributions in binary form must reproduce the above copyright notice, this list of conditions and the following disclaimer in the documentation and/or other materials provided with the distribution.
- Neither the name of the Xiph.org Foundation nor the names of its contributors may be used to endorse or promote products derived from this software without specific prior written permission.

THIS SOFTWARE IS PROVIDED BY THE COPYRIGHT HOLDERS AND CONTRIBUTORS "AS IS" AND ANY EXPRESS OR IMPLIED WARRANTIES, INCLUDING, BUT NOT LIMITED TO, THE IMPLIED WARRANTIES OF MERCHANTABILITY AND FITNESS FOR A PARTICULAR PURPOSE ARE DISCLAIMED. IN NO EVENT SHALL THE FOUNDATION OR CONTRIBUTORS BE LIABLE FOR ANY

DIRECT, INDIRECT, INCIDENTAL, SPECIAL, EXEMPLARY, OR CONSEQUENTIAL DAMAGES (INCLUDING, BUT NOT LIMITED TO, PROCUREMENT OF SUBSTITUTE GOODS OR SERVICES; LOSS OF USE, DATA, OR PROFITS; OR BUSINESS INTERRUPTION) HOWEVER CAUSED AND ON ANY THEORY OF LIABILITY, WHETHER IN CONTRACT, STRICT LIABILITY, OR TORT (INCLUDING NEGLIGENCE OR OTHERWISE) ARISING IN ANY WAY OUT OF THE USE OF THIS SOFTWARE, EVEN IF ADVISED OF THE POSSIBILITY OF SUCH DAMAGE.

- libogg

Copyright (c) 2002, Xiph.org Foundation
 Redistribution and use in source and binary forms, with or without modification, are permitted provided that the following conditions are met:

- Redistributions of source code must retain the above copyright notice, this list of conditions and the following disclaimer.
- Redistributions in binary form must reproduce the above copyright notice, this list of conditions and the following disclaimer in the documentation and/or other materials provided with the distribution.
- Neither the name of the Xiph.org Foundation nor the names of its contributors may be used to endorse or promote products derived from this software without specific prior written permission.

THIS SOFTWARE IS PROVIDED BY THE COPYRIGHT HOLDERS AND CONTRIBUTORS "AS IS" AND ANY EXPRESS OR IMPLIED WARRANTIES, INCLUDING, BUT NOT LIMITED TO, THE IMPLIED WARRANTIES OF MERCHANTABILITY AND FITNESS FOR A PARTICULAR PURPOSE ARE DISCLAIMED. IN NO EVENT SHALL THE FOUNDATION OR CONTRIBUTORS BE LIABLE FOR ANY DIRECT, INDIRECT, INCIDENTAL, SPECIAL, EXEMPLARY, OR CONSEQUENTIAL DAMAGES (INCLUDING, BUT NOT LIMITED TO, PROCUREMENT OF SUBSTITUTE GOODS OR SERVICES; LOSS OF USE, DATA, OR PROFITS; OR BUSINESS INTERRUPTION) HOWEVER CAUSED AND ON ANY THEORY OF LIABILITY, WHETHER IN CONTRACT, STRICT LIABILITY, OR TORT (INCLUDING NEGLIGENCE OR OTHERWISE) ARISING IN ANY WAY OUT OF THE USE OF THIS SOFTWARE, EVEN IF ADVISED OF THE POSSIBILITY OF SUCH DAMAGE.

■ **Informações sobre a Eliminação de Baterias e de Equipamentos Elétricos e Eletrônicos Usados (aplicável nos países da UE que adotaram sistemas de recolha separada de resíduos)**

Produtos e baterias com o símbolo (contentor de lixo com rodas barrado com uma cruz) não podem ser eliminados como lixo doméstico.

As baterias e os equipamentos elétricos e eletrônicos usados devem ser reciclados em uma instalação capaz de manusear esses itens e seus subprodutos residuais.

Contacte a autoridade local para os detalhes sobre a localização da instalação de reciclagem mais próxima.

A reciclagem e eliminação de lixo adequada ajudará a preservar os recursos naturais, ao mesmo tempo que prevenirá efeitos prejudiciais à nossa saúde e meio ambiente.

Aviso: O sinal "Pb" abaixo do símbolo para baterias indica que a bateria contém chumbo.



Declaração de Conformidade relativa à Diretiva RE 2014/53/EU

Declaração de conformidade relativa à Diretiva RoHS 2011/65/EU

Fabricante:

JVCKENWOOD Corporation
3-12, Moriyacho, Kanagawa-ku, Yokohama-shi,
Kanagawa 221-0022, JAPÃO

Representante na UE:

JVCKENWOOD Europe B.V.
Amsterdamseweg 37, 1422 AC UITHOORN, PAÍSES
BAIXOS

English

Hereby, JVCKENWOOD declares that the radio equipment DMX9720XDS is in compliance with Directive 2014/53/EU. The full text of the EU declaration of conformity is available at the following internet address:

Français

Par la présente, JVCKENWOOD déclare que l'équipement radio DMX9720XDS est conforme à la directive 2014/53/UE. L'intégralité de la déclaration de conformité UE est disponible à l'adresse Internet suivante :

Deutsch

Hiermit erklärt JVCKENWOOD, dass das Funkgerät DMX9720XDS der Richtlinie 2014/53/EU entspricht. Der volle Text der EU-Konformitätserklärung steht unter der folgenden Internetadresse zur Verfügung:

Nederlands

Hierbij verklaart JVCKENWOOD dat de radioapparatuur DMX9720XDS in overeenstemming is met Richtlijn 2014/53/EU. De volledige tekst van de EU-verklaring van overeenstemming is te vinden op het volgende internetadres:

Italiano

Con la presente, JVCKENWOOD dichiara che l'apparecchio radio DMX9720XDS è conforme alla Direttiva 2014/53/UE. Il testo integrale della dichiarazione di conformità UE è disponibile al seguente indirizzo internet:

Español

Por la presente, JVCKENWOOD declara que el equipo de radio DMX9720XDS cumple la Directiva 2014/53/EU. El texto completo de la declaración de conformidad con la UE está disponible en la siguiente dirección de internet:

Português

Deste modo, a JVCKENWOOD declara que o equipamento de rádio DMX9720XDS está em conformidade com a Diretiva 2014/53/UE. O texto integral da declaração de conformidade da UE está disponível no seguinte endereço de internet:

Polska

Niniejszym, JVCKENWOOD deklaruje, że sprzęt radiowy DMX9720XDS jest zgodny z dyrektywą 2014/53/UE. Pełny tekst deklaracji zgodności EU jest dostępny pod adresem:

Český

Společnost JVCKENWOOD tímto prohlašuje, že rádiové zařízení DMX9720XDS splňuje podmínky směrnice 2014/53/EU. Plný text EU prohlášení o shodě je dostupný na následující internetové adrese:

Magyar

JVCケンウッド ezennel kijelenti, hogy a DMX9720XDS rádióberendezés megfelel a 2014/53/EU irányelvnek. Az EU konformitási nyilatkozat teljes szövege az alábbi weboldalon érhető el:

Hrvatski

JVCケンウッド ovim izjavljuje da je radio oprema DMX9720XDS u skladu s Direktivom 2014/53/EU. Cjeloviti tekst deklaracije Europske unije o usklađenosti dostupan je na sljedećoj internet adresi:

Svenska

Härmed försäkras JVCケンWOOD att radioutrustningen DMX9720XDS är i enlighet med direktiv 2014/53 / EU. Den fullständiga texten av EU-försäkran om överensstämmelse finns på följande Internetadress :

Suomi

JVCケンWOOD julistaa täten, että radiolaitte DMX9720XDS on direktiivin 2014/53/EU mukainen. EU-vaatimustenmukaisuusvakuutus löytyy kokonaisuudessaan seuraavasta internet-osoitteesta:

Slovensko

S tem JVCケンWOOD izjavlja, da je radijska oprema DMX9720XDS v skladu z Direktivo 2014/53/EU. Celotno besedilo direktive EU o skladnosti je dostopno na tem spletnem naslovu:

Slovensky

Spoločnosť JVCケンWOOD týmto vyhlasuje, že rádiové zariadenie DMX9720XDS vyhovuje smernici 2014/53/EÚ. Celý text EÚ vyhlásenia o zhode nájdete na nasledovnej internetovej adrese:

Dansk

Herved erklærer JVCケンWOOD, at radioustyret DMX9720XDS er i overensstemmelse med Direktiv 2014/53/EU. EU-overensstemmelseserklæringens fulde ordlyd er tilgængelig på følgende internetadresse:

Norsk

JVCケンWOOD erklærer herved at radioustyret DMX9720XDS er i samsvar med Direktiv 2014/53/EU. Den fullstendige teksten til EU-konformitetserklæringen er tilgjengelig på følgende internetadresse:

Ελληνικά

Με το παρόν, η JVCケンWOOD δηλώνει ότι ο ραδιοεξοπλισμός DMX9720XDS συμμορφώνεται με την Οδηγία 2014/53/ΕΕ. Το πλήρες κείμενο της δήλωσης συμμόρφωσης της ΕΕ είναι διαθέσιμο στην ακόλουθη διεύθυνση στο διαδίκτυο:

Eesti

Käesolevaga JVCケンWOOD kinnitab, et DMX9720XDS raadiovarustus on vastavuses direktiiviga 2014/53/EL. ELi vastavusdeklaratsiooni terviktekst on kättesaadav järgmisel internetiaadressil:

Latviešu

JVCケンWOOD ar šo deklarē, ka radio aparatūra DMX9720XDS atbilst direktīvas 2014/53/ES prasībām. Pilns ES atbilstības deklarācijas teksts ir pieejams šādā tīmekļa adresē:

Lietuviškai

Šiuo JVCケンWOOD pažymi, kad radijo įranga DMX9720XDS atitinka 2014/53/EB direktyvos reikalavimus. Visą EB direktyvos atitikties deklaracijos tekstą galite rasti šiuo internetiniu adresu:

Malti

B'dan, JVCケンWOOD jiddikjara li t-tagħmir tar-radju DMX9720XDS huwa konformi mad-Direttiva 2014/53/UE. It-test kollu tad-dikjarazzjoni ta' konformità huwa disponibbli fl-indirizz intranet li gej:

Українська

Таким чином, компанія JVCケンWOOD заявляє, що радіообладнання DMX9720XDS відповідає Директиві 2014/53/ЕУ. Повний текст декларації про відповідність ЄС можна знайти в Інтернеті за такою адресою:

Türkçe

Burada, JVCケンWOOD DMX9720XDS radyo ekipmanının 2014/53/AB Direktifine uygun olduğunu bildirir. AB uyumluluk deklarasyonunun tam metni aşağıdaki internet adresinde mevcuttur.

Русский

JVCケンWOOD настоящим заявляет, что радиооборудование DMX9720XDS соответствует Директиве 2014/53/ЕУ. Полный текст декларации соответствия ЕС доступен по следующему адресу в сети Интернет:

Limba română

Prin prezenta, JVCケンWOOD declară că echipamentul radio DMX9720XDS este în conformitate cu Directiva 2014/53/UE. Textul integral al declarației de conformitate UE este disponibil la următoarea adresă de internet:

Български език

С настоящото JVCケンWOOD декларира, че радиооборудването на DMX9720XDS е в съответствие с Директива 2014/53/ЕС. Пълният текст на ЕС декларацията за съответствие е достъпен на следния интернет адрес:

URL:<https://www.kenwood.com/euukdoc/>

KENWOOD