

KMM-BT508DAB **KMR-M508DAB**

URZĄDZENIE DO ODBIORU MULTIMEDIÓW CYFROWYCH
Skrócona instrukcja obsługi

JVCKENWOOD Corporation

Szczegóły dotyczące obsługi oraz informacje - patrz PODRĘCZNIK OBSŁUGI na następującej stronie internetowej:



<<https://www.kenwood.com/cs/ce/>>

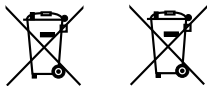

Informacja o usuwaniu zużytego sprzętu elektrycznego i elektronicznego i baterie (dotycząca krajów, które przyjęły system sortowania śmieci)

Produkty i baterie z symbolem przekreślonego smietnika na kolkach nie mogą być wyrzucane ze zwykłymi śmieciami.

Zużyty sprzęt elektryczny i elektroniczny i baterie powinny być przetwarzane w firmie mającej możliwość sortowania tych urządzeń i ich odpadów.

Skontaktuj się z lokalnymi władzami w sprawie szczegółów zlokalizowania najbliższego miejsca przerobki. Właściwe przetworzenie i pozbycie się śmieci umożliwi zachować surowce naturalne jednocześnie zapobiegając skutkom szkodliwym dla naszego zdrowia i środowiska.



Deklaracja zgodności z Dyrektywą RE 2014/53/EU Deklaracja zgodności z Dyrektywą RoHS 2011/65/WE

Producent:

JVCKENWOOD Corporation
3-12, Moriya-cho, Kanagawa-ku, Yokohama-shi, Kanagawa, 221-0022, JAPAN

Przedstawiciel UE:

JVCKENWOOD Europe B.V.
Amsterdamseweg 37, 1422 AC UITHOORN, THE NETHERLANDS

English

Hereby, JVCKENWOOD declares that the radio equipment "KMM-BT508DAB/KMR-M508DAB" is in compliance with Directive 2014/53/EU.

The full text of the EU declaration of conformity is available at the following internet address:

<https://www.kenwood.com/euukdoc/>

Français

Par la présente, JVCKENWOOD déclare que l'équipement radio « KMM-BT508DAB/KMR-M508DAB » est conforme à la directive 2014/53/UE.

L'intégralité de la déclaration de conformité UE est

disponible à l'adresse Internet suivante :

<https://www.kenwood.com/euukdoc/>

Deutsch

Hiermit erklärt JVCKENWOOD, dass das Funkgerät "KMM-BT508DAB/KMR-M508DAB" der Richtlinie 2014/53/EU entspricht.

Der volle Text der EU-Konformitätserklärung steht unter der folgenden Internetadresse zur Verfügung:

<https://www.kenwood.com/euukdoc/>

Nederlands

Hierbij verklaart JVCKENWOOD dat de radioapparatuur "KMM-BT508DAB/KMR-M508DAB" in overeenstemming is met Richtlijn 2014/53/EU.

De volledige tekst van de EU-verklaring van overeenstemming is te vinden op het volgende internetadres:

<https://www.kenwood.com/euukdoc/>

Italiano

Con la presente, JVCKENWOOD dichiara che l'apparecchio radio "KMM-BT508DAB/KMR-M508DAB" è conforme alla Direttiva 2014/53/UE.

Il testo integrale della dichiarazione di conformità UE è disponibile al seguente indirizzo internet:

<https://www.kenwood.com/euukdoc/>

Español

Por la presente, JVCKENWOOD declara que el equipo de radio "KMM-BT508DAB/KMR-M508DAB" cumple la Directiva 2014/53/EU.

El texto completo de la declaración de conformidad con la UE está disponible en la siguiente dirección de internet:

<https://www.kenwood.com/euukdoc/>

Português

Deste modo, a JVCKENWOOD declara que o equipamento de rádio "KMM-BT508DAB/KMR-M508DAB" está em conformidade com a Diretiva 2014/53/UE.

O texto integral da declaração de conformidade da UE está disponível no seguinte endereço de internet:

<https://www.kenwood.com/euukdoc/>

Polska

Niniejszym, JVCKENWOOD deklaruje, że sprzęt radiowy "KMM-BT508DAB/KMR-M508DAB" jest zgodny z dyrektywą 2014/53/UE.

Pełny tekst deklaracji zgodności EU jest dostępny pod adresem:

<https://www.kenwood.com/euukdoc/>

Český

Společnost JVCKENWOOD tímto prohlašuje, že rádiové zařízení "KMM-BT508DAB/KMR-M508DAB" splňuje podmínky směrnice 2014/53/EU.

Plný text EU prohlášení o shodě je dostupný na následující internetové adrese:

<https://www.kenwood.com/euukdoc/>

Magyar

JVCKENWOOD ezennel kijelenti, hogy a „KMM-BT508DAB/KMR-M508DAB” rádióberendezés megfelel a 2014/53/EU irányelvnek.

Az EU konformitási nyilatkozat teljes szövege az alábbi weboldalon érhető el:

<https://www.kenwood.com/euukdoc/>

Svenska

Härmed försäkrar JVCKENWOOD att radioutrustningen "KMM-BT508DAB/KMR-M508DAB" är i enlighet med direktiv 2014/53/EU.

Den fullständiga texten av EU-försäkran om överensstämmelse finns på följande Internetadress:
<https://www.kenwood.com/euukdoc/>

Suomi

JVCKENWOOD julistaa täten, että radiolaite "KMM-BT508DAB/KMR-M508DAB" on direktiivin 2014/53/EU mukainen. EU-vaatimustenmukaisuusvaatimusvaatimus löytyy kokonaisuudessaan seuraavasta internet-osoitteesta:
<https://www.kenwood.com/euukdoc/>

Slovensko

S tem JVCKENWOOD izjavlja, da je radijska oprema » KMM-BT508DAB/KMR-M508DAB « v skladu z Direktivo 2014/53/EU. Celotno besedilo direktive EU o skladnosti je dostopno na tem spletnem naslovu:
<https://www.kenwood.com/euukdoc/>

Slovensky

Spoločnosť JVCKENWOOD týmto vyhlasuje, že rádiové zariadenie „KMM-BT508DAB/KMR-M508DAB“ vyhovuje smernici 2014/53/EÚ. Celý text EÚ vyhlásenia o zhode nájdete na nasledovnej internetovej adrese:
<https://www.kenwood.com/euukdoc/>

Dansk

Herved erklærer JVCKENWOOD, at radioudstyret "KMM-BT508DAB/KMR-M508DAB" er i overensstemmelse med Direktiv 2014/53/EU. EU-overensstemmelseserklæringens fulde ordlyd er tilgængelig på følgende internetadresse:
<https://www.kenwood.com/euukdoc/>

Ελληνικά

Με το παρόν, η JVCKENWOOD δηλώνει ότι ο ραδιοεξοπλισμός «KMM-BT508DAB/KMR-M508DAB» συμμορφώνεται με την Οδηγία 2014/53/ΕΕ. Το πλήρες κείμενο της δήλωσης συμμόρφωσης της ΕΕ είναι διαθέσιμο στην ακόλουθη διεύθυνση στο διαδίκτυο:
<https://www.kenwood.com/euukdoc/>

Eesti

Käesolevaga JVCKENWOOD kinnitab, et „KMM-BT508DAB/KMR-M508DAB“ raadiovarusust on vastavuses direktiiviga 2014/53/EL. Eli vastavusdeklaratsiooni terviktekst on kättesaadav järgmisel internetiaadressil:
<https://www.kenwood.com/euukdoc/>

Latviešu

JVCKENWOOD ar šo deklarē, ka radio aparatūra „KMM-BT508DAB/KMR-M508DAB” atbilst direktīvas 2014/53/ES prasībām. Pilns ES atbilstības deklarācijas teksts ir pieejams šādā tīmekļa adresē:
<https://www.kenwood.com/euukdoc/>

Lietuviškai

Šiuo JVCKENWOOD pažymi, kad radijo įranga „KMM-BT508DAB/KMR-M508DAB“ atitinka 2014/53/EB direktyvos reikalavimus. Visą EB direktyvos atitikties deklaracijos tekstą galite rasti šiuo internetiniu adresu:
<https://www.kenwood.com/euukdoc/>

Malti

B'dan, JVCKENWOOD jiddikjara li t-taghmir tar-radju "KMM-BT508DAB/KMR-M508DAB" huwa konformi mad-Direttiva 2014/53/UE. It-test kollu tad-dikjarazzjoni ta' konformita huwa disponibbli fl-indirizz intranet li ġej:
<https://www.kenwood.com/euukdoc/>

HRVATSKI / SRPSKI JEZIK

JVCKENWOOD ovim izjavljuje da je radio oprema "KMM-BT508DAB/KMR-M508DAB" u skladu s Direktivom 2014/53/EU. Cjeloviti tekst deklaracije Europske unije o usklađenosti dostupan je na sljedećoj internet adresi:
<https://www.kenwood.com/euukdoc/>

ROMÂNĂ

Prin prezenta, JVCKENWOOD declară că echipamentul radio "KMM-BT508DAB/KMR-M508DAB" este în conformitate cu Directiva 2014/53/UE. Textul integral al declarației de conformitate UE este disponibil la următoarea adresă de internet:
<https://www.kenwood.com/euukdoc/>

БЪЛГАРСКИ

С настоящото JVCKENWOOD декларира, че радиооборудването на "KMM-BT508DAB/KMR-M508DAB" е в съответствие с Директива 2014/53/ЕС. Пълният текст на ЕС декларацията за съответствие е достъпен на следния интернет адрес:
<https://www.kenwood.com/euukdoc/>

Turkish

Burada, JVCKENWOOD "KMM-BT508DAB/KMR-M508DAB" radyo ekipmanının 2014/53/AB Direktifine uygun olduğunu bildirir. AB uyumluluk deklarasyonunun tam metni aşağıdaki internet adresinde mevcuttur.
<https://www.kenwood.com/euukdoc/>

Русский

JVCKENWOOD настоящим заявляет, что радиооборудование «KMM-BT508DAB/KMR-M508DAB» соответствует Директиве 2014/53/ЕU. Полный текст декларации соответствия ЕС доступен по следующему адресу в сети Интернет:
<https://www.kenwood.com/euukdoc/>

Українська

Таким чином, компанія JVCKENWOOD заявляє, що радіобладнання «KMM-BT508DAB/KMR-M508DAB» відповідає Директиві 2014/53/ЕU. Повний текст декларації про відповідність ЄС можна знайти в Інтернеті за такою адресою:
<https://www.kenwood.com/euukdoc/>

Instalacja/Podłączenie

Ta sekcja jest przeznaczona dla zawodowego instalatora.
Ze względów bezpieczeństwa powierz podłączenie i instalację specjalście.
Skonsultuj się ze sprzedawcą samochodowych urządzeń audio.

▲ OSTRZEŻENIE

- Urządzenie może być zainstalowane tylko za źródłem zasilania 12 V DC, z ujemnym uziemieniem.
- Przed podłączeniem i instalacją odłącz końcówkę ujemną akumulatora.
- Nie podłączaj przewodu akumulatora (żółty) i przewodu zapłonu (czerwony) do karoserii pojazdu lub przewodu uziemienia (czarny), aby zapobiec zwarciu.
- Aby zapobiec zwarciu:
 - Zaisoluj niepodłączone przewody taśmą izolacyjną.
 - Upewnij się, że po instalacji urządzenie zostanie uziemione do karoserii pojazdu.
 - Zabezpiecz przewody, które mają kontakt z częściami metalowymi, zaciskami i taśmą izolacyjną.

▲ PRZESTROGA

- Zainstaluj to urządzenie w konsoli swojego pojazdu. Nie dotykaj metalowej części urządzenia podczas korzystania oraz zaraz po korzystaniu z niego. Metalowe części oraz radiator i obudowa stają się gorące.
- Nie podłączaj przewodów \ominus głośnika do karoserii pojazdu, przewodu uziemiającego (czarny), ani nie podłączaj ich równolegle.
- Zamontuj urządzenie pod kątem mniejszym niż 30°.
- Jeśli wiązka przewodów pojazdu nie ma końcówki zapłonu, podłącz przewód zapłonu (czerwony) do końcówki skrzynki bezpieczników pojazdu z zasilaniem 12 V DC, z możliwością włączania i wyłączenia kluczykiem.
- Wszystkie kable należy poprowadzić z dala od elementów służących do odprowadzania ciepła.
- Po zainstalowaniu urządzenia, sprawdź czy światła stop, kierunkowskazy, wycieraczki itp. w samochodzie pracują poprawnie.
- Jeśli dojdzie do przepalenia bezpiecznika, najpierw sprawdź, czy przewody nie dotykają karoserii, a potem wymień przepalony bezpiecznik na bezpiecznik o takich samych właściwościach.

■ Procedura podstawowa

- 1 Wymij kluczyk ze stacyjki, następnie odłącz końcówkę \ominus od akumulatora.
- 2 Instalacja anteny DAB. Zobacz "Instalowanie anteny DAB" na stronie 4.
- 3 Prawdłowo podłącz przewody. Zobacz "Podłączenie przewodów" na stronie 3.
- 4 Zainstaluj urządzenie w samochodzie. Patrz poniżej "Instalacja urządzenia (w desce rozdzielczej)".
- 5 Ponownie podłącz końcówkę \ominus akumulatora.
- 6 Naciśnij \odot SRC, aby włączyć zasilanie.
- 7 Zdemontuj panel czołowy i zresetuj urządzenie w ciągu 5 sekund. Zobacz "Resetowanie" na stronie 7.

Instalacja urządzenia (w desce rozdzielczej)

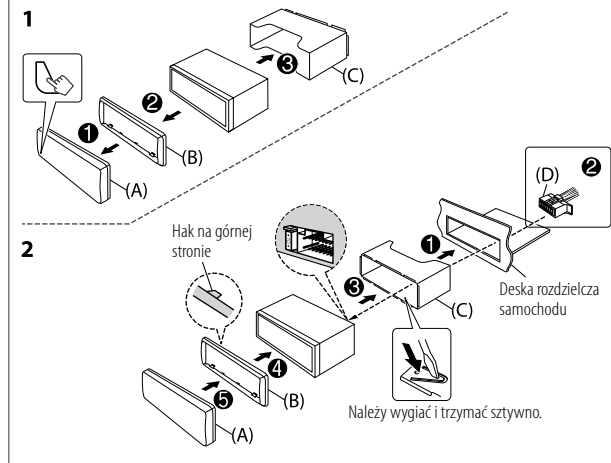

Usuwanie urządzenia

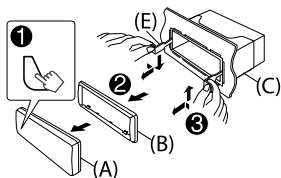

Lista części (w zestawie)

- (A) Panel czołowy (x1)
- (B) Ramka (x1)
- (C) Rękaw montażowy (x1)
- (D) Wiązka przewodów (x1)
- (E) Narzędzie do usuwania (x2)

Podłączenie przewodów

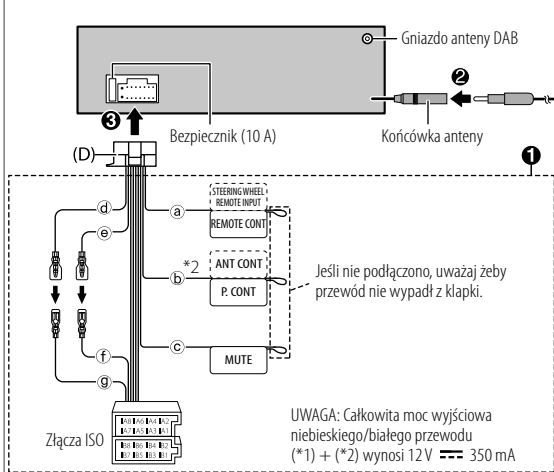

- (a) Jasny niebieski/żółty: Złącze sterowania pilota na kierownicy
- (b) Niebieski/biały: Do końcówki sterowania zasilaniem, gdy używasz opcjonalnego wzmacniacza lub do końcówki sterowania anteną w pojeździe
- (c) Brązowy: Nawiąż połączenie z urządzeniem wyposażonym w funkcję wyciszania, aby wyciszyć ten odbiornik
- (d) Żółty: Przewód akumulatora
- (e) Czerwony: Przewód zapłonu
- (f) Czerwony: A7 ze złącza ISO
- (g) Żółty: A4 ze złącza ISO

Styk	Kolor i funkcja (dla złącza ISO)
A4	Żółty : Akumulator
A5	Niebieski/biały*1 : Sterowanie zasilaniem
A7	Czerwony : Zapłon (ACC)
A8	Czarny : Połączenie Ziemia (masa)
B1, B2	Purpurowy ⊕, Purpurowo/czarny ⊖ : Tylny głośnik (prawy)
B3, B4	Szary ⊕, Szary/czarny ⊖ : Przedni głośnik (prawy)
B5, B6	Biały ⊕, Biały/czarny ⊖ : Przedni głośnik (lewy)
B7, B8	Zielony ⊕, Zielony/czarny ⊖ : Tylny głośnik (lewy)

■ Instalowanie anteny DAB

Podłącz antenę DAB do gniazda anteny DAB. (Strona 3)

- Antena do radia cyfrowego DAB załączona jest do **KMM-BT508DAB**. Aby uzyskać dodatkowe informacje, patrz poniżej.
- W przypadku **KMR-M508DAB** antenę DAB należy zakupić osobno. Szczegóły można uzyskać w instrukcji obsługi dołączonej do anteny DAB.

▲ PRZESTROGA

- Antena filmowa (F) jest przeznaczona wyłącznie do użytku wewnątrz pojazdu.
- Nie należy instalować w następujących miejscach:
 - kiedy może zasłaniać pole widzenia kierowcy.
 - kiedy może zakłócać działanie urządzeń bezpieczeństwa, takich jak poduszki powietrzne.
 - na ruchomych szklanych powierzchniach, takich jak tylna klapa.
 - po boku pojazdu (np. na drzwiach, przedniej bocznej szybie).
 - na tylnej szybie.
- Siła sygnału zmniejszy się po zainstalowaniu w następujących miejscach:
 - na szkle odbijającym promienie IR lub w miejscach pokrytych szklaną powłoką przypominającą lustro.
 - kiedy nakłada się z rzeczywistą anteną radiową (wzór).
 - kiedy nakłada się z przewodami grzejnymi okien.
 - na szkle, które blokuje sygnały radiowe (np. szkło dobijające IR, szkło termoizolacyjne).
- Słaby odbiór może występować:
 - z powodu hałasu, kiedy są włączone wycieraczki, klimatyzacja lub silnik.
 - w zależności od kierunku stacji nadawczej w odniesieniu do pojazdu (anteny).
- Dokładnie wytrzyj olej i brud z powierzchni klejenia za pomocą dołączonej myjki (I).
- Nie zginaj ani nie uszkadzaj anteny filmu (F).
- Instalacja na niektórych pojazdach może okazać się niemożliwa.
- Sprawdź ułożenie kabli anteny filmowej (F) i urządzenie wzmacniacza (G) przed wklejeniem.
- Nie stosować żadnych środków do czyszczenia szkła po wklejeniu anteny filmu (F).

■ Lista części (w zestawie)

- (F) Antena filmowa (x1)
- (G) Urządzenie wzmacniacza (kabel ze wzmacniaczem, 3,5m) (x1)
- (H) Zacisk kabla (x3)
- (I) Środek czyszczący (x1)

Ustal miejsce montażu anteny

- Kierunek anteny filmu (F) zmienia się w zależności od tego, czy antena filmu (F) jest zainstalowana po prawej lub lewej stronie.
- Pamiętaj, aby sprawdzić miejsce instalacji anteny filmu (F) przed instalacją. Antena filmu nie może zostać ponownie wklejona.
- Oddziel od innych anten o co najmniej 100 mm.
- Nie naklejaj jednostki wzmacniacza (G) na linii ceramicznej (czarna część) wokół przedniej szyby. Z powodu braku wystarczającej przyczepności.

Instalacja anteny po lewej stronie

Instalacja anteny po prawej stronie

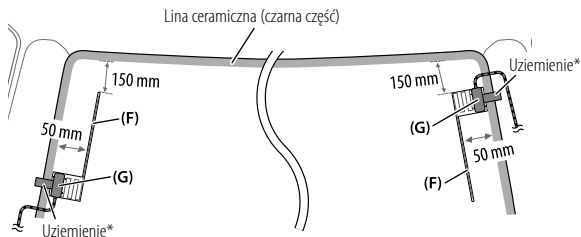

* Przenieś uziemienie jednostki wzmacniacza (G) na metalową część przedniej kolumny.

▲ PRZESTROGA

Instalacja kabla antenowego wewnątrz przedniego słupka drzwiowego z zainstalowaną poduszką powietrzną

- Pokrywa przedniego słupka drzwiowego jest zabezpieczona specjalnym zaciskiem, który musi zostać wymieniony po jego usunięciu. Skontaktuj się z dostawcą pojazdu, aby otrzymać szczegóły dot. osłony przedniego słupka drzwi i dostępności części zamiennych.
- Zainstaluj jednostkę wzmacniacza (G) na poduszce powietrznej, tak aby nie zakłócała funkcjonowania poduszki powietrznej.

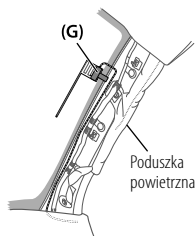

■ Instalacja anteny

- 1 Usuń obudowę przedniego słupka w twoim samochodzie.

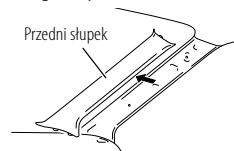

- 2 Wyczyść przednią szybę dostarczoną myjką (I).

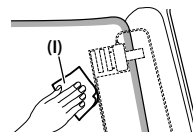

- Przed rozpoczęciem poczekaj, aż szklana powierzchnia zupełnie wyschnie.
- Ogrzej powierzchnię przedniej szyby za pomocą odmróżacza, jeśli jest zimno (w zimie).

- 3 Usuń separator (tag 1) anteny filmowej (F) poziomo i naklej antenę na przednią szybę.

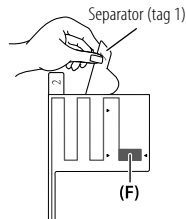

Nie należy dotykać powierzchni klejonej (samoprzylepnej) anteny filmowej (F).

Przeгляд instalacji

Ze względów bezpieczeństwa, antena powinna być zainstalowana po stronie pasażera.

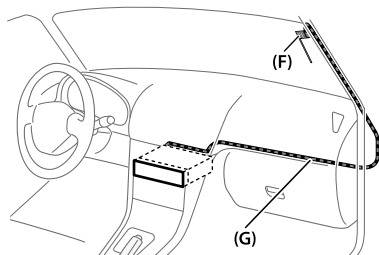

- 4** Potrzymaj film anteny delikatnie na przedniej szybie, w kierunku wskazanym strzałką w celu umożliwienia trwałego przyklejenia.

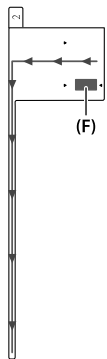

- 5** Usuń separator (tag 2) anteny filmowej (F) pionowo.

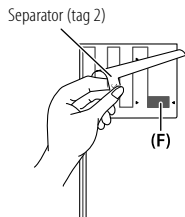

- 6** Wyrównać wypustki na wzmacniaczu (G) z oznaczeniem ▼ na naklejonej antenie (F) i przykleić.
Nie dotykaj terminalu przewodniego ani powierzchni (samoprzylepnej) jednostki wzmacniacza (G).
• Podczas instalowania anteny po prawej stronie

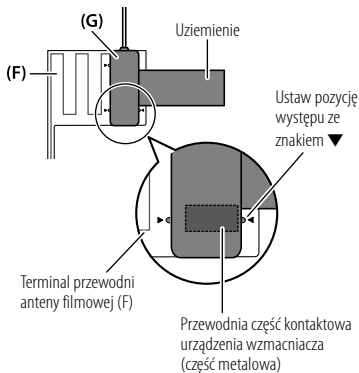

- Podczas instalowania anteny po lewej stronie

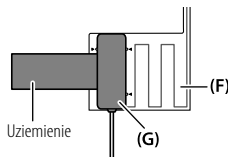

- 7** Usuń folię pokrywającą uziemienie i wklej na uziemieniu metalowej części pojazdu. Zapewnij wystarczającą swobodę dla uziemienia, tak aby nie kolidowała z wewnętrznymi częściami (przednia pokrywa słupka drzewiowego). Zadbaj również, aby elementy wewnętrzne nie zakłócały urządzenia wzmacniacza (G).

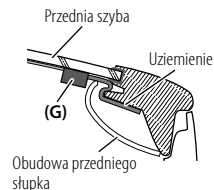

- 8** Podłącz kable antenowe.
Stosuj zacisk kabla (H) w celu zabezpieczenia anteny do słupka w kilku położeniach.
- 9** Zamontuj przednią pokrywę słupka drzewiowego z powrotem do jego pierwotnego położenia.
Pamiętaj, aby nie uszkodzić uziemienia i jednostki wzmacniacza (G), podczas zakrywania.
- 10** Podłączyć wzmacniacz (G) do gniazda wejścia antenowego DAB z tyłu urządzenia.

Uwaga:
Dopilnuj, aby [DAB ANT POWER] było ustawione na [ON] w menu [FUNCTION] w trybie gotowości.
Fabrycznie wybrane jest [ON].

Zanim uruchomisz

WAŻNE

- Aby zapewnić prawidłowe działanie urządzenia, przed rozpoczęciem jego obsługi należy przeczytać niniejszą instrukcję. Szczególnie ważne jest przestrzeżenie informacji o ostrzeżeniach i przestrożach zawartych w niniejszej instrukcji.
- Instrukcję należy zachować w bezpiecznym i łatwo dostępnym miejscu do późniejszego wglądu.

▲ OSTRZEŻENIE

Nie obsługuj żadnych funkcji, które mogą odciągnąć Twoją uwagę od bezpiecznej jazdy.

▲ PRZESTROGA

Ustawienie głośności:

- Wyreguluj głośność tak, aby słyszeć dźwięki z zewnątrz samochodu, co pozwoli uniknąć wypadku.
- Przed rozpoczęciem odtwarzania ze źródeł cyfrowych należy zmniejszyć poziom głośności, aby uniknąć uszkodzenia głośników na skutek gwałtownego zwiększenia poziomu głośności.

Ogólne:

- Nie należy używać urządzeń zewnętrznych, jeśli może to wpłynąć na bezpieczeństwo jazdy.
- Upewnij się, że masz kopię zapasową wszystkich ważnych danych. Nie ponosimy żadnej odpowiedzialności za stratę zapisanych danych.
- Aby nie dopuścić do zwarcia, nigdy nie wkładaj, ani nie wrzucaj do środka urządzenia żadnych przedmiotów metalowych (np. monet czy narzędzi metalowych).
- Dane USB są podane na jednostce głównej. Aby je zobaczyć, odłącz panel przedni.
- W przypadku niektórych samochodów antena będzie automatycznie rozwijana w wyniku włączenia urządzenia z podłączonym przewodem kontrolnym anteny. Wyłącz urządzenie lub zmień źródło na STANDBY, jeśli pojazd jest parkowany w pomieszczeniu o niskim suficie.

Podstawy

Panel czołowy

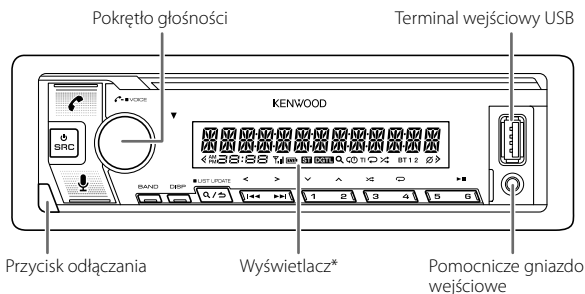

* Tylko dla celów ilustracyjnych.

Podłączenie	Odłączanie	Resetowanie
		Zresetować urządzenie w ciągu 5 sekund, po odłączeniu płyty czołowej.

Aby	Na panelu czołowym
Włączyć zasilanie	Naciśnij SRC. • Naciśnij i przytrzymaj, aby wyłączyć zasilanie.
Ustaw głośność	Obróć pokrętło głośności.
Wybierz źródło	Kolejno naciskaj SRC.
Zmień wyświetlane informacje	Kolejno naciskaj DISP.

Przygotowania

1 Wybierz wyświetlany język, potwierdź typ łącza crossover i anuluj demonstrację

Po pierwszym włączeniu urządzenia (lub w wyniku ustawienia parametru [FACTORY RESET] na [YES]), na wyświetlaczu pojawi się informacja: "SEL LANGUAGE" → "PRESS" → "VOLUME KNOB"

- 1 Obróć pokrętkę głośności, aby wybrać język [EN] (angielski) / [RU] (rosyjski) / [SP] (hiszpański) / [FR] (francuski) / [GE] (niemiecki), a następnie naciśnij pokrętkę.
[EN] jest wybrane jako ustawienie początkowe.
Na wyświetlaczu pojawi się: "2-WAY X'OVER" lub "3-WAY X'OVER" → "PRESS" → "VOLUME KNOB" → "TO CONFIRM".
- 2 Naciśnij pokrętkę głośności, aby zatwierdzić aktualny typ zwrotnicy.
Dla **KMM-BT508DAB**:
Na wyświetlaczu pojawi się: "CANCEL DEMO" → "PRESS" → "VOLUME KNOB".
- 3 Ponownie naciśnij pokrętkę głośności.
[YES] jest wybrane jako ustawienie początkowe.
- 4 Ponownie naciśnij pokrętkę głośności.
Zostanie wyświetlony komunikat "DEMO OFF".

2 Ustaw zegar i datę

- 1 Naciśnij pokrętkę głośności, aby przejść do trybu [FUNCTION].
- 2 Obróć pokrętkę głośności, aby wybrać [CLOCK], następnie naciśnij je.

Jak dostosować zegar

- 3 Obróć pokrętkę głośności, aby wybrać [CLOCK ADJUST], następnie naciśnij je.
- 4 Obróć pokrętkę głośności, aby wybrać ustawienia, a następnie naciśnij pokrętkę.
Ustaw czas w kolejności "Godzina" → "Minuta".
- 5 Obróć pokrętkę głośności, aby wybrać [CLOCK FORMAT], następnie naciśnij je.
- 6 Obracaj pokrętkę głośności, aby wybrać [12H] lub [24H], a następnie naciśnij je.

Jak ustawić datę

- 7 Obróć pokrętkę głośności, aby wybrać [DATE FORMAT], następnie naciśnij je.
- 8 Obracaj pokrętkę głośności, aby wybrać [DD/MM/YY] lub [MM/DD/YY], a następnie naciśnij je.

- 9 Obróć pokrętkę głośności, aby wybrać [DATE SET], następnie naciśnij je.
- 10 Obróć pokrętkę głośności, aby wybrać ustawienia, a następnie naciśnij pokrętkę.
Ustaw datę w kolejności "Dzień" → "Miesiąc" → "Rok" lub "Miesiąc" → "Dzień" → "Rok".

11 Naciśnij i przytrzymaj **Q/↵**, aby wyjść.

Aby powrócić do poprzedniego elementu ustawień, naciśnij **Q/↵**.

3 Ustawić inne opcjonalne ustawień

Można ustawiać następujące elementy wyłącznie wtedy, gdy urządzenie jest w trybie STANDBY.

- 1 Naciśnij wielokrotnie **⏻** SRC, aby przejść do trybu STANDBY.
- 2 Naciśnij pokrętkę głośności, aby przejść do trybu [FUNCTION].
- 3 Dokonaj wyboru, obracając pokrętkę głośności (patrz tabela poniżej), następnie naciśnij je.
- 4 Powtarzaj krok 3 do momentu wybrania lub aktywacji odpowiedniej pozycji.
- 5 Naciśnij i przytrzymaj **Q/↵**, aby wyjść.

Aby powrócić do poprzedniego elementu ustawień, naciśnij **Q/↵**.

Domyślne: [XX]

[SYSTEM]	
[KEY BEEP]	[ON]: Włącza dźwięk naciskania przycisków. ; [OFF]: Wyłącza.
[FACTORY RESET]	[YES]: Resetują się ustawienia do domyślnych (za wyjątkiem zapisanej stacji). ; [NO]: Anulowanie.
[ENGLISH]	
[РУССКИЙ]	
[ESPAÑOL]	Wybierz język użytkownika dla menu [FUNCTION] oraz informacje o muzyce, o ile są dostępne.
[FRANCAIS]	Domyślnie wybrany jest język [ENGLISH].
[DEUTSCH]	

Radio cyfrowe



Informacje o DAB (Digital Audio Broadcasting)

DAB jest jednym z dostępnych obecnie systemów cyfrowej transmisji sygnału radiowego (ang. Digital Audio Broadcasting). Dostarcza cyfrową jakość dźwięku bez irytujących zakłóceń lub zniekształcenia sygnału. Ponadto, może obsługiwać tekst, obrazy oraz dane.





W przeciwieństwie do przekazu FM, w którym każdy program jest transmitowany na swojej własnej częstotliwości, DAB łączy w sobie kilka programów (zwanymi "serwisami"), tworząc jeden "zestaw".

"Podstawowemu komponentowi" (główna stacja radiowa) czasem towarzyszy "element wtórny", który może zawierać dodatkowe programy lub inne informacje.

Przygotowanie:

- 1 Podłącz antenę DAB (w zestawie/zakupiona oddzielnie) do gniazda wejścia antenowego DAB z tyłu urządzenia. (Strona 3)
- 2 Kolejno naciskaj  SRC, aby wybrać DIGITAL AUDIO.
- 3 Naciśnij i przytrzymaj  /  (LIST UPDATE), aby rozpocząć aktualizację Listy usług.
Po zakończeniu aktualizacji, pojawi się "UPDATED".

■ Szukaj zespołu

- 1 Kolejno naciskaj  SRC, aby wybrać DIGITAL AUDIO.
- 2 Kolejno naciskaj BAND, aby wybrać DB1/DB2/DB3.
- 3 Naciśnij i przytrzymaj  , aby szukać zespołu.
- 4 Naciśnij  , aby wybrać zespół, usługę lub komponent do słuchania.

■ Zapisywanie ustawień w pamięci

Można zapisać do 18 usług.

Zapisywanie usługi



Naciśnij i przytrzymaj jeden z przycisków numerycznych (1 do 6).

Wybierz zapisaną usługę

Naciśnij jeden z przycisków numerycznych (1 do 6).

Radio analogowe

■ Wyszukiwanie stacji

- 1 Kolejno naciskaj  SRC, aby wybrać RADIO.
- 2 Kolejno naciskaj BAND, aby wybrać FM1/FM2/FM3/MW/LW.
- 3 Naciśnij  , aby wyszukać stację.

■ Zapisywanie ustawień w pamięci

Można zapisać do 18 stacji FM i 6 stacji MW/LW.

Zapisywanie stacji

Podczas słuchania stacji...

Naciśnij i przytrzymaj jeden z przycisków numerycznych (1 do 6).

Wybór zapisanej stacji

Naciśnij jeden z przycisków numerycznych (1 do 6).











USB/iPod

Wybieralne źródło: USB/iPod USB lub iPod BT

■ Rozpoczęcie odtwarzania

Źródło zmienia się automatycznie i rozpoczyna się odtwarzanie po podłączeniu urządzenia (urządzenia USB/iPod/iPhone) do gniazda wejściowego USB.

- Upewnij się, że wybrano [USB] dla [IPHONE SETUP] w menu [USB], aby słuchać dźwięku z urządzenia iPod/iPhone.

Aby	Na panelu czołowym
Odtwarzanie/zatrzymanie	Naciśnij   .
Przewinięcie do tyłu/do przodu	Naciśnij i przytrzymaj   .
Wybierz plik	Naciśnij   .
Wybierz folder	Naciśnij  /  .
Powtarzanie odtwarzania	Kolejno naciskaj  .
Odtwarzanie losowe	Kolejno naciskaj  .

Ustawienia funkcji

- 1 Naciśnij pokrętkę głośności, aby przejść do trybu [FUNCTION].
- 2 Obróć pokrętkę głośności, aby wybrać pozycję, następnie naciśnij je.
- 3 Powtarzaj krok 2 do momentu wybrania lub aktywacji odpowiedniej pozycji.
- 4 Naciśnij i przytrzymaj **Q** / **S**, aby wyjść.

Abym powrócić do poprzedniego elementu ustawień, naciśnij **Q** / **S**.

- Szczegółowe objaśnienia dotyczące poszczególnych pozycji zostały podane w PODRĘCZNIKU OBSŁUGI na poniższej stronie internetowej:
<<https://www.kenwood.com/cs/ce/>>
- Dostępność poszczególnych pozycji może się różnić w zależności od modelu.

Pozycje menu [FUNCTION]

[AUDIO CONTROL]	: Ustawia preferowaną konfigurację audio.
[DISPLAY]	: Ustawia preferowane sterowanie dla okna wyświetlacza.
[TUNER SETTING]	: Ustawienia źródła radiowego.
[USB]	: Ustawienia w przypadku korzystania z urządzenia USB.
[BT MODE]	: Ustawienia w przypadku korzystania z urządzenia Bluetooth.
[REMOTE APP]	: Ustawienia w przypadku korzystania ze smartfona w celu sterowania tym urządzeniem.
[ALEXA SETUP]	: Ustawia preferowany język sterowania głosowego dla Alexy.
[MIC GAIN]*1	: Ustawia czułość mikrofonu.
[NR LEVEL]*1	: Regulacja poziomu redukcji szumów.
[ECHO CANCEL]*1	: Ustawia czas opóźnienia usuwania pogłosu.
[SYSTEM]	: Ustawienia tego urządzenia.
[CLOCK]	: Ustawia zegar.
[ENGLISH]	: Wybiera język menu i informacji o utworach muzycznych.
[РУССКИЙ]	: Wybiera język menu i informacji o utworach muzycznych.
[ESPANOL]	: Wybiera język menu i informacji o utworach muzycznych.
[FRANCAIS]	: Wybiera język menu i informacji o utworach muzycznych.
[DEUTSCH]	: Wybiera język menu i informacji o utworach muzycznych.
[DEMO MODE]*2	: Włącza lub wyłącza demonstrację wyświetlania.

*1 Ma zastosowanie tylko podczas rozmowy przez telefon.

*2 Tylko dla **KMM-BT508DAB**.

Inne informacje

Odtwarzanie źródeł **AUX** i **AMAZON ALEXA**, patrz PODRĘCZNIK OBSŁUGI na następującej stronie internetowej:
<<https://www.kenwood.com/cs/ce/>>

- Dostępność poszczególnych źródeł może się różnić w zależności od modelu.

Uwaga dotycząca specyfikacji

Zakres częstotliwości Bluetooth:

2,402 GHz — 2,480 GHz

Moc wyjściowa Bluetooth RF (E.I.R.P.):

+4 dBm (MAX), klasa mocy 2

Impedancja głośnika:

4 Ω — 8 Ω

Napięcie pracy:

Akumulator samochodowy 12 V DC

Bluetooth®

- W zależności od wersji Bluetooth, systemu operacyjnego i wersji oprogramowania sprzętowego telefonu funkcje Bluetooth mogą nie współpracować z tym urządzeniem.
- Pamiętaj o włączeniu funkcji Bluetooth na urządzeniu, aby móc wykonywać poniższe operacje.
- Warunki odbioru sygnału różnią się w zależności od otoczenia.

Podłącz mikrofon

Podłącz dostarczony mikrofon do gniazda wejściowego mikrofonu na tylnym panelu.

Regulacja kąta ustawienia mikrofonu

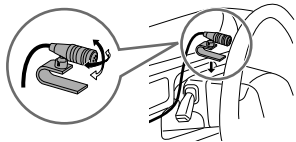

Przymocuj zaciskami do przewodów (nie dołączone) w razie potrzeby.

Za pierwszym razem sparuj i połącz urządzenie Bluetooth

- 1 Naciśnij **SRC**, aby włączyć zasilanie.
- 2 Wyszukaj i wybierz nazwę radioodtwarzacza ("KMM-BT508DAB"/"KMR-M508DAB") na urządzeniu Bluetooth.
"PAIRING" → "PASS XXXXXX" → "Nazwa urządzenia" → "PRESS" → "VOLUME KNOB" pojawia się na wyświetlaczu.
 - W przypadku niektórych urządzeń Bluetooth konieczne może być wpisanie kodu PIN zaraz po zakończeniu wyszukiwania.
- 3 Naciśnij pokrętkę głośności, aby rozpocząć parowanie.
Po zakończeniu parowania wyświetli się komunikat "PAIRING OK".

Po zakończeniu parowania połączenie Bluetooth jest nawiązywane automatycznie.

- Na wyświetlaczu świeci kontrolka "BT 1" i/lub "BT 2".
Wskaźnik "BT" świeci, wskazując poziom naładowania baterii i siłę sygnału połączonego urządzenia.

Odbieranie połączenia

- Naciśnij **☑**, pokrętkę głośności lub jeden z przycisków numerycznych (1 do 6).
- Aby wyregulować głośność od [00] do [35], należy przekręcić pokrętkę regulacji głośności.
 - Aby zakończyć połączenie, naciśnij przycisk **Q/S**.

Odtwarzacz audio przez Bluetooth

- 1 Kolejno naciśnij **SRC**, aby wybrać BT AUDIO.
- 2 Zarządzaj odtwarzaczem dźwięku za pomocą Bluetooth by rozpocząć odtwarzanie.

Aby	Na panelu czołowym
Odtwarzanie/zatrzymanie	Naciśnij 6 ▶▶ .
Wybierz grupę lub folder	Naciśnij 2 ^ / 1 v .
Pomijanie do tyłu/do przodu	Naciśnij ◀◀ / ▶▶ .
Przewinięcie do tyłu/do przodu	Naciśnij i przytrzymaj ◀◀ / ▶▶ .
Powtarzanie odtwarzania	Kolejno naciśnij 4 ↺ .
Odtwarzanie losowe	Naciśnij i przytrzymaj 3 ⌘ aby wybrać [ALL RANDOM] lub [GROUP RANDOM].

- Windows Media is a registered trademark or trademark of Microsoft Corporation in the United States and/or other countries.
This product is protected by certain intellectual property rights of Microsoft. Use or distribution of such technology outside of this product is prohibited without a license from Microsoft.
- Use of the Made for Apple badge means that an accessory has been designed to connect specifically to the Apple product(s) identified in the badge and has been certified by the developer to meet Apple performance standards. Apple is not responsible for the operation of this device or its compliance with safety and regulatory standards. Please note that the use of this accessory with an Apple product may affect wireless performance.
- Apple, iPhone, iPod, iPod touch, and Lightning are trademarks of Apple Inc., registered in the U.S. and other countries.
- iOS is a trademark or registered trademark of Cisco in the U.S. and other countries and is used under license.
- Android is a trademark of Google LLC.
- The Bluetooth® word mark and logos are registered trademarks owned by Bluetooth SIG, Inc. and any use of such marks by JVCKENWOOD Corporation is under license. Other trademarks and trade names are those of their respective owners.
- Amazon, Alexa and all related marks are trademarks of Amazon.com, Inc. or its affiliates.
- Alexa is not available in all languages and countries. Alexa features and functionality may vary by location.

