

## DPX-5200BT

---

DVOSTRUKI DIN CD PRIJEMNIK  
**UPUTA ZA UPORABU**

CD RECEIVER ROZMĚRU 2-DIN  
**NÁVOD K POUŽITÍ**

2 DIN MÉRETŰ CD LEJÁTSZÓ  
**KEZELÉSI ÚTMUTATÓ**

RADIOODTWARZACZ CD O ROZMIARZE 2 DIN  
**PODRĘCZNIK OBSŁUGI**

JVCKENWOOD Corporation



Pb

#### **Informacije o odlaganju iskorištene električne i elektroničke opreme te baterija (primjenjivo u državama koje su prihvatile posebne sustave zbrinjavanja otpada)**

Proizvodi i baterije sa simbolom (prekrižena kanta za otpatke) ne smiju se odlagati kao otpad iz kućanstava. Iskorištena električna i elektronička oprema te baterije moraju se reciklirati u centru predviđenom za rukovanje takvim predmetima i njihovim otpadnim nusproizvodima.

Detalje o najbližem centru za recikliranje zatražite od lokalnih nadležnih tijela. Ispravno recikliranje i odlaganje otpada pomoći će u zaštiti resursa te istovremeno spriječiti štetne učinke na zdravlje i okoliš. Obavijest: Znak "Pb" ispod simbola baterija znači da ta baterija sadrži olovo.

#### **Informace o likvidaci starého elektrického a elektronického vybavení a baterií (pro země, které převzaly systém třídění odpadu)**

Produkty a baterie obsahující symbol (přeskrtnutý odpadkový kontejner) nesmí být likvidovány jako domácí odpad.

Staré elektrické a elektronické vybavení a baterie mají být recyklovány v zařízení určeném pro manipulaci s těmito předměty a jejich zbytkovými produkty.

Kontaktujte svůj místní správní orgán ohledně umístění nejbližšího takového zařízení. Správná recyklace a třídění odpadu napomůže zachování přírodních zdrojů, stejně jako ochraně našeho zdraví a životního prostředí před škodlivými vlivy.

Poznámka: Znak "Pb" pod symbolem pro baterie vyjadřuje, že tato baterie obsahuje olovo.

#### **Használt elektromos és elektronikus készülékek elhelyezése hulladékként es elemek (a szelektív hulladékgyűjtést alkalmazó országok számára)**

Az ezzel a szimbólummal (keresztelt áthúzott szemetes) megjelölt termékeket nem szabad háztartási hulladékként kezelni.

Régi elektromos és elektronikus berendezéseit vigye az e célra kijelölt újrahasznosító telepre, ahol az ilyen termékeket és azok melléktermékeit is képesek szakszerűen kezelni.

A legközelebbi ilyen jellegű hulladékhasznosító telep helyéről az illetékes hivatalban kaphat felvilágosítást. E készülék szakszerű megsemmisítésével segíthet abban, hogy megelőzzük azt a környezetre és az emberi egészségre gyakorolt negatív hatást, ami a helytelen hulladékkezelésből adódik.

Megjegyzés: Az elemekre vonatkozó szimbólum melletti "Pb" jeloles az elem olomtartalma utal.

#### **Informacja o usuwaniu zużytego sprzętu elektrycznego i elektronicznego i baterie (dotycząca krajów, które przyjęły system sortowania śmieci)**

Produkty i baterie z symbolem przekreślonego smietnika na kolkach nie mogą być wyrzucane ze zwykłymi śmieciami.

Zużyty sprzęt elektryczny i elektroniczny i baterie powinien być przetwarzany w firmie mającej możliwości sortowania tych urządzeń i ich odpadów.

Skontaktuj się z lokalnymi władzami w sprawie szczegółów zlokalizowania najbliższego miejsca przerobki. Właściwe przetworzenie i pozbycie się śmieci umożliwi zachować surowce naturalne jednocześnie zapobiegając skutkom szkodliwym dla naszego zdrowia i środowiska.

Uwaga: Znak "Pb" pod symbolem baterii wskazuje, że ta bateria zawiera ołowo.



#### **Označavanje proizvoda koji koriste laser**

Naljepnica je učvršćena na kućište/kutiju i navodi da uređaj koristi laserske zrake koje su klasificirane kao Klasa 1. To znači da uređaj koristi laserske zrake koje su slabije. Ne postoji opasnost od zračenja izvan uređaja.

#### **Značenje výrobků používajících laserové záření**

Tento štítek je přilepen na šasi/krytu přístroje a označuje, že laser použitý v zařízení je zařazen do třídy 1. To znamená, že je v přístroji použito laserové záření nízkého výkonu. Vně přístroje se nebezpečné záření nevyskytuje.

#### **A lézert alkalmazó termékek jelölése**

Ezt a címkét a burkolaton/házon helyezik el, és az jelzi, hogy az alkatrész 1. Osztályba sorolt lézersugárnyalókat használnak. Ez azt jelenti, hogy a berendezés gyengébb osztályba sorolt lézersugarakat használnak. A berendezésen kívül nem áll fenn veszélyes sugárzás kockázata.

#### **Oznaczenie produktów zawierających lasery**

Powyższa etykieta jest przymocowana do ramy/obudowy i mówi, że ta część stosuje wiązkę promieni laserowych ocenionych jako klasa 1. Oznacza to, że urządzenie wykorzystuje słabe wiązki promieni laserowych. Poza urządzeniem nie ma niebezpieczeństwa związanego z niebezpiecznym promieniowaniem.



**Izjava o sukladnosti u odnosu na RE direktivu 2014/53/EU**

**Izjava o sukladnosti u odnosu na RoHS direktivu 2011/65/EU**

#### **Proizvođač:**

JVCKENWOOD Corporation

3-12, Moriya-cho, Kanagawa-ku, Yokohama-shi, Kanagawa, 221-0022, JAPAN

#### **Predstavnik za EU:**

JVCKENWOOD Europe B.V.

Amsterdamseweg 37, 1422 AC UITHOORN, THE NETHERLANDS

**Prohlášení o shodě podle Směrnice RE 2014/53/EU**

**Prohlášení o shodě podle Směrnice RoHS 2011/65/ES**

#### **Výrobce:**

JVCKENWOOD Corporation

3-12, Moriya-cho, Kanagawa-ku, Yokohama-shi, Kanagawa, 221-0022, JAPAN

#### **Zástupce v EU:**

JVCKENWOOD Europe B.V.

Amsterdamseweg 37, 1422 AC UITHOORN, THE NETHERLANDS

**Megfelelőségi nyilatkozat a 2014/53/EU sz. RE irányelv vonatkozásában**

**Megfelelőségi nyilatkozat a 2011/65/EK sz. RoHS irányelv vonatkozásában**

#### **Gyártó:**

JVCKENWOOD Corporation

3-12, Moriya-cho, Kanagawa-ku, Yokohama-shi, Kanagawa, 221-0022, JAPAN

#### **EU-képviselő:**

JVCKENWOOD Europe B.V.

Amsterdamseweg 37, 1422 AC UITHOORN, THE NETHERLANDS

**Deklaracja zgodności z Dyrektywą RE 2014/53/EU**  
**Deklaracja zgodności z Dyrektywą RoHS 2011/65/WE**

**Producent:**

JVCCKENWOOD Corporation

3-12, Moriya-cho, Kanagawa-ku, Yokohama-shi, Kanagawa, 221-0022, JAPAN

**Przedstawiciel UE:**

JVCCKENWOOD Europe B.V.

Amsterdamseweg 37, 1422 AC UITHOORN, THE NETHERLANDS

**English**

Hereby, JVCCKENWOOD declares that the radio equipment "DPX-5200BT" is in compliance with Directive 2014/53/EU.

The full text of the EU declaration of conformity is available at the following internet address:

<http://www.kenwood.com/cs/ce/eudoc/>

**Français**

Par la présente, JVCCKENWOOD déclare que l'équipement radio « DPX-5200BT » est conforme à la directive 2014/53/UE.

L'intégralité de la déclaration de conformité UE est disponible à l'adresse Internet suivante :

<http://www.kenwood.com/cs/ce/eudoc/>

**Deutsch**

Hiermit erklärt JVCCKENWOOD, dass das Funkgerät "DPX-5200BT" der Richtlinie 2014/53/EU entspricht.

Der volle Text der EU-Konformitätserklärung steht unter der folgenden Internetadresse zur Verfügung:

<http://www.kenwood.com/cs/ce/eudoc/>

**Nederlands**

Hierbij verklaart JVCCKENWOOD dat de radioapparatuur "DPX-5200BT" in overeenstemming is met Richtlijn 2014/53/EU.

De volledige tekst van de EU-verklaring van overeenstemming is te vinden op het volgende internetadres:

<http://www.kenwood.com/cs/ce/eudoc/>

**Italiano**

Con la presente, JVCCKENWOOD dichiara che l'apparecchio radio "DPX-5200BT" è conforme alla Direttiva 2014/53/UE.

Il testo integrale della dichiarazione di conformità UE è disponibile al seguente indirizzo internet:

<http://www.kenwood.com/cs/ce/eudoc/>

**Español**

Por la presente, JVCCKENWOOD declara que el equipo de radio "DPX-5200BT" cumple la Directiva 2014/53/EU.

El texto completo de la declaración de conformidad con la UE está disponible en la siguiente dirección de internet:

<http://www.kenwood.com/cs/ce/eudoc/>

**Português**

Deste modo, a JVCCKENWOOD declara que o equipamento de rádio "DPX-5200BT" está em conformidade com a Diretiva 2014/53/UE.

O texto integral da declaração de conformidade da UE está disponível no seguinte endereço de internet:

<http://www.kenwood.com/cs/ce/eudoc/>

**Polska**

Niniejszym, JVCCKENWOOD deklaruje, że sprzęt radiowy "DPX-5200BT" jest zgodny z dyrektywą 2014/53/UE.

Pełny tekst deklaracji zgodności EU jest dostępny pod adresem:

<http://www.kenwood.com/cs/ce/eudoc/>

**Český**

Společnost JVCCKENWOOD tímto prohlašuje, že rádiové zařízení "DPX-5200BT" splňuje podmínky směrnice 2014/53/EU.

Plný text EU prohlášení o shodě je dostupný na následující internetové adrese:

<http://www.kenwood.com/cs/ce/eudoc/>

**Magyar**

JVCCKENWOOD ezennel kijelenti, hogy a „DPX-5200BT” rádióberendezés megfelel a 2014/53/EU irányelvnek.

Az EU konformitási nyilatkozat teljes szövege az alábbi weboldalon érhető el:

<http://www.kenwood.com/cs/ce/eudoc/>

## Svenska

Härmed försäkrar JVCKENWOOD att radioutrustningen "DPX-5200BT" är i enlighet med direktiv 2014/53/EU.

Den fullständiga texten av EU-försäkran om överensstämmelse finns på följande Internetadress:  
<http://www.kenwood.com/cs/ce/eudoc/>

## Suomi

JVCKENWOOD julistaa täten, että radiolaite "DPX-5200BT" on direktiivin 2014/53/EU mukainen.

EU-vaatimustenmukaisuusvaatimus löytyy kokonaisuuksaan seuraavasta internet-osoitteesta:  
<http://www.kenwood.com/cs/ce/eudoc/>

## Slovensko

S tem JVCKENWOOD izjavlja, da je radijska oprema » DPX-5200BT « v skladu z Direktivo 2014/53/EU. Celotno besedilo direktive EU o skladnosti je dostopno na tem spletnem naslovu:  
<http://www.kenwood.com/cs/ce/eudoc/>

## Slovensky

Spoločnosť JVCKENWOOD týmto vyhlasuje, že rádiové zariadenie „DPX-5200BT“ vyhovuje smernici 2014/53/EU. Celý text EU vyhlásenia o zhode nájdete na nasledovnej internetovej adrese:  
<http://www.kenwood.com/cs/ce/eudoc/>

## Dansk

Herved erklærer JVCKENWOOD, at radioudstyret "DPX-5200BT" er i overensstemmelse med Direktiv 2014/53/EU.  
EU-overensstemmelseerklæringens fulde ordlyd er tilgængelig på følgende internetadresse:  
<http://www.kenwood.com/cs/ce/eudoc/>

## Ελληνικά

Με το παρόν, η JVCKENWOOD δηλώνει ότι ο ραδιοεξοπλισμός «DPX-5200BT» συμμορφώνεται με την Οδηγία 2014/53/ΕΕ.  
Το πλήρες κείμενο της δήλωσης συμμόρφωσης της ΕΕ είναι διαθέσιμο στην ακόλουθη διεύθυνση στο διαδίκτυο:  
<http://www.kenwood.com/cs/ce/eudoc/>

## Eesti

Käesolevaga JVCKENWOOD kinnitab, et „DPX-5200BT“ raadiovarustus on vastavuse direktiiviga 2014/53/EL.  
Eli vastavusdeklaratsiooni terviktekst on kättesaadav järgmisel internetiaadressil:  
<http://www.kenwood.com/cs/ce/eudoc/>

## Latviešu

JVCKENWOOD ar šo deklarē, ka radio aparatūra „DPX-5200BT“ atbilst direktīvas 2014/53/ES prasībām.  
Pilns ES atbilstības deklarācijas teksts ir pieejams šādā tīmekļa adresē:  
<http://www.kenwood.com/cs/ce/eudoc/>

## Lietuviškai

Šiuo JVCKENWOOD pažymi, kad radijo įranga „DPX-5200BT“ atitinka 2014/53/EB direktyvos reikalavimus.  
Visą EB direktyvos atitikties deklaracijos tekstą galite rasti šiuo internetiniu adresu:  
<http://www.kenwood.com/cs/ce/eudoc/>

## Malti

B'dan, JVCKENWOOD jiddikjara li t-taghmir tar-radju "DPX-5200BT" huwa konformi mad-Direttiva 2014/53/UE.  
It-test kollu tad-dikjarazzjoni ta' konformita huwa disponibbli fl-indirizz intranet li ġej:  
<http://www.kenwood.com/cs/ce/eudoc/>

## HRVATSKI / SRPSKI JEZIK

JVCKENWOOD ovim izjavljuje da je radio oprema "DPX-5200BT" u skladu s Direktivom 2014/53/EU.  
Cjeloviti tekst deklaracije Europske unije o uskladenosti dostupan je na sljedećoj internet adresi:  
<http://www.kenwood.com/cs/ce/eudoc/>

## ROMÂNĂ

Prin prezenta, JVCKENWOOD declară că echipamentul radio "DPX-5200BT" este în conformitate cu Directiva 2014/53/UE.  
Textul integral al declarației de conformitate UE este disponibil la următoarea adresă de internet:  
<http://www.kenwood.com/cs/ce/eudoc/>

## БЪЛГАРСКИ

С настоящото JVCKENWOOD декларира, че радиооборудването на "DPX-5200BT" е в съответствие с Директива 2014/53/ЕС. Пълният текст на ЕС декларацията за съответствие е достъпен на следния интернет адрес:  
<http://www.kenwood.com/cs/ce/eudoc/>

## Turkish

Burada, JVCKENWOOD "DPX-5200BT" radyo ekipmanının 2014/53/AB Direktifine uygun olduğunu bildirir.  
AB uyumluluk deklarasyonunun tam metni aşağıdaki internet adresinde mevcuttur.  
<http://www.kenwood.com/cs/ce/eudoc/>

## Русский

JVCKENWOOD настоящим заявляет, что радиооборудование «DPX-5200BT» соответствует Директиве 2014/53/EU. Полный текст декларации соответствия ЕС доступен по следующему адресу в сети Интернет:  
<http://www.kenwood.com/cs/ce/eudoc/>

## Українська

Таким чином, компанія JVCKENWOOD заявляє, що радіообладнання «DPX-5200BT» відповідає Директиві 2014/53/EU. Повний текст декларації про відповідність ЄС можна знайти в Інтернеті за такою адресою:  
<http://www.kenwood.com/cs/ce/eudoc/>

# Sadržaj

---

Prije uporabe .....	3	Postavke zvuka .....	22
Osnove.....	4	Postavke zaslona .....	27
Početak rada .....	5	Ugradnja/Povezivanje .....	28
1 Odabir jezika prikaza i poništavanje demonstracijskog prikaza		Reference .....	32
2 Postavljanje sata i datuma		Održavanje	
3 Postavite ostale dodatne postavke		Dodatni podaci	
Radio.....	7	Promjena informacija na zaslonu	
CD/USB/iPod.....	9	Otklanjanje smetnji.....	34
Spotify .....	12	Tehnički podaci .....	36
AUX.....	13		
Korištenje drugih aplikacija .....	14		
KENWOOD Remote aplikacija			
TuneIn Radio/TuneIn Radio Pro			
Bluetooth® .....	15		
Bluetooth — Povezivost			
Bluetooth — Mobilni uređaj			
Bluetooth — Audio			
AMAZON ALEXA.....	21		

# Prije uporabe

## VAŽNO

- Pročitajte ovaj priručnik prije korištenja proizvoda za ispravnu uporabu. Naročito je važno da pročitate i proučite dio priručnika Upozorenja i Oprez.
- Priručnik sačuvajte na sigurnom i dostupnom mjestu za daljnju uporabu.

## ▲ UPOZORENJE

- **Ne upravljajte funkcijama koje vam skreću pažnju od sigurne vožnje.**

## ▲ OPREZ

### Postavka glasnoće:

- Glasnoću prilagodite tako da možete čuti zvukove izvan vozila kako biste spriječili nezgode.
- Smanjite glasnoću prije reproduciranja digitalnih izvora kako biste izbjegli oštećivanje zvučnika uslijed naglog povećanja u izlaznoj razini.

### Općenito:

- Izbjegavajte uporabu vanjskog uređaja ako bi to moglo smetati u sigurno vožnji.
- Pobrinite se da imate sigurnosne kopije svih važnih podataka. Ne snosimo odgovornost za gubitak bilo kakvih snimljenih podataka.
- Da biste spriječili kratki spoj, u uređaj nikad ne stavljajte metalne predmete (npr. kovanice ili metalne alate).
- Ako se pogreška diska pojavi uslijed kondenzacije na laserskoj leći, izbacite disk i pričekajte da vlaga ispari.
- Ovisno o vrsti automobila, antena će se automatski izvući kada uključite jedinicu s povezanom žicom za upravljanje antenom (stranica 31). Isključite jedinicu ili promijenite izvor na STANDBY prilikom parkiranja na mjestu s niskim stropom.

## Kako koristiti ovaj priručnik

- Zasloni i prednje ploče prikazani u ovom priručniku su primjeri koji su korišteni da bi se pružila jasna objašnjenja radnji. Zbog toga se mogu razlikovati od stvarnih zaslona ili prednjih ploča.
- Radnje su pojašnjenje uglavnom za korištenje tipki na prednjoj ploči.
- Za daljnja objašnjenja bit će korišteni prikazi na engleskom jeziku. Jezik prikaza možete odabrati na izborniku [FUNCTION]. (Stranica 6)
- [XX] naznačuje odabrane stavke.
- (Stranica XX) pokazuje da su na navedenoj stranici dostupne reference.



Ovaj simbol na proizvodu znači da u ovom priručniku postoje važne upute za rad i održavanje. Obavezno pažljivo pročitajte upute u ovom priručniku.

# Osnove

## Prednja ploča

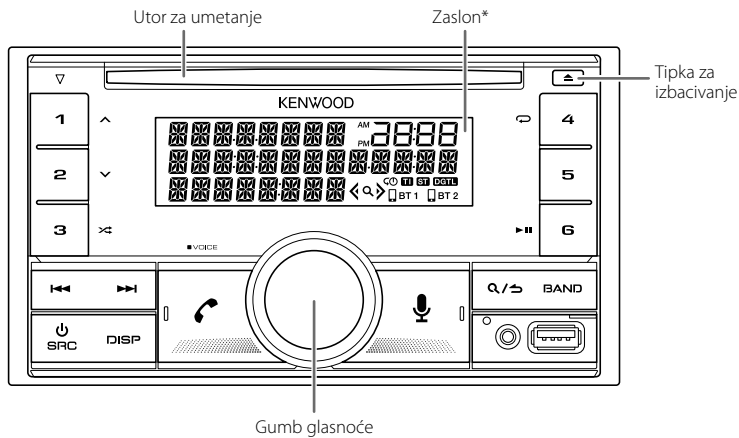

### Kako poništiti

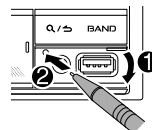

\* Samo u svrhu ilustriranja.

### Da biste upravljali

Uključivanje napajanja

Prilagođavanje glasnoće

Odaberite izvor

Promjena informacija na zaslonu

### Na prednjoj ploči

Pritisnite SRC.

- Pritisnite i držite da biste isključili napajanje.

Okrenite gumb glasnoće.

- Uzastopno pritisnite SRC.
- Pritisnite SRC, a zatim okrenite gumb za glasnoću u roku od 2 sekunde.

Uzastopno pritisnite DISP. (Stranica 33)



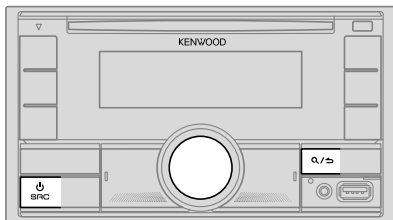

## 1 Odabir jezika prikaza i poništavanje demonstracijskog prikaza

Kada prvi put uključite napajanje (ili je [FACTORY RESET] postavljeno na [YES], pogledajte stranicu 6), na zaslonu će se prikazati: "SEL LANGUAGE" → "PRESS" → "VOLUME KNOB"

- 1 Okrenite gumb za glasnoću da biste odabrali [EN] (Engleski) / [RU] (Ruski), [SP] (Španjolski) / [FR] (Francuski) / [GE] (Njemački), a zatim pritisnite gumb. [EN] je odabrano kao početno postavljanje. Na zaslonu se prikazuje: "CANCEL DEMO" → "PRESS" → "VOLUME KNOB".
- 2 Ponovo pritisnite gumb glasnoće.
- 3 Ponovo pritisnite gumb glasnoće. Prikazuje se "DEMO OFF".

Zatim će se na zaslonu prikazati odabrana vrsta skretnice: "2-WAY X'OVER" ili "3-WAY X'OVER"

- Kako biste promijenili vrstu skretnice, pogledajte naslov "Promjena vrste skretnice" na stranici 7.

## 2 Postavljanje sata i datuma

- 1 Pritisnite gumb glasnoće da biste pristupili u [FUNCTION].
- 2 Okrenite gumb glasnoće za odabir [CLOCK], a zatim pritisnite gumb.

### Za prilagodbu sata

- 3 Okrenite gumb glasnoće za odabir [CLOCK ADJUST], a zatim pritisnite gumb.
- 4 Okrenite gumb za glasnoću da biste podesili postavke, a zatim ga pritisnite. Postavite vrijeme redoslijedom "Sat" → "Minuta".
- 5 Okrenite gumb glasnoće za odabir [CLOCK FORMAT], a zatim pritisnite gumb.
- 6 Okrenite gumb glasnoće za odabir [12H] ili [24H], a zatim ga pritisnite.

### Za postavljanje datuma

- 7 Okrenite gumb glasnoće za odabir [DATE FORMAT], a zatim pritisnite gumb.
- 8 Okrenite gumb glasnoće za odabir [DD/MM/YY] ili [MM/DD/YY], a zatim pritisnite gumb.
- 9 Okrenite gumb glasnoće za odabir [DATE SET], a zatim pritisnite gumb.
- 10 Okrenite gumb za glasnoću da biste podesili postavke, a zatim ga pritisnite. Postavite datum redoslijedom "Dan" → "Mjesec" → "Godina" ili "Mjesec" → "Dan" → "Godina".

- 11 Pritisnite i držite Q/S da biste napustili funkciju.

Da biste se vratili na prethodnu stavku za podešavanje pritisnite Q/S.

## 3 Postavite ostale dodatne postavke

Dok je uređaj u stanju STANDBY, možete postaviti samo sljedeće stavke.

- 1 Uzastopno pritišćite SRC kako biste pristupili STANDBY.
- 2 Pritisnite gumb glasnoće da biste pristupili u [FUNCTION].
- 3 Okrenite gumb glasnoće kako biste odabrali stavku (stranica 6), a zatim pritisnite gumb.
- 4 Ponavljajte korak 3 dok ne odaberete ili aktivirate željenu stavku.
- 5 Pritisnite i držite Q/S da biste napustili funkciju.

Da biste se vratili na prethodnu stavku za podešavanje pritisnite Q/S.

Podrazumijevano: **[XX]**

<b>[AUDIO CONTROL]</b>	
<b>[SWITCH PREOUT]</b>	(Primjenjivo samo ako je <b>[X'OVER]</b> postavljeno na <b>[2WAY]</b> .) (Stranica 7) <b>[REAR]/[SUBWOOFER]</b> : Odabir jesu li stražnji zvučnici ili subwoofer spojeni na priključke linijskog izlaza na stražnjoj strani (kroz vanjsko pojačalo). (Stranica 30)
<b>[DISPLAY]</b>	
<b>[EASY MENU]</b>	Kada pristupite opciji <b>[FUNCTION]</b> ... <b>[ON]</b> : <b>[LCD DISPLAY]</b> svijetlit će bijelo. ; <b>[OFF]</b> : Osvjetljenje <b>[LCD DISPLAY]</b> ostaje u boji <b>[COLOR SELECT]</b> . (Stranica 27) • Osvjetljenja <b>[KEY 1]</b> i <b>[KEY 2]</b> mijenjaju se u svjetloplavu boju kada pritisnete <b>[FUNCTION]</b> , bez obzira na postavke brzog izbornika <b>[EASY MENU]</b> . • Pogledajte sliku na stranici 27 s identifikacijom zone
<b>[TUNER SETTING]</b>	
<b>[PRESET TYPE]</b>	<b>[NORMAL]</b> : Memorira jednu postaju za svaku tipku pohrane za svako frekvencijsko područje (FM1/FM2/FM3/MW/LW). ; <b>[MIX]</b> : Memorira jednu postaju za svaku tipku pohrane bez obzira na odabrano frekvencijsko područje.
<b>[SYSTEM]</b>	
<b>[KEY BEEP]</b>	(Primjenjivo samo ako je <b>[X'OVER]</b> postavljeno na <b>[2WAY]</b> .) (Stranica 7) <b>[ON]</b> : Aktiviranje zvuka kod pritiska. ; <b>[OFF]</b> : Deaktiviranje.
<b>[SOURCE SELECT]</b>	
<b>[SPOTIFY SRC]</b>	<b>[ON]</b> : Omogućuje SPOTIFY/SPOTIFY BT u odabiru izvora. ; <b>[OFF]</b> : Onemogućuje. (Stranica 12)
<b>[BT AUDIO SRC]</b>	<b>[ON]</b> : Omogućuje BT AUDIO u odabiru izvora. ; <b>[OFF]</b> : Onemogućuje. (Stranica 20)
<b>[BUILT-IN AUX]</b>	<b>[ON]</b> : Omogućuje AUX u odabiru izvora. ; <b>[OFF]</b> : Onemogućuje. (Stranica 13)

<b>[P-OFF WAIT]</b>	Primjenjivo samo kad je način demonstracije isključen. Postavlja vrijeme kad će se uređaj automatski isključiti (dok u stanju mirovanja), radi čuvanja akumulatora. <b>[20M]</b> : 20 minuta ; <b>[40M]</b> : 40 minuta ; <b>[60M]</b> : 60 minuta ; <b>[- - -]</b> : Poništavanje.
<b>[CD READ]</b>	<b>[1]</b> : Automatski razlikuje disk s audio datotekom i glazbeni CD. ; <b>[2]</b> : Prisljava izvodenje kao glazbeni CD. Ne čuje se nikakav zvuk kod reprodukcije audio diska.
<b>[F/W UPDATE]</b>	
<b>[UPDATE SYSTEM]</b>	
<b>[F/W UP xxxx]</b>	<b>[YES]</b> : Započinje nadogradnju firmvera. ; <b>[NO]</b> : Poništavanje (nadogradnja nije aktivirana). Za detalje o načinu nadogradnje firmvera posjetite < <a href="http://www.kenwood.com/cs/ce/">www.kenwood.com/cs/ce/</a> >.
<b>[FACTORY RESET]</b>	<b>[YES]</b> : Vraća postavke na zadane (osim spremljene postaje). ; <b>[NO]</b> : Poništavanje.
<b>[ENGLISH]</b>	
<b>[РУССКИЙ]</b>	
<b>[ESPAÑOL]</b>	Odaberite jezik prikaza za izbornik <b>[FUNCTION]</b> i informacije o glazbi, ako je to primjenjivo.
<b>[FRANCAIS]</b>	Prema zadanom, odabrano je <b>[ENGLISH]</b> .
<b>[DEUTSCH]</b>	

## Početak rada

### Promjena vrste skretnice

- 1 Uzastopno pritisćite  $\odot$  SRC kako biste pristupili STANDBY.
  - 2 Pritisnite i držite gumb s brojevima 4 i 5 kako biste pristupili odabiru skretnice.  
Prikazat će se trenutačna vrsta skretnice.
  - 3 Okrenite gumb glasnoće za odabir "2WAY" ili "3WAY", a zatim pritisnite gumb.
  - 4 Okrenite gumb glasnoće za odabir "YES" ili "NO", a zatim pritisnite gumb.  
Prikazat će se odabrana vrsta skretnice.
- Pritisnite i držite  $\mathcal{Q}/\mathcal{S}$  da biste odustali.
  - Kako biste prilagodili odabrane postavke skretnice, pogledajte stranicu 24.

### ▲ OPREZ

Odaberite vrstu skretnice prema načinu spajanja zvučnika. (Stranica 30, 31)

Ako odaberete pogrešnu vrstu:

- Zvučnici se mogu oštetiti.
- Izlazna razina zvuka može biti ekstremno visoka ili niska.

## Radio

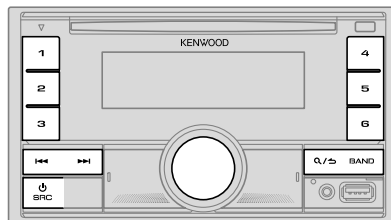

- "ST" indikator počinje svijetliti kod prijema FM stereo prijensa dovoljne snage signala.
- Jedinica se automatski prebacuje na FM alarm kod prijema signala alarma od FM prijensa.

### Traženje postaje

- 1 Uzastopno pritisćite  $\odot$  SRC da biste odabrali RADIO.
- 2 Uzastopno pritisćite BAND da biste odabrali FM1/FM2/FM3/MW/LW.
- 3 Pritisnite  $\lll / \ggg$  za traženje postaje.

Možete pohraniti do 18 stanica za FM i 6 stanica za MW/LW.

- **Spremanje postaje:** Pritisnite i držite jedan od gumba s brojem (1 do 6).
- **Odabir spremljene postaje:** Pritisnite jedan od gumba s brojem (1 do 6).

## Ostale postavke

- 1 Pritisnite gumb glasnoće da biste pristupili u [FUNCTION].
- 2 Okrenite gumb glasnoće za odabir stavke (pogledajte tablicu u nastavku), a zatim pritisnite gumb.
- 3 Ponavljajte korak 2 dok željena stavka nije odabrana ili slijedite navedene upute za odabranu stavku.
- 4 Pritisnite i držite **Q** / **S** da biste napustili funkciju.

Da biste se vratili na prethodnu stavku za podešavanje pritisnite **Q** / **S**.

Podrazumijevano: [XX]

[TUNER SETTING]	
[SEEK MODE]	Odabire način pretraživanja kada se pritisnu gumbi <b>I◀◀ / ▶▶I</b> . [AUTO1]: Automatsko pretraživanje postaje. ; [AUTO2]: Potražite prethodno odabranu stanicu. ; [MANUAL]: Ručno traženje postaje.
[LOCAL SEEK]	[ON]: Traži samo postaje s dobrim prijemom. ; [OFF]: Poništavanje. • Izvršene postavke primjenjuju se samo na odabrani izvor/postaju. Kada jednom promijeniti izvor/postaju, morate opet postaviti postavke.
[AUTO MEMORY]	[YES]: Automatski započinje memoriranje 6 postaja s dobrim prijemom. ; [NO]: Poništavanje. • Može se odabrati samo ako je [NORMAL] odabrano za [PRESET TYPE]. (Stranica 6)
[MONO SET]	[ON]: Pobojšava FM prijem ali može se izgubiti stereo efekt. ; [OFF]: Poništavanje.
[NEWS SET]	[ON]: Jedinica će se privremeno prebaciti na program novosti ako je on dostupan. ; [OFF]: Poništavanje.
[REGIONAL]	[ON]: Prebacuje na drugu postaju samo u posebnom području pomoću "AF" upravljanja. ; [OFF]: Poništavanje.
[AF SET]	[ON]: Kad je trenutni prijem slab, automatski traži drugu postaju s boljim prijemom na kojoj se emitira isti program unutar iste Radio Data System mreže. ; [OFF]: Poništavanje.

[TI] [ON]: Omogućuje uređaju da se privremeno prebaci na Informacije o prometu ako su na raspolaganju (Indikator "TI" svijetli) tijekom slušanja svih izvora osim iz MW/LW. ; [OFF]: Poništavanje.

[PTY SEARCH] 1 Okrenite gumb glasnoće kako biste odabrali dostupan tip programa (pogledajte sljedeće "Dostupne vrate programa za [PTY SEARCH]"), a zatim pritisnite gumb.  
2 Okrenite gumb glasnoće za odabir PTY jezika ([ENGLISH]/[FRENCH]/[GERMAN]), a zatim pritisnite gumb.  
3 Pritisnite **I◀◀ / ▶▶I** za početak pretraživanja.

[CLOCK]

[TIME SYNC] [ON]: Usklađivanje sata vašeg uređaja s vremenom iz sustava radijskih podataka postaje (Radio Data System). ; [OFF]: Poništavanje.

- [LOCAL SEEK]/[MONO SET]/[NEWS SET]/[REGIONAL]/[AF SET]/[TI]/[PTY SEARCH] se može odabrati samo kada je pojas FM1/FM2/FM3.
- Ako se glasnoća prilagođava tijekom prijema informacija o prometu ili vijesti, prilagođena glasnoća automatski se pohranjuje. Primijenit će se prilikom sljedećeg uključivanja funkcije prometnih informacija ili vijesti.

## Dostupne vrate programa za [PTY SEARCH]

[SPEECH]: [NEWS], [AFFAIRS], [INFO] (informacije), [SPORT], [EDUCATE], [DRAMA], [CULTURE], [SCIENCE], [VARIED], [WEATHER], [FINANCE], [CHILDREN], [SOCIAL], [RELIGION], [PHONE IN], [TRAVEL], [LEISURE], [DOCUMENT]  
[MUSIC]: [POP M] (glazba), [ROCK M] (glazba), [EASY M] (glazba), [LIGHT M] (glazba), [CLASSICS], [OTHER M] (glazba), [JAZZ], [COUNTRY], [NATION M] (glazba), [OLDIES], [FOLK M] (glazba)

Ako je odabrano, uređaj će tražiti vrstu programa koja je u kategoriji [SPEECH] ili [MUSIC].



Da biste upravljali	Na prednjoj ploči
Reprodukcija/zaustavljanje	Pritisnite 6 <b>▶  </b> .
Brzo reproduciranje naprijed/natrag	Pritisnite i držite <b>◀◀ / ▶▶</b> .
Odabir glazbe/datoteke	Pritisnite <b>◀◀ / ▶▶</b> .
Odabir mape*1	Pritisnite 1 <b>^ / 2 v</b> .
Ponavljanje reprodukcije*2	Uzastopno pritisnite 4 <b>↺</b> [TRACK REPEAT]/[ALL REPEAT]: Audio CD [FILE REPEAT]/[FOLDER REPEAT]/[ALL REPEAT]: MP3/ WMA/AAC/WAV/FLAC datoteka [REPEAT ONE]/[REPEAT ALL]/[REPEAT OFF]: iPod
Nasumična reprodukcija*2	Uzastopno pritisnite 3 <b>⌘</b> [DISC RANDOM]/[RANDOM OFF]: Audio CD [FOLDER RANDOM]/[RANDOM OFF]: MP3/WMA/AAC/ WAV/FLAC datoteka [SHUFFLE ON]/[SHUFFLE OFF]: iPod Pritisnite i držite 3 <b>⌘</b> da odaberete [ALL RANDOM].*1

\*1 Za CD: Samo za MP3/WMA/AAC datoteke. To se ne odnosi na iPod.

\*2 Za iPod: Primjenjivo samo kad je odabrano [MODE OFF].

### Odaberite pogon za glazbu

Dok ste u izvoru USB, uzastopno pritisnite 5.

Pohranjene pjesme na sljedećoj jedinici bit će reproducirane.

- Odaberite internu ili vanjsku memoriju pametnog telefona (klasa masovne pohrane).
- Odaberite pogon uređaja s više pogona.

Možete odabrati i pogon za glazbu u izborniku [FUNCTION].

- 1** Pritisnite gumb glasnoće da biste pristupili u [FUNCTION].
- 2** Okrenite gumb glasnoće za odabir [USB], a zatim pritisnite gumb.
- 3** Okrenite gumb glasnoće za odabir [MUSIC DRIVE], a zatim pritisnite gumb.
- 4** Okrenite gumb glasnoće za odabir [DRIVE CHANGE], a zatim pritisnite gumb. Automatski se bira sljedeća jedinica ([DRIVE 1] na [DRIVE 4]) i reprodukcija počinje.
- 5** Ponovite korake 1 do 4 da biste odabrali sljedeće pogone.
- 6** Pritisnite i držite **Q / S** da biste napustili funkciju.

Da biste se vratili na prethodnu stavku za podešavanje pritisnite **Q / S**.

### Odabir načina upravljanja

Dok ste u izvoru iPod USB (ili iPod BT), pritisnite 5 puta uzastopce.

[MODE ON]: Kontroliranje iPod/iPhone-a pomoću samog iPod/iPhone-a. Pa ipak, još uvijek možete reproducirati/zaustavljati, preskakati datoteku, brzo premotavati ili vraćati unatrag s ovog uređaja.

[MODE OFF]: Upravljanje iPod/iPhone-a koristeći ovu jedinicu.

### Odaberite datoteku za reprodukciju

#### Iz mape ili popisa

- Za iPod primjenljivo samo kada se odabere [MODE OFF]. (Stranica 10)

- 1 Pritisnite **Q/↵**.
- 2 Okrenite gumb glasnoće za odabir mape/popisa, a zatim pritisnite gumb.
- 3 Okrenite gumb glasnoće za odabir datoteke, a zatim pritisnite gumb.  
Odabrana datoteka započinje reprodukciju.

#### Brzo pretraživanje (vrijedi samo za izvore CD i USB)

Ako imate puno datoteka, možete ih brzo pretraživati.

- 1 Pritisnite **Q/↵**.
- 2 Okrenite gumb glasnoće za odabir mape/popisa, a zatim pritisnite gumb.
- 3 Okrećite gumb za glasnoću brzo kako biste prelazili popis.
- 4 Okrenite gumb glasnoće za odabir datoteke, a zatim pritisnite gumb.  
Odabrana datoteka započinje reprodukciju.

#### Preskakanje traženja (vrijedi samo za izvor iPod USB i iPod BT)

Ako na odabranom popisu imate mnogo datoteka, možete tražiti datoteku tako da preskočite kroz popis po brzini odabranoj u [SKIP SEARCH].

- Za iPod primjenljivo samo kada se odabere [MODE OFF]. (Stranica 10)

- 1 Pritisnite **Q/↵**.
- 2 Okrenite gumb glasnoće za odabir popisa, a zatim pritisnite gumb.
- 3 Pritisnite **◀◀ / ▶▶** za pretraživanje prethodno postavljenom brzinom preskakanja.
  - Pritiskom i držanjem **◀◀ / ▶▶** pretražuje se brzinom od 10% bez obzira na postavke [SKIP SEARCH].
- 4 Okrenite gumb glasnoće za odabir datoteke, a zatim pritisnite gumb.  
Odabrana datoteka započinje reprodukciju.

#### Postavka [SKIP SEARCH]

- 1 Pritisnite gumb glasnoće da biste pristupili u [FUNCTION].
- 2 Okrenite gumb glasnoće za odabir [USB], a zatim pritisnite gumb.
- 3 Okrenite gumb glasnoće za odabir [SKIP SEARCH], a zatim pritisnite gumb.
- 4 Okrenite gumb glasnoće za odabir brzine pretrage preskakanjem, a zatim ga pritisnite.  
[0.5%] (podrazumijevano)/[1%]/[5%]/[10%]  
Brzina pretrage preskakanjem prikazana je kao postotak ukupnih datoteka.
- 5 Pritisnite i držite **Q/↵** da biste napustili funkciju.

#### Traženje po abecedi (vrijedi samo za izvor iPod USB i iPod BT)

Možete potražiti neku datoteku prema prvom slovu.

- Za iPod primjenljivo samo kada se odabere [MODE OFF]. (Stranica 10)

- 1 Pritisnite **Q/↵**.
- 2 Okrenite gumb glasnoće za odabir popisa, a zatim pritisnite gumb.
- 3 Brzo okrenite gumb za glasnoću da biste prešli u pretraživanje po znakovima.
- 4 Okrenite gumb glasnoće da biste odabrali slovo.
  - Da biste pretražili znakove koji nisu A do Z ili 0 do 9, odaberite “\*”
- 5 Pritisnite **◀◀ / ▶▶** da biste se pomaknuli u položaj za unos.
  - Možete unijeti najviše 3 znaka.
- 6 Pritisnite gumb glasnoće da biste započeli pretraživanje.
- 7 Okrenite gumb glasnoće za odabir datoteke, a zatim pritisnite gumb.  
Odabrana datoteka započinje reprodukciju.

- Za povratak u glavnu mapu/na prvu datoteku/u glavni izbornik, pritisnite 5. (Nije primjenljivo za izvor BT AUDIO.)
- Da biste se vratili na prethodnu stavku za podešavanje pritisnite **Q/↵**.
- Pritisnite i držite **Q/↵** da biste odustali.

# Spotify

Možete slušati Spotify na iPhone/iPod touch uređaju (preko Bluetootha ili USB ulaznog terminala) ili na Android uređaju (preko Bluetootha) (stranica 15).

## Priprema:

- Instalirajte najnoviju verziju aplikacije Spotify na svoj uređaj (iPhone/iPod touch ili Android uređaj), potom kreirajte račun i prijavite se na Spotify.
- Odaberite [ON] za [SPOTIFY SRC] u [SOURCE SELECT]. (Stranica 6)

## Početak slušanja

- 1 Pokrenite aplikaciju Spotify na svojem uređaju.
- 2 Spojite svoj uređaj na ulazni USB priključak.

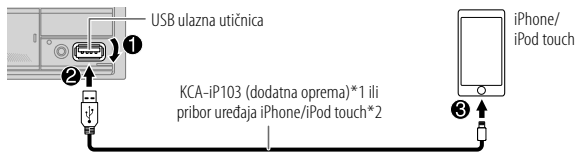

Također možete povezati iPhone/iPod touch ili Android uređaj putem Bluetooth veze. (Stranica 15)

- Uvjerite se da USB ulazni priključak nije spojen na nijedan uređaj kada se spojite putem Bluetooth veze.
- 3 Pritisnite **SRC** više puta kako biste odabrali SPOTIFY (za iPhone/iPod touch uređaj) ili SPOTIFY BT (za Android uređaj). Prijenos se automatski pokreće.

\*1 KCA-iP103: Lightning vrsta

\*2 Ne ostavljajte kabel u autu kada ga ne koristite.

## Da biste upravljali

## Na prednjoj ploči

Reprodukcija/zaustavljanje	Pritisnite 6 <b>▶  </b> .
Preskoči skladbu	Pritisnite <b>◀◀*1 / ▶▶1</b> .
Odaberite znak palac gore ili palac dolje*2	Pritisnite 1 <b>^ / 2 v</b> .
Pokreni radiouređaj	Pritisnite i držite 5.
Ponavljanje reprodukcije*3	Uzastopno pritisnite 4 <b>↺</b> . [REPEAT ALL]/[REPEAT ONE]*1/[REPEAT OFF]
Nasumična reprodukcija*3	Uzastopno pritisnite 3 <b>↻</b> *1. [SHUFFLE ON]/[SHUFFLE OFF]

\*1 Dostupno samo za korisnike s premium računom.

\*2 Ova značajka dostupna je samo za skladbe u radiouređaju. Ako se odabere palac dolje, preskače se trenutna skladba.

\*3 Dostupno samo za skladbe na popisima za reprodukciju.

## Spremi podatke o omiljenoj skladbi

Tijekom slušanja radiouređaja na usluzi Spotify...

**Pritisnite i zadržite gumb glasnoće.**

Pojavljuje se "SAVED" i pohranjuju se informacije na "Your Music (Vaša glazba)" ili "Your Library (Vaša biblioteka)" na računaru aplikacije Spotify.

Za poništenje spremanja ponovite isti postupak.

Pojavljuje se "REMOVED" i uklanjaju se informacije iz dijela "Your Music (Vaša glazba)" ili "Your Library (Vaša biblioteka)" na računaru aplikacije Spotify.



### Traženje pjesme ili postaje

- 1 Pritisnite **Q/↵**.
- 2 Okrenite gumb glasnoće kako biste odabrali vrstu popisa, a zatim pritisnite gumb.  
Vrste popisa ovise o informacijama poslanim preko aplikacije Spotify.
- 3 Okrenite gumb glasnoće da biste odabrali pjesmu ili stanicu.
- 4 Pritisnite gumb glasnoće da biste potvrdili.  
Možete brzo pregledati popis tako da brzo okrećete gumb glasnoće.

Pritisnite i držite **Q/↵** da biste odustali.

## AUX

Možete slušati glazbu s prijenosnog audio reproduktora putem pomoćne ulazne utičnice.

### Priprema:

Odaberite [ON] za [BUILT-IN AUX] u [SOURCE SELECT]. (Stranica 6)

### Početak slušanja

- 1 Spojite prenosivi audio uređaj (dostupan u prodaji).

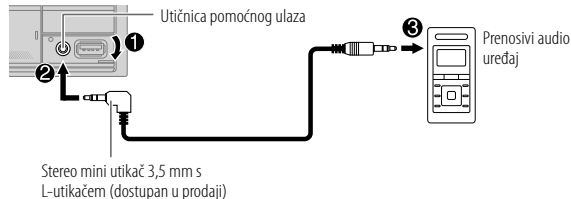

- 2 Uzastopno pritišćite **↻SRC** da biste odabrali AUX.
- 3 Uključite prenosivi audio uređaj i pokrenite reprodukciju.

### Postavite naziv vanjskog uređaja

Dok slušate prenosivi audio uređaj povezan s uređajem...

- 1 Pritisnite gumb glasnoće da biste pristupili u [FUNCTION].
- 2 Okrenite gumb glasnoće za odabir [SYSTEM], a zatim pritisnite gumb.
- 3 Okrenite gumb glasnoće za odabir [AUX NAME SET], a zatim pritisnite gumb.
- 4 Okrenite gumb glasnoće kako biste odabrali stavku, a zatim pritisnite gumb.  
[AUX] (podrazumijevano)/[DVD]/[PORTABLE]/[GAME]/[VIDEO]/[TV]
- 5 Pritisnite i držite **Q/↵** da biste napustili funkciju.

Da biste se vratili na prethodnu stavku za podešavanje pritisnite **Q/↵**.

# Korištenje drugih aplikacija

## KENWOOD Remote aplikacija

KENWOOD automobilskim prijamnikom možete upravljati s iPhone/iPod touch uređaja (putem Bluetootha ili putem USB ulaznog terminala) ili Android uređaja (putem Bluetootha) pomoću aplikacije KENWOOD Remote.

- Za više informacija posjetite <<http://www.kenwood.com/cs/ce/>>.

### Priprema:

Prije spajanja, instalirajte najnoviju verziju KENWOOD Remote aplikacije na svoj uređaj.

### Počnite koristiti aplikaciju KENWOOD Remote

- 1 Pokrenite aplikaciju KENWOOD Remote na svojem uređaju.
- 2 Spojite svoj uređaj.
  - Za Android uređaj:
    - Uparite uređaj Android s ovom jedinicom putem Bluetootha. (Stranica 15)
  - Za iPhone/iPod touch:
    - Spojite iPhone/iPod touch na ulazni USB priključak. (Stranica 9) (ili)
    - Uparite iPhone/iPod touch s ovom jedinicom putem Bluetootha. (Stranica 15)
    - (Uvjerite se da USB ulazni priključak nije spojen na nijedan uređaj.)
- 3 U izborniku [FUNCTION] odaberite uređaj koji ćete koristiti.

Pogledajte sljedeće "Postavke korištenja aplikacije KENWOOD Remote".  
Prema zadanom, odabrano je [ANDROID]. Za korištenje iPhone/iPod touch, odaberite [YES] za [IOS].

### Postavke korištenja aplikacije KENWOOD Remote

- 1 Pritisnite gumb glasnoće da biste pristupili u [FUNCTION].
- 2 Okrenite gumb glasnoće za odabir stavke (pogledajte tablicu u nastavku), a zatim pritisnite gumb.
- 3 Ponavljajte korak 2 dok ne odaberete ili aktivirate željenu stavku.
- 4 Pritisnite i držite  da biste napustili funkciju.

Da biste se vratili na prethodnu stavku za podešavanje pritisnite .

Podrazumijevano: [XX]

#### [REMOTE APP]

##### [SELECT]

Odaberite uređaj ([IOS] ili [ANDROID]) za korištenje aplikacije.

##### [IOS]

[YES]: Odabire iPhone/iPod touch za korištenje aplikacije putem Bluetootha ili povezano putem USB ulaznog terminala. ; [NO]: Poništavanje.  
Ako je odabran [IOS], odaberite iPod BT izvor (ili iPod USB izvor ako je vaš iPhone/iPod touch spojen preko USB ulaznog priključka) za aktiviranje aplikacije.

- Povezivost aplikacije bit će prekinuta ili isključena ako:
  - Promijenite iPod BT izvor na bilo koji izvor reprodukcije povezan putem USB ulaznog terminala.
  - Promijenite iPod USB izvor na iPod BT izvor.

##### [ANDROID]

[YES]: Odabire Android uređaj za korištenje aplikacije putem Bluetootha. ; [NO]: Poništavanje.

##### [ANDROID LIST]

Odabire Android uređaj za korištenje s popisa.

- Prikazuje se samo kada je [ANDROID] od [SELECT] postavljen na [YES].

##### [STATUS]

Prikazuje status odabranog uređaja.  
[IOS CONNECTED]: Možete koristiti aplikaciju koristeći iPhone/iPod touch povezan putem Bluetootha ili USB ulaznog terminala.  
[IOS NOT CONNECTED]: Niti jedan iOS uređaj nije povezan za korištenje aplikacije.  
[ANDROID CONNECTED]: Možete koristiti aplikaciju koristeći Android uređaj povezan putem Bluetootha.  
[ANDROID NOT CONNECTED]: Niti jedan Android uređaj nije povezan za korištenje aplikacije.

## Tuneln Radio/Tuneln Radio Pro

Dok slušate Tuneln Radio ili Tuneln Radio Pro, spojite iPhone/iPod touch na ulazni USB priključak jedinice tako da jedinica šalje zvuk iz tih aplikacija.

# Bluetooth®

- Ovisno o Bluetooth verziji, operativnom sustavu i verziji firmvera vašeg mobilnog telefona, Bluetooth značajke možda neće raditi s ovom jedinicom.
- Obavezno uključite Bluetooth funkciju uređaja kako biste izvršili sljedeće radnje.
- Stanje signala varira ovisno o okruženju.

## Bluetooth — Povezivost

### Podržani Bluetooth profili

- Profil slobodnih ruku (Hands-Free, HFP)
- Profil napredne distribucije zvuka (A2DP)
- Profil audio/video daljinskog upravljanja (AVRCP)
- Profil serijskog priključka (SPP)
- Profil pristupi telefonskom imeniku (PBAP)

### Podržani kodeki Bluetooth

- Podpojasni kodek (SBC)
- Napredni audio kodek (AAC)

## Priključite mikrofonski

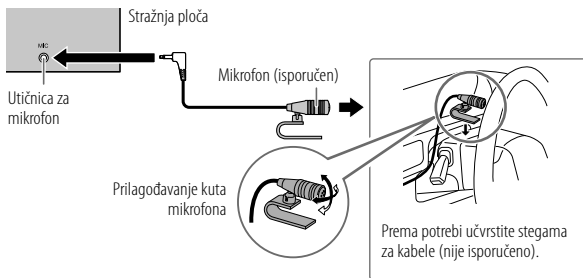

## Uparite i spojite Bluetooth uređaj po prvi put

- 1 Pritisnite **SRC** da biste uključili jedinicu.
- 2 Pretražite i odaberite naziv vašeg prijemnika ("DPX-5200BT") na Bluetooth uređaju.  
Na zaslonu se prikazuje "PAIRING" → "PASS XXXXXX" → "Naziv uređaja" → "PRESS" → "VOLUME KNOB".
  - Kod nekih Bluetooth uređaja možda će biti potrebno unijeti osobni identifikacijski broj (PIN) odmah nakon traženja.
- 3 Pritisnite gumb glasnoće da biste započeli uparivanje.  
Prikazat će se "PAIRING OK" kada se uparivanje dovrši.

Kada se uparivanje dovrši, Bluetooth veza će se uspostaviti automatski.

- "**BT 1**" i/ili "**BT 2**" indikator na prozoru zaslona počinje svijetliti.
- Ovisno o postavkama podešenima za **[BATT/SIGNAL]** (stranica 17), snaga baterije i signal spojenog uređaja prikazani su na dodatnom zaslonu (stranica 33).

- Ova jedinica podržava osigurano jednostavno uparivanje (SSP).
- Ukupno je moguće registrirati (upariti) do pet uređaja.
- Nakon dovršetka uparivanja, Bluetooth uređaj će ostati registriran pri jedinici čak i ako jedinicu vratite na izvorne postavke. Kako biste izbrisali upareni uređaj, pogledajte dio **[DEVICE DELETE]** na stranici 19.
- Istovremeno se mogu povezati najviše dva Bluetooth telefona i jedan Bluetooth audio uređaj. Za spajanje ili odspajanje registriranog uređaja pogledajte **[PHONE SELECT]** ili **[AUDIO SELECT]** u **[BT MODE]**. (Stranica 19)  
Ipak, dok je izvor BT AUDIO, možete se povezati na pet Bluetooth audio uređaja i prebacivati se između tih pet uređaja. (Stranica 20)
- Neki Bluetooth uređaji možda se neće automatski povezati s jedinicom nakon uparivanja. Uređaj ručno povežite s jedinicom.
- Za dodatne informacije pogledajte priručnik s uputama za Bluetooth uređaja.

## Bluetooth®

### Automatsko uparivanje

Zahtjev za uparivanjem (putem Bluetootha) automatski se aktivira kada iPhone/iPod touch povežete putem ulaznog USB priključka ako je [AUTO PAIRING] postavljen na [ON]. (Stranica 19)

Pritisnite gumb za jačinu zvuka kako bi se izvršilo uparivanje nakon što potvrdite naziv uređaja.

### Bluetooth — Mobilni uređaj

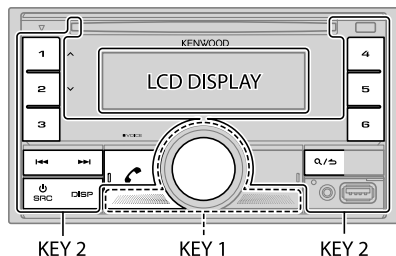

### Primanje poziva

Prilikom dolaznog poziva:

- Zona [KEY 1] i zona [KEY 2] svijetle zelenom bojom i trepere.
- Kad je [AUTO ANSWER] postavljen na odabrano vrijeme, jedinica automatski odgovara na dolazne pozive. (Stranica 17)

Tijekom razgovora:

- Zona [LCD DISPLAY] svijetli prema postavkama podešenima za [COLOR SELECT] (stranica 27) dok zona [KEY 1] i zona [KEY 2] svijetle u zelenoj boji.
- Ako isključite jedinicu, Bluetooth će se prekinuti.

Sljedeće funkcije mogu se razlikovati ili biti nedostupne ovisno o povezanom telefonu.

### Da biste upravljali

### Na prednjoj ploči

Prvi dolazni poziv...

Odgovori na poziv	Pritisnite  ili gumb za jačinu zvuka, odnosno jedan od gumba s brojevima (1 do 6).
Odbij poziva	Pritisnite .
Završavanje poziva	Pritisnite .

Tijekom trajanja prvog dolaznog poziva...

Odgovaranje na drugi dolazni poziv i stavljanje poziva u tijeku na čekanju	Pritisnite .
Odbijanje drugog dolaznog poziva	Pritisnite .

Tijekom trajanja dva aktivna poziva...

Prekidanje poziva u tijeku i aktiviranje poziva na čekanju	Pritisnite .
Prebacivanje s poziva u tijeku na pozive na čekanju	Pritisnite .

Prilagođavanje glasnoće telefona\*1 [00] do [35] (podrazumijevano: [15])

Okrenite gumb glasnoće tijekom razgovora.

Prebacivanje između način rada bez ruku i privatnog razgovora\*2

Pritisnite 6 tijekom razgovora.

\*1 Ovo prilagođavanje neće utjecati na glasnoću drugih izvora.

\*2 Radnje mogu varirati ovisno o povezanom Bluetooth uređaju.

### Poboljšaj kvalitetu glasa

Prilikom telefonskog razgovora...



- 1 Pritisnite gumb glasnoće da biste pristupili u [FUNCTION].
- 2 Okrenite gumb glasnoće za odabir stavke (pogledajte tablicu u nastavku), a zatim pritisnite gumb.
- 3 Ponavljajte korak 2 dok ne odaberete ili aktivirate željenu stavku.
- 4 Pritisnite i držite  da biste napustili funkciju.

Da biste se vratili na prethodnu stavku za podešavanje pritisnite .

Podrazumijevano: [XX]

[MIC GAIN]	[LEVEL -10] do [LEVEL +10] ([LEVEL -4]): Osjetljivost mikrofona povećava se s povećanjem broja.
[NR LEVEL]	[LEVEL -5] do [LEVEL +5] ([LEVEL 0]): Podesite razinu smanjenja buke dok se tijekom telefonskog razgovora buka ne svede na najmanju mjeru.
[ECHO CANCEL]	[LEVEL -5] do [LEVEL +5] ([LEVEL 0]): Prilagodavanje vremena kašnjenja za poništavanje jeke, sve dok se tijekom razgovora ne postigne najmanja jeke.

### Podesite postavku za primanje poziva

- 1 Pritisnite  da biste pristupili Bluetooth načinu rada.
- 2 Okrenite gumb glasnoće za odabir stavke (pogledajte tablicu u nastavku), a zatim pritisnite gumb.
- 3 Ponavljajte korak 2 dok ne odaberete ili aktivirate željenu stavku.
- 4 Pritisnite i držite  da biste napustili funkciju.

Da biste se vratili na prethodnu stavku za podešavanje pritisnite .

Podrazumijevano: [XX]

#### [SETTINGS]



[AUTO ANSWER] [1] do [30]: Uređaj automatski odgovara na dolazni poziv u postavljenom vremenu (sekunde). ; [OFF]: Poništavanje.

[BATT/SIGNAL]\* [AUTO]: Pokazuje razinu istrošenosti baterije i jačinu signala na dodatnom zaslonu (stranica 33) kada jedinica otkrije Bluetooth uređaj i kada je Bluetooth uređaj spojen. ; [OFF]: Poništavanje.

\* Funkcionalnost ovisi o vrsti telefona koji se koristi.

### Pozivanje broja

Pozivanje broja možete izvršiti s popisa prethodnih poziva, iz imenika ili biranjem broja. Pozivanje glasom je također moguće ako je vaš mobilni telefon opremljen ovom značajkom.

- 1 Pritisnite  da biste pristupili Bluetooth načinu rada. Pojavljuje se "(Naziv prvog uređaja)".
  - Ako su povezana dva Bluetooth telefona, ponovno pritisnite  za prebacivanje na drugi telefon.
- 2 Okrenite gumb glasnoće za odabir stavke (pogledajte tablicu u nastavku), a zatim pritisnite gumb.
- 3 Ponavljajte korak 2 dok željena stavka nije odabrana ili slijedite navedene upute za odabranu stavku.
- 4 Pritisnite i držite  da biste napustili funkciju.

Da biste se vratili na prethodnu stavku za podešavanje pritisnite .

#### [CALL HISTORY]

(Primjenjivo samo ako telefon podržava PBAP)

- 1 Pritisnite gumb za jačinu zvuka kako biste odabrali ime i telefonski broj.
  - Na donjem dijelu zaslona prikazuje se "INCOMING," "OUTGOING" ili "MISSED" kako bi se naznačio status prethodnog poziva.
  - Pritisnite DISP kako biste promijenili kategoriju zaslona (NUMBER ili NAME).
  - Poruka "NO DATA" prikazuje se ako nema zapisa povijesti ili brojeva poziva.
- 2 Pritisnite gumb glasnoće da biste pozvali.

### [PHONE BOOK]

(Primjenjivo samo ako telefon podržava PBAP.)

- 1 Brzo okrenite gumb za jačinu zvuka kako biste ušli u način pretraživanja po abecedi (ako se u imeniku nalazi puno kontakata).  
Prikazat će se prvi izbornik (ABCDEFGHIJK).
  - Da biste krenuli na drugi izbornik (LMNOPQRSTUVWXYZ), pritisnite 1 ^ / 2 v.
  - Okrenite gumb za jačinu zvuka ili pritisnite ◀◀ / ▶▶ kako biste odabrali željeno prvo slovo, a zatim pritisnite gumb.  
Za pretraživanje s brojkama odaberite "1", a za pretraživanje sa simbolima odaberite "✖".
- 2 Okrenite gumb glasnoće za odabir naziva, a zatim pritisnite gumb.
- 3 Okrenite gumb glasnoće za odabir telefonskog broja, a zatim pritisnite gumb da biste pozvali.
  - Za korištenje imenika s ovom jedinicom svakako dopustite pristup ili prijenos s pametnog telefona. Ovisno o spojenom telefonu, postupak se može razlikovati.
  - Kontakti su podijeljeni u sljedeće kategorije: HOME, OFFICE, MOBILE, OTHER, GENERAL
  - Ova jedinica može prikazati samo slova bez dijakritičkih znakova. (Slovo poput "U" bit će prikazano kao "U").

### [NUMBER DIAL]

- 1 Okrenite gumb glasnoće da biste odabrali broj (0 do 9) ili znak (✖, #, +).
- 2 Pritisnite ◀◀ / ▶▶ da biste se pomaknuli u položaj za unos.  
Ponovite korake 1 i 2 dok ne unesete sve telefonske brojeve.
- 3 Pritisnite gumb glasnoće da biste pozvali.

### [VOICE]

Izgovorite ime kontakta kojeg želite pozvati ili glasovnu naredbu za upravljanje funkcijama telefona. (Pogledajte i sljedeće "Pozivanje broja pomoću značajke prepoznavanja glasa".)

[LOW]/[MID]/[FULL]: Pokazuje jačinu baterije.\*

[NO SIGNAL]/[LOW]/[MID]/[MAX]: Pokazuje jačinu trenutačno primljenog signala.\*

\* Funkcionalnost ovisi o vrsti telefona koji se koristi.

## ■ Pozivanje broja pomoću značajke prepoznavanja glasa

- 1 Pritisnite i držite  VOICE kako biste aktivirali značajku prepoznavanja glasa na povezanom telefonu.
- 2 Izgovorite ime kontakta kojeg želite pozvati ili glasovnu naredbu za upravljanje funkcijama telefona.
  - Podržane značajke prepoznavanja glasa razlikuju se kod svakog telefona. Za dodatne informacije pogledajte priručnik s uputama za povezani telefon.

## Spremanje kontakta u memoriju

Možete povezati do 6 kontakata s gumbima s brojem (1 do 6).

- 1 Pritisnite  da biste pristupili Bluetooth načinu rada.
- 2 Okrenite gumb glasnoće za odabi [CALL HISTORY], [PHONE BOOK] ili [NUMBER DIAL], a zatim pritisnite gumb.
- 3 Okrenite gumb glasnoće da biste odabrali kontakt ili unesite telefonski broj.  
Ako je kontakt odabran, pritisnite gumb za jačinu zvuka kako bi se prikazao telefonski broj.
- 4 Pritisnite i držite jedan od gumba s brojem (1 do 6).  
Poruka "STORED" prikazuje se kad je kontakt spremljen.

Da biste kontakt izbrisali iz pripremljene memorije, odaberite [NUMBER DIAL] u koraku 2, spremite prazan broj u koraku 3 i nastavite na korak 4.

## Nazovite registrirani broj

- 1 Pritisnite  da biste pristupili Bluetooth načinu rada.
- 2 Pritisnite jedan od gumba s brojem (1 do 6).
- 3 Pritisnite gumb glasnoće da biste pozvali.  
Ako nema spremljenih kontakata, pojavljuje se poruka "NO MEMORY".



## Bluetooth®

### Podešavanja načina rada Bluetooth

- 1 Pritisnite gumb glasnoće da biste pristupili u [FUNCTION].
- 2 Okrenite gumb glasnoće za odabir stavke (pogledajte tablicu u nastavku), a zatim pritisnite gumb.
- 3 Ponavljajte korak 2 dok željena stavka nije odabrana ili slijedite navedene upute za odabranu stavku.
- 4 Pritisnite i držite  da biste napustili funkciju.

Da biste se vratili na prethodnu stavku za podešavanje pritisnite .

Podrazumijevano: [XX]

[BT MODE]	
[PHONE SELECT]	Odabire povezivanje ili odspajanje telefonskog ili audio uređaja. “✖” pojavljuje se ispred naziva spojenog uređaja. “▷” pojavljuje se ispred trenutnog audio uređaja za reprodukciju.
[AUDIO SELECT]	<ul style="list-style-type: none"><li>• Istovremeno možete povezati najviše dva Bluetooth telefona i jedan Bluetooth audio uređaj.</li></ul>
[DEVICE DELETE]	<ol style="list-style-type: none"><li>1 Okrenite gumb glasnoće za odabir uređaja koji želite izbrisati, a zatim pritisnite gumb.</li><li>2 Okrenite gumb glasnoće za odabir [YES] ili [NO], a zatim pritisnite gumb.</li></ol>
[PIN CODE EDIT] (0000)	Promjena PIN koda (do 6 znamenki). <ol style="list-style-type: none"><li>1 Okrenite gumb glasnoće da biste odabrali broj.</li><li>2 Pritisnite  /  da biste se pomaknuli u položaj za unos. Ponovite korake 1 i 2 dok ne unesete cijeli PIN broj.</li><li>3 Pritisnite gumb glasnoće da biste potvrdili.</li></ol>
[RECONNECT]	[ON]: Jedinica se automatski ponovno povezuje kad je posljednje korišteni uređaj Bluetooth unutar dometa prikladnog za povezivanje. ; [OFF]: Poništavanje.
[AUTO PAIRING]	[ON]: Jedinica se automatski uparuje s podržanim Bluetooth uređajem (iPhone/iPod touch) kad se priključi putem USB ulaznog priključka. Ovisno o inačici operativnog sustava na povezanom uređaju, ova funkcija možda neće raditi. ; [OFF]: Poništavanje.

[INITIALIZE]

[YES]: Inicijalizira sve Bluetooth postavke (uključujući spremljena uparivanja, telefonski imenik itd.). ; [NO]: Poništavanje.

### Način Bluetooth ispitivanja

Možete provjeriti povezanost podržanog profila između Bluetooth uređaja i jedinice.

- Pripazite da nije uparen uređaj Bluetooth.

- 1 Pritisnite i držite .  
Na zaslonu se prikazuje “PLEASE PAIR YOUR PHONE PIN 0000”.
- 2 Pretražite i odaberite naziv vašeg prijamnika (“DPX-5200BT”) na Bluetooth uređaju.
- 3 Pokrenite Bluetooth uređaj kako biste potvrdili usklađivanje.  
Na zaslonu trepće poruka “TESTING”.

### Nakon ispitivanja prikazuje se rezultat povezanosti (OK ili NG).

PAIRING: Stanje uparivanja

HF CNT: Kompatibilnost s profilom slobodnih ruku (Hands-Free, HFP)

AUD CNT: Kompatibilnost s profilom napredne distribucije zvuka (A2DP)

PB DL: Kompatibilnost s profilom pristupa telefonskom imeniku (PBAP)

Kako biste poništili način rada provjere, pritisnite i držite  SRC kako biste ugasili uređaj.

## Bluetooth®

### Bluetooth — Audio

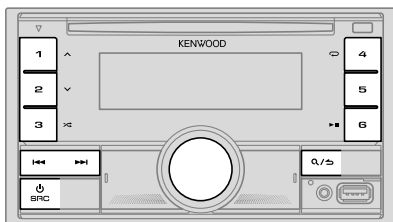

Dok je izvor BT AUDIO, možete se povezati na pet Bluetooth audio uređaja i prebacivati se između tih pet uređaja.

### Slušajte audio reproduktor putem Bluetooth veze

- 1 Uzastopno pritisnite **SRC** da biste odabrali BT AUDIO.
- 2 Audio player koristite preko Bluetootha da biste pokrenuli reprodukciju.

Da biste upravljali	Na prednjoj ploči
Reprodukcija/zaustavljanje	Pritisnite 6 <b>▶  </b> .
Odabir grupe ili mape	Pritisnite 1 <b>▲</b> / 2 <b>▼</b> .
Preskakanje naprijed/natrag	Pritisnite <b>◀◀</b> / <b>▶▶</b> .
Brzo reproduciranje naprijed/natrag	Pritisnite i držite <b>◀◀</b> / <b>▶▶</b> .
Ponavlanje reprodukcije	Uzastopno pritisnite 4 <b>↻</b> . [ALL REPEAT]/[FILE REPEAT]/[GROUP REPEAT]*/ [REPEAT OFF]

### Da biste upravljali

Nasumična reprodukcija

### Na prednjoj ploči

Pritisnite i držite 3 **⌘** da odaberete [ALL RANDOM] ili [GROUP RANDOM]\*.

- Pritisnite 3 **⌘** kako biste odabrali [RANDOM OFF].

Odaberite datoteke s mape/popisa

Pogledajte naslov "Odaberite datoteku za reprodukciju" na stranici 11.

Izvršite prebacivanje između povezanih Bluetooth audio uređaja

Pritisnite 5.  
(Pritisak na tipku "Play (Reprodukcija)" na samom povezanom uređaju također uzrokuje prebacivanje zvučnog izlaza s uređaja.)

\* Ovisno o spojenom uređaju, neki uređaji možda ne podržavaju ovu značajku.

Radnje i prikazi zaslona mogu se razlikovati ovisno o njihovoj dostupnosti na povezanom uređaju.

### Slušajte iPod/iPhone putem Bluetootha

Možete slušati pjesme na iPod/iPhone uređaju putem Bluetootha na ovom uređaju.

**Uzastopno pritisnite **SRC** da biste odabrali iPod BT.**

- Možete koristiti iPod/iPhone na isti način kao i iPod/iPhone putem USB ulaznog terminala. (Stranica 9)
- Ako uključite iPod/iPhone na USB ulazni terminal dok slušate iPod BT izvor, izvor se automatski mijenja na iPod USB. Pritisnite **SRC** kako biste odabrali iPod BT izvor ako je uređaj još uvijek povezan putem Bluetootha.



# AMAZON ALEXA

Alexa je glasovna usluga bazirana u oblaku koju je razvila tvrtka Amazon. Možete zamoliti Alexu da reproducira glazbu, prikaže vremensku prognozu, informacije o prometu, kontrolira pametne kućanske uređaje, kupuje na Amazonu, pretražuje internet, postavlja podsjetnike i još mnogo toga.

## Priprema:



- Kreirajte račun na <www.amazon.com>.
- Instalirajte najnoviju verziju Alexa mobilne aplikacije na svoj uređaj (iPhone/iPod touch ili Android uređaj), potom se prijavite na aplikaciju.
- Provjerite jeste li omogućili internetsku vezu na svom pametnom telefonu.

## Postavite po prvi put

### Za Android uređaj

- 1 Uparite uređaj s ovom jedinicom putem Bluetootha. (Stranica 15)
- 2 Pokrenite Alexa mobilnu aplikaciju na svojem uređaju.
- 3 Uparite ovaj uređaj s Alexa mobilnom aplikacijom.  
Izvedite Opciju A ili Opciju B.

### Za iPhone/iPod touch

- 1 Uparite uređaj s ovom jedinicom putem Bluetootha. (Stranica 15)
- 2 Pokrenite Alexa mobilnu aplikaciju na svojem uređaju.
- 3 Pritisnite  na uređaju za ulazak u ALEXA izvor.
  - Također možete pritisnuti  SRC više puta za odabir iPod BT izvora.
- 4 Uparite ovaj uređaj s Alexa mobilnom aplikacijom.  
Izvedite Opciju A ili Opciju B.

### Opcija A: Izravna veza

Pristupite sljedećem URL-u ili skenirajte QR kod sa svojim pametnim telefonom:

<https://www.kenwood.com/car/alexa>



### Opcija B: Ručno uparivanje

- 1 Pokrenite mobilnu aplikaciju Alexa i idite na karticu "Devices (Uređaji)".
- 2 Dodirnite ikonu "+" u gornjem desnom kutu.

### 3 Dodirnite "Add Device (Dodaj uređaj)".

### 4 Na popisu vrsta uređaja dodirnite "Automotive Accessory (Automobilski pribor)" ili "Headphones (Slušalice)".

### 5 Dodirnite naziv vašeg prijemnika ("DPX-5200BT") i slijedite upute.

Nakon završetka postupka postavljanja, mobilna aplikacija Alexa uspostavit će vezu s ovom jedinicom.

- Alexa veza može biti prekinuta ako:
  - A2DP profil je isključen
  - Bluetooth je isključen
  - Ovaj uređaj je isključen
  - Bilo koji drugi uvjeti ovisno o spojenom uređaju.

Za ponovno uspostavljanje Alexa veze ponovno povežite A2DP profil.



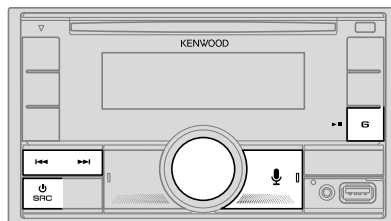

- Alexa veza se ne može ponovno uspostaviti ako:
  - Ponovno instalirate Alexa mobilnu aplikaciju
  - Izbrišite upareni uređaj i ponovite uparivanje (za uređaj Android)
- Za ponovno uspostavljanje Alexa veze ponovite postupak postavljanja.
- Možete provjeriti Alexa vezu preko Alexa mobilne aplikacije.  
Ako se naziv ove jedinice pojavi na zaslonu "ALL DEVICES", ne morate ponovno izvoditi postupak postavljanja.



## Osnovne radnje

Nakon što se uspostavi Alexa veza...



- 1 Pritisnite  na uređaju za razgovor s Alexom.  
Na zaslonu se prikazuje: "ALEXA" → "LISTENING..."
- 2 Komunicirajte s Alexom putem povezanog mikrofona. (Stranica 15)  
"THINKING..." se pojavljuje kada Alexa obrađuje vaš glasovni unos.  
"SPEAKING..." se prikazuje dok Alexa odgovara na vaš glasovni unos.  
"ALEXA" ili prikaz informacija kao što su vrijeme reprodukcije, naslov pjesme, itd. se pojavljuju dok je Alexa u stanju mirovanja.

- Za povratak na prethodni izvor prije ALEXA, pritisnite .
- Da biste aktivirali Alexu, pritisnite .
- Da biste otkazali trenutno stanje slušanja, pritisnite .
- Za poništavanje trenutnog stanja razmišljanja/govora i prelazak na stanje slušanja, pritisnite .
- Istovremeno se može povezati samo jedna Alexa veza.
- "DISCONNECTED" se prikazuje ako je uređaj odspojen od Alexa mobilne aplikacije ili je Bluetooth veza prekinuta.

## Početak slušanja

Dok je Alexa u stanju mirovanja...

- 1 Pritisnite  na uređaju da biste aktivirali Alexu.  
Na zaslonu se prikazuje: "LISTENING..."
- 2 Komunicirajte s Alexom putem povezanog mikrofona. (Stranica 15)
- 3 Tijekom reprodukcije glazbe u ALEXA izvoru, možete izvesti sljedeće radnje:

Da biste upravljali	Na prednjoj ploči
Reprodukcija/zaustavljanje	Pritisnite  .
Preskakanje naprijed/natrag	Pritisnite  .

Tijekom reprodukcije glazbe pritisnite  za pauziranje glazbe i aktivirajte Alexu. Sada možete početi komunicirati s Alexom.

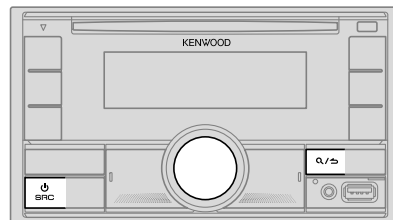

- 1 Pritisnite gumb glasnoće da biste pristupili u [FUNCTION].
- 2 Okrenite gumb glasnoće za odabir stavke (pogledajte tablicu u nastavku), a zatim pritisnite gumb.
- 3 Ponavljajte korak 2 dok ne odaberete ili aktivirate željenu stavku.
- 4 Pritisnite i držite  da biste napustili funkciju.

Da biste se vratili na prethodnu stavku za podešavanje pritisnite .

Podrazumijevano: [XX]

[AUDIO CONTROL]	
[SUB-W LEVEL]	[LEVEL -50] do [LEVEL +10] ([LEVEL 0]): Prilagođavanje izlazne razine subwoofera.
[EASY EQ]	Prilagođava vaše postavke zvuka. <ul style="list-style-type: none"> <li>• Postavke se pohranjuju pod [USER] u dijelu [PRESET EQ].</li> <li>• Odabrane postavke mogu utjecati na trenutne postavke za [MANUAL EQ].</li> </ul>
[SW]:	[LEVEL -50] do [LEVEL +10] (Podrazumijevano: [LEVEL 0])
[BASS]:	[LEVEL -9] do [LEVEL +9] [LEVEL 0]
[MID]:	[LEVEL -9] do [LEVEL +9] [LEVEL 0]
[TRE]:	[LEVEL -9] do [LEVEL +9] [LEVEL 0]

## Postavke zvuka

[MANUAL EQ]	Prilagođava vaše postavke zvuka za svaki izvor. <ul style="list-style-type: none"> <li>• Postavke se pohranjuju pod [USER] u dijelu [PRESET EQ].</li> <li>• Odabrane postavke mogu utjecati na trenutne postavke za [EASY EQ].</li> </ul>	
[62.5HZ]	[LEVEL]	[LEVEL -9] do [LEVEL +9] ([LEVEL 0]): Prilagođavanje razine koja će se memorirati za svaki izvor. (Prije prilagođavanja odaberite izvor koji želite prilagoditi.)
	[BASS EXTEND]	[ON]: Uključivanje proširenog basa. ; [OFF]: Poništavanje.
[100HZ]/[160HZ]/[250HZ]/[400HZ]/[630HZ]/[1KHZ]/[1.6KHZ]/[2.5KHZ]/[4KHZ]/[6.3KHZ]/[10KHZ]/[16KHZ]	[LEVEL -9] do [LEVEL +9] ([LEVEL 0]):	Prilagođavanje razine koja će se memorirati za svaki izvor. (Prije prilagođavanja odaberite izvor koji želite prilagoditi.)
[Q FACTOR]	[1.35]/[1.50]/[2.00]:	Prilagođavanje faktora kvalitete.
[PRESET EQ]	[NATURAL]/[ROCK]/[POPS]/[EASY]/[TOP40]/[JAZZ]/[POWERFUL]/[USER]:	Odabir pohranjenog ujednačavanja, pogodnog za glazbeni žanr. <ul style="list-style-type: none"> <li>• Kad je prikaz demonstracije aktiviran (na početku je odabrano [ON], str. 28), [ROCK] se automatski bira kao [PRESET EQ].</li> <li>– Ako postavite [DEMO MODE] na [OFF] (str. 28), [NATURAL] je odabrano kao zadana postavka za [PRESET EQ].</li> </ul> (Odaberite [USER] za korištenje postavki načinjenih u [EASY EQ] ili [MANUAL EQ].)
[BASS BOOST]	[LEVEL 1] do [LEVEL 5]:	Odabir preferirane razine pojačanja basova. ; [OFF]: Poništavanje.
[LOUDNESS]	[LEVEL 1]/[LEVEL 2]:	Odabire vaše željene niske ili visoke frekvencije za postizanje dobro uravnoteženog zvuka pri niskoj razini glasnoće. ; [OFF]: Poništavanje.
[SUBWOOFER SET]	[ON]:	Uključivanje izlaza subwoofera. ; [OFF]: Poništavanje.
[FADER]	(Nije primjenjivo ako je odabrana trosmjerna skretnica.)	[R15] do [F15] ([0]): Prilagođava izlazni balans prednjeg i stražnjeg zvučnika.
[BALANCE]	[L15] do [R15] ([0]):	Prilagođavanje izlaznog balansa lijevog i desnog zvučnika.
[VOLUME OFFSET]	[-15] do [+6] ([0]):	Odabire početnu razinu glasnoće svakog izvora uspoređivanjem s razinom glasnoće FM-a. (Prije prilagođavanja odaberite izvor koji želite prilagoditi.)
[SOUND EFFECT]		
[SOUND RECNRSTR]	(Nije primjenjivo kada je izvor RADIO ili AUX.)	(Rekonstrukcija zvuka) [ON]: Stvara stvarni zvuk kompenzacijom komponenata visoke frekvencije i obnavljanjem vremena rasta krivulje koji se gube u kompresiji zvučnih podataka. ; [OFF]: Poništavanje.
[SPACE ENHANCE]	(Nije primjenjivo kada je izvor RADIO.)	[SMALL]/[MEDIUM]/[LARGE]: Virtualno poboljšava zvučni prostor. ; [OFF]: Poništavanje.
[SND REALIZER]	[LEVEL 1]/[LEVEL 2]/[LEVEL 3]:	Virtualno čini zvuk realističnijim. ; [OFF]: Poništavanje.
[STAGE EQ]	[LOW]/[MIDDLE]/[HIGH]:	Virtualno prilagođava položaj zvuka sa zvučnika. ; [OFF]: Poništavanje.
[DRIVE EQ]	[ON]:	Pojačava frekvenciju kako bi se smanjila buka izvan vozila ili buka kotača. ; [OFF]: Poništavanje.
[SPEAKER SIZE]		Ovisno o odabranoj vrsti skretnice (pogledajte "Promjena vrste skretnice" na stranici 7), prikazat će se stavke postavki dvosmjerne ili trosmjerne skretnice. (Pogledajte "Postavke skretnice" na stranici 24.) Po zadanoj postavci odabrana je dvosmjerna skretnica.
[X' OVER]		
[DTA SETTINGS]		Postavke potražite u dijelu "Postavke za digitalno poravnanje vremena" na stranici 25.
[CAR SETTINGS]		

- Za dvosmjernu unakrsnu frekvenciju: [SUB-W LEVEL]/[SUBWOOFER SET] može se odabrati samo ako je [SWITCH PREOUT] postavljeno na [SUBWOOFER]. (Stranica 6)
- [SUB-W LEVEL] može se odabrati samo ako je [SUBWOOFER SET] postavljeno na [ON].

## Postavke zvuka

### Postavke skretnice

U nastavku su navedene sve dostupne postavke dvosmjerne i trosmjerne skretnice.

#### SPEAKER SIZE

Odabire prema veličini spojenog zvučnika za optimalne performanse.

- Postavke frekvencije i pojačanja automatski se odabiru za unakrsnu frekvenciju odabranog zvučnika.
- Ako je izabrano **[NONE]** za sljedeći zvučnik u dijelu **[SPEAKER SIZE]**, postavka **[X' OVER]** odabranog zvučnika neće biti dostupna.
  - 2-smjerna unakrsna frekvencija: **[TWEETER]** od **[FRONT]/[REAR]/[SUBWOOFER]**
  - 3-smjerna unakrsna frekvencija: **[WOOFER]**

#### X' OVER (unakrsna frekvencija)

- **[FRQ]/[F-HPF FRQ]/[R-HPF FRQ]/[SW LPF FRQ]/[HPF FRQ]/[LPF FRQ]**: Prilagodava frekvenciju skretnice za odabrane zvučnike (visokopropusni ili niskopropusni filter).  
Ako je odabrano **[THROUGH]**, svi signali se šalju na odabrane zvučnike.
- **[SLOPE]/[F-HPF SLOPE]/[R-HPF SLOPE]/[SW LPF SLOPE]/[HPF SLOPE]/[LPF SLOPE]**: Prilagodava nagib skretnice.  
Može se odabrati je bilo koju postavku, osim ako je za frekvenciju skretnice odabrano **[THROUGH]**.
- **[SW LPF PHASE]/[PHASE]**: Odabire fazu izlaza zvučnika kako bi se uskladila s izlazom drugog zvučnika.
- **[GAIN LEFT]/[GAIN RIGHT]/[F-HPF GAIN]/[R-HPF GAIN]/[SW LPF GAIN]/[GAIN]**: Prilagodava izlaznu glasnoću odabranog zvučnika.

### Stavke postavki dvosmjerne skretnice

[SPEAKER SIZE]		
[FRONT]	[SIZE]	[8CM]/[10CM]/[12CM]/[13CM]/[16CM]/[17CM]/[18CM]/[4×6]/[5×7]/[6×8]/[6×9]/[7×10]
	[TWEETER]	[SMALL]/[MIDDLE]/[LARGE]/[NONE] (nije spojeno)
[REAR]	[SIZE]	[8CM]/[10CM]/[12CM]/[13CM]/[16CM]/[17CM]/[18CM]/[4×6]/[5×7]/[6×8]/[6×9]/[7×10]/[NONE] (nije spojeno)
[SUBWOOFER]	[SIZE]	[16CM]/[20CM]/[25CM]/[30CM]/[38CM OVER]/[NONE] (nije spojeno)
[X' OVER]		
[TWEETER]	[FRQ]	[1KHZ]/[1.6KHZ]/[2.5KHZ]/[4KHZ]/[5KHZ]/[6.3KHZ]/[8KHZ]/[10KHZ]/[12.5KHZ]
	[GAIN LEFT]	[–8] do [0]
	[GAIN RIGHT]	[–8] do [0]
[FRONT HPF]	[F-HPF FRQ]	[30HZ]/[40HZ]/[50HZ]/[60HZ]/[70HZ]/[80HZ]/[90HZ]/[100HZ]/[120HZ]/[150HZ]/[180HZ]/[220HZ]/[250HZ]/[THROUGH]
	[F-HPF SLOPE]	[–6DB]/[–12DB]/[–18DB]/[–24DB]
	[F-HPF GAIN]	[–8] do [0]
[REAR HPF]	[R-HPF FRQ]	
	[R-HPF SLOPE]	Konfigurirajte postavke stražnjih zvučnika slično kao i prednjih zvučnika.
	[R-HPF GAIN]	

## Postavke zvuka

[SUBWOOFER LPF]	[SW LPF FRQ]	[30HZ]/[40HZ]/[50HZ]/[60HZ]/[70HZ]/[80HZ]/[90HZ]/[100HZ]/[120HZ]/[150HZ]/[180HZ]/[220HZ]/[250HZ]/[THROUGH]
	[SW LPF SLOPE]	[−6DB]/[−12DB]/[−18DB]/[−24DB]
	[SW LPF PHASE]	[REVERSE] (180°)/[NORMAL] (0°)
	[SW LPF GAIN]	[−8] do [0]

- [SUBWOOFER] u [SPEAKER SIZE] i [SUBWOOFER LPF] u [X'OVER] može se odabrati samo kada je [SWITCH PREOUT] postavljen na [SUBWOOFER] (str. 6) i [SUBWOOFER SET] je postavljen na [ON]. (Stranica 23)

### Stavke postavki trosmjerne skretnice

[SPEAKER SIZE]		
[TWEETER]	[SMALL]/[MIDDLE]/[LARGE]	
[MID RANGE]	[8CM]/[10CM]/[12CM]/[13CM]/[16CM]/[17CM]/[18CM]/[4×6]/[5×7]/[6×8]/[6×9]	
[WOOFER]	[16CM]/[20CM]/[25CM]/[30CM]/[38CM OVER]/[NONE] (nije spojeno)	
[X'OVER]		
[TWEETER]	[HPF FRQ]	[1KHZ]/[1.6KHZ]/[2.5KHZ]/[4KHZ]/[5KHZ]/[6.3KHZ]/[8KHZ]/[10KHZ]/[12.5KHZ]
	[SLOPE]	[−6DB]/[−12DB]
	[PHASE]	[REVERSE] (180°)/[NORMAL] (0°)
	[GAIN]	[−8] do [0]

[MID RANGE]	[HPF FRQ]	[30HZ]/[40HZ]/[50HZ]/[60HZ]/[70HZ]/[80HZ]/[90HZ]/[100HZ]/[120HZ]/[150HZ]/[180HZ]/[220HZ]/[250HZ]/[THROUGH]
	[HPF SLOPE]	[−6DB]/[−12DB]
	[LPF FRQ]	[1KHZ]/[1.6KHZ]/[2.5KHZ]/[4KHZ]/[5KHZ]/[6.3KHZ]/[8KHZ]/[10KHZ]/[12.5KHZ]/[THROUGH]
	[LPF SLOPE]	[−6DB]/[−12DB]
	[PHASE]	[REVERSE] (180°)/[NORMAL] (0°)
	[GAIN]	[−8] do [0]
[WOOFER]	[LPF FRQ]	[30HZ]/[40HZ]/[50HZ]/[60HZ]/[70HZ]/[80HZ]/[90HZ]/[100HZ]/[120HZ]/[150HZ]/[180HZ]/[220HZ]/[250HZ]/[THROUGH]
	[SLOPE]	[−6DB]/[−12DB]
	[PHASE]	[REVERSE] (180°)/[NORMAL] (0°)
	[GAIN]	[−8] do [0]

- [WOOFER] u [SPEAKER SIZE] i [WOOFER] u [X'OVER] može se odabrati samo kada je [SUBWOOFER SET] postavljen na [ON]. (Stranica 23)

### Postavke za digitalno poravnanje vremena

Digitalno poravnanje vremena postavlja vrijeme odgode rada zvučnika kako bi se stvorila prikladnija okolina za Vaše vozilo.

- Više informacija potražite u dijelu "Automatsko određivanje vremena odgode" na stranici 26.

## Postavke zvuka

<b>[DTA SETTINGS]</b>	
<b>[POSITION]</b>	Odabire Vaš položaj slušanja (referentna točka). <b>[ALL]</b> : Ne kompenzira; <b>[FRONT RIGHT]</b> : Prednje desno sjedalo; <b>[FRONT LEFT]</b> : Prednje lijevo sjedalo; <b>[FRONT ALL]</b> : Prednja sjedala • <b>[FRONT ALL]</b> prikazuje se samo kada je odabrano <b>[2-WAY X'OVER]</b> . (Stranica 7)
<b>[DISTANCE]</b>	<b>[0CM]</b> do <b>[610CM]</b> : Pažljivo prilagodite udaljenost za ispravak. (Prije prilagođavanja odaberite izvor koji želite prilagoditi.)
<b>[GAIN]</b>	<b>[-8DB]</b> do <b>[0DB]</b> : Pažljivo prilagodite izlaznu glasnoću odabranog zvučnika. (Prije prilagođavanja odaberite izvor koji želite prilagoditi.)
<b>[DTA RESET]</b>	<b>[YES]</b> : Poništava postavke ( <b>[DISTANCE]</b> i <b>[GAIN]</b> ) odabranog <b>[POSITION]</b> na zadano; <b>[NO]</b> : Poništavanje.
<b>[CAR SETTINGS]</b>	
<b>[CAR TYPE]</b>	Identificirajte tip svog automobila i lokaciju stražnjeg zvučnika kako biste izvršili prilagodbu za <b>[DTA SETTINGS]</b> .
<b>[R-SP LOCATION]</b>	Odabire lokaciju stražnjih zvučnika na Vašem vozilu kako bi se izračunala najveća udaljenost od odabranog položaja slušanja (referentna točka). • <b>[DOOR]/[REAR DECK]</b> : Moguće je odabrati samo kada je <b>[CAR TYPE]</b> odabran kao <b>[OFF]</b> , <b>[COMPACT]</b> , <b>[FULL SIZE CAR]</b> , <b>[WAGON]</b> ili <b>[SUV]</b> . • <b>[2ND ROW]/[3RD ROW]</b> : Moguće je odabrati samo kada je <b>[CAR TYPE]</b> odabran kao <b>[MINIVAN]</b> ili <b>[MINIVAN(LONG)]</b> .

- Prije vršenja prilagodbe za **[DISTANCE]** i **[GAIN]** od **[DTA SETTINGS]**, odaberite zvučnik koji želite prilagoditi:

Kada je odabran dvosmjerna skretnica:

**[FRONT LEFT]/[FRONT RIGHT]/[REAR LEFT]/[REAR RIGHT]/[SUBWOOFER]**

- Možete odabrati samo **[REAR LEFT]**, **[REAR RIGHT]** i **[SUBWOOFER]** ako je odabrana druga postavka osim **[NONE]** za **[REAR]** i **[SUBWOOFER]** od **[SPEAKER SIZE]**. (Stranica 24)

Kada je odabran trosmjerna skretnica:

**[TWEETER LEFT]/[TWEETER RIGHT]/[MID LEFT]/[MID RIGHT]/[WOOFER]**

- Možete odabrati samo **[WOOFER]** ako je odabrana druga postavka osim **[NONE]** za **[WOOFER]** od **[SPEAKER SIZE]**. (Stranica 25)
- **[R-SP LOCATION]** od **[CAR SETTINGS]** moguće je odabrati samo ako:
  - Je odabrana dvosmjerna skretnica. (Stranica 7)
  - Druga postavka osim **[NONE]** odabrana je za **[REAR]** od **[SPEAKER SIZE]**. (Stranica 24)

### Automatsko određivanje vremena odgode

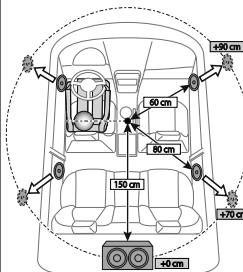

Ako navedete udaljenost od trenutno postavljeno položaja za svaki zvučnik, vrijeme odgode bit će automatski izračunato.

- 1 Postavite **[POSITION]** i odredite mjesto slušanja kao referentnu točku (referentna točka za **[FRONT ALL]** će biti središte između desne i lijeve strane na prednjim sjedalima).
- 2 Izmjerite udaljenosti od referentne točke do zvučnika.
- 3 Izračunajte udaljenost između najudaljenijeg zvučnika (subwoofer na slici) i ostalih zvučnika.
- 4 Postavite **[DISTANCE]** izračunatu u 3 koraku za pojedinačne zvučnike.
- 5 Prilagodite **[GAIN]** za pojedinačne zvučnike.

Primjer: Kada je **[FRONT ALL]** odabran kao položaj slušanja.

# Postavke zaslona

Identifikacija zone kod postavki boje i svjetline

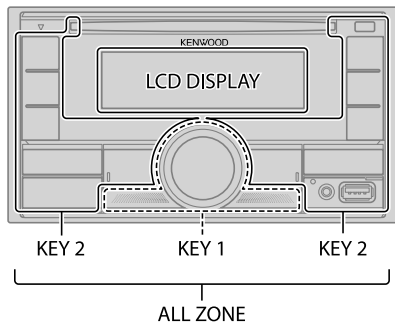

## Postavljanje regulatora svjetline

Pritisnite i držite DISP da biste uključili ili isključili regulator svjetline.

- Nakon što pritisnete i zadržite ovu tipku, postavka [DIMMER] će se prebrisati.

## Promjena postavki na zaslonu

- 1 Pritisnite gumb glasnoće da biste pristupili u [FUNCTION].
- 2 Okrenite gumb glasnoće za odabir stavke (pogledajte tablicu u nastavku), a zatim pritisnite gumb.
- 3 Ponavljajte korak 2 dok željena stavka nije odabrana ili slijedite navedene upute za odabranu stavku.
- 4 Pritisnite i držite **Q**/**↵** da biste napustili funkciju.

Da biste se vratili na prethodnu stavku za podešavanje pritisnite **Q**/**↵**.

Podrazumijevano: [XX]

### [DISPLAY]

[COLOR SELECT] Odabire boje osvijetljenja zasebno za [ALL\_ZONE], [LCD\_DISPLAY], [KEY\_1] i [KEY\_2].

- 1 Odaberite zonu. (Pogledajte sliku u lijevom stupcu.)
- 2 Odaberite zadanu boju odabrane zone. (Stranica 28)  
Podrazumijevano: [VARIABLE\_SCAN]

Kako biste izradili vlastitu boju, odaberite [CUSTOM\_R/G/B]. Boja koju ste izradili može se pohraniti u [CUSTOM\_R/G/B].

- 1 Pritisnite gumb glasnoće da biste pristupili detaljnom prilagodavanju boje.
- 2 Pritisnite **◀◀/▶▶** da biste odabrali boju ([R]/[G]/[B]) koju želite prilagoditi.
- 3 Okrenite gumb glasnoće da biste prilagodili razinu ([0] do [9]), a zatim pritisnite gumb.

### [DIMMER]

Prigušivanje osvijetljenja zaslona.

[ON]: Uključen je regulator svjetline zaslona.

[OFF]: Isključen je regulator svjetline.

[DIMMER\_TIME]: Postavite vrijeme za uključivanje prigušivača i isključivanje prigušivača svjetla.

- 1 Okrenite gumb glasnoće da biste prilagodili vrijeme za [ON], a zatim pritisnite gumb.
- 2 Okrenite gumb glasnoće da biste prilagodili vrijeme za [OFF], a zatim pritisnite gumb.  
Podrazumijevano: [ON]: [18:00] ; [OFF]: [6:00]

### [BRIGHTNESS]

Postavlja svjetlinu za dan i noć odvojeno.

1 [DAY]/[NIGHT]: Odaberite dan ili noć.

2 Odaberite zonu. (Pogledajte sliku u lijevom stupcu.)

3 [LEVEL00] do [LEVEL31]: Postavite razinu svjetline.

### [TEXT\_SCROLL]

[ONCE]: Jednom prelazi informacije na zaslonu. ; [AUTO]: Ponavlja prelaženje svakih 5 sekundi. ; [OFF]: Poništavanje.

## Postavke zaslona

[CLOCK]	
[CLOCK DISPLAY]	[ON]: Vrijeme sata pokazuje se na zaslonu i kada je uređaj ugašen. ; [OFF]: Poništavanje.
[DEMO MODE]	[ON]: Automatski aktivira demonstraciju zaslona ako tijekom 15 sekundi nije izvršena nikakva radnja. ; [OFF]: Deaktiviranje.

### Pohranjene boje:

[INITIAL COLOR]/[VARIABLE SCAN]/[CUSTOM R/G/B]/[RED1]/[RED2]/[RED3]/[PURPLE1]/  
[PURPLE2]/[PURPLE3]/[PURPLE4]/[BLUE1]/[BLUE2]/[BLUE3]/[SKYBLUE1]/[SKYBLUE2]/  
[LIGHTBLUE]/[AQUA1]/[AQUA2]/[GREEN1]/[GREEN2]/[GREEN3]/[YELLOWGREEN1]/  
[YELLOWGREEN2]/[YELLOW]/[ORANGE1]/[ORANGE2]/[ORANGERED]

## Ugradnja/Povezivanje

Ovaj je odjeljak namijenjen profesionalnom instalateru.  
Za svaku sigurnost ove radove ožičavanja i ugradnje prepustite stručnjaku.  
Potražite savjet prodavača audio opreme za vozila.

### ▲ UPOZORENJE

- Uređaj se može koristiti samo uz istosmjerno napajanje od 12 V i negativnim kontaktom na masi.
- Prije spajanja žica i ugradnje odvojite negativni priključak akumulatora.
- Nemojte spajati žicu akumulatora (žuto) i žicu paljenja (crveno) na šasiju vozila ili na žicu uzemljenja (crno) kako biste spriječili kratki spoj.
- Za sprječavanje kratkog spoja:
  - Izolirajte nespojene žice vinilnom trakom.
  - Pobrinite se da je uređaj nakon ugradnje ponovno povezan s masom vozila.
  - Zaštite žice kabelskim spojnicama i omotajte vinilnu traku oko žica koje dolaze u kontakt s metalnim dijelovima radi zaštite žica.

### ▲ OPREZ

- Uređaj ugradite na konzolu vašeg vozila. Ne dirajte metalne dijelove ovoga uređaja tijekom i kratko vrijeme nakon uporabe uređaja. Metalni dijelovi poput kućišta i prijenosnika topline mogu biti vrući.
- Ne priključujte ⊖ žice zvučnika na šasiju automobila ili uzemljenje (crno) ili paralelno.
- Montirajte uređaj pod kutom manjim od 30°.
- Ako kabelski snop vašeg vozila nema priključak paljenja, spojite žicu paljenja (crveno) na priključak kutije osigurača u vozilu koji pruža istosmjerno napajanje 12 V, te se uključuje i isključuje pomoću kontaktnog ključa.
- Držite sve kablove dalje od metalnih dijelova koji odvođe toplinu.
- Nakon ugradnje uređaja, provjerite da li ispravno rade stop svjetla, pokazivači smjera, brisači i druga oprema na vozilu.
- Ako pregori osigurač, prvo provjerite da žice ne dodiruju šasiju vozila, a zatim zamijenite stari osigurač s novim osiguračem iste jačine.



## Ugradnja/Povezivanje

### Popis dijelova za ugradnju

(A) Navlaka za ugradnju (×1)

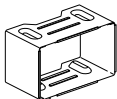

(B) Ukrasna ploča (×1)

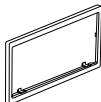

(C) Oklapanje ožičenja (×1)



(D) Alat za uklanjanje (×2)



### Osnovni postupak

- 1 Uklonite ključ iz kontaktne brave, a zatim odvojite priključak ⊖ akumulatora vozila.
- 2 Pravilno spojite žice.  
Pogledajte "Povezivanje žica" na stranici 31.
- 3 Ugradite uređaj u vozilo.  
Pogledajte sljedeće poglavlje "Postavljanje uređaja (instrumentalna ploča)".
- 4 Ponovno spojite ⊖ priključak akumulatora vozila.
- 5 Pritisnite SRC kako biste uključili napajanje.
- 6 Ponovo uključite uređaj. (Stranica 4)

### Postavljanje uređaja (instrumentalna ploča)

Izvedite potrebno ožičenje.  
(Stranica 31)

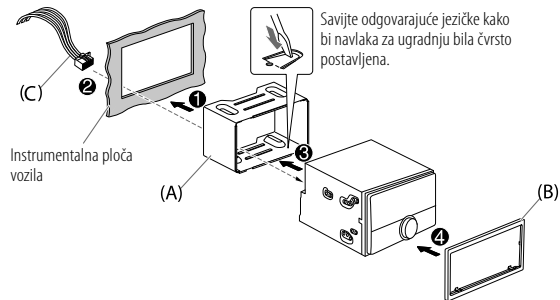

### Postavljanje uređaja (bez navlake za ugradnju)

- 1 Skinite navlaku za ugradnju i ukrasnu ploču s uređaja prije postavljanja.
- 2 Poravnajte rupe u uređaju (s obje strane) s nosačem u vozilu i pričvrstite uređaj vijcima (raspoloživim u prodaji).

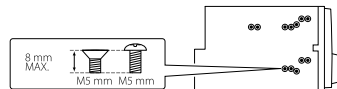

▲ Koristite samo specificirane vijke. Uporabom pogrešnih vijaka mogli biste oštetiti uređaj.

### Uklanjanje jedinice

- 1 Iglu na alatima za uklanjanje postavite u otvore s obje strane ukrasne ploče, a zatim izvucite.
- 2 Umetnite alate za skidanje duboko u utore sa svake strane uređaja, a zatim pratite strelice na slici.

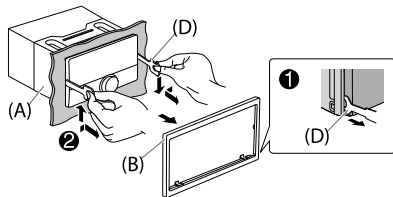

### Spajanje vanjskih komponenti

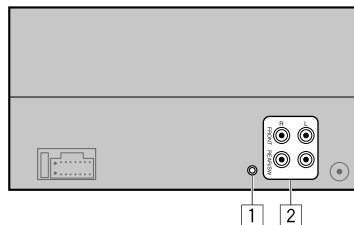

#### Br. Dio

- |   |   |
|---|---|
| 1 | Utičnica za mikrofona (stranica 15)   |
| 2 | Izlazni priključci<br>FRONT: Prednji izlaz (2-smjerna unakrsna frekvencija)/<br>Izlaz srednjeg raspona (3-smjerna unakrsna frekvencija)<br>REAR /SW: Stražnji/subwoofer izlaz (2-smjerna unakrsna frekvencija)/<br>Izlaz zvučnika za duboke tonove (3-smjerna unakrsna frekvencija) |
- Kad spajate vanjsko pojačalo na izlazne priključke ovog uređaja, čvrsto spojite žicu za uzemljenje pojačala na karoseriju automobila kako biste izbjegli oštećenje jedinice.



# Reference

## Održavanje

### Čišćenje uređaja

Nečistoću s prednje ploče obrišite suhim silikonom ili mekanom krpom.

### Rukovanje diskovima

- Ne dodirujte snimljenu stranu diska.
- Ne lijepite naljepnice i sl. na disk. Također, ne koristite disk s nalijepljenom naljepnicom.
- Ne koristite nikakav dodatni pribor za disk.
- Čistite od središta prema vanjskome rubu.
- Disk očistite suhim silikonom ili suhom krpom. Ne koristite nikakva otapala.
- Prilikom vađenja diska iz uređaja, disk vodoravno izvucite iz uređaja.
- Uklonite ostatke materijala iz središnjeg otvora i s ruba diska prije umetanja diska.

## Dodatni podaci

Za: — Najnovija ažuriranja firmvera i najnoviji popis kompatibilnih stavki  
— KENWOOD originalna aplikacija  
— Ostale najnovije informacije

Posjetite <[www.kenwood.com/cs/ce/](http://www.kenwood.com/cs/ce/)>.

### Općenito

- Uređaj može reproducirati samo sljedeće CD medije:



- Za detaljnije informacije i napomene o audio datotekama koje je moguće reproducirati posjetite <[www.kenwood.com/cs/ce/audiofile/](http://www.kenwood.com/cs/ce/audiofile/)>.

### Reprodukcijske datoteke

- Audio datoteke koje se mogu reproducirati:  
Za disk: MP3 (.mp3), WMA (.wma), AAC (.aac)  
Za USB uređaj za masovnu pohranu podataka:  
MP3 (.mp3), WMA (.wma), AAC (.aac), AAC (.m4a), WAV (.wav), FLAC (.flac)
- Vrste podržanih diskovnih medija: CD-R/CD-RW/CD-ROM
- Formati datoteka koje se mogu reproducirati s diska: ISO 9660 Level 1/2, Joliet, Dugi naziv datoteke
- Podržani sustavi datoteka USB uređaja: FAT12, FAT16, FAT32  
Čak i kada su audio datoteke usklađene s gore navedenim standardima, reprodukcija možda neće biti moguća, ovisno o uvjetima ili stanju medija ili uređaja.  
Datoteka AAC (.m4a) na CD-u kodirana pomoću aplikacije iTunes ne može se reproducirati na ovom uređaju.

### Diskovi koji se ne mogu reproducirati

- Diskovi koji nisu okrugli.
- Nije moguće korištenje diskova koji su obojani ili su prljavi na strani za snimanje.
- Zapisivi/višestruko zapisivi diskovi koji nisu finalizirani.
- 8 cm CD. Pokušaj umetanja takvog diska pomoću adaptera može uzrokovati kvar.

### 0 USB uređajima

- Ne možete priključiti USB uređaj pomoću USB čvorišta.
- Priključivanje kabela duljeg od 5 m može uzrokovati neispravnu reprodukciju.
- Ovaj uređaj ne može prepoznati USB uređaj ako njegov nazivni napon nije 5 V i ako je struja veća od 1,5 A.

### 0 uređajima iPod/iPhone

- Made for
  - iPod touch (6th generation)
  - iPhone 5S, 6, 6 Plus, 6S, 6S Plus, SE, 7, 7 Plus, 8, 8 Plus, X, XS, XS MAX, XR (iOS 12.1 ili noviji)
- Ne mogu se pregledavati datoteke videozapisa u izborniku "Videozapisi" u dijelu [MODE OFF].
- Slijed skladbi prikazan u izborniku za odabir na ovoj jedinici može se razlikovati od slijeda za iPod/iPhone.
- iPod-om ne možete upravljati ako je na iPod-u prikazano "KENWOOD" ili "✓".
- Ovisno o verziji operativnog sustava uređaja iPod/iPhone, neke funkcije možda neće raditi na ovoj jedinici.

## Reference

### 0 aplikaciji Spotify

- Aplikacija Spotify podržava:
  - iPhone 5S, 6, 6 Plus, 6S, 6S Plus, SE, 7, 7 Plus, 8, 8 Plus, X, XS, XS MAX, XR (iOS 12.1 ili noviji)
  - iPod touch (6th generation)
  - Android OS 4.0.3 ili novija verzija
- Spotify je usluga koju pruža treća strana, stoga su specifikacije podložne promjeni bez prethodne obavijesti. Sukladno tomu, kompatibilnost se može umanjiti odnosno neke usluge mogu postati nedostupne.
- Neke funkcije aplikacije Spotify nije moguće koristiti s ove jedinice.
- Za probleme s korištenjem aplikacije kontaktirajte Spotify na <www.spotify.com>.

### 0 AMAZON ALEXA

- Alexa je usluga koju pruža treća strana, stoga su specifikacije podložne promjeni bez prethodne obavijesti. Sukladno tomu, kompatibilnost se može umanjiti odnosno neke usluge mogu postati nedostupne.

### Promjena informacija na zaslonu

Svaki put kada pritisnete DISP, mijenjaju se prikazane informacije.

- Ako informacije nisu dostupne ili zapisane, prikazat će se poruke "NO TEXT", "NO INFO" ili druge informacije (npr. naziv stanice) ili neće biti prikazano ništa.

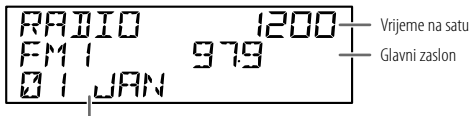



Dodatni zaslon

Naziv izvora	Informacija na zaslonu: Glavni zaslon (dodatni)
STANDBY	Naziv izvora (Datum)
RADIO	Frekvencija (Datum)  Samo za stanice u FM Radio Data System: Naziv stanice/Vrsta programa (Datum) ➔ Tekst radiostanice (Datum) ➔ Tekst radiostanice+ (Tekst radiostanice+) ➔ Naslov pjesme (Izvođač) ➔ Naslov pjesme (Datum) ➔ Frekvencija (Datum) ➔ povratak na početak
CD/USB	Za CD-DA: Naziv pjesme (Izvođač) ➔ Naziv pjesme (Naslov diska) ➔ Naziv pjesme (Datum) ➔ Vrijeme reprodukcije (Datum) ➔ povratak na početak  Za MP3/WMA/AAC/WAV/FLAC datoteke: Naslov pjesme (Izvođač) ➔ Naslov pjesme (Naziv albuma) ➔ Naslov pjesme (Datum) ➔ Naziv datoteke (Naziv mape) ➔ Naziv datoteke (Datum) ➔ Vrijeme reprodukcije (Datum) ➔ povratak na početak
iPod USB/iPod BT	Kada je odabrano [MODE OFF] (stranica 10): Naslov pjesme (Izvođač) ➔ Naslov pjesme (Naziv albuma) ➔ Naslov pjesme (Datum) ➔ Vrijeme reprodukcije (Datum) ➔ povratak na početak
SPOTIFY/ SPOTIFY BT	Naslov konteksta (Datum) ➔ Naslov pjesme (Izvođač) ➔ Naslov pjesme (Naziv albuma) ➔ Naslov pjesme (Datum) ➔ Vrijeme reprodukcije (Datum) ➔ povratak na početak
BT AUDIO/ ALEXA	Naslov pjesme (Izvođač) ➔ Naslov pjesme (Naziv albuma) ➔ Naslov pjesme (Datum) ➔ Vrijeme reprodukcije (Datum) ➔ povratak na početak
AUX	Naziv izvora (Datum)

# Otklanjanje smetnji

Simptom	Otklanjanje	
Općenito	Ne čuje se zvuk. <ul style="list-style-type: none"> <li>• Glasnoću prilagodite na optimalnu razinu.</li> <li>• Provjerite kabele i spojeve.</li> </ul>	
	Prikazuje se "MISWIRING CHECK WIRING THEN PWR ON".	Ugasite napajanje i provjerite kako biste bili sigurni da su priključci žica zvučnika pravilno izolirani. Ponovno uključite napajanje.
	Prikazuje se "PROTECTING SEND SERVICE".	Posaljite uređaj u najbliži servisni centar.
	Ne može se odabrati izvor.	Provjerite postavku <b>[SOURCE SELECT]</b> . (Stranica 6)
	Uređaj uopće ne funkcionira.	Ponovo uključite uređaj. (Stranica 4)
	Nisu prikazani ispravni znakovi.	<ul style="list-style-type: none"> <li>• Ovaj uređaj može prikazati samo velika slova, brojka i ograničeni broj simbola.</li> <li>• Ovisno o odabranom jeziku prikaza (stranica 6), neki znakovi možda se ne prikazuju ispravno.</li> </ul>
Radio	<ul style="list-style-type: none"> <li>• Radio prijem je loš.</li> <li>• Statički šum dok slušate radijsku postaju.</li> </ul>	Dobro pričvrstite antenu.
	Disk se ne može izbaciti.	Pritisnite i držite  da biste prisilno izbacili disk. Pazite da vam disk ne ispadne kad se izbaci. Ako to nije otklonilo problem, ponovo uključite uređaj (stranica 4).
CD/USB/iPod	Stvara se šum.	Preskočite na sljedeću skladbu ili promijenite disk.
	Prikazuje se "PLEASE EJECT".	Ponovo uključite uređaj (stranica 4). Ako to nije otklonilo problem, obratite se najbližem servisnom centru.
	Slijed reprodukcije nije prema očekivanom.	Slijed reprodukcije određen je slijedom kojim su datoteke zabilježene (disk) ili nazivom datoteke (USB).
	Proteklo vrijeme reprodukcije nije točno.	To ovisi o prijašnjem procesu snimanja (disk/USB).

Simptom	Otklanjanje
"READING" neprekidno trepće.	<ul style="list-style-type: none"> <li>• Ne koristite previše razina hijerarhije i mapa.</li> <li>• Ponovno umetnite disk ili ponovno spojite uređaj (USB/iPod/iPhone).</li> </ul>
Prikazuje se "UNSUPPORTED DEVICE".	<ul style="list-style-type: none"> <li>• Provjerite je li povezani USB uređaj kompatibilan s ovom jedinicom i pobrinite se da sustavi datoteka budu u podržanim formatima. (Stranica 32)</li> <li>• Ponovno spojite USB uređaj.</li> </ul>
Prikazuje se "UNRESPONSIVE DEVICE".	Pazite da USB uređaj nema kvar i ponovno ga spojite.
Prikazuje se "USB HUB IS NOT SUPPORTED".	Ova jedinica ne može podržati USB uređaj povezan putem USB čvorišta.
<ul style="list-style-type: none"> <li>• Izvor se ne prebacuje na "USB" kada spojite USB uređaj dok slušate preko drugog izvora.</li> <li>• Prikazuje se "USB ERROR".</li> </ul>	USB ulaz troši više energije nego je to predviđeno. Isključite napajanje i iskopčajte USB uređaj. Zatim uključite napajanje i ponovno spojite USB uređaj. Ako to ne rješava problem, isključite napajanje i ponovno ga uključite (ili resetirajte uređaj) prije zamjene s drugim USB uređajem.
Uređaj iPod/iPhone se ne uključuje ili ne radi.	<ul style="list-style-type: none"> <li>• Provjerite vezu između ove jedinice i uređaja iPod/iPhone.</li> <li>• Isključite i resetirajte uređaj iPod/iPhone koristeći tvrdo resetiranje.</li> </ul>
Nakon ulaska u način pretraživanja pritiskom na  /  , prikazuje se "LOADING".	Jedinica još uvijek priprema popis za reprodukciju glazbe uređaja iPod/iPhone. Potrebno je neko vrijeme kako bi se učitao, pokušajte ponovno kasnije.
"NO DISC"	Umetnite disk koje se može reproducirati u utor za disk.
"TOC ERROR"	Pobrinite se da je disk čist i pravilno umetnut.
"NA FILE"	Provjerite sadrže li mediji (disk/USB) podržane audio datoteke. (Stranica 32)
"COPY PRO"	Reproducira se datoteka zaštićena od kopiranja (disk/USB).
"NO DEVICE"	Priključite uređaj (USB/iPod/iPhone) i ponovno promijenite izvor na USB ili iPod USB.

## Otklanjanje smetnji

Simptom	Otklanjanje
CD/USB/iPod	"NO MUSIC" Spojite uređaj (USB/iPod/iPhone) koji sadrži podržane audio datoteke.
	"iPod ERROR" <ul style="list-style-type: none"> <li>• Ponovo spojite iPod.</li> <li>• Ponovo pokrenite iPod.</li> </ul>
	"MEMORY FULL" Dosegli ste maksimalno ograničenje pohrane vašeg iPod/iPhone uređaja.
Spotify	"DISCONNECTED" USB je isključen iz glavne jedinice. Pobrinite se da je uređaj pravilno priključen preko USB-a.
	"CONNECTING" <ul style="list-style-type: none"> <li>• Priključeno preko USB ulaznog priključka: Uređaj je priključen na glavnu jedinicu. Pričekajte.</li> <li>• Priključeno preko Bluetootha: Bluetooth je isključen. Provjerite Bluetooth vezu i pobrinite se da su i uređaj i jedinica upareni i spojeni.</li> </ul>
	"CHECK APP" Aplikacija Spotify nije pravilno povezana ili korisnik nije prijavljen. Prekinite aplikaciju Spotify i ponovno je pokrenite. Zatim se prijavite na svoj Spotify račun.
Bluetooth®	Bluetooth uređaj nije otkriven. <ul style="list-style-type: none"> <li>• Ponovo pretražite iz Bluetooth uređaja.</li> <li>• Ponovo uključite uređaj. (Stranica 4)</li> </ul>
	Uparivanje putem Bluetooth ne može se izvesti. <ul style="list-style-type: none"> <li>• Provjerite jeste li unijeli isti PIN kod na jedinici i na Bluetooth uređaju.</li> <li>• Izbrišite informaciju o uparivanju s jedinice i s Bluetooth uređaja, a zatim ponovo izvedite uparivanje. (Stranica 15)</li> </ul>
	Jeka ili buka se čuju tijekom telefonskog razgovora. <ul style="list-style-type: none"> <li>• Prilagodite položaj mikrofona jedinice. (Stranica 15)</li> <li>• Provjerite postavku <b>[ECHO CANCEL]</b>. (Stranica 17)</li> </ul>
	Slaba kvalitete zvuka iz telefona. <ul style="list-style-type: none"> <li>• Smanjite udaljenost između jedinice i Bluetooth uređaja.</li> <li>• Premjestite vozilo na mjesto gdje imate bolji prijem signala.</li> </ul>

Simptom	Otklanjanje
Bluetooth®	Metoda pozivanja broja glasom nije uspješna. <ul style="list-style-type: none"> <li>• Upotrijebite metodu pozivanja broja glasom u tišem okruženju.</li> <li>• Smanjite udaljenost od mikrofona dok izgovarate ime.</li> <li>• Pobrinite se da upotrijebite isti glas kao i registrirani glas koji se koristi.</li> </ul>
	Zvuk je isprekidan ili preskače tijekom reprodukcije Bluetooth audio uređaja. <ul style="list-style-type: none"> <li>• Smanjite udaljenost između jedinice i Bluetooth audio uređaja.</li> <li>• Isključite i ponovo uključite jedinicu, te pokušajte ponovo povezati.</li> <li>• Drugi Bluetooth uređaji možda se pokušavaju povezati s jedinicom.</li> </ul>
	Ne može se upravljati povezanim Bluetooth audio uređajem. <ul style="list-style-type: none"> <li>• Provjerite imali li povezani Bluetooth audio uređaj podršku za profil audio/video daljinskog upravljanja (AVRCP). (Pogledajte upute vašeg audio uređaja.)</li> <li>• Odspojite i ponovo povežite Bluetooth audio uređaj.</li> </ul>
	"NOT SUPPORT" Povezani telefon ne podržava značajku prepoznavanja glasa ili prebacivanja telefonskog imenika.
	"NO ENTRY"/"NO PAIR" Niti jedan uređaj nije spojen/pronađen putem Bluetootha.
	"ERROR" Ponovno pokušajte. Ako se ponovno prikaže "ERROR", provjerite podržavali li uređaj funkciju koju ste pokušali.
	"NO INFO"/"NO DATA" Bluetooth uređaj ne može dobiti kontaktne informacije.
	"HF ERROR XX"/"BT ERROR" Resetirajte jedinicu i pokušajte ponovo. Ako to nije otklonilo problem, obratite se najbližem servisnom centru.
	"SWITCHING NG" Povezani telefoni ne podržavaju značajku prebacivanja na telefon.
	Bluetooth veza između Bluetooth uređaja i jedinice nije stabilna. <ul style="list-style-type: none"> <li>• Izbrišite nekoristeni registrirani Bluetooth uređaj s jedinice. (Stranica 19)</li> </ul>

## Otklanjanje smetnji

Simptom	Otklanjanje	
AMAZON ALEXA	Nema odgovora Alexe nakon glasovnog unosa.	Amazon oblak nije mogao analizirati glasovni unos.
	Pogrešan odgovor od Alexe.	Alexa je pogrešno shvatila što je rečeno ili nije razumjela cijeli zahtjev ili izgovorenu rečenicu. Molimo pokušajte ponovno. (Stranica 21)
	"DISCONNECTED"	Obavezno povežite pametni telefon s uređajem putem Bluetooth veze. (Stranica 15)
	Nije moguće povezati se ili ponovno povezati s mobilnom aplikacijom Alexa.	<ul style="list-style-type: none"> <li>Provjerite je li audio uređaj povezan putem Bluetooth veze. Odaberite audio uređaj iz <b>[AUDIO SELECT]</b> u <b>[BT MODE]</b>. (Stranica 19)</li> <li>Ponovite postupak jednokratnog postavljanja. Pogledajte "Postavite po prvi put" na stranici 21.</li> <li>Isključite i ponovo uključite jedinicu, te pokušajte ponovo povezati.</li> <li>Za iOS uređaj provjerite je li odabran izvor ALEXA ili iPod BT.</li> </ul>

## Tehnički podaci

Prijemnik	FM	Raspon frekvencija	87,5 MHz — 108,0 MHz (50 kHz korak)
		Korisna osjetljivost (S/N = 30 dB)	0,71 $\mu$ V/75 $\Omega$
		Osjetljivost stišavanja (DIN S/N = 46 dB)	2,0 $\mu$ V/75 $\Omega$
		Frekvencijski odaziv ( $\pm 3$ dB)	30 Hz — 15 kHz
		Omjer signala i buke (MONO)	64,0 dB
		Stereo odvajanje (1 kHz)	40 dB
MW (AM)	Raspon frekvencija	531 kHz — 1 611 kHz (9 kHz korak)	
	Korisna osjetljivost (S/N = 20 dB)	28,2 $\mu$ V	
LW (AM)	Raspon frekvencija	153 kHz — 279 kHz (9 kHz korak)	
	Korisna osjetljivost (S/N = 20 dB)	50 $\mu$ V	
CD uređaj	Laserska dioda	GaAlAs	
	Digitalni filtar (D/A)	8 puta presampliran	
	Brzina vretena	500 okr/min — 200 okr/min (CLV)	
	Kolebanje tona (Wow & Flutter)	Ispod mjerljivih granica	
	Frekvencijski odaziv ( $\pm 1$ dB)	20 Hz — 20 kHz	
	Ukupno harmoničko izobličenje (1 kHz)	0,01 %	
	Omjer signala i buke (1 kHz)	97 dB	
	Dinamički raspon	92 dB	
	Razdvajanje kanala	90 dB	
	MP3 dekodiranje	Usklađeno s MPEG-1/2 Audio Layer-3	
WMA dekodiranje	Usklađeno s Windows Media Audio		
AAC dekodiranje	"aac" datoteka u AAC-LC formatu		



## Tehnički podaci

USB	USB standard	USB 1.1, USB 2.0 (Velika brzina)
	Sustav datoteka	FAT12/16/32
	Maksimalna struja napajanja	DC 5 V $\overline{\text{---}}$ 1,5 A
	MP3 dekodiranje	Usklađeno s MPEG-1/2 Audio Layer-3
	WMA dekodiranje	Usklađeno s Windows Media Audio
	AAC dekodiranje	AAC-LC ".aac", ".m4a" datoteke
	WAV dekodiranje	Linearno-PCM
FLAC dekodiranje	FLAC datoteka (Do 96 kHz/24 bit)	
Bluetooth	Verzija	Bluetooth 4.2
	Raspon frekvencija	2,402 GHz — 2,480 GHz
	RF izlazna snaga (E.I.R.P.)	+4 dBm (MAX), klasa napajanja 2
	Najveća udaljenost komuniciranja	Optička vidljivost, približno 10 m (32,8 stopa)
	Profil	HFP 1.7.1 (Profil slobodnih ruku) A2DP (Profil napredne distribucije zvuka) AVRCP 1.6.1 (Profil audio/video daljinskog upravljanja) PBAP (Profil pristupi telefonskom imeniku) SPP (Profil serijskog priključka)
Pomoćni	Frekvencijski odaziv ( $\pm 3$ dB)	20 Hz — 20 kHz
	Maksimalni ulazni napon	1 000 mV
	Impedancija ulaza	30 k $\Omega$

Audio	Maksimalna izlazna snaga	50 W $\times$ 4	
	Puna naga pojasne širine (pri manje od 1% THD)	22 W $\times$ 4	
	Impedancija zvučnika	4 $\Omega$ — 8 $\Omega$	
	Rad tona	Raspon 1: 62,5 Hz $\pm$ 9 dB Raspon 2: 100 Hz $\pm$ 9 dB Raspon 3: 160 Hz $\pm$ 9 dB Raspon 4: 250 Hz $\pm$ 9 dB Raspon 5: 400 Hz $\pm$ 9 dB Raspon 6: 630 Hz $\pm$ 9 dB Raspon 7: 1 kHz $\pm$ 9 dB Raspon 8: 1,6 kHz $\pm$ 9 dB Raspon 9: 2,5 kHz $\pm$ 9 dB Raspon 10: 4 kHz $\pm$ 9 dB Raspon 11: 6,3 kHz $\pm$ 9 dB Raspon 12: 10 kHz $\pm$ 9 dB Raspon 13: 16 kHz $\pm$ 9 dB	
	Razina predizlaza/opterećenje	2 500 mV/10 k $\Omega$	
	Impedancija predizlaza	$\leq$ 600 $\Omega$	
	Općenito	Radni napon	12 V DC automobilski akumulator
		Mjere za ugradnju ( $\xi \times v \times d$ )	182 mm $\times$ 111 mm $\times$ 156 mm
		Neto težina (s maskom i montažnim ležištem)	1,6 kg

Podložno promjenama bez najave.

# Obsah

---

Před použitím.....	3	Nastavení zvuku .....	22
Základní informace .....	4	Nastavení zobrazení.....	27
Začínáme.....	5	Montáž/Zapojení.....	28
1 Výběr jazyka displeje a zrušení ukázkového režimu		<b>Reference</b> .....	32
2 Nastavení hodin a data		Údržba	
3 Nastavte ostatní volitelná nastavení		Další informace	
<b>Rádio</b> .....	7	Změnit informace na displeji	
CD/USB/iPod.....	9	<b>Odstraňování problémů</b> .....	34
Spotify .....	12	<b>Specifikace</b> .....	36
AUX.....	13		
<b>Použití jiných aplikací</b> .....	14		
Aplikace dálkového ovládání KENWOOD Remote			
TuneIn Radio/TuneIn Radio Pro			
<b>Bluetooth®</b> .....	15		
Bluetooth — Připojení			
Bluetooth — Mobilní telefon			
Bluetooth — Audio			
<b>AMAZON ALEXA</b> .....	21		

# Před použitím

## DŮLEŽITÉ

- Aby bylo zajištěno řádné užívání, přečtěte si prosím před zahájením užívání tohoto produktu důkladně tuto příručku. Obzvláště důležité je, abyste si přečetli a dodržovali Varování a Upozornění uvedené v této příručce.
- Příručku si prosím uschovejte na bezpečné a snadno dostupné místo pro budoucí potřebu.

## ▲ VÝSTRAHA

- **Nepoužívejte žádné funkce, které by mohly narušovat vaši koncentraci na bezpečné řízení.**

## ▲ UPOZORNĚNÍ

### Nastavení hlasitosti:

- Aby nedošlo k nehodě, nastavte hlasitost tak, abyste slyšeli venkovní zvuky.
- Snižte hlasitost před spuštěním přehrávání digitálních zdrojů, abyste zabránili poškození reproduktorů náhlým zvýšením výstupní úrovně.

### Všeobecně:

- Kdyby použití externího zařízení mohlo ohrožovat bezpečnost řízení, nepoužívejte jej.
- Ujistěte se, že máte zálohu všech důležitých dat. Neneseme žádnou odpovědnost za jakoukoli ztrátu nahraných dat.
- Aby nedošlo ke zkratu, nikdy do přístroje nevkládejte ani v něm nenechávejte kovové předměty (např. mince nebo kovové nářadí).
- Pokud dojde k chybě disku z důvodu kondenzace na laserové čočce, vysuňte disk a počkejte na odpaření vlhkosti.
- U některých typů aut bude anténa automaticky vysunuta, když jednotku zapnete při připojení kontrolním drátě antény (strana 31). Při zaparkování v místě s nízkým stropem jednotku vypněte nebo změňte zdroj na STANDBY.

## Jak číst tuto příručku

- Displeje a čelní desky zobrazené v tomto návodu jsou příklady použité k jasnému vysvětlení ovládání zařízení uživateli. Z tohoto důvodu se mohou lišit od skutečných displejů nebo čelních desek.
- Operace jsou vysvětleny zejména pomocí tlačítek na čelním panelu.
- Anglické značení je použito pro vysvětlení. Jazyk zobrazení můžete vybrat z menu [FUNCTION]. (Strana 6)
- [XX] označuje vybrané položky.
- (Strana XX) označuje, že na uvedené stránce jsou k dispozici odkazy.



Tento symbol na výrobku znamená, že v tomto návodu jsou uvedeny důležité pokyny pro jeho obsluhu a údržbu. Nezapomeňte si pozorně přečíst pokyny uvedené v tomto návodu.

# Základní informace

## Čelní panel

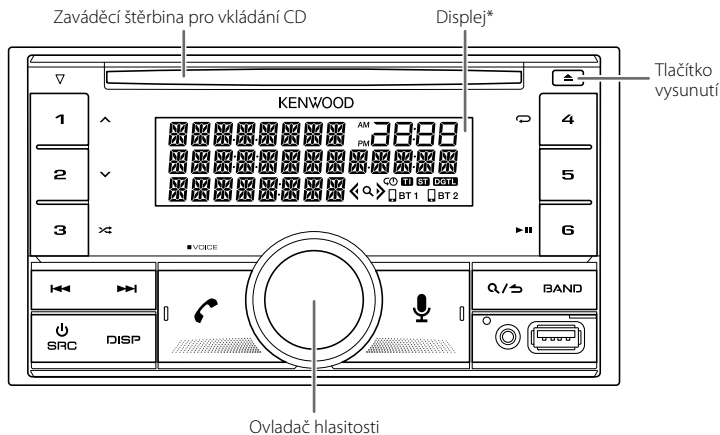

### Jak provést reset

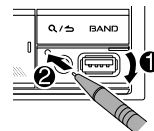

\* Pouze pro ilustrační účely.

### Chcete-li

Zapnout napájení

### Na čelním panelu

- Stiskněte tlačítko SRC.
- Stiskněte a podržte toto tlačítko pro vypnutí napájení.

Nastavit hlasitost

Otočte ovladačem hlasitosti.

Vyberte zdroj

- Stiskněte opakovaně tlačítko SRC.
- Stiskněte tlačítko SRC a pak během 2 sekund otočte ovladačem hlasitosti.

Změnit informace na displeji

Stiskněte opakovaně tlačítko DISP. (Strana 33)

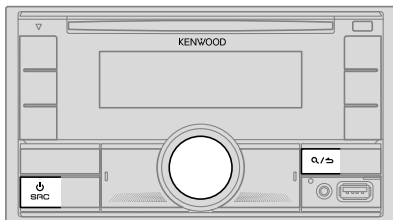

## 1 Výběr jazyka displeje a zrušení ukázkového režimu

Když poprvé zapnete napájení (nebo je volba [FACTORY RESET] nastavena na [YES], viz stránka 6), zobrazí se na displeji: "SEL LANGUAGE" → "PRESS" → "VOLUME KNOB"

- 1 Otáčením ovladače hlasitosti vyberte [EN] (Angličtina) / [RU] (Ruština) / [SP] (Španělština) / [FR] (Francouzština) / [GE] (Němčina), a pak tento ovladač stiskněte.

V počátečním nastavení je zvolena možnost [EN].

Na displeji se zobrazí: "CANCEL DEMO" → "PRESS" → "VOLUME KNOB".

- 2 Stiskněte znovu ovladač hlasitosti.

V počátečním nastavení je zvolena možnost [YES].

- 3 Stiskněte znovu ovladač hlasitosti.

Objeví se nápis "DEMO OFF".

Poté displej zobrazí vybraný typ křížení: "2-WAY X'OVER" nebo "3-WAY X'OVER"

- Pokyny, jak změnit typ křížení, naleznete v části "Změna typu křížení" na straně 7.

## 2 Nastavení hodin a data

- 1 Stiskněte ovladač hlasitosti, abyste se dostali do režimu [FUNCTION].
- 2 Otáčením ovladače hlasitosti vyberte režim [CLOCK] a pak tento ovladač stiskněte.

### Seřízení hodin

- 3 Otáčením ovladače hlasitosti vyberte režim [CLOCK ADJUST] a pak tento ovladač stiskněte.
- 4 Otáčením ovladače hlasitosti provedte nastavení a pak tento ovladač stiskněte.  
Nastavte čas v tomto pořadí: "Hodina" → "Minuta".
- 5 Otáčením ovladače hlasitosti vyberte režim [CLOCK FORMAT] a pak tento ovladač stiskněte.
- 6 Otáčením ovladače hlasitosti vyberte [12H] nebo [24H] a pak tento ovladač stiskněte.

### Nastavení data

- 7 Otáčením ovladače hlasitosti vyberte režim [DATE FORMAT] a pak tento ovladač stiskněte.
- 8 Otáčením ovladače hlasitosti vyberte [DD/MM/YY] nebo [MM/DD/YY] a pak tento ovladač stiskněte.
- 9 Otáčením ovladače hlasitosti vyberte režim [DATE SET] a pak tento ovladač stiskněte.
- 10 Otáčením ovladače hlasitosti provedte nastavení a pak tento ovladač stiskněte.  
Nastavte datum na pořadí "Den" → "Měsíc" → "Rok" nebo "Měsíc" → "Den" → "Rok".
- 11 Pro ukončení stiskněte a podržte tlačítko **Q/▷**.

Pro návrat k předchozí položce nastavení stiskněte tlačítko **Q/▷**.

## 3 Nastavte ostatní volitelná nastavení

Pokud je přístroj v pohotovostním režimu STANDBY, můžete nastavit pouze následující položky.

- 1 Do režimu STANDBY se dostanete opakovaným stiskem tlačítka **◁ SRC**.
- 2 Stiskněte ovladač hlasitosti, abyste se dostali do režimu [FUNCTION].
- 3 Otáčením ovladače hlasitosti vyberte položku (strana 6) a poté ovladač stiskněte.
- 4 Opakujte krok 3, dokud nebude zvolena nebo aktivována požadovaná položka.
- 5 Pro ukončení stiskněte a podržte tlačítko **Q/▷**.

Pro návrat k předchozí položce nastavení stiskněte tlačítko **Q/▷**.

Výchozí: **[XX]**

<b>[AUDIO CONTROL]</b>	
<b>[SWITCH PREOUT]</b>	(Platí pouze tehdy, když je <b>[X'OVER]</b> nastaveno na <b>[2WAY]</b> .) (Strana 7) <b>[REAR]/[SUBWOOFER]</b> : Umožňuje vybrat, zda budou ke svorkám linkového výstupu v zadní části připojeny (přes externí zesilovač) zadní reproduktory nebo subwoofer. (Strana 30)
<b>[DISPLAY]</b>	
<b>[EASY MENU]</b>	Při zadávání <b>[FUNCTION]</b> ... <b>[ON]</b> : Se osvětlení <b>[LCD DISPLAY]</b> změní na bílou barvu. ; <b>[OFF]</b> : Podsvícení <b>[LCD DISPLAY]</b> zůstává jako barva <b>[COLOR SELECT]</b> . (Strana 27) <ul style="list-style-type: none"> <li>• Po vstupu do <b>[FUNCTION]</b> se osvětlení <b>[KEY 1]</b> a <b>[KEY 2]</b> změní na světle modrou barvu bez ohledu na nastavení <b>[EASY MENU]</b>.</li> <li>• Popis identifikace zón najdete na vyobrazení na straně 27.</li> </ul>
<b>[TUNER SETTING]</b>	
<b>[PRESET TYPE]</b>	<b>[NORMAL]</b> : Ukládá do paměti jednu stanici pro každé tlačítko v každém pásmu (FM1/FM2/FM3/MW/LW). ; <b>[MIX]</b> : Ukládá do paměti jednu stanici pro každé tlačítko bez ohledu na zvolené pásmo.
<b>[SYSTEM]</b>	
<b>[KEY BEEP]</b>	(Platí pouze tehdy, když je <b>[X'OVER]</b> nastaveno na <b>[2WAY]</b> .) (Strana 7) <b>[ON]</b> : Aktivuje zvukovou signalizaci stisknutí tlačítka. ; <b>[OFF]</b> : Deaktivuje.
<b>[SOURCE SELECT]</b>	
<b>[SPOTIFY SRC]</b>	<b>[ON]</b> : Při volbě zdroje umožňuje volbu SPOTIFY/SPOTIFY BT. ; <b>[OFF]</b> : Deaktivuje. (Strana 12)
<b>[BT AUDIO SRC]</b>	<b>[ON]</b> : Při volbě zdroje umožňuje volbu BT AUDIO. ; <b>[OFF]</b> : Deaktivuje. (Strana 20)
<b>[BUILT-IN AUX]</b>	<b>[ON]</b> : Při volbě zdroje umožňuje volbu AUX (Externí zdroj). ; <b>[OFF]</b> : Deaktivuje. (Strana 13)

## **[P-OFF WAIT]**

Dostupné pouze při vypnutém demo režimu.  
Nastavuje dobu, za jakou bude přístroj automaticky vypnutý (je-li v pohotovostním režimu), aby nebyl vybitý akumulátor vozidla.  
**[20M]**: 20 minut ; **[40M]**: 40 minut ; **[60M]**: 60 minut ;  
[– – –]: Zrušení.

## **[CD READ]**

**[1]**: Automaticky rozlišuje mezi diskem se zvukovým souborem a hudebním CD. ; **[2]**: Vynucuje přehrávání jako hudební CD. Není slyšet žádný zvuk, když se přehrává disk se zvukovými soubory.

## **[F/W UPDATE]**

### **[UPDATE SYSTEM]**

**[F/W UP xxxx]** **[YES]**: Zahájí aktualizaci firmwaru. ; **[NO]**: Ukončí (aktualizace není aktivována).  
Pro podrobnosti o tom, jak aktualizovat firmware, navštivte  
<[www.kenwood.com/cs/ce/](http://www.kenwood.com/cs/ce/)>.

## **[FACTORY RESET]**

**[YES]**: Resetuje nastavení na výchozí (kromě uložené stanice). ; **[NO]**: Zrušení.

## **[ENGLISH]**

## **[РУССКИЙ]**

Vyberte jazyk zobrazení pro menu **[FUNCTION]** a případně informace o hudbě, je-li to možné.

## **[ESPAÑOL]**

Dle výchozího nastavení je vybrána volba **[ENGLISH]**.

## **[FRANCAIS]**

## **[DEUTSCH]**

### Změna typu křížení

- 1 Do režimu STANDBY se dostanete opakovaným stiskem tlačítka  SRC.
- 2 Stiskněte a podržte číselná tlačítka 4 a 5 a zadejte vybrané křížení.  
Objeví se aktuální typ křížení.
- 3 Otáčením ovladače hlasitosti vyberte "2WAY" nebo "3WAY" a pak tento ovladač stiskněte.
- 4 Otáčením ovladače hlasitosti vyberte "YES" nebo "NO" a pak tento ovladač stiskněte.  
Objeví se vybraný typ křížení.

- Chcete-li operaci zrušit, stiskněte a podržte tlačítko .
- Chcete-li upravit nastavení vybraného křížení, přečtěte si stránku 24.

### ▲ UPOZORNĚNÍ

Typ křížení vyberte podle toho, jak jsou reproduktory připojené. (Strana 30, 31)

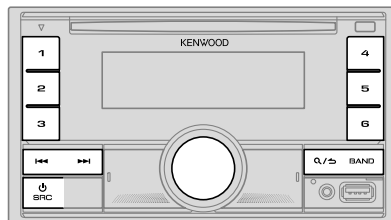

Pokud vyberete špatný typ:

- Reproduktory se mohou poškodit.
- Hladina výstupního zvuku může být extrémně vysoká nebo nízká.



- Indikátor "ST" svítí při příjmu FM stereo vysílání s dostatečně silným signálem.
- Při obdržení výstražného signálu z FM vysílání se jednotka automaticky přepne na FM alarm.

### Vyhledání stanice

- 1 RADIO můžete vybrat opakovaným stiskem tlačítka  SRC.
- 2 Opakovaným stisknutím tlačítka BAND vyberte pásmo FM1/FM2/FM3/MW/LW.
- 3 Použijte tlačítka   pro vyhledávání stanice.

Můžete uložit až 18 stanic v pásmu FM a 6 stanic v pásmu MW/LW.

- **Pro uložení stanice:** Stiskněte a podržte některé z numerických tlačítek (1 až 6).
- **Pro výběr uložené stanice:** Stiskněte některé z numerických tlačítek (1 až 6).

## Další nastavení

- 1 Stiskněte ovladač hlasitosti, abyste se dostali do režimu [FUNCTION].
- 2 Otočením ovladače hlasitosti proveďte výběr (viz následující tabulka) a pak tento ovladač stiskněte.
- 3 Opakujte krok 2, dokud nebude vybrána/aktivována požadovaná položka a postupujte podle pokynů uvedených na vybrané položce.
- 4 Pro ukončení stiskněte a podržte tlačítko **Q / S**.

Pro návrat k předchozí položce nastavení stiskněte tlačítko **Q / S**.

Výchozí: [XX]

[TUNER SETTING]	
[SEEK MODE]	Vyberte způsob vyhledávání pro stisknutí tlačítka <b>◀◀ / ▶▶</b> . [AUTO1]: Automaticky vyhledává stanici. ; [AUTO2]: Vyhledává stanice na předvolbách. ; [MANUAL]: Ruční vyhledávání stanice.
[LOCAL SEEK]	[ON]: Vyhledává pouze stanice s dobrým příjmem. ; [OFF]: Zrušení. • Provedená nastavení se vztahují pouze na vybraný zdroj/stanici. Když změníte zdroj/stanici, musíte znovu provést nastavení.
[AUTO MEMORY]	[YES]: Automaticky zahajuje ukládání 6 stanic s dobrým příjmem do paměti. ; [NO]: Zrušení. • Volitelné pouze v případě, je-li v režimu [NORMAL] zvolena možnost [PRESET TYPE]. (Strana 6)
[MONO SET]	[ON]: Zlepšuje příjem v pásmu FM, avšak mohou se ztratit stereo efekty. ; [OFF]: Zrušení.
[NEWS SET]	[ON]: Přístroj se dočasně přepne na zpravodajský program (News Programme), pokud je k dispozici. ; [OFF]: Zrušení.
[REGIONAL]	[ON]: Přepíná na další stanici pouze v určené oblasti pomocí ovládací "AF" ; [OFF]: Zrušení.
[AF SET]	[ON]: Automatické vyhledávání dalších stanic vysílající stejný program ve stejné síti systému Radio Data System s lepším příjmem, je-li aktuální příjem nekvalitní. ; [OFF]: Zrušení.

[TI]	[ON]: Umožňuje dočasné přepnutí přístroje na dopravní informace, pokud jsou k dispozici (Rozsvítí se indikátor "TI") během poslechu všech ostatních zdrojů s výjimkou MW/LW. ; [OFF]: Zrušení.
[PTY SEARCH]	1 Otáčením knoflíku ovládací hlasitosti vyberte některý z dostupných typů programu (viz níže uvedené "Dostupný typ programu pro [PTY SEARCH]") a pak tento ovladač stiskněte. 2 Otáčením ovladače hlasitosti vyberte jazyk PTY ([ENGLISH]/[FRENCH]/[GERMAN]) a pak tento ovladač stiskněte. 3 Stiskem <b>◀◀ / ▶▶</b> začnete vyhledávat.
[CLOCK]	
[TIME SYNC]	[ON]: Synchronizuje čas přístroje s časem stanice Radio Data System. ; [OFF]: Zrušení.

- [LOCAL SEEK]/[MONO SET]/[NEWS SET]/[REGIONAL]/[AF SET]/[TI]/[PTY SEARCH] lze vybrat pouze v pásmu FM1/FM2/FM3.
- Je-li během příjmu dopravních informací nebo zpravodajství seřizována hlasitost, bude nastavená hlasitost automaticky uložena do paměti. Toto nastavení pak bude použito při příštím zapnutí funkce dopravních informací nebo zpravodajství.

### Dostupný typ programu pro [PTY SEARCH]

[SPEECH]: [NEWS], [AFFAIRS], [INFO] (informace), [SPORT], [EDUCATE], [DRAMA], [CULTURE], [SCIENCE], [VARIED], [WEATHER], [FINANCE], [CHILDREN], [SOCIAL], [RELIGION], [PHONE IN], [TRAVEL], [LEISURE], [DOCUMENT]  
[MUSIC]: [POP M] (hudba), [ROCK M] (hudba), [EASY M] (hudba), [LIGHT M] (hudba), [CLASSICS], [OTHER M] (hudba), [JAZZ], [COUNTRY], [NATION M] (hudba), [OLDIES], [FOLK M] (hudba)

Přístroj bude při volbě vyhledávat typ programu, který je kategorizován ve volbách [SPEECH] nebo [MUSIC].



# CD/USB/iPod

## Vložení disku

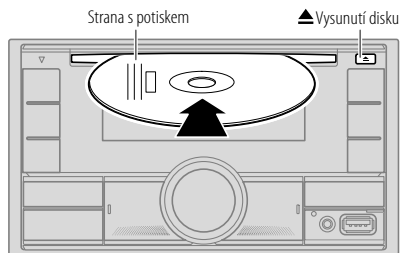

Zdroj se automaticky přepne na CD a spustí se přehrávání.

## Připojení USB zařízení

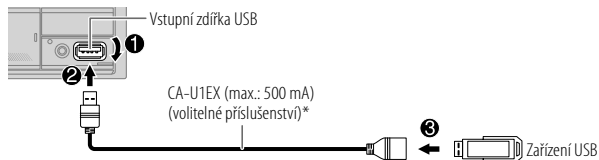

Zdroj se automaticky přepne na USB a spustí se přehrávání.

\* Nenechávejte kabel uvnitř vozidla, pokud jej nepoužíváte.

## Připojení zařízení iPod/iPhone

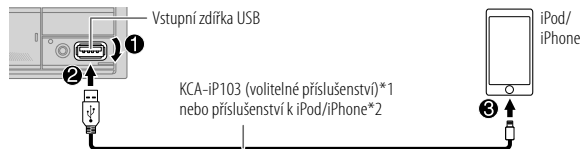

Zdroj se automaticky přepne na iPod USB a spustí se přehrávání.









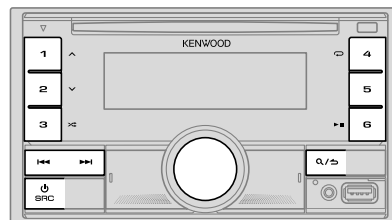

• Můžete také připojit zařízení iPod/iPhone pomocí Bluetooth. (Strana 15)

\*1 KCA-iP103: Typ osvětlení

\*2 Nenechávejte kabel uvnitř vozidla, pokud jej nepoužíváte.

## Základní operace



Chcete-li	Na čelním panelu
Stiskněte přehrát/zastavit	Stiskněte tlačítko <b>6</b>  .
Zrychlené přehrávání dopředu/dozadu	Stiskněte a podržte tlačítko <b>1</b>  /  .
Výběr skladby/soubor	Stiskněte tlačítko <b>1</b>  /  .
Výběr složky*1	Stiskněte tlačítko <b>1</b>  / <b>2</b>  .
Opakovat přehrávání*2	Stiskněte opakovaně tlačítko <b>4</b>  [TRACK REPEAT]/[ALL REPEAT]: Audio CD [FILE REPEAT]/[FOLDER REPEAT]/[ALL REPEAT]: Soubor MP3/WMA/AAC/WAV/FLAC [REPEAT ONE]/[REPEAT ALL]/[REPEAT OFF]: iPod
Náhodné přehrávání*2	Stiskněte opakovaně tlačítko <b>3</b>  [DISC RANDOM]/[RANDOM OFF]: Audio CD [FOLDER RANDOM]/[RANDOM OFF]: Soubor MP3/WMA/AAC/WAV/FLAC [SHUFFLE ON]/[SHUFFLE OFF]: iPod  Stiskněte a podržte tlačítko <b>3</b>  pro výběr [ALL RANDOM].*1

\*1 Pro CD: Pouze pro soubory MP3/WMA/AAC. Není funkční u zařízení iPod.

\*2 Pro iPod: Použitelné pouze tehdy, když je vybráno [MODE OFF].

### Vyberte hudební jednotku

Když budete ve zdroji USB, opakovaně stiskněte **5**.

Přehrávány budou písně uložené na následujících jednotkách.

- Vybraná interní nebo externí paměť inteligentního telefonu (třídy typu masového úložiště).
- Vybraná disková jednotka na zařízení s více jednotkami.

Můžete také vybrat hudební jednotku z menu [FUNCTION].

- 1** Stiskněte ovladač hlasitosti, abyste se dostali do režimu [FUNCTION].
- 2** Otáčením ovladače hlasitosti vyberte režim [USB] a pak tento ovladač stiskněte.
- 3** Otáčením ovladače hlasitosti vyberte režim [MUSIC DRIVE] a pak tento ovladač stiskněte.
- 4** Otáčením ovladače hlasitosti vyberte režim [DRIVE CHANGE] a pak tento ovladač stiskněte.  
Automaticky bude vybrán další disk ([DRIVE 1] až [DRIVE 4]) a zahájeno přehrávání.
- 5** Opakujte kroky 1 a 4 a vyberte požadovanou jednotku.
- 6** Pro ukončení stiskněte a podržte tlačítko **Q** / .

Pro návrat k předchozí poloze nastavení stiskněte tlačítko **Q** / .

### Volba kontrolního režimu

Když budete ve zdroji iPod USB (nebo zdroji iPod BT), opakovaně stiskněte **5**.

- [MODE ON]: Ovládejte iPod/iPhone pomocí iPod/iPhone samého. I tak však na tomto přístroji můžete přehrávat nebo pozastavovat soubory, přeskakovat je, a zrychleně je přehrávat dopředu nebo dozadu.
- [MODE OFF]: Ovládání iPod/iPhone z této jednotky.

### Výběr souboru, který chcete přehrát

#### Ze složky nebo seznamu

- Pro iPod lze tohle volit pouze, je-li vybráno [MODE OFF]. (Strana 10)

- 1 Stiskněte tlačítko **Q/↵**.
- 2 Otáčením ovladače hlasitosti vyberte složky/seznam a pak tento ovladač stiskněte.
- 3 Otáčením ovladače hlasitosti vyberte soubor, a pak tento ovladač stiskněte. Spustí se přehrávání vybraného souboru.

#### Rychlé vyhledávání (týká se pouze zdroje CD a zdroje USB)

Jestliže máte mnoho souborů, můžete v nich rychle vyhledávat.

- 1 Stiskněte tlačítko **Q/↵**.
- 2 Otáčením ovladače hlasitosti vyberte složky/seznam a pak tento ovladač stiskněte.
- 3 Rychlým otáčením ovladače hlasitosti můžete rychle procházet seznamem.
- 4 Otáčením ovladače hlasitosti vyberte soubor, a pak tento ovladač stiskněte. Spustí se přehrávání vybraného souboru.

#### Vyhledávání s přeskokováním (týká se pouze zdroje iPod USB a zdroje iPod BT)

Máte-li ve vybraném seznamu mnoho souborů, můžete použít následující postup k vyhledání souboru pomocí přeskokování v seznamu rychlostí vybranou v poloze [SKIP SEARCH].

- Pro iPod lze tohle volit pouze, je-li vybráno [MODE OFF]. (Strana 10)

- 1 Stiskněte tlačítko **Q/↵**.
- 2 Otáčením ovladače hlasitosti vyberte seznam a pak tento ovladač stiskněte.
- 3 Stiskem **⏮/⏭** můžete vyhledávat s předem nastaveným poměrem přeskokování při vyhledávání.
  - Při stisknutí a podržení tlačítka **⏮/⏭** bude vyhledávání prováděno s maximálním poměrem 10% bez ohledu na nastavení provedené v poloze [SKIP SEARCH].
- 4 Otáčením ovladače hlasitosti vyberte soubor, a pak tento ovladač stiskněte. Spustí se přehrávání vybraného souboru.

#### Nastavení [SKIP SEARCH]

- 1 Stiskněte ovladač hlasitosti, abyste se dostali do režimu [FUNCTION].
- 2 Otáčením ovladače hlasitosti vyberte režim [USB] a pak tento ovladač stiskněte.
- 3 Otáčením ovladače hlasitosti vyberte režim [SKIP SEARCH] a pak tento ovladač stiskněte.
- 4 Otáčením ovladače hlasitosti vyberte požadovaný poměr přeskokování ve vyhledávání a pak tento ovladač stiskněte.  
[0.5%] (výchozí)/[1%]/[5%]/[10%]  
Poměr přeskokování ve vyhledávání se zobrazuje jako procento z celkového počtu souborů.
- 5 Pro ukončení stiskněte a podržte tlačítko **Q/↵**.

#### Abecední vyhledávání (týká se pouze zdroje iPod USB a zdroje iPod BT)

Soubor můžete vyhledávat pomocí prvního znaku.

- Pro iPod lze tohle volit pouze, je-li vybráno [MODE OFF]. (Strana 10)

- 1 Stiskněte tlačítko **Q/↵**.
- 2 Otáčením ovladače hlasitosti vyberte seznam a pak tento ovladač stiskněte.
- 3 Otočte rychle ovladačem hlasitosti pro aktivaci funkce vyhledávání zadáním znaků.
- 4 Otočením ovladače hlasitosti vyberte znak.
  - Chcete-li vyhledávat znak jiný než A - Z nebo 0 - 9, zvolte "\*".
- 5 Stiskněte **⏮/⏭** pro přechod na pozici zápisu.
  - Můžete zadat až 3 znaky.
- 6 Stiskněte ovladač hlasitosti pro spuštění vyhledávání.
- 7 Otáčením ovladače hlasitosti vyberte soubor, a pak tento ovladač stiskněte. Spustí se přehrávání vybraného souboru.

- Pro návrat do kořenové složky, na první soubor nebo na horní menu stiskněte numerické tlačítko 5. (Nelze použít pro zdroj BT AUDIO.)
- Pro návrat k předchozí poloze nastavení stiskněte tlačítko **Q/↵**.
- Chcete-li operaci zrušit, stiskněte a podržte tlačítko **Q/↵**.

# Spotify

Můžete poslouchat Spotify na: iPhone/iPod touch (přes Bluetooth nebo přes vstupní USB konektor) nebo zařízení se systémem Android (přes Bluetooth) (strana 15).

## Příprava:

- Nainstalujte si na své zařízení nejnovější verzi aplikace Spotify (iPhone/iPod touch nebo zařízení se systémem Android), vytvořte si účet a přihlaste se do Spotify.
- Vyberte [ON] pro [SPOTIFY SRC] v položce [SOURCE SELECT]. (Strana 6)

## Spuštění poslechu

- 1 Otevřete aplikaci Spotify na svém zařízení.
- 2 Připojte své zařízení ke vstupnímu terminálu USB.

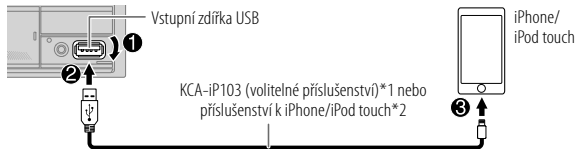

Zařízení se systémem Android nebo iPhone/iPod touch můžete také připojit pomocí Bluetooth. (Strana 15)







- Při připojování pomocí Bluetooth se ujistěte, že vstupní konektor USB není připojen k žádnému zařízení.
- 3 Stiskněte  SRC pro výběr SPOTIFY (pro iPhone/iPod touch) nebo SPOTIFY BT (pro zařízení Android).  
Vysílání se spustí automaticky.

\*1 KCA-iP103: Typ osvětlení

\*2 Nenechávejte kabel uvnitř vozidla, pokud jej nepoužíváte.

## Chcete-li

## Na čelním panelu

Stiskněte přehrát/zastavit	Stiskněte tlačítko 6 
Přeskočit skladbu	Stiskněte tlačítko  *1 / 
Vyberte náhledy nahoru nebo náhledy dolů*2	Stiskněte tlačítko 1  / 2 
Spustit rádio	Stiskněte a podržte tlačítko 5.
Opakovat přehrávání*3	Stiskněte opakovaně tlačítko 4  [REPEAT ALL]/[REPEAT ONE]*1/[REPEAT OFF]
Náhodné přehrávání*3	Stiskněte opakovaně tlačítko 3  *1. [SHUFFLE ON]/[SHUFFLE OFF]

\*1 K dispozici pouze pro uživatele prémiových účtů.

\*2 Tato funkce je dostupná pouze pro skladby v režimu Rádio. Pokud vyberete náhledy dolů, aktuální skladba se přeskočí.

\*3 K dispozici pouze pro skladby v Playlitech.

## Uložit informace o oblíbené skladbě

Při poslechu rádia na Spotify...

**Stiskněte a podržte ovladač hlasitosti.**

Zobrazí se "SAVED" a informace se uloží do složky "Your Music (Vaše hudba)" nebo "Your Library (Vaše knihovna)" ve vašem účtu Spotify.

Chcete-li uložení zrušit, opakujte stejný postup.

Zobrazí se "REMOVED" a informace budou odstraněny ze složky "Your Music (Vaše hudba)" nebo "Your Library (Vaše knihovna)" ve vašem účtu Spotify.

## Spotify

### Vyhledání skladby nebo stanice

- 1 Stiskněte tlačítko **Q/↵**.
- 2 Otáčením ovladače hlasitosti vyberte typ seznamu a pak ovladač stiskněte. Zobrazené typy seznamů závisí na tom, jaké informace jsou z aplikace Spotify posílány.
- 3 Otočením ovladače hlasitosti vyberte požadovanou skladbu nebo stanici.
- 4 Stisknutím ovladače hlasitosti provedete potvrzení. Seznamem můžete rychle procházet rychlým otáčením ovladače hlasitosti.

Chcete-li operaci zrušit, stiskněte a podržte tlačítko **Q/↵**.

## AUX

Můžete poslouchat hudbu z přenosného audio přehrávače pomocí přídavného vstupního konektoru.

### Příprava:

Vyberte [ON] pro [BUILT-IN AUX] v poloze [SOURCE SELECT]. (Strana 6)

### Spuštění poslechu

- 1 Připojte přenosný audio přehrávač (běžně prodávány).

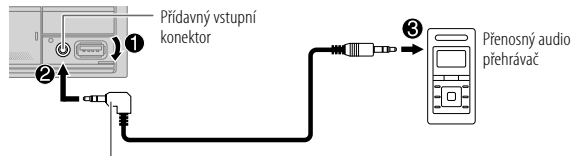

3,5 mm stereo mini zástrčka s konektorem  
ve tvaru "L" (běžně prodávány)

- 2 AUX můžete vybrat opakovaným stiskem tlačítka **↵SRC**.
- 3 Zapněte přenosný audio přehrávač a spusťte přehrávání.

### Nastavení názvu externího zařízení

Při poslechu z přenosného hudebního přehrávače připojeného k přístroji...

- 1 Stiskněte ovladač hlasitosti, abyste se dostali do režimu [FUNCTION].
- 2 Otáčením ovladače hlasitosti vyberte režim [SYSTEM] a pak tento ovladač stiskněte.
- 3 Otáčením ovladače hlasitosti vyberte režim [AUX NAME SET] a pak tento ovladač stiskněte.
- 4 Otáčením ovladače hlasitosti vyberte položku a poté ovladač stiskněte. [AUX] (výchozí)/[DVD]/[PORTABLE]/[GAME]/[VIDEO]/[TV]
- 5 Pro ukončení stiskněte a podržte tlačítko **Q/↵**.

Pro návrat k předchozí poloze nastavení stiskněte tlačítko **Q/↵**.

# Použití jiných aplikací

## Aplikace dálkového ovládání KENWOOD Remote

Přijímač KENWOOD ve vozidle můžete ovládat ze zařízení iPhone/iPod touch (přes Bluetooth nebo přes vstupní USB konektor) nebo z chytrého telefonu se systémem Android (přes Bluetooth) pomocí aplikace KENWOOD Remote.

• Další informace najdete na <<http://www.kenwood.com/cs/ce/>>.

### Příprava:

Před připojením nainstalujte na své zařízení nejnovější verzi aplikace KENWOOD Remote.

## Zahájení používání aplikace dálkového ovládání KENWOOD Remote

- 1 Otevřete aplikaci KENWOOD Remote na svém zařízení.
- 2 Připojte vaše zařízení.
  - Pro zařízení se systémem Android: Spárujte zařízení s operačním systémem Android s touto jednotkou pomocí Bluetooth. (Strana 15)
  - Pro iPhone/iPod touch: Připojte iPhone/iPod touch ke vstupnímu terminálu USB. (Strana 9) (nebo) Spárujte iPhone/iPod touch s touto jednotkou pomocí Bluetooth. (Strana 15) (Ujistěte se, že vstupní konektor USB není připojen k žádnému zařízení.)
- 3 V menu [FUNCTION] vyberte zařízení, které chcete použít. Viz následující "Nastavení pro použití aplikace KENWOOD Remote". Dle výchozího nastavení je vybrána volba [ANDROID]. Chcete-li používat iPhone/iPod touch, vyberte možnost [YES] v položce [IOS].

## Nastavení pro použití aplikace KENWOOD Remote

- 1 Stiskněte ovladač hlasitosti, abyste se dostali do režimu [FUNCTION].
- 2 Otočením ovladače hlasitosti proveďte výběr (viz následující tabulka) a pak tento ovladač stiskněte.
- 3 Opakujte krok 2, dokud nebude zvolena nebo aktivována požadovaná položka.
- 4 Pro ukončení stiskněte a podržte tlačítko .

Pro návrat k předchozí položce nastavení stiskněte tlačítko .

Výchozí: [XX]

### [REMOTE APP]

#### [SELECT]

Vyberte zařízení ([IOS] nebo [ANDROID]) pro používání aplikace.

#### [IOS]

[YES]: Vybere iPhone/iPod touch pro používání aplikace přes Bluetooth nebo přes vstupní USB konektor. ; [NO]: Zrušení.

Je-li zvolen [IOS], vyberte zdroj iPod BT (nebo zdroj iPod USB, pokud je váš iPhone/iPod touch připojen přes vstupní USB konektor) pro spuštění aplikace.

- Připojení aplikace bude přerušeno nebo odpojeno, pokud:
  - změníte zdroj z iPod BT na jakýkoliv jiný zdroj přehrávání připojený přes vstupní USB konektor.
  - změníte zdroj z iPod USB na zdroj iPod BT.

#### [ANDROID]

[YES]: Vybere zařízení se systémem Android pro používání aplikace přes Bluetooth. ; [NO]: Zrušení.

#### [ANDROID LIST]

Vybere zařízení se systémem Android pro používání ze seznamu.

- Zobrazí se pouze v případě, že [ANDROID] ze [SELECT] je nastaveno na [YES].

#### [STATUS]

Zobrazí stav zvoleného zařízení.

[IOS CONNECTED]: Aplikaci můžete používat pomocí iPhone/iPod touch připojeného přes Bluetooth nebo vstupní USB konektor.

[IOS NOT CONNECTED]: Není připojeno žádné zařízení se systémem iOS pro používání aplikace.

[ANDROID CONNECTED]: Aplikaci můžete používat pomocí zařízení se systémem Android, které je připojeno přes Bluetooth.

[ANDROID NOT CONNECTED]: Není připojeno žádné zařízení se systémem Android pro používání aplikace.

## Tuneln Radio/Tuneln Radio Pro

Při poslechu rádia Tuneln Radio nebo Tuneln Radio Pro připojte iPhone/iPod touch ke vstupnímu konektoru USB této jednotky, aby tato jednotka přehrávala zvuk z těchto aplikací.

# Bluetooth®

- V závislosti na verzi Bluetooth, na operačním systému a na verzi firmwaru vašeho mobilního telefonu nemusí prvky Bluetooth s touto jednotkou fungovat.
- Chcete-li provést následující operace, nezapomeňte na zařízení zapnout funkci Bluetooth.
- Podmínky signálu se mění v závislosti na prostředí.

## Bluetooth — Připojení

### Podporované Bluetooth profily

- Hands-Free Profile (HFP - Handsfree profil)
- Advanced Audio Distribution Profile (A2DP - Pokročilý profil pro distribuci zvuku)
- Audio/Video Remote Control Profile (AVRCP - Profil pro dálkové ovládání zvuku/obrazu)
- Serial Port Profile (SPP - Profil sériového portu)
- Phonebook Access Profile (PBAP - Přístupový profil telefonního seznamu)

### Podporované kodeky Bluetooth

- Kodek pásma hloubek (Sub Band Codec, SBC)
- Pokročilé kódování zvuku (Advanced Audio Coding, AAC)

## Připojení mikrofonu

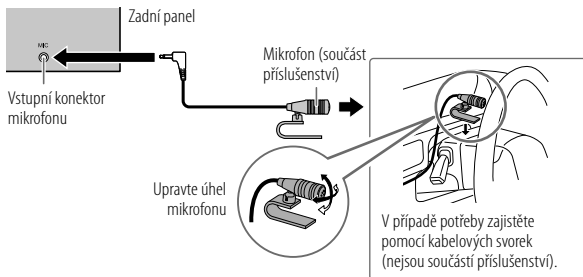

## První spárování a připojení zařízení Bluetooth

- 1 Stiskněte **SRC** pro zapnutí přístroje.
- 2 Vyhledejte a zvolte název vašeho přijímače ("DPX-5200BT") v Bluetooth zařízení.  
Na displeji se zobrazí "PAIRING" → "PASS XXXXXX" → "Název zařízení" → "PRESS" → "VOLUME KNOB".
  - U některých Bluetooth zařízení musíte ihned po vyhledání zadat kód osobního identifikačního čísla (PIN).
- 3 Stiskněte ovladač hlasitosti pro spuštění párování.  
Po dokončení párování se zobrazí "PAIRING OK".

Jakmile je spárování dokončeno, připojení Bluetooth se vytvoří automaticky.

- V oknu displeje se rozsvítí indikátor "BT" a/nebo "BT2".
- V závislosti na nastavení provedeném pro [BATT/SIGNAL] (strana 17) se na doplňkovém displeji (strana 33) zobrazuje úroveň nabití baterie a síla signálu připojeného zařízení.

- Tento přístroj podporuje Secure Simple Pairing (SSP - Snadné bezpečné párování).
- Celkem je možno zaregistrovat (spárovat) až pět zařízení.
- Po dokončení párování zůstane Bluetooth zařízení zaregistrováno v přístroji, a to i tehdy, když přístroj resetujete. Pokyny jak vymazat spárované zařízení naleznete na [DEVICE DELETE] na straně 19.
- V jakémkoli okamžiku lze připojit maximálně dva Bluetooth telefony a jedno Bluetooth audio zařízení. Pro připojení nebo odpojení registrovaného zařízení viz [PHONE SELECT] nebo [AUDIO SELECT] v [BT MODE]. (Strana 19)  
Ve zdroji BT AUDIO ovšem můžete připojit až pět zvukových zařízení s Bluetooth a mezi těmito pěti zařízeními přepínat. (Strana 20)
- Některá Bluetooth zařízení se nemusí po spárování automaticky připojit k přístroji. Připojte zařízení k přístroji ručně.
- Podívejte se do návodu k obsluze Bluetooth zařízení, kde najdete další informace.

## Automatické spárování

Když ke vstupnímu USB konektoru připojíte zařízení iPhone/iPod touch, bude automaticky aktivován požadavek na párování (přes Bluetooth), pokud je [AUTO PAIRING] nastaveno na [ON]. (Strana 19)

Až budete mít potvrzen název zařízení, proveďte párování stiskem ovladače hlasitosti.

## Bluetooth — Mobilní telefon

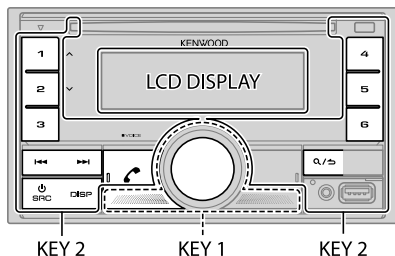

## Příjem hovoru

Když Vám někdo volá:

- Zóny [KEY 1] a [KEY 2] svítí zeleně a blikají.
- Je-li [AUTO ANSWER] nastaveno na nějakou zvolenou dobu, přijme jednotka hovor automaticky. (Strana 17)

V průběhu hovoru:

- Zóna osvětlení [LCD DISPLAY] se rozsvítí v závislosti na nastavení provedeném pro [COLOR SELECT] (strana 27), zatímco zóna osvětlení [KEY 1] a [KEY 2] svítí zeleně.
- Pokud přístroj vypnete, připojení přes Bluetooth bude odpojeno.

Následující operace se v závislosti na připojeném telefonu mohou lišit, případně nemusí být k dispozici.

### Chcete-li

### Na želním panelu

První přichází hovor...

Přijetí hovoru	Stiskněte  nebo ovladač hlasitosti nebo některé z numerických tlačítek (1 až 6).
Odmítnutí hovoru	Stiskněte tlačítko .
Ukončení hovoru	Stiskněte tlačítko .

Při hovoru v rámci prvního přicházejícího telefonátu...

Přijetí dalšího přicházejícího hovoru a přidržení aktuálního hovoru	Stiskněte tlačítko .
Zamítnutí dalšího přicházejícího hovoru	Stiskněte tlačítko .

Když máte dva aktivní hovory...

Ukončení aktuálního hovoru a aktivování přidržného hovoru	Stiskněte tlačítko .
Přepínání mezi aktuálním a přidržným hovorem	Stiskněte tlačítko .

Nastavení hlasitosti telefonu\*1 [00] až [35] (Výchozí: [15])

Během hovoru otočte ovladačem hlasitosti.

Přepínání mezi režimy hands-free hovoru a soukromého hovoru\*2

Během hovoru stiskněte 6 .

\*1 Toto nastavení nemá žádný vliv na hlasitost ostatních zdrojů.

\*2 Ovládání může být různé, v závislosti na připojeném Bluetooth zařízení.



## Zlepšení kvality hlasu

Během telefonického rozhovoru...



- 1 Stiskněte ovladač hlasitosti, abyste se dostali do režimu [FUNCTION].
- 2 Otočením ovladače hlasitosti proveďte výběr (viz následující tabulka) a pak tento ovladač stiskněte.
- 3 Opakujte krok 2, dokud nebude zvolena nebo aktivována požadovaná položka.
- 4 Pro ukončení stiskněte a podržte tlačítko .

Pro návrat k předchozí položce nastavení stiskněte tlačítko .

Výchozí: [XX]

[MIC GAIN]	[LEVEL -10] až [LEVEL +10] ([LEVEL -4]): Citlivost mikrofonu se při zvyšování tohoto čísla zvyšuje.
[NR LEVEL]	[LEVEL -5] až [LEVEL +5] ([LEVEL 0]): Seřizuje úroveň redukce šumu, dokud neuslyšíte co nejnižší hladinu šumu.
[ECHO CANCEL]	[LEVEL -5] až [LEVEL +5] ([LEVEL 0]): Nastavuje dobu zpoždění potlačení ozvěny, dokud neslyšíte během telefonní konverzace minimální ozvěnu.

## Provedení nastavení pro přijímání hovorů

- 1 Stiskněte  pro otevření režimu Bluetooth.
- 2 Otočením ovladače hlasitosti proveďte výběr (viz následující tabulka) a pak tento ovladač stiskněte.
- 3 Opakujte krok 2, dokud nebude zvolena nebo aktivována požadovaná položka.
- 4 Pro ukončení stiskněte a podržte tlačítko .

Pro návrat k předchozí položce nastavení stiskněte tlačítko .

Výchozí: [XX]

### [SETTINGS]



[AUTO ANSWER] [1] až [30]: Přístroj po zvoleném čase (sekundy) automaticky přijme příchozí hovor. ; [OFF]: Zrušení.

[BATT/SIGNAL]\* [AUTO]: Pokud jednotka detekuje zařízení Bluetooth a zařízení Bluetooth je připojeno, na doplnkovém displeji (strana 33) se zobrazí úroveň nabití baterie a síla signálu. ; [OFF]: Zrušení.

\* Funkcionalita závisí na typu použitého telefonu.

## Iniciace hovoru

Hovor můžete provést z historie hovorů, z telefonního seznamu, nebo vytvořením čísla. Je-li váš mobilní telefon vybaven také funkcí hlasového vytáčení, pak je dostupná i tato možnost.

- 1 Stiskněte  pro otevření režimu Bluetooth. Objeví se "(název prvního zařízení)".
  - Pokud jsou připojeny dva telefony s funkcí Bluetooth, stiskněte  znovu pro přepnutí na druhý telefon. Objeví se "(název druhého zařízení)".
- 2 Otočením ovladače hlasitosti proveďte výběr (viz následující tabulka) a pak tento ovladač stiskněte.
- 3 Opakujte krok 2, dokud nebude vybrána/aktivována požadovaná položka a postupujte podle pokynů uvedených na vybrané položce.
- 4 Pro ukončení stiskněte a podržte tlačítko .

Pro návrat k předchozí položce nastavení stiskněte tlačítko .

### [CALL HISTORY]

(K dispozici pouze tehdy, když telefon podporuje profil PBAP)

- 1 Stiskem ovladače hlasitosti vyberte jméno nebo telefonní číslo.
  - Dole na displeji se zobrazí stav posledního hovoru jako "INCOMING", "OUTGOING", nebo "MISSED".
  - Stiskem DISP změníte kategorii zobrazení (NUMBER nebo NAME).
  - Pokud není uložena žádná historie hovorů ani počet hovorů, objeví se zpráva "NO DATA".
- 2 Stisknutím ovladače hlasitosti aktivujete volání.

### [PHONE BOOK]

(K dispozici pouze tehdy, když telefon podporuje profil PBAP)

- 1 Rychlým pootočením ovladače hlasitosti vstoupíte do režimu abecedního vyhledávání (jestliže telefonní seznam obsahuje mnoho kontaktů). Zobrazí se první menu (ABCDEFGHIJK).
  - Pro přechod do druhého menu (LMNOPQRSTUW nebo WXYZ1\*) stiskněte 1 ^ / 2 v.
  - Požadované první písmeno vyberte tak, že pootočíte volicím ovladačem hlasitosti nebo stisknete **◀◀** / **▶▶** a poté tento ovladač stisknete. Chcete-li vyhledávat s číslicemi, vyberte "1", a chcete-li vyhledávat se symboly, vyberte "\*".
- 2 Otáčením ovladače hlasitosti vyberte jméno a pak tento ovladač stiskněte.
- 3 Otáčením ovladače hlasitosti vyberte telefonní číslo a pak tento ovladač stiskněte pro volání.
  - Chcete-li používat telefonní seznam na této jednotce, ujistěte se, že máte nastaven povolený přístup nebo přenos z telefonu. V závislosti na připojeném telefonu se může tento postup lišit.
  - Kontakty jsou uspořádány do následujících kategorií: HOME, OFFICE, MOBILE, OTHER, GENERAL
  - Tento přístroj umí zobrazit pouze písmena bez diakritických znamének. (Písmena se znamenky, jako například "Ů", se zobrazují jako "U".)

### [NUMBER DIAL]

- 1 Otočením ovladače hlasitosti vyberte číslo (0 až 9) nebo znak (\*, #, +).
- 2 Stiskněte **◀◀** / **▶▶** pro posunutí pozice položky. Opakujte kroky 1 a 2, dokud nedokončíte zadávání telefonního čísla.
- 3 Stisknutím ovladače hlasitosti aktivujete volání.

### [VOICE]

Vyslovte jméno kontaktu, který chcete volat nebo hlasový příkaz pro ovládání funkcí telefonu. (Viz rovněž následující část "Vytočení hovoru hlasovým vytáčením".)

[LOW]/[MID]/[FULL]: Zobrazuje sílu baterie.\*

[NO SIGNAL]/[LOW]/[MID]/[MAX]: Zobrazuje sílu aktuálního přijímaného signálu.\*

\* Funkcionalita závisí na typu použitého telefonu.

## ■ Vytočení hovoru hlasovým vytáčením

- 1 Stiskem a podržením **☎** VOICE aktivujete hlasové rozpoznávání připojeného telefonu.
- 2 Vyslovte jméno kontaktu, který chcete volat nebo hlasový příkaz pro ovládání funkcí telefonu.
  - Podporované funkce rozpoznávání hlasu se u jednotlivých telefonů liší. Podrobnosti najdete v návodu k obsluze připojeného telefonu.

## ■ Uložení kontaktu do paměti

Pod číselná tlačítka můžete uložit až 6 kontaktů (1 až 6).



- 1 Stiskněte **☎** pro otevření režimu Bluetooth.
- 2 Otáčením ovladače hlasitosti vyberte [CALL HISTORY], [PHONE BOOK] nebo [NUMBER DIAL] a pak tento ovladač stiskněte.
- 3 Otočením ovladače hlasitosti vyberte kontakt nebo zadejte telefonní číslo. Je-li vybrán nějaký kontakt, pak stiskem tlačítka hlasitosti zobrazíte telefonní číslo.
- 4 Stiskněte a podržte některé z numerických tlačítek (1 až 6). Pokud je kontakt uložen, zobrazí se zpráva "STORED".

Pro smazání kontaktu z paměti předvoleb vyberte [NUMBER DIAL] v kroku 2, uložte prázdné číslo v kroku 3 a pokračujte krokem 4.

## ■ Volání na registrované číslo



- 1 Stiskněte **☎** pro otevření režimu Bluetooth.
- 2 Stiskněte některé z numerických tlačítek (1 až 6).
- 3 Stisknutím ovladače hlasitosti aktivujete volání. Pokud nejsou uloženy žádné kontakty, zobrazí se zpráva "NO MEMORY".

## Nastavení režimu Bluetooth

- 1 Stiskněte ovladač hlasitosti, abyste se dostali do režimu [FUNCTION].
- 2 Otočením ovladače hlasitosti proveďte výběr (viz následující tabulka) a pak tento ovladač stiskněte.
- 3 Opakujte krok 2, dokud nebude vybrána/aktivována požadovaná položka a postupujte podle pokynů uvedených na vybrané položce.
- 4 Pro ukončení stiskněte a podržte tlačítko  / .

Pro návrat k předchozí položce nastavení stiskněte tlačítko  / .

Výchozí: [XX]

[BT MODE]	
[PHONE SELECT]	Vybírá telefon nebo audio zařízení pro připojení nebo odpojení. Je-li zařízení připojeno, před jeho názvem se zobrazí “*”. “▷” se objeví před aktuálním zvukovým zařízením pro přehrávání. <ul style="list-style-type: none"><li>• Můžete připojit maximálně dva telefony s technologií Bluetooth a jedno audio zařízení s technologií Bluetooth.</li></ul>
[DEVICE DELETE]	<ol style="list-style-type: none"><li>1 Otáčením ovladače hlasitosti vyberte zařízení pro smazání a pak tento ovladač stiskněte.</li><li>2 Otáčením ovladače hlasitosti vyberte [YES] nebo [NO] a pak tento ovladač stiskněte.</li></ol>
[PIN CODE EDIT] (0000)	Změna PIN kódu (až 6 číslic). <ol style="list-style-type: none"><li>1 Otočením ovladače hlasitosti vyberte číslo.</li><li>2 Stiskněte  /  pro posunutí pozice položky. Opakujte kroky 1 a 2, dokud nedokončíte zadávání PIN kódu.</li><li>3 Stisknutím ovladače hlasitosti proveďte potvrzení.</li></ol>
[RECONNECT]	[ON]: Když se v dosahu přístroje znovu vyskytne naposledy připojené zařízení Bluetooth, přístroj se automaticky znovu připojí. ; [OFF]: Zrušení.
[AUTO PAIRING]	[ON]: Přístroj se automaticky spáruje s podporovaným Bluetooth zařízením (iPhone/iPod touch), když je připojeno prostřednictvím vstupního konektoru USB. Podle verze operačního systému na připojeném zařízení nebude tato funkce fungovat. ; [OFF]: Zrušení.

[INITIALIZE]

[YES]: Inicializuje všechna Bluetooth nastavení (včetně uloženého párování, telefonního seznamu apod.) ; [NO]: Zrušení.

## Zkušební režim Bluetooth

Konektivitu podporovaného profilu mezi Bluetooth zařízení a tímto přístrojem si můžete vyzkoušet.

- Zajistěte, aby nebylo párováno žádné zařízení Bluetooth.

- 1 Stiskněte a podržte tlačítko .  
Na displeji se zobrazí “PLEASE PAIR YOUR PHONE PIN 0000”.
- 2 Vyhleďte a zvolte název vašeho přijímače (“DPX-5200BT”) v Bluetooth zařízení.
- 3 Na zařízení Bluetooth proveďte úkon potvrzující párování.  
Na displeji bude blikat zpráva “TESTING”.

### Po dokončení se zobrazí výsledek zkoušky konektivity (OK nebo NG).

PAIRING: Stav párování

HF CNT: Kompatibilita s Hands-Free Profile (HFP - Handsfree profil)

AUD CNT: Kompatibilita s Advanced Audio Distribution Profile (A2DP - Pokročilý profil pro distribuci zvuku)

PB DL: Kompatibilita s Phonebook Access Profile (PBAP - Přístupový profil telefonního seznamu)

Chcete-li zrušit zkušební režim, vypněte jednotku stiskem a podržením  SRC.

## Bluetooth®

### Bluetooth — Audio

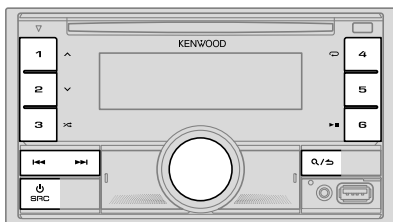

Ve zdroji BT AUDIO ovšem můžete připojit až pět zvukových zařízení s Bluetooth a mezi těmito pěti zařízeními přepínat.

### Poslech audio přehrávače přes Bluetooth

- 1 BT AUDIO můžete vybrat opakovaným stiskem tlačítka SRC.
- 2 Přehrávání zahájíte spuštěním přehrávače s pomocí Bluetooth.

Chcete-li	Na čelním panelu
Stiskněte přehrát/zastavit	Stiskněte tlačítko 6 .
Výběr skupiny nebo složky	Stiskněte tlačítko 1  / 2 .
Přeskočení dozadu/dopředu	Stiskněte tlačítko  / .
Zrychlené přehrávání dopředu/ dozadu	Stiskněte a podržte tlačítko  / .
Opakovat přehrávání	Stiskněte opakovaně tlačítko 4 [ALL REPEAT]/[FILE REPEAT]/[GROUP REPEAT]*/ [REPEAT OFF]

Chcete-li	Na čelním panelu
Náhodné přehrávání	Stiskněte a podržte tlačítko 3  pro výběr [ALL RANDOM] nebo [GROUP RANDOM]*. <ul style="list-style-type: none"><li>• Stiskněte 3  a vyberte [RANDOM OFF].</li></ul>
Vyberte soubor ze složky/ seznamu	Viz "Výběr souboru, který chcete přehrát" na straně 11.
Přepínání mezi zvukovými zařízeními připojenými přes Bluetooth	Stiskněte tlačítko 5. (Stisknutím tlačítka "Play" na připojeném zařízení vyvolá také přepnutí výstupu zvuku ze zařízení.)

\* V závislosti na připojeném zařízení nemusí některá zařízení tuto funkci podporovat.

Operace a údaje na displeji se mohou lišit v závislosti na jejich dostupnosti u připojeného zařízení.

### Poslech iPod/iPhone přes Bluetooth

Na tomto zařízení můžete poslouchat skladby z iPod/iPhone přes Bluetooth. iPod BT můžete vybrat opakovaným stiskem tlačítka SRC.

- iPod/iPhone můžete ovládat stejným způsobem jako iPod/iPhone přes vstupní USB konektor. (Strana 9)
- Pokud připojíte iPod/iPhone do vstupního USB konektoru během poslechu ze zdroje iPod BT, zdroj se automaticky změní na iPod USB zdroj. Stiskněte SRC pro výběr iPod BT, pokud je zařízení stále připojeno přes Bluetooth.

# AMAZON ALEXA

Alexa je cloudová hlasová služba vyvinutá společností Amazon. Můžete požádat Alexu, aby přehrávala hudbu, získala zprávy o počasí, dopravní informace, aby ovládala chytrá domácí zařízení, nakupovala na Amazonu, vyhledávala na internetu, nastavovala připomenutí a další.

## Příprava:



- Vytvořte si účet na <www.amazon.com>.
- Nainstalujte si na své zařízení nejnovější verzi mobilní aplikace Alexa (iPhone/iPod touch nebo zařízení se systémem Android) a poté se do této aplikace přihlaste.
- Přesvědčte se, že máte na svém chytrém telefonu povoleno připojení k internetu.

## Nastavení při prvním použití

### Pro zařízení se systémem Android

- 1 Spárujte své zařízení s touto jednotkou pomocí Bluetooth. (Strana 15)
- 2 Spustěte mobilní aplikaci Alexa na svém zařízení.
- 3 Spárujte tento přístroj s mobilní aplikací Alexa.  
Provedte možnost A, nebo možnost B.

### Pro iPhone/iPod touch

- 1 Spárujte své zařízení s touto jednotkou pomocí Bluetooth. (Strana 15)
- 2 Spustěte mobilní aplikaci Alexa na svém zařízení.
- 3 Stisknutím tlačítka  na této jednotce vstoupíte do zdroje ALEXA.
  - Můžete také opakovaně stisknout  SRC pro výběr zdroje iPod BT.
- 4 Spárujte tento přístroj s mobilní aplikací Alexa.  
Provedte možnost A, nebo možnost B.

### Možnost A: Přímý odkaz

Přejděte na následující adresu URL nebo naskenujte QR kód pomocí svého smartphonu:

<https://www.kenwood.com/car/alexa>



### Možnost B: Manuální spárování

- 1 Spustěte mobilní aplikaci Alexa a přejděte na záložku "Devices (Zařízení)".
- 2 Klepněte na ikonu "+" v pravém horním rohu.

- 3 Klepněte na možnost "Add Device (Přidat zařízení)".
- 4 V seznamu typů zařízení klepněte na možnost "Automotive Accessory (Automobilové příslušenství)" nebo "Headphones (Sluchátka)".
- 5 Klepněte na název vašeho přijímače ("DPX-5200BT") a postupujte podle daných pokynů.



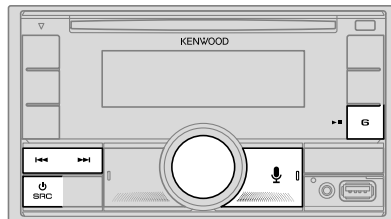

Jakmile je proces nastavení dokončen, mobilní aplikace Alexa naváže spojení s touto jednotkou.

- Připojení aplikace Alexa lze vypnout, pokud:
  - Je odpojen profil A2DP
  - Bluetooth je odpojené
  - Přístroj je vypnutý
  - V závislosti na připojeném zařízení nastanou jiné podmínky.Pro opětovné navázání spojení s aplikací Alexa znovu připojte profil A2DP.
- Spojení s aplikací Alexa nelze znovu navázat, pokud:
  - Přeinstalujete mobilní aplikaci Alexa
  - Vymažete spárované zařízení a provedete párování znovu (pro zařízení se systémem Android)Pro opětovné navázání spojení s aplikací Alexa proveďte znovu postup nastavení.
- Můžete ověřit spojení s aplikací Alexa z mobilní aplikace Alexa. Pokud se název této jednotky zobrazuje na obrazovce "ALL DEVICES", nemusíte postup nastavení provádět znovu.



## Základní operace

Jakmile je navázáno spojení s aplikací Alexa...

- 1 Při stisknutí tlačítka  na této jednotce můžete mluvit s aplikací Alexa. Na displeji se zobrazí: "ALEXA" ➔ "LISTENING...".
  - 2 Komunikujte s Alexou přes připojený mikrofon. (Strana 15)  
Když Alexa zpracovává váš hlasový vstup, zobrazí se "THINKING...".  
Když Alexa odpovídá na váš hlasový vstup, zobrazí se "SPEAKING...".  
Když je Alexa v klidovém stavu, zobrazuje se nápis "ALEXA", popřípadě informace, jako je doba přehrávání, název skladby atd.
- Pro návrat k předchozímu zdroji před aplikací ALEXA stiskněte .
  - Pro aktivaci aplikace Alexa stiskněte .
  - Pro zrušení aktuálního stavu poslechu stiskněte .
  - Chcete-li zrušit aktuální stavy zpracovávání/odpovídání a přejít do poslechového stavu, stiskněte tlačítko .
  - V daném okamžiku smí být prováděno pouze jedno spojení s aplikací Alexa.
  - Pokud se jednotka odpojí od mobilní aplikace Alexa nebo dojde k vypnutí Bluetooth spojení, zobrazí se "DISCONNECTED".

## Spuštění poslechu

Pokud je Alexa v klidovém stavu...

- 1 Stisknutím tlačítka  na jednotce aktivujete aplikaci Alexa. Na displeji se zobrazí: "LISTENING...".
- 2 Komunikujte s Alexou přes připojený mikrofon. (Strana 15)
- 3 Během přehrávání hudby ve zdroji ALEXA můžete provádět následující operace:

### Chcete-li

### Na čelním panelu

Stiskněte přehrát/zastavit

Stiskněte tlačítko .

Přeskočení dozadu/dopředu

Stiskněte tlačítko .

Během přehrávání hudby stiskněte  pro pozastavení hudby a aktivaci aplikace Alexa. Nyní můžete začít komunikovat s aplikací Alexa.

# Nastavení zvuku

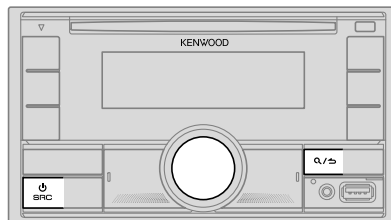

- 1 Stiskněte ovladač hlasitosti, abyste se dostali do režimu [FUNCTION].
- 2 Otočením ovladače hlasitosti provedte výběr (viz následující tabulka) a pak tento ovladač stiskněte.
- 3 Opakujte krok 2, dokud nebude zvolena nebo aktivována požadovaná položka.
- 4 Pro ukončení stiskněte a podržte tlačítko .

Pro návrat k předchozí položce nastavení stiskněte tlačítko .

Výchozí: [XX]

### [AUDIO CONTROL]

[SUB-W LEVEL] [LEVEL -50] až [LEVEL +10] ([LEVEL 0]): Nastavení výstupní úrovně subwooferu.

### [EASY EQ]

Nastavení vlastních parametrů zvuku.

- Nastavení je uloženo pod položkou [USER] v [PRESET EQ].
- Provedená nastavení mohou mít vliv na aktuální nastavení [MANUAL EQ].

[SW]: [LEVEL -50] až [LEVEL +10]

(Výchozí: [LEVEL 0])

[BASS]: [LEVEL -9] až [LEVEL +9]

[LEVEL 0]

[MID]: [LEVEL -9] až [LEVEL +9]

[LEVEL 0]

[TRE]: [LEVEL -9] až [LEVEL +9]

[LEVEL 0]

## Nastavení zvuku

[MANUAL EQ]	Upravte vlastní nastavení zvuku pro každý zdroj. <ul style="list-style-type: none"> <li>Nastavení je uloženo pod položkou [USER] v [PRESET EQ].</li> <li>Provedená nastavení mohou mít vliv na aktuální nastavení [EASY EQ].</li> </ul>	
[62.5HZ]	[LEVEL]	[LEVEL -9] až [LEVEL +9] ([LEVEL 0]): Nastavuje úroveň, která bude u každého zdroje uložena do paměti. (Než provedete nastavení, vyberte zdroj, který chcete nastavit.)
	[BASS EXTEND]	[ON]: Zapíná přídatné basy ; [OFF]: Zrušení.
[100HZ]/[160HZ]/ [250HZ]/[400HZ]/ [630HZ]/[1KHZ]/ [1.6KHZ]/[2.5KHZ]/ [4KHZ]/[6.3KHZ]/ [10KHZ]/[16KHZ]	[LEVEL -9] až [LEVEL +9] ([LEVEL 0])	Nastavuje úroveň, která bude u každého zdroje uložena do paměti. (Než provedete nastavení, vyberte zdroj, který chcete nastavit.)
[Q FACTOR]	[1.35]/[1.50]/[2.00]	Nastavuje faktor kvality.
[PRESET EQ]	[NATURAL]/[ROCK]/[POPS]/[EASY]/[TOP40]/[JAZZ]/[POWERFUL]/[USER]: Nastavuje přednastavený ekvalizér vhodný pro daný hudební žánr. <ul style="list-style-type: none"> <li>Pokud je aktivován demonstrační displej (na začátku je zvolena možnost [ON], strana 28), jako [PRESET EQ] se automaticky zvolí [ROCK].  <ul style="list-style-type: none"> <li>Pokud nastavíte demonstrační režim [DEMO MODE] na [OFF] (strana 28), bude jako výchozí nastavení pro [PRESET EQ] vybrána možnost [NATURAL].</li> </ul> </li> </ul> (Volbou [USER] můžete používat nastavení provedená v [EASY EQ] nebo [MANUAL EQ].)	
[BASS BOOST]	[LEVEL 1] až [LEVEL 5]	Nastavuje preferovanou úroveň zdůraznění hloubek ; [OFF]: Zrušení.
[LOUDNESS]	[LEVEL 1]/[LEVEL 2]	Volí vámi preferované nízké nebo vysoké frekvence pro dosažení dobře vyváženého zvuku při nízké hlasitosti ; [OFF]: Zrušení.
[SUBWOOFER SET]	[ON]:	Zapíná výstup subwooferu ; [OFF]: Zrušení.
[FADER]		(Nelze použít, je-li zvoleno třícestné křížení.) [R15] až [F15] ([0]): Nastavuje vyvážení předních a zadních reproduktorů.
[BALANCE]	[L15] až [R15] ([0])	Nastavuje vyvážení levých a pravých reproduktorů.
[VOLUME OFFSET]	[-15] až [+6] ([0])	Přednastavuje úroveň nastavení hlasitosti jednotlivých zdrojů vůči úrovni hlasitosti FM. (Než provedete nastavení, vyberte zdroj, který chcete nastavit.)
[SOUND EFFECT]		
[SOUND RECNSTR] (Rekonstrukce zvuku)		(Nelze použít pro zdroj RADIO a zdroj AUX.) [ON]: Vytvoření realistického zvuku kompenzací vysokofrekvenčních složek a obnovou specifikací vlnové křivky ztracených při kompresi zvukových dat ; [OFF]: Zrušení.
[SPACE ENHANCE]		(Nelze použít pro zdroj RADIO.) [SMALL]/[MEDIUM]/[LARGE]: Prakticky zvýrazňuje zvukový prostor ; [OFF]: Zrušení.
[SND REALIZER]	[LEVEL 1]/[LEVEL 2]/[LEVEL 3]	Prakticky dělá zvuk realističtější ; [OFF]: Zrušení.
[STAGE EQ]	[LOW]/[MIDDLE]/[HIGH]	Prakticky nastavuje polohu zvuku, který je slyšet z reproduktorů ; [OFF]: Zrušení.
[DRIVE EQ]	[ON]:	Podporuje frekvenci pro snížení hluku, který je slyšet z vnějšího okolí auta, nebo hluku od pneumatik při jízdě ; [OFF]: Zrušení.
[SPEAKER SIZE]		V závislosti na typu přechodu, který jste zvolili (Viz "Změna typu křížení" na straně 7.), se zobrazí položky nastavení pro dvoupásmový přechod nebo trojpásmový přechod. (Viz "Nastavení křížení" na straně 24.) Ve výchozím nastavení je zvolen typ dvoucestného křížení.
[X' OVER]		
[DTA SETTINGS]		Pokyny k nastavení naleznete v "Nastavení digitálního vyrovnání času (DTA)" na straně 25.
[CAR SETTINGS]		

- Pro dvoucestné křížení: Režim [SUB-W LEVEL]/[SUBWOOFER SET] je volitelný pouze v případě, je-li volba [SWITCH PREOUT] nastavena na [SUBWOOFER]. (Strana 6)
- Režim [SUB-W LEVEL] je volitelný pouze v případě, je-li volba [SUBWOOFER SET] nastavena na [ON].

## Nastavení zvuku

### Nastavení křížení

Níže jsou uvedené položky nastavení, které jsou dostupné pro dvoucestné a třícestné křížení.

#### SPEAKER SIZE

Vybere podle velikosti připojeného reproduktoru pro optimální výkon.

- Nastavení frekvence a sklonu jsou pro křížení vybraného reproduktoru nastaveny automaticky.
- Pokud je pro níže uvedený reproduktor [SPEAKER SIZE] vybráno [NONE], nastavení [X' OVER] vybraného reproduktoru není k dispozici.
  - Dvoucestné křížení: [TWEETER] pro [FRONT]/[REAR]/[SUBWOOFER]
  - Třícestné křížení: [WOOFER]

#### X' OVER (přechod)

- [FRQ]/[F-HPF FRQ]/[R-HPF FRQ]/[SW LPF FRQ]/[HPF FRQ]/[LPF FRQ]: Upravuje dělicí frekvenci pro vybrané reproduktory (hornopropustný filtr a dolnopropustný filtr). Je-li vybrána volba [THROUGH], jsou všechny signály odesílány do vybraných reproduktorů.
- [SLOPE]/[F-HPF SLOPE]/[R-HPF SLOPE]/[SW LPF SLOPE]/[HPF SLOPE]/[LPF SLOPE]: Upravuje sklon křížení. Volitelné pouze v případě, je-li pro dělicí frekvenci vybráno jiné nastavení než [THROUGH].
- [SW LPF PHASE]/[PHASE]: Nastavuje fázi výstupu reproduktoru tak, aby byla srovnána s výstupem jiného reproduktoru.
- [GAIN LEFT]/[GAIN RIGHT]/[F-HPF GAIN]/[R-HPF GAIN]/[SW LPF GAIN]/[GAIN]: Upravuje výstupní hlasitost zvoleného reproduktoru.

### Položky nastavení dvoucestného křížení

[SPEAKER SIZE]		
[FRONT]	[SIZE]	[8CM]/[10CM]/[12CM]/[13CM]/[16CM]/[17CM]/[18CM]/[4×6]/[5×7]/[6×8]/[6×9]/[7×10]
	[TWEETER]	[SMALL]/[MIDDLE]/[LARGE]/[NONE] (nepřipojeno)
[REAR]		[8CM]/[10CM]/[12CM]/[13CM]/[16CM]/[17CM]/[18CM]/[4×6]/[5×7]/[6×8]/[6×9]/[7×10]/[NONE] (nepřipojeno)
[SUBWOOFER]		[16CM]/[20CM]/[25CM]/[30CM]/[38CM OVER]/[NONE] (nepřipojeno)
[X' OVER]		
[TWEETER]	[FRQ]	[1KHZ]/[1.6KHZ]/[2.5KHZ]/[4KHZ]/[5KHZ]/[6.3KHZ]/[8KHZ]/[10KHZ]/[12.5KHZ]
	[GAIN LEFT]	[-8] až [0]
	[GAIN RIGHT]	[-8] až [0]
[FRONT HPF]	[F-HPF FRQ]	[30HZ]/[40HZ]/[50HZ]/[60HZ]/[70HZ]/[80HZ]/[90HZ]/[100HZ]/[120HZ]/[150HZ]/[180HZ]/[220HZ]/[250HZ]/[THROUGH]
	[F-HPF SLOPE]	[-6DB]/[-12DB]/[-18DB]/[-24DB]
	[F-HPF GAIN]	[-8] až [0]
[REAR HPF]	[R-HPF FRQ]	
	[R-HPF SLOPE]	Nakonfigurujte nastavení zadních reproduktorů podobně jako u předních reproduktorů.
	[R-HPF GAIN]	



## Nastavení zvuku

[SUBWOOFER LPF]	[SW LPF FRQ]	[30HZ]/[40HZ]/[50HZ]/[60HZ]/[70HZ]/[80HZ]/[90HZ]/[100HZ]/[120HZ]/[150HZ]/[180HZ]/[220HZ]/[250HZ]/[THROUGH]
	[SW LPF SLOPE]	[−6DB]/[−12DB]/[−18DB]/[−24DB]
	[SW LPF PHASE]	[REVERSE] (180°)/[NORMAL] (0°)
	[SW LPF GAIN]	[−8] až [0]

- [SUBWOOFER] v položce [SPEAKER SIZE] a [SUBWOOFER LPF] v položce [X'OVER] lze vybrat pouze tehdy, pokud je volba [SWITCH PREOUT] nastavena na [SUBWOOFER] (strana 6) a volba [SUBWOOFER SET] je nastavena na [ON]. (Strana 23)

### Položky nastavení třicestného křížení

[SPEAKER SIZE]		
[TWEETER]	[SMALL]/[MIDDLE]/[LARGE]	
[MID RANGE]	[8CM]/[10CM]/[12CM]/[13CM]/[16CM]/[17CM]/[18CM]/[4×6]/[5×7]/[6×8]/[6×9]	
[WOOFER]	[16CM]/[20CM]/[25CM]/[30CM]/[38CM OVER]/[NONE] (nepřipojeno)	
[X' OVER]		
[TWEETER]	[HPF FRQ]	[1KHZ]/[1.6KHZ]/[2.5KHZ]/[4KHZ]/[5KHZ]/[6.3KHZ]/[8KHZ]/[10KHZ]/[12.5KHZ]
	[SLOPE]	[−6DB]/[−12DB]
	[PHASE]	[REVERSE] (180°)/[NORMAL] (0°)
	[GAIN]	[−8] až [0]

[MID RANGE]	[HPF FRQ]	[30HZ]/[40HZ]/[50HZ]/[60HZ]/[70HZ]/[80HZ]/[90HZ]/[100HZ]/[120HZ]/[150HZ]/[180HZ]/[220HZ]/[250HZ]/[THROUGH]
	[HPF SLOPE]	[−6DB]/[−12DB]
	[LPF FRQ]	[1KHZ]/[1.6KHZ]/[2.5KHZ]/[4KHZ]/[5KHZ]/[6.3KHZ]/[8KHZ]/[10KHZ]/[12.5KHZ]/[THROUGH]
	[LPF SLOPE]	[−6DB]/[−12DB]
	[PHASE]	[REVERSE] (180°)/[NORMAL] (0°)
	[GAIN]	[−8] až [0]
[WOOFER]	[LPF FRQ]	[30HZ]/[40HZ]/[50HZ]/[60HZ]/[70HZ]/[80HZ]/[90HZ]/[100HZ]/[120HZ]/[150HZ]/[180HZ]/[220HZ]/[250HZ]/[THROUGH]
	[SLOPE]	[−6DB]/[−12DB]
	[PHASE]	[REVERSE] (180°)/[NORMAL] (0°)
	[GAIN]	[−8] až [0]

- [WOOFER] v položce [SPEAKER SIZE] a [WOOFER] v položce [X'OVER] lze vybrat pouze tehdy, když je volba [SUBWOOFER SET] nastavena na [ON]. (Strana 23)

### Nastavení digitálního vyrovnání času (DTA)

Digitální vyrovnání času (DTA) nastavuje zpoždění výstupu reproduktoru pro vytvoření vhodnějšího prostředí pro vaše vozidlo.

- Další informace naleznete na viz "Automatické stanovení doby zpoždění" na straně 26.

## Nastavení zvuku

<b>[DTA SETTINGS]</b>	
<b>[POSITION]</b>	Vybere polohu pro poslech (referenční bod). [ALL]: Nekompenzuje; [FRONT RIGHT]: Pravé přední sedadlo; [FRONT LEFT]: Levé přední sedadlo; [FRONT ALL]: Přední sedadla • [FRONT ALL] se zobrazí pouze, když je zvoleno [2-WAY X'OVER]. (Strana 7)
<b>[DISTANCE]</b>	[0CM] až [610CM]: Doladíte nastavení vzdálenosti pro kompenzaci. (Než provedete nastavení, vyberte reproduktor, který chcete nastavit.)
<b>[GAIN]</b>	[-8DB] až [0DB]: Upravte výstupní hlasitost zvoleného reproduktoru. (Než provedete nastavení, vyberte reproduktor, který chcete nastavit.)
<b>[DTA RESET]</b>	[YES]: Obnoví nastavení ([DISTANCE] a [GAIN]) zvolené [POSITION] na výchozí hodnoty.; [NO]: Zrušení.
<b>[CAR SETTINGS]</b>	
<b>[CAR TYPE]</b>	Identifikujte typ vašeho vozidla a umístění zadního reproduktoru, aby bylo možné nastavit [DTA SETTINGS]. [COMPACT]/[FULL SIZE CAR]/[WAGON]/[MINIVAN]/[SUV]/ [MINIVAN(LONG)]: Vybere typ vozidla.; [OFF]: Nekompenzuje.
<b>[R-SP LOCATION]</b>	Vybere umístění zadních reproduktorů ve vašem vozidle pro výpočet nejdelší vzdálenosti od zvoleného místa poslechu (referenčního bodu). • [DOOR]/[REAR DECK]: Je možné vybrat pouze v případě, že [CAR TYPE] je zvolen jako [OFF], [COMPACT], [FULL SIZE CAR], [WAGON] nebo [SUV]. • [2ND ROW]/[3RD ROW]: Je možné vybrat pouze v případě, že [CAR TYPE] je zvolen jako [MINIVAN] nebo [MINIVAN(LONG)].

- Před úpravou [DISTANCE] a [GAIN] pro nastavení [DTA SETTINGS] zvolte reproduktor, který chcete nastavit:

Když je zvolen dvoucestný přechod:

[FRONT LEFT]/[FRONT RIGHT]/[REAR LEFT]/[REAR RIGHT]/[SUBWOOFER]

- Pokud je pro [REAR] a [SUBWOOFER] v nastavení pro [SPEAKER SIZE] zvolena jiná hodnota než [NONE], můžete vybrat pouze [REAR LEFT], [REAR RIGHT] a [SUBWOOFER]. (Strana 24)

Když je zvolen třícestný přechod:

[TWEETER LEFT]/[TWEETER RIGHT]/[MID LEFT]/[MID RIGHT]/[WOOFER]

- Pokud je pro [WOOFER] v nastavení pro [SPEAKER SIZE] zvolena jiná hodnota než [NONE], můžete vybrat pouze [WOOFER]. (Strana 25)
- [R-SP LOCATION] v nastavení [CAR SETTINGS] lze vybrat pouze v případě, že:
  - Je zvolen dvoucestný přechod. (Strana 7)
  - Pro [REAR] v nastavení [SPEAKER SIZE] je zvolena jiná hodnota než [NONE]. (Strana 24)

### Automatické stanovení doby zpoždění

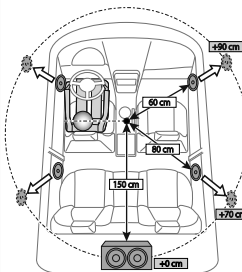

Pokud zadáte vzdálenost od aktuálně nastavené polohy pro poslech ke každému reproduktoru, doba zpoždění se automaticky vypočítá a nastaví.

- 1 Nastavte položku [POSITION] a určete danou polohu pro poslech jako referenční bod (referenční bod pro [FRONT ALL] bude střed mezi pravou a levou stranou na předních sedadlech).
- 2 Změňte vzdálenosti z referenčního bodu k reproduktorům.
- 3 Vypočítejte vzdálenost mezi nejdálčenějším reproduktorem (subwoofer na obrázku) a ostatními reproduktory.
- 4 Nastavte [DISTANCE] vypočítanou v kroku 3 pro jednotlivé reproduktory.
- 5 Nastavte [GAIN] pro jednotlivé reproduktory.

Příklad: Pokud je zvoleno [FRONT ALL] jako poloha pro poslech

# Nastavení zobrazení

Identifikace zóny pro nastavení jasu a barev

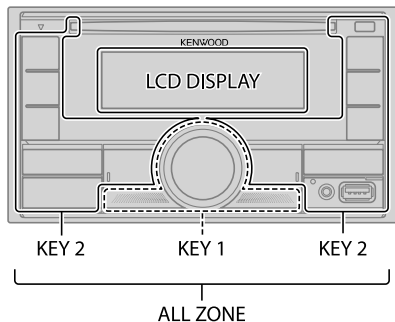

## Nastavení tlumení světla

Stiskem a podržením tlačítka DISP můžete zapnout nebo vypnout tlumení světla.

- Po stisknutí a podržení tohoto tlačítka se nastavení stmívače [DIMMER] přeřepíše.

## Změna nastavení displeje

- 1 Stiskněte ovladač hlasitosti, abyste se dostali do režimu [FUNCTION].
- 2 Otočením ovladače hlasitosti provedte výběr (viz následující tabulka) a pak tento ovladač stiskněte.
- 3 Opakujte krok 2, dokud nebude vybrána/aktivována požadovaná položka a postupujte podle pokynů uvedených na vybrané položce.
- 4 Pro ukončení stiskněte a podržte tlačítko **Q/▷**.

Pro návrat k předchozí položce nastavení stiskněte tlačítko **Q/▷**.

Výchozí: [XX]

### [DISPLAY]

[COLOR SELECT] Barva podsvícení zóny [ALL ZONE], [LCD DISPLAY], [KEY 1] a [KEY 2] se volí odděleně.

- 1 Vyberte zónu. (Viz ilustrace ve sloupci vlevo.)
- 2 Vyberte nastavenou barvu pro zvolenou oblast. (Strana 28)  
Výchozí: [VARIABLE SCAN]

Chcete-li si vyrobit vlastní barvu, stiskněte [CUSTOM R/G/B]. Barvu, kterou jste vytvořili, lze uložit do [CUSTOM R/G/B].

- 1 Stiskem ovladače hlasitosti můžete vstoupit do podrobného nastavení barev.
- 2 Stiskněte tlačítko **◀◀/▶▶**, abyste mohli provést nastavení barvy ([R]/[G]/[B]).
- 3 Otočením ovladače hlasitosti nastavte úroveň ([0] až [9]) a pak tento ovladač stiskněte.

### [DIMMER]

Stlumit podsvícení.

[ON]: Tlumení světla zapnuto.

[OFF]: Tlumení světla vypnuto.

[DIMMER TIME]: Nastavte čas zapnutí stmívače a vypnutí stmívače.

- 1 Otočením ovladače hlasitosti můžete nastavit dobu [ON], a pak tento ovladač stiskněte.
- 2 Otočením ovladače hlasitosti můžete nastavit dobu [OFF], a pak tento ovladač stiskněte.

Výchozí: [ON]: [18:00]; [OFF]: [6:00]

### [BRIGHTNESS]

Nastavte jas zvlášť pro den a noc.

1 [DAY]/[NIGHT]: Vyberte den nebo noc.

2 Vyberte zónu. (Viz ilustrace ve sloupci vlevo.)

3 [LEVEL00] až [LEVEL31]: Nastavte úroveň jasu.

### [TEXT SCROLL]

[ONCE]: Jedno posunutí informací na displeji. ; [AUTO]: Opakuje posouvání v 5 sekundových intervalech. ; [OFF]: Zrušení.

## Nastavení zobrazení

[CLOCK]	
[CLOCK DISPLAY]	[ON]: Čas hodin se zobrazuje na displeji i tehdy, když je přístroj vypnutý. ; [OFF]: Zrušení.
[DEMO MODE]	[ON]: Automaticky aktivuje demonstrační displej, pokud není po dobu 15 sekund provedena žádná operace. ; [OFF]: Deaktivuje.

### Předem nastavené barvy:

[INITIAL COLOR]/[VARIABLE SCAN]/[CUSTOM R/G/B]/[RED1]/[RED2]/[RED3]/[PURPLE1]/  
[PURPLE2]/[PURPLE3]/[PURPLE4]/[BLUE1]/[BLUE2]/[BLUE3]/[SKYBLUE1]/[SKYBLUE2]/  
[LIGHTBLUE]/[AQUA1]/[AQUA2]/[GREEN1]/[GREEN2]/[GREEN3]/[YELLOWGREEN1]/  
[YELLOWGREEN2]/[YELLOW]/[ORANGE1]/[ORANGE2]/[ORANGERED]

## Montáž/Zapojení

Tato sekce je určena pro profesionální montéry.  
Z bezpečnostních důvodů přenechejte zapojení a montáž profesionálům.  
Obratete se na prodejce audio zařízení do vozidel.

### ▲ VÝSTRAHA

- Toto zařízení je možno připojit pouze ke zdroji energie 12 V DC (stejněsměrné) a uzemněným záporným pólem.
- Před připojováním a montáží odpojte zápornou svorku baterie.
- Nepřipojujte vodič baterie (žlutý) a vodič zapalování (červený) ke kostře vozidla nebo uzemňovacímu vodiči (černý), aby nedošlo ke zkratu.
- Aby nedošlo ke zkratu:
  - Nepřipojené vodiče zaizolujte vinylovou páskou.
  - Po instalaci nezapomeňte znovu uzemnit tento přístroj ke kostře vozidla.
  - Vodiče opatřete kabelovými svorkami a na ochranu vodičů, které přicházejí do kontaktu s kovovými částmi, omotejte vinylovou páskou.

### ▲ UPOZORNĚNÍ

- Nainstalujte toto zařízení do konzole vozu. Během používání přístroje ani krátce po něm se nedotýkejte kovových částí přístroje. Kovové části, jako např. tepelná jímka a okolí, jsou velmi horké.
- Nepřipojujte  $\ominus$  vodiče reproduktorů ke kostře vozidla nebo uzemňovacímu vodiči (černý) ani je nepřipojujte paralelně.
- Přístroj instalujte v úhlu nepřevyšujícím 30°.
- Pokud kabelový svazek ve vašem vozidle nemá svorku pro zapalování, připojte vodič zapalování (červený) ke svorce na pojistkové skříni vozidla, která poskytuje zdroj energie 12 V DC (stejněsměrné) a která se zapíná a vypíná klíčem zapalování.
- Všechny kabely přechovávejte opodál od kovových součástí dobře vedoucích teplo.
- Po instalaci přístroje zkontrolujte, zda brzdová světla, indikátory, stěrače atd. fungují správně.
- Pokud se pojistka přetaví, ujistěte se nejdříve, že se kabely nedotýkají kostry vozidla a teprve pak vyměňte pojistku za novou se stejnými technickými parametry.

## Montáž/Zapojení

### Seznam dílů pro instalaci

(A) Montážní pouzdro (×1)

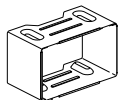

(B) Rámeček (×1)

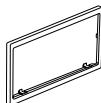

(C) Svazek vodičů (×1)

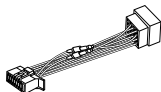

(D) Klíč pro vyjmutí (×2)



### Základní postup

- 1 Vyjmete klíček ze spínače skříňky a potom odpojte svorku ⊖ akumulátoru vozidla.
- 2 Připojte správně vodiče.  
Viz "Připojení kabeláže" na straně 31.
- 3 Nainstalujte přístroj do vozidla.  
Viz následující "Instalace přístroje (montáž do palubní desky)".
- 4 Připojte svorku ⊖ akumulátoru vozidla.
- 5 Napájení můžete zapnout stiskem SRC.
- 6 Resetujte přístroj. (Strana 4)

### Instalace přístroje (montáž do palubní desky)

Provedte požadované zapojení. (Strana 31)

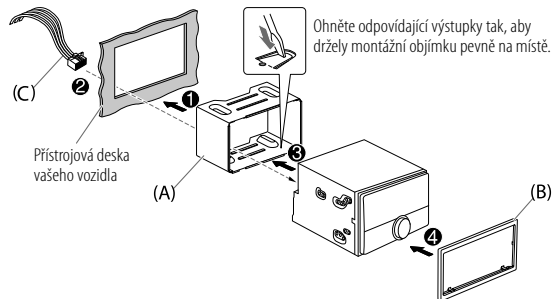

### Instalace zařízení (bez montážního pouzdra)

- 1 Před instalací odstraňte z jednotky montážní objímku a rámeček.
- 2 Srovnajte otvory v jednotce (na obou stranách) s montážní konzolou ve vozidle a zajistěte jednotku šrouby (běžně prodávány).

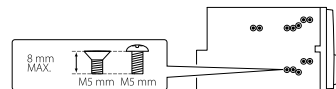

▲ Použijte pouze specifikované šrouby. Při použití nesprávných šroubů může dojít k poškození přístroje.

### Demontáž zařízení

- 1 Umístěte kolíky přípravků na klíči pro vyjmutí do otvorů na obou stranách rámečku a pak jej vytáhněte.
- 2 Zasuňte klíče pro vyjmutí hluboko do drážek na obou stranách a pak postupujte podle šipek na vyobrazení.

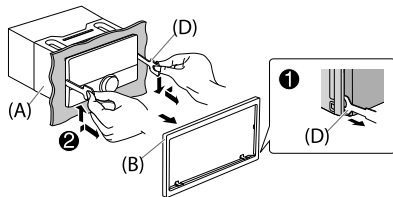

### Připojení externích komponent

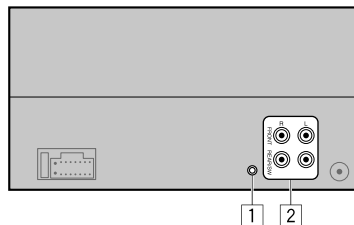

#### Č. Součást

- 1 Vstupní konektor mikrofonu (strana 15)
- 2 Výstupní svorky  
FRONT: Přední výstup (dvoucestné křížení)/Výstup středního rozsahu (třícestný přechod)  
REAR /SW: Zadní výstup/Výstup subwooferu (dvoucestné křížení)/  
Výstup basového reproduktoru (třícestný přechod)
  - Při připojování externího zesilovače k výstupním konektorům této jednotky pevně připojte zemnicí vodič zesilovače ke kostře automobilu, aby nedošlo k poškození jednotky.

# Montáž/Zapojení

## Připojení kabeláže

### Pokud není váš vůz vybaven konektorem ISO:

Doporučujeme Vám nainstalovat jednotku s běžně dodávanou kabeláží dělanou na míru specificky pro Vaše auto, a z důvodu vlastního bezpečí svěřit práci profesionálům. Obratete se na prodejce audio zařízení do vozidel.

### Připojení konektorů ISO u některých vozidel VW, Audi nebo Opel (Vauxhall)

Je možné, že bude nutné provedení úpravy dodaného svazku vodičů podle níže uvedené ilustrace.

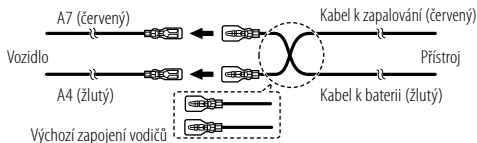

Kolík	Barva a funkce (pro konektory ISO)
A4	Žlutý : Baterie
A5	Modrá/Bílá*1 : Řízení napájení
A7	Červená : Zapalování (ACC)
A8	Černý : Zemní (uzemňovací) vodič
B1	Fialový ⊕ : Zadní reproduktor (pravý)
B2	Fialový/Černý ⊖ : Pro třicestý přechod: Výškový reproduktor (pravý)
B3	Šedý ⊕ : Přední reproduktor (pravý)
B4	Šedý/Černý ⊖ : Pro třicestý přechod: Středobasový reproduktor (pravý)
B5	Bílý ⊕ : Přední reproduktor (levý)
B6	Bílý/Černý ⊖ : Pro třicestý přechod: Středobasový reproduktor (levý)
B7	Zelený ⊕ : Zadní reproduktor (levý)
B8	Zelený/Černý ⊖ : Pro třicestý přechod: Výškový reproduktor (levý)

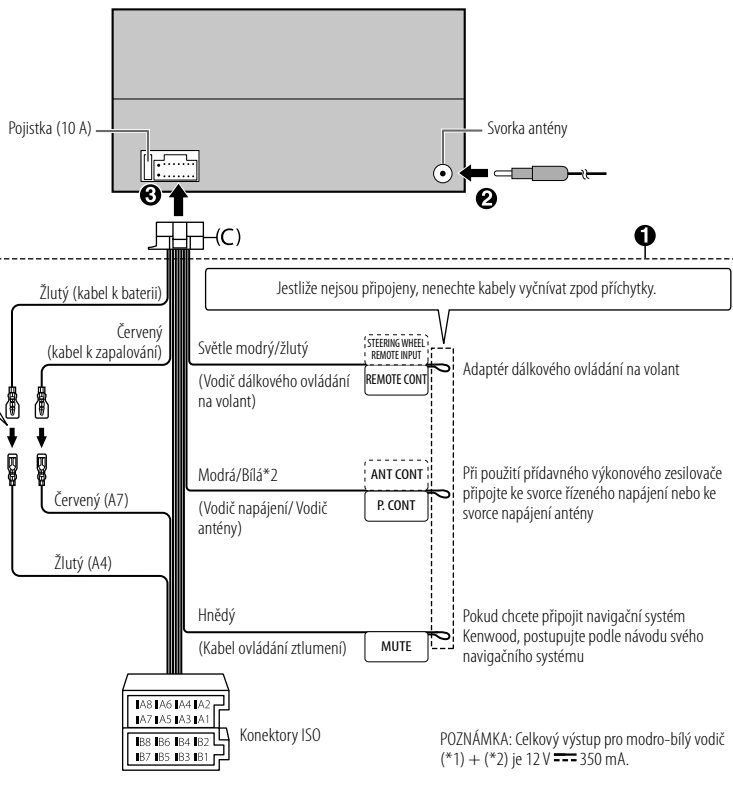

## Údržba

### Čištění jednotky

Otřete nečistoty na čelním panelu suchým silikonovým nebo jemným hadříkem.

### Manipulace s disky

- Nedotýkejte se nahrané strany disku.
- Na disk nelepte žádné lepicí pásky. Nepoužívejte ani žádné polepené disky.
- Nepoužívejte žádné příslušenství pro disk.
- Disk čistěte od středu k jeho okraji.
- Disk čistěte suchým silikonovým nebo jemným hadříkem. Nepoužívejte žádná rozpouštědla.
- Při vyjímání disku ze zařízení ho vodorovně vytáhněte.
- Před vložením disku odstraňte ostny ze středového otvoru a okrajů disku.

## Další informace

Pro: — Nejnovější aktualizace firmware a nejnovější seznam kompatibilních položek  
— Původní aplikace KENWOOD  
— Kterákoli jiná z nejnovějších informací  
Navštivte stránky <[www.kenwood.com/cs/ce/](http://www.kenwood.com/cs/ce/)>.

### Všeobecně

- Tato jednotka dokáže přehrávat pouze následující CD:



- Podrobné informace a poznámky o přehrávaných audio souborech najdete na stránkách <[www.kenwood.com/cs/ce/audiofile/](http://www.kenwood.com/cs/ce/audiofile/)>.

### Přehrávatelné soubory

- Přehrávatelné audio soubory:  
Pro disk: MP3 (.mp3), WMA (.wma), AAC (.aac)  
Pro úložní zařízení USB:  
MP3 (.mp3), WMA (.wma), AAC (.aac), AAC (.m4a), WAV (.wav), FLAC (.flac)
- Přehrávatelné disky: CD-R/CD-RW/CD-ROM
- Přehrávatelné formáty dat na disku: Názvy souborů ISO 9660 Level 1/2, Joliet, Dlouhý název souboru
- Přehrávatelný systém souborů USB zařízení: FAT12, FAT16, FAT32
- I v případě, že audio soubory odpovídají výše uvedeným standardům, nemusí být přehráváni v závislosti na typu nebo stavu média či zařízení možně.
- Na tomto přístroji nelze přehrávat soubory AAC (.m4a) na disku CD kódovaném aplikací iTunes.

### Disky, které nelze přehrávat

- Disky, které nejsou kulaté.
- Disky s barvou na nahrané straně nebo špinavé disky.
- Disky s možností opakovaného záznamu/zápisu, které nebyly finalizovány.
- 8 cm disky CD. Pokusy o vložení pomocí adaptéru mohou skončit chybou funkcí.

### Informace o USB zařízeních

- USB zařízení nemůžete připojit prostřednictvím USB rozbočovače.
- Připojení kabelu delšího než 5 m může způsobit nestandardní přehrávání.
- Tato jednotka nedokáže rozpoznat USB zařízení, jehož jmenovité napětí je jiné, než 5 V, a jehož jmenovitý proud přesahuje 1,5 A.

### Informace o iPod/iPhone

- Made for  
— iPod touch (6th generation)  
— iPhone 5S, 6, 6 Plus, 6S, 6S Plus, SE, 7, 7 Plus, 8, 8 Plus, X, XS, XS MAX, XR (iOS 12.1 nebo vyšší)
- Není možné prohlédávat video soubory v menu "Videos" v [MODE OFF].
- Pořadí skladeb zobrazené ve výběrovém menu tohoto přístroje se může lišit od pořadí v iPod/iPhone.
- Pokud je na iPodu zobrazeno "KENWOOD" nebo "✓", nelze iPod používat.
- Podle verze operačního systému na Vašem zařízení iPod/iPhone mohou být některé funkce na tomto přístroji nedostupné.



## Reference

### Informace o aplikaci Spotify

- Aplikace Spotify podporuje:
  - iPhone 5S, 6, 6 Plus, 6S, 6S Plus, SE, 7, 7 Plus, 8, 8 Plus, X, XS, XS MAX, XR (iOS 12.1 nebo vyšší)
  - iPod touch (6th generation)
  - OS Android 4.0.3 nebo vyšší
- Spotify je služba poskytovaná třetí stranou, takže její specifikace podléhají změnám bez předchozího upozornění. V důsledku toho může být omezená její kompatibilita, nebo mohou být některé, případně i všechny služby nedostupné.
- Některé funkce Spotify nelze na tomto zařízení používat.
- Pokud máte problémy s používáním aplikace, obraťte se prosím na Spotify přes <[www.spotify.com](http://www.spotify.com)>.

### O aplikaci AMAZON ALEXA

- Alexa je služba poskytovaná třetí stranou, takže její specifikace podléhají změnám bez předchozího upozornění. V důsledku toho může být omezená její kompatibilita, nebo mohou být některé, případně i všechny služby nedostupné.

### Změnit informace na displeji

Pokaždé, když stisknete DISP, informace na displeji se změní.

- Nejsou-li informace dostupné nebo nebyly zaznamenány, zobrazí se "NO TEXT", "NO INFO", jiná informace (např. název stanice), nebo bude displej prázdný.

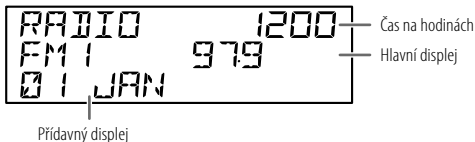

Název zdroje	Zobrazení informací: Hlavní displej (přidaná)
STANDBY	Název zdroje (Datum)
RADIO	Frekvence (Datum)  Pouze pro stanice podporující systém FM Radio Data System: Název stanice/Typ programu (Datum) ➔ Text na rádiu (Datum) ➔ Text na rádiu+ (Text na rádiu+) ➔ Název skladby (Interpret) ➔ Název skladby (Datum) ➔ Frekvence (Datum) ➔ zpět na začátek
CD/USB	Pro CD-DA: Název skladby (Interpret) ➔ Název skladby (Název disku) ➔ Název skladby (Datum) ➔ Doba přehrávání (Datum) ➔ zpět na začátek  Pro soubory MP3/WMA/AAC/WAV/FLAC: Název skladby (Interpret) ➔ Název skladby (Název alba) ➔ Název skladby (Datum) ➔ Název souboru (Název složky) ➔ Název souboru (Datum) ➔ Doba přehrávání (Datum) ➔ zpět na začátek
iPod USB/iPod BT	Když je zvoleno [MODE OFF] (strana 10): Název skladby (Interpret) ➔ Název skladby (Název alba) ➔ Název skladby (Datum) ➔ Doba přehrávání (Datum) ➔ zpět na začátek
SPOTIFY/ SPOTIFY BT	Kontextový název (Datum) ➔ Název skladby (Interpret) ➔ Název skladby (Název alba) ➔ Název skladby (Datum) ➔ Doba přehrávání (Datum) ➔ zpět na začátek
BT AUDIO/ ALEXA	Název skladby (Interpret) ➔ Název skladby (Název alba) ➔ Název skladby (Datum) ➔ Doba přehrávání (Datum) ➔ zpět na začátek
AUX	Název zdroje (Datum)

# Odstraňování problémů

	Příznak	Náprava
Všeobecně	Zvuk nemůže být slyšet.	<ul style="list-style-type: none"> <li>Nastavte optimální úroveň hlasitosti.</li> <li>Zkontrolujte kabely a konektory.</li> </ul>
	Objeví se "MISWIRING CHECK WIRING THEN PWR ON".	Vypněte proud, a kontrolou se ujistěte, zda jsou správně nainstalovány koncovky vodičů reproduktoru. Znovu zapněte proud.
	Objeví se "PROTECTING SEND SERVICE".	Pošlete jednotku do nejbližšího servisního centra.
	Není možno vybrat zdroj.	Zkontrolujte nastavení [SOURCE SELECT]. (Strana 6)
	Přehrávač vůbec nefunguje.	Resetujte přístroj. (Strana 4)
	Zobrazují se nesprávné znaky.	<ul style="list-style-type: none"> <li>Zařízení zobrazuje pouze velká písmena, číslice a omezený počet symbolů.</li> <li>Podle toho, jaký jazyk zobrazení jste vybrali (strana 6) se může stát, že některé znaky nebudou správně zobrazovány.</li> </ul>
Rádio	<ul style="list-style-type: none"> <li>Příjem rozhlasu je nekvalitní.</li> <li>Při poslouchání rádia je slyšet statický šum.</li> </ul>	Připojte pevně anténu.
	Disk nelze vysunout.	Stiskněte a podržte tlačítko ▲ pro násilné vysunutí disku. Dávejte pozor, aby vám disk po vysunutí nespadol na zem. Pokud problém nezmizí, resetujte přístroj (strana 4).
CD/USB/iPod	Je generován šum.	Přejděte na další skladbu nebo změňte disk.
	Objeví se "PLEASE EJECT".	Resetujte přístroj (strana 4). Pokud problém nezmizí, spojte se s nejbližším servisním střediskem.
	Pořadí přehrávání je jiné, než bylo zamýšleno.	Pořadí přehrávání závisí na pořadí, ve kterém jsou soubory nahrány (disk), nebo na názvu souboru (USB).
	Uplynulý čas přehrávání není správný.	To závisí na předchozím procesu záznamu (disk/USB).

	Příznak	Náprava
CD/USB/iPod	Na displeji bliká nápis "READING".	<ul style="list-style-type: none"> <li>Nepoužívejte příliš mnoho úrovní a složek.</li> <li>Znovu vložte disk nebo znovu připojte zařízení (USB/iPod/iPhone).</li> </ul>
	Objeví se "UNSUPPORTED DEVICE".	<ul style="list-style-type: none"> <li>Zkontrolujte, zda je připojené USB zařízení kompatibilní s tímto přístrojem, a zajistěte, aby systémy souborů měly podporované formáty. (Strana 32)</li> <li>Znovu připojte USB zařízení.</li> </ul>
	Objeví se "UNRESPONSIVE DEVICE".	Ujistěte se, že USB zařízení funguje správně, a zařízení znovu připojte.
	Objeví se "USB HUB IS NOT SUPPORTED".	Toto zařízení nepodporuje připojení USB zařízení prostřednictvím USB rozbočovače.
	<ul style="list-style-type: none"> <li>Když připojíte zařízení USB při poslouchání z jiného zdroje, zdroj se nezmění na "USB".</li> <li>Objeví se "USB ERROR"</li> </ul>	USB port spotřebovává víc energie, než kolik je navržený limit. Vypněte napájení a USB zařízení odpojte. Pak zapněte napájení a znovu USB zařízení připojte. Pokud se tím problém nevyřeší, pře připojením jiného USB zařízení vypněte a zapněte napájení (nebo jednotku zresetujte).
	Přehrávač iPod/iPhone nefunguje nebo ho nelze zapnout.	<ul style="list-style-type: none"> <li>Zkontrolujte spojení mezi tímto přístrojem a iPod/iPhone.</li> <li>Odpojte a resetujte iPod/iPhone pomocí "tvrdého" resetování (hard reset).</li> </ul>
	Když stiskem Q / S zadáte režim vyhledávání, objeví se "LOADING".	Tento přístroj stále ještě připravuje hudební seznam iPod/iPhone. Načítání může nějakou dobu trvat, zkuste to později znovu.
	"NO DISC"	Vložte disk do zaváděcí štěrbiny.
	"TOC ERROR"	Zajistěte, aby byl disk čistý a vložený správným způsobem.
	"NA FILE"	Zajistěte, aby médium (disk/USB) obsahovalo podporované audio soubory. (Strana 32)
"COPY PRO"	Bylo spuštěno přehrávání souboru chráněného proti kopírování (disk/USB).	
"NO DEVICE"	Připojte zařízení (USB/iPod/iPhone) a znovu změňte zdroj na USB nebo iPod USB.	

## Odstraňování problémů

	Příznak	Náprava
CD/USB/iPod	"NO MUSIC"	Připojte zařízení (USB/iPod/iPhone) obsahující přehrávatelné audio soubory.
	"iPod ERROR"	<ul style="list-style-type: none"> <li>Přehrávač iPod znovu připojte.</li> <li>Vynulujte iPod.</li> </ul>
	"MEMORY FULL"	Dosáhli jste maximálního limitu úložště vašeho iPod/iPhone.
	"DISCONNECTED"	USB je odpojené od hlavní jednotky. Ujistěte se prosím, že zařízení je správně připojeno přes USB.
Spotify	"CONNECTING"	<ul style="list-style-type: none"> <li>Připojení přes vstupní konektor USB: Zařízení se připojuje k hlavní jednotce. Vyčkejte prosím.</li> <li>Připojení přes Bluetooth: Bluetooth je odpojené. Zkontrolujte připojení přes Bluetooth a přesvědčte se, že zařízení i jednotka jsou spárované a připojené.</li> </ul>
	"CHECK APP"	Aplikace Spotify není připojena správně nebo uživatel není přihlášen. Ukončete aplikaci Spotify a restartujte. Pak se přihlaste k účtu Spotify.
Bluetooth®	Není detekováno žádné Bluetooth zařízení.	<ul style="list-style-type: none"> <li>Hledejte znovu z Bluetooth zařízení.</li> <li>Resetujte přístroj. (Strana 4)</li> </ul>
	Párování nelze provést.	<ul style="list-style-type: none"> <li>Zajistěte, aby byl zadán stejný PIN kód u přístroje i Bluetooth zařízení.</li> <li>Smažte informace o párování z přístroje i Bluetooth zařízení, a pak proveďte znovu párování. (Strana 15)</li> </ul>
	Při telefonování je slyšet echo nebo šum.	<ul style="list-style-type: none"> <li>Upravte polohu mikrofonu. (Strana 15)</li> <li>Zkontrolujte nastavení <b>[ECHO CANCEL]</b>. (Strana 17)</li> </ul>
	Kvalita zvuku telefonu je špatná.	<ul style="list-style-type: none"> <li>Zmenšete vzdálenost mezi přístrojem a Bluetooth zařízením.</li> <li>Přejedte z vozidlem na místo, kde bude lepší příjem signálu.</li> </ul>

	Příznak	Náprava
	Metoda hlasového volání není úspěšná.	<ul style="list-style-type: none"> <li>Použijte metodu hlasového volání v klidnějším prostředí.</li> <li>Když vyslovujete jméno, přiblížte se více k mikrofonu.</li> <li>Zajistěte, aby byl použit stejný hlas, jako při registraci hlasového volání.</li> </ul>
	Během přehrávání z Bluetooth audio přehrávače je zvuk přerušován nebo přeskakuje.	<ul style="list-style-type: none"> <li>Zmenšete vzdálenost mezi přístrojem a Bluetooth audio přehrávačem.</li> <li>Vypněte přístroj a pak jej znovu zapněte a zkuste připojení.</li> <li>Jiná Bluetooth zařízení se mohou zkoušet připojit k přístroji.</li> </ul>
	Připojený Bluetooth audio přehrávač není možné ovládat.	<ul style="list-style-type: none"> <li>Zkontrolujte, zda připojený Bluetooth audio přehrávač podporuje profil Audio/Video Remote Control Profile (AVRCP - Profil dálkového ovládání audio/video přehrávání). (Viz návod k vašemu audio přehrávači.)</li> <li>Odpojte a znovu připojte Bluetooth přehrávač.</li> </ul>
Bluetooth®	"NOT SUPPORT"	Připojený telefon nepodporuje funkci rozpoznávání hlasu nebo přenos telefonního seznamu.
	"NO ENTRY"/"NO PAIR"	Žádné registrované zařízení není připojeno ani nalezeno přes Bluetooth.
	"ERROR"	Zkuste operaci zopakovat. Pokud se znovu objeví zpráva "ERROR", zkontrolujte, zda zařízení podporuje zkoušenou funkci.
	"NO INFO"/"NO DATA"	Zařízení Bluetooth není schopno pořídit kontaktní informace.
	"HF ERROR XX"/"BT ERROR"	Resetujte přístroj a zkuste tuto operaci znovu. Pokud problém nezmizí, spojte se s nejbližším servisním střediskem.
	"SWITCHING NG"	Připojené telefony možná nepodporují funkci přepínání telefonu.
	Připojení Bluetooth mezi zařízením Bluetooth a jednotkou není stabilní.	Vymažte z jednotky nepoužívané připojené Bluetooth zařízení. (Strana 19)

## Odstraňování problémů

Příznak	Náprava	
AMAZON ALEXA	Žádná odpověď aplikace Alexa po hlasovém vstupu.	Amazon cloud nedokázal analyzovat daný hlasový vstup.
	Nesprávná odpověď od aplikace Alexa.	Aplikace Alexa neporozuměla správně, co bylo řečeno, nebo nezachytila celou žádost či větu. Prosím zkuste to znovu. (Strana 21)
	"DISCONNECTED"	Ujistěte se, že je váš chytrý telefon připojen k této jednotce prostřednictvím technologie Bluetooth. (Strana 15)
	Nelze provést připojení popřípadě opětovné připojení k mobilní aplikaci Alexa.	<ul style="list-style-type: none"> <li>Ujistěte se, že je audio zařízení připojeno pomocí Bluetooth. Vyberte audio zařízení z nabídky <b>[AUDIO SELECT]</b> v <b>[BT MODE]</b>. (Strana 19)</li> <li>Znovu proveďte postup jednorázového nastavení. Viz "Nastavení při prvním použití" na straně 21.</li> <li>Vypněte přístroj a pak jej znovu zapněte a zkuste připojení.</li> <li>U zařízení iOS se ujistěte, že je vybrán zdroj ALEXA nebo zdroj iPod BT.</li> </ul>

## Specifikace

Tuner	FM	Kmitočtový rozsah	87,5 MHz — 108,0 MHz (s krokem 50 kHz)
		Použitelná citlivost (S/N = 30 dB)	0,71 $\mu$ V/75 $\Omega$
		Minimální citlivost (DIN S/N = 46 dB)	2,0 $\mu$ V/75 $\Omega$
		Kmitočtová odezva ( $\pm 3$ dB)	30 Hz — 15 kHz
		Odstup signál/šum (MONO)	64,0 dB
		Separace kanálů (1 kHz)	40 dB
MW (AM)	Kmitočtový rozsah	531 kHz — 1 611 kHz (s krokem 9 kHz)	
	Použitelná citlivost (S/N = 20 dB)	28,2 $\mu$ V	
LW (AM)	Kmitočtový rozsah	153 kHz — 279 kHz (s krokem 9 kHz)	
	Použitelná citlivost (S/N = 20 dB)	50 $\mu$ V	
Přehrávač disků CD	Laserní dioda	GaAlAs	
	Digitální filtr (D/A)	8 násobné převzorkování	
	Otáčky disku	500 ot./min. — 200 ot./min. (CLV)	
	Kolisání	Hodnoty neměřitelně nízké	
	Kmitočtová odezva ( $\pm 1$ dB)	20 Hz — 20 kHz	
	Celkové harmonické zkreslení (THD) (1 kHz)	0,01 %	
	Odstup signál/šum (1 kHz)	97 dB	
	Dynamický rozsah	92 dB	
	Separace kanálů	90 dB	
	MP3 dekodér	Vyhovuje MPEG-1/2 Audio Layer-3	
WMA dekodér	Vyhovuje Windows Media Audio		
AAC dekodér	AAC-LC ".aac" soubory		

## Specifikace

USB	Standard USB	USB 1.1, USB 2.0 (Vysoká rychlost)
	Systém souborů	FAT12/16/32
	Maximální odebíraný proud	Stejnosměrný proud 5 V $\overline{\text{---}}$ 1,5 A
	MP3 dekodér	Vyhovuje MPEG-1/2 Audio Layer-3
	WMA dekodér	Vyhovuje Windows Media Audio
	AAC dekodér	Soubory AAC-LC ".aac", ".m4a"
	WAV dekodér	Lineární PCM
FLAC dekodér	Soubor FLAC (Až do 96 kHz/24 bitů)	

Bluetooth	Verze	Bluetooth 4.2
	Kmitočtový rozsah	2,402 GHz — 2,480 GHz
	Radiofrekvenční výstupní výkon (E.I.R.P.)	+4 dBm (MAX), Výkonová třída 2
	Maximální komunikační rozsah	Přímá viditelnost přibl. 10 m (32,8 stop)
	Profil	HFP 1.7.1 - Handsfree profil (Hands-Free Profile) A2DP - Pokročilý profil pro distribuci zvuku (Advanced Audio Distribution Profile) AVRCP 1.6.1 - Profil pro dálkové ovládání zvuku/obrazu (Audio/Video Remote Control Profile) PBAP - Přístupový profil telefonního seznamu (Phonebook Access Profile) SPP - Profil sériového portu (Serial Port Profile)

Externí	Kmitočtová odezva ( $\pm 3$ dB)	20 Hz — 20 kHz
	Maximální vstupní napětí	1 000 mV
	Vstupní impedance	30 k $\Omega$

Audio	Maximální výstupní výkon	50 W $\times$ 4
	Výkon při plné přenosové šířce (při výkonu menším, než 1 % THD)	22 W $\times$ 4
	Impedance reproduktoru	4 $\Omega$ — 8 $\Omega$
	Tónové korekce	Pásmo 1: 62,5 Hz $\pm 9$ dB Pásmo 2: 100 Hz $\pm 9$ dB Pásmo 3: 160 Hz $\pm 9$ dB Pásmo 4: 250 Hz $\pm 9$ dB Pásmo 5: 400 Hz $\pm 9$ dB Pásmo 6: 630 Hz $\pm 9$ dB Pásmo 7: 1 kHz $\pm 9$ dB Pásmo 8: 1,6 kHz $\pm 9$ dB Pásmo 9: 2,5 kHz $\pm 9$ dB Pásmo 10: 4 kHz $\pm 9$ dB Pásmo 11: 6,3 kHz $\pm 9$ dB Pásmo 12: 10 kHz $\pm 9$ dB Pásmo 13: 16 kHz $\pm 9$ dB
	Úroveň předvýstupu/zatížení	2 500 mV/10 k $\Omega$
	Impedance předvýstupu	$\leq 600 \Omega$

Všeobecně	Provozní napětí	12 V DC autobaterie
	Instalační rozměry (Š $\times$ V $\times$ H)	182 mm $\times$ 111 mm $\times$ 156 mm
	Čistá hmotnost (zahrnuje rámeček a montážní objímku)	1,6 kg

Změny bez upozornění vyhrazeny.

# Tartalomjegyzék

---

Használat előtt .....	3	Audióbeállítások.....	22
Alapok.....	4	Megjelenítés beállításai .....	27
A készülék használatbavétele.....	5	Beépítés/Csatlakoztatás.....	28
1 A kijelző nyelvének kiválasztása és a bemutató megszakítása		Ajánlás .....	32
2 Dátum és idő beállítása		Karbantartás	
3 A többi opcionális beállítás beállítása		További információk	
Rádió.....	7	Megjelenített információk módosítása	
CD/USB/iPod.....	9	Hibaelhárítás .....	34
Spotify .....	12	Műszaki adatok.....	36
AUX.....	13		
Más alkalmazások használata .....	14		
KENWOOD Remote alkalmazás			
TuneIn Radio/TuneIn Radio Pro			
Bluetooth® .....	15		
Bluetooth — Kapcsolódás			
Bluetooth — Mobiltelefon			
Bluetooth — Audió			
AMAZON ALEXA.....	21		

# Használat előtt

## FONTOS

- Ahhoz, hogy biztosítsuk a megfelelő használatot, olvassuk el ezt a kézikönyvet a termék használata előtt. Különösen fontos, hogy elolvassa és betartsa a kézikönyv Figyelmeztetés és Figyelem részeit.
- Kérjük tartsa a kézikönyvet biztonságban és elérhető helyen a későbbi útmutatásokért.

## ▲ FIGYELMEZTETÉS

- **Ne működtessen semmilyen funkciót, amely elvonja a figyelmét a vezetéstől.**

## ▲ FIGYELEM

### Hangerő-beállítás:

- A balesetek elkerülése érdekében úgy állítsa be a hangerőt, hogy hallhassa a kívülről érkező hangokat is.
- Mielőtt a digitális eszközökről elindítaná a lejátszást, csökkentse a hangerőt, nehogy a hangszórók károsodjanak a kimenő jelszint hirtelen megnövekedése következtében.

### Általános:

- Ne használjon csatlakoztatott eszközt, ha zavarja a vezetésben.
- Ne feledjen az összes fontos adatról biztonsági másolatot készíteni. Nem vállalunk felelősséget a rögzített adatok semmilyen veszteségéért.
- A rövidzárlat megelőzése érdekében sose tegyen, illetve hagyjon bármilyen fémes tárgyat (például pénzértmet vagy fém szerszámot) az egység belsejében.
- A lézer olvasófejen megjelenő páralecsapódás által okozott lemezhiba esetén vegye ki a lemezt és várjon, amíg a nedvesség elpárolog.
- Autótípusoktól függően, az antenna automatikusan meghosszabbodik a készülék bekapcsolásakor, ha az antennavezérlő vezeték csatlakoztatva van (31. oldal). Kapcsolja ki a készüléket vagy állítsa a jelforrást STANDBY-ra, amikor parkol vagy alacsony mennyezetű helyen tartózkodik.

## A kézikönyv olvasása

- Az ebben a kézikönyvben bemutatott kijelzők és előlapok a műveletek egyértelmű magyarázatát biztosító példák. Emiatt előfordulhat, hogy azok eltérnek a tényleges kijelzőtől vagy előlaptól.
- A műveletek elsősorban az előlap gombjainak használatával vannak bemutatva.
- Az angol utalások a megértést szolgálják. A kívánt megjelenítési nyelvet a [FUNCTION] menüből állíthatja be. (6. oldal)
- [XX] a kiválasztott elemeket jelzi.
- (XX oldal) hivatkozási jelölés a megadott oldalon található tudnivalókra utal.



Ez a terméken található szimbólum azt jelenti, hogy fontos üzemeltetési és karbantartási utasításokat talál a kézikönyvben. Figyelmesen olvassa el a jelen kézikönyvben foglalt utasításokat.

# Alapok

## Előlap

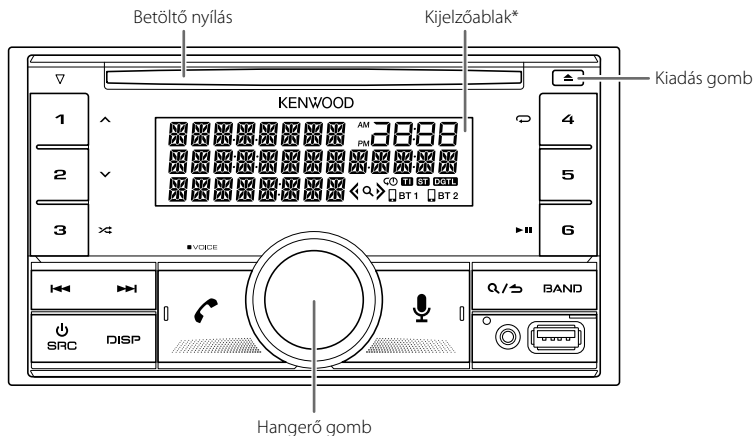

### Alaphelyzetbe állítás

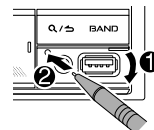

\* Csak illusztráció céljából.

### Művelet

Bekapcsolás

### Az előlapon

Nyomja meg az **SRC** gombot.  
• Nyomja le és tartsa nyomva a táplálás kikapcsolásához.

A hangerő beállítása

Forgassa a hangerő gombot.

Forrás kiválasztása

• Nyomja le többször egymás után az **SRC** gombot.  
• Nyomja le az **SRC** gombot, majd forgassa el a hangerő gombot két másodpercen belül.

Megjelenített információk módosítása

Nyomja le többször egymás után a **DISP** gombot. (33. oldal)



# A készülék használatbavétele

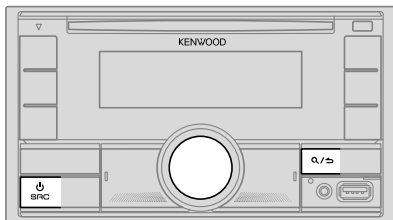

## 1 A kijelző nyelvének kiválasztása és a bemutató megszakítása

Amikor először kapcsolja be a készüléket (vagy a [FACTORY RESET] beállítás [YES] értékre van állítva, 6. oldal) a kijelzőn a következő jelenik meg: "SEL LANGUAGE" → "PRESS" → "VOLUME KNOB"

- 1 A hangerőszabályzó gomb elfordításával válassza ki az [EN] (Angol) / [RU] (Orosz) / [SP] (Spanyol) / [FR] (Francia) / [GE] (Német), beállítást, majd nyomja meg a gombot.  
A kezdeti beállítás [EN].  
A kijelzőn a következő felirat jelenik meg: "CANCEL DEMO" → "PRESS" → "VOLUME KNOB".
- 2 Nyomja meg ismét a hangerő gombot.  
A kezdeti beállítás [YES].
- 3 Nyomja meg ismét a hangerő gombot.  
A "DEMO OFF" szöveg jelenik meg.

Majd a kijelzőn megjelenik a kiválasztott crossover típus: "2-WAY X'OVER" vagy "3-WAY X'OVER"

- A crossover processzortípus megváltoztatásához lásd "Crossover típus megváltoztatása" az 7. oldalon.

## 2 Dátum és idő beállítása

- 1 A hangerő gomb megnyomásával beléphet a [FUNCTION] menüpontba.
- 2 A hangerő gomb elforgatásával válassza ki a [CLOCK] pontot, majd nyomja meg a gombot.

### Az óra beállítása

- 3 A hangerő gomb elforgatásával válassza ki a [CLOCK ADJUST] pontot, majd nyomja meg a gombot.
- 4 Fordítsa el a hangerőszabályzó gombot a beállítások kiválasztásához, majd nyomja meg a gombot.  
Állítsa be az időt az "Óra" → "Perc" sorrendben.
- 5 A hangerő gomb elforgatásával válassza ki a [CLOCK FORMAT] pontot, majd nyomja meg a gombot.
- 6 A hangerő gomb elforgatásával válassza ki a [12H] vagy [24H] pontot, majd nyomja meg a gombot.

### A dátum beállítása

- 7 A hangerő gomb elforgatásával válassza ki a [DATE FORMAT] pontot, majd nyomja meg a gombot.
  - 8 A hangerő gomb elforgatásával válassza ki a [DD/MM/YY] vagy [MM/DD/YY] pontot, majd nyomja meg a gombot.
  - 9 A hangerő gomb elforgatásával válassza ki a [DATE SET] pontot, majd nyomja meg a gombot.
  - 10 Fordítsa el a hangerőszabályzó gombot a beállítások kiválasztásához, majd nyomja meg a gombot.  
Állítsa be a dátumot a "Nap" → "Hónap" → "Év", vagy "Hónap" → "Nap" → "Év" sorrendben.
  - 11 Nyomja le és tartsa lenyomva a R/S gombot a kilépéshez.
- Az előző beállításhoz való visszatéréshez nyomja meg a R/S gombot.

## 3 A többi opcionális beállítás beállítása

Az alábbi elemeket csak a készülék STANDBY üzemmódjában állíthatja be.

- 1 Nyomja meg többször az SRC gombot STANDBY üzemmódba történő belépéshez.
- 2 A hangerő gomb megnyomásával beléphet a [FUNCTION] menüpontba.
- 3 Forgassa el a hangerő gombot egy tétel kiválasztásához (6. oldal), majd nyomja meg a gombot.
- 4 Addig ismétlje a 3. lépést, amíg ki nem választotta/nem aktiválta a kívánt elemet.
- 5 Nyomja le és tartsa lenyomva a R/S gombot a kilépéshez.

Az előző beállításhoz való visszatéréshez nyomja meg a R/S gombot.

## A készülék használatbavétele

Alapértelmezés: **[XX]**

<b>[AUDIO CONTROL]</b>	
<b>[SWITCH PREOUT]</b>	(Csak akkor, ha az <b>[X'OVER]</b> beállítása: <b>[2WAY]</b> .) (7. oldal) <b>[REAR]/[SUBWOOFER]</b> : Kiválasztja, hogy a hátsó hangszóró vagy a mélysugárzó legyen-e a kimeneti terminálra csatlakoztatva a hátoldalon (külső erősítőn keresztül). (30. oldal)
<b>[DISPLAY]</b>	
<b>[EASY MENU]</b>	A <b>[FUNCTION]</b> menüpontba belépve... <b>[ON]</b> : <b>[LCD DISPLAY]</b> megvilágítása fehér színre vált. ; <b>[OFF]</b> : A <b>[LCD DISPLAY]</b> fényjelzése <b>[COLOR SELECT]</b> maradt. (27. oldal) • Az <b>[EASY MENU]</b> beállításaitól függetlenül a <b>[KEY 1]</b> és <b>[KEY 2]</b> megvilágítása világoskékre vált, amikor belép a <b>[FUNCTION]</b> menübe. • Lásd az illusztrációt a 27. oldalon a zónák azonosításához.
<b>[TUNER SETTING]</b>	
<b>[PRESET TYPE]</b>	<b>[NORMAL]</b> : Egy rádióállomást tárol minden preset (tárolás) gombhoz minden hullámsávon (FM1/FM2/FM3/MW/LW). ; <b>[MIX]</b> : Egy rádióállomást tárol minden preset (tárolás) gombhoz a kiválasztott hullámsávtól függetlenül.
<b>[SYSTEM]</b>	
<b>[KEY BEEP]</b>	(Csak akkor, ha az <b>[X'OVER]</b> beállítása: <b>[2WAY]</b> .) (7. oldal) <b>[ON]</b> : Bekapcsolja a gombnyomás hangjelzését ; <b>[OFF]</b> : Kikapcsolja.
<b>[SOURCE SELECT]</b>	
<b>[SPOTIFY SRC]</b>	<b>[ON]</b> : Engedélyezi a SPOTIFY/SPOTIFY BT-ot a forráskiválasztásnál. ; <b>[OFF]</b> : Letiltja. (12. oldal)
<b>[BT AUDIO SRC]</b>	<b>[ON]</b> : Engedélyezi az BT AUDIO-ot a forráskiválasztásnál. ; <b>[OFF]</b> : Letiltja. (20. oldal)
<b>[BUILT-IN AUX]</b>	<b>[ON]</b> : Engedélyezi az AUX-ot a forráskiválasztásnál. ; <b>[OFF]</b> : Letiltja. (13. oldal)

<b>[P-OFF WAIT]</b>	Kizárólag akkor alkalmazható, ha a demonstrációs mód ki van kapcsolva. Beállítja azt az időtartamot, amikor a készülék automatikusan kikapcsol (készületi módban) az akku kímélése érdekében. <b>[20M]</b> : Kikapcsolás 20 perc ; <b>[40M]</b> : Kikapcsolás 40 perc ; <b>[60M]</b> : Kikapcsolás 60 perc ; [— — —]: Törlés.
<b>[CD READ]</b>	<b>[1]</b> : Automatikusan különbséget tud tenni audiofájlokat tartalmazó lemezek és zenei CD-k között. ; <b>[2]</b> : Zenei CD-ként való lejátszás kikényszerítése. Nem hallható hang, ha egy audiofájl lemezt játszik le.
<b>[F/W UPDATE]</b>	
<b>[UPDATE SYSTEM]</b>	
<b>[F/W UP xxxx]</b>	<b>[YES]</b> : Elkezdi a firmware frissítését ; <b>[NO]</b> : Megszakítja (a frissítés nem indul el). A firmware frissítést módját lásd < <a href="http://www.kenwood.com/cs/ce/">www.kenwood.com/cs/ce/</a> >.
<b>[FACTORY RESET]</b>	<b>[YES]</b> : Beállítások visszaállítása alapértelmezettre (kivéve az elmentett állomások) ; <b>[NO]</b> : Törlés.
<b>[ENGLISH]</b>	
<b>[РУССКИЙ]</b>	
<b>[ESPAÑOL]</b>	Válassza ki a megjelenítési nyelvet a <b>[FUNCTION]</b> menüből és a zenei információkat, ha elérhető.
<b>[FRANCAIS]</b>	Alapértelmezésként az angol <b>[ENGLISH]</b> van beállítva.
<b>[DEUTSCH]</b>	

## A készülék használatbavétele

### Crossover típus megváltoztatása

- 1 Nyomja meg többször az SRC gombot STANDBY üzemmódba történő belépéshez.
- 2 Nyomja meg és tartsa nyomva a 4-es és 5-ös gombokat a crossover választásához.  
Megjelenik a jelenlegi crossover.
- 3 A hangerő gomb elforgatásával válassza ki a "2WAY" vagy a "3WAY" lehetőséget, majd nyomja meg a gombot.
- 4 A hangerő gomb elforgatásával válassza ki a "YES" vagy a "NO" lehetőséget, majd nyomja meg a gombot.  
Megjelenik a kiválasztott crossover.

- A kilépéshez nyomja meg és tartsa lenyomva a Q/↵ gombot.
- A kiválasztott crossover beállítások módosításához lásd a 24 oldalt.

### ▲ FIGYELEM

A hangszórók csatlakoztatási módjának megfelelően válassza ki a crossover típusát. (30., 31. oldal)

Ha rossz típust választ ki:

- A hangszórók tönkremehetnek.
- A kimeneti hangerősség rendkívül magas vagy alacsony lehet.

## Rádió

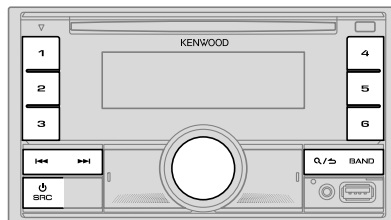

- Az "ST" jelzés akkor világít, ha megfelelő, jó minőségű FM sztereóadást fogad a készülék.
- Az egység automatikusan FM ébresztésre vált, ha FM ébresztés jelet kap.

### Állomás keresése

- 1 Az SRC gomb többszöri megnyomásával választhatja ki a RADIO menüpontot.
- 2 Az BAND gomb többszöri megnyomásával választhatja ki a kívánt hullámsávot: FM1/FM2/FM3/MW/LW.
- 3 Nyomja meg a ◀◀ / ▶▶ gombokkal kereset állomásokat.

Legfeljebb 18 FM és 6 MW/LW állomást tárolhat.

- **Egy állomás eltárolásához:** Nyomja le és tartsa lenyomva a számgombok egyikét (1 – 6).
- **Egy tárolt állomás kiválasztásához:** Nyomja le a számgombok egyikét (1 – 6).

## Egyéb beállítások

- 1 A hangerő gomb megnyomásával beléphet a [FUNCTION] menüpontba.
- 2 Forgassa el a hangerő gombot egy tétel kiválasztásához (lásd a következő táblázatot), majd nyomja meg a gombot.
- 3 Ismétlje meg a 2. lépést amíg a kívánt elem kiválasztásra/aktiválásra nem kerül vagy kövesse a kiválasztott elemhez tartozó utasításokat.
- 4 Nyomja le és tartsa lenyomva a **Q**/**S** gombot a kilépéshez.

Az előző beállításhoz való visszatéréshez nyomja meg a **Q**/**S** gombot.

Alapértelmezés: [XX]

[TUNER SETTING]	
[SEEK MODE]	A keresésmód kijelöléséhez nyomja meg az <b>1</b> / <b>2</b> / <b>3</b> gombokat. [AUTO1]: Állomás automatikus keresése. ; [AUTO2]: Előre beállított állomás keresése. ; [MANUAL]: Állomás kézi keresése.
[LOCAL SEEK]	[ON]: Csak jó vételt biztosító állomásokat keres. ; [OFF]: Törlés. • A beállítások csak a kiválasztott forrásra/állomásra alkalmazhatóak. Miután forrást/állomást váltott, ismételten el kell végeznie a beállításokat.
[AUTO MEMORY]	[YES]: Automatikusan tárolni kezd jó vételű állomást. ; [NO]: Törlés. • Csak akkor választható, ha a [NORMAL] lehetőséget választja a [PRESET TYPE] menüpontban. (6. oldal)
[MONO SET]	[ON]: Javítja az FM vételt a sztereó hatás azonban elveszik. ; [OFF]: Törlés.
[NEWS SET]	[ON]: Az egység ideiglenesen átvált a hírek műsorra, ha az elérhető. ; [OFF]: Törlés.
[REGIONAL]	[ON]: Annak beállítása, hogy csak a meghatározott területen belül történjen-e átváltás az állomásra az "AF" vezérlés révén. ; [OFF]: Törlés.
[AF SET]	[ON]: Ha a vétel gyenge, a készülék automatikusan átvált egy másik frekvenciára, amely ugyanazt a programot sugározza ugyanazon Radio Data System hálózaton belül, de jobb vétel mellett. ; [OFF]: Törlés.

[TI]	[ON]: Bármely forrás, kivéve MW/LW, hallgatása közben megengedi a készüléknek, hogy ideiglenesen átváltson a Közlekedési Információkra, ha az elérhető ("TI" jelzés világit). ; [OFF]: Törlés.
[PTY SEARCH]	1 A hangerő gomb elforgatásával válassza ki az elérhető Program Típust (lásd a következő "A [PTY SEARCH] számára elérhető Program Típusok") , majd nyomja meg a gombot. 2 Forgassa el a hangerő gombot a PTY nyelvre ([ENGLISH]/[FRENCH]/[GERMAN]) beállításához, majd nyomja meg a gombot. 3 Nyomja meg az <b>1</b> / <b>2</b> / <b>3</b> -t a keresés elkezdéséhez.
[CLOCK]	
[TIME SYNC]	[ON]: Szinkronizálja a készülék idejét a Radio Data System állomás idejével. ; [OFF]: Törlés.

- [LOCAL SEEK]/[MONO SET]/[NEWS SET]/[REGIONAL]/[AF SET]/[TI]/[PTY SEARCH] csak az FM1/FM2/FM3 sáv esetén választható.
- Ha a közlekedési információk, vagy hírsszefoglalók vétele közben beállítja a hangerőt, akkor a készülék eltárolja az új hangerő-beállítást a memóriában. A közlekedési információk vagy hírsszefoglalók következő alkalommal történő bekapcsolásától kezdve alkalmazza a készülék a beállítást.

## A [PTY SEARCH] számára elérhető Program Típusok

[SPEECH]: [NEWS], [AFFAIRS], [INFO] (információ), [SPORT], [EDUCATE], [DRAMA], [CULTURE], [SCIENCE], [VARIED], [WEATHER], [FINANCE], [CHILDREN], [SOCIAL], [RELIGION], [PHONE IN], [TRAVEL], [LEISURE], [DOCUMENT]

[MUSIC]: [POP M] (zene), [ROCK M] (zene), [EASY M] (zene), [LIGHT M] (zene), [CLASSICS], [OTHER M] (zene), [JAZZ], [COUNTRY], [NATION M] (zene), [OLDIES], [FOLK M] (zene)

A készülék a kiválasztott [SPEECH] vagy [MUSIC] kategóriába sorolt programtípust keresi.

# CD/USB/iPod

## Helyezzen be egy lemezt

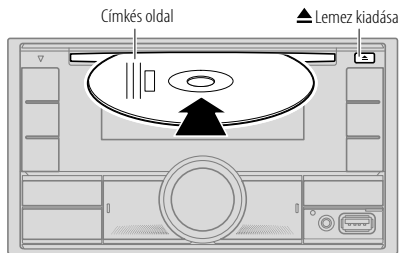

A készülék automatikusan átváltja a forrást CD-re, és elkezdődik a lejátszás.

## Csatlakoztassa újra az USB eszközt



A készülék automatikusan átváltja a forrást USB-re, és elkezdődik a lejátszás.

\* Ne hagyja a kábelt az autóban, ha használaton kívül van.

## iPod/iPhone csatlakoztatása

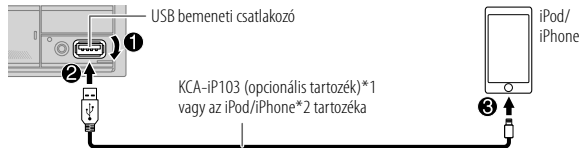

A készülék automatikusan átváltja a forrást iPod USB-re, és elkezdődik a lejátszás.

- Az iPod/iPhone készüléket csatlakoztathatja Bluetooth-kapcsolaton keresztül is. (15. oldal)

\*1 KCA-iP103: Lightning típus

\*2 Ne hagyja a kábelt az autóban, ha használaton kívül van.

## Alapműveletek

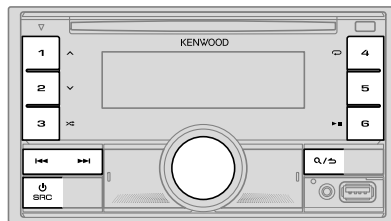

Művelet	Az előlapon
Lejátszás/megállítás	Nyomja meg a 6 ►   gombot.
Hátra/előre tekerés	Nyomja meg és tartsa lenyomva a ◀◀/▶▶ gombot.
Zeneszám/fájl kiválasztása	Nyomja meg a ◀◀/▶▶I gombot.
Mappa kiválasztása*1	Nyomja meg a 1 ^ / 2 v gombot.
Ismételt lejátszás*2	Nyomja le többször egymás után a 4 ↻ gombot. [TRACK REPEAT]/[ALL REPEAT]: Hang-CD [FILE REPEAT]/[FOLDER REPEAT]/[ALL REPEAT]: MP3/WMA/AAC/WAV/FLAC fájl [REPEAT ONE]/[REPEAT ALL]/[REPEAT OFF]: iPod
Véletlenszerű lejátszás*2	Nyomja le többször egymás után a 3 ⌘ gombot. [DISC RANDOM]/[RANDOM OFF]: Hang-CD [FOLDER RANDOM]/[RANDOM OFF]: MP3/WMA/AAC/WAV/FLAC fájl [SHUFFLE ON]/[SHUFFLE OFF]: iPod
	Nyomja meg és tartsa lenyomva a 3 ⌘ gombot az [ALL RANDOM] opció kiválasztásához.*1

\*1 CD esetén: Kizárólag MP3/WMA/AAC fájlok esetén. Ez iPod esetében nem működik.

\*2 iPod esetén: Kizárólag akkor alkalmazható, ha a [MODE OFF] van kiválasztva.

## Zene meghajtó kiválasztása

Miközben USB forrást használ, nyomja az 5 gombot ismételten.

A következő meghajtón eltárolt zeneszámok lejátszásra kerülnek.

- Egy okostelefon (Mass Storage Class) kiválasztott belső vagy külső memóriája.
- Egy többmeghajtós eszköz kiválasztott meghajtója.

A zenei meghajtót a [FUNCTION] menüből is kiválaszhatja.

- 1 A hangerő gomb megnyomásával beléphet a [FUNCTION] menüpontba.
- 2 A hangerő gomb elforgatásával válassza ki a [USB] pontot, majd nyomja meg a gombot.
- 3 A hangerő gomb elforgatásával válassza ki a [MUSIC DRIVE] pontot, majd nyomja meg a gombot.
- 4 A hangerő gomb elforgatásával válassza ki a [DRIVE CHANGE] pontot, majd nyomja meg a gombot.  
A következő meghajtó ([DRIVE 1]-től [DRIVE 4]-ig) automatikusan kiválasztásra kerül és a lejátszás megkezdődik.
- 5 Ismétlje meg az 1–4. lépést a további meghajtók kiválasztásához.
- 6 Nyomja le és tartsa lenyomva a Q / S gombot a kilépéshez.

Az előző beállításhoz való visszatéréshez nyomja meg a Q / S gombot.

## Válassza ki a vezérlés módját

iPod USB (vagy iPod BT forrás) használata esetén, nyomja az 5 gombot ismételten.

[MODE ON]: Az iPod/iPhone irányítása magával az iPod/iPhone-nal. Azonban a készülékkel továbbra is lejátszhat/szünetetelteshet, átugorhat fájlt, illetve gyorsan előre- vagy visszatekerhet.

[MODE OFF]: Az iPod/iPhone irányítása a készülékkel.

### Lejátszani kívánt fájl kiválasztása

#### Mappából vagy listából

- iPod esetén kizárólag akkor alkalmazható, ha a [MODE OFF] van kiválasztva. (10. oldal)

- 1 Nyomja meg a **Q/↵** gombot.
- 2 A hangerő gomb elforgatásával válasszon ki egy mappát/listát, majd nyomja meg a gombot.
- 3 A hangerő gomb elforgatásával válasszon ki egy fájlt, majd nyomja meg a gombot.  
A kiválasztott fájl lejátszása elindul.

#### Gyorskeresés (csak CD és USB használata esetén)

Ha sok fájlja van, akkor lehetősége van gyorskeresésre közöttük.

- 1 Nyomja meg a **Q/↵** gombot.
- 2 A hangerő gomb elforgatásával válasszon ki egy mappát/listát, majd nyomja meg a gombot.
- 3 A lista gyors áttekintéséhez fordítsa el gyorsan a hangerő gombot.
- 4 A hangerő gomb elforgatásával válasszon ki egy fájlt, majd nyomja meg a gombot.  
A kiválasztott fájl lejátszása elindul.

#### Ugró keresés (csak iPod USB és a iPod BT használata esetén)

Ha a kiválasztott lista sok fájlt tartalmaz, az alábbi műveletekkel megkereshet egy fájlt a lista [SKIP SEARCH] lehetőségében kiválasztott, bizonyos részének kihagyásával.

- iPod esetén kizárólag akkor alkalmazható, ha a [MODE OFF] van kiválasztva. (10. oldal)

- 1 Nyomja meg a **Q/↵** gombot.
- 2 A hangerő gomb elforgatásával válasszon ki a egy listát, majd nyomja meg a gombot.
- 3 Nyomja meg az **◀◀/▶▶**-t egy előre beállított léptetési arány melletti kereséshez.
  - Az **◀◀/▶▶** gomb megnyomásával és nyomva tartásával 10%-os lépközzel kereshet, függetlenül a [SKIP SEARCH] beállítástól.
- 4 A hangerő gomb elforgatásával válasszon ki egy fájlt, majd nyomja meg a gombot.  
A kiválasztott fájl lejátszása elindul.

#### [SKIP SEARCH] beállítás

- 1 A hangerő gomb megnyomásával beléphet a [FUNCTION] menüpontba.
- 2 A hangerő gomb elforgatásával válassza ki a [USB] pontot, majd nyomja meg a gombot.
- 3 A hangerő gomb elforgatásával válassza ki a [SKIP SEARCH] pontot, majd nyomja meg a gombot.
- 4 A hangerő gomb elforgatásával válassza ki az átugrási lépésközt, majd nyomja meg a gombot.  
[0.5%] (alapértelmezés)/[1%]/[5%]/[10%]  
Az átugrási lépésköz az összes fájl százalékában jelenik meg.
- 5 Nyomja le és tartsa lenyomva a **Q/↵** gombot a kilépéshez.

#### Betűrendes keresés (csak iPod USB és a iPod BT használata esetén)

Kereshet fájlokra a kezdő karakter alapján.

- iPod esetén kizárólag akkor alkalmazható, ha a [MODE OFF] van kiválasztva. (10. oldal)

- 1 Nyomja meg a **Q/↵** gombot.
- 2 A hangerő gomb elforgatásával válasszon ki a egy listát, majd nyomja meg a gombot.
- 3 Fordítsa el a hangerőszabályzó gombot a karakterkeresésbe való gyors belépéshez.
- 4 A hangerő gomb forgatásával válasszon ki egy karaktert.
  - Ha nem A – Z és 0 – 9 karakterre keres, akkor az helyett írjon be “\*” karaktert.
- 5 Nyomja meg a **◀◀/▶▶** gombot a bevétel helyének módosításához.
  - Legfeljebb 3 karaktert adhat meg.
- 6 A keresést a hangerősség gomb megnyomásával indíthatja el.
- 7 A hangerő gomb elforgatásával válasszon ki egy fájlt, majd nyomja meg a gombot.  
A kiválasztott fájl lejátszása elindul.

- A gyökérmappába/az első fájlhoz/kezdőmenübe való visszatéréshez nyomja meg az 5-ös gombot. (BT AUDIO hangforrásra nem vonatkozik.)
- Az előző beállításhoz való visszatéréshez nyomja meg a **Q/↵** gombot.
- A kilépéshez nyomja meg és tartsa lenyomva a **Q/↵** gombot.

# Spotify

Spotify-t hallgathat iPhone/iPod touch (Bluetooth-on vagy USB-n keresztül) vagy Android eszközzel (Bluetooth-on keresztül) (15. oldal)

## Előkészület:

- Telepítse a Spotify alkalmazás legújabb verzióját az eszközre (iPhone/iPod touch vagy Android eszköz), majd hozzon létre egy felhasználói fiókot és jelentkezzen be a Spotify-ra.
- Válassza ki az [ON] opciót a [SPOTIFY SRC]-hoz a [SOURCE SELECT]-ben. (6. oldal)

## A hallgatás elindítása

- 1 Nyissa meg az eszközén a Spotify alkalmazást.
- 2 Csatlakoztassa az eszközt az USB bemeneti csatlakozóhoz.

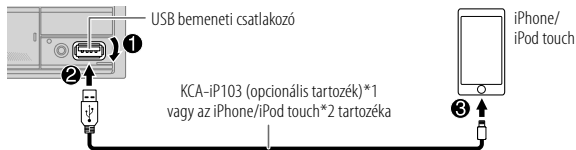

Ezzel az egységgel Bluetooth kapcsolaton keresztül csatlakozhat az iPhone/iPod touch-hoz vagy Android eszközhöz. (15. oldal)

- Bluetooth kapcsolat létrehozásakor győződjön meg arról, hogy az USB bemeneti csatlakozó egyik eszközhöz sem csatlakozik.

- 3 Az SRC gomb többszöri megnyomásával választhatja ki a SPOTIFY-t (iPhone/iPod touch esetén) vagy a SPOTIFY BT-t (Android eszköz esetén). A műsorszórás automatikusan megkezdődik.

\*1 KCA-iP103: Lightning típus

\*2 Ne hagyja a kábelt az autóban, ha használaton kívül van.

## Művelet

## Az előlapon

Lejátszás/megállítás	Nyomja meg a <b>6 ▶  </b> gombot.
Zeneszám kihagyása	Nyomja meg a <b>1 ◀*1 / ▶▶1</b> gombot.
Pozitív vagy negatív értékelés*2	Nyomja meg a <b>1 ^ / 2 v</b> gombot.
Rádió indítása	Nyomja meg és tartsa lenyomva az <b>5</b> gombot.
Ismételt lejátszás*3	Nyomja le többször egymás után az <b>4 ↺</b> gombot. [REPEAT ALL]/[REPEAT ONE]*1/[REPEAT OFF]
Véletlenszerű lejátszás*3	Nyomja le többször egymás után az <b>3 ⌘</b> gombot*1. [SHUFFLE ON]/[SHUFFLE OFF]

\*1 Csak a prémium fiókfelhasználók számára elérhető.

\*2 Ez a funkció csak a rádiós zeneszámok esetében érhető el. Ha a negatív értékelés lett kiválasztva, az aktuális zeneszám kihagyásra kerül.

\*3 Csak a Lejátszási listában szereplő zeneszámok esetében érhető el.

## Kedvenc dal információinak elmentése

Rádió hallgatása közben a Spotify-on...

**Nyomja meg és tartsa lenyomva a hangerő gombot.**

“SAVED” jelenik meg és az információk mentésre kerülnek a “Your Music (Az Ön zenéi)” vagy a “Your Library (Az Ön mappája)” helyekre a Spotify-fiókjában.

A mentés visszavonásához ismételje meg ugyanezt az eljárást.

“REMOVED” jelenik meg és az információk eltávolításra kerülnek a “Your Music (Az Ön zenéi)” vagy a “Your Library (Az Ön mappája)” helyekről a Spotify-fiókjában.



## Spotify

### Dal vagy állomás keresése

- 1 Nyomja meg a **Q/↵** gombot.
- 2 A hangerő gomb elforgatásával válasszon ki egy lista típust, majd nyomja meg a gombot.  
A megjelenített listák típusai eltérhetnek a Spotify által küldött információktól függően.
- 3 A hangerő gomb forgatásával válassza ki a kívánt dalt vagy állomást.
- 4 Jóváhagyáshoz nyomja meg a hangerő gombot.  
Gyorsan átböngészheti a listát a hangerő gomb gyors tekerésével.

A kilépéshez nyomja meg és tartsa lenyomva a **Q/↵** gombot.

## AUX

Hordozható médialejátszóról is hallgathat zenét az aux jack bemenet használatával.

### Előkészület:

Válassza ki az [ON] opciót a [BUILT-IN AUX]-nál a [SOURCE SELECT]-ben. (6. oldal)

### A hallgatás elindítása

- 1 Csatlakoztasson egy hordozható audiólejátszót (kereskedelmi forgalomban kapható).

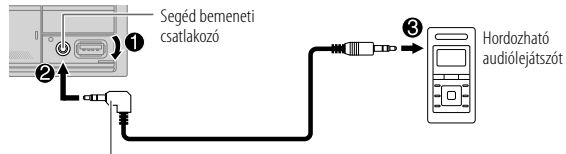

3,5 mm-es sztereó mini csatlakozódugó "L" alakú csatlakozóval (kereskedelmi forgalomban kapható)

- 2 Az **SRC** gomb többszöri megnyomásával választhatja ki a AUX menüpontot.
- 3 Kapcsolja be a hordozható audiólejátszót és kezdje el a lejátszást.

### Állítsa be a külső eszköz nevét

Amikor a készülékhez csatlakoztatott hordozható audiólejátszót hallgat...

- 1 A hangerő gomb megnyomásával beléphet a [FUNCTION] menüpontba.
- 2 A hangerő gomb elforgatásával válassza ki a [SYSTEM] pontot, majd nyomja meg a gombot.
- 3 A hangerő gomb elforgatásával válassza ki a [AUX NAME SET] pontot, majd nyomja meg a gombot.
- 4 Forgassa el a hangerő gombot egy tétel kiválasztásához, majd nyomja meg a gombot.  
[AUX] (alapértelmezés)/[DVD]/[PORTABLE]/[GAME]/[VIDEO]/[TV]
- 5 Nyomja le és tartsa lenyomva a **Q/↵** gombot a kilépéshez.

Az előző beállításához való visszatéréshez nyomja meg a **Q/↵** gombot.

# Más alkalmazások használata

## KENWOOD Remote alkalmazás

A KENWOOD Remote applikációval a KENWOOD autórádiót irányíthatja iPhone/iPod touch készülékről (Bluetooth-on vagy USB bemeneti csatlakozón keresztül) vagy Android eszközről (Bluetooth-on keresztül).

- A bővebb tájékoztatásért látogasson el a <<http://www.kenwood.com/cs/ce/>> weboldalra.

### Előkészület:

Csatlakoztatás előtt telepítse az eszköze a KENWOOD Remote alkalmazás legfrissebb verzióját.

## Indítsa el a KENWOOD Remote alkalmazást

- 1 Nyissa meg az eszközén a KENWOOD Remote alkalmazást.
- 2 Csatlakoztassa készülékét.
  - Android eszköz esetén:  
Párosítsa az Android eszközt ezzel a készülékkel Bluetooth-on keresztül. (15. oldal)
  - iPhone/iPod touch esetén:  
Csatlakoztassa az iPhone/iPod touch készüléket az USB bemeneti csatlakozóhoz. (9. oldal)  
(vagy)  
Párosítsa az iPhone/iPod touch készüléket ezzel a készülékkel Bluetooth-on keresztül. (15. oldal)  
(Győződjön meg arról, hogy az USB bemeneti csatlakozó egyik eszközhöz sem csatlakozik.)
- 3 Válassza ki a használni kívánt eszközt a [FUNCTION] menüben.  
Lásd a következő "A KENWOOD Remote alkalmazás használatához szükséges beállítások".  
Alapértelmezésként az angol [ANDROID] van beállítva. Az iPhone/iPod touch használatához válassza a [YES] lehetőséget [IOS] menüpontban.

## A KENWOOD Remote alkalmazás használatához szükséges beállítások

- 1 A hangerő gomb megnyomásával beléphet a [FUNCTION] menüpontba.
- 2 Forgassa el a hangerő gombot egy tétel kiválasztásához (lásd a következő táblázatot), majd nyomja meg a gombot.
- 3 Addig ismételje a 2. lépést, amíg ki nem választotta/nem aktiválta a kívánt elemet.

## 4 Nyomja le és tartsa lenyomva a **Q** / **S** gombot a kilépéshez.

Az előző beállításhoz való visszatéréshez nyomja meg a **Q** / **S** gombot.

Alapértelmezés: [XX]

[REMOTE APP]	
[SELECT]	Az alkalmazás használatának megkezdéséhez válassza ki az eszközt ([IOS] vagy [ANDROID]).
[IOS]	[YES]: Az alkalmazás használatának megkezdéséhez kiválasztja a Bluetooth vagy USB port-on keresztül csatlakoztatott iPhone/iPod touch készüléket. ; [NO]: Torlés. Ha az [IOS]-t választotta, az alkalmazás aktiválásához válassza az iPod BT forrást (vagy az iPod USB forrást ha az iPhone/iPod touch USB-n keresztül van csatlakoztatva). <ul style="list-style-type: none"><li>• Az alkalmazás csatlakozása megszakítódik vagy szétkapcsolódik, ha:<ul style="list-style-type: none"><li>– Ha iPod BT forrásról bármilyen más, az USB bemeneti porton keresztül csatlakoztatott lejátszó forrásra vált.</li><li>– Ha iPod USB-ről iPod BT-re vált.</li></ul></li></ul>
[ANDROID]	[YES]: Kiválasztja az alkalmazás számára a Bluetooth-on keresztüli Android eszközt. ; [NO]: Torlés.
[ANDROID LIST]	Kiválasztja a listáról a használandó Android eszközt. <ul style="list-style-type: none"><li>• Csak akkor látható, ha a [SELECT] menü [ANDROID] opciója [YES]-re van állítva.</li></ul>
[STATUS]	A kiválasztott eszköz kapcsolati állapotát mutatja. [IOS CONNECTED]: Az alkalmazást Bluetooth-on vagy USB-n csatlakoztatott iPhone/iPod touch készüléken használhatja. [IOS NOT CONNECTED]: Nincs csatlakoztatott iOS eszköz amit használhatna az alkalmazás. [ANDROID CONNECTED]: Az alkalmazást Bluetooth-on csatlakoztatott Android eszközön használhatja. [ANDROID NOT CONNECTED]: Nincs csatlakoztatott Android okostelefon amit használhatna az alkalmazás.

## Tuneln Radio/Tuneln Radio Pro

A Tuneln Radio vagy Tuneln Radio Pro hallgatása közben csatlakoztassa az iPhone/iPod touch készüléket az egység USB bemeneti csatlakozójához úgy, hogy az egység ezen alkalmazások hangját szólfaltassa meg.

# Bluetooth®

- A telefonja Bluetooth verziójától, operációs rendszerétől és a firmware verziójától függően nem minden Bluetooth funkció érhető el.
- Mindenképpen kapcsolja be a Bluetooth funkciót az eszközön az alábbi műveletek elvégzésehez.
- A jelviszonyok a környezettől függően változnak.

## Bluetooth — Kapcsolódás

### Támogatott Bluetooth profilok

- Kihangosítás profil (HFP)
- Fejlett hangelosztási profil (A2DP)
- Hang/ videó távvezérlés profil (AVRCP)
- Soros port profil (SPP)
- Telefonkönyv elérési profil (PBAP)

### Támogatott Bluetooth kodekek

- Sub-band (alsávi) kódolás (SBC)
- Továbbfejlesztett audió kódolás (AAC)

## Mikrofon csatlakoztatása

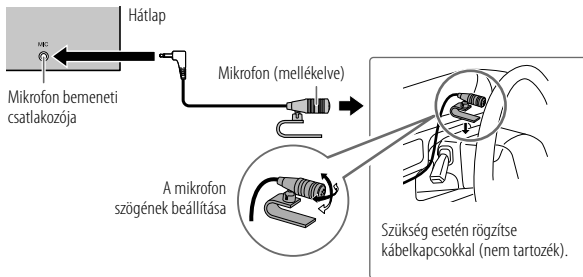

## Bluetooth eszköz párosítása és csatlakoztatása első alkalommal

- 1 A készülék az **SRC** gombbal kapcsolható be.
- 2 Keressen és válassza ki a vevőt ("DPX-5200BT") a Bluetooth eszközön. "PAIRING" → "PASS XXXXXX" → "Eszköz neve" → "PRESS" → "VOLUME KNOB" megjelenik a kijelzőn.
  - Egyes Bluetooth eszközökön a PIN kódot rögtön a keresés után meg kell adni.
- 3 A párosítást a **hangerő gomb** megnyomásával indíthatja el. Megjelenik a "PAIRING OK" felirat, ha a párosítás készen van.

Ha a párosítás egyszer sikeresen megtörtént, a Bluetooth kapcsolat automatikusan felépül.

- "**BT 1**" és/vagy "**BT 2**" jelzőfény világítani kezd a kijelzőablakon.
- A [**BATT/SIGNAL**] (17. oldal) elem beállításaitól függően az akkumulátor töltöttsége és a csatlakoztatott eszköz jele jelenik meg a kiegészítő kijelzőn (33. oldal).

- Az eszköz támogatja a biztonságos egyszerű párosítást (SSP).
- Összesen legfeljebb öt készülék regisztrálható (párosítható).
- A párosítás elvégzése után az egység felismeri a Bluetooth eszközt, alaphelyzetbe állítása után is. A párosított eszköz törléséhez, lásd [**DEVICE DELETE**] a 19. oldalon.
- Egyidejűleg legfeljebb csak két Bluetooth-telefon és egy Bluetooth-audioeszköz lehet csatlakoztatva. A regisztrált eszköz csatlakoztatását vagy leválasztását illetően lásd a [**PHONE SELECT**] vagy [**AUDIO SELECT**] részeket a [**BT MODE**] címszó alatt. (19. oldal)
- Azonban amíg a BT AUDIO a forrás, öt Bluetooth audió eszközhöz csatlakozhat, és változhat ezen öt eszköz között. (20. oldal)
- A készülékek nem minden Bluetooth-eszköz tud párosítás után automatikusan csatlakozni. Csatlakoztassa az eszközt manuálisan.
- További információ található a Bluetooth-eszköz használati útmutatójában.

## Bluetooth®

### Automata párosítás

Amikor az USB bemeneten keresztül csatlakoztat iPhone/iPod touch készüléket, a párosítási kérelem (Bluetooth-on keresztül) azonnal aktiválódik, ha az [AUTO PAIRING] lehetőséget [ON] állásba állította. (19. oldal)

Miután megerősítette az eszköz nevét, a párosításhoz nyomja le a hangerő gombot.

### Bluetooth — Mobiltelefon

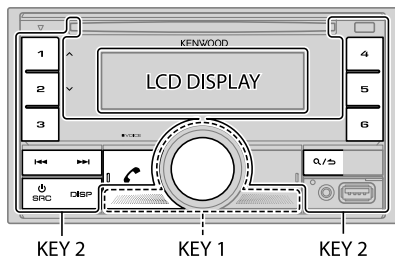

### Hívás fogadása

Ha hívás érkezik:

- A [KEY 1] zóna és a [KEY 2] zóna zöld színnel világít és villog.
- Az eszköz automatikusan fogadja a hívásokat, ha az [AUTO ANSWER] be van állítva egy kiválasztott időszakra. (17. oldal)

Hívás közben:

- Az [LCD DISPLAY] zóna a [COLOR SELECT] menüben (27. oldal) megadott beállítások szerinti színnel világít, míg a [KEY 1] és a [KEY 2] zóna zöld színnel világít.
- Ha kikapcsolja a készüléket, a Bluetooth-kapcsolat megszakad.

A következő műveletek eltérhetnek vagy nem érhetőek el a csatlakoztatott telefon típusától függően.

### Művelet

### Az előlapon

Első bejövő hívás...

Hívás fogadása	Nyomja le a  vagy a hangerő gombot, vagy valamelyik számozott gombot (1 – 6).
Hívás elutasítása	Nyomja meg a  gombot.
Hívás befejezése	Nyomja meg a  gombot.

Beszéd közben az első bejövő hívás alatt...

A másik bejövő hívás fogadása és a jelenlegi hívás várakoztatása	Nyomja meg a  gombot.
A másik bejövő hívás elutasítása	Nyomja meg a  gombot.

Két aktív hívás ideje alatt...

Jelenlegi hívás befejezése és a várakoztatott hívás kapcsolása	Nyomja meg a  gombot.
Váltás a jelenlegi hívás és a várakoztatott hívás között	Nyomja meg a  gombot.

A telefon hangerő beállítása\*1  
[00] – [35] (Alapértelmezés: [15])

Hívás közben forgassa a hangerő gombot.

Váltás kihangosított módra és vissza\*2

Hívás közben nyomja meg a gombot.

\*1 Ez a beállítás a többi forrás hangerejét nem befolyásolja.

\*2 A működés a csatlakoztatott Bluetooth-eszköz típusától függően eltérő lehet.

## Bluetooth®

### ■ Hangminőség javítása

Telefonon beszélgetés közben...

- 1 A hangerő gomb megnyomásával beléphet a [FUNCTION] menüpontba.
- 2 Forgassa el a hangerő gombot egy tétel kiválasztásához (lásd a következő táblázatot), majd nyomja meg a gombot.
- 3 Addig ismétlje a 2. lépést, amíg ki nem választotta/nem aktiválta a kívánt elemet.
- 4 Nyomja le és tartsa lenyomva a **Q/↵** gombot a kilépéshez.

Az előző beállításhoz való visszatéréshez nyomja meg a **Q/↵** gombot.

Alapértelmezés: **[XX]**

[MIC GAIN]	[LEVEL -10] – [LEVEL +10] ([LEVEL -4]): A mikrofon érzékenysége a szám növelésével együtt nő.
[NR LEVEL]	[LEVEL -5] – [LEVEL +5] ([LEVEL 0]): Úgy állítsa be a zajcsökkentés szintjét, hogy a legkisebb zajt hallja a telefonbeszélgetés közben.
[ECHO CANCEL]	[LEVEL -5] – [LEVEL +5] ([LEVEL 0]): Addig állítsa a visszhang elnyomási időt, amíg a telefonbeszélgetés közben a legkisebb lesz a visszhang.

### ■ Beállítások a hívások fogadásához

- 1 Nyomja meg a **☎** gombot, hogy belépjen a Bluetooth módba.
- 2 Forgassa el a hangerő gombot egy tétel kiválasztásához (lásd a következő táblázatot), majd nyomja meg a gombot.
- 3 Addig ismétlje a 2. lépést, amíg ki nem választotta/nem aktiválta a kívánt elemet.
- 4 Nyomja le és tartsa lenyomva a **Q/↵** gombot a kilépéshez.

Az előző beállításhoz való visszatéréshez nyomja meg a **Q/↵** gombot.

Alapértelmezés: **[XX]**

#### [SETTINGS]

[AUTO ANSWER] [1] – [30]: Az egység automatikusan felveszi a bejövő hívásokat a kiválasztott idő (másodpercek) után. ; [OFF]: Törlés.

[BATT/SIGNAL]\* [AUTO]: Az akkumulátor és a jel erősségét mutatja a kiegészítő kijelzőn (33. oldal), amikor az egység Bluetooth készüléket észlel és a Bluetooth készülék csatlakoztatva van. ; [OFF]: Törlés.

\* A funkciók a használt telefon típusától függenek.

### Hívás indítása

Indíthat hívásokat a híváslistáról, a telefonkönyvből vagy tárcsázhat egy számot. Hangvezérléses hívásindítás is lehetséges, ha a mobiltelefon rendelkezik ezzel a sajátossággal.

- 1 Nyomja meg a **☎** gombot, hogy belépjen a Bluetooth módba. Megjelenik az "(Első alkalmazás neve)".
  - Ha két Bluetooth telefon van csatlakoztatva, a másik telefonra való váltáshoz nyomja meg a **☎** gombot. Megjelenik a "(Második alkalmazás neve)".
- 2 Forgassa el a hangerő gombot egy tétel kiválasztásához (lásd a következő táblázatot), majd nyomja meg a gombot.
- 3 Ismétlje meg a 2. lépést amíg a kívánt elem kiválasztásra/aktiválásra nem kerül vagy kövesse a kiválasztott elemhez tartozó utasításokat.
- 4 Nyomja le és tartsa lenyomva a **Q/↵** gombot a kilépéshez.

Az előző beállításhoz való visszatéréshez nyomja meg a **Q/↵** gombot.

#### [CALL HISTORY]

(Csak akkor, ha a csatlakoztatott telefon támogatja a PBAP-t.)

- 1 A hangerő gomb lenyomásával válasszon ki egy nevet vagy telefonszámot.
  - "INCOMING," "OUTGOING" vagy "MISSED" látható a kijelző alsó részén, ez mutatja az előző hívás állapotát.
  - A DISP gomb lenyomásával megváltoztathatja a kijelző kategóriáját (NUMBER vagy NAME).
  - A "NO DATA" üzenet akkor jelenik meg, ha nincs rögzített hívásnapló vagy hívószám.
- 2 Híváshoz nyomja meg a hangerő gombot.

## [PHONE BOOK]

(Csak akkor, ha a csatlakoztatott telefon támogatja a PBAP-t.)

- 1 Fordítsa el a hangerőgombot gyorsan az ABC alapú keresési módhoz (ha a telefonkönyv sok számot tartalmaz).  
A kijelzőn erre az első menü (ABCDEFGHIJK) jelenik meg.  
    - Nyomja meg a 1 / 2 gombot, hogy más menüre váltson (LMNOPQRSTUUV vagy WXYZ1✳).
    - A kívánt kezdőbetű kiválasztásához fordítsa el a hangerőgombot, vagy nyomja meg a / gombot, majd nyomja meg a hangerőgombot. Válassza ki az "1"-et a számokkal történő kereséshez vagy válassza ki a "✳"-ot a szimbólumokkal történő kereséshez.
  - 2 A hangerő gomb elforgatásával válasszon ki egy nevet, majd nyomja meg a gombot.
  - 3 A hangerő gomb elforgatásával válassza ki egy telefonszámot, majd nyomja meg a gombot a híváshoz.
- A telefonkönyv ezen egységen keresztül használatához győződjön meg arról, hogy engedélyezte az okostelefonjához való hozzáférést vagy az onnan történő átvitelt. A csatlakoztatott telefontól függően a folyamat különböző lehet.
  - A névjegyeket a rendszer a következőképpen csoportosítja: HOME, OFFICE, MOBILE, OTHER, GENERAL
  - Az egység csak az ékezet nélküli karaktereket tudja megjeleníteni. (Az ékezetes karakterek pl. az "Ú", ékezet nélkül "U"-ként jelenik meg.)

## [NUMBER DIAL]

- 1 A hangerő gomb elforgatásával válasszon ki egy számot (0 – 9) vagy egy karaktert (✳, #, +).
- 2 A / elem megnyomásával mozgassa a beviteli pontot. Ismétlje meg a 1. és 2. lépést, míg be nem fejezte a szám megadását.
- 3 Híváshoz nyomja meg a hangerő gombot.

## [VOICE]

Mondja azt a nevet, akit fel szeretne hívni, vagy a telefon funkcióit működtető hangparancsot. (Lásd az alábbiakat is "Hívás indítása hangfelismeréssel".)

[LOW]/[MID]/[FULL]: Az akkumulátor erejét mutatja.\*

[NO SIGNAL]/[LOW]/[MID]/[MAX]: Az éppen bejövő jel erejét mutatja.\*

\* A funkciók a használt telefon típusától függenek.

## Hívás indítása hangfelismeréssel

- 1 A csatlakoztatott telefon hangfelismerő funkciójának aktiválásához nyomja meg és tartsa lenyomva a VOICE gombot.
  - 2 Mondja azt a nevet, akit fel szeretne hívni, vagy a telefon funkcióit működtető hangparancsot.
- A támogatott hangfelismerés funkciók minden telefon esetében mások. További információ található a csatlakoztatott telefon használati útmutatójában.

## Kapcsolat eltárolása memóriában

A számozott gombokon (1 – 6) akár 6 telefonszámot is eltárolhat.

- 1 Nyomja meg a gombot, hogy belépjen a Bluetooth módba.
- 2 A hangerő gomb elforgatásával válassza ki a [CALL HISTORY], [PHONE BOOK] vagy [NUMBER DIAL] lehetőséget, majd nyomja meg a gombot.
- 3 A hangerő gomb elforgatásával válasszon ki egy kapcsolatot vagy adjon meg egy telefonszámot.  
Ha kiválasztotta a nevet, a hangerő gomb lenyomásával nézheti meg a telefonszámot.
- 4 Nyomja le és tartsa lenyomva a számgombok egyikét (1 – 6).  
A "STORED" üzenet jelenik meg a kapcsolat tárolása után.

A kapcsolat törléséhez az előre beállított memóriából 2. lépésben válassza a [NUMBER DIAL] lehetőséget, a 3. lépésben tároljon egy üres számot, majd lépjen tovább a 4. lépésre.

## Indítson hívást egy regisztrált számról

- 1 Nyomja meg a gombot, hogy belépjen a Bluetooth módba.
- 2 Nyomja le a szám gombok egyikét (1 – 6).
- 3 Híváshoz nyomja meg a hangerő gombot.  
Ha nincs elmentett kapcsolat, akkor a "NO MEMORY" üzenet jelenik meg.

## Bluetooth üzemmód beállításai

- 1 A hangerő gomb megnyomásával beléphet a [FUNCTION] menüpontba.
- 2 Forgassa el a hangerő gombot egy tétel kiválasztásához (lásd a következő táblázatot), majd nyomja meg a gombot.
- 3 Ismétlje meg a 2. lépést amíg a kívánt elem kiválasztásra/aktiválásra nem kerül vagy kövesse a kiválasztott elemhez tartozó utasításokat.
- 4 Nyomja le és tartsa lenyomva a **Q**/**↵** gombot a kilépéshez.

Az előző beállításhoz való visszatéréshez nyomja meg a **Q**/**↵** gombot.

Alapértelmezés: [XX]

[BT MODE]	
[PHONE SELECT]	Kiválasztja a csatlakoztatáshoz vagy leválasztáshoz a telefont vagy audió eszközt. "✖" jelenik meg a készülék neve előtt csatlakoztatáskor.
[AUDIO SELECT]	Az aktuális lejátszó eszköz előtt megjelenik a "▷". • Egyidejűleg legfeljebb két Bluetooth-telefon és egy Bluetooth-audió eszköz csatlakoztatható.
[DEVICE DELETE]	<ol style="list-style-type: none"><li>1 A hangerő gomb elforgatásával válassza ki a törölni kívánt eszközt, majd nyomja meg a gombot.</li><li>2 A hangerő gomb elforgatásával válassza ki a [YES] vagy a [NO] lehetőséget, majd nyomja meg a gombot.</li></ol>
[PIN CODE EDIT] (0000)	A PIN kód megváltoztatása (legfeljebb 6 számjegy). <ol style="list-style-type: none"><li>1 A hangerő gomb forgatásával válasszon ki egy számot.</li><li>2 A <b>◀◀</b> / <b>▶▶</b> elem megnyomásával mozgassa a beviteli pontot. Az 1. és 2. lépést ismétlje meg, míg be nem fejezte a PIN-kód megadását.</li><li>3 Jóváhagyáshoz nyomja meg a hangerő gombot.</li></ol>
[RECONNECT]	[ON]: Az egység automatikusan újracsatlakozik, ha az utoljára csatlakoztatott Bluetooth-eszköz elérhető tartományon belül van. ; [OFF]: Törlés.
[AUTO PAIRING]	[ON]: Az egység automatikusan párosítja a Bluetooth-eszközt (iPhone/iPod touch), ha az USB bemeneten keresztül csatlakozik. A csatlakoztatott eszköz operációs rendszerétől függően ez a funkció lehet, hogy nem működik. ; [OFF]: Törlés.

[INITIALIZE]

[YES]: Inicializálja az összes Bluetooth beállítást (ideértve a tárolt párosítást, a telefonkönyvet stb.). ; [NO]: Törlés.

## Bluetooth teszt-mód

Ellenőrizheti a Bluetooth eszköz és az egység közötti kapcsolat által támogatott profilt.

• Győződjön meg róla, hogy nincs Bluetooth eszköz párosítva.

- 1 **Nyomja meg és tartsa lenyomva az **Q** gombot.**  
"PLEASE PAIR YOUR PHONE PIN 0000" megjelenik a kijelzőn.
- 2 **Keressen és válassza ki a vevőt ("DPX-5200BT") a Bluetooth eszközön.**
- 3 **A párosítás megerősítéséhez hozza működésbe a Bluetooth eszközt.**  
A kijelzőn a "TESTING" felirat villog.

### A kapcsolat-teszt után megjelenik annak eredménye (OK vagy NG).

PAIRING : Párosítás státusza

HF CNT: Kihangosítás profil (HFP) kompatibilitás

AUD CNT: Fejlett hangelosztási profil (A2DP) kompatibilitás

PB DL: Telefonkönyv elérésű profil (PBAP) kompatibilitás

Az teszt üzemmódból kilépéshez nyomja le és tartsa lenyomva az **Q**/SRC gombot a készülék kikapcsolásához.

## Bluetooth — Audió

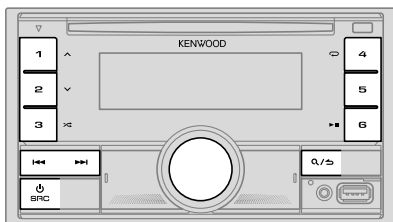

Amíg a BT AUDIO a forrás, öt Bluetooth audió eszközhöz csatlakozhat, és változthat ezen öt eszköz között.

### Hallgassa az audio lejátszót Bluetooth-on keresztül

- 1 Az SRC gomb többszöri megnyomásával választhatja ki a BT AUDIO menüpontot.
- 2 A lejátszás elindításához használja a hanglejátszót a Bluetooth csatlakozáson keresztül.

Művelet	Az előlapon
Lejátszás/megállítás	Nyomja meg a 6 ►   gombot.
Csoport vagy mappa kiválasztása	Nyomja meg a 1 ▲ / 2 ▼ gombot.
Vissza ugrás/Előre ugrás	Nyomja meg a ◀◀ / ▶▶ gombot.
Hátra/előre tekerés	Nyomja meg és tartsa lenyomva a ◀◀ / ▶▶ gombot.
Ismételt lejátszás	Nyomja le többször egymás után a 4 ↺ gombot. [ALL REPEAT]/[FILE REPEAT]/[GROUP REPEAT]*/[REPEAT OFF]

Művelet	Az előlapon
Véletlenszerű lejátszás	Nyomja meg és tartsa lenyomva a 3 ⌘ gombot az [ALL RANDOM] vagy [GROUP RANDOM]* opció kiválasztásához. • Nyomja meg a 3 ⌘ gombot a [RANDOM OFF] kiválasztásához.
Fájl kiválasztása mappából/ listából	Lásd "Lejátszani kívánt fájl kiválasztása" a 11. oldalon.
Váltson a csatlakoztatott Bluetooth audióeszközök között.	Nyomja meg a 5 gombot. (A csatlakoztatott eszközön levő "Play" gomb megnyomása is átváltja a hang kimenetet az eszköztől.)

\* A csatlakoztatott eszköztől függően előfordulhat, hogy bizonyos készülékek nem támogatják ezt a funkciót.

A műveletek és a kijelzések a csatlakoztatott eszköztől függően változhatnak.

### Hallgassa az iPod/iPhone készülékét Bluetooth-on keresztül

Ezzel a fejegységgel Bluetooth kapcsolaton keresztül hallgathatja az iPod/iPhone készülékén levő zenét.

Az SRC gomb többszöri megnyomásával választhatja ki a iPod BT.

- Ugyanúgy használhatja az iPod/iPhone készülékét, mint ha USB kapcsolaton keresztül használná az iPod/iPhone készülékét. (9. oldal)
- Ha USB bemeneti porton keresztül csatlakoztat egy iPod/iPhone készüléket, miközben iPod BT forrást hallgat, a forrás automatikusan átvált az iPod USB-ra. Ha még megvan a Bluetooth-kapcsolat, nyomja meg az SRC gombot hogy az iPod BT legyen a forrás.



# AMAZON ALEXA

Alexa az Amazon által kifejlesztett felhőalapú hangszolgáltatás. Megkérheti az Alexát, hogy játsszon le zenét, gyűjtsön időjárás-jelentéseket, közlekedési információkat, vezérelje okos otthoni eszközeit, vásároljon az Amazon áruházban, keressen az interneten, emlékeztetőket állítson be és még sok másra.

## Előkészület:



- Hozzon létre fiókot a <www.amazon.com> címen.
- Telepítse a Alexa mobil alkalmazás legújabb verzióját az eszközre (iPhone/iPod touch vagy Android eszköz), majd jelentkezzen be az alkalmazásba.
- Győződjön meg arról, hogy engedélyezte az internetkapcsolatot okostelefonján.

## Telepítés első alkalommal

### Android eszköz esetén

- 1 Párosítsa az eszközt ezzel a készülékkel Bluetooth-on keresztül. (15. oldal)
- 2 Nyissa meg az eszközön az Alexa mobil alkalmazást.
- 3 Párosítsa ezt az eszközt az Alexa mobil alkalmazással.  
Hajtsa végre az A vagy B opciót.

### iPhone/iPod touch esetén

- 1 Párosítsa az eszközt ezzel a készülékkel Bluetooth-on keresztül. (15. oldal)
- 2 Nyissa meg az eszközön az Alexa mobil alkalmazást.
- 3 Az ALEXA jelforrás eléréséhez nyomja meg az  gombot a készüléken.
  - A  SRC gomb ismételt megnyomásával kiválaszthatja az iPod BT forrást.
- 4 Párosítsa ezt az eszközt az Alexa mobil alkalmazással.  
Hajtsa végre az A vagy B opciót.

### A opció: Közvetlen kapcsolat

Keresse fel az alábbi URL-címet, vagy olvassa be a QR kódot okostelefonján keresztül:

<https://www.kenwood.com/car/alexa>



### B opció: Manuális párosítás

- 1 Nyissa meg az Alexa mobil alkalmazást, majd lépjen a "Devices (Eszközök)" fülre.
- 2 Érintse meg a "+" ikont a jobb felső sarokban.

- 3 Érintse meg az "Add Device (Eszköz hozzáadása)" lehetőséget.
- 4 Érintse meg az "Automotive Accessory (Autóipari kiegészítő)" vagy "Headphones (Fejhallgatók)" elemet az eszköztípusok listájában.
- 5 Érintse meg az Ön a vevőjét ("DPX-5200BT"), majd kövesse az utasításokat.

A telepítési folyamat befejezése után az Alexa mobil alkalmazás kapcsolatot létesít a készülékkel.



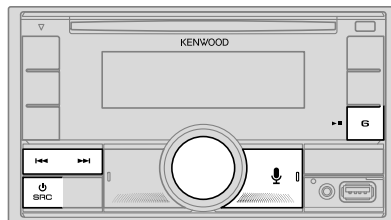

- Az Alexa kapcsolat megszakítható, ha:
  - A2DP profil nem csatlakozik
  - Bluetooth leválasztva
  - A készülék ki van kapcsolva
  - A csatlakoztatott eszköztől függő bármilyen más körülmény.Az Alexa kapcsolat ismételt létrehozásához csatlakoztassa újra az A2DP profilt.
- Az Alexa csatlakoztatható újra, ha:
  - Újratelepíti az Alexa mobil alkalmazást
  - Törölje a párosított eszközt és végezze el újra a párosítást (Android eszköz esetén)Az Alexa kapcsolat ismételt létrehozásához végezze el újra a telepítést.
- Ellenőrizheti az Alexa kapcsolatot az Alexa mobil alkalmazásból. Amennyiben a készülék neve jelenik meg az "ALL DEVICES" képernyőn, nem szükséges újra elvégeznie a telepítést.



## Alapműveletek

Az Alexa kapcsolat létrejöttkor...

- 1 Az Alexával való beszélgetéshez nyomja meg az  gombot a készüléken.**  
A kijelzőn a következő felirat jelenik meg: "ALEXA" → "LISTENING...".
- 2 Beszéljen Alexához a csatlakoztatott mikrofonon keresztül. (15. oldal)**  
"THINKING..." jelenik meg, amíg Alexa feldolgozza a hangbevitelt.  
"SPEAKING..." jelenik meg, míg Alexa válaszol az Ön hangbevitelére.  
Az „ALEXA” vagy a kijelző információ, például a lejátszási idő, dal címe stb., az Alexa alapállapotában megjelenítésre kerül.

- Az ALEXA előtti forráshoz való visszatéréshez nyomja meg a  SRC gombot.
- Az Alexa aktiválásához nyomja meg az  gombot.
- Az aktuális hallgatási állapot megszakításához nyomja meg az  gombot.
- Az aktuális gondolkodási/beszédállapotok megszakításához és a hallgatási állapothoz való visszatéréshez nyomja meg az  gombot.
- Egyszerre csak egy Alexa kapcsolat hozható létre.
- A "DISCONNECTED" felirat akkor jelenik meg, ha az készülék kapcsolata az Alexa mobil alkalmazással vagy a Bluetooth-szal megszakadt.

## A hallgatás elindítása

Az Alexa alapállapotában...

- 1 Nyomja meg az  gombot a készüléken az Alexa aktiválásához.**  
A kijelzőn a következő felirat jelenik meg: "LISTENING..."
- 2 Beszéljen Alexához a csatlakoztatott mikrofonon keresztül. (15. oldal)**
- 3 Az ALEXA forrásban történő zenelejátszás közben a következő műveleteket hajthatja végre:**

Művelet	Az előlapon
Lejátszás/megállítás	Nyomja meg a  gombot.
Vissza ugrás/Előre ugrás	Nyomja meg a  /  gombot.

Zenelejátszás közben nyomja meg az  gombot a zene szüneteltetéséhez és az Alexa aktiválásához. Most már elkezdhet beszélgetni az Alexával.

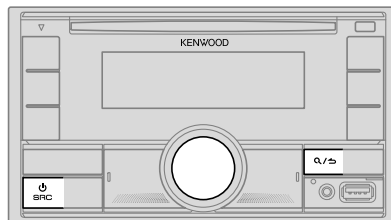

- 1 A hangerő gomb megnyomásával beléphet a [FUNCTION] menüpontba.**
- 2 Forgassa el a hangerő gombot egy tétel kiválasztásához (lásd a következő táblázatot), majd nyomja meg a gombot.**
- 3 Addig ismétlje a 2. lépést, amíg ki nem választotta/nem aktiválta a kívánt elemet.**
- 4 Nyomja le és tartsa lenyomva a  gombot a kilépéshez.**

Az előző beállításához való visszatéréshez nyomja meg a  gombot.

Alapértelmezés: **[XX]**

[AUDIO CONTROL]	
[SUB-W LEVEL]	[LEVEL -50] – [LEVEL +10] ( <b>[LEVEL 0]</b> ): A mélynyomó kimenőszintjének beállítása.
[EASY EQ]	Saját hangbeállítások állítása. <ul style="list-style-type: none"> <li>• A beállításokat a rendszer a [USER] a [PRESET EQ].</li> <li>• Az elvégzett beállítások módosíthatják a [MANUAL EQ] jelenlegi beállításait.</li> </ul> [SW]: [LEVEL -50] – [LEVEL +10] (Alapértelmezés: <b>[LEVEL 0]</b> ) [BASS]: [LEVEL -9] – [LEVEL +9] ( <b>[LEVEL 0]</b> ) [MID]: [LEVEL -9] – [LEVEL +9] ( <b>[LEVEL 0]</b> ) [TRE]: [LEVEL -9] – [LEVEL +9] ( <b>[LEVEL 0]</b> )

## Audióbeállítások

<b>[MANUAL EQ]</b>	<p>Beállítja a források hangerejét.</p> <ul style="list-style-type: none"> <li>A beállításokat a rendszer a <b>[USER]</b> a <b>[PRESET EQ]</b>.</li> <li>Az elvégzett beállítások módosíthatják a <b>[EASY EQ]</b> jelenlegi beállításait.</li> </ul>
<b>[62.5HZ]</b>	<p><b>[LEVEL]</b>      <b>[LEVEL –9]</b> – <b>[LEVEL +9]</b> (<b>[LEVEL 0]</b>): Állítsa be a szintet, tárolja azt minden egyes forrás esetén. (Beállítás előtt válassza ki a forrást, amelyiket be szeretné állítani.)</p> <p><b>[BASS EXTEND]</b>    <b>[ON]</b>: Bekapcsolja a kibővített basszust. ; <b>[OFF]</b>: Törlés.</p>
<b>[100HZ]/[160HZ]/ [250HZ]/[400HZ]/ [630HZ]/[1KHZ]/ [1.6KHZ]/[2.5KHZ]/ [4KHZ]/[6.3KHZ]/ [10KHZ]/[16KHZ]</b>	<p><b>[LEVEL –9]</b> – <b>[LEVEL +9]</b> (<b>[LEVEL 0]</b>): Állítsa be a szintet, tárolja azt minden egyes forrás esetén. (Beállítás előtt válassza ki a forrást, amelyiket be szeretné állítani.)</p>
<b>[Q FACTOR]</b>	<p><b>[1.35]/[1.50]/[2.00]</b>: Állítsa be a minőség-faktort.</p>
<b>[PRESET EQ]</b>	<p><b>[NATURAL]/[ROCK]/[POPS]/[EASY]/[TOP40]/[JAZZ]/[POWERFUL]/[USER]</b>: A zenei műfajnak megfelelő hangszínszabalyozó beállítást alkalmaz.</p> <ul style="list-style-type: none"> <li>A kijelző bemutatásának aktiválása (indításkor <b>[ON]</b> lehetőséget választja, 28. oldal) esetén a <b>[ROCK]</b> elem automatikusan kiválasztásra kerül a <b>[PRESET EQ]</b> lehetőséghez. <ul style="list-style-type: none"> <li>A <b>[DEMO MODE]</b> <b>[OFF]</b> állásba (28. oldal), <b>[NATURAL]</b> lehetőséget választja a <b>[PRESET EQ]</b> beállításaként.</li> </ul> </li> </ul> <p>(Válassza ki a <b>[USER]</b>-t az <b>[EASY EQ]</b> vagy <b>[MANUAL EQ]</b>-ban alkalmazott beállítások használatához.)</p>
<b>[BASS BOOST]</b>	<p><b>[LEVEL 1]</b> – <b>[LEVEL5]</b>: A kívánt basszus erősségi szint választható ki vele. ; <b>[OFF]</b>: Törlés.</p>
<b>[LOUDNESS]</b>	<p><b>[LEVEL1]/[LEVEL2]</b>: Kis hangerő esetén kiválasztja az előnyben részesített magas vagy alacsony frekvenciák erősítését a kiegyensúlyozott alacsony hanghatás biztosítása végett. ; <b>[OFF]</b>: Törlés.</p>
<b>[SUBWOOFER SET]</b>	<p><b>[ON]</b>: Bekapcsolja a rendszert mélysugárzót. ; <b>[OFF]</b>: Törlés.</p>
<b>[FADER]</b>	<p>(Nem alkalmazható, ha 3-utas crossover van kiválasztva.) <b>[R15]</b> – <b>[F15]</b> (<b>[0]</b>): Szabályozza be az elülső és a hátsó hangszóró kimeneti egyensúlyát.</p>
<b>[BALANCE]</b>	<p><b>[L15]</b> – <b>[R15]</b> (<b>[0]</b>): Szabályozza be a bal és a jobb oldali hangszóró kimeneti egyensúlyát.</p>
<b>[VOLUME OFFSET]</b>	<p><b>[–15]</b> – <b>[+6]</b> (<b>[0]</b>): Az egyes jelforrások kezdeti hangerejét állítja be az FM hangerejéhez viszonyítva. (Beállítás előtt válassza ki a forrást, amelyiket be szeretné állítani.)</p>
<b>[SOUND EFFECT]</b>	
<b>[SOUND RECNRSTR]</b> (Hangzás helyreállítása)	<p>(<b>RADIO</b> és <b>AUX</b> hangforrásra nem vonatkozik.) <b>[ON]</b>: Valóságghú hangzást állít elő a magas frekvenciájú elemek kompenzálásával és a hanghullámból a hangadatok tömörítéskor elvesző felfutási szakasz helyreállításával. ; <b>[OFF]</b>: Törlés.</p>
<b>[SPACE ENHANCE]</b>	<p>(<b>RADIO</b> hangforrásra nem vonatkozik.) <b>[SMALL]/[MEDIUM]/[LARGE]</b>: Virtuálisan javít a hangtéren. ; <b>[OFF]</b>: Törlés.</p>
<b>[SND REALIZER]</b>	<p><b>[LEVEL 1]/[LEVEL2]/[LEVEL3]</b>: Virtuálisan realiztikusabbá teszi a hangzást. ; <b>[OFF]</b>: Törlés.</p>
<b>[STAGE EQ]</b>	<p><b>[LOW]/[MIDDLE]/[HIGH]</b>: Virtuálisan állít a hangpozíció, mely a hangszórókból hallható. ; <b>[OFF]</b>: Törlés.</p>
<b>[DRIVE EQ]</b>	<p><b>[ON]</b>: Erősít a frekvencián, hogy csökkentse az autón kívülről hallható zajt, vagy a kerek futás zaját. ; <b>[OFF]</b>: Törlés.</p>
<b>[SPEAKER SIZE]</b>	<p>A kiválasztott crossover típustól függően (Lsd. "Crossover típus megváltoztatása" a 7. oldalon), 2-utas crossover vagy 3-utas crossover beállítási elemek jelennek meg. (Lsd. "Crossover beállítások" a 24. oldalon)</p>
<b>[X' OVER]</b>	<p>Alapértelmezés szerint 2-utas crossover kerül kiválasztásra.</p>
<b>[DTA SETTINGS]</b>	<p>A beállításokhoz, Lsd. "Digital Time Alignment beállítások" a 25. oldalon.</p>
<b>[CAR SETTINGS]</b>	

- 2-utas crossover esetén: A **[SUB-W LEVEL]/[SUBWOOFER SET]** csak akkor választható, ha a **[SWITCH PREOUT]** beállítása **[SUBWOOFER]**. (6. oldal)
- A **[SUB-W LEVEL]** csak akkor választható, ha a **[SUBWOOFER SET]** beállítása **[ON]**.

## Audióbeállítások

### Crossover beállítások

Lejjebb találhatóak az elérhető 2-utas crossover és a 3-utas crossover beállítási elemek.

#### SPEAKER SIZE

A csatlakoztatott hangszóróknak megfelelően választja ki az optimális teljesítmény eléréséhez.

- A frekvencia és az áteresztő esésének beállítása automatikus a kiválasztott hangszóró crossover-jéhez.
- Ha **[NONE]** van kiválasztva a következő hangszóróhoz: **[SPEAKER SIZE]**, az **[X' OVER]** beállítás nem lesz elérhető.
  - 2-utas crossover: A **[FRONT]/[REAR]/[SUBWOOFER] [TWEETER]**-e.
  - 3-utas crossover: **[WOOFER]**

#### X' OVER (crossover)

- **[FRQ]/[F-HPF FRQ]/[R-HPF FRQ]/[SW LPF FRQ]/[HPF FRQ]/[LPF FRQ]**: Beállítja a crossover frekvenciát a kiválasztott hangszórók számára (felüláteresztő szűrő vagy aluláteresztő szűrő).  
Ha **[THROUGH]** van kiválasztva, akkor az összes jel kimegy a kiválasztott hangszóróra.
- **[SLOPE]/[F-HPF SLOPE]/[R-HPF SLOPE]/[SW LPF SLOPE]/[HPF SLOPE]/[LPF SLOPE]**: Crossover slope (csillapítás) beállítása.  
Csak akkor választható, ha nem a **[THROUGH]** lehetőséget választja a crossover frekvencia számára.
- **[SW LPF PHASE]/[PHASE]**: Kiválasztja a hangszóróból érkező hangzás fázisát, hogy összhangban legyen a hangszóró teljesítményével.
- **[GAIN LEFT]/[GAIN RIGHT]/[F-HPF GAIN]/[R-HPF GAIN]/[SW LPF GAIN]/[GAIN]**: Beállítja a kiválasztott hangszóró kimeneti hangerejét.

### 2-utas crossover beállítási elemek

[SPEAKER SIZE]		
[FRONT]	[SIZE]	[8CM]/[10CM]/[12CM]/[13CM]/[16CM]/[17CM]/[18CM]/[4×6]/[5×7]/[6×8]/[6×9]/[7×10]
	[TWEETER]	[SMALL]/[MIDDLE]/[LARGE]/[NONE] (nincs csatlakoztatva)
[REAR]	[8CM]/[10CM]/[12CM]/[13CM]/[16CM]/[17CM]/[18CM]/[4×6]/[5×7]/[6×8]/[6×9]/[7×10]/[NONE]	(nincs csatlakoztatva)
[SUBWOOFER]	[16CM]/[20CM]/[25CM]/[30CM]/[38CM OVER]/[NONE]	(nincs csatlakoztatva)
[X' OVER]		
[TWEETER]	[FRQ]	[1KHZ]/[1.6KHZ]/[2.5KHZ]/[4KHZ]/[5KHZ]/[6.3KHZ]/[8KHZ]/[10KHZ]/[12.5KHZ]
	[GAIN LEFT]	[–8] – [0]
	[GAIN RIGHT]	[–8] – [0]
[FRONT HPF]	[F-HPF FRQ]	[30HZ]/[40HZ]/[50HZ]/[60HZ]/[70HZ]/[80HZ]/[90HZ]/[100HZ]/[120HZ]/[150HZ]/[180HZ]/[220HZ]/[250HZ]/[THROUGH]
	[F-HPF SLOPE]	[–6DB]/[–12DB]/[–18DB]/[–24DB]
	[F-HPF GAIN]	[–8] – [0]
[REAR HPF]	[R-HPF FRQ]	
	[R-HPF SLOPE]	Konfigurálja a hátsó hangszórók beállításait az első hangszórókéhoz hasonlóan.
	[R-HPF GAIN]	

## Audióbeállítások

[SUBWOOFER LPF]	[SW LPF FRQ]	[30HZ]/[40HZ]/[50HZ]/[60HZ]/[70HZ]/[80HZ]/[90HZ]/[100HZ]/[120HZ]/[150HZ]/[180HZ]/[220HZ]/[250HZ]/[THROUGH]
	[SW LPF SLOPE]	[−6DB]/[−12DB]/[−18DB]/[−24DB]
	[SW LPF PHASE]	[REVERSE] (180°)/[NORMAL] (0°)
	[SW LPF GAIN]	[−8] – [0]

- A [SPEAKER SIZE] [SUBWOOFER] eleme és az [X'OVER] [SUBWOOFER LPF] eleme kizárólag akkor választhatók ki, ha a [SWITCH PREOUT] beállítása [SUBWOOFER] (6. oldal) és a [SUBWOOFER SET] beállítása [ON]. (23. oldal)

### 3-utas crossover beállítási elemek

[SPEAKER SIZE]		
[TWEETER]	[SMALL]/[MIDDLE]/[LARGE]	
[MID RANGE]	[8CM]/[10CM]/[12CM]/[13CM]/[16CM]/[17CM]/[18CM]/[4×6]/[5×7]/[6×8]/[6×9]	
[WOOFER]	[16CM]/[20CM]/[25CM]/[30CM]/[38CM OVER]/[NONE] (nincs csatlakoztatva)	
[X' OVER]		
[TWEETER]	[HPF FRQ]	[1KHZ]/[1.6KHZ]/[2.5KHZ]/[4KHZ]/[5KHZ]/[6.3KHZ]/[8KHZ]/[10KHZ]/[12.5KHZ]
	[SLOPE]	[−6DB]/[−12DB]
	[PHASE]	[REVERSE] (180°)/[NORMAL] (0°)
	[GAIN]	[−8] – [0]

[MID RANGE]	[HPF FRQ]	[30HZ]/[40HZ]/[50HZ]/[60HZ]/[70HZ]/[80HZ]/[90HZ]/[100HZ]/[120HZ]/[150HZ]/[180HZ]/[220HZ]/[250HZ]/[THROUGH]
	[HPF SLOPE]	[−6DB]/[−12DB]
	[LPF FRQ]	[1KHZ]/[1.6KHZ]/[2.5KHZ]/[4KHZ]/[5KHZ]/[6.3KHZ]/[8KHZ]/[10KHZ]/[12.5KHZ]/[THROUGH]
	[LPF SLOPE]	[−6DB]/[−12DB]
	[PHASE]	[REVERSE] (180°)/[NORMAL] (0°)
	[GAIN]	[−8] – [0]
[WOOFER]	[LPF FRQ]	[30HZ]/[40HZ]/[50HZ]/[60HZ]/[70HZ]/[80HZ]/[90HZ]/[100HZ]/[120HZ]/[150HZ]/[180HZ]/[220HZ]/[250HZ]/[THROUGH]
	[SLOPE]	[−6DB]/[−12DB]
	[PHASE]	[REVERSE] (180°)/[NORMAL] (0°)
	[GAIN]	[−8] – [0]

- A [SPEAKER SIZE] [WOOFER] eleme és az [X'OVER] [WOOFER] eleme kizárólag akkor választható ki, ha a [SUBWOOFER SET] beállítása [ON]. (23. oldal)

### Digital Time Alignment beállítások

A Digital Time Alignment a hangszóró kimenetének késletetését állítja be, hogy jobb hangzást teremtsen az autójában.

- További információért lsd. "A késletetési idő automatikus meghatározása" a 26. oldalán.

## Audióbeállítások

<b>[DTA SETTINGS]</b>	
<b>[POSITION]</b>	Válassza ki, hogy honnan hallgatja a zenét (referenciaként használt pont). <b>[ALL]:</b> Nem kompenzál ; <b>[FRONT RIGHT]:</b> Első jobb ülés ; <b>[FRONT LEFT]:</b> Első bal ülés ; <b>[FRONT ALL]:</b> Első ülések <ul style="list-style-type: none"> <li>A <b>[FRONT ALL]</b> csak akkor jelenik meg amikor kiválasztott a <b>[2-WAY X'OVER]</b>. (7. oldal)</li> </ul>
<b>[DISTANCE]</b>	<b>[0CM] – [610CM]:</b> Kompenzáláshoz használja a távolság finombeállítását. (Beállítás előtt válassza ki a hangszórót, amelyeket be szeretné állítani.)
<b>[GAIN]</b>	<b>[–8DB] – [0DB]:</b> Használja a finombeállítást a kiválasztott hangszóró kimeneti hangerejének beállításához. (Beállítás előtt válassza ki a hangszórót, amelyeket be szeretné állítani.)
<b>[DTA RESET]</b>	<b>[YES]:</b> Alapértelmezett beállításra teszi a kiválasztott <b>[POSITION]</b> ( <b>[DISTANCE]</b> ) és <b>[GAIN]</b> értékeiket ; <b>[NO]:</b> Törlés.
<b>[CAR SETTINGS]</b>	
A <b>[DTA SETTINGS]</b> beállításához adja meg az autó típusát és a hátsó hangszóró helyét.	
<b>[CAR TYPE]</b>	<b>[COMPACT]/[FULL SIZE CAR]/[WAGON]/[MINIVAN]/[SUV]/[MINIVAN(LONG)]:</b> Kiválasztja az autó típusát ; <b>[OFF]:</b> Nem kompenzál
<b>[R-SP LOCATION]</b>	Kiválasztja az autójában található hátsó hangszórók helyét, hogy kiszámíthassa a kiválasztott hallgatási pozíciótól számított (referencia pont) legnagyobb távolságot. <ul style="list-style-type: none"> <li><b>[DOOR]/[REAR DECK]:</b> Csak akkor válassza ki, ha a <b>[CAR TYPE]</b> beállítás értéke <b>[OFF]</b>, <b>[COMPACT]</b>, <b>[FULL SIZE CAR]</b>, <b>[WAGON]</b> vagy <b>[SUV]</b>.</li> <li><b>[2ND ROW]/[3RD ROW]:</b> Csak akkor válassza ki, ha a <b>[CAR TYPE]</b> beállítás értéke <b>[MINIVAN]</b> vagy <b>[MINIVAN(LONG)]</b>.</li> </ul>

- Mielőtt beállítaná a **[DTA SETTINGS]** **[DISTANCE]** és **[GAIN]** értékeit, válassza ki a hangszórót amit be akar állítani:

Ha 2-utas crossover van kiválasztva:

- [FRONT LEFT]/[FRONT RIGHT]/[REAR LEFT]/[REAR RIGHT]/[SUBWOOFER]**  
 – Ha a **[SPEAKER SIZE]** **[SUBWOOFER]** és **[REAR]** beállításának értéke nem **[NONE]**, csak a **[REAR LEFT]**, **[REAR RIGHT]** és **[SUBWOOFER]** választható ki. (24. oldal)

Ha a 3-utas crossover ki van választva:

- [TWEETER LEFT]/[TWEETER RIGHT]/[MID LEFT]/[MID RIGHT]/[WOOFER]**  
 – Ha a **[SPEAKER SIZE]** **[WOOFER]** beállításának értéke nem **[NONE]**, csak a **[WOOFER]** választható ki. (25. oldal)  
 • A **[CAR SETTINGS]** **[R-SP LOCATION]** beállítása csak akkor választható ki, ha:  
 – A 2-utas crossover ki van választva. (7. oldal)  
 – A **[SPEAKER SIZE]** esetén a **[REAR]** beállítás értéke nem **[NONE]**. (24. oldal)

### A késleltetési idő automatikus meghatározása

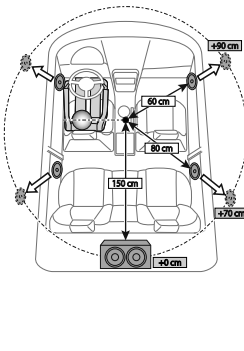

Ha megadja az aktuálisan kiválasztott hallgatási pozíció és a hangszórók közötti távolságot, a késleltetési idő automatikusan kiszámításra kerül.

- Állítsa be a **[POSITION]** lehetőséget, és adja meg a hallgatási pozíciót referencia pontként (a **[FRONT ALL]** referencia pontja a jobb és bal első ülések közötti távolság középpontja).
- Mérje meg a referenciapontok és a hangszórók közötti távolságot.
- Számítsa ki a legtávolabbi hangszórók (az illusztráció a mélysugárzó) és más hangszórók közötti távolságot.
- Állítsa a **[DISTANCE]** értékét a 3-as lépésben az egyes hangszórókra kiszámított értékre.
- Állítsa be a **[GAIN]** értékét külön mindegyik hangszóróra.

Például: Amikor a **[FRONT ALL]** van kiválasztva hallgatási pozícióként.

# Megjelenítés beállításai

Zóna azonosítása szín és fényerő beállításokhoz

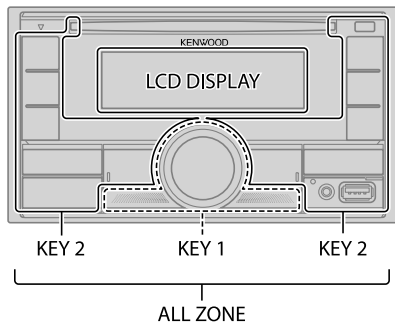

## Megvilágítás beállítása

Nyomja meg és tartsa nyomva a DISP gombot a megvilágítás be- és kikapcsolásához.

- A gomb megnyomásakor és nyomva tartásakor a [DIMMER] beállítás felülíródik.

## A kijelző beállításainak módosítása

- 1 A hangerő gomb megnyomásával beléphet a [FUNCTION] menüpontba.
- 2 Forgassa el a hangerő gombot egy tétel kiválasztásához (lásd a következő táblázatot), majd nyomja meg a gombot.
- 3 Ismétlje meg a 2. lépést amíg a kívánt elem kiválasztásra/aktiválásra nem kerül vagy kövesse a kiválasztott elemhez tartozó utasításokat.
- 4 Nyomja le és tartsa lenyomva a **Q** / **↵** gombot a kilépéshez.

Az előző beállításhoz való visszatéréshez nyomja meg a **Q** / **↵** gombot.

Alapértelmezés: [XX]

### [DISPLAY]

[COLOR SELECT] Kijelöli külön az [ALL ZONE], [LCD DISPLAY], [KEY 1] és [KEY 2] színes megvilágítását.

- 1 Egy zónát választ. (Lásd a bal oszlopban levő ábrát.)
- 2 Válasszon előre beállított szintet a kiválasztott zónához. (28. oldal)  
Alapértelmezés: [VARIABLE SCAN]

Egyedi szín kiválasztásához, válassza a [CUSTOM R/G/B] menüpontot. Az Ön által létrehozott szín a [CUSTOM R/G/B] menüpontban kerül eltávolásra.

- 1 Nyomja meg a hangerő gombot, hogy belépjen a részletes színállításba.
- 2 Nyomja meg a **◀◀** / **▶▶** gombot, hogy kiválassza az állítandó szintet ([R]/[G]/[B]).
- 3 A hangerő gomb elforgatásával állítsa be a szintet ([0] – [9]), majd nyomja meg a gombot.

### [DIMMER]

Fényerősség csökkentése.

[ON]: Megvilágítás bekapcsolva.

[OFF]: Megvilágítás kikapcsolva.

[DIMMER TIME]: A megvilágítás be- és kikapcsolási idejének beállítása.

- 1 A hangerő gomb elforgatásával állítsa be az [ON] idejét, majd nyomja meg a gombot.
- 2 A hangerő gomb elforgatásával állítsa be az [OFF] idejét, majd nyomja meg a gombot.  
Alapértelmezés: [ON]: [18:00]; [OFF]: [6:00]

### [BRIGHTNESS]

Külön állítsa be a nappali és éjszakai fényerőt.

- 1 [DAY]/[NIGHT]: A nappalt vagy az éjszakát választja.
- 2 Egy zónát választ. (Lásd a bal oszlopban levő ábrát.)
- 3 [LEVEL00] – [LEVEL31]: Beállítja a fényerősség szintjét.

### [TEXT SCROLL]

[ONCE]: A kijelző adatokat görgeti egyszer. ; [AUTO]: Ismétli a görgetést 5 másodperces időközökkel. ; [OFF]: Torlés.

## Megjelenítés beállításai

[CLOCK]	
[CLOCK DISPLAY]	[ON]: A pontos idő kikapcsolt állapotban is látható a kijelzőn. ; [OFF]: Törlés.
[DEMO MODE]	[ON]: Automatikusan bekapcsolja a kijelző bemutatót, ha kb. 15 másodpercig semmilyen műveletet nem hajt végre. ; [OFF]: Kikapcsolja.

### Előre beállított szín:

[INITIAL COLOR]/[VARIABLE SCAN]/[CUSTOM R/G/B]/[RED1]/[RED2]/[RED3]/[PURPLE1]/[PURPLE2]/[PURPLE3]/[PURPLE4]/[BLUE1]/[BLUE2]/[BLUE3]/[SKYBLUE1]/[SKYBLUE2]/[LIGHTBLUE]/[AQUA1]/[AQUA2]/[GREEN1]/[GREEN2]/[GREEN3]/[YELLOWGREEN1]/[YELLOWGREEN2]/[YELLOW]/[ORANGE1]/[ORANGE2]/[ORANGERED]

## Beépítés/Csatlakoztatás

Ez a fejezet a telepítést végző szakembereknek szól.  
A biztonsági okokból, bízza a beszerelési és huzalozási munkákat szakemberre.  
Kérjen tanácsot a gépkocsi audió készülék forgalmazójától.

### ▲ FIGYELMEZTETÉS

- A készülék csak 12 V-os egyenáramú, negatív testelésű táplálás esetén használható.
- A vezetékezés és a szerelés előtt kösse le az akkumulátor negatív csatlakozóját.
- Ne csatlakoztassa az Akkumulátor vezetékét (sárga) és a Gyújtás vezetékét (piros) a jármű karosszériájára vagy a Testvezetékre (fekete), a rövidzárlat elkerülése érdekében.
- A rövidzár megelőzésére:
  - Szigetelje a nem csatlakozó vezetékeket műanyag szigszalaggal.
  - Feltétlenül testelje le újra a készüléket a jármű karosszériájához a beszerelés után.
  - Rögzítse a vezetékeket kábelbilincsekkel és a vezetékeket védendő tekerje körbe azokat szigetelőszalaggal, amelyek érintkezésbe léphetnek fémfelületekkel.

### ▲ FIGYELEM

- A jelen készüléket járműve konzoljába szerelje be. Ne érintse meg a jelen készülék fémrészeit a készülék használata közben, illetve közvetlenül utána. A fém alkatrészek, pl. a hűtőborda, a burkolat felforrósodnak.
- Ne csatlakoztassa a hangszóró  vezetékét az autó alvázához vagy földvezetékéhez (fekete), vagy csatlakoztassa párhuzamosan ezeket a vezetékeket.
- A készüléket 30°-nál kisebb szögben szerelje fel.
- Ha a jármű kábelkötegében nincs gyújtás csatlakozó, csatlakoztassa a Gyújtás vezetékét (piros) a jármű biztosítékdobozának azon csatlakozójára, amely 12 V DC táplálást biztosít, és a gyújtáskapcsoló működtetésekor kapcsol be és kapcsol ki.
- Tartsa távol a vezetékeket az összes hő sugárzó fémalkatrésztől.
- Az egység beszerelése után ellenőrizze, hogy megfelelően működnek-e az auto féklámpái, irányjelzői, ablaktörlői stb.
- Ha a biztosíték kiolvadt, akkor először arról győződjön meg, hogy a vezetékek nem érnek-e hozzá a jármű karosszériájához, majd cserélje ki a régi biztosítékot egy ugyanolyan névleges értékű új biztosítékra.



## Beépítés/Csatlakoztatás

### Alkatrész lista a felszereléshez

(A) Beépítőkeret (×1)

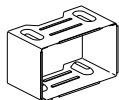

(B) Szegély (×1)

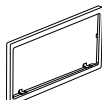

(C) Kábelköteg (×1)

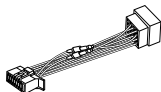

(D) Leszerelő szerszám (×2)



### Alapeljárás

- 1 Vegye ki a kulcsot a gyújtáskapcsolóból, majd bontsa az akku ⊖ pólusának csatlakozását.
- 2 Csatlakoztassa megfelelően a vezetékeket.  
Lsd. "Vezetékek bekötése" a 31. oldalon.
- 3 Szerelje be a készüléket a járműbe.  
Lásd a következő "Készülék beszerelése (műszerfalba történő szerelés)".
- 4 Csatlakoztassa a jármű akkumulátorának ⊖ csatlakozóját.
- 5 Nyomja meg az SRC gombot a bekapcsoláshoz.
- 6 Állítsa alaphelyzetbe a készüléket. (4. oldal)

### Készülék beszerelése (műszerfalba történő szerelés)

Végezze el a megfelelő vezetékvezést. (31. oldal)

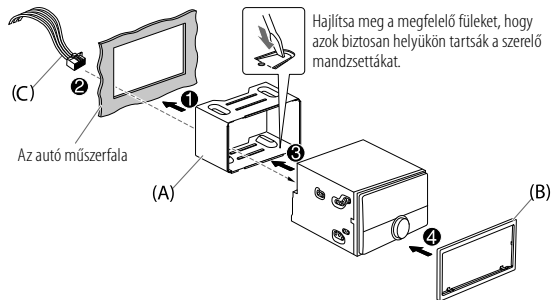

### Eszköz beszerelése (beépítőkeret nélkül)

- 1 Távolítsa el a beépítőkeretet és a távtartó lemezt az egységről a telepítés előtt.
- 2 Állítsa az egység furait (mindkét oldalon) a jármű rögzítőbilincshez és rögzítse az egységet (kereskedelmi forgalomban kapható) csavarokkal.

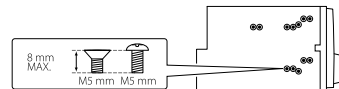

⚠ Csak a megadott csavarokat használja. Nem megfelelő csavarok használatával károsíthatja a készüléket.

### Az egység eltávolítása

- 1 Rögzítse a leszerelő szerszám fogó tuskóját a szegély két oldalán található furatokba, majd húzza ki.
- 2 A leszerelő szerszámokat mélyen tolja be a hasítékokba mindkét oldalon, majd kövesse az ábrán szereplő utasításokat.

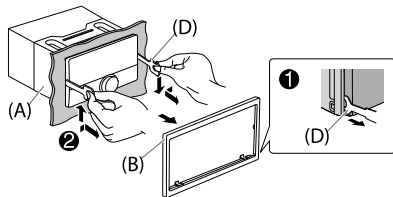

### Külső komponensek csatlakoztatása

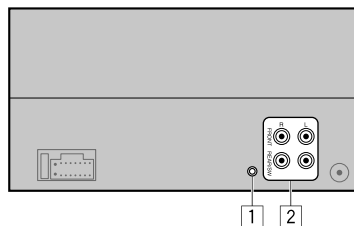

#### Sz. Rész

- 1 Mikrofon bemeneti csatlakozója (15. oldal)
- 2 Kimeneti terminálok  
FRONT: Első kimenet (2-utas crossover)/Közepes kimenet (3-utas crossover)  
REAR /SW: Hátsó/mélyszűrő kimenet (2-utas crossover)/  
Woofér kimenet (3-utas crossover)
  - Külső erősítő bekötésekor a készülék kimeneti csatlakozóihoz csatlakoztassa az erősítő földelését biztonságosan a gépjármű karosszériájához az eszköz sérülésének elkerülése érdekében.



## Karbantartás

### A készülék tisztítása

Törölje le az előlapról a szennyeződések száraz szilikonnal vagy egy puha ronggyal.

### Lemezek kezelése

- Ne érintse meg a lemez adatfelületét.
- Ne ragasszon öntapadás címkét stb. a lemez felületére, és ne használjon olyan lemezt, amelyre valamit ragasztottak.
- Ne használjon semmilyen tartozékot/segédeszközt a lemezhez.
- Tisztítsa meg a lemezt a közepétől kifelé haladva.
- A lemezt száraz szilikonnal vagy puha ronggyal tisztítsa meg. Ne használjon oldószereket.
- A lemezeket a készülékből vízszintesen kihúzza vegye ki.
- A lemez behelyezése előtt távolítsa el a lemez középső furatából és éléről a sorjakat.

## További információk

A következők esetén: — A legújabb firmware frissítésekért és a kompatibilis eszközök legfrissebb listájáért  
— KENWOOD eredeti alkalmazás  
— Bármely egyéb új információért

Látogassa meg <[www.kenwood.com/cs/ce/](http://www.kenwood.com/cs/ce/)> weboldalt.

### Általános

- A készülék csak a következő CD-lemezeket képes lejátszani:



- A lejátszható hangfájlokra vonatkozó részletes információkért és jegyzetekért látogassa meg a következő weboldalt: <[www.kenwood.com/cs/ce/audiofile/](http://www.kenwood.com/cs/ce/audiofile/)>.

### Lejátszható fájlformátumok

- Lejátszható audiofájlok:  
Lemez esetén: MP3 (.mp3), WMA (.wma), AAC (.aac)  
USB-tárolóeszköz esetén:  
MP3 (.mp3), WMA (.wma), AAC (.aac), AAC (.m4a), WAV (.wav), FLAC (.flac)
  - Lejátszható lemezes adathordozók: CD-R/CD-RW/CD-ROM
  - Lejátszható lemezformátum: ISO 9660 Level 1/2, Joliet, Hosszú fájlnev
  - Lejátszható USB-eszköz fájlrendszere: FAT12, FAT16, FAT32
- A fent felsorolt szabványoknak megfelelő hangfájlok esetében is előfordulhat, hogy nem lehet lejátszani őket, például az adathordozó vagy az eszköz típusától, illetve állapotától függően.  
Az AAC (.m4a) fájl a CD-n titkosított az iTunes által, így nem játszható le ezen az eszközön.

### A készülékkel nem játszható lemezek

- Nem kerek lemezek.
- Olyan lemezek, amelyek rögzítéshez használt felülete elszíneződött; piszkos lemezek.
- A nem lezárt írható/újírható lemezek.
- 8 cm-es CD. Ha átalakítóval próbálja behelyezni a lemezt, az működési hibát okozhat.

### Az USB eszközökről

- USB-eszköz nem lehet USB-hubon keresztül csatlakoztatni.
- 5 méternél nagyobb teljes hosszúságú kábel csatlakoztatása rendellenes lejátszást eredményezhet.
- Ez az egység csak 5 V feszültségű és 1,5 A áramerősséget nem meghaladó USB-eszközöket ismer fel.

### Az iPod/iPhone készülékekkel kapcsolatos információk

- Made for  
— iPod touch (6th generation)  
— iPhone 5S, 6, 6 Plus, 6S, 6S Plus, SE, 7, 7 Plus, 8, 8 Plus, X, XS, XS MAX, XR (iOS 12.1 vagy újabb)
- A [MODE OFF] használatakor nem lehet a "Videók" menüben a videók között böngészni.
- Az egységen a választómenüben a dalok sorrendje eltérhet az iPod/iPhone-nál látható sorrendtől.
- Az iPod nem használható, ha a "KENWOOD" vagy a "✓" jelenik meg az iPodon.
- Az iPod/iPhone operációs rendszerének verziójától függően előfordulhat, hogy néhány funkció nem működik ezen a készüléken.

## Ajánlás

### A Spotify névjegye

- A Spotify alkalmazás támogatja:
  - iPhone 5S, 6, 6 Plus, 6S, 6S Plus, SE, 7, 7 Plus, 8, 8 Plus, X, XS, XS MAX, XR (iOS 12.1 vagy újabb)
  - iPod touch (6th generation)
  - Android OS 4.0.3 vagy újabb
- A Spotify-t harmadik fél szolgáltatja, ezért a specifikációk előzetes értesítés nélkül megváltozhatnak. Ennek megfelelően a kompatibilitás romolhat, illetve egyes szolgáltatások (vagy az összes) elérhetlenné válhatnak.
- A Spotify egyes funkciói erről a készülékről nem működtethetők.
- Az alkalmazás használatából eredő problémákkal kérjük, vegye fel a kapcsolatot a Spotify-al a <www.spotify.com> webcimen.

### AMAZON ALEXA ismertetése

- A Alexa-t harmadik fél szolgáltatja, ezért a specifikációk előzetes értesítés nélkül megváltozhatnak.
- Ha az információ nem elérhető vagy nincs rögzítve, akkor "NO TEXT", "NO INFO", vagy egyéb információ (pl.: a rádióállomás neve) jelenik meg vagy a kijelző üres lesz.

### Megjelenített információk módosítása

Valahányszor megnyomja a DISP gombot, a megjelenített információ megváltozik.

- Ha az információ nem elérhető vagy nincs rögzítve, akkor "NO TEXT", "NO INFO", vagy egyéb információ (pl.: a rádióállomás neve) jelenik meg vagy a kijelző üres lesz.

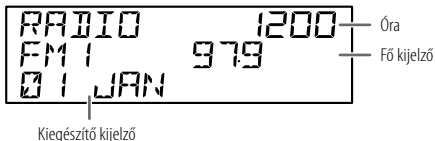

Kiegészítő kijelző

Forrás neve	Kijelzőinformáció: Fő kijelző (Kiegészítő)
STANDBY	Forrás neve (Dátum)
RADIO	Frekvencia (Dátum)  Csak FM Radio Data System állomások esetén: Az állomás neve/Műsor típusa (Dátum) ➔ Rádiószöveg (Dátum) ➔ Rádiószöveg+(Rádiószöveg+) ➔ Dal címe (Előadó) ➔ Dal címe (Dátum) ➔ Frekvencia (Dátum) ➔ vissza az elejére
CD/USB	CD-DA esetén: Zeneszám címe (Előadó) ➔ Zeneszám címe (Lemez címe) ➔ Zeneszám címe (Dátum) ➔ Lejátszási idő (Dátum) ➔ vissza az elejére  MP3/WMA/AAC/WAV/FLAC fájl esetén: Dal címe (Előadó) ➔ Dal címe (Album címe) ➔ Dal címe (Dátum) ➔ Fájlnév (Mappanév) ➔ Fájlnév (Dátum) ➔ Lejátszási idő (Dátum) ➔ vissza az elejére
iPod USB/iPod BT	A [MODE OFF] kiválasztásakor (10. oldal): Dal címe (Előadó) ➔ Dal címe (Album címe) ➔ Dal címe (Dátum) ➔ Lejátszási idő (Dátum) ➔ vissza az elejére
SPOTIFY/ SPOTIFY BT	Kontextuscím (Dátum) ➔ Dal címe (Előadó) ➔ Dal címe (Album címe) ➔ Dal címe (Dátum) ➔ Lejátszási idő (Dátum) ➔ vissza az elejére
BT AUDIO/ALEXA	Dal címe (Előadó) ➔ Dal címe (Album címe) ➔ Dal címe (Dátum) ➔ Lejátszási idő (Dátum) ➔ vissza az elejére
AUX	Forrás neve (Dátum)

# Hibaelhárítás

	Jelenség	Megoldás
Általános	Nem lehet a hangot hallani.	<ul style="list-style-type: none"> <li>Szabályozza a hangerőt az optimális szintre.</li> <li>Ellenőrizze a vezetékeket és a csatlakozásokat.</li> </ul>
	A "MISWIRING CHECK WIRING THEN PWR ON" üzenet jelenik meg.	Kapcsolja ki a készüléket, majd ellenőrizze, hogy a hangszórók vezetékeinek csatlakozói megfelelően szigeteltek-e. Kapcsolja be újra a készüléket.
	A "PROTECTING SEND SERVICE" üzenet jelenik meg.	Küldje el a készüléket a legközelebbi szervizközpontba.
	A forrást nem lehet kiválasztani.	Ellenőrizze a [SOURCE SELECT] beállítást. (6. oldal)
	A vevőkészülék egyáltalán nem működik.	Állítsa alaphelyzetbe a készüléket. (4. oldal)
	Nem jelennek meg a helyes karakterek.	<ul style="list-style-type: none"> <li>A készülék csak nagybetűket, számokat és korlátozott számú szimbólumot képes megjeleníteni.</li> <li>Az Ön által kiválasztott megjelenítési nyelvtől (6. oldal) függően előfordulhat, hogy néhány karakter helytelenül jelenik meg.</li> </ul>
Rádió	<ul style="list-style-type: none"> <li>Gyenge a rádióvétel.</li> <li>Statikus zaj rádióhallgatás közben.</li> </ul>	Csatlakoztassa stabilan az antennát.
	A lemez nem lehet kivenni.	Nyomja le és tartsa lenyomva a  gombot, a lemez kiadásának kényszerítéséhez. Ügyeljen arra, hogy a kiadásakor ne ejtse le a lemezt. Ha ez nem oldja meg a problémát, állítsa alaphelyzetbe a készüléket (4. oldal).
CD/USB/iPod	Zaj keletkezik.	Váltson másik zeneszámrá vagy cserélje le a lemezt.
	A "PLEASE EJECT" üzenet jelenik meg.	Állítsa alaphelyzetbe a készüléket (4. oldal) Ha ez nem oldja meg a problémát, forduljon a legközelebbi szervizközponthoz.
	A lejátszási sorrend nem megfelelő.	A lejátszási sorrendje a fájlok rögzítésének (lemezre írásának) vagy a fájl elnevezésétől függ (USB).
	Helytelen az eltelt játékidő.	Amit a korábban történt rögzítési folyamat határoz meg (lemez/USB).

	Jelenség	Megoldás
CD/USB/iPod	A "READING" felirat villog folyamatosan.	<ul style="list-style-type: none"> <li>Ne használjon túlságosan sok hierarchiát és mappát.</li> <li>Tegyé be újra a lemezt vagy csatlakoztassa újra az eszközt (USB/iPod/iPhone).</li> </ul>
	A "UNSUPPORTED DEVICE" üzenet jelenik meg.	<ul style="list-style-type: none"> <li>Ellenőrizze, hogy a csatlakoztatott USB eszköz kompatibilis-e ezzel a fejezővel és bizonyosodjon meg, hogy a fájlrendszerek támogatott formátumúak. (32. oldal)</li> <li>Csatlakoztassa újra az USB eszközt.</li> </ul>
	A "UNRESPONSIVE DEVICE" üzenet jelenik meg.	Bizonyosodjon meg, hogy az USB eszköz nem hibás, és csatlakoztassa újra.
	A "USB HUB IS NOT SUPPORTED" üzenet jelenik meg.	Ez az egység nem tud USB hub-on keresztül csatlakoztatott USB egységet használni.
	<ul style="list-style-type: none"> <li>A forrás nem vált át "USB"-re, ha másik forrás hallgatása közben csatlakoztatja az USB-eszközt.</li> <li>A "USB ERROR" üzenet jelenik meg.</li> </ul>	Az USB-port több energiát fogyaszt, mint a tervezett határérték. Kapcsolja ki az egységet és húzza ki az USB-eszközt. Majd kapcsolja be újra és csatlakoztassa újra az USB eszközt. Ha ez nem oldja meg a problémát, kapcsolja ki és be (vagy resetelje az egységet), mielőtt másik USB-eszközt csatlakoztatna.
	Az iPod/iPhone nem kapcsolódik be vagy nem működik.	<ul style="list-style-type: none"> <li>Ellenőrizze a kapcsolatot az egység és az iPod/iPhone között.</li> <li>Válassza le és resetelje az iPod/iPhone eszközt hardveresen.</li> </ul>
	"LOADING" jelenik meg, amikor a  megnyomásával keresési üzemmódba lép.	Ez a készülék még mindig az iPod/iPhone zenelistát készíti elő. Hosszasabb időt vehet igénybe, próbálja újra.
	"NO DISC"	Tegyén be egy lejátszható lemezt a betöltő nyílásba.
	"TOC ERROR"	Ellenőrizze, hogy a lemez tiszta-e és megfelelően van-e behelyezve.
	"NA FILE"	Ellenőrizze, hogy az adathordozó (lemez/USB) támogatott hangfájlokat tartalmaz-e. (32. oldal)
"COPY PRO"	A lejátszott fájl másolásvédelemmel (lemez/USB).	
"NO DEVICE"	Csatlakoztasson egy eszközt (USB/iPod/iPhone), és váltsa a bementetet USB vagy iPod USB-ra ismét.	

## Hibaelhárítás

	Jelenség	Megoldás
CD/USB/iPod	"NO MUSIC"	Csatlakoztasson egy eszközt (USB/iPod/iPhone), amely lejátszható audio fájlokat tartalmaz.
	"iPod ERROR"	<ul style="list-style-type: none"> <li>Csatlakoztassa újra az iPodot.</li> <li>Indítsa újra az iPodot.</li> </ul>
	"MEMORY FULL"	Elérte iPod/iPhone készüléke maximális tárolási kapacitását.
Spotify	"DISCONNECTED"	Az USB le van választva a fejegységről. Kérjük, ellenőrizze, hogy az eszköz megfelelően csatlakozik az USB-be.
	"CONNECTING"	<ul style="list-style-type: none"> <li>Az USB porton keresztül csatlakoztatva: Az eszköz csatlakozik a fejegységhez. Kérjem, várjon.</li> <li>Bluetooth-on keresztül csatlakoztatva: Bluetooth leválasztva. Kérjük, ellenőrizze a Bluetooth-csatlakozást és győződjön meg arról, hogy mind az eszköz mind az egység párosított-e és csatlakozik-e.</li> </ul>
	"CHECK APP"	A Spotify alkalmazás nem csatlakozik megfelelően, vagy a felhasználó nincs bejelentkezve. Állítsa le a Spotify alkalmazást és indítsa újra. Majd, jelentkezzen be a Spotify fiókjába.
Bluetooth®	Nem található Bluetooth eszköz.	<ul style="list-style-type: none"> <li>Indítson újabb keresést a Bluetooth-eszközön.</li> <li>Állítsa alaphelyzetbe a készüléket. (4. oldal)</li> </ul>
	A Bluetooth párosítás nem lehetséges.	<ul style="list-style-type: none"> <li>Győződjön meg arról, hogy ugyanazt a PIN kódot adta meg az eszközön és a Bluetooth egységen is.</li> <li>Törölje a párosítási adatokat az egységen és a Bluetooth-eszközön is, majd végezze el a párosítást újra. (15. oldal)</li> </ul>
	Visszhang vagy zaj hallható a telefonhívás közben.	<ul style="list-style-type: none"> <li>Állítsa be a mikrofon egység helyzetét. (15. oldal)</li> <li>Ellenőrizze az <b>[ECHO CANCEL]</b> beállításokat. (17. oldal)</li> </ul>
	Rossz a telefon hangminősége.	<ul style="list-style-type: none"> <li>Csökkentse a távolságot a készülék és a Bluetooth-eszköz között.</li> <li>Menjen az autóval olyan helyre, ahol jobb a vétel.</li> </ul>

	Jelenség	Megoldás
	A hanghívás üzem mód nem sikerült.	<ul style="list-style-type: none"> <li>Használja csendesebb környezetben a hanghívás üzem módot.</li> <li>Hajoljon közelebb a mikrofonhoz, amikor kimondja a nevet.</li> <li>Ellenőrizze, hogy a saját regisztrált hangcímkejét használja.</li> </ul>
	A hang szakadzik vagy ugrások mutatkoznak benne Bluetooth-eszközzel történő lejátszásokor.	<ul style="list-style-type: none"> <li>Csökkentse a távolságot az egység és a Bluetooth-audioeszköz között.</li> <li>Kapcsolja ki az egységet, majd bekapcsolva próbálja újra a csatlakoztatást.</li> <li>Lehet, hogy más Bluetooth-eszközök próbálnak az egységhez csatlakozni.</li> </ul>
	A csatlakoztatott Bluetooth audiolejátszó nem vezérelhető.	<ul style="list-style-type: none"> <li>Győződjön meg róla, hogy a csatlakoztatott Bluetooth audiolejátszó támogatja-e a hang/vidéo távvezérlés profilt (AVRCP). (Lásd az audiolejátszó használati utasításában.)</li> <li>Válassza le és csatlakoztassa újra a Bluetooth-eszközt.</li> </ul>
	"NOT SUPPORT"	A csatlakoztatott telefon nem támogatja a hangfelismerés funkciót vagy a telefonkönyv átvitelt.
Bluetooth®	"NO ENTRY"/"NO PAIR"	Bluetooth-on keresztül nem lehetett regisztrált eszköz csatlakoztatni/találni.
	"ERROR"	Próbálja újra. Ha ismét "ERROR" hibüzenetet kap, ellenőrizze, hogy az eszköz támogatja-e ezt a funkciót.
	"NO INFO"/"NO DATA"	A Bluetooth eszköz nem tudja betölteni a kapcsolatokat adatait.
	"HF ERROR XX"/"BT ERROR"	Állítsa alaphelyzetbe az egységet, és próbálkozzon ismét. Ha ez nem oldja meg a problémát, forduljon a legközelebbi szervizközponthoz.
	"SWITCHING NG"	A csatlakoztatott telefon nem támogatja a telefonváltás funkciót.
	A Bluetooth eszköz és az egység közötti kapcsolat nem stabil.	Kérjük, távolítsa el a használaton kívüli, regisztrált Bluetooth eszközt az egységből. (19. oldal)

## Hibaelhárítás

Jelenség	Megoldás	
AMAZON ALEXA	Az Alexa nem válaszol a hangbevitel után.	Az Amazon felhő nem tudta elemezni a hangbevitelt.
	Az Alexa rossz választ adott.	Alexa félreértette amit mondott, vagy nem értette a teljes kérést vagy mondatot. Kérjük, próbálja újra. (21. oldal)
	“DISCONNECTED”	Győződjön meg róla, hogy okostelefonja Bluetooth kapcsolaton keresztül csatlakozik a készülékhez. (15. oldal)
	Az Alexa mobil alkalmazással nem hozható létre, vagy nem hozható létre újra kapcsolat.	<ul style="list-style-type: none"> <li>Győződjön meg arról, hogy az audio készülék Bluetooth kapcsolaton keresztül csatlakozik. Válassza ki az audio eszközt az <b>[BT MODE] [AUDIO SELECT]</b> eleménél. (19. oldal)</li> <li>Végezze el újra az egyszeri telepítési folyamatot. Lsd. “Telepítés első alkalommal” a 21. oldalon.</li> <li>Kapcsolja ki az egységet, majd bekapcsolva próbálja újra a csatlakoztatást.</li> <li>iOS eszköz esetén győződjön meg arról, hogy az ALEXA forrást vagy az iPod BT forrást választotta ki.</li> </ul>

## Műszaki adatok

Tuner	FM	Frekvenciatartomány	87,5 MHz — 108,0 MHz (50 kHz-es lépésekben)
		Hasznos érzékenység (S/N = 30 dB)	0,71 µV/75 Ω
		Zajérzékenység (DIN S/N = 46 dB)	2,0 µV/75 Ω
		Frekvencia-válaszfüggvény (±3 dB)	30 Hz — 15 kHz
		Jel/zaj viszony (MONO)	64,0 dB
		Sztereo elkülönítés (1 kHz)	40 dB
MW (AM)	Frekvenciatartomány	531 kHz — 1 611 kHz (9 kHz-es lépésekben)	
	Hasznos érzékenység (S/N = 20 dB)	28,2 µV	
LW (AM)	Frekvenciatartomány	153 kHz — 279 kHz (9 kHz-es lépésekben)	
	Hasznos érzékenység (S/N = 20 dB)	50 µV	
CD-lejátszó	Lézerdióda	GaAlAs	
	Digitális szűrő (D/A)	8-szoros túlmintavételezés	
	Órszofordulatszám	500 ford./perc — 200 ford./perc (CLV)	
	Nyávgógás és torzítás	A mérhető határérték alatt	
	Frekvencia-válaszfüggvény (±1 dB)	20 Hz — 20 kHz	
	Teljes harmonikus torzítás (1 kHz)	0,01 %	
	Jel/zaj viszony (1 kHz)	97 dB	
	Dinamikatartomány	92 dB	
	Csatornaelosztás	90 dB	
	MP3 dekódolás	MPEG-1/2 Audio Layer-3 kompatibilis	
WMA dekódolás	Windows Media Audio kompatibilis		
AAC dekódolás	AAC-LC “aac” fájlok		



## Műszaki adatok

USB	USB szabvány	USB 1.1, USB 2.0 (Magas sebesség)
	Fájl rendszer	FAT12/16/32
	Maximális táplálási áram	5 V egyenfeszültség $\overline{\text{---}}$ 1,5 A
	MP3 dekódolás	MPEG-1/2 Audio Layer-3 kompatibilis
	WMA dekódolás	Windows Media Audio kompatibilis
	AAC dekódolás	AAC-LC ".aac", ".m4a" fájlok
	WAV dekódolás	Lineáris PCM
FLAC dekódolás	FLAC fájl (Egészen 96 kHz/24 bit értékig)	
Bluetooth	Verzió	Bluetooth 4.2
	Frekvenciatartomány	2,402 GHz — 2,480 GHz
	RF kimeneti energia (E.I.R.P.)	+4 dBm (MAX), energiaosztály 2
	Legnagyobb kommunikációs távolság	Látható vonalban kb. 10 m. (32,8 láb)
	Profil	HFP 1.7.1 (Kihangosítás profil) A2DP (Fejlett hangelosztási profil) AVRCP 1.6.1 (Hang/videó távvezérlés profil) PBAP (Telefonkönyv elérésű profil) SPP (Soros port profil)
Kiegészítő bemenet	Frekvencia-válaszfüggvény ( $\pm 3$ dB)	20 Hz — 20 kHz
	Maximális bemeneti feszültség	1 000 mV
	Bemeneti impedancia	30 k $\Omega$

Audió	Maximális kimenő teljesítmény	50 W $\times$ 4	
	Teljes sávzélesség-teljesítmény (kevesebb, mint 1% THD mellett)	22 W $\times$ 4	
	Hangszóró impedancia	4 $\Omega$ — 8 $\Omega$	
	Hangszínhatás	1. sáv:	62,5 Hz $\pm$ 9 dB
		2. sáv:	100 Hz $\pm$ 9 dB
		3. sáv:	160 Hz $\pm$ 9 dB
		4. sáv:	250 Hz $\pm$ 9 dB
		5. sáv:	400 Hz $\pm$ 9 dB
		6. sáv:	630 Hz $\pm$ 9 dB
		7. sáv:	1 kHz $\pm$ 9 dB
8. sáv:		1,6 kHz $\pm$ 9 dB	
9. sáv:		2,5 kHz $\pm$ 9 dB	
10. sáv:		4 kHz $\pm$ 9 dB	
11. sáv:		6,3 kHz $\pm$ 9 dB	
12. sáv:		10 kHz $\pm$ 9 dB	
13. sáv:		16 kHz $\pm$ 9 dB	
Előerősítősint/Betöltés	2 500 mV/10 k $\Omega$		
Előerősítő impedancia	$\leq$ 600 $\Omega$		
Általános	Üzemi feszültség	12 V DC autó akkumulátor	
	Beszerelési méret (szélesség $\times$ magasság $\times$ mélység)	182 mm $\times$ 111 mm $\times$ 156 mm	
	Nettó súly (szegéllyel és beépítőkerettel együtt)	1,6 kg	

A változtatások jogát külön értesítés nélkül is fenntartjuk.

# Spis treści

---

Zanim uruchomisz.....	3	Ustawienia dźwięku .....	22
Podstawy.....	4	Ustawienia wyświetlacza .....	27
Przygotowania .....	5	Instalacja/Podłączenie.....	28
1 Wybierz język używany na wyświetlaczu i anuluj demonstrację		<b>Informacje referencyjne</b> .....	32
2 Ustaw zegar i datę		Konservacja	
3 Ustawić inne opcjonalne ustawień		Więcej informacji	
<b>Radio</b> .....	7	Zmień wyświetlane informacje	
<b>CD/USB/iPod</b> .....	9	<b>Rozwiązywanie problemów</b> .....	34
<b>Spotify</b> .....	12	<b>Dane techniczne</b> .....	36
<b>AUX</b> .....	13		
<b>Korzystanie z innych aplikacji</b> .....	14		
Aplikacja KENWOOD Remote			
TuneIn Radio/TuneIn Radio Pro			
<b>Bluetooth®</b> .....	15		
Bluetooth — Połączenie			
Bluetooth — Telefon komórkowy			
Bluetooth — Audio			
<b>AMAZON ALEXA</b> .....	21		

# Zanim uruchomisz

## WAŻNE

- Aby zapewnić prawidłowe działanie urządzenia, przed rozpoczęciem jego obsługi należy przeczytać niniejszą instrukcję. Szczególnie ważne jest przestrzeganie informacji o ostrzeżeniach i przestrożach zawartych w niniejszym dokumencie.
- Instrukcję należy zachować w bezpiecznym i łatwo dostępnym miejscu do późniejszego wglądu.

## ▲ OSTRZEŻENIE

- **Nie obsługuj żadnych funkcji, które mogą odciągnąć Twoją uwagę od bezpiecznej jazdy.**

## ▲ PRZESTROGA

### Ustawienie głośności:

- Wyreguluj głośność tak, aby słyszeć dźwięki z zewnątrz samochodu, co pozwoli uniknąć wypadku.
- Przed rozpoczęciem odtwarzania ze źródeł cyfrowych należy zmniejszyć poziom głośności, aby uniknąć uszkodzenia głośników na skutek gwałtownego zwiększenia poziomu głośności.

### Ogólne:

- Nie należy używać urządzeń zewnętrznych, jeśli może to wpłynąć na bezpieczeństwo jazdy.
- Upewnij się, że masz kopię zapasową wszystkich ważnych danych. Nie ponosimy żadnej odpowiedzialności za stratę zapisanych danych.
- Aby nie dopuścić do zwarcia, nigdy nie wkładaj, ani nie wrzucaj do środka urządzenia żadnych przedmiotów metalowych (np. monet czy narzędzi metalowych).
- W przypadku błędu odtwarzania, spowodowanego kondensacją na soczewce lasera, wysuń płytę i poczekaj, aż wilgoć odparuje.
- W przypadku niektórych samochodów antena będzie automatycznie rozwijana w wyniku włączenia urządzenia z podłączonym przewodem kontrolnym anteny (strona 31). Wyłącz urządzenie lub zmień źródło na STANDBY, jeśli pojazd jest parkowany w pomieszczeniu o niskim suficie.

## Korzystanie z instrukcji

- Przykładowe wyświetlacze i wskaźniki kontrolne w niniejszej instrukcji obsługi służą do lepszego objaśnienia obsługi urządzenia. Z tego względu mogą różnić się od rzeczywistych wyświetlaczy lub wskaźników kontrolnych.
- Większość funkcji opisano na podstawie przycisków z panelu.
- Oznaczenia w języku angielskim są użyte w celu objaśnienia funkcji. Język użytkownika można wybrać z menu [FUNCTION]. (Strona 6)
- [XX] oznacza wybrane pozycje.
- (Strona XX) oznacza odnośnik dostępny na podanej stronie.



Ten symbol na produkcie oznacza, że w niniejszej instrukcji znajdują się ważne wskazówki dotyczące obsługi i konserwacji. Należy uważnie zapoznać się z treścią tej instrukcji obsługi.

# Podstawy

## Panel czołowy

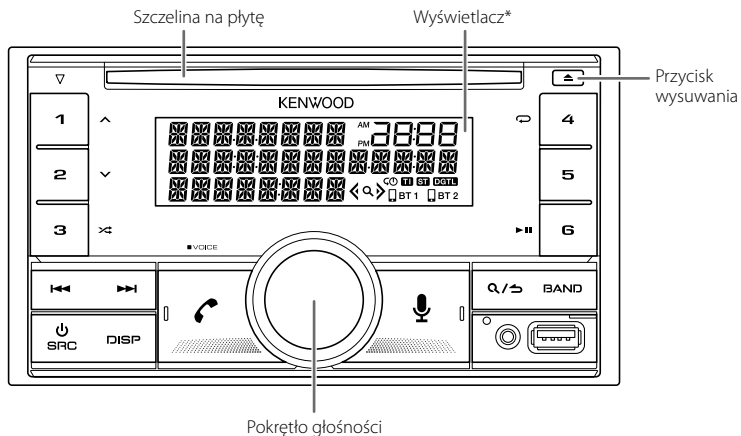

### Resetowanie

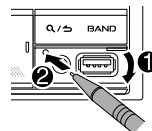

\* Tylko dla celów ilustracyjnych.

### Aby

Włącz zasilanie

### Na panelu czołowym

- Naciśnij SRC.
- Naciśnij i przytrzymaj, aby wyłączyć zasilanie.

Ustaw głośność

Obróć pokrętko głośności.

Wybierz źródło

- Kolejno naciśnij SRC.
- Naciśnij SRC, a następnie obróć pokrętkę głośności w ciągu 2 sekund.

Zmień wyświetlane informacje

Kolejno naciśnij DISP. (Strona 33)

# Przygotowania

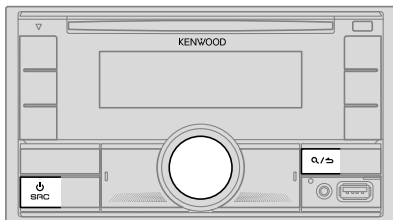

## 1 Wybierz język używany na wyświetlaczu i anuluj demonstrację

Po pierwszym włączeniu urządzenia (lub w przypadku [FACTORY RESET]) jest wybrana opcja [YES], patrz strona 6), na wyświetlaczu pojawi się informacja: "SEL LANGUAGE" → "PRESS" → "VOLUME KNOB"

- 1 Obróć pokrętkę głośności, aby wybrać język [EN] (angielski) / [RU] (rosyjski) / [SP] (hiszpański) / [FR] (francuski) / [GE] (niemiecki), a następnie naciśnij pokrętkę.  
[EN] jest wybrane jako ustawienie początkowe.  
Na wyświetlaczu pojawi się: "CANCEL DEMO" → "PRESS" → "VOLUME KNOB".
- 2 Ponownie naciśnij pokrętkę głośności.  
[YES] jest wybrane jako ustawienie początkowe.
- 3 Ponownie naciśnij pokrętkę głośności.  
Zostanie wyświetlony komunikat "DEMO OFF".

Następnie, na wyświetlaczu pojawi się wybrany typ crossover (łączowy): "2-WAY X'OVER" lub "3-WAY X'OVER"

- W celu zmiany typu crossover, patrz "Zmiana typu łącza (crossover)" na stronie 7.

## 2 Ustaw zegar i datę

- 1 Naciśnij pokrętkę głośności, aby przejść do trybu [FUNCTION].
- 2 Obróć pokrętkę głośności, aby wybrać [CLOCK], następnie naciśnij je.

### Jak dostosować zegar

- 3 Obróć pokrętkę głośności, aby wybrać [CLOCK ADJUST], następnie naciśnij je.
- 4 Obróć pokrętkę głośności, aby wybrać ustawienia, a następnie naciśnij pokrętkę.  
Ustaw czas w kolejności "Godzina" → "Minuta".
- 5 Obróć pokrętkę głośności, aby wybrać [CLOCK FORMAT], następnie naciśnij je.
- 6 Obracaj pokrętkę głośności, aby wybrać [12H] lub [24H], a następnie naciśnij je.

### Jak ustawić datę

- 7 Obróć pokrętkę głośności, aby wybrać [DATE FORMAT], następnie naciśnij je.
- 8 Obracaj pokrętkę głośności, aby wybrać [DD/MM/YY] lub [MM/DD/YY], a następnie naciśnij je.
- 9 Obróć pokrętkę głośności, aby wybrać [DATE SET], następnie naciśnij je.
- 10 Obróć pokrętkę głośności, aby wybrać ustawienia, a następnie naciśnij pokrętkę.  
Ustaw datę w kolejności "Dzień" → "Miesiąc" → "Rok" lub "Miesiąc" → "Dzień" → "Rok".

- 11 Naciśnij i przytrzymaj Q/S, aby wyjść.

Aby powrócić do poprzedniego elementu ustawień, naciśnij Q/S.

## 3 Ustawić inne opcjonalne ustawień

Można ustawiać następujące elementy wyłącznie wtedy, gdy urządzenie jest w trybie STANDBY.

- 1 Naciśnij wielokrotnie SRC, aby przejść do trybu STANDBY.
- 2 Naciśnij pokrętkę głośności, aby przejść do trybu [FUNCTION].
- 3 Obróć pokrętkę głośności, aby wybrać pozycję (strona 6), następnie naciśnij je.
- 4 Powtarzaj krok 3 do momentu wybrania lub aktywacji odpowiedniej pozycji.
- 5 Naciśnij i przytrzymaj Q/S, aby wyjść.

Aby powrócić do poprzedniego elementu ustawień, naciśnij Q/S.

## Przygotowania



Domyślne: **[XX]**

<b>[AUDIO CONTROL]</b>	
<b>[SWITCH PREOUT]</b>	(Ma zastosowanie, tylko gdy <b>[X'OVER]</b> jest ustawione na <b>[2WAY]</b> .) (Strona 7) <b>[REAR]/[SUBWOOFER]</b> : Wybór podłączenia tylnych głośników lub subwoofera do końcówek wyjścia z tyłu urządzenia (przez zewnętrzny wzmacniacz). (Strona 30)
<b>[DISPLAY]</b>	
<b>[EASY MENU]</b>	Podczas włączania <b>[FUNCTION]</b> ... <b>[ON]</b> : Podświetlenie <b>[LCD DISPLAY]</b> zmienia się na kolor biały ; <b>[OFF]</b> : Podświetlenie <b>[LCD DISPLAY]</b> pozostaje w kolorze <b>[COLOR SELECT]</b> . (Strona 27) • Oświetlenie stref <b>[KEY 1]</b> i <b>[KEY 2]</b> zmienia się na kolor jasnoniebieski po wprowadzeniu <b>[FUNCTION]</b> , niezależnie od ustawienia <b>[EASY MENU]</b> . • Informacje o oznaczeniu stref można znaleźć na ilustracji na stronie 27.
<b>[TUNER SETTING]</b>	
<b>[PRESET TYPE]</b>	<b>[NORMAL]</b> : Zapamiętuje po jednej stacji dla każdego z przycisków pamięci dla każdego pasma (FM1/FM2/FM3/MW/LW) ; <b>[MIX]</b> : Zapamiętuje po jednej stacji dla każdego z przycisków pamięci, niezależnie od wybranego pasma.
<b>[SYSTEM]</b>	
<b>[KEY BEEP]</b>	(Ma zastosowanie, tylko gdy <b>[X'OVER]</b> jest ustawione na <b>[2WAY]</b> .) (Strona 7) <b>[ON]</b> : Włącza dźwięk naciskania przycisków. ; <b>[OFF]</b> : Wyłącza.
<b>[SOURCE SELECT]</b>	
<b>[SPOTIFY SRC]</b>	<b>[ON]</b> : Włącza źródło SPOTIFY/SPOTIFY BT. ; <b>[OFF]</b> : Wyłącza tę opcję. (Strona 12)
<b>[BT AUDIO SRC]</b>	<b>[ON]</b> : Włącza źródło BT AUDIO. ; <b>[OFF]</b> : Wyłącza tę opcję. (Strona 20)
<b>[BUILT-IN AUX]</b>	<b>[ON]</b> : Włącza źródło AUX. ; <b>[OFF]</b> : Wyłącza tę opcję. (Strona 13)

<b>[P-OFF WAIT]</b>	Dostępne tylko, jeśli wyłączony jest tryb demonstracji. Ustawia czas, po którym urządzenie automatycznie się wyłączy (gdy jest w trybie gotowości) w celu oszczędzania akumulatora. <b>[20M]</b> : 20 minut ; <b>[40M]</b> : 40 minut ; <b>[60M]</b> : 60 minut ; <b>[- - -]</b> : Anulowanie.
<b>[CD READ]</b>	<b>[1]</b> : Automatyczne rozróżnianie pomiędzy płytami z plikami audio i muzycznymi płytami CD. ; <b>[2]</b> : Wymuszenie odtwarzania jako płyty CD z muzyką. Nie słychać dźwięku, gdy odtwarzana jest płyta z plikami audio.
<b>[F/W UPDATE]</b>	
<b>[UPDATE SYSTEM]</b>	
<b>[F/W UP xxxx]</b>	<b>[YES]</b> : Uruchamia aktualizację oprogramowania sprzętowego. ; <b>[NO]</b> : Anulowanie (aktualizacja nie zostaje włączona). Szczegółowe informacje na temat aktualizacji wbudowanego oprogramowania na < <a href="http://www.kenwood.com/cs/ce/">www.kenwood.com/cs/ce/</a> >.
<b>[FACTORY RESET]</b>	<b>[YES]</b> : Resetują się ustawienia do domyślnych (za wyjątkiem zapisanej stacji) . ; <b>[NO]</b> : Anulowanie.
<b>[ENGLISH]</b>	
<b>[РУССКИЙ]</b>	
<b>[ESPAÑOL]</b>	Wybierz język użytkownika dla menu <b>[FUNCTION]</b> oraz informacje o muzyce, o ile są dostępne. Domyślnie wybrany jest język <b>[ENGLISH]</b> .
<b>[FRANCAIS]</b>	
<b>[DEUTSCH]</b>	

## Przygotowania

### Zmiana typu łącza (crossover)

- 1 Naciśnij wielokrotnie , aby przejść do trybu STANDBY.
  - 2 Naciśnij i przytrzymaj przyciski numer 4 i 5, aby wejść do menu crossover. Pojawi się bieżący typ crossover.
  - 3 Obracaj pokrętkę głośności, aby wybrać "2WAY" lub "3WAY", a następnie naciśnij je.
  - 4 Obracaj pokrętkę głośności, aby wybrać "YES" lub "NO", a następnie naciśnij je. Pojawi się wybrany typ crossover.
- Aby anulować, naciśnij i przytrzymaj .
  - W celu skonfigurowania ustawień zwrotnicy, patrz strona 24.

### ▲ PRZESTROGA

Wybierz typ łącza crossover w zależności od tego w jaki sposób są podłączone głośniki. (Strona 30, 31)

Jeśli wybierzesz niewłaściwy typ:

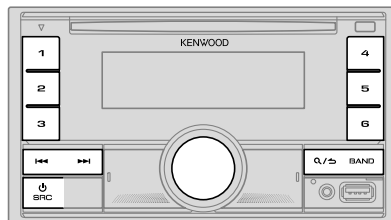

- Głośniki mogą ulec uszkodzeniu.
- Wyjściowy poziom dźwięku może być skrajnie wysoki lub niski.

## Radio



- Wskaźnik "ST" świeci się podczas odbioru stereofonicznego sygnału radiowego FM o dostatecznej sile.
- Po odebraniu sygnału alarmu z audycji FM, urządzenie automatycznie przełączy się na alarm FM.

### Wyszukiwanie stacji

- 1 Kolejno naciśnij , aby wybrać RADIO.
- 2 Kolejno naciśnij BAND, aby wybrać FM1/FM2/FM3/MW/LW.
- 3 Naciśnij  / , aby wyszukać stację.

Można zapisać do 18 stacji FM i 6 stacji MW/LW.

- **Aby zapisać stację:** Naciśnij i przytrzymaj jeden z przycisków numerycznych (1 do 6).
- **Aby wybrać zapisaną stację:** Naciśnij jeden z przycisków numerycznych (1 do 6).

## Inne ustawienia

- 1 Naciśnij pokrętkę głośności, aby przejść do trybu [FUNCTION].
- 2 Dokonaj wyboru, obracając pokrętkę głośności (patrz tabela poniżej), następnie naciśnij je.
- 3 Powtarzaj krok 2 do momentu wybrania lub aktywacji odpowiedniej pozycji bądź postępuj zgodnie z instrukcjami opisanymi w wybranej pozycji.
- 4 Naciśnij i przytrzymaj **Q** / **S**, aby wyjść.

Aby powrócić do poprzedniego elementu ustawień, naciśnij **Q** / **S**.

Domyślne: **[XX]**

[TUNER SETTING]	
[SEEK MODE]	Wciśnięcie przycisków <b>◀◀</b> / <b>▶▶</b> powoduje wybór metody szukania <b>[AUTO1]</b> : Automatyczne wyszukiwanie stacji. ; <b>[AUTO2]</b> : Wyszukaj zaprogramowanej stacji. ; <b>[MANUAL]</b> : Manualne wyszukiwanie stacji.
[LOCAL SEEK]	<b>[ON]</b> : Wyszukiwanie tylko stacji z dobrym odbiorem. ; <b>[OFF]</b> : Anulowanie. • Wprowadzone ustawienia dotyczą tylko wybranego źródła/stacji. Po zmianie źródła/stacji należy ponownie zmienić ustawienia.
[AUTO MEMORY]	<b>[YES]</b> : Automatycznie zaczyna zapamiętywać 6 stacji z dobrym odbiorem. ; <b>[NO]</b> : Anulowanie. • Dostępne tylko, jeśli dla <b>[PRESET TYPE]</b> wybrano <b>[NORMAL]</b> . (Strona 6)
[MONO SET]	<b>[ON]</b> : Jakość odbioru FM poprawia się, ale efekt stereo może zostać utracony. ; <b>[OFF]</b> : Anulowanie.
[NEWS SET]	<b>[ON]</b> : Urządzenie tymczasowo przełączy się na wiadomości. ; <b>[OFF]</b> : Anulowanie.
[REGIONAL]	<b>[ON]</b> : Przełączenie na stację tylko z określonego regionu, przy użyciu "AF". ; <b>[OFF]</b> : Anulowanie.
[AF SET]	<b>[ON]</b> : Automatyczne wyszukiwanie kolejnej stacji nadającej ten sam program w tej samej sieci Radio Data System, z lepszym odbiorem, gdy aktualny odbiór jest słaby. ; <b>[OFF]</b> : Anulowanie.

[TI]	<b>[ON]</b> : Zezwala urządzeniu na tymczasowe przełączenie się na informacje o ruchu, jeśli są dostępne (Zapala się wskaźnik "TI") podczas słuchania wszystkich źródeł, z wyjątkiem MW/LW. ; <b>[OFF]</b> : Anulowanie.
[PTY SEARCH]	<b>1</b> Obracaj pokrętkę głośności, aby wybrać żądany typ programu (patrz poniżej "Dostępny typ programu dla [PTY SEARCH]"), następnie naciśnij je. <b>2</b> Obróć pokrętkę głośności, aby wybrać język PTY ( <b>[ENGLISH]</b> / <b>[FRENCH]</b> / <b>[GERMAN]</b> ) i naciśnij, aby potwierdzić. <b>3</b> Naciśnij <b>◀◀</b> / <b>▶▶</b> , aby rozpocząć wyszukiwanie.
[CLOCK]	
[TIME SYNC]	<b>[ON]</b> : Synchronizacja czasu urządzenia z czasem nadawanym przez stację nadającą sygnał Radio Data System. ; <b>[OFF]</b> : Anulowanie.

- **[LOCAL SEEK]** / **[MONO SET]** / **[NEWS SET]** / **[REGIONAL]** / **[AF SET]** / **[TI]** / **[PTY SEARCH]** można wybrać tylko w paśmie FM1/FM2/FM3.
- Jeśli podczas odbioru informacji o ruchu drogowym lub wiadomości zostanie zmieniona regulacja głośności, nowy poziom głośności zostanie automatycznie zapamiętany. Zostanie to włączone przy następnym włączeniu funkcji odbioru informacji o ruchu drogowym lub wiadomości.

### Dostępny typ programu dla [PTY SEARCH]

**[SPEECH]**: **[NEWS]**, **[AFFAIRS]**, **[INFO]** (informacje), **[SPORT]**, **[EDUCATE]**, **[DRAMA]**, **[CULTURE]**, **[SCIENCE]**, **[VARIED]**, **[WEATHER]**, **[FINANCE]**, **[CHILDREN]**, **[SOCIAL]**, **[RELIGION]**, **[PHONE IN]**, **[TRAVEL]**, **[LEISURE]**, **[DOCUMENT]**

**[MUSIC]**: **[POP M]** (muzyka), **[ROCK M]** (muzyka), **[EASY M]** (muzyka), **[LIGHT M]** (muzyka), **[CLASSICS]**, **[OTHER M]** (muzyka), **[JAZZ]**, **[COUNTRY]**, **[NATION M]** (muzyka), **[OLDIES]**, **[FOLK M]** (muzyka)

Po wyborze urządzenie będzie szukać typu programu w kategorii **[SPEECH]** lub **[MUSIC]**.



# CD/USB/iPod

## Włóż płytę

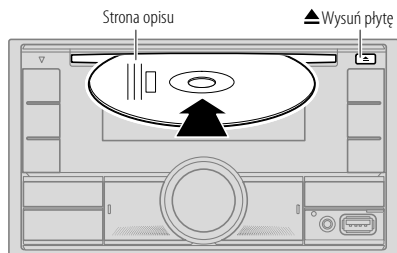

Źródło zostanie automatycznie zmienione na CD i rozpocznie się odtwarzanie.

## Podłącz urządzenie USB

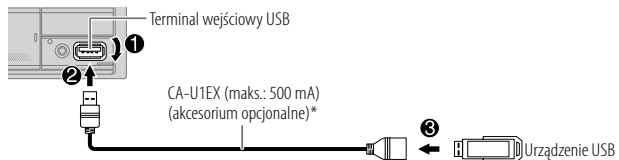

Źródło zostanie automatycznie zmienione na USB i rozpocznie się odtwarzanie.

\* Nie pozostawiaj nieużywanego kabla w samochodzie.

## Podłącz iPoda/iPhone'a

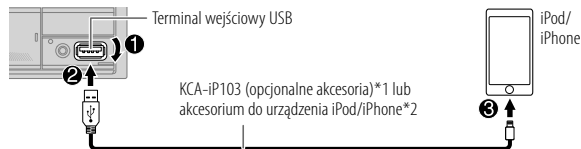

Źródło zostanie automatycznie zmienione na iPod USB i rozpocznie się odtwarzanie.

• Można także podłączyć iPoda/iPhone'a przez Bluetooth. (Strona 15)

\*1 KCA-iP103: Typ oświetlenia

\*2 Nie pozostawiaj nieużywanego kabla w samochodzie.

## Podstawowe operacje

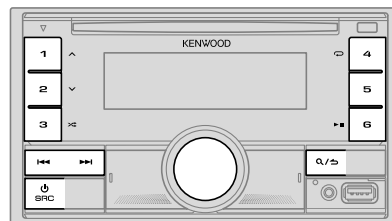

Aby	Na panelu czołowym
Odtwarzanie/zatrzymanie	Naciśnij 6 ►  .
Przewinięcie do tyłu/ do przodu	Naciśnij i przytrzymaj ◀◀ / ▶▶.
Wybierz utwór/plik	Naciśnij ◀◀ / ▶▶.
Wybierz folder*1	Naciśnij 1 ^ / 2 v.
Powtarzanie odtwarzania*2	Kolejno naciśnij 4 ↻. [TRACK REPEAT]/[ALL REPEAT]: Audio CD [FILE REPEAT]/[FOLDER REPEAT]/[ALL REPEAT]: Pliki MP3/WMA/AAC/WAV/FLAC [REPEAT ONE]/[REPEAT ALL]/[REPEAT OFF]: iPod
Odtwarzanie losowe*2	Kolejno naciśnij 3 ⌘. [DISC RANDOM]/[RANDOM OFF]: Audio CD [FOLDER RANDOM]/[RANDOM OFF]: Pliki MP3/WMA/AAC/WAV/FLAC [SHUFFLE ON]/[SHUFFLE OFF]: iPod Naciśnij i przytrzymaj 3 ⌘ aby wybrać [ALL RANDOM].*1

\*1 Dla CD: Tylko dla plików MP3/WMA/AAC. Funkcja ta nie działa w przypadku urządzenia iPod.

\*2 Dla iPod'a: Dostępne tylko, gdy wybrano [MODE OFF].

### Wybór napędu muzyki

Naciśnij kilka razy przycisk 5, gdy włączone jest źródło USB.

Utworki zapisane na następującym dysku będą odtwarzane.

- Wybrana pamięć wewnętrzna lub zewnętrzna smartfonu (klasa pamięci masowej).
- Wybrany napęd urządzenia z wieloma napędami.

Można również wybrać napęd z muzyką z menu [FUNCTION].

- 1 Naciśnij pokrętkę głośności, aby przejść do trybu [FUNCTION].
- 2 Obróć pokrętkę głośności, aby wybrać [USB], następnie naciśnij je.
- 3 Obróć pokrętkę głośności, aby wybrać [MUSIC DRIVE], następnie naciśnij je.
- 4 Obróć pokrętkę głośności, aby wybrać [DRIVE CHANGE], następnie naciśnij je. Następny napęd ([DRIVE 1] do [DRIVE 4]) zostanie wybrany automatycznie i uruchomione zostanie odtwarzanie.
- 5 Powtórz kroki od 1 do 4, aby wybrać następujące napędy.
- 6 Naciśnij i przytrzymaj Q / S, aby wyjść.

Aby powrócić do poprzedniego elementu ustawień, naciśnij Q / S.

### Wybór trybu sterowania

Gdy włączone jest źródło iPod USB (lub iPod BT) naciskając kilkakrotnie przycisk 5. [MODE ON]: Sterowanie iPodem/iPhonem za pomocą iPoda/iPhone'a. Za pomocą tego urządzenia można nadal sterować odtwarzaniem/zatrzymaniem i szybkim przewijaniem do przodu i do tyłu.

[MODE OFF]: Sterowanie iPodem/iPhonem z pomocą tego urządzenia.

### Wybierz plik do odtwarzania

#### Z folderu lub listy

- W przypadku urządzenia iPod dotyczy tylko, jeśli wybrano pozycję [MODE OFF]. (Strona 10)

- 1 Naciśnij **Q/↵**.
- 2 Obróć pokrętkę głośności, aby wybrać folder/listę, a następnie naciśnij pokrętkę.
- 3 Obróć pokrętkę głośności, aby wybrać plik, a następnie naciśnij pokrętkę. Rozpocznie się odtwarzanie wybranego pliku.

#### Szybkie wyszukiwanie (dotyczy wyłącznie źródeł CD i USB)

Jeśli zapisanych jest wiele plików, możesz je szybko przeszukiwać.

- 1 Naciśnij **Q/↵**.
- 2 Obróć pokrętkę głośności, aby wybrać folder/listę, a następnie naciśnij pokrętkę.
- 3 Obróć szybko pokrętkę głośności, aby przejrzeć listę.
- 4 Obróć pokrętkę głośności, aby wybrać plik, a następnie naciśnij pokrętkę. Rozpocznie się odtwarzanie wybranego pliku.

#### Przeskok wyszukiwania (dotyczy wyłącznie źródeł iPod USB i iPod BT)

Jeśli masz wiele plików na wybranej liście możesz wykonać następujące czynności w celu wyszukiwania pliku z pominięciem listy z szybkością wybraną w [SKIP SEARCH].

- W przypadku urządzenia iPod dotyczy tylko, jeśli wybrano pozycję [MODE OFF]. (Strona 10)

- 1 Naciśnij **Q/↵**.
- 2 Obracaj pokrętkę głośności, aby wybrać listę, a następnie naciśnij je.
- 3 Naciśnij przycisk **◀◀ / ▶▶**, aby wyszukać z wstępnie ustawionym przeskokiem.
  - Naciśnięcie i przytrzymanie przycisku **◀◀ / ▶▶** uruchamia wyszukiwanie w 10% proporcji, bez względu na ustawienia [SKIP SEARCH].
- 4 Obróć pokrętkę głośności, aby wybrać plik, a następnie naciśnij pokrętkę. Rozpocznie się odtwarzanie wybranego pliku.

#### Ustawienia [SKIP SEARCH]

- 1 Naciśnij pokrętkę głośności, aby przejść do trybu [FUNCTION].
- 2 Obróć pokrętkę głośności, aby wybrać [USB], następnie naciśnij je.
- 3 Obróć pokrętkę głośności, aby wybrać [SKIP SEARCH], następnie naciśnij je.
- 4 Obracaj pokrętkę głośności, aby wybrać wielkość przeskoku podczas wyszukiwania, a następnie naciśnij je.  
[0.5%] (domyślne)/[1%]/[5%]/[10%]  
Wielkość przeskoku podczas wyszukiwania jest wyświetlana jako procent wszystkich plików.
- 5 Naciśnij i przytrzymaj **Q/↵**, aby wyjść.

#### Wyszukiwanie alfabetyczne (dotyczy wyłącznie źródeł iPod USB i iPod BT)

Możesz szukać pliku według pierwszego znaku.

- W przypadku urządzenia iPod dotyczy tylko, jeśli wybrano pozycję [MODE OFF]. (Strona 10)

- 1 Naciśnij **Q/↵**.
- 2 Obracaj pokrętkę głośności, aby wybrać listę, a następnie naciśnij je.
- 3 Obróć pokrętkę głośności szybko, aby przejść do wyszukiwania znaków.
- 4 Obracaj pokrętkę głośności, aby wybrać znak.
  - Wybierz **\* \***, aby wyszukać znak inny niż od A do Z lub od 0 do 9.
- 5 Naciśnij **◀◀ / ▶▶**, aby przenieść pozycję wpisywania.
  - Możesz wprowadzić do 3 znaków.
- 6 Naciśnij pokrętkę głośności, aby rozpocząć wyszukiwanie.
- 7 Obróć pokrętkę głośności, aby wybrać plik, a następnie naciśnij pokrętkę. Rozpocznie się odtwarzanie wybranego pliku.

- Aby powrócić do folderu głównego/pierwszego pliku/menu głównego, naciśnij przycisk 5. (Funkcja ta nie dotyczy źródła BT AUDIO.)
- Aby powrócić do poprzedniego elementu ustawień, naciśnij **Q/↵**.
- Aby anulować, naciśnij i przytrzymaj **Q/↵**.

# Spotify

Można słuchać Spotify z urządzeń iPhone/iPod touch (za pośrednictwem Bluetooth lub z wejścia USB) lub urządzenie z systemem Android (za pośrednictwem Bluetooth) (strona 15).

## Przygotowanie:

- Zainstaluj najnowszą wersję aplikacji Spotify na swoim urządzeniu (iPhone/iPod touch lub urządzenie Android), a następnie utwórz konto i zaloguj się do Spotify.
- Wybierz [ON] dla [SPOTIFY SRC] w [SOURCE SELECT]. (Strona 6)

## Rozpocznij odtwarzanie

- 1 Uruchomić aplikację Spotify na swoim urządzeniu.
- 2 Podłączyć swoje urządzenie przez port USB.

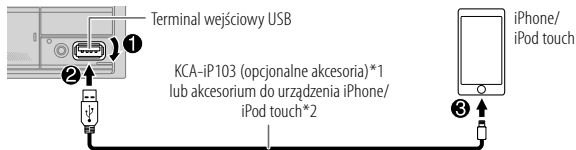

Można także podłączyć iPhone'a/iPoda touch lub urządzenie z systemem Android przez Bluetooth. (Strona 15)

- Podłączając przez Bluetooth upewnij się, że gniazdo USB nie jest połączone z żadnym urządzeniem.
- 3 Kilukrotnie naciśnij **SRC**, żeby wybrać SPOTIFY (dla iPhone'a/iPoda touch) lub SPOTIFY BT (dla urządzenia z systemem Android). Transmisja rozpoczyna się automatycznie.

\*1 KCA-iP103: Typ oświetlenia

\*2 Nie pozostawiaj nieużywanego kabla w samochodzie.

Aby	Na panelu czołowym
Odtwarzanie/zatrzymanie	Naciśnij 6 <b>  </b> .
Pomiń utwór	Naciśnij <b>◀◀*1 / ▶▶</b> .
Wybrać kciuk w górę lub kciuk w dół*2	Naciśnij 1 <b>^ / 2 v</b> .
Uruchom radio	Naciśnij i przytrzymaj 5.
Powtarzanie odtwarzania*3	Kolejno naciskaj 4 <b>↺</b> . [REPEAT ALL]/[REPEAT ONE]*1/[REPEAT OFF]
Odtwarzanie losowe*3	Kolejno naciskaj 3 <b>⌘*1</b> . [SHUFFLE ON]/[SHUFFLE OFF]

\*1 Dostępne tylko dla użytkowników kont premium.

\*2 Ta funkcja jest dostępna tylko dla utworów w Radio. Jeśli wybierzesz kciuki w dół, bieżący utwór zostanie pominięty.

\*3 Dostępne tylko dla utworów na Playlistach.

## Zapisz informację o ulubionej piosence

Podczas słuchania Radio na Spotify...

**Naciśnij i przytrzymaj pokrętkę głośności.**

Pojawia się "SAVED" i informacja jest zapisywana w "Your Music (Twoja Muzyka)" lub "Your Library (Twoja Biblioteka)" na koncie Spotify.

Aby nie zapisywać, należy powtórzyć tę samą procedurę.

Pojawia się "REMOVED" i informacja jest usuwana z "Your Music (Twoja Muzyka)" lub "Your Library (Twoja Biblioteka)" na koncie Spotify.

### Szukaj piosenki lub stacji

- 1 Naciśnij **Q/↵**.
- 2 Obróć pokrętkę głośności, aby wybrać rodzaj listy, a następnie naciśnij pokrętkę.  
Wyświetlone rodzaje list różnią się w zależności od informacji wysłanej ze Spotify.
- 3 Obracaj pokrętkę głośności, aby wybrać żądaną piosenkę lub stację.
- 4 Naciśnij pokrętkę głośności, aby potwierdzić.  
Możesz przeglądać listę szybko obracając pokrętkę głośności.

Aby anulować, naciśnij i przytrzymaj **Q/↵**.

## AUX

Za pośrednictwem dodatkowego gniazda wejściowego można słuchać muzyki z przenośnego odtwarzacza audio.

### Przygotowanie:

Wybierz [ON] dla [BUILT-IN AUX] w [SOURCE SELECT]. (Strona 6)

### Rozpocznij odtwarzanie

- 1 Podłączenie przenośnego odtwarzacza audio (dostępnego komercyjnie).

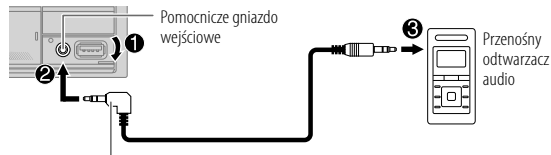

Wtyczka mini 3,5 mm stereo ze złączem "L"-kształtnym (dostępnego komercyjnie)

- 2 Kolejno naciskaj **⏮SRC**, aby wybrać AUX.
- 3 Włącz przenośny odtwarzacz audio i rozpocznij odtwarzanie.

### Ustaw nazwę urządzenia zewnętrznego

Podczas słuchania muzyki z przenośnego odtwarzacza audio podłączonego do urządzenia...

- 1 Naciśnij pokrętkę głośności, aby przejść do trybu [FUNCTION].
- 2 Obróć pokrętkę głośności, aby wybrać [SYSTEM], następnie naciśnij je.
- 3 Obróć pokrętkę głośności, aby wybrać [AUX NAME SET], następnie naciśnij je.
- 4 Obróć pokrętkę głośności, aby wybrać pozycję, następnie naciśnij je.  
[AUX] (domyślne)/[DVD]/[PORTABLE]/[GAME]/[VIDEO]/[TV]
- 5 Naciśnij i przytrzymaj **Q/↵**, aby wyjść.

Aby powrócić do poprzedniego elementu ustawień, naciśnij **Q/↵**.

# Korzystanie z innych aplikacji

## Aplikacja KENWOOD Remote

Za pomocą aplikacji KENWOOD Remote możesz sterować odbiornikiem samochodowym KENWOOD z urządzenia iPhone/iPod touch (przez Bluetooth lub przez gniazdo wejściowe USB) lub urządzenia z systemem Android (przez Bluetooth).

- Więcej informacji można znaleźć na stronie <<http://www.kenwood.com/cs/ce/>>.



### Przygotowanie:

Zainstaluj najnowszą wersję aplikacji KENWOOD Remote na Twoim urządzeniu przed podłączeniem.

### Zacznij korzystać z aplikacji KENWOOD Remote

- 1 Uruchomić aplikację KENWOOD Remote na swoim urządzeniu.**
- 2 Podłączyć urządzenie.**
  - W przypadku urządzenia z systemem Android:  
Sparuj urządzenie z systemem Android z tym urządzeniem przez Bluetooth. (Strona 15)
  - W przypadku iPhone'a/iPoda touch:  
Podłącz iPhone'a/iPoda touch przez terminal wejściowy USB. (Strona 9) (lub)  
Sparuj iPhone'a/iPoda touch z tym urządzeniem przez Bluetooth. (Strona 15)  
(Upewnij się, że gniazdo USB nie jest połączone z żadnym urządzeniem.)
- 3 Wybierz z menu [FUNCTION] urządzenie, które ma być używane.**  
Patrz poniżej "Ustawienia użytkownika zdalnej aplikacji KENWOOD Remote". Domyślnie wybrany jest język [ANDROID]. Aby użyć iPhone'a/iPoda touch, wybierz [YES] dla opcji [IOS].

### Ustawienia użytkownika zdalnej aplikacji KENWOOD Remote

- 1 Naciśnij pokrętkę głośności, aby przejść do trybu [FUNCTION].**
- 2 Dokonaj wyboru, obracając pokrętkę głośności (patrz tabela poniżej), następnie naciśnij je.**
- 3 Powtarzaj krok 2 do momentu wybrania lub aktywacji odpowiedniej pozycji.**
- 4 Naciśnij i przytrzymaj  / , aby wyjść.**

Aby powrócić do poprzedniego elementu ustawień, naciśnij .

Domyślnie: [XX]

#### [REMOTE APP]

[SELECT] Wybierz urządzenie ([IOS] lub [ANDROID]), aby korzystać z aplikacji.

[IOS] [YES]: Wybiera iPhone/iPod touch, aby korzystać z aplikacji przez Bluetooth lub podłączonej przez gniazdo wejściowe USB. ; [NO]: Anulowanie.  
Jeśli wybrano [IOS], aby uaktywnić aplikację należy wybrać źródło iPod BT (lub iPod USB, jeśli urządzenie iPhone/iPod touch podłączono do gniazda wejściowego USB).

- Łączność z aplikacją zostanie przerwana lub odłączona, jeżeli:
  - Zostanie zmienione ze źródła iPod BT na dowolne źródło odtwarzania podłączone przez gniazdo wejściowe USB.
  - Zostanie zmienione ze źródła iPod USB na źródło iPod BT.

[ANDROID] [YES]: Wybiera urządzenie z systemem Android, aby korzystać z aplikacji przez Bluetooth. ; [NO]: Anulowanie.

[ANDROID LIST] Wybiera urządzenie z systemem Android, aby użyć z listy.

- Wyświetlane, tylko wtedy, gdy [ANDROID] z [SELECT] jest ustawiony na [YES].

[STATUS] Pokazuje stan wybranego urządzenia.  
[IOS CONNECTED]: Jesteś w stanie korzystać z aplikacji za pomocą iPhone'a/iPoda touch połączonego przez Bluetooth lub gniazdo wejściowe USB.  
[IOS NOT CONNECTED]: Żadne urządzenie iOS nie jest podłączone, aby korzystać z aplikacji.  
[ANDROID CONNECTED]: Jesteś w stanie korzystać z aplikacji za pomocą urządzenia Android połączonego przez Bluetooth.  
[ANDROID NOT CONNECTED]: Żadne urządzenie Android nie jest podłączone, aby korzystać z aplikacji.

## Tuneln Radio/Tuneln Radio Pro

Podczas słuchania Tuneln Radio lub Tuneln Radio Pro podłącz iPhone'a/iPoda touch do terminala wejściowego USB urządzenia, aby urządzenie odtwarzało dźwięk z tych aplikacji.

# Bluetooth®

- W zależności od wersji Bluetooth, systemu operacyjnego i wersji oprogramowania sprzętowego telefonu funkcje Bluetooth mogą nie współpracować z tym urządzeniem.
- Pamiętaj o włączeniu funkcji Bluetooth na urządzeniu, aby móc wykonywać poniższe operacje.
- Warunki odbioru sygnału różnią się w zależności od otoczenia.

## Bluetooth — Połączenie

### Obsługiwane profile Bluetooth

- Profil bezprzewodowego zestawu słuchawkowego HFP (Hands-Free Profile)
- Profil transmisji dźwięku o wysokiej jakości A2DP (Advanced Audio Distribution Profile)
- Profil zdalnego sterowania urządzeniami audio/video AVRCP (Audio/Video Remote Control Profile)
- Profil wirtualnego portu szeregowego SPP (Serial Port Profile)
- Profil dostępu do książki telefonicznej PBAP (Phonebook Access Profile)

### Obsługiwane kodery-dekodery Bluetooth

- Koder-dekoder podpasm (SBC)
- Zaawansowane kodowanie audio (AAC)

## Podłącz mikrofon

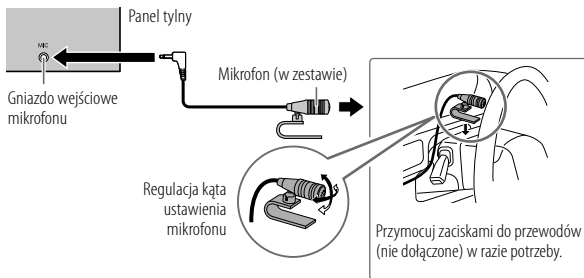

## Za pierwszym razem sparuj i połącz urządzenie Bluetooth

- 1 Naciśnij **SRC**, aby włączyć zasilanie.
- 2 Wyszukać i wybrać nazwę radioodtwarzacza ("DPX-5200BT") na urządzeniu Bluetooth.  
"PAIRING" → "PASS XXXXXX" → "Nazwa urządzenia" → "PRESS" → "VOLUME KNOB" pojawia się na wyświetlaczu.
  - W przypadku niektórych urządzeń Bluetooth konieczne może być wpisanie kodu PIN zaraz po zakończeniu wyszukiwania.
- 3 Naciśnij pokrętkę głośności, aby rozpocząć parowanie.  
Po zakończeniu parowania wyświetli się komunikat "PAIRING OK".

Po zakończeniu parowania połączenie Bluetooth jest nawiązywane automatycznie.

- Na wyświetlaczu świeci kontrolka "BT 1" i/lub "BT 2".
- W zależności od ustawień wykonanych dla [BATT/SIGNAL] (strona 17), poziom naładowania baterii i siłę sygnału podłączonego urządzenia są wyświetlane na dodatkowym ekranie (strona 33).
- To urządzenie obsługuje standard Secure Simple Pairing (SSP).
- Zarejestrowanych (sparowanych) może zostać maksymalnie pięć urządzeń.
- Po zakończeniu parowania urządzenie Bluetooth pozostanie zarejestrowane w systemie nawet po jego zresetowaniu. Aby usunąć sparowane urządzenie, patrz [DEVICE DELETE] na stronie 19.
- Jednocześnie podłączone mogą być maksymalnie dwa telefony Bluetooth i jedno urządzenie audio Bluetooth. Podłączanie i odłączanie zarejestrowanego urządzenia, patrz [PHONE SELECT] lub [AUDIO SELECT] w [BT MODE]. (Strona 19) Jednak, podczas gdy źródłem jest BT AUDIO, można podłączyć do pięciu urządzeń audio Bluetooth i przełączać tymi pięcioma urządzeniami. (Strona 20)
- Niektóre urządzenia Bluetooth mogą nie podłączać się automatycznie do urządzenia po sparowaniu. Podłącz takie urządzenie ręcznie.
- Skorzystaj z instrukcji urządzenia Bluetooth, aby uzyskać więcej informacji.

## Bluetooth®

### Auto Pairing (parowanie automatyczne)

Podczas podłączania iPhone'a/iPoda touch do terminala wejściowego USB żądanie parowania (przez Bluetooth) jest uruchamiane automatycznie, gdy [AUTO PAIRING] jest ustawione na [ON]. (Strona 19)

Po sprawdzeniu kodu naciśnij pokrętkę głośności, aby sparować urządzenia.

### Bluetooth — Telefon komórkowy

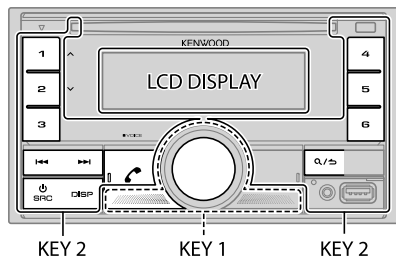

### Odbieranie połączenia

Gdy nadchodzi połączenie przychodzące:

- Strefa [KEY 1] i strefa [KEY 2] świecą na zielono i migają.
- Urządzenie automatycznie odbiera połączenie, jeśli [AUTO ANSWER] ustawiono na żądany czas. (Strona 17)

W trakcie połączenia:

- Strefa [LCD DISPLAY] świeci zgodnie z ustawieniami wykonanymi dla [COLOR SELECT] (strona 27), podczas gdy strefy [KEY 1] i [KEY 2] świecą na zielono.
- Jeśli wyłączysz urządzenie, połączenie Bluetooth zostanie przerwane.

Poniższe operacje mogą się różnić lub nie być dostępne w zależności od połączonego telefonu komórkowego.

#### Aby

#### Na panelu czołowym

Pierwsze połączenie przychodzące...

Odbieranie połączenia	Naciśnij  , pokrętkę głośności lub jeden z przycisków numerycznych (1 do 6).
Odrzucenie połączenia	Naciśnij  .
Zakończenie połączenia	Naciśnij  .

Rozmawiając podczas pierwszego połączenia przychodzącego...

Odpowiedz na drugie połączenie przychodzące i podtrzymaj bieżącą rozmowę	Naciśnij  .
Odrzuć kolejne połączenie przychodzące	Naciśnij  .

Mając dwa czynne połączenia...

Zakończ połączenie bieżące i aktywuj połączenie podtrzymywane	Naciśnij  .
Przełącz połączenie bieżące na połączenie podtrzymywane	Naciśnij  .
Ustawienie głośności telefonu*1 [00] do [35] (Domyślne: [15])	Obracaj pokrętkę głośności podczas połączenia.
Przełączanie pomiędzy trybem głośnomówiącym a prywatnym rozmowy*2	Naciśnij 6  podczas połączenia.

\*1 Ta regulacja nie wpływa na głośność innych źródeł.

\*2 Działanie może być inne w zależności od połączonego urządzenia Bluetooth.



## Poprawianie jakości głosu

Podczas rozmowy telefonicznej...

- 1 Naciśnij pokrętkę głośności, aby przejść do trybu [FUNCTION].
- 2 Dokonaj wyboru, obracając pokrętkę głośności (patrz tabela poniżej), następnie naciśnij je.
- 3 Powtarzaj krok 2 do momentu wybrania lub aktywacji odpowiedniej pozycji.
- 4 Naciśnij i przytrzymaj **Q/➔**, aby wyjść.

Aby powrócić do poprzedniego elementu ustawień, naciśnij **Q/➔**.

Domyślne: [XX]

[MIC GAIN]	[LEVEL -10] do [LEVEL +10] ([LEVEL -4]): Czułość mikrofonu wzrasta, im wyższa jest liczba.
[NR LEVEL]	[LEVEL -5] do [LEVEL +5] ([LEVEL 0]): Dostosuj poziom usuwania hałasu, aż hałas przestanie być słyszalny podczas rozmowy telefonicznej.
[ECHO CANCEL]	[LEVEL -5] do [LEVEL +5] ([LEVEL 0]): Reguluj czas opóźnienia usuwania echa, aż efekt echa przestanie być słyszalny podczas rozmowy telefonicznej.

## Konfigurowanie ustawień odbierania połączeń

- 1 Naciśnij **☑**, aby włączyć tryb Bluetooth.
- 2 Dokonaj wyboru, obracając pokrętkę głośności (patrz tabela poniżej), następnie naciśnij je.
- 3 Powtarzaj krok 2 do momentu wybrania lub aktywacji odpowiedniej pozycji.
- 4 Naciśnij i przytrzymaj **Q/➔**, aby wyjść.

Aby powrócić do poprzedniego elementu ustawień, naciśnij **Q/➔**.

Domyślne: [XX]

### [SETTINGS]

[AUTO ANSWER] [1] do [30]: Urządzenie automatycznie odbiera połączenia przychodzące w wybranym czasie (w sekundach).; [OFF]: Anulowanie.

[BATT/SIGNAL]\* [AUTO]: Wyświetla poziom naładowania baterii i siłę sygnału na dodatkowym ekranie (strona 33), gdy urządzenie wykrywa urządzenie Bluetooth i urządzenie Bluetooth jest połączone. ; [OFF]: Anulowanie.

\* Działanie funkcji zależy od rodzaju używanego telefonu.

## Nawiązywanie połączenia

Połączenie można nawiązać za pomocą historii połączeń, książki telefonicznej lub wybierając numer. Możliwe jest również wybieranie głosowe, jeśli telefon jest wyposażony w taką funkcję.

- 1 Naciśnij **☑**, aby włączyć tryb Bluetooth.  
Pojawia się "(Nazwa pierwszego urządzenia)".
  - Jeśli dwa telefony Bluetooth są połączone, ponownie naciśnij **☑**, aby przełączyć się do innego telefonu.  
Pojawia się "(Nazwa drugiego urządzenia)".
- 2 Dokonaj wyboru, obracając pokrętkę głośności (patrz tabela poniżej), następnie naciśnij je.
- 3 Powtarzaj krok 2 do momentu wybrania lub aktywacji odpowiedniej pozycji bądź postępuj zgodnie z instrukcjami opisanymi w wybranej pozycji.
- 4 Naciśnij i przytrzymaj **Q/➔**, aby wyjść.

Aby powrócić do poprzedniego elementu ustawień, naciśnij **Q/➔**.

### [CALL HISTORY]

(Działa tylko gdy podłączony telefon obsługuje PBAP)

- 1 Naciśnij pokrętkę głośności, aby wybrać nazwę lub numer telefonu.
  - W dolnej części wyświetlacza pojawia się komunikat "INCOMING," "OUTGOING" lub "MISSED", wskazujący stan poprzedniego połączenia.
  - Naciśnij DISP, aby zmienić wyświetlaną kategorię (NUMBER lub NAME).
  - Komunikat "NO DATA" pojawia się, jeśli w historii połączeń nie ma żadnych danych, w tym numeru połączenia.
- 2 Naciśnij pokrętkę głośności, aby nawiązać połączenie.

<b>[PHONE BOOK]</b>	<p>(Działa tylko gdy podłączony telefon obsługuje PBAP)</p> <ol style="list-style-type: none"> <li>1 Szybko obróć pokrętkę głośności, aby włączyć tryb wyszukiwania alfabetycznego (jeśli w książce telefonicznej jest wiele kontaktów). Pojawi się pierwsze menu (ABCDEFGHIJK).             <ul style="list-style-type: none"> <li>• Aby przejść do innego menu (LMNOPQRSTU lub WXYZ1✳), naciśnij 1  / 2 .</li> <li>• Aby wybrać żądaną pierwszą literę, obróć pokrętkę głośności lub naciśnij  / , a następnie naciśnij pokrętkę. Wybierz "1", aby wyszukiwać według numerów, i wybierz "✳", aby wyszukiwać według symboli.</li> </ul> </li> <li>2 Obróć pokrętkę głośności, aby wybrać nazwę, a następnie naciśnij je.</li> <li>3 Obracaj pokrętkę głośności, aby wybrać numer telefonu, a następnie naciśnij je, aby nawiązać połączenie.             <ul style="list-style-type: none"> <li>• Aby korzystać z książki telefonicznej za pomocą tego urządzenia, należy zezwolić na dostęp lub transfer ze smartfona. W zależności od podłączonego telefonu, procedura może się różnić.</li> <li>• Kontakty są dzielone na następujące kategorie: HOME, OFFICE, MOBILE, OTHER, GENERAL</li> <li>• Urządzenie obsługuje tylko znaki jednobajtowe. (Literey ze znakami diakrytycznymi, takie jak "ú", są wyświetlane jako "u").</li> </ul> </li> </ol>
<b>[NUMBER DIAL]</b>	<ol style="list-style-type: none"> <li>1 Obracaj pokrętkę głośności, aby wybrać cyfrę (0 do 9) lub znak (*, #, +).</li> <li>2 Naciśnij   /  , aby przenieść pozycję wpisywania. Powtarzaj czynności opisane w punktach 1 i 2, aż do wprowadzenia pełnego numeru telefonu.</li> <li>3 Naciśnij pokrętkę głośności, aby nawiązać połączenie.</li> </ol>
<b>[VOICE]</b>	<p>Wymów nazwę kontaktu, pod numer którego chcesz zadzwonić lub komendę głosową, aby sterować funkcjami telefonu. (Patrz również "Nawiązywanie połączenia za pomocą funkcji rozpoznawania głosu".)</p>
<b>[LOW]/[MID]/[FULL]:</b>	<p>Pokazuje siłę baterii.*</p>
<b>[NO SIGNAL]/[LOW]/[MID]/[MAX]:</b>	<p>Pokazuje siłę bieżącego odbieranego sygnału.*</p>

\* Działanie funkcji zależy od rodzaju używanego telefonu.

## Nawiązywanie połączenia za pomocą funkcji rozpoznawania głosu

- 1 Naciśnij i przytrzymaj VOICE, aby włączyć rozpoznawanie głosu podłączonego telefonu.
  - 2 Wymów nazwę kontaktu, pod numer którego chcesz zadzwonić lub komendę głosową, aby sterować funkcjami telefonu.
- Obsługiwane funkcje rozpoznawania mowy różnią się dla różnych telefonów. Aby uzyskać więcej informacji, skorzystaj z instrukcji podłączonego telefonu.

## Zapisz kontakt w pamięci

Można zapisać do 6 kontaktów, przypisując je do przycisków numerycznych (1 do 6).

- 1 Naciśnij , aby włączyć tryb Bluetooth.
- 2 Obracaj pokrętkę głośności, aby wybrać [CALL HISTORY], [PHONE BOOK] lub [NUMBER DIAL], a następnie naciśnij je.
- 3 Obracaj pokrętkę głośności, aby wybrać kontakt lub wpisać numer telefonu. Po wybraniu kontaktu naciśnij pokrętkę głośności, aby wyświetlić numer telefonu.
- 4 Naciśnij i przytrzymaj jeden z przycisków numerycznych (1 do 6). Kiedy kontakt zostanie zapisany, pojawi się informacja "STORED".

Aby usunąć kontakt z pamięci, wybierz [NUMBER DIAL] w kroku 2, zapisz sam numer w kroku 3 i przejdź do kroku 4.

## Wykonaj połączenie z zarejestrowanym numerem

- 1 Naciśnij , aby włączyć tryb Bluetooth.
- 2 Naciśnij jeden z przycisków numerycznych (1 do 6).
- 3 Naciśnij pokrętkę głośności, aby nawiązać połączenie. Jeśli nie zapisano żadnych kontaktów, pojawi się informacja "NO MEMORY".

## Ustawienia trybu Bluetooth

- 1 Naciśnij pokrętkę głośności, aby przejść do trybu [FUNCTION].
- 2 Dokonaj wyboru, obracając pokrętkę głośności (patrz tabela poniżej), następnie naciśnij je.
- 3 Powtarzaj krok 2 do momentu wybrania lub aktywacji odpowiedniej pozycji bądź postępuj zgodnie z instrukcjami opisanymi w wybranej pozycji.
- 4 Naciśnij i przytrzymaj **Q/S**, aby wyjść.

Aby powrócić do poprzedniego elementu ustawień, naciśnij **Q/S**.

Domyślne: **[XX]**

[BT MODE]	
[PHONE SELECT]	Pozwala wybrać telefon lub urządzenie audio do podłączenia lub odłączenia. Symbol "X" pojawi się przed nazwą urządzenia po nawiązaniu połączenia.
[AUDIO SELECT]	"▷" pojawia się z przodu urządzenia audio bieżącego odtwarzania. • Można jednocześnie podłączyć maksymalnie dwa telefony Bluetooth i jedno urządzenie audio Bluetooth.
[DEVICE DELETE]	<b>1</b> Obracaj pokrętkę głośności, aby wybrać urządzenie do usunięcia, a następnie naciśnij je. <b>2</b> Obracaj pokrętkę głośności, aby wybrać <b>[YES]</b> lub <b>[NO]</b> , a następnie naciśnij je.
[PIN CODE EDIT] (0000)	Zmienia kod PIN (do 6 cyfr). <b>1</b> Obracaj pokrętkę głośności, aby wybrać numer. <b>2</b> Naciśnij <b>◀◀ / ▶▶</b> , aby przenieść pozycję wpisywania. Powtarzaj czynności opisane w punktach 1 i 2, aż do wprowadzenia pełnego kodu PIN. <b>3</b> Naciśnij pokrętkę głośności, aby potwierdzić.
[RECONNECT]	<b>[ON]</b> : Urządzenie automatycznie ponownie nawiązuje połączenie, kiedy ostatnio połączone urządzenie Bluetooth znajdzie się w zasięgu. ; <b>[OFF]</b> : Anulowanie.
[AUTO PAIRING]	<b>[ON]</b> : Urządzenie przeprowadza automatyczne parowanie obsługiwanych urządzeń Bluetooth (iPhone/iPod touch), kiedy jest ono połączone przez złącze USB. W zależności od systemu operacyjnego podłączonego urządzenia ta funkcja może nie działać. ; <b>[OFF]</b> : Anulowanie.

[INITIALIZE]

**[YES]**: Uruchomienie wszystkich ustawień Bluetooth (wraz z zapisanym parowaniem, książką telefoniczną itp.). ; **[NO]**: Anulowanie.

## Tryb testowy Bluetooth

Można sprawdzać możliwość połączenia urządzenia Bluetooth i systemu przy pomocy obsługiwanego profilu.

- Upewnij się, że nie sparowano żadnego urządzenia Bluetooth.

- 1 **Naciśnij i przytrzymaj** .  
"PLEASE PAIR YOUR PHONE PIN 0000" pojawia się na wyświetlaczu.
- 2 **Wyszukać i wybrać nazwę radioodtwarzacza ("DPX-5200BT") na urządzeniu Bluetooth.**
- 3 **Obsługuj urządzenie Bluetooth, aby potwierdzić parowanie.**  
Na wyświetlaczu miga komunikat "TESTING".

### Rezultat testu (OK lub NG) pojawi się po jego zakończeniu.

PAIRING: stan parowania  
HF CNT: zgodność z profilem bezprzewodowego zestawu słuchawkowego HFP (Hands-Free Profile)  
AUD CNT: zgodność z profilem transmisji dźwięku o wysokiej jakości A2DP (Advanced Audio Distribution Profile)  
PB DL: zgodność z profilem dostępu do książki telefonicznej PBAP (Phonebook Access Profile)

Aby anulować tryb testu, naciśnij i przytrzymaj przycisk  SRC, wyłączający urządzenie.

## Bluetooth®

### Bluetooth — Audio

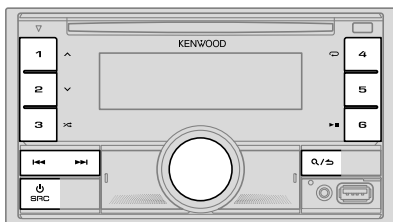

Podczas gdy źródłem jest BT AUDIO, można podłączyć do pięciu urządzeń audio Bluetooth i przełączać tymi pięcioma urządzeniami.

### Słuchanie odtwarzacza audio przez Bluetooth

- 1 Kolejno naciskaj **SRC**, aby wybrać BT AUDIO.
- 2 Zarządzaj odtwarzaczem dźwięku za pomocą Bluetooth by rozpocząć odtwarzanie.

Aby	Na panelu czołowym
Odtwarzanie/zatrzymanie	Naciśnij <b>6</b> <b>▶▶</b> .
Wybierz grupę lub folder	Naciśnij <b>1</b> <b>▲</b> / <b>2</b> <b>▼</b> .
Pomijanie do tyłu/do przodu	Naciśnij <b>1</b> <b>◀◀</b> / <b>▶▶</b> .
Przewinięcie do tyłu/do przodu	Naciśnij i przytrzymaj <b>1</b> <b>◀◀</b> / <b>▶▶</b> .
Powtarzanie odtwarzania	Kolejno naciskaj <b>4</b> <b>↻</b> . [ALL REPEAT]/[FILE REPEAT]/[GROUP REPEAT]*/ [REPEAT OFF]

Aby	Na panelu czołowym
Odtwarzanie losowe	Naciśnij i przytrzymaj <b>3</b> <b>⌘</b> aby wybrać [ALL RANDOM] lub [GROUP RANDOM]*. <ul style="list-style-type: none"><li>• Naciśnij przycisk <b>3</b> <b>⌘</b>, aby wybrać [RANDOM OFF].</li></ul>
Wybór pliku z folderu/listy	Patrz "Wybierz plik do odtwarzania" na stronie 11.
Przełączanie między podłączonymi urządzeniami audio Bluetooth	Naciśnij <b>5</b> . (Naciśnięcie przycisku "Play" na podłączonym urządzeniu powoduje również przełączenie się wyjścia dźwięku z urządzenia.)

\* W zależności od podłączonego urządzenia, niektóre urządzenia mogą nie obsługiwać tej funkcji.

Obsługa i wskazania wyświetlacza różnią się w zależności od ich dostępności w podłączonym urządzeniu.

### Słuchanie iPod/iPhone'a przez Bluetooth

Na tym urządzeniu można słuchać piosenek na iPodzie/iPhone'ie przez Bluetooth.

Kolejno naciskaj **SRC**, aby wybrać iPod BT.

- Można obsługiwać iPod/iPhone w taki sam sposób jak iPod/iPhone przez gniazdo wejściowe USB. (Strona 9)
- Jeśli podłączysz iPod/iPhone'a do wejścia USB w trakcie słuchania źródła iPod BT, źródło zmienia się automatycznie na iPod USB. Nacisnąć **SRC**, aby wybrać źródło iPod BT, jeśli urządzenie jest nadal połączone za pośrednictwem Bluetooth.

# AMAZON ALEXA

Alexa to usługa głosowa w chmurze opracowana przez Amazon. Poprzez Alexę możesz odtwarzać muzykę, sprawdzać raporty pogodowe, informacje o ruchu drogowym, sterować urządzeniami inteligentnego domu, robić zakupy na Amazon, przeszukiwać internet, ustawiać przypomnienia i wiele więcej.

## Przygotowanie:



- Utwórz konto w <www.amazon.com>.
- Zainstaluj najnowszą wersję aplikacji mobilnej Alexa na swoim urządzeniu (iPhone/iPod touch lub urządzenie Android), a następnie zaloguj się do aplikacji.
- Pamiętaj, aby włączyć połączenie internetowe w smartfonie.

## Konfiguracja przy pierwszym użyciu

### W przypadku urządzenia z systemem Android

- 1 Sparuj swoje urządzenie z tym urządzeniem przez Bluetooth. (Strona 15)
- 2 Uruchoam aplikację mobilną Alexa na swoim urządzeniu.
- 3 Sparuj to urządzenie z aplikacją mobilną Alexa.  
Wykonaj opcję A lub opcję B.

### W przypadku iPhone'a/iPoda touch

- 1 Sparuj swoje urządzenie z tym urządzeniem przez Bluetooth. (Strona 15)
- 2 Uruchoam aplikację mobilną Alexa na swoim urządzeniu.
- 3 Naciśnij  na urządzeniu, aby wejść do źródła ALEXA.
  - Możesz również kilkakrotnie nacisnąć  SRC, aby wybrać źródło iPod BT.
- 4 Sparuj to urządzenie z aplikacją mobilną Alexa.  
Wykonaj opcję A lub opcję B.

### Opcja A: Łącze bezpośrednie

Przejdź na następujący adres URL lub zeskanować kod QR smartfonem:

<https://www.kenwood.com/car/alexa>



### Opcja B: Parowanie ręczne

- 1 Uruchoam aplikację mobilną Alexa i przejdź do zakładki "Devices (Urządzenia)".
- 2 Dotknij ikony "+" w prawym górnym rogu ekranu.

- 3 Dotknij "Add Device (Dodaj urządzenie)".
- 4 Na liście typów urządzeń wybierz "Automotive Accessory (Akcesoria samochodowe)" lub "Headphones (Słuchawki)".
- 5 Wybierz nazwę odbiornika ("DPX-5200BT") i postępuj zgodnie z instrukcjami.

Po zakończeniu procesu konfiguracji aplikacja mobilna Alexa nawiąże połączenie z tym urządzeniem.

- Połączenie Alexa może zostać rozłączone, jeśli:
  - Profil A2DP jest odłączony
  - Bluetooth jest odłączony
  - Odbiornik jest wyłączony
  - Inne warunki, w zależności od podłączonego urządzenia.Aby ponownie ustanowić połączenie Alexa, należy znowu połączyć profil A2DP.
- Nie można ponownie ustanowić połączenia Alexa, jeśli:
  - Zainstaluj ponownie aplikację mobilną Alexa
  - Usunąć sparowane urządzenie i ponownie wykonać parowanie (w przypadku urządzenia z systemem Android)Aby ponownie ustanowić połączenie Alexa, należy znowu przeprowadzić proces konfiguracji.
- Możesz sprawdzić połączenie Alexa w aplikacji mobilnej Alexa. Jeśli nazwa tego urządzenia wyświetlana jest na ekranie "ALL DEVICES", nie trzeba ponownie przeprowadzać procesu konfiguracji.

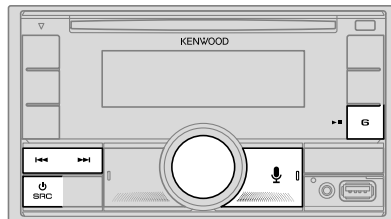





## AMAZON ALEXA

### Podstawowe operacje

Po ustanowieniu połączenia Alexa...





- 1 Naciśnij  na urządzeniu, aby komunikować się z Alexa.  
Na wyświetlaczu pojawi się: "ALEXA" → "LISTENING..."
- 2 Komunikuj się z Alexą przez podłączony mikrofon. (Strona 15)  
Gdy Alexa przetwarza dane głosowe, wyświetlany jest komunikat "THINKING..."  
Gdy Alexa reaguje na dane głosowe, wyświetlany jest komunikat "SPEAKING..."  
Jeśli Alexa jest w stanie bezczynności, wyświetlana jest nazwa "ALEXA" lub informacje, takie jak czas odtwarzania, tytuł utworu itp.

- Aby powrócić do wcześniejszego źródła przed ALEXA, naciśnij .
- Aby aktywować Alexę, naciśnij .
- Aby anulować bieżący stan słuchania, naciśnij .
- Aby anulować bieżące stany myślenia/mówienia i przejść do stanu słuchania, naciśnij .
- Jednocześnie ustanowione może być tylko jedno połączenie Alexa.
- Jeśli urządzenie zostanie odłączone od aplikacji mobilnej Alexa lub połączenie Bluetooth zostanie przerwane, pojawi się komunikat "DISCONNECTED".

### Rozpocznij odtwarzanie

W stanie bezczynności Alexy...

- 1 Naciśnij  na urządzeniu, aby aktywować Alexę.  
Na wyświetlaczu pojawi się: "LISTENING..."
- 2 Komunikuj się z Alexą przez podłączony mikrofon. (Strona 15)
- 3 Podczas odtwarzania muzyki ze źródła ALEXA, można wykonywać następujące czynności:

Aby	Na panelu czołowym
Odtwarzanie/zatrzymanie	Naciśnij 6  
Pomijanie do tyłu/do przodu	Naciśnij   

Podczas odtwarzania muzyki naciśnij , aby wstrzymać odtwarzanie i włączyć Alexę. Możesz teraz zacząć komunikować się z Alexą.

## Ustawienia dźwięku

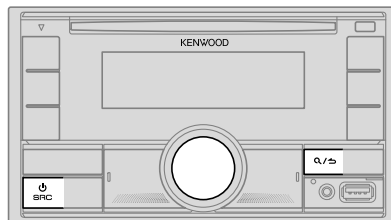

- 1 Naciśnij pokrętkę głośności, aby przejść do trybu [FUNCTION].
- 2 Dokonaj wyboru, obracając pokrętkę głośności (patrz tabela poniżej), następnie naciśnij je.
- 3 Powtarzaj krok 2 do momentu wybrania lub aktywacji odpowiedniej pozycji.
- 4 Naciśnij i przytrzymaj , aby wyjść.

Aby powrócić do poprzedniego elementu ustawień, naciśnij .

Domyślnie: [XX]

[AUDIO CONTROL]	
[SUB-W LEVEL]	[LEVEL -50] do [LEVEL +10] ([LEVEL 0]): Regulacja poziomu wyjściowego subwoofera.
[EASY EQ]	Regulacja własnych ustawień dźwięku. <ul style="list-style-type: none"><li>• Ustawienia są zapisywane w [USER] w [PRESET EQ].</li><li>• Wprowadzone zmiany ustawień mogą wpływać na bieżące ustawienia [MANUAL EQ].</li></ul>
[SW]:	[LEVEL -50] do [LEVEL +10] (Domyślnie: [LEVEL 0])
[BASS]:	[LEVEL -9] do [LEVEL +9] [LEVEL 0]
[MD]:	[LEVEL -9] do [LEVEL +9] [LEVEL 0]
[TRE]:	[LEVEL -9] do [LEVEL +9] [LEVEL 0]

## Ustawienia dźwięku

<b>[MANUAL EQ]</b>	<p>Dostosowanie twojego własnego ustawienia dźwięku dla każdego źródła.</p> <ul style="list-style-type: none"> <li>• Ustawienia są zapisywane w <b>[USER]</b> w <b>[PRESET EQ]</b>.</li> <li>• Wprowadzone zmiany ustawień mogą wpływać na bieżące ustawienia <b>[EASY EQ]</b>.</li> </ul>	
<b>[62.5HZ]</b>	<b>[LEVEL]</b>	<p><b>[LEVEL -9]</b> do <b>[LEVEL +9]</b> (<b>[LEVEL 0]</b>): Wyreguluj poziom, który ma zostać zapamiętany dla każdego ze źródeł. (Przed ustawianiem wybierz odpowiednie źródło dźwięku.)</p>
	<b>[BASS EXTEND]</b>	<p><b>[ON]</b>: Włączenie rozszerzenia niskich tonów ; <b>[OFF]</b>: Anulowanie.</p>
<b>[100HZ]/[160HZ]/ [250HZ]/[400HZ]/ [630HZ]/[1KHZ]/ [1.6KHZ]/[2.5KHZ]/ [4KHZ]/[6.3KHZ]/ [10KHZ]/[16KHZ]</b>	<p><b>[LEVEL -9]</b> do <b>[LEVEL +9]</b> (<b>[LEVEL 0]</b>): Wyreguluj poziom, który ma zostać zapamiętany dla każdego ze źródeł. (Przed ustawianiem wybierz odpowiednie źródło dźwięku.)</p>	
<b>[Q FACTOR]</b>	<p><b>[1.35]/[1.50]/[2.00]</b>: Ustawianie współczynnika jakości.</p>	
<b>[PRESET EQ]</b>	<p><b>[NATURAL]/[ROCK]/[POPS]/[EASY]/[TOP40]/[JAZZ]/[POWERFUL]/ [USER]</b>: Pozwala wybrać ustawienie korektora dźwięku najbardziej odpowiednie dla danego gatunku muzyki.</p> <ul style="list-style-type: none"> <li>• Po włączeniu demonstracji wyświetlania (początkowo wybrane jest <b>[ON]</b>, strona 28), jako <b>[PRESET EQ]</b> automatycznie wybierany jest <b>[ROCK]</b>. – W przypadku ustawienia <b>[DEMO MODE]</b> na <b>[OFF]</b> (strona 28), jako ustawienie domyślne dla <b>[NATURAL]</b> wybierane jest <b>[PRESET EQ]</b>. (Wybierz pozycję <b>[USER]</b>, aby użyć ustawień wprowadzonych w <b>[EASY EQ]</b> lub <b>[MANUAL EQ]</b>.)</li> </ul>	
<b>[BASS BOOST]</b>	<p><b>[LEVEL 1]</b> do <b>[LEVELS]</b>: Wybór preferowanego poziomu podbicia niskich tonów ; <b>[OFF]</b>: Anulowanie.</p>	
<b>[LOUDNESS]</b>	<p><b>[LEVEL 1]/[LEVEL 2]</b>: Wybór preferowanego wzmocnienia wysokich lub niskich częstotliwości w celu uzyskania dobrze zbalansowanego dźwięku przy niskim poziomie głośności ; <b>[OFF]</b>: Anulowanie.</p>	
<b>[SUBWOOFER SET]</b>	<p><b>[ON]</b>: Włączenie wyjścia subwoofera ; <b>[OFF]</b>: Anulowanie.</p>	
<b>[FADER]</b>	<p>(Nie ma zastosowania w przypadku wyboru 3-drożnego łącza (crossover).) <b>[R15]</b> do <b>[F15]</b> (<b>[0]</b>): Regulacja balansu dźwięku z przednich i tylnych głośników.</p>	
<b>[BALANCE]</b>	<p><b>[L15]</b> do <b>[R15]</b> (<b>[0]</b>): Regulacja balansu dźwięku z prawych i lewych głośników.</p>	
<b>[VOLUME OFFSET]</b>	<p><b>[-15]</b> do <b>[+6]</b> (<b>[0]</b>): Ustawia początkowy poziom głośności każdego źródła, porównując go z poziomem głośności FM. (Przed ustawianiem wybierz odpowiednie źródło dźwięku.)</p>	
<b>[SOUND EFFECT]</b>		
<b>[SOUND RECNCSTR]</b>	<p>(Nie dotyczy źródła RADIO oraz źródła AUX.) <b>[ON]</b>: Tworzy realistyczny dźwięk, kompensując składowe o wysokiej częstotliwości i przywracając czas narastania fali, które zostały utracone z powodu kompresji danych ; <b>[OFF]</b>: Anulowanie.</p>	
<b>[SPACE ENHANCE]</b>	<p>(Nie dotyczy źródła RADIO.) <b>[SMALL]/[MEDIUM]/[LARGE]</b>: Praktycznie zwiększa przestrzeń dźwięku ; <b>[OFF]</b>: Anulowanie.</p>	
<b>[SND REALIZER]</b>	<p><b>[LEVEL 1]/[LEVEL 2]/[LEVEL 3]</b>: Praktycznie sprawia, że dźwięk jest bardziej rzeczywisty ; <b>[OFF]</b>: Anulowanie.</p>	
<b>[STAGE EQ]</b>	<p><b>[LOW]/[MIDDLE]/[HIGH]</b>: Praktycznie należy wyregulować położenie dźwięku wydobywającego się z głośników ; <b>[OFF]</b>: Anulowanie.</p>	
<b>[DRIVE EQ]</b>	<p><b>[ON]</b>: Wzmacnia częstotliwość, aby zredukować szumy dochodzące z zewnątrz samochodu czy szum opon ; <b>[OFF]</b>: Anulowanie.</p>	
<b>[SPEAKER SIZE]</b>	<p>W zależności od wybranego typu łącza crossover (patrz "Zmiana typu łącza (crossover)" na stronie 7) pojawiają się pozycje ustawienia, łącza crossover 2-drożnego lub 3-drożnego. (Zobacz "Ustawienia łącza crossover" na stronie 24.) Domyślnie zostanie wybrany 2-drożny typ łącza crossover.</p>	
<b>[X' OVER]</b>		
<b>[DTA SETTINGS]</b>	<p>Informacje o ustawieniach, patrz "Ustawienia cyfrowej korekcji czasu" na stronie 25.</p>	
<b>[CAR SETTINGS]</b>		
<ul style="list-style-type: none"> <li>• Dla 2-drożnego łącza crossover: <b>[SUB-W LEVEL]/[SUBWOOFER SET]</b> do wyboru tylko, jeśli <b>[SWITCH PREOUT]</b> ustawiono na <b>[SUBWOOFER]</b>. (Strona 6)</li> <li>• <b>[SUB-W LEVEL]</b> można wybrać tylko wtedy, jeśli <b>[SUBWOOFER SET]</b> ustawiono na <b>[ON]</b>.</li> </ul>		

## Ustawienia dźwięku

### Ustawienia łącza crossover

Poniżej podane są dostępne elementy ustawień dla 2-drożnego i 3-drożnego połączenia crossover.

#### SPEAKER SIZE

Wybór w zależności od wielkości podłączonych głośników dla optymalnej wydajności.

- Ustawienia częstotliwości i nachylenia dla łącza crossover wybranego głośnika są konfigurowane automatycznie.
- Jeżeli wybrano [NONE] dla następującego głośnika w [SPEAKER SIZE], ustawienie [X' OVER] wybranego głośnika jest niedostępne.
  - Łącze 2-drożne crossover: [TWEETER] z [FRONT]/[REAR]/[SUBWOOFER]
  - Łącze 3-drożne crossover: [WOOFER]

#### X' OVER (crossover)

- [FRQ]/[F-HPF FRQ]/[R-HPF FRQ]/[SW LPF FRQ]/[HPF FRQ]/[LPF FRQ]: Reguluje częstotliwość połączenia crossover dla wybranych głośników (filtr górnoprzepustowy lub filtr dolnoprzepustowy).  
W przypadku wyboru [THROUGH] wszystkie sygnały przesyłane są do wybranych głośników.
- [SLOPE]/[F-HPF SLOPE]/[R-HPF SLOPE]/[SW LPF SLOPE]/[HPF SLOPE]/[LPF SLOPE]: Reguluje nachylenie łącza crossover.
- [SW LPF PHASE]/[PHASE]: Wybiera fazę wyjścia głośnika, aby była zgodna z wyjściem pozostałych głośników.
- [GAIN LEFT]/[GAIN RIGHT]/[F-HPF GAIN]/[R-HPF GAIN]/[SW LPF GAIN]/[GAIN]: Reguluje głośność sygnału wyjściowego wybranego głośnika.

### Pozycje ustawcze łącza 2-drożnego crossover

[SPEAKER SIZE]		
[FRONT]	[SIZE]	[8CM]/[10CM]/[12CM]/[13CM]/[16CM]/[17CM]/[18CM]/[4×6]/[5×7]/[6×8]/[6×9]/[7×10]
	[TWEETER]	[SMALL]/[MIDDLE]/[LARGE]/[NONE] (niepodłączony)
[REAR]	[8CM]/[10CM]/[12CM]/[13CM]/[16CM]/[17CM]/[18CM]/[4×6]/[5×7]/[6×8]/[6×9]/[7×10]/[NONE]	(niepodłączony)
[SUBWOOFER]	[16CM]/[20CM]/[25CM]/[30CM]/[38CM OVER]/[NONE]	(niepodłączony)
[X' OVER]		
[TWEETER]	[FRQ]	[1KHZ]/[1.6KHZ]/[2.5KHZ]/[4KHZ]/[5KHZ]/[6.3KHZ]/[8KHZ]/[10KHZ]/[12.5KHZ]
	[GAIN LEFT]	[-8] do [0]
	[GAIN RIGHT]	[-8] do [0]
[FRONT HPF]	[F-HPF FRQ]	[30HZ]/[40HZ]/[50HZ]/[60HZ]/[70HZ]/[80HZ]/[90HZ]/[100HZ]/[120HZ]/[150HZ]/[180HZ]/[220HZ]/[250HZ]/[THROUGH]
	[F-HPF SLOPE]	[-6DB]/[-12DB]/[-18DB]/[-24DB]
	[F-HPF GAIN]	[-8] do [0]
[REAR HPF]	[R-HPF FRQ]	
	[R-HPF SLOPE]	
	[R-HPF GAIN]	Skonfiguruj ustawienia głośników tylnych podobnie jak głośników przednich.



## Ustawienia dźwięku

[SUBWOOFER LPF]	[SW LPF FRQ]	[30HZ]/[40HZ]/[50HZ]/[60HZ]/[70HZ]/[80HZ]/[90HZ]/[100HZ]/[120HZ]/[150HZ]/[180HZ]/[220HZ]/[250HZ]/[THROUGH]
	[SW LPF SLOPE]	[−6DB]/[−12DB]/[−18DB]/[−24DB]
	[SW LPF PHASE]	[REVERSE] (180°)/[NORMAL] (0°)
	[SW LPF GAIN]	[−8] do [0]

- [SUBWOOFER] [SPEAKER SIZE] i [SUBWOOFER LPF] [X'OVER] można wybrać tylko wówczas, gdy [SWITCH PREOUT] jest ustawione na [SUBWOOFER] (strona 6) i [SUBWOOFER SET] jest ustawione na [ON]. (Strona 23)

### Pozycje ustawcze łącza 3-drożnego crossover

[SPEAKER SIZE]	
[TWEETER]	[SMALL]/[MIDDLE]/[LARGE]
[MID RANGE]	[8CM]/[10CM]/[12CM]/[13CM]/[16CM]/[17CM]/[18CM]/[4×6]/[5×7]/[6×8]/[6×9]
[WOOFER]	[16CM]/[20CM]/[25CM]/[30CM]/[38CM OVER]/[NONE] (niepodłączony)

[X' OVER]		
[TWEETER]	[HPF FRQ]	[1KHZ]/[1.6KHZ]/[2.5KHZ]/[4KHZ]/[5KHZ]/[6.3KHZ]/[8KHZ]/[10KHZ]/[12.5KHZ]
	[SLOPE]	[−6DB]/[−12DB]
	[PHASE]	[REVERSE] (180°)/[NORMAL] (0°)
	[GAIN]	[−8] do [0]

[MID RANGE]	[HPF FRQ]	[30HZ]/[40HZ]/[50HZ]/[60HZ]/[70HZ]/[80HZ]/[90HZ]/[100HZ]/[120HZ]/[150HZ]/[180HZ]/[220HZ]/[250HZ]/[THROUGH]
	[HPF SLOPE]	[−6DB]/[−12DB]
	[LPF FRQ]	[1KHZ]/[1.6KHZ]/[2.5KHZ]/[4KHZ]/[5KHZ]/[6.3KHZ]/[8KHZ]/[10KHZ]/[12.5KHZ]/[THROUGH]
	[LPF SLOPE]	[−6DB]/[−12DB]
	[PHASE]	[REVERSE] (180°)/[NORMAL] (0°)
	[GAIN]	[−8] do [0]
[WOOFER]	[LPF FRQ]	[30HZ]/[40HZ]/[50HZ]/[60HZ]/[70HZ]/[80HZ]/[90HZ]/[100HZ]/[120HZ]/[150HZ]/[180HZ]/[220HZ]/[250HZ]/[THROUGH]
	[SLOPE]	[−6DB]/[−12DB]
	[PHASE]	[REVERSE] (180°)/[NORMAL] (0°)
	[GAIN]	[−8] do [0]

- [WOOFER] [SPEAKER SIZE] i [WOOFER] [X'OVER] można wybrać tylko wówczas, gdy [SUBWOOFER SET] jest ustawione na [ON]. (Strona 23)

### Ustawienia cyfrowej korekcji czasu

Cyfrowa korekcja czasu określa czas opóźnienia wyjścia głośnikowego, aby stworzyć odpowiednie środowisko dla Twojego pojazdu.

- Więcej informacji, patrz "Automatyczne określanie czasu opóźnienia" strona 26.

## Ustawienia dźwięku

<b>[DTA SETTINGS]</b>	
<b>[POSITION]</b>	Wybiera Twoje miejsce odsłuchu (punkt odniesienia). <b>[ALL]</b> : Brak wyrównania; <b>[FRONT RIGHT]</b> : Prawe przednie miejsce; <b>[FRONT LEFT]</b> : Lewe przednie miejsce; <b>[FRONT ALL]</b> : Siedzenia przednie • <b>[FRONT ALL]</b> jest wyświetlane tylko wtedy, gdy wybrano <b>[2-WAY X'OVER]</b> . (Strona 7)
<b>[DISTANCE]</b>	<b>[OCM]</b> do <b>[610CM]</b> : Odpowiednio ustaw odległość, aby wyrównać. (Przed ustawianiem wybierz głośnik, który chcesz ustawić.)
<b>[GAIN]</b>	<b>[−8DB]</b> do <b>[0DB]</b> : Odpowiednio wyreguluj głośność sygnału wyjściowego wybranego głośnika. (Przed ustawianiem wybierz głośnik, który chcesz ustawić.)
<b>[DTA RESET]</b>	<b>[YES]</b> : Resetuje ustawienia ( <b>[DISTANCE]</b> i <b>[GAIN]</b> ) wybranego <b>[POSITION]</b> do wartości domyślnych.; <b>[NO]</b> : Anulowanie.
<b>[CAR SETTINGS]</b>	
<b>[CAR TYPE]</b>	Zidentyfikuj swój typ samochodu i tylne położenie głośnika w celu dokonania zmian w <b>[DTA SETTINGS]</b> .
<b>[R-SP LOCATION]</b>	Wybiera lokalizację tylnych głośników w Twoim samochodzie w celu obliczenia największej odległości z wybranego miejsca odsłuchu (punkt odniesienia). • <b>[DOOR]/[REAR DECK]</b> : Do wyboru tylko wtedy, gdy <b>[CAR TYPE]</b> zostało wybrane jako <b>[OFF]</b> , <b>[COMPACT]</b> , <b>[FULL SIZE CAR]</b> , <b>[WAGON]</b> lub <b>[SUV]</b> . • <b>[2ND ROW]/[3RD ROW]</b> : Do wyboru tylko wtedy, gdy <b>[CAR TYPE]</b> zostało wybrane jako <b>[MINIVAN]</b> lub <b>[MINIVAN(LONG)]</b> .

- Przed dokonaniem zmian dla **[DISTANCE]** i **[GAIN]** z **[DTA SETTINGS]**, wybierz głośnik, który chcesz uregulować:

W przypadku wybrania 2-drożnego łącza crossover:

**[FRONT LEFT]/[FRONT RIGHT]/[REAR LEFT]/[REAR RIGHT]/[SUBWOOFER]**

- Można wybrać tylko **[REAR LEFT]**, **[REAR RIGHT]** i **[SUBWOOFER]**, jeśli ustawienie inne niż **[NONE]** zostało wybrane dla **[REAR]** i **[SUBWOOFER]** z **[SPEAKER SIZE]**. (Strona 24)

W przypadku wybrania 3-drożnego łącza crossover:

**[TWEETER LEFT]/[TWEETER RIGHT]/[MID LEFT]/[MID RIGHT]/[WOOFER]**

- Można wybrać tylko **[WOOFER]**, jeśli ustawienie inne niż **[NONE]** zostało wybrane dla **[WOOFER]** z **[SPEAKER SIZE]**. (Strona 25)
- **[R-SP LOCATION]** z **[CAR SETTINGS]** można wybrać tylko wtedy, gdy:
  - Została wybrana 2-drożna zwrotnica. (Strona 7)
  - Ustawienie inne niż **[NONE]** zostało wybrane dla **[REAR]** z **[SPEAKER SIZE]**. (Strona 24)

### Automatyczne określenie czasu opóźnienia

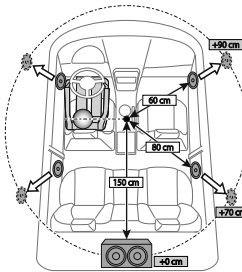

Jeśli określisz odległość od aktualnie ustawionej pozycji odsłuchu do każdego głośnika, czas opóźnienia zostanie obliczony automatycznie.

- 1 Ustaw **[POSITION]** i określ pozycję odsłuchu jako punkt odniesienia (punktu odniesienia dla **[FRONT ALL]** będzie pośrodku między prawą i lewą stroną na przednich siedzeniach).
- 2 Zmierz odległości od punktu odniesienia do głośników.
- 3 Oblicz odległość między najdalszym głośnikiem (subwoofer na ilustracji) a pozostałymi głośnikami.
- 4 Ustaw **[DISTANCE]** obliczone w punkcie 3 dla poszczególnych głośników.
- 5 Dostosuj **[GAIN]** dla poszczególnych głośników.

Przykład: Gdy **[FRONT ALL]** jest wybrane jako miejsce odsłuchu.

# Ustawienia wyświetlacza

Identyfikacja strefy dla ustawień koloru i jasności

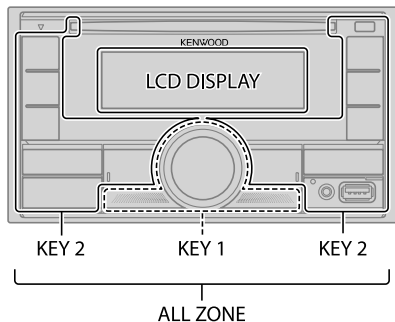

## Ustaw przyciemnienie

Naciśnij i przytrzymaj DISP, aby włączyć lub wyłączyć przyciemnienie.

- Po naciśnięciu i przytrzymaniu tego przycisku zostaną nadpisane ustawienia [DIMMER].

## Zmień ustawienia wyświetlania

- 1 Naciśnij pokrętkę głośności, aby przejść do trybu [FUNCTION].
- 2 Dokonaj wyboru, obracając pokrętkę głośności (patrz tabela poniżej), następnie naciśnij je.
- 3 Powtarzaj krok 2 do momentu wybrania lub aktywacji odpowiedniej pozycji bądź postępuj zgodnie z instrukcjami opisanymi w wybranej pozycji.
- 4 Naciśnij i przytrzymaj **Q/➔**, aby wyjść.

Aby powrócić do poprzedniego elementu ustawień, naciśnij **Q/➔**.

Domyślne: [XX]

### [DISPLAY]

[COLOR SELECT] Wybierz osobno kolory podświetlenia dla [ALL ZONE], [LCD DISPLAY], [KEY 1] i [KEY 2].

- 1 Wybierz strefę. (Patrz ilustracja w lewej kolumnie.)
- 2 Wybrać ustawienie koloru dla wybranej strefy. (Strona 28)  
Domyślne: [VARIABLE SCAN]

Aby utworzyć własny kolor, wybierz [CUSTOM R/G/B]. Utworzony kolor będzie przechowywany w pozycji in [CUSTOM R/G/B].

- 1 Naciśnij pokrętkę głośności, aby utworzyć precyzyjny tryb wyboru koloru.
- 2 Naciśnij **◀/▶**, aby wybrać regulowany kolor ([R]/[G]/[B]).
- 3 Obróć pokrętkę głośności, aby wybrać poziom ([0] do [9]), następnie naciśnij je.

### [DIMMER]

Przygasza podświetlenie.

[ON]: Przyciemnienie jest włączone.

[OFF]: Przyciemnienie jest wyłączone.

[DIMMER TIME]: Ustaw czas włączenia i wyłączenia ściemniacza.

- 1 Obróć pokrętkę głośności, aby wybrać godzinę [ON], a następnie naciśnij pokrętkę.
- 2 Obróć pokrętkę głośności, aby wybrać godzinę [OFF], a następnie naciśnij pokrętkę.  
Domyślne: [ON]: [18:00]; [OFF]: [6:00]

### [BRIGHTNESS]

Oddzielne ustawienia jasności dla dnia i nocy.

- 1 [DAY]/[NIGHT]: Wybierz dzień lub noc.
- 2 Wybierz strefę. (Patrz ilustracja w lewej kolumnie.)
- 3 [LEVEL00] do [LEVEL31]: Ustaw poziom jasności.

### [TEXT SCROLL]

[ONCE]: Przewija raz wyświetlane informacje. ; [AUTO]: Ponawia przewijanie w odstępach 5-sekundowych. ; [OFF]: Anulowanie.

## Ustawienia wyświetlacza

[CLOCK]

[CLOCK DISPLAY] [ON]: Czas zegara jest widoczny na wyświetlaczu, nawet gdy urządzenie jest wyłączone. ; [OFF]: Anulowanie.

[DEMO MODE] [ON]: Włącza automatycznie demonstrację wyświetlania, jeśli żadna czynność nie zostanie wykonana przez około 15 sekund. ; [OFF]: Wyłącza.

### Wstępnie ustawiony kolor:

[INITIAL COLOR]/[VARIABLE SCAN]/[CUSTOM R/G/B]/[RED1]/[RED2]/[RED3]/[PURPLE1]/[PURPLE2]/[PURPLE3]/[PURPLE4]/[BLUE1]/[BLUE2]/[BLUE3]/[SKYBLUE1]/[SKYBLUE2]/[LIGHTBLUE]/[AQUA1]/[AQUA2]/[GREEN1]/[GREEN2]/[GREEN3]/[YELLOWGREEN1]/[YELLOWGREEN2]/[YELLOW]/[ORANGE1]/[ORANGE2]/[ORANGERED]

## Instalacja/Podłączenie

Ta sekcja jest przeznaczona dla zawodowego instalatora. Ze względów bezpieczeństwa powierz podłączenie i instalację specjalście. Skonsultuj się ze sprzedawcą samochodowych urządzeń audio.

### ▲ OSTRZEŻENIE

- Urządzenie może być zainstalowane tylko ze źródłem zasilania 12 V DC, z ujemnym uziemieniem.
- Przed podłączeniem i instalacją odłącz końcówkę ujemną akumulatora.
- Nie podłączaj przewodu akumulatora (żółty) i przewodu zapłonu (czerwony) do karoserii pojazdu lub przewodu uziemienia (czarny), aby zapobiec zwarciu.
- Aby zapobiec zwarciu:
  - Zaizoluj niepodłączone przewody taśmą izolacyjną.
  - Upewnij się, że po instalacji urządzenie zostanie uziemione do karoserii pojazdu.
  - Zabezpiecz przewody, które mają kontakt z częściami metalowymi, zaciskami i taśmą izolacyjną.

### ▲ PRZESTROGA

- Zainstaluj to urządzenie w konsoli swojego pojazdu. Nie dotykaj metalowej części urządzenia podczas korzystania oraz zaraz po korzystaniu z niego. Metalowe części oraz radiator i obudowa stają się gorące.
- Nie podłączaj przewodów  $\ominus$  głośnika do karoserii pojazdu, przewodu uziemiającego (czarny), ani nie podłączaj ich równolegle.
- Zamontuj urządzenie pod kątem mniejszym niż 30°.
- Jeśli wiązka przewodów pojazdu nie ma końcówki zapłonu, podłącz przewód zapłonu (czerwony) do końcówki skrzynki bezpieczników pojazdu z zasilaniem 12 V DC, z możliwością włączania i wyłączania kluczykiem.
- Wszystkie kable należy poprowadzić z dala od elementów służących do odprowadzania ciepła.
- Po zainstalowaniu urządzenia, sprawdź czy światła stop, kierunkowskazy, wycieraczki itp. w samochodzie pracują poprawnie.
- Jeśli dojdzie do przepalenia bezpiecznika, najpierw sprawdź, czy przewody nie dotykają karoserii, a potem wymień przepalony bezpiecznik na bezpiecznik o takich samych właściwościach.

## Instalacja/Podłączenie

### Lista części do instalacji

(A) Rękaw montażowy (×1)

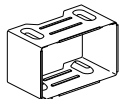

(B) Ramka (×1)

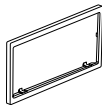

(C) Wiązka przewodów (×1)

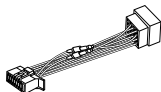

(D) Narzędzie do usuwania (×2)



### Procedura podstawowa

- 1 Wyjmij kluczyk ze stacyjki, następnie odłącz końcówkę ⊖ od akumulatora.
- 2 Prawidłowo podłącz przewody.  
Zobacz "Podłączenie przewodów" na stronie 31.
- 3 Zainstaluj urządzenie w samochodzie.  
Patrz poniżej "Instalacja urządzenia (w desce rozdzielczej)".
- 4 Ponownie podłącz końcówkę ⊖ akumulatora.
- 5 Naciśnij  SRC, aby wyłączyć zasilanie.
- 6 Wyzerować pamięć jednostki. (Strona 4)

### Instalacja urządzenia (w desce rozdzielczej)

Odpowiednio podłącz przewody.  
(Strona 31)

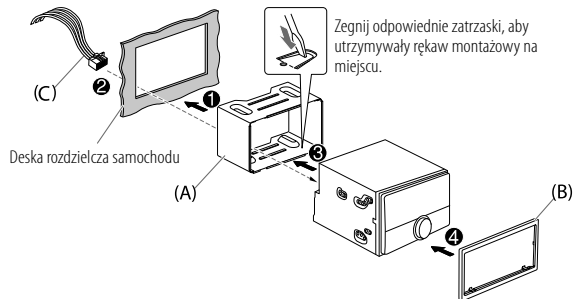

### Instalowanie urządzenia (bez tulei montażowej)

- 1 Przed montażem wyjmij z urządzenia rękaw montażowy i ramkę.
- 2 Wyrównaj otwory w urządzeniu (po obu stronach) z wspornikiem montażowym pojazdu i zamocuj urządzenie śrubami (dostępne w sklepach).

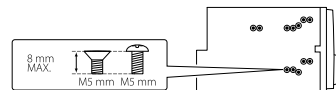

 Używaj wyłącznie odpowiednich śrub. Użycie nieodpowiednich śrub może spowodować uszkodzenie urządzenia.

### Usuwanie urządzenia

- 1 Włóż haczyk narzędzia do usuwania w otwory po obu stronach ramki, następnie wyciągnij ją.
- 2 Włóż narzędzia do usuwania głęboko w otwory z każdej strony, a następnie postępuj zgodnie ze wskazaniem strzałek, jak pokazano na ilustracji.

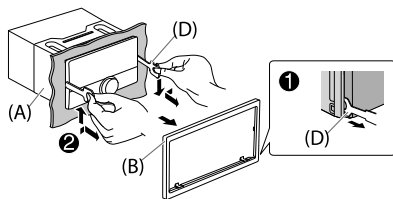

### Podłączanie elementów zewnętrznych

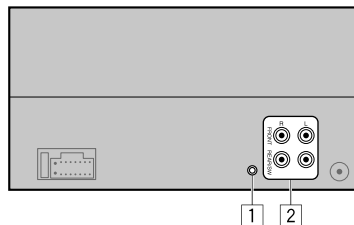

#### Nr Część

- |   |  |
|---|--|
| 1 | Gniazdo wejściowe mikrofonu (Strona 15)  |
| 2 | Zaciski wyjściowe<br>FRONT: Wyjście przednie (Łącze 2-drożne crossover)/Wyjście średniego zakresu (3-drożnego łącza crossover)<br>REAR /SW: Wyjście tylne/subwoofer (Łącze 2-drożne crossover)/Wyjście woofera (3-drożnego łącza crossover)<br><ul style="list-style-type: none"><li>• Podłączając zewnętrzny wzmacniacz do gniazd wyjściowych tego urządzenia, należy starannie podłączyć przewód uziomowy wzmacniacza do podwozia samochodu, aby uniknąć uszkodzenia urządzenia.</li></ul> |

# Instalacja/Podłączenie

## Podłączenie przewodów

### Jeżeli pojazd nie posiada złącza ISO:

Zalecamy zainstalowanie urządzenia z użyciem powszechnie dostępnych przewodów przeznaczonych dla samochodu użytkownika oraz zlecenie tego zadania wykwalifikowanym specjalistom dla zachowania własnego bezpieczeństwa. Skonsultuj się ze sprzedawcą samochodowych urządzeń audio.

### Podłączanie do złącz ISO w niektórych pojazdach VW/Audi lub Opel (Vauxhall)

Może być konieczna modyfikacja przewodów w dostarczonej wiązce przewodów, zgodnie z ilustracją.

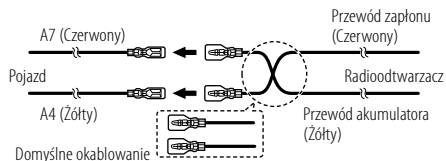

Styk	Kolor i funkcja (dla złącz ISO)
A4	Żółty : Akumulator
A5	Niebiesko/biały*1 : Sterowanie zasilaniem
A7	Czerwony : Zapłon (ACC)
A8	Czarny : Połączenie Ziemia (masa)
B1	Purpurowy ⊕ : Tylny głośnik (prawy)
B2	Purpurowy/czarny ⊖ : Dla 3-drożnego łącza crossover: Głośnik wysokotonowy (Tweeter) (prawy)
B3	Szary ⊕ : Przedni głośnik (prawy)
B4	Szary/czarny ⊖ : Dla 3-drożnego łącza crossover: Głośnik środkowego zakresu (prawy)
B5	Biały ⊕ : Przedni głośnik (lewy)
B6	Biały/czarny ⊖ : Dla 3-drożnego łącza crossover: Głośnik środkowego zakresu (lewy)
B7	Zielony ⊕ : Tylny głośnik (lewy)
B8	Zielony/czarny ⊖ : Dla 3-drożnego łącza crossover: Głośnik wysokotonowy (Tweeter) (lewy)

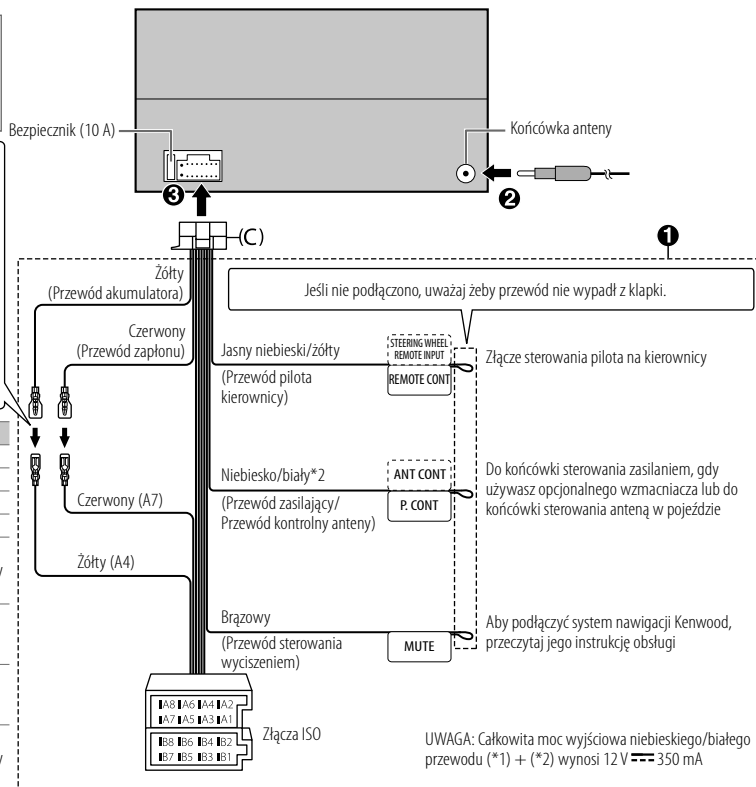

UWAGA: Całkowita moc wyjściowa niebieskiego/białego przewodu (\*1) + (\*2) wynosi 12V = 350 mA

# Informacje referencyjne

## Konserwacja

### Czyszczenie urządzenia

Zatrzyj zabrudzenia z panelu za pomocą suchego kawałka silikonu lub miękkiego materiału.

### Obchodzenie się z płytami

- Nie dotykaj powierzchni nagrywania płyty kompaktowej.
- Nie umieszczaj naklejek ani podobnych przedmiotów na płytach kompaktowych. Nie korzystaj również z płyt z takimi naklejkami.
- Nie używaj żadnych akcesoriów przy obchodzeniu się z płytą.
- Czyść od środka płyty przesuując (ścieraczkę) w kierunku na zewnątrz.
- Czyść płytę suchym silikonem lub miękkim materiałem. Nie używaj żadnych rozpuszczalników.
- Wyjmując płyty z tego urządzenia, należy je wyciągać poziomo.
- Przed włożeniem płyty oczyść obrzeża otworu i zewnętrznych krawędzi płyty.

## Więcej informacji

- Dla: — Najnowsze oprogramowanie układowe oraz najnowsza lista kompatybilnych aplikacji  
— Oryginalna aplikacja KENWOOD  
— Wszelkie najnowsze informacje

Odwiedź stronę <[www.kenwood.com/cs/ce/](http://www.kenwood.com/cs/ce/)>.

### Ogólne

- To urządzenie może odtwarzać tylko poniższe płyty CD:



- Szczegółowe informacje i uwagi na temat plików audio, które można odtwarzać za pomocą tego urządzenia, można znaleźć na stronie <[www.kenwood.com/cs/ce/audiofile/](http://www.kenwood.com/cs/ce/audiofile/)>.

### Odtwarzane pliki

- Odtwarzany plik audio:  
W przypadku płyt: MP3 (.mp3), WMA (.wma), AAC (.aac)  
W przypadku urządzenia pamięci masowej USB:  
MP3 (.mp3), WMA (.wma), AAC (.aac), AAC (.m4a), WAV (.wav), FLAC (.flac)
- Odtwarzane płyty: CD-R/CD-RW/CD-ROM
- Odtwarzany format płyt: ISO 9660 Level 1/2, Joliet, Długie nazwy plików
- Odtwarzany system plików w urządzeniach USB: FAT12, FAT16, FAT32  
Nawet jeśli pliki audio są zgodne z powyższymi standardami, ich odtworzenie może być niemożliwe z powodu stanu nośnika lub urządzenia.  
Plik AAC (.m4a) na płycie CD, kodowanej przez iTunes, nie może być odtwarzany na tym urządzeniu.

### Płyty nie odtwarzane przez zestaw

- Płyty, które nie są okrągłe.
- Płyty z kolorem naniesionym na powierzchnię nagrania lub płyty zabrudzone.
- Płyty jednokrotnego/wielokrotnego zapisu, które nie zostały sfinalizowane.
- Płyty CD 8 cm. Próba włożenia takiej płyty z adapterem może uszkodzić urządzenie.

### Informacje o urządzeniach USB

- Nie można podłączać urządzeń USB przy użyciu koncentratora USB.
- Podłączenie kabla o długości przekraczającej 5 m może być przyczyną błędnego odtwarzania.
- Odbiornik nie wykryje urządzenia USB, którego napięcie zasilania jest inne niż 5 V, a natężenie przekracza 1,5 A.

### Informacje o urządzeniach iPod/iPhone

- Made for  
— iPod touch (6th generation)  
— iPhone 5S, 6, 6 Plus, 6S, 6S Plus, SE, 7, 7 Plus, 8, 8 Plus, X, XS, XS MAX, XR (z systemem od wersji iOS 12.1)
- W trybie [MODE OFF] niemożliwe jest przeszukiwanie plików wideo w menu "Videos".
- Kolejność utworów wyświetlona w menu wyboru odbiornika może różnić się od kolejności w odtwarzaczu iPod/iPhone.
- Nie możesz obsługiwać iPod'a, jeśli na iPodzie wyświetlony został komunikat "KENWOOD" lub "✓".
- W zależności od wersji systemu operacyjnego urządzenia iPod/iPhone, niektóre funkcje mogą nie działać z tą jednostką.



## Informacje referencyjne

### Informacje o technologii Spotify

- Aplikacja Spotify obsługuje:
  - iPhone 5S, 6, 6 Plus, 6S, 6S Plus, SE, 7, 7 Plus, 8, 8 Plus, X, XS, XS MAX, XR (z systemem od wersji iOS 12.1)
  - iPod touch (6th generation)
  - Android w wersji 4.0.3 lub nowszej
- Spotify jest usługą oferowaną przez inną firmę, dlatego jej specyfikacja może się zmieniać bez wcześniejszego powiadomienia. W rezultacie może to wpłynąć na zgodność sprzętową, a niektóre lub wszystkie urządzenia mogą stać się niedostępne.
- Z niektórych funkcji Spotify nie można korzystać z tego urządzenia.
- W przypadku problemów z korzystaniem z aplikacji, prosimy o kontakt ze Spotify na <www.spotify.com>.

### Informacje o AMAZON ALEXA

- Alexa jest usługą oferowaną przez inną firmę, dlatego jej specyfikacja może się zmieniać bez wcześniejszego powiadomienia. W rezultacie może to wpłynąć na zgodność sprzętową, a niektóre lub wszystkie urządzenia mogą stać się niedostępne.

### Zmień wyświetlane informacje

Po każdym naciśnięciu DISP zmienia się informacja na wyświetlaczu.

- Jeśli informacja nie jest dostępna lub nie została zarejestrowana, wyświetli się komunikat "NO TEXT", "NO INFO" albo inne informacje (np. nazwa stacji) lub wyświetlacz będzie pusty.

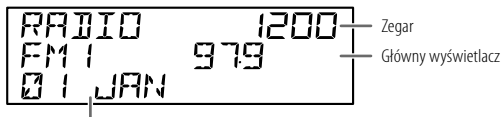

Dodatkowy wyświetlacz

Nazwa źródła	Informacje na wyświetlaczu: Główny wyświetlacz (uzupełniająco)
STANDBY	Nazwa źródła (Data)
RADIO	Częstotliwość (Data)  Dostępne tylko dla stacji FM z Radio Data System: Nazwa stacji/Typ programu (Data) ➔ Tekst radia (Data) ➔ Tekst radia+ (Tekst radia+) ➔ Tytuł utworu (Wykonawca) ➔ Tytuł utworu (Data) ➔ Częstotliwość (Data) ➔ z powrotem do początku
CD/USB	Dla CD-DA: Tytuł utworu (Wykonawca) ➔ Tytuł utworu (Tytuł płyty) ➔ Tytuł utworu (Data) ➔ Czas odtwarzania (Data) ➔ z powrotem do początku  Dla plików MP3/WMA/AAC/WAV/FLAC: Tytuł utworu (Wykonawca) ➔ Tytuł utworu (Tytuł albumu) ➔ Tytuł utworu (Data) ➔ Nazwa pliku (Nazwa folderu) ➔ Nazwa pliku (Data) ➔ Czas odtwarzania (Data) ➔ z powrotem do początku
iPod USB/iPod BT	Jeśli wybrano [MODE OFF] (strona 10): Tytuł utworu (Wykonawca) ➔ Tytuł utworu (Tytuł albumu) ➔ Tytuł utworu (Data) ➔ Czas odtwarzania (Data) ➔ z powrotem do początku
SPOTIFY/ SPOTIFY BT	Tytuł kontekstu (Data) ➔ Tytuł utworu (Wykonawca) ➔ Tytuł utworu (Tytuł albumu) ➔ Tytuł utworu (Data) ➔ Czas odtwarzania (Data) ➔ z powrotem do początku
BT AUDIO/ ALEXA	Tytuł utworu (Wykonawca) ➔ Tytuł utworu (Tytuł albumu) ➔ Tytuł utworu (Data) ➔ Czas odtwarzania (Data) ➔ z powrotem do początku
AUX	Nazwa źródła (Data)

# Rozwiązywanie problemów

	Objawy	Naprawa
Ogólne	Nie słycać dźwięku.	<ul style="list-style-type: none"> <li>Ustaw głośność na optymalnym poziomie.</li> <li>Sprawdź kable i styki.</li> </ul>
	Zostanie wyświetlony komunikat "MISWIRING CHECK WIRING THEN PWR ON".	Wyłącz urządzenie, a następnie upewnij się, czy końcówki przewodów głośnikowych są prawidłowo okryte izolacją. Ponownie włącz urządzenie.
	Zostanie wyświetlony komunikat "PROTECTING SEND SERVICE".	Wyślij urządzenie do najbliższego serwisu.
	Nie można wybrać źródła.	Sprawdź ustawienie [SOURCE SELECT]. (Strona 6)
	Radioodtwarzacz nie działa.	Wyzerować pamięć jednostki. (Strona 4)
Radio	Nie są wyświetlane poprawne znaki.	<ul style="list-style-type: none"> <li>To urządzenie może wyświetlać tylko litery (wielkie), cyfry i pewną liczbę symboli.</li> <li>W zależności od wybranego języka wyświetlacza (strona 6), niektóre znaki mogą nie wyświetlać się poprawnie.</li> </ul>
	<ul style="list-style-type: none"> <li>Odbiór stacji radiowych jest słaby.</li> <li>Podczas słuchania radia słycać stały szum.</li> </ul>	Dokładnie podłącz antenę.
CD/USB/iPod	Nie można wysunąć płyty.	Naciśnij i przytrzymaj ▲ na siłę, aby wysunąć płytę. Uważaj, aby wysuwana płyta nie spadała. Jeśli nie rozwiąże to problemu, zresetuj urządzenie (strona 4).
	Z głośników słycać szum.	Przejdź do następnego utworu lub zmień płytę.
	Zostanie wyświetlony komunikat "PLEASE EJECT".	Wyzerować pamięć jednostki (strona 4). Jeśli nie rozwiąże to problemu, skonsultuj się z najbliższym serwisem.
	Kolejność odtwarzania jest niezgodna z oczekiwaniami.	Kolejność odtwarzania zależy od kolejności zapisu plików (na płycie kompaktowej) lub nazw plików (USB).
	Wyświetlony czas odtwarzania jest niepoprawny.	Decyduje o tym sposób nagrania materiału (płyta lub urządzenie USB).

	Objawy	Naprawa
CD/USB/iPod	Odczyt "READING".	<ul style="list-style-type: none"> <li>Nie używaj zbyt wielu poziomów hierarchicznych i folderów.</li> <li>Ponownie włożyc płytę lub ponownie podłączyć urządzenie (USB/iPod/iPhone).</li> </ul>
	Zostanie wyświetlony komunikat "UNSUPPORTED DEVICE".	<ul style="list-style-type: none"> <li>Sprawdź, czy podłączone urządzenie USB współpracuje z tym urządzeniem i sprawdź, czy system plików jest w obsługiwanej formie. (Strona 32)</li> <li>Ponownie podłącz urządzenie USB.</li> </ul>
	Zostanie wyświetlony komunikat "UNRESPONSIVE DEVICE".	Upewnij się, że urządzenie USB działa poprawnie i ponownie podłączyć urządzenie.
	Zostanie wyświetlony komunikat "USB HUB IS NOT SUPPORTED".	Do urządzenia nie można podłączać urządzeń USB przy użyciu koncentratora USB.
	<ul style="list-style-type: none"> <li>Źródło nie zmienia się na "USB", kiedy połączysz urządzenie USB w czasie słuchania innego źródła.</li> <li>Zostanie wyświetlony komunikat "USB ERROR".</li> </ul>	Port USB pobiera więcej energii niż wyznaczony limit. Wyłącz zasilanie i odłącz urządzenie USB. Następnie włącz zasilanie i ponownie podłącz urządzenie USB. Jeśli to nie rozwiąże problemu, odłącz i włącz zasilanie (lub zresetuj urządzenie) przed wymianieniem urządzenia USB.
	Urządzenie iPod/iPhone nie włącza się lub nie działa.	<ul style="list-style-type: none"> <li>Sprawdź połączenie między urządzeniem a urządzeniem iPod/iPhone.</li> <li>Odłącz i zresetuj urządzenie iPod/iPhone przy pomocy resetowania sprzętowego (tzw. twardego).</li> </ul>
	"LOADING" pojawia się podczas wchodzenia w tryb wyszukiwania poprzez naciśnięcie przycisku 	To urządzenie nadal przygotowuje listę muzyczną iPod/iPhone. Ładowanie może zająć nieco czasu, spróbuj ponownie później.
	"NO DISC"	Włóż odpowiednią płytę do szczeliny odtwarzacza.
	"TOC ERROR"	Upewnij się, że płyta jest czysta i została prawidłowo włożona.
	"NA FILE"	Należy się upewnić czy nośnik (płyta lub urządzenie USB) zawiera obsługiwane pliki audio. (Strona 32)
"COPY PRO"	Odtwarzany był plik zabezpieczony przed kopiowaniem (płyta lub urządzenie USB).	
"NO DEVICE"	Podłączyć urządzenie (USB/iPod/iPhone) i ponownie zmienić źródło na USB lub iPod USB.	

## Rozwiązywanie problemów

	Objawy	Naprawa
CD/USB/iPod	"NO MUSIC"	Podłącz urządzenie (USB/iPod/iPhone), na którym zapisano odtwarzalne pliki audio.
	"iPod ERROR"	<ul style="list-style-type: none"> <li>• Ponownie podłącz odtwarzacz iPod.</li> <li>• Zresetuj urządzenie iPod.</li> </ul>
	"MEMORY FULL"	Osiągnąłeś maksymalny limit pamięci iPod'a/iPhone'a.
	"DISCONNECTED"	USB jest odłączone od jednostki głównej. Prosimy upewnić się, że urządzenie jest odpowiednio podłączone przez USB.
Spotify	"CONNECTING"	<ul style="list-style-type: none"> <li>• Podłączone przez terminal wejściowy USB: Urządzenie jest podłączone do jednostki głównej. Czekaj.</li> <li>• Podłączone przez Bluetooth: Bluetooth jest odłączony. Prosimy sprawdzić podłączenie Bluetooth i upewnić się, że urządzenie i jednostka są odpowiednio podłączone.</li> </ul>
	"CHECK APP"	Aplikacja Spotify nie jest odpowiednio podłączona albo użytkownik nie jest zalogowany. Zamknąć aplikację Spotify i uruchomić ponownie. Następnie zalogować się na swoje konto Spotify.
Bluetooth®	Nie wykryto urządzenia Bluetooth.	<ul style="list-style-type: none"> <li>• Należy uruchomić ponownie funkcję wyszukiwania z urządzenia Bluetooth.</li> <li>• Wyrzucić pamięć jednostki. (Strona 4)</li> </ul>
	Nie można przeprowadzić parowania Bluetooth.	<ul style="list-style-type: none"> <li>• Upewnij się, że wprowadzono ten sam kod PIN w urządzeniu i w urządzeniu docelowym.</li> <li>• Usuń informacje parowania z urządzenia i urządzenia Bluetooth, a następnie powtórz parowanie. (Strona 15)</li> </ul>
	Podczas rozmowy telefonicznej słyszalne są echo lub szumy.	<ul style="list-style-type: none"> <li>• Wyreguluj pozycję mikrofonu urządzenia. (Strona 15)</li> <li>• Sprawdź ustawienie [ECHO CANCEL]. (Strona 17)</li> </ul>
	Niska jakość dźwięku w telefonie.	<ul style="list-style-type: none"> <li>• Zmniejsz odległość między urządzeniem a urządzeniem Bluetooth.</li> <li>• Przenieść pojazd w miejsce, w którym odbiór sygnału jest lepszy.</li> </ul>

	Objawy	Naprawa
Bluetooth®	Wybieranie głosowe nieudane.	<ul style="list-style-type: none"> <li>• Użyj metody wybierania głosowego w cichszym otoczeniu.</li> <li>• Zmniejsz odległość od mikrofonu, gdy wymawiasz nazwę.</li> <li>• Używaj tego samego głosu, który został użyty do rejestracji.</li> </ul>
	Dźwięk jest przerywany lub zanika podczas odtwarzania w urządzeniu audio Bluetooth.	<ul style="list-style-type: none"> <li>• Należy zmniejszyć odległość między odbiornikiem i urządzeniem audio Bluetooth.</li> <li>• Wyłącz, a następnie ponownie włącz urządzenie i spróbuj ponownie się połączyć.</li> <li>• Z urządzeniem mogą próbować się połączyć inne urządzenia Bluetooth.</li> </ul>
	Brak możliwości sterowania podłączonym odtwarzaczem audio Bluetooth.	<ul style="list-style-type: none"> <li>• Sprawdź, czy podłączone urządzenie audio Bluetooth obsługuje standard AVRCP (Audio/Video Remote Control Profile). (Skorzystaj z instrukcji odtwarzacza audio.)</li> <li>• Odłącz i podłącz ponownie urządzenie audio Bluetooth.</li> </ul>
	"NOT SUPPORT"	Podłączony telefon nie obsługuje funkcji rozpoznawania mowy (Voice Recognition) ani przenoszenia książki adresowej.
	"NO ENTRY"/"NO PAIR"	Brak zarejestrowanego urządzenia podłączonego/znalezonego za pomocą technologii Bluetooth.
	"ERROR"	Spróbuj ponownie. Jeśli ponownie zostanie wyświetlony komunikat "ERROR", sprawdź, czy urządzenie obsługuje żądaną funkcję.
	"NO INFO"/"NO DATA"	Urządzenie Bluetooth nie może uzyskać informacji o kontakcie.
	"HF ERROR XX"/ "BT ERROR"	Zresetuj urządzenie i ponownie wykonaj operację. Jeśli nie rozwiąże to problemu, skonsultuj się z najbliższym serwisem.
	"SWITCHING NG"	Podłączone telefony mogą nie obsługiwać funkcji przełączania telefonu.
	Połączenie Bluetooth pomiędzy urządzeniem Bluetooth a urządzeniem jest niestabilne.	Należy wykasować nieużywane zarejestrowane urządzenia Bluetooth z urządzenia. (Strona 19)

## Rozwiązywanie problemów

	Objawy	Naprawa
AMAZON ALEXA	Brak odpowiedzi z Alexy po wprowadzeniu głosu.	Chmura Amazon nie mogła przeanalizować wprowadzonego głosu.
	Niewłaściwa odpowiedź Alexy.	Alexa źle zrozumiała to, co zostało powiedziane, lub nie zarejestrowała całego zdania lub wypowiedzianego zdania. Spróbuj ponownie. (Strona 21)
	"DISCONNECTED"	Pamiętaj, aby połączyć smartfon z urządzeniem przez Bluetooth. (Strona 15)
	Nie można połączyć się ani ponownie połączyć z aplikacją mobilną Alexa.	<ul style="list-style-type: none"> <li>Upewnij się, że urządzenie audio jest podłączone przez Bluetooth. Wybierz urządzenie audio z <b>[AUDIO SELECT]</b> w <b>[BT MODE]</b>. (Strona 19)</li> <li>Ponownie wykonaj ponownie jednorazowy proces konfiguracji. Zobacz "Konfiguracja przy pierwszym użyciu" na stronie 21.</li> <li>Wyłącz, a następnie ponownie włącz urządzenie i spróbuj ponownie się połączyć.</li> <li>W przypadku urządzenia z systemem iOS upewnij się, że zostało wybrane źródło ALEXA lub iPod BT.</li> </ul>

## Dane techniczne

Tuner	FM	Zakres częstotliwości	87,5 MHz — 108,0 MHz (w krokach co 50 kHz)
		Czułość użyteczna (S/N = 30 dB)	0,71 $\mu$ V/75 $\Omega$
		Czułość wyciszenia (DIN S/N = 46 dB)	2,0 $\mu$ V/75 $\Omega$
		Charakterystyka częstotliwościowa ( $\pm 3$ dB)	30 Hz — 15 kHz
		Stosunek sygnału do szumów (MONO)	64,0 dB
		Odstęp stereo (1 kHz)	40 dB
MW (AM)	Zakres częstotliwości	531 kHz — 1 611 kHz (w krokach co 9 kHz)	
		Czułość wejściowa (S/N = 20 dB)	28,2 $\mu$ V
LW (AM)	Zakres częstotliwości	153 kHz — 279 kHz (w krokach co 9 kHz)	
		Czułość wejściowa (S/N = 20 dB)	50 $\mu$ V
Odtwarzacz CD	Dioda laserowa		GaAlAs
	Filtr cyfrowy (cyfrowo/analogowy)		8-krotne nadpróbkowanie
	Prędkość wrzeciona		500 obr./min. — 200 obr./min. (CLV)
	Kołysanie i drżenie dźwięku		Poniżej mierzalnego progu
	Charakterystyka częstotliwościowa ( $\pm 1$ dB)		20 Hz — 20 kHz
	Całkowite zniekształcenia harmoniczne (1 kHz)		0,01 %
	Stosunek sygnału do szumów (1 kHz)		97 dB
	Odstęp dynamiczny		92 dB
	Separacja kanałów		90 dB
	Dekoder MP3		Zgodny z MPEG-1/2 Audio Layer-3
Dekoder WMA		Zgodny z Windows Media Audio	
Dekoder AAC		Pliki AAC-LC ".aac"	

## Dane techniczne

USB	Standard USB	USB 1.1, USB 2.0 (Wysoka prędkość)
	System plików	FAT12/16/32
	Maksymalny prąd zasilania	5 V prąd stały $\overline{\text{---}}$ 1,5 A
	Dekoder MP3	Zgodny z MPEG-1/2 Audio Layer-3
	Dekoder WMA	Zgodny z Windows Media Audio
	Dekoder AAC	Pliki AAC-LC ".aac", ".m4a"
	Dekoder WAV	Liniovie PCM
Dekoder FLAC	Pliki FLAC (do 96 kHz/24 bitów)	
Bluetooth	Wersja	Bluetooth 4.2
	Zakres częstotliwości	2,402 GHz — 2,480 GHz
	Moc wyjściowa częstotliwości radiowej (E.I.R.P.)	+4 dBm (MAX), klasa mocy 2
	Maksymalny zasięg komunikacji	Linia widzenia około 10 m (32,8 stopy)
	Profil	HFP 1.7.1 (Profil bezprzewodowego zestawu słuchawkowego) A2DP (Profil transmisji dźwięku o wysokiej jakości) AVRCP 1.6.1 (Profil zdalnego sterowania urządzeniami audio/video) PBAP (Profil dostępu do książki telefonicznej) SPP (Profil wirtualnego portu szeregowego)
Aux	Charakterystyka częstotliwościowa ( $\pm 3$ dB)	20 Hz — 20 kHz
	Maksymalne napięcie wejściowe	1 000 mV
	Impedancja wejściowa	30 k $\Omega$

Audio	Maksymalna moc wyjściowa	50 W $\times$ 4
	Maksymalna moc pasma (przy 1% THD)	22 W $\times$ 4
	Impedancja głośnika	4 $\Omega$ — 8 $\Omega$
	Brzmienie dźwięku	Pasma 1: 62,5 Hz $\pm$ 9 dB Pasma 2: 100 Hz $\pm$ 9 dB Pasma 3: 160 Hz $\pm$ 9 dB Pasma 4: 250 Hz $\pm$ 9 dB Pasma 5: 400 Hz $\pm$ 9 dB Pasma 6: 630 Hz $\pm$ 9 dB Pasma 7: 1 kHz $\pm$ 9 dB Pasma 8: 1,6 kHz $\pm$ 9 dB Pasma 9: 2,5 kHz $\pm$ 9 dB Pasma 10: 4 kHz $\pm$ 9 dB Pasma 11: 6,3 kHz $\pm$ 9 dB Pasma 12: 10 kHz $\pm$ 9 dB Pasma 13: 16 kHz $\pm$ 9 dB
	Poziom preout/Obciążenie	2 500 mV/10 k $\Omega$
Impedancja wyjścia preout	$\leq$ 600 $\Omega$	
Ogólne	Napięcie pracy	Akumulator samochodowy 12V DC
	Rozmiary instalacyjne (Szerokość $\times$ Wysokość $\times$ Głębokość)	182 mm $\times$ 111 mm $\times$ 156 mm
	Masa netto (zawiera ramkę i rękaw montażowy)	1,6 kg

Informacje mogą ulec zmianie bez ostrzeżenia.





- Microsoft and Windows Media are either registered trademarks or trademarks of Microsoft Corporation in the United States and/or other countries.
- Use of the Made for Apple badge means that an accessory has been designed to connect specifically to the Apple product(s) identified in the badge and has been certified by the developer to meet Apple performance standards. Apple is not responsible for the operation of this device or its compliance with safety and regulatory standards. Please note that the use of this accessory with an Apple product may affect wireless performance.
- Apple, iPhone, iPod, iPod touch, iTunes, and Lightning are trademarks of Apple Inc., registered in the U.S. and other countries.
- IOS is a trademark or registered trademark of Cisco in the U.S. and other countries and is used under license.
- Android is a trademark of Google LLC.
- SPOTIFY and the Spotify logo are among the registered trademarks of Spotify AB.
- The Bluetooth® word mark and logos are registered trademarks owned by Bluetooth SIG, Inc. and any use of such marks by JVCKENWOOD Corporation is under license. Other trademarks and trade names are those of their respective owners.
- Amazon Alexa is not available in all languages and countries.
- Amazon, Alexa and all related logos are trademarks of Amazon.com, Inc. or its affiliates.

Made for  
 iPhone | iPod

 **Bluetooth**®

 **Spotify**®

 alexa built-in