

# KENWOOD

RADIO SPREJEMNIK S PREDVAJALNIKOM CD

**KDC-BT6544U**

**KDC-BT6544UY**

**KDC-BT6044**

**KDC-BT6144**

**KDC-W5544U**

**KDC-W5644U**

---

## NAVODILA ZA UPORABO

Kenwood Corporation



## Pregled vsebine

<b>Pred uporabo</b>	<b>3</b>	<b>Avdio prilagoditve</b>	<b>20</b>
<b>Osnovne operacije</b>	<b>4</b>	Avdio upravljanje	
<b>Upravljanje funkcij</b>	<b>6</b>	Spreminjanje podrobnosti upravljanja zvoka	
 • Za nastavitve vsake funkcije najprej preberite tole stran.		Nastavitev zvoka	
<b>Nastavitve prikazovalnika</b>	<b>10</b>	Nastavitev zvočnikov	
Izbira prikaza besedila		Shranjevanje nastavitve zvoka	
Zaslonski prikaz dodatnega vhodnega vira		Priklic prednastavitve zvoka	
<b>Delovanje glasbenega diska/ Avdio datoteke</b>	<b>11</b>	<b>Avdio prilagajanje (DSP)</b>	<b>23</b>
Iskanje skladbe		Izbira prostora	
Iskanje glasbe za iPoda		Nastavitev zvočnikov	
Vse naključno		Nastavitev DTA (Digitalno prilagajanje časa)	
iPod upravljanje v ročnem načinu		Nastavljanje X'Over (Crossover)	
Neposredno iskanje skladbe		Upravljanje izenačevalnika	
Neposredno iskanje plošče		Izbira prednastavljenega položaja	
Osnovno upravljanje izmenjevalnika plošč (opcija)		Shranjevanje nastavitve zvoka	
<b>Delovanje sprejemnika</b>	<b>14</b>	Priklic prednastavitve zvoka	
Vnos samodejnega spomina		<b>Upravljanje priljubljenih</b>	<b>26</b>
PTY (Program Type - Vrsta programa)		Prednastavitev spomina	
Prednastavitev vrste programa		Prednastavljen priklic	
Spreminjanje jezika za funkcijo PTY		Brisanje prednastavljenega spomina	
Prednastavljeno iskanje postaj		Nastavitev imena	
Iskanje postaj z neposrednim dostopanjem		<b>Bluetooth nastavitev</b>	<b>28</b>
<b>Upravljanje s prostoročnim telefoniranjem</b>	<b>16</b>	Registracija Bluetooth naprave	
Pred uporabo		Registracija posebne Bluetooth naprave	
Sprejemanje klica		Registracija PIN kode	
Med klicem		Prenos telefonskega imenika	
Čakajoč klic		Izbira Bluetooth naprave, ki jo želite povezati	
Ostale funkcije		Brisanje registrirane Bluetooth naprave	
Opravljanje klica		Prikazovanje različice strojne opreme	
Zavrtite številko		Dodajanje ukaza za glasovno izbiranje	
Hitro izbiranje (prednastavljeno)		Nastavljanje glasovnega ukaza za kategorijo	
Klicanje številke iz telefonskega imenika		SMS (Kratka sporočila)	
Klicanje številke iz seznama klicev		Prenašanje SMS	
Opravite klic z glasovnim izbiranjem		<b>Osnovne funkcije daljinskega upravljalnika</b>	<b>33</b>
Registriranje v seznam prednastavljenih števil		<b>Priročnik</b>	<b>35</b>
Prikaz vrste (kategorije) telefonske številke		<b>Dodatni pribor/Vgradnja opreme</b>	<b>39</b>
<b>Ostale funkcije</b>	<b>19</b>	<b>Povezovanje kablov s priključnimi točkami</b>	<b>40</b>
Aktiviranje varnostne kode		<b>Vgradnja/Odstranjevanje aparata</b>	<b>42</b>
Deaktiviranje varnostne kode		<b>Odpravljanje težav</b>	<b>43</b>
Ročno reguliranje nastavitve ure		<b>Tehnični podatki</b>	<b>45</b>
Nastavitev delovanja v predstavitev načinu			

# Pred uporabo

## ▲ OPOZORILO

### Za preprečitev požara oziroma poškodb, upoštevajte naslednje varnostne ukrepe:

- Kratkemu stiku se izognete tako, da na aparatu ne puščate oziroma odlagate kovinskih predmetov (drobiža, železnih orodij).

### Preden začnete napravo uporabljati

Naprava je v začetku nastavljena na način, v katerem je prikazano njeno delovanje.

Ko napravo uporabljate prvič, morate preklicati funkcijo <Nastavitev delovanja v predstavitevemu načinu> (stran 20).

### Kako ponastaviti vašo napravo

- Če enota ali priključena enota (izmenjevalnik diskov, itd.) ne deluje pravilno, pritisnete gumb za ponastavitev (Reset). Ko pritisnete na gumb za ponastavitev (Reset), se obnovijo tovarniške nastavitve.

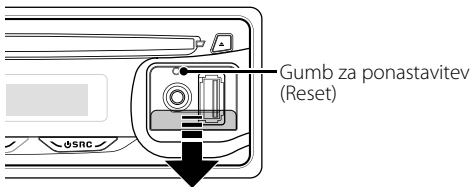

### Čiščenje naprave

Če je zaščitna prednja plošča zamazana, jo obrišite s suho mehko tkanino, na primer s silikonsko krpo.

Če je plošča zelo zamazana, obrišite madeže s tkanino, navlaženo z nevtralnimi čistilom, nato pa čistilo obrišite s površine.



- Neposredno nanašanje čistila v razpršilu na napravo lahko poškoduje mehanske dele. Če prednjo ploščo čistite z grobo tkanino ali uporabljate hlapljive tekočine, kakršni sta razredčilo ali alkohol, lahko opraskate površino in izbrisete črke.

### Čiščenje terminalov in gumbov na prednji plošči

Če se na gumbih in terminalih nabere umazanija, jih obrišite s mehko, suho krpo.

### Zameglitev leče

Ko v hladnem vremenu vključite grelec v avtomobilu, se lahko na leči CD predvajalnika enote pojavi rosa ali kondenz. Temu rečemo zameglitev leče in lahko prepreči predvajanje CD plošč. V takem primeru ploščo vzemite ven in počakajte, da kondenzirana vlaga izhlapi. Če naprava čez nekaj časa vseeno ne deluje normalno, se posvetujte s svojim prodajalcem Kenwoodovih izdelkov.

- Če med vgradnjo pride do težav, se posvetujte s svojim prodajalcem Kenwoodovih izdelkov.
- Ob nakupu dodatne opreme preverite pri Kenwoodovem prodajalcu, ali deluje z vašim modelom in na vašem območju.
- Ta enota lahko izpiše naslednje znake: A-Z 0-9 @ " ' % & \* + - = , . / \ < > [ ] ( ) ; : ^ - { } | ~ .
- RDS funkcija ne bo delovala na območjih, ki jih ne podpira oddajna postaja.
- Skice vsebin na zaslonu in kontrolno ploščo smo vključili v priročnik, da bi vam lahko natančneje pojasnili upravljanje z nastavitvami. Skice v priročniku se zato lahko razlikujejo od dejanskega videza zaslona na opremi; nekatere skice so lahko povsem drugačne in jih na opremi ne boste našli.

### Kako ravnati s CD ploščami

- Ne dotikajte se površine plošče, na kateri je zapis.
- Na CD plošče ne lepite traku in podobnega. Prav tako ne uporabljajte CD plošč, na katerih je lepilni trak.
- Ne uporabljajte dodatnega pribora za plošče.
- Ploščo začnite čistiti od središča navzven.
- Ko jemljete CD ploščo iz naprave, jo vzemite ven v vodoravni legi.
- Če ima luknja CD-ja ali zunanji rob brado, jo morate s pomočjo kemičnega svinčnika pred uporabo CD-ja odstraniti.

### CD plošče, ki jih ne smete uporabljati

- Ni dovoljeno uporabljati CD plošč, ki niso okrogle oblike.

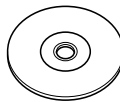

- CD plošč, ki bi imele na površini z zapisom barvo oziroma umazanijo, ne smete uporabljati.
- Ta naprava lahko predvaja le CD plošče z  Plošče brez te oznake morda ne bodo pravilno predvajane.
- Plošče CD-R ali CD-RW, ki ni dokončno pripravljena, ni mogoče predvajati. (Navodila za zaključevanje snemanja plošč CD-R/CD-RW so priložena programski opremi in navodilom za uporabo vašega zapisovalnika CD-R/CD-RW.)

# Osnovne operacije

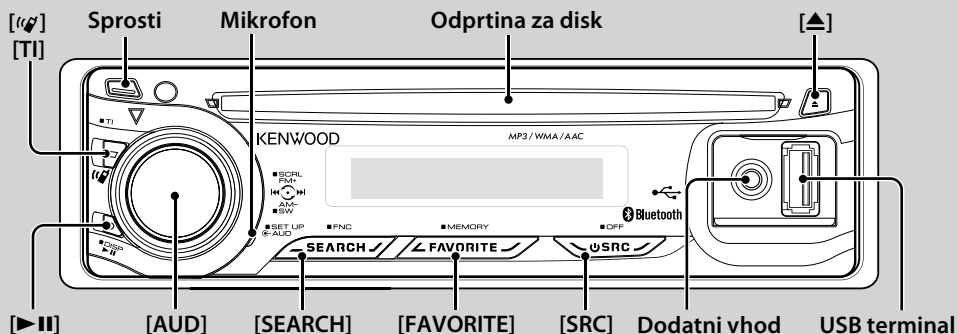

## Glavne funkcije

### Gumb Vkllop/Izbira vira: [SRC]

Vklopi aparat.

Ko je naprava vključena, vir zamenja med sprejemnikom ("TUNER"), USB ali iPod\* ("USB" ali "iPod"), CD ("CD"), dodatni vhod ("AUX"), in način pripravljenosti ("STANDBY"), vsakič, ko pritisnete ta gumb.

Držite vsaj 1 sekundo za izklop.



- Ko je priključen opcijski priključek, se pojavi ime vira za vsako napravo.
- Ko naprava prepozna povezavo iPod-a, se prikaz vira spremeni z "USB" v "iPod".
- \* Funkcija KDC-BT6544U/ BT6544UY/ W5544U/ W5644U.

### Upravljanje glasnosti: Gumb [AUD]

Obrnite gumb za prilagoditev glasnosti.

### Izhod za nizkotonca: Gumb [AUD]

Preklopi med VKLOP ("SUBWOOFER ON") in IZKLOP ("SUBWOOFER OFF") nizkotoncev, vsakič, ko ga pritisnete za vsaj 2 sekundi.

- To funkcijo lahko uporabite, ko je "SWPRE" v <Upravljanje funkcij> (stran 6) nastavljen na "SW".

### Dodatni vhod

Priključite prenosno avdio napravo z majhnim vtikačem (3,5 Ø).



- Uporabite kabel z majhnim vtikačem, stereo tipa in brez upornosti.
- Dodatni vhod zahteva nastavitve v meniju "MENU" > "AUX" <Upravljanje funkcij> (stran 6).

### Sprostitev prednje plošče: Sprosti

Sprosti zaklep prednje plošče, tako da jo je mogoče odstraniti.

Pri ponovnem nameščanju prednje plošče se sklicujte na naslednji diagram.

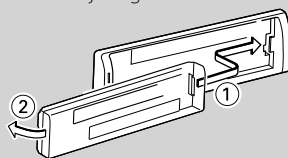

- Prednja plošča je natančen instrument in jo udarci ter premetavanje lahko poškodujejo.
- Odstranjeno prednjo ploščo hranite v temu namenjeni škatlici.
- Prednje plošče in škatlice ne puščajte izpostavljene neposredni sončni svetlobi, prekomerni vročini ali vlagi. Izogibajte se tudi mestom, kjer je veliko prahu, ali kjer obstaja možnost pljuskov vode.
- Kvarjenje vhodnih priključnih točk preprečite tako, da se jih ne dotikate s prsti

### Pomikanje po besedilu/med naslovi: Gumb [AUD]

Se premika med CD, zvočno datoteko in prikazom besedila radia, če jo pritisnete navzgor za vsaj 2 sekundi.

### Prekinitev zvoka ob sprejemu telefonskega klica (Funkcija KDC-W5544U/ W5644U)

Ob klicu se prikaže "CALL" in avdio sistem se prekine. Ob koncu klica "CALL" izgine in avdio sistem se ponovno vzpostavi.

Avdio sistem se ponovno vzpostavi, če med klicem pritisnete [SRC].



- Za funkcijo TEL Mute morate na telefon priključiti žico MUTE z dodatno opremo v prosti prodaji. Glejte <Povezovanje kablov s priključnimi točkami> (stran 40).

## Upravljanje funkcij: [SEARCH]

Pritisk tega gumba za 1 sekundo omogoča nastavitve različnih funkcij z gumbom [AUD]. Glejte <Upravljanje funkcij> (stran 6).

Kategorija	Funkcija elementa za nastavitve
AUTO MEMORY	Samodejno vstavljanje postaj z dobrim sprejemom v spomin.
iPodCTRL*1	Omogoča nastavitve upravljanja iPod-a z ročnim načinom.
PLAY MODE	Omogoča nastavitve načina predvajanja.
DSP*2	Omogoča nastavitve zvoka.
MENU	Omogoča nastavitve okolja.
RETURN	Zapre način upravljanja funkcij.

\*1 Funkcija KDC-BT6544U/ BT6544UY/ W5544U/ W5644U.

\*2 Funkcija KDC-BT6544U/ BT6544UY.

## Upravljanje priljubljenih: [FAVORITE]

Registrira ali iz spomina priključuje postopek delovanja za izbiro priljubljene radijske postaje ali iPod seznama skladb/izvajalca itd., ne glede na izbran vir. Glejte <Upravljanje priljubljenih> (stran 26).

## Funkcije sprejemnika

### FM frekvenca: Gumb [AUD]

Zamenja med FM1, FM2, in FM3 vsakič, ko ga pritisnete navzgor.

### AM frekvenca: Gumb [AUD]

Zamenja na AM, ko ga pritisnete navzdol.

### Iskanje postaj: Gumb [AUD]

Spremeni frekvenco, ko ga potisnete proti levi ali desni.



- Uporabite "MENU" > "SEEK" v <Upravljanje funkcij> (stran 6), da spremenite frekvenco.
- Med sprejemom stereo postaj je indikator "ST" vključen.

### Prometne informacije: [TI]

- Za KDC-BT6544U/ BT6544UY/ BT6044/ BT6144: Vključi (ON) ali izključi (OFF) funkcijo prometnih informacij vsakič, ko pritisnete za vsaj 2 sekundi.
- Za KDC-W5544U/ W5644U: Vključi (ON) ali izključi (OFF) funkcijo prometnih informacij vsakič, ko pritisnete gumb.

Ko je funkcija vključena, je prikazan indikator "TI".

Če se predvajanje prometnih informacij začne, ko je funkcija vključena (ON), je prikazan napis "TRAFFIC" in aktiviran je sprejem prometnih informacij.



- Če med prejemom prometnih informacij spremenimo glasnost, se prilagodi glasnost avtomatično shrani. Shranjena glasnost bo uporabljena, ko naslednjič vklopimo funkcijo Prometne informacije.

## Funkcija predvajanja diska in avdio datoteke

### Predvajanje CD-ja: Odprtina za disk

Začne predvajati, ko vstavimo CD.

Ko vstavimo CD, je indikator "IN" vključen.



- 3 palčnega (8 cm) CD-ja ne morete uporabiti. Če poskušamo vstaviti z adapterjem, lahko povzročimo okvaro.

### Izmetavanje diska: [▲]



- Disk lahko izvržete 10 minut po izklopu motorja.

### Naprava USB/iPod predvajanje: USB terminal

(Funkcija KDC-BT6544U/ BT6544UY/ W5544U/ W5644U)

Priključ USB naprave začne predvajanje.



- Za glasbene avdio datoteke, medije in naprave si oglejte <O zvokovnih datotekah> (stran 35).

### Premor in predvajanje: [▶ II]

Preklaplja med premorom in predvajanjem vsakič, ko pritisnete gumb.

### Odstranjevanje USB naprave: [▲]

Za izbiro načina odstranjevanja pritisnete ta gumb za 2 sekundi in odstranite USB napravo.

Med načinom odstranjevanja je prikazan napis "USB REMOVE".

### Iskanje glasbe: Gumb [AUD]

Spremeni glasbo, ko ga potisnete proti levi ali desni. Prevrti glasbo nazaj ali naprej, ko držite pritisnjeno levo ali desno stran. (Med predvajanjem avdio datoteke ni nobenega zvoka.)

### Iskanje mape: Gumb [AUD]

Ko ga potiskate gor ali dol spremeni mapo.

- Za delovanje na iPod-u vnesite <Iskanje glasbe za iPod> (stran 11) za vstop v način iskanja.

### Način iskanja: [SEARCH]

Ko pritisnete gumb [SEARCH], lahko hitro poiščete skladbe z gumbom [AUD]. Glejte <Iskanje glasbe> (stran 11).

## Prostoroločno telefoniranje

### Mikrofon:









(Funkcija KDC-BT6544U/ BT6544UY/ BT6044/ BT6144)

Mikrofon za prostoroločno telefoniranje je vgrajen.

Če glas ni prepoznaven zaradi nizke glasnosti mikrofona ali hrupa v vozilu, prilagodite nastavitve mikrofona z izbiro "MENU" > "MIC GAIN" <Upravljanje funkcij> v MENU > "NR LEVEL" <Upravljanje funkcij> (stran 6).

# Upravljanje funkcij

Funkcije v spodnji preglednici lahko nastavite z Upravljanjem funkcij.

Kategorija	Predmet	Nastavitev	Vnos	Pregled nastavitev	Stanje	Stran	
AUTO MEMORY	"AUTO MEMORY"			Samodejno shrani 6 postaj z dobrim sprejemom v spomin.	<b>Tuner</b>	14	
iPodCTRL *1, 3	"iPodCTRL"	"ON"/"OFF"*		Ko je nastavljeno na "ON" (VKLOP), omogoča upravljanje iPod-a s krmilnimi gumbi na iPod-u.	<b>iPod</b>	12	
MENU*5	"FILE SCN"	"ON"/"OFF"*		Ko je nastavljeno na "ON" (VKLOP), zaporedno predvaja uvodnih nekaj sekund glasbe v izbrani mapi.	<b>AF2</b>	—	
	"FOLD RDM"	"ON"/"OFF"*		Ko je nastavljeno na "ON" (VKLOP), naključno predvaja glasbo v izbrani mapi.	<b>AF1</b>	—	
	"ALL RDM"	"ON"/"OFF"*		Ko je nastavljeno na "ON" (VKLOP), naključno predvaja vse skladbe v iPod-u.	<b>iPod</b>	12	
	"FILE REP"	"ON"/"OFF"*		Ko je nastavljeno na "ON" (VKLOP), ponavlja izbrano glasbo.	<b>AF1</b>	—	
	"FOLD REP"	"ON"/"OFF"*		Ko je nastavljeno na "ON" (VKLOP), ponavlja glasbo v celotni izbrani mapi.	<b>AF2</b>	—	
	"TRAC SCN"	"ON"/"OFF"*		Ko je nastavljeno na "ON" (VKLOP), zaporedno predvaja uvodnih nekaj sekund glasbe na mediju.	<b>DISC</b>	—	
	"DISC RDM"	"ON"/"OFF"*		Ko je nastavljeno na "ON" (VKLOP), naključno predvaja glasbo na mediju.	<b>DISC</b>	—	
	"MGZN RDM"	"ON"/"OFF"*		Ko je nastavljeno na "ON" (VKLOP), naključno predvaja glasbo v izmenjevalniku plošč.	<b>CH</b>	—	
	"TRAC REP"	"ON"/"OFF"*		Ko je nastavljeno na "ON" (VKLOP), ponavlja izbrano glasbo.	<b>DISC</b>	—	
	"DISC REP"	"ON"/"OFF"*		Ko je nastavljeno na "ON" (VKLOP), ponavlja glasbo na mediju.	<b>CH</b>	—	
DSP*1	"CONTROL" "EQ"			Nastavi kvaliteto zvoka.	<b>SB</b>	24	
	"BASS BOOST"	"OFF"/ "STEP1"*/"2"		Nastavi nizke tone v dveh korakih.	<b>SB</b>	—	
	"HIGHWAY-SND"	"OFF"/ "STEP1"/, "2"/ "3"*		Kompenzira nizko glasnost ali nizke zvoke, ki se izgubijo zaradi cestnega hrupa, za doseganje čistejšega zvoka.	<b>SB</b>	*6	
	"SUPREME"	"ON"/"OFF"*		VKLOPI/IZKLOP funkcijo Supreme.	<b>AF1</b>	*6	
	"POSITION"			Kompenzira zvočno okolje skladno s položajem poslušanja.	<b>SB</b>	24	
	"SETUP"	"CABIN"	"COMPACT" itd.		Izbira vrste avtomobila za kompenziranje razlike med posameznimi zvočniki.	<b>SB</b>	23
		"SPEAKER"			Nastavi povezan zvočnik, velikost zvočnika in položaj namestitve.	<b>SB</b>	23
	"DTA"				Natančne prilagoditve kompenzacijskih vrednosti, določenih z možnostjo "Cabin".	<b>SB</b>	23
		"X'OVER"			Natančne prilagoditve vrednosti za X'Over (Crossover), določenih z možnostjo "Speaker".	<b>SB</b>	24
	"PRESET"	"RECALL"			Registriranje vrednosti, ki jo nastavi Upravljanje zvoka. Priklic registrirane nastavitve zvoka s <Shranjevanje nastavitev zvoka>.	<b>SB</b>	25
"MEMORY"				Registriranje nastavitve vrednosti z uporabo gumba za upravljanje zvoka.	<b>SB</b>	25	
	"DSP BYPASS"/ "DSP THROUGH"*			Nastavitev "BYPASS" preskoči funkcijo DSP. Nastavitev "THROUGH" aktivira funkcijo DSP.	<b>SB</b>	—	

\*Tovarniška nastavitve

\*1 Funkcija KDC-BT6544U/ BT6544UY.

\*2 Funkcija KDC-BT6044/ BT6144.

\*3 Funkcija KDC-W5544U/ W5644U.

\*4 Funkcija KDC-BT6544UY/ BT6144/ W5644U.

\*5 iPod način predvajanja ne more biti nastavljen, ko je <iPodCTRL> nastavljen na "OFF" (IZKLOP).

\*6 Glejte <Slovar menija> (stran 36).

Kategorija	Predmet	Nastavitev	Vnos	Pregled nastavitev	Stanje	Stran
MENU	"SECURITY SET"/ "SECURITY CLR"		1 sek.	Nastavi/ponastavi varnostno kodo.	SB	19
	"SKIP SRCH"* <sup>1,3</sup>	"0.5%"/ "1%"/"5%"/ "10%"		Nastavi razmerje preskakovanja z <Iskanje glasbe za iPod>.	iPod	11
	"DVC REGIST"* <sup>1,2</sup>		1 sek.	Registracija Bluetooth naprave ("sparitev").	SB	28
	"S-DVC SELECT"* <sup>1,2</sup>		1 sek.	Dovoli registracijo posebne naprave, ki se je ne da normalno registrirati.	SB	28
	"PHONE SEL"* <sup>1,2</sup>		1 sek.	Izberite mobilni telefon, ki je predmet prostoročne povezave.	SB	29
	"SMS DOWNLOAD"* <sup>1,2</sup>		1 sek.	Prenesi kratko sporočilo.		32
	"SMS INBOX"* <sup>1,2</sup>		1 sek.	Prikaži prejeto kratko sporočilo.		31
	"VOICE TAG"* <sup>1,2</sup>		1 sek.	Registrira glas za prepoznavanje glasu in glas za izbiro kategorije telefonska številka v imeniku.	Phone	30, 31
	"VOICE RECOG"* <sup>1,2</sup>		1 sek.	Izvede klic s prepoznavanjem registriranega glasu.	Phone	18
	"DEVICE DEL"* <sup>1,2</sup>		1 sek.	Prekliči registracijo Bluetooth naprave.	SB	30
	"DVC STATUS"* <sup>1,2</sup>		1 sek.	Prikaži stanje Bluetooth naprave.	—	*6
	"PIN EDIT"* <sup>1,2</sup>		1 sek.	Določite PIN kodo, ki je potrebna ob registraciji te enote z Bluetooth napravo.	SB	29
	"AUTO ANS"* <sup>1,2</sup>	"OFF"/"05" "8S"* – "99S"		Samodejno sprejmi klic po preteku prednastavljenega časovnega intervala za samodejni odgovor.	SB	*6
	"MIC GAIN"* <sup>1,2</sup>	"-2" – "0"* "+2"		Prilagodi občutljivost vgrajenega mikrofona za telefonski klic.	—	*6
	"NR LEVEL"* <sup>1,2</sup>	"-2" – "0"* "+2"		Zniža glasove, ki nastanejo v okolici, brez spreminjanja glasnosti mikrofona.	—	*6
	"SP SEL"* <sup>1,2</sup>	"FRONT"*/ "F-R"/"F-L"		Določite izhodni zvočnik za glas.	SB	*6
	"CALL BEEP"* <sup>1,2</sup>	"ON"*/"OFF"		Proizvede pisk iz zvočnika, ko nekdo kliče.	SB	*6
	"BT F/W UPDATE"* <sup>1,2</sup>		1 sek.	Prikaži različico strojne opreme in posodobí strojno opremo.	SB	30
	"BEEP"* <sup>1,2</sup>	"OFF"/"ON"*		Nastavitev zvoka (pisk) za preverjanje delovanja vklopa in izklopa.	SB	—
	"CLOCK ADJUST"		1 sek.	Nastavi uro.	—	20
	"SYNC"	"OFF"/"ON"*		Usklajevanje časovnih podatkov postaje RDS z uro v napravi.	SB	20
	"DISPLAY"	"OFF"/"ON"*		Izklopi zasloni prikaz, ko se ne izvaja nobena operacija.	—	*6
	"DIMMER"	"OFF"/ "AUTO"*		Zatemni zasloni prikaz v skladu s stikalom za luči v notranjosti vozila.	SB	—
	"IL EFFECT"	"OFF"/"ON"*		Nastavi, ali se svetlost osvetlitve tipk spremeni skladno z uporabo tipk.	SB	—
	"DOT LINE"	"OFF"/"ON"*		Določi ali prikaže rdečo pikčasto črto na zaslonem prikazu.	SB	—

Naslednja stran ►

# Upravljanje funkcij

Kategorija	Predmet	Nastavitev	Vnos	Pregled nastavitev	Stanje	Stran
MENU	"SWPRE" <sup>*2, 3</sup>	"REAR"*/ "SUB-W"		Nastavi učinek.	<b>SB</b>	*6
	"AMP" <sup>*1, 2</sup>	"OFF"/"ON"		Vključi/izključi vgrajeni ojačevalac.	<b>SB</b>	*6
	"ZONE2"	"REAR"*/ "FRONT"		Določi mesto AUX vhoda pri vklopu funkcije Dual Zone.	<b>2ZONE</b>	*6
	"SUPREME" <sup>*2, 3</sup>	"OFF"/"ON"		Vklopi/izklopi funkcijo Supreme.	<b>AF2</b>	*6
	"NEWS"	"OFF"*/"00" —"90"		Vklopi/izklopi funkcijo "Samodejni sprejem objave novic (News Bulletin Automatic Reception)" in nastavi čas onesposobljenja prekinitve objave novic .	<b>SB</b>	*6
	"LOCAL S"	"OFF"*/"ON"		Med samodejnim iskanjem išče samo postaje z dobrim sprejemom.	<b>FM</b>	—
	"SEEK"	"AUTO1"*/ "AUTO2" / "MANUAL"		Izbere način nastavljanja radia.	<b>Tuner</b>	5, *6
	"AF"	"OFF"/"ON"		Ko je sprejem postaje slab, avtomatično preklopi na postajo, ki predvaja enak program preko istega RDS omrežja.	<b>FM</b>	*6
	"REGIONAL"	"OFF"/"ON"		Nastavi zamenjavo postaje le v določenih območjih z uporabo "AF" upravljanja.	<b>FM</b>	—
	"ATPS"	"OFF"/"ON"		Ko je sprejem postaje s prometnimi informacijami slab, avtomatično išče postajo, ki se jo sprejema bolje.	<b>FM</b>	—
	"MONO"	"OFF"/"ON"		Šum lahko zmanjšate, če stereo oddaje sprejemate kot mono.	<b>FM</b>	—
	"NAME SET"		<b>1 sek.</b>	Nastavi prikaz, ko preklopimo na AUX vir.	<b>AUX</b>	10
	"RUSSIAN" <sup>*4</sup>	"OFF"/"ON"		Izbere ruščino kot prikazni jezik.	<b>SB</b>	*6
	"SCROLL"	"AUTO" / "MANUAL"		Ko je nastavljeno na "AUTO", se enojno premika po zaslonu s spremembo prikazanega besedila.	—	4
	"FAV DELETE"		<b>1 sek.</b>	Izbríše predhodno nastavljen spomin priljubljenih.	<b>SB</b>	26
	"AUX"	"OFF" / "ON1"*/ "ON2"		Nastavi, ali se prikazuje AUX med izbiro vira.	<b>SB</b>	*6
	"POWER OFF"	"----" / "20M"*/ "40M" / "60M"		Ugasne radio, ko mine nastavljen čas v načinu pripravljenosti.	<b>SB</b>	*6
	"CD READ"	"1"*/"2"		Nastavi način branja CD-ja.	<b>SB</b>	*6
	"AUDIO PRESET" <sup>*2, 3</sup>		<b>1 sek.</b>	Prednastavi nastavitveno vrednost avdio upravljanja. Prednastavljena vrednost se po ponastavitvi ohrani.	<b>SB</b>	22
	"DEMO MODE"	"OFF"/"ON"	<b>2 sek.</b>	Navede, ali je vključena demonstracija.	—	20



\*Tovarniška nastavitve

\*<sup>1</sup> Funkcija KDC-BT6544U/ BT6544UY.

\*<sup>2</sup> Funkcija KDC-BT6044/ BT6144.

\*<sup>3</sup> Funkcija KDC-W5544U/ W5644U.

\*<sup>4</sup> Funkcija KDC-BT6544UY/ BT6144/ W5644U.

\*<sup>5</sup> iPod način predvajanja ne more biti nastavljen, ko je <iPodCTRL> nastavljen na "OFF" (IZKLOP).

\*<sup>6</sup> Glejte <Slovar menija> (stran 36).

Prikazan predmet je odvisen od trenutno izbranega vira ali načina. Oznaka v stolpcu "Stanje" prikazuje stanje, v katerem je prikazan predmet.

**SB** : Se lahko nastavi v stanju, različnem od pripravljenosti.

**SB** : Se lahko nastavi v stanju pripravljenosti.

**AF1** : Se lahko nastavi, ko je vir avdio datoteka na CD-ju/ USB-ju/iPod-u.

**AF2** : Se lahko nastavi, ko je vir avdio datoteka na CD/ USB-ju (izključujoč iPod).

**DISC** : Se lahko nastavi, ko je vir CD/izmenjevalnik plošč.

**CH** : Se lahko nastavi, ko je vir izmenjevalnik plošč.

**Tuner** : Se lahko nastavi, ko je vir radio.

**FM** : Se lahko nastavi med sprejemanjem FM.

**AUX** : Se lahko nastavi med dostopanjem do AUX vira.

**iPod** : Se lahko nastavi samo, ko je vir predvajanje iPod-a. (Uporabljen vir USB, kadar je priključen iPod)

**2ZONE** : Se lahko nastavi za vse vire, razen vira "Standby" (Stanje pripravljenosti) tako, da funkcijo "2 ZONE" (2 CONI) v razdelku <Nastavitve zvoka> (stran 21) nastavite na "ON" (VKLOP).

**Phone** : Se lahko nastavi, ko je povezan mobilni telefon.

**➔** : Glejte referenčno stran.

— : Se lahko nastavi za vse vire.



- Obrnite se na posamezno stran za informacije o tem, kako nastaviti predmete s številko referenčne strani
- Prikazani so samo predmeti, ki so na voljo pri trenutnem viru.

## 1 Vnos načina upravljanje funkcij

Pritisnite gumb [SEARCH] za vsaj 1 sekundo.

Prikazan je napis "FUNCTION".

## 2 Izberite element, ki ga želite nastaviti

Način	Postopek
Pomikanje med elementi	Obrnite gumb [AUD].
Izbira elementa	Pritisnite gumb [AUD].
Povratak k prejšnjemu elementu	Pritisnite gumb [SEARCH].

Ponavljajte označevanje in izbiro, dokler ne dosežete zelenih nastavitvev.

Primer:

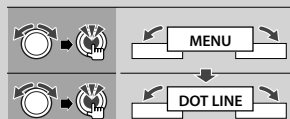



V tem priročniku je zgornja izbira označena kot

**Izberi "MENU" > "DOT LINE".**

## 3 Potrjevanje nastavitvev

Pritisnite gumb [AUD] ali gumb [AUD] obrnite, da izberete vrednost nastavitve in nato pritisnite gumb [AUD].

- Vrednost predmetov z oznako , lahko nastavite s pritiskom gumba [AUD].
- Vrednost predmetov z oznako , lahko nastavite s pritiskom gumba [AUD] v desno ali levo.
- Nekateri predmeti zahtevajo, da morate gumb [AUD] držati pritisnjen za 1 ali 2 sekundi, tako da izvedete nastavitve. Za te predmete je čas, za katerega morate držati pritisnjen gumb [AUD], prikazan v stolpcu Vnos v sekundah.
- Za funkcije, ki jih spremlja opis postopka nastavitve itn., so prikazane referenčne strani.

## 4 Izhod iz načina upravljanje funkcij

Pritisnite gumb [SEARCH] za vsaj 1 sekundo.

# Nastavitve prikazovalnika

## Izbira prikaza besedila

Spremeni prikazane informacije vsakega vira;

### Vir: radio sprejemnik

Informacije	Zaslonski prikaz
Ime programa ali frekvenca	"FREQUENCY/PS"
Besedilo radia, ime programa ali frekvenca	"RADIO TEXT"
Ura	"CLOCK"

### Pri CD in zunanemu viru medija

Informacije	Zaslonski prikaz
Naslov plošče	"DISC TITLE"
Naslov posnetka	"TRACK TITLE"
Trajanje predvajanja in številka posnetka	"P-TIME"
Ura	"CLOCK"

### V avdio datoteki/iPod viru

Informacije	Zaslonski prikaz
Naslov skladbe & Ime izvajalca	"TITLE/ARTIST"
Ime albuma in ime izvajalca	"ALBUM/ARTIST"
Ime mape	"FOLDER NAME"
Ime datoteke	"FILE NAME"
Trajanje predvajanja & številka skladbe	"P-TIME"
Ura	"CLOCK"

### V stanju pripravljenosti/ Dodatni vhodni vir

Informacije	Zaslonski prikaz
Ime vira	"SOURCE NAME"
Ura	"CLOCK"

## 1 Vstopite v način zamenjave zaslonkega prikaza

Pritisnite gumb **[▶II]** za najmanj 1 sekundo.

Prikazan je napis "DISPLAY SEL".

## 2 Izberite predmet zaslonkega prikaza

Obrnite gumb **[AUD]**.

## 3 Zapustite način zamenjave zaslonkega prikaza

Pritisnite na gumb **[▶II]**.



- Ko izberete prikaz ure, se nastavitve prikaza vsakega vira preklopi na prikaz ure.
- Če izbrani element prikaza ne vsebuje nobene informacije, se prikaže druga informacija.
- Ko izberete "FOLDER NAME", med predvajanjem z iPod-om, bodo imena prikazana glede na trenutno izbrane predmete iskanja.
- Če je upravljanje iPod-a z ročnim načinom nastavljen na vklop, med predvajanjem iPod-a, je prikazan napis "iPod BY HAND".
- Če se med predvajanjem iz iPod-a ne da izpisati vseh znakov, je izpisana zaporedna številka skladbe.

Informacije	Zaslonski prikaz
Naslov skladbe	"TITLE****"
Ime mape	"FLD****"
Ime datoteke	"FILE****"

## Zaslonski prikaz dodatnega vhodnega vira

Izbere prikaz med zamenjavo na dodatni vhodni vir.

### 1 Izberite nastavitve elementa dodatnega vhoda, v načinu Meni (V načinu "AUX")

Izberite prikaz "NAME SET".

Za izbiro Upravljanje funkcij, glejte <Upravljanje funkcij> (stran 6).

### 2 Vstopite v način za zaslonkega prikaz dodatnega vhodnega vira

Pritisnite na gumb **[AUD]** za vsaj 1 sekundo.

Na zaslonu se prikaže sedaj izbrani zaslonkega prikaz dodatnega vhodnega vira.

### 3 Izberite zaslonkega prikaz dodatnega vhodnega vira

Obrnite gumb **[AUD]**.

"AUX"/"DVD"/"PORTABLE"/"GAME"/"VIDEO"/"TV"

### 4 Zapustite način za zaslonkega prikaz dodatnega vhodnega vira

Pritisnite gumb **[SEARCH]**.



- Ko se delovanje za 10 sekund prekine, se registrira ime in način za vnos dodatnega zaslonkega prikaza se zapre
- Zaslonkega prikaz dodatnega vhodnega vira lahko nastavite le, ko je v uporabi vgrajeni dodatni vhod ali pomožni vhod dodatne naprave KCA-S220A. Pri KCA-S220A, je prikaz "AUX EXT" privzet.

# Delovanje glasbenega diska/Avdio datoteke

Funkcije vira avdio datoteka/notranji CD

## Iskanje skladbe

Izbira skladbe, ki jo želite poslušati z naprave ali medija, ki se ravno predvaja.

### 1 Vstopite v način iskanja glasbe Pritisnite gumb [SEARCH].

Prikaže se "SEARCH" (ISKANJE).

Na zaslonu se prikaže ime avdio datoteke.

## 2 Iskanje skladb

### Zvočna datoteka

Način	Postopek
Premikanje med mapami/datotekami	Obrnite gumb [AUD] ali ga potisnite navzgor ali navzdol.
Izbira mape/datoteke	Pritisnite gumb [AUD] ali ga potisnite v desno.
Vračanje v prejšnjo mapo	Potisnite gumb [AUD] v levo.
Vrnitev se v korensko mapo	Potisnite gumb [AUD] v levo za vsaj 1 sekundo.

"<" ali ">" ob prikazanem imenu mape nakazuje, da je pred ali za to mapo še ena mapa. Ko je prikazano ime mape, je na koncu dodana "✳".

### Notranji CD vir

Način	Postopek
Premikanje med posnetki	Obrnite gumb [AUD] ali ga potisnite navzgor ali navzdol.
Izbira posnetka	Pritisnite na gumb [AUD].
Vrnitev na prvi posnetek	Potisnite gumb [AUD] v levo za vsaj 1 sekundo.

### Preključni način za iskanje glasbe Pritisnite gumb [SEARCH].



- Iskanja glasbe ne morete izvesti med naključnim ali skeniranim predvajanjem.

Funkcije iPoda

## Iskanje glasbe za iPoda

Poiščite skladbo, ki jo želite predvajati (v iPodu).

### 1 Vstopite v način iskanja glasbe Pritisnite gumb [SEARCH].

Prikaže se "SEARCH" (ISKANJE).

## 2 Iskanje skladb

Način	Postopek
Pomikanje med elementi	Obrnite gumb [AUD].
Iskanje s preskakovanjem*1	Potisnite gumb [AUD] desno ali levo.
Izbira elementa	Pritisnite gumb [AUD].
Povratek k prejšnjemu elementu	Potisnite gumb [AUD] navzgor.
Vrnitev v začetni meni	Potisnite gumb [AUD] navzgor za vsaj 1 sekundo.
Iskanje po začetnici	Pritisnite gumb [SEARCH] za vsaj 1 sekundo.

Položaj trenutno prikazanega predmeta je nakazan z ikonsko vrstico v 13 korakih.

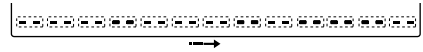

### Preključni način za iskanje glasbe Pritisnite gumb [SEARCH].

### Iskanje glasbe po začetnici

V izbranem brskalniku po predmetih (izvajalec, album, itd.), Izberete lahko znak abecede s seznama.

### 1 Zaženite način abecednega iskanja Pritisnite gumb [SEARCH] za vsaj 1 sekundo.

Prikaže se "A B C ...".

- Če skladbe ne morete poiskati v abecednem načinu v izbranem brskalniku po predmetih, se podatki na zaslonu ne spremenijo.

## 2 Izberite začetnico, ki jo želite iskati

Način	Postopek
Pomik na naslednjo črko.	Obrnite gumb [AUD] ali ga potisnite desno ali levo.
Pomik v naslednjo vrstico.	Potisnite gumb [AUD] navzgor ali navzdol.
Izključitev način abecednega iskanja	Pritisnite gumb [SEARCH].

### 3 Določevanje izbrane začetnice Pritisnite na gumb [AUD].

Začnite iskanje. Ko je iskanje končano, je na položaju izbranega znaka ponovno izbran način iskanja glasbe.

### Preključni Iskanje glasbe z začetnico. Pritisnite gumb [SEARCH] za vsaj 1 sekundo.

Naslednja stran ►

# Delovanje glasbenega diska/Avdio datoteke



- \*1 Iskanje s preskakovanjem: Število preskočenih skladb je določeno z razmerjem skupnega števila skladb v izbranem seznamu. Nastavite razmerje s "SKIP SRCH" v <Upravljanje funkcij> (stran 6). Za 3 sekunde ali več držite pritisnjen gumb [AUD] preskoči skladbe z 10 % ne glede na nastavitve.
- Čas abecednega iskanja se lahko podaljša, kar je odvisno od števila skladb na iPodu ali od strukture map.
- Ko v načinu abecednega iskanja izberete začetnico, vnos "i" išče simbole in vnos "1" išče števila.
- Če se prvi niz znakov v načinu abecednega iskanja prične s členi "a", "an", ali "the" se le-ti pri iskanju ne upoštevajo.
- Namesto znakov v imenu skladbe, ki ne morejo biti prikazani, so prazna polja. Če ne more biti prikazan noben znak v imenu skladbe, se izpišejo ime in številka predmeta.

Predmeti	Zaslonski prikaz	Predmeti	Zaslonski prikaz
Seznam predvajanja	"PLIST****"	Podcasts	"PDCI****"
Izvajalci	"ART****"	Zvrsti	"GEN****"
Albumi	"ALB****"	Skladatelji	"COM****"
Iskanje po začetnici	"PRGM****"		

## Funkcije iPod-a

### Vse naključno

Vse skladbe v iPodu so predvajane v naključnem zaporedju.

### Vnesite način vse naključno Izberite "PLAY MODE" > "ALL RDM".

Za izbiro Upravljanje funkcij, glejte <Upravljanje funkcij> (stran 6).



- Čas, potreben za vklop funkcije naključnega predvajanja vseh skladb, se lahko podaljša, odvisno od števila skladb v iPodu in od strukture map.
- Vklop funkcije naključnega predvajanja vseh skladb spremeni predmet iskanja iPod-a na "SONGS". Ta predmet iskanja se ne spremeni, tudi če izključite funkcijo naključnega predvajanja vseh skladb.
- Če je predmet iskanja spremenjen v iskanje glasbe, medtem ko je vključena funkcija naključnega predvajanja vseh skladb, se funkcija naključnega predvajanja vseh skladb izključi in vse skladbe v predmetu iskanja so predvajane v naključnem zaporedju.

## Funkcije iPod-a

### iPod upravljanje v ročnem načinu

Omogoča vam upravljanje iPod-a.

### Vnos načina ročnega upravljanja iPod-a Izberite "iPodCTRL".

Za izbiro Upravljanje funkcij, glejte <Upravljanje funkcij> (stran 6).



- V ročnem načinu iPod upravljanja, iPod brez te enote ne deluje.
- Ta način ni skladen s prikazovalnikom podatkov o skladbah. Prikazovalnik bo prikazal "iPod BY HAND".
- Z iPodom lahko upravljate, ko je omogočena funkcija upravljanja.

## Funkcija daljinskega upravljanja

### Neposredno iskanje skladbe

Išče glasbo po vnosu številke posnetka.

#### 1 Vnesite številko skladbe

Pritisnite na številčne gumbе daljinskega upravljalnika.

#### 2 Išči glasbo

Pritisnite na gumb [◀◀] ali [▶▶].

#### Preklik neposrednega iskanja skladbe

Pritisnite na gumb [▶ II].



- Med predvajanjem z iPod-a, naključnim predvajanjem ali predvajanje s čitanjem, neposredno iskanje glasbe ne deluje.

Funkcija izmenjevalnikov plošč z daljinskim upravljanjem

## **Neposredno iskanje plošče**

---

Preišče disk po vnosu številke diska.

### **1 Vnesite številko plošče**

Pritisnite na številčne gube daljinskega upravljalnika.

### **2 Preišči disk**

Pritisnite gumb [FM+] ali [AM-].

### **Preključitev neposrednega iskanja plošče**

Pritisnite na gumb [▶ II].



- Neposredno iskanje po disku lahko izvedete med naključnim ali zaporednim predvajanjem.
- Vnesite "0" za izbiro diska 10.

## **Osnovno upravljanje izmenjevalnika plošč (opcija)**

---

### **Izbira vira CD izmenjevalnika**

Pritisnite na gumb [SRC].

Izberite zaslonski prikaz "CD CH".

### **Iskanje glasbe**

Pritisnite gumb [AUD] desno ali levo.

### **Iskanje plošče**

Pritisnite gumb [AUD] navzgor ali navzdol.

# Delovanje sprejemnika

## Vnos samodejnega spomina

Samodejno vstavljanje postaj z dobrim sprejemom v spomin.

### 1 Vstopite v način vnosa samodejnega spomina

Izberite "AUTO MEMORY".

Za izbiro predmeta Upravljanje funkcij, glejte <Upravljanje funkcij> (stran 6).

### 2 Odprite vnos samodejnega spomina

Obrnite gumb [AUD], da izberete "YES" in nato pritisnite gumb [AUD].

Ko je v spomin vnesenih 6 postaj, se samodejni spomin zapre.



- Ko je <Upravljanje funkcij> (stran 6) "AF" VKLJUČEN, se v spomin shranijo samo postaje RDS.

## PTY (Program Type - Vrsta programa)

Izbiranje vrste podrejenega programa in iskanje postaje;

Vrsta programa	Zaslonski prikaz	Vrsta programa	Zaslonski prikaz
Govor	"SPEECH"	Druga glasba	"OTHER M"
Glasba	"MUSIC"	Vreme	"WEATHER"
Novice	"NEWS"	Finance	"FINANCE"
Aktualni dogodki	"AFFAIRS"	Otroški programi	"CHILDREN"
Informacije	"INFO"	Družabni dogodki	"SOCIAL"
Šport	"SPORT"	Verske oddaje	"RELIGION"
Izobraževanje	"EDUCATE"	Kontaktne oddaje	"PHONE IN"
Dramatika	"DRAMA"	Potovanja	"TRAVEL"
Kultura	"CULTURE"	Razvedrilo	"LEISURE"
Znanost	"SCIENCE"	Jazz glasba	"JAZZ"
Različno	"VARIED"	Country glasba	"COUNTRY"
Pop glasba	"POP M"	Narodna glasba	"NATION M"
Rock glasba	"ROCK M"	Zimzelene	"OLDIES"
Lahka glasba za poslušanje	"EASY M"	Ljudska glasba	"FOLK M"
Lahka klasika	"LIGHT M"	Dokumentarne oddaje	"DOCUMENT"
Resna klasika	"CLASSICS"		

- Govorne in glasbene programe sestavljajo spodaj prikazane vrste programov.  
Glasba: Predmeti s črno pisavo.  
Govor: Predmeti z belo pisavo.

### 1 Vstopite v način PTY

Pritisnite gumb [SEARCH].

Obrnite gumb [AUD], da izberete "PTY SEARCH" in nato pritisnete gumb [AUD].

### 2 Izberite vrsto programa

Obrnite gumb [AUD] ali ga potisnite navzgor ali navzdol.

### 3 Poiščite postajo z izbrano vrsto programa

Pritisnite gumb [AUD] desno ali levo.

### 4 Zapustite način PTY

Pritisnite gumb [AUD].



- Te funkcije ne morete uporabljati med prometnimi obvestili ali med sprejemanjem AM.
- Ko izbrane vrste programa ni mogoče najti, se prikaže napis "NO PTY". Izberite drugo vrsto programa.

## Prednastavitev vrste programa

Vstavljanje vrste programa v prednastavljen spomin in hiter priklic.

### Prednastavitev vrste programa

#### 1 Izberite vrsto programa, ki ga želite prednastaviti

Glejte <PTY (Program Type - Vrsta programa)> (stran 14).

#### 2 Vstopite v način prednastavitve vrste programa

Pritisnite gumb [SEARCH].

#### 3 Izberite številko, ki jo želite shraniti v pomnilnik

Obrnite gumb [AUD] ali ga potisnite navzgor ali navzdol.

#### 4 Prednastavite vrsto programa

Pritisnite gumb [AUD] za vsaj 2 sekundi.

#### 5 Zapustite način prednastavitve vrste programa

Pritisnite gumb [SEARCH].

### Priklic prednastavljene vrste programa

#### 1 Vstopite v način PTY

Preberite <PTY (Program Type - Vrsta programa)> (stran 14).

#### 2 Vstopite v način prednastavitve vrste programa

Pritisnite gumb [SEARCH].

#### 3 Izberite številko, ki jo želite priklicati iz pomnilnika

Obrnite gumb [AUD] ali ga potisnite navzgor ali navzdol.

#### 4 Priključite vrsto programa

Pritisnite na gumb [AUD].

#### 5 Zapustite način prednastavitve vrste

programa

Pritisnite gumb [SEARCH].

### Spreminjanje jezika za funkcijo PTY

Izbira naslednjega načina prikaza jezika vrste programa;

Jezik	Zaslonski prikaz
English	"ENGLISH"
Francosko	"FRENCH"
Nemško	"GERMAN"

#### 1 Vstopite v način PTY

Preberite <PTY (Program Type - Vrsta programa)> (stran 14).

#### 2 Vstopite v način za spreminjanje jezika

Pritisnite na gumb [▶II].

#### 3 Izbiranje jezika

Obrnite gumb [AUD] ali ga potisnite navzgor ali navzdol.

#### 4 Zapustite način za spreminjanje jezika

Pritisnite na gumb [▶II].

### Prednastavljeno iskanje postaj

Priklic postaj iz pomnilnika.

#### 1 Vstopite v način izbire prednastavljenih postaj

Pritisnite gumb [SEARCH].

#### 2 Izberite zeleno postajo iz pomnilnika

Obrnite gumb [AUD] ali ga potisnite navzgor ali navzdol.

#### 3 Priključite postajo

Pritisnite na gumb [AUD].

#### Preklic prednastavljenega iskanja postaj

Pritisnite gumb [SEARCH].

Funkcija daljinskega upravljanja

### Iskanje postaj z neposrednim dostopanjem

Vnašanje frekvence in nastavitvev postaj.

#### 1 Vstopite v način neposrednega dostopanja v iskanje postaj

Pritisnite na gumb [DIRECT] na daljinskem upravljalniku.

Se na zaslonu prikaže "----".

#### 2 Vnesite frekvenco

Pritisnite številčne gumbе daljinskega upravljalnika.

Primer:

Zelena frekvenca	Pritisnite na gumb
92,1 MHz (FM)	[0], [9], [2], [1]
810 kHz (AM)	[0], [8], [1], [0]

#### Preklic neposrednega dostopa iskanja postaj

Pritisnite na gumb [DIRECT] na daljinskem upravljalniku.



- FM frekvenčni pas lahko vnesete v korakih z minimalno vrednostjo 0,1 MHz.

## Upravljanje s prostoročnim telefoniranjem

### Pred uporabo

- Za podrobnosti o Bluetooth mobilnem telefonu s funkcijo prostoročnega telefoniranja, glejte <O mobilnem telefonu> (stran 35).
- Pred uporabo mobilnega telefona, morate slednjega registrirati na tej enoti. Za več informacij, glejte <Registracija Bluetooth naprave> (stran 28).
- Če ste registrirali dva ali več mobilnih telefonov, morate izbrati enega izmed njih. Za več podrobnosti, glejte <Izbira Bluetooth naprave, ki jo želite povezati> (stran 29).
- Za uporabo telefonskega imenika, morate slednjega vnaprej prenesti na enoto. Za podrobnosti, glejte <Prenos telefonskega imenika> (stran 29).
- Ko je mobilni telefon povezan s to enoto, sveti indikator "BT".

### Sprejemanje klica

#### Oglašanje na telefonski klic

Pritisnite gumb [AUD].



- Naslednje operacije prekinajo telefonsko zvezo:
  - Vstavitvev CD-ja.
  - Priklop USB naprave.
- Ime kličočega je prikazano samo, če je bilo že registrirano v telefonski imenik.

#### Zavrnitev dohodnega klica

Pritisnite gumb [SRC] ali pritisnite gumb  za vsaj 1 sekundo.

### Med klicem

#### Prekinitev klica

Pritisnite gumb [SRC] ali pritisnite gumb  za vsaj 1 sekundo.

#### Preklop na osebni način

Pritisnite gumb .

Zamenja med osebni pogovor ("PRIVATE TALK") in prostoročno telefoniranje ("HANDS FREE") vsakič, ko pritisnete ta gumb.



- Glede na vrsto vašega mobilnega telefona, lahko preklop na osebni pogovor izbere vir, ki je bil v uporabi pred začetkom prostoročne povezave. V takem primeru se vira ne da nastaviti nazaj na prostoročen pogovor z upravljanjem enote. Če se želite vrniti na prostoročen pogovor, to storite z mobilnim telefonom.

#### Prilaganje glasnosti glasu med klicem

Obrnite gumb [AUD].

### Čakajoč klic

#### Oglašanje na nov dohodni klic, medtem ko trenutni klic začasno odložite

- 1 Pritisnite na gumb [AUD].
- 2 Obrnite gumb [AUD] ali ga potisnite navzgor ali navzdol. Izberite zaslonski prikaz "ANSWER".
- 3 Pritisnite na gumb [AUD].

#### Oglašanje na nov dohodni klic, potem ko prekinete zvezo trenutnega klica

Pritisnite [SRC] gumb ali pritisnite gumb  za vsaj 1 sekundo.

#### Nadaljevanje trenutnega klica

- 1 Pritisnite na gumb [AUD].
- 2 Obrnite gumb [AUD] ali ga potisnite navzgor ali navzdol. Izberite zaslonski prikaz "REJECT".
- 3 Pritisnite na gumb [AUD].

#### Oglašanje na čakajoči klic, potem ko prekinete zvezo trenutnega klica

Pritisnite gumb [SRC] ali pritisnite gumb  za vsaj 1 sekundo.

#### Preklapljanje med trenutnim in čakajočim klicem

Pritisnite na gumb [AUD].

Vsak pritisk na ta gumb zamenja osebo, s katero se pogovarjate.

### Ostale funkcije

#### Brisanje sporočila o prekinitvi povezave

Pritisnite gumb .

Napis "HF DISCONNECT" izgine.

#### Preklapljanje med načini zaslona

Pritisnite gumb  za vsaj 1 sekundo.

Vsak pritisk tega gumba zamenja med imenom in telefonsko številko.



## Opravljanje klica

- 1 Vstopite v način za vnašanje številke**  
Pritisnite gumb [📞].
- 2 Izberite metodo vnosa številke**  
Pritisnite na gumb [AUD].  
"NUMBER DIAL" » "PHONE BOOK1" » "PHONE BOOK2"  
» "OUT-CALL" » "IN-CALL" » "MISSED CALLS"  
Metode operacij v zgornjih načinih so opisane spodaj.
- 3 Izstopite iz načina za vnašanje številke**  
Pritisnite gumb [📞].

## Zavrtilite številko

- 1 Vstopite v način za vnašanje številke**  
Pritisnite gumb [📞].
- 2 Izberite način za izbiranje številke**  
Pritisnite na gumb [AUD].  
Izberite zaslonski prikaz "NUMBER DIAL".
- 3 Vnesite telefonsko številko**  
Pritisnite številke ([1] – [0]), #[(FM)], \*([AM]), ali +([▶▶]) gumb na daljinskem upravljalniku.
- 4 Opravite klic**  
Pritisnite gumb [DIRECT] na daljinskem upravljalniku.

### Za brisanje vnesene telefonske številke eno po eno:

Pritisnite gumb [◀◀] na daljinskem upravljalniku.



- Vnesete lahko največ 32 številke.

## Hitro izbiranje (prednastavljeno)

- 1 Vstopite v način za vnašanje številke**  
Pritisnite gumb [📞].
- 2 Pritisnite na gumb [AUD].**  
Izberite zaslonski prikaz "NUMBER DIAL".
- 3 Vstopite v način prednastavljenega izbiranja**  
Pritisnite gumb [SEARCH].
- 4 Izberite številko, ki jo želite priklicati iz pomnilnika**  
Obrnite gumb [AUD] ali ga potisnite navzgor ali navzdol.

- 5 Pritisnite na gumb [AUD].**  
Prikazana je telefonska številka.

- 6 Opravite klic**  
Pritisnite na gumb [AUD] za vsaj 1 sekundo.



- Prednastavljeno klicno številko morate najprej registrirati. (stran 18)

## Klicanje številke iz telefonskega imenika

- 1 Vstopite v način za vnašanje številke**  
Pritisnite gumb [📞].
- 2 Izberite način s telefonskim imenikom**  
Pritisnite na gumb [AUD].  
Izberite zaslonski prikaz "PHONE BOOK1", nadaljujte s 3. korakom.  
Izberite zaslonski prikaz "PHONE BOOK2", nadaljujte s 4. korakom.

- 3 Izberite začetnico, ki jo želite iskati**

Način	Postopek
Pomik na naslednjo črko.	Obrnite gumb [AUD] ali ga potisnite desno ali levo.
Pomik v naslednjo vrstico.	Potisnite gumb [AUD] navzgor ali navzdol.
Določevanje izbrane začetnice.	Pritisnite na gumb [AUD] za vsaj 1 sekundo.

- 4 Izberite ime**

Način	Postopek
Pomik na naslednjo telefonsko številko.	Obrnite gumb [AUD] ali ga potisnite navzgor ali navzdol.
Pomik na naslednje ime.	Potisnite gumb [AUD] desno ali levo.

- 5 Opravite klic**  
Pritisnite na gumb [AUD] za vsaj 1 sekundo.



- Med iskanje, je namesto črke s poudarkom, kot je na primer "ü" iskana črka brez poudarka, kot je na primer "u".

## Upravljanje s prostoročnim telefoniranjem

### Klicanje številke iz seznama klicev

- 1 Vstopite v način za vnašanje številke**  
Pritisnite gumb [].
- 2 Izberite način seznama klicev**  
Pritisnite na gumb [AUD].  
Izberite zaslonski prikaz "OUT-CALL" (odhodni klic), "IN-CALL" (vhodni klic), ali "MISSED CALLS" (zgrešen klic).
- 3 Izberite ime ali telefonsko številko**  
Obrnite gumb [AUD] ali ga potisnite navzgor ali navzdol.
- 4 Opravite klic**  
Pritisnite na gumb [AUD] za vsaj 1 sekundo.  
  - Seznami odhodnih, dohodnih in zgrešenih klicev so sezname klicev, ki so izhajali in bili sprejeti preko te enote. To niso klici, ki so shranjeni v spominu mobilnega telefona.

### Opravite klic z glasovnim izbiranjem

- 1 Vstopite v način za prepoznavo glasu**  
Izberite "MENU" > "VOICE RECOG".  
Za izbiro predmeta Upravljanje funkcij, glejte <Upravljanje funkcij> (stran 6).  
Prikazan je napis "V-RECOG READY".
- 2 Pritisnite na gumb [AUD].**  
Prikazan je napis "PB NAME".  
Ko slišite pisk, v roku 1 sekunde izgovorite ime.
- 3 Prikazan je napis "PN TYPE".**  
Ko slišite pisk, v roku 1 sekunde izgovorite kategorijo.
- 4 Opravite klic**  
Pritisnite na gumb [AUD] za vsaj 1 sekundo.
  - Ta korak je enak koraku 3 v postopku, opisanem v <Klicanje številke iz telefonskega imenika>. Lahko opravite klic ali izberete kategorijo.
  - Če vašega glasu ni mogoče prepoznati, se prikaže sporočilo. Pritisk na gumb [AUD] vam omogoča priključitev vnosa glasu. (stran 43)
  - Tako ime, kot tudi kategorija, zahtevata registracijo glasovnega zaznamka. (stran 30)
  - Audio zvoka med prepoznavanjem glasu ni.

### Registriranje v seznam prednastavljenih števil

- 1 Vnesite telefonsko številko, ki jo želite registrirati**  
Vnesite telefonsko številko s klicem na naslednje:  
Zavrtnite številko/ Klicanje številke iz seznama klicev/  
Klicanje številke iz telefonskega imenika
- 2 Izberite način prednastavitev**  
Pritisnite gumb [SEARCH].
- 3 Izberite številko, ki jo želite shraniti v pomnilnik**  
Obrnite gumb [AUD] ali ga potisnite navzgor ali navzdol.
- 4 Določite številko, ki jo želite shraniti v pomnilnik**  
Pritisnite na gumb [AUD] za vsaj 1 sekundo.  
**Izstopite iz načina za prednastavitev**  
Pritisnite gumb [SEARCH].

### Prikaz vrste (kategorije) telefonske številke

Kategorijski predmeti v telefonskem imeniku so prikazani kot sledi:

Zaslonski prikaz	Informacije
"GENERAL"	Splošno
"HOME"	Dom
"OFFICE"	Pisarna
"MOBILE"	Mobilnik
"OTHER"	Ostalo

## Ostale funkcije

### Aktiviranje varnostne kode



- Varnostna koda je štirimestna številka po vaši izbiri.
- Varnostne kode ni mogoče prikazati in se nanjo sklicevati. Varnostno kodo si zabeležite in jo skrbno čuvajte.

#### 1 Izberite varnostno kodo države, v načinu Meni (V načinu pripravljenosti)

Prikazan je napis "SECURITY SET".

Za izbiro predmeta Upravljanje funkcij, glejte <Upravljanje funkcij> (stran 6).

#### 2 Vstopite v način zaklepanja z varnostno šifro Pritisnite na gumb [AUD] za vsaj 1 sekundo.

Ko je prikazan napis "ENTER", je prikazan tudi napis "CODE".

#### 3 Vnesite varnostni šifro

Način	Postopek
Izberite številke, ki jih boste vnesli	Potisnite gumb [AUD] desno ali levo.
Izberite številke varnostne šifre	Obrnite gumb [AUD] ali ga potisnite navzgor ali navzdol.

#### 4 Potrdite varnostno šifro

Pritisnite gumb [AUD] za vsaj 3 sekunde.

Ko je prikazan napis "RE-ENTER", je prikazan tudi napis "CODE".

#### 5 Izvedite korake 3 do 4 in ponovno vnesite varnostno šifro.

Prikazan je napis "APPROVED".

Funkcija varnostne šifre je aktivirana.



- Če v korakih 3 do 4 vnesete napačno šifro, ponovite korake od 3 naprej.

#### 6 Zapustite način zaklepanja z varnostno šifro Pritisnite gumb [SEARCH].

#### Vnašanje varnostne kode

Varnostna koda je obvezna za uporabo avdio enote, ko zvočno napravo prvič uporabite, potem ko ste jo odstranili iz baterijskega vira napajanja, ali če je bil pritisnjen gumb za ponastavitev

##### 1 Vključite napajanje.

##### 2 Izvedite korake 3 do 4 in vnesite varnostno šifro.

Prikazan je napis "APPROVED".

Zdaj napravo lahko uporabljate.

### Deaktiviranje varnostne kode

Deaktivacija funkcije varnostne šifre.

#### 1 Izberite varnostno kodo države, v načinu Meni (V načinu pripravljenosti)

Izberite zasloni prikaz "SECURITY CLR".

Za izbiro predmeta Upravljanje funkcij, glejte <Upravljanje funkcij> (stran 6).

#### 2 Vstopite v način zaklepanja z varnostno šifro Pritisnite na gumb [AUD] za vsaj 1 sekundo.

Ko je prikazan napis "ENTER", je prikazan tudi napis "CODE".

#### 3 Vnesite varnostno šifro

Način	Postopek
Izberite številke, ki jih boste vnesli	Pritisnite gumb [AUD] desno ali levo.
Izberite številke varnostne šifre	Obrnite gumb [AUD] ali ga potisnite navzgor ali navzdol.

#### 4 Pritisnite gumb [AUD] za vsaj 3 sekunde.

Prikazan je napis "CLEAR".

Funkcija varnostne kode je deaktivirana.

#### 5 Zapustite način zaklepanja z varnostno šifro Pritisnite gumb [SEARCH].



- Če vnesete napačno varnostno kodo, se pokaže napis "ERROR". Vnesite pravilno varnostno kodo.

## Ostale funkcije

### Ročno reguliranje nastavitve ure

#### 1 Izberite reguliranje nastavitve ure, v načinu Meni

Izberite zaslonski prikaz "CLOCK ADJUST".

Za izbiro predmeta Upravljanje funkcij, glejte <Upravljanje funkcij> (stran 6).

#### 2 Vstopite v način za reguliranje nastavitve ure Pritisnite na gumb [AUD] za vsaj 1 sekundo.

Zaslonska ura utripa.

#### 3 Reguliranje nastavitve ure

Predmet Reguliranje	Postopek
Ure	Potisnite gumb [AUD] navzgor ali navzdol.
Minute	Potisnite gumb [AUD] desno ali levo.

#### 4 Zapustite način za reguliranje nastavitve ure Pritisnite gumb [SEARCH].



- To prilagoditev lahko izvedete, ko je "MENU" > "SYNC" v <Upravljanje funkcij> (stran 6) nastavljen na "OFF" (IZKLOP).

## Nastavitev delovanja v predstavitev načinu

VKLOP/IZKLOP načina demonstracije.

#### 1 Izberite element demonstracije, v načinu Meni

Izberite zaslonski prikaz "DEMO MODE".

Za izbiro predmeta Upravljanje funkcij, glejte <Upravljanje funkcij> (stran 6).

#### 2 Nastavite predstavitev način delovanja Pritisnite gumb [AUD] za vsaj 2 sekundi.

Pritiskanje tega gumba za 2 sekundi ali dlje, preklopi nastavev med "ON" in "OFF".

## Avdio prilagoditve

### Avdio upravljanje

Prilagodite lahko naslednje predmete avdio upravljanja;

Element za spreminjanje	Zaslonski prikaz	Območje
Glasnost zadaj	"R-VOLUME"	0 — 35
Raven nizkotonca	"SUB-W L"	-15 — +15
Bass Boost*	"B.BOOST"	"STEP1"/"STEP2"/"OFF" (Indikator se vključi glede na nastavev.)
System Q*	"NATURAL"/"USER"/ "ROCK"/"POPS"/ "EASY"/"TOP40"/ "JAZZ"/"GAME"	Naravno/Uporabniška nastavev/Rock/Pop/ Lahkotno/Najboljših 40/ Jazz/Igra
Raven nizkih tonov*	"BASS L"	-8 — +8
Srednji toni*	"MID L"	-8 — +8
Visoki toni*	"TRE L"	-8 — +8
Izenačevanje	"BALANCE"	Levo 15 — Desno 15
Dušilec zvoka	"FADER"	Zadaj 15 — Spredaj 15

*Izhod iz načina avdio upravljanja(Način upravljanja glasnosti)*

\*Funkcija KDC-BT6044/BT6144/W5544U/W5644U.



- Spomin zvoka pri viru: Za vsak posamezen vir lahko nastavite nizke, srednje in visoke tone.
- "USER": Dokončne izbire za nizke tone, srednje tone in visoke tone so avtomatično priklicane.

#### 1 Izberite vir za reguliranje nastavitve Pritisnite na gumb [SRC].

#### 2 Vstopite v način avdio upravljanja Pritisnite na gumb [AUD].

#### 3 Izberite avdio element za reguliranje nastavitve Pritisnite na gumb [AUD].

#### 4 Regulirajte nastavev avdio elementa Obrnite gumb [AUD].

#### 5 Zapustite način avdio upravljanja Pritisnite kateri koli gumb.

Pritisnite kateri koli gumb razen gumba [AUD] ali gumba [▲].

## Spreminjanje podrobnosti upravljanja zvoka

Podrobno lahko nastavite naslednje osnovne avdio predmete: Raven nizkih tonov, srednja raven in raven visokih tonov.

### Nizki toni

Element za spreminjanje	Zaslonski prikaz	Območje
Srednja frekvenca nizkih tonov	"BASS F"	40/50/60/70/80/100/120/150 Hz
"Q Factor" nizkih tonov	"BASS Q"	1,00/1,25/1,50/2,00
Razširjeni nizki toni	"BASS EXT"	Izklop/vklop

### Srednji toni

Element za spreminjanje	Zaslonski prikaz	Območje
Srednja frekvenca srednjih tonov	"MID F"	0,5/1,0/1,5/2,0 kHz
"Q Factor" srednjih tonov	"MID Q"	1,0/2,0

### Visoki toni

Element za spreminjanje	Zaslonski prikaz	Območje
Srednja frekvenca visokih tonov	"TRE F"	10,0/12,5/15,0/17,5 kHz

## 1 Izberite osnovni avdio element

Glede izbiranja osnovnih avdio elementov glejte <Avdio upravljanje> (stran 20).

## 2 Vstopite v način za reguliranje avdio nastavitvev

Pritisnite na gumb [AUD] za vsaj 1 sekundo.

## 3 Izberite podrobni avdio element za fino nastavitvev

Pritisnite na gumb [AUD].

## 4 Nastavite podrobnost avdio elementa

Obrnite gumb [AUD].

## 5 Zapustite način podrobnost avdio elementa

Pritisnite na gumb [AUD] za vsaj 1 sekundo.



- Ko vključite razširitev nizkih tonov, je odziv nizke frekvence razširjen za 20%.
- Iz načina avdio upravljanja lahko kadar koli izstopite s pritiskom katerega koli gumba razen gumba [AUD] ali gumba ▲.

## Nastavitev zvoka

Zvočni sistem lahko nastavite na naslednji način;

Element za spreminjanje	Zaslonski prikaz	Območje
Visokofrekvenčni filter spredaj*	"HPF F"	Skozi/40/60/80/100/120/150/180/220 Hz
Visokofrekvenčni filter zadaj*	"HPF R"	Skozi/40/60/80/100/120/150/180/220 Hz
Nizkofrekvenčni filter*	"LPF SW"	50/60/80/100/120/Skozi Hz
Faza nízkonca*	"SW PHASE"	Povratno (180°)/ Normal (0°)
Izravnava jakosti	"V-OFFSET"	-8 — ±0 (AUX: -8 — +8)
Sistem Dual Zone	"2ZONE"	Izklop/vklop

\*Funkcija KDC-BT6044/BT6144/W5544U/W5644U.



- Izravnava jakosti: Jakost vsakega zvočnega vira lahko nastavite kot razliko od osnovne jakosti.
- Sistem Dual Zone  
Glavni vir in pomožni vir (pomožni vhod) izvajata prednji kanal in zadnji kanal ločeno.  
- Nastavite kanal pomožnega vira z "ZONE2" v <Upravljanje funkcij> (stran 6).  
- Glavni vir izberete z gumbom [SRC].  
- Glasnost prednjega kanala nastavite z vrtljivim gumbom [AUD].  
- Prilagodite glasnost zadnjega kanala s pomočjo <Avdio upravljanje> (stran 20) ali gumboma [▲]/[▼] na daljinskem upravljalniku (stran 33).  
- Upravljanje avdia nima vpliva na pomožni vir.

## 1 Izberite vir za reguliranje nastavitvev

Pritisnite na gumb [SRC].

## 2 Vstopite v način za nastavitvev zvoka

Pritisnite na gumb [AUD] za vsaj 1 sekundo.

## 3 Izberite želeni element, ki ga želite prilagoditi

Pritisnite na gumb [AUD].

## 4 Prilagodite element

Obrnite gumb [AUD].

## 5 Zapustite način za nastavitvev zvoka

Pritisnite na gumb [AUD] za vsaj 1 sekundo.

# Avdio prilagoditve

Funkcija KDC-BT6044/BT6144/W5544U/W5644U

## Nastavitev zvočnikov

Natančno nastavljanje, tako da je vrednost sistema Q optimalna ob nastavljanju vrste zvočnika kot sledi;

Tip zvočnikov	Zaslonski prikaz
IZKLÖP	"SP SEL OFF"
Za 5 in 4-palčni zvočnik	"SP SEL 5/4"
Za 6 in 6x9-palčni zvočnik	"SP SEL 6x9/6"
Za zvočnik OEM	"SP SEL OEM"

### 1 Vstopite v stanje pripravljenosti

Pritisnite na gumb [SRC].

Izberite zasloni prikaz "STANDBY".

### 2 Vstopite v način za nastavitve zvočnikov

Pritisnite na gumb [AUD].

### 3 Izberite tip zvočnikov

Obrnite gumb [AUD].

### 4 Zapustite način za nastavitve zvočnikov

Pritisnite na gumb [AUD].

Funkcija KDC-BT6044/BT6144/W5544U/W5644U

## Shranjevanje nastavitve zvoka

Registriranje nastavitve vrednosti z uporabo gumba za upravljanje zvoka. Podatkov v pomnilniku ni mogoče izbrisati z uporabo gumba za ponastavitev.

### 1 Nastavitev upravljanja zvoka

Za nastavitve upravljanja zvoka upoštevajte naslednje postopke.

- <Avdio upravljanje> (stran 20)

- <Nastavitev zvoka> (stran 21)

### 2 Vstopite v način spomina prednastavitve zvoka (Ko ni v načinu pripravljenosti)

Izberite "MENU" > "AUDIO PRESET".

Pritisnite na gumb [AUD] za vsaj 1 sekundo.

Za izbiro predmeta Upravljanje funkcij, glejte <Upravljanje funkcij> (stran 6).

### 3 Izberite shranjevanje nastavitve zvoka

Obrnite gumb [AUD].

Izberite zasloni prikaz "MEMORY".

### 4 Določite, ali želite shraniti nastavitve zvoka v pomnilnik

Pritisnite na gumb [AUD].

### 5 Shranite nastavitve zvoka v pomnilnik

Obrnite gumb [AUD], da izberete "YES" in nato pritisnite gumb [AUD].

Prikaže se napis "COMPLETE".

### 6 Zapustite način za shranjevanje nastavitve zvoka

Dvakrat pritisnite gumb [SEARCH].



- Registrirajte 1 par shranjenih nastavitve zvoka v pomnilniku. Registriranje glede na vir zvoka ni mogoče.
- Ko pritisnete gumb za ponastavitev, bodo imeli vsi viri tisto vrednost nastavitve, ki je bila registrirana.
- Naslednjih elementov ni mogoče registrirati.
  - Glasnost, ravnotežje, razporeditev zvočnikov v vozilu, kompenzacija glasnosti, sistem Dual Zone, zadnja glasnost

Funkcija KDC-BT6044/BT6144/W5544U/W5644U

## Priklic prednastavitve zvoka

Priklic nastavitve zvoka, shranjene pri možnosti <Shranjevanje nastavitve zvoka> (stran 22).

### 1 Izberite vir

### 2 Vstopite v način priklica nastavitve zvoka (Ko ni v načinu pripravljenosti)

Izberite "MENU" > "AUDIO PRESET".

Pritisnite na gumb [AUD] za vsaj 1 sekundo.

Za izbiro predmeta Upravljanje funkcij, glejte <Upravljanje funkcij> (stran 6).

### 3 Izberite priklic prednastavitve zvoka

Obrnite gumb [AUD].

Izberite zasloni prikaz "RECALL".

### 4 Določite, ali želite priklicati nastavitve zvoka

Pritisnite na gumb [AUD].

### 5 Prikličite prednastavitve zvoka

Obrnite gumb [AUD], da izberete "YES" in nato pritisnite gumb [AUD].

Prikaže se napis "COMPLETE".

### 6 Zapustite način za shranjevanje nastavitve zvoka

Dvakrat pritisnite gumb [SEARCH].



- Uporabniški pomnilnik možnosti "SYSTEM Q" v <Avdio upravljanje> (stran 20) se nastavi na priklicano vrednost.
- Pomnilniški element izvirnega tona pri <Avdio upravljanje> (stran 20) se nastavi na vrednost, ki je bila priklicana z izbranim virom.

## Avdio prilaganje (DSP)

### Izbira prostora

Zamik poti zvoka lahko kompenzirate z izbiro okolja iz naslednjih vrst vozil;

Vrsta vozila	Zasloni prikaz
Brez kompenzacije.	"OFF"
Kompakt	"COMPACT"
Sedan	"SEDAN"
Kombi	"WAGON"
Mini kombi	"MINIVAN"
Športno terensko vozilo	"SUV"
Potniški kombi	"PAS-VAN"

#### 1 Vstopite v način za izbiro prostora

Izberite "DSP" > "SETUP" > "CABIN".

Za izbiro predmeta Upravljanje funkcij, glejte <Upravljanje funkcij> (stran 6).

#### 2 Izberite vrsto vozila

Obrnite gumb [AUD] in ko je prikazan želen predmet pritisnite sredino gumba.

#### 3 Zapustite način za izbiro prostora

Pritisnite gumb [SEARCH].



- Razdalje lahko podrobneje kompenzirate z uporabo funkcije <DTA> (stran 23).

### Nastavitev zvočnikov

Nastavitev zvočnikov, ki jih želite povezati, velikost zvočnikov in položaj namestitve;

Zvočnik za nastavev	Zasloni prikaz	Območje
Spreddaj "FRONT"	Lokacija zvočnika	"DOOR"/"ON DASH"/ "UND DASH"
	Velikost zvočnika	"SMALL"/"MEDIUM"/ "LARGE"
	Tweeter	"NONE"/"USE"
Zadaj "REAR"	Lokacija zvočnika	•"DOOR"/"R-DECK" •"2ND ROW"/"3RD ROW" (Minivan/ Passenger van)
	Velikost zvočnika	"NONE"/"SMALL"/ "MEDIUM"/"LARGE"
Nizkotonec "SUB-W"	Velikost zvočnika	"NONE"/"SMALL"/"LARGE"

#### 1 Vstopite v način za nastavev zvočnikov

Izberite "DSP" > "SETUP" > "SPEAKER".

Za izbiro predmeta Upravljanje funkcij, glejte <Upravljanje funkcij> (stran 6).

**2 Izberite element, ki ga želite nastaviti**  
Obrnite gumb [AUD] in ko je prikazan želen predmet pritisnite sredino gumba.

**3 Nastavite vrednost**  
Obrnite gumb [AUD] in ko je prikazan želen predmet pritisnite sredino gumba.

**4 Zapustite način nastavev zvočnikov**  
Pritisnite gumb [SEARCH].

### Nastavitev DTA (Digitalno prilaganje časa)

Natančno prilaganje kompenzacije vrednosti položaja zvočnikov, izbrane v <Izbira prostora> (stran 23).

#### 1 Vstopite v način DTA

Izberite "DSP" > "SETUP" > "DTA".

Za izbiro predmeta Upravljanje funkcij, glejte <Upravljanje funkcij> (stran 6).

#### 2 Izberite zvočnik, ki ga želite nastaviti

Zvočnik za nastavev	Zasloni prikaz
Prednj zvočnik	"FRONT"
Zadnji zvočnik	"REAR"
Nizkotonec	"SUB-W"

Obrnite gumb [AUD] in ko je prikazan želen predmet pritisnite sredino gumba.

#### 3 Nastavite kompenzacijsko vrednost položaja zvočnika

Obrnite gumb [AUD] in ko je prikazana želena vrednost pritisnite sredino gumba.

Nastavite med 0 in 440 cm.

Za navodila o nastavljanju kompenzacijske vrednosti glejte <Priročnik> (stran 36).

#### 4 Zapustite način DTA

Pritisnite gumb [SEARCH].

## Avdio prilaganje (DSP)

### Nastavljanje X'Over (Crossover)

Tu lahko nastavitev X'Over vrednost za zvočnike;

Zvočnik za nastavev	Zaslonski prikaz	Območje
Spredaj "FRONT"	Filter visokega prepuščanja "FC"/ "HPF F"	THRU (skozi)/ 40/ 60/ 70/ 80/ 100/ 120/ 150/ 180/ 220 Hz
Zadaj "REAR"	Filter visokega prepuščanja "FC"/ "HPF R"	THRU (skozi)/ 40/ 60/ 70/ 80/ 100/ 120/ 150/ 180/ 220 Hz
Nizkotonec "SUB-W"	Velikost zvočnika "FC"/ "LPF SW"	40/ 60/ 70/ 80/ 100/ 120/ 150/ 180/ 220/ THRU (skozi) Hz
	Faza "FC"/ "SW FAZA"	POVRATNO (180°)/ NORMAL (0°)

#### 1 Vstopite v način za nastavev X'Over

Izberite "DSP" > "SETUP" > "X'OVER".

Za izbiro predmeta Upravljanje funkcij, glejte <Upravljanje funkcij> (stran 6).

#### 2 Izberite element, ki ga želite nastaviti

Obrnite gumb [AUD] in ko je prikazan zelen predmet pritisnite sredino gumba.

#### 3 Nastavite vrednost X'Over

Obrnite gumb [AUD] in ko je prikazana zelena vrednost pritisnite sredino gumba.

#### 4 Zapustite način za nastavev X'Over

Pritisnite gumb [SEARCH].

### Upravljanje izenačevalnika

Prilagodite lahko naslednje predmete uravnavanja izenačevalnika. iPod izenačevalnik lahko nastavite, ko iPod povežete in izberete "iPod" v <System Q>.

Izberite med 22 vrstami izenačevalnikov;

Element za spreminjanje	Zaslonski prikaz	Območje
Prednastavljen spomin "PRESET"	Sistem Q "EQ"	"NATURAL" (Natural)/"USER"/ "ROCK" (Rock)/"POPS" (Pops)/ "EASY" (Easy)/"TOP40" (Top 40)/"JAZZ" (Jazz)/"GAME" (Game)/"iPod"
Prilagoditev izenačevalnika "MANUAL"/ "BAND"	Osrednja frekvenca "FO" Kakovost "Q" Raven "GAIN"	Glejte sledeče. 0,25/ 0,50/ 1,00/ 2,00 -9/ -7/ -5/ -3/ -2/ -1/ 0/ +1/ +2/ +3/ +5/ +7/ +9

- Frekvenco lahko izberete z vsakim frekvenčnim pasom prikazanim spodaj.

Pas	Frekvenca
"BAND1"	60/100/160/250/400 Hz
"BAND2"	630/1k/1,6k/2,5k Hz
"BAND3"	4/6,3/10/16 kHz

#### 1 Vstopite v način upravljanja izenačevalnika

Izberite "DSP" > "CONTROL" > "EQ".

Za izbiro predmeta Upravljanje funkcij, glejte <Upravljanje funkcij> (stran 6).

#### 2 Izberite element, ki ga želite nastaviti

Obrnite gumb [AUD] in ko je prikazan zelen predmet pritisnite sredino gumba.

#### 3 Nastavite vrednost

Obrnite gumb [AUD] in ko je prikazan zelen predmet pritisnite sredino gumba.

#### iPod izenačevalnik

##### 1. Vstopite v način iPod izenačevalnika

Pritisnite gumb [AUD].

##### 2. Nastavite vrednost

Obrnite gumb [AUD] in ko je prikazan zelen predmet pritisnite sredino gumba.

#### 4 Zapustite način upravljanja izenačevalnika

Pritisnite gumb [SEARCH].

### Izbira prednastavljenega položaja

Izberite položaj izmed naslednjih nastavitvev glede na položaj poslušanja, tako da je običajni položaj zvočnega okolja mogoče kompenzirati skladno z izbranim položajem;

Kompenzacijski sedež	Območje
Brez kompenzacije.	"ALL"
Prednji levi sedež	"F-L"
Prednji desni sedež	"F-R"
Prednja sedeža	"F-ALL"

#### 1 Vstopite v način nastavitve položaja

Izberite "DSP" > "CONTROL" > "POSITION" > "PRESET".

Za izbiro predmeta Upravljanje funkcij, glejte <Upravljanje funkcij> (stran 6).

#### 2 Izberite sedež, ki ga želite kompenzirati

Obrnite gumb [AUD] in ko je prikazan zelen predmet pritisnite sredino gumba.

#### 3 Zapustite način nastavitve položaja

Pritisnite gumb [SEARCH].



## Shranjevanje nastavitve zvoka

Registriranje nastavitve vrednosti z uporabo gumba za upravljanje zvoka.

### 1 Nastavitev upravljanja zvoka

Za nastavitve upravljanja zvoka upoštevajte naslednje postopke.

- Izbira prostora (stran 23)
- Nastavitev zvočnikov (stran 23)
- Nastavitev DTA (Digitalno prilagajanje časa) (stran 23)
- Nastavljanje X'Over (Crossover) (stran 24)
- Upravljanje izenačevalnika (stran 24)
- Izbira prednastavljenega položaja (stran 24)

### 2 Vstopite v način spomina prednastavitev zvoka (Ko ni v načinu pripravljenosti)

Izberite "DSP" > "PRESET" > "MEMORY".

Pritisnite na gumb [AUD] za vsaj 1 sekundo.

Za izbiro predmeta Upravljanje funkcij, glejte <Upravljanje funkcij> (stran 6).

### 3 Izberite številko, ki jo želite shraniti v pomnilnik

Obrnite gumb [AUD], da izberete številko in nato pritisnite gumb [AUD].

### 4 Shranite nastavitve zvoka v pomnilnik

Obrnite gumb [AUD], da izberete "YES" in nato pritisnite gumb [AUD].

Prikaže se napis "COMPLETE".

### 5 Zapustite način prednastavljen avdio spomin

Pritisnite gumb [SEARCH].



- Registrira 6 parov prednastavljenih avdio spominov.
- "USER 1": Ko pritisnete gumb za ponastavitev, bodo imeli vsi viri tisto vrednost nastavitve, ki je bila registrirana.
- "USER 1", "USER 2":  
Podatkov v pomnilniku ni mogoče izbrisati z uporabo gumba za ponastavitev.
- Te funkcije ni mogoče registrirati, ko je iPod izenačevalnik nastavljen v <Upravljanje izenačevalnika> (stran 24).

## Priklic prednastavitve zvoka

Priklic nastavitve zvoka, shranjene pri možnosti <Shranjevanje nastavitve zvoka> (stran 25).

### 1 Izberite vir

Pritisnite na gumb [SRC].

### 2 Vstopite v način priklica nastavitve zvoka (Ko ni v načinu pripravljenosti)

Izberite "DSP" > "PRESET" > "RECALL".

Pritisnite na gumb [AUD] za vsaj 1 sekundo.

Za izbiro predmeta Upravljanje funkcij, glejte <Upravljanje funkcij> (stran 6).

### 3 Izberite številko za priklic v spomin

Obrnite gumb [AUD], da izberete številko in nato pritisnite gumb [AUD].

### 4 Prikličite prednastavitve zvoka

Obrnite gumb [AUD], da izberete "YES" in nato pritisnite gumb [AUD].

Prikaže se napis "COMPLETE".

### 5 Zapustite način za priklic nastavitve zvoka

Pritisnite gumb [SEARCH].



- Uporabniški pomnilnik možnosti "SYSTEM Q" v <Upravljanje izenačevalnika> (stran 24) se nastavi na priklicano vrednost.
- Pomnilniški element izvirnega tona pri <Upravljanje izenačevalnika> (stran 24) se nastavi na vrednost, ki je bila priklicana z izbranim virom.

# Upravljanje priljubljenih

## Prednastavitev spomina

Registriranje postopka za izbiranje priljubljene radijske postaje ali iPod seznama skladb/izvajalcev itd.

### 1 Izбира zelenega vira in nastavitve predmeta

Vir	Nastavitev predmeta
SPREJEMNIK	Prednastavitev spomina
iPod	Zaslon izbirnega seznama za seznam skladb/izvajalcev/albumov, itd
Prostorčni telefon	Priklic telefonske številke.

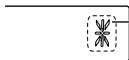

\* je prikazan, ko postopek lahko registrirate.

### iPod nastavitve

Registriran je lahko želen seznam v prvi razporeditvi po stopnjah.

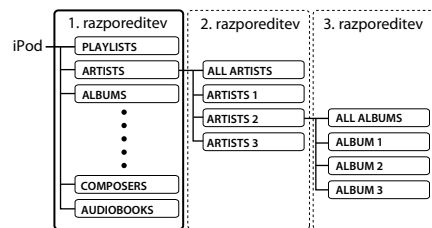

### 2 Vstopite v način prednastavljen spomin

Pritisnite gumb [FAVORITE] za vsaj 1 sekundo.

### 3 Izberite številko, ki jo želite shraniti v spomin

Obrnite gumb [AUD].

### 4 Vnesite prednastavitve v spomin

Pritisnite na gumb [AUD].

### Preklic načina prednastavitve

Pritisnite gumb [FAVORITE].



- Postopek registracije k obstoječi prednastavljeni številki prepiše obstoječ postopek.
- Registracija 6 parov priljubljenih prednastavljenega spomina. Podatkov v spominu ni mogoče izbrisati z uporabo gumba za ponastavitev.
- Če se spremenijo predmeti v drugi ali nižji razporeditvi po stopnjah, se bo seznam v iPod-u spremenil z dodajanjem ali brisanjem skladb po registraciji PRILJUBLJENIH. Zaradi tega bo seznam registriran v tej enoti drugačen kot seznam v iPod-u. Registracijo PRILJUBLJENIH bi morali ponovno opraviti po urejanju predmetov v iPodu.

## Prednastavljen priklic

Priklic predmeta registriranega v priljubljene.

### 1 Vstopite v način prednastavljen priklic

Pritisnite gumb [FAVORITE].

### 2 Izberite številko za priklic v spomin

Obrnite gumb [AUD].

### 3 Prikličite prednastavitev zvoka

Pritisnite na gumb [AUD].

### Preklic načina prednastavljen priklic

Pritisnite gumb [FAVORITE].



- Ko je kot vir izbran iPod, je prikazan zaslon z izbirnim seznamom za seznam skladb/izvajalca/album itd.. Skladbe ne bodo samodejno predvajane.

## Brisanje prednastavljenega spomina

Brisanje predmeta registriranega v priljubljene.

### 1 Vstopite v način brisanja prednastavljenega spomina

Izberite "MENU" > "FAV DELETE".

Za izbiro predmeta Upravljanje funkcij, glejte <Upravljanje funkcij> (stran 6).

### 2 Izberite prednastavljeno številko za brisanje ali "ALL" za brisanje vseh prednastavljenih števil iz spomina

Obrnite gumb [AUD], nato pritisnite gumb [AUD].

Prikazan je napis "DELETE".

### 3 Izbršite izbrani predmet registriran v priljubljene.

Obrnite gumb [AUD], da izberete "YES" in nato pritisnite gumb [AUD].

Prikaže se napis "COMPLETE".

### 4 Zapustite način brisanja prednastavljenega spomina

Pritisnite gumb [SEARCH].

## **Nastavitev imena**

---

Imenovanje prednastavljenega spomina registriranega v priljubljene.

### **1 Vstopite v način prednastavljen priklic**

Pritisnite gumb [FAVORITE].

### **2 Odprite prednastavljen spomin za zamenjavo**

Obrnite gumb [AUD].

### **3 Vstopite v način za vnašanje imen**

Pritisnite na gumb [AUD] za vsaj 1 sekundo.

Izberite prikaz "NAME SET".

### **4 Vnesite ime**

<b>Način</b>	<b>Postopek</b>
Pomaknite kazalec na mesto za vnašanje znakov	Potisnite gumb [AUD] desno ali levo.
Izberite znake	Obrnite gumb [AUD] ali ga potisnite navzgor ali navzdol.

### **5 Zapustite način za vnašanje imen**

Pritisnite na gumb [AUD].

### ***Preklic načina prednastavljen priklic***

Pritisnite gumb [FAVORITE].

## Bluetooth nastavitev

### Registracija Bluetooth naprave

Da bo vaša Bluetooth naprava (mobilni telefon) uporabna s to enoto, jo morate registrirati (sparitev). Na tej enoti lahko registrirate do pet Bluetooth naprav.

#### Ko registrirate s pomočjo Bluetooth naprave

##### 1 Vklopite krmilno enoto.

##### 2 Pričnite registracijo enote z upravljanje Bluetooth naprave

Z upravljanjem Bluetooth naprave, registrirajte enoto za prostoročno telefoniranje (sparitev). Iz seznama najdenih naprav izberite "KENWOOD BT CD/R-3P1".

##### 3 Vnesite PIN kodo

Vnesite PIN kodo, ki je registrirana, kot je omenjeno v <Registracija PIN kode> (stran 29).

Na Bluetooth napravi preverite, ali je registracija uspela.

##### 4 Z upravljanjem Bluetooth naprave, zaženite prostoročno povezavo.

#### Ko registrirate s pomočjo te enote

##### 1 Vstopite v način za registracijo Bluetooth naprave

Izberite "MENU" > "DVC REGIST".

Pritisnite na gumb [AUD] za vsaj 1 sekundo.

Za izbiro predmeta Upravljanje funkcij, glejte <Upravljanje funkcij> (stran 6).

Poiščite Bluetooth napravo.

Ko je iskanje zaključeno, je prikazan napis "FINISHED".

##### 2 Izberite Bluetooth napravo

Obrnite gumb [AUD] ali ga potisnite navzgor ali navzdol, da izberete Bluetooth napravo.

Pritisnite gumb [AUD], do določite izbiro.

##### 3 Vnesite PIN kodo

Način	Postopek
Izberite številke.	Obrnite gumb [AUD] ali ga potisnite navzgor ali navzdol.
Pomik na naslednjo številko.	Potisnite gumb [AUD] v desno.
Izbris zadnje številke.	Potisnite gumb [AUD] v levo.

##### 4 Prenesite PIN kodo

Pritisnite na gumb [AUD] za vsaj 1 sekundo.

Če je prikazan napis "PAIRING OK", je registracija zaključena.

##### 5 Vrnitev na seznam naprav

Pritisnite na gumb [AUD].

##### 6 Izstopite iz registracije Bluetooth naprave

Pritisnite gumb [SEARCH].



- Ta enota dovoljuje do 8 številke za vnos PIN kode. Če PIN kode ni mogoče vnesti s te enote, jo je mogoče vnesti z Bluetooth naprave.
- Če je že registriranih 5 Bluetooth naprav, ne morete registrirati nove Bluetooth naprave.
- Če se kljub pravilnemu vnosu PIN kode pojavi sporočilo o napaki, poskusite z <Registracija posebne Bluetooth naprave> (stran 28).

### Registracija posebne Bluetooth naprave

Omogoča registracijo posebne naprave, ki je ni mogoče registrirati normalno (s sparitvijo).

##### 1 Vstopite v način registracije posebne naprave Izberite "MENU" > "S-DVC SELECT".

Pritisnite na gumb [AUD] za vsaj 1 sekundo.

Za izbiro predmeta Upravljanje funkcij, glejte <Upravljanje funkcij> (stran 6).

Prikaže se seznam.

##### 2 Izberite ime naprave

Obrnite gumb [AUD] ali ga potisnite navzgor ali navzdol, da izberete ime naprave.

Pritisnite gumb[AUD], do določite izbiro.

Če je prikazan napis "COMPLETE", je registracija zaključena.

##### 3 Izvedite postopek v razdelku <Registracija Bluetooth naprave> (stran 28) in dokončajte registracijo (sparitev).

##### Preključite na način za registracijo posebne naprave

Pritisnite gumb [SEARCH].



- Če ime naprave ni na seznamu, izberite "OTHER PHONE".

## Registracija PIN kode

Z upravljanjem Bluetooth naprave določite PIN kodo, ki je potrebna za registracijo te enote.

### 1 Vstopite v način urejanja PIN kode

Izberite "MENU" > "PIN EDIT".

Pritisnite na gumb [AUD] za vsaj 1 sekundo.

Za izbiro predmeta Upravljanje funkcij, glejte <Upravljanje funkcij> (stran 6).

Prikazana je trenutna nastavev PIN kode.

### 2 Vnesite PIN kodo

Način	Postopek
Izberite številke.	Obrnite gumb [AUD] ali ga potisnite navzgor ali navzdol.
Pomik na naslednjo številko.	Potisnite gumb [AUD] v desno.
Izbris zadnje številke.	Potisnite gumb [AUD] v levo.

### 3 Registracija PIN kode

Pritisnite na gumb [AUD] za vsaj 1 sekundo.

Če je prikazan napis "COMPLETE", je registracija zaključena.

### 4 Izhod iz načina urejanja PIN kode

Pritisnite gumb [SEARCH].



- Privzeto je vrednost nastavljena na "0000".
- Možno je določiti PIN kodo, dolgo do osem številk.

## Prenos telefonskega imenika

Prenesite telefonski imenik z mobilnega telefona na to enoto, tako lahko uporabljate tudi telefonski imenik te enote.

### Za samodejni prenos

Če mobilni telefon podpira funkcijo sinhronizacije telefonskega imenika, potem se telefonski imenik samodejno prenese po vzpostavitvi Bluetooth povezave.



- Morda je potrebna nastavev mobilnega telefona.
- Če po celotnem prikazu v enoti ni najdenih podatkov o telefonskem imeniku, vaš telefon morda ne podpira samodejnega prenosa podatkov telefonskega imenika. V tem primeru poskušajte z ročnim prenosom.

### Za ročni prenos z mobilnega telefona

1 Z upravljanjem mobilnega telefona prekinite prostoročno povezavo.

2 Z upravljanjem mobilnega telefona pošljite podatke telefonskega imenika tej enoti

Z upravljanjem mobilnega telefona prenesite podatke telefonskega imenika na to enoto.

- Med prenašanjem:  
Prikaže se napis "DOWNLOADING".
- Po uspešnem prenosu:  
Prikaže se napis "COMPLETE".

3 Z upravljanjem mobilnega telefona omogočite prostoročno povezavo.

### Za izbris sporočila o uspelem prenosu

Pritisnite kateri koli gumb.



- Za vsak registriran mobilni telefon je mogoče shraniti do 1000 telefonskih številk.
- Za vsako telefonsko številko je mogoče uporabiti do 32 števil, do 50 znakov\* pa predstavlja ime.  
(\* 50: Število abecednih znakov. Glede na vrsto znakov je mogoče vnesti tudi manj znakov.)
- Za preklic prenosa podatkov telefonskega imenika, to storite s pomočjo mobilnega telefona.

## Izbira Bluetooth naprave, ki jo želite povezati

Kadar sta že registrirani 2 ali več Bluetooth naprav, morate izbrati Bluetooth napravo, ki jo želite uporabljati.

### 1 Vstopite v način izbire Bluetooth naprave

Izberite "MENU" > "PHONE SEL".

Pritisnite na gumb [AUD] za vsaj 1 sekundo.

Za izbiro predmeta Upravljanje funkcij, glejte <Upravljanje funkcij> (stran 6).

Prikaže se napis '(name)'.

### 2 Izberite Bluetooth napravo

Obrnite gumb [AUD] ali ga potisnite navzgor ali navzdol.

### 3 Nastavev Bluetooth naprave

Potisnite gumb [AUD] desno ali levo.

Prikaže se \*'(name)' ali '-(name)'.

"\*": Izbrana Bluetooth naprava je zasedena.

"-": Izbrana Bluetooth naprava je v načinu pripravljenosti.

" " (prazno): Bluetooth naprava ni izbrana.

### 4 Izstopite iz načina izbire Bluetooth naprave

Pritisnite gumb [SEARCH].



- Če je mobilni telefon že izbran, ga odznačite in izberite drugega.

## Bluetooth nastavitev

### Brisanje registrirane Bluetooth naprave

Registrirano Bluetooth napravo lahko tudi izbrišete.

#### 1 Vstopite v način brisanja Bluetooth naprave

Izberite "MENU" > "DEVICE DEL".

Pritisnite na gumb [AUD] za vsaj 1 sekundo.

Za izbiro predmeta Upravljanje funkcij, glejte <Upravljanje funkcij> (stran 6).

Prikaže se napis (name).

#### 2 Izberite Bluetooth napravo

Obrnite gumb [AUD] ali ga potisnite navzgor ali navzdol.

#### 3 Izbrišite izbrano Bluetooth napravo

Pritisnite na gumb [AUD] za vsaj 1 sekundo.

#### 4 Izstopite iz načina brisanja Bluetooth naprave

Pritisnite gumb [SEARCH].



- Ko enkrat izbrišete registriran mobilni telefon, se zbršejo tudi pripadajoči telefonski imenik, seznam klicev, SMS-i ter glasovni zaznamek.

### Prikazovanje različice strojne opreme

Prikažite različico strojne opreme te enote.

#### 1 Vstopite v način posodabljanja Bluetooth strojne opreme

Izberite "MENU" > "BT F/W UPDATE".

Pritisnite na gumb [AUD] za vsaj 1 sekundo.

Za izbiro predmeta Upravljanje funkcij, glejte <Upravljanje funkcij> (stran 6).

Prikaže se različica strojne opreme.

#### 2 Izhod iz načina način posodabljanja Bluetooth strojne opreme

Pritisnite gumb [SEARCH].



- Za navodila o posodabljanju strojne opreme, si oglejte našo spletno stran.  
<http://www.kenwood.com/bt/information/>

### Dodajanje ukaza za glasovno izbiranje

V imenik dodajte glasovni zaznamek za glasovno izbiranje. Registrirate lahko do 35 glasovnih zaznamkov.

#### 1 Vstopite v način glasovnih zaznamkov

Izberite "MENU" > "VOICE TAG".

Pritisnite na gumb [AUD] za vsaj 1 sekundo.

Za izbiro predmeta Upravljanje funkcij, glejte <Upravljanje funkcij> (stran 6).

#### 2 Izberite način "PB NAME EDIT"

Pritisnite gumb [AUD], da izberete "PB NAME EDIT" in nato pritisnite gumb [AUD] za vsaj 1 sekundo.

#### 3 Poiščite ime za registracijo

Izberite ime za registracije in se sklicujte na 4 razdelka <Klicanje številke iz telefonskega imenika> (stran 17).

Če je za določeno ime že registriran glasovni zaznamek, je pred imenom prikazano "\*".

#### 4 Izberite način

Obrnite gumb [AUD] ali ga potisnite navzgor ali navzdol.

Zaslonski prikaz	Postopek
"PB NAME REG"	Registrirajte glasovni zaznamek.
"PB NAME CHK**"	Predvajajte glasovni zaznamek.
"PB NAME DEL**"	Izbrišite glasovni zaznamek.
"RETURN"	Vrnitev na korak 2.

\* Prikazano samo v primeru, da je zbrano ime, za katerega je že registriran glasovni zaznamek.

#### Izberite "PB NAME REG" (Regist)

#### 5 Registrirajte glasovni zaznamek (prvo)

Pritisnite na gumb [AUD].

Prikaže se napis "ENTER1".

Ko zaslišite pisk, izgovorite glasovni zaznamek v roku 2 sekund.

#### 6 Potrdite glasovni zaznamek (drugo)

Pritisnite na gumb [AUD].

Prikaže se napis "ENTER2".

Ko zaslišite pisk, v roku 2 sekund izgovorite enak glasovni zaznamek, kot ste ga v koraku 5.

Prikaže se napis "COMPLETE".

#### 7 Končajte registracijo

Pritisnite na gumb [AUD].

Vrnitev na korak 2. Nove glasovne zaznamke lahko dodajate nenehno.



- Če vašega glasu ni mogoče prepoznati, se prikaže sporočilo. Pritisk na gumb [AUD], vam omogoča priklic vnosa glasu. (stran 43)

### Izberite "PB NAME CHK" (Play)

#### 5 Pritisnite na gumb [AUD].

Predvajajte registriran glas in se vrnite na korak 2.

### Izberite "PB NAME DEL" (Delete)

#### 5 Izbrišite glasovni zaznamek

Pritisnite gumb [AUD] za vsaj 1 sekundo.

Vrnitev na korak 2.

### Izstopite iz načina glasovnih zaznamkov

Pritisnite gumb [SEARCH].



- Med registracijo glasovnega zaznamka iz zvočnikov ne prihajajo zvoki.

## Nastavljanje glasovnega ukaza za kategorijo

Dodajte glasovni zaznamek kategoriji (vrsti) telefonske številke za glasovno klicanje.

### 1 Vstopite v način glasovnih zaznamkov

Izberite "MENU" > "VOICE TAG".

Pritisnite na gumb [AUD] za vsaj 1 sekundo.

Za izbiro predmeta Upravljanje funkcij, glejte <Upravljanje funkcij> (stran 6).

### 2 Izberite način "PB TYPE EDIT"

Pritisnite gumb [AUD], da izberete "PB TYPE EDIT", in nato pritisnite gumb [AUD] za vsaj 1 sekundo.

### 3 Izberite kategorijo (vrsto), ki jo želite nastaviti

Obrnite gumb [AUD] ali ga potisnite navzgor ali navzdol.

"GENERAL"/"HOME"/"OFFICE"/"MOBILE"/"OTHER"

### 4 Pritisnite na gumb [AUD].

### 5 Izberite način

Obrnite gumb [AUD] ali ga potisnite navzgor ali navzdol.

Zaslonski prikaz	Postopek
"PB TYPE REG"	Registrirajte glasovni zaznamek.
"RETURN"	Vrnitev na korak 2.

### 6 Registrirajte kategorijo (vrsto) z izvedbo korakov 5 do 7 v razdelku <Dodajanje ukaza za glasovno izbiranje> (stran 30).

## Izstopite iz načina glasovnih zaznamkov

Pritisnite gumb [SEARCH].



- Nastavite glasovne zaznamke za vseh 5 kategorij. Če glasovni zaznamek ni registriran za vse kategorije, telefonskega imenika ne morete priklicati z glasovnim ukazom.

## SMS (Kratka sporočila)

SMS, ki je prispel na mobilni telefon, se prikaže na sprejemniku.

Prikaže se na novo prispelo sporočilo.



- Za preprečevanje prometnih nesreč naj voznik med vožnjo ne bere SMS-ov.

### Ko prispe novo sporočilo

Prikaže se napis "SMS RECEIVED".

Zaslou s kakršnimi koli dejanju izgine.

### Prikazovanje SMS-a

#### 1 Vstopite v mapo prejetih SMS-ov

Izberite "MENU" > "SMS INBOX".

Pritisnite na gumb [AUD] za vsaj 1 sekundo.

Za izbiro predmeta Upravljanje funkcij, glejte <Upravljanje funkcij> (stran 6).

Prikaže se seznam sporočil.

#### 2 Izbira sporočilo

Obrnite gumb [AUD] ali ga potisnite navzgor ali navzdol.

- Vsak pritisk gumba [▶||] za vsaj 1 sekundo zamenja med telefonsko številko in datumom sprejema sporočila.

#### 3 Prikažite besedilo

Pritisnite na gumb [AUD].

Ponoven pritisk na ta gumb vam omogoča ponovno izbiro sporočila.

- Premikanje med sporočili  
Z zaporednim pritiskanje gumba [AUD] desno ali levo se premikate med sporočili.

#### 4 Izstopite iz mape prejetih SMS-ov

Pritisnite gumb [SEARCH].



- Nепреbrano sporočilo je prikazano na vrhu seznama. Ostala sporočila so prikazana glede na datum prejema.
- SMS, ki je prispel medtem, ko mobilni telefon ni povezan prek Bluetootha, ne more biti prikazan. Prenesite SMS.
- Kratko sporočilo ne more biti prikazano med prenašanjem SMS-a.

## Bluetooth nastavitve

### Prenašanje SMS

---

Prenesite kratko sporočilo (SMS), ki je prispelo na mobilni telefon, tako da se ga prebrati na tej enoti.

#### 1 Vstopite v način za prenašanje SMS

Izberite "MENU" > "SMS DOWNLOAD".

Pritisnite na gumb [AUD] za vsaj 1 sekundo.

Za izbiro predmeta Upravljanje funkcij, glejte

<Upravljanje funkcij> (stran 6).

Prikaže se seznam sporočil.

#### 2 Začnite prenašati vsebino

Pritisnite na gumb [AUD].

Prikaže se napis "DOWNLOADING".

Ko je prenos zaključen, se prikaže sporočilo

"COMPLETE".

#### 3 Izstopite iz načina za prenašanje SMS

Pritisnite gumb [SEARCH].



- Mobilni telefon mora podpirati prenašanje SMS preko Bluetootha. Morda je potrebna nastavitve mobilnega telefona. Če mobilni telefon ne podpira te funkcije SMS, potem predmet prenašanja SMS-a v načinu upravljanja funkcij ni prikazan.
- Ko je SMS prenesen z mobilnega telefona, se odprejo neprebrana sporočila v mobilnem telefonu.
- Možno je prenesti do 75 prebranih oz. neprebranih kratkih sporočil.



## Osnovne funkcije daljinskega upravljalnika

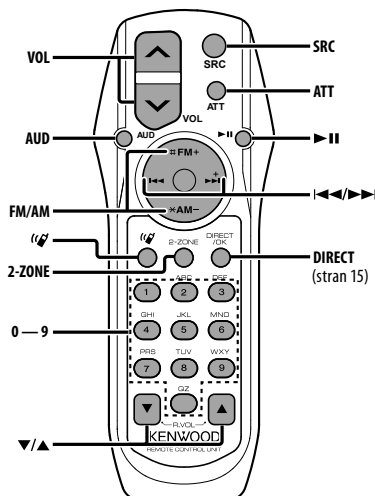

### Splošno upravljanje

Upravljanje glasnosti [VOL]

Izbira vira [SRC]

Znižanje glasnosti [ATT]

Ko tipko ponovno pritisnete, se glasnost povrne na predhodno jakost.

### V avdio upravljanju

Izbira avdio predmeta [AUD]

Prilagajanje avdio predmeta [VOL]



- Preberite <Avdio upravljanje> (stran 20) za način delovanja, npr. o postopkih za upravljanje zvoka in drugih.

### Upravljanje Dual Zone

Vklop in izklop sistema Dual zone [2-ZONE]

Upravljanje glasnosti zadnjega kanala [▲]/[▼]

### Vir: radio sprejemnik

Izbira pasu [FM]/[AM]

Izbira postaje [◀◀]/[▶▶]

Priklic prednastavljenih postaj [1] — [6]

### Vir: CD/USB

Izbira glasbe [◀◀]/[▶▶]

Izbira mape [FM]/[AM]

Odmor/predvajanje [▶▶]

### Prostoročno upravljanje telefona

#### Opravljanje klica

Vstop v način izbira metode klicanja [(☞)]

Izbira metode klicanja [AUD]

Vnos številke

Način	Postopek
Vnos številke.	<b>Gumb [0] — [9]</b>
Vnos "+"	<b>Gumb [▶▶]</b>
Vnos "#"	<b>Gumb [FM]</b>
Vnos "*"	<b>Gumb [AM]</b>
Brisanje vnese številke.	<b>Gumb [◀◀]</b>

Klicanje [DIRECT]

#### Sprejemanje klica

Odgovor na klic [(☞)]

Zamenjava med načinom osebni pogovor in načinom prostoročno telefoniranje [▶▶]

#### Čakajoč klic

Odgovor na drugi klic s trenutnim klicem začasno prekinjenim [(☞)]

Odgovor na drugi klic s trenutnim klicem s prekinitvijo trenutnega klica [SRC]

Nadaljevanje trenutnega klica [1]

#### Med klicem

Zaključek klica [SRC]

Prilagajanje glasnosti glasu [VOL]

## Osnovne funkcije daljinskega upravljalnika

### Vstavljanje in zamenjava baterije

Uporabite dve bateriji velikosti "AA"/ "R6".

Pokrovček odstranite tako, da ga potisnete navzdol in navzven.

Baterije vstavite z ustrežno poravnanimi poloma + in -, kakor je prikazano v ohišju.

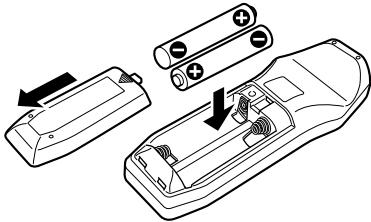

### POZOR

- Baterij ne izpostavljajte ognju ali neposredni sončni svetlobi. Posledica so lahko požar, eksplozija ali prekomerna vročina.
- Ne puščajte daljinskega upravljalnika na vročih mestih, kot je denimo armaturna plošča.

# Priročnik

## O zvokovnih datotekah

- **Zvočna datoteka za predvajanje**  
AAC-LC (.m4a), MP3 (.mp3), WMA (.wma)
- **Podprti mediji**  
CD-R/RW/ROM
- **Podprt diskovni datotečni format**  
ISO 9660 Nivo 1/2, Joliet, Romeo, Dolgo ime datoteke.
- **Podprte USB naprave**  
Razred USB pomnilnikov
- **Podprt datotečni sistem USB naprave**  
FAT16, FAT32

Čeprav so zvokovne datoteke narejene v skladu z zgoraj omenjenimi standardi, predvajanje včasih ni možno, odvisno od vrste in stanja medija ali naprave.

### • Vrstni red predvajanja zvočnih datotek

Spodaj je prikazan primer drevesne strukture map/datotek, kjer je vrstni red predvajanja ① do ⑩.

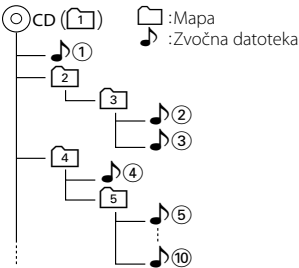

Spletni priročnik o zvokovnih datotekah vam je na voljo na spletni strani [www.kenwood.com/audiophile/](http://www.kenwood.com/audiophile/). V tem priročniku najdete podrobnejše informacije in napotke, ki jih v pričujočem priročniku ni. Preberite tudi spletni priročnik.



- V tem priročniku se beseda "USB naprava" nanaša na flash pomnilnike in digitalne predvajalnike zvoke, ki so opremljeni z USB priključkom.
- Izraz "iPod" v teh navodilih označuje iPod ali iPhone povezan z iPod povezovalnim kablom\* (dodatek na voljo).

\* Model KCA-iP500 ni podprt.

iPode in iPod povezovalne kable z možnostjo priključitve najdete na spletu.

[www.kenwood.com/ipod/kca\\_ip/](http://www.kenwood.com/ipod/kca_ip/)

## O napravi USB

- Če začnete predvajanje po priključitvi iPod-a, je najprej predvajana glasba, ki jo je predvajal iPod. V tem primeru se prikaže "RESUMING", ne da bi se prikazalo ime mape itd. Sprememba elementa za brskanje prikaže pravi naslov, itd.
- Če je na iPodu prikazano "KENWOOD" ali "✓", iPod-a ne boste mogli uporabljati.
- Ko je na to enoto priključena USB naprava, jo lahko napolnite, pod pogojem, da je enota napajana.
- Namestite napravo USB na mesto, kjer vas ne bo ovirala med vožnjo.
- Ne morete povezati USB naprave preko USB vhoda in čitalnika kartic.
- Izdelujte varnostne kopije glasbenih datotek, ki jih uporabljate z napravo. Datoteke se lahko izbrisejo glede na pogoje delovanja naprave USB. Za škodo, ki nastane z izbrisom shranjenih podatkov, ne prevzemamo odgovornosti.
- Napravi ni priložena naprava USB. Naprave USB morate dokupiti.
- Za priklp naprave USB je priporočljiva uporaba CA-U1EX (dodatek). Če uporabite kak drug kabel, ki ni združljiv z USB, ne jamčimo normalnega predvajanja. Povezava s kablom, daljšim od 5 metrov, lahko povzroči nenormalno predvajanje.

## O mobilnem telefonu

Ta enota se sklada z naslednjimi Bluetooth specifikacijami:

Različica	Bluetooth Standard Ver. 2.0
Profil	HFP (Prostorčni profil) OPP (Profil potisnih predmetov) PBAP (Profil dostopa do telefonskega imenika) SYNC (Sinhronizacijski profil)

Za seznam potrjeno združljivih mobilnih telefonov, pojdite na naslednji URL:

<http://www.kenwood.com/bt/information/>



- Enote, ki podpirajo funkcijo Bluetooth, imajo certifikat skladnosti z Bluetooth Standardom, ki so ga pridobili s sledenjem postopku, ki ga je predpisalo podjetje Bluetooth SIG. Vendar je morda nekaterim enotam, glede na vrsto, onemogočeno komuniciranje z vašim mobilnim telefonom.
- HFP je profil za opravljanje prostoročnih klicev.
- OPP je profil za prenašanje podatkov, kot je npr. telefonski imenik, med enotami.

# Priročnik

## Za upravljanje KCA-BT200 (opcija)

Za delovanje si oglejte Model-B-2 v navodilih za uporabo KCA-BT200, in spodnjo preglednico.

Oznaka, uporabljena v navodilih za uporabo KCA-BT200	Postopek
Gumb <b>▶  </b>	Gumb [AUD]
Gumb za upravljanje	Gumb [AUD]
Pritisnite gumb [AUTO]/[TI]	Pritisnite gumb <b>▶  </b> za najmanj 1 sekundo.
Krmilni gumb navzgor ali navzdol	Gumb [AUD] navzgor ali navzdol
Krmilni gumb levo ali desno	Gumb [AUD] levo ali desno

## Za upravljanje KCA-BT100 (opcija)

Naslednji načini upravljanja funkcije te enote pa se lahko razlikujejo od opisov v priročniku, zato preberite dodatna navodila.

### <Klicanje s pomočjo funkcije hitro klicanje>

1. Pritisnite na gumb [AUD]. Izberite zaslonski prikaz "NUMBER DIAL".
2. Pritisnite gumb [SEARCH].
3. Izberite številko za priključitev z obračanjem gumba [AUD].
4. Pritisnite na gumb [AUD].

### <Vpisovanje seznama prednastavljenih števil>

1. Delovanje je enako. Preberite navodila za uporabo KCA-BT100.
2. Pritisnite gumb [SEARCH].
3. Izberite številko v spomin z obračanjem gumba [AUD].
4. Pritisnite gumb [AUD] za vsaj 2 sekundi.

### <Brisanje registriranega mobilnega telefona>

- 1–3. Delovanje je enako. Preberite navodila za uporabo KCA-BT100.
4. Pritisnite gumb [AUD] za vsaj 1 sekundo.
5. Pritisnite gumb [SEARCH].

### <Menijski sistem>

Za uporabo menija, glejte <Upravljanje funkcij> v teh navodilih za uporabo.

### O prikazovalniku

Status mobilnega telefona je prikazan na prikazovalniku statusa te enote.

Dodatno, nekateri prikazi se razlikujejo od opisov v navodilih za uporabo KCA-BT100.

Prikaz navodil za uporabo KCA-BT100	Dejanski prikaz na enoti
"DISCONCT"	"HF DISCONCT"
"CONNECT"	"HF CONNECT"
"PHN-DEL"	"DEVICE DEL"
"P-STATUS"	"DVC STATUS"
"BT-CON Y"	"HF CONNECT Y"
"BT-CON N"	"HF CONNECT N"

## Slovar menija

### • AF (alternativna frekvenca)

V primeru slabega sprejema samodejno preklopite na drugo frekvenco z istim programom v istem omrežju RDS in z boljšim sprejemom.

### • AMP

Izbira "OFF (IZKLOP)" izklopi vgrajeni ojačevalac. Izključitev vgrajenega ojačevalca izboljša kvaliteto zvoka iz pred-izhoda ("Preout").

### • AUTO ANS (Nastavljanje časovnega intervala za samodejni odgovor)

Ta funkcija omogoča samodejni odgovor (sprejem) klica, po preteku prednastavljenega časovnega intervala za samodejni odgovor.

"OFF": Se ne oglasi samodejno na telefonski klic.

"0": Takoj samodejno odgovori na telefonski klic.

"1s" – "99s": Samodejno sprejme klic po preteku 1 – 99 sekund.



- Če je čas, ki je nastavljen v mobilnem telefonu krajši od časa, nastavljenega na enoti, bo uporabljen prvi.
- Ta funkcija ne deluje za čakajoči klic.

### • AUX

Ko je to nastavljeno na ON, se lahko izbere vir AUX. ON1: Omogoča izbiro AUX vira. Uporabite to nastavitve, če je vgrajen AUX terminal ves čas povezan z zunanjo opremo.

ON2: Aktivira funkcijo manjšanja, ob vklopu z izbranim AUX virom. Prekliče funkcijo manjšanja z obračanjem gumba za glasnost v smeri urnega kazalca ob poslušanju audija zunanje opreme.

OFF: Onemogoči izbiro AUX vira. Uporabite to nastavitve, ko vgrajenega AUX terminala ne uporabljate.

### • CALL BEEP (Nastavljanje piska ob dohodnem klicu)

Ob prihajajočem dohodnem klicu lahko nastavite pisk iz zvočnikov.

"ON": Slišati je pisk.

"OFF": Piska ni slišati.

### • CD READ

Nastavi metodo branja CD-ja.

Ko se ne da predvajati CD posebnega formata, nastavite to funkcijo na "2" za priloženo predvajanje. Upoštevajte, da se nekaterih CD-jev ne da predvajati tudi, ko je funkcija nastavljena na "2". Tudi nekaterih zvočnih datotek se ne da predvajati, ko je funkcija nastavljena na "2". Običajno pustite to funkcijo nastavljeno na "1".

1 : Avtomatično prepozna med diskom z avdio datotekami in glasbenim CD-jem, ko predvaja disk.

2 : Priloženo predvajanje kot glasbeni CD.

- **DISPLAY**

Če te enote ne uporabljate v 5 sekundah po izbiri "OFF", se prikazovalnik ugasne. Med nastavitvenim načinom se prikazovalnik ne bo izklopil tudi po preteku 5 sekund.

- **DTA (Digitalno prilagajanje časa)**

Opravite natančne prilagoditve vrednosti zakasnitve izhoda zvoka iz zvočnikov, ki so določene v <Izbiri prostora> (stran 23), in tako nastavitev takšno zvočno okolje za vaše vozilo, ki vam najbolj ustreza. Nastavitve zakasnitvenega časa se samodejno določijo in kompenzirajo tako, da vnesete razdaljo posameznega zvočnika do sredine notranjosti vozila.

- 1 Nastavite položaje spredaj in zadaj ter višino referenčne točke na položaj ušes osebe, ki sedi na sprednjem sedežu, položaje desno in levo pa nastavite na sredino notranjosti vozila.
- 2 Izmerite razdalje od referenčnih točk do zvočnikov.
- 3 Izračunajte razliko v razdalji skladno z najbolj oddaljenim zvočnikom.

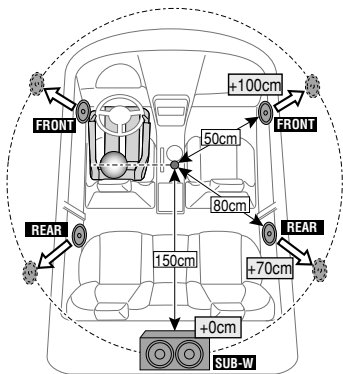

- **DVC STATUS (Prikazovanje stanja Bluetooth naprave)**

Prikažete lahko stanje povezave, moč signala in nivo baterije.

- 🔋 : Nivo baterije mobilnega telefona.  
Polna 🔋 → 🔋 → 🔋 → 🔋 → 🔋 Skoraj prazna
- 📶 : Moč signala mobilnega telefona.  
Maksimalna 📶 → 📶 → 📶 → 📶 → 📶 Minimalna



- Če z mobilnega telefona ni mogoče pridobiti informacij, ikone niso prikazane.
- Ker je število korakov na krmilni enoti drugačno, kot na mobilnem telefonu, se stanja, ki so prikazana na krmilni enoti, lahko razlikujejo od tistih, prikazanih na mobilnem telefonu.

- **HIGHWAY-SND (Highway sound)**

Poviša glasnost najšibkejših zvokov, ki se izgubijo zaradi cestnega hrupa, za boljšo razločnost zvoka. Dodatno, poudarja nizke zvoke, ki se izgubijo zaradi cestnega hrupa, za večjo dinamičnost nizkih zvokov.

- **MIC GAIN**

Prilagodi občutljivost vgrajenega mikrofona za telefonski klic. Prilagodi zvok klicalca. Nastavitev na "+" poviša glasnost glasu.

- **NEWS (Objava novic z nastavitvijo premora)**

Avtomatično prejema objavo novic, ko se le-te začnejo. Nastavite čas, med katerim je prekinitev onemogočena po začetku druge objave novic. Sprememba "NEWS 00M" v "NEWS 90M" vključi to funkcijo.

Če se objava novic začne, ko je funkcija vključena, se prikaže "TRAFFIC" in novice se prejemajo. Če je nastavljeno "20M", se prejemanje drugih novic ne bo začelo 20 minut.

Glasnost novic je ista kot prometne informacije.

- **NR LEVEL**

Zniža hrup iz okolice brez spreminjanja glasnosti vgrajenega mikrofona. Prilagodi glas klicalca, če le-ta ni jasen. Nastavitev na "+" poveča zmanjšanje hrupa.

- **POWER OFF (Ura izklopa)**

Nastavitev ure na samodejen izklop napajanja naprave, ko se nadaljuje delovanje stanja pripravljenosti.

S to nastavitvijo varčujete z energijo akumulatorja vozila.

--- : Funkcija ure za izklop napajanja je izklopljena.

20min: Izklopi napajanje naprave po 20 minutah. (Tovarniška nastavitve)

40min: Izklopi napajanje naprave po 40 minutah.

60min: Izklopi napajanje naprave po 60 minutah.

- **RUSSIAN (Russian language setting)**

Ko je to vključeno, so naslednji nizi znakov prikazani v ruščini:

Ime mape/ime datoteke/naslov skladbe/ime izvajalca/naslov albuma/KCA-BT200/BT100 (opcijski dodatek)

А	Б	В	Г	Д	Е	Ж	З	И	Й	К	Л	М	Н	О	П
Р	С	Т	У	Ф	Х	Ц	Ч	Ш	Щ	Ъ	Ы	Ь	Э	Ю	Я

Р	С	Т	У	Ф	Х	Ц	Ч	Ш	Щ	Ъ	Ы	Ь	Э	Ю	Я
---	---	---	---	---	---	---	---	---	---	---	---	---	---	---	---

# Priročnik

## • SEEK (Tuning mode select)

Izberite nastavitve postaj na radiu.

Način za iskanje postaj	Zaslonski prikaz	Postopek
Samodejno iskanje	"AUTO1"	Samodejno iskanje postaje.
Iskanje prednastavljene postaje	"AUTO2"	Iskanje po vrstnem redu v spominu shranjenih postaj.
Ročno	"MANUAL"	Običajno ročno upravljanje z iskanjem postaj.

## • SP SEL (Izbira zvočnikov za predvajanje glasu)

Tu lahko nastavite zvočnike za predvajanje glasu.

"FRONT": Predvaja glas iz prednjega levega in prednjega desnega zvočnika.

"F-R": Predvaja zvok iz prednjega desnega zvočnika.

"F-L": Predvaja zvok iz prednjega levega zvočnika.



- Izberite zvočnik, ki je najdlje od mikrofona, da preprečite zavijanje in odmeve.

## • SUPREME

Tehnologija za ekstrapolacijo in dopolnitev lastniškega algoritma, visokofrekvenčnega območja, ki se prekine ob vzpostavitvi nizkega območja (manj kot 128 Kbps, vzorčna frekvenca 44,1 kHz). Nadomeščanje je optimizirano s stiskanim formatom (AAC, MP3 or WMA) in obdelano glede na bitno stopnjo.

Efekt je zanemarljiv pri glasbi, ki je zakodirana pri visoki bitni stopnji, variabilni bitni stopnji ali če ima minimalno območje visoke frekvence.

## • SUPREME PLUS

Izboljšana različica SUPREME. Kompenzira jasnost in prosojnost glasu v stisnjenih avdio datotekah in CD-DA glasbi, za proizvodnjo visoko realističnih vokalnih zvokov.

## • SWPRE (Preklopitev pred-izhoda)

Zamenja pred-izhod med zadnjim pred-izhodom ("REAR") in izhodom nizkotonca ("SUB-W").

## • ZONE2 (Dual Zone)

Nastavi položaj (sprednji zvočnik "FRONT" ali zadnji zvočnik "REAR") dodatnega vira (AUX IN), ko je vključena funkcija Dual Zone.

Izdelka ni vgradil proizvajalec vozila v proizvodnji, niti profesionalni uvoznik vozila v državo članico EU.

## Informacije o odlaganju stare električne in elektronske opreme in baterije (za države članice EU, ki uporabljajo sistem ločevanja odpadkov)



Izdelki in baterije z simbolom (prekrižan koš za odpadke) se ne smejo zavržiti skupaj z ostalimi gospodinjstvi odpadki.

Stara električna in elektronska oprema se mora birati in reciklirati na temu primernih mestih.



Za informacije o zbirnih mestih se obrnite na organe lokalne oblasti.

Ustrezno recikliranje in odstranjenavanje izdelkov pripomore k ohranjanju zdravja in okolja.

**Pb**

Obvestilo: Znak "Pb", poleg simbola za baterije označuje, da ta baterija vsebuje svinec.

## Oznaka izdelkov z laserjem (Razen nekaterih območij)

**CLASS 1  
LASER PRODUCT**

Nalepka je prilepljena na ohišje in potrjuje, da sodijo laserji, ki so del naprave, v razred 1. To pomeni, da naprava uporablja laserske žarke, ki so šibkejšega razreda. Zunaj naprave ni nevarnosti za izpostavljenost škodljivemu sevanju.

## Dodatni pribor/Vgradnja opreme

### Dodatni pribor

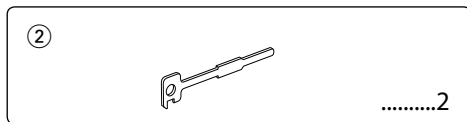
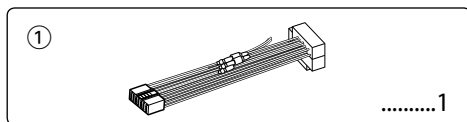

### Vgradnja opreme

1. Vzemite ključ iz ključavnice za vžig in prekinite stik z akumulatorjem na priključni točki ⊖ (minus). Tako ne bo prišlo do kratkega stika.
2. Ustrezno povežite kable za vhod in izhod vsake enote.
3. Povežite kabel z vezalnim kablom.
4. Konektor B na vezalnem kablu povežite s konektorjem za zvočnik v vašem vozilu.
5. Konektor A na vezalnem kablu povežite z zunanjim napajalnim vtičem.
6. Povežite vezalni kabel z aparatom.
7. Vstavite aparat v vozilo.
8. Ponovno priključite akumulator na terminalu ⊖ (minus).
9. Pritisnite na gumb za vrnitev v začetno stanje.



- Za namestitev in ožičenje tega izdelka potrebujete znanje in izkušnje. Zaradi varnosti rajši prepustite montažo in povezovanje priključkov strokovnjakom.
- Ozemljite napravo na negativno 12-voltno enosmerno napajanje.
- Ne postavite naprave tja, ker bo izpostavljena neposredni sončni svetlobi ali prekomerni toploti ali vlagi. Izogibajte se tudi mestom, kjer je veliko prahu, ali kjer obstaja možnost pljuskov vode.
- Ne uporabljajte svojih vijakov. Uporabljajte izključno priložene vijake. Neprimerni vijaki lahko poškodujejo glavno napravo.
- Če električni tok ni VKLOPLJEN (prikaže se "PROTECT"), je bil na žici zvočnika morda povzročena kratak stik ali pa se je žica zvočnika dotaknila šasije vozila in tako aktivirala zaščitno funkcijo. V ta namen preverite žico zvočnika.
- Prepričajte se, da so vsi kabelski priključki varni - vtiči naj popolnoma sedejo v vtičnico.
- Če vaše vozilo na ključavnici za vžig nima označenega položaja za ACC, ali pa je kabel za vžig povezan z energijskim virom stalne napetosti, denimo s kablom akumulatorja, tok ne bo povezan z vžigom (ne bo se

vklopil/izklopil skupaj z vžigom). Če hočete aparat priključiti na vžig, povežite kabel za vžig z virom energije, ki ga lahko vklapljate in izklapljate sočasno s ključem za vžig.

- Če konektor ni enak kot konektor v vozilu, uporabite komercialno dostopen pretvorni konektor.
- Izolirajte ne-zvezane kable z vinilnim trakom ali podobnim materialom. Da preprečite kratke stike, ne odstranjujte kapic na koncih nepriključenih žic ali terminalov.
- Če ima konzola pokrov, se prepričajte, da enoto namestite tako, da prednja plošča ne bo zadela pokrova, ko jo boste zapirali in odpirali.
- Če varovalka pregori, se najprej prepričajte, da se žice med seboj ne dotikajo in povzročajo kratkega stika, nato pa zamenjajte staro varovalko z novo, iste amperske vrednosti.
- Pravilno povežite kable zvočnikov z ustreznimi priključnimi točkami. Če delite ⊖ žice ali jih ozemljite na kakršen koli kovinski del v avtu, lahko s tem poškodujete enoto.
- Ko je enkrat enota vgrajena, preverite, ali zavorne luči, smerniki, brisalci ipd. na avtu pravilno delujejo.
- Aparat vgradite tako, da ga namestite pod kotom 30° stopinj ali manj.
- Sprejem se lahko zmanjša, če so v bližini Bluetooth antene kovinski predmeti.

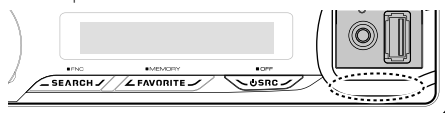

Bluetooth antena

### Za dober sprejem

Za zagotavljanje dobrega sprejema, pomnite naslednje:

- Z mobilnim telefonom komunicirajte v razdalji do 10 m (30 ft). Domet komunikacije se lahko zmanjša, glede na okolje, v katerem ste. Domet komunikacije se zmanjša tudi, če je med enoto in mobilnim telefonom ovira. Zgoraj omenjeni največji domet (10 m) ni vedno zagotovljen.
- Zaradi premočnega signala lahko oddajna postaja ali walkie-talkie ovira komunikacijo Bluetooth.

# Povezovanje kablov s priključnimi točkami

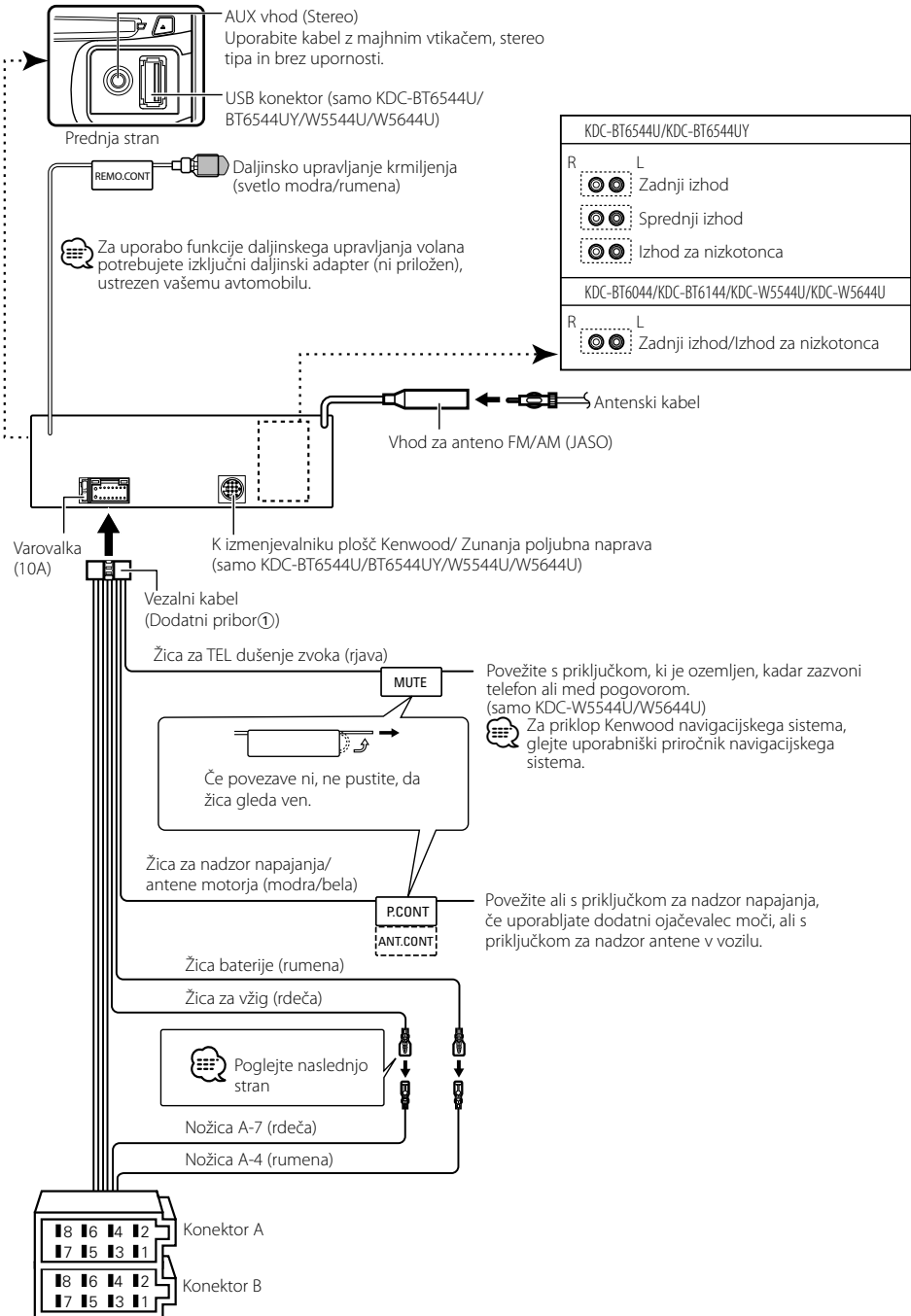



## Tabela s funkcijami priključkov

Številno nožic za ISO konektorje	Barva kabla	Funkcije
Zunanji napajalni konektorji		
A-4	Rumena	Akumulator
A-5	Modra/bela	Nastavitev moči
A-6	Oranžna/bela	Zatamnjenik
A-7	Rdeča	Vžig (ACC)
A-8	Črna	Ozemljitev (stik)
Konektorji za zvočnike		
B-1	Vijolična	Zadaj desno (+)
B-2	Vijolična/črna	Zadaj desno (-)
B-3	Siva	Spredaj desno (+)
B-4	Siva/črna	Spredaj desno (-)
B-5	Bela	Spredaj levo (+)
B-6	Bela/črna	Spredaj levo (-)
B-7	Zelena	Zadaj levo (+)
B-8	Zelena/črna	Zadaj levo (-)

## ▲PREVIDNOST PRI RAVNANJU

### Povezovanje ISO konektorjev

Položaj nožic (pinov) za ISO konektorje je odvisen od tipa vozila. Preverite, ali ste priključke pravilno povezali, in tako preprečite poškodbo aparata.

Tovarniško pripravljeno povezovanje za vezalni kabel je opisano pod točko [1] spodaj. Če so nožice priključka ISO nastavljene tako, kakor je opisano pod točko [2], izvedite povezavo po spodnji skici.

Poskrbite, da boste kabel za namestitve naprave v vozila znamke **Volkswagen** ponovno priključili tako, kot je prikazano v odstavku [2] spodaj.

[1] (Tovarniška nastavitev) Nožica A-7 (rdeča) ISO konektorja v vozilu je povezana z vžigom, nožica A-4 (rumena) pa je povezana s stalnim virom električnega toka.

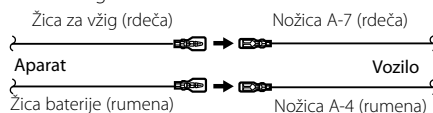

[2] Nožica A-7 (rdeča) ISO konektorja v vozilu ni zvezana z ničemer, nožica A-4 (rumena) pa je povezana z neprekinjenim virom napajanja.

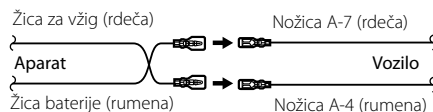

# Vgradnja/Odstranjanje aparata

## Namestitev

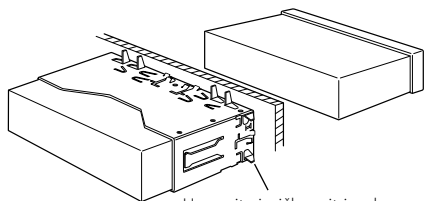

Upognite jezičke pritrdjevalnega okrova z izvijačem ali podobnim orodjem in jih trdno zataknete v podlago.



- Prepričajte se, da je aparat nameščen trdno. Če ni stabilen, ne bo deloval pravilno (npr. zvok utegne preskakovati).

## Odstranjanje okvirja iz trde gume

- 1 Zagostite zatiča na orodju za odstranjanje na obeh straneh in odstranite zaklepa na gornji strani. Dvignite okvir in ga potegnite naprej, kot je prikazano na sliki.

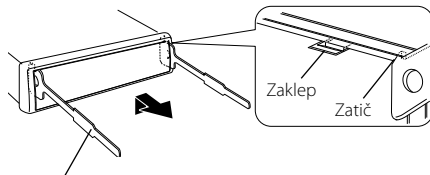

Dodatni pribor②  
Orodje za odstranjanje

- 2 Ko odstranite gornjo stran, ponovite postopek tudi na obeh spodnjih straneh.



- Okvir lahko na enak način odstranite s spodnje strani.

## Odstranjanje aparata

- 1 Preberite navodila v razdelku <Odstranjanje okvirja iz trde gume> in zatem okvir odstranite.
- 2 Oba pripomočka za odstranjanje potisnite globoko v odprtini na obeh straneh, kakor je vidno na skici.
- 3 Spustite orodje za odstranjanje navzdol in potegnite aparat napol ven, orodji pa medtem pritiskajte navznoter.

Dodatni pribor②

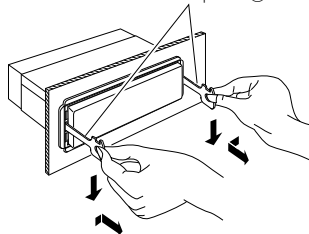

- Pazite, da se z zatičema na orodju za odstranjanje ne bi poškodovali.
- 4 Z obema rokama potegnite aparat povsem ven in pri tem pazite, da vam ne pade na tla.

### POZOR

Enoto namestite na nosilec v vašem vozilu. Med delovanjem in takoj po uporabi se ne dotikajte kovinskih delov enote. Kovinska dela, kot sta odtok in ohišje se segrejeta.

# Odpravljanje težav

Nekatere funkcije enote se z nekaterimi nastavitvami, ki jih napravite, onemogočijo.

- 1** • **Nezmožnost nastavitve nizkotonca.**
- **Nastavitev nizkopasovnega filtra ni mogoča.**
- **Iz nizkotonca ni izhoda.**
  - ▶ <Izhod za nizkotonca>, <Osnovne operacije> (stran 4) ni vklopljen.
  - Predojačevalnik ni nastavljen za nizkotonec.
    - ☞ "SWPRE" <Upravljanje funkcij> (stran 6)

- 1** • **Nezmožnost vnosa varnostne kode.**
- **Nastavitev prikazovalnika ni mogoča.**
  - ▶ <Nastavitev delovanja v predstavitvenem načinu> (stran 20) ni izključena.

Navedez nepravilno delovanje je lahko posledica komaj zaznavnega napačnega delovanja ali napačno spojenih kablov. Preden pokličete servis, preverite, kje je vzrok.

## Splošno

- 2** **Zvočni signal na dotik ne daje zvoka.**
  - ✓ Uporabljate vtič predojačevalnega signala.
    - ☞ Zvočni signal na dotik ne more delovati preko vtiča predojačevalnega signala.

## Radijski sprejemnik

- 2** **Radijski sprejem ni dober.**
  - ✓ Avtomobilske antene niste potegnili ven.
    - ☞ Potegnite ven vso anteno.

## Predvajalnik plošč

- 2** **Namesto izbrane plošče se predvaja druga.**
  - ✓ Izbrani CD je zelo umazan.
    - ☞ Očistite CD v skladu z navodili iz poglavja o čiščenju CD-jev <Kako ravnati s CD ploščami> (stran 3).
  - ✓ Plošča se nahaja na drugem mestu, ne na izbranem.
    - ☞ Odprite pladenj s ploščami in preverite, kje je **želena plošča**.
  - ✓ Plošča je zelo spraskana.
    - ☞ Poskusite z drugo ploščo.

## Vir zvokovne datoteke

- 2** **Zvok preskakuje, ko je predvajana avdio datoteka.**
  - ✓ Medij je opraskan ali umazan.
    - ☞ Očistite medij v skladu z navodili iz poglavja o čiščenju CD-jev <Kako ravnati s CD ploščami> (stran 3).
  - ✓ Kakovost posnetka je slaba.
    - ☞ Ponovno posnemite medij ali uporabite drugi medij.

## Prostoročno

- 2** **Glasnost prostoročnega pogovora je nizka.**
  - ✓ Glasnost prostoročnega pogovora je nastavljena na nizek nivo.
    - ☞ Glasnost prostoročnega telefoniranja je možno prilagajati ločeno. Nastavite ga med prostoročnim pogovorom. "MENU" > "MIC GAIN" in "NR LEVEL" <Upravljanje funkcij> (stran 6).

- 2** **Iz zadnjih zvočnikov ne prihaja zvok.**
  - ✓ Pogovarjate se v prostoročnem načinu.
    - ☞ Med prostoročnim pogovorom iz zadnjih zvočnikov ne prihaja zvok.

- 2** **Ob sprejemanju dohodnega klica se ne sliši pisk.**
  - ✓ Pisk je odvisen od vrste vašega mobilnega telefona.
    - ☞ "MENU" > "CALL BEEP" <Upravljanje funkcij> (stran 6) je nastavljen na ON.

- 2** **Glasu ni mogoče prepoznati.**
  - ✓ Odprto je okno vozila.
    - ☞ Če je zvok okolice glasen, glasu ni mogoče pravilno prepoznati. Zaprite okno za zmanjšanje hrupa.
  - ✓ Tih glas.
    - ☞ Če je glas pretih, ga ni mogoče pravilno prepoznati. V mikrofon govorite nekoliko glasneje in naravnije.
  - ✓ Oseba, ki izgovarja glasovni zaznamek, ni ista, kot ga je posnela.
    - ☞ Prepoznati je možno samo glas osebe, ki je registrirala glasovni zaznamek.

## Spodaj prikazana sporočila prikazujejo stanje vaših sistemov.

- TOC ERROR: • Pladenj s ploščami je prazen.  
• CD je zelo umazan. CD je obrnjen narobe. CD je zelo opraskan.
- ERROR 05: Plošče ni mogoče brati.
- ERROR 77: Enota iz neznanega vzroka ne deluje pravilno.  
⇨ Pritisnite na gumb za vrnitev v prejšnje stanje. Če koda "ERROR 77" ne izgine, se posvetujte z najbližjim servisnim centrom.
- ERROR 99: Nekaj je narobe s pladnjem za plošče ali z delovanjem enote.  
⇨ Preverite pladenj za plošče. Nato pritisnite gumb za ponastavitev. Če koda "ERROR 99" ne izgine, se posvetujte z najbližjim servisnim centrom.
- IN (Utripanje): Del naprave s predvajalnikom CD ne deluje pravilno.  
⇨ Ponovno vstavite CD. Če CD plošče ni mogoče izvreči oziroma se zaslon še naprej osvetljuje, čeprav je CD plošča pravilno vstavljena, izklopite napajanje in se posvetujte z najbližjim servisnim centrom.

# Odpravljanje težav

PROTECT (Utripanje):	Žica zvočnika ima kratek stik ali se dotika šasije vozila in se zato aktivira varnostna funkcija. ➔ Pravilno izolirajte ali povežite kabel zvočnika in pritisnite gumb Reset. Če koda "PROTECT" ne izgine, se posvetujte z najbližjim servisnim centrom.	NO DATA:	<ul style="list-style-type: none"><li>• Ni seznama odhodnih klicev.</li><li>• Ni seznama dohodnih klicev.</li><li>• Ni seznama zgrešenih klicev.</li><li>• Ni seznama imenika.</li></ul>
NA FILE:	Zvočna datoteka se predvaja v formatu, ki ga naprava ne podpira.	NO ENTRY:	Mobilni telefon ni bil registriran (sparitev).
COPY PRO:	Predvajati želite datoteko, zavarovano pred kopiranjem.	HF DISCONCT:	Enota ne more komunicirati z mobilnim telefonom.
READ ERROR:	Igrana je bila datoteka, ki je zaščiten pred kopiranjem. ➔ Ponovno kopirajte mape in datoteke na USB napravo. Če se sporočilo o napaki še pojavi, formatirajte napravo USB ali uporabite drugo napravo USB.	HF ERROR 07:	Dostop do spomina ni mogoč. ➔ Napravo izključite in ponovno vključite. Če se sporočilo še vedno pojavi, pritisnite gumb za ponastavitev krmilne enote.
NO DEVICE:	Naprava USB je izbrana kot vir, čeprav ni priključena. ➔ Spremenite vir na katerikoli vir, razen USB. Priključite napravo USB in ponovno nastavite vir USB.	HF ERROR 68:	Enota ne more komunicirati z mobilnim telefonom. ➔ Napravo izključite in ponovno vključite. Če se sporočilo še vedno pojavi, pritisnite gumb za ponastavitev krmilne enote.
N/A DEVICE:	<ul style="list-style-type: none"><li>• Priključena je naprava USB, ki ni podprta.</li><li>• Povezava z iPod-om ni uspela.</li><li>➔ Preverite, da je povezani iPod vrsta podprtega iPod-a. Za podrobnosti si oglejte &lt;O zvokovnih datotekah&gt; (stran 35), informacije o podprtih iPod-ih.</li></ul>	UNKNOWN:	Bluetooth naprave ni možno zaznati.
NO MUSIC DATA/ERROR 15:	<ul style="list-style-type: none"><li>• Priključena naprava USB ne vsebuje zvočnih datotek, primernih za predvajanje.</li><li>• Predvajan je bil nosilec, na katerem niso posneti podatki, ki jih ta naprava lahko predvaja.</li></ul>	DEVICE FULL:	Registriranih je že 5 Bluetooth naprav. Novih Bluetooth naprav ni mogoče registrirati.
USB ERROR:	S priključeno napravo USB je prišlo do težav. ➔ Odstranite USB napravo in obrnite stikalo za vklop na ON (VKLOP). Če se prikaz ponovno prikaže, uporabite drugo USB napravo.	PIN CODE NG:	PIN koda je napačna.
iPod ERROR:	Povezava z iPod-om ni uspela. ➔ Odstranite USB napravo in jo ponovno priključite. ➔ Prepričajte se, da imate zadnjo verzijo programske opreme za iPod.	CONNECT NG:	Enote ni mogoče povezati z napravo.
USB REMOVE (Blink):	Za USB napravo/iPod ste uporabili način odstrani. Sedaj lahko varno odstranite USB napravo/iPod.	PAIRING NG:	Napaka pri sparitvi.
NO NUMBER:	<ul style="list-style-type: none"><li>• Kliči ne pošilja svoje identitete.</li><li>• Ni podatkov o telefonski številki.</li></ul>	NO MATCHING:	Glasovni zaznamek je napačen. Glasu ni mogoče prepoznati zaradi neregistriranega glasovnega zaznamka, itd.
		TOO SOFT:	Glas je pretih in ga ni mogoče prepoznati.
		TOO LOUD:	Glas je preglasen in ga ni mogoče prepoznati.
		TOO LONG:	Beseda ali izjava je predolga za prepoznavanje.
		NO PHONEBOOK:	V telefonskem imeniku ni podatkov.
		NO MESSAGE:	V mapi prejetih sporočil ni kratkih sporočil.
		NO RECORD:	V telefonskem imeniku ni registriranega glasovnega zaznamka.
		MEMORY FULL:	Številno glasovnih zaznamkov je doseglo največje število zaznamkov za ta telefonski imenik.
		FAV: NO MEMORY:	Postopek ni registriran v prednastavljen spomin priljubljenih.
		NO ACCESS:	Ta postopek prednastavljen z upravljanjem priljubljenih ni na razpolago. Prednastavljena vsebina morda ne bo priklicana glede na izbran vir ali način.
		NO VOICE:	Ni kliča.
		NO PANEL:	Odstranjena je bila sprednja plošča.

# Tehnični podatki

## Radijski sprejemnik FM

---

- Frekvenčno območje (50 kHz območje)
  - : 87,5 MHz – 108,0 MHz
- Uporabna občutljivost (S/N = 26dB)
  - : 0,7  $\mu$ V/75  $\Omega$
- Dušilna občutljivost (S/N = 46dB)
  - : 1,6  $\mu$ V/75  $\Omega$
- Frekvenčni odziv ( $\pm$ 3,0 dB)
  - : 30 Hz – 15 kHz
- Razmerje signal/šum (MONO)
  - : 65 dB
- Frekvenčna ločljivost signala (DIN) ( $\pm$ 400 kHz)
  - :  $\geq$  80 dB
- Ločljivost kanalov antenskega signala (1 kHz)
  - : 35 dB

## Radijski sprejemnik MW

---

- Frekvenčno območje (9 kHz območje)
  - : 531 kHz – 1611 kHz
- Uporabna občutljivost (S/N = 20dB)
  - : 25  $\mu$ V

## Radijski sprejemnik LW

---

- Frekvenčno območje
  - : 153 kHz – 281 kHz
- Uporabna občutljivost (S/N = 20dB)
  - : 45  $\mu$ V

## Bluetooth

### (KDC-BT6544U/BT6544UY/BT6044/BT6144)

---

- Različica
  - : Bluetooth raz. 2.0 certificirano
- Frekvenčno območje
  - : 2,402 – 2,480 GHz
- Izhodna moč
  - : +4dBm (MAX), 0dBm (AVE) Power Class 2
- Največji domet komunikacije
  - : Vidno polje oz. pribl. 10 m (32,8 ft)
- Profili
  - : HFP (Prostoročni profil)
  - : HSP (Profil za slušalko)
  - : SPP (Profil serijskih vrat)
  - : PBAP (Profil za dostop do telefonskega imenika)
  - : OPP (Profil za potisne predmete)
  - : SYNC (Profil sinhronizacije)

## Predvajalnik plošč

---

- Laserska dioda
  - : GaAlAs
- Digitalno sito (D/A)
  - : 8-kratno nadzorčenje
- Digitalno analogni pretvornik
  - : 24 Bit
- Hitrost vrtljajev
  - : 500 – 200 obratov na minuto (CLV)
- Mehansko nihanje
  - : Pod merljivo mejo
- Frekvenčni odziv ( $\pm$ 1 dB)
  - : 20 Hz – 20 kHz
- Skupno popačenje zvoka (1 kHz)
  - : 0,01 %
- Razmerje signal/šum (1 kHz)
  - : 110 dB
- Dinamično obseg
  - : 93 dB
- Dekodiranje MP3
  - : Skladen z MPEG-1/2 Audio Layer-3
- Dekodiranje WMA
  - : Skladen z Windows Media Audio
- Dekodiranje AAC
  - : AAC-LC datoteke ".m4a"

## USB

### (KDC-BT6544U/BT6544UY/W5544U/W5644U)

---

- Standard USB
  - : USB1.1/ 2.0 (polna hitrost)
- Največji napajalni tok
  - : 500 mA
- Datotečni sistem
  - : FAT16/ 32
- Dekodiranje MP3
  - : Skladen z MPEG-1/2 Audio Layer-3
- Dekodiranje WMA
  - : Skladen z Windows Media Audio
- Dekodiranje AAC
  - : AAC-LC datoteke ".m4a"

# Tehnični podatki

## Avdio oprema

---

Največja izhodna moč  
: 50 W x 4  
Izhodna moč (DIN 45324, +B=14,4V)  
: 22 W x 4  
Impedanca zvočnikov  
: 4 – 8 Ω  
Toni (KDC-BT6044/BT6144/W5544U/W5644U)  
Nizki toni : 100 Hz ±8 dB  
Srednji toni : 1 kHz ±8 dB  
Visoki toni : 10 kHz ±8 dB  
Toni (KDC-BT6544U/BT6544UY)  
BAND1 : 60 Hz - 400 Hz ±9 dB  
BAND2 : 630 Hz - 2.5 kHz ±9 dB  
BAND3 : 4,0 kHz - 16 kHz ±9 dB  
Predojačevalni izhodni nivo/obremenitev (CD)  
: 2500 mV/10 kΩ  
Predojačevalni upor  
: ≤ 600 Ω

## Dodatni vhod

---

Frekvenčni odziv(±1 dB)  
: 20 Hz – 20 kHz  
Najvišja vhodna napetost  
: 1200 mV  
Vhodna impedanca  
: 100 kΩ

## Splošno

---

Delovna napetost (dopustna od 10,5 – 16V)  
: 14,4 V  
Največja poraba toka  
: 10 A  
Vgradna velikost (širina x višina x globina)  
: 182 x 53 x 155 mm  
Teža  
: 1,2 kg

Tehnični podatki se lahko spremenijo brez vnaprejšnjega obvestila.

- The "AAC" logo is a trademark of Dolby Laboratories.
- The Bluetooth word mark and logos are owned by the Bluetooth SIG, Inc. and any use of such marks by Kenwood Corporation is under license. Other trademarks and trade names are those of their respective owners.
- iPod is a trademark of Apple Inc., registered in the U.S. and other countries.
- iPhone is a trademark of Apple Inc.
- "Made for iPod" means that an electronic accessory has been designed to connect specifically to iPod and has been certified by the developer to meet Apple performance standards.
- "Works with iPhone" means that an electronic accessory has been designed to connect specifically to iPhone and has been certified by the developer to meet Apple performance standards.

Apple is not responsible for the operation of this device or its compliance with safety and regulatory standards.

• **Izjava o skladnosti glede na Direktivo o elektromagnetni združljivosti 2004/108/ES**

• **Izjava o skladnosti je skladna z Direktivo o radijski opremi in telekomunikacijski terminalski opremi 1999/5/ES**

**Izdelovalec:**

Kenwood Corporation  
2967-3 Ishikawa-machi, Hachioji-shi, Tokio, 192-8525 Japonska

**Zastopniki v EU:**

Kenwood Electronics Europe BV  
Amsterdamseweg 37, 1422 AC UITHOORN, Nizozemska



**English**

Hereby, Kenwood declares that this unit KDC-BT6544U/KDC-BT6544UY/KDC-BT6044/KDC-BT6144 is in compliance with the essential requirements and other relevant provisions of Directive 1999/5/EC.

**Français**

Par la présente Kenwood déclare que l'appareil KDC-BT6544U/KDC-BT6544UY/KDC-BT6044/KDC-BT6144 est conforme aux exigences essentielles et aux autres dispositions pertinentes de la directive 1999/5/CE.

Par la présente, Kenwood déclare que ce KDC-BT6544U/KDC-BT6544UY/KDC-BT6044/KDC-BT6144 est conforme aux exigences essentielles et aux autres dispositions de la directive 1999/5/CE qui lui sont applicables.

**Deutsch**

Hiermit erklärt Kenwood, dass sich dieser KDC-BT6544U/KDC-BT6544UY/KDC-BT6044/KDC-BT6144 in Übereinstimmung mit den grundlegenden Anforderungen und den anderen relevanten Vorschriften der Richtlinie 1999/5/EG befindet. (BMW)

Hiermit erklärt Kenwood die Übereinstimmung des Gerätes KDC-BT6544U/KDC-BT6544UY/KDC-BT6044/KDC-BT6144 mit den grundlegenden Anforderungen und den anderen relevanten Festlegungen der Richtlinie 1999/5/EG. (Wien)

**Nederlands**

Hierbij verklaart Kenwood dat het toestel KDC-BT6544U/KDC-BT6544UY/KDC-BT6044/KDC-BT6144 in overeenstemming is met de essentiële eisen en de andere relevante bepalingen van richtlijn 1999/5/EG.

Bij deze verklaart Kenwood dat deze KDC-BT6544U/KDC-BT6544UY/KDC-BT6044/KDC-BT6144 voldoet aan de essentiële eisen en aan de overige relevante bepalingen van Richtlijn 1999/5/EC.

**Italiano**

Con la presente Kenwood dichiara che questo KDC-BT6544U/KDC-BT6544UY/KDC-BT6044/KDC-BT6144 è conforme ai requisiti essenziali ed alle altre disposizioni pertinenti stabilite dalla direttiva 1999/5/CE.

**Español**

Por medio de la presente Kenwood declara que el KDC-BT6544U/KDC-BT6544UY/KDC-BT6044/KDC-BT6144 cumple con los requisitos esenciales y cualesquiera otras disposiciones aplicables o exigibles de la Directiva 1999/5/CE.

**Português**

Kenwood declara que este KDC-BT6544U/KDC-BT6544UY/KDC-BT6044/KDC-BT6144 está conforme com os requisitos essenciais e outras disposições da Directiva 1999/5/CE.

**Polska**

Kenwood niniejszym oświadcza, że KDC-BT6544U/KDC-BT6544UY/KDC-BT6044/KDC-BT6144 spełnia zasadnicze wymogi oraz inne istotne postanowienia dyrektywy 1999/5/EC.

**Český**

Kenwood tímto prohlašuje, že KDC-BT6544U/KDC-BT6544UY/KDC-BT6044/KDC-BT6144 je ve shodě se základními požadavky a s dalšími příslušnými ustanoveními Nařízení vlády č. 426/2000 Sb.

**Magyar**

Alulírott, Kenwood, kijelenti, hogy a jelen KDC-BT6544U/KDC-BT6544UY/KDC-BT6044/KDC-BT6144 megfelel az 1999/5/EC irányelvben meghatározott alapvető követelményeknek és egyéb vonatkozó előírásoknak.

**Svenska**

Härmed intygar Kenwood att denna KDC-BT6544U/KDC-BT6544UY/KDC-BT6044/KDC-BT6144 står i överensstämmelse med de väsentliga egenskapskrav och övriga relevanta bestämmelser som framgår av direktiv 1999/5/EG.

**Suomi**

Kenwood vakuuttaa täten että KDC-BT6544U/KDC-BT6544UY/KDC-BT6044/KDC-BT6144 tyypininen laite on direktiivin 1999/5/EY oleellisten vaatimusten ja sitä koskevien direktiivin muiden ehtojen mukainen.

**Slovensko**

S tem Kenwood izjavlja, da je ta KDC-BT6544U/KDC-BT6544UY/KDC-BT6044/KDC-BT6144 v skladu z osnovnimi zahtevami in ostalimi ustreznimi predpisi Direktive 1999/5/EC.

**Slovensky**

Spoločnosť Kenwood týmto vyhlasuje, že KDC-BT6544U/KDC-BT6544UY/KDC-BT6044/KDC-BT6144 spĺňa základné požiadavky a ďalšie príslušné ustanovenia Direktívy 1999/5/EC.

**Dansk**

Undertegnede Kenwood erklærer herved, at følgende udstyr KDC-BT6544U/KDC-BT6544UY/KDC-BT6044/KDC-BT6144 overholder de væsentlige krav og øvrige relevante krav i direktiv 1999/5/EF.

**Ελληνικά**

ΜΕ ΤΗΝ ΠΑΡΟΥΣΑ Kenwood ΔΗΛΩΝΕΙ ΟΤΙ ΚDC-BT6544U/KDC-BT6544UY/KDC-BT6044/KDC-BT6144 ΣΥΜΜΟΡΦΩΝΕΤΑΙ ΠΡΟΣ ΤΙΣ ΟΥΣΙΩΔΕΙΣ ΑΠΑΙΤΗΣΕΙΣ ΚΑΙ ΤΙΣ ΛΟΙΠΕΣ ΣΧΕΤΙΚΕΣ ΔΙΑΤΑΞΕΙΣ ΤΗΣ ΟΔΗΓΙΑΣ 1999/5/ΕΚ.

**Eesti**

Sellega kinnitab Kenwood, et see KDC-BT6544U/KDC-BT6544UY/KDC-BT6044/KDC-BT6144 vastab direktiivi 1999/5/EC põhiliste nõudmistele ja muudele asjakohastele määrustele.

**Latviešu**

Ar šo, Kenwood, apstiprina, ka KDC-BT6544U/KDC-BT6544UY/KDC-BT6044/KDC-BT6144 atbilst Direktīvas 1999/5/EK galvenajām prasībām un citiem tās nosacījumiem.

**Lietuviškai**

Šiuo, Kenwood, pareiškia, kad šis KDC-BT6544U/KDC-BT6544UY/KDC-BT6044/KDC-BT6144 atitinka pagrindinius Direktyvos 1999/5/EB reikalavimus ir kitas svarbias nuostatas.

**Malti**

Hawnhekk, Kenwood, jiddikjara li dan KDC-BT6544U/KDC-BT6544UY/KDC-BT6044/KDC-BT6144 jikkonforma mal-htigijiet essenzjali u ma provvedimenti oħrajn rilevanti li hemm fid-Direttiva 1999/5/EC.

**Українська**

Компанія Kenwood заявляє, що цей виріб KDC-BT6544U/KDC-BT6544UY/KDC-BT6044/KDC-BT6144 відповідає ключовим вимогам та іншим пов'язаним положенням Директиви 1999/5/EC.

---

**KENWOOD**