

KENWOOD

НАВІГАЦІЙНА СИСТЕМА GPS

DNX SERIES

DNX5260BT

МОНІТОР ІЗ DVD-ПРИЙМАЧЕМ

DDX SERIES

DDX5026 DDX5056

ІНСТРУКЦІЯ ЗІ ВСТАНОВЛЕННЯ

Kenwood Corporation

Додаткове обладнання

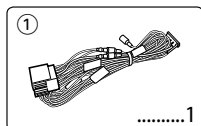

*Додаткове обладнання DNX5260BT.

* Це додаткове приладдя використовується при підключенні зовнішнього пристрою до гнізда AV-IN на передній панелі цього пристрою. Інформацію про використання цього приладдя див. в інструкції з експлуатації цього апарата.

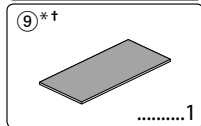
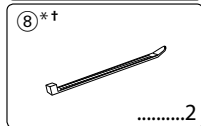
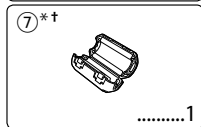
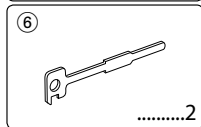
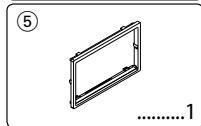
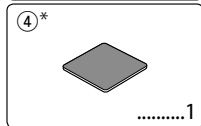
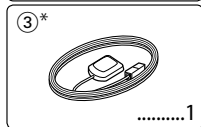
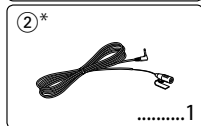

Процедура встановлення

- Щоб уникнути короткого замикання, вийміть ключ із системи запалювання і від'єднайте негативний (⊖) вивід батареї.
- Для кожного пристрою необхідно зробити правильне підключення проводів вхідного та вихідного сигналів.
- З'єднайте провід із джгутом проводів.
- Підключіть роз'єм В пучка електропроводів до роз'єму динаміка в автомобілі.
- Підключіть роз'єм А джгута проводів до зовнішнього роз'єму живлення автомобіля.
- Підключіть роз'єм джгута проводів до апарата.
- Установіть систему в автомобіль.
- Знов підключіть клему ⊖ акумулятора.
- Натисніть кнопку перезавантаження.

▲УВАГА

- Якщо під'єднати провід системи запалювання (червоний) та провід від батареї (жовтий) до ходової частини автомобіля (заземлення), то це може спричинити коротке замикання, яке, у свою чергу, може призвести до пожежі. Ці проводи необхідно підключати до джерела живлення через блок плавких запобіжників.

Отримання сигналів GPS

Під час першого вмикання моделі DNX5260BT потрібно зачекати, доки система вперше отримає сигнали супутника. Цей процес може зайняти кілька хвилин. Щоб пришвидшити встановлення зв'язку, розмістіть свій транспортний засіб на відкритому просторі, далеко від високих будівель і дерев. Після того як система зловить перші сигнали від супутника, під час наступних сеансів зв'язку встановлюватиметься значно швидше.

Після встановлення

Після встановлення виконайте початкове налаштування, як описано в інструкції з експлуатації.



- Даний виріб повинен монтуватись і підключатись кваліфікованими та досвідченими людьми. Із міркувань безпеки роботи з монтування цієї системи та виконання електричних з'єднань повинні виконувати спеціалісти.
- Переконайтеся, що прилад заземлено до негативного джерела постійного електричного струму напругою 12В.
- Не встановлюйте систему в місцях, куди потрапляє пряме сонячне проміння, або в місцях із надмірно високою температурою або вологістю. Також необхідно уникати можливості потрапляння на прилад пилу або води.
- Не використовуйте свої власні гвинти. Використовуйте лише гвинти, що надані у комплекті. Використання неправильних гвинтів може призвести до пошкодження апарату.
- Якщо живлення не вмикається (показується надпис «PROTECT»), то це означає, що, можливо, проводку динаміка закорочено або мав місце її контакт із ходовою частиною транспортного засобу, а тому включилася функція захисту. Тому провід динаміка потрібно перевірити.
- Усі з'єднання проводів мають бути виконані надійно до повної фіксації роз'ємів у гніздах.
- Якщо в системі запалювання транспортного засобу відсутнє положення «АС» або ж якщо проводка системи запалювання під'єднана до джерела живлення з незмінною напругою (наприклад, до виводу батареї), то живлення не буде пов'язане з системою запалювання (тобто воно не буде включатись і виключатись разом із системою запалювання). Якщо потрібно пов'язати живлення цієї системи із запалюванням, підключіть провід запалювання до джерела живлення, яке вмикається та вимикається ключем запалювання.
- Використовуйте наявні у продажу перехідники, якщо роз'єм не підходить до роз'єму автомобіля.
- Непід'єднані проводи ізолюйте за допомогою стрічки з вінілу чи іншого подібного матеріалу. Щоб запобігти короткому замиканню, не знімайте захисних ковпачків з кінців невідключених кабелів та роз'ємів.
- Якщо ящик обладнано кришкою, апарат слід встановити таким чином, щоби при закриванні та одкриванні кришка не билася об лицьову панель апарату.
- У разі перегорання запобіжника спочатку переконайтеся, що проводи не торкаються та не спричиняють коротке замикання, потім замініть старий запобіжник на запобіжник із таким самим номіналом.
- Правильно під'єднайте проводку динаміків до відповідних виводів. Апарат може пошкодитися чи не працювати у разі розділення \ominus проводів або їх заземлення на будь-яку металічну деталь в автомобілі.
- Після встановлення системи перевірте правильність роботи на автомобілі гальмівних ліхтарів, вказівників повороту, склоочисників тощо.

- Систему необхідно встановити так, щоб кут встановлення складав 30° або менше.
- Встановлюючи апарат у транспортний засіб, не тисніть сильно на поверхню панелі. Це може стати причиною подряпин на поверхні апарату, його пошкодження або навіть повного псування.
- Цей апарат оснащено вентилятором охолодження для зменшення внутрішньої температури. Не встановлюйте систему в місцях із перешкодами для охолоджувального вентилятора. Якщо дані отвори буде перекрито, то погіршення вентиляції і підвищення внутрішньої температури призведуть до неналежної роботи апарату.

Охолоджувальний вентилятор

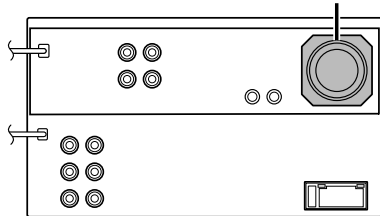

- Якщо поблизу Bluetooth-антени знаходяться металеві предмети, прийом може погіршитися (тільки DNX5260BT)

Блок Bluetooth-антени

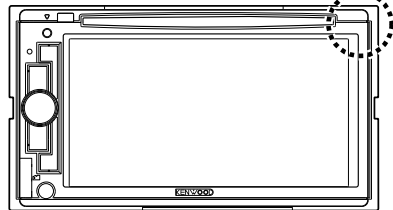

УВАГА

Встановлюйте цей апарат у консолі автомобіля. Не торкайтеся металічних частин цього апарату під час та одразу після його використання. Металічні частини, зокрема, теплоприймачі і корпус, стають гарячими.

Підключення

Покажчик функцій роз'ємів

Номери контактів для роз'ємів ISO	Колір кабелю	Функції
Роз'єм зовнішнього живлення		
A-4	Жовтий	Акумулятор
A-5	синій/білий	Керування живленням
A-6	помаранчевий/білий	Затемнювач
A-7	червоний	Запалювання (ACC)
A-8	чорний	підключення до маси (заземлення)
Роз'єм динаміка		
B-1	фіолетовий	Задній правий (+)
B-2	Фіолетовий/чорний	Задній правий (-)
B-3	сірий	передній правий (+)
B-4	сірий/чорний	передній правий (-)
B-5	Білий	Передній лівий (+)
B-6	білий/чорний	передній лівий (-)
B-7	Зелений	Задній лівий (+)
B-8	зелений/чорний	задній лівий (-)

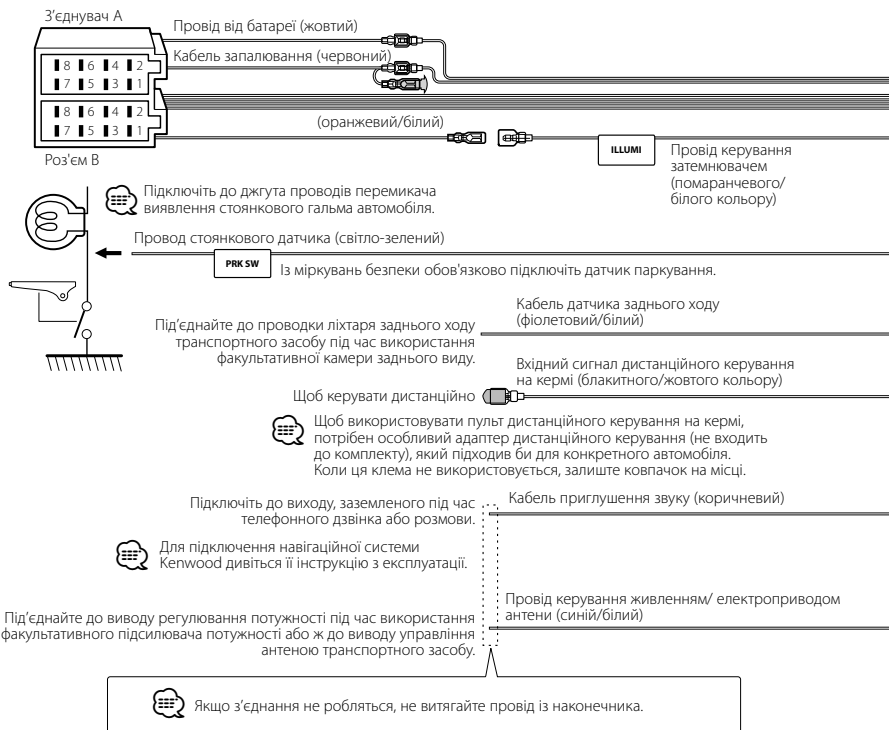
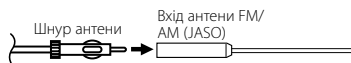

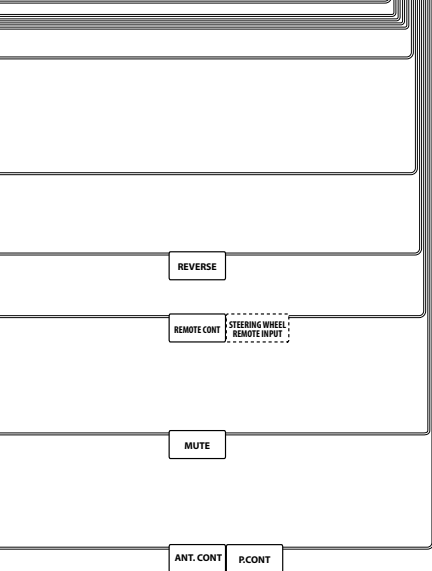
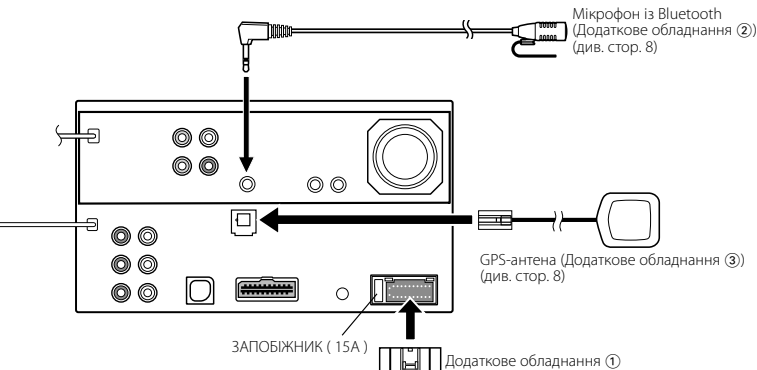

▲УВАГА

Підключення до ISO-роз'єму

Розташування контактів для роз'ємів ISO залежить від використовуваного автомобіля. Переконайтеся в правильності підключень, щоб запобігти пошкодженню апарата.

Типова схема підключення джгута проводів описана в пункті 1 нижче. Якщо контакти роз'єму ISO встановлено відповідно до опису в [2], робіть підключення згідно з ілюстрацією.

Обов'язково перепідключіть кабель, як показано в [2] нижче, щоб встановити цей апарат в автомобіль марки **Volkswagen** тощо.

1 (Стандартне встановлення) Контакт А-7 (червоного кольору) роз'єму ISO автомобіля пов'язаний із запаленням, а контакт А-4 (жовтий) підключено до постійного джерела живлення.

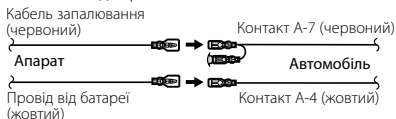

2 Контакт А-7 (червоного кольору) роз'єму ISO автомобіля підключено до постійного джерела живлення, а контакт А-4 (жовтого кольору) пов'язаний із запаленням.

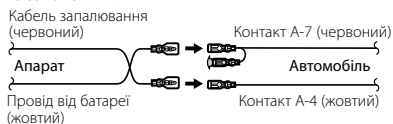

Підключення системи

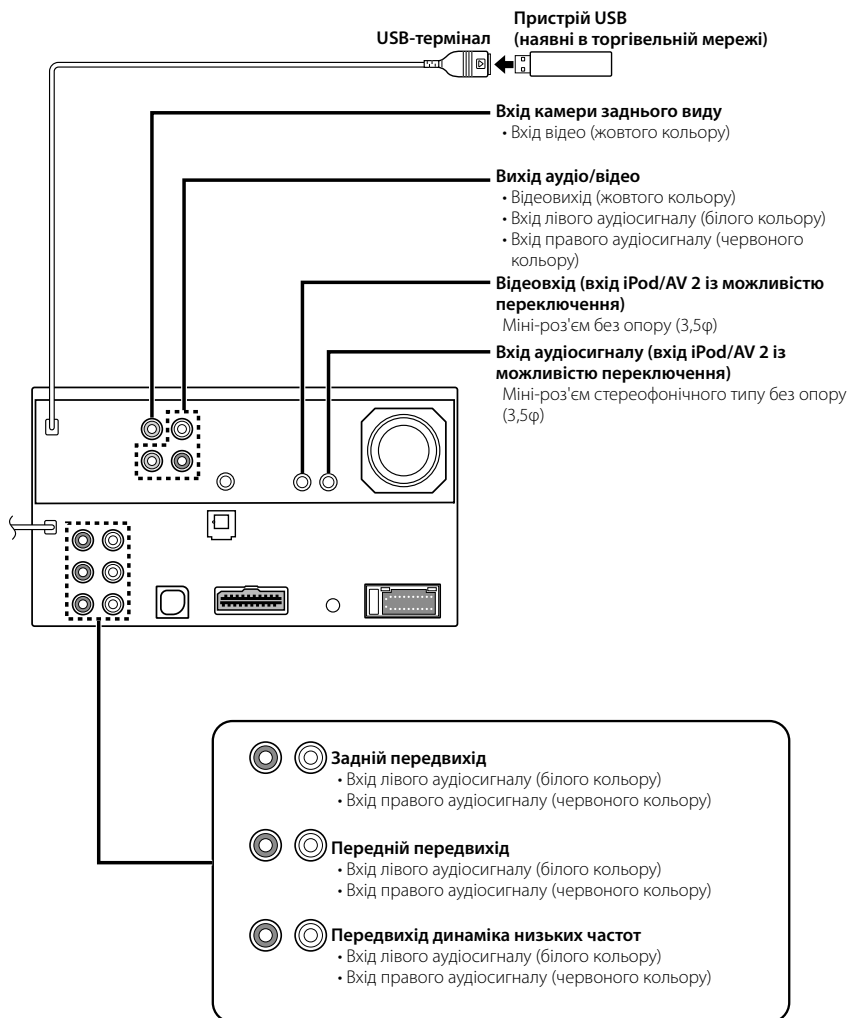

Підключення додаткового обладнання

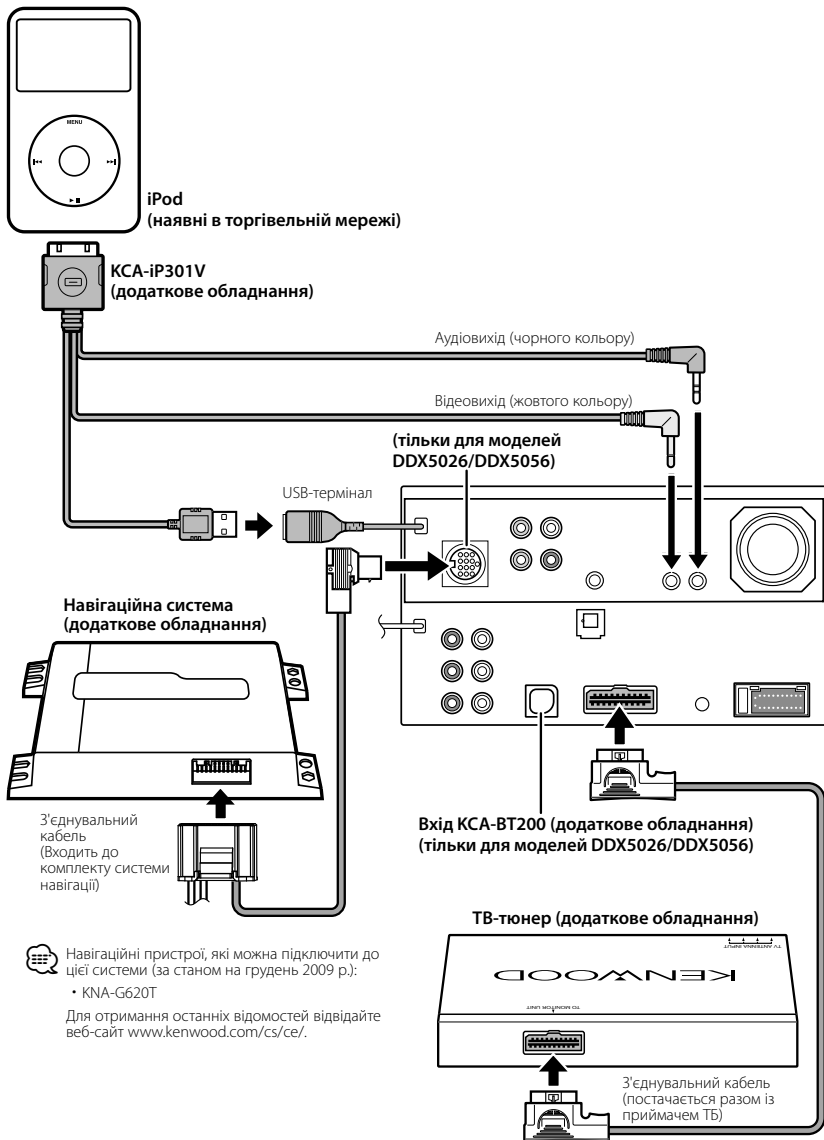

Навігаційні пристрої, які можна підключити до цієї системи (за станом на грудень 2009 р.):

- KNA-G620T

Для отримання останніх відомостей відвідайте веб-сайт www.kenwood.com/cs/ce/.

Встановлення GPS-антени (тільки DNX5260BT)

GPS-антена монтується всередині автомобіля. Для забезпечення надійного прийому сигналів GPS-спутника її слід встановити в максимально горизонтальному положенні.

Щоби встановити GPS-антену всередині транспортного засобу:

1. Почистіть приборну панель або іншу поверхню.
2. Зніміть захисну плівку з клейкої сторони (знизу) металевої пластини (Додаткове обладнання ④).
3. Міцно притисніть металеву пластину (додаткова деталь номер ④) до панелі приладів або іншої монтажної поверхні. За потреби, металеву пластину (Додаткове обладнання ④) можна зігнути, щоб вона повторювала криву поверхню.
4. Розмістіть GPS-антену (Додаткове обладнання ③) на металевій пластині (Додаткове обладнання ④).

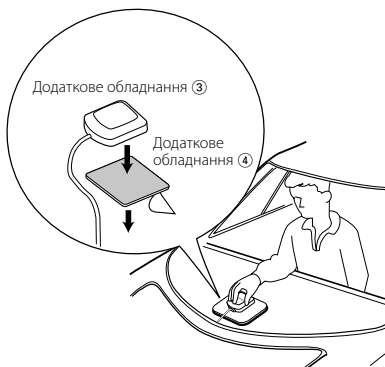

- В деяких типах автомобілів прийом сигналів GPS-спутників може виявитися неможливим, якщо антену встановлено всередині.
- GPS-антену слід встановити таким чином, щоб відстань від неї до стільникового телефону чи інших передавальних антен була більшою за 12 дюймів (30 см). Ці комунікаційні пристрої можуть впливати на сигнали GPS-спутника.
- До погіршення роботи може призвести також нанесення на GPS-антену (металевої) фарби.

Встановлення мікрофона (тільки DNX5260BT)

1. Перевірте, в якому положенні встановлено мікрофон (Додаткове обладнання ②).
2. Зітріть масло та будь-який інший бруд із монтажної поверхні.
3. Установіть мікрофон.
4. Прокладіть кабель до апарата та зафіксуйте його в кількох місцях стрічкою або чимось подібним.

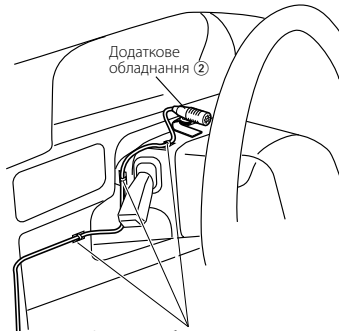

Закріпіть кабель за допомогою клейкої стрічки, доступної в торгівельній мережі.

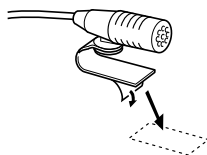

Зніміть захисне паперове покриття з двосторонньої клейкої стрічки і закріпіть останню, як показано нижче.



Відрегулюйте положення мікрофона відносно водія.



- Мікрофон слід встановити якнайдалі від стільникового телефону.

Встановлення монітора/програвача

Встановлення декоративної панелі

1. Прикріпіть додаткову деталь ⑤ до апарата.

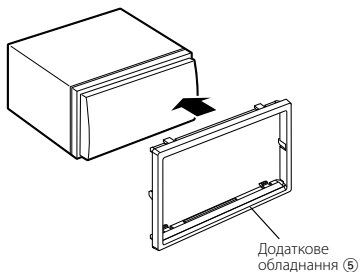

Установлення та монітора або програвача

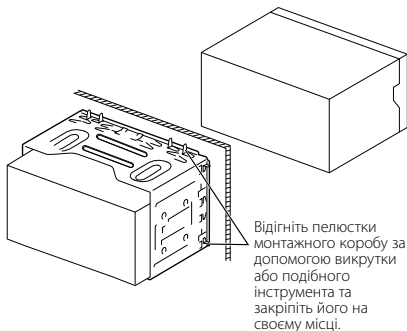

Переконайтеся, що апарат надійно встановлено на місці. Якщо систему не закріплено, можлива її несправна робота (наприклад, може пропадати звук).

Знімання монітора/програвача

Як зняти жорстку гумову оправу (рамку)

1. Закріпіть зубці знімального інструмента ⑥ і розблокуйте два нижні замки. Опустіть рамку та штовхніть її вперед, як показано на рисунку.

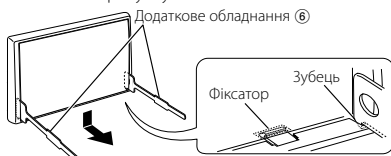

- Рамку можна зняти з верхнього боку таким самим способом.

2. Коли нижню частину знято, розблокуйте і два верхніх замки.

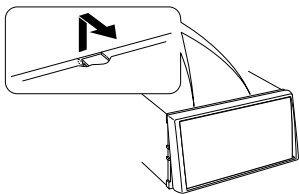

Знімання апарата

1. Зніміть рамку з твердої гуми відповідно до процедури знімання, описаної в розділі <Знімання рамки з твердої гуми>.
2. Вставте два знімальні інструменти ⑥ глибоко в пази з обох боків, як це показано на малюнку.

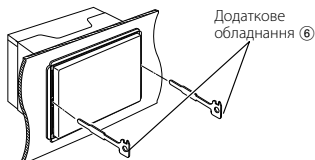

3. Опустіть інструмент для зняття донизу і витягніть систему наполовину, натискаючи всередину.

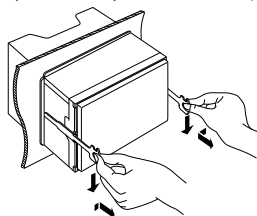

- Будьте обережні, щоб уникнути травмування штифтами на виїмальному інструменті.

4. Повністю витягніть систему руками з обережністю, щоб не упустити її.

