

# KENWOOD

CD-RECEIVER

**KDC-BT8044U**

**KDC-BT8044UY**

**KDC-W7544U**

**KDC-W7644UY**

**KDC-W7044U**

**KDC-W7144UY**

---

## BEDIENUNGSANLEITUNG

Kenwood Corporation



# Inhalt

<b>Vor der Inbetriebnahme</b>	<b>3</b>	<b>Audio-Einstellungen</b>	<b>27</b>
<b>Grundlegender Betrieb</b>	<b>4</b>	Klangeinstellung	
Freisprech-Telefon		Audio-Setup	
<b>Funktionssteuerung</b>	<b>6</b>	<b>Audioeinstellungen</b>	<b>28</b>
<b>Anzeigeeinstellungen</b>	<b>11</b>	Fahrzeugetypauswahl	
Auswahl des Anzeigetyps		Lautsprechereinstellung	
Auswahl des Text-Displays		Einstellung DTA (Digitaler Zeitabgleich)	
Auswahl der Beleuchtungsfarbe		Frequenzweicheneinstellung	
Anzeigeeinstellungen des Zusatzeingangs		Equalizer-Voreinstellung auswählen	
<b>Bedienvorgang für Musik-Disc/Audiodatei</b>	<b>14</b>	Manuelle Equalizer-Steuerung	
Musiksuche		Positionsspeicher	
Musiksuche für den iPod		Manuelle Positionseinstellung	
Musiksuche nach Anfangsbuchstaben		Speicher für Audio-Voreinstellungen	
Zufallswiedergabe aller Titel		Abruf von Audio-Voreinstellungen	
iPod-Steuerung im manuellen Modus		<b>Favoritensteuerung</b>	<b>33</b>
Direkte Musiksuche		Favoritenspeicher	
Direkte Disc-Suche		Abrufen von Favoriten-Voreinstellungen	
Grundlegende Bedienung des Disc-Wechslers (optional)		Löschen des Favoriten Voreinstellungsspeichers	
<b>Tuner-Betrieb</b>	<b>17</b>	Favoriten-Namenseinstellung	
Automatischer Senderspeicher		<b>Bluetooth-Setup</b>	<b>35</b>
Senderspeicher		Registrierung eines Bluetooth-Gerätes	
Abruf der Senderspeicher		Registrierung eines speziellen Bluetooth-Gerätes	
Direkteingabe der Empfangsfrequenz		Registrierung eines PIN-Codes	
Auswahl der Programmart (PTY)		Übertragen des Telefonbuchs	
Programmart-Speicher		Wählen Sie das Bluetooth-Gerät, das Sie verbinden möchten	
Ändern der Sprache für die PTY-Funktion		Löschen eines registrierten Bluetooth-Geräts	
<b>Betrieb der Freisprecheinrichtung</b>	<b>19</b>	Anzeige der Firmware-Version	
Vorbereitungen		Hinzufügen eines Sprachwahl-Befehls	
Eingehen eines Anrufs		Einstellung eines Sprachbefehls für eine Kategorie	
Während eines Anrufs		SMS (Short Message Service)	
Wartender Anruf		Download einer SMS	
Weitere Funktionen		<b>Grundlegende Fernbedienungsfunktionen</b>	<b>40</b>
Einen Anruf durchführen		<b>Anhang</b>	<b>42</b>
Wählen einer Nummer		<b>Zubehör/Hinweise zum Einbau</b>	<b>47</b>
Kurzwahl (voreingestellte Wahl)		<b>Anschlussdiagramm</b>	<b>48</b>
Anrufen einer Nummer aus dem Telefonbuch		<b>Installation/Ausbau des Gerätes</b>	<b>49</b>
Anrufen einer Nummer aus dem Anrufprotokoll		<b>Fehlersuche</b>	<b>51</b>
Führen Sie einen Sprachwahl-Anruf durch		<b>Technische Daten</b>	<b>54</b>
Eintragung im Kurzwahlnummern-Verzeichnis			
Anzeige des Telefonnummern-Typs (Kategorie)			
<b>Bluetooth-Audio-Betrieb</b>	<b>23</b>		
Vorbereitungen			
Grundlegender Betrieb			
<b>Andere Funktionen</b>	<b>24</b>		
Aktivierung des Sicherheitscodes			
Deaktivierung des Sicherheitscodes			
Manuelle Einstellung der Uhrzeit			
Datum einstellen			
Auswahl des Datumsformats			
Verstärkersteuerung			
Demonstrationsmodus			
Diebstahlsichere Frontblende			

# Vor der Inbetriebnahme

## ▲ WARNUNG

### Treffen Sie folgende Vorsichtsmaßnahmen gegen Verletzungen oder Brand:

- Um Kurzschlüsse zu verhindern, stellen Sie sicher, dass keine Metallgegenstände (Münzen, Nadeln, Werkzeuge usw.) ins Innere des Geräts gelangen.

### Verwenden Sie dieses Gerät erst nach Beendigung des Demonstrationsmodus!

Für das Gerät ist ab Werk der Demonstrationsmodus eingestellt.

Beim ersten Einsatz müssen zuerst die <Einstellungen des Demonstrationsmodus> (Seite 26) deaktiviert werden.

### Wissenswertes über die Rückstellung Ihres Gerätes

- Falls dieses Gerät oder das daran angeschlossene Gerät (automatischer Disc-Wechsler o. Ä.) nicht ordnungsgemäß funktioniert, drücken Sie bitte die Rückstelltaste. Durch Drücken der Rückstelltaste werden die Werkseinstellungen wieder hergestellt.

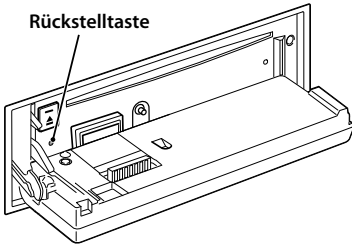

### Reinigung des Geräts

Ist die Frontblende des Geräts verschmutzt, wischen Sie sie mit einem trockenen weichen Tuch ab (z.B. mit einem Silikon Tuch).

Ist die Frontblende stark verschmutzt, wischen Sie sie mit einem angefeuchteten Tuch ab (neutrales Reinigungsmittel verwenden). Wischen Sie es anschließend wieder mit einem sauberen, weichen und trockenen Tuch ab.



- Das Auftragen von Spray direkt auf dem Gerät kann zu einer Beeinträchtigung der mechanischen Teile führen. Das Abwischen mit einem harten Tuch oder die Verwendung von Lösungsmitteln wie Verdünnern oder Alkohol kann die Oberfläche beschädigen oder Kennzeichnungen löschen.

### Anschlüsse der Frontblende reinigen

Sind die Anschlüsse am Gerät oder an der Frontblende verschmutzt, wischen Sie sie mit einem sauberen, weichen und trockenem Tuch ab.

### Beschlagen der Laserlinse

Bei kaltem Wetter kann die Laserlinse des CD-Players nach dem Einschalten der Fahrzeugheizung beschlagen. Diese Kondensation, "Linsennebel" genannt, kann möglicherweise ein Abspielen der CD verhindern. Nehmen Sie die CD aus dem Gerät und warten Sie eine Zeit lang, bis die Kondensation getrocknet ist. Funktioniert das Gerät nach einer Weile noch immer nicht richtig, fragen Sie Ihren Kenwood-Händler.

- Sollten Sie Probleme bei der Installation des Geräts haben, lassen Sie sich bitte von Ihrem Kenwood-Fachhändler beraten.
- Lassen Sie sich beim Kauf von optionalem Zubehör von Ihrem Kenwood-Händler beraten um sicherzustellen, dass das Zubehör von Ihrem Modell und in Ihrem Bereich unterstützt wird.
- Zeichen nach ISO 8859-1 können angezeigt werden.
- Zeichen nach ISO 8859-5 oder ISO 8859-1 können angezeigt werden. Siehe "MENU" > "Russian" unter <Funktionssteuerung> (Seite 6).
- Die RDS-Funktion funktioniert nicht, wenn ein solcher Dienst von keinem der Radiosender unterstützt wird.
- In diesem Dokument bedeutet das Aufleuchten der Beschreibungsanzeige, dass ein Status angezeigt wird. Näheres zur Statusanzeige finden Sie unter <Auswahl des Anzeigetyps> (Seite 11).
- Die in dieser Bedienungsanleitung dargestellten Abbildungen des Displays und der Frontblende dienen der Veranschaulichung der Bedienung Ihres Geräts. Daher können die Abbildungen der Anzeige von der tatsächlichen Anzeige am Gerät abweichen. Eventuell sind sogar manche Abbildungen der Anzeige nicht zutreffend.

### Handhabung von CDs

- Berühren Sie nicht die Aufnahme-Oberfläche der CD.
- Kleben Sie keine Aufkleber oder ähnliches auf eine CD. Verwenden Sie dem entsprechend auch keine CDs, auf denen sich bereits ein Aufkleber befindet.
- Verwenden Sie kein Zubehör für Ihre Discs.
- Reinigen Sie CDs stets von der Mitte einer Disc nach außen hin.
- Ziehen Sie CDs beim Entfernen aus dem Gerät horizontal heraus.
- Wenn CDs am Loch in der Mitte oder am Rand Grate aufweisen, entfernen Sie diese vor dem Gebrauch mit einem Kugelschreiber oder dergleichen.

### CDs, die nicht verwendet werden können

- CDs mit nicht runder Form können nicht verwendet werden.

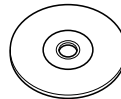

- CDs, die auf der Aufnahme-Oberfläche eingefärbt oder verschmutzt sind, können nicht verwendet werden.
- Dieses Gerät kann nur CDs mit der Kennung  wiedergeben. Discs ohne diese Kennung werden u. U. nicht ordnungsgemäß wiedergegeben.
- Eine CD-R oder CD-RW, die nicht abgeschlossen (finalisiert) wurde, kann nicht wiedergegeben werden. (Einzelheiten hinsichtlich der Finalisierung finden Sie in den Bedienungsanleitungen Ihrer Brennsoftware sowie Ihres CD-R/CD-RW-Recorders.)

# Grundlegender Betrieb

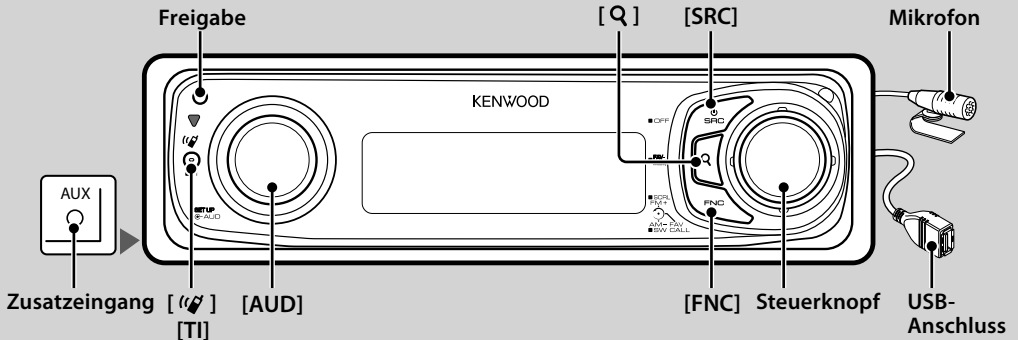

## Allgemeine Funktionen

### Netz-/Quellen-Auswahltaste: [SRC]

Stromversorgung ein.

Ist die Stromversorgung eingeschaltet, wählen Sie eine Quelle aus.

**SRC Auswahl Mode 1:** Drücken Sie auf die [SRC]-Taste und drehen Sie anschließend den Steuerknopf bzw. drücken Sie ihn nach oben oder unten. Drücken Sie auf den Steuerknopf, um die ausgewählte Quelle festzulegen.

**SRC Auswahl Mode 2:** Bei jedem Drücken des Knopfes wird zwischen den Quellen hin- und hergeschaltet.

Tuner ("TUNER"), USB oder iPod ("USB" oder "iPod"), CD ("CD"), Zusatzzugang ("AUX") und Standby ("STANDBY") Drücken Sie diese Taste mindestens 1 Sekunde, um die Stromversorgung auszuschalten.



- Der Modus SRC-Auswahl kann unter "MENU" > "SRC Select" unter <Funktionssteuerung> (Seite 6) eingestellt werden.
- Die zusätzliche Eingangsquelle steht normalerweise auf "OFF"- Stellen Sie die Option "Built in AUX", beschrieben unter <Funktionssteuerung> (Seite 6) auf "ON".
- Wählen Sie "MENU" > "Built in AUX"
- Wenn optionales Zubehör angeschlossen wird, wird der Name der Quelle für jedes Gerät angezeigt.
- Um die Fahrzeugbatterie zu schonen, schaltet sich das Gerät nach 20 Minuten Betrieb im Standby-Modus aus. Die Zeitspanne bis zum vollständigen Ausschalten kann mit der Option "Power Off" unter <Funktionssteuerung> (Seite 6) eingestellt werden.
- Wird der Anschluss eines iPods erkannt, schaltet die Quellenanzeige von "USB" auf "iPod" um.
- Die USB-(iPod)-Quelle wird auf dem angeschlossenen Gerät als CD-Quelle angezeigt.

### Lautstärkeregelung: [AUD]-Knopf

Drehen Sie den Knopf, um die Lautstärke einzustellen.

### Subwoofer-Ausgang: Steuerknopf

Schaltet bei jedem Druck nach unten auf die Taste von mindestens 2 Sekunden Dauer zwischen ON ("SUBWOOFER ON") und OFF ("SUBWOOFER OFF") um.

- Diese Funktion ist verfügbar ,wenn "SWPRE" unter <Funktionssteuerung> (Seite 6) auf "SW" eingestellt wurde.

### Zusatzzugang

Schließen Sie hier mit einem Ministecker-Kabel (3,5 ø) ein tragbares Audiogerät an.



- Verwenden Sie ein Ministecker-Kabel. Es überträgt Stereosignale und weist keinerlei Impedanz auf.
- Der Zusatzzugang erfordert, dass im "MENU" > <Funktionssteuerung> (Seite 6) "AUX" eingestellt wurde.

### Text-/Titel-Scrollen: Steuerknopf

Navigiert durch die Textanzeige der CD- und Audiodatei, wenn die Taste länger als 2 Sekunden gedrückt wird.

### Stummschaltung der Lautstärke bei eingehendem Telefonanruf

Bei einem Anruf wird "CALL" angezeigt und das Audiosystem wird angehalten.

Nach Beendigung des Anrufs erlischt die Anzeige "CALL" und das Audiosystem wird wieder eingeschaltet.

Wird die [SRC]-Taste während des Anrufs gedrückt, wird das Audiosystem wieder aktiviert.



- Für die Verwendung der Telefon-Stummschaltungsfunktion müssen Sie die MUTE-Leitung unter Verwendung des im Handel erhältlichen Telefonzubehörs an Ihr Telefon anschließen. Lesen Sie dazu den Abschnitt <Anschlussdiagramm> (Seite 48).

### Funktionssteuerung: [FNC]

Durch Drücken dieser Taste können Sie verschiedene Funktionen mit Hilfe des Steuerknopfes einstellen.

Weitere Informationen finden Sie im Abschnitt <Funktionssteuerung> (Seite 6).

Kategorie	Funktion des Setup-Elements
MENU	Einrichtung der Umgebung.
SETUP	Ermöglicht die Einstellung des Displays und der Farbe.
SOUND	Einrichtung der Klangumgebung.
BT	Ermöglicht die Einstellung der Bluetooth-Funktion.
—	Ermöglicht die Einstellung der Funktion.

### **Favoritensteuerung: Steuerknopf**

Sie können die verschiedenen gespeicherten Funktionen durch Drehen des Steuerknopfes aufrufen. Sie können z.B. die Wiedergabeliste im iPod aufrufen und wiedergeben, während der Tuner aktiv ist. Siehe <Favoritensteuerung> (Seite 33).

### **Tuner-Funktionen**

#### **UKW-Wellenbereich: Steuerknopf**

Hiermit wird bei jedem Drücken nach oben zwischen UKW1, UKW2 und UKW3 umgeschaltet.

#### **MW-Wellenbereich: Steuerknopf**

Hiermit wird durch Drücken nach oben zu MW umgeschaltet.

#### **Senderabstimmung: Steuerknopf**

Hiermit wird die Frequenz durch Drücken nach links oder rechts umgeschaltet.



- Wählen Sie "MENU" > "SEEK" unter <Funktionssteuerung> (Seite 6), um die Frequenzumstellung zu ändern.
- Während des Empfangs von Stereo-Sendern leuchtet das "ST"-Symbol.

#### **Verkehrsmeldungen: [TI]**

- KDC-BT8044U/ KDC-BT8044UY: Schaltet bei Knopfdruck von mindestens 1 Sekunde die Verkehrsinformationen-Funktion EIN oder AUS.
- KDC-W7544U/ KDC-W7644UY/ KDC-W7044U/ KDC-W7144UY: Schaltet bei Knopfdruck die Verkehrsinformationen-Funktion EIN oder AUS. Ist die Funktion eingeschaltet, leuchtet die "TI"-Anzeige. Erfolgt eine Verkehrsmeldung, wenn die Funktion eingeschaltet ist, erscheint "Traffic INFO" und die Verkehrsmeldung wird empfangen.



- Wenn die Lautstärke während des Empfangs von Verkehrsinformationen eingestellt wird, wird die eingestellte Lautstärke automatisch gespeichert. Die gespeicherte Lautstärke wird anschließend bei jedem Einschalten der Verkehrsinformationen-Funktion wieder eingestellt.

### **Disc- und Audiodatei- Wiedergabefunktionen**

#### **Aufklappen der Frontblende: Freigabe**



- Frontblende auf der linken Seite drücken und sie wieder in die vorherige Position bringen.

#### **Disc-Wiedergabe: Disc-Fach**

Hiermit wird die Wiedergabe beim Einlegen einer Disc gestartet.

Ist eine CD eingelegt, leuchtet die "CD-IN"-Anzeige.

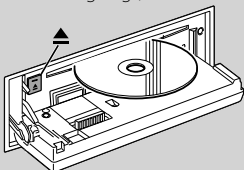

- 3-Zoll (8 cm)-CDs können nicht verwendet werden. Falls Sie dennoch versuchen, eine solche CD mit einem Adapter zu verwenden, kann es zu einer Fehlfunktion kommen.

#### **Disc-Auswurf: [▲]**



- Die Disc kann nach dem Abstellen des Motors 10 Minuten lang ausgeworfen werden.

#### **USB-Gerät/iPod-Wiedergabe: USB-Anschluss**

Der Anschluss eines USB-Geräts startet die Wiedergabe.



- Hinsichtlich der wiederzugebenden Audiodateien, -Medien und -Geräte lesen Sie bitte den Abschnitt <Wissenswertes über Audiodateien> (Seite 72).

#### **Pause und Wiedergabe: Steuerknopf**

Hiermit wird bei jedem Drücken zwischen Pause und Wiedergabe umgeschaltet.

#### **USB-Gerätetrennung: [▲]**

Drücken Sie diese Taste für mindestens 2 Sekunden, um den Abtrennungsmodus auszuwählen, und trennen Sie das USB-Gerät ab.

Während des Abtrennungsmodus wird "USB REMOVE" angezeigt.

#### **Musiksuche: Steuerknopf**

Hiermit wird die Musik durch Drücken nach links oder rechts umgeschaltet.

Beim Gedrückthalten nach links oder rechts wird der Schnellrück- oder Schnellvorlauf eingestellt. (Während der Wiedergabe einer Audiodatei wird kein Ton ausgegeben.)

#### **Ordnersuche: Steuerknopf**

Hiermit wird der Ordner, der die Audiodatei enthält, durch Drücken nach oben oder unten umgeschaltet.

- Für den Betrieb mit iPod rufen Sie die <Musiksuche für den iPod> (Seite 14) auf, um in den Suchmodus zu wechseln.

#### **Suchmodus: [Q]**

Nach Drücken der [Q]-Taste können Sie mit dem Steuerknopf schnell nach Titeln suchen. Lesen Sie hinsichtlich weiterer Einzelheiten den Abschnitt <Musiksuche> (Seite 14).

### **Freisprech-Telefon**

#### **Mikrofon:**

(Zubehör für KDC-BT8044U/ KDC-BT8044UY)

Das Mikrofon für die Freisprecheinrichtung wird mitgeliefert.

Kann Ihre Stimme wegen eines zu schwachen Mikrofonpegels oder aufgrund von Geräusch im Fahrzeug nicht erkannt werden, regeln Sie die Mikrofoneinstellungen durch Drücken von "MENU" >

"Mic Gain" unter

<Funktionssteuerung> und "MENU" > "NR Level" unter

<Funktionssteuerung> (Seite 6).

# Funktionssteuerung

Mit der Funktionssteuerung können die unten in der Tabelle aufgeführten Funktionen eingestellt werden.

## 1 Funktionssteuerungsmodus aktivieren

Drücken Sie die [FNC]-Taste.

## 2 Funktionsgruppe auswählen

Schieben Sie den Steuerknopf nach rechts oder links.

Wird der Steuerknopf nach links bewegt, ermöglicht dies die Einstellung der bevorzugten Optionen ("MENU", "SETUP" oder "SOUND").

Wird der Steuerknopf nach rechts bewegt, ermöglicht dies das Ein-/Ausschalten der aktuell ausgewählten Quellenfunktion.

## 3 Gewünschtes Setup-Element auswählen

Vorgang	Bedienung
Bewegung zwischen Elementen	Drehen Sie den Steuerknopf.
Auswahl eines Elements	Drücken Sie den Steuerknopf.
Rückkehr zum vorherigen Element	Drücken Sie die [FNC]-Taste. Wählen Sie "Return" unten auf der Symbolleiste.

Bestätigen Sie die jeweiligen Auswahlpunkte, bis das gewünschte Setup-Element ausgewählt wurde.

Beispiel:

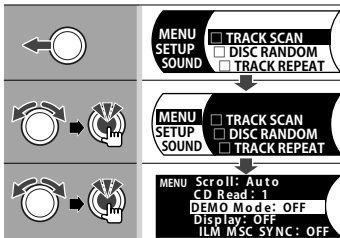

In dieser Bedienungsanleitung wird die oben aufgeführte Auswahl angezeigt als **Wählen Sie "MENU" > "DEMO Mode"**.

Das "☑" jeder Option wird zu "☑", wenn die Quellenfunktion eingeschaltet ist.

## 4 Einstellungen vornehmen

Bewegen Sie den Steuerknopf nach oben oder unten.

Drücken Sie auf den Steuerknopf, um die Quellenfunktion ein-/auszuschalten.

- Bei manchen Optionen muss der Steuerknopf 1 oder 2 Sekunden lang gedrückt werden, damit Sie eine Einstellung vornehmen können. Bei diesen Optionen wird die erforderliche Tastendruckdauer in der Eingabespalte in Sekunden angezeigt.
- Bei Funktionen, für die die Einstellung genauer beschrieben wird, ist die entsprechende Seitenzahl angegeben.

## 5 Funktionssteuerungsmodus verlassen

Drücken Sie mindestens 1 Sekunde lang auf die [FNC]-Taste.

Die angezeigte Funktion hängt von der ausgewählten Quelle oder dem ausgewählten Modus ab. Die Kennzeichnung in der Bedingungsliste zeigt die Bedingung, unter welcher die Option angezeigt wird.

- SB**: Kann in jedem Modus außer im Standby-Modus eingestellt werden.
- SB**: Kann im Standby-Modus eingestellt werden.
- AF1**: Kann bei CD/USB/iPod als Audiodateiquelle eingestellt werden.
- AF2**: Kann bei CD/USB (ausschließlich iPod) als Audiodateiquelle eingestellt werden.
- DISC**: Kann während der Quelle CD-/ Disc-Wechsler eingestellt werden.
- CD**: Kann während der Quelle CD eingestellt werden.
- CH**: Kann während der Quelle Disc-Wechsler eingestellt werden.
- Tuner**: Kann während der Quelle Tuner eingestellt werden.
- FM**: Kann beim UKW-Empfang eingestellt werden.
- AUX**: Kann beim Zugriff auf eine AUX-Quelle eingestellt werden.
- iPod**: Kann nur während der Wiedergabe der Quelle iPod eingestellt werden.
- ZONE**: Kann für alle Quellen (außer Bereitschaft) verwendet werden, indem "2 ZONE" unter <Audio-Setup> (Seite 27) aktiviert wird.
- Phone**: Kann beim Anschluss eines Mobiltelefons eingestellt werden.
- ILLUM**: Stellt "ILL MSC SYNC" im Menü auf "OFF".
- ➔**: Siehe Referenzseite.

— : Kann während aller Quellen eingestellt werden.

Der Steuerknopf wird zur Eingabe verwendet, wie er eingesetzt wird, hängt jedoch von den einzustellenden Optionen ab.

- : Drücken Sie auf den Steuerknopf, um die Einstellungen zu schalten.
- : Bewegen Sie den Steuerknopf nach rechts oder links, um die Einstellungen zu schalten.
- : Drehen Sie den Steuerknopf, um die Einstellungen zu wechseln.
- 1s**: Drücken Sie den Steuerknopf 1 Sekunde lang, um den Einstellungsmodus zu aktivieren.
- 2s**: Drücken Sie den Steuerknopf 2 Sekunden lang, um den Einstellungsmodus zu aktivieren.



- Lesen Sie hinsichtlich weiterer Informationen über die Einstellung der einzelnen Punkte die jeweils angegebene Seite in der Bedienungsanleitung.
- Es werden nur die Funktionen, die für die ausgewählte Quelle zur Verfügung stehen, ausgewählt.
- Die "SOUND"-Einstellung kann nicht erfolgen, wenn die Dualzonenfunktion verwendet wird.

\* Werkseitige Einstellung

\*1 Funktion von KDC-BT8044U.

\*2 Funktion von KDC-BT8044UY.

\*3 Funktion von KDC-W7544U.



\*4 Funktion von KDC-W7644UY.

\*5 Funktion von KDC-W7044U.











\*6 Funktion von KDC-W7144UY.

\*7 Weitere Informationen finden Sie im Abschnitt <Menü-Glossar> (Seite 44).

## Quellenfunktion

Funktion	Einstellung	Eingabe	Einstellungsübersicht	Zustand	Seite
"iPod BY HAND"	"ON"/"OFF"*		Bei der Einstellung "ON" können Sie den iPod über die Steuerelemente am iPod bedienen.	<b>iPod</b>	15
"FILE SCAN"	"ON"/"OFF"*		Wenn diese Option aktiviert ist, wird die Musik im Ordner der Reihenfolge nach abgespielt.	<b>AF2</b>	—
"FOLDER RDM"	"ON"/"OFF"*		Wenn diese Option aktiviert ist, wird die Musik im Ordner in einer Zufallsreihenfolge abgespielt.	<b>AF1</b>	—
"ALL RANDOM"	"ON"/"OFF"*		Bei der Einstellung "ON" werden alle Titel auf dem iPod in einer Zufallsreihenfolge abgespielt.	<b>iPod</b>	15
"FILE REPEAT"	"ON"/"OFF"*		Wenn diese Option aktiviert ist, wird die Musik wiederholt abgespielt.	<b>AF1</b>	—
"FOLDER REP"	"ON"/"OFF"*		Wenn diese Option aktiviert ist, wird die Musik im Ordner wiederholt abgespielt.	<b>AF2</b>	—
"TRACK SCAN"	"ON"/"OFF"*		Wenn diese Option aktiviert ist, wird die Musik auf dem Datenträger der Reihenfolge nach abgespielt.	<b>DISC</b>	—
"DISC RANDOM"	"ON"/"OFF"*		Wenn diese Option aktiviert ist, wird die Musik auf dem Datenträger in einer Zufallsreihenfolge abgespielt.	<b>DISC</b>	—
"MAGAZINE RDM"	"ON"/"OFF"*		Wenn diese Option aktiviert ist, wird die Musik im Disc-Wechsler in einer Zufallsreihenfolge abgespielt.	<b>CH</b>	—
"TRACK REPEAT"	"ON"/"OFF"*		Wenn diese Option aktiviert ist, wird die Musik wiederholt abgespielt.	<b>DISC</b>	—
"DISC REPEAT"	"ON"/"OFF"*		Wenn diese Option aktiviert ist, wird die Musik auf dem Datenträger wiederholt abgespielt.	<b>CH</b>	—
"PTY SEARCH"			Programmart auswählen und nach einem Sender suchen.	<b>FM</b>	18
"AUTO MEMORY"			Speichert 6 gut empfangbare Sender automatisch.	<b>Tuner</b>	17

## Bevorzugte Option

Kategorie	Element	Einstellung	Eingabe	Einstellungsübersicht	Zustand	Seite
"MENU"	"Security Set"/ "Security Clear"	—		Stellt den Sicherheitscode ein/zurück.	<b>SB</b>	24
	"SRC Select"	"1"/"2"		Stellt die Quellenauswahlmethode ein.	<b>SB</b>	*7
	"Skip Search"	"0.5%"/ "1%"/"5%"/ "10%"		Hiermit wird die Sprunggröße eingestellt, die bei <Musiksuche für den iPod> verwendet wird.	<b>iPod</b>	14
	"Device Regist"*1*2	—		Registrieren Sie ein Bluetooth-Gerät (Paarung).	<b>SB</b>	35
	"SPCL DVC Select"*1*2	—		Hiermit ist die Registrierung eines speziellen Gerätes möglich, das normalerweise nicht registriert werden könnte.	<b>SB</b>	35
	"Phone Selection"*1*2	—		Wählen Sie ein Mobiltelefon aus, mit dem der Freisprechanschluss genutzt werden soll.	<b>SB</b>	36
	"Audio Selection"*1*2	—		Auswahl des anzuschließenden Bluetooth-Audioplayers.	—	36
	"Device Delete"*1*2	—		Bricht die Registrierung des Bluetooth-Geräts ab.	<b>SB</b>	37
	"BT DVC Status"*1*2	—		Zeigt den Status des Bluetooth-Geräts an.	—	*7
	"PIN Code Edit"*1*2	—		Geben Sie den erforderlichen PIN-Code an, wenn Sie dieses Gerät über das Bluetooth-Gerät registrieren.	<b>SB</b>	36
	"Auto Answer"*1*2	"OFF"/"OS" – "85"* – "995"		Nehmen Sie den Anruf automatisch entgegen, nachdem die voreingestellte Zeit für das automatische Annehmen verstrichen ist.	<b>SB</b>	*7

Nächste Seite ►



































# Funktionssteuerung

Kategorie	Element	Einstellung	Eingabe	Einstellungsübersicht	Zustand	Seite
	"Mic Gain" <sup>*1*2</sup>	"-2"-"0"* "-+2"		Passt die Empfindlichkeit des eingebauten Mikrofons für Telefonanrufe an.	—	*7
	"NR Level" <sup>*1*2</sup>	"-2"-"0"* "-+2"		Verringert die durch die Umgebung hervorgerufenen Geräusche ohne Ändern der Mikrofonlautstärke.	—	*7
	"SP Select" <sup>*1*2</sup>	"Front"*/ "F-R"*/"F-L"		Bestimmen Sie den Lautsprecher für die Sprachausgabe.	<b>SB</b>	*7
	"Call Beep" <sup>*1*2</sup>	"ON"*/"OFF"		Hiermit wird ein Piepton über den Lautsprecher ausgegeben, sobald ein Anruf eingeht.	<b>SB</b>	*7
	"BT F/W Update" <sup>*1*2</sup>	—	<b>1s</b>	Hiermit wird die Firmware-Version angezeigt und die Firmware aktualisiert.	<b>SB</b>	37
	"Beep"	"OFF"*/"ON"*		Ein-/Ausschalten des Tastentons (Piepton).	<b>SB</b>	—
	"Clock Adjust"	—	<b>1s</b>	Hiermit wird die Uhrzeit eingestellt.	—	25
	"Date Adjust"	—	<b>1s</b>	Stellt das Datum ein.	<b>SB</b>	25
	"Date Mode"	7 Typen	<b>1s</b>	Stellt den Anzeigemodus für das Datum ein.	<b>SB</b>	25
	"SYNC"	"OFF"*/"ON"*		So synchronisieren Sie die Uhrzeit-Anzeige des Geräts mit den RDS-Senderzeitdaten.	<b>SB</b>	—
	"DSI"	"OFF"*/"ON"*		Die DSI-Anzeige (DSI - Disabled System Indicator) des Geräts blinkt, wenn die Frontblende entfernt wird.	<b>SB</b>	—
	"Illumi DIM"	"OFF"*/"Auto"*/ "/"MNAL1"*/ "/"MNAL2"		Hiermit wird festgelegt, ob die Tastenbeleuchtung zusammen mit dem Lichtschalter des Fahrzeugs oder ständig abgeblendet werden soll.	<b>SB</b>	*7
	"ILM Effect"	"OFF"*/"ON"*		KDC-BT8044U/ KDC-W7544U/ KDC-W7644U: Hiermit wird festgelegt, ob sich die Farbe der Tastenbeleuchtung ändert, wenn eine Taste betätigt wird. KDC-BT8044UY/ KDC-W7044U/ KDC-W7144UY: Hiermit wird festgelegt, ob sich die Helligkeit der Tastenbeleuchtung ändert, wenn eine Taste betätigt wird.	<b>SB</b>	—
	"ILM MSC SYNC"	"OFF"*/"ON"		KDC-BT8044U/ KDC-W7544U/ KDC-W7644U: Hiermit wird festgelegt, ob sich die Farbe der Tastenbeleuchtung ändert, wenn die Lautstärke verändert wird. KDC-BT8044UY/ KDC-W7044U/ KDC-W7144UY: Hiermit wird festgelegt, ob sich die Helligkeit der Tastenbeleuchtung ändert, wenn die Lautstärke verändert wird.	—	—
	"Display"	"OFF"*/"ON"*		Hiermit wird das Display ausgeschaltet, wenn kein Betrieb durchgeführt wird.	—	*7
	"DISP DIM"	"OFF"*/"Auto"*/ "/"MNAL1"*/ "/"MNAL2"		Hiermit wird der Displaybereich in Abhängigkeit vom Lichthebel des Fahrzeugs abgeblendet.	<b>SB</b>	*7
	"Contrast"	"1"-"10"		Einstellung des Display-Kontrasts.	<b>SB</b>	—
	"DISP N/P"	"POS1 1"*/"2"*/ "/"NEGA 1"*/"2"		Schaltet die Anzeige der Frontblende zwischen positiv und negativ um.	<b>SB</b>	*7
	"SWPRE" <sup>*5*6</sup>	"Rear"*/ "/"Sub-W"		Einstellung des Vorverstärkerausgangs.	<b>SB</b>	*7
	"AMP"	"OFF"*/"ON"*		Hiermit wird der integrierte Verstärker ein-/ausgeschaltet.	<b>SB</b>	*7
	"Zone2"	"Rear"*/"Front"		Hiermit wird bei aktivierter Dual Zone-Funktion das Ziel des AUX-Eingangs bestimmt.	<b>2ZONE</b>	*7
	"AMP Control"	—		Steuert den angeschlossenen LX-Verstärker.	—	25
	"News"	"OFF"*/"00" "—90"		Hiermit wird die automatische Empfangsfunktion für Nachrichtensendungen ein- und ausgeschaltet und die Deaktivierungszeit zur Unterbrechung für Nachrichtensendungen eingestellt.	<b>SB</b>	*7



Kategorie	Element	Einstellung	Eingabe	Einstellungsübersicht	Zustand	Seite		
	"Local Seek"	"OFF"/"ON"		Bei der automatischen Senderabstimmung wird nur nach Sendern gesucht, die sehr gut empfangen werden können.	<b>FM</b>	—		
	"Seek Mode"	"Auto1"/ "Auto2"/ "Manual"		Auswahl der Senderabstimmung des Radios.	<b>Tuner</b>	*7		
	"AF"	"OFF"/"ON"		Bei schlechtem Empfang eines bestimmten Radiosenders wird automatisch zu einem Sender umgeschaltet, der dasselbe Programm über dasselbe RDS-Netzwerk sendet.	<b>FM</b>	*7		
	"Regional"	"OFF"/"ON"		Hiermit wird eingestellt, ob der Sender nur in der entsprechenden Region bei Verwendung der "AF"-Steuerung gewechselt werden soll.	<b>FM</b>	—		
	"Auto TP Seek"	"OFF"/"ON"		Bei schlechtem Empfang eines Verkehrsinformationen-Senders wird automatisch nach einem Radiosender gesucht, der besser empfangen werden kann.	<b>FM</b>	—		
	"MONO"	"OFF"/"ON"		Nebengeräusche können reduziert werden, wenn Stereo-Rundfunksendungen nur in Mono empfangen werden.	<b>FM</b>	—		
	"Name Set"	—	<b>1s</b>	Hiermit wird das Display bei Umschaltung zur AUX-Quelle eingestellt.	<b>AUX</b>	13		
	"Russian"*2*4*6	"OFF"/"ON"		Hiermit wird Russisch als Display-Sprache ausgewählt.	<b>SB</b>	*7		
	"Scroll"	"Auto"/ "Manual"		Hiermit wird eingestellt, ob der Text automatisch über das Display scrollen soll.	—	—		
	"Favorite Delete"	—	<b>1s</b>	Löscht den Favoriten-Speicher.	<b>SB</b>	33		
	"Built in AUX"	"OFF"/"ON"		Hiermit wird eingestellt, ob während der Quellenauswahl AUX angezeigt werden soll.	<b>SB</b>	—		
	"Power OFF"	"----"/ "20min"/ "40min"/ "60min"		Hiermit wird die Stromversorgung nach Verstreichen einer voreingestellten Zeit im Standby-Modus ausgeschaltet.	<b>SB</b>	*7		
	"CD Read"	"1"/"2"		Hiermit wird der CD-Lesemodus eingestellt.	<b>SB</b>	*7		
	"DEMO Mode"	"OFF"/"ON"	<b>2s</b>	Hiermit wird der Demonstrationsmodus aktiviert.	—	26		
"SETUP"	"Display Select"	"Ttype Select"	"DISP TYPE [A] – [D]"		Hiermit wird das Display-Muster eingestellt.	—	11	
		"Graphic Select"	"Graphic 1 – 2"		Hiermit wird das Spektrum-Analysator-Display des Typs C eingestellt.	—	—	
		"Side Select"	3 Typen		Hiermit wird das Seiten-Display des Typs A eingestellt.	—	—	
		"Text Select"	—		Hiermit wird das Text-Display des Typs A/B/C eingestellt.	—	11	
		"Status"	Eingeblendet/ Ausgeblendet		Hiermit wird das Status-Display des Typs A eingestellt.	—	11	
		"DISP Out Select"*1*3*5	—		Hiermit wird das Fahrzeug-Seiten-Display eingestellt, wenn es angeschlossen ist.	—	—	
		"Color Select"*3*4	"ALL"	"Variable Scan"/		Hiermit wird die Beleuchtungsfarbe für Frontblende und Display eingestellt.	<b>illumi</b>	12
			"Display"	"Color 1" – "Color 10"/ "User"		Hiermit wird die Beleuchtungsfarbe für das Display eingestellt.	<b>illumi</b>	—
		"Right"	"User"		Hiermit wird die Beleuchtungsfarbe der rechten Seite der Frontblende eingestellt.	<b>illumi</b>	—	
		"Left"	"User"		Hiermit wird die Beleuchtungsfarbe der linken Seite der Frontblende eingestellt.	<b>illumi</b>	—	

# Funktionssteuerung

Kategorie	Element	Einstellung	Eingabe	Einstellungsübersicht	Zustand	Seite	
"SOUND"	"Control"	"EQ"	—		Hiermit wird die Klangqualität festgelegt.		30
		"Bass Boost"	"OFF"/ "STEP1"/"2"		Hiermit wird Bass Boost in zwei Stufen eingestellt.		—
		"HIGHWAY-SOUND"	"OFF"/"STEP1" / "2"/"3"		Gleicht den Klangverlust durch Fahrgeräusche bei im leisen Bereich und bei Bässen aus, um den Klang von Gesang zu verbessern.		*7
		"Supreme+"	"ON"/"OFF"		Hiermit wird die Funktion Supreme plus ein- oder ausgeschaltet.		*7
		"Position"	—		Hiermit wird die Klangumgebung in Abhängigkeit von der Position des Zuhörers synchronisiert.		31
	"Setup"	"Cabin"	"Compact" etc.		Hiermit wird der Fahrzeugtyp ausgewählt, um den Entfernungsunterschied zwischen den einzelnen Lautsprechern auszugleichen.		28
		"Speaker"	—		Hiermit werden angeschlossene Lautsprecher, Lautsprechergröße und Einbauposition eingestellt.		28
		"DTA"	—		Hiermit wird der Ausgleichswert fein eingestellt, der unter "Cabin" angegeben wurde.		29
		"X'Over"	—		Nimmt die Feineinstellung der Frequenzweiche, die unter "Speaker" angegeben wurde, vor.		29
	"Preset"	"Recall"	—		Hier ist die Speicherung einer voreingestellten Klangabstimmung möglich. Abrufen der Klangeinstellung, die unter <Speicher für Audio-Voreinstellungen> gespeichert wurde.		32
		"Memory"	—		Hier ist die Speicherung einer voreingestellten Klangabstimmung möglich.		32
		"DPS Set"	"Bypass"/ "Through"		Durch "BYPASS" wird die DSP-Funktion umgangen. Durch "THROUGH" wird die DSP-Funktion aktiviert.		—
	"BT"	"Voice Recognize"	—		Führt Telefonanrufe durch Erkennen der gespeicherten Sprache durch.		22
		"Voice Tag"	"PB Name Edit"	—		Registriert die Stimme für die Spracherkennung.	
		"PN Type Edit"	—		Registriert die Stimme für die Auswahl der Telefonnummer-Kategorie im Telefonbuch.		38
"SMS"		"SMS Download"	—		Laden Sie eine SMS herunter.		39
		"SMS Inbox"	—		Lassen Sie sich die empfangene SMS anzeigen.		39



- Um die "SMS"-Funktion verwenden zu können, muss das angeschlossene Mobiltelefon mit einer SMS-Funktion ausgestattet sein.
- Wiedergabe der Zieldatei mit "FILE SCAN"
  - Audiodatei: die ersten 10 Sekunden
  - Music-Editor-Medien: die ersten 10 Sekunden bzw. der Teil, der durch Intro-Überspringen ausgewählt wird. Drehen Sie während des Intro-Überspringens den Steuerknopf nach links oder rechts, um den Titel zu wechseln. Die Scan-Methode hängt von den Music-Editor-Einstellungen ab. Näheres finden Sie in der Hilfe-Datei des Music Editors.

# Anzeigeeinstellungen

## Auswahl des Anzeigetyps

Im Folgenden sind Beispiele für Anzeigetypen aufgeführt.

Anzeige	Anzeigetyp
"TYPE [A]"	4 bis 5 Textzeilen werden angezeigt.
"TYPE [B]"	Eine Textzeile und das Video werden angezeigt.
"TYPE [C]"	Eine Textzeile und der Spektrum-Analysator werden angezeigt.
"TYPE [D]"	Die Uhr wird angezeigt.

### 1 Auswahlmodus des Anzeigetyps aktivieren

Wählen Sie "SETUP" > "Display Select" > "Type Select".

Wie Sie ein Funktionssteuerungs-Element auswählen, erfahren Sie unter <Funktionssteuerung> (Seite 6).

### 2 Anzeigetyp auswählen

Drehen Sie den Steuerknopf.

### 3 Modus Anzeigetyp auswählen verlassen

Drücken Sie die [FNC]-Taste.



- Informationen der Textanzeige wechseln: Siehe <Auswahl des Text-Displays> (Seite 11).
- Ist "TYPE [A]" ausgewählt, kann der Status (EIN/AUS-Indikator jeder Funktion) auf der ersten Zeile angezeigt werden. Das Symbol der aktuell ausgewählten Quelle und der Textinformationstitel können auf der linken Seite angezeigt werden. Hierfür den Bedienvorgang <Funktionssteuerung> (Seite 6) durchführen. Statusanzeige: Wählen Sie "SETUP" > "Display Select" > "Status"  
Seiten-Display: Wählen Sie "SETUP" > "Display Select" > "Side Select"
- Ist "TYPE [C]" ausgewählt, lässt sich der Spektrum-Analysator über den Bedienvorgang <Funktionssteuerung> (Seite 6) umschalten.  
: Wählen Sie "SETUP" > "Display Select" > "Graphic Select"

## Auswahl des Text-Displays

Ändert die angezeigten Informationen auf jeder nachfolgenden Quelle;

### Im Tuner-Betrieb

Informationen	Anzeige
Frequenz & Name des Senders (UKW)	"Frequency/PS"
Titel & Künstlername* (UKW)	"Title/Artist"
Sendername* (UKW)	"Station Name"
Radiotext plus* (UKW)	"Radio Text Plus"
Radiotext (UKW)*	"Radio Text"
Frequenz (MW, LW)	"Frequency"
Spektrum-Analysator & Uhr ("TYPE [A]/[B]") oder Uhr ("TYPE [C]")	"Speana/Clock" oder "Clock"
Datum	"Date"
Frei	"Blank"

\* Die Informationen von Radiotext Plus werden angezeigt.

### Im CD- und externen Disc-Betrieb

Informationen	Anzeige
Disc-Titel	"Disc title"
Spurtitel	"Track title"
Wiedergabezeit	"P-Time"
Spektrum-Analysator & Uhr ("TYPE [A]/[B]") oder Uhr ("TYPE [C]")	"Speana/Clock" oder "Clock"
Datum	"Date"
Frei	"Blank"

### Im Audiodatei-/iPod-Betrieb

Informationen	Anzeige
Titel & Künstlername	"Title/Artist"
Album & Künstlername	"Album/Artist"
Ordnername	"Folder name"
Dateiname	"File name"
Wiedergabezeit	"P-Time"
Wiedergabezeit-Leiste (nur iPod)*	"Time Bar"
Spektrum-Analysator & Uhr ("TYPE [A]/[B]") oder Uhr ("TYPE [C]")	"Speana/Clock" oder "Clock"
Datum	"Date"
Frei	"Blank"

\* Kann nur auf der untersten Zeile des "TYPE [A]"-Textdisplays angezeigt werden.

### Standby/Zusatz-Eingangsquelle

Informationen	Anzeige
Quellenname	"Source Name"
Uhr	"Clock"
Datum	"Date"
Frei	"Blank"

# Anzeigeeinstellungen

## 1 Auswahlmodus der Textanzeige aktivieren

Wählen Sie "SETUP" > "Display Select" > "Text Select".

Wie Sie ein Funktionssteuerungs-Element auswählen, erfahren Sie unter <Funktionssteuerung> (Seite 6).

## 2 Display-Teil der Textanzeige auswählen

Bewegen Sie den Steuerknopf nach oben oder unten.

Der ausgewählte Teil der Textanzeige blinkt.

## 3 Text auswählen

Drehen Sie den Steuerknopf.

## 4 Funktionssteuerungsmodus verlassen

Drücken Sie die [FNC]-Taste.



- Wenn für das ausgewählte Display-Element keine Informationen vorliegen, werden Alternativinformationen angezeigt.
- Ist ein LX-Verstärker angeschlossen, wird das Symbol angezeigt, dass über die Display-Einstellungen des LX-Verstärkers eingestellt wurde.
- Ob manche Elemente möglicherweise nicht angezeigt werden können, hängt vom Anzeigetyp und von der Zeile ab.
- Wird "Folder name" während der iPod-Wiedergabe ausgewählt, werden die Namen je nach den aktuell ausgewählten Navigationssymbolen angezeigt.
- Ist während der iPod-Wiedergabe der manuelle iPod-Steuermodus aktiviert, erscheint die Anzeige "iPod by Hand Mode".
- Falls während der Wiedergabe über einen iPod nicht alle Zeichen angezeigt werden können, wird die Dateinummer innerhalb des Verzeichnisses angezeigt.

Informationen	Anzeige
Musiktitel	"TITLE****"
Ordername	"FLD****"
Dateiname	"FILE****"

Funktion von KDC-W7544U/ KDC-W7644UY

## Auswahl der Beleuchtungsfarbe

Beleuchtungsfarbe auf der Frontblende auswählen.

## 1 Auswahlmodus der Beleuchtungsfarbe aktivieren

Wählen Sie "SETUP" > "Color Select".

Wie Sie ein Funktionssteuerungs-Element auswählen, erfahren Sie unter <Funktionssteuerung> (Seite 6).

## 2 Die Stelle auswählen, für die Sie die Beleuchtungsfarbe einstellen möchten

Stelle	Anzeige
Alles	"All"
Anzeige	"Display"
Rechts	"Right"
Links	"Left"

Drehen Sie den Steuerknopf und drücken Sie auf die Mitte des Knopfes, sobald das gewünschte Symbol angezeigt wird.

## 3 Beleuchtungsfarbe auswählen

Drehen Sie den Steuerknopf und drücken Sie auf die Mitte des Knopfes, sobald das gewünschte Symbol angezeigt wird.

Wählen Sie die Farbe aus unter "Variable Scan"/"Color1" — "Color 10"/"User".

## Benutzerdefinierte Farbe erstellen

Während der Auswahl von "Color1" — "Color10" können Sie Ihre eigene Farbe erstellen.

Durch Auswahl von "User" kann die von Ihnen erstellte Farbe aufgerufen werden.

1. Drücken Sie den Steuerknopf für mindestens 1 Sekunde.

Aktivieren Sie den Detail-Farbeinstellungsmodus.

2. Stellen Sie die Farbe ein.

Vorgang	Bedienung
Auswahl der Farbe, die eingestellt werden soll. (rot, grün, blau)	Bewegen Sie den Steuerknopf nach rechts oder links.
Einstellung der Farbe. (Bereich: 0 — 9)	Drehen Sie den Steuerknopf oder schieben Sie ihn nach oben oder unten.

3. Drücken Sie den Steuerknopf.

Verlassen Sie den Detail-Farbeinstellungsmodus.

## 4 Modus zur Auswahl der Beleuchtungsfarbe verlassen

Drücken Sie die [FNC]-Taste.

## Anzeigeeinstellungen des Zusatzeingangs

---

Wählt die Anzeige beim Wechseln auf den Zusatzzugang.

### 1 AUX-Quelle auswählen

Drücken Sie die [SRC]-Taste.

### 2 Anzeige-Einstellungsmodus für Zusatzzugang aktivieren

Wählen Sie "MENU" > "Name Set".

Wie Sie ein Funktionssteuerungs-Element auswählen, erfahren Sie unter <Funktionssteuerung> (Seite 6).

### 3 Anzeige-Einstellungsmodus für Zusatzzugang aktivieren

Drücken Sie den Steuerknopf für mindestens 1 Sekunde.

Der derzeit ausgewählte Zusatzzugang wird angezeigt.

### 4 Zusatzzugang-Anzeige auswählen

Drehen Sie den Steuerknopf.

"AUX"/"DVD"/"PORTABLE"/"GAME"/"VIDEO"/"TV"

### 5 Einstellungsmodus für die Anzeige des Zusatzzugangs verlassen

Drücken Sie die [FNC]-Taste.



- Wenn 10 Sekunden lang keine Eingabe gemacht wurde, wird der zu diesem Zeitpunkt eingegebene Name registriert und der Namenseingabe-Modus automatisch verlassen.
- Die Anzeige des Zusatzzugangs lässt sich nur einstellen, wenn der interne Zusatzzugang oder der Zusatzzugang des optionalen KCA-S220A verwendet wird. Beim KCA-S220A wird standardmäßig "AUX EXT" angezeigt.
- Die AUX-Quelle ist werksmäßig ausgeschaltet. Die Option "Built in AUX", beschrieben unter <Funktionssteuerung> (Seite 6) vor dem Einstellen der Anzeige auf "ON" stellen.  
: Wählen Sie "MENU" > "Built in AUX"

# Bedienvorgang für Musik-Disc/Audiodatei

## Funktionen der Audiodatei-/Internen CD-Quelle

### Musiksuche

Auswählen der gewünschten Musik vom aktuell wiedergegebenen Gerät oder Medium.

#### 1 Musiksuche aktivieren

Drücken Sie die [ Q ]-Taste.

"SEARCH" wird angezeigt.

Hiermit wird der Name der gegenwärtigen Audio-Datei angezeigt.

#### 2 Führen Sie die Musiksuche durch

##### Audiodatei

Vorgang	Bedienung
Navigation zwischen den Ordnern/Dateien	Drehen Sie den Steuerknopf oder schieben Sie ihn nach oben oder unten.
Auswahl eines Ordners/einer Datei	Drücken Sie den Steuerknopf oder schieben Sie ihn nach rechts.
Rückkehr zum vorherigen Ordner	Schieben Sie den Steuerknopf nach links.
Rückkehr zur obersten Ordnebene	Schieben Sie den Steuerknopf mindestens 1 Sekunde lang nach links.

"◀" oder "▶" neben dem angezeigten Ordernamen zeigt an, dass dem Ordner ein weiterer Ordner vorangeht oder nachfolgt.

Der Dateiname wird mit dem "♪"-Indikator angezeigt.

##### Interne CD-Quelle

Vorgang	Bedienung
Bewegung zwischen Titeln	Drehen Sie den Steuerknopf oder schieben Sie ihn nach oben oder unten.
Auswahl eines Titels	Drücken Sie den Steuerknopf.
Rückkehr zum ersten Titel	Schieben Sie den Steuerknopf mindestens 1 Sekunde lang nach links.

#### Beenden der Musiksuche

Drücken Sie die [ Q ]-Taste.



- Die Musiksuche kann nicht während der Zufallswiedergabe durchgeführt werden.

## Funktion des iPod

### Musiksuche für den iPod

Hiermit wird nach dem Musiktitel (auf dem iPod) gesucht, den Sie wiedergeben lassen möchten.

#### 1 Musiksuche aktivieren

Drücken Sie die [ Q ]-Taste.

#### 2 Führen Sie die Musiksuche durch

Vorgang	Bedienung
Bewegung zwischen Elementen	Drehen Sie den Steuerknopf.
Überspringen-Suche *1	Bewegen Sie den Steuerknopf nach rechts oder links.
Auswahl eines Elements	Drücken Sie den Steuerknopf.
Rückkehr zum vorherigen Element	Schieben Sie den Steuerknopf nach oben.
Rückkehr zum Hauptmenü	Schieben Sie den Steuerknopf mindestens 1 Sekunde lang nach oben.
Suche nach Anfangsbuchstaben	Schieben Sie den Steuerknopf nach unten. Siehe folgenden Abschnitt <Musiksuche nach Anfangsbuchstaben>.

Auf der rechten Seite des Bildschirms wird eine Scroll-Leiste angezeigt.

#### Beenden der Musiksuche

Drücken Sie die [ Q ]-Taste.



- \*1 Überspringen-Suche: Die Anzahl der zu überspringenden Musiktitel wird durch das Verhältnis der Gesamtanzahl der Musiktitel innerhalb des derzeit ausgewählten Verzeichnisses bestimmt. Stellen Sie das Verhältnis für die "Überspringen-Suche" unter <Funktionssteuerung> (Seite 6) ein. Wird der Steuerknopf 3 Sekunden oder länger gedrückt, werden die Titel unabhängig von der Einstellung mit 10% Verhältnis übersprungen.
- Die in einem Musiktitel enthaltenen Buchstaben, die nicht angezeigt werden können, werden als Leerstelle angezeigt. Wenn ein in einem Titelnamen enthaltenes Zeichen nicht angezeigt werden kann, werden der Name des Suchelements und die Stellen angezeigt.

Punkte	Anzeige	Punkte	Anzeige
Wiedergabelisten	"PLIST****"	Podcasts	"PDCT****"
Interpreten	"ART****"	Genres	"GEN****"
Albums	"ALB****"	Komponisten	"COM****"
Titel	"PRGM****"		

## Funktion des iPod

### **Musiksuche nach Anfangsbuchstaben**

Sie können einen Buchstaben aus dem derzeit ausgewählten Verzeichnis der Anzeigepunkte (Interpret, Album usw.) auswählen.

#### **1 Musiksuche aktivieren**

Drücken Sie die [ **Q** ]-Taste.

#### **2 Alphabetische Suche starten**

Schieben Sie den Steuerknopf nach unten.

"A B C ..." wird angezeigt.

- Die Anzeige ändert sich nicht, falls ein Musiktitel im gegenwärtig ausgewählten Anzeigepunkt nicht nach seinem Anfangsbuchstaben gesucht werden kann.

#### **3 Zu suchenden Anfangsbuchstaben auswählen**

Vorgang	Bedienung
Weiter zum nächsten Zeichen.	Drehen Sie den Steuerknopf oder schieben Sie ihn nach rechts oder links.
Weiter zur nächsten Zeile.	Bewegen Sie den Steuerknopf nach oben oder unten.

#### **4 Legen Sie den gewählten Anfangsbuchstaben fest Drücken Sie den Steuerknopf.**

Starten der Musiksuche Nach dem Abschluss der Suche wird der Modus zur Musiksuche erneut an dem Punkt gestartet, an dem sich der ausgewählte Buchstabe befindet.

#### **Alphabetisch Suche abbrechen**

Drücken Sie die [ **Q** ]-Taste.



- Die Dauer, die die Suche nach dem Alphabet in Anspruch nimmt, kann je nach Anzahl der Musiktitel auf dem iPod oder je nach Ordnerstruktur länger ausfallen.
- Beim Auswählen eines Anfangsbuchstabens in der alphabetische Suche werden durch Eingabe von "\*" Zeichen, durch Eingabe von "1" Ziffern gesucht.
- Beginnt die erste Zeichenkette im alphabetischen Suchmodus mit einem Artikel (z.B. "a", "an" oder "the"), wird der Artikel bei der Suche ignoriert.

## Funktion des iPod

### **Zufallswiedergabe aller Titel**

Sämtliche auf dem iPod befindlichen Musiktitel werden in zufälliger Reihenfolge wiedergegeben.

#### **Modus Zufallswiedergabe aller Titel aktivieren Wählen Sie "ALL RANDOM".**

Wie Sie ein Funktionssteuerungs-Element auswählen, erfahren Sie unter <Funktionssteuerung> (Seite 6).



- Die Dauer, die das Einschalten der Zufallswiedergabe aller Titel in Anspruch nimmt, kann je nach Anzahl der Musiktitel auf dem iPod oder je nach Ordnerstruktur länger ausfallen.

- Durch Einschalten aller Zufallsfunktionen wird das iPod-Navigationssymbol in "Songs" umgeändert. Dieser Anzeigepunkt ändert sich selbst dann nicht, wenn die Zufallswiedergabe aller Titel ausgeschaltet ist.

## Funktion des iPod

### **iPod-Steuerung im manuellen Modus**

Hiermit können Sie Ihren iPod über die iPod-Regler bedienen.

#### **iPod-Steuerung im manuellen Modus aktivieren Wählen Sie "iPod BY HAND".**

Wie Sie ein Funktionssteuerungs-Element auswählen, erfahren Sie unter <Funktionssteuerung> (Seite 6).



- Wird der manuelle Modus während der Wiedergabe eingeschaltet, wird der iPod angehalten.
- Bei der iPod-Steuerung im manuellen Modus kann der iPod nicht über dieses Gerät gesteuert werden.
- Dieser Modus ist nicht mit der Anzeige der Musikinformationen kompatibel. Das Display zeigt an: "iPod by Hand Mode".
- Der iPod lässt sich bedienen, wenn er der iPod-Steuerfunktion entspricht.

## Funktion der Fernbedienung

### **Direkte Musiksuche**

Hiermit werden die Musiktitel durch Eingabe einer Spurnummer durchsucht.

#### **1 Musiknummer eingeben**

Drücken Sie die entsprechenden Zifferntasten auf der Fernbedienung.

#### **2 Musik suchen**

Drücken Sie die [ **◀◀** ]- oder [ **▶▶** ]-Taste.

#### **Abbruch der direkten Musiksuche**

Drücken Sie die [ **▶||** ]-Taste.



- Die direkte Musiksuche kann nicht während der Wiedergabe von iPod-Daten, "Music Editor"-Medien, während der Zufallswiedergabe oder bei der Scan-Wiedergabe durchgeführt werden.

# Bedienvorgang für Musik-Disc/Audiodatei

*Funktion eines Disc-Wechslers mit Fernbedienung*

## **Direkte Disc-Suche**

---

Hiermit wird die Disc durch Eingabe einer Disc-Nummer gesucht.

### **1 Disc-Nummer eingeben**

Drücken Sie die entsprechenden Zifferntasten auf der Fernbedienung.

### **2 Suchen Sie nach der Disc.**

Drücken Sie die [FM+] - oder [AM-]-Taste.

### **Abbruch der direkten Disc-Suche**

Drücken Sie die [▶ II]-Taste.



- Während der Zufallswiedergabe oder Scan-Wiedergabe kann keine Direkt-Discsuche durchgeführt werden.
- Geben Sie "0" ein, um die 10. Disc auszuwählen.

## **Grundlegende Bedienung des Disc-Wechslers (optional)**

---

### **Auswahl einer CD-Wechsler-Quelle**

Drücken Sie die [SRC]-Taste.

Wählen Sie die Anzeige "CD CHANGER".

### **Musiksuche**

Bewegen Sie den Steuerknopf nach rechts oder links.

### **Discsuche**

Bewegen Sie den Steuerknopf nach oben oder unten.



# Tuner-Betrieb

## Automatischer Senderspeicher

Im automatischen Senderspeicher können gut empfangbare Sender abgelegt werden.

### 1 Modus Automatischer Senderspeicher aktivieren

Wählen Sie "AUTO MEMORY".

Wie Sie ein Funktionssteuerungs-Element auswählen, erfahren Sie unter <Funktionssteuerung> (Seite 6).

### 2 Starten Sie den automatischen Senderspeicher

Drehen Sie den Steuerknopf und wählen Sie "YES".  
Drücken Sie anschließend auf den Steuerknopf.

Wenn 6 Sender im Speicher abgelegt worden sind, ist die automatische Speicherung der Sender beendet.

## Senderspeicher

Eingabe eines Senders in den Senderspeicher.

### 1 Zu speichernde Frequenz aussuchen

Bewegen Sie den Steuerknopf nach rechts oder links.

### 2 Voreinstellungs-Speichermodus aktivieren

Drücken Sie die [ Q ]-Taste.

### 3 Zahl auswählen, die im Speicher abgelegt werden soll

Drehen Sie den Steuerknopf.

### 4 Zahl festlegen, die im Speicher abgelegt werden soll

Drücken Sie den Steuerknopf mindestens 2 Sekunden lang.

### Abbruch des Voreinstellungsspeichermodus

Drücken Sie die [ Q ]-Taste.

## Abruf der Senderspeicher

Hier können Sie die im Speicher abgelegten Sender abrufen.

### 1 Auswahlmodus für die gespeicherten Senderplätze aktivieren

Drücken Sie die [ Q ]-Taste.

### 2 Gewünschten Sender im Senderspeicher auswählen

Drehen Sie den Steuerknopf.

### 3 Sender abrufen

Drücken Sie den Steuerknopf.

### Abbrechen des Speicherns von Sendern

Drücken Sie die [ Q ]-Taste.

### Funktion der Fernbedienung

## Direkteingabe der Empfangsfrequenz

Über die Fernbedienung lässt sich die Empfangsfrequenz direkt eingeben.

### 1 Modus zur direkten Frequenzeingabe aktivieren

Drücken Sie die [DIRECT]-Taste auf der Fernbedienung.

"- - - -" wird angezeigt.

### 2 Frequenz eingeben

Drücken Sie die entsprechenden Zifferntasten auf der Fernbedienung.

Beispiel:

Gewünschte Frequenz	Drücken Sie die Taste.
92,1 MHz (UKW)	[0], [9], [2], [1]
810 kHz (MW)	[0], [8], [1], [0]

### Abbruch der direkten Frequenzeingabe

Drücken Sie die [DIRECT]-Taste auf der Fernbedienung.



- Sie können die Frequenzen im UKW-Bereich in Schritten von mindestens 0,1 MHz eingeben.

# Tuner-Betrieb

## Auswahl der Programmart (PTY)

Auswahl der Programmart und Suche nach einem Sender;

Programmart	Anzeige	Programmart	Anzeige
Sprache	"Speech"	Anspruchsvolle Klassik	"Classics"
Musik	"Music"	Andere Musik	"Other M"
Nachrichten	"News"	Wetter	"Weather"
Aktuelles	"Affairs"	Finanzen	"Finance"
Informationen	"Info"	Kinderprogramme	"Children"
Sport	"Sport"	Gesellschaftliches	"Social"
Bildung	"Educate"	Religion	"Religion"
Drama	"Drama"	Phone In	"Phone In"
Kultur	"Culture"	Reisen	"Travel"
Wissenschaft	"Science"	Freizeit	"Leisure"
Verschiedenes	"Varied"	Jazz	"Jazz"
Popmusik	"Pop M"	Country-Musik	"Country"
Rockmusik	"Rock M"	Nationale Musik	"Nation M"
Easy-Listening-Musik	"Easy M"	Oldies	"Oldies"
Leichte Klassik	"Light M"	Volksmusik	"Folk M"
		Dokumentationen	"Document"

- Sprache und Musik beinhalten die folgenden Programmarten.  
Musik: Elemente in schwarzer Schrift.  
Sprache: Elemente in weißer Schrift.

### 1 PTY-Modus auswählen

Wählen Sie "PTY SEARCH".

Wie Sie ein Funktionssteuerungs-Element auswählen, erfahren Sie unter <Funktionssteuerung> (Seite 6).

### 2 Programmart auswählen

Drehen Sie den Steuerknopf.

### 3 Ausgewählten Programmart-Sender suchen

Bewegen Sie den Steuerknopf nach rechts oder links.

### 4 PTY-Modus verlassen

Drücken Sie den Steuerknopf.



- Diese Funktion steht während des Empfangs einer Verkehrsmeldung oder während des MW-Empfangs nicht zur Verfügung.
- Wird die ausgewählte Programmart nicht gefunden, erscheint "No PTY". Wählen Sie in einem solchen Fall eine andere Programmart aus.

## Programmart-Speicher

Eingabe der Programmart in den Speicher und schnelles Abrufen.

### Speichern der Programmart

#### 1 Programmart auswählen, die gespeichert werden soll

Lesen Sie dazu den Abschnitt <Auswahl der Programmart (PTY)> (Seite 18).

#### 2 Programmart-Speichermodus aktivieren

Drücken Sie die [Q]-Taste.

#### 3 Zahl auswählen, die im Speicher abgelegt werden soll

Drehen Sie den Steuerknopf.

#### 4 Zahl festlegen, die im Speicher abgelegt werden soll

Drücken Sie den Steuerknopf mindestens 1 Sekunde lang.

### Abrufen der gespeicherten Programmart

#### 1 PTY-Modus aktivieren

Lesen Sie dazu den Abschnitt <Auswahl der Programmart (PTY)> (Seite 18).

#### 2 Programmart-Speichermodus aktivieren

Drücken Sie die [Q]-Taste.

#### 3 Gewünschte Programmart im Speicher auswählen

Drehen Sie den Steuerknopf.

#### 4 Programmart aufrufen

Drücken Sie den Steuerknopf.

## Ändern der Sprache für die PTY-Funktion

Auswahl der Programmart-Anzeigesprache:

Sprache	Anzeige	Sprache	Anzeige
Englisch	"English"	Norwegisch	"Norwegian"
Spanisch	"Spanish"	Portugiesisch	"Portuguese"
Französisch	"French"	Schwedisch	"Swedish"
Niederländisch	"Dutch"	Deutsch	"German"

#### 1 PTY-Modus aktivieren

Lesen Sie dazu den Abschnitt <Auswahl der Programmart (PTY)> (Seite 18).

#### 2 Modus zur Sprachänderung aktivieren

Drücken Sie die [FNC]-Taste.

#### 3 Sprache auswählen

Drehen Sie den Steuerknopf.

#### 4 Modus zur Sprachänderung verlassen

Drücken Sie die [FNC]-Taste.

## Betrieb der Freisprecheinrichtung

### Vorbereitungen

---

- Lesen Sie hinsichtlich weiterer Einzelheiten über Bluetooth-Mobiltelefone mit Freisprechfunktion den Abschnitt <Wissenswertes über das Mobiltelefon> (Seite 43).
- Bevor Sie Ihr Mobiltelefon mit diesem Gerät verwenden, müssen Sie es anmelden. Lesen Sie hinsichtlich weiterer Einzelheiten den Abschnitt <Registrierung eines Bluetooth-Gerätes> (Seite 35).
- Wenn Sie zwei oder mehr Mobiltelefone angemeldet haben, müssen Sie eines auswählen. Lesen Sie hinsichtlich weiterer Einzelheiten den Abschnitt <Wählen Sie das Bluetooth-Gerät, das Sie verbinden möchten> (Seite 36).
- Um das Telefonbuch zu verwenden, muss es zuvor in das Gerät übertragen werden. Lesen Sie hinsichtlich weiterer Einzelheiten den Abschnitt <Übertragen des Telefonbuchs> (Seite 36).
- Beim Anschluss eines Mobiltelefons an dieses Gerät leuchtet die "BT"-Anzeige.

### Eingehen eines Anrufs

---

#### Annehmen eines Anrufs

Drücken Sie den [AUD]-Knopf.



- Durch die folgenden Verfahren wird das Gespräch abgebrochen:
  - Einlegen einer CD.
  - Anschluss eines USB-Gerätes.
- Falls der Name des Anrufers bereits im Telefonbuch gespeichert wurde, wird er auf dem Display angezeigt.

#### Abweisen eines eingehenden Anrufs

Drücken Sie den [SRC]-Knopf oder drücken Sie den -Knopf für mindestens 1 Sekunde.

### Während eines Anrufs

---

#### Trennen eines Gesprächs

Drücken Sie den [SRC]-Knopf oder drücken Sie den -Knopf für mindestens 1 Sekunde.

#### Umschalten in den privaten Modus

Drücken Sie den Steuerknopf.

Bei jedem Knopfdruck wird zwischen Privatgespräch ("PRIVATE") und Freisprech-Gespräch umgeschaltet.



- Je nach dem Typ Ihres Mobiltelefons kann durch Umschalten in den privaten Gesprächsmodus die Quelle ausgewählt werden, die vor dem Beginn der Freisprechverbindung verwendet wurde. In diesem Fall kann die Quelle über dieses Gerät nicht zurück auf den Freisprech-Gesprächsmodus geschaltet werden. Verwenden Sie die Bedienelemente Ihres Mobiltelefons, um in den Freisprech-Gesprächsmodus zurück zu gelangen.

#### Anpassen der Sprachlautstärke während eines Anrufs

Drehen Sie den [AUD]-Knopf.

### Wartender Anruf

---

#### Entgegennehmen eines weiteren Anrufs und Halten des gegenwärtigen Anrufs

- 1 Drücken Sie den [AUD]-Knopf.
- 2 Drehen Sie den Steuerknopf oder schieben Sie ihn nach oben oder unten. Wählen Sie die "ANSWER"-Anzeige aus.
- 3 Drücken Sie den [AUD]-Knopf.

#### Entgegennehmen eines weiteren Anrufs nach Beenden des gegenwärtigen Anrufs

Drücken Sie den [SRC]-Knopf oder drücken Sie den -Knopf für mindestens 1 Sekunde.

#### Fortsetzen des gegenwärtigen Anrufs

- 1 Drücken Sie den [AUD]-Knopf.
- 2 Drehen Sie den Steuerknopf oder schieben Sie ihn nach oben oder unten. Wählen Sie die "REJECT"-Anzeige aus.
- 3 Drücken Sie den [AUD]-Knopf.

#### Entgegennehmen eines wartenden Anrufs nach Beenden des gegenwärtigen Anrufs

Drücken Sie den [SRC]-Knopf oder drücken Sie den -Knopf für mindestens 1 Sekunde.

#### Umschalten zwischen dem gegenwärtigen und wartenden Anruf

Drücken Sie den [AUD]-Knopf.

Bei jedem Drücken dieses Knopfes wird der Gesprächspartner umgeschaltet.

### Weitere Funktionen

---

#### Löschen der Verbindungsende-Nachricht

KDC-BT8044U/ KDC-BT8044UY:

Drücken Sie die -Taste.

KDC-W7544U/ KDC-W7644UY/ KDC-W7044U/

KDC-W7144UY:

Drücken Sie mindestens 1 Sekunde lang auf die -Taste.

"HF Disconnect" erlischt.

## Betrieb der Freisprecheinrichtung

### Einen Anruf durchführen

#### 1 Modus für das Wählverfahren eingeben

KDC-BT8044U/ KDC-BT8044UY:

Drücken Sie die -Taste.

KDC-W7544U/ KDC-W7644UY/ KDC-W7044U/

KDC-W7144UY:

Drücken Sie mindestens 1 Sekunde lang auf die

-Taste.

#### 2 Wählverfahren auswählen

Drücken Sie den Steuerknopf.

"DIAL" » "INITIAL" » "PHONE BOOK" » "OUT-CALL" »

"IN-CALL" » "MISSED CALLS"

Die Betriebsverfahren in den oben aufgeführten Modi werden nachfolgend beschrieben.

#### 3 Modus für das Wählverfahren verlassen

Drücken Sie die -Taste.

### Wählen einer Nummer

#### 1 Modus für das Wählverfahren eingeben

KDC-BT8044U/ KDC-BT8044UY:

Drücken Sie die -Taste.

KDC-W7544U/ KDC-W7644UY/ KDC-W7044U/

KDC-W7144UY:

Drücken Sie mindestens 1 Sekunde lang auf die [

-Taste.

#### 2 Nummern-Wahlmodus auswählen

Drücken Sie den Steuerknopf.

Wählen Sie die "DIAL"-Anzeige.

#### 3 Telefonnummer eingeben

Drücken Sie die Tasten ([1] – [0]), #([FM]), \*([AM])

oder +([▶▶]) auf der Fernbedienung.

#### 4 Anrufen

Drücken Sie die [DIRECT]-Taste auf der

Fernbedienung.

#### Löschen der eingegebenen Telefonnummer Ziffer für Ziffer:

Drücken Sie die []-Taste auf der

Fernbedienung.



• Sie können maximal 32 Ziffern eingeben.

### Kurzwahl (voreingestellte Wahl)

#### 1 Modus für das Wählverfahren eingeben

KDC-BT8044U/ KDC-BT8044UY:

Drücken Sie die -Taste.

KDC-W7544U/ KDC-W7644UY/ KDC-W7044U/

KDC-W7144UY:

Drücken Sie mindestens 1 Sekunde lang auf die

-Taste.

#### 2 Drücken Sie den Steuerknopf.

Wählen Sie die Anzeige "DIAL", "PHONE BOOK", "OUT-

CALL", "IN-CALL" oder "MISSED CALLS".

#### 3 Voreingestellten Wahlmodus aktivieren

Drücken Sie die [Q]-Taste.

#### 4 Zahl auswählen, die aus dem Speicher abgerufen werden soll

Drehen Sie den Steuerknopf oder schieben Sie ihn nach oben oder unten.

#### 5 Drücken Sie den Steuerknopf.

Die Telefonnummer wird angezeigt.

#### 6 Voreingestellten Wahlmodus verlassen

Drücken Sie die [Q]-Taste.

#### 7 Anrufen

Drücken Sie den Steuerknopf für mindestens 1 Sekunde.



• Sie müssen eine voreingestellte Nummer registrieren lassen. (Seite 22)

## Anrufen einer Nummer aus dem Telefonbuch

### 1 Modus für das Wählverfahren eingeben

KDC-BT8044U/ KDC-BT8044UY:

Drücken Sie die [(☎)]-Taste.

KDC-W7544U/ KDC-W7644UY/ KDC-W7044U/  
KDC-W7144UY:

Drücken Sie mindestens 1 Sekunde lang auf die [(☎)]-Taste.

### 2 Telefonbuch-Modus aktivieren

Drücken Sie den Steuerknopf.

Wählen Sie die "INITIAL"-Anzeige, fahren Sie mit Schritt 3 fort.

Wählen Sie die "PHONE BOOK"- Anzeige, fahren Sie mit Schritt 4 fort.

### 3 Zu suchenden Anfangsbuchstaben auswählen

Vorgang	Bedienung
Weiter zum nächsten Zeichen.	Drehen Sie den Steuerknopf oder schieben Sie ihn nach rechts oder links.
Weiter zur nächsten Zeile.	Bewegen Sie den Steuerknopf nach oben oder unten.
Legen Sie den gewählten Anfangsbuchstaben fest.	Drücken Sie den Steuerknopf.

### 4 Namen auswählen

Vorgang	Bedienung
Gehen Sie zur nächsten Telefonnummer.	Drehen Sie den Steuerknopf oder schieben Sie ihn nach oben oder unten.
Gehen Sie zum nächsten Namen.	Bewegen Sie den Steuerknopf nach rechts oder links.

### Umschalten zwischen den Anzeigemodi

Drücken Sie die [FNC]-Taste.

Hiermit wird bei jedem Drücken zwischen Name und Telefonnummer umgeschaltet.

### 5 Anrufen

Drücken Sie den Steuerknopf für mindestens 1 Sekunde.



- Während der Suche wird ein Zeichen ohne diakritische Zeichen (z.B. "u") anstelle eines Zeichens wie "ü" gesucht.

## Anrufen einer Nummer aus dem Anrufprotokoll

### 1 Modus für das Wählverfahren eingeben

Drücken Sie die [(☎)]-Taste.

### 2 Anrufprotokoll-Modus aktivieren

Drücken Sie den Steuerknopf.

Wählen Sie die Anzeige "OUT-CALL" (ausgehender Anruf), "IN-CALL" (eingehender Anruf), oder "MISSED CALLS" (nicht angenommene Anrufe).

### 3 Einen Namen oder eine Telefonnummer auswählen

Drehen Sie den Steuerknopf oder schieben Sie ihn nach oben oder unten.

### Umschalten zwischen den Anzeigemodi

Drücken Sie die [FNC]-Taste.

Hiermit wird bei jedem Drücken zwischen Name und Telefonnummer umgeschaltet.

### 4 Anrufen

Drücken Sie den Steuerknopf für mindestens 1 Sekunde.



- Das Wahlwiederholungs-Verzeichnis, das Verzeichnis eingehender Anrufe sowie das Verzeichnis versäumter Anrufe enthalten die ausgehenden und eingehenden Anrufe auf diesem Gerät. Es handelt sich nicht um die auf dem Mobiltelefon gespeicherten Einträge.

## Betrieb der Freisprecheinrichtung

### Führen Sie einen Sprachwahl-Anruf durch

#### 1 Spracherkennungs-Modus aktivieren

Wählen Sie "BT" > "Voice Recognize".

Wie Sie ein Funktionssteuerungs-Element auswählen, erfahren Sie unter <Funktionssteuerung> (Seite 6). "Ready" wird angezeigt.

#### 2 Drücken Sie den Steuerknopf.

"PB Name?" wird angezeigt.

Wenn ein Piepton ertönt, sagen Sie den Namen innerhalb von 2 Sekunde.

#### 3 "PN Type" wird angezeigt.

Wenn ein Piepton ertönt, sagen Sie die Kategorie innerhalb von 2 Sekunde.

#### 4 Anrufen

Drücken Sie den Steuerknopf für mindestens 1 Sekunde.

- Dieser Schritt entspricht Schritt 3 des Verfahrens unter <Anrufen einer Nummer aus dem Telefonbuch>. Sie können einen Anruf durchführen oder eine Kategorie auswählen.



- Falls Ihre Stimme nicht erkannt wird, wird eine entsprechende Meldung angezeigt. Durch Drücken des Steuerknopfes können Sie die Stimmeneingabe erneut versuchen. (Seite 51)
- Sowohl der Name als auch die Kategorie erfordern die Registrierung einer Sprachmarkierung. (Seite 38)
- Während der Spracherkennung wird kein Ton ausgegeben.

### Eintragung im Kurzwahlnummern-Verzeichnis

#### 1 Gewünschte Telefonnummer eingeben

Geben Sie die Telefonnummer mit einem der folgenden Verfahren ein:

Wählen einer Nummer/Aufrufen einer Nummer aus dem Anrufprotokoll/Aufrufen einer Nummer aus dem Telefonbuch

#### 2 Voreinstellungen-Speichermodus aktivieren

Drücken Sie die [ Q ]-Taste.

#### 3 Zahl auswählen, die im Speicher abgelegt werden soll

Drehen Sie den Steuerknopf oder schieben Sie ihn nach oben oder unten.

#### 4 Zahl festlegen, die im Speicher abgelegt werden soll





Drücken Sie den Steuerknopf für mindestens 1 Sekunde.

#### Abbruch des voreingestellten Speichermodus

Drücken Sie die [ Q ]-Taste.

### Anzeige des Telefonnummern-Typs (Kategorie)

Die Kategoriepunkte im Telefonbuch werden wie folgt angezeigt:

Anzeige	Informationen
"GENERAL" / 	Allgemeines
"HOME" / 	Zu Hause
"OFFICE" / 	Büro
"MOBILE" / 	Mobiltelefon
"OTHER" / 	Andere

# Bluetooth-Audio-Betrieb

## Vorbereitungen

---

- Näheres zu den anschließbaren Bluetooth-Audioplayern erfahren Sie unter <Wissenswertes über den Bluetooth-Audioplayer> (Seite 43).
- Vor der Verwendung mit diesem Gerät müssen Sie Ihren Bluetooth-Audioplayer anmelden. Lesen Sie hinsichtlich weiterer Einzelheiten den Abschnitt <Registrierung eines Bluetooth-Gerätes> (Seite 35).
- Wählen Sie den Bluetooth-Audioplayer, den Sie anschließen möchten. Siehe <Wählen Sie das Bluetooth-Gerät, das Sie verbinden möchten> (Seite 36).

## Grundlegender Betrieb

---

### **Auswahl der Bluetooth-Audioquelle**

#### **Drücken Sie die [SRC]-Taste.**

Wählen Sie die "BT Audio"-Anzeige.

Eine Anleitung zur Auswahl des Quellensymbols finden Sie unter <Netz-/Quellen-Auswahl taste> unter <Grundlegender Betrieb> (Seite 4).

### **Pause and Wiedergabe**

#### **Drücken Sie den Steuerknopf.**

### **Musiksuche**

#### **Bewegen Sie den Steuerknopf nach rechts oder links.**



- Alle bzw. bestimmte der oben beschriebenen Vorgänge können nicht ausgeführt werden, wenn der Bluetooth-Audioplayer nicht bereit für den Fernbedienungsbetrieb ist.
- Durch Wechseln zwischen den Bluetooth-Audioquellen wird die Wiedergabe nicht automatisch gestoppt oder gestartet. Nehmen Sie den Bedienvorgang zum Starten oder Stoppen der Wiedergabe vor.
- Manche Audioplayer können per Fernbedienung nicht gesteuert oder nach dem Trennen der Bluetooth-Verbindung nicht wieder angeschlossen werden. Bedienen Sie das Hauptgerät des Audioplayer, um die Bluetooth-Verbindung herzustellen.

# Andere Funktionen

## Aktivierung des Sicherheitscodes



- Sie können den Sicherheitscode mit einer 4-stelligen Zahl Ihrer Wahl einstellen.
- Der Sicherheitscode kann nicht angezeigt lassen werden, um darauf zugreifen zu können. Notieren Sie sich den Sicherheitscode und bewahren Sie ihn an einem sicheren Ort auf.

### 1 Sicherheitscode-Modus auswählen Wählen Sie "MENU" > "Security Set".

Wie Sie ein Funktionssteuerungs-Element auswählen, erfahren Sie unter <Funktionssteuerung> (Seite 6).

### 2 Sicherheitscode-Modus aktivieren Drücken Sie den Steuerknopf für mindestens 1 Sekunde.

Wenn "Enter" angezeigt wird, wird ebenfalls "[-][-][-][-]" angezeigt.

### 3 Sicherheitscode eingeben

Vorgang	Bedienung
Wählen Sie die Ziffern aus, die Sie eingeben möchten	Bewegen Sie den Steuerknopf nach rechts oder links.
Wählen Sie die Sicherheitscode-Zahlen aus	Drehen Sie den Steuerknopf oder schieben Sie ihn nach oben oder unten.

### 4 Sicherheitscode bestätigen Drücken Sie den Steuerknopf mindestens 3 Sekunden lang.

Wenn "Re-Enter" angezeigt wird, wird ebenfalls "[-][-][-][-]" angezeigt.

### 5 Führen Sie die Schritte 3 bis 4 durch und geben Sie den Sicherheitscode erneut ein.

"Approved" wird angezeigt.

Nun ist die Sicherheitscode-Funktion aktiviert.



- Beginnen Sie noch einmal mit Schritt 3, wenn bei den Schritten 3 bis 4 ein falscher Code eingegeben worden ist.

### 6 Sicherheitscode-Modus verlassen Drücken Sie die [FNC]-Taste.

#### Eingabe des Sicherheitscodes

Zur Verwendung des Audiogeräts ist die Eingabe des Sicherheitscodes erforderlich, wenn das Audiogerät nach dem Abtrennen von der Batterie-Stromversorgung oder nach dem Drücken der Rückstelltaste wieder verwendet wird.

#### 1 Schalten Sie die Stromversorgung ein.

#### 2 Führen Sie die Schritte 3 bis 4 durch und geben Sie den Sicherheitscode ein.

"Approved" wird angezeigt.

Nun können Sie das Gerät verwenden.

## Deaktivierung des Sicherheitscodes

Deaktivierung der Sicherheitscode-Funktion:

### 1 Sicherheitscode-Modus auswählen Wählen Sie "MENU" > "Security Clear".

Wie Sie ein Funktionssteuerungs-Element auswählen, erfahren Sie unter <Funktionssteuerung> (Seite 6).

### 2 Sicherheitscode-Modus aktivieren Drücken Sie den Steuerknopf für mindestens 1 Sekunde.

Wenn "Enter" angezeigt wird, wird ebenfalls "[-][-][-][-]" angezeigt.

### 3 Sicherheitscode eingeben

Vorgang	Bedienung
Wählen Sie die Ziffern aus, die Sie eingeben möchten	Bewegen Sie den Steuerknopf nach rechts oder links.
Wählen Sie die Sicherheitscode-Zahlen aus	Drehen Sie den Steuerknopf oder schieben Sie ihn nach oben oder unten.

### 4 Drücken Sie den Steuerknopf mindestens 3 Sekunden lang.

"Clear" wird angezeigt.

Nun ist die Sicherheitscode-Funktion deaktiviert.

### 5 Sicherheitscode-Modus verlassen Drücken Sie die [FNC]-Taste.



## Manuelle Einstellung der Uhrzeit

### 1 Uhreinstellungsmodus auswählen

Wählen Sie "MENU" > "Clock Adjust".

Wie Sie ein Funktionssteuerungs-Element auswählen, erfahren Sie unter <Funktionssteuerung> (Seite 6).

### 2 Uhr-Einstellmodus aktivieren

Drücken Sie den Steuerknopf für mindestens 1 Sekunde.

Das Uhr-Display blinkt.

### 3 Einstellung der Uhrzeit

Vorgang	Bedienung
Einstellungseinheit auswählen (Stunden oder Minuten)	Bewegen Sie den Steuerknopf nach rechts oder links.
Einzelnes Element einstellen	Drehen Sie den Steuerknopf oder schieben Sie ihn nach oben oder unten.

### 4 Uhreinstellungsmodus verlassen

Drücken Sie die [FNC]-Taste.



- Sie können diese Einstellung vornehmen, wenn "MENU" > "SYNC" in der <Funktionssteuerung> (Seite 6) auf "OFF" gestellt ist.

## Datum einstellen

### 1 Datums-Einstellungsmodus auswählen

Wählen Sie "MENU" > "Date Adjust".

Wie Sie ein Funktionssteuerungs-Element auswählen, erfahren Sie unter <Funktionssteuerung> (Seite 6).

### 2 Datums-Einstellungsmodus aktivieren

Drücken Sie den Steuerknopf für mindestens 1 Sekunde.

Die Datumsanzeige blinkt.

### 3 Datum einstellen

Vorgang	Bedienung
Auswahl des Elements (Monat, Tag, Jahr)	Bewegen Sie den Steuerknopf nach rechts oder links.
Einzelnes Element einstellen	Drehen Sie den Steuerknopf oder schieben Sie ihn nach oben oder unten.

### 4 Datums-Einstellungsmodus verlassen

Drücken Sie die [FNC]-Taste.

## Auswahl des Datumsformats

### 1 Datumsformat-Modus auswählen

Wählen Sie "MENU" > "Date Mode".

Wie Sie ein Funktionssteuerungs-Element auswählen, erfahren Sie unter <Funktionssteuerung> (Seite 6).

### 2 Datumsformat-Modus aktivieren

Drücken Sie den Steuerknopf für mindestens 1 Sekunde.

Das Datum wird angezeigt.

### 3 Datum einstellen

Drehen Sie den Steuerknopf.

Wählen Sie aus den 7 Typen aus.

### 4 Datumsformat-Modus verlassen

Drücken Sie die [FNC]-Taste.

Beim Anschluss eines LX-Verstärkers

## Verstärkersteuerung

Sie können den an das Gerät angeschlossenen LX-Verstärker steuern.

### 1 Verstärker-Steuermodus auswählen

Wählen Sie "MENU" > "AMP Control".

Wie Sie ein Funktionssteuerungs-Element auswählen, erfahren Sie unter <Funktionssteuerung> (Seite 6).

### 2 Verstärker-Steuermodus aktivieren

Drücken Sie den Steuerknopf für mindestens 1 Sekunde.

### 3 Wählen Sie das Verstärker-Steuerelement für die Einstellung aus

Drehen Sie den Steuerknopf oder schieben Sie ihn nach oben oder unten.



- Näheres über das Verstärker-Steuerelement finden Sie in der Bedienungsanleitung des Verstärkers.

### 4 Verstärker-Steuerelement einstellen

Bewegen Sie den Steuerknopf nach rechts oder links.

### 5 Verstärker-Steuermodus verlassen

Drücken Sie die [FNC]-Taste.

## Andere Funktionen

### Demonstrationsmodus

Ein- und Ausschaltung des Demonstrationsmodus.

#### 1 Demonstrationsmodus auswählen

Wählen Sie "MENU" > "DEMO Mode".

Wie Sie ein Funktionssteuerungs-Element auswählen, erfahren Sie unter <Funktionssteuerung> (Seite 6).

#### 2 Demonstrationsmodus einstellen

Drücken Sie den Steuerknopf mindestens 2 Sekunden lang.

Beim Drücken dieser Taste für mindestens 2 Sekunden wird die Einstellung zwischen "ON" und "OFF" umgeschaltet.

#### 3 Demonstrationsmodus verlassen

Drücken Sie die [FNC]-Taste.

### Diebstahlsichere Frontblende

Sie können die Frontblende des Geräts abnehmen und mitnehmen, um Diebstahl zu verhindern.

#### Abnehmen der Frontblende

##### 1 Drücken Sie die Entriegelungstaste.

Klappen Sie die Frontblende auf.

##### 2 Ziehen Sie die Frontblende nach links, ziehen Sie sie nach vorne und nehmen Sie sie ab.

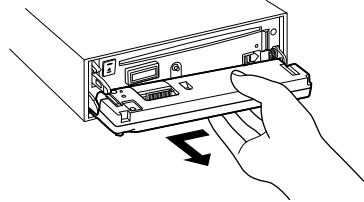

- Bei der Frontblende handelt es sich um ein Präzisionsbauteil, das durch Erschütterungen oder Stöße beschädigt werden kann.
- Bewahren Sie die Frontblende in ihrem Etui auf, wenn sie abgenommen wurde.
- Bewahren Sie die Frontblende (und ihr Gehäuse) nicht an Stellen auf, die einer direkten Sonneneinstrahlung oder übermäßiger Hitze/Feuchtigkeit ausgesetzt sind. Vermeiden Sie ebenfalls Stellen, an denen hohe Staubentwicklung oder Spritzwasser zu erwarten ist.

#### Wiederanbringen der Frontblende

##### 1 Richten Sie die Stange am Gerät mit der Vertiefung an der Frontblende aus.

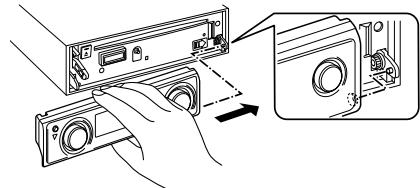

##### 2 Drücken Sie auf die Frontblende, bis sie einrastet.

Die Frontblende ist nun eingerastet und Sie können das Gerät verwenden.

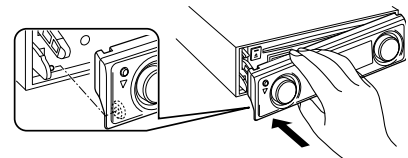

# Audio-Einstellungen

## Klangeinstellung

Sie können die folgenden Klangeinstellungspunkte justieren;

Einstellbereich	Anzeige	Bereich
Hintere Lautstärke	"REAR VOLUME"	0 — 35
Subwoofer-Pegel	"SUBWOOFER LEVEL"	-15 — +15
Balance	"BALANCE"	links 15 — rechts 15
Fader	"FADER"	hinten 15 — vorne 15

*Audio-Steuerungsmodus (Lautstärke-Steuerungsmodus) verlassen*

### 1 Klangeinstellungsmodus aktivieren

Drücken Sie den [AUD]-Knopf.

### 2 Gewünschte Klangeinstellung auswählen

Drücken Sie den [AUD]-Knopf.

### 3 Gewünschten Wert auswählen

Drehen Sie den [AUD]-Knopf.

### 4 Klangeinstellungsmodus verlassen

Drücken Sie eine beliebige Taste.

Drücken Sie eine andere Taste als den [AUD]-Knopf oder die [▲]-Taste.

## Audio-Setup

Sie können das Klangsystem wie folgt einstellen;

Einstellbereich	Anzeige	Bereich
Lautstärke-Anpassung	"VOL-OFFSET"	-8 — ±0 (AUX: -8 — +8)
Dual Zone-System	"2 ZONE"	ein/aus



- Lautstärke-Anpassung: Der Lautstärkepegel lässt sich für jede Quelle individuell einstellen, damit beim Umschalten keine Lautstärkesprünge auftreten.
- Dual Zone-System  
Die Haupt- und Nebenquellen (Zusatzeingang) werden getrennt über die vorderen bzw. hinteren Kanäle wiedergegeben.
  - Stellen Sie den Kanal der Nebenquelle mit "Zone2" unter <Funktionssteuerung> (Seite 6) ein.
  - Wählen Sie die Hauptquelle mit der [SRC]-Taste aus.
  - Stellen Sie die Lautstärke für die vorderen Kanäle mit dem [AUD]-Knopf ein.
  - Stellen Sie die Lautstärke der hinteren Kanäle in der <Klangeinstellung> (Seite 27) oder mit den Tasten [▲]/[▼] auf der Fernbedienung (Seite 40) ein.
  - Die Klangeinstellung hat keinerlei Auswirkung auf die Nebenquelle.

### 1 Quelle auswählen, für die der Klang eingestellt werden soll

Drücken Sie die [SRC]-Taste.

### 2 Audio-Setup aktivieren

Drücken Sie mindestens 1 Sekunde lang auf die [AUD]-Taste.

### 3 Zu bearbeitendes Audio-Einstellungselement auswählen

Drücken Sie den [AUD]-Knopf.

### 4 Gewünschten Wert einstellen

Drehen Sie den [AUD]-Knopf.

### 5 Audio-Setup verlassen

Drücken Sie mindestens 1 Sekunde lang auf die [AUD]-Taste.

# Audioeinstellungen

## Fahrzeugtypauswahl

Sie können die Klangverzögerungszeit kompensieren, indem Sie Ihre Umgebung aus den folgenden Fahrzeugtypen auswählen;

Fahrzeugtyp	Anzeige
Keine Synchronisierung.	"OFF"
Kleinwagen	"Compact"
Limousine	"Sedan"
Kombi	"Wagon"
Minivan	"Minivan"
Geländewagen (SUV)	"SUV"
Kleinbus für Personentransport	"Passenger Van"

### 1 Auswahlmodus für den Fahrzeuginnenraum aktivieren

Wählen Sie "SOUND" > "Setup" > "Cabin".

Wie Sie ein Funktionssteuerungs-Element auswählen, erfahren Sie unter <Funktionssteuerung> (Seite 6).

### 2 Fahrzeugtyp auswählen

Drehen Sie den Steuerknopf und drücken Sie auf die Mitte des Knopfes, sobald das gewünschte Symbol angezeigt wird.

Auswahlmodus für den Fahrzeuginnenraum verlassen.



- Mit der Funktion <DTA> (Seite 29) können Sie die Entfernungen noch genauer einstellen.

## Lautsprechereinstellung

Die Lautsprecher-Frequenzweiche wird automatisch eingestellt, wenn Lage und Größe der einzelnen Lautsprecher aus den folgenden Elementen ausgewählt werden;

Element	Bereich
Lautsprechergröße vorne	"0.E.M.", "10cm", "13cm", "16cm", "17cm", "18cm", "4x6", "5x7", "6x8", "6x9", "7x10"
Lautsprecherposition vorne	"Door", "On Dash", "Under Dash"
Speaker Size Tweeter	"None", "Use"
Lautsprechergröße hinten	"None", "0.E.M.", "10cm", "13cm", "16cm", "17cm", "18cm", "4x6", "5x7", "6x8", "6x9", "7x10"
Lautsprecherposition hinten	"Door", "Rear Deck" "Minivan", "Passenger Van": "2nd Row", "3rd Row"
Lautsprechergröße Subwoofer	"None", "16cm", "20cm", "25cm", "30cm", "38cm Over"

### 1 Lautsprecher-Einstellungsmodus aktivieren

Wählen Sie "SOUND" > "Setup" > "Speaker".

Wie Sie ein Funktionssteuerungs-Element auswählen, erfahren Sie unter <Funktionssteuerung> (Seite 6).

### 2 Lautsprecher auswählen, der eingestellt werden soll

Einzustellender Lautsprecher	Anzeige
Lautsprecher vorn	"FRONT"
Lautsprecher hinten	"REAR"
Subwoofer	"SUB W"

Drehen Sie den Steuerknopf.

### 3 Option auswählen, die eingestellt werden soll

Element	Einstellungsübersicht
"FRONT"	>"SIZE" Lautsprechergröße vorne >"LOCATION" Lautsprecherposition vorne >"TWEETER" Lautsprecherauswahl Hochtöner
"REAR"	>"SIZE" Lautsprechergröße hinten >"LOCATION" Lautsprecherposition hinten
"SUB W"	>"SIZE" Lautsprechergröße Subwoofer

Bewegen Sie den Steuerknopf nach oben oder unten.

### 4 Wert einstellen

Drehen Sie den Steuerknopf.

### 5 Schritte 2 bis 4 wiederholen, um die

Lautsprechereinstellungen fertig zu stellen.

### 6 Lautsprecher-Einstellungsmodus verlassen

Drücken Sie die [FNC]-Taste.

## Einstellung DTA (Digitaler Zeitabgleich)

Genauere Einstellung des Synchronisierungswerts für die Lautsprecherposition, der unter <Fahrzeugtypauswahl> (Seite 28) angegeben ist.

### 1 DTA-Einstellung aktivieren

Wählen Sie **"SOUND" > "Setup" > "DTA"**.

Wie Sie ein Funktionssteuerungs-Element auswählen, erfahren Sie unter <Funktionssteuerung> (Seite 6).

### 2 Lautsprecher auswählen, der eingestellt werden soll

Einzustellender Lautsprecher	Anzeige
Lautsprecher vorn	"Front"
Lautsprecher hinten	"Rear"
Subwoofer	"SW"

Drehen Sie den Steuerknopf.

### 3 Synchronisierungswert für die Lautsprecherposition einstellen

Drehen Sie den Steuerknopf und drücken Sie auf die Mitte des Knopfes, sobald der gewünschte Wert angezeigt wird.

Es kann eine Entfernung von 0 bis 440 cm eingestellt werden.

Informationen zum Einstellen des Ausgleichswertes finden Sie unter "DTA" im <Menü-Glossar> (Seite 44). DTA-Einstellungsmodus verlassen.

## Frequenzweicheneinstellung

Feineinstellung der folgenden Einstellungswerte entsprechend der unter <LautsprecherEinstellungen> (Seite 28) vorgenommenen Frequenzweicheneinstellung;

Einstellbereich	Anzeige	Bereich
Höhenfilter vorne,	"FC"	Through, 30, 40, 50, 60, 70,
Höhenfilter hinten		80, 90, 100, 120, 150, 180, 220, 250 (Hz)
Höhenfilterkurve vorne,	"SLOPE"	-6, -12, -18, -24 dB/Okt
Höhenfilterkurve hinten,		
Subwoofer-Kurve		
Subwoofer-Tiefenfilter	"FC"	30, 40, 50, 60, 70, 80, 90, 100, 120, 150, 180, 220, 250, Through (Hz)
Subwoofer-Phase	"PHASE"	Reverse (180°)/Normal (0°)

### 1 Frequenzweicheneinstellung aktivieren

Wählen Sie **"SOUND" > "Setup" > "X'Over"**.

Wie Sie ein Funktionssteuerungs-Element auswählen, erfahren Sie unter <Funktionssteuerung> (Seite 6).

### 2 Lautsprecher auswählen, der eingestellt werden soll

Einzustellender Lautsprecher	Anzeige
Lautsprecher vorn	"Front"
Lautsprecher hinten	"Rear"
Subwoofer	"Subwoofer"

Drehen Sie den Steuerknopf und drücken Sie auf die Mitte des Knopfes, sobald das gewünschte Symbol angezeigt wird.

### 3 Option auswählen, die eingestellt werden soll

Element	Einstellungsübersicht
"Front"	>"FC" Höhenfilter vorne
	>"SLOPE" Höhenfilterkurve vorne
"Rear"	>"FC" Höhenfilter hinten
	>"SLOPE" Höhenfilterkurve hinten
"Subwoofer"	>"FC" Subwoofer-Tiefenfilter
	>"SLOPE" Subwoofer-Kurve
	>"PHASE" Subwoofer-Phase

Bewegen Sie den Steuerknopf nach oben oder unten.

### 4 Wert für die Frequenzweiche einstellen

Drehen Sie den Steuerknopf.

### 5 Schritte 2 bis 4 wiederholen, um die Frequenzweichen-Einstellungen fertig zu stellen.

### 6 Frequenzweichen-Einstellungsmodus verlassen

Drücken Sie die [FNC]-Taste.

# Audioeinstellungen

## Equalizer-Voreinstellung auswählen

Sie können aus den folgenden Equalizer-Kurven auswählen;

Equalizer-Kurve	Anzeige
Neutral	"Natural"
Benutzerdefiniert*	"User"
Rock	"Rock"
Pop	"Pops"
Easy Listening	"Easy"
Top 40	"Top 40"
Jazz	"Jazz"
Spiel	"Game"
iPod (nur bei iPod-Quelle)	"iPod"

\* Die im Abschnitt <Manuelle Equalizer-Steuerung> eingestellte Kurve wird abgerufen.

### 1 Equalizer-Voreinstellungsmodus aktivieren

Wählen Sie **"SOUND" > "Control" > "EQ" > "Preset Equalizer"**.

Wie Sie ein Funktionssteuerungs-Element auswählen, erfahren Sie unter <Funktionssteuerung> (Seite 6).

### 2 Equalizer-Kurve auswählen

Drehen Sie den Steuerknopf und drücken Sie auf die Mitte des Knopfes, sobald das gewünschte Symbol angezeigt wird.

Sie haben die Wahl zwischen 22 Equalizer-Kurventypen für iPod, wenn "iPod" ausgewählt ist. Equalizer-Voreinstellungsmodus verlassen.

#### iPod Equalizer-Kurve auswählen

##### 1. Aktivieren Sie den iPod-Equalizermodus

Drücken Sie den Steuerknopf.

##### 2. iPod Equalizer-Kurve auswählen

Drehen Sie den Steuerknopf und drücken Sie auf die Mitte des Knopfes, sobald das gewünschte Symbol angezeigt wird.

Equalizer-Voreinstellungsmodus verlassen.



- Sie können für jede Quelle eine Auswahl treffen.

## Manuelle Equalizer-Steuerung

Sie können die folgenden Equalizer-Einstellungs-elemente justieren;

Einstellbereich	Anzeige	Bereich
Band 1	"BAND1"	62.5 Hz
Band 2	"BAND2"	250 Hz
Band 3	"BAND3"	1 kHz
Band 4	"BAND4"	4 kHz
Band 5	"BAND5"	16 kHz
Band-Pegel	"GAIN"	-9 – +9 dB
Bass-Effekt*	"EFFECT"	"ON" / "OFF"

\*Kann nur für "BAND1" eingestellt werden.

### 1 Manuellen Equalizer-Steuermodus aktivieren

Wählen Sie **"SOUND" > "Control" > "EQ" > "Manual Equalizer"**.

Wie Sie ein Funktionssteuerungs-Element auswählen, erfahren Sie unter <Funktionssteuerung> (Seite 6).

### 2 Einzustellendes Band auswählen

Drehen Sie den Steuerknopf.

### 3 Option auswählen, die eingestellt werden soll

Bewegen Sie den Steuerknopf nach oben oder unten.

Bewegen Sie den Cursor ">" auf das gewünschte Element.

### 4 Wert einstellen

Drehen Sie den Steuerknopf.

### 5 Schritte 2 bis 4 wiederholen, um die Equalizer-Kurve fertig zu stellen.

Um das Band zu wechseln, bewegen Sie den Cursor ">" auf "band#".

### 6 Manuellen Equalizer-Steuermodus verlassen

Drücken Sie die [FNC]-Taste.



- Wurde unter Abschnitt <Equalizer-Voreinstellung auswählen> (Seite 30) "iPod" ausgewählt, ist die manuelle Equalizer-Steuerung deaktiviert.
- Sie können für jede Quelle eine Auswahl treffen.

## Positionsspeicher

Je nach Position des Zuhörers können Sie die Position aus den folgenden Einstellungen auswählen, so dass die normale Position der Klangumgebung mit der ausgewählten Position synchronisiert werden kann;

Sitz für die Synchronisierung	Bereich
Keine Synchronisierung.	"ALL"
Fahrersitz	"Front-Left"
Beifahrersitz	"Front-Right"
Vordersitze	"Front"

### 1 Positions-Voreinstellungsmodus aktivieren

Wählen Sie "SOUND" > "Control" > "Position" > "Preset Position".

Wie Sie ein Funktionssteuerungs-Element auswählen, erfahren Sie unter <Funktionssteuerung> (Seite 6).

### 2 Sitz auswählen, für den die Synchronisierung vorgenommen werden soll Drehen Sie den Steuerknopf.

### 3 Positions-Voreinstellungsmodus verlassen

Drücken Sie die [FNC]-Taste.

## Manuelle Positionseinstellung

Feineinstellung des als Voreinstellungposition festgelegten Wertes für die einzelnen Lautsprecher.

### 1 Manuellen Positions-Einstellungsmodus aktivieren

Wählen Sie "SOUND" > "Control" > "Position" > "Manual Position".

Wie Sie ein Funktionssteuerungs-Element auswählen, erfahren Sie unter <Funktionssteuerung> (Seite 6).

### 2 Lautsprecher auswählen, der eingestellt werden soll

Element	Einstellungsübersicht
"FRONT" / "L"	Linker Frontlautsprecher
"FRONT" / "R"	Rechter Frontlautsprecher
"REAR" / "L"	Linker hinterer Lautsprecher
"REAR" / "R"	Rechter hinterer Lautsprecher
"SUBWOOFER" / "L"	Subwoofer links
"SUBWOOFER" / "R"	Subwoofer rechts
"INITIAL"	Einstellungswerte zurücksetzen.

Bewegen Sie den Steuerknopf nach oben oder unten.

### 3 Wert einstellen

Drehen Sie den Steuerknopf.

Es kann eine Entfernung von 0 bis 170 cm eingestellt werden.

Drücken Sie mindestens 1 Sekunde auf den Steuerknopf, falls Sie die Rückstellung ("INITIAL") durchführen möchten.

### 4 Manuellen Positions-Einstellungsmodus verlassen

Drücken Sie die [FNC]-Taste.

# Audioeinstellungen

## Speicher für Audio-Voreinstellungen

Hier ist die Speicherung einer voreingestellten Klangabstimmung möglich.

### 1 Einstellung der Klangeinstellung

Lesen Sie bitte die folgenden Abschnitte der Bedienungsanleitung, um die gewünschten Klangeinstellungen durchzuführen:

- Fahrzeugtypauswahl (Seite 28)
- Lautsprechereinstellung (Seite 28)
- Einstellung DTA (Digitaler Zeitabgleich) (Seite 29)
- Frequenzweicheneinstellung (Seite 29)
- Manuelle Equalizer-Steuerung (Seite 30)
- Positionsspeicher (Seite 31)
- Manuelle Positionseinstellung (Seite 31)

### 2 Audio-Voreinstellungsmodus aktivieren

Wählen Sie "SOUND" > "Preset" > "Memory".

Wie Sie ein Funktionssteuerungs-Element auswählen, erfahren Sie unter <Funktionssteuerung> (Seite 6).

### 3 Zahl auswählen, die im Speicher abgelegt werden soll

Drehen Sie den Steuerknopf und drücken Sie auf die Mitte des Knopfes, sobald die gewünschte Zahl angezeigt wird.

### 4 Drehen Sie den Steuerknopf und wählen Sie "YES". Drücken Sie anschließend auf den Steuerknopf.

"Memory Completed" wird angezeigt.

### 5 Audio-Voreinstellungsmodus

Drücken Sie die [FNC]-Taste.



- Speichern Sie 6 Paare von Audio-Voreinstellungen.
- Nummer "1": Beim Drücken der Rücksteltaste wird für sämtliche Quellen der registrierte Einstellwert eingestellt.
- Nummer "1" und "2":  
Der Speicher kann nicht durch das Drücken der Rücksteltaste gelöscht werden.
- Diese Funktion kann nicht registriert werden, wenn unter <Equalizer-Voreinstellung auswählen> (Seite 30) der iPod-Equalizer eingestellt wurde.

## Abruf von Audio-Voreinstellungen

Aufrufen der Klangeinstellungen, die unter <Speicher für Audio-Voreinstellungen> (Seite 32) abgelegt wurden.

### 1 Quelle auswählen

Drücken Sie die [SRC]-Taste.

### 2 Audio-Voreinstellungs-Abrufmodus aktivieren Wählen Sie "SOUND" > "Preset" > "Recall".

Wie Sie ein Funktionssteuerungs-Element auswählen, erfahren Sie unter <Funktionssteuerung> (Seite 6).

### 3 Nummer des Speicherplatzes auswählen

Drehen Sie den Steuerknopf und drücken Sie auf die Mitte des Knopfes, sobald die gewünschte Zahl angezeigt wird.

### 4 Drehen Sie den Steuerknopf und wählen Sie "YES". Drücken Sie anschließend auf den Steuerknopf.

"Recall Completed" wird angezeigt.

### 5 Audio-Voreinstellungs-Abrufmodus verlassen

Drücken Sie die [FNC]-Taste.



- Der "User" des Abschnitts <Equalizer-Voreinstellung auswählen> (Seite 30) wird auf den Wert geändert, der abgerufen wurde.
- Die Equalizer-Kurve wird auf den Wert verändert, der durch die ausgewählte Quelle abgerufen wurde.



# Favoritensteuerung

## Favoritenspeicher

Speichern der Betriebsart zur Auswahl Ihrer Lieblingssender oder iPod-Playlisten/Interpreten usw.

### 1 Favoritenelement anzeigen

Quelle	Registrierbare Elemente
TUNER	Voreinstellungsspeicher
iPod	Listenauswahlbildschirm für Playlisten/Interpreten/Alben usw.
Freisprechttelefon	Aufrufen von Telefonnummern.

„FAV“ wird angezeigt, wenn der Bedienvorgang registriert werden kann.

### iPod-Einstellung

Die gewünschte Liste in der ersten Hierarchie kann gespeichert werden.

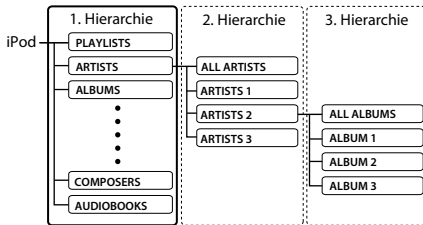

### 2 Favoritenspeicher-Modus aktivieren

Drücken Sie mindestens 1 Sekunde auf die [ Q ]-Taste.

### 3 Zahl auswählen, die im Speicher abgelegt werden soll

Drehen Sie den Steuerknopf.

### 4 Favoriten-Voreinstellung im Speicher ablegen

Drücken Sie den Steuerknopf.

### Abbruch des Favoriten-Speichermodus

Drücken Sie die [ Q ]-Taste.



- Durch Speichern der Betriebsart auf einen bereits vorhandenen Speicherplatz wird die zuvor gespeicherte Einstellung überschrieben.
- Speichern Sie 6 Paare von Favoriten-Voreinstellungen. Der Speicher kann nicht durch das Drücken der Rückstelltaste gelöscht werden.
- Der gleiche Speichervorgang kann für die Punkte „MENU“, „SETUP“ und „SOUND“ im Abschnitt <Funktionssteuerung> (Seite 6) verwendet werden. Einige aktuell ausgewählte Quellen können jedoch nicht abgerufen werden. Informationen zu den verfügbaren Quellen finden Sie in der Spalte Bedingungen im Abschnitt <Funktionssteuerung>.
- Wenn die Elemente in der zweiten oder einer tieferen Hierarchieebene geändert werden, wird die Liste im iPod geändert, indem nach den Speicherung der FAVORITEN Titel hinzugefügt oder gelöscht werden. Aus diesem Grund unterscheidet sich die in diesem Gerät gespeicherte Liste von der Liste im iPod. Die FAVORITE-Speicherung sollte nach dem Bearbeiten der Elemente im iPod wiederholt werden.

## Abrufen von Favoriten-Voreinstellungen

Abrufen von als Favoriten gespeicherten Elementen.

### 1 Favoritenspeicher-Abrufmodus aktivieren

Drehen Sie den Steuerknopf.

### 2 Nummer des abzurufenden Favoriten-Speicherplatzes auswählen

Drehen Sie den Steuerknopf.

### 3 Favoriten-Voreinstellung abrufen

Drücken Sie den Steuerknopf.

### Abbruch des Favoriten-Voreinstellungs-Abrufmodus

Drehen Sie den Steuerknopf und wählen Sie „Return“. Drücken Sie anschließend auf den Steuerknopf.



- Wenn iPod als Quelle ausgewählt ist, wird der Listenauswahlbildschirm für Playlisten/Interpreten/Alben usw. angezeigt. Titel werden nicht automatisch abgespielt.

## Löschen des Favoriten Voreinstellungsspeichers

Löschen von als Favoriten gespeicherten Elementen.

### 1 Modus zum Löschen des Favoriten-Voreinstellungsspeichers aktivieren

Wählen Sie „MENU“ > „Favorite Delete“.

Wie Sie ein Funktionssteuerungs-Element auswählen, erfahren Sie unter <Funktionssteuerung> (Seite 6).

### 2 Modus zum Löschen des Favoriten-Voreinstellungsspeichers aktivieren

Drücken Sie mindestens 1 Sekunde lang auf den Steuerknopf.

### 3 Nummer auswählen, der gelöscht werden soll

Drehen Sie den Steuerknopf und drücken Sie auf die Mitte des Knopfes, sobald die gewünschte Zahl angezeigt wird.

„Delete?“ wird angezeigt.

Wählen Sie „ALL“, falls Sie alle löschen wollen.

### 4 Drehen Sie den Steuerknopf und wählen Sie „YES“.

Drücken Sie anschließend auf den Steuerknopf.

„Completed“ wird angezeigt.

Modus zum Löschen des Favoriten-Voreinstellungsspeichers verlassen.

# Favoritensteuerung

## Favoriten-Namenseinstellung

Benennen Sie die Speicherplätze von Favoriten.

### 1 Voreinstellungs-Abrufmodus aktivieren

Drehen Sie den Steuerknopf.

### 2 Zu ändernde Voreinstellung aufrufen

Drehen Sie den Steuerknopf.

### 3 Modus zum Einstellen des Favoritennamens aktivieren

Drücken Sie mindestens 1 Sekunde lang auf den Steuerknopf.

Wählen Sie die Anzeige "FAVORITE NAME SET".

### 4 Namen eingeben

Vorgang	Bedienung
Den Cursor an die Zeichen-Eingabeposition setzen	Bewegen Sie den Steuerknopf nach rechts oder links.
Zeichentyp auswählen*	Drücken Sie den Steuerknopf.
Wählen Sie die Zeichen aus	Drehen Sie den Steuerknopf oder schieben Sie ihn nach oben oder unten.

\* Bei jedem Knopfdruck wechselt der Zeichentyp zwischen den in der unteren Tabelle gezeigten Typen.

Zeichentyp	
	Großbuchstaben alphabetisch
	Kleinbuchstaben alphabetisch
	Zahlen und Symbole

### 5 Modus zum Einstellen des Favoritennamens verlassen

Schieben Sie den Steuerknopf nach rechts oder links und wählen Sie "ENTER". Drücken Sie anschließend auf den Steuerknopf.

### Einstellung der Favoritennamen abbrechen

Drücken Sie die [FNC]-Taste.

## Bluetooth-Setup

### Registrierung eines Bluetooth-Gerätes

Damit Sie ihr Bluetooth-Gerät (Mobiltelefon) zusammen mit diesem Gerät verwenden können, müssen Sie es registrieren (Paarung). Auf diesem Gerät können bis zu fünf Bluetooth-Geräte registriert werden.

#### Registrierung von Bluetooth-Geräten

**1 Schalten Sie das Steuergerät ein.**

**2 Starten Sie die Registrierung eines Gerätes, indem Sie das betreffende Bluetooth-Gerät in Betrieb nehmen.**

Nehmen Sie das Bluetooth-Gerät in Betrieb, um die Freisprecheinrichtung zu registrieren (Paarung). Wählen Sie aus der Liste mit angeschlossenen Geräten "KENWOOD BT CD/R-2P2"/ "KENWOOD BT200".

**3 Eingabe eines PIN-Codes**

Geben Sie den wie unter <Registrierung eines PIN-Codes> (Seite 36) beschrieben registrierten PIN-Code ein.

Stellen Sie sicher, dass die Registrierung am Bluetooth-Gerät abgeschlossen wurde.

**4 Nehmen Sie das Bluetooth-Gerät in Betrieb, um eine Freisprechverbindung zu starten.**

#### Registrierung über dieses Gerät

**1 Registrierungsmodus für Bluetooth-Geräte auswählen**

Wählen Sie "MENU" > "Device Regist".

Wie Sie ein Funktionssteuerungs-Element auswählen, erfahren Sie unter <Funktionssteuerung> (Seite 6).

**2 Registrierungsmodus für Bluetooth-Geräte aktivieren**

Drücken Sie den Steuerknopf für mindestens 1 Sekunde.

Suchen Sie nach dem Bluetooth-Gerät. Sobald die Suche beendet ist, erscheint die Meldung "Finished".

**3 Bluetooth-Gerät auswählen**

Drehen Sie den Steuerknopf und drücken Sie auf die Mitte des Knopfes, sobald das gewünschte Bluetooth-Gerät angezeigt wird.

**4 Eingabe des PIN-Codes**

Vorgang	Bedienung
Auswahl der Nummern.	Drehen Sie den Steuerknopf oder schieben Sie ihn nach oben oder unten.
Weiter zum nächsten Zeichen.	Schieben Sie den Steuerknopf nach rechts.
Löschen des letzten Zeichens.	Schieben Sie den Steuerknopf nach links.

**5 Übertragung des PIN-Codes**

Drücken Sie den Steuerknopf für mindestens 1 Sekunde.

Wird "Pairing Success" angezeigt, ist die Registrierung abgeschlossen.

**6 Rückkehr zum Geräteverzeichnis**

Drücken Sie den Steuerknopf.

**7 Registrierungsmodus für Bluetooth-Geräte verlassen**

Drücken Sie die [FNC]-Taste.



- Dieses Gerät akzeptiert die Eingabe eines bis zu acht Stellen umfassenden PIN-Codes. Falls ein PIN-Code nicht über dieses Gerät eingegeben werden kann, er über das betreffende Bluetooth-Gerät eingegeben werden.
- Falls 5 oder mehr Bluetooth-Geräte registriert wurden, kann kein weiteres Bluetooth-Gerät registriert werden.
- Falls eine Fehlermeldung angezeigt wird, obwohl der PIN-Code ordnungsgemäß eingegeben wurde, versuchen Sie es bitte mit dem unter <Registrierung eines speziellen Bluetooth-Gerätes> (Seite 35) beschriebenen Verfahren.

### Registrierung eines speziellen Bluetooth-Gerätes

Hiermit ist die Registrierung eines speziellen Gerätes möglich, das normalerweise nicht registriert werden könnte (Paarung).

**1 Registrierungsmodus für Spezialgeräte auswählen**

Wählen Sie "MENU" > "SPCL DVC Select".

Wie Sie ein Funktionssteuerungs-Element auswählen, erfahren Sie unter <Funktionssteuerung> (Seite 6).

**2 Registrierungsmodus für Spezialgeräte aktivieren**

Drücken Sie den Steuerknopf für mindestens 1 Sekunde.

Es wird eine Liste angezeigt.

**3 Gerätenamen auswählen**

Drehen Sie den Steuerknopf und drücken Sie auf die Mitte des Knopfes, sobald der gewünschte Geräte name angezeigt wird.

Wird "Completed" angezeigt, ist die Registrierung abgeschlossen.

**4 Verfahren Sie entsprechend dem Abschnitt**

<Registrierung eines Bluetooth-Gerätes> (Seite 35) und schließend Sie die Registrierung (Paarung) ab.

**Registrierungsmodus für Spezialgeräte abbrechen**

Drücken Sie mindestens 1 Sekunde lang auf die

[FNC]-Taste.



- Ist der Geräte name nicht auf der Liste, wählen Sie "Other Phones".

## Bluetooth-Setup

### Registrierung eines PIN-Codes

Durch Inbetriebnahme des Bluetooth-Gerätes bestimmen Sie den für die Registrierung dieses Gerätes erforderlichen PIN-Code.

#### 1 PIN-Code-Bearbeitungsmodus auswählen

Wählen Sie "MENU" > "PIN Code Edit".

Wie Sie ein Funktionssteuerungs-Element auswählen, erfahren Sie unter <Funktionssteuerung> (Seite 6).

#### 2 PIN-Code-Bearbeitungsmodus aktivieren

Drücken Sie den Steuerknopf für mindestens 1 Sekunde.

Nun wird die gegenwärtige PIN-Code-Einstellung angezeigt.

#### 3 Eingabe des PIN-Codes

Vorgang	Bedienung
Auswahl der Nummern.	Drehen Sie den Steuerknopf oder schieben Sie ihn nach oben oder unten.
Weiter zum nächsten Zeichen.	Schieben Sie den Steuerknopf nach rechts.
Löschen des letzten Zeichens.	Schieben Sie den Steuerknopf nach links.

#### 4 Registrierung eines PIN-Codes

Drücken Sie den Steuerknopf für mindestens 1 Sekunde.

Wird "Completed" angezeigt, ist die Registrierung abgeschlossen.

#### 5 PIN-Code-Bearbeitungsmodus verlassen

Drücken Sie die [FNC]-Taste.



- Standardmäßig ist "0000" eingestellt.
- Sie können einen PIN-Code mit bis zu acht Stellen eingeben.

### Übertragen des Telefonbuchs

Übertragen Sie die Daten des Telefonbuchs aus dem Mobiltelefon in das Gerät, damit Sie das Telefonbuch im Gerät verwenden können.

#### Automatischer Download

Falls Ihr Mobiltelefon die Telefonbuch-Synchronisationsfunktion unterstützt, wird das Telefonbuch nach Durchführung des Bluetooth-Anschlusses automatisch heruntergeladen.



- U. U. ist eine gesonderte Einstellung Ihres Mobiltelefons erforderlich.
- Falls selbst nach der Abschlussmeldung keine Telefonbuchdaten im Gerät gefunden werden, unterstützt Ihr Mobiltelefon u. U. kein automatisches Herunterladen der Telefonbuch-Daten. In einem solchen Fall können Sie versuchen, die Daten manuell herunterzuladen.

### Manueller Download der Mobiltelefon-Daten

1 Verwenden Sie die Bedienelemente des Mobiltelefons, um die Verbindung zur Freisprecheinrichtung zu beenden.

2 Verwenden Sie die Bedienelemente des Mobiltelefons, um die Telefonbuchdaten an das Gerät zu senden

Verwenden Sie die Bedienelemente des Mobiltelefons, um die Telefonbuchdaten an das Gerät zu übertragen.

- Während der Übertragung: "Downloading" wird angezeigt.
- Nach Abschluss des Herunterladens: "Completed" wird angezeigt.

3 Verwenden Sie die Bedienelemente des Mobiltelefons, um die Verbindung zur Freisprecheinrichtung zu starten.

### Löschen der Meldung über den Abschluss des Downloads

Drücken Sie eine beliebige Taste.



- Für jedes angemeldete Mobiltelefon können bis zu 1000 Telefonnummern gespeichert werden.
- Für jede Telefonnummer können bis zu 32 Ziffern und bis zu 50\* Zeichen für den Namen gespeichert werden. (\* 50: Anzahl der alphabetischen Zeichen Je nach Art der eingegebenen Zeichen kann die einzugebende Anzahl variieren.)
- Verwenden Sie die Bedienelemente des Mobiltelefons, um die Übertragung der Telefonbuchdaten abzubrechen.

### Wählen Sie das Bluetooth-Gerät, das Sie verbinden möchten

Wenn bereits zwei oder mehr Bluetooth-Geräte registriert wurden, müssen Sie das zu verwendende Bluetooth-Gerät auswählen.

#### 1 Auswahlmodus für Bluetooth-Geräte auswählen

##### Mobiltelefon

Wählen Sie "MENU" > "Phone Selection".

##### Audioplayer

Wählen Sie "MENU" > "Audio Selection".

Wie Sie ein Funktionssteuerungs-Element auswählen, erfahren Sie unter <Funktionssteuerung> (Seite 6).

#### 2 Bluetooth-Geräteauswahlmodus aktivieren

Drücken Sie den Steuerknopf für mindestens 1 Sekunde.

"(name)" wird angezeigt.

#### 3 Bluetooth-Gerät auswählen

Drehen Sie den Steuerknopf.

#### 4 Bluetooth-Gerät einstellen

Schieben Sie den Steuerknopf nach rechts oder links.

- \*“(name)” oder “-(name)” wird angezeigt.
- \*“: Das ausgewählte Bluetooth-Mobiltelefon ist besetzt.
- “-“: Das ausgewählte Bluetooth-Mobiltelefon befindet sich im Standby-Betrieb.
- “ (leer): Die Auswahl des Bluetooth-Mobiltelefons wurde deaktiviert.

## 5 Auswahlmodus für Bluetooth-Geräte verlassen Drücken Sie die [FNC]-Taste.



- Falls bereits ein Mobiltelefon ausgewählt wurde, machen Sie diese Auswahl bitte rückgängig und wählen Sie anschließend ein anderes Mobiltelefon aus.
- Falls Sie mit Hilfe des Audioplayers kein Gerät auswählen können, verbinden Sie das Gerät mit dem Audioplayer.

## Löschen eines registrierten Bluetooth-Geräts

Sie können ein registriertes Bluetooth-Gerät jederzeit löschen.

### 1 Bluetooth-Gerätelöschmodus auswählen Wählen Sie “MENU” > “Device Delete”.

Wie Sie ein Funktionssteuerungs-Element auswählen, erfahren Sie unter <Funktionssteuerung> (Seite 6).

### 2 Bluetooth-Gerätelöschmodus aktivieren Drücken Sie den Steuerknopf für mindestens 1 Sekunde.

“(name)” wird angezeigt.

### 3 Bluetooth-Gerät auswählen Drehen Sie den Steuerknopf.

### 4 Löschen Sie das ausgewählte Bluetooth-Gerät Drücken Sie den Steuerknopf.

### 5 Drehen Sie den Steuerknopf und wählen Sie “YES”. Drücken Sie anschließend auf den Steuerknopf. “Delete” wird angezeigt.

### 6 Bluetooth-Gerätelöschmodus verlassen Drücken Sie die [FNC]-Taste.



- Beim Löschen eines registrierten Mobiltelefons werden darüber hinaus das betreffende Telefonbuch, das Protokoll, sämtliche SMS sowie die zugehörige Sprachmarkierung gelöscht.

## Anzeige der Firmware-Version

Hiermit wird die Firmware-Version im Gerät angezeigt.

### 1 Bluetooth-Firmware-Aktualisierungsmodus aktivieren Wählen Sie “MENU” > “BT F/W Update”.

Wie Sie ein Funktionssteuerungs-Element auswählen, erfahren Sie unter <Funktionssteuerung> (Seite 6).

### 2 Bluetooth-Firmware-Aktualisierungsmodus aktivieren Drücken Sie den Steuerknopf für mindestens 1 Sekunde.

Nun wird die Firmware-Version angezeigt.

### 3 Bluetooth-Firmware-Aktualisierungsmodus beenden Drücken Sie die [FNC]-Taste.



- Wie Sie die Firmware aktualisieren können, erfahren Sie auf unserer Webseite.  
<http://www.kenwood.com/bt/information/>

## Bluetooth-Setup

### Hinzufügen eines Sprachwahl-Befehls

Fügen Sie dem Telefonbuch für die Sprachwahl eine Sprachmarkierung hinzu. Sie können bis zu 35 Sprachmarkierungen registrieren.

#### 1 Änderungsmodus für Telefonbuchnamen auswählen

Wählen Sie "BT" > "Voice Tag" > "PB Name Edit".

Wie Sie ein Funktionssteuerungs-Element auswählen, erfahren Sie unter <Funktionssteuerung> (Seite 6).

#### 2 Änderungsmodus für Telefonbuchnamen aktivieren

Drücken Sie den Steuerknopf.

#### 3 Suchen Sie nach einem zu registrierenden Namen

Wählen Sie den zu registrierenden Namen aus. Beachten Sie dabei Punkt 4 in <Anrufen einer Nummer aus dem Telefonbuch> (Seite 21).

Falls für einen bestimmten Namen bereits eine Sprachmarkierung registriert wurde, wird "\*" vor dem betreffenden Namen angezeigt.

#### 4 Einen Modus auswählen

Drehen Sie den Steuerknopf.

Anzeige	Bedienung
"PB Name Regist"	Registrierung einer Sprachmarkierung
"PB Name Check**"	Wiedergabe einer Sprachmarkierung
"PB Name Delete**"	Löschen einer Sprachmarkierung
"Return"	Rückkehr zu Schritt 2

\* Wird nur angezeigt, falls ein Name mit registrierter Sprachmarkierung ausgewählt wurde.

#### Wählen Sie "PB Name Regist" (Registrieren)

#### 5 Registrierung einer Sprachmarkierung (erster Schritt)

Drücken Sie den Steuerknopf.

"Enter Voice 1" wird angezeigt.

Geben Sie die Sprachmarkierung innerhalb von 2 Sekunden nach Ertönen des Pieptons ein.

#### 6 Bestätigung der Sprachmarkierung (zweiter Schritt)

Drücken Sie den Steuerknopf.

"Enter Voice 2" wird angezeigt.

Geben Sie innerhalb von 2 Sekunden nach Ertönen des Pieptons dieselbe Sprachmarkierung ein wie unter Schritt 4.

"Completed" wird angezeigt.

#### 7 Abschluss der Registrierung

Drücken Sie den Steuerknopf.

Rückkehr zu Schritt 2 Sie können sofort eine weitere Sprachmarkierung registrieren lassen.



• Falls Ihre Stimme nicht erkannt wird, wird eine entsprechende Meldung angezeigt. Durch Drücken des Steuerknopfes können Sie die Stimmeneingabe erneut versuchen. (Seite 51)

#### Wählen Sie "PB Name Check" (Wiedergabe)

#### 5 Drücken Sie den Steuerknopf.

Lassen Sie die registrierte Stimme wiedergeben und kehren Sie zu Schritt 2 zurück.

#### Wählen Sie "PB Name Delete" (Löschen)

#### 5 Löschen einer Sprachmarkierung

Drücken Sie den Steuerknopf.

#### 6 Drehen Sie den Steuerknopf und wählen Sie "YES".

Drücken Sie anschließend auf den Steuerknopf.

#### Änderungsmodus für Telefonbuchnamen verlassen

Drücken Sie die [FNC]-Taste.



• Während der Registrierung der Sprachmarkierung wird kein Ton ausgegeben.

### Einstellung eines Sprachbefehls für eine Kategorie

Fügen Sie der Telefonnummern-Kategorie (Typ) eine Sprachmarkierung für Sprachanrufe hinzu.

#### 1 Änderungsmodus für Telefonnummertyp auswählen

Wählen Sie "BT" > "Voice Tag" > "PN Type Edit".

Wie Sie ein Funktionssteuerungs-Element auswählen, erfahren Sie unter <Funktionssteuerung> (Seite 6).

#### 2 Änderungsmodus für Telefonnummertyp aktivieren

Drücken Sie den Steuerknopf.

#### 3 Einzustellende Kategorie (Typ) auswählen

Drehen Sie den Steuerknopf und drücken Sie auf die Mitte des Knopfes, sobald die gewünschte Kategorie angezeigt wird.

"General"/"Home"/"Office"/"Mobile"/"Other"

#### 4 Einen Modus auswählen

Drehen Sie den Steuerknopf.

Anzeige	Bedienung
"PN Type Regist"	Registrierung einer Sprachmarkierung
"PN Type Check**"	Wiedergabe einer Sprachmarkierung
"PN Type Delete**"	Löschen einer Sprachmarkierung
"Return"	Rückkehr zu Schritt 2

\* Wird nur angezeigt, falls ein Name mit registrierter Sprachmarkierung ausgewählt wurde.

#### 5 Registrieren Sie die Kategorie (Typ), indem Sie die Schritte 5 bis 7 unter <Hinzufügen eines Sprachwahl-Befehls> (Seite 38) durchführen.

#### 6 Änderungsmodus für Telefonnummertyp verlassen

Drücken Sie die [FNC]-Taste.



- Stellen Sie die Sprachmarkierung für alle 5 Kategorien ein. Falls die Sprachmarkierung nicht für alle Kategorien eingestellt wird, kann das Telefonbuch durch keinen Sprachbefehl aufgerufen werden.

## SMS (Short Message Service)

Die auf dem Mobiltelefon eingegangenen SMS werden auf dem Empfangsgerät angezeigt.

Eine neu eingegangene Nachricht wird angezeigt.



- Um mögliche Unfälle zu vermeiden, wird der Fahrer angehalten, während der Fahrt keinerlei SMS zu lesen.

### Eingang einer neuen Nachricht

„SMS Received“ wird angezeigt.

Dies wird bei einem beliebigen Betrieb ausgeblendet.

### Anzeige der SMS

#### 1 SMS-Eingangsmodus auswählen

Wählen Sie **“BT” > “SMS” > “SMS Inbox”**.

Wie Sie ein Funktionssteuerungs-Element auswählen, erfahren Sie unter <Funktionssteuerung> (Seite 6).

#### 2 SMS-Eingangsmodus aktivieren

**Drücken Sie den Steuerknopf.**

Nun wird ein Nachrichtenverzeichnis angezeigt.

#### 3 Auswahl einer Nachricht

**Drehen Sie den Steuerknopf.**

Durch Schieben des Knopfes nach rechts oder links wird zwischen Telefonnummer, Name und Empfangsdatum der Nachricht gewechselt.

#### 4 Anzeige des Textes

**Drücken Sie den Steuerknopf.**

Durch Drehen des Steuerknopfes können Sie in der Nachricht navigieren.

Durch Drücken des Steuerknopfes kehren Sie wieder zum Bildschirm mit der Nachrichtenliste zurück.

#### 5 SMS-Eingangsmodus verlassen

**Drücken Sie die [FNC]-Taste.**



- Noch nicht geöffnete Nachrichten werden am Anfang des Verzeichnisses angezeigt. Die übrigen Nachrichten werden in der Reihenfolge ihres Empfangs angezeigt.
- Eine SMS, die eingegangen ist, während das Mobiltelefon nicht über Bluetooth angeschlossen war, kann nicht angezeigt werden. Laden Sie eine solche SMS zuvor herunter.
- Während des Herunterladens der SMS kann die Kurznachricht nicht angezeigt werden.

## Download einer SMS

Sie können eine auf dem Mobiltelefon eingegangene Kurznachricht (SMS) herunterladen, um Sie sich über dieses Gerät anzeigen zu lassen.

### 1 SMS-Download-Modus auswählen

Wählen Sie **“BT” > “SMS” > “SMS Download”**.

Wie Sie ein Funktionssteuerungs-Element auswählen, erfahren Sie unter <Funktionssteuerung> (Seite 6).

### 2 SMS-Download-Modus aktivieren

**Drücken Sie den Steuerknopf.**

Nun wird ein Nachrichtenverzeichnis angezeigt.

### 3 Starten Sie das Herunterladen.

**Drücken Sie den Steuerknopf.**

„SMS Downloading“ wird angezeigt.

Ist der Download beendet, erscheint die Meldung „Completed“.

### 4 SMS Download-Modus verlassen

**Drücken Sie die [FNC]-Taste.**



- Das Mobiltelefon muss in der Lage sein, eine SMS via Bluetooth zu übertragen. U. U. ist eine gesonderte Einstellung Ihres Mobiltelefons erforderlich. Falls das Mobiltelefon die SMS-Funktion nicht unterstützt, wird der SMS-Download-Punkt nicht im Funktions-Steuermodus angezeigt.
- Beim Herunterladen einer SMS vom Mobiltelefon werden auch die noch nicht geöffneten Nachrichten auf dem Mobiltelefon geöffnet.
- Sie können jeweils bis zu 75 bereits gelesene und noch nicht gelesene Kurznachrichten herunterladen.

## Grundlegende Fernbedienungsfunktionen

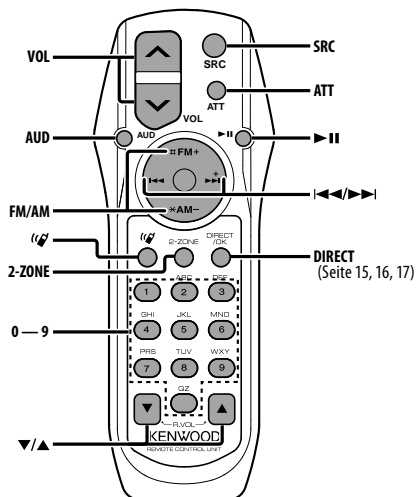

### Im Tuner-Betrieb

Frequenzbereichsauswahl **[FM]/[AM]**

Senderauswahl **[◀◀]/[▶▶]**

Aufruf von Senderspeichern **[1] — [6]**

### Bei CD-/USB-Quelle

Musikauswahl **[◀◀]/[▶▶]**

Ordner-/Disk-Auswahl **[FM]/[AM]**

Pause/Wiedergabe **[▶▶]**

## Allgemeine Steuerung

Lautstärkeregelung **[VOL]**

Quellenauswahl **[SRC]**

Lautstärke-Absenkung **[ATT]**

Bei einem erneuten Drücken der Taste wird wieder der vorherige Lautstärkepegel eingestellt.

## In der Klangeinstellung

Klangeinstellungspunkt wählen **[AUD]**

Klangeinstellungspunkt justieren **[VOL]**



- Lesen Sie hinsichtlich der Einstellungen für Audio-Funktionen und andere Klangeinstellungen den Abschnitt <Klangeinstellung> (Seite 27).

## Dual Zone-Steuerung

Dual Zone-System ein- und ausschalten

**[2-ZONE]**

Lautstärkeregelung für hinteren Kanal **[▲]/[▼]**



## Freisprechsteuerung

### **Einen Anruf durchführen**

Aktivieren Sie den Modus zur Auswahl des Wählverfahrens [(☎)]

Wählen Sie ein Wählverfahren [▶ II]

Nummerneingabe zur Wahl

Vorgang	Bedienung
Eingabe einer Stelle.	[0]-[9]-Tasten
Eingabe von "+".	[▶▶]-Taste
Eingabe von "#".	[FM]-Taste
Eingabe von "**".	[AM]-Taste
Löscht die eingegebene Telefonnummer.	[◀◀]-Taste

Machen Sie einen Anruf [DIRECT]

### **Eingehen eines Anrufs**

Beantworten Sie den Anruf [(☎)]

Umschalten zwischen privatem Sprechmodus und Freisprechmodus [▶ II]

### **Wartender Anruf**

Entgegennehmen eines weiteren Anrufs und Halten des gegenwärtigen Anrufs [(☎)]

Entgegennehmen eines weiteren Anrufs nach Beenden des gegenwärtigen Anrufs [SRC]

Fortsetzen des gegenwärtigen Anrufs [1]

### **Während eines Anrufs**

Beenden des Anrufs [SRC]

Anpassen der Sprachlautstärke [VOL]

## Einlegen und Austauschen der Batterien

Verwenden Sie zwei "AA"/"R6"-Batterien.

Drücken Sie auf die gekennzeichnete Stelle der Batteriefach-Abdeckung und schieben Sie sie gleichzeitig nach hinten, wie unten dargestellt.

Legen Sie die Batterien unter Berücksichtigung der Pole + und - entsprechend der Abbildung ins Batteriefach ein.

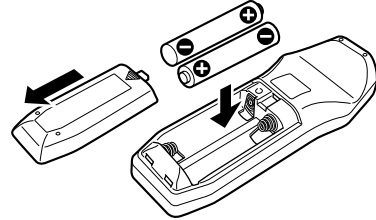

### **⚠ ACHTUNG**

- Legen Sie die Batterie nicht in der Nähe von Feuer oder im direkten Sonnenlicht ab. Ein Brand, eine Explosion oder Überhitzung können verursacht werden.
- Bewahren Sie die Fernbedienung nicht an heißen Orten wie beispielsweise auf dem Armaturenbrett auf.

# Anhang

## Wissenswertes über Audiodateien

- **Wiedergabende Audiodateien**  
AAC-LC (.m4a), MP3 (.mp3), WMA (.wma)
- **Abspielbare Disc-Medien**  
CD-R/RW/ROM
- **Abspielbare Disc-Dateiformate**  
ISO 9660 Level 1/2, Joliet, Romeo, Lange Dateinamen.
- **Abspielbare USB-Geräte**  
USB-Massenspeicher-Klasse
- **Mögliche Dateisysteme auf USB-Geräten**  
FAT16, FAT32

Auch wenn die Audiodateien den oben aufgeführten Standards entsprechen, ist es je nach Typ oder Zustand des Datenträgers oder Geräts möglich, dass sie nicht wiedergegeben werden können.

## Wiedergabereihenfolge von Audiodateien

Im unten gezeigten Beispiel eines Ordner-/Dateibaums werden die Dateien in der Reihenfolge ① bis ⑩ wiedergegeben.

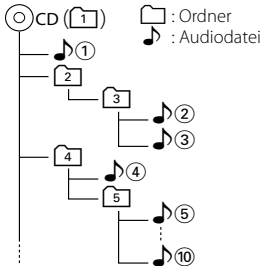

Ein Online-Handbuch zu Audiodateien finden Sie auf der folgenden Webseite: [www.kenwood.com/audiofile/](http://www.kenwood.com/audiofile/). Dieses Online-Handbuch enthält ausführliche Informationen und Hinweise, die nicht in diesem Handbuch enthalten sind. Sie sollten dieses Online-Handbuch ebenfalls durchlesen.



- In diesem Handbuch wird der Begriff "USB-Gerät" für Flash-Speicher und digitale Audioplayer mit USB-Anschlüssen verwendet.

## iPods/iPhones, die an dieses Gerät angeschlossen werden können

Made for

- iPod nano (1st generation)
- iPod nano (2nd generation)
- iPod nano (3rd generation)
- iPod nano (4th generation)
- iPod with video
- iPod classic
- iPod touch (1st generation)
- iPod touch (2nd generation)

Works with

- iPhone
- iPhone 3G



iPhone  
4GB 8GB 16GB



iPhone 3G  
8GB 16GB

- Aktualisieren Sie die iPod/iPhone-Software (letzte Version).
- Die in diesem Handbuch verwendete Bezeichnung "iPod" weist auf den über das iPod-Anschlusskabel\* angeschlossenen iPod oder das iPhone hin (optionales Zubehör).

\* Nicht beim Modell KCA-iP500.

Besuchen Sie hinsichtlich weiterer Einzelheiten über anzuschließende iPods und das jeweils zu verwendende iPod-Anschlusskabel unsere Website:

[www.kenwood.com/ipod/kca\\_ip/](http://www.kenwood.com/ipod/kca_ip/)



- Wenn Sie die Wiedergabe nach dem Anschließen des iPod starten, werden zuerst die bereits vom iPod abgespielten Musiktitel gespielt.  
In diesem Fall wird "RESUMING" angezeigt, ohne dass ein Ordnername usw. angezeigt wird. Durch Ändern des Anzeigepunktes wird der richtige Titel usw. angezeigt.
- Sie können den iPod nicht bedienen, wenn "KENWOOD" oder "✓" auf dem iPod angezeigt wird.

## Wissenswertes über USB-Geräte

- Wenn das USB-Gerät an dieses Gerät angeschlossen ist, kann es bei eingeschaltetem Gerät aufgeladen werden.
- Installieren Sie das USB-Gerät an einer Stelle, an der es Sie nicht beim sicheren Fahren Ihres Fahrzeuges behindert.
- Sie können kein USB-Gerät über einen USB-Hub und ein Multi Card Reader-Gerät anschließen.
- Fertigen Sie Sicherungskopien der Audiodateien auf diesem Gerät an. Je nach Betriebsbedingungen des USB-Gerätes können diese Dateien gelöscht werden. Wir haften für keinerlei Schäden, die aus einem versehentlichen Löschen der gespeicherten Daten resultieren.
- Im Lieferumfang dieses Geräts ist kein USB-Gerät enthalten. Sie müssen separat ein im Handel erhältliches USB-Gerät erwerben.
- Zum Anschließen des USB-Geräts wird das (optionale) CA-U1EX empfohlen.  
Eine normale Wiedergabe kann nicht gewährleistet werden, wenn ein anderes als ein USB-kompatibles Kabel verwendet wird. Der Anschluss eines Kabels mit einer Gesamtlänge von mehr als 5 m kann eine fehlerhafte Wiedergabe verursachen.

## Betrieb des KCA-BT200 (optional)

Angaben zum Betrieb finden Sie beim Modell-B-2 in der Bedienungsanleitung zum KCA-BT200 sowie in der folgenden Tabelle.

Angabe in der Bedienungsanleitung des KCA-BT200	Bedienung
▶  -Taste	Steuerknopf
Drücken Sie die [AUTO]/[TI]-Taste.	Drücken Sie mindestens 1 Sekunde lang auf den Steuerknopf.

## Betrieb des KCA-BT100 (optional)

Die folgenden Steuerverfahren für die Funktion des Gerätes unterscheiden sich möglicherweise von denen, die in der Betriebsanleitung erläutert sind. Lesen Sie daher bitte die folgenden ergänzenden Anweisungen durch.

### <Wählen mit der Kurzwahlfunktion>

1. Drücken Sie den Steuerknopf. Wählen Sie eine beliebige Anzeige außer "INITIAL".
2. Drücken Sie die [Q]-Taste.
3. Wählen Sie durch Drehen des Steuerknopfes die aufzurufende Nummer.
4. Drücken Sie den Steuerknopf.

### <Speichern in der Liste der Speicherplätze>

1. Die Bedienung ist gleich. Lesen Sie hinsichtlich der Einzelheiten die Bedienungsanleitung des KCA-BT100.
2. Drücken Sie die [Q]-Taste.
3. Wählen Sie durch Drehen des Steuerknopfes die zu speichernde Nummer.
4. Drücken Sie den Steuerknopf für mindestens 1 Sekunde.

### <Löschen eines angemeldeten Mobiltelefons>

Siehe <Löschen eines registrierten Bluetooth-Geräts> in dieser Betriebsanleitung.

### <Menü-Steuerung>

Wie Sie das Menü bedienen, erfahren Sie unter <Funktionssteuerung> in dieser Bedienungsanleitung.

## Über das Display

Der Mobiltelefon-Status erscheint in der Statusanzeige dieses Gerätes.

Außerdem unterscheiden sich einige Anzeigen von denen in der Bedienungsanleitung des KCA-BT100.

In der Bedienungsanleitung des KCA-BT100 aufgeführte Anzeigen	Eigentliche Anzeigen dieses Geräts
"DISCONCT"	"HF Disconnect"
"CONNECT"	"HF Connect"
"PHN-DEL"	"Device Delete"
"P-STATUS"	"Phone Status"

## Wissenswertes über das Mobiltelefon

Dieses Gerät entspricht den folgenden Bluetooth-Spezifikationen:

Version	Bluetooth-Standard Ver. 1.2
Profil	HFP (Hands Free Profile) OPP (Object Push Profile) PBAP (Phonebook Access Profile) SYNC (Synchronization Profile)

Angaben zu Mobiltelefonen mit überprüfter Kompatibilität finden Sie unter der folgenden URL:

<http://www.kenwood.com/bt/information/>



- Die Geräte mit Bluetooth-Unterstützung wurden gemäß den Vorschriften der Bluetooth SIG auf Konformität mit dem Bluetooth-Standard zertifiziert. Je nach Typ Ihres Mobiltelefons kann es trotzdem sein, dass diese Geräte nicht mit diesem kommunizieren können.
- HFP ist ein Profil, das für Anrufe über Freisprecheinrichtungen verwendet wird.
- OPP ist ein Profil, das zur Übertragung von Daten wie z. B. Telefonbüchern zwischen Geräten verwendet wird.

## Wissenswertes über den Bluetooth-Audioplayer

Dieses Gerät entspricht den folgenden Bluetooth-Spezifikationen:

Version	Bluetooth-Standard Ver. 1.2
Profil	A2DP (Advanced Audio Distribution Profile) AVRCP (Audio/Video Remote Control Profile)



- Das A2DP-Profil wurde für die Musikübertragung von Audioplays entwickelt.
- Das AVRCP-Profil wurde für die Wiedergabesteuerung und die Auswahl von Musik durch Audioplayer entwickelt.

## Wissenswertes über die KENWOOD PC-Anwendung "Music Editor"

- Die "Music Editor"-Software finden Sie auf der mitgelieferten CD-ROM dieses Gerätes.
- Näheres zur Bedienung von "Music Editor" finden Sie in der Bedienungsanleitung auf der Installations-CD-ROM sowie in der Hilfe-Datei von "Music Editor".
- Das Gerät kann Daten von USB-Geräten wiedergeben, die mit "Music Editor" erstellt wurden.
- Informationen über "Music Editor"-Upgrades finden Sie auf der Webseite [www.kenwood.com](http://www.kenwood.com).

# Anhang

## Menü-Glossar

### • AF (Alternative Frequency)

Bei schlechtem Empfang wird automatisch auf eine andere Frequenz gewechselt, auf der das gleiche Programm im selbem RDS-Netzwerk mit besserem Empfang gesendet wird.

### • AMP

Mit "OFF" wird der integrierte Verstärker ausgeschaltet. Wenn der integrierte Verstärker ausgeschaltet wird, verbessert sich die Klangqualität vom Vorverstärker.

### • Auto Answer (Zeiteinstellung für eine automatische Antwort)

Diese Funktion beantwortet eingehende Anrufe nach einer voreingestellten Wartezeit automatisch.

"OFF": Anrufe werden nicht automatisch beantwortet.

"0": Anrufe werden sofort automatisch beantwortet.

"1s" – "99s": Nach dem Verstreichen einer Zeit zwischen 1 und 99 Sekunden wird der Anruf automatisch entgegengenommen.



- Wenn die auf dem Mobiltelefon eingestellte Wartezeit kürzer ist als die auf dem Gerät eingestellte, wird die erstere verwendet.
- Bei einem wartenden Anruf arbeitet diese Funktion nicht.

### • Call Beep (Einstellung des Signaltons eingehender Anrufe)

Sie können bei eingehenden Anrufen ein Tonsignal über den Lautsprecher ausgeben.

"ON": Der Tastenton ertönt.

"OFF": Der Tastenton ertönt nicht.

### • CD Read

Hiermit wird das Verfahren zum Lesen der CD eingestellt.

Wenn eine CD mit speziellem Format nicht wiedergegeben werden kann, stellen Sie diese Funktion bitte auf "2", um die Wiedergabe zwangsweise durchzuführen. Beachten Sie bitte, dass einige Musik-CDs selbst bei der Einstellung auf "2" nicht wiedergegeben lassen werden können. Außerdem können Audiodateien bei der Einstellung auf "2" nicht wiedergegeben werden. In den meisten Fällen muss diese Funktion auf "1" gestellt werden.

1 : Hiermit wird bei der Wiedergabe von CDs automatisch zwischen Discs mit Audiodateien und Musik-CDs unterschieden.

2 : Hiermit wird die Wiedergabe zwangsweise als Musik-CD durchgeführt.

### • Display

Falls dieses Gerät nicht innerhalb von mindestens 5 Sekunden nach der Auswahl von "OFF" bedient wird, schaltet sich das Display aus. Während eines Einstellungsmodus schaltet sich das Gerät allerdings auch nach dem Verstreichen von 5 Sekunden nicht aus.

### • DISP DIM (Display-Beleuchtungsdimmer)

Hiermit wird die Beleuchtungshelligkeit des Displays verringert.

AUTO: Hiermit wird die Beleuchtung in Abhängigkeit vom Lichtschalter des Fahrzeugs abgeblendet.

MNAL1: Die Beleuchtung wird ständig abgeblendet.

MNAL2: Die Beleuchtung wird stärker als mit der Einstellung MNA1 abgeblendet.

OFF: Die Beleuchtung wird nicht abgeblendet.

### • DISP N/P

Schaltet die Anzeige der Frontblende zwischen positiv und negativ um. Zusätzlich können sie die Anzeige in Abhängigkeit von der Innenraumbeleuchtung positiv/negativ schalten.

POS11 : Der Text wird positiv angezeigt.

POS12 : Ist die Innenraumbeleuchtung ausgeschaltet, wird der Text positiv angezeigt. Ist die Innenraumbeleuchtung eingeschaltet, wird der Text negativ angezeigt.

NEGA1 : Der Text wird negativ angezeigt.

NEGA2 : Ist die Innenraumbeleuchtung ausgeschaltet, wird der Text negativ angezeigt. Ist die Innenraumbeleuchtung eingeschaltet, wird der Text positiv angezeigt.

### • DTA (Digitaler Zeitabgleich)

Nehmen Sie Feineinstellungen für die Verzögerung der Lautsprecherausgabe vor, die unter <Fahrzeugtypauswahl> (Seite 28) gespeichert wurde, um eine geeignetere Umgebung für Ihr Fahrzeug zu erzielen.

Die Einstellungen der Verzögerungszeit werden automatisch berechnet und synchronisiert, indem der Abstand jedes Lautsprechers von der Mitte der Fahrgastzelle angegeben wird.

1 Stellen Sie die Positionen vorn und hinten sowie die Höhe des Bezugspunkts anhand der Position der Person ein, die im Vordersitz sitzt. Stellen Sie die Positionen rechts und links mit Bezug auf die Mitte der Fahrgastzelle ein.

2 Messen Sie den Abstand vom Bezugspunkt zu den Lautsprechern.

3 Berechnen Sie die Differenz in der Entfernung entsprechend des am weitesten entfernt liegenden Lautsprechers.

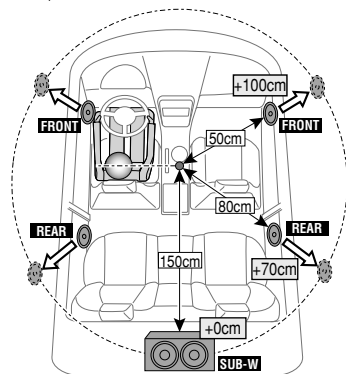

- **BT DVC Status (Anzeige des Bluetooth-Gerätestatus)**

Sie können Verbindungsstatus, Signalstärke und Batterie-Ladestatus anzeigen lassen.

 : Batterie-Ladestatus des Mobiltelefons.  
 Voll  Beinahe leer  
 : Signalstärke des Mobiltelefons.  
 Maximum  Minimum



- Falls die betreffenden Informationen nicht über das Mobiltelefon bezogen werden können, werden die Symbole nicht angezeigt.
- Da sich die Anzahl der Schritte von Steuergerät und Mobiltelefon unterscheiden, können sich auch die auf dem Steuergerät angezeigten Statusinformationen von den auf dem Mobiltelefon angezeigten unterscheiden.

- **HIGHWAY-SOUND**

Erhöht die Lautstärke für Töne geringer Lautstärke, die im Fahrgeräusch untergehen, um den Klang zu verbessern. Betont zusätzlich die Bässe, die im Fahrgeräusch untergehen, damit die Bässe dynamischer klingen.

- **Illumi DIM (Tastenbeleuchtungsdimmer)**

Hiermit wird die Helligkeit der Tastenbeleuchtung verringert.

AUTO: Hiermit wird die Beleuchtung in Abhängigkeit vom Lichtschalter des Fahrzeugs abgeblendet.  
 MNAL1: Die Beleuchtung wird ständig abgeblendet.  
 MNAL2: Die Beleuchtung wird stärker als mit der Einstellung MNA1 abgeblendet.  
 OFF: Die Beleuchtung wird nicht abgeblendet.

- **News (Nachrichtensendungen mit Zeitbegrenzung)**

Hiermit werden Nachrichtensendungen automatisch empfangen, sobald diese beginnen. Stellen Sie die Zeit ein, während derer eine Unterbrechung nach dem Beginn einer weiteren Nachrichtensendung deaktiviert werden soll.

Durch Umschaltung von "NEWS 00M" auf "NEWS 90M" wird diese Funktion eingeschaltet.

Beginnt eine Nachrichtensendung, während diese Funktion eingeschaltet ist, wird die Meldung "TRAFFIC" angezeigt und die Durchsage wird empfangen. Bei der Einstellung von "20M" wird für die Dauer von 20 Minuten keine weitere Nachrichtensendung empfangen.

Die Lautstärke der Nachrichtendurchsage entspricht der der Verkehrsinformationen.

- **Mic Gain**

Passt die Empfindlichkeit des eingebauten Mikrofons für Telefonanrufe an. Passt die Sprachlautstärke des Anrufers an. Durch die Einstellung "+" wird die Sprachlautstärke erhöht.

- **NR Level**

Verringert die durch die Umgebung hervorgerufenen Geräusche ohne Ändern der Lautstärke des eingebauten Mikrofons. Passt die Stimme des Anrufers an, falls dieser nicht deutlich zu verstehen ist. Durch

die Einstellung "+" wird die Geräuschunterdrückung verstärkt.

- **Power OFF (Zeitschaltung für die Stromunterbrechung)**

Wenn sich das Gerät längere Zeit im Standby-Modus befindet, lässt es sich mit dieser Funktion nach einer bestimmten Zeit automatisch ausschalten. Dadurch wird die Fahrzeug-Batterie geschont.

– – – Die automatische Ausschaltfunktion ist ausgeschaltet.

20min: Das Gerät wird nach 20 Minuten ausgeschaltet. (werkseitige Einstellung)

40min: Das Gerät wird nach 40 Minuten ausgeschaltet.

60min: Das Gerät wird nach 60 Minuten ausgeschaltet.

- **Russian (russische Spracheinstellung)**

Bei Einschaltung dieser Funktion werden die folgenden Zeichenabfolgen in Russisch angezeigt:

Ordnername/ Dateiname/ Titel des Musikstücks/ Name des Interpreten/ Albumname/ KCA-BT200/BT100 (optionales Zubehör)

- **Seek Mode (Auswahl der Senderabstimmung)**

Auswahl einer Senderabstimmung für das Radio.

Abstimmungsmodus	Anzeige	Bedienung
Automatische Suche	"Auto1"	Automatische Sendersuche.
Suche nach einem voreingestellten Sender	"Auto2"	Suche nach den im Senderspeicher hinterlegten Sendern.
Manuell	"Manual"	Normale manuelle Senderabstimmung.

- **SP Select (Einstellen der Lautsprecher für die Sprachausgabe)**

Sie können die Lautsprecher für die Sprachausgabe einstellen.

"FRONT": Sprachausgabe erfolgt auf den Lautsprechern vorne links und rechts.

"F-R": Sprachausgabe erfolgt auf dem Lautsprecher vorne rechts.

"F-L": Sprachausgabe erfolgt auf dem Lautsprecher vorne links.



- Wählen Sie den weiter vom Mikrofon entfernten Lautsprecher, um Rückkopplungen oder Echo zu vermeiden.

- **SRC Select**

Einstellen des Quellenauswahlmodus.

- 1: Es werden die Quellensymbole Ihrer Wahl angezeigt.
- 2: Sie können die Quellen nacheinander auswählen.

- **Supreme+ (Supreme Plus)**

Eine Technologie, die mittels eines patentierten Algorithmus rechnerisch den Höhen-Frequenzbereich wiederherstellt, der bei einer Verschlüsselung verloren geht.

Bas- und Stimmfrequenzen, die beim Verschlüsseln verloren gehen, werden im Sinne einer natürlichen

# Anhang

Klangwiedergabe nachträglich ergänzt.  
Die Ergänzung wird durch das Komprimierungsformat (AAC, MP3 oder WMA) optimiert und entsprechend der Bitrate verarbeitet.

Bei mit hoher oder variabler Bitrate verschlüsselter Musik oder bei Musik mit minimalem Hochfrequenzbereich ist die Wirkung unerheblich.  
Die Bass- und Stimmfrequenzen von Musik-CDs und iPod-Dateien werden ebenfalls ergänzt.

- **SWPRE (Umschalten des Vorverstärkerausgangs)**  
Schaltet den Vorverstärker um zwischen hinterem Ausgang ("REAR") und Subwoofer-Ausgang ("SUB-W").
- **Zone2 (Dualzone)**  
Einstellung der Ziellautsprecher ("Front" - Frontlautsprecher, "Rear" - hintere Lautsprecher) für die Nebenquelle (AUX IN), wenn die Dualzonenfunktion eingeschaltet ist.

Dieses Produkt wird weder vom Hersteller eines Fahrzeugs während der Produktion noch von einem professionellen Importeur eines Fahrzeugs in einen EU-Mitgliedsstaat eingebaut.

## Entsorgung von gebrauchten elektrischen und elektronischen Geräten und Batterien (anzuwenden in den Ländern der Europäischen Union und anderen europäischen Ländern mit einem separaten Sammelsystem für solche Geräte)



Das Symbol (durchgestrichene Mülltonne) auf dem Produkt oder seiner Verpackung weist darauf hin, dass dieses Produkt nicht als normaler Haushaltsabfall behandelt werden darf, sondern an einer Annahmestelle für das Recycling von elektrischen und elektronischen Geräten und Batterien abgegeben werden muss. Durch Ihren Beitrag zur korrekten Entsorgung dieses Produktes schützen Sie die Umwelt und die Gesundheit Ihrer Mitmenschen. Unsachgemäße oder falsche Entsorgung gefährden Umwelt und Gesundheit. Weitere Informationen über das Recycling dieses Produktes erhalten Sie von Ihrer Gemeinde oder den kommunalen Entsorgungsbetrieben.



**Pb**

Achtung: Das Zeichen "Pb" unter dem Symbol für Batterien zeigt an, dass diese Batterie Blei enthält.

## Kennzeichnung von Geräten mit Laser-Abtastern (gilt nicht für alle Gebiete)

**CLASS 1  
LASER PRODUCT**

Das Etikett ist am Chassis/Gehäuse angebracht und besagt, dass sich die Komponente Laserstrahlen bedient, die als Laserstrahlen der Klasse 1 klassifiziert wurden. Dies weist darauf hin, dass sich das Gerät Laserstrahlen bedient, die einer schwächeren Klasse angehören. Das bedeutet, dass durch den sehr schwachen Laserstrahl keine Gefahr durch gefährliche Strahlungen außerhalb des Geräts besteht.

- The "AAC" logo is trademark of Dolby Laboratories.
- The Bluetooth word mark and logos are owned by the Bluetooth SIG, Inc. and any use of such marks by Kenwood Corporation is under license. Other trademarks and trade names are those of their respective owners.
- iTunes is a trademark of Apple Inc.
- iPod is a trademark of Apple Inc., registered in the U.S. and other countries.
- iPhone is a trademark of Apple Inc.
- "Made for iPod" means that an electronic accessory has been designed to connect specifically to iPod and has been certified by the developer to meet Apple performance standards.
- "Works with iPhone" means that an electronic accessory has been designed to connect specifically to iPhone and has been certified by the developer to meet Apple performance standards.
- Apple is not responsible for the operation of this device or its compliance with safety and regulatory standards.

# Zubehör/Hinweise zum Einbau

## Zubehör

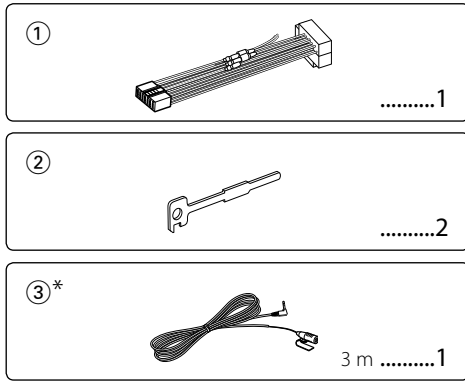

\*Zubehör für KDC-BT8044U/ KDC-BT8044UY

## Hinweise zum Einbau

1. Um Kurzschlüssen vorzubeugen, ziehen Sie den Zündschlüssel ab und trennen Sie das ⊖-Kabel der Batterie.
2. Schließen Sie die Eingangs- und Ausgangskabel jedes Gerätes richtig an.
3. Schließen Sie alle Kabel am Kabelbaum an.
4. Schließen Sie den Steckverbinder B des Kabelbaums am Lautsprecheranschluss Ihres Fahrzeugs an.
5. Schließen Sie den Steckverbinder A des Kabelbaums am externen Stromanschluss Ihres Fahrzeugs an.
6. Schließen Sie den Kabelbaumanschluss am Gerät an.
7. Bauen Sie das Autoradio in Ihrem Fahrzeug ein.
8. Schließen Sie das ⊖-Kabel der Batterie wieder an.
9. Drücken Sie die Rückstelltaste.



- Die Montage sowie die Verkabelung dieses Gerätes macht besondere Fähigkeiten und Erfahrung erforderlich. Lassen Sie die Montage- und Verkabelungsarbeiten aus Sicherheitsgründen von fachkundigen Personen ausführen.
- Betreiben Sie das Gerät ausschließlich mit 12-Volt-Gleichstrom und negativer Masseverbindung.
- Setzen Sie weder die Frontblende noch deren Etui direktem Sonnenlicht, extremer Wärme oder Luftfeuchtigkeit aus. Vermeiden Sie ebenfalls Stellen, an denen hohe Staubentwicklung oder Spritzwasser zu erwarten ist.
- Verwenden Sie für den Einbau ausschließlich die mitgelieferten Schrauben. Verwenden Sie ausschließlich die mitgelieferten Schrauben. Bei Verwendung falscher Schrauben könnte das Gerät beschädigt werden.
- Ist das Gerät nicht eingeschaltet (die Meldung "Protect" wird angezeigt), kann es sein, dass ein Lautsprecherkabel einen Kurzschluss aufweist oder das Fahrzeugchassis berührt und somit die Schutzfunktion aktiviert hat. Daher sollte das Lautsprecherkabel überprüft werden.
- Stellen Sie sicher, dass alle Kabelanschlüsse ordnungsgemäß durchgeführt wurden, indem Sie die Stecker bis zum vollkommenen Einrasten in die Buchsen einführen.

- Falls das Zündschloss Ihres Fahrzeugs über keine ACC-Stellung verfügt, oder falls das Zündkabel an eine Stromquelle mit Konstanzspannung wie beispielsweise ein Batteriepaket angeschlossen ist, wird die Stromversorgung des Gerätes nicht mit der Zündung verbunden (d. h. das Gerät wird nicht zusammen mit der Zündung ein- und ausgeschaltet). Wenn Sie die Stromversorgung des Gerätes mit der Zündung verbinden wollen, schließen Sie das Zündkabel an eine Stromquelle an, die mit dem Zündschlüssel ein- und ausgeschaltet werden kann.
- Verwenden Sie einen handelsüblichen Übergangsadapter, wenn der Stecker nicht zum Anschluss im Fahrzeug passt.
- Isolieren Sie nicht angeschlossene Kabel mit Vinylband oder ähnlichem Material. Um Kurzschlüsse zu verhindern, sollten die Abdeckungen der nicht verwendeten Kabelenden oder Anschlüsse nicht entfernt werden.
- Wenn die Konsole über einen Deckel verfügt, stellen Sie sicher, dass die Frontblende beim Öffnen und Schließen nicht am Deckel stößt.
- Wenn die Sicherung durchbrennt, überprüfen Sie zuerst, dass die Drähte sich nicht berühren und einen Kurzschluss verursachen. Ersetzen Sie dann die durchgebrannte Sicherung durch eine neue Sicherung mit den gleichen Nenngrößen.
- Schließen Sie beide Pole der Lautsprecher an den Lautsprecherausgängen am Gerät an. Werden die ⊖-Kabel mit anderen Massekabeln verbunden oder über ein Metallteil im Fahrzeug geerdet, kann dies Schäden oder Funktionsstörungen am Gerät nach sich ziehen.
- Überprüfen Sie nach der Montage des Gerätes, ob die Bremslichter, Blinker, Scheibenwischer usw. ordnungsgemäß funktionieren.
- Installieren Sie das Gerät so, dass der Montagewinkel 30° oder weniger beträgt.
- Die Empfangsqualität wird u. U. durch metallische Gegenstände in der Nähe der Bluetooth-Antenne beeinträchtigt.

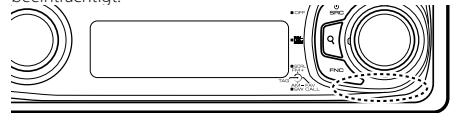

Bluetooth-Antenne

## Wissenswertes über CD-Player/CD-Wechsler, die an dieses Gerät angeschlossen werden

Besitzt der CD-Player/CD-Wechsler einen "O-N"-Schalter, sollte dieser auf "N" gesetzt werden. Je nach angeschlossenem Modell können die verwendbaren Funktionen bzw. die Informationen, die angezeigt werden können, variieren.

## Guter Empfang

Um einen guten Empfang sicherzustellen, sollten Sie Folgendes beachten:

- Halten Sie einen Maximalabstand von 10 m zum Mobiltelefon ein. Die Reichweite kann in bestimmten Umgebungen weiter abnehmen. Die Reichweite wird ebenfalls kürzer, wenn sich zwischen dem Gerät und dem Mobiltelefon Hindernisse befinden. Die oben genannte maximale Reichweite (10 m) kann nicht immer garantiert werden.
- In der Nähe befindliche Sendestationen oder Funksprechergeräte können durch zu starke Signale die Kommunikation stören.

# Anschlussdiagramm

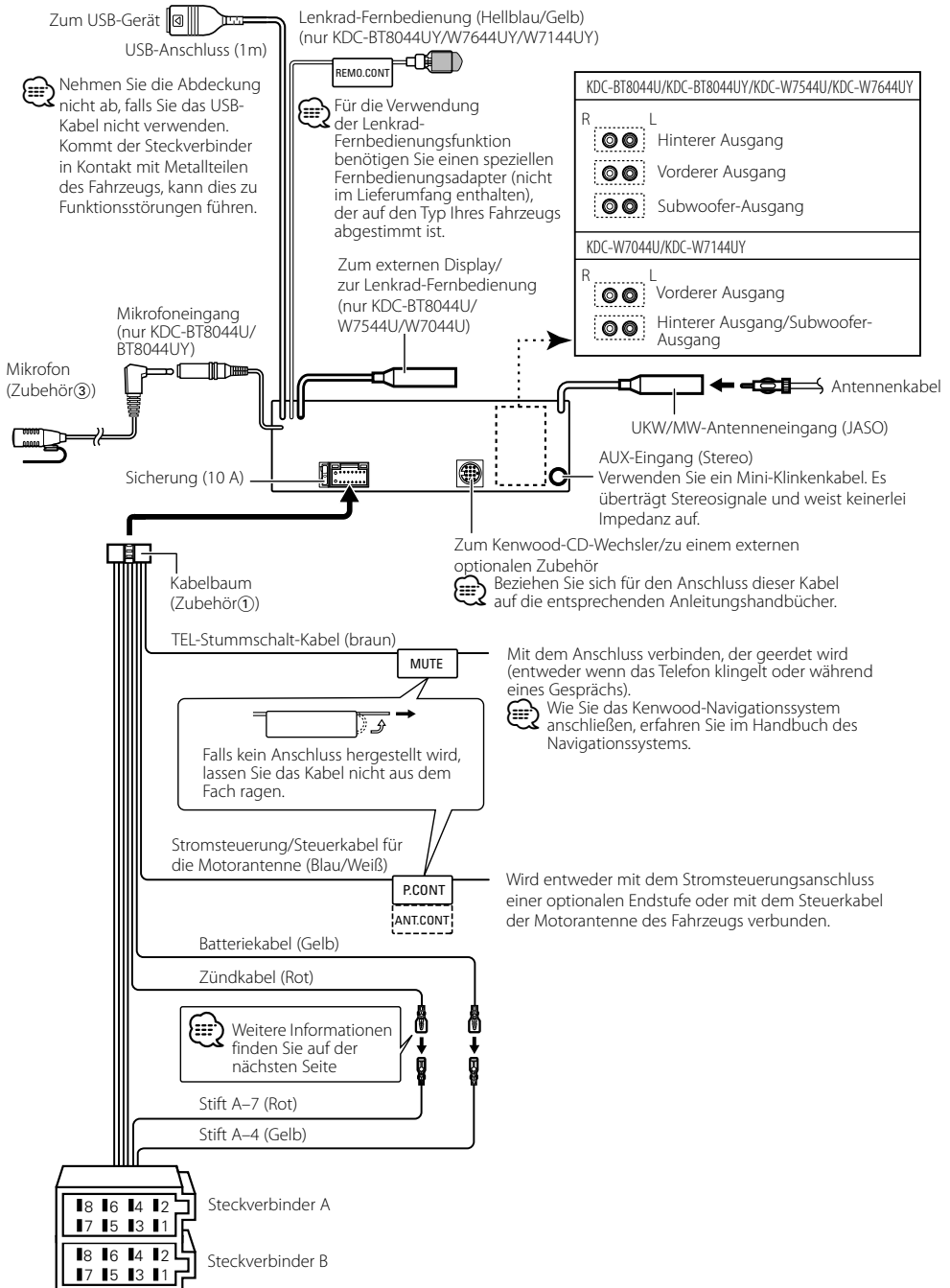



## Zuordnung der Anschlüsse

Stiftnummern für ISO-Anschlüsse	Kabelfarbe	Funktionen
Externer Stromanschluss		
A-4	Gelb	Batterie
A-5	Blau/Weiß	Stromsteuerung
A-6	orange/weiß	Dimmer
A-7	Rot	Zündung (ACC)
A-8	Schwarz	Erdungsanschluss (Masse)
Lautsprecheranschluss		
B-1	Lila	Hinten rechts (+)
B-2	Lila/Schwarz	Hinten rechts (-)
B-3	Grau	Vorne rechts(+)
B-4	Grau/Schwarz	Vorne rechts (-)
B-5	Weiß	Vorne links (+)
B-6	Weiß/Schwarz	Vorne links (-)
B-7	Grün	Hinten links (+)
B-8	Grün/Schwarz	Hinten links (-)

## ▲ WARNUNG

### Anschluss des ISO-Anschlusses

Die Polanordnung der ISO-Steckverbinder hängt vom Fahrzeugtyp ab. Achten Sie auf die richtigen Anschlüsse, um Schäden am Gerät zu verhindern.

Der standardmäßige Anschluss des Kabelbaums ist unten unter [1] beschrieben. Sind die ISO-Steckverbinder pole so angeordnet wie unter [2] beschrieben, führen Sie die Anschlüsse wie abgebildet aus.

Achten Sie bitte darauf, das Kabel wie unter [2] erläutert wieder anzuschließen (s.u.), wenn Sie das Gerät in einem

**Volkswagen**-Fahrzeug installieren usw.

- [1] (Standardkonfiguration) Der A-7-Pol (rot) des Fahrzeug-ISO-Steckverbinder s wird mit der Zündung verbunden. Der A-4-Pol (gelb) wird an die ständige Stromversorgung angeschlossen.

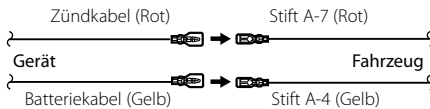

- [2] Der A-7-Pol (rot) des Fahrzeug-ISO-Steckverbinder s wird an die ständige Stromversorgung angeschlossen. Der A-4-Pol (gelb) wird mit der Zündung verbunden.

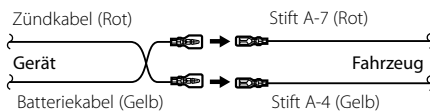

## Einbau

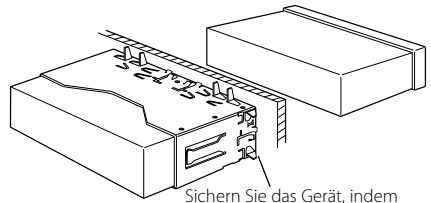

Sichern Sie das Gerät, indem Sie die Metallflaps mit einem Schraubendreher o. Ä. umbiegen.



- Achten Sie bitte darauf, dass das Gerät fest in der Halterung sitzt. Sitzt das Gerät locker, kann dies zu Funktionsstörungen führen (z.B. unbeabsichtigte Aussetzer bei der Wiedergabe).

## ▲ ACHTUNG

Montieren Sie dieses Gerät in der Konsole Ihres Fahrzeugs.

Berühren Sie die Metallteile des Geräts während oder kurz nach der Benutzung nicht. Metallteile wie der Kühlkörper und das Gehäuse werden heiß.

# Installation/Ausbau des Gerätes

## Abnehmen des Hartgummirahmens

- 1 Betätigen Sie mit dem Ausbauwerkzeug die Verriegelungsstifte und entfernen Sie die zwei Arretierungen am Oberteil. Heben Sie den Rahmen an und ziehen Sie ihn wie abgebildet heraus.

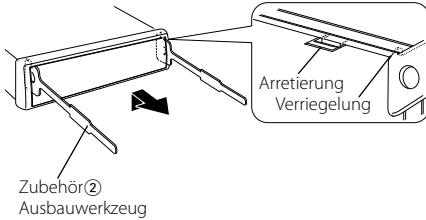

- 2 Entfernen Sie die unteren zwei Teile, nachdem der obere Teil entfernt wurde.



- Der Rahmen kann auf die gleiche Art und Weise von der Unterseite abgenommen werden.

## Ausbau des Gerätes

- 1 Befolgen Sie die Anweisungen des Abschnitts <Abnehmen des Hartgummirahmens> und bauen Sie den Hartgummirahmen aus.
- 2 Führen Sie die beiden Ausbauwerkzeuge wie abgebildet tief in die Schlitzte auf beiden Seiten ein.
- 3 Drücken Sie das Ausbauwerkzeug nach unten und ziehen Sie das Gerät halb heraus. Üben Sie dabei einen Druck nach innen aus.

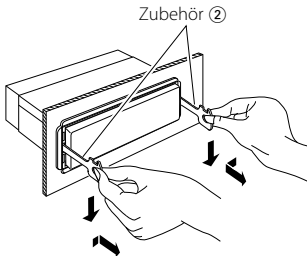

- Achten Sie darauf, dass Sie sich nicht an den Vorsprüngen des Ausbauwerkzeugs verletzen.
- 4 Umfassen Sie das Gerät mit beiden Händen und ziehen Sie es vorsichtig heraus, damit es nicht herunterfällt.

## Zubehör für KDC-BT8044U/ KDC-BT8044UY

### Installation der Mikrofoneinheit

- 1 Prüfen Sie die Einbauposition des Mikrofons (Zubehör ③).
- 2 Entfernen Sie all Öl- und Staubrückstände von der Montagefläche.
- 3 Bauen Sie das Mikrofon ein.
- 4 Verlegen Sie das Mikrofonkabel zur Anschlussbox der Freisprecheinrichtung und befestigen Sie es an mehreren Punkten mit Klebeband o.ä.

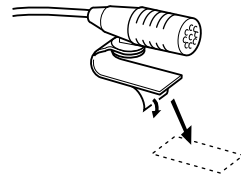
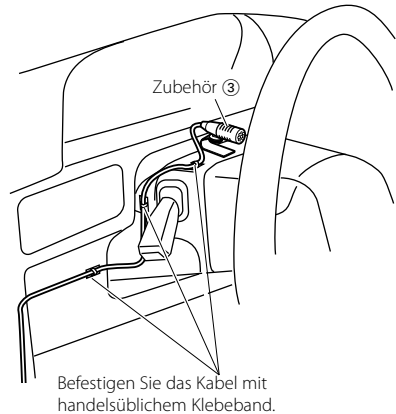

Entfernen Sie die Schutzfolie von der Klebefläche und befestigen Sie die Einheit an der oben abgebildeten Stelle.



Richten Sie das Mikrofon in Richtung des Fahrers aus.



- Bringen Sie das Mikrofon möglichst weit entfernt vom Mobiltelefon an.

# Fehlersuche

Manche Funktionen dieses Geräts sind möglicherweise aufgrund bestimmter Einstellungen deaktiviert.

- 1** • **Subwoofer kann nicht eingerichtet werden.**
- **Der Subwoofer gibt keinen Ton aus.**
- **Die Subwoofer-Position lässt sich nicht über die manuelle Positionseinstellung justieren.**
  - ▶ Der <Subwoofer-Ausgang> unter <Grundlegender Betrieb> (Seite 4) wurde nicht eingeschaltet.
  - Die Dualzonenfunktion ist aktiviert. <sup>☞</sup> <Audio-Setup> (Seite 27)

- 1** • **Die Subwoofer-Phase lässt sich nicht einstellen.**
  - ▶ Der Subwoofer-Tiefenfilter steht auf "Through".  
<sup>☞</sup> <Frequenzweicheneinstellung> (Seite 29)

- 1** • **In der Dualzone lässt sich das Ausgangsziel der Nebenquelle nicht auswählen.**
- **Die Lautstärke der hinteren Lautsprecher lässt sich nicht regeln.**
  - ▶ Die Dualzonenfunktion ist deaktiviert. <sup>☞</sup> <Audio-Setup> (Seite 27)

- 1** • **Sicherheitscode kann nicht registriert werden.**
- **Die Anzeige kann nicht eingerichtet werden.**
  - ▶ <Demonstrationsmodus> (Seite 26) ist nicht ausgeschaltet.

Was nach einer Geräte-Fehlfunktion aussieht, ist möglicherweise nur die Folge einer leichten Fehlbedienung oder eines Verkabelungsfehlers. Sehen Sie sich deshalb bitte zuerst die nachfolgende Übersicht an, bevor Sie Ihr Gerät zur Reparatur geben.

## Allgemeines

- ?** **Der Tastenton ist nicht zu hören.**
  - ✓ Der Vorverstärkerausgang wird verwendet.
  - <sup>☞</sup> Der Tastenton kann nicht über den Vorverstärkerausgang ausgegeben werden.

- ?** **Die Beleuchtung blinkt, wenn der Knopf oder die Taste bedient werden.**
  - ✓ Dies ist der Tastenbeleuchtungseffekt.  
<sup>☞</sup> Sie haben diesen Effekt unter "MENU" > "ILM Effect" in der <Funktionssteuerung> (Seite 6) eingestellt.

- ?** **Der Tastenbeleuchtungseffekt im Zusammenhang mit dem Schallpegel ist klein.**
  - ✓ Je nach Lautstärke und Klangqualität fällt der Tastenbeleuchtungseffekt möglicherweise schwach aus.

## Tuner-Betrieb

- ?** **Der Radioempfang ist schlecht.**
  - ✓ Die Fahrzeugantenne ist nicht herausgezogen.
  - <sup>☞</sup> Ziehen Sie die Antenne vollständig heraus.

## Disc-Betrieb

- ?** **Statt der ausgewählten Disc wird eine andere wiedergegeben.**
  - ✓ Die entsprechende CD ist stark verschmutzt.  
<sup>☞</sup> Reinigen Sie die CD entsprechend den Anweisungen zur CD-Reinigung im Abschnitt <Handhabung von CDs> (Seite 3).
  - ✓ Die Disc befindet sich nicht im angegebenen Fach.  
<sup>☞</sup> Werfen Sie das Disc-Magazin aus und prüfen Sie die Nummer des angegebenen Fachs.
  - ✓ Die Disc ist stark verkratzt.  
<sup>☞</sup> Tauschen Sie die Disc aus.

## Audiodatei-Betrieb

- ?** **Der Ton setzt bei der Wiedergabe einer Audiodatei aus.**
  - ✓ Das Medium ist zerkratzt oder verschmutzt.  
<sup>☞</sup> Reinigen Sie den Datenträger. Beachten Sie dabei die Informationen zum Reinigen von CDs im Abschnitt <Handhabung von CDs> (Seite 3).
  - ✓ Die Aufnahme ist in einem schlechten Zustand.  
<sup>☞</sup> Bespielen Sie das Medium erneut oder verwenden Sie ein anderes Medium.

## Freisprechen

- ?** **Die Lautstärke beim Freisprechen ist gering.**
  - ✓ Die Lautstärke für das Freisprechen ist niedrig eingestellt.  
<sup>☞</sup> Die Lautstärke für das Freisprechen kann getrennt eingestellt werden. Nehmen Sie die Anpassung während des Gebrauchs vor. "MENU" > "Mic Gain" und "NR Level" <Funktionssteuerung> (Seite 6).

- ?** **Die hinteren Lautsprecher bleiben stumm.**
  - ✓ Sie sprechen im Freisprechmodus.  
<sup>☞</sup> Im Freisprechmodus werden die hinteren Lautsprecher stumm geschaltet.

- ?** **Bei eingehenden Anrufen ertönt kein Tonsignal.**
  - ✓ Das Tonsignal hängt vom Typ Ihres Mobiltelefons ab.  
<sup>☞</sup> Die Option "MENU" > "Call Beep" in der <Funktionssteuerung> (Seite 6) ist eingeschaltet.

- ?** **Die Stimme wird nicht erkannt.**
  - ✓ Ein Fenster des Fahrzeugs ist offen.  
<sup>☞</sup> Falls die Umgebungsgeräusche zu laut sind, kann die Stimme nicht ordnungsgemäß erfasst werden. Schließen Sie bitte alle Fenster des Fahrzeugs, um die Umgebungsgeräusche zu reduzieren.
  - ✓ Leise Stimme.  
<sup>☞</sup> Falls die Stimme zu leise ist, kann sie nicht ordnungsgemäß erfasst werden. Sprechen Sie bitte laut und deutlich und auf natürliche Art und Weise in das Mikrofon.
  - ✓ Bei der Sprachmarkierung abrufenden Person handelt es sich nicht um die Person, die die Sprachmarkierung registriert hat.  
<sup>☞</sup> Nur die Stimme der Person, die die Sprachmarkierung registriert hat, wird auch ordnungsgemäß erfasst.

# Fehlersuche

## Bluetooth-Audio-Betrieb

### **?** Der Bluetooth-Audioplayer lässt sich nicht registrieren (keine Paarung möglich).

- ✓ Der PIN-Code wurde festgelegt.
  - ☞ Wurde in der Bedienungsanleitung des Bluetooth-Audioplayers ein PIN-Code angegeben, registrieren Sie ihn. Befolgen Sie beim Registrieren des Bluetooth-Audioplayers die Anweisungen im Abschnitt <Registrierung eines PIN-Codes> (Seite 36). Ist in der Bedienungsanleitung kein PIN-Code angegeben, versuchen Sie den Code "0000".

### **?** Bei der Wiedergabe über den Bluetooth-Audioplayer treten Unterbrechungen auf.

- ✓ Der Abstand zwischen Gerät und Audioplayer ist zu groß.
  - ☞ Bringen Sie den Audioplayer in die Nähe des Gerätes.
- ✓ Ein anderes Bluetooth-Gerät stört die Kommunikation.
  - ☞ Schalten Sie andere Bluetooth-Geräte aus.
  - ☞ Vergrößern Sie den Abstand zwischen dem Gerät und anderen Bluetooth-Geräten.
- ✓ Ein anderes Bluetooth-Gerät oder -Profil wird für die Kommunikation verwendet.
  - ☞ Die Übertragung von Telefonbuch- oder SMS-Daten unterbricht die Musikwiedergabe.

## Die unten aufgeführten Meldungen zeigen den Zustand Ihres Systems an.

- TOC Error:
  - Es befindet sich keine Disc im Magazin.
  - Die CD ist sehr verschmutzt. Die CD ist umgedreht eingelegt. Die CD ist stark zerkratzt.
- ERROR 05: Die Disc ist nicht lesbar.
- ERROR 77: Das Gerät arbeitet aufgrund eines internen Fehlers nicht ordnungsgemäß.
  - ☞ Drücken Sie die Rücksteltaste am Gerät. Wenn der Fehlercode "ERROR 77" nicht verschwindet, wenden Sie sich an den Kundendienst.
- ERROR 99: Es liegt eine Fehlfunktion des Disc-Magazins vor oder das Gerät hat einen Defekt. Oder das Gerät funktioniert aus einem bestimmten Grund nicht.
  - ☞ Überprüfen Sie das Disc-Magazin. Drücken Sie ggf. die Rücksteltaste am Gerät. Wenn der Fehlercode "ERROR 99" nicht verschwindet, wenden Sie sich an den Kundendienst.
- CD-IN (Blinkt): Der CD-Player funktioniert nicht ordnungsgemäß.
  - ☞ Legen Sie die CD erneut ein. Falls sich die CD nicht auswerfen lässt oder das Display weiter blinkt, obwohl die CD wieder richtig wieder eingelegt wurde, schalten Sie das Gerät aus und wenden Sie sich an den Kundendienst.
- Protect (Blinkt): Das Lautsprecherkabel weist einen Kurzschluss auf oder berührt das Fahrzeugchassis; aufgrund dessen wird die Schutzfunktion aktiviert.
  - ☞ Verkabeln oder isolieren Sie das Lautsprecherkabel richtig und betätigen Sie die Rücksteltaste. Verschwindet die "Protect"-Anzeige nicht, wenden Sie sich an den Kundendienst.
- Unsupported File: Es wird eine Audiodatei wiedergegeben, deren Format von diesem Gerät nicht unterstützt wird.
- Copy Protection: Eine kopiergeschützte Datei wird wiedergegeben.
- Read Error: Das Dateisystem des angeschlossenen USB-Geräts ist unterbrochen.
  - ☞ Kopieren Sie die Dateien und Ordner für das USB-Gerät erneut. Wenn die Fehlermeldung weiterhin angezeigt wird, initialisieren Sie das USB-Gerät oder verwenden Sie andere USB-Geräte.

No Device:	Das USB-Gerät wurde als Quelle ausgewählt, obwohl kein USB-Gerät angeschlossen wurde. <ul style="list-style-type: none"> <li>➤ Stellen Sie eine beliebige andere Quelle ein als USB. Schließen Sie ein USB-Gerät an und wählen Sie als Quelle wieder USB.</li> </ul>	HF Error 68:	Das Gerät kann nicht mit dem Mobiltelefon kommunizieren. <ul style="list-style-type: none"> <li>➤ Schalten Sie das Gerät aus und wieder ein. Wenn die Meldung weiterhin erscheint, drücken Sie die Rücksteltaste auf dem Steuergerät.</li> </ul>
N/A Device:	<ul style="list-style-type: none"> <li>• Es wurde ein USB-Gerät angeschlossen, das nicht unterstützt wird.</li> <li>• Die Verbindung zum iPod ist fehlgeschlagen.</li> <li>➤ Stellen Sie sicher, dass es sich beim angeschlossenen iPod um ein Gerät handelt, das unterstützt wird. Lesen Sie hinsichtlich weiterer Informationen über die unterstützten iPods den Abschnitt &lt;Über Audiodateien&gt; (Seite 42).</li> </ul>	Un Known:	Das Bluetooth-Gerät wird nicht erfasst.
No Music Data/Error 15:	<ul style="list-style-type: none"> <li>• Auf dem angeschlossenen USB-Gerät befinden sich keine wiederzugebenden Audiodateien.</li> <li>• Es wurden Medien wiedergegeben, auf die keine Daten aufgenommen worden sind, die von diesem Gerät wiedergegeben werden können.</li> </ul>	Device Full:	Es wurden bereits 5 Bluetooth-Geräte registriert. Es können keine weiteren Bluetooth-Geräte registriert werden.
USB ERROR:	Beim angeschlossenen USB-Gerät ist u. U. eine Fehlfunktion aufgetreten. <ul style="list-style-type: none"> <li>➤ Entfernen Sie das USB-Gerät und drehen Sie dann den Netzschalter auf EIN. Falls dieselbe Anzeige wieder eingeblendet wird, verwenden Sie bitte ein anderes USB-Gerät.</li> </ul>	PIN Code NG:	Der PIN-Code ist falsch.
iPod Error:	Die Verbindung zum iPod ist fehlgeschlagen. <ul style="list-style-type: none"> <li>➤ Trennen Sie das USB-Gerät ab und schließen Sie es erneut an.</li> <li>➤ Überprüfen Sie, dass Sie die neueste Software-Version für den iPod verwenden.</li> </ul>	Connect NG:	Das Steuergerät kann nicht an das Bluetooth-Gerät angeschlossen werden.
USB REMOVE (Blinkt):	Für das USB-Gerät/iPod wurde der Modus Entfernen ausgewählt. Sie können das USB-Gerät/iPod sicher entfernen.	Pairing Failed:	Paarungsfehler
NO Number:	<ul style="list-style-type: none"> <li>• Der Anrufer sendet keine Anruferkennung.</li> <li>• Es sind keine Telefonnummer-Daten vorhanden.</li> </ul>	Err No Matching:	Die Sprachmarkierung ist falsch. Aufgrund einer nicht registrierten Sprachmarkierung o. Ä. kann die Stimme nicht erfasst werden.
No Data:	<ul style="list-style-type: none"> <li>• Es ist keine Wahlwiederholungsliste vorhanden.</li> <li>• Es ist keine Anruferliste vorhanden.</li> <li>• Es ist keine Liste mit versäumten Anrufen vorhanden.</li> <li>• Es ist keine Telefonbuch-Liste vorhanden.</li> </ul>	Too Soft:	Die Stimme ist zu leise und kann nicht erfasst werden.
No Entry:	Das Mobiltelefon wurde nicht registriert (Paarung).	Too Loud:	Die Stimme ist zu laut und kann nicht erfasst werden.
HF Disconnect:	Das Gerät kann nicht mit dem Mobiltelefon kommunizieren.	Too Long:	Die gewählten Worte oder die Eingabe ist zu lang und kann nicht erfasst werden.
HF Error 07:	Kein Speicherzugriff möglich. <ul style="list-style-type: none"> <li>➤ Schalten Sie das Gerät aus und wieder ein. Wenn die Meldung weiterhin erscheint, drücken Sie die Rücksteltaste auf dem Steuergerät.</li> </ul>	No Phonebook:	Es befinden sich keinerlei Einträge im Telefonbuch.
		No Message:	Es befindet sich keinerlei SMS im Eingang.
		No Record:	Die Sprachmarkierung wird nicht im Telefonbuch registriert.
		Memory Full:	Die Anzahl der Sprachmarkierungen hat die maximal zu registrierende Anzahl im Telefonbuch überschritten.
		Favorite: No Memory:	Der Vorgang ist nicht im Favoriten-Speicher gespeichert
		No Access:	Der im Favoriten-Speicher gespeicherte Vorgang ist nicht verfügbar. Je nach ausgewählter Quelle oder ausgewähltem Modus lässt sich der gespeicherte Inhalt möglicherweise nicht aufrufen.
		No Voice:	Kein Anruf.

# Technische Daten

## UKW-Tuner

---

- Frequenzbereich (50 kHz Abstand)
  - : 87,5 MHz – 108,0 MHz
- Empfindlichkeit (Rauschabstand = 26 dB)
  - : 0,7  $\mu$ V/75  $\Omega$
- Empfindlichkeitsschwelle (Rauschabstand = 46 dB)
  - : 1,6  $\mu$ V/75  $\Omega$
- Frequenzgang ( $\pm$ 3,0 dB)
  - : 30 Hz – 15 kHz
- Rauschabstand (MONO)
  - : 65 dB
- Selektivität (DIN) ( $\pm$ 400 kHz)
  - :  $\geq$  80 dB
- Kanaltrennung (1 kHz)
  - : 35 dB

## MW-Tuner

---

- Frequenzbereich (9 kHz Abstand)
  - : 531 kHz – 1611 kHz
- Empfindlichkeit (Rauschabstand = 20 dB)
  - : 25  $\mu$ V

## LW-Tuner

---

- Frequenzbereich
  - : 153 kHz – 281 kHz
- Empfindlichkeit (Rauschabstand = 20 dB)
  - : 45  $\mu$ V

## Bluetooth (KDC-BT8044U/ KDC-BT8044UY)

---

- Version
  - : Bluetooth Ver. 1.2 zertifiziert
- Frequenzbereich
  - : 2,402 – 2,480 GHz
- Ausgangsleistung
  - : +4 dBm (max.), 0 dBm (Mittel) Leistungsklasse 2
- Maximaler Kommunikationsbereich
  - : Sichtlinie etwa 10 m (32,8 ft)
- Profile
  - : HFP (Hands Free Profile)
  - : HSP (Headset Profile)
  - : SPP (Serial Port Profile)
  - : PBAP (Phonebook Access Profile)
  - : OPP (Object Push Profile)
  - : SYNC (Synchronization Profile)
  - : A2DP (Advanced Audio Distribution Profile)
  - : AVRCP (Audio/Video Remote Control Profile)

## CD-Player

---

- Laserdiode
  - : GaAlAs
- Digitalfilter (D/A)
  - : 8-faches Oversampling
- D/A-Wandler
  - : 24 Bit
- Spindeldrehzahl
  - : 500 – 200 U/min (CLV)
- Tonhöhenchwankung
  - : Unterhalb des messbaren Bereichs
- Frequenzgang ( $\pm$ 1 dB)
  - : 10 Hz – 20 kHz
- Klirrfaktor (1 kHz)
  - : 0,008 %
- Rauschabstand (1 kHz)
  - : 110 dB
- Dynamikbereich
  - : 93 dB
- MP3-Decodierung
  - : Unterstützt MPEG-1/2 Audio Layer-3
- WMA-Decodierung
  - : Unterstützt Windows Media Audio
- AAC-Decodierung
  - : AAC-LC ".m4a"-Dateien

## USB-Schnittstelle

---

- USB Standard
  - : USB 1.1/ 2.0 (höchste Übertragungsrate)
- Maximaler Versorgungsstrom
  - : 500 mA
- Dateisystem
  - : FAT16/ 32
- MP3-Decodierung
  - : Unterstützt MPEG-1/2 Audio Layer-3
- WMA-Decodierung
  - : Unterstützt Windows Media Audio
- AAC-Decodierung
  - : AAC-LC ".m4a"-Dateien

## Audio

---

Maximale Ausgangsleistung  
: 50 W x 4  
Ausgangsleistung (DIN 45324, +B=14,4V)  
: 30 W x 4  
Lautsprecherimpedanz  
: 4 – 8  $\Omega$   
Klangregler  
BAND1 (60 Hz):  $\pm 9$  dB  
BAND2 (250 Hz):  $\pm 9$  dB  
BAND3 (1 kHz):  $\pm 9$  dB  
BAND4 (4 kHz):  $\pm 9$  dB  
BAND5 (16 kHz):  $\pm 9$  dB  
Vorverstärkerpegel/Impedanz (CD)  
KDC-BT8044U/KDC-BT8044UY/KDC-W7544U/  
KDC-W7644UY: 4000 mV/10 k $\Omega$   
KDC-W7044U/KDC-W7144UY: 2500 mV/10 k $\Omega$   
Vorverstärker-Impedanz  
:  $\leq 600 \Omega$

## Zusatzgang

---

Frequenzgang ( $\pm 1$  dB)  
: 20 Hz – 20 kHz  
Maximaler Spannungseingang  
: 1200 mV  
Eingangsimpedanz  
: 10 k $\Omega$

## Allgemeines

---

Betriebsspannung  
KDC-BT8044U/KDC-BT8044UY/  
(10,5 – 16V zulässig): 14,4 V  
KDC-W7544U/KDC-W7644UY/KDC-W7044U  
KDC-W7144UY (11 – 16V zulässig): 14,4 V  
Maximale Stromaufnahme  
: 10 A  
Einbaumaße (B x H x T)  
: 182 x 53 x 155 mm  
Gewicht  
: 1,4 kg

Änderung der technischen Daten vorbehalten.

**Konformitätserklärung in Bezug auf die  
EMC-Vorschrift 2004/108/EC  
Für KDC-BT8044U/ KDC-BT8044UY:  
Konformitätserklärung in Bezug auf die  
R&TTE-Vorschrift 1999/5/EC**

**Hersteller:**

Kenwood Corporation  
2967-3 Ishikawa-machi, Hachioji-shi, Tokyo, 192-8525 Japan

**EU-Vertreter:**

Kenwood Electronics Europe BV  
Amsterdamseweg 37, 1422 AC UITHOORN, Niederlande



**English**

Hereby, Kenwood declares that this unit KDC-BT8044U/ KDC-BT8044UY is in compliance with the essential requirements and other relevant provisions of Directive 1999/5/EC.

**Français**

Par la présente Kenwood déclare que l'appareil KDC-BT8044U/ KDC-BT8044UY est conforme aux exigences essentielles et aux autres dispositions pertinentes de la directive 1999/5/CE.

Par la présente, Kenwood déclare que ce KDC-BT8044U/ KDC-BT8044UY est conforme aux exigences essentielles et aux autres dispositions de la directive 1999/5/CE qui lui sont applicables.

**Deutsch**

Hiermit erklärt Kenwood, dass sich dieser KDC-BT8044U/ KDC-BT8044UY in Übereinstimmung mit den grundlegenden Anforderungen und den anderen relevanten Vorschriften der Richtlinie 1999/5/EG befindet. (BMWfi)

Hiermit erklärt Kenwood die Übereinstimmung des Gerätes KDC-BT8044U/ KDC-BT8044UY mit den grundlegenden Anforderungen und den anderen relevanten Festlegungen der Richtlinie 1999/5/EG. (Wien)

**Nederlands**

Hierbij verklaart Kenwood dat het toestel KDC-BT8044U/ KDC-BT8044UY in overeenstemming is met de essentiële eisen en de andere relevante bepalingen van richtlijn 1999/5/EG.

Bij deze verklaart Kenwood dat deze KDC-BT8044U/ KDC-BT8044UY voldoet aan de essentiële eisen en aan de overige relevante bepalingen van Richtlijn 1999/5/EC.

**Italiano**

Con la presente Kenwood dichiara che questo KDC-BT8044U/ KDC-BT8044UY è conforme ai requisiti essenziali ed alle altre disposizioni pertinenti stabilite dalla direttiva 1999/5/CE.

**Español**

Por medio de la presente Kenwood declara que el KDC-BT8044U/ KDC-BT8044UY cumple con los requisitos esenciales y cualesquiera otras disposiciones aplicables o exigibles de la Directiva 1999/5/CE.

**Português**

Kenwood declara que este KDC-BT8044U/ KDC-BT8044UY está conforme com os requisitos essenciais e outras disposições da Directiva 1999/5/CE.

**Polska**

Kenwood niniejszym oświadcza, że KDC-BT8044U/ KDC-BT8044UY spełnia zasadnicze wymogi oraz inne istotne postanowienia dyrektywy 1999/5/EC.

**Česky**

Kenwood tímto prohlašuje, že KDC-BT8044U/ KDC-BT8044UY je ve shodě se základními požadavky a s dalšími příslušnými ustanoveními Nařízení vlády č. 426/2000 Sb.

**Magyar**

Alulírott, Kenwood, kijelenti, hogy a jelen KDC-BT8044U/ KDC-BT8044UY megfelel az 1999/5/EC irányelvben meghatározott alapvető követelményeknek és egyéb vonatkozó előírásoknak.

**Svenska**

Härmed intygar Kenwood att denna KDC-BT8044U/ KDC-BT8044UY står i överensstämmelse med de väsentliga egenskapskrav och övriga relevanta bestämmelser som framgår av direktiv 1999/5/EG.

**Suomi**

Kenwood vakuuttaa täten että KDC-BT8044U/ KDC-BT8044UY tyyppinen laite on direktiivin 1999/5/EY oleellisten vaatimusten ja sitä koskevien direktiivin muiden ehtojen mukainen.

**Slovensko**

S tem Kenwood izjavlja, da je ta KDC-BT8044U/ KDC-BT8044UY v skladu z osnovnimi zahtevami in ostalimi ustreznimi predpisi Direktive 1999/5/EC.

**Slovensky**

Spoločnosť Kenwood týmto vyhlasuje, že KDC-BT8044U/ KDC-BT8044UY spĺňa základné požiadavky a ďalšie príslušné ustanovenia Direktívy 1999/5/EC.

**Dansk**

Undertegnede Kenwood erklærer herved, at følgende udstyr KDC-BT8044U/ KDC-BT8044UY overholder de væsentlige krav og øvrige relevante krav i direktiv 1999/5/EF.

**Ελληνικά**

ΜΕ ΤΗΝ ΠΑΡΟΥΣΑ Kenwood ΔΗΛΩΝΕΙ ΟΤΙ ΚΑΤΑ ΚΑΝΟΝΕΣ ΚΑΙ ΤΙΣ ΛΟΙΠΕΣ ΣΧΕΤΙΚΕΣ ΔΙΑΤΑΞΕΙΣ ΤΗΣ ΟΔΗΓΙΑΣ 1999/5/ΕΚ.

**Eesti**

Sellega kinnitab Kenwood, et see KDC-BT8044U/ KDC-BT8044UY vastab direktiivi 1999/5/EC põhiliste nõudmistele ja muudele asjakohastele määrustele.

**Latviešu**

Ar šo, Kenwood, apstiprina, ka KDC-BT8044U/ KDC-BT8044UY atbilst Direktīvas 1999/5/EK galvenajām prasībām un citiem tās nosacījumiem.

**Lietuviškai**

Šiuo, Kenwood, pareiškia, kad šis KDC-BT8044U/ KDC-BT8044UY atitinka pagrindinius Direktyvos 1999/5/EB reikalavimus ir kitas svarbias nuostatas.

**Malti**

Hawnhekk, Kenwood, jiddikjara li dan KDC-BT8044U/ KDC-BT8044UY jikkonforma mal-htigijiet essenzjali u ma provvedimenti oħrajn rilevanti li hemm fid-Direttiva 1999/5/EC.

**Українська**

Компанія Kenwood заявляє, що цей виріб KDC-BT8044U/ KDC-BT8044UY відповідає ключовим вимогам та іншим пов'язаним положенням Директиви 1999/5/EC.