

KENWOOD

SISTEMA DI NAVIGAZIONE GPS

DNX520VBT

ISTRUZIONI PER L'USO

Kenwood Corporation

SI DICHIARA CHE:

Il Sistema di Navigazione con lettore DVD e Sinton. AM/FM Kenwood per auto, modelli

DNX520VBT

risponde alle prescrizioni dell'art. 2 comma 1 del D.M. 28 agosto 1995, n. 548.

Fatto ad Uithoorn il 07 ottobre 2009

Kenwood Electronics Europe B.V.

Amsterdamseweg 37

1422 AC Uithoorn The Netherlands



Prima dell'uso	4
Note	5
Come utilizzare questo manuale	8

Funzioni dei pulsanti sul pannello frontale	10
Per iniziare	12
Visualizzazione della schermata di navigazione	12
Selezione della sorgente	12
Impostazione di un supporto/dispositivo	13
Funzionamento di base	14
Visualizzazione della schermata di controllo sorgente	14
Visualizzazione della schermata del menu principale	15
Funzioni della schermata di riproduzione delle sorgenti video	16
Visualizzazione della schermata di controllo facile	17

Riproduzione di DVD/Video CD	18
Schermata di riproduzione	18
Schermata di controllo facile	18
Schermata di controllo sorgente	19
Menu disco DVD Video	20
Controllo menu DVD-VR	21
Controllo dello zoom Video CD	22

Ascolto di dischi musicali/file audio e riproduzione di file video/file di immagine	23
Schermata di controllo sorgente	23
Selezione lista	24
Selezione dispositivo USB	25
Ricerca link (file audio in USB)	26
Schermata di riproduzione (file video, file di immagine)	26
Schermata di controllo facile (file video, file di immagine)	27
Controllo immagine	27
Controllo menu video	28

Controllo dell'iPod	29
Schermata di riproduzione	29
Schermata di controllo facile	29
Schermata di controllo sorgente	30
Elenco iPod	31
Ricerca link (file musicale)	31

Impostazione iniziale	77
------------------------------	-----------

Ascolto della radio	32
Schermata di controllo sorgente	32
Selezioni predefinite	33
Memorizzazione automatica	33
Memorizzazione manuale	34
Testo radio	34
Informazioni sul traffico	35
Ricerca per tipo di programma	35

Televisore	36
Funzioni durante la visualizzazione della schermata TV	36
Schermata di controllo facile	36
Schermata di controllo sorgente	37
Menu TV (solo con KTC-D500E (accessorio opzionale) collegato)	37
Memorizzazione automatica (solo con KTC-V300E o KTC-V301E (accessorio opzionale) collegati)	38
Memorizzazione manuale (solo con KTC-V300E o KTC-V301E (accessorio opzionale) collegati)	38
Selezioni predefinite	39
Impostazione del nome della stazione	39

Altre funzioni	40
Immissione di testo	40
Silenziamento dell'audio alla ricezione di una telefonata	40

Controllo dello schermo	41
Controllo dello schermo	41

Chiamate con vivavoce 42

Prima dell'uso	42
Download della rubrica	42
Ricevere una chiamata	43
Durante una chiamata	43
Chiamata in attesa	43
Effettuare una chiamata	44
Chiamata dalla rubrica	45
Chiamata tramite inserimento di un numero di telefono	45
Effettuare una chiamata usando l'elenco delle chiamate	46
Chiamata tramite riconoscimento vocale	46
Servizi basati sul controllo dei toni	47
Impostazione della funzione vivavoce del telefono	48
Registrazione vocale	49
Registrazione vocale parola chiave	50
Numeri di telefono memorizzati	51
SMS (Short Message Service)	52

Controllo audio 54

Menu di controllo dell'audio	54
Controllo audio	54
Controllo equalizzatore	55
Impostazione tono	55
Controllo zona	56

Menu Setup 57

Visualizzazione della schermata del menu SETUP	57
Impostazione DivX	58
Informazioni sul software	58
Interfaccia utente	59
Impostazione della lingua	60
Regolazione del pannello a sfioramento	61
Impostazione dell'orologio	61
Impostazioni di sicurezza	62
Setup Memory	63
Inserimento di uno sfondo	64
Impostazione colore pannello	65
Regolazione della schermata	66
Registrazione dell'unità Bluetooth	66
Registrazione del codice PIN dell'unità Bluetooth	68
Collegamento dell'unità Bluetooth	68
Impostazione dell'uscita audio/vivavoce Bluetooth	69
Impostazione dell'ingresso AV	69
Impostazione dell'interfaccia AV	70
Impostazione della navigazione	70
Impostazione altoparlanti	71
Impostazione DVD	72
Impostazione della lingua del DVD	73
Impostazione del livello di protezione bambini DVD	73
Impostazione disco	74
Impostazione USB	75
Impostazione dell'iPod	75
Impostazione sintonizzatore	76
Impostazione TV	76

Impostazione iniziale 77**Elementi indicatori della barra di stato 78****Codici lingua DVD 79****Guida Risoluzione dei problemi 80****Guida Errori 81****Specifiche 82**

Prima dell'uso

▲AVVERTENZA

Per prevenire lesioni o incendi, adottare le seguenti precauzioni:

- Per prevenire cortocircuiti, non mettere né lasciare mai oggetti metallici (quali monete o attrezzi di metallo) all'interno dell'unità.
- Non fissare a lungo il display dell'unità durante la guida.

Reset dell'unità

- Se l'unità o l'unità collegata non funziona correttamente, premere il tasto di ripristino. L'unità ritorna alle impostazioni predefinite quando viene premuto il tasto di ripristino.
- Rimuovere il dispositivo USB prima di premere il tasto di ripristino. Premendo il tasto di ripristino con il dispositivo USB installato si possono danneggiare i dati contenuti nel dispositivo USB. Per informazioni su come rimuovere un dispositivo USB, vedere <Impostazione di un supporto/dispositivo> (pagina 13).
- Quando si accende l'unità dopo che si è premuto il tasto di ripristino, viene visualizzata la schermata di impostazione iniziale. (pagina 77)

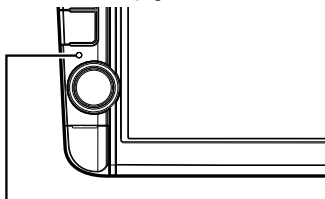

Tasto di ripristino

Pulizia dell'unità

Se il frontalino di questa unità è macchiato, pulirlo con un panno morbido asciutto come ad esempio un panno al silicone.

Se il frontalino è molto macchiato, rimuovere la macchia con un panno imbevuto di un detergente neutro, quindi ripulirlo con un panno morbido pulito e asciutto.



- Non applicare detergenti spray direttamente sull'unità: si rischia di danneggiare i componenti meccanici. Pulendo il frontalino con un panno non morbido o usando un liquido volatile come diluente o alcol si rischia di graffiare la superficie o di cancellare le scritte.

Appannamento della lente

Quando si accende il riscaldamento dell'auto con temperature esterne ridotte, è possibile che si accumuli umidità o condensa sulle lenti del lettore di dischi dell'unità. La lente si appanna quando si forma condensa, che potrebbe impedire la riproduzione dei dischi. In questo caso, rimuovere il disco e attendere

che la condensa evapori. Se l'unità non funziona ancora normalmente dopo un po' di tempo, consultare il rivenditore Kenwood.

Maneggiamento dei dischi

- Non toccare la superficie di scrittura del disco.
- Non applicare nastro adesivo sui dischi e non usare dischi con nastro adesivo.
- Non usare accessori per dischi.
- Pulire i dischi partendo dal centro e spostandosi all'esterno.
- Quando si rimuovono i dischi dall'unità, estrarli sollevandoli orizzontalmente.
- Se il foro centrale del disco o il bordo esterno presentano sbavature, usare il disco solo dopo aver rimosso le sbavature con una penna a sfera o strumento simile.

Dischi non utilizzabili

- Non è possibile utilizzare dischi di forma non circolare.

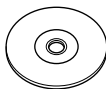

- Non è possibile utilizzare dischi con scritte sulla superficie di scrittura o dischi sporchi.
- Questa unità può riprodurre solo i CD con i simboli



Questa unità potrebbe non riprodurre correttamente i CD non recanti tali marchi.

- Non è possibile riprodurre i dischi che non sono stati finalizzati. (Per il processo di finalizzazione fare riferimento al software di masterizzazione, e alle istruzioni per l'uso del registratore.)
- Se si tenta di inserire un disco da 3 pollici dotato di adattatore nell'unità, l'adattatore potrebbe separarsi dal disco e danneggiare l'unità.

Altre note

- Se si verificano problemi durante l'installazione, consultare il rivenditore Kenwood.
- Prima di acquistare accessori opzionali, verificare con il rivenditore Kenwood che siano compatibili con il proprio modello e che siano utilizzabili nel proprio Paese.
- È possibile visualizzare i caratteri ISO 8859-1.
- Le funzioni RDS o RBDS non funzionano se tale servizio non è fornito dalle emittenti.

Protezione del monitor

Per evitare che il monitor si danneggi, non toccarlo con una penna a sfera o oggetti simili appuntiti.

Elenco dei dischi riproducibili

Tipo di disco	Standard	Supporto	Note
DVD	DVD Video	○	
	DVD Audio	×	
	DVD-VR	○	Non compatibili con CPRM.
	DVD-R	○	Riproduzione di MP3/WMA/ AAC/WAV/JPEG/MPEG/DivX
	DVD-RW	○	Multibordo/multisessione (la riproduzione dipende dall'autoring)
	DVD+R	○	Compatibili con i dischi 8 cm (3 pollici)
	DVD+RW	○	
	DVD-R DL (Dual layer)	○	
	DVD+R DL (Double layer)	○	Solo formato video
	DVD-RAM	×	
	CD	CD musicale	○
CD-ROM		○	Riproduzione di MP3/WMA/ AAC/WAV/JPEG/DivX.
CD-R		○	Supporto multisessione
CD-RW		○	Scrittura a pacchetti (packet write) non supportata.
DTS-CD		○	
Video CD (VCD)		○	
Super video CD		×	
Photo CD		×	
CD-EXTRA		△	È possibile riprodurre solo le sessioni musicali del CD.
HDCD		△	Qualità audio della normale musica su CD
CCCD		×	
Altro	Dualdisc	×	
	Super audio CD	△	Si può riprodurre solo il CD layer.

○ : Riproduzione disponibile.

△ : Riproduzione parzialmente disponibile.

×



- Quando si acquistano contenuti protetti con sistema DRM, controllare il codice di registrazione in <Impostazione DivX> (pagina 58). Il codice di registrazione cambia ogni volta che viene riprodotto un file con il codice di registrazione visualizzato per la protezione contro la copia.

Utilizzo di "DualDisc"

Durante la riproduzione di "DualDisc" su questa unità, la superficie non riprodotta del disco potrebbe graffiarsi durante l'inserimento o l'espulsione del disco. Poiché la superficie CD non è conforme allo standard CD, la riproduzione potrebbe essere impossibile.

(Un "DualDisc" è un disco con una superficie contenente segnali standard DVD e l'altra con segnali CD musicali.)

File audio

File audio riproducibili

AAC-LC (.m4a), MP3 (.mp3), WMA (.wma), PCM lineare (WAV) (.wav)



- Se sullo stesso disco viene registrata musica in normale formato CD e in altri formati, viene riprodotto soltanto il formato registrato per primo.
- Supporti compatibili**
CD-R/RW/ROM, DVD±R/RW, memoria di massa USB, iPod con KCA-iP240V
- Formati file dischi riproducibili**
ISO 9660 Level 1/2, Joliet, Romeo, Nomi file lunghi.
- Formati file system dispositivo USB riproducibili**
FAT16, FAT32

Anche se i file audio sono conformi agli standard elencati sopra, potrebbe essere impossibile riprodurli a seconda del tipo o delle condizioni del supporto o del dispositivo.

Ordine di riproduzione dei file audio

Nell'esempio di albero di cartelle/file mostrato sopra, i file vengono riprodotti nell'ordine da ① a ⑩.

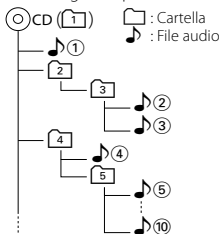

Sul sito www.kenwood.com/cs/ce/audiofile/ è disponibile una guida in linea sui file audio. Questa guida in linea fornisce informazioni dettagliate e note non scritte nel presente manuale. Leggere anche la guida in linea.

File video

File video supportati

MPEG1, MPEG2, DivX

Estensioni

mpg, mpeg, m1v, m2v, divx, div, avi

Supporti compatibili

CD-R/RW/ROM, DVD±R/RW, memoria di massa USB, iPod con KCA-iP240V

I dischi supportati, i formati dischi, i file system del dispositivo USB, i nomi dei file e delle cartelle e l'ordine di riproduzione sono identici a quelli dei file audio. Vedere <File audio>.

File di immagine

• File immagine supportati

JPEG

• Estensioni

jpg, jpeg

• Supporti compatibili

CD-R/RW/ROM, DVD±R/RW, memoria di massa USB

I dischi supportati, i formati dischi, i file system del dispositivo USB, i nomi dei file e delle cartelle e l'ordine di riproduzione sono identici a quelli dei file audio. Vedere <File audio>.

iPod/iPhone collegabili a questa unità

Made for

- iPod nano (1st generation)
- iPod nano (2nd generation)
- iPod nano (3rd generation)
- iPod nano (4th generation)
- iPod nano (5th generation)
- iPod classic
- iPod with video
- iPod touch (1st generation)
- iPod touch (2nd generation)

Works with



iPod nano
4GB 8GB 16GB



iPod nano 3G
8GB 16GB



iPod nano 3GS
16GB 32GB

- Aggiornare il software dell'iPod/iPhone all'ultima versione.
- È possibile comandare un iPod/iPhone da questa unità collegando un iPod/iPhone (prodotto disponibile in commercio) con un connettore dock attraverso il cavo di collegamento dell'iPod dell'accessorio opzionale (KCA-iP240V). In questo manuale la parola "iPod" indica l'iPod/iPhone collegato con KCA-iP240V (accessorio opzionale).
- Collegando l'iPod/iPhone a questa unità con il cavo di collegamento iPod (KCA-iP240V, accessorio opzionale), è possibile alimentare l'iPod/iPhone e anche caricarlo durante la riproduzione della musica. Tuttavia, l'unità deve essere accesa.



- Se si avvia la riproduzione dopo aver collegato l'iPod, viene riprodotta prima la musica che è stata riprodotta dall'iPod.
In questo caso, viene visualizzato "RESUMING" senza visualizzare il nome di una cartella, ecc. Cambiando l'elemento selezionato si visualizza un titolo corretto, ecc.
- Quando un iPod è collegato a questa unità, "KENWOOD" o "✓" viene visualizzato sull'iPod, ad indicare che non è possibile usare l'iPod.

Dispositivi USB

- In questo manuale, la parola "dispositivo USB" è usata ad indicare dispositivi di memoria flash e lettori audio digitali dotati di terminali USB.
- Quando il dispositivo USB è collegato a questa unità, è possibile caricarlo se l'unità è alimentata.
- Collocare il dispositivo USB in un punto in cui non sia di intralcio durante la guida.
- Non è possibile collegare un dispositivo USB attraverso un hub USB e un lettore multischede.
- Eseguire backup dei file audio usati con questa unità. I file possono essere cancellati a seconda delle condizioni operative del dispositivo USB. Non è previsto nessun risarcimento per i danni derivanti dalla cancellazione dei dati memorizzati.
- Nessun dispositivo USB è fornito in dotazione con questa unità. Il dispositivo USB deve essere acquistato separatamente.
- Per il collegamento di un dispositivo USB si consiglia di usare CA-U1EX (opzione).
La riproduzione normale non è garantita quando viene usato un cavo diverso dal cavo USB. Il collegamento di un cavo con lunghezza totale superiore a 5 m potrebbe dare luogo ad anomalie di riproduzione.

Sintonizzatori TV collegabili a questa unità

- KTC-D500E KTC-V300E • KTC-V301E

Codici regionali del mondo

Ai lettori DVD è assegnato un codice regionale in base al Paese o all'area in cui sono commercializzati, come mostrato nella cartina seguente.

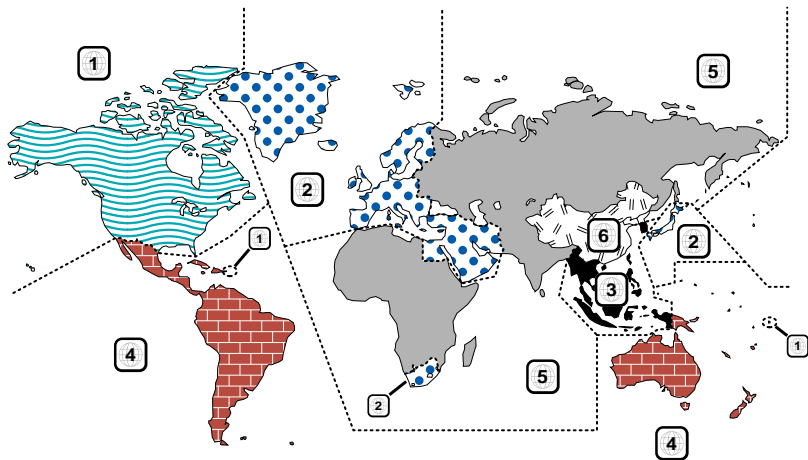

Simboli dei dischi DVD

Simbolo	Descrizione
	Indica il codice regionale. I dischi con questo simbolo possono essere letti da qualsiasi lettore DVD.
	Indica il numero di lingue registrate per l'audio. Un film può contenere fino a otto lingue. È possibile selezionare la lingua preferita.
	Indica il numero di lingue registrate per i sottotitoli. È possibile registrare fino a 32 lingue.
	Se su un disco DVD sono state riprese scene da più angolazioni, è possibile scegliere l'angolazione preferita.
	Indica il formato delle immagini. Il simbolo a sinistra indica che un'immagine a 16:9 viene visualizzata su un normale televisore 4:3 con una banda nera nella parte superiore e in quella inferiore dello schermo (letterbox).

Simboli di limitazione del funzionamento

Con questo DVD, alcune funzioni dell'unità, come ad esempio la funzione di riproduzione, potrebbero non essere disponibili a seconda di dove viene riprodotto il DVD. In questo caso, sullo schermo appare il seguente simbolo. Per ulteriori informazioni consultare il manuale del disco.



Dischi con periodo di utilizzo limitato

Non lasciare nell'unità dischi con un limitato periodo di utilizzo. Se si inserisce un disco già scaduto, si rischia di non riuscire più a rimuoverlo dall'unità.

Come utilizzare questo manuale

In questo manuale vengono utilizzate delle illustrazioni per spiegare il funzionamento.

Le immagini delle schermate e dei pannelli riportate in questo manuale sono esempi utilizzati per spiegare il funzionamento. Per questo motivo, possono differire dalle schermate o dai pannelli utilizzati.

Selezione di un elemento della schermata

Selezionare un elemento sulla schermata. Selezionare l'elemento toccando il pulsante sullo schermo.

Premere brevemente

Premere il pulsante (indicato da )

Cambio schermata

Ad ogni operazione, la schermata cambia nell'ordine indicato qui.

▼ : Continua alla riga successiva.

● : Termina qui.

Continua alla pagina successiva

L'istruzione continua alla pagina successiva. Girare pagina per trovare la continuazione dell'istruzione.

Schermata di controllo sorgente

Passa alla schermata di controllo sorgente per usare varie funzioni.

1 Visualizzare la schermata di controllo sorgente

vedere <Visualizzazione della schermata di controllo sorgente>.

2 Funzioni della schermata di controllo sorgente



[FM] Seleziona la banda FM1/2/3.

[AM] Seleziona la banda AM.

[◀◀], [▶▶] Sintonizza una stazione. Utilizzare [SEEK] per cambiare frequenza.

Multifunzione



[Mono]  Seleziona la ricezione monofonica.

[SEEK] Passa alla modalità di ricerca. I modi vengono selezionati nel seguente ordine ogni volta che si tocca il pulsante.

Visualizzazione	Impostazione
"AUT01"	Consente di sintonizzare automaticamente una stazione con una buona ricezione.
"AUT02"	Consente di sintonizzare le stazioni nella memoria una dopo l'altra.
"MANU"	Cambia manualmente alla frequenza successiva.

3 Memorizzare













Continuare a sfiorarlo finché non appare il numero della memoria.

▶ Pagina successiva ▶

L'esempio riportato sopra non corrisponde al funzionamento effettivo.

Icone delle funzioni

Di seguito sono elencate le icone che indicano le funzioni disponibili.

-  DVD-VIDEO: Funzione di riproduzione DVD-VIDEO.
-  DVD-VR: Funzione di riproduzione DVD-VR.
-  Video CD: Funzione di riproduzione Video CD.
-  CD: Funzione di riproduzione CD (CD-DA).
-  Audio File: Funzione di riproduzione di file audio.
-  MPEG: Funzione di riproduzione di file MPEG.
-  DivX: Funzione di riproduzione di file DivX.
-  JPEG: Funzione di riproduzione di file JPEG.
-  Disc: Funzione disco (DVD, CD).
-  USB: Funzione dispositivo USB.
-  FM: Funzione ricezione FM.

Premere per 2 secondi o più

Premere il pulsante  per almeno 2 secondi.

Indica di tenere premuto il pulsante finché non viene avviato il funzionamento o finché la schermata non cambia.

L'esempio a sinistra indica di premere il pulsante per 2 secondi.

Altri simboli



Precauzioni importanti per prevenire ferite, ecc.



Indica istruzioni speciali, spiegazioni supplementari, limitazioni e pagine di riferimento.



Indica precauzioni generali e pagine di riferimento.



Indica il valore iniziale di ciascuna impostazione.

Funzioni dei pulsanti sul pannello frontale

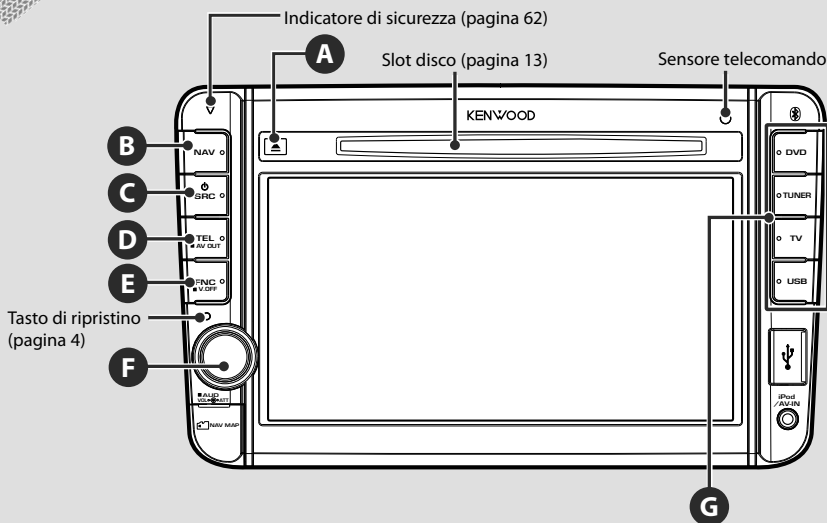

1 sec. : Premere per più di 1 secondo

- A** Espelle il disco.
- B** Visualizza la schermata di navigazione.
Quando la schermata di navigazione è già stata visualizzata, passa alla schermata della sorgente correntemente selezionata.
- C** Accende l'apparecchio.
Visualizza la schermata di selezione della sorgente. → **12**
1 sec. Spegne l'apparecchio.
- D** Schermata di controllo del vivavoce on/off.
1 sec. Seleziona la sorgente in uscita sul terminale AV OUTPUT.
- E** ■ Durante la visualizzazione della schermata di riproduzione di una sorgente video
Visualizza la schermata di controllo facile. → **17**
■ Durante la visualizzazione della schermata di navigazione
Visualizza la schermata di controllo schermo. → **41**
■ Durante la visualizzazione di una schermata diversa da quelle di cui sopra
Funzione di selezione schermata on/off. → **11**
1 sec. Disattiva il display.*¹



*¹ La funzione del tasto [FNC] può essere cambiata nella funzione di disattivazione del display. Vedere <Interfaccia utente> (pagina 59).

- F** Regolazione del volume. (Ruotare la manopola.)
 Attenuazione del volume on/off. (Premere la manopola.)

1 sec. Visualizza la schermata di controllo tono.*2 - **55**

- G** Passa alla sorgente selezionata.*3



*2 In alcuni casi è possibile non venga visualizzata la schermata di controllo tono.

*3 Il tasto [TV] può essere commutato su [VIDEO1], e il tasto [USB] su [iPod]. Per informazioni su come assegnare la sorgente al tasto vedere <Interfaccia utente> (pagina 59).

Funzione di selezione della schermata

Possibilità di passare dalla schermata di navigazione alla schermata di controllo sorgente con un solo tocco.

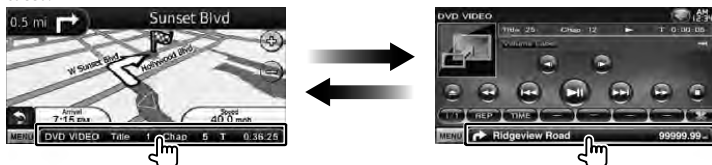

Collegamento di un dispositivo esterno al jack AV-IN

Si consiglia di utilizzare il cavo opzionale CA-C3AV per collegare un lettore esterno. Durante il collegamento, assicurarsi di attaccare il nucleo di ferrite fornito con questa unità per evitare interferenze elettromagnetiche. Se vi è il pericolo che il nucleo di ferrite graffi il veicolo, avvolgerlo nel foglio di protezione (accessorio di questa unità).

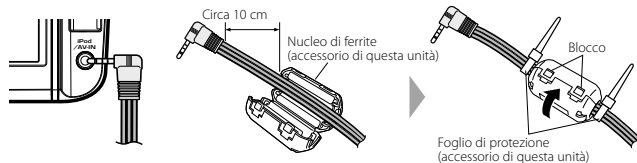

Per iniziare

Visualizzazione della schermata di navigazione

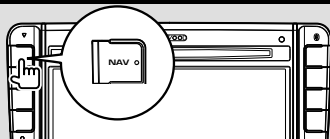

Viene visualizzata la schermata di navigazione.



- Per informazioni su come configurare e usare la funzione di navigazione, vedere le istruzioni per l'uso per la navigazione.

Selezione della sorgente

Le sorgenti possono essere selezionate dalla schermata di selezione della sorgente.

Schermata di selezione della sorgente



Visualizzazione della schermata di selezione sorgente

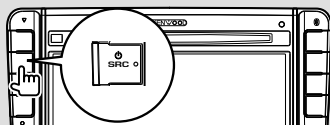

Si apre la **schermata di selezione della sorgente**.

Sfiorare l'icona della sorgente.

Usare Δ o ∇ per cambiare pagina.

Selezione della sorgente con un solo tocco

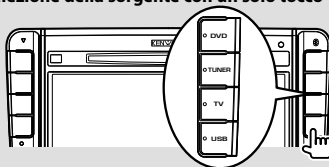

- Il tasto [TV] può essere commutato su [VIDEO1], e il tasto [USB] su [iPod]. Per informazioni su come assegnare la sorgente al tasto vedere <Interfaccia utente> (pagina 59).

Per informazioni su come attivare ogni sorgente, vedere le pagine che seguono.

- Dischi DVD-VIDEO/ DVD-VR/ Video CD ➔ Pagina 18
- CD ➔ Pagina 23
- Dischi file audio/ file video/ file di immagine ➔ Pagina 23
- iPod ➔ Pagina 29
- USB ➔ Pagina 23
- SINTONIZZATORE ➔ Pagina 32
- TV ➔ Pagina 36



- Per dischi, iPod e USB, come ingresso viene selezionata la sorgente impostata per il supporto o dispositivo.

Impostazione di un supporto/dispositivo

■ Disco

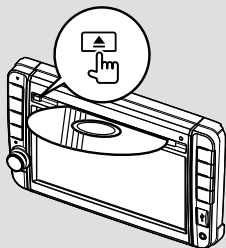

Se è già inserito un disco, premendo il tasto [▲] viene fatto fuoriuscire.

■ iPod

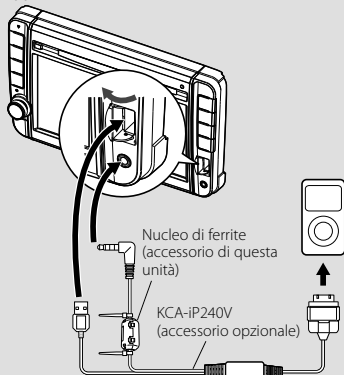

Per collegare un iPod è necessario KCA-IP240V (accessorio opzionale). Durante il collegamento, assicurarsi di attaccare il nucleo di ferrite fornito con questa unità per evitare interferenze elettromagnetiche (pagina 11).

Per scollegare l'iPod, arrestare la riproduzione premendo il tasto [▶||] sulla schermata di controllo sorgente, quindi scollegare l'iPod. Vedere <Schermata di controllo sorgente> (pagina 30).

■ Dispositivo USB

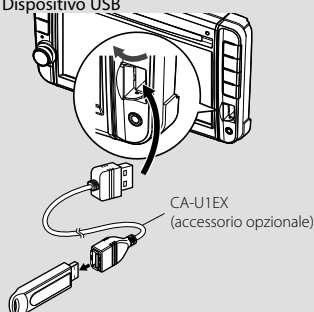

Per collegare un dispositivo USB è necessario CA-U1EX (accessorio opzionale).

Per scollegare il dispositivo USB, toccare il tasto [▲] sulla schermata di controllo sorgente e scollegare il dispositivo USB. Vedere <Schermata di controllo sorgente> (pagina 23).



- La riproduzione viene avviata automaticamente dopo l'impostazione del supporto o del dispositivo.

■ Scheda microSD

Lo slot della scheda microSD è utilizzato per aggiornare il sistema di navigazione. Per informazioni sull'aggiornamento del sistema di navigazione, vedere le istruzioni per l'uso del sistema di navigazione.



Inserimento della scheda microSD

Tenere la scheda microSD con l'etichetta rivolta verso sinistra e la sezione dentellata verso l'alto e inserirla nello slot finché non si blocca.

Rimozione della scheda microSD

Spingere la scheda microSD finché non scatta, quindi rilasciarla. La scheda viene espulsa e può essere rimossa con le dita.

Funzionamento di base

Visualizzazione della schermata di controllo sorgente

Sulla schermata di controllo sorgente è possibile trovare tutti i pulsanti di controllo della sorgente selezionata.

Schermata di controllo sorgente



- Per informazioni sull'uso di ogni pulsante, vedere le pagine relative al funzionamento di ogni sorgente.

Visualizzazione della schermata di controllo sorgente

- Durante la visualizzazione della schermata di navigazione



Si apre la **schermata di controllo sorgente**.



- La schermata ritorna alla schermata di navigazione toccando la stessa parte della schermata di controllo sorgente.

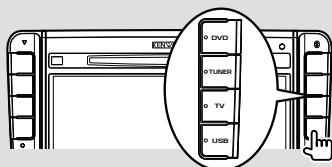

Si apre la **schermata di controllo sorgente**.

- Durante la visualizzazione della schermata di riproduzione di una sorgente video

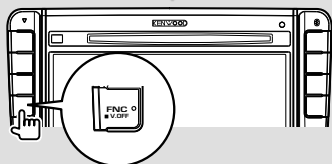

Si apre la **schermata di controllo sorgente**.

Visualizzazione della schermata del menu principale

La schermata del menu principale è la schermata di accesso a tutte le funzioni. Da qui è possibile accedere alla schermata di funzionamento della sorgente e a vari menu di impostazione.

Schermata del menu principale



Visualizzazione della schermata del menu principale



Sfiorare il pulsante [MENU] su qualsiasi schermata.



Si apre la **schermata del menu principale**.

Pulsanti sulla schermata del menu principale

- [NAV] Passa alla schermata di navigazione.
- [SRC] Passa alla schermata di controllo sorgente della sorgente selezionata. L'icona del pulsante cambia in base alla sorgente selezionata.
- [TEL] Passa alla schermata principale del vivavoce. (pagina 44)
- [NAV SETUP] Visualizza la schermata di impostazione della navigazione. Per impostare il sistema di navigazione vedere le istruzioni per l'uso per la navigazione.
- [SRC SETUP] Visualizza la schermata del menu Setup. (pagina 57)
- [TEL SETUP] Visualizza la schermata di riconfigurazione del vivavoce. (pagina 48)
- [SRC SELECT] Visualizza la schermata di selezione della sorgente. (pagina 12)
- [AUDIO] Visualizza la schermata del menu di controllo dell'audio. (pagina 54)
- [SCREEN] Ogni volta che si preme questo tasto, cambia lo sfondo dello schermo.

I pulsanti elencati sotto sono in comune per diverse schermate.

- [MENU] Visualizza la schermata del menu principale.
- [FUNCTION BAR] Apre la barra delle funzioni. Appaiono i pulsanti mostrati sotto.
 - [SRC] Visualizza la schermata della sorgente correntemente selezionata.
 - [AUDIO] Visualizza la schermata del menu di controllo dell'audio. (pagina 54)
 - [MENU SETUP] Visualizza la schermata del menu Setup. (pagina 57)
 - [FUNCTION BAR] Chiude la barra delle funzioni.

Funzioni della schermata di riproduzione delle sorgenti video

Durante la visualizzazione delle sorgenti video, è possibile eseguire le operazioni di base toccando lo schermo.

Lo schermo ha 4 aree funzionali. La funzione di ogni area è diversa a seconda delle sorgenti. (alcune aree non sono disponibili per alcune sorgenti.)

Schermata di riproduzione di una sorgente video



Funzionamento di base di ogni area

- 1 Ricerca all'indietro.
- 2 Visualizza la schermata di controllo menu (sorgente DVD-VIDEO, DVD-VR), i pulsanti di controllo delle immagini (sorgenti con file di immagine) o i pulsanti di controllo dello zoom (Video CD).
Cambia la banda TV.
- 3 Ricerca in avanti.
- 4 Visualizza/nasconde la schermata di informazioni della sorgente.*



- Per le funzioni di ogni area dello schermo, vedere le pagine di ogni sorgente.

* Schermata di informazioni della sorgente



- La visualizzazione delle informazioni viene cancellata automaticamente dopo circa 5 secondi.

Visualizzazione della schermata di riproduzione

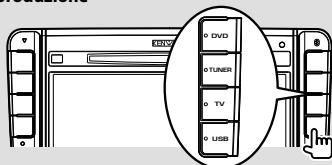

Si apre la schermata di riproduzione di una sorgente video.



- La schermata di riproduzione può apparire subito dopo aver toccato l'icona della sorgente sulla schermata di selezione della sorgente.

Visualizzazione della schermata di controllo facile

I pulsanti delle funzioni di base della sorgente selezionata possono essere visualizzati sulla schermata di riproduzione delle sorgenti video in modo da poter controllare la sorgente senza cambiare schermata.

Schermata di controllo facile



Pulsanti sulla schermata di controllo facile

[▼] Cambia la funzione come indicato toccando il pulsante [▼].

[SCRN] Mostra la schermata di controllo schermo (pagina 41).

[TEL] Passa alla schermata principale del vivavoce (pagina 44).

[◀◀], [▶▶], [◀◀▶▶], [■], [▶▶▶▶]

Pulsanti per il controllo della sorgente. I pulsanti sono diversi a seconda della sorgente. Vedere le pagine relative al funzionamento di ogni sorgente.

Durante la visualizzazione della sorgente video

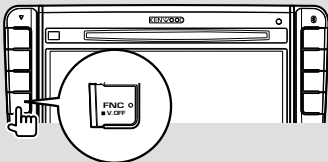

Si apre la **schermata di controllo facile**.



- La schermata di controllo facile viene nascosta quando si tocca la parte centrale del monitor.

Riproduzione di DVD/Video CD

È possibile riprodurre DVD/Video CD utilizzando varie funzioni.

Schermata di riproduzione

Le funzioni di base sono disponibili anche quando è selezionata la schermata di riproduzione.

1 Visualizzare la schermata di riproduzione

Vedere <Funzioni della schermata di riproduzione delle sorgenti video> (pagina 16).

2 Funzioni della schermata di riproduzione



[1], [3] **DVD-VIDEO** Consente di ricercare un capitolo.

DVD-VR Consente di ricercare un capitolo.

VideoCD Seleziona una scena (quando il PBC è attivo) o una traccia (quando il PBC è disattivato).

[2] **DVD-VIDEO** Visualizza la schermata di controllo menu 1 (pagina 20).

DVD-VR Visualizza la schermata di controllo menu (pagina 21).

VideoCD Visualizza la schermata di controllo dello zoom (pagina 22).

[4] Visualizza/ nasconde la schermata di informazioni della sorgente.



• La visualizzazione delle informazioni viene cancellata automaticamente dopo circa 5 secondi.

Schermata di controllo facile

Visualizza i pulsanti delle funzioni di base sulla schermata.

1 Visualizzare la schermata di controllo facile

Vedere <Visualizzazione della schermata di controllo facile> (pagina 17).

2 Funzioni della schermata di controllo facile



[1], [2] Passa alla schermata di riproduzione.

[3] Visualizza la schermata di controllo sorgente.

[<<], [>>] Avanzamento o riavvolgimento rapido.

Cambia la velocità (x2, x3 o off) ogni volta che si preme il pulsante.

[<<<], [>>>]

DVD-VIDEO Consente di ricercare un capitolo.

DVD-VR Consente di ricercare un capitolo.

VideoCD Seleziona una scena (quando il PBC è attivo) o una traccia (quando il PBC è disattivato).

[■] Arresta la riproduzione.

Se viene toccato due volte, il disco viene riprodotto dall'inizio quando viene riprodotto la volta successiva.

[⏮] Riproduce o mette in pausa.

Schermata di controllo sorgente

Passa alla schermata di controllo sorgente consentendo di utilizzare diverse funzioni di riproduzione.

1 Visualizzare la schermata di controllo sorgente

Vedere <Visualizzazione della schermata di controllo sorgente> (pagina 14).

2 Funzioni della schermata di controllo sorgente



[▶|II] Riproduce o mette in pausa.

[■] Arresta la riproduzione.

Se viene toccato due volte, il disco viene riprodotto dall'inizio quando viene riprodotto la volta successiva.

[▲] Espelle il disco.

[◀◀], [▶▶] Avanzamento o riavvolgimento rapido.

Cambia la velocità (x2, x3 o off) ogni volta che si preme il pulsante.

[◀◀], [▶▶]

Consente di ricercare un capitolo.

[DVD-VIDEO] Consente di ricercare un capitolo.

[Video CD] Seleziona una scena (quando il PBC è attivo) o una traccia (quando il PBC è disattivato).

[◀], [▶] [DVD-VIDEO], [DVD-VR] Avanzamento o riavvolgimento al rallentatore.

[■] Passa alla schermata di riproduzione.

1 Visualizzazione delle informazioni
Visualizzazione del titolo.

"Title" Visualizzazione numero titolo

"Chap" Visualizzazione numero capitolo

"Scene"/"Track" Visualizzazione numero scena/brano

"▶" Visualizzazione del modo di riproduzione

"T"/"C"/"R"/"P" Visualizzazione del tempo di riproduzione

Utilizzare il pulsante [TIME] per cambiare la visualizzazione del tempo di riproduzione.

[◀] Quando appare ◀, la visualizzazione del testo viene scorsa toccandolo.

Multifunzione



[■] Chiude la barra multifunzioni.

[■] Apre la barra multifunzioni.

DVD-VIDEO

[REP] Selezione le funzioni di ripetizione nella sequenza indicata di seguito.

ripetizione titolo, ripetizione capitolo, ripetizione disattivata

[TIME] Selezione la visualizzazione del tempo di riproduzione nella sequenza seguente.

capitolo ("C"), titolo ("T"), titoli rimanenti ("R")

DVD-VR

[REP] Selezione le funzioni di ripetizione nella sequenza indicata di seguito.

ripetizione titolo, ripetizione disattivata

[TIME] Selezione la visualizzazione del tempo di riproduzione nella sequenza seguente.

titolo ("T"), titoli rimanenti ("R")

[PLST] Passa dal modo originale al modo elenco di riproduzione.

Video CD

[REP] Selezione le funzioni di ripetizione nella sequenza indicata di seguito.

Ripetizione traccia, ripetizione off (disponibile quando il PBC è disattivato)

[TIME] Selezione la visualizzazione del tempo di riproduzione nella sequenza seguente.

Traccia ("P"), dischi rimanenti ("R") (disponibile solo quando la funzione PBC è disattivata)

[PBC] Attiva o disattiva il PBC. (solo con VCD vers. 2.0)

Menu disco DVD Video

Seleziona un'opzione dal menu disco DVD Video.

1 Visualizzare la schermata di riproduzione

Vedere <Funzioni della schermata di riproduzione delle sorgenti video> (pagina 16).

2 Visualizzare la schermata di controllo menu 1



3 Funzioni della schermata di controllo menu 1



[Menu] Richiama il menu.

[Next] Visualizza la schermata di controllo menu 2.

[◀], [▶], [▲], [▼] Seleziona un'opzione del menu.

[Enter] Conferma la selezione del menu.

[Return] Ritorna alla schermata precedente del menu.

[Top] Visualizza il menu principale.

[Highlight] Controllo Highlight.

[Exit] Esce dalla schermata di controllo menu 1.

4 Controllo Highlight

Il controllo Highlight consente di controllare il menu del DVD toccando il pulsante del menu direttamente sullo schermo.



- Sfiorando la parte centrale del monitor si attiva anche il controllo Highlight.
- Per annullare il controllo Highlight, premere il tasto [FNC].
- Il controllo Highlight viene cancellato automaticamente dopo circa 10 secondi.

5 Funzioni della schermata di controllo menu 2



[Previous] Visualizza la schermata di controllo menu 1.

[Angle] Seleziona l'angolazione.

[SUB] Seleziona la lingua per i sottotitoli.

[Audio] Seleziona la lingua per l'audio.

[Zoom] Visualizza la schermata di controllo dello zoom.

[Exit] Esce dalla schermata di controllo menu 2.

6 Funzioni della schermata di controllo dello zoom



[Zoom] Cambia il rapporto di zoom in base a 4 livelli (x2, x3, x4 o off) ogni volta che viene toccato.

[◀], [▶], [▲], [▼] Scorre la schermata nella direzione toccata.

[Return] Ritorna alla schermata di controllo menu 2.

[Exit] Esce dalla schermata di controllo dello zoom.



[Zoom] Cambia il rapporto di zoom in base a 4 livelli (x2, x3, x4 o off) ogni volta che viene toccato.

[◀], [▶], [▲], [▼] Scorre la schermata nella direzione toccata.

[Return] Ritorna alla schermata di controllo menu.

[Exit] Esce dalla schermata di controllo dello zoom.

Controllo menu DVD-VR

Seleziona un'opzione dal menu del disco DVD-VR.

1 Visualizzare la schermata di riproduzione

Vedere <Funzioni della schermata di riproduzione delle sorgenti video> (pagina 16).

2 Visualizzare la schermata di controllo menu



3 Funzioni della schermata di controllo menu



[Zoom] Visualizza la schermata di controllo dello zoom.

[SUB] Seleziona la lingua per i sottotitoli.

[Audio] Seleziona la lingua per l'audio.

[Exit] Esce dalla schermata di controllo menu.

4 Funzioni della schermata di controllo dello zoom



Controllo dello zoom Video CD

Consente di visualizzare una schermata VCD ingrandita.

1 Visualizzare la schermata di riproduzione

Vedere <Funzioni della schermata di riproduzione delle sorgenti video> (pagina 16).

2 Visualizzare la schermata di controllo dello zoom



3 Funzioni della schermata di controllo dello zoom



[Zoom] Cambia il rapporto di zoom in base a 2 livelli (x2 o off) ogni volta che viene toccato.

[◀], [▶], [▲], [▼] Scorre la schermata nella direzione toccata.

[Exit] Esce dalla schermata di controllo dello zoom.

Ascolto di dischi musicali/file audio e riproduzione di file video/file di immagine

È possibile richiamare diverse schermate di controllo durante la riproduzione di CD, file audio, file video e file di immagine.



- Per i tipi di dischi riproducibili vedere <Elenco dei dischi riproducibili> (pagina 5).
- Per i file riproducibili vedere <File audio> (pagina 5), <File video> (pagina 5) o <File di immagine> (pagina 6).

Schermata di controllo sorgente

Passa alla schermata di controllo sorgente consentendo di utilizzare diverse funzioni di riproduzione.

1 Visualizzare la schermata di controllo sorgente

vedere <Visualizzazione della schermata di controllo sorgente> (pagina 14).

2 Funzioni della schermata di controllo sorgente



[▶|II] Riproduce o mette in pausa.

[■] Disc. Arresta la riproduzione.

Se viene toccato due volte, il disco viene riprodotto dall'inizio quando viene riprodotto la volta successiva.

[▲] Disc. Espelle il disco.

USB. Disattiva il dispositivo USB.

Se è indicato "No Device", il dispositivo USB può essere rimosso in sicurezza. Se si desidera riprodurlo di nuovo mentre il dispositivo USB è collegato, sfiorarlo di nuovo.

[◀◀], [▶▶] CD, Audio File, MPEG/DivX

Avanzamento o riavvolgimento rapido.

[◀◀], [▶▶] Selezione una traccia/un file.

[] , [] Audio File, MPEG/DivX, JPEG

Selezione una cartella.

[List] Audio File, MPEG/DivX, JPEG

Visualizza l'elenco di cartelle o l'elenco di riproduzione. (pagina 24)

[] Passa alla schermata di riproduzione.

1 Visualizzazione delle informazioni

CD Selezione il testo del disco o il testo della traccia.

Audio File, MPEG/DivX, JPEG

Selezione il nome della cartella, il nome del file, il titolo, il nome dell'artista o il nome dell'album.

"Track" Visualizzazione numero traccia

" " Visualizzazione del numero di cartelle

" " Visualizzazione del numero di file

"### / ###" Numero totale di file nella cartella e numero del file

" " Visualizzazione del modo di riproduzione

"P" / "R" Visualizzazione del tempo di riproduzione

Utilizzare il pulsante [TIME] per cambiare la visualizzazione del tempo di riproduzione.

[◀◀] Quando appare , la visualizzazione del testo viene scorsa toccandolo.

Multifunzione



[1/2] Selezione la visualizzazione multifunzione.

[] Chiude la barra multifunzioni.

[] Apre la barra multifunzioni.



[REP] Ripete la traccia corrente.

[RDM] Avvia o arresta la riproduzione casuale (per riprodurre brani in ordine casuale).

[TIME] Cambia la visualizzazione del tempo di riproduzione tra traccia ("P") e tempo disco rimanente ("R").

Pagina successiva ▶



[REP] Ripete il file o i dati correnti.

[FREP] Ripete la musica o i dati della cartella corrente.

[RDM] Avvia o arresta la riproduzione casuale (per riprodurre i file della cartella corrente in ordine casuale).

Non disponibile se vi sono solo file di immagine.

[4Line]/ [2Line] Selezione il numero di righe da mostrare nella visualizzazione delle informazioni.

[FOLD]/ [FLIST] Visualizza l'elenco delle cartelle.

[PLIST] in Visualizza l'elenco di riproduzione.

[SLIDE] Visualizza le immagini nella cartella riproducendole in sequenza.

Se nella cartella corrente non sono presenti immagini, viene visualizzato lo sfondo iniziale. Per informazioni sull'impostazione del tempo di visualizzazione dell'immagine, vedere <Impostazione disco> (pagina 74) o <Impostazione USB> (pagina 75).

[INFO] Visualizza informazioni musicali (come tag e proprietà contenuto) del file audio riprodotto.

Visualizza informazioni relative al file che si sta riproducendo.

[LINK] in Cerca un altro brano dell'artista selezionato al momento. Vedere <Ricerca link> (pagina 26).

[Device] Seleziona il dispositivo USB collegato (o una partizione). Vedere <Selezione dispositivo USB> (pagina 25).

Selezione lista

Elenco di cartelle: Cerca le cartelle e i file audio/video/di immagine memorizzati nei supporti e nei dispositivi in base alla gerarchia.

Elenco di riproduzione: Elenca e cerca la musica contenuta nel dispositivo USB.

1 Visualizzare la schermata di controllo sorgente

Vedere <Schermata di controllo sorgente> (pagina 23).

2 Avviare la selezione lista

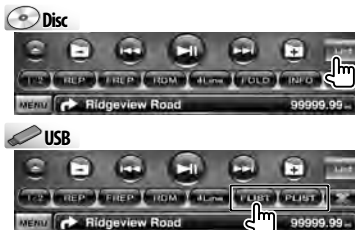

- Premendo il pulsante [List] viene visualizzato l'elenco di cartelle o l'elenco di riproduzione utilizzato in precedenza.

3 Selezionare un file

Elenco di cartelle



- 1 La cartella si apre quando viene toccata e i file in essa contenuti vengono riprodotti.

[◀▶] Quando appare ◀▶, la visualizzazione del testo viene scorsa toccandolo.

[📁] **[ROOT]** Passa al livello gerarchico superiore.

[📁 UP] Sale di un livello gerarchico.

[📁 TOP] Passa alla cartella superiore.

[📁 CUR] Visualizza la cartella correntemente riprodotta.

[CTRL] Ritorna alla schermata di controllo sorgente.

Elenco di riproduzione AudioFile in USB

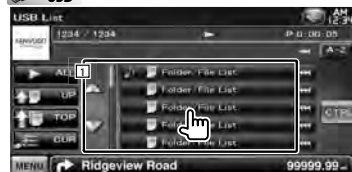

1 Seleziona la categoria di livello inferiore.

[◀] Quando appare ◀, la visualizzazione del testo viene scorsa toccandolo.

[▶ ALL] Elenca tutti i file musicali contenuti nella categoria selezionata.

[↑ UP] Passa alla categoria di livello superiore.

[↑ TOP] Passa alla categoria superiore.

[CUR] Mostra la categoria corrente.

[CTRL] Ritorna alla schermata di controllo sorgente.

Passare alla posizione dell'iniziale specificata



Passa all'iniziale selezionata.

Selezione dispositivo USB

Seleziona il dispositivo USB collegato (o una partizione).

1 Visualizzare la schermata di controllo sorgente

Vedere <Schermata di controllo sorgente> (pagina 23).

2 Visualizzare la schermata di selezione del dispositivo USB



3 Selezionare un dispositivo USB

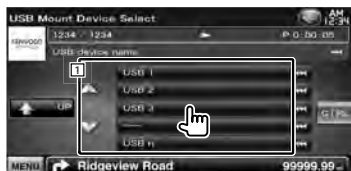

1 Seleziona un dispositivo o una partizione.

[↑ UP] Ritorna alla schermata di selezione del dispositivo.

[◀] Quando appare ◀, la visualizzazione del testo viene scorsa toccandolo.

[CTRL] Ritorna alla schermata di controllo sorgente.

Ricerca link (file audio in USB)

Cerca un altro brano dell'artista selezionato al momento.

1 Visualizzare la schermata di controllo sorgente

Vedere <Schermata di controllo sorgente> (pagina 23).

2 Avviare la ricerca link



3 Selezionare una canzone



1 Riproduce il brano selezionato.

[◀▶] Quando appare ◀▶, la visualizzazione del testo viene scorsa toccandolo.

[↑] TOP Passa alla categoria superiore.

[CUR] Mostra la categoria corrente.

[CTRL] Ritorna alla schermata di controllo sorgente.

Passare alla posizione dell'iniziale specificata



Passa all'iniziale selezionata.

Schermata di riproduzione (file video, file di immagine)

Le funzioni di base sono disponibili anche quando è selezionata la schermata di riproduzione.

1 Visualizzare la schermata di riproduzione

Vedere <Funzioni della schermata di riproduzione delle sorgenti video> (pagina 16).

2 Funzioni della schermata di riproduzione



1, 3 Ricerca un file.

2 [JPEG] Visualizza la schermata di controllo immagine (pagina 27).

[MPEG DivX] Visualizza la schermata di controllo menu (pagina 28).

4 Visualizza/nasconde la schermata di informazioni della sorgente.



- La visualizzazione delle informazioni viene cancellata automaticamente dopo circa 5 secondi. Inoltre, le informazioni possono essere visualizzate automaticamente quando vengono aggiornate.

Schermata di controllo facile (file video, file di immagine)

Visualizza i pulsanti delle funzioni di base sulla schermata.

1 Visualizzare la schermata di controllo facile

Vedere <Visualizzazione della schermata di controllo facile> (pagina 17).

2 Funzioni della schermata di controllo facile

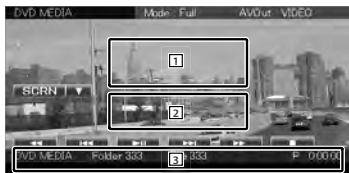

[1], [2] Passa alla schermata di riproduzione.

[3] Visualizza la schermata di controllo sorgente.

[◀◀], [▶▶] **JPEG**, **MPEG Divx**

Avanzamento o riavvolgimento rapido.

[◀◀], [▶▶] Ricerca un file.

Premendo i pulsanti durante la presentazione dei file di immagine, ricerca i file audio.

[■] **Disc** Arresta la riproduzione.

Se viene toccato due volte, il disco viene riprodotto dall'inizio quando viene riprodotto la volta successiva.

[▶||] Riproduce o mette in pausa.

Controllo immagine

Regolazione della visualizzazione dell'immagine.

1 Visualizzare la schermata di riproduzione

Vedere <Funzioni della schermata di riproduzione delle sorgenti video> (pagina 16).

2 Visualizzare la schermata di controllo immagine



3 Regolare la visualizzazione dell'immagine



[↕] Capovolge l'immagine rispetto all'asse orizzontale.

[↶] Ruota in senso antiorario.

[↷] Ruota in senso orario.

[Exit] Termina il controllo dell'immagine.

Controllo menu video

Seleziona un'opzione dal menu video.

1 Visualizzare la schermata di riproduzione

Vedere <Funzioni della schermata di riproduzione delle sorgenti video> (pagina 16).

2 Visualizzare la schermata di controllo menu



3 Funzioni della schermata di controllo menu



[SUB] Seleziona la lingua per i sottotitoli.

[Audio] Seleziona la lingua per l'audio.

[Exit] Esce dalla schermata di controllo menu.

Controllo dell'iPod

È possibile controllare e ascoltare brani contenuti nel proprio iPod collegando un iPod a questa unità utilizzando il cavo KCA-iP240V (accessorio opzionale). Se si collega un iPod con video, su questa unità è anche possibile visualizzare contenuti video.

Schermata di riproduzione

Le funzioni di base sono disponibili anche quando è selezionata la schermata di riproduzione.

1 Visualizzare la schermata di riproduzione

Vedere <Funzioni della schermata di riproduzione delle sorgenti video> (pagina 16).

2 Funzioni della schermata di riproduzione



1, 3 Selezione la musica/il video.

2 Non attivo

4 Visualizza/nasconde la schermata di informazioni della sorgente.



- La visualizzazione delle informazioni viene cancellata automaticamente dopo circa 5 secondi. Inoltre, le informazioni possono essere visualizzate automaticamente quando vengono aggiornate.
- Prima di collegare un iPod, rimuovere tutti gli accessori, come ad esempio le cuffie. Potrebbe non essere possibile controllare l'iPod se lo si collega con gli accessori collegati.
- Quando si collega un iPod a questa unità, la riproduzione viene avviata a partire dalla canzone che si sta riproducendo sull'iPod stesso (funzione Resume).
- Se la canzone riprodotta non ha contenuto video, sullo schermo viene visualizzato il messaggio "No Video Signal".

Schermata di controllo facile

Visualizza i pulsanti delle funzioni di base sulla schermata.

1 Visualizzare la schermata di controllo facile

Vedere <Visualizzazione della schermata di controllo facile> (pagina 17).

2 Funzioni della schermata di controllo facile



1, 2 Passa alla schermata di riproduzione.

3 Visualizza la schermata di controllo sorgente.

[<<], [>>] Avanzamento o riavvolgimento rapido.

[<<], [>>] Ricerca musica/video.

[▶||] Riproduce o mette in pausa.

Schermata di controllo sorgente

Passa alla schermata di controllo sorgente consentendo di utilizzare diverse funzioni di riproduzione.

1 Visualizzare la schermata di controllo sorgente

Vedere <Visualizzazione della schermata di controllo sorgente> (pagina 14).

2 Funzioni della schermata di controllo sorgente



[▶||] Riproduce o mette in pausa.

[◀◀], [▶▶] Avanzamento o riavvolgimento rapido.

[◀◀], [▶▶] Selezione musica/video.

[List] Visualizza l'elenco iPod. (pagina 31)

[📁] Passa alla schermata di riproduzione.

1 Visualizzazione delle informazioni
Seleziona il titolo, il nome dell'artista, il nome dell'album o il nome dell'iPod.

"##### / #####" Numero totale di brani nell'iPod e numero del brano

"▶" Visualizzazione del modo di riproduzione

"P" Visualizzazione del tempo di riproduzione

[◀◀] Quando appare ◀◀, la visualizzazione del testo viene scorsa toccandolo.

Multifunzione



[1/2] Seleziona la visualizzazione multifunzione.

[🔒] Chiude la barra multifunzioni.

[🔓] Apre la barra multifunzioni.

[MUSIC] Visualizza l'elenco di categorie musicali.

[VIDEO] Visualizza l'elenco di categorie video.

[REP] Ripete il file o i dati correnti.

[RDM]* Avvia o arresta la riproduzione casuale.

[ARDM]* Avvia o arresta la riproduzione casuale dell'album (riproduzione casuale dell'album corrente).

[INFO] Visualizza la schermata delle informazioni della musica/del video in riproduzione.

[LINK]* [🎵]MUSIC Cerca un altro brano dell'artista selezionato al momento. Vedere <Ricerca link> (pagina 31).



* Disattivato quando viene riprodotto un file VIDEO.

Elenco iPod

Elenca e ricerca i file musicali/video contenuti nell'iPod.

1 Visualizzare la schermata di controllo sorgente

Vedere <Schermata di controllo sorgente> (pagina 30).

2 Visualizzare l'elenco iPod



3 Selezionare il file musicale/video



1 Elenca le categorie e i brani.

Toccare un nome categoria per spostarsi al livello inferiore. Se viene visualizzato il titolo del brano, sfiorandolo questo viene riprodotto. Quando viene visualizzato [▶||], tutta la musica della categoria viene riprodotta toccando il pulsante.

[◀] Quando appare ◀, la visualizzazione del testo viene scorsa toccandolo.

[↑] UP] Ritorna alla categoria precedente.

[↑] TOP] Passa alla categoria superiore.

[≡] CUR] Mostra la categoria corrente.

[CTRL] Ritorna alla schermata di controllo sorgente.

Passare alla posizione dell'iniziale specificata



Passa all'iniziale selezionata.

Ricerca link (file musicale)

Cerca un altro brano dell'artista selezionato al momento.

1 Visualizzare la schermata di controllo sorgente

Vedere <Schermata di controllo sorgente> (pagina 30).

2 Avviare la ricerca link



3 Selezionare una canzone



1 Riproduce il brano selezionato.

[◀] Quando appare ◀, la visualizzazione del testo viene scorsa toccandolo.

[↑] TOP] Passa alla categoria superiore.

[≡] CUR] Mostra la categoria corrente.

[CTRL] Ritorna alla schermata di controllo sorgente.

Passare alla posizione dell'iniziale specificata



Passa all'iniziale selezionata.

Ascolto della radio

Nella modalità sorgente sintonizzatore sono visualizzate diverse schermate di controllo.

Schermata di controllo sorgente

Passa alla schermata di controllo sorgente per usare varie funzioni.

1 Visualizzare la schermata di controllo sorgente

Vedere <Visualizzazione della schermata di controllo sorgente> (pagina 14).

2 Funzioni della schermata di controllo sorgente



[FM] Seleziona la banda FM1/2/3.

[AM] Seleziona la banda AM.

[TI] Attiva o disattiva la funzione Informazioni sul traffico.

Vedere <Informazioni sul traffico>, (pagina 35).

[◀◀], [▶▶] Sintonizza una stazione.

Utilizzare [SEEK] per cambiare frequenza.

[List] Visualizzazione della schermata dell'elenco delle stazioni memorizzate. Vedere <Selezioni predefinite> (pagina 33).

1 Visualizzazione delle informazioni
Seleziona il nome dell'emittente, il titolo e il nome dell'artista, il nome della stazione, il testo radio avanzato (RT+) o il testo radio (RT).

"FM"/ "AM" Visualizzazione banda

"Preset" Numero di programmazione

"MHz"/ "kHz" Visualizzazione della frequenza

[◀] Quando appare ◀, la visualizzazione del testo viene scorsa toccandolo.

Multifunzione



[1/3] Seleziona la visualizzazione multifunzione.

[☐] Chiude la barra multifunzioni.

[☐] Apre la barra multifunzioni.

[P1] - [P6] Quando appaiono i pulsanti [P1] - [P6], è possibile richiamare le stazioni memorizzate.

Per informazioni sulla memorizzazione delle emittenti, vedere <Memorizzazione automatica> (pagina 33) o <Memorizzazione manuale> (pagina 34).

[SEEK] Passa alla modalità di ricerca.

I modi vengono selezionati nel seguente ordine ogni volta che si tocca il pulsante.

Visualizzazione	Impostazione
"AUTO1"	Consente di sintonizzare automaticamente una stazione con una buona ricezione.
"AUTO2"	Consente di sintonizzare le stazioni nella memoria una dopo l'altra.
"MANU"	Cambia manualmente alla frequenza successiva.

[AME] Seleziona il modo di memorizzazione automatica.

Vedere <Memorizzazione automatica> (pagina 33).

[PRE] Elenca e seleziona le stazioni memorizzate.

[4Line]/ [2Line] Seleziona il numero di righe da mostrare nella visualizzazione delle informazioni.

[PTY] Ricerca le stazioni in base al tipo di programma.

Vedere <Ricerca per tipo di programma> (pagina 35).

[Mono] Seleziona la ricezione monofonica.

[LO.S] Attiva o disattiva la sintonizzazione delle emittenti locali.

[TEXT]  Visualizza la schermata del testo radio.

Vedere <Testo radio> (pagina 34).

Selezioni predefinite

Elencare e selezionare le stazioni memorizzate.

1 Visualizzare la schermata di controllo sorgente

Vedere <Schermata di controllo sorgente> (pagina 32).

2 Visualizzazione della schermata dell'elenco delle stazioni memorizzate



3 Selezionare una stazione



1 Vengono visualizzate le stazioni memorizzate. Sfiolarle per sintonizzarsi.

[CTRL] Ritorna alla schermata di controllo sorgente.

Memorizzazione automatica

Consente di memorizzare automaticamente le stazioni che offrono una buona ricezione.

1 Visualizzare la schermata di controllo sorgente

Vedere <Schermata di controllo sorgente> (pagina 32).

2 Selezionare una banda da memorizzare



3 Selezionare il modo di memorizzazione automatica



4 Avviare la memorizzazione automatica



La memorizzazione automatica termina quando sono state memorizzate 6 stazioni o quando tutte le stazioni sono state sintonizzate.



• L'operazione termina automaticamente se non si esegue alcuna operazione per 10 secondi.

Memorizzazione manuale

Consente di memorizzare la stazione in ricezione nella memoria.

1 Visualizzare la schermata di controllo sorgente

Vedere <Schermata di controllo sorgente> (pagina 32).

2 Selezionare la stazione da memorizzare



3 Memorizzare



Continuare a sfiorarlo finché non appare il numero della memoria.

Testo radio

È possibile visualizzare il testo radio (solo quando si riceve la trasmissione FM).

1 Selezionare una stazione

Vedere <Schermata di controllo sorgente> (pagina 32).

2 Visualizzare il testo radio



1 Seleziona la modalità di visualizzazione nome servizio programma, nome titolo e artista, nome stazione, testo radio avanzato o testo radio.

[◀▶] Quando appare ◀▶, la visualizzazione del testo viene scorsa toccandolo.

[▲], [▼] Scorre il testo.

Informazioni sul traffico

Quando inizia un bollettino sul traffico, la sorgente passa alle informazioni sul traffico e le visualizza automaticamente.

1 Visualizzare la schermata di controllo sorgente

Vedere <Schermata di controllo sorgente> (pagina 32).

2 Impostare il modo Informazioni sul traffico



Quando ha inizio il bollettino sul traffico...

La schermata delle informazioni sul traffico viene visualizzata automaticamente.

Schermata delle informazioni sul traffico



- È necessario attivare la funzione Informazioni sul traffico perché la relativa schermata venga visualizzata automaticamente.
- Durante la ricezione delle informazioni sul traffico il volume regolato viene memorizzato automaticamente in modo che, la volta successiva che si passa alle informazioni sul traffico, il livello del volume è quello regolato e memorizzato la volta precedente.

Ricerca per tipo di programma

Un programma viene sintonizzato quando si imposta il relativo tipo di programma. (solo quando si riceve la trasmissione FM.)

1 Visualizzare la schermata di controllo sorgente

Vedere <Schermata di controllo sorgente> (pagina 32).

2 Accedere al modo di ricerca del tipo di programma



3 Selezionare un tipo di programma



- 1 Vengono visualizzati i tipi di programma. Sforare per selezionare un tipo di programma. [Search] Cerca il tipo di programma. Viene visualizzato quando è selezionato il tipo di programma.

4 Cerca una stazione che trasmette il tipo di programma selezionato

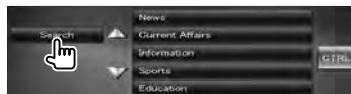

Televisore

Nella modalità sorgente TV sono visualizzate diverse schermate di controllo. È possibile utilizzare la TV esclusivamente dopo aver collegato il sintonizzatore TV opzionale.

Funzioni durante la visualizzazione della schermata TV

Le funzioni di base sono disponibili anche quando è visualizzata la schermata del televisore.

1 Visualizzare la schermata del televisore

Vedere <Funzioni della schermata di riproduzione delle sorgenti video> (pagina 16).

2 Funzioni della schermata TV



- 1, 3 Selezione un canale.
- 2 Selezione TV1 o TV2.
- 2 Visualizza la schermata di controllo menu (solo con KTC-D500E (accessorio opzionale) collegato (pagina 37).
- 4 Visualizza/nasconde la schermata di informazioni della sorgente.



- La visualizzazione delle informazioni viene cancellata automaticamente dopo circa 5 secondi. Inoltre, le informazioni possono essere visualizzate automaticamente quando vengono aggiornate.

Schermata di controllo facile

Visualizza i pulsanti delle funzioni di base sulla schermata.

1 Visualizzare la schermata di controllo facile

Vedere <Visualizzazione della schermata di controllo facile> (pagina 17).

2 Funzioni della schermata di controllo facile

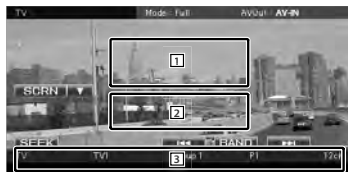

- 1, 2 Passa alla schermata del televisore.
 - 3 Visualizza la schermata di controllo sorgente.
- [BAND] Selezione TV1 o TV2.
- [<<], [>>]] Selezione un canale.
Utilizzare [SEEK] per cambiare la sequenza di sintonizzazione dei canali.
- [SEEK] Passa alla modalità di ricerca. (pagina 37)

Schermata di controllo sorgente

Passa alla schermata di controllo sorgente per usare varie funzioni.

1 Visualizzare la schermata di controllo sorgente

vedere <Visualizzazione della schermata di controllo sorgente> (pagina 14).

2 Funzioni della schermata di controllo sorgente



[BAND] Seleziona TV1 o TV2.

[◀◀], [▶▶] Selezionare un canale.

Utilizzare [SEEK] per cambiare la sequenza di sintonizzazione dei canali.

[List] Visualizzare la schermata dell'elenco dei canali televisivi memorizzati. (pagina 39)

[TV] Passa alla schermata del televisore.

1 Visualizzazione delle informazioni

Visualizzazione informazioni canale

"TV" Visualizzazione banda

"Group" Visualizzazione gruppo area TV.

vedere <Impostazione TV> (pagina 76).

"Preset" Visualizzazione del numero memorizzato

"ch" Visualizzazione canale

[◀] Quando appare **[▶]**, la visualizzazione del testo viene scorsa toccandolo.

Multifunzione



[1/2] Seleziona la visualizzazione multifunzione.

[M] Chiude la barra multifunzioni.

[M] Apre la barra multifunzioni.

[P1] - [P6] Quando appaiono i pulsanti da [P1] a [P6] è possibile richiamare i canali dalla memoria.

Per informazioni sulla memorizzazione delle emittenti, vedere <Memorizzazione automatica> (pagina 38) o <Memorizzazione manuale> (pagina 38).

[AME] Seleziona il modo di memorizzazione automatica.

vedere <Memorizzazione automatica> (pagina 38).

[SEEK] Passa alla modalità di ricerca.

I modi vengono selezionati nel seguente ordine ogni volta che si tocca il pulsante.

Visualizzazione	Impostazione
"AUTO1"	Consente di sintonizzare automaticamente una stazione con una buona ricezione.
"AUTO2"	Consente di sintonizzare le stazioni nella memoria una dopo l'altra.
"MANU"	Cambia manualmente alla frequenza successiva.

[PRE] Elenca e seleziona le stazioni memorizzate.

[NAME] Imposta un nome per la stazione.

vedere <Impostazione del nome della stazione> (pagina 39).

Menu TV (solo con KTC-D500E (accessorio opzionale) collegato)

La schermata di controllo menu viene visualizzata sfiorando l'area visualizzata in figura.

1 Visualizzare la schermata del televisore

vedere <Funzioni della schermata di riproduzione delle sorgenti video> (pagina 16).

2 Visualizzare la schermata di controllo menu



3 Funzioni della schermata di controllo menu



[Menu] Visualizza la schermata di menu della trasmissione TV digitale.

Pagina successiva ▶

- [EPG] Visualizza la schermata EPG (guida elettronica programmi).
- [◀], [▶], [▲], [▼] Sposta l'evidenziazione nel menu di trasmissione TV digitale.
- [Enter] Esegue la voce di menu selezionata.
- [Return] Ritorna alla schermata precedente.
- [Exit] Ritorna alla schermata TV digitale.



- Quando si utilizza il telecomando per utilizzare il menu del televisore, utilizzare quello del KTC-D500E.

Memorizzazione automatica (solo con KTC-V300E o KTC-V301E (accessorio opzionale) collegati)

Consente di memorizzare automaticamente le stazioni che offrono una buona ricezione.

1 Visualizzare la schermata di controllo sorgente

Vedere <Schermata di controllo sorgente> (pagina 37).

2 Selezionare una banda da memorizzare



3 Selezionare il modo di memorizzazione automatica



4 Avviare la memorizzazione automatica



La memorizzazione automatica termina quando sono state memorizzate 6 stazioni o quando tutte le stazioni sono state sintonizzate.



- L'operazione termina automaticamente se non si esegue alcuna operazione per 10 secondi.

Memorizzazione manuale (solo con KTC-V300E o KTC-V301E (accessorio opzionale) collegati)

Consente di memorizzare il canale corrente di ricezione nella memoria.

1 Visualizzare la schermata di controllo sorgente

Vedere <Schermata di controllo sorgente> (pagina 37).

2 Selezionare la stazione da memorizzare



3 Memorizzare



Continuare a sfiorarlo finché non appare il numero della memoria.

Selezioni predefinite

Elenca e seleziona le stazioni memorizzate.

1 Visualizzare la schermata di controllo sorgente

Vedere <Schermata di controllo sorgente> (pagina 37).

2 Avviare le selezioni predefinite



3 Selezionare una stazione



1 Vengono visualizzate le stazioni memorizzate. Sfiarle per sintonizzarsi.

[] Passa alla schermata del televisore.

[CTRL] Ritorna alla schermata di controllo sorgente.

Impostazione del nome della stazione

Assegna un nome a una stazione.

1 Sintonizzarsi sulla stazione a cui assegnare un nome

Vedere <Schermata di controllo sorgente> (pagina 37).

2 Avviare l'impostazione del nome



3 Inserire il nome

Per informazioni su come inserire un nome vedere <Immissione di testo> (pagina 40).

4 Terminare l'impostazione del nome

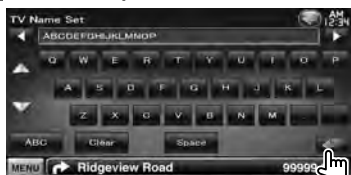

Immissione di testo

Schermata di immissione del testo

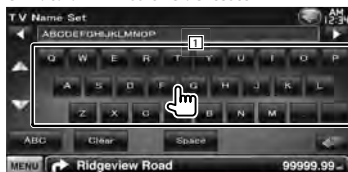

- [I]** Inserisce i caratteri.
- [←], [→]** Sposta il cursore.
- [▲], [▼]** Fa scorrere verso l'alto o verso il basso l'elenco dei caratteri.
- [QWE]/ [ABC]** Imposta la configurazione della tastiera.
ABC : Tastiera alfabetica.
QWE : Layout pulsanti Qwerty.
- [Clear]** Cancella il carattere.
Per cancellare un carattere, posizionare il cursore su di esso e sfiorare questo pulsante.
Se viene sfiorato per più di 1 secondo, tutti i caratteri inseriti vengono cancellati.
- [Space]** Inserisce uno spazio.



- È possibile immettere il testo soltanto dopo aver azionato il freno di stazionamento.

Silenziamento dell'audio alla ricezione di una telefonata

Quando viene ricevuta una telefonata...

Appare lo schermo della telefonata ("CALL"), il sistema entra nella modalità di pausa.

Schermo della telefonata ("CALL")

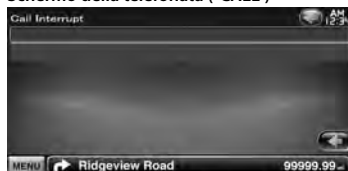

Al termine della chiamata...

Riagganciare.

La riproduzione viene ripresa automaticamente.



- Per usare la funzione Mute, è necessario collegare il cavo MUTE al telefono usando un accessorio reperibile in commercio. Consultare il <MANUALE DI INSTALLAZIONE>.
- La riproduzione della sorgente con uscita dalla porta AV OUTPUT non può essere interrotta anche se vi è una chiamata in entrata.

Controllo dello schermo

Per impostare lo schermo del monitor.

Controllo dello schermo

1 Visualizzare la schermata di controllo facile

Vedere <Visualizzazione della schermata di controllo facile> (pagina 17).

2 Visualizzare la schermata di controllo schermo



3 Regolare la qualità dell'immagine



[Bright] Controllo della luminosità

[Tint] Controllo della tinta

Visualizzato per un'immagine di sistema NTSC su video, iPod, TV o telecamera di retrovisione

[Color] Controllo del colore

Visualizzato solo su video, iPod, TV o telecamera di retrovisione.

[Contrast] Controllo del contrasto

[Black] Regolazione del livello di nero

[Sharpness] Controllo della nitidezza

Visualizzato solo su video, iPod, USB, TV o telecamera di retrovisione.

[Dimmer] Impostazione del modo di attenuazione della luminosità

"ON": La luminosità del display si attenua.

"OFF": La luminosità del display non si attenua.

"SYNC": Attivazione o disattivazione della

funzione di attenuazione della luminosità in combinazione con l'accensione o lo spegnimento dell'interruttore di controllo delle luci del veicolo.

"NAV-SYNC": Attivazione o disattivazione della funzione di attenuazione della luminosità in base all'impostazione giorno/notte del display.

[Mode] Seleziona un modo per la schermata.

È possibile selezionare una delle seguenti modalità.

"Full", "Just", "Zoom", "Normal"



- La schermata di controllo schermo viene visualizzata soltanto dopo aver azionato il freno di stazionamento.
- La qualità dell'immagine può essere impostata per ogni sorgente.
- È possibile impostare la qualità dell'immagine delle schermate come ad esempio i menu da <Regolazione della schermata> (pagina 66).

Modo immagine pieno ("Full")

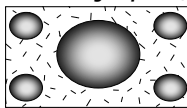

Modo immagine giustificato ("Just")

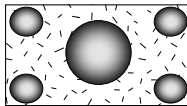

Modo immagine zoom ("Zoom")

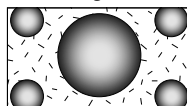

Modo immagine normale ("Normal")

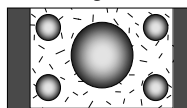

Chiamate con vivavoce

Nella modalità di comando del vivavoce sono disponibili varie funzioni.

Prima dell'uso

- È necessario registrare il telefono cellulare prima di usarlo con questa unità. Per ulteriori dettagli, vedere <Registrazione dell'unità Bluetooth> (pagina 66).
- Se sono stati registrati due o più telefoni cellulari, è necessario selezionarne uno. Per ulteriori dettagli, vedere <Collegamento dell'unità Bluetooth> (pagina 68).
- Per poter utilizzare la rubrica è necessario prima scaricarla su questa unità. Per ulteriori dettagli, vedere <Download della rubrica> (pagina 42).
- La conformità allo standard Bluetooth delle unità che supportano la funzione Bluetooth è stata certificata seguendo la procedura prevista da Bluetooth SIG. Tuttavia è possibile che queste unità non riescano a comunicare con alcuni telefoni cellulari in base al tipo.
- Per conoscere i telefoni cellulari per i quali è stata verificata la compatibilità, controllare al seguente URL: <http://www.kenwood.com/cs/ce/bt/>
- È possibile impostare gli altoparlanti di uscita audio. Vedere <Impostazione dell'uscita audio/vivavoce Bluetooth> (pagina 69).

Download della rubrica

Consente di scaricare i dati rubrica dal telefono cellulare a questa unità, in modo da poter utilizzare la rubrica su questa unità.

1 Dal telefono cellulare, inviare i dati rubrica a questa unità

2 Dal telefono cellulare, avviare la connessione vivavoce



- Per i telefoni cellulari che supportano il download automatico della rubrica:
 - Se la rubrica non viene scaricata automaticamente, seguire la suddetta procedura per scaricare la rubrica manualmente.
- Per informazioni su come utilizzare il telefono cellulare, consultare le istruzioni per l'uso fornite con il telefono cellulare.
- È possibile registrare fino a 1000 numeri di cellulari per ogni cellulare registrato.
- È possibile registrare fino a 25 cifre per ogni numero di telefono e ogni nome può contenere fino a 50* caratteri. (* 50: numero di caratteri alfabetici. È possibile inserire un numero inferiore di caratteri, a seconda del tipo di caratteri).
- A seconda del tipo di cellulare, si applicano le seguenti limitazioni:
 - Non è possibile scaricare normalmente i dati rubrica.
 - I caratteri nella rubrica sono alterati.
 - Non è possibile scaricare normalmente i dati rubrica se questi contengono immagini. A seconda delle dimensioni totali delle immagini, possono essere necessarie diverse ore o un giorno intero per scaricare la rubrica.
- Per annullare il download dei dati rubrica, azionare il telefono cellulare.

Ricevere una chiamata



- [📞] Rispondere ad una chiamata
- [📞] Rifiutare una chiamata in entrata



- Se il controllo della telecamera di retrovisione è attivo, questa schermata non viene visualizzata anche se vi è una chiamata in entrata. Per visualizzare la schermata, premere il pulsante [TEL] o riportare la manopola del cambio dell'automobile in posizione Drive.

Durante una chiamata



- [🔊] Modifica l'uscita audio da telefono ad altoparlante.
- [DTMF] Emette un tono di composizione. Vedere <Servizi basati sul controllo dei toni> (pagina 47).
- [📞] Interrompere una chiamata

Chiamata in attesa



- [📞] • Rispondere ad un'altra chiamata in entrata mettendo in attesa la chiamata corrente
- Commutare tra la chiamata corrente e la chiamata in attesa
Ogni volta che si sfiora questo pulsante si cambia interlocutore.
- [📞] • Rispondere ad un'altra chiamata in entrata dopo aver terminato la chiamata corrente
- Rispondere ad una chiamata in attesa dopo aver terminato la chiamata corrente

Effettuare una chiamata

Per visualizzare la schermata di controllo e usare le diverse funzioni.

1 Visualizzare la schermata di controllo del vivavoce

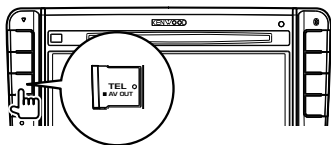

2 Selezionare un metodo di composizione



[1] Chiama il numero di telefono visualizzato.

Se il numero di telefono è stato inserito nella rubrica, il nome del contatto viene visualizzato.

[📞] Chiama il numero di telefono visualizzato.

[Redial] Visualizza il numero di telefono chiamato in precedenza.

[Preset1], [Preset2], [Preset3] Visualizza il numero di telefono preimpostato.

Per informazioni su come memorizzare un numero di telefono, vedere <Numeri di telefono memorizzati> (pagina 51).

[📖 Phonebook] Visualizza la ricerca per la schermata della rubrica. Vedere <Chiamata dalla rubrica> (pagina 45).

[📠 Outgoing Calls] Visualizza la schermata delle chiamate in uscita. Vedere <Effettuare una chiamata usando l'elenco delle chiamate> (pagina 46).

[📞 Incoming Calls] Visualizza la schermata delle chiamate in entrata. Vedere <Effettuare una chiamata usando l'elenco delle chiamate> (pagina 46).

[📞 Missed Calls] Visualizza la schermata delle chiamate perse. Vedere <Effettuare una chiamata usando l'elenco delle chiamate> (pagina 46).

[Direct Number] Visualizza la schermata di composizione del numero. Vedere <Chiamata tramite inserimento di un numero di telefono> (pagina 45).

[Voice] Avvia il riconoscimento vocale. Vedere <Chiamata tramite riconoscimento vocale> (pagina 46).

[BT SETUP] Visualizza la schermata di impostazione del Bluetooth. Vedere <Registrazione dell'unità Bluetooth> (pagina 66).

[TEL SETUP] Visualizza la schermata di configurazione del vivavoce. Vedere <Impostazione della funzione vivavoce del telefono> (pagina 48).



- Quando l'automobile è in movimento, alcune funzioni sono disattivate per ragioni di sicurezza. I pulsanti associati alle funzioni disattivate non sono disponibili.
- Quando appare la schermata di controllo del vivavoce, viene visualizzato il nome del telefono cellulare collegato per 5 secondi.
- Le icone di stato come **Y** e **📶** visualizzate sul telecomando possono essere differenti da quelle visualizzate sul telefono cellulare.
- Se si imposta la modalità privata sul telefono cellulare si disattiva la funzione vivavoce.

Chiamata dalla rubrica

È possibile chiamare un contatto utilizzando il numero di telefono salvato nella rubrica.

1 Visualizzare la schermata di controllo del vivavoce

Vedere <Effettuare una chiamata> (pagina 44).

2 Visualizza la schermata della rubrica



3 Selezionare il nome da chiamare



1 Elenco contatti rubrica

2 Visualizza i contatti della rubrica il cui nome inizia con il carattere appena sfiorato.

[◀] Quando appare ◀, la visualizzazione del testo viene scorsa toccandolo.

4 Selezionare il numero di telefono da chiamare



5 Effettuare una chiamata



- Questa funzione non è disponibile durante la guida.
- Prima di poter usare la rubrica è necessario scaricarla dal telefono cellulare. Per maggiori dettagli, fare riferimento al manuale di istruzioni dell'unità Bluetooth e del telefono cellulare.
- Le iniziali a cui non corrispondono nomi non vengono visualizzate.
- Durante la ricerca vengono cercati i caratteri non accentati, ad esempio "u", al posto dei caratteri accentati, ad esempio "ù".

Chiamata tramite inserimento di un numero di telefono

Effettua una chiamata tramite l'inserimento di un numero di telefono.

1 Visualizzare la schermata di controllo del vivavoce

Vedere <Effettuare una chiamata> (pagina 44).

2 Visualizzare la schermata di immissione del numero



3 Inserire un numero di telefono



1 Inserisce il numero di telefono desiderato utilizzando il tastierino.

[Clear] Cancella il numero.

4 Effettuare una chiamata



Premere l'icona verde del telefono per comporre il numero di telefono inserito.



- È possibile digitare al massimo 25 cifre.
- Questa funzione non è disponibile durante la guida.

Effettuare una chiamata usando l'elenco delle chiamate

Per effettuare una chiamata selezionando un numero di telefono dall'elenco delle chiamate in uscita, in entrata o perse.

1 Visualizzare la schermata di controllo del vivavoce

Vedere <Effettuare una chiamata> (pagina 44).

2 Visualizzare la schermata delle chiamate in uscita, in entrata o perse



3 Selezionare una voce dall'elenco delle chiamate

Esempio : Schermata delle chiamate in uscita

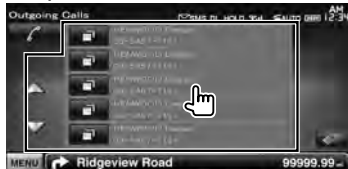

Chiama il numero telefonico selezionato.

4 Effettuare una chiamata



- La schermata dell'elenco delle chiamate in uscita, in entrata e perse mostra l'elenco delle chiamate effettuate o ricevute da questa unità. Non sono quelle memorizzate sul telefono cellulare.

Chiamata tramite riconoscimento vocale

Effettua la chiamata tramite riconoscimento della voce registrata.



- Per utilizzare la funzione di riconoscimento vocale, è necessario registrare un'etichetta vocale nella rubrica. Vedere <Registrazione vocale> (pagina 49). Oppure, per utilizzare il riconoscimento vocale per categoria di numero di telefono (casa, ufficio, cellulare ecc.) della rubrica, è necessario registrare una parola chiave vocale. Vedere <Registrazione vocale parola chiave> (pagina 50).

1 Visualizzare la schermata di controllo del vivavoce

Vedere <Effettuare una chiamata> (pagina 44).

2 Visualizzare la schermata di riconoscimento vocale



■ Se al nome registrato è assegnato un solo numero di telefono

3 Dire il nome registrato nella rubrica

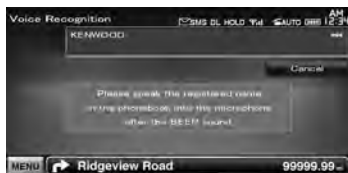

Quando viene emesso un segnale acustico, dire il nome entro 2 secondi.

4 Effettuare una chiamata



■ *Se al nome registrato è assegnato più di un numero di telefono*

5 Pronunciare la parola chiave registrata per la categoria

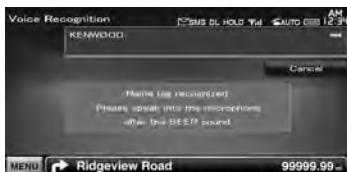

Quando viene emesso un segnale acustico, pronunciare la parola chiave entro 2 secondi.

6 Effettuare una chiamata



■ *Se sotto lo stesso nome sono registrati diversi numeri di telefono, andare al passo 7.*

7 Selezionare una categoria di numero telefonico

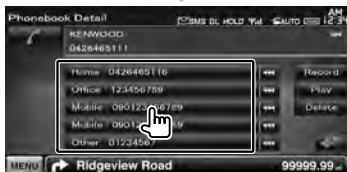

Seleziona la categoria di numero telefonico.

8 Effettuare una chiamata



- In caso di mancato riconoscimento dell'etichetta vocale, viene visualizzato un messaggio. Leggere il messaggio per informazioni su come procedere.

Servizi basati sul controllo dei toni

Utilizza il servizio basato sui toni per mezzo della tecnologia DTMF (Dual Tone Multi Frequency).

1 Visualizzare la schermata di conversazione.

Verdere <Chiamata tramite inserimento di un numero di telefono> (pagina 45).

2 Visualizzare la schermata di immissione DTMF



3 È possibile inviare dei toni durante una chiamata



Impostazione della funzione vivavoce del telefono

Il sistema vivavoce può essere configurato come segue.

1 Visualizzare la schermata di controllo del vivavoce

Vedere <Effettuare una chiamata> (pagina 44).

2 Visualizzare la schermata delle impostazioni del vivavoce



3 Impostare ogni voce



[Auto Response] Imposta un tempo di risposta automatico per rispondere a una chiamata in arrivo. (☑ "OFF")

"OFF": Questa funzione è disattivata.

"0-99": Imposta la durata degli squilli della chiamata in arrivo (in secondi).

[Call Beep] Imposta il segnale acustico della chiamata in arrivo. (☑ "ON")

"ON": Viene emesso un segnale acustico.

"OFF": Non viene emesso il segnale acustico.

[SMS Receive Beep] Imposta il segnale acustico dell'SMS in arrivo. (☑ "ON")

"ON": Viene emesso un segnale acustico.

"OFF": Non viene emesso il segnale acustico.

[Phone Information Use] Imposta se usare la rubrica del telefono cellulare, l'elenco delle chiamate in uscita, in entrata e perse. (☑ "ON")

"ON": Sì.

"OFF": No.

[SMS Use] Imposta la funzione SMS. (☑ "ON")

"ON": Funzione SMS attivata.

"OFF": Funzione SMS non attivata.

[Key Word] Registra la voce per selezionare la categoria di numero telefonico tramite il riconoscimento vocale.

Vedere <Registrazione vocale parola chiave> (pagina 50).

[Use Phone Voice Recognition]

Imposta la funzione di composizione con riconoscimento vocale. (☑ "ON")

[Echo Cancel Level] Regola il livello della funzione di cancellazione dell'eco. (☑ "15")

[Microphone Level] Regola la sensibilità del microfono per una telefonata. (☑ "8")

[Noise Reduction Level] Regola il livello di riduzione dei rumori e la qualità del segnale audio risultante. (☑ "4")

[Restore] Ripristina il valore iniziale per [Echo Cancel Level], [Microphone Level] o [Noise Reduction Level].



- Ha effetto il più breve tra l'intervallo di tempo per la risposta automatica impostato su questa unità e quello impostato sul telefono cellulare.

Registrazione vocale

Registra la voce per la creazione di un'etichetta vocale nella rubrica. È possibile registrare fino a 35 voci in un telefono cellulare.

1 Visualizzare la schermata di dettaglio della rubrica

Seguire la procedura <Chiamata dalla rubrica> (pagina 45).

2 Selezionare il nome da registrare

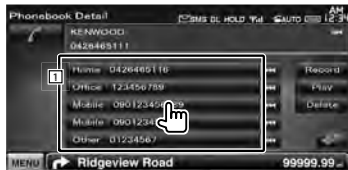

1 Seleziona un nome.

[Record] Registra la voce di riconoscimento vocale per il contatto selezionato. Se sullo stesso telefono cellulare sono già registrati 35 comandi vocali, il pulsante [Record] è disattivato.

[Play] Riproduce la voce registrata nella rubrica selezionata.

[Delete] Cancella la voce registrata nella rubrica selezionata.

Sfiorare per visualizzare la schermata di conferma. Sfiorare [Yes] per cancellare o [NO] per annullare.

3 Visualizzare la schermata di registrazione vocale



4 Registrare il nome (1° tentativo)

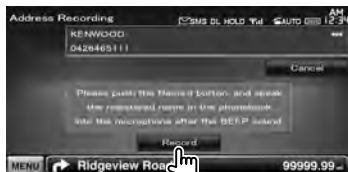

Parlare entro 2 secondi dopo il segnale acustico.

5 Registrare il nome (2° tentativo)

Parlare entro 2 secondi dopo il segnale acustico.

6 Termina la registrazione vocale



- In caso di mancato riconoscimento dell'etichetta vocale, viene visualizzato un messaggio. Leggere il messaggio per informazioni su come procedere.
- Ripetere dal primo tentativo se la voce risulta diversa dal primo tentativo.

Registrazione vocale parola chiave

Registra l'etichetta vocale per selezionare una categoria di numero telefonico tramite riconoscimento vocale.

1 Visualizzare la schermata delle impostazioni del vivavoce

Vedere <Impostazione della funzione vivavoce del telefono> (pagina 48).

2 Visualizzare la schermata di elenco delle parole chiave



3 Selezionare la categoria di numero telefonico da registrare

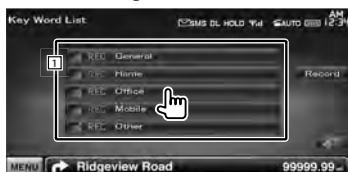

- 1 Selezionare la categoria di numero telefonico. Si attiva "REC" per i dati vocali per cui è già registrato il riconoscimento vocale.

[Record] Registra la voce per la categoria di numero telefonico selezionata.

4 Visualizzare la schermata di registrazione vocale



5 Registrare la categoria di numero telefonico (1° tentativo)



Parlare entro 2 secondi dopo il segnale acustico.

6 Registrare la categoria di numero telefonico (2° tentativo)

Parlare entro 2 secondi dopo il segnale acustico.

7 Termina la registrazione vocale



- In caso di mancato riconoscimento dell'etichetta vocale, viene visualizzato un messaggio. Leggere il messaggio per informazioni su come procedere.
- Ripetere dal primo tentativo se la voce risulta diversa dal primo tentativo.

Numeri di telefono memorizzati

Registra i numeri di telefono più utilizzati sul pulsante di programmazione della schermata di controllo del vivavoce.

1 Visualizzare la schermata di controllo del vivavoce

Vedere <Effettuare una chiamata> (pagina 44).

2 Selezionare il numero da salvare in memoria



1 sec.



- Se non è registrato nessun numero, premendo questo pulsante si passa temporaneamente al passo 3.

3 Selezionare la destinazione di ricerca del numero da registrare



- [RECEIVED] Registra dall'elenco di SMS ricevuti.
- [SENT] Registra dall'elenco di SMS inviati.
- [PHONEBOOK] Registra dalla rubrica.
- [OUTGOING CALLS] Registra dall'elenco di chiamate in uscita.
- [MISSED CALLS] Registra dall'elenco di chiamate in entrata.
- [DIRECT NUMBER] Registra dall'elenco di chiamate perse.
- [DIRECT NUMBER] Registra tramite inserimento dei numeri di telefono.
- [VOICE] Registra l'etichetta vocale per il riconoscimento vocale di un numero salvato.
- [MEMORY] Registra il numero di telefono correntemente visualizzato.
- [DELETE] Cancella il numero di telefono correntemente visualizzato. Sfiore per visualizzare la schermata di conferma. Sfiore per visualizzare la schermata di conferma. Sfiore per cancellare o [NO] per annullare.

4 Cercare un numero di telefono da registrare con ciascuna funzione

5 Registrare un numero di telefono



SMS (Short Message Service)

Usa la funzione SMS.

1 Visualizzare la schermata di controllo del vivavoce

Vedere <Effettuare una chiamata> (pagina 44).

2 Visualizzare la schermata di selezione SMS



3 Selezionare una funzione



[] Visualizza la schermata del menu di creazione SMS. Vedere <Creare un messaggio>.

[] Visualizza l'elenco di messaggi ricevuti.

[] Visualizza l'elenco di messaggi inviati.

[] Visualizza la schermata del menu di creazione SMS.

Vedere <Creare un messaggio>. Il pulsante è attivo se è stato creato un nuovo messaggio dopo aver acceso l'unità.

[Download] Preleva i messaggi SMS dal cellulare.

4 Selezionare il messaggio da visualizzare



1 Chiamata il numero del messaggio selezionato.

[DISP] Visualizza il messaggio selezionato.



- Se sul telefono cellulare vengono memorizzati numerosi SMS, è possibile che l'elenco dei messaggi non sia visualizzato correttamente.

Schermata messaggi SMS



[] Crea un nuovo messaggio per il messaggio selezionato.

Creare un messaggio

1 Inserire un numero di telefono / selezionare un contatto



[] Selezionare un contatto dalla rubrica.

[Direct Number] Inserire il numero di telefono.

[SET] Visualizzare la schermata di creazione SMS.

[Send] Invia il messaggio.

[Delete] Elimina la bozza del messaggio.

Sfiorando lo schermo si visualizza un messaggio di conferma. Sfiore [Yes]. Per annullare l'azzeramento, sfiorare [No].

2 Visualizzare la schermata di creazione SMS



3 Creare un messaggio

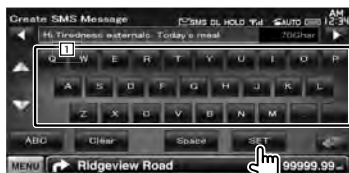

[1] Inserisce i caratteri.

[←], [→] Sposta il cursore.

[▲], [▼] Fa scorrere verso l'alto o verso il basso l'elenco dei caratteri.

[QWE]/ [ABC] Imposta la configurazione della tastiera.

ABC : Tastiera alfabetica.

QWE : Layout pulsanti Qwerty.

[Clear] Elimina il carattere inserito.

Se viene sfiorato per più di 1 secondo, tutti i caratteri inseriti vengono cancellati.

[Space] Inserisce uno spazio.

[SET] Salva il messaggio e ritorna alla schermata di creazione del menu SMS.

È possibile salvare/tenere in memoria solo una bozza del messaggio per volta.

4 Inviare il messaggio



Menu di controllo dell'audio

Visualizza il menu di controllo audio per impostare la funzione effetti sonori di questa unità.

1 Visualizzare la schermata di selezione della sorgente

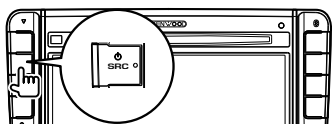

2 Visualizzare il menu di controllo dell'audio



In questo manuale la selezione qui sopra viene indicata come:

Sfiorare [SRC] > [AUDIO].

3 Selezionare la voce di controllo dell'audio



Voce	Pagina
[Audio Control]	54
[Equalizer]	55
[Tone]	55
[Zone Control]	56

Controllo audio

È possibile regolare il bilanciamento dell'audio anteriore/posteriore e destro/sinistro.

1 Visualizzare la schermata di controllo audio

Sfiorare [SRC] > [AUDIO] > [Audio Control]. (pagina 54)

2 Impostare ogni voce



1 Regola il bilanciamento del volume anteriore/posteriore e sinistro/destro toccando la schermata di regolazione.

[◀], [▶] Regola il bilanciamento del volume a destra e sinistra.

[▲], [▼] Regola il bilanciamento del volume anteriore e posteriore.

[VOL.Offset] Regola in modo preciso il volume dell'attuale sorgente per ridurre al minimo la differenza di volume tra sorgenti diverse.



• Se si è aumentato il volume, per poi ridurlo utilizzando "Vol. Offset", l'audio riprodotto se si passa improvvisamente ad un'altra sorgente potrebbe presentare un volume estremamente elevato.

[Subwoofer Level] Regola il volume del subwoofer.

L'impostazione è disponibile quando il subwoofer è impostato su "ON". Vedere <Impostazione altoparlanti> (pagina 71).

[Loudness] Attiva o disattiva la funzione di controllo della sonorità.

Se è impostato su "ON", i toni alti e bassi sono automaticamente migliorati con il volume basso. Impostabile solo quando la funzione zona è disattivata. Vedere <Controllo zona> (pagina 56).

[Stream Information] Visualizza le informazioni relative alla sorgente attuale.

Viene visualizzato il formato (Dolby Digital, dts, Linear PCM, MPEG, MP3, WMA o AAC).

Controllo equalizzatore

È possibile configurare l'equalizzatore.

1 Visualizzare la schermata dell'equalizzatore

Sfiurare [◀] > [🔊] > [Equalizer]. (pagina 54)

2 Impostare ogni voce



[SystemQ] Seleziona un tipo di curva di equalizzazione. È possibile selezionare una delle seguenti curve di equalizzazione.

"Natural"/ "Rock"/ "Pop"/ "Easy"/ "Top40"/ "Jazz"/ "User"



- "User":
Consente di creare la propria curva dei toni. Vedere <Impostazione tono> (pagina 55).

[SystemQ-Ex] Seleziona voci da regolare per l'impostazione della curva di tono.

Se impostato su "OFF", è possibile impostare solo il livello per le curve dei toni.

[Tone] Visualizza la schermata di impostazione della curva di tono. (pagina 55)

Impostazione tono

È possibile impostare una curva del tono.

1 Visualizzare la schermata dell'equalizzatore

Sfiurare [◀] > [🔊] > [Equalizer]. (pagina 54)

2 Visualizzare la schermata di controllo tono



3 Impostare il tono



[Bass] Vengono visualizzate le voci per la regolazione dei bassi.

[Middle] Vengono visualizzate le voci per la regolazione dei medi.

[Treble] Vengono visualizzate le voci per la regolazione degli alti.

[Flat] Il livello del tono diventa 0 (piatto).

[FREQ] Imposta la frequenza centrale.

[Level] Imposta il livello.

[Q Factor] Imposta il fattore Q. (È possibile impostare solo [Bass] e [Middle])

[Bass DC EXT] Impostazioni di estensione dei bassi DC. (È possibile impostare solo [Bass])
Se impostato su "ON", estende la frequenza centrale dei bassi sul registro basso di circa il 20%.

[SW Level] Regola il volume del subwoofer. L'impostazione è disponibile quando il subwoofer è impostato su "ON". Vedere <Impostazione altoparlanti> (pagina 71).

Controllo zona

È possibile impostare la sorgente audio anteriore e posteriore.

1 Visualizzare la schermata di controllo zona

Sfiorare [] > [] > [Zone Control]. (pagina 54)

2 Impostare il controllo zona



[Single Zone] Imposta l'unità su Single Zone.

[Dual Zone] Imposta l'unità su Dual Zone.

[Front Source] Imposta la sorgente audio anteriore.

[Rear Source] Imposta la sorgente audio posteriore.



- Quando viene selezionato l'audio dell'altoparlante posteriore, anche la sorgente audio in uscita sul terminale AV OUTPUT viene selezionata sulla stessa sorgente.

[Rear VOL.] Consente di regolare il volume del canale posteriore.



- Vi sono le seguenti limitazioni quando la funzione zona è impostata su "ON":
 - Non vi è alcuna uscita dal subwoofer.
 - <Controllo equalizzatore> (pagina 55) e <Impostazione altoparlanti> (pagina 71) non sono disponibili.

Menu Setup

È possibile impostare vari parametri del ricevitore.

Visualizzazione della schermata del menu SETUP

Visualizza il menu Setup per impostare diverse funzioni.

1 Visualizzare la schermata di selezione della sorgente

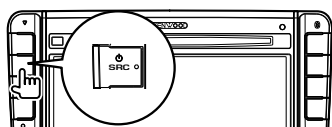

2 Visualizzare la schermata del menu Setup



In questo manuale la selezione qui sopra viene indicata come:

Sfiorare [] > [].

3 Selezionare la voce da impostare



[], [] Scorre il menu Setup.



- È possibile bloccare le opzioni [AV-IN SETUP], [Navigation] e [Audio SETUP]. Il simbolo chiave () viene visualizzato durante il riavvolgimento video in caso di opzione blocco attivata. Vedere <Setup Memory> (pagina 63).

Voce	Pagina
[Information]	
└ [DivX(R)]	58
└ [Software]	58
[System]	
└ [User Interface]	59
└ [Touch]	61
└ [Clock]	61
└ [Security]	62
└ [SETUP Memory]	63
[Display]	
└ [Background]	64
└ [Color]	65
└ [Screen Adjust]	66
[Bluetooth SETUP]	66
[TUNER SETUP]	76
[DVD SETUP]	72
[iPod SETUP]	75
[USB SETUP]	75
[TV SETUP]	76
[AV-IN SETUP]	69
[Navigation]	70
[Audio SETUP]	
└ [Speaker Select]	71
[AV Interface]	70

Impostazione DivX

Controlla il codice di registrazione. Il codice è necessario per i dischi con DRM (Digital Rights Management).

1 Visualizzare la schermata di impostazione DivX

Sfiore [OK] > [F1] > [Information] > [DivX].
(pagina 57)



Visualizza il codice di registrazione.



- Quando si scarica un file DivX VOD controllato da DRM, registrare il codice che appare sullo schermo come quello sopra. In caso contrario, potrebbe non essere possibile riprodurre il file su questa unità. Viene indicato il numero restante di visualizzazioni quando si riproduce un file DivX VOD con numero limitato di visualizzazioni. Quando il numero restante di visualizzazioni è 0, viene visualizzato un messaggio di avviso e il file non può essere riprodotto.

Informazioni sul software

Verifica la versione del software di questa unità.

1 Visualizzare la schermata informativa del software

Sfiore [OK] > [F1] > [Information] > [Software].
(pagina 57)

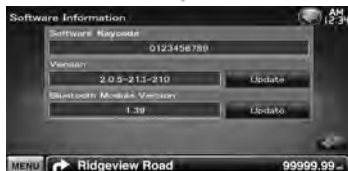

Visualizza la versione del software.





- Per informazioni sull'aggiornamento del software, consultare il manuale, fornito con il software, contenente la relativa procedura di aggiornamento.

Interfaccia utente

È possibile impostare i parametri dell'interfaccia utente.

1 Visualizzare la schermata interfaccia utente

Sfiorare [] > [] > [System] > [User Interface]. (pagina 57)

2 Impostare ogni voce





[Beep] Attiva o disattiva il volume tono tastiera.
( "ON")

[Remote Sensor] Seleziona un segnale del telecomando. ( "ON")
Quando è impostato su "OFF", il comando da remoto non è attivo.

[Language] Seleziona la lingua utilizzata per la schermata di controllo e le voci di impostazione. (pagina 60)

[Scroll] Permette di scorrere il testo del display nella schermata di controllo sorgente.
( "Manual")
"Auto": Scorre automaticamente la schermata.
"Manual": Consente di scorrere la schermata manualmente.

[Marker] Imposta la visualizzazione o meno della destinazione quando si sfiora il pannello.
( "OFF")

[Drawer Close] Permette di chiudere automaticamente la barra delle funzioni.
( "Manual")

[FNC Key Longer than 1 Second] Imposta la funzione del tasto [FNC]. ( "V.OFF")

"V.OFF": Premere il pulsante [FNC] per più di 1 secondo per spegnere il display.

"R-CAM": Premere il pulsante [FNC] per più di 1 secondo per passare alla vista posteriore.

[Animation] Imposta la visualizzazione dell'animazione. ( "ON")

[TV Key Setting] Assegnare la sorgente al tasto [TV] del pannello frontale. ( "TV")

"TV": Il tasto è assegnato come [TV].

"VIDEO1": Il tasto è assegnato come [VIDEO1].

[USB Key Setting] Assegnare la sorgente al tasto [USB] del pannello frontale. ( "USB")

"USB": Il tasto è assegnato come [USB].

"iPod": Il tasto è assegnato come [iPod].

Impostazione della lingua

È possibile selezionare la lingua di visualizzazione della schermata di controllo e dei tag dei file audio.

1 Visualizzare la schermata interfaccia utente

Sfiorare (◀) > (▶) > [System] > [User Interface]. (pagina 57)

2 Visualizzare la schermata di impostazione della lingua



3 Selezionare una lingua



[Select Mode] Seleziona il modo di selezione della lingua. (☑ "Easy")

"Easy": È possibile selezionare la lingua di visualizzazione del testo e delle informazioni dei tag e la lingua della GUI.

La lingua delle informazioni di navigazione viene impostata su quella selezionata in [Text Language Select].

"Advanced": È possibile selezionare la lingua di visualizzazione del testo e delle informazioni dei tag e la lingua della GUI.

[Text Language Select] Seleziona la lingua di visualizzazione delle informazioni di testo della sorgente selezionata e delle informazioni dei tag dei file audio/video. (☑ "British English")

[GUI Language Select] Seleziona la lingua utilizzata per la schermata di controllo, il menu di impostazione, ecc. (☑ "Local")

"Local": Imposta la lingua su quella selezionata in [Text Language Select].

"English": Imposta la lingua inglese.

[Enter] Imposta la lingua selezionata.

[Cancel] Annulla la lingua selezionata.

Se [Select Mode] è impostato su "Advanced"





[Navigation Language Select] Seleziona la lingua utilizzata per la navigazione.

(☑ "British English")

Regolazione del pannello a sfioramento

È possibile regolare le operazioni del pannello a sfioramento.

1 Visualizzare la schermata di regolazione del pannello a sfioramento

Sfiore [] > [] > [System] > [Touch].
(pagina 57)

2 Regolare il pannello a sfioramento



Seguire le istruzioni sullo schermo e toccare il centro di .



[Cancel] Annulla la regolazione e ritorna alla schermata di regolazione del pannello a sfioramento.

[Reset] Ripristina la condizione iniziale.

Impostazione dell'orologio

È possibile regolare l'ora dell'orologio.

1 Visualizzare la schermata di impostazione dell'orologio

Sfiore [] > [] > [System] > [Clock].
(pagina 57)

2 Impostare l'orologio



1 Regola le ore.

2 Regola i minuti.

[Reset] Imposta i minuti su "00".

Esempi di impostazione: 3:00 – 3:29 → 3:00
3:30 – 3:59 → 4:00

[Synchronize] Imposta l'ora dell'orologio sincronizzandola con i dati inviati dal sistema di navigazione o dalla stazione RDS.

() "Navigation"

"OFF"/ "RDS"/ "Navigation"

Dopo aver impostato la modalità di sincronizzazione, non è possibile regolare manualmente l'orologio.

3 Regolare l'ora dell'orologio



Impostazioni di sicurezza

È possibile impostare un codice di sicurezza per proteggere il ricevitore contro furti.



- Quando viene attivata la funzione di codice di sicurezza, non è possibile modificare il codice né sbloccare la funzione. Tenere presente che come codice di sicurezza può essere inserito un numero a 4 cifre di propria scelta.

1 Visualizzare la schermata di sicurezza

Sfiorare [F1] > [F2] > [System] > [Security].
(pagina 57)

2 Impostare l'SI (indicatore di sicurezza)



[Security Code Set] Visualizza la schermata di inserimento del codice di sicurezza.

[SI] Attiva o disattiva la funzione SI. Se è impostato su "ON", l'indicatore di sicurezza sul pannello frontale lampeggia quando il veicolo è spento. (☞ "ON")

3 Avviare l'impostazione del codice di sicurezza



- Se la registrazione del codice è stata completata, viene visualizzato [CLR].

4 Inserire un codice di sicurezza



Digitare un numero a 4 cifre.

5 Registrare il codice di sicurezza



6 Reinserire il codice di sicurezza

Reimmettere lo stesso codice di sicurezza immesso al passaggio 4 per conferma.



- Se si immette un codice di sicurezza diverso, verrà di nuovo visualizzato lo schermo del passaggio 4 (per la prima immissione del codice).

7 Registrare nuovamente il codice di sicurezza



Ora, il codice di sicurezza è stato registrato.

Se è stato premuto il tasto di ripristino o se il ricevitore è stato scollegato dalla batteria...

1 Inserire il codice di sicurezza corretto



È necessario inserire lo stesso codice di sicurezza inserito al passaggio 4.

2 Registrare il codice di sicurezza



Ora, è possibile utilizzare il ricevitore.

Setup Memory

È possibile memorizzare le impostazioni Audio Control, AV-IN SETUP, AV Interface, Navigation e Audio SETUP. Le impostazioni memorizzate possono essere richiamate in qualsiasi momento. Ad esempio, anche quando le impostazioni vengono cancellate a causa di una sostituzione della batteria, è possibile ripristinarle.

1 Visualizzare la schermata Setup Memory

Sfiorare [Left Arrow] > [Right Arrow] > [System] > [Setup Memory]. (pagina 57)

2 Avviare Setup Memory



[Lock] Blocca le impostazioni AV-IN SETUP, Navigation e Audio SETUP. Se si seleziona [Lock], non è possibile modificare le impostazioni AV-IN SETUP, Navigation e Audio SETUP.

[Yes] Memorizza o richiama le impostazioni.

[No] Per annullare la funzione, sfiorare [No]. Per annullare la memorizzazione, sfiorare [No]. Appare di nuovo la schermata del menu SETUP.

3 Selezionare la funzione desiderata



[Recall] Richiama le impostazioni salvate.

[Memory] Memorizza le impostazioni correnti.

[Clear] Cancella le impostazioni memorizzate.

4 Memorizzare o richiamare le impostazioni

Per memorizzare le impostazioni Audio Setup e AV Interface:



Se le impostazioni sono già state memorizzate, verrà visualizzato un messaggio di conferma. Sfiorare [Yes]. Per annullare la memorizzazione, sfiorare [No].

Quando si richiamano le impostazioni memorizzate:



Sfiorando lo schermo si visualizza un messaggio di conferma. Sfiorare [Yes]. Per annullare il richiamo, sfiorare [No].

All'azzeramento delle impostazioni attualmente memorizzate:



Sfiorando lo schermo si visualizza un messaggio di conferma. Sfiorare [Yes]. Per annullare l'azzeramento, sfiorare [No].

5 Uscire dalla memorizzazione/dal richiamo delle impostazioni



Inserimento di uno sfondo

Carica un'immagine dal dispositivo USB collegato e la imposta come sfondo.

1 Collegare il dispositivo che contiene l'immagine da caricare

2 Visualizzare la schermata dello sfondo

Sfiorare [F1] > [F2] > [Display] > [Background]. (pagina 57)

3 Visualizzare la schermata memoria sfondi



[Change] Seleziona un'immagine da impostare come sfondo.

[Delete] Elimina le immagini di sfondo. Sfiorando lo schermo si visualizza un messaggio di conferma. Sfiorare [Yes]. Per annullare l'azzeramento, sfiorare [No].

4 Selezionare un supporto (dispositivo USB)



5 Selezionare l'immagine da caricare



1 Elenca i file.

[◀] Quando appare ◀, la visualizzazione del testo viene scorsa toccandolo.

[↑ ROOT] Passa al livello gerarchico superiore.

[↑ UP] Sale di un livello gerarchico.

6 Caricare l'immagine



1 Ruota l'immagine.



- Vedere <File di immagine> (pagina 6) per specifiche di immagine leggibili.
- Il tasto [Memory] sulla schermata "Background" si attiva solo nella modalità sorgente STANDBY.
- Premendo il tasto [Memory] sulla schermata "Background", la sorgente AV OUT viene commutata su OFF. Per reimpostare la sorgente AV OUT, vedere la sezione <Impostazione dell'interfaccia AV>.
- Durante il caricamento dell'immagine dello sfondo è vietato eseguire qualsiasi altra operazione.

Modifica sfondo

Seleziona un'immagine da impostare come sfondo.

1 Selezionare la schermata modifica sfondo



2 Selezionare un'immagine come sfondo



1 Ritorna allo sfondo iniziale.

3 Impostare l'immagine come sfondo



Impostazione colore pannello

Imposta il colore dell'illuminazione dei tasti.

1 Visualizzare la schermata dei colori

Sfiorare [↶] > [↷] > [Display] > [Color].
(pagina 57)

2 Visualizzare la schermata di impostazione del colore del pannello



[Initialize] L'inizializzazione ripristina le impostazioni predefinite cancellando quelle configurate con la schermata di impostazione del colore del pannello.

[Panel Color Scan] Se impostato su "ON", il colore dell'illuminazione dei tasti cambia in sequenza.



- Prima di toccare [SET] o [Initialize], assicurarsi che [Panel Color Scan] sia impostato su "OFF".

3 Selezionare un colore



1 Seleziona il colore sfiorato.

[Adjust] Imposta e registra il colore preferito nei pulsanti di programmazione ([P1] – [P3]).

Per salvare il colore originale

1 Accedere all'impostazione RGB



2 Regolare il valore di ogni colore



1 Seleziona un numero di programmazione da salvare.

[Red Value] Regola il valore Rosso.

[Green Value] Regola il valore Verde.

[Blue Value] Regola il valore blu.

3 Selezionare un numero di programmazione da salvare



Il colore selezionato viene salvato in corrispondenza del tasto di programmazione definito.

4 Completare il coordinamento dei colori



Regolazione della schermata

È possibile regolare il modo della schermata del monitor.

1 Visualizzare la schermata di regolazione della schermata

Sfiorare [] > [] > [Display] > [Screen Adjust]. (pagina 57)

2 Impostare ogni voce



[Bright] Controllo della luminosità

[Contrast] Controllo del contrasto

[Black] Regolazione del livello di nero

[Dimmer] Impostazione del modo di

attenuazione della luminosità

"ON": La luminosità del display si attenua.

"OFF": La luminosità del display non si attenua.

"SYNC": Attivazione o disattivazione della

funzione di attenuazione della luminosità in combinazione con l'accensione o lo spegnimento dell'interruttore di controllo delle luci del veicolo.

"NAV-SYNC": Attivazione o disattivazione della funzione di attenuazione della luminosità in base all'impostazione giorno/notte del display.



- In questa schermata di regolazione è possibile impostare la schermata di menu. Le configurazioni per i video come i DVD possono essere eseguite su <Controllo dello schermo> (pagina 41).

Registrazione dell'unità Bluetooth

Registra l'unità Bluetooth da connettere.

1 Visualizzare la schermata delle impostazioni Bluetooth

Sfiorare [] > [] > [Bluetooth SETUP]. (pagina 57)

2 Visualizzare la schermata di elenco dei dispositivi collegati



3 Ricercare un'unità Bluetooth



- Visualizza le unità Bluetooth registrate. Si attiva l'indicazione di occupato. Si disattiva l'indicazione di disponibile.

[] Quando appare [], la visualizzazione del testo viene scorsa toccandolo.

[Search] Ricerca un'unità Bluetooth.

[SP DEV] Registra un'unità Bluetooth che non può essere registrata normalmente (accoppiamento).



- Non è possibile registrare un nuovo dispositivo se vi sono già 5 unità di Bluetooth registrate. Eliminare le registrazioni non necessarie. Vedere <Collegamento dell'unità Bluetooth> (pagina 68).

4 Selezionare l'unità Bluetooth da registrare



1 Visualizza l'unità Bluetooth ricercata.

[Search] Ricerca un'unità Bluetooth.

[Cancel] Annulla la ricerca dell'unità Bluetooth.

5 Inserire il codice PIN



1 Inserisce un numero di codice utilizzando il tastierino.

[Enter] Conferma il codice PIN inserito. Inserire il codice PIN specificato per l'unità Bluetooth di cui si effettua la registrazione.

Questo pulsante non viene attivato finché non vengono inserite almeno quattro cifre per il codice PIN.

[Cancel] Cancella la registrazione del codice PIN.

[Clear] Cancella il numero di codice.



- È inoltre possibile registrare il codice dal lato dell'unità Bluetooth. Per informazioni sul codice PIN necessario per la registrazione, vedere <Registrazione del codice PIN dell'unità Bluetooth> (pagina 68).
- Se il messaggio di errore compare anche se il codice PIN è corretto, provare <Registrazione di un'unità Bluetooth speciale>.

Registrazione di un'unità Bluetooth speciale

Registra un'unità Bluetooth speciale che ha dato errore con il metodo di registrazione normale, selezionandola dai modelli elencati.

1 Visualizzare la schermata elenco dispositivi speciali



2 Selezionare il nome di un modello



Visualizza il nome dell'unità Bluetooth registrabile.

3 Confermare o meno la registrazione



- È possibile registrare soltanto i modelli contenuti nell'elenco dei nomi delle unità Bluetooth.

4 Seguire la procedura <Registrazione dell'unità Bluetooth> e completare la registrazione (accoppiamento)

Registrazione del codice PIN dell'unità Bluetooth

Imposta il codice PIN dell'unità Bluetooth da inserire quando si effettua la registrazione (accoppiamento) dal cellulare o lato del lettore audio.

1 Visualizzare la schermata delle impostazioni Bluetooth

Sfiorare [F1] > [F2] > [Bluetooth SETUP].
(pagina 57)

2 Visualizzare la schermata codice PIN ricevitore



3 Inserire il codice PIN



1 Inserisce un numero di codice utilizzando il tastierino.

[Cancel] Cancella la registrazione del codice PIN.

[Enter] Registra il codice PIN inserito.

[Clear] Cancella il numero di codice.

Collegamento dell'unità Bluetooth

Seleziona l'unità Bluetooth da connettere.

1 Visualizzare la schermata delle impostazioni Bluetooth

Sfiorare [F1] > [F2] > [Bluetooth SETUP].
(pagina 57)

2 Visualizzare la schermata di elenco dei dispositivi collegati



3 Selezionare un'unità Bluetooth registrata



4 Selezionare il servizio da usare



[TEL (HFP)] Collega/scollega il telefono cellulare da usare per il vivavoce.

[Remove] Elimina la registrazione (accoppiamento).

Sfiorando lo schermo si visualizza un messaggio di conferma. Sfiorare [Yes]. Per annullare l'azzeramento, sfiorare [No].

Impostazione dell'uscita audio/vivavoce Bluetooth

Seleziona gli altoparlanti per l'uscita dell'audio del telefono vivavoce (come voce della chiamata e segnale di chiamata).

1 Visualizzare la schermata delle impostazioni Bluetooth

Sfiorare [Bluetooth] > [Bluetooth SETUP]. (pagina 57)



[Bluetooth HF/Audio] Imposta gli altoparlanti di uscita. (☑ "Front Only")

"Front Only": Uscita da altoparlanti anteriori.

"All": Uscita da tutti gli altoparlanti.

Impostazione dell'ingresso AV

È possibile impostare i parametri dell'ingresso AV.

1 Visualizzare la schermata di impostazione dell'ingresso AV

Sfiorare [AV-IN] > [AV-IN SETUP]. (pagina 57)

2 Impostare ogni voce



[On Screen AV-IN] Imposta la visualizzazione della schermata di riproduzione AV-IN. (☑ "Auto")

"Auto": Le informazioni vengono visualizzate per 5 secondi dopo l'aggiornamento.

"Manual": Le informazioni vengono visualizzate sfiorando la schermata.

[iPod AV Interface Use] Imposta il terminale a cui l'iPod deve essere collegato. (☑ "iPod")

[AV-IN1 Name], [AV-IN2 Name] Imposta un messaggio da visualizzare quando si seleziona un sistema collegato tramite la porta di ingresso AV. (☑ "VIDEO")



• [iPod AV Interface Use]

Questa voce può essere impostata nella modalità sorgente STANDBY e se l'iPod è scollegato.

• [AV-IN Name]

Viene visualizzato un nome per l'ingresso AV se in [iPod AV Interface Use] è stato selezionato "iPod" o due se la voce non è stata selezionata.

Impostazione dell'interfaccia AV

È possibile impostare i parametri dell'interfaccia audio e video (AV).

1 Visualizzare la schermata dell'interfaccia AV

Sfiorare [] > [] > [AV Interface]. (pagina 57)

2 Impostare ogni voce



[AV-OUT] Seleziona una sorgente AV da far uscire sulla porta AV OUTPUT. ([] "AV-IN1")

[R-CAM Interrupt] Imposta un metodo per selezionare la visualizzazione della telecamera di retrovisione. ([] "OFF")

"ON": Passa alla telecamera di retrovisione quando è inserita la retromarcia.

"OFF": Il monitor non passa alla visualizzazione video della telecamera di retrovisione anche se è inserita la retromarcia.



- In sorgente DVD, non è possibile impostare "AV-OUT" su USB. In sorgente USB, non è possibile impostare "AV-OUT" su DVD.

Impostazione della navigazione

È possibile impostare i parametri di navigazione.

1 Visualizzare la schermata di impostazione della navigazione

Sfiorare [] > [] > [Navigation]. (pagina 57)

2 Impostare ogni voce



[NAV Interrupt Speaker] Seleziona altoparlanti per la guida vocale del sistema di navigazione. ([] "Front All")

"Front L": Utilizza l'altoparlante anteriore sinistro per la guida vocale.

"Front R": Utilizza l'altoparlante anteriore destro per la guida vocale.

"Front All": Utilizza entrambi gli altoparlanti anteriori per la guida vocale.

[NAV Voice Volume] Regola il volume della guida vocale del sistema di navigazione. ([] "25")

[NAV Mute] Disattiva il volume durante la guida vocale del sistema di navigazione. ([] "ON")
Quando è impostato su "ON", il livello del volume per la guida vocale diminuisce.

Impostazione altoparlanti

È possibile selezionare un tipo di altoparlante e le sue dimensioni per ottenere l'effetto sonoro ottimale.

1 Visualizzare la schermata di selezione altoparlanti

Sfiorare [MUTE] > [SOURCE] > [AUDIO SETUP] > [Speaker Select]. (pagina 57)

2 Selezionare l'altoparlante che si desidera regolare

Dopo aver impostato il tipo e le dimensioni degli altoparlanti, la rete crossover degli altoparlanti e la curva dell'equalizzatore vengono impostati automaticamente.



- 1 Altoparlante anteriore
- 2 Altoparlante posteriore
- 3 Subwoofer

[Subwoofer] Imposta la disponibilità del subwoofer.

[X'over] Visualizza la schermata di impostazione del crossover degli altoparlanti.

È possibile regolare la configurazione del crossover impostata automaticamente quando è stato selezionato il tipo di veicolo.

3 Selezionare un tipo di altoparlante



È possibile selezionare il tipo di altoparlante anteriore.

"Standard" / "Wide" / "Middle" / "Narrow"



- L'altoparlante non può essere impostato nella modalità sorgente STANDBY.

Impostazione della rete crossover

È possibile impostare una frequenza crossover degli altoparlanti.

1 Selezionare l'altoparlante per impostare il crossover



- 1 Imposta il filtro passa alto dell'altoparlante anteriore.
- 2 Imposta il filtro passa alto dell'altoparlante posteriore.
- 3 Imposta il filtro passa basso del subwoofer.

2 Visualizzare la schermata di impostazione del crossover



3 Impostare il crossover



[Phase] Imposta la fase di uscita del subwoofer.

La fase viene invertita di 180 gradi quando è impostata su "Reverse".

Imposta la fase del subwoofer. (Solo quando "Subwoofer" è impostato su "ON" nell'impostazione degli altoparlanti e [LFP FREQ] è impostato su una voce diversa da "Through")

[HPF FREQ] Regolazione filtro passa alto. (Quando è selezionato l'altoparlante anteriore o posteriore nella schermata di selezione dell'altoparlante)

[LFP FREQ] Regolazione filtro passa basso. (Solo quando "Subwoofer" è impostato su "ON" nell'impostazione degli altoparlanti)

Impostazione DVD

È possibile impostare la riproduzione DVD.

1 Visualizzare la schermata di impostazione DVD

Sfiorare [] > [] > [DVD SETUP]. (pagina 57)

2 Impostare ogni voce



[Menu Language]* Seleziona una lingua per il menu del disco.
(Vedere <Impostazione della lingua del DVD>, pagina 73)

[Subtitle Language]* Seleziona una lingua per i sottotitoli.
(Vedere <Impostazione della lingua del DVD>, pagina 73)

[Audio Language]* Seleziona una lingua per l'audio.
(Vedere <Impostazione della lingua del DVD>, pagina 73)

[Dynamic Range Control]* Imposta l'intervallo dinamico. (☑ "Dialog")
L'intervallo dinamico si riduce se si passa da "Wide" a "Normal" e da "Normal" a "Dialog".
"Dialog" imposta un volume del suono più elevato rispetto alle impostazioni "Wide" e "Normal", permettendo un ascolto più chiaro dei dialoghi di un film.
Questa impostazione viene applicata soltanto se si sta usando un software Dolby Digital.
Queste funzioni sono disponibili in modalità di riproduzione e di arresto.

[Angle Mark] Imposta la visualizzazione della funzione multiangolo. (☑ "ON")

[Screen Ratio]* Seleziona il modo di visualizzazione della schermata. (☑ "16:9")
"16:9": Visualizza immagini ampie.
"4:3 LB": Visualizza ampie immagini in formato letterbox (con delle barre nere in alto e in basso nella schermata).
"4:3 PS": Visualizza ampie immagini in formato Pan & Scan (con immagini tagliate alle estremità destra e sinistra).

[Parental Level]* Visualizza la schermata della protezione bambini. (☑ "OFF")
(Vedere <Impostazione del livello di protezione bambini DVD>, pagina 73)

[Disc SETUP] Configura le impostazioni relative ai dischi. (Vedere <Impostazione disco>, pagina 74)



* Disattivato quando viene riprodotto un DVD.

Impostazione della lingua del DVD

Consente di selezionare la lingua da utilizzare per i commenti e i menu.

1 Visualizzare la schermata di impostazione DVD

Sfiorare [⏪] > [⏩] > [DVD SETUP]. (pagina 57)

2 Selezionare la lingua da impostare



3 Inserire un codice lingua

VEDERE <Codici lingua DVD> (pagina 79) e selezionare la lingua desiderata.



1 Inserisce un codice lingua.

[Cancel] Annulla le impostazioni lingua e torna alla schermata "DVD SETUP".

[Enter] Imposta la lingua e torna alla schermata "DVD SETUP". (Appare dopo aver inserito il codice della lingua.)

[Original] Imposta la lingua originale del DVD (solo se si imposta una lingua per l'audio).

[Clear] Cancella il codice lingua.

4 Impostare la lingua da utilizzare



Impostazione del livello di protezione bambini DVD

Imposta un livello di protezione bambini.

1 Visualizzare la schermata di impostazione DVD

Sfiorare [⏪] > [⏩] > [DVD SETUP]. (pagina 57)

2 Visualizzare la schermata numero di codice livello di protezione per bambini



3 Inserire il numero di codice



1 Inserisce un numero di codice.

[Cancel] Annulla le impostazioni attuali e torna alla schermata "DVD SETUP".

[Level] Indica il livello attuale di protezione per bambini.

[Enter] Determina il numero di codice e visualizza la schermata di impostazione del livello di protezione.

[Clear] Cancella il numero di codice.



• Il numero inserito per primo viene impostato come numero di codice.

4 Visualizzare la schermata di impostazione del livello di protezione bambini



5 Selezionare un livello di protezione bambini e completare l'impostazione



Seleziona un livello di protezione.



- Se un disco ha un livello di protezione bambini superiore, è necessario inserire un numero di codice.
- Il livello di protezione bambini varia a seconda del disco caricato.
- Se un disco non ha protezione bambini, chiunque può riprodurlo anche se è stata impostata la protezione bambini.

[CD Read] Imposta la riproduzione di un CD.
("1")

- "1": Riconosce e riproduce automaticamente un disco contenente file audio, un DVD o un CD musicale.
- "2": Riproduce forzatamente un disco come un CD musicale. Selezionare "2" per riprodurre un CD musicale con un formato speciale oppure se non è possibile riprodurre un disco nella posizione "1".

[On Screen DVD] Imposta la visualizzazione della schermata di riproduzione del DVD.

- ("Manual")
- "Auto": Le informazioni vengono visualizzate per 5 secondi dopo l'aggiornamento.
- "Manual": Le informazioni vengono visualizzate sfiorando la schermata.



- [CD Read]
Disattivato quando un disco è inserito nell'unità. Non è possibile riprodurre un file audio/disco VCD in posizione "2". Inoltre, non è possibile riprodurre alcuni CD musicali in posizione "2".

Impostazione disco

Esegue l'impostazione per l'uso dei dischi.

1 Visualizzare la schermata di impostazione DVD

Sfiorare [] > [] > [DVD SETUP]. (pagina 57)

2 Visualizzare la schermata di impostazione disco



3 Impostare ogni voce



[Picture Display Time] Seleziona la durata di visualizzazione di un'immagine. ("Long")
La visualizzazione di un'immagine JPEG viene cambiata.
("Short", "Middle", "Long")

Impostazione USB

Esegue l'impostazione per l'uso di USB.

1 Visualizzare la schermata di impostazione USB

Sfiore [Left Arrow] > [Right Arrow] > [USB SETUP]. (pagina 57)

2 Impostare ogni voce



[Picture Display Time] Seleziona la durata di visualizzazione di un'immagine. (☑ "Long")
La visualizzazione di un'immagine JPEG viene cambiata.

("Short", "Middle", "Long")

[On Screen USB] Imposta l'OSD della schermata di riproduzione USB. (☑ "Auto")

"Auto": Le informazioni vengono visualizzate per 5 secondi dopo l'aggiornamento.

"Manual": Le informazioni vengono visualizzate sfiorando la schermata.

Impostazione dell'iPod

Esegue l'impostazione per l'uso dell'iPod.

1 Visualizzare la schermata di impostazione iPod

Sfiore [Left Arrow] > [Right Arrow] > [iPod SETUP]. (pagina 57)

2 Impostare ogni voce



[AudioBook Speed] Imposta la velocità di riproduzione dell'audiobook. (☑ "Normal")

[Wide Screen] Attiva o disattiva il formato panoramico. (☑ "OFF")

[On Screen iPod] Imposta la visualizzazione della schermata di riproduzione dell'iPod. (☑ "Auto")

"Auto": Le informazioni vengono visualizzate per 5 secondi dopo l'aggiornamento.

"Manual": Le informazioni vengono visualizzate sfiorando la schermata.



- Se l'iPod è collegato, non è possibile impostare "Wide Screen".

Impostazione sintonizzatore

È possibile impostare i parametri relativi al sintonizzatore.

1 Visualizzare la schermata di impostazione sintonizzatore

Sfiorare [F1] > [F2] > [TUNER SETUP].
(pagina 57)

2 Impostare ogni voce



[NEWS] Imposta l'ora di interruzione per i notiziari. (☑ "OFF")

[AF] Quando la ricezione della stazione è scarsa, passa automaticamente alla stazione che trasmette lo stesso programma sulla stessa rete RDS. (☑ "ON")

[Regional] Imposta se passare alla stazione solo nella regione specifica usando il comando "AF". (☑ "ON")

[Auto TP Seek] Quando la ricezione della stazione sulle informazioni del traffico è scarsa, cerca automaticamente una stazione con una ricezione migliore. (☑ "ON")

[Language Select] Seleziona la lingua del display per la funzione PTY (tipo di programma).

Impostazione TV

È possibile impostare le aree di ricezione del segnale TV.

1 Visualizzare la schermata di impostazione della TV

Sfiorare [F1] > [F2] > [TV SETUP]. (pagina 57)

2 Impostare ogni voce



[TV1 Area], [TV2 Area] Imposta l'area di ricezione TV. (solo con KTC-V300E/KTC-V301E (accessorio opzionale) collegato)

[On Screen TV] Imposta la visualizzazione della schermata TV. (☑ "Auto")
(Solo quando è collegato il sintonizzatore TV disponibile come accessorio opzionale)
"Auto": Le informazioni vengono visualizzate per 5 secondi dopo l'aggiornamento.
"Manual": Le informazioni vengono visualizzate sfiorando la schermata.

3 Impostazione TV (solo quando è collegato KTC-V300E/KTC-V301E (accessorio opzionale))

Esempio : Schermata TV1 Area

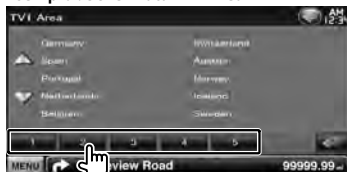

Imposta l'area di ricezione di TV1 o TV2.

Impostazione iniziale

Se si preme il tasto di ripristino o si accende per la prima volta l'unità, viene visualizzata la schermata di impostazione iniziale.

Impostazione iniziale

1 Accende l'apparecchio

2 Impostare ogni voce

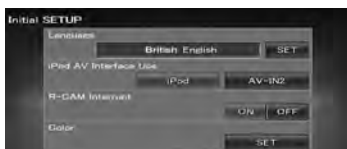

[Language] Seleziona la lingua utilizzata per la schermata di controllo e le voci di impostazione. (pagina 60)

[iPod AV Interface Use] Imposta il terminale a cui l'iPod deve essere collegato. (🔗 "iPod")

[R-CAM Interrupt] Imposta un metodo per selezionare la visualizzazione della telecamera di retrovisione. (🔗 "OFF")

"ON": Passa alla telecamera di retrovisione quando è inserita la retromarcia.

"OFF": Il monitor non passa alla visualizzazione video della telecamera di retrovisione anche se è inserita la retromarcia.

[Color] Imposta il colore dell'illuminazione dello schermo e dei tasti. (pagina 65)

3 Terminare l'impostazione iniziale



- Le impostazioni riportate sopra possono essere modificate dal <Menu Setup> (pagina 57).

Elementi indicatori della barra di stato

Di seguito sono elencati una serie di indicatori visualizzati sulla barra di stato.



Sorgente	Visualizzazione	Panoramica	
Generale	"ATT"	Indica che l'attenuatore è attivato.	
	"DUAL"	Attiva la funzione Dual Zone.	
	"TEL"	Indica lo stato di connessione dell'unità vivavoce Bluetooth. (Arancione: Collegata. Bianco: Non collegata.)	
SUPPORTI DVD/CD	"FO-REP"	Indica che la funzione di ripetizione cartella è attivata.	
	"IN"	Indica che è inserito un disco. (Bianco: All'interno dell'unità è presente un disco. Arancione: Errore nel lettore dischi.)	
	"MOVIE"	Identifica un file video.	
	"MUSIC"	Identifica un file musicale.	
	"PICTURE"	Identifica un file di immagine.	
	"RDM"	Indica che la funzione casuale è attivata.	
	"REP"	Indica che la funzione di ripetizione è attivata.	
	"SLIDE"	Indica che la funzione presentazione è attivata.	
	DVD-Video	"C-REP"	Indica che la funzione di ripetizione capitolo è attivata.
		"T-REP"	Indica che la funzione di ripetizione titolo è attivata.
DVD-VR	"1 M/S"	Identifica l'uscita audio principale/secondaria per il formato 1.	
	"1 MAIN"	Identifica l'uscita audio principale per il formato 1.	
	"1 SUB"	Identifica l'uscita audio secondaria per il formato 1.	
	"PLST"	Identifica il modo elenco di riproduzione.	
	"T-REP"	Indica che la funzione di ripetizione titolo è attivata.	
VCD	"1chLL"	Identifica l'uscita audio a sinistra per il canale 1.	
	"1chLR"	Identifica l'uscita audio mono per il canale 1.	
	"1chRR"	Identifica l'uscita audio a destra per il canale 1.	
	"1chST"	Identifica l'uscita audio stereo per il canale 1.	
	"LL"	Identifica l'uscita audio a sinistra.	
	"LR"	Identifica l'uscita audio mono.	
	"RR"	Identifica l'uscita audio a destra.	
	"ST"	Identifica l'uscita audio stereo.	
	"PBC"	Indica che la funzione PBC è attivata.	
	"SVCD"	Identifica il Super Video CD.	
	"VER1"	Indica che la versione Video CD è la 1.	
	"VER2"	Indica che la versione Video CD è la 2.	
	"REP"	Indica che la funzione di ripetizione è attivata.	

Sorgente	Visualizzazione	Panoramica	
USB	"FO-REP"	Indica che la funzione di ripetizione cartella è attivata.	
	"MOVIE"	Identifica un file video.	
	"MUSIC"	Identifica un file musicale.	
	"PICTURE"	Identifica un file di immagine.	
	"RDM"	Indica che la funzione casuale è attivata.	
	"REP"	Indica che la funzione di ripetizione è attivata.	
	"PLST"	Indica che al momento il modo elenco di riproduzione è selezionato.	
	"SLIDE"	Indica che la funzione presentazione è attivata.	
	iPod	"MUSIC"	Identifica un file musicale.
		"VIDEO"	Identifica un file video.
"RDM"		Indica che la funzione casuale è attivata.	
"A-RDM"		Indica che la funzione casuale album è attivata.	
Sintonizzatore	"REP"	Indica che la funzione di ripetizione è attivata.	
	"AF"	Indica che la funzione di ricerca AF è attivata.	
	"AUTO1"	Indica che la modalità di ricerca è impostata su Auto1.	
	"AUTO2"	Indica che la modalità di ricerca è impostata su Auto2.	
	"EON"	Indica che la stazione RDS sta inviando informazioni EON.	
	"LO.S"	Indica che la sintonizzazione delle emittenti locali è attivata.	
	"MANU"	Indica che la modalità di ricerca è impostata su Manual.	
	"MONO"	Indica che la funzione per la ricezione forzatamente monofonica è attivata.	
	"NEWS"	Indica che è in corso l'interruzione dei notiziari.	
	"RDS"	Indica lo stato della stazione RDS quando la funzione AF è attivata. (Arancione: Ricezione RDS. Bianco: Nessuna ricezione RDS.)	
TV	"ST"	Indica la ricezione della trasmissione stereo.	
	"TI"	Indica lo stato di ricezione delle informazioni sul traffico. (Arancione: Ricezione TP. Bianco: Nessuna ricezione TP.)	
	"AUTO1"	Indica che la modalità di ricerca è impostata su Auto1.	
	"AUTO2"	Indica che la modalità di ricerca è impostata su Auto2.	
	"MANU"	Indica che la modalità di ricerca è impostata su Manual.	

Codici lingua DVD

Codice	Lingua
aa	Afar
ab	Abkhazian
af	Afrikaans
am	Amarico
ar	Arabo
as	Assamese
ay	Aymara
az	Azerbaijano
ba	Bashkir
be	Bielorusso
bg	Bulgaro
bh	Bihari
bi	Bislama
bn	Bengalese, Bangla
bo	Tibetano
br	Bretone
ca	Catalano
co	Corso
cs	Ceco
cy	Gallese
da	Danese
de	Tedesco
dz	Bhutani
el	Greco
en	Inglese
eo	Esperanto
es	Spagnolo
et	Estone
eu	Basco
fa	Persiano
fi	Finlandese
fj	Fiji
fo	Faroese
fr	Francese
fy	Frisono
ga	Irlandese
gd	Gaelico scozzese
gli	Galiziano
gn	Guarani
gu	Gujarati
ha	Hausa
he	Ebraico
hi	Hindi
hr	Croato
hu	Ungherese
hy	Armeno
ia	Interlingua
ie	Interlingue
ik	Inupiak
id	Indonesiano

Codice	Lingua
is	Islandese
it	Italiano
ja	Giapponese
jv	Giavanese
ka	Georgiano
kk	Kazakh
kl	Groenlandese
km	Cambogiano
kn	Kannada
ko	Coreano
ks	Kashmiri
ku	Curdo
ky	Kirghiz
la	Latino
lb	Lussemburghese
ln	Lingala
lo	Laoziano
lt	Lituano
lv	Lituano, Lettone
mg	Malagasy
mi	Maori
mk	Macedone
ml	Malayalam
mn	Mongolo
mo	Moldavo
mr	Marathi
ms	Malay
mt	Maltese
my	Burmese
na	Nauru
ne	Nepalese
nl	Olandese
no	Norvegese
oc	Occitano
om	(Afan) Oromo
or	Oriya
pa	Punjabi
pl	Polacco
ps	Pashto, Pushto
pt	Portoghese
qu	Quechua
rm	Retoromano
rn	Kirundi
ro	Rumeno
ru	Russo
rw	Kinyarwanda
sa	Sanscrito
sd	Sindhi
sg	Sangho
sh	Serbo-Croato

Codice	Lingua
si	Cingalese
sk	Slovacco
sl	Sloveno
sm	Samoano
sn	Shona
so	Somali
sq	Albanese
sr	Serbo
ss	Siswati
st	Sesotho
su	Sundanese
sv	Svedese
sw	Swahili
ta	Tamil
te	Telugu
tg	Tajik
th	Tailandese
ti	Tigrino
tk	Turcmeno
tl	Tagalog
tn	Setswana
to	Tongan
tr	Turco
ts	Isonga
tt	Tatar
tw	Twi
uk	Ucraino
ur	Urdu
uz	Usbeco
vi	Vietnamita
vo	Volapuk
wo	Wolof
xh	Xhosa
yo	Yoruba
zh	Cinese
zu	Zulu

Alcune funzioni di questa unità potrebbero essere disattivate a causa di alcune impostazioni effettuate sull'unità.

- ❗ **Impossibile impostare il subwoofer.**
- **Impossibile impostare la fase del subwoofer.**
- **Nessuna uscita dal subwoofer.**
- **Impossibile impostare il filtro passa basso.**
- **Impossibile impostare il filtro passa alto.**

- ▶ Il subwoofer non è impostato su On.
☞ <Impostazione altoparlanti> (pagina 71)
- ▶ La funzione Dual Zone è attivata.
☞ <Controllo zona> (pagina 56)
- ▶ L'unità è impostata sulla sorgente STANDBY.

- ❗ **Impossibile selezionare la destinazione d'uscita della sorgente secondaria in Dual zone.**
- **Impossibile regolare il volume degli altoparlanti posteriori.**

- ▶ La funzione Dual Zone è disattivata.
☞ <Controllo zona> (pagina 56)

- ❗ **Impossibile riprodurre file audio.**

- ▶ "CD Read" di <Impostazione disco> (pagina 74) è impostato su "2".

- ❗ **Impossibile selezionare la cartella.**

- ▶ La funzione di riproduzione casuale è attivata.

- ❗ **Impossibile eseguire la funzione di riproduzione.**

- ▶ La funzione PBC è attivata.

- ❗ **Impossibile impostare l'equalizzatore.**
- **Impossibile impostare la rete crossover.**

- ▶ La funzione Dual Zone è attivata.
☞ <Controllo zona> (pagina 56)
- ▶ L'unità è impostata sulla sorgente STANDBY.

Ciò che potrebbe sembrare un malfunzionamento nell'unità potrebbe essere soltanto il risultato di un lieve malfunzionamento o di un collegamento errato. Prima di contattare il servizio di assistenza, consultare i possibili problemi nella tabella che segue.

Generale

- ❗ **Il tono di conferma operazione non viene emesso.**

- ✓ Il jack di preuscita è in uso.
- ☞ Il tono di conferma operazione non può essere emesso dal jack di preuscita.

Sorgente sintonizzatore

- ❗ **La ricezione radio è scarsa.**

- ✓ L'antenna del veicolo non è estesa.
- ☞ Estrarre completamente l'antenna.
- ✓ Il cavo di controllo dell'antenna non è collegato.
- ☞ Collegarlo correttamente, facendo riferimento alla relativa sezione nel <MANUALE DI INSTALLAZIONE>.

Sorgente disco

- ❗ **Non viene riprodotto il disco selezionato, ma un altro.**

- ✓ Il CD specificato è sporco.
- ☞ Pulire il CD.
- ✓ Il disco è graffiato.
- ☞ Provare con un altro disco.

Sorgente file audio

- ❗ **L'audio salta quando viene riprodotto un file audio.**

- ✓ Il supporto è graffiato o sporco.
- ☞ Pulire il supporto facendo riferimento alla sezione relativa alla pulizia dei CD di <Maneggiamento dei dischi> (pagina 4).
- ✓ Le condizioni di registrazione non sono buone.
- ☞ Registrare di nuovo il supporto oppure utilizzarne un altro.

Funzionamento in vivavoce

- ❗ **I messaggi SMS non vengono visualizzati correttamente.**

- ☞ Spegnere e riaccendere l'unità.

Se l'unità non funziona correttamente, la causa viene visualizzata sul display.

"Protect" :

Il circuito di protezione è stato attivato perché un cavo dell'altoparlante è in cortocircuito o è entrato in contatto con il telaio del veicolo.

- ➔ Collegare o isolare correttamente il cavo dell'altoparlante, quindi premere il tasto di ripristino.

"Hot Error" :

Se la temperatura interna dell'unità raggiunge o supera 60 °C, il circuito di protezione viene attivato e l'utente non può utilizzare l'unità. In questi casi viene visualizzato questo messaggio.

- ➔ Riutilizzare l'unità dopo aver ridotto la temperatura all'interno del veicolo.

"Mecha Error" :

Il lettore CD non funziona correttamente.

- ➔ Estrarre il disco e provare a reinserirlo. Contattare un centro di assistenza autorizzato Kenwood se l'indicatore continua ad illuminarsi o se il disco non può essere estratto.

"Disc Error" :

Il disco è sporco.

- ➔ Pulire il disco facendo riferimento alla sezione <Maneggiamento dei dischi> (pagina 4).

Il disco è al contrario.

- ➔ Inserire il disco con l'etichetta rivolta verso l'alto. È stato inserito un disco non riproducibile.

"Region Code Error" :

Il disco che si desidera riprodurre contiene un codice regionale che non può essere riprodotto con questa unità.

"Parental Level Error" :

Il disco che si desidera riprodurre ha un livello di protezione superiore rispetto a quello impostato dall'utente.

"No Device" (dispositivo USB) :

Il dispositivo USB è selezionato come sorgente anche se non vi è alcun dispositivo USB collegato.

- ➔ Selezionare una sorgente diversa da USB. Collegare un dispositivo USB e selezionare nuovamente il dispositivo USB come sorgente.

"Disconnected" (iPod) :

L'iPod sono selezionati come sorgente anche se non vi è alcun iPod collegato.

- ➔ Selezionare una sorgente diversa da iPod. Collegare un iPod e selezionare nuovamente iPod come sorgente.

"No Media File" :

Il dispositivo USB collegato non contiene file audio riproducibili.

È stato riprodotto un supporto contenente dati registrati non riproducibili dall'unità.

"USB Device Error!!" :

Il dispositivo USB collegato ha una capacità attuale superiore rispetto a quella consentita.

- ➔ Controllare il dispositivo USB.

Potrebbero esservi alcuni problemi nel dispositivo USB collegato.

- ➔ Selezionare una sorgente diversa da USB. Rimuovere il dispositivo USB.

"Authorization Error" :

Il collegamento all'iPod è fallito.

- ➔ Scollegare e ricollegare l'iPod.

L'unità non supporta l'iPod.

- ➔ Vedere <iPod/iPhone collegabili a questa unità> (pagina 6).

"Update your iPod" :

Il software dell'iPod non è aggiornato e non può essere supportato dall'unità.

- ➔ Verificare che il software dell'iPod sia aggiornato all'ultima versione. Vedere <iPod/iPhone collegabili a questa unità> (pagina 6).

"You only can connect one iPod" :

Vi è più di un iPod collegato all'unità.

- ➔ Collegare solo un iPod al terminale USB per iPod.

"Navigation Error. Please turn on power again later." :

L'errore di comunicazione si è verificato a causa della temperatura estremamente rigida.

- ➔ Riaccendere l'unità dopo aver acceso il riscaldamento all'interno del veicolo.

Specifiche

Sezione monitor

Dimensioni dell'immagine

- : 7 pollici (diagonale)
- : 156,6 mm (L) x 81,6 mm (A)

Sistema di visualizzazione

- : Pannello LCD TN trasparente

Sistema di trasmissione

- : Matrice attiva TFT

Numero di pixel

- : 1.152.000 (800H x 480V x RGB)

Pixel effettivi

- : 99,99 %

Disposizione dei pixel

- : Strisce verticali RGB

Retroilluminazione

- : LED

Sezione lettore DVD

Convertitore D/A

- : 24 bit

Decoder audio

- : PCM lineare/ Dolby Digital/ dts/ MP3/ WMA/ AAC/ WAV

Decoder video

- : MPEG1/ MPEG2/ DivX

Wow & Flutter

- : Sotto il limite misurabile

Risposta in frequenza

- Frequenza di campionamento 96 kHz :
20 – 22.000 Hz
- Frequenza di campionamento 48 kHz :
20 – 22.000 Hz
- Frequenza di campionamento 44,1 kHz :
20 – 20.000 Hz

Distorsione armonica totale

- : 0,010% (1 kHz)

Rapporto S/R (dB)

- : 98 dB (DVD-Video 96 kHz)

Intervallo dinamico

- : 98 dB (DVD-Video 96 kHz)

Formato disco

- : DVD-Video/ VIDEO-CD/ CD-DA

Frequenza di campionamento

- : 44,1/ 48/ 96 kHz

Numero di quantificante

- : 16/ 20/ 24 bit

Sezione interfaccia USB

Standard USB

- : USB 2.0

Sistema file

- : FAT 16/ 32

Corrente massima

- : 500 mA

Convertitore D/A

- : 24 bit

Decoder video

- : MPEG1/ MPEG2/ DivX

Decoder audio

- : MP3/ WMA/ AAC/ WAV

Sezione Bluetooth

Tecnologia

- : Bluetooth vers. 2.0 certificata

Frequenza

- : 2,402 – 2,480 GHz

Potenza di uscita

- : +4dBm (MAX), 0dBm (AVE), Power Class2

Gamma di comunicazione massima

- : Raggio visivo circa 10 m

Profilo

- HFP (Hands Free Profile)
- SPP (Serial Port Profile)
- HSP (Headset Profile)
- OPP (Object Push Profile)
- PBAP (Phonebook Access Profile)
- SYNC (Synchronization Profile)

Sezione sintonizzatore FM

Gamma di frequenza

: 50 kHz : 87,5 MHz – 108,0 MHz

Sensibilità utile (S/R : 26dB)

: 0,7 μ V/ 50 Ω

Riduzione sensibilità (S/R : 46 dB)

: 1,6 μ V/ 75 Ω

Risposta in frequenza (\pm 3,0 dB)

: 30 Hz – 15 kHz

Rapporto S/R (dB)

: 65 dB (MONO)

Selettività (\pm 400 kHz)

: \geq 80 dB

Separazione stereo

: 35 dB (1 kHz)

Sezione sintonizzatore LW

Intervallo di frequenza (9 kHz)

: 153 kHz – 279 kHz

Sensibilità utile

: 45 μ V

Sezione sintonizzatore MW

Intervallo di frequenza (9 kHz)

: 531 kHz – 1611 kHz

Sensibilità utile

: 25 μ V

Sezione video

Sistema colori dell'ingresso video esterno

: NTSC/ PAL

Livello ingresso video esterno (mini jack)

: 1 V_{p-p}/ 75 Ω

Livello ingresso massimo audio esterno (mini jack)

: 2 V/ 25 k Ω

Livello uscita video (jack RCA)

: 1 V_{p-p}/ 75 Ω

Livello uscita audio (jack RCA)

: 1,2 V/ 10 k Ω

Sezione audio

Potenza massima (anteriore e posteriore)

: 50 W x 4

Potenza larghezza banda completa

(anteriore e posteriore)

: 30 W x 4 (PWR DIN 45324, +B=14,4 V)

Livello preuscita (V)

: 2 V/ 10 k Ω

Impedenza di preuscita

: \leq 600 Ω

Impedenza altoparlante

: 4 – 8 Ω

Azione dei toni

Bassi : 100 Hz \pm 8 dB

Medi : 1 kHz \pm 8 dB

Alti : 10 kHz \pm 8 dB

Sezione navigazione

Ricevitore

: Ricevitore GPS ad elevata sensibilità

Frequenza di ricezione

: 1575,42 MHz (codice C/A)

Tempi di acquisizione

A freddo : < 38 secondi

Ripristino impostazioni di fabbrica : < 45 secondi

(In media per un ricevitore stazionario con ricezione libera da ostacoli)

Accuratezza

Posizione : Solitamente < 10 metri

Velocità : 0,05 m/sec. RMS

Metodo di posizionamento

: GPS

Antenna

: Antenna GPS esterna

Generale

Tensione di esercizio

: 14,4 V (10,5 – 16 V consentiti)

Consumo di corrente massimo

: 15 A

Dimensioni dell'installazione (L x A x P)

: 182 x 100 x 150 mm

Intervallo di temperatura operativa

: -10°C – + 60°C

Intervallo di temperatura di stoccaggio

: -20°C – + 85°C

Peso

: 2,1 kg

Le specifiche sono soggette a modifica senza preavviso.

Anche se il numero di pixel effettivi per il display a cristalli liquidi è pari a 99,99% o più, 0,01% dei pixel potrebbe non illuminarsi o funzionare in modo non corretto.

The "AAC" logo is a trademark of Dolby Laboratories.

Font for this product is designed by Ricoh.

iPod is a trademark of Apple Inc., registered in the U.S. and other countries.

iPhone is a trademark of Apple Inc.

iTunes is a trademark of Apple Inc.

"Made for iPod" means that an electronic accessory has been designed to connect specifically to iPod and has been certified by the developer to meet Apple performance standards.

"Works with iPhone" means that an electronic accessory has been designed to connect specifically to iPhone and has been certified by the developer to meet Apple performance standards.

Apple is not responsible for the operation of this device or its compliance with safety and regulatory standards.

 is a trademark of DVD Format/Logo Licensing Corporation registered in the U.S., Japan and other countries.

Questo prodotto incorpora la tecnologia di protezione del copyright garantita dai brevetti e da altri diritti di proprietà intellettuale negli Stati Uniti. L'uso della tecnologia di protezione del copyright deve essere autorizzato da Macrovision ed è intesa per l'uso domestico e altri usi di visione limitati solo se non stabilito diversamente da Macrovision. È vietato eseguire la decodificazione e lo smontaggio.

Prodotto su licenza dei Dolby Laboratories.

Dolby e il simbolo della doppia D sono marchi dei Dolby Laboratories.

Manufactured under license under U.S. Patent #'s: 5,451,942; 5,956,674; 5,974,380; 5,978,762; 6,487,535 & other U.S. and worldwide patents issued & pending. DTS is a registered trademark and the DTS logos, Symbol and DTS 2.0 Channel are trademarks of DTS, Inc. © 1996-2008 DTS, Inc. All Rights Reserved.

INFORMAZIONI SU VIDEO DIVX:

DivX® è un formato video digitale creato da DivX, Inc. Si tratta di un dispositivo DivX Certified ufficiale che riproduce video DivX. Consultare il sito www.divx.com per ulteriori informazioni e per gli strumenti software necessari per convertire i file in video DivX.

INFORMAZIONI SU DIVX VIDEO-ON-DEMAND:

Questo dispositivo DivX Certified® deve essere registrato al fine di consentire la riproduzione del contenuto di DivX Video-on-Demand (VOD). Per generare il codice di registrazione individuare la sezione DivX VOD in <Impostazione DivX> (pagina 58). Accedere a vod.divx.com con questo codice per completare il processo di registrazione e scoprire molto altro su DivX VOD.

DivX® is a registered trademark of DivX, Inc., and is under license.

Il marchio e i loghi Bluetooth sono di proprietà di Bluetooth SIG, Inc. L'uso di tali marchi da parte di Kenwood Corporation è soggetto a licenza. Gli altri marchi e nomi commerciali sono di proprietà dei rispettivi proprietari.

Etichetta per i prodotti che impiegano raggi laser

**CLASS 1
LASER PRODUCT**

L'etichetta si trova sul rivestimento o sulla scatola e serve ad avvertire che il componente impiega raggi laser che sono stati classificati come classe 1. Ciò significa che l'apparecchio utilizza raggi laser di una classe inferiore. Non c'è alcun pericolo di radiazioni pericolose all'esterno dell'apparecchio.



• **Dichiarazione di conformità relativa alla direttiva EMC 2004/108/CE**

• **Dichiarazione di conformità relativa alla direttiva R&TTE 1999/5/CE**

Produttore:

Kenwood Corporation

2967-3 Ishikawa-machi, Hachioji-shi, Tokyo, 192-8525 Giappone

Rappresentante UE:

Kenwood Electronics Europe BV

Amsterdamseweg 37, 1422 AC UITHOORN, Paesi Bassi

English

Hereby, Kenwood declares that this unit DNXS20VBT is in compliance with the essential requirements and other relevant provisions of Directive 1999/5/EC.

Français

Par la présente Kenwood déclare que l'appareil DNXS20VBT est conforme aux exigences essentielles et aux autres dispositions pertinentes de la directive 1999/5/CE.

Par la présente, Kenwood déclare que ce DNXS20VBT est conforme aux exigences essentielles et aux autres dispositions de la directive 1999/5/CE qui lui sont applicables.

Deutsch

Hiermit erklärt Kenwood, dass sich dieser DNXS20VBT in Übereinstimmung mit den grundlegenden Anforderungen und den anderen relevanten Vorschriften der Richtlinie 1999/5/EG befindet. (BMW)

Hiermit erklärt Kenwood die Übereinstimmung des Gerätes DNXS20VBT mit den grundlegenden Anforderungen und den anderen relevanten Festlegungen der Richtlinie 1999/5/EG. (Wien)

Nederlands

Hierbij verklaart Kenwood dat het toestel DNXS20VBT in overeenstemming is met de essentiële eisen en de andere relevante bepalingen van richtlijn 1999/5/EG.

Bij deze verklaart Kenwood dat deze DNXS20VBT voldoet aan de essentiële eisen en aan de overige relevante bepalingen van Richtlijn 1999/5/EC.

Italiano

Con la presente Kenwood dichiara che questo DNXS20VBT è conforme ai requisiti essenziali ed alle altre disposizioni pertinenti stabilite dalla direttiva 1999/5/CE.

Español

Por medio de la presente Kenwood declara que el DNXS20VBT cumple con los requisitos esenciales y cualesquiera otras disposiciones aplicables o exigibles de la Directiva 1999/5/CE.

Português

Kenwood declara que este DNXS20VBT está conforme com os requisitos essenciais e outras disposições da Directiva 1999/5/CE.

Polska

Kenwood niniejszym oświadcza, że DNXS20VBT spełnia zasadnicze wymogi oraz inne istotne postanowienia dyrektywy 1999/5/EC.

Česky

Kenwood tímto prohlašuje, že DNXS20VBT je ve shodě se základními požadavky a s dalšími příslušnými ustanoveními Nařízení vlády č. 426/2000 Sb.

Magyar

Alulírott, Kenwood, kijelenti, hogy a jelen DNXS20VBT megfelel az 1999/5/EC irányelvben meghatározott alapvető követelményeknek és egyéb vonatkozó előírásoknak.

Svenska

Härmed intygar Kenwood att denna DNXS20VBT står i överensstämmelse med de väsentliga egenskapskrav och övriga relevanta bestämmelser som framgår av direktiv 1999/5/EG.

Suomi

Kenwood vakuuttaa täten että DNXS20VBT tyyppinen laite on direktiivin 1999/5/EY oleellisten vaatimusten ja sitä koskevien direktiivin muiden ehtojen mukainen.

Slovensko

S tem Kenwood izjavlja, da je ta DNXS20VBT v skladu z osnovnimi zahtevami in ostalimi ustreznimi predpisi Direktive 1999/5/EC.

Slovensky

Spoločnosť Kenwood týmto vyhlasuje, že DNXS20VBT spĺňa základné požiadavky a ďalšie príslušné ustanovenia Direktívy 1999/5/EC.

Dansk

Undertegnede Kenwood erklærer herved, at følgende udstyr DNXS20VBT overholder de væsentlige krav og øvrige relevante krav i direktiv 1999/5/EF.

Ελληνικά

ΜΕ ΤΗΝ ΠΑΡΟΥΣΑ Kenwood ΔΗΛΩΝΕΙ ΟΤΙ ΔΙΟΧΕΙΡΕΙΤΑΙ ΣΥΜΜΟΡΦΩΝΕΤΑΙ ΠΡΟΣ ΤΙΣ ΟΥΣΙΩΔΕΙΣ ΑΠΑΙΤΗΣΕΙΣ ΚΑΙ ΤΙΣ ΛΟΙΠΕΣ ΣΧΕΤΙΚΕΣ ΔΙΑΤΑΞΕΙΣ ΤΗΣ ΟΔΗΓΙΑΣ 1999/5/ΕΚ.

Eesti

Sellega kinnitab Kenwood, et see DNXS20VBT vastab direktiivi 1999/5/EC põhilistele nõudmistele ja muudele asjakohastele määrustele.

Latviešu

Ar šo, Kenwood, apstiprina, ka DNXS20VBT atbilst Direktīvas 1999/5/EC galvenajām prasībām un citiem tās nosacījumiem.

Lietuviškai

Šiuo, Kenwood, pareiškia, kad šis DNXS20VBT atitinka pagrindinius Direktivos 1999/5/EB reikalavimus ir kitas svarbias nuostatas.

Malti

Hawnhekk, Kenwood, jiddikjara li dan DNXS20VBT jikkonforma mal-htgijiet essenzjali u ma provvedimenti oħrajn relevanti li hemm fid-Direttiva 1999/5/EC.

Українська

Компанія Kenwood заявляє, що цей виріб DNXS20VBT відповідає ключовим вимогам та іншим пов'язаним положенням Директиви 1999/5/EC.

Informazioni sullo smaltimento delle vecchie apparecchiature elettriche ed elettroniche e le batterie (valido per i paesi europei che hanno adottato sistemi di raccolta separata)

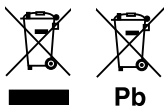

I prodotti e le batterie recanti il simbolo di un contenitore di spazzatura su ruote barrato non possono essere smaltiti insieme ai normali rifiuti di casa.

I vecchi prodotti elettrici ed elettronici e le batterie devono essere riciclati presso una apposita struttura in grado di trattare questi prodotti e di smaltirne i loro componenti. Per conoscere dove e come recapitare tali prodotti nel luogo a voi più vicino, contattare l'apposito ufficio comunale.

Un appropriato riciclo e smaltimento aiuta a conservare la natura e a prevenire effetti nocivi alla salute e all'ambiente.

Nota: Il simbolo "Pb" sotto al simbolo delle batterie indica che questa batteria contiene piombo.

Questo prodotto non è installato dal produttore di un veicolo della linea di produzione, né dall'importatore professionale di un veicolo negli stati membri della UE.

KENWOOD