

KENWOOD

DDX4038BT DDX4038BTM DDX4038 DDX4038M

附DVD收放機顯示器

安裝說明書

附DVD收放机显示器

安装说明书

DVD 수신기 장착 모니터

설치 설명서

Kenwood Corporation

附件／安裝步驟

附件

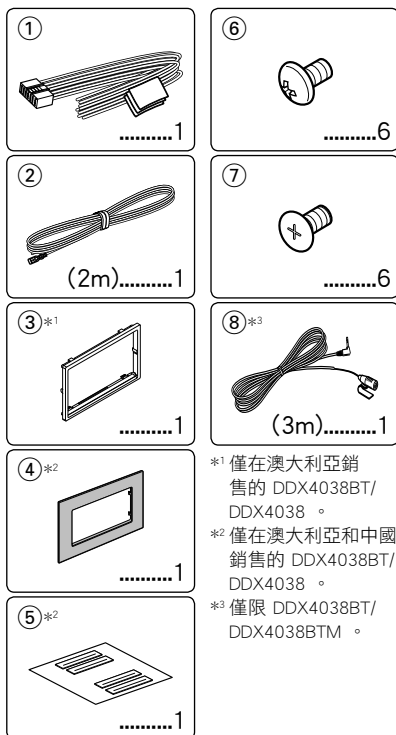

*1 僅在澳大利亞銷售的 DDX4038BT/DDX4038。

*2 僅在澳大利亞和中國銷售的 DDX4038BT/DDX4038。

*3 僅限 DDX4038BT/DDX4038BTM。

安裝步驟

- 1 為了防止短路，請從點火開關上拔下鑰匙，並斷開 ⊖ 電池。
- 2 正確連接各設備的輸入和輸出電線。
- 3 連接線束的揚聲器電線。
- 4 按下列順序連接線束電線：地線、電池線、點火線。
- 5 將線束連接器連接到設備。
- 6 將設備安裝到車上。
- 7 重新連接 ⊖ 電池。
- 8 按下復位按鈕。
- 9 完成初始設置。（請參照安裝說明書。）

▲警告

- 如果將點火線（紅色）和電池線（黃色）連接到轎車底盤（地線），可能會導致短路並起火。請始終將這些電線連接到接有保險絲盒的電源。
- 不得從點火導線（紅色）和蓄電池導線（黃色）上折下保險絲。電源必須透過保險絲與導線連接。

安裝結束後

安裝結束後，請參照安裝說明書完成初始設置。



- 安裝和接線此產品，需要一定的技巧和經驗。出於安全原因的考慮，請將安裝和接線工作留給專業人員來處理。
- 確保將設備接地到 12V DC 電源的負極。
- 不要將設備安裝在直接日光照射或者太熱或太濕的地點。此外，還要避免將設備安裝在有太多灰塵或可能有水滴飛濺的地點。
- 不要使用您自己的螺絲。一定要使用我們提供的螺絲。如果使用錯誤的螺絲，則可能會損傷該設備。
- 如果電源無法接通（顯示 "Miswiring DC Offset Error", "Warning DC Offset Error"），則揚聲器電線可能短路或與汽車底盤接觸，保護功能啟動。因此，應當檢查揚聲器電線。
- 如果您的轎車點火開關不具有 ACC 位置，則請連接點火線到可由點火開關控制打開或關閉的電源。如果將點火線連接到恆定電壓的電源，如電池導線，電池將耗盡。
- 如果控制台有蓋子，則安裝設備時，需確保設備打開和關閉時面板不會碰到蓋子。
- 如果保險絲熔斷，首先確保電線不會觸碰而導致短路，然後用相同額度的保險絲替換。
- 使用聚氧乙烯絕緣帶或其它類似材料絕緣未連接的電纜。為了避免短路，請勿移除未連接電線末端的或端子的罩帽。
- 請將揚聲器正確連接到其相應的端子。如果將 ⊖ 電線或接地線共同接到轎車的任何金屬部分，則可能損壞設備。
- 當只有兩個揚聲器連接到系統，則請將連接器同時連接到兩個前置輸出端子或兩個後置輸出端子（請勿混接前置和後置端子）。例如，如果連接左揚聲器 ⊕ 連接器到一個前置輸出端子，則請勿將 ⊖ 連接器連接到後置輸出端子。

- 在安裝設備之後，請檢查剎車燈、信號燈、雨刷等是否工作正常。
- 以 30° 或更小的安裝角安裝設備。
- 在向汽車安裝本機時，請不要用力按壓面板表面。否則可能導致劃傷、損壞或發生故障。
- 本裝置設有冷卻風扇用來降低內部溫度。安裝設備時，請勿阻塞設備的冷卻風扇。阻塞這些開口將會妨礙內部溫度降低，從而導致故障。

冷卻風扇

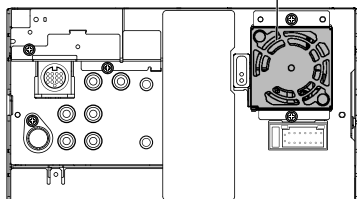

僅限 DDX4038BT/ DDX4038BTM

- 將藍牙適配器 (KS-UBT1) 安裝在由金屬封閉的位置外面。

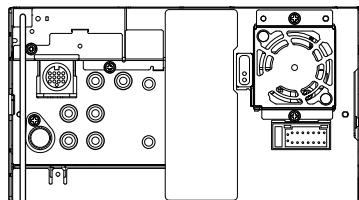

藍牙適配器 (KS-UBT1)

⚠ 小心

請將本機安裝在汽車的控制台。
 在使用中和使用後的短時間內，不得觸摸本機的金屬部件。諸如散熱器和外殼等金屬部件較熱。

將電線與端子連接

藍牙麥克風 (附件 ⑧)
 僅限 DDX4038BT/DDX4038BTM

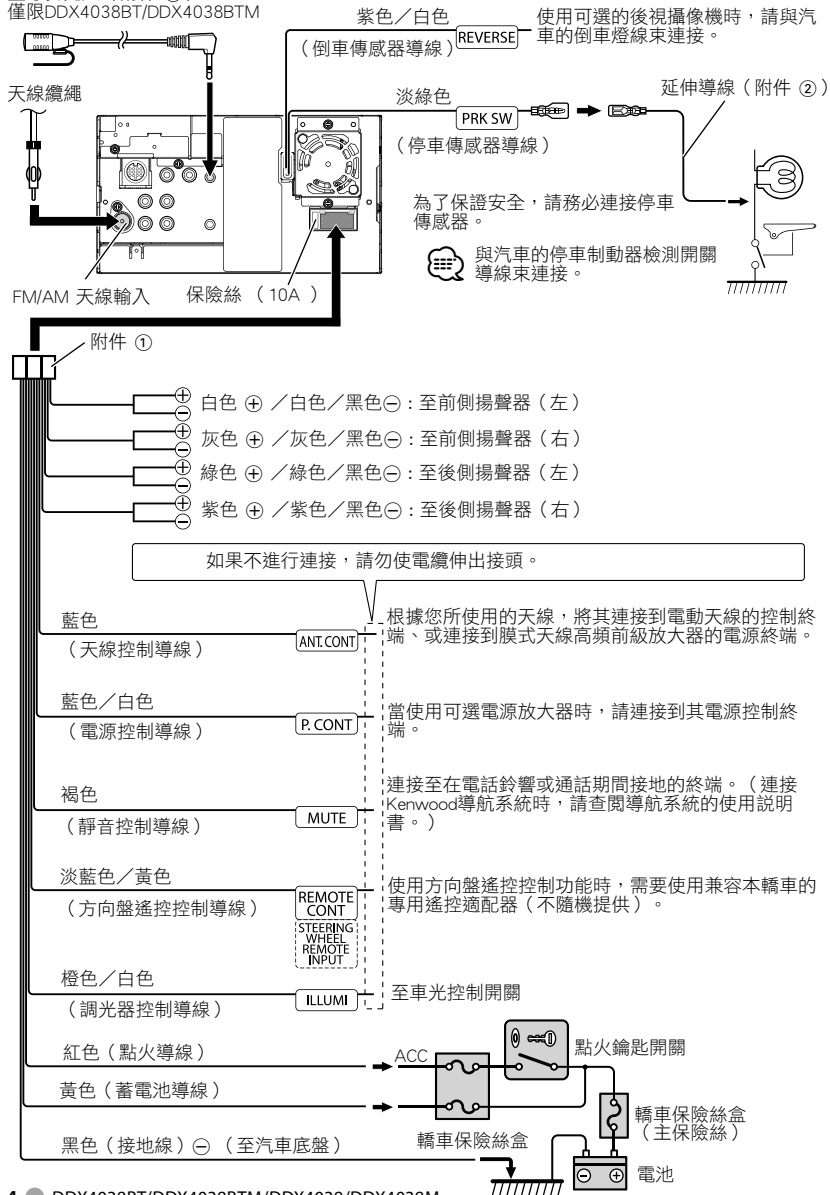

連接其他產品

導航系統 (可選附件)

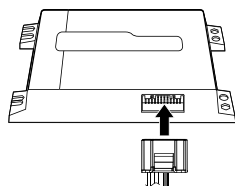

連接電纜
(包含在導航系統中)



能夠與本機連接的導航裝置。
(截至2010年12月):

- KNA-G630
- KNA-G630CN

有關最新資訊，請瀏覽 www.kenwood.com/cs/ce/。

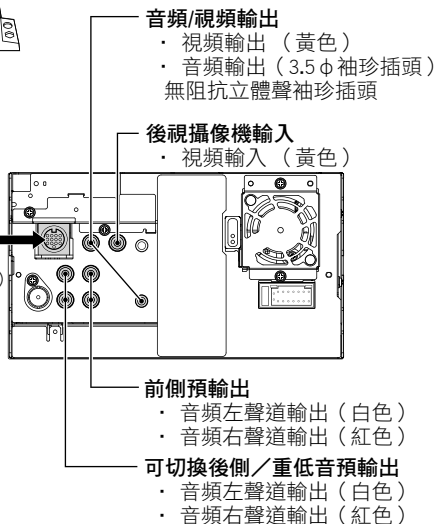

USB 終端

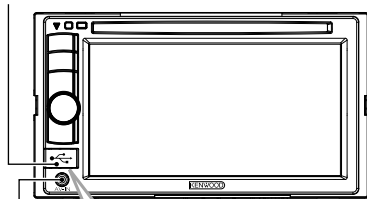

USB 設備 (市售)

iPod (市售)

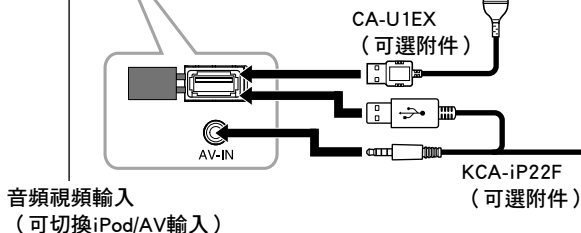

本機的安裝和拆除

對於 Volkswagen

- 1 將附件 ③ 安裝到設備上。

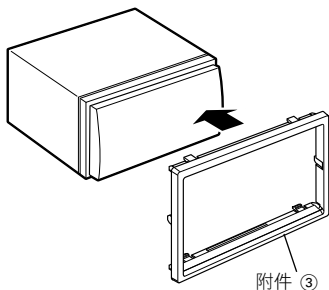

- 確保設備安裝牢固。如果設備不穩固，可能會出現故障（例如，聲音斷續）。

對於常規汽車

- 1 裁剪附件 ④ 以適應中央控制台開口的形狀。
- 2 將附件 ④ 安裝到設備上。

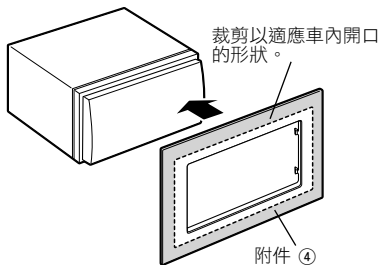

對於 Toyota/Scion

- 1 如圖所示裁剪附件 ④。

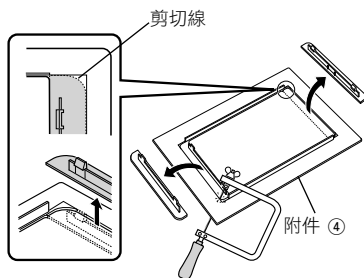

- 2 如圖所示，將雙面膠帶（附件 ⑤）沿切口折疊，將附件 ④ 的切下部分粘貼在外框中心。對於一個附件 ④ 的切下部分使用兩片附件 ⑤。
- 3 將附件 ④ 座孔粘合到設備上。

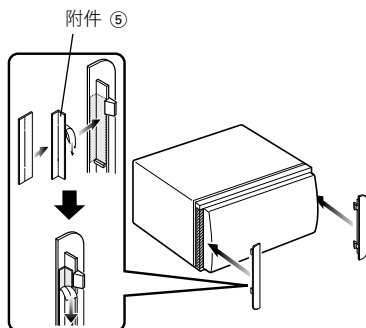

使用支架在 Toyota、Nissan 或 Mitsubishi 轎車上安裝

附件 ⑥ (M5x6mm)
或附件 ⑦ (M5x7mm)

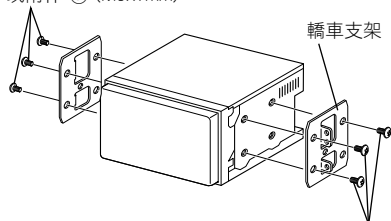

附件 ⑥ (M5x6mm)
或附件 ⑦ (M5x7mm)

安裝麥克風 (僅限 DDX4038BT/DDX4038BTM)

- 1 檢查麥克風的安裝位置 (附件⑧)。
- 2 擦乾淨安裝表面的油污和灰塵等。
- 3 安裝麥克風。
- 4 將麥克風導線與本機連接，使用膠帶等在數個位置進行固定。



· 將麥克風安裝在盡可能遠離手機的位置。

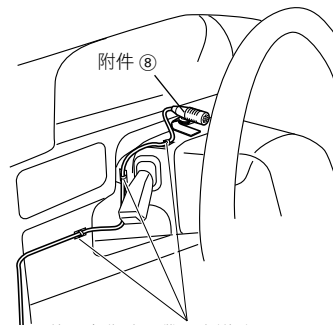

使用市售的膠帶固定導線。

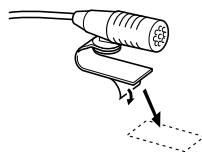

揭下雙面膠帶的保護紙，粘貼在上圖所示位置。



調節麥克風的方向朝向駕駛人員。

附件 / 安装步骤

附件

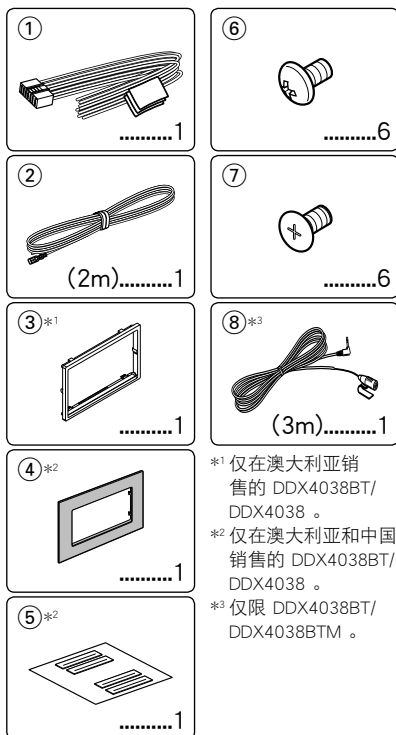

- *1 仅在澳大利亚销售的 DDX4038BT/ DDX4038。
*2 仅在澳大利亚和中国销售的 DDX4038BT/ DDX4038。
*3 仅限 DDX4038BT/ DDX4038BTM。

附件 / 安装步骤

- 1 为了防止短路，请从点火开关上拔下钥匙，并断开 ⊖ 电池。
- 2 正确连接各设备的输入和输出电线。
- 3 连接线束的扬声器电线。
- 4 按下列顺序连接线束电线：地线、电池线、点火线。
- 5 将线束连接器连接到设备。
- 6 将设备安装到车上。
- 7 重新连接 ⊖ 电池。
- 8 按下复位按钮。
- 9 完成初始设置。（请参照安装说明书。）

▲警告

- 如果将点火线（红色）和电池线（黄色）连接到轿车底盘（地线），可能会导致短路并起火。请始终将这些电线连接到接有保险丝盒的电源。
- 不得从点火导线（红色）和蓄电池导线（黄色）上拆下保险丝。电源必须通过保险丝与导线连接。

安装结束后

安装结束后，请参照安装说明书完成初始设置。



- 安装和接线此产品，需要一定的技巧和经验。出于安全原因的考虑，请将安装和接线工作留给专业人员来处理。
- 确保将设备接地到 12V DC 电源的负极。
- 不要将设备安装在直接日光照射或者太热或太湿的地点。此外，还要避免将设备安装在有太多灰尘或可能有水滴飞溅的地点。
- 不要使用您自己的螺丝。一定要使用我们提供的螺丝。如果使用错误的螺丝，则可能会损伤该设备。
- 如果电源无法接通（显示 "Miswiring DC Offset Error", "Warning DC Offset Error"），则扬声器电线可能短路或与汽车底盘接触，保护功能启动。因此，应当检查扬声器电线。
- 如果您的轿车点火开关不具有 ACC 位置，则请连接点火线到可由点火开关控制打开或关闭的电源。如果将点火线连接到恒定电压的电源，如电池导线，电池将耗尽。
- 如果控制台有盖子，则安装设备时，需确保设备打开和关闭时面板不会碰到盖子上。
- 如果保险丝熔断，首先确保电线不会触碰而导致短路，然后用相同额度的保险丝替换。
- 使用聚氯乙烯绝缘带或其它类似材料绝缘未连接的电缆。为了避免短路，请勿移除未连接电线末端的或端子的罩帽。
- 请将扬声器正确连接到其相应的端子。如果将 ⊖ 电线或接地线共同接到轿车的任何金属部分，则可能损坏设备。
- 当只有两个扬声器连接到系统，则请将连接器同时连接到两个前置输出端子或两个后置输出端子（请勿混接前置和后置端子）。例如，如果连接左扬声器 ⊕ 连接器到一个前置输出端子，则请勿将 ⊖ 连接器连接到后置输出端子。

- 在安装设备之后，请检查刹车灯、信号灯、雨刷等是否工作正常。
- 以 30° 或更小的安装角安装设备。
- 在向汽车安装本机时，请不要用力按压面板表面。否则可能导致划伤、损坏或发生故障。
- 本装置设有冷却风扇用来降低内部温度。安装设备时，请勿阻塞设备的冷却风扇。阻塞这些开口将会妨碍内部温度降低，从而导致故障。

冷却风扇

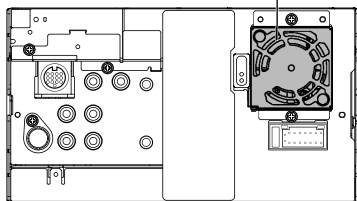

仅限 DDX4038BT/ DDX4038BTM

- 将蓝牙适配器 (KS-UBT1) 安装在由金属封闭的位置外面。

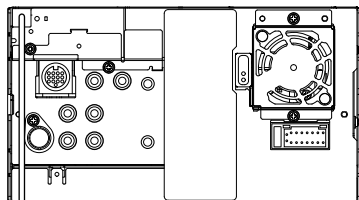

蓝牙适配器 (KS-UBT1)

⚠️ 小心

请将本机安装在汽车的控制台。在使用中和使用后的短时间内，不得触摸本机的金属部件。诸如散热器和外壳等金属部件较热。

将电线与端子连接

蓝牙麦克风 (附件⑧)
仅限DDX4038BT/DDX4038BTM

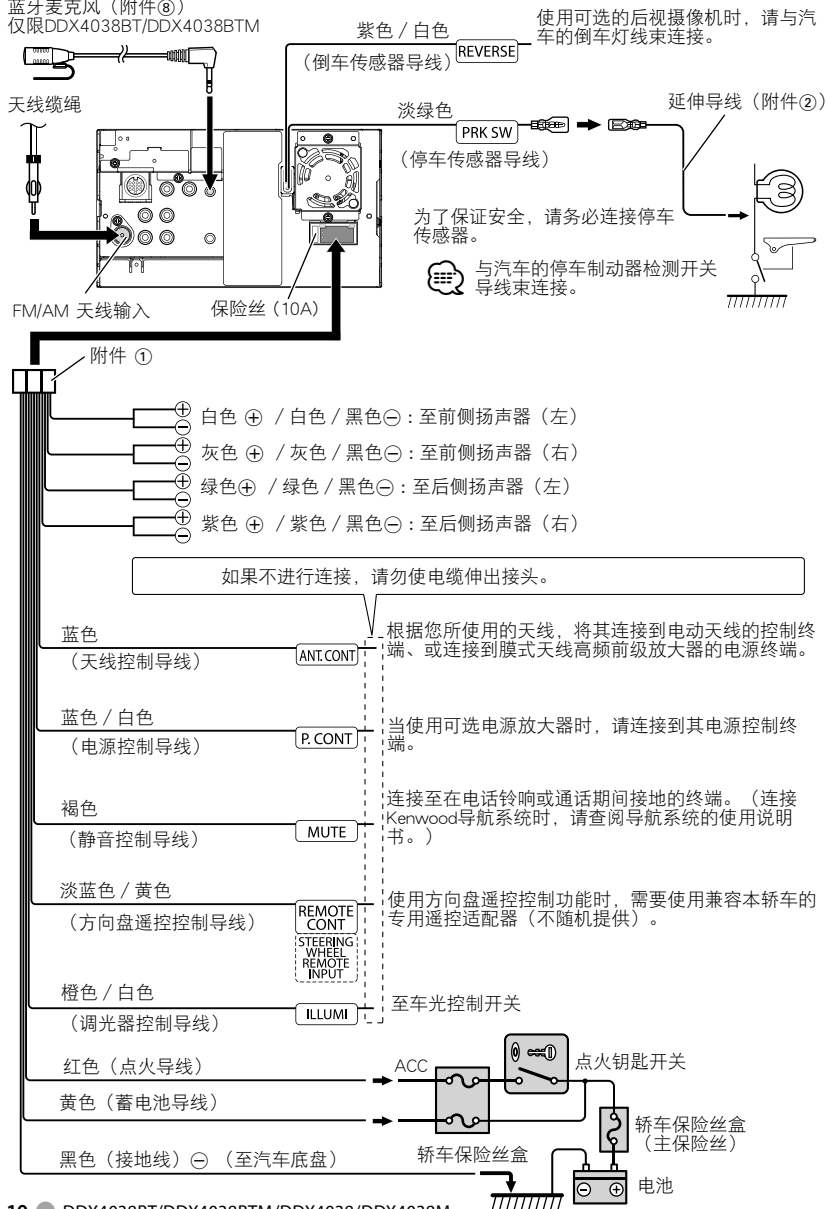

连接其他产品

导航系统 (可选附件)

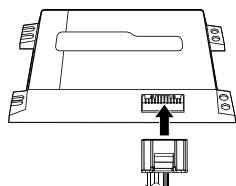

连接电缆
(包含在导航系统中)



能够与本机连接的导航装置。
(截至2010年12月):

- KNA-G630
- KNA-G630CN

有关最新信息, 请浏览 www.kenwood.com/cs/cef/。

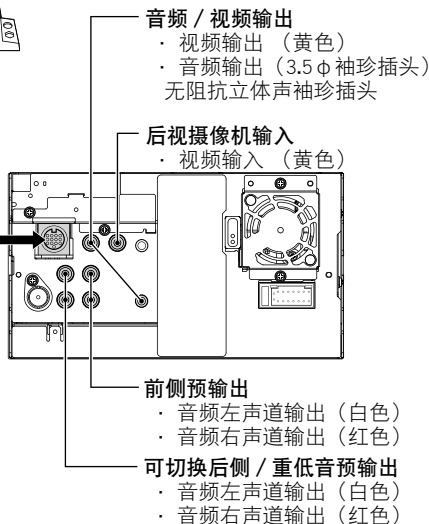

USB 终端

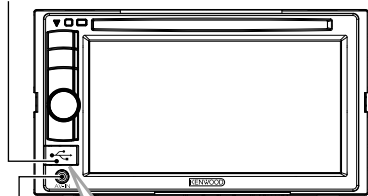

USB 设备 (市售)

iPod (市售)

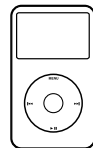

CA-U1EX
(可选附件)

AV-IN

KCA-iP22F
(可选附件)

音频视频输入
(可切换 iPod/AV 输入)

本机的安装和拆除

对于 Volkswagen

- 1 将附件 ③ 安装到设备上。

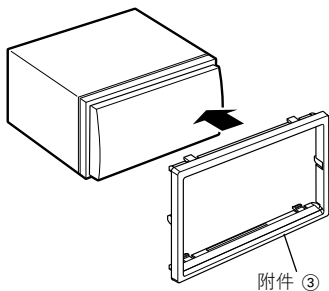

- 确保设备安装牢固。如果设备不稳固，可能会出现故障（例如，声音断续）。

对于常规汽车

- 1 裁剪附件 ④ 以适应中央控制台开口的形状。
- 2 将附件 ④ 安装到设备上。

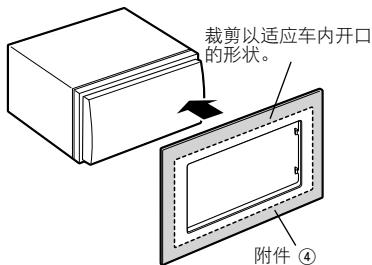

对于 Toyota/Scion

- 1 如图所示裁剪附件 ④。

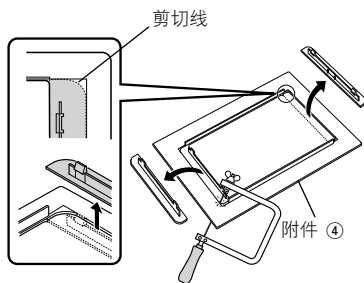

- 2 如图所示，将双面胶带（附件 ⑤）沿切口折叠，将附件 ④ 的切下部分粘贴在外框中心。对于一个附件 ④ 的切下部分使用两片附件 ⑤。
- 3 将附件 ④ 座孔粘到设备上。

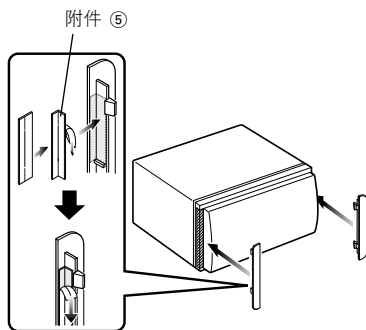

使用支架在 Toyota、Nissan 或 Mitsubishi 轿车上安装

附件 ⑥ (M5x6mm)
或附件 ⑦ (M5x7mm)

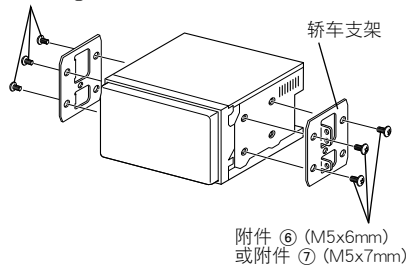

安装麦克风 (仅限 DDX4038BT/DDX4038BTM)

- 1 检查麦克风的安装位置 (附件⑧)。
- 2 擦干净安装表面的油污和灰尘等。
- 3 安装麦克风。
- 4 将麦克风导线与本机连接, 使用胶带等在数个位置进行固定。



· 将麦克风安装在尽可能远离手机的位置。

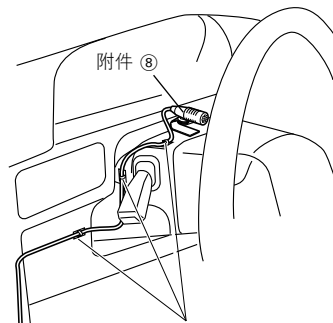

使用市售的胶带固定导线。

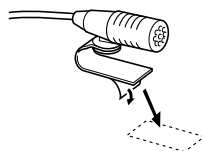







揭下双面胶带的保护纸, 粘贴在上图所示位置。

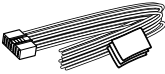

调节麦克风的朝向驾驶员。

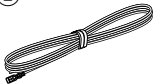
액세서리/설치 절차

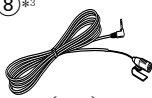
액세서리

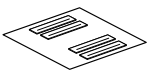
 <p>①1</p>	 <p>⑥6</p>
 <p>② (2m).....1</p>	 <p>⑦6</p>
 <p>③*11</p>	 <p>⑧*3 (3m).....1</p>
 <p>④*21</p>	<p>*1 호주에서만 판매하는 DDX4038BT/DDX4038.</p> <p>*2 호주, 중국에서만 판매하는 DDX4038BT/DDX4038.</p> <p>*3 DDX4038BT/DDX4038BTM 만 해당.</p>
 <p>⑤*21</p>	

설치 절차

- 1 누전을 방지하기 위해 시동 장치에서 키를 빼고 ⊖ 배터리를 분리하십시오.
- 2 각 기기의 입력 및 출력 선을 올바르게 연결하십시오.
- 3 배선 하네스의 스피커 선을 연결하십시오.
- 4 배선 하네스의 선을 다음 순서로 연결하십시오. 접지, 배터리, 접화
- 5 기기에 배선 하네스 커넥터를 연결하십시오.
- 6 차량에 기기를 설치하십시오.
- 7 ⊖ 배터리를 다시 연결하십시오.

- 8 리셋 버튼을 누르십시오.
- 9 초기 설정을 수행하십시오. (조작 매뉴얼 참조)

▲경고

- 점화 선(빨강)과 배터리 선(노랑)을 자동차 새시(바닥)에 연결하면 누전을 일으켜 화재가 발생할 수 있습니다. 이 선을 항상 퓨즈 단자를 통해 공급되는 전원 에 연결하십시오.
- 퓨즈를 점화 선(빨강)과 배터리 선(노랑)에서 자르지 마십시오. 전원 공급은 퓨즈를 통해 선으로 연결되어야 합니다.

설치 후

설치 후에, 조작 매뉴얼을 참조하여 초기 설정을 수행하십시오.



- 이 제품을 설치하고 배선하려면 전문적인 기술과 경험이 필요합니다. 최상의 안전을 위해 설치 및 배선 작업을 전문 기술자에게 의뢰하십시오.
- 기기를 -12V DC 전원 공급 장치에 접지시켜야 합니다.
- 직사광선 또는 과도한 열이나 습도에 노출되는 곳에는 기기를 설치하지 마십시오. 또한 먼지가 많거나 물이 튀길 수 있는 곳에도 설치하지 마십시오.
- 사용자 자신의 나사를 사용하지 마십시오. 제공된 나사만을 사용하십시오. 잘못된 나사를 사용할 경우 기기가 손상될 수 있습니다.
- 전원이 켜지지 않으면(“ Miswiring DC Offset Error ”, “ Warning DC Offset Error ” 가 디스플레이됨), 스피커 단락이 있을 수 있거나 차량의 새시가 닿아서 보호 기능이 활성화될 수 있습니다. 그러므로, 스피커 선을 반드시 점검하십시오.
- 차량의 시동 장치에 ACC 위치가 없으면 시동 키로 켜고 끌 수 있도록 점화 선을 전원에 연결하십시오. 배터리 선과 같이 연속 전원을 공급하는 전원에 점화 선을 연결할 경우 배터리가 방전될 수도 있습니다.
- 콘솔에 뚜껑이 있는 경우 이 뚜껑을 열고 닫을 때 제품의 전면 플레이트에 손상이 가지 않도록 주의하여 설치하십시오.

- 퓨즈가 끊어진 경우에는 먼저 배선이 누전된 원인을 찾고 나서 동급 퓨즈로 교체하십시오.
- 연결되지 않은 선은 비닐 테이프나 이와 유사한 기타 물질로 절연시키십시오. 누전을 방지하기 위해 연결되지 않은 배선이나 터미널의 끝에 씌워져 있는 캡을 제거하지 마십시오.
- 스피커 선을 해당하는 터미널에 올바르게 연결하십시오. ⊖ 선을 공용으로 사용하거나 차의 금속 부분에 닿게 되면 기기가 손상되거나 올바르게 작동하지 않을 수도 있습니다.
- 시스템에 두 개 스피커만 연결되어 있는 경우에는 컨넥터를 두 개의 앞쪽 출력 터미널이나 두 뒤쪽 출력 터미널에 연결하십시오(앞쪽과 뒤쪽을 섞지 마십시오). 예를 들어, 좌측 스피커의 ⊕ 컨넥터를 앞쪽 출력 터미널에 연결하는 경우, ⊖ 컨넥터를 뒤쪽 출력 터미널에 연결하지 마십시오.
- 기기를 설치한 후에는 차량의 브레이크 램프, 방향등, 와이퍼 등이 올바르게 작동하는지 점검하십시오.
- 기기 설치 시 각도를 30° 이하로 설치하십시오.
- 차량에 기기를 설치할 때 패널 표면을 세게 누르지 마십시오. 그렇지 않으면 흠집, 손상 또는 고장을 초래할 수 있습니다.
- 이 기기에는 내부 온도를 낮추기 위한 냉각 팬이 있습니다. 이 기기를 냉각 팬이 막힐 수 있는 곳에 장착하지 마십시오. 이 곳을 막으면 내부 온도 냉각을 막아 제대로 기능을 할 수 없습니다.

냉각 팬

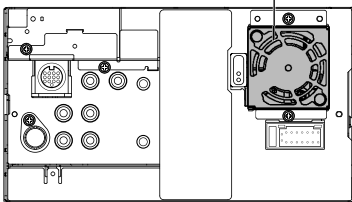

DDX4038BT/ DDX4038BTM 만 해당

- 금속으로 둘러싸인 장소 옆에 블루투스 어댑터(KS-UBT1)를 설치하십시오.

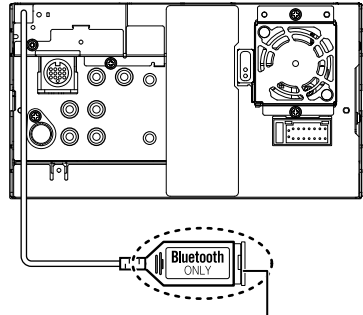

블루투스 어댑터 (KS-UBT1)

⚠ 주의

이 기기를 차량 안의 콘솔에 설치하십시오.
 기기 사용 중 및 사용 후 즉시의 경우, 기기의 금속부위에 손을 대지 마십시오. 탈열기나 케이스 등 금속부위가 뜨거워집니다.

단자에 선 연결하기

블루투스 마이크(액세서리 ⑧)
DDX4038BT/DDX4038BTM만 해당

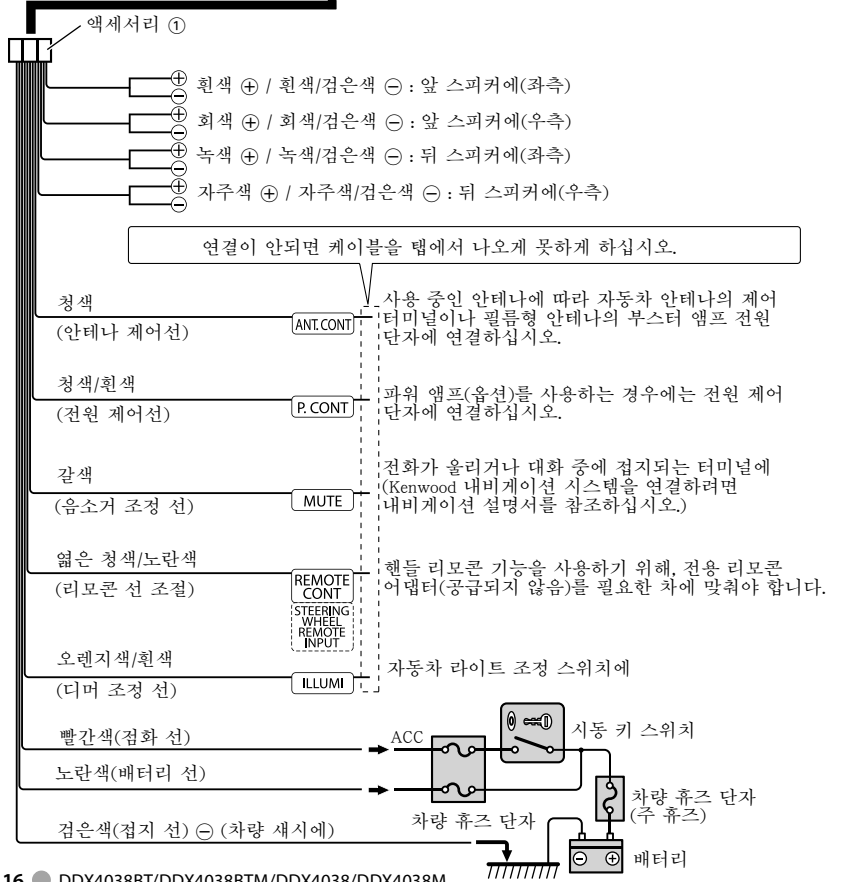
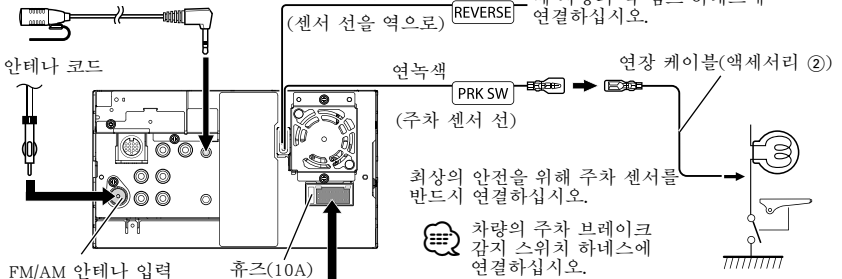

다른 제품 연결하기

내비게이션 시스템 (옵션 액세서리)



이 기기에 연결할 수 있는 내비게이션 기기.
(2010년 12월 현재)
· KNA-G630
· KNA-G630CN
최신 정보는 www.kenwood.com/cs/ce에 액세스하여
확인하십시오.

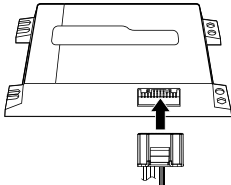

연결 케이블
(내비게이션 시스템에
포함됨)

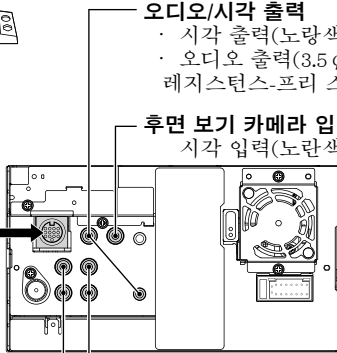

오디오/시각 출력

- 시각 출력(노랑색)
- 오디오 출력(3.5φ 미니 플러그)
레지스턴스-프리 스테레오 타입 미니 플러그

후면 보기 카메라 입력

시각 입력(노랑색)

앞 프리아웃

- 오디오 왼쪽 출력(흰색)
- 오디오 오른쪽 출력(빨강)

뒤/서브우퍼 프리아웃 스위처블

- 오디오 왼쪽 출력(흰색)
- 오디오 오른쪽 출력(빨강)

USB 터미널

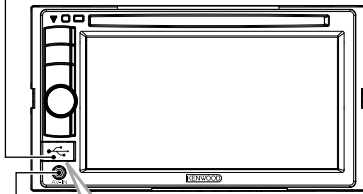

USB 장치 (시중에서 구입가능)

iPod
(시중에서 구입가능)

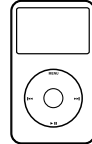

CA-U1EX
(옵션 액세서리)

AV-IN

KCA-iP22F
(옵션 액세서리)

오디오 시각 입력
(iPod/AV 입력 스위처블)

설치/기기 제거

Volkswagen용

1 액세서리 ③을 기기에 부착하십시오.

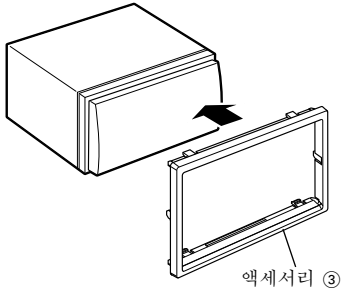

· 기기가 제자리에 안전하게 장착되는지 확인하십시오. 이 기기가 불안정하면 제대로 작동하지 않을 수 있습니다(예, 사운드가 건너뛴 수 있습니다).

일반 모터용

- 1 콘솔 가운데에 있는 구멍의 형태에 맞춰 액세서리 ④를 잘라내십시오.
- 2 액세서리 ④를 기기에 부착하십시오.

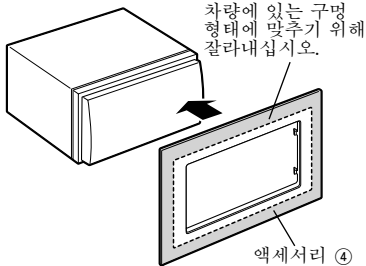

Toyota/Scion용

1 액세서리 ④를 그림대로 잘라내십시오.

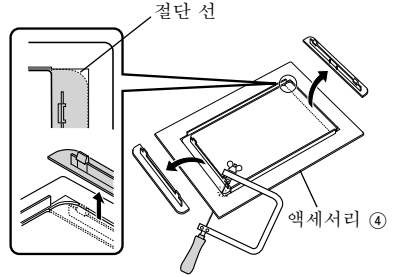

2 그림처럼 틈새를 따라 양면 접착물 (액세서리 ⑤)을 접어서, 중앙 리브에 대고 액세서리 ④ 컷 아웃에 부착하십시오. 2개의 액세서리 ⑤를 1개의 액세서리 ④ 컷 아웃에 사용하십시오.

3 액세서리 ④ 컷 아웃을 기기에 부착하십시오.

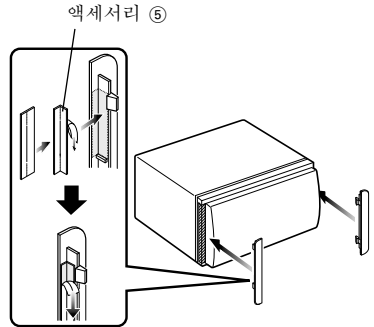

브래킷을 이용한 Toyota, Nissan 또는 Mitsubishi에서의 설치

액세서리 ⑥(M5x6mm)
또는 액세서리 ⑦(M5x7mm)

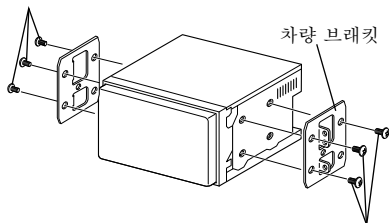

액세서리 ⑥(M5x6mm)
또는 액세서리 ⑦(M5x7mm)

마이크 설치 (DDX4038BT/DDX4038BTM 만 해당)

- 1 마이크 설치 위치를 점검하십시오(액세서리 ⑧).
- 2 설치 표면에 기름과 기타 오물을 제거하십시오.
- 3 마이크를 설치하십시오.
- 4 테이프 또는 비슷한 것으로 마이크 케이블을 여러 위치에 고정된 기기까지 연결하십시오.



· 마이크를 휴대폰에서 가능한 한 멀리 설치하십시오.

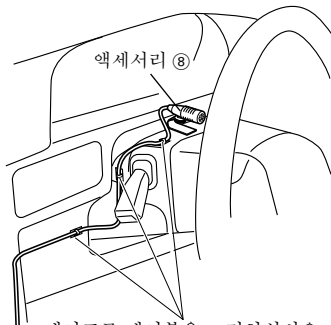

테이프 케이블을 고정하십시오.

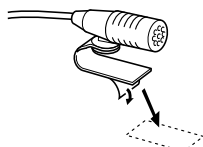

양면 테이프의 박리 코팅된 종이를 벗기고 위에 보여진 위치에 고정하십시오.



마이크 방향을 운전자 쪽으로 맞추십시오.

KENWOOD