

KENWOOD

جهاز راديو ومشغل أسطوانات CD

KDC-X8016BT

KDC-X8016BTL

KDC-X7016

KDC-X7016L

دليل التشغيل

Kenwood Corporation



<p>٤٢ إعداد وظيفة البلوتوث</p> <p>ضبط وظيفة بلوتوث تسجيل جهاز بلوتوث تسجيل كود PIN اختيار جهاز بلوتوث المراد توصيله محو جهاز بلوتوث المسجل تحميل دليل الهاتف إضافة أمر اتصال منطوق ضبط أمر صوتي للفتنة</p> <p>رسائل SMS (خدمة الرسائل القصيرة)</p> <p>توزيع رسائل SMS رسائل SMS (خدمة الرسائل القصيرة)</p> <p>العمليات الأساسية للتحكم عن بعد</p> <p>٤٧</p> <p>٥٠ الملحق</p> <p>عن ملف الصوتيات أجهزة iPod/iPhone التي يمكن توصيلها بهذا الجهاز حول جهاز USB حول "KENWOOD Music Editor" حول الهاتف الجوال حول مشغل صوتيات جهاز بلوتوث لائحة القائمة عرض عناصر المؤشر</p> <p>٥٥ دليل إصلاح الأعطال</p> <p>٥٨ الموصفات</p>	<p>٢٢ تشغيل وظيفة هاتف التحدث الحر</p> <p>توصيل جهاز بلوتوث تلقي مكالمة أثناء المكالمة خاصية الانتظار وظائف أخرى إجراء مكالمة هاتفية الاتصال السريع (رقم اتصال سابق الضبط) الاتصال برقم من دليل الهاتف الاتصال برقم من سجل المكالمات الاتصال برقم هاتفي الاتصال عن طريق نطق الإسم التسجيل في لائحة أرقام الاتصال مسبقاً الضبط عرض نوع الرقم الهاتفي (الفتنة)</p> <p>٢٦ أوضاع ضبط وحدة العرض</p> <p>عمليات التشغيل الأساسية عرض الإعدادات تخصيص وضع وحدة العرض خماسية الأسطر وثلاثية الأسطر ووحدة العرض شبيهة جهاز iPod تخصيص وضع وحدة عرض محلل النطاق اختيار لون الإضاءة ضبط بيان مدخل الأجهزة الخارجية</p> <p>٣٠ الساعة ووظائف أخرى</p> <p>ضبط الساعة والتاريخ إعدادات أولية إعدادات وضع الاستعراض كنم الصوت عند تلقي مكالمة هاتفية واجهة الجهاز المانعة للسرقة</p> <p>٣٤ عمليات ضبط الصوتيات</p> <p>التحكم في الصوتيات تحديد منحنى موازن الصوت مُسبق الضبط التحكم اليدوي في موازن الصوت الاستماع إلى تحديد الموضوع الضبط الدقيق لموضوع الاستماع النظام ثنائي المناطق</p> <p>٣٧ ضبط العرض</p> <p>تحديد نوع السيارة إعداد السماعات الضبط الدقيق لنوع السيارة إعداد X'Over الإعداد المسبق للذاكرة الصوتية الإعداد المسبق للاستدعاء الصوتي</p> <p>٤٠ التحكم في المفضلات</p> <p>ذاكرة المفضلات مُسبقة الضبط استدعاء المفضلات مُسبقة الضبط حذف ذاكرة المفضلات مُسبقة الضبط</p>	<p>٣ قبل الاستخدام</p> <p>٤ أسماء ووظائف مكونات الجهاز</p> <p>٥ عملية عامة</p> <p>إرشادات ما قبل الاستخدام التشغيل العام عمليات تشغيل لائحة القائمة</p> <p>عمليات تشغيل جهاز iPhone/iPod</p> <p>٦</p> <p>عمليات التشغيل الأساسية اختيار أغنية عن طريق استعراض جهاز iPod وضع التشغيل ضبط جهاز iPod تحديد وضع البحث البحث المباشر بحث ذو صلة البحث بالحروف الأبجدية البحث بالخططي قائمة تشغيلي</p> <p>عمليات تشغيل جهاز USB</p> <p>١٢</p> <p>عمليات التشغيل الأساسية البحث عن الملفات وضع التشغيل إعداد USB البحث بالخططي البحث المباشر عن الأغنيات</p> <p>تشغيل أسطوانة الموسيقى/ ملف الصوتيات</p> <p>١٥</p> <p>عمليات التشغيل الأساسية البحث عن الأغنيات وضع التشغيل عمليات التشغيل الأساسية لمبدل الأسطوانات (اختياري) البحث المباشر عن الأغنيات البحث المباشر عن الأسطوانات</p> <p>تشغيل الموالف</p> <p>١٨</p> <p>عمليات التشغيل الأساسية إعدادات الموالف ذاكرة المحطة مسبقاً الضبط الإدخال التلقائي في الذاكرة الموالفة سابقة الضبط موالفة الوصول المباشر إعدادات درجة التردد</p> <p>التحكم في جهاز التلفاز (اختياري)</p> <p>٢٠</p> <p>عمليات التشغيل الأساسية الذاكرة مُسبقة الضبط الموالفة سابقة الضبط الموالفة المباشرة للتلفاز</p> <p>تشغيل صوتيات بلوتوث</p> <p>٢١</p> <p>توصيل جهاز بلوتوث عمليات التشغيل الأساسية</p>
---	--	--

تحذير

للحيلولة دون وقوع إصابة أو نشوب حريق، اتخذ الإجراءات الوقائية التالية:
لتلافي حدوث دائرة قصر كهربائية، لا تضع أية اجسام معدنية (مثل العملات والأدوات المعدنية) أو تتركها داخل الجهاز.

لا تستخدم هذا الجهاز قبل إلغاء وضع الاستعراض!

لقد تم ضبط هذا الجهاز مبدئيًا على وضع الاستعراض. عند استخدام هذا الجهاز للمرة الأولى، قم بإلغاء وضع الاستعراض. ارجع إلى «إعدادات وضع الاستعراض» (صفحة ٣٠).

كيفية إعادة ضبط الجهاز

إذا تعذر تشغيل هذا الجهاز أو الجهاز المتصل (مُبدل أسطوانات تلقائي أو غير ذلك) بشكل صحيح، فاضغط على زر إعادة الضبط. فيعود هذا الجهاز إلى أوضاع ضبط المصنع عند الضغط على زر إعادة الضبط.

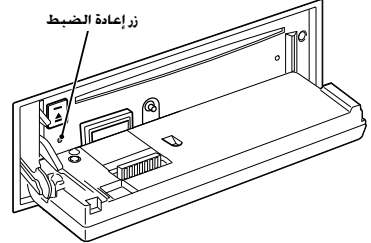

تنظيف الجهاز

إذا كان هنالك بقع على اللوحة الأمامية لهذا الجهاز، فقم بتنظيفها باستخدام قطعة قماش ناعمة وجافة كقطعة قماش من السليكون. إذا كانت اللوحة الأمامية تشتمل على بقع بدرجة كبيرة، فقم بتنظيف البقع باستخدام قطعة قماش مبللة بمنظف متعادل. ثم قم بتنظيفها مرة أخرى باستخدام قطعة قماش جافة وناعمة.



• قد يؤثر رش المنظف على الجهاز مباشرة على أجزائه الميكانيكية، قد يؤدي تنظيف اللوحة الأمامية بقطعة قماش خشنة أو استخدام سائل منظف كالنتر (سائل تخفيف الدهان) أو الكحول إلى خدش السطح أو مسح الأحرف.

أطراف توصيل الجهاز والواجهة

• لا تلمس أطراف توصيل الجهاز والواجهة بأصابعك لعدم إتلافه.
• إذا اتسخت الأطراف الموجودة على الجهاز أو واجهة الجهاز، قم بتنظيفهم بقطعة قماش نظيفة وناعمة وجافة.

تكثف بخار الماء على العدسة

عندما تقوم بتشغيل جهاز تدفئة السيارة في الطقس البارد، قد يتكون الندى أو التكاثف على العدسة بداخل مشغل الأسطوانات بالجهاز. وهذه الظاهرة التي تسمى تكثف بخار الماء على العدسة قد تعذر معها تشغيل أسطوانات CD. في هذا الموقف، قم بإزالة الأسطوانة وانتظر حتى يتبخر التكاثف. إذا استمر عدم تشغيل الجهاز بشكل طبيعي، بعد مضي فترة قصيرة، فاستشر وكيل Kenwood.

ملاحظات

- إذا واجهت مشكلات أثناء التركيب، فاستشر وكيل Kenwood.
- عند شراء ملحقات اختيارية، راجع وكيل Kenwood للتحقق من أنها تعمل مع الطراز الخاص بك وفي المنطقة التي تتواجد فيها.
- يمكن عرض الحروف التي تتوافق مع GB2312 أو ISO 8859-1. ارجع إلى "MENU" < "Chinese" من «إعدادات أولية» (صفحة ٣٠).
- يمكن عرض الحروف التي تتوافق مع ISO 8859-1 (English) و Windows CP 874 و Windows CP 1256 (Persian / Arabic) و Windows CP 1256 (Thai). ارجع إلى "MENU" < "TEXT Language" من «إعدادات أولية» (صفحة ٣٠).
- في هذا المستند، تعني إضاءة مؤشر الوصف أنه سيتم عرض حالة. ارجع إلى «عمليات التشغيل الأساسية» (صفحة ٢٦) للحصول على تفاصيل عرض الحالة.
- صور وحدة العرض ولوحة التحكم المعروضة في هذا الدليل هي مجرد أمثلة تستخدم لشرح طريقة استعمال عناصر التحكم بشكل أوضح. لذا، ما يبدو على شاشة العرض في الصور قد يختلف عما يظهر على شاشة الجهاز بالفعل، وقد تكون بعض الصور على الشاشة غير قابلة للتطبيق.

التعامل مع أسطوانات CD

- لا تلمس سطح التسجيل للأسطوانة.
- لا تلتصق بشريطا وما إلى ذلك على الأسطوانة، كذلك لا تستخدم أسطوانة ملصق عليها أي شريط.
- لا تستخدم أنواع الملحقات الإضافية للقرص.
- نظف من منتصف القرص واتجه إلى الخارج.
- عند إخراج الأسطوانات من الجهاز، قم بسحبهم أحيانًا.
- إذا كان ثقب مركز الأسطوانة أو الإطار الخارجي يحتوي على نتوءات، لا تستخدم الأسطوانة إلا بعد إزالة هذه النتوءات بواسطة سن قلم وما إلى ذلك.

أسطوانات CD التي لا يمكن استخدامها

- الأسطوانات CD غير المستديرة لا يمكن استخدامها.

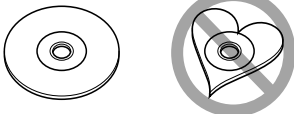

- لا يمكن استخدام أسطوانات CD التي تحتوي على أنوار على سطح التسجيل أو الأسطوانات المتسخة.
- يمكن لهذا الجهاز تشغيل أسطوانات CD التي تحمل العلامة . قد لا يتمكن هذا الجهاز من تشغيل الأسطوانات التي لا تحمل العلامة بشكل صحيح.
- لا يمكنك تشغيل أسطوانة CD-R أو CD-RW لم يتم إنهاؤها بعد. (للتعرف على عملية الإنهاء، يرجى الرجوع إلى برنامج الكتابة، ودليل تشغيل CD-R/CD-RW المسجل).
- لا يمكن استخدام أسطوانات CD ذات حجم ٣ بوصات. وعند محاولة إدخالها في الجهاز باستخدام مهاتن، فإنها قد تنسب في حدوث خلل.

اسماء ووظائف مكونات الجهاز

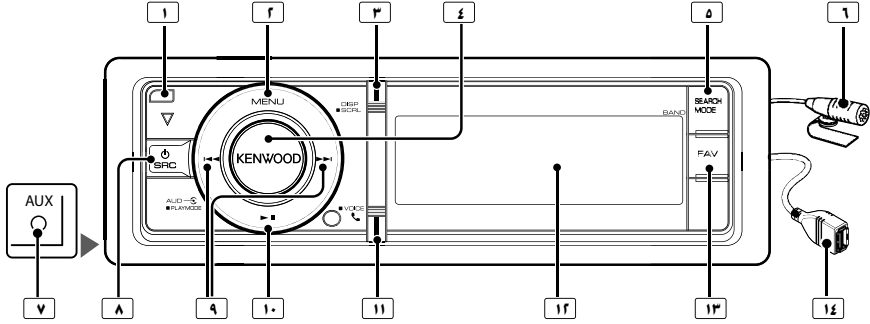

٨ [SRC] الزر

لتنشغيل الجهاز وتحديد المصدر.
لإغلاق الجهاز (اضغط على الزر لمدة ثانية على الأقل).

٩ زري [▶▶] / [◀◀]

لتحديد محطة وأغنية وعناصر الإعداد. (اضغط على الزر).

١٠ الزر [▶||]

لبدء أو إيقاف تشغيل أسطوانات CD والملفات الصوتية وجهاز iPod. (اضغط على الزر).
لتحديد وضع الفصل، وفصل جهاز USB أو جهاز iPod (اضغط على الزر لمدة ثابتين).

١١ الزر [📶] (KDC-X8016BTL / KDC-X8016BT)

للدخول في وضع بلوتوث (اضغط على الزر).

الزر [▶] (KDC-X7016L / KDC-X7016) [PLAY MODE]

يدخل في قائمة وضع التشغيل (اضغط على الزر).
للدخول في وضع Bluetooth (اضغط على الزر لمدة لا تقل عن ثانية).

١٢ إطار العرض

١٣ الزر [FAV]

لاستدعاء عنصر تم تسجيله في المفضلات (اضغط على الزر).
للتسجيل في المفضلات (اضغط على الزر لمدة لا تقل عن ثانية).

١٤ مقبس USB

يمكن توصيل جهاز USB أو جهاز iPod.

١ زر الشحير

لإسقاط الواجهة إلى أسفل لفتحها بحيث يمكن إدخال أسطوانة CD أو إخراجها (اضغط على الزر).

٢ الزر [MENU]

لاختيار أغنية أو ضبط الوظائف. اطلع على «عمليات تشغيل لألحة القائمة» (صفحة ٥).

٣ الزر [DISP]

لتغيير عنصر العرض (اضغط على الزر).

٤ الزر [VOL]

لضبط مستوى الصوت (أدر المفتاح).
لتحديد عنصر لألحة القائمة (أدر المفتاح وأضغط عليه). اطلع على «عمليات تشغيل لألحة القائمة» (صفحة ٥) للحصول على المزيد من التفاصيل.

KDC-X8016BTL/KDC-X8016BT : يدخل في قائمة وضع التشغيل (اضغط على الزر لمدة لا تقل عن ثانية).
KDC-X7016L/ KDC-X7016 : لإجراء مكالمة اتصال صوتي (اضغط على الزر لمدة لا تقل عن ثانية).

٥ الزر [SEARCH MODE]

للدخول في وضع البحث (جهاز iPod) والانتقال بين الملفات (الملفات الصوتية) وما إلى ذلك. للحصول على المزيد من المعلومات، اطلع على «عمليات تشغيل كل مصدر تشغيل تم وصفه في الصفحة ٦ أو بعد ذلك.

٦ ميكروفون (KDC-X8016BTL / KDC-X8016BT)

تم توفير الميكروفون لوظيفة هاتف التحدث الحر. عندما لا يمكن التعرف على صوتك نتيجة انخفاض مستوى صوت الميكروفون أو الضوضاء في السيارة، اضبط إعدادات الميكروفون عن طريق ضبط وظيفة بلوتوث > (صفحة ٤٢).

٧ أجهزة الإدخال المساعدة الطرفية

يمكن توصيل جهاز الصوت المحمول بالمقبس الرفيع (٣,٥ ملم) (٥).

• استخدم كابل توصيل رفيع من النوع الاستريو عديم المقاومة.

إرشادات ما قبل الاستخدام

الخروج من وضع الاستعراض

قم بإيقاف تشغيل وضع الاستعراض عند استخدامه لأول مرة بعد التركيب.

1 اضغط على مفتاح [VOL] للخروج من وضع الاستعراض عند عرض هذه الرسائل "To cancel Demo press the volume knob" (تقريبًا بعد مرور 10 ثانية).

2 أدر المقيض [VOL] لتحديد "YES" ثم اضغط على المفتاح [VOL].



- يمكن أيضًا إلغاء وضع الاستعراض في "DEMO Mode" من وضع لائحة القوائم. ارجع إلى «إعدادات وضع الاستعراض» (صفحة ٣١).

التشغيل العام

الطاقة وتحديد مصدر التشغيل

لتشغيل الجهاز في حالة الضغط على الزر [SRC].

عند تشغيل الطاقة، اختر جهاز تشغيل.

• وضع اختيار SRC رقم 1: اضغط على الزر [SRC] ثم أدر المقيض [VOL]. لتحديد الجهاز الذي تم اختياره. اضغط على مفتاح [VOL].

• وضع اختيار SRC رقم 2: يؤدي الضغط على الزر [SRC] إلى الانتقال بين الأجهزة في كل مرة.

الموالف ("TUNER") ← الصوت عبر Bluetooth ("BT AUDIO")
("USB") ← جهاز USB (KDC-X8016BTL, KDC-X8016BT)

أو جهاز iPod ("iPod") ← أسطوانات CD ("CD") ← مدخل الأجهزة الخارجية ("AUX") ← وضع الاستعداد ("STANDBY")

← الموالف...

يؤدي الاستمرار في الضغط على الزر [SRC] لمدة ثانية واحدة على الأقل إلى إيقاف تشغيل الجهاز.



• يمكن ضبط وضع تحديد التشغيل SRC في "SRC Select" من «إعدادات أولية» (صفحة 30).

• تم ضبط مصدر تشغيل مدخل الأجهزة الخارجية مبدئيًا على "OFF". اضبط "Built in AUX" الموضع في «إعدادات أولية» (صفحة 30) على "ON".

• عند توصيل ملحق اختياري، يظهر اسم مصدر تشغيل لكل جهاز.
• عند التعرف على توصيل جهاز iPod، يتغير بيان مصدر التشغيل من "USB" إلى "iPod".

الصوت

قم بتدوير المفتاح [VOL] لضبط مستوى الصوت.

عمليات تشغيل لائحة القائمة

تم وصف الإجراء الأساسي لاستخدام تلك الوظيفة أدناه. تمت تغطية عناصر الوظائف الفردية في إجراءات التشغيل.

1 اختر مصدر التشغيل

اضغط على الزر [SRC]. أدر المقيض [VOL] واضغط عليه عند

عرض العنصر المرغوب. تتنوع عناصر الوظيفة من مصدر تشغيل لآخر. للحصول على قائمة بعناصر الوظائف، ارجع إلى «لائحة القائمة» (صفحة 5٢).

2 وضع اختيار SRC رقم 2: يؤدي الضغط على الزر [SRC] إلى التبديل المتكرر بين مصادر التشغيل.

2 حدد عنصر الضبط

اضغط على الزر [MENU].

3 حدد بند الإعداد المطلوب

أدر المفتاح [VOL] واضغط عليه عند عرض العنصر المرغوب.

كرر العملية حتى يتم تحديد عنصر الوظيفة الوظيفة الذي تريده. اضغط على الزر [MENU] للعودة إلى العنصر السابق.

مثال عمليات التشغيل:

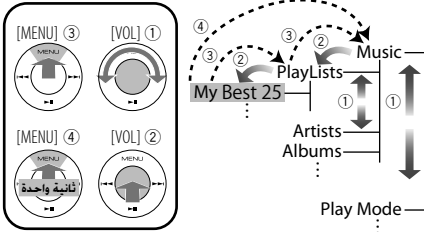

في هذا الدليل، يتم توضيح التحديد أعلاه في صورة

حدد "Music" < "Playlists" < "My Best 25".

4 إجراء وضع الضبط

• عند عرض رمز "PUSH" (عند الحافة اليمنى من الشاشة) قم بتدوير المفتاح [VOL] لتحديد قيمة الضبط. ثم اضغط على المفتاح [VOL].

• عند عدم عرض الرمز "PUSH"

اضغط على الزر [PUSH] أو [PUSH] لتحديد إعدادًا.

5 اخرج من وضع لائحة القائمة

اضغط على الزر [MENU] لمدة لا تقل عن ثانية للعودة إلى الترتيب الهرمي الأول. اضغط على الزر [MENU] في الترتيب الهرمي الأول للخروج من وضع لائحة القائمة.



- لا يمكنك ضبط العنصر مع استمرار عرض الرمز [X].

- سيتم ترك مكان الحروف التي لا يمكن عرضها فارغًا. إذا لم يمكن عرض أيًا من الحروف. سيتم عرض اسم وأرقام عنصر الاستعراض.

العناصر	العرض	العنصر	العرض
قوائم التشغيل	*PLIST***	البث الصوتي	*PDCT***
الفتاتون	*ART***	الأنواع	*GEN***
الألبومات	*ALB***	المؤلفون	*COM***
الأغنيات	*PRGM***		

وضع التشغيل

يمكنك تحديد وضع تشغيل. مثل التشغيل العشوائي والتشغيل المتكرر.

1 حدد مصدر تشغيل جهاز iPod

2 ادخل قائمة وضع التشغيل

KDC-X8016BT **KDC-X8016BT**

اضغط على المفتاح [VOL] لمدة ثانية واحدة على الأقل.

KDC-X7016 **KDC-X7016**

اضغط على الزر [PLAY MODE]

يمكنك أيضًا الاختيار من "Play Mode" في وضع لائحة القائمة.

3 حدد عنصر الضبط

قم بتدوير المفتاح [VOL].

البيان	استعراض
"iPod by Hand"	عند الضبط على وضع التشغيل "ON". فإن هذا يتيح لك إمكانية تشغيل جهاز iPod باستخدام عناصر التحكم الموجودة في جهاز iPod. *OFF* / *ON*
"Folder Random"	عند الضبط على وضع التشغيل "ON". يقوم بتشغيل أغنيات المجلد بترتيب عشوائي. *OFF* / *ON*
"All Random"	عند الضبط على وضع التشغيل "ON". فيتم تشغيل جميع الأغنيات الموجودة بجهاز iPod بصورة عشوائية. *OFF* / *ON*
"File Repeat"	عند الضبط على وضع التشغيل "ON". يتم تشغيل الأغنيات بشكل متكرر. *OFF* / *ON*

(__ : إعدادات المصنع)

4 إجراء وضع الضبط

اضغط على الزر [◀◀] أو [▶▶].

5 الخروج من قائمة وضع التشغيل

KDC-X8016BT **KDC-X8016BT**

اضغط على الزر [MENU].

KDC-X7016 **KDC-X7016**

اضغط على الزر [PLAY MODE].

ملاحظات

- All Random (تشغيل كل الأغنيات بترتيب عشوائي)
- من الممكن أن يصبح الوقت المطلوب لتشغيل جميع الوظائف العشوائية أطول وذلك وفقًا لعدد الأغنيات الموجودة على جهاز iPod.
- يؤدي تشغيل وظيفة تشغيل كل الأغنيات بترتيب عشوائي إلى تغيير عنصر استعراض جهاز iPod إلى "Songs". لن يتغير عنصر التصفح ذاك حتى بعد إغلاق وظيفة تشغيل كل الأغنيات بترتيب عشوائي.

- إذا تغير عنصر التصفح إلى البحث عن موسيقى عندما تكون وظيفة تشغيل كل الأغنيات بترتيب عشوائي قيد التشغيل. يتم إيقاف وظيفة تشغيل الأغنيات بترتيب عشوائي ويتم تشغيل الأغنيات الموجودة في عنصر التصفح عشوائيًا.

- iPod by Hand وضع التحكم في جهاز iPod (يدويًا) يتيح لك تشغيل جهاز iPod من خلال عناصر التحكم الموجودة في جهاز iPod.



- في وضع التحكم في جهاز iPod يدويًا، لا يمكن تشغيل جهاز iPod باستخدام هذه الوحدة.
- هذا الوضع لا يتوافق مع إمكانية عرض معلومات حول الأغاني المشغلة.
- سوف تعرض وحدة العرض iPod by Hand Mode.
- ويمكن تشغيل جهاز iPod عند التواجد في وظيفة التحكم في جهاز iPod.

ضبط جهاز iPod

يمكنك تحديد عناصر إعداد جهاز iPod التالية.

1 حدد مصدر تشغيل جهاز iPod

2 ادخل وضع لائحة القائمة

اضغط على الزر [MENU].

- 3 أدر المفتاح [VOL] واضغط عليه عند عرض العنصر المرغوب. حدد "Settings".

4 حدد عنصر الضبط

أدر المفتاح [VOL] واضغط عليه عند عرض العنصر المرغوب.

البيان	استعراض
"Settings"	
"Skip Search"	يضبط نسبة التخطي التي تم إجراؤها باستخدام «البحث بالتخطي» (صفحة ١٠). *0.5% / *1% / *5% / *10%
"Delete My Playlist"	لحذف قائمة التشغيل المُسجلة. راجع حذف أغنية من قائمة التشغيل (صفحة ١٠) للتشغيل. *No* / *Yes* ← *All* / *One*

(__ : إعدادات المصنع)

5 إجراء وضع الضبط

- عند عرض رمز " [PUSH]" (عند الحافة اليمنى من الشاشة) قم بتدوير المفتاح [VOL] لتحديد قيمة الضبط. ثم اضغط على المفتاح [VOL].
- عند عدم عرض الرمز " [PUSH]" اضغط على الزر [◀◀] أو [▶▶] لتحديد إعدادًا.

6 الخروج من وضع لائحة القوائم

اضغط على الزر [MENU] لمدة لا تقل عن ثانية، ثم اضغط عليه مرة أخرى لمدة قصيرة.



- تكون إعدادات "Skip Search" في ضبط جهاز iPod (صفحة ٧) وفي «إعدادات USB» (صفحة ١٣) نفس الإعدادات دائمًا. وتغيير إعدادات أحدهما يعكس على الآخر.

تحديد وضع البحث

يمكنك تحديد أنسب وسيلة بحث للأغنية المرغوبة من بين ٤ أنواع من أوضاع البحث.

التشغيل العادي

البيان	استعراض
"Direct Search"	يمكنك البحث سريعاً عن الأغنية التي تريدها عن طريق تحديد عنصر البحث الخاص بها (الفنان والألبوم وما إلى ذلك) والحرف الأول. ارجع إلى «البحث المباشر» (صفحة ٨).
"Related Search"	يبحث عن أغنيات لنفس الفنان أو من نفس نوع الأغنية التي يتم تشغيلها. ارجع إلى «بحث ذو صلة» (صفحة ٩).
"Recall My Playlist"	يسجل أغنية إلى قائمة تشغيلي ويشغلها.
"Delete My Playlist"	ارجع إلى «قائمة تشغيلي» (صفحة ١٠).
"Register My P-list"	

الاستعراض

البيان	استعراض
"Direct Search"	يمكنك البحث سريعاً عن الأغنية التي تريدها عن طريق تحديد عنصر البحث الخاص بها (الفنان والألبوم وما إلى ذلك) والحرف الأول. ارجع إلى «البحث المباشر» (صفحة ٨).
"Alphabet Search"	يمكنك اختيار حرفاً أجبدياً من اللائحة في بند البحث المختار الآن (الفنان، الألبوم، وخلافه). ارجع إلى «البحث بالحروف الأبجدية» (صفحة ٩).
"Skip Search"	يتم تحديد عدد الأغنيات المراد تخطيها عن طريق نسبة إجمالي عدد الأغنيات في اللائحة المختارة حالياً. ارجع إلى «البحث بالتخطي» (صفحة ١٠).
"Register My P-list"	يسجل أغنية إلى قائمة تشغيلي. ارجع إلى «قائمة تشغيلي» (صفحة ١٠).

١ حدد مصدر تشغيل جهاز iPod

اضغط على الزر [SRC]. أدر المفتاح [VOL] واضغط عليه عند عرض العنصر المرغوب.

حدد عرض "iPod".

ضع اختيار SRC رقم ٢: يؤدي الضغط على الزر [SRC] إلى التبديل المتكرر بين مصادر التشغيل.

٢ ادخل وضع البحث

اضغط على الزر [SEARCH MODE].

٣ حدد وضع البحث

قم بتدوير المفتاح [VOL].

٤ ابدأ وضع البحث

اضغط على المفتاح [VOL].

إلغاء وضع البحث

اضغط على الزر [SEARCH MODE].

البحث المباشر

يمكنك البحث سريعاً عن الأغنية التي تريدها عن طريق تحديد عنصر البحث الخاص بها (الفنان والألبوم وما إلى ذلك) والحرف الأول.

١ حدد مصدر تشغيل جهاز iPod

اضغط على الزر [SEARCH MODE].

٣ ادخل إلى وضع البحث المباشر

أدر المفتاح [VOL] واضغط عليه عند عرض العنصر المرغوب.

حدد "Direct Search".

٤ حدد عنصر البحث

أدر المفتاح [VOL] واضغط عليه عند تحديد عنصر البحث المرغوب.

البيان	البندود	البيان	البندود
"PLAYLISTS"	لائحات التشغيل	"PODCASTS"	الحلقات الصوتية
"ARTISTS"	الفنانون	"GENRES"	الأنواع
"ALBUMS"	الألبومات	"COMPOSERS"	المؤلفون
"SONGS"	الأغنيات		

٥ حدد الحرف الذي سيتم البحث عنه

نمط التشغيل	طريقة التشغيل
التنقل بين العناصر	قم بتدوير المفتاح [VOL].
حدد عنصراً	اضغط على المفتاح [VOL].
الانتقال للعمود التالي	اضغط على الزر [▶] أو [▶▶].

يمكن إدخال ما يصل إلى ٣ أحرف.

٦ حدد الحرف الأول المختار

أدر المفتاح [VOL] واضغط عليه عند عرض العنصر المرغوب.

حدد "DONE".

ابدأ البحث. عند انتهاء البحث يتم اختيار وضع البحث عن

الأغنيات مرة أخرى من موضع الحرف المختار.

بعد تلك الخطوة، ستحتاج إلى الاستعراض. اطلع على الخطوة

٤ من «اختيار أغنية عن طريق استعراض جهاز iPod» (صفحة ١٠)

لتحديد أغنية.

إلغاء البحث المباشر عن الأغنيات

اضغط على الزر [SEARCH MODE].



- الحروف التي يمكن إدخالها هي الحروف الأبجدية (من A إلى Z) والحروف الرقمية (من ٠ إلى ٩) و * و * * .
- تشير * * إلى الحروف غير الأبجدية والرقمية. لا يمكنك إدخال المزيد من الحروف عند إدخال * * في موضع الحرف الأول.
- إذا كان تتسَّق الحرف الأول يبدأ بأداة التعريف "a"، "an"، أو "the" في وضع البحث المباشر، يتم البحث عنه مع تجاهل أداة التعريف.

بحث ذو صلة

يبحث عن أغنيات لنفس الفنان أو من نفس نوع الأغنية التي يتم تشغيلها.

١ تشغيل الأغنيات في جهاز iPod

٢ اضغط على الزر [SEARCH MODE].

٣ ادخل إلى وضع بحث ذو صلة

أدر المفتاح [VOL] واضغط عليه عند عرض العنصر المرغوب. حدد "Related Search".

٤ حدد عنصر البحث

أدر المفتاح [VOL] واضغط عليه عند تحديد عنصر البحث المرغوب.

البيان	يبحث عن الأغنيات
"Search Artist"	يعرض اليوم نفس الفنان.
"Search Album"	يعرض الأغنيات الموجودة في الألبوم الذي يحتوي على الأغنية التي يتم تشغيلها.
"Search Genre"	يعرض فنان من نفس النوع.
"Search Composer"	يعرض الألبوم الذي يحتوي على الأغنيات التي أنشأها نفس الملحن.

بعد تلك الخطوة، ستحتاج إلى الاستعراض. اطلع على الخطوة ٤ من «اختيار أغنية عن طريق استعراض جهاز iPod» (صفحة ١) لتحديد أغنية.

إنهاء البحث ذو الصلة

اضغط على الزر [SEARCH MODE].

- لا يمكن إجراء بحث ذو صلة أثناء تشغيل حلقة صوتية.
- عندما لا تتوفر معلومات في عناصر الاستعراض حول الأغنية التي يتم تشغيلها أو لم يتم العثور على أغنيات، سيتم عرض "Not Found".

البحث بالحروف الأبجدية

يمكنك تحديد أغنية عن طريق الحروف الأبجدية. تقوم تلك الوظيفة بالبحث عن الأغاني التي يحتوي اسمها على الحرف (الحروف) المحددة في القائمة الخاصة بعنصر البحث المحدد (الفنان أو الألبوم وما إلى ذلك).

١ حدد مصدر تشغيل جهاز iPod

٢ الدخول في وضع الاستعراض

اضغط على الزر [MENU].

أدر المفتاح [VOL] واضغط عليه عند عرض العنصر المرغوب.

حدد "Music" ← العنصر.

٣ ادخل إلى وضع البحث الأبجدي

اضغط على الزر [SEARCH MODE].

أدر المفتاح [VOL] واضغط عليه عند عرض العنصر المرغوب.

حدد "Alphabet Search".

٤ البحث عن العنصر

طريقة التشغيل	نمط التشغيل
اضغط على الزر [DISP] أو الزر [] / [] [PLAY MODE].	حدد الحرف
قم بتدوير المفتاح [VOL].	التنقل بين العناصر
اضغط على المفتاح [VOL].	حدد عنصرًا
اضغط على الزر [MENU].	الرجوع للبيد السابق

بعد تلك الخطوة، ستحتاج إلى الاستعراض. اطلع على الخطوة ٤ من «اختيار أغنية عن طريق استعراض جهاز iPod» (صفحة ١) لتحديد أغنية.

إنهاء البحث حسب الترتيب الأبجدي

اضغط على الزر [SEARCH MODE].

- من الممكن أن يصح وقت البحث الأبجدي أطول وذلك وفقًا لعدد الأغنيات أو العناصر في جهاز iPod.
- إذا كان تتسَّق الحرف الأول يبدأ بأداة التعريف "ال" في وضع البحث الأبجدي، يتم البحث عنه مع تجاهل أداة التعريف.

البحث بالتخطي

يمكنك التمرير لأعلى أو أسفل وفقاً لعدد عناصر البحث المحددة بحيث يمكنك تبديل موضع العرض بسرعة.

١ حدد مصدر تشغيل جهاز iPod

٢ الدخول في وضع الاستعراض

اضغط على الزر [MENU].

أدر المفتاح [VOL] واضغط عليه عند عرض العنصر المرغوب.

حدد "Music" < العنصر.

٣ اضغط على الزر [SEARCH MODE].

٤ ادخل إلى وضع تخطي البحث

أدر المفتاح [VOL] واضغط عليه عند عرض العنصر المرغوب.

حدد "Skip Search".

٥ البحث عن العنصر

نمط التشغيل	طريقة التشغيل
التنقل بين العناصر	قم بتدوير المفتاح [VOL].
حدد عنصرًا	اضغط على المفتاح [VOL].
تخطي البحث	اضغط على الزر [DISP] أو الزر [PLAY MODE].
يؤدي الاستمرار في الضغط على الزر لمدة ثلاث ثوانٍ أو أكثر إلى تخطي الأغنيات بنسبة ١٠٪ بغض النظر عن قيمة الضبط.	
يحدد نسبة التخطي المؤداة	اضغط على الزر [◀] أو [▶].
الرجوع للبدء السابق	اضغط على الزر [MENU].

بعد تلك الخطوة، ستحتاج إلى الاستعراض. اطلع على الخطوة

٤ من «اختيار أغنية عن طريق استعراض جهاز iPod» (صفحة ١) لتحديد أغنية.

إلغاء البحث بالتخطي

اضغط على الزر [SEARCH MODE].

• اضبط النسبة مع "Skip Search" في «ضبط جهاز iPod» (صفحة ٧).

قائمة تشغيل

تتيح لك تسجيل أغنياتك المفضلة في قائمة تشغيل هذا الجهاز. يمكنك تسجيل عدد يصل إلى ١٠ أغنيات في قائمة التشغيل.

تسجيل الأغنيات في قائمة التشغيل

١ قم بتشغيل الأغنية التي تريد تسجيلها

٢ اضغط على الزر [SEARCH MODE].

٣ قم بتسجيل الأغنية

أدر المفتاح [VOL] واضغط عليه عند عرض العنصر المرغوب.

حدد "Register My Playlist".

يتم عرض "Stored" ## (رقم التسجيل).



• قم بإنشاء قائمة تشغيل من الأغنيات المخزنة في أحد أجهزة iPod. إذا حاولت تسجيل أغنية مخزنة في جهاز iPod مختلف، فسيظهر "No Information" أولاً ثم "Delete My Playlist". حدد "Yes" لحذف قائمة التشغيل لإعادة تكوينها.

• يمكن تسجيل الأغنية المعروضة في وضع البحث عن الأغنيات بنفس الطريقة. لمعرفة كيفية استخدام وظيفة البحث عن الأغنيات، ارجع إلى «اختيار أغنية عن طريق استعراض جهاز iPod» (صفحة ١).

• إذا حاولت تسجيل الأغنية الحادية عشرة، فسيظهر "Memory Full" وبالتالي لن يمكنك تسجيلها. لذا، عليك بحذف إحدى الأغنيات غير الضرورية حتى يتسنى لك تسجيل هذه الأغنية.

• لا تقم بتسجيل البث الصوتي. فمن الممكن تسجيل الأغنيات التي لا تريد تسجيلها أو من الممكن ألا يتم التشغيل بطريقة صحيحة.

تشغيل الأغنية في قائمة التشغيل

١ اضغط على الزر [SEARCH MODE].

٢ ادخل في وضع قائمة تشغيل

أدر المفتاح [VOL] واضغط عليه عند عرض العنصر المرغوب.

حدد "Recall My Playlist".

٣ قم بتشغيل الأغنية الموجودة في قائمة التشغيل

أدر المفتاح [VOL] واضغط عليه عند عرض العنصر المرغوب.

شغل الأغنية التي تريد تسجيلها.



• يؤدي ضبط ACC على إغلاق أو إغلاق الجهاز إلى إلغاء وضع قائمة تشغيلي.
• من الممكن أن يتم قطع نهاية الأغنية إلا إذا كان هنالك ثانية أو أكثر من الصمت في النهاية.
• لا يمكن إجراء التشغيل العشوائي أثناء تشغيل أغنية في قائمة التشغيل.

حذف أغنية من قائمة التشغيل

١ اضغط على الزر [SEARCH MODE].

٢ ادخل في وضع حذف قائمة التشغيل

أدر المفتاح [VOL] واضغط عليه عند عرض العنصر المرغوب.

حدد "Delete My Playlist".

٣ أدر المفتاح [VOL] واضغط عليه عند عرض العنصر المرغوب.

حدد "Delete One" أو "Delete All".

يؤدي تحديد "Delete All" إلى الانتقال إلى الخطوة ٥ ويتم حذف جميع الأغنيات.

٤ أدر المفتاح [VOL] واضغط عليه عند عرض العنصر المرغوب.

حدد الأغنية التي تريد حذفها.

٥ أدر المفتاح [VOL] واضغط عليه عند عرض العنصر المرغوب.
حدد "Yes".

يتم عرض "Complete".



- يمكنك أيضًا حذف جميع الأغنيات من قائمة التشغيل عن طريق تحديد "Delete My Playlist" الموضح في ضبط جهاز iPod (صفحة ٧).
- إذا قمت بتوصيل جهاز iPod مختلفًا عن الجهاز المسجل إلى قائمة تشغيلي، فلن يظهر "Delete One" و "Delete All" وسيتم حذف جميع الأغنيات.

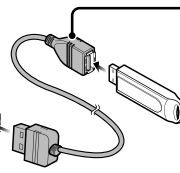
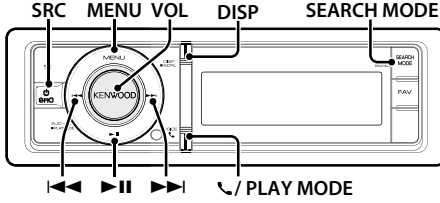

عند توصيل جهاز USB يوصى باستخدام كابل المهابة CA-U1EX (اختياري).

البحث عن الملفات

تقوم بتحديد الملفات التي تريد الاستماع إليها من الجهاز الذي يتم تشغيله الآن.

جهاز USB

البيان	البنود
"Music"	لائحة أسماء المجلد أو الملف.

وسائط برنامج Music Editor (محرر الموسيقى)

البيان	البنود
"Music"	
"Playlists"	لائحات التشغيل
"Artists"	الفنانون
"Albums"	الألبومات
"Songs"	الأغنيات
"Genres"	الأنواع

1 تحديد مصدر تشغيل USB

2 ادخل وضع لائحة القائمة
اضغط على الزر [MENU].

3 أدر المفتاح [VOL] واضغط عليه عند عرض العنصر المرغوب.
حدد "Music".

4 حدد ملفاً

نمط التشغيل	طريقة التشغيل
التنقل بين العناصر	قم بتدوير المفتاح [VOL].
حدد عنصرًا	اضغط على المفتاح [VOL].
البحث عالي السرعة	اضغط على الزر [DISP] أو الزر [] / اضغط على الزر [DISP] أو الزر [] / اضغط على الزر [DISP] أو الزر [] / المستمر أعلى أو أسفل بسرعة عالية. اضغط على الزر مرة أخرى لإيقاف التمرير.
الرجوع للبند السابق	اضغط على الزر [MENU].
الرجوع للقائمة العليا	اضغط على الزر [MENU] لمدة لا تقل عن ثانية.

على سبيل المثال: البحث عن ②

أدر المفتاح [VOL] واضغط عليه عند عرض العنصر المرغوب.
حدد "Music" < [1] < [2] < ②

عمليات التشغيل الأساسية

تشغيل جهاز USB

- توصيل جهاز USB
- بعد التوصيل، يتم تبديل مصدر التشغيل تلقائيًا ويبدأ تشغيل الأغنية.
- تحديد مصدر تشغيل USB
- اضغط على الزر [SRC]، أدر المفتاح [VOL] واضغط عليه عند عرض العنصر المرغوب.
- حدد عرض "USB".
- وضع اختيار SRC رقم 2: يؤدي الضغط على الزر [SRC] إلى التبديل المتكرر بين مصادر التشغيل.

الانتقال إلى المجلد التالي

اضغط على الزر [SEARCH MODE].

تحديد الأغاني

اضغط على الزر [] أو []

التقديم أو الإرجاع السريع

استمر في الضغط على الزر [] أو الزر []



• لا يخرج صوت أثناء تشغيل ملف الصوت.

الإيقاف المؤقت والتشغيل

اضغط على الزر [] للإيقاف المؤقت أو استئناف التشغيل.

أفضل جهاز USB

اضغط على الزر [] لثانيتين على الأقل.

يدخل الجهاز في وضع فصل جهاز USB إبتم عرض "USB REMOVE". ويمكن فصل جهاز USB بأمان.

إعدادات USB

يمكنك تحديد عناصر إعداد USB التالية.

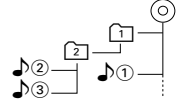

١ تحديد مصدر تشغيل USB

٢ ادخل وضع لائحة القائمة

اضغط على الزر [MENU].

٣ أدر المفتاح [VOL] واضغط عليه عند عرض العنصر المرغوب. حدد "Settings".

٤ حدد عنصر الضبط

أدر المفتاح [VOL] واضغط عليه عند عرض العنصر المرغوب.

البيان	استعراض
"Settings"	
"Skip Search"	يضبط نسبة التخطي التي تم إجراؤها باستخدام <البحث بالتخطي> (صفحة ١٤). *0.5% / *1% / *5% / *10%

(__ : إعدادات المصنع)

٥ إجراء وضع الضبط

اضغط على الزر [◀] أو [▶▶].

٦ الخروج من وضع لائحة القوائم

اضغط على الزر [MENU] لمدة لا تقل عن ثانية، ثم اضغط عليه مرة أخرى لمدة قصيرة.

• تكون إعدادات "Skip Search" في ضبط جهاز iPod (صفحة ٧) وفي إعدادات USB (صفحة ١٣) نفس الإعدادات دائمًا. وتغيير إعدادات أحدهما ينعكس على الآخر.

إلغاء وضع لائحة القائمة

اضغط على الزر [MENU] لمدة لا تقل عن ثانية، ثم اضغط عليه مرة أخرى لمدة قصيرة.

• عندما تبحث عن أغنية في وضع البحث عن الملفات. يحفظ الجهاز موضع الأغنية التي يتم تشغيلها بعد البحث. لضبط عنصر قائمة مختلف بعد البحث عن أغنية، اضغط على الزر [MENU] لمدة لا تقل عن ثانية للانتقال إلى الترتيب الهرمي الأول.

وضع التشغيل

يمكنك تحديد وضع تشغيل، مثل التشغيل العشوائي والتشغيل المتكرر.

١ تحديد مصدر تشغيل USB

٢ ادخل إلى وضع التشغيل

KDC-X8016BTL KDC-X8016BT

اضغط على المفتاح [VOL] لمدة ثانية واحدة على الأقل.

KDC-X7016L KDC-X7016

اضغط على الزر [PLAY MODE].

يمكنك أيضًا الاختيار من "Play Mode" في وضع لائحة القائمة.

٣ تحديد وضع التشغيل

قم بتدوير المفتاح [VOL].

البيان	استعراض
"File Scan"	عند الضبط على وضع التشغيل "ON"، يقوم بتشغيل بدايات أغنيات المجلد بالتتابع. *OFF* / *ON*
"Folder Random"	عند الضبط على وضع التشغيل "ON"، يقوم بتشغيل أغنيات المجلد بترتيب عشوائي. *OFF* / *ON*
"File Repeat"	عند الضبط على وضع التشغيل "ON"، يتم تشغيل الأغنيات بشكل متكرر. *OFF* / *ON*
"Folder Repeat"	عند الضبط على وضع التشغيل "ON"، يتم تشغيل أغنيات المجلد بشكل متكرر. *OFF* / *ON*

(__ : إعدادات المصنع)

٤ إجراء وضع الضبط

اضغط على الزر [◀] أو [▶▶].

٥ الخروج من وضع التشغيل

KDC-X8016BTL KDC-X8016BT

اضغط على الزر [MENU].

KDC-X7016L KDC-X7016

اضغط على الزر [PLAY MODE].

البحث بالتخطي

يمكنك التمرير لأعلى أو أسفل وفقاً لعدد عناصر البحث المحددة بحيث يمكنك تبديل موضع العرض بسرعة.

1 تحديد مصدر تشغيل USB

2 ادخل إلى وضع بحث الملفات

اضغط على الزر [MENU].

أدر المفتاح [VOL] واضغط عليه عند عرض العنصر المرغوب. حدد "Music" < العنصر.

3 ادخل إلى وضع تخطي البحث

اضغط على الزر [SEARCH MODE].

4 ابحث عن الأغنية

نمط التشغيل	طريقة التشغيل
التنقل بين العناصر	قم بتدوير المفتاح [VOL].
حدد عنصراً	اضغط على المفتاح [VOL].
تخطي البحث	اضغط على الزر [DISP] أو الزر [] / [] (PLAY MODE). يؤدي الاستمرار في الضغط على الزر لمدة ثلاث ثوانٍ أو أكثر إلى تخطي الأغنيات بنسبة 10٪ بغض النظر عن قيمة الضبط.
يحدد نسبة التخطي المؤداة	اضغط على الزر [] أو [] (SEARCH MODE).
الرجوع للبيد السابق	اضغط على الزر [MENU].

>البحث عن الملفات< (صفحة 12) لتحديد أغنية.

إلغاء البحث بالتخطي

اضغط على الزر [SEARCH MODE].

- تكون هذه العملية فعالة فقط للملفات المسجلة في قاعدة البيانات التي تم إنشاؤها بواسطة KENWOOD Music Editor.
- اضبط النسبة مع "Skip Search" في <إعداد USB> (صفحة 13).

وظيفة ريموت التحكم

البحث المباشر عن الأغنيات

البحث عن أغنية من خلال إدخال رقم الملف.

1 الدخول لوضع البحث المباشر عن الأغنيات

اضغط على الزر [DIRECT] بوحدة التحكم عن بُعد.

2 أدخل رقم الأغنية

اضغط على أزرار الرقم في جهاز التحكم عن بُعد.

3 ابحث عن الأغنية

اضغط على الزر [] أو [] (DIRECT).

إلغاء البحث المباشر عن الأغنيات

اضغط على الزر [DIRECT].



- لا يمكن إجراء البحث المباشر عن الأغنيات أثناء تشغيل وسائط "Music Editor" أو التشغيل العشوائي أو تشغيل الاستعراض السريع.

تشغيل أسطوانة الموسيقى/ملف الصوتيات

الإيقاف المؤقت والتشغيل

اضغط على الزر [] ▶ لإيقاف المؤقت أو استئناف التشغيل.

وظيفة مصدر تشغيل أسطوانة CD داخلية

البحث عن الأغنيات

تقوم بتحديد الأغنيات التي تريد الاستماع إليها من الأسطوانة التي يتم تشغيلها الآن.

البيان	استعراض
"Music"	قائمة الأغنيات (أسطوانة CD للأغنيات) / قائمة أسماء المجلدات أو الملفات (ملف صوتي)

١ تحديد مصدر تشغيل أسطوانة CD

٢ ادخل وضع لائحة القائمة

اضغط على الزر [MENU].

٣ أدر المفتاح [VOL] واضغط عليه عند عرض العنصر المرغوب.

حدد "Music".

٤ ابحث عن الأغنية

نمط التشغيل	طريقة التشغيل
التنقل بين العناصر	قم بتدوير المفتاح [VOL].
حدد عنصرًا	اضغط على المفتاح [VOL].
البحث عالي السرعة	اضغط على الزر [DISP] أو الزر [] / [] [PLAY MODE] للتصير لأعلى أو أسفل بالصفحة. اضغط على الزر [DISP] أو الزر [] / [] [PLAY MODE] لمدة لا تقل عن ثانية للتصير المستمر أعلى أو أسفل بسرعة عالية. اضغط على الزر مرة أخرى لإيقاف التصير.
الرجوع للبيد السابق	اضغط على الزر [MENU].
الرجوع للقائمة العليا	اضغط على الزر [MENU] لمدة لا تقل عن ثانية.

إلغاء وضع لائحة القائمة

اضغط على الزر [MENU] لمدة لا تقل عن ثانية، ثم اضغط عليه

مرة أخرى لمدة قصيرة.

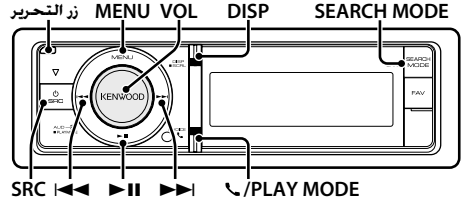

عمليات التشغيل الأساسية

اسحب واجهة الجهاز

اضغط على زر التحرير.



• ادفع الواجهة على الجانب الأيسر. ثم قم بإعادتها إلى وضعها السابق.

تشغيل الأسطوانات

• تم إدخال أسطوانة

وبعد إدخالها، يتم تبديل مصدر التشغيل تلقائيًا ويبدأ تشغيل الأغنية.

عند إدخال أسطوانة CD، يكون المؤشر "CD-IN" في وضع التشغيل.

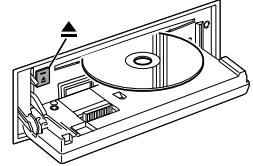

• تحديد مصدر تشغيل أسطوانة CD

اضغط على الزر [SRC]. أدر المقيض [VOL] واضغط عليه عند

عرض العنصر الذي تريده.

حدد عرض "CD".

• وضع اختيار SRC رقم ٢: يؤدي الضغط على الزر [SRC] إلى التبديل المتكرر بين مصادر التشغيل.

إخراج الأسطوانة

اضغط على الزر [▲].

الانتقال إلى المجلد التالي

اضغط على الزر [SEARCH MODE].



• يمكن إجراء هذه العملية فقط لملفات الصوتيات.

تحديد الأغاني

اضغط على الزر [] أو [] ▶▶▶.

التقديم أو الإرجاع السريع

استمر في الضغط على الزر [] أو الزر [] ▶▶▶.



• لا يخرج صوت أثناء تشغيل ملف الصوت.

تشغيل أسطوانة الموسيقى/ملف الصوتيات

عند الضغط على وضع التشغيل "ON"، يتم تشغيل الأغنيات بشكل متكرر. "OFF" / "ON"	*Track Repeat
عند الضغط على وضع التشغيل "ON"، يتم تشغيل أغنيات الأسطوانة بشكل متكرر. "OFF" / "ON"	*Disc Repeat

(__ : إعدادات المصنع)

٤ إجراء وضع الضبط
اضغط على الزر [◀◀] أو [▶▶].

٥ الخروج من وضع التشغيل
اضغط على الزر [MENU]
[KDC-X8016BT] [KDC-X8016BT]
اضغط على الزر [KDC-X7016L] [KDC-X7016]
اضغط على الزر [PLAY MODE].

عمليات التشغيل الأساسية لمبدل الأسطوانات (اختياري)

اختر جهاز مبدل أسطوانات CD
اضغط على الزر [SRC]. أدر المفتاح [VOL] واضغط عليه عند عرض العنصر المرغوب.
حدد البيان "CD CHANGER".
Ⓜ وضع اختيار SRC رقم ٢: يؤدي الضغط على الزر [SRC] إلى التبديل المتكرر بين مصادر التشغيل.

الانتقال إلى الأسطوانة التالية
اضغط على الزر [SEARCH MODE].

تحديد الأغاني
اضغط على الزر [◀◀] أو [▶▶].

التقديم أو الإرجاع السريع
استمر في الضغط على الزر [◀◀] أو [▶▶].

الإيقاف المؤقت والتشغيل
اضغط على الزر [⏏] للإيقاف المؤقت أو استئناف التشغيل.

وضع التشغيل

يمكنك تحديد وضع تشغيل، مثل التشغيل العشوائي والتشغيل المتكرر.

١ تحديد مصدر تشغيل أسطوانة CD

٢ ادخل إلى وضع التشغيل

[KDC-X8016BTL] [KDC-X8016BT]

اضغط على المفتاح [VOL] لمدة ثانية واحدة على الأقل.

[KDC-X7016L] [KDC-X7016]

اضغط على الزر [PLAY MODE].

Ⓜ يمكن أيضاً الاختيار من "Play Mode" في وضع لائحة القائمة.

٣ تحديد وضع التشغيل

قم بتدوير المفتاح [VOL].

مصدر تشغيل أسطوانة أغنيات CD

البيان	استعراض
*Track Scan	عند الضغط على وضع التشغيل "ON"، يتم تشغيل بدايات أغنيات الأسطوانة بالتتابع. "OFF" / "ON"
*Disc Random	عند الضغط على وضع التشغيل "ON"، يتم تشغيل أغنيات الأسطوانة بترتيب عشوائي. "OFF" / "ON"
*Track Repeat	عند الضغط على وضع التشغيل "ON"، يتم تشغيل الأغنيات بشكل متكرر. "OFF" / "ON"

(__ : إعدادات المصنع)

مصدر تشغيل ملف صوتي

البيان	استعراض
*File Scan	عند الضغط على وضع التشغيل "ON"، يتم تشغيل بدايات أغنيات الأسطوانة بالتتابع. "OFF" / "ON"
*Folder Random	عند الضغط على وضع التشغيل "ON"، يتم تشغيل أغنيات الأسطوانة بترتيب عشوائي. "OFF" / "ON"
*File Repeat	عند الضغط على وضع التشغيل "ON"، يتم تشغيل الأغنيات بشكل متكرر. "OFF" / "ON"
*Folder Repeat	عند الضغط على وضع التشغيل "ON"، يتم تشغيل أغنيات الأسطوانة بشكل متكرر. "OFF" / "ON"

(__ : إعدادات المصنع)

مصدر تشغيل مبدل الأسطوانات

البيان	استعراض
*Track Scan	عند الضغط على وضع التشغيل "ON"، يتم تشغيل بدايات أغنيات الأسطوانة بالتتابع. "OFF" / "ON"
*Disc Random	عند الضغط على وضع التشغيل "ON"، يتم تشغيل أغنيات الأسطوانة بترتيب عشوائي. "OFF" / "ON"
*Magazine Random	عند الضغط على وضع التشغيل "ON"، يتم تشغيل أغنيات مبدل الأسطوانات بترتيب عشوائي. "OFF" / "ON"

البحث المباشر عن الأغنيات

البحث عن أغنية من خلال إدخال رقم الأغنية.

١ الدخول لوضع البحث المباشر عن الأغنيات
اضغط على الزر [DIRECT] بوحدة التحكم عن بُعد.

٢ أدخل رقم الأغنية
اضغط على أزرار الرقم في جهاز التحكم عن بُعد.

٣ ابحث عن الأغنية
اضغط على الزر [◀◀] أو [▶▶].

إلغاء البحث المباشر عن الأغنيات
اضغط على الزر [DIRECT].



- لا يمكن إجراء البحث المباشر عن الأغنيات أثناء تشغيل ميزة التشغيل التلقائي أو الاستعراض.

وظيفة مبدل الأسطوانات المزودة بجهاز للتحكم عن بُعد

البحث المباشر عن الأسطوانات

البحث عن الأسطوانة من خلال إدخال رقم الأسطوانة.

١ ادخل في وضع البحث المباشر عن الأسطوانات
اضغط على الزر [DIRECT] بوحدة التحكم عن بُعد.

٢ قم بإدخال رقم الأسطوانة
اضغط على أزرار الرقم في جهاز التحكم عن بُعد.

٣ ابحث عن الأسطوانة
اضغط على الزر [FM] أو [AM].

إلغاء البحث المباشر عن الأسطوانات
اضغط على الزر [DIRECT].



- لا يمكن القيام بالبحث المباشر عن أسطوانة أثناء وظيفة التشغيل بترتيب عشوائي أو وظيفة الاستعراض السريع.
- أدخل "0" لاختيار الأسطوانة رقم 10.

- ٥ إجراء وضع الضبط
اضغط على الزر [◀◀] أو [▶▶].
- ٦ الخروج من وضع لائحة القوائم
اضغط على الزر [MENU] لمدة لا تقل عن ثانية، ثم اضغط عليه مرة اخرى لمدة قصيرة.

ملاحظات

- Forced MONO (الإزام أحادي)
قد تتناسب المجالات الكهربائية القوية (كتلك الناتجة عن خطوط الكهرباء) في عدم انتظام جودة الصوت عند ضبطه على تشغيل. في هذه الحالة أوقف الخاصية.

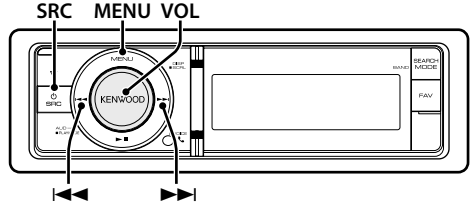

عمليات التشغيل الأساسية

تحديد مصدر تشغيل الموالف

- اضغط على الزر [SRC]. أدر المفتاح [VOL] واضغط عليه عند عرض العنصر المرغوب.
حدد عرض "Tuner".
ضع اختيار SRC رقم ٢: يؤدي الضغط على الزر [SRC] إلى التبديل المتكرر بين مصادر التشغيل.

تحديد نطاق الاستقبال

- اضغط على الزر [SEARCH MODE].
يؤدي الضغط على الزر إلى التبديل بين نطاقات الاستقبال (FM1 و FM2 و FM3 و AM).

تحديد محطة الاستقبال

- اضغط على الزر [◀◀] أو [▶▶].
تم وضع تفاصيل تحديد المحطة في التشغيل في "Seek Mode" من إعدادات الموالف <صفحة ١٨>.

إعدادات الموالف

يمكنك تحديد عناصر إعدادات الموالف التالية.

١ حدد مصدر الموالف

٢ ادخل وضع لائحة القائمة
اضغط على الزر [MENU].

٣ أدر المفتاح [VOL] واضغط عليه عند عرض العنصر المرغوب.
حدد "Settings".

٤ حدد بند الإعدادات المراد ضبطه

أدر المفتاح [VOL] واضغط عليه عند عرض العنصر المرغوب.

البيان	استعراض
"Settings"	
"Seek Mode"	اختيار وضع موالفة الراديو. "Auto1": بحث ذاتي عن محطة إذاعية. "Auto2": بحث وفقاً للمحطات الموجودة في الذاكرة الحالية.
"Auto Memory"	"Manual": موالفة يدوية للإذاعات بالطريقة المعتادة. تحفظ تلقائياً ٦ محطات إذاعية جيدة الاستقبال. ارجع إلى <الإدخال التلقائي في الذاكرة> (صفحة ١٩)
"Forced MONO"	يمكنك تقليل الضوضاء عندما يتم استقبال بث الاستريو على هيئة صوت أحادي. "ON" / "OFF"

(_ : إعدادات المصنع)

ذاكرة المحطة مسبقة الضبط

لوضع إحدى المحطات بالذاكرة.

- ١ حدد نطاق الراديو وقم بموالفة محطة الراديو التي تريد تسجيلها في الذاكرة مسبقة الضبط.
- ٢ ادخل وضع لائحة القائمة
اضغط على الزر [MENU].
- ٣ ادخل إلى وضع الذاكرة مسبقة الضبط
أدر المفتاح [VOL] واضغط عليه عند عرض العنصر المرغوب.
حدد "List & Memory".
- ٤ حدد الرقم الذي سيتم وضعه في الذاكرة
قم بإدارة المفتاح [VOL] واضغط عليه لمدة لا تقل عن ثانيتين عند عرض العنصر المرغوب.
حدد رقم مسبق الضبط.

البيان	استعراض
"List & Memory"	
"-1"	الرقم مسبق الضبط ١.
"-2"	الرقم مسبق الضبط ٢.
:	
"-6"	الرقم مسبق الضبط ٦.

إلغاء وضع الذاكرة مسبقة الضبط

- اضغط على الزر [MENU] لمدة لا تقل عن ثانية، ثم اضغط عليه مرة اخرى لمدة قصيرة.

الإدخال التلقائي في الذاكرة

يقوم أوتوماتيكياً بوضع المحطات جيدة الاستقبال في الذاكرة.

١ حدد نطاق الراديو الذي ترغب في تسجيله في الذاكرة مسبقاً الضبط.

٢ ادخل وضع لائحة القائمة
اضغط على الزر [MENU].

٣ قم بالدخول إلى وضع الإدخال التلقائي في الذاكرة
أدر المفتاح [VOL] واضغط عليه عند عرض العنصر المرغوب.
حدد "Settings" < "Auto Memory".

٤ افتح وظيفة الإدخال التلقائي في الذاكرة
أدر المفتاح [VOL] واضغط عليه عند عرض العنصر المرغوب.
حدد "YES".

عند تخزين ٦ محطات يمكن استقبالها في الذاكرة يتم إغلاق وظيفة الإدخال الأوتوماتيكي في الذاكرة.

إعدادات درجة التردد

تغيير درجة تردد الموائفة.

يكون الضبط الأصلي على نطاق التردد FM بحد ٥٠ كيلوهرتز. وعلى نطاق التردد AM بحد ٩ كيلوهرتز.

١ قم بإيقاف تشغيل الجهاز
اضغط على الزر [SRC] لمدة ثانية واحدة على الأقل.

٢ قم بتبديل مرحلة التردد
أثناء الضغط على المفتاح [VOL] و [DISP]. اضغط على الزر [SRC].

توقف عن الضغط على الزر بعد ظهور البيان.

تتغير مرحلة التردد إلى نطاق التردد FM بحد ٢٠٠ كيلوهرتز. وإلى نطاق التردد AM بحد ١٠ كيلوهرتز.



- عند تكرار العملية ذاتها. تعود درجة التردد إلى الإعدادات الأصلية.
- عند تغيير درجة التردد. يتم حذف الترددات الموجودة في الذاكرة.

الموائفة سابقة الضبط

استدعاء المحطات الموجودة بالذاكرة.

١ حدد نطاق الراديو

٢ حدد المحطة المطلوبة في الذاكرة
أدر المفتاح [VOL] واضغط عليه عند عرض العنصر المرغوب.
حدد "List & Memory" < الرقم مسبق الضبط.

وظيفة يدمت التحكم

موائفة الوصول المباشر

الموائفة في محطة الراديو التي تريدها عن طريق إدخال التردد.

١ حدد نطاق الراديو

٢ ادخل إلى وضع موائفة الوصول المباشر
اضغط على الزر [DIRECT] في جهاز التحكم عن بُعد.
يظهر البيان " - - - -".

٣ قم بإدخال التردد
اضغط على أزرار الرقم في جهاز التحكم عن بُعد.
مثال:

التردد المرغوب	اضغط على الزر
٩٢.١ ميگاهرتز (النطاق FM)	[9], [2], [1]
٨١٠ كيلوهرتز (النطاق AM)	[8], [1], [0]

٤ قم بالموائفة إلى التردد الذي تم إدخاله
اضغط على الزر [◀◀] أو [▶▶].

إلغاء موائفة الوصول المباشر

اضغط على الزر [DIRECT] في جهاز التحكم عن بُعد.

التحكم في جهاز التلفاز (اختياري)

المواءمة سابقة الضبط

استدعاء القنوات التلفزيونية في الذاكرة.

1 اختر نطاق التلفزيون

2 ادخل وضع إعدادات القائمة
اضغط على الزر [MENU].

3 حدد المحطة المطلوبة في الذاكرة
أدر المفتاح [VOL] واضغط عليه عند عرض العنصر المرغوب.
حدد "List & Memory" < الرقم مسبق الضبط.

وظيفة رميموت التحكم

المواءمة المباشرة للتلفاز

الدخول إلى القناة التلفزيونية والمواءمة.

1 اختر نطاق التلفزيون

2 ادخل إلى وضع المواءمة المباشرة للتلفاز
اضغط على الزر [DIRECT] في جهاز التحكم عن بُعد.
يظهر البيان "- -".

3 قم بإدخال القناة التلفزيونية
اضغط على أزرار الرقم في جهاز التحكم عن بُعد.
مثال:

القناة المطلوبة	اضغط على الزر
القناة الثامنة	[0], [8]

إلغاء المواءمة المباشرة للتلفاز

اضغط على الزر [DIRECT] في جهاز التحكم عن بُعد.

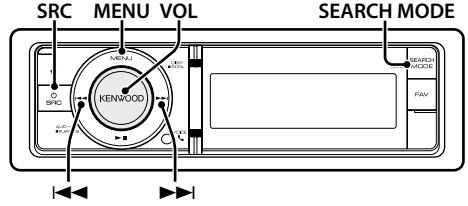

عمليات التشغيل الأساسية

تحديد جهاز التلفاز

اضغط على الزر [SRC]. أدر المفتاح [VOL] واضغط عليه عند عرض العنصر المرغوب.
حدد البيان "TV".

توضع اختيار SRC رقم 1: يؤدي الضغط على الزر [SRC] إلى التبديل المتكرر بين مصادر التشغيل.

حدد النطاق الموجي للتلفاز ودخل الفيديو
اضغط على الزر [SEARCH MODE].

في كل مرة تضغط فيها على الزر تتغير النطاقات الموجية لجهاز التلفاز وكذلك دخل الفيديو.

حدد قناة تلفزيونية

اضغط على الزر [◀◀] أو [▶▶].

الذاكرة مسبقة الضبط

وضع القنوات التلفزيونية في الذاكرة.

1 اختر مصدر تشغيل التلفزيون

2 حدد القناة التلفزيونية لوضعها في الذاكرة
اضغط على الزر [◀◀] أو [▶▶].

3 ادخل وضع إعدادات القائمة
اضغط على الزر [MENU].

4 ادخل إلى وضع الذاكرة مسبقة الضبط
أدر المفتاح [VOL] واضغط عليه عند عرض العنصر المرغوب.
حدد "List & Memory".

5 حدد الرقم الذي سيتم وضعه في الذاكرة
قم بإدارة المفتاح [VOL] واضغط على المفتاح [VOL] لمدة لا تقل عن ثانيتين عند عرض العنصر المرغوب.
حدد رقم مسبق الضبط.

إلغاء وضع الذاكرة مسبقة الضبط
اضغط على الزر [MENU] لمدة لا تقل عن ثانية، ثم اضغط عليه مرة أخرى لمدة قصيرة.

تشغيل صوتيات بلوتوث

عمليات التشغيل الأساسية

- تحديد مصدر صوتيات جهاز بلوتوث
- اضغط على الزر [SRC]. أدر المفتاح [VOL] واضغط عليه عند عرض العنصر المرغوب.
- حدد البيان "BT Audio".
- وضع اختيار SRC رقم ٢: يؤدي الضغط على الزر [SRC] إلى التبديل المتكرر بين مصادر التشغيل.

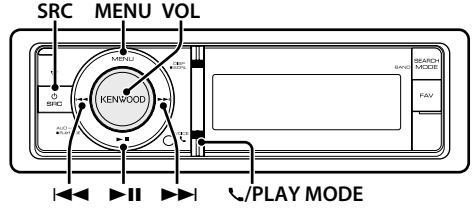

الإيقاف المؤقت والتشغيل

اضغط على الزر [II].

البحث عن الأغنيات

اضغط على الزر [◀] أو [▶].

توصيل جهاز بلوتوث

قبل استخدام جهاز البلوتوث. تحتاج إلى توصيل جهاز بلوتوث إلى هذا الجهاز. إن إجراءات الثلاث خطوات القادمة هامة.

المزاوجة (التسجيل من أجهزة بلوتوث)

لكي تجعل جهازك الذي يدعم تقنية البلوتوث (مشغل الصوتيات) قابلاً للاستخدام مع هذا الجهاز، يتعين عليك تسجيله (مزاوجة).

١ شغل هذا الجهاز

اضغط على الزر [SRC].

٢ ابدأ تسجيل هذا الجهاز عن طريق تشغيل جهاز البلوتوث

من خلال تشغيل جهاز بلوتوث. ستقوم بتسجيل المشغل الصوتي (مزاوجة). حدد "KCA-BT200" / "KENWOOD BT CD/R-4P1" من قائمة الأجهزة المتصلة.

٣ أدخل كود PIN

أدخل رمز الـ PIN ("0000") في جهاز البلوتوث.

تأكد من اكتمال التسجيل على جهاز Bluetooth.

تم تعيين رمز PIN على "0000" كرمز افتراضي. يمكنك تغيير هذا الرمز: «تسجيل كود PIN» (صفحة ٤٤).

٤ من خلال تشغيل جهاز البلوتوث، ابدأ اتصال البلوتوث.

إذا لم تنجح المزاوجة، جرب الأشياء التالية.

- ضبط رمز PIN على "0000". اطلع على «تسجيل كود PIN» (صفحة ٤٤)
- أغلق هذا الجهاز ثم أعد تشغيله. ثم جرب عملية المزاوجة مرة أخرى.
- إذا تم تسجيل مشغلات صوتية أخرى. احذفهم. ثم جرب عملية المزاوجة مرة أخرى. اطلع على «محو جهاز بلوتوث المسجل» (صفحة ٤٥)
- عند التسجيل من هذا الجهاز، ارجع إلى «تسجيل جهاز بلوتوث» (صفحة ٤٣).
- للحصول على تفاصيل حول تشغيل صوتيات جهاز بلوتوث المقابل للتوصيل. انظر «حول مشغل صوتيات جهاز بلوتوث» (صفحة ٥١).

تشغيل وظيفة هاتف التحدث الحر

تلقي مكالمة

الرد على مكالمة هاتفية
اضغط على المفتاح [VOL].

- تؤدي العمليات التالية لفصل الخط:
 - إدخال أسطوانة CD.
 - توصيل جهاز USB.
- يظهر اسم الشخص المتصل إذا كان مسجلاً بالفعل في دليل الهاتف.

رفض مكالمة واردة

اضغط على الزر [SRC] أو اضغط على الزر [PLAY MODE] / [PLAY MODE].
لمدة لا تقل عن ثانية.

أثناء المكالمة

قطع الاتصال

اضغط على الزر [SRC] أو اضغط على الزر [PLAY MODE] / [PLAY MODE].
لمدة لا تقل عن ثانية.

التبديل إلى وضع التحدث في سماعة الهاتف
اضغط على المفتاح [▶||].

في كل مرة يتم فيها الضغط على هذا الزر يتم التبديل بين وضع التحدث في سماعة الهاتف ("PRIVATE") ووضع التحدث الحر.

- قد يؤدي التبديل إلى وضع التحدث في سماعة الهاتف إلى اختيار الجهاز الذي كان مستخدماً قبل بدء الاتصال بالتحدث الحر، وذلك تبعاً لنوع الهاتف الجوال لديك، وعند حدوث ذلك لا يمكن تبديل الجهاز إلى وضع التحدث الحر بتشغيل هذه الوحدة. لذا شغل الهاتف الجوال للرجوع إلى وضع التحدث الحر.

ضبط شدة الصوت أثناء المكالمة الهاتفية

قم بتدوير المفتاح [VOL].

خاصية الانتظار

الرد على مكالمة أخرى مع تعليق المكالمة الحالية

اضغط على المفتاح [VOL].

أدر المفتاح [VOL] واضغط عليه عند عرض العنصر المرغوب.
قم بتحديد "ANSWER".

الرد على مكالمة أخرى بعد إنهاء المكالمة الحالية

اضغط على الزر [SRC].

مواصلة المكالمة الحالية

1 اضغط على المفتاح [VOL].

2 أدر المفتاح [VOL] واضغط عليه عند عرض العنصر المرغوب.

قم بتحديد "REJECT".

الرد على المكالمة المنتظرة بعد إنهاء المكالمة الحالية

اضغط على الزر [SRC].

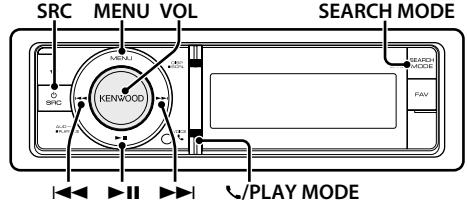

توصيل جهاز بلوتوث

قبل استخدام جهاز البلوتوث. تحتاج إلى توصيل جهاز بلوتوث إلى هذا الجهاز. إن إجراءات الثلاث خطوات القادمة هامة.

الخطوة 1. المزاوجة (التسجيل من أجهزة بلوتوث)

لكي تجعل جهازك الذي يدعم تقنية البلوتوث (الهاتف الجوال) قابلاً للاستخدام مع هذا الجهاز، يتعين عليك تسجيله (مزاوجة).

1 شغل هذا الجهاز

اضغط على الزر [SRC].

2 ابدأ تسجيل هذا الجهاز عن طريق تشغيل جهاز البلوتوث

من خلال تشغيل جهاز بلوتوث. ستقوم بتسجيل جهاز التحدث الحر (مزاوجة). حدد "KCA-BT200" / "KDC-4P1" / "KENWOOD BT CD/R-4P1".
من قائمة الأجهزة المتصلة.

3 أدخل كود PIN

أدخل رمز الـ PIN ("0000") في جهاز البلوتوث.

تأكد من اكتمال التسجيل على جهاز Bluetooth.

تم تعيين رمز PIN على "0000" كرمز افتراضي. يمكنك تغيير هذا الرمز: (تسجيل كود PIN <صفحة 44>).

4 من خلال تشغيل جهاز البلوتوث، ابدأ اتصال التحدث الحر.

الخطوة 2.

إذا قمت بتسجيل هاتفي المحمول أو أكثر، يتعين عليك اختيار أحدهما. للحصول على المزيد من التفاصيل، اطلع على <اختيار جهاز بلوتوث المراد توصيله> (صفحة 44).
عند توصيل هاتف محمول، يضيء مؤشر "BT".

الخطوة 3. وظيفة هاتف التحدث الحر

يمكنك تشغيل وظيفة هاتف التحدث حر الـ BT عند إنشاء الاتصال.

- عند التسجيل من هذا الجهاز، ارجع إلى <تسجيل جهاز بلوتوث> (صفحة 44).
- لمعرفة التفاصيل حول الهاتف الجوال المزود بتقنية بلوتوث مع وظيفة التحدث الحر، انظر موضوع <حول الهاتف الجوال> (صفحة 45).

التنقل بين المكالمات الحالية والمكالمة المنتظرة
اضغط على المفتاح [VOL].
تؤدي كل ضغطة على هذا المفتاح للتنقل بين الأشخاص
المتصلين.

وظائف أخرى

مسح رسالة قطع الاتصال

KDC-X8016BTL **KDC-X8016BT**

اضغط على الزر []!

KDC-X7016L **KDC-X7016**

اضغط على الزر [PLAY MODE] لمدة لا تقل عن ثانية.

يظهر البيان "HF Disconnect".

إجراء مكالمة هاتفية

١ ادخل إلى وضع بلوتوث

KDC-X8016BTL **KDC-X8016BT**

اضغط على الزر []!

KDC-X7016L **KDC-X7016**

اضغط على الزر [PLAY MODE] لمدة لا تقل عن ثانية.

٢ حدد طريقة اتصال

أدر المفتاح [VOL] واضغط عليه عند عرض العنصر المرغوب.

البيان	استعراض
"Preset Call"	الاتصال برقم في الضبط المسبق.
"Phonebook"	تحديد الحرف الأول للبحث عنه لدليل الهاتف.
"In Call"	الاتصال برقم في قائمة المكالمات الواردة.
"Out Call"	الاتصال برقم في قائمة المكالمات الصادرة.
"Missed Call"	الاتصال برقم في قائمة المكالمات الفائتة.
"Number Dial"	إجراء مكالمة بإدخال رقم الهاتف.

تم وصف وسيلة تشغيل كل وضع أدناه.

١ ادخل إلى وضع بلوتوث

KDC-X8016BTL **KDC-X8016BT**

اضغط على الزر []!

KDC-X7016L **KDC-X7016**

اضغط على الزر [PLAY MODE] لمدة لا تقل عن ثانية.

الاتصال السريع (رقم اتصال سابق الضبط)

١ ادخل إلى وضع بلوتوث

KDC-X8016BTL **KDC-X8016BT**

اضغط على الزر []!

KDC-X7016L **KDC-X7016**

اضغط على الزر [PLAY MODE] لمدة لا تقل عن ثانية.

٢ حدد وضع الاتصال بالضبط المسبق

أدر المفتاح [VOL] واضغط عليه عند عرض العنصر المرغوب.

حدد "Preset call".

٣ حدد الرقم الذي ترغب في استدعائه من الذاكرة

أدر المفتاح [VOL] واضغط عليه عند عرض العنصر المرغوب.

حدد رقم مسبق الضبط.

ينتم عرض رقم الهاتف.

٤ حدد وضع الاتصال بالضبط المسبق

اضغط على المفتاح [MENU].

٥ إجراء مكالمة هاتفية

اضغط على المفتاح [VOL].



- يجب عليك تسجيل رقم الاتصال سابق الضبط. ارجع إلى <التسجيل في لائحة أرقام الاتصال مسبق الضبط> (صفحة ٢٥).

الاتصال عن طريق نطق الإسم

١ ادخل في وضع التعرف على الصوت
اضغط على المفتاح [VOL] لمدة ثانية واحدة على الأقل.

يظهر البيان "PB Name?".

عند سماع صافرة، قم بنطق الاسم خلال ثانييتين.

يظهر البيان "PN Type".

عند سماع صافرة، قم بنطق اسم الفئة خلال ثانييتين.

٢ إجراء مكالمة هاتفية

اضغط على المفتاح [VOL].

هذه الخطوة تماثل الخطوة ٤ من الخطوات الواردة في موضوع
<الاتصال برقم من دليل الهاتف> (صفحة ٢٤). يمكنك إجراء
اتصال أو اختيار إحدى الفئات.



- في حالة عدم التعرف على صوتك ستظهر لك رسالة. يتيح لك الضغط على المفتاح [VOL] إعادة محاولة إدخال الصوت. <دليل استكشاف المشكلات وإصلاحها> (صفحة ٥٦).
- يتطلب كل من الاسم والفئة إلى تسجيل رمز صوتي. ارجع إلى <ضبط أمر صوتي للفئة> (صفحة ٤٦).
- لا يتم إخراج الصوت المنطوق خلال التعرف على الصوت.

التسجيل في لائحة أرقام الاتصال مسبقاً الضبط

١ حدد رقم الهاتف الذي ترغب في تسجيله
حدد رقم الهاتف باستخدام المراجع التالية:
- الاتصال برقم من دليل الهاتف (صفحة ٢٤)
- الاتصال برقم من سجل المكالمات (صفحة ٢٤)

٢ ادخل إلى وضع الذاكرة مسبقاً الضبط
اضغط على الزر [VOL] لمدة لا تقل عن ثانييتين.

٣ حدد الرقم مسبقاً الضبط لوضعه في الذاكرة.
قم بإدارة المفتاح [VOL] واضغط عليه لمدة لا تقل عن ثانية
عند عرض العنصر المرغوب.
حدد رقم مسبقاً الضبط.

٤ حدد الرقم مسبقاً الضبط لوضعه في الذاكرة
أدر المفتاح [VOL] واضغط عليه عند عرض العنصر المرغوب.

اخرج من وضع الذاكرة مسبقاً الضبط
اضغط على الزر [MENU].

عرض نوع الرقم الهاتفي (الفئة)

تظهر بنود الفئات في دليل الهاتف كما يلي:

المعلومات	البيان
عام	*GENERAL /
المنزل	*HOME /
العمل	*OFFICE /
الهاتف الجوال	*MOBILE /
أخرى	*OTHER /

أوضاع ضبط وحدة العرض

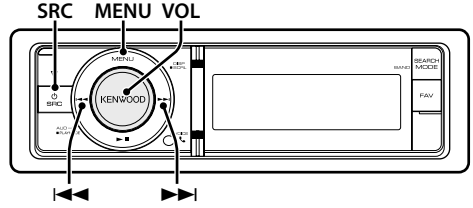

عمليات التشغيل الأساسية

تبديل وحدة العرض

اضغط على الزر [DISP].

الوضع	نوع وحدة العرض
وضع وحدة عرض خماسية الأسطر	يعرض من ٤ إلى ٥ أسطر من النص.
وضع وحدة عرض ثلاثية الأسطر	يعرض من ٢ إلى ٣ أسطر من النص.
وضع وحدة عرض شبيهة بجهاز iPod	يعرض مثل جهاز iPod. (المصدر تشغيل جهاز iPod فقط)
وضع وحدة عرض محلل النطاق	يعرض سطرًا من النص ومحلل النطاق.
وضع وحدة عرض الساعة	يعرض الساعة.



- عند اختيار وضع وحدة عرض خماسية الأسطر. يمكن أن يتم عرض الحالة (مؤشر التشغيل/الإيقاف لكل وظيفة) في السطر الأول، ويمكن عرض رمز مصدر التشغيل المحدد حاليًا و عنوان ومعلومات النص على الجانب الأيسر عن طريق الإجراءات التالية > تخصيص وضع وحدة العرض خماسية الأسطر وثلاثية الأسطر ووحدة العرض شبيهة جهاز iPod > (صفحة ٢٧).
- وحدة عرض الحالة: حدد "Settings" < "DISP & ILLUMI" < "Display Select" < "Status"
- وحدة العرض الجانبية: حدد "Settings" < "DISP & ILLUMI" < "Display Select" < "Side Select"
- عند ضبط رمز "TAG Language" من <إعدادات أولية> (صفحة ٣٠) على لغة غير "English" (الإنجليزية). فلن يمكن تحديد وضع وحدة العرض خماسية الأسطر.
- عند ضبط رمز "Chinese" من <إعدادات أولية> (صفحة ٣٠) على تشغيل "ON". فلن يمكن تحديد وضع وحدة العرض ثلاثية الأسطر.

تمرير النص

اضغط على الزر [DISP] لمدة لا تقل عن ثانية.

يتم تمرير النص المعروض.

عرض الإعدادات

يمكنك تحديد عناصر ضبط العرض التالية.

١ اختر مصدر التشغيل

اضغط على الزر [SRC]. أدر المفتاح [VOL] واضغط عليه عند

عرض العنصر المرغوب.

⚙️ وضع اختيار SRC رقم ٢: يؤدي الضغط على الزر [SRC] إلى

التبديل المتكرر بين مصادر التشغيل.

٢ ادخل وضع لائحة القائمة

اضغط على الزر [MENU].

٣ الدخول لوضع إعداد العرض

أدر المفتاح [VOL] واضغط عليه عند عرض العنصر المرغوب.

حدد "Settings" < "DISP & ILLUMI".

٤ تحديد عنصر القائمة

أدر المفتاح [VOL] واضغط عليه عند عرض العنصر المرغوب.

البيان	استعراض
'Settings'	
'DISP & ILLUMI'	لضبط إعدادات وحدة العرض والإضاءة.
'Display Select'	تحديد وتخصيص نوع وحدة العرض.
'Color Select'	اختيار لون إضاءة لوحة التحكم. ارجع إلى <اختيار لون الإضاءة> (صفحة ٢٩)
'Display Off Mode'	إذا ظل هذا الجهاز غير مشغل لمدة ٥ ثوان على الأقل بينما وضع الإيقاف "OFF" مختار فستنتطفئ وحدة العرض. في وضع الإعداد لا تنطفئ وحدة العرض حتى بعد مرور خمس ثوان. "ON" / "OFF"
'Display Dimmer'	يعمل على خفض سطوع إضاءة الشاشة. "Auto": يقوم بإعتام الإضاءة بالارتباط مع مفتاح الضوء في السيارة. "Manual1": يقوم بإعتام الإضاءة بصفة مستمرة. "Manual2": يجعل الإضاءة أكثر خفوتًا من "OFF": لا يتم إعتام الإضاءة.
'Contrast'	ضبط تباين وحدة العرض. "12" - "5" - "1"
'DISP N/P'	يقوم بتبديل بيان لوحة التحكم بين الموجب أو السالب. "NEGA2" / "NEGA1" / "POSI2" / "POSI1"
'TEXT Scroll'	يحدد ما إذا كان النص سيتم تصفحه تلقائيًا. "Manual" / "Auto"
'ILLUMI Dimmer'	يعمل على خفض سطوع الإضاءة الرئيسية. "Auto": يقوم بإعتام الإضاءة بالارتباط مع مفتاح الضوء في السيارة. "Manual1": يقوم بإعتام الإضاءة بصفة مستمرة. "Manual2": يجعل الإضاءة أكثر خفوتًا من "OFF": لا يتم إعتام الإضاءة.
'ILLUMI Effect'	يحدد ما إذا كان لون إضاءة المفاتيح سيتغير بالارتباط باستخدام المفتاح. "ON" / "OFF"
'ILLUMI MSC SYNC'	يحدد ما إذا كان لون الإضاءة الرئيسية سيتغير بالارتباط مع شدة الصوت. "ON" / "OFF"

(: إعدادات المصنع)

٥ إجراء وضع الضبط

• عند عرض رمز " [PUSH] " (عند الحافة اليمنى من الشاشة)

قم بتدوير المفتاح [VOL] لتحديد قيمة الضبط. ثم اضغط

على المفتاح [VOL].

• عند عدم عرض الرمز " [PUSH] "

اضغط على الزر [◀] أو [▶▶] لتحديد إعدادًا.

٦ الخروج من وضع لائحة القوائم
اضغط على الزر [MENU] لمدة لا تقل عن ثانية، ثم اضغط عليه
مرة أخرى لمدة قصيرة.

تخصيص وضع وحدة العرض خماسية الأسطر وثلاثية الأسطر ووحدة العرض شبيهة جهاز iPod

يمكنك تخصيص وضع وحدة العرض خماسية الأسطر وثلاثية
الأسطر ووحدة العرض شبيهة جهاز iPod.

١ اختر مصدر التشغيل

اضغط على الزر [SRC]. أدر المفتاح [VOL] واضغط عليه عند
عرض العنصر المرغوب.
ضع اختيار SRC رقم ١: يؤدي الضغط على الزر [SRC] إلى
التبديل المتكرر بين مصادر التشغيل.

٢ ادخل وضع لائحة القائمة

اضغط على الزر [MENU].

٣ ادخل إلى وضع ضبط وحدة العرض وحدد وحدة العرض خماسية
الأسطر أو ثلاثية الأسطر أو وحدة العرض شبيهة جهاز iPod
أدر المفتاح [VOL] واضغط عليه عند عرض العنصر المرغوب.
حدد "Settings" < "DISP & ILLUMI" < "Display Select" <
"Type Select" < وضع وحدة العرض خماسية الأسطر أو وضع
وحدة العرض ثلاثية الأسطر أو وضع وحدة العرض شبيهة جهاز
iPod.

٤ حدد بند الإعدادات المراد ضبطه

أدر المفتاح [VOL] واضغط عليه عند عرض العنصر المرغوب.

البيانات	الإعداد
"Display Select"	
"Type Select"	يختار بين وحدة العرض وحدد وحدة العرض خماسية الأسطر وثلاثية الأسطر ووحدة العرض شبيهة جهاز iPod.
"Side Select"	يضبط وحدة العرض الجانبية. النص/ الرمز/ الإخفاء
"Text Select"	يضبط وحدة عرض النص. ١. أدر المفتاح [VOL] لتحديد جزء وحدة عرض النص يومض جزء وحدة عرض النص المحدد. ٢. اضغط على الزر [◀] أو [▶] لتحديد النص
"Status"	يضبط بيان الحالة لوضع وحدة العرض خماسية الأسطر. ظهور/ اختفاء

(: _ : إعدادات المصنع)

٥ إجراء وضع الضبط

اضغط على الزر [◀◀] أو [▶▶].

٦ الخروج من وضع لائحة القوائم

اضغط على الزر [MENU] لمدة لا تقل عن ثانية، ثم اضغط عليه
مرة أخرى لمدة قصيرة.

اختيار عرض النص

في مصدر تشغيل موالف FM

التاريخ ("Date")	التردد ("Frequency")
فارغ ("Blank")	محلل النطاق والساعة ("Speana/Clock")

في مصدر تشغيل موالف AM

التاريخ ("Date")	التردد ("Frequency")
فارغ ("Blank")	محلل النطاق والساعة ("Speana/Clock")

في مصدر تشغيل أجهزة iPod /USB/ الملفات الصوتية

وضع وحدة عرض خماسية الأسطر	
شريط وقت التشغيل ("Time Bar")	عنوان الأغنية ("Song Title")
: جهاز iPod فقط	اسم الألبوم ("Album Name")
محلل النطاق والساعة	اسم الفنان ("Artist name")
("Speana/Clock")	اسم المجلد ("Folder name")
التاريخ ("Date")	اسم الملف ("File name")
فارغ ("Blank")	وقت التشغيل ("P-Time")

وضع وحدة عرض ثلاثية الأسطر

شريط وقت التشغيل ("Time Bar")	العنوان والفنان ("Artist/Title")
: جهاز iPod فقط	الألبوم والفنان ("Artist/Album")
محلل النطاق والساعة	اسم المجلد ("Folder name")
("Speana/Clock")	اسم الملف ("File name")
التاريخ ("Date")	وقت التشغيل ("P-Time")
فارغ ("Blank")	

وضع وحدة عرض شبيهة بجهاز iPod

اسم الفنان ("Artist name")	عنوان الأغنية ("Song Title")
فارغ ("Blank")	اسم الألبوم ("Album Name")

في مصدر تشغيل أسطوانة أغنيات CD

محلل النطاق والساعة	عنوان الأسطوانة ("Disc title")
("Speana/Clock")	عنوان الأغنية ("Track title")
التاريخ ("Date")	وقت التشغيل ("P-Time")
فارغ ("Blank")	

في مصدر تشغيل مدخل الأجهزة الخارجية

التاريخ ("Date")	اسم مصدر التشغيل
فارغ ("Blank")	("Source Name")
	محلل النطاق والساعة
	("Speana/Clock")

في وضع الاستعداد

الساعة ("Clock")	اسم مصدر التشغيل
فارغ ("Blank")	("Source Name")
	التاريخ ("Date")

أوضاع ضبط وحدة العرض

في مصدر تشغيل صوتيات بلوتوث KDC-X8016BT/ KDC-X8016BTL في مصدر تشغيل صوتيات بلوتوث KDC-X8016BT/ KDC-X8016BTL (فقط)

وضع وحدة عرض خماسية الأسطر

صوتيات بلوتوث ("Source Name")	محلل النطاق والساعة
عنوان الأغنية ("Song Title")	("Speana/Clock")
اسم الفنان ("Artist name")	التاريخ ("Date")
اسم الألبوم ("Album Name")	فارغ ("Blank")

وضع وحدة عرض ثلاثية الأسطر

صوتيات بلوتوث ("Source Name")	محلل النطاق والساعة
العنوان والفنان ("Artist/Title")	("Speana/Clock")
الألبوم والفنان ("Artist/Album")	التاريخ ("Date")
	فارغ ("Blank")

في مصدر تشغيل مبدل الأسطوانات (اختياري)

عنوان الأسطوانة ("Disc title")	محلل النطاق والساعة
عنوان الأغنية ("Track title")	("Speana/Clock")
وقت التشغيل ("P-Time")	التاريخ ("Date")
	فارغ ("Blank")



- إذا لم يحتوي عنصر العرض المحدد على أية معلومات، يتم عرض معلومات بديلة.
- لا يمكن تحديد بعض البنود تبعًا لنوع البيان وصفه.
- عند تحديد "Folder name" عند تشغيل جهاز iPod، سينم عرض الاسماء وفقًا لعناصر الاستعراض المحددة حاليًا.
- إذا تم ضبط وضع التحكم في جهاز iPod باستخدام الوضع اليدوي أثناء تشغيل جهاز iPod، فسينم عرض "iPod by Hand Mode".
- إذا لم يمكن عرض جميع الحروف أثناء التشغيل باستخدام جهاز iPod، يظهر رقم الملف في اللاحقة.

المعلومات	البيان
عنوان الأغنية	*TITLE***
اسم المجلد	*FLD***
اسم الملف	*FILE***

تخصيص وضع وحدة عرض محلل النطاق

يمكنك تخصيص عرض وضع وحدة عرض محلل النطاق.

1 اختر مصدر التشغيل

اضغط على الزر [SRC]. أدر المفتاح [VOL] واضغط عليه عند عرض العنصر المرغوب.
 وضع اختيار SRC رقم ٢: يؤدي الضغط على الزر [SRC] إلى التبديل المتكرر بين مصادر التشغيل.

٢ ادخل وضع لائحة القائمة

اضغط على الزر [MENU].

٣ ادخل إلى وضع إعدادات وحدة العرض وحدد وضع وحدة عرض محلل النطاق

أدر المفتاح [VOL] واضغط عليه عند عرض العنصر المرغوب.
 حدد "Settings" < "DISP & ILLUMI" < "Display Select" < "Type Select" < وضع وحدة عرض محلل النطاق.

٤ حدد بند الإعدادات المراد ضبطه

أدر المفتاح [VOL] واضغط عليه عند عرض العنصر المرغوب.

البيان	الإعداد
"Display Select"	
"Type Select"	يحدد وضع وحدة عرض محلل النطاق.
"Graphic Select"	يغير عرض وضع وحدة عرض محلل النطاق.
"Text Select"	يضيء وحدة عرض النص.

٥ إجراء وضع الضبط

اضغط على الزر [◀] أو [▶▶].

٦ الخروج من وضع لائحة القوائم

اضغط على الزر [MENU] لمدة لا تقل عن ثانية، ثم اضغط عليه مرة أخرى لمدة قصيرة.

اختيار لون الإضاءة

اختيار لون إضاءة لوحة التحكم.

1 ادخل وضع لائحة القائمة
اضغط على الزر [MENU].

2 ادخل إلى وضع اختيار لون الإضاءة

أدر المفتاح [VOL] واضغط عليه عند عرض العنصر المرغوب.
حدد "Settings" < "DISP & ILLUMI" < "Color Select".

3 حدد المكان الذي تريد ضبط لون الإضاءة فيه

أدر المفتاح [VOL] واضغط عليه عند عرض العنصر المرغوب.

المكان	البيان
العرض والمفتاح	"All"
البيان	"Display"
المفتاح	"Key"

4 اختر لون الإضاءة

أدر المفتاح [VOL] واضغط عليه عند عرض العنصر المرغوب.

اختر اللون من بين "Color1" / "Variable Scan" - "Color10" / "User".

إنشاء لون المستخدم "User"

يمكنك إنشاء لونك الأصلي أثناء الاختيار من بين "Color1" إلى "Color10".

يمكن استدعاء اللون الذي قمت بإنشائه عند تحديد "User".

1. اضغط على المفتاح [VOL] لمدة ثانية واحدة على الأقل.

ادخل إلى وضع ضبط تفاصيل اللون.

2. اضبط اللون.

نمط التشغيل	طريقة التشغيل
لاختيار اللون المراد ضبطه. (أحمر أو أخضر أو أزرق)	اضغط على الزر (◀) أو (▶).
لضبط اللون. (النطاق: 0 - 9)	قم بتدوير المفتاح [VOL].

3. اضغط على المفتاح [VOL].

اخرج من وضع ضبط تفاصيل اللون.

5 الخروج من وضع لائحة القوائم

اضغط على الزر [MENU] لمدة لا تقل عن ثانية، ثم اضغط عليه

مرة أخرى لمدة قصيرة.

ضبط بيان مدخل الأجهزة الخارجية

يحدد البيان عند التغيير إلى مصدر تشغيل مدخل الأجهزة الخارجية.

1 اختر مصدر التشغيل الخارجي AUX

اضغط على الزر [SRC]. أدر المفتاح [VOL] واضغط عليه عند
عرض العنصر المرغوب.

حدد عرض "AUX".

ضع اختيار SRC رقم 2: يؤدي الضغط على الزر [SRC] إلى
التبديل المتكرر بين مصادر التشغيل.

2 ادخل وضع لائحة القائمة

اضغط على الزر [MENU].

3 ادخل إلى وضع ضبط بيان مدخل الأجهزة الخارجية

أدر المفتاح [VOL] واضغط عليه عند عرض العنصر المرغوب.

قم بتحديد "Settings" < "AUX Name Set".

4 اختر بيان مدخل الأجهزة الخارجية

قم بتدوير المفتاح [VOL].

حدد "AUX" أو "DVD" أو "PORTABLE" أو "GAME" أو "VIDEO" أو
"TV".

5 الخروج من وضع لائحة القوائم

اضغط على الزر [MENU] لمدة لا تقل عن ثانية، ثم اضغط عليه
مرة أخرى لمدة قصيرة.



- لا يمكن ضبط بيان مدخل الأجهزة الخارجية إلا في حالة استخدام خرج
الأجهزة الخارجية المدمج أو خرج الأجهزة الخارجية الخاص بجهاز
KCA-S220A الاختياري. على الجهاز KCA-S220A، يظهر البيان "AUX EXT"
كوضع افتراضي.
- تم ضبط مصدر تشغيل مدخل الأجهزة الخارجية مبدئيًا على "OFF". قبل
ضبط البيان، اضبط "Built in AUX" (جهاز AUX المدمج) الموضح في
«إعدادات أولية» (صفحة 3٠) على "ON".

إعدادات أولية

يمكنك تحديد عناصر الإعداد الأولي التالية.

- 1 تحديد وضع الاستعداد
اضغط على الزر [SRC]. أدر المفتاح [VOL] واضغط عليه عند عرض العنصر المرغوب.
اختر البيان "STANDBY".
وضع اختيار SRC رقم ٢: يؤدي الضغط على الزر [SRC] إلى التبديل المتكرر بين مصادر التشغيل.

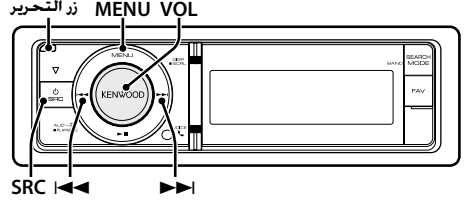

٢ ادخل وضع لائحة القائمة

اضغط على الزر [MENU].

٣ الدخول لوضع الإعداد الأولي

أدر المفتاح [VOL] واضغط عليه عند عرض العنصر المرغوب. حدد "Initial Settings".

٤ حدد بند الإعدادات المراد ضبطه

قم بتدوير المفتاح [VOL].

البيان	استعراض
"Initial Settings"	
"SRC Select"	يقوم بضبط طريقة اختيار مصدر التشغيل. "/Settings 1" / 2
"Beep"	ضبط صوت إجراء الوظيفة (صوت بيب) على وضع التشغيل/الإيقاف. "/OFF" / "ON"
"TAG Language"	يعمل على اختيار اللغة المستخدمة في وحدة العرض. (KDC-X8016BTL / KDC-X8016L فقط) "/English" / "Arabic" / "Persian" / "Thai"
"Chinese"	يحدد اللغة الصينية كلغة وحدة العرض. (KDC-X8016 / KDC-X8016L فقط) "/OFF" / "ON"
"Built in AUX"	عندما يكون مضبوطًا على بند التشغيل يمكن اختيار مصدر تشغيل خارجي AUX. "/OFF" / "ON": يسمح بتحديد مصدر تشغيل الأجهزة الخارجية AUX. استخدم هذا الإعداد عند توصيل أطراف أجهزة التشغيل الخارجية المدمجة إلى المعاد الخارجية كل الوقت. "/OFF": إيقاف تحديد مصدر تشغيل خارجي AUX. استخدم هذا الإعداد عند عدم استخدام أطراف أجهزة التشغيل الخارجية المدمجة.
"Forced CD-DA"	يقوم بضبط وضع قراءة أسطوانة CD. "/Settings 1": يقوم تلقائيًا بالتمييز بين أسطوانة ملف صوتيات وأسطوانة CD موسيقية عند تشغيل القرص. "/Settings 2": يعمل على إجبار الجهاز على التشغيل كأسطوانة CD موسيقية.
"Favorite Delete"	يحذف ذاكرة المفضلات مُسبقة الضبط. ارجع إلى "حذف ذاكرة المفضلات مُسبقة الضبط" (صفحة ٤٠).
"Built in AMP"	اختيار وضع إيقاف "OFF" يوقف تشغيل مضخم الصوت المدمج. كما أن إيقاف تشغيل مضخم الصوت المدمج يحسن جودة صوت الخرج الأبدائي. "/OFF" / "ON"
"Panel Beep"	يوضح لك صوتيًا أنك قد نسيت فصل الواجبة عند ضبط التشغيل ACC على إغلاق. "/ON" / "OFF"

ضبط الساعة والتاريخ

يمكنك ضبط الساعة والتاريخ.

البيان	استعراض
"Settings"	
"Clock & Date"	
"Clock Adjust"	يقوم بضبط الساعة.
"Date Adjust"	يقوم بضبط التاريخ.
"Date Mode Select"	يقوم بضبط طريقة عرض التاريخ.

١ ادخل وضع لائحة القائمة

اضغط على الزر [MENU].

٢ الدخول إلى وضع ضبط الساعة

أدر المفتاح [VOL] واضغط عليه عند عرض العنصر المرغوب. حدد "Setting" < "Clock & Date" < "Clock Adjust".

٣ ضبط الساعة

١. أدر المفتاح [VOL] لضبط الساعات.
٢. اضغط على الزر [▶▶].
٣. أدر المفتاح [VOL] لضبط الدقائق.
٤. اضغط على المفتاح [VOL].

٤ ادخل إلى وضع ضبط التاريخ

أدر المفتاح [VOL] واضغط عليه عند عرض العنصر المرغوب. حدد "Date Adjust".

٥ ضبط التاريخ

١. أدر المفتاح [VOL] لضبط السنة.
٢. اضغط على الزر [▶▶].
٣. أدر المفتاح [VOL] لضبط الشهر.
٤. اضغط على الزر [▶▶].
٥. أدر المفتاح [VOL] لضبط اليوم.
٦. اضغط على المفتاح [VOL].

٦ ادخل إلى وضع تنسيق التاريخ

أدر المفتاح [VOL] واضغط عليه عند عرض العنصر المرغوب. حدد "Date Mode Select".

٧ اختر تنسيق التاريخ

أدر المفتاح [VOL] واضغط عليه عند عرض العنصر المرغوب. اختر من بين ٧ أنماط.

٨ الخروج من وضع لائحة القوائم

اضغط على الزر [MENU] لمدة لا تقل عن ثانية، ثم اضغط عليه مرة أخرى لمدة قصيرة.

DSI	يوميض DSI (مؤشر تعطل النظام) في الجهاز عند فك الواجهة. *OFF / *ON*
-------	---

(__ : إعدادات المصنع)

إعدادات وضع الاستعراض

تشغيل/إيقاف وضع الاستعراض.

١ ادخل وضع لائحة القائمة
اضغط على الزر [MENU].

٢ الدخول لإعداد وضع الاستعراض
أدر المفتاح [VOL] واضغط عليه عند عرض العنصر المرغوب.
قم بتحديد "DEMO Mode".

٣ اضبط وضع الاستعراض
أدر المفتاح [VOL] واضغط عليه عند عرض العنصر المرغوب.
قم بتحديد "ON" أو "OFF".

٤ الخروج من وضع لائحة القوائم
اضغط على الزر [MENU].

٥ إجراء وضع الضبط

- عند عرض رمز "[PUSH]" (عند الحافة اليمنى من الشاشة) قم بتدوير المفتاح [VOL] لتحديد قيمة الضبط. ثم اضغط على المفتاح [VOL].
- عند عدم عرض الرمز "[PUSH]" اضغط على الزر [◀◀] أو [▶▶] لتحديد إعداداً.

٦ الخروج من وضع لائحة القوائم

اضغط على الزر [MENU] لمدة لا تقل عن ثانية، ثم اضغط عليه مرة أخرى لمدة قصيرة.

وظيفة خاصة بكل من KDC-X7016L /KDC-X7016

كتم الصوت عند تلقي مكالمة هاتفية

يقوم النظام الصوتي بكتم الصوت تلقائياً عند ورود مكالمة.

عند ورود مكالمة

يتم عرض "CALL".

يتوقف النظام الصوتي مؤقتاً.

الاستماع إلى الصوتيات أثناء المكالمة

اضغط على الزر [SRC].

يختفي البيان "CALL" ويعود النظام الصوتي للعمل.

عند انتهاء المكالمة

أغلق الهاتف.

يختفي البيان "CALL" ويعود النظام الصوتي للعمل.



- لاستخدام ميزة كتم صوت الهاتف، يتعين عليك توصيل سلك MUTE (كتم الصوت) بالهاتف لديك باستخدام ملحق هاتفي تجاري. ارجع إلى «توصيل الأسلاك بأطراف التوصيل» (دليل البدء السريع).

واجهة الجهاز المانعة للسرقة

يمكن أن تقوم بفصل واجهة الجهاز وأخذها معك. وهذا يساعد في منع السرقة.

فك واجهة الجهاز

١ اضغط على زر التحرير.
اسحب واجهة الجهاز.

٢ اسحب واجهة الجهاز نحو الجانب الأيسر واجذبها للأمام ثم انزعها.

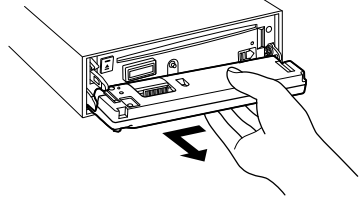

- تعتبر واجهة الجهاز من الأجزاء الحساسة، لذلك فمن الممكن أن يلحق الضرر بها في حالة التعامل معها بعنف أو تعريضها للصدمات.
- احتفظ بواجهة الجهاز في العلبة الخاصة بها في حالة فكها.
- لا تجعل واجهة الجهاز (والعلبة الخاصة بها) عرضة لضوء الشمس المباشر أو الحرارة الشديدة أو الرطوبة. وتجنب أيضا وضعها في أماكن كثيرة الغبار أو في أماكن عرضة لرياح الماء.

إعادة تركيب واجهة الجهاز

٣ قم بمحاذاة الجزء العلوي من الجهاز مع الجزء المنخفض من الواجهة.

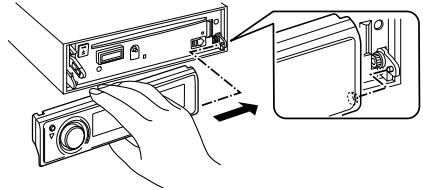

٤ ادفع واجهة الجهاز للداخل حتى تسمع صوت طقطقة. وبهذا، يتم تأمين واجهة الجهاز في مكانها. مما يتيح لك إمكانية استخدامه.

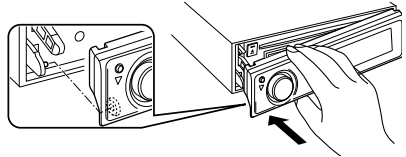

Volume Offset	يعين مستوى صوت كل مصدر رتشغيل خلافاً لمستوى الصوت الرئيسي. 8° - °80° - °80° (الأجهزة الخارجية: °8° - °80°)
2Zone	يقوم بتعيين نظام المنطقة الثانية.
2Zone Select	- النظام ثنائي المناطق (صفحة ٣٦).
Preset	يقوم بتعيين الضبط المسبق للصوت. - الإعداد المسبق للذاكرة الصوتية (صفحة ٣٩). - الإعداد المسبق للاستدعاء الصوتي (صفحة ٣٩).

(: إعدادات المصنع)

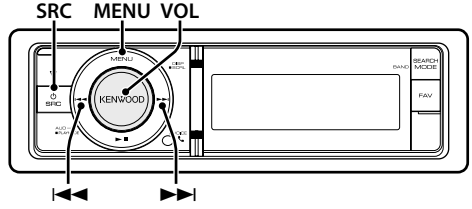

التحكم في الصوتيات

يمكنك ضبط العناصر التالية الخاصة بإعدادات الصوتيات.

البيان	استعراض
SubWoofer Level	يمكنك ضبط مستوى مكبر الصوت الفرعي °15° - °0° - °15°
DSP Set	*Bypass*: يوقف وظيفة العرض. *Through*: يشغل وظيفة العرض.
Equalizer	يقوم بضبط جودة الصوت. - تحديد منحنى موازن الصوت مسبق الضبط (صفحة ٣٥). - التحكم اليدوي في موازن الصوت (صفحة ٣٥).
Bass Boost	يقوم بضبط مستوى تعزيز الصوت الجهير في خطوات. °2° / °OFF*
HIGHWAY-SOUND	يقوم بالتعويض عن انخفاض الصوت أو الصوت الجهير الذي لا يمكن سماعه بسبب ضوضاء الطريق. وذلك لإضفاء المزيد من الوضوح على الصوت المنطوق. °3° / °2° / °Step1*
Supreme+	يقوم بتشغيل/إيقاف وظيفة Supreme plus (وظيفة Supreme الإضافية). يمكن ضبطه عندما يكون مصدر تشغيل أسطوانة CD ومصدر تشغيل الملفات الصوتية الخاصة بجهاز USB ومصدر تشغيل جهاز iPod قيد التشغيل. °OFF* / °ON*
Position	يقوم بالتعويض عن بيئة الصوت بما يتوافق مع موضع الاستماع. - الاستماع إلى تحديد الموضع (صفحة ٣٥). - الضبط الدقيق لموضع الاستماع (صفحة ٣٦).
Balance	ضبط موازنة السماعات اليسرى/اليمنى (اليسار) °15° - °0° - °15° (اليمين)
Fader	ضبط موازنة السماعات الأمامية/الخلفية (الخلفية) °15° - °0° - °15° (الأمامية)
2Zone Rear Volume	ارجع إلى «النظام ثنائي المناطق» (صفحة ٣٦).
SubWoofer	يقوم بتشغيل/إيقاف مخرجات الصب ووفر. °OFF* / °ON*
Detailed Setup	
Car Type	للحصول على صوت نقي، اضبط بيئة الصوت وفقاً لموضع وحجم السماعات المركبة فعلياً باستخدام المراجع التالية:
Speaker	- تحديد نوع السيارة (صفحة ٣٧).
Car Type Adjust	- إعداد السماعات (صفحة ٣٧).
X'Over	- الضبط الدقيق لنوع السيارة (صفحة ٣٨). - إعداد X'Over (صفحة ٣٨).

١ اختر مصدر التشغيل

اضغط على الزر [SRC]. أدر المفتاح [VOL] واضغط عليه عند عرض العنصر المرغوب.

حدد مصدر تشغيل آخر غير "STANDBY".

ضع اختيار SRC رقم ٢: يؤدي الضغط على الزر [SRC] إلى التبديل المتكرر بين مصادر التشغيل.

٢ ادخل إلى وضع التحكم في الصوتيات

اضغط على المفتاح [VOL].

٣ حدد بند الإعدادات المراد ضبطه

أدر المفتاح [VOL] واضغط عليه عند عرض العنصر المرغوب.

٤ إجراء وضع الضبط

أدر المقيض [VOL] لتحديد قيمة الإعداد. ثم اضغط على المقيض [VOL].

٥ اخرج من وضع التحكم في الصوتيات

اضغط على الزر [MENU] لمدة لا تقل عن ثانية، ثم اضغط عليه مرة أخرى لمدة قصيرة.

ملاحظات

* DSP Set (ضبط العرض)

عند ضبط "DSP Set" على "BYPASS". فيتم إيقاف وظيفة العرض. ولن يمكن ضبط العناصر الملوثة.

* HIGHWAY-SOUND

يقوم بزيادة شدة صوت أكثر الأصوات خفوتاً الذي لا يمكن سماعه بسبب ضوضاء الطريق. وذلك لجعل الصوت مسموعاً بصورة أوضح. بالإضافة إلى ذلك، فهو يعمل على إبراز صوت الجهير الذي لا يمكن سماعه بسبب ضوضاء الطريق. وذلك لإضفاء المزيد من القوة والحياة على صوت الجهير.

* Supreme+ (ميزة Supreme الإضافية)

هي تقنية لاستنتاج وإكمال نطاق التردد المرتفع الذي تم حذفه أثناء التشغيل. وذلك باستخدام خوارزمية خاصة. يتم إكمال أصوات الجهير والمنطوق التي تم حذفها بالتشغيل. وذلك لإصدار جودة الصوت الطبيعي. وتصل عملية إضافة المقاطع المحذوفة لأفضل نتائجها في حالة الملفات المضغوطة بصيغة AAC أو MP3 أو WMA. ويتم التعامل معها وفقاً لمعدل البت. يكون التأثير بسيطاً مع الموسيقى التي تم ترميزها في معدل بت عالي أو معدل بت متغير أو بها أدنى نطاق التردد العالي. كذلك، يتم إكمال أصوات الجهير والمنطوق الخاصة بأسطوانات CD الموسيقية، جهاز iPod.

* النظام ثنائي المناطق

يكون خرج مصدر التشغيل الرئيسي ومصدر التشغيل الفرعي (مدخل الأجهزة الخارجية)، من القناة الأمامية والقناة الخلفية بشكل منفصل.

تحديد منحني موازن الصوت مُسبق الضبط

يمكنك تحديد منحني موازن الصوت التالي.

البيان	منحني موازن الصوت
"Natural"	طبيعي
"User"	المستخدم*
"Rock"	موسيقى الراك
"Pops"	موسيقى البوب
"Easy"	موسيقى Easy
"Top 40"	أعلى ٤٠
"Jazz"	موسيقى الجاز
"Game"	ألعاب
"iPod"	iPod (أثناء تشغيل جهاز iPod فقط)

* يتم استدعاء ضبط منحني موازن الصوت في قسم «التحكم اليدوي في موازن الصوت».

(__ : إعدادات المصنع)

١ اختر مصدر التشغيل

اضغط على الزر [SRC]. أدر المفتاح [VOL] واضغط عليه عند عرض العنصر المرغوب.

حدد مصدر تشغيل آخر غير "STANDBY".

ⓘ وضع اختيار SRC رقم ٢: يؤدي الضغط عليالزر [SRC] إلى التبديل المتكرر بين مصادر التشغيل.

٢ ادخل إلى وضع التحكم في الصوتيات

اضغط على المفتاح [VOL].

٣ ادخل إلى وضع موازن الصوت مُسبق الضبط

أدر المفتاح [VOL] واضغط عليه عند عرض العنصر المرغوب.

حدد "Equalizer" < "Preset Equalizer".

٤ حدد منحني موازن الصوت

اضغط على الزر [◀◀] أو [▶▶].

ⓘ حدد منحني موازن الصوت لجهاز iPod

يمكنك الاختيار من ٢٢ نوعًا لمنحني موازن الصوت تتوافق

مع جهاز iPod عند تحديد "iPod".

١. ادخل إلى وضع موازن الصوت لجهاز iPod

اضغط على المفتاح [VOL].

٢. حدد منحني موازن الصوت لجهاز iPod

اضغط على الزر [◀◀] أو [▶▶] ثم اضغط عليه عند عرض

العنصر الذي تريده.

٥ اخرج من وضع التحكم في الصوتيات

اضغط على الزر [MENU] لمدة لا تقل عن ثانية، ثم اضغط عليه مرة أخرى لمدة قصيرة.

ⓘ يمكنك الاختيار لكل جهاز.

التحكم اليدوي في موازن الصوت

يمكنك ضبط العناصر التالية الخاصة بالتحكم في موازن الصوت.

النطاق	البند	المدى
"BAND1" (بسرعة 1٢,٥ هرتز)	"GAIN" مستوى النطاق	٩٠ - ٩٠ ديسيبل
"BAND2" (بسرعة ٢٥٠ هرتز)	"EFCT" تأثير الجهير	"OFF" / "ON"
"BAND3" (بسرعة ١ كيلوهرتز)	"GAIN" مستوى النطاق	٩٠ - ٩٠ ديسيبل
"BAND4" (بسرعة ٤ كيلوهرتز)	"GAIN" مستوى النطاق	٩٠ - ٩٠ ديسيبل
"BAND5" (بسرعة ١٦ كيلوهرتز)	"GAIN" مستوى النطاق	٩٠ - ٩٠ ديسيبل

(__ : إعدادات المصنع)

١ اختر مصدر التشغيل

اضغط على الزر [SRC]. أدر المفتاح [VOL] واضغط عليه عند عرض العنصر المرغوب.

حدد مصدر تشغيل آخر غير "STANDBY".

ⓘ وضع اختيار SRC رقم ٢: يؤدي الضغط عليالزر [SRC] إلى التبديل المتكرر بين مصادر التشغيل.

٢ ادخل إلى وضع التحكم في الصوتيات

اضغط على المفتاح [VOL].

٣ ادخل إلى وضع التحكم اليدوي في موازن الصوت

أدر المفتاح [VOL] واضغط عليه عند عرض العنصر المرغوب.

حدد "Equalizer" < "Manual Equalizer".

٤ حدد البند الذي تريد إعداده

نمط التشغيل	طريقة التشغيل
تحديد البند.	قم بتدوير المفتاح [VOL].
ضبط كل بند.	اضغط على الزر [◀◀] أو [▶▶].
اضبط القيمة	اضغط على الزر [VOL].

٥ اخرج من وضع التحكم في الصوتيات

اضغط على الزر [MENU] لمدة لا تقل عن ثانية، ثم اضغط عليه مرة أخرى لمدة قصيرة.



- عند تحديد "iPod" في قسم «تحديد منحني موازن الصوت مُسبق الضبط» (صفحة ٣٥)، يتم تعطيل التحكم اليدوي في موازن الصوت.
- يمكنك الاختيار لكل جهاز.

الاستماع إلى تحديد الموضع

يمكن التعويض عن بيئة الصوت بما يتوافق مع الموضع المحدد. وفقًا لموضع الاستماع، حدد الموضع من بين الإعدادات التالية.

مقعد التعويض	البيان
إيقاف التعويض.	"ALL"
المقعد الأمامي الأيسر	"Front-Left"
المقعد الأمامي الأيمن	"Front-Right"
المقعد الأمامي	"Front"

(__ : إعدادات المصنع)

عمليات ضبط الصوتيات

٦ اخرج من وضع التحكم في الصوتيات
اضغط على الزر [MENU] لمدة لا تقل عن ثانية، ثم اضغط عليه
مرة أخرى لمدة قصيرة.

النظام ثنائي المناطق

يمكن تحديد مصادر التشغيل المنفصلة للقناة الأمامية والقناة الخلفية.

البيان	استعراض
'2Zone Rear Volume'	يضيظ مستوى صوت القناة الخلفية. 0° - 35°
'Detailed Setup'	
'2Zone'	يقوم بتعيين نظام المنطقة الثنائية. *ON* / *OFF*
'2Zone Select'	يحدد وجهة صوت دخل مصادر التشغيل الفرعية عند تشغيل وظيفة ثنائية المناطق. *Front* / *Rear*

* تم ضبط النظام ثنائي المناطق على *ON*.

(__ : إعدادات المصنع)

١ اختر مصدر التشغيل
اضغط على الزر [SRC]. أدر المفتاح [VOL] واضغط عليه عند
عرض العنصر المرغوب.

حدد مصدر تشغيل آخر غير *STANDBY*.

Ⓜ وضع اختيار SRC رقم ٢: يؤدي الضغط على الزر [SRC] إلى

التبديل المتكرر بين مصادر التشغيل.

٢ ادخل إلى وضع التحكم في الصوتيات

اضغط على المفتاح [VOL].

٣ أدر المفتاح [VOL] واضغط عليه عند عرض العنصر المرغوب.

حدد "Detailed Setup".

٤ حدد البند الذي تريد إعداده

أدر المفتاح [VOL] واضغط عليه عند عرض العنصر المرغوب.

٥ اخرج من وضع التحكم في الصوتيات

اضغط على الزر [MENU] لمدة لا تقل عن ثانية، ثم اضغط عليه

مرة أخرى لمدة قصيرة.



- حدد مصدر التشغيل الرئيسي عن طريق الزر [SRC].
- اضبط شدة صوت القناة الأمامية بواسطة المفتاح [VOL].
- لا يؤثر التحكم في الصوتيات على مصدر التشغيل الفرعي.
- توجد الحدود التالية عند تشغيل النظام ثنائي المناطق.
 - لا يكون هنالك خرجًا من مضمخ الصوت.
 - لن يكون كل من "Fader" و "Subwoofer Level" في «التحكم في الصوتيات» (صفحة ٣٤) ووظيفة عرض متاحة.
- يمكن ضبط مصدر تشغيل بلوتوث حصريًا على السماعية الأمامية. اضبط '2Zone Select' على *Rear*.

١ اختر مصدر التشغيل
اضغط على الزر [SRC]. أدر المفتاح [VOL] واضغط عليه عند
عرض العنصر المرغوب.

حدد مصدر تشغيل آخر غير *STANDBY*.

Ⓜ وضع اختيار SRC رقم ٢: يؤدي الضغط على الزر [SRC] إلى

التبديل المتكرر بين مصادر التشغيل.

٢ ادخل إلى وضع التحكم في الصوتيات

اضغط على المفتاح [VOL].

٣ ادخل إلى وضع إعداد موضع مُسبق الضبط

أدر المفتاح [VOL] واضغط عليه عند عرض العنصر المرغوب.

حدد "Position" < "Preset Position".

٤ حدد المقعد الذي تريد التعويض فيه

اضغط على الزر [◀◀] أو [▶▶].

٥ اخرج من وضع التحكم في الصوتيات

اضغط على الزر [MENU] لمدة لا تقل عن ثانية، ثم اضغط عليه

مرة أخرى لمدة قصيرة.

الضبط الدقيق لموضع الاستماع

إجراء ضبط دقيق للقيمة المحددة في تحديد موضع مُسبق الضبط لكل سماعية.

١ اختر مصدر التشغيل

اضغط على الزر [SRC]. أدر المفتاح [VOL] واضغط عليه عند

عرض العنصر المرغوب.

حدد مصدر تشغيل آخر غير *STANDBY*.

Ⓜ وضع اختيار SRC رقم ٢: يؤدي الضغط على الزر [SRC] إلى

التبديل المتكرر بين مصادر التشغيل.

٢ ادخل إلى وضع التحكم في الصوتيات

اضغط على المفتاح [VOL].

٣ ادخل إلى وضع إعداد موضع يدوي

أدر المفتاح [VOL] واضغط عليه عند عرض العنصر المرغوب.

حدد "Position" < "DTA".

٤ اختر السماعية التي تريد إعدادها

أدر المفتاح [VOL] واضغط عليه عند عرض العنصر المرغوب.

البند	نظرة عامة على الإعداد
FRONT / *L*	السماعية الأمامية اليسرى
FRONT / *R*	السماعية الأمامية اليمنى
REAR / *L*	السماعية الخلفية اليسرى
REAR / *R*	السماعية الخلفية اليمنى
SUBWOOFER / *L*	معزز النغمات الأيسر
SUBWOOFER / *R*	معزز النغمات الأيمن
INITIAL	يقوم بتهيئة قيم الإعداد.

٥ اضبط القيمة

اضغط على الزر [◀◀] أو [▶▶].

اضبط بين ٠ و ١٧٠ سم

اضغط على المفتاح [VOL] لمدة ثانية واحدة على الأقل إذا كنت

ترغب في تنفيذ البند *INITIAL*.

إعداد السماعات

يتم ضبط السماعة X'Over تلقائيًا عند تحديد وضع وحجم كل سماعة من البنود التالية.

السماعة	البنود	المدى
FRONT	*SIZE*	حجم السماعة الأمامية ".16cm" ، ".13cm" ، ".10cm" ، ".O.E.M." ".6x8" ، ".5x7" ، ".4x6" ، ".18cm" ، ".17cm" ".01x7" ، ".9x6"
	LOCATION	مكان السماعة الأمامية ".Under Dash" ، ".On Dash" ، ".Door"
	TWEETER	حجم مكبر صوت السماعة ".Use" ، ".None"
REAR	*SIZE*	حجم السماعة الخلفية ".16cm" ، ".13cm" ، ".10cm" ، ".O.E.M." ، ".None" ".6x8" ، ".5x7" ، ".4x6" ، ".18cm" ، ".17cm" ".7x10" ، ".6x9"
	LOCATION	مكان السماعة الخلفية ".Rear Deck" ، ".Door" ، ".3rd Row" ، ".2nd Row" (نوع السيارة: ".naviniM" و ".naviniM" (طويلة)*)
SUB W	*SIZE*	حجم معزز نغمات السماعة ".30cm" ، ".25cm" ، ".20cm" ، ".16cm" ، ".None" ".38cm Over"

(__ : إعدادات المصنع)

1 اختر مصدر التشغيل

اضغط على الزر [SRC]. أدر المفتاح [VOL] واضغط عليه عند عرض العنصر المرغوب.

حدد مصدر تشغيل آخر غير "STANDBY".

وضع اختيار SRC رقم ٢: يؤدي الضغط على الزر [SRC] إلى التبديل المتكرر بين مصادر التشغيل.

٢ ادخل إلى وضع التحكم في الصوتيات

اضغط على المفتاح [VOL].

٣ ادخل إلى وضع إعداد السماعات

أدر المفتاح [VOL] واضغط عليه عند عرض العنصر المرغوب. حدد "Detailed Setup" < "Speaker".

٤ حدد البنود الذي تريد إعداده

نمط التشغيل	طريقة التشغيل
تحديد البنود.	قم بتدوير المفتاح [VOL].
ضبط كل بند.	اضغط على الزر [◀] أو [▶].
اضبط القيمة	اضغط على الزر [VOL].

٥ اخرج من وضع التحكم في الصوتيات

اضغط على الزر [MENU] لمدة لا تقل عن ثانية، ثم اضغط عليه مرة أخرى لمدة قصيرة.

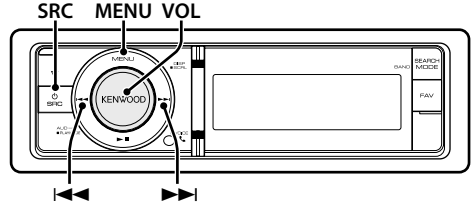

تحديد نوع السيارة

يمكنك تعويض التأخير في وقت وصول الصوت عن طريق تحديد البيئة التي تريدها من أنواع السيارات التالية.

البيان	استعراض
"OFF"	إيقاف التعويض.
"Compact"	سيارة صغيرة
"Full size car"	سيارة كبيرة
"Wagon"	حافلة أسفار
"Minivan"	شاحنة صغيرة
"SUV"	سيارة رياضية
"Minivan (Long)"	شاحنة صغيرة طويلة

(__ : إعدادات المصنع)

1 اختر مصدر التشغيل

اضغط على الزر [SRC]. أدر المفتاح [VOL] واضغط عليه عند عرض العنصر المرغوب.

حدد مصدر تشغيل آخر غير "STANDBY".

وضع اختيار SRC رقم ٢: يؤدي الضغط على الزر [SRC] إلى التبديل المتكرر بين مصادر التشغيل.

٢ ادخل إلى وضع التحكم في الصوتيات

اضغط على المفتاح [VOL].

٣ ادخل إلى وضع تحديد الكابينة

أدر المفتاح [VOL] واضغط عليه عند عرض العنصر المرغوب. حدد "Detailed Setup" < "Car Type".

٤ حدد نوع السيارة

اضغط على الزر [◀] أو [▶].

٥ اضبط القيمة

اضغط على الزر [VOL].

٦ اخرج من وضع التحكم في الصوتيات

اضغط على الزر [MENU] لمدة لا تقل عن ثانية، ثم اضغط عليه مرة أخرى لمدة قصيرة.

يمكنك تعويض المسافات في المزيد من التفاصيل باستخدام وظيفة <الضبط الدقيق لنوع السيارة> (صفحة ٢٨).

ضبط العرض

الضبط الدقيق لنوع السيارة

ضبط المواءمة الدقيقة لقيمة تعويض موضع السماعات المحددة في <تحديد نوع السيارة> (صفحة ٣٧).

البيان	البند	المدى
"Front"	السماعة الأمامية	٤٤٠ - ٤٤٠ سم
"Rear"	السماعة الخلفية	٤٤٠ - ٤٤٠ سم
"SW"	معزز النغمات	٤٤٠ - ٤٤٠ سم

(: __ إعدادات المصنع)

١ اختر مصدر التشغيل

اضغط على الزر [SRC]. أدر المفتاح [VOL] واضغط عليه عند عرض العنصر المرغوب.

حدد مصدر تشغيل آخر غير "STANDBY".

وضع اختبار SRC رقم ٢: يؤدي الضغط عليالزر [SRC] إلى

التبديل المتكرر بين مصادر التشغيل.

٢ ادخل إلى وضع التحكم في الصوتيات

اضغط على المفتاح [VOL].

٣ ادخل في وضع ضبط نوع السيارة

أدر المفتاح [VOL] واضغط عليه عند عرض العنصر المرغوب.

حدد "Detailed Setup" < "Car Type Adjust".

٤ حدد البند الذي تريد إعداده

نمط التشغيل	طريقة التشغيل
تحديد البند.	قم بتدوير المفتاح [VOL].
ضبط كل بند.	اضغط على الزر [◀] أو [▶].
اضبط القيمة	اضغط على الزر [VOL].

يتم التعرف على إعدادات زمن التأخير والتعويض عنها تلقائيًا عن طريق تحديد المسافات بين كل سماعة ومركز الجزء الداخلي للسيارة.

١ اضبط الأوضاع الأمامية والخلفية وارتفاع نقطة الإسناد وفقًا لوضع أذني الشخص الجالس في المقعد الأمامي. واضبط الوضعين الأيمن والأيسر وفقًا لمركز الجزء الداخلي للسيارة.

٢ قم بقياس المسافات بين نقطة الإسناد والسماعات.

٣ احسب فرق المسافة وفقًا لأبعد سماعة. نقطة المرجع

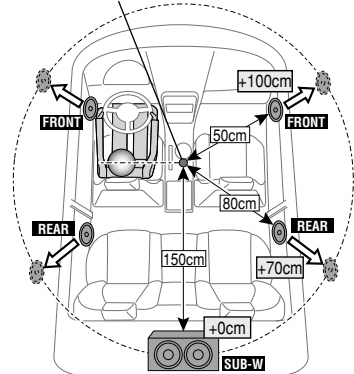

٥ اخرج من وضع التحكم في الصوتيات

اضغط على الزر [MENU] لمدة لا تقل عن ثانية، ثم اضغط عليه مرة أخرى لمدة قصيرة.

إعداد X'Over

الضبط الدقيق لقيم الإعداد التالية المتطابقة مع إعداد قيم X'Over في قسم <إعداد السماعات> (صفحة ٣٧).

البيان	البند	المدى
"Front"	"FC"	مرشح المرور الأمامي المرتفع شامل: ٣٠، ٤٠، ٥٠، ٦٠، ٧٠، ٨٠، ٩٠، ١٠٠، ١٢٠، ١٥٠، ١٨٠، ٢٢٠، ٢٥٠ (هرتز)
	"SLOPE"	منحدر المرور الأمامي المرتفع ١-، ١٢-، ١٨-، ٢٤- ديسيبيل/أوكتاف
"Rear"	"FC"	مرشح المرور الخلفي المرتفع شامل: ٣٠، ٤٠، ٥٠، ٦٠، ٧٠، ٨٠، ٩٠، ١٠٠، ١٢٠، ١٥٠، ١٨٠، ٢٢٠، ٢٥٠ (هرتز)
	"SLOPE"	منحدر المرور الخلفي المرتفع ١-، ١٢-، ١٨-، ٢٤- ديسيبيل/أوكتاف
"SubWoofer"	"FC"	مرشح مرور معزز النغمات المنخفض ٣٠، ٤٠، ٥٠، ٦٠، ٧٠، ٨٠، ٩٠، ١٠٠، ١٢٠، ١٥٠، ١٨٠، ٢٢٠، ٢٥٠ (شامل هرتز)
	"SLOPE"	منحدر معزز النغمات ١-، ١٢-، ١٨-، ٢٤- ديسيبيل/أوكتاف
	"PHASE"	طور معزز النغمات عكسي (١٨٠ درجة) / عادي (٠ درجة)

(: __ إعدادات المصنع)

١ اختر مصدر التشغيل

اضغط على الزر [SRC]. أدر المفتاح [VOL] واضغط عليه عند عرض العنصر المرغوب.

حدد مصدر تشغيل آخر غير "STANDBY".

وضع اختبار SRC رقم ٢: يؤدي الضغط عليالزر [SRC] إلى

التبديل المتكرر بين مصادر التشغيل.

٢ ادخل إلى وضع التحكم في الصوتيات

اضغط على المفتاح [VOL].

٣ ادخل إلى وضع إعداد X'Over

أدر المفتاح [VOL] واضغط عليه عند عرض العنصر المرغوب.

حدد "Detailed Setup" < "X'Over".

٤ اختر السماعة التي تريد إعدادها

أدر المفتاح [VOL] واضغط عليه عند عرض العنصر المرغوب.

حدد "Front" أو "Rear" أو "SubWoofer".

٥ حدد البند الذي تريد إعداده

نمط التشغيل	طريقة التشغيل
تحديد البند.	قم بتدوير المفتاح [VOL].
ضبط كل بند.	اضغط على الزر [◀] أو [▶].
اضبط القيمة	اضغط على الزر [VOL].

٦ كرر الخطوات من ٣ إلى ٤ لإكمال إعدادات X'Over

٧ اخرج من وضع التحكم في الصوتيات

اضغط على الزر [MENU] لمدة لا تقل عن ثانية، ثم اضغط عليه مرة اخرى لمدة قصيرة.

الإعداد المسبق للذاكرة الصوتية

تسجيل قيم الإعداد بواسطة التحكم في الصوت.

١ إعداد التحكم في الصوت

أرجع إلى العمليات التالية لإعداد التحكم في الصوت.

- تحديد نوع السيارة (صفحة ٣٧)

- إعداد السماعات (صفحة ٣٧)

- الضبط الدقيق لنوع السيارة (صفحة ٣٨)

- إعداد X'Over (صفحة ٣٨)

- التحكم اليدوي في موازن الصوت (صفحة ٣٥)

- الاستماع إلى تحديد الموضوع (صفحة ٣٥)

- الضبط الدقيق لموضع الاستماع (صفحة ٣٦).

٢ ادخل إلى وضع الذاكرة الصوتية مسبقة الضبط

أدر المفتاح [VOL] واضغط عليه عند عرض العنصر المرغوب.

حدد "Detailed Setup" < "Preset" < "Memory".

٣ حدد الرقم الذي سيتم وضعه في الذاكرة

أدر المفتاح [VOL] واضغط عليه عند عرض العنصر المرغوب.

حدد رقم مسبق الضبط.

٤ أدر المفتاح [VOL] واضغط عليه عند عرض العنصر المرغوب.

حدد "YES".

يتم عرض البيان "Memory Completed".

٥ اخرج من وضع التحكم في الصوتيات

اضغط على الزر [MENU] لمدة لا تقل عن ثانية، ثم اضغط عليه

مرة اخرى لمدة قصيرة.

الإعداد المسبق للاستدعاء الصوتي

استدعاء إعداد الصوت الذي تم تسجيله عن طريق <الإعداد المسبق للذاكرة الصوتية> (صفحة ٣٩).

١ اختر مصدر التشغيل

اضغط على الزر [SRC]. أدر المفتاح [VOL] واضغط عليه عند

عرض العنصر المرغوب.

حدد مصدر تشغيل آخر غير "STANDBY".

وضع اختيار SRC رقم ٢: يؤدي الضغط علىالزر [SRC] إلى

التبديل المتكرر بين مصادر التشغيل.

٢ ادخل إلى وضع الاستدعاء الصوتي مسبق الضبط

أدر المفتاح [VOL] واضغط عليه عند عرض العنصر المرغوب.

حدد "Detailed Setup" < "Preset" < "Recall".

٣ حدد الرقم الذي سيتم استدعاؤه في الذاكرة

أدر المفتاح [VOL] واضغط عليه عند عرض العنصر المرغوب.

حدد رقم مسبق الضبط.

٤ أدر المفتاح [VOL] واضغط عليه عند عرض العنصر المرغوب.

حدد "YES".

يتم عرض البيان "Recall Completed".

٥ اخرج من وضع التحكم في الصوتيات

اضغط على الزر [MENU] لمدة لا تقل عن ثانية، ثم اضغط عليه

مرة اخرى لمدة قصيرة.



• يتم تغيير "User" (المستخدم) في <تحديد منحنى موازن الصوت مسبق الضبط> (صفحة ٣٥) للقيمة التي تم استدعاؤها.

• يتم تغيير منحنى موازن الصوت إلى القيمة التي تم استدعاؤها باستخدام مصدر التشغيل المحدد.

• قم بتسجيل ستة نماذج من الذاكرة الصوتية مسبقة الضبط.

• الرقم مسبق الضبط "1".

• عند الضغط على الإعداد المسبق. جميع المصادر سوف يكون لها قيم الأعداد المسجلة لها.

• الرقم مسبق الضبط "1" و"2".

• لا يمكن مسح الذاكرة بواسطة زر إعادة الضبط.

• يتعذر تسجيل هذه الوظيفة عند ضبط موازن صوت جهاز iPod في <تحديد منحنى موازن الصوت مسبق الضبط> (صفحة ٣٥).

استدعاء المفضلات مُسبقة الضبط

استرجاع عنصر تم تسجيله في المفضلات.

1 ادخل إلى وضع استدعاء المفضلات مُسبقة الضبط
اضغط على الزر [FAV].

2 حدد الرقم الذي سيتم استدعاؤه في ذاكرة المفضلات
أدر المفتاح [VOL] واضغط عليه عند عرض العنصر المرغوب.
حدد رقم مسبوق الضبط.

إلغاء وضع استدعاء المفضلات مُسبقة الضبط
اضغط على الزر [FAV].



• عند اختيار جهاز iPod لمصدر التشغيل، فيتم عرض شاشة اختيار القائمة الخاصة بقوائم التشغيل/الفنانين/الألبومات. وما إلى ذلك. ولن يتم تشغيل الأغنيات بشكل تلقائي.

حذف ذاكرة المفضلات مُسبقة الضبط

حذف عنصر تم تسجيله في المفضلات.

1 تحديد وضع الاستعداد

اضغط على الزر [SRC]. أدر المفتاح [VOL] واضغط عليه عند
عرض العنصر المرغوب.

اختر البيان "STANDBY".

2 وضع اختيار SRC رقم 2: يؤدي الضغط عليالزر [SRC] إلى
التبديل المتكرر بين مصادر التشغيل.

3 ادخل وضع لائحة القائمة
اضغط على الزر [MENU].

4 ادخل إلى وضع حذف ذاكرة المفضلات مُسبقة الضبط
أدر المفتاح [VOL] واضغط عليه عند عرض العنصر المرغوب.
حدد "Initial Settings" < "Favorite Delete".

5 ادخل إلى وضع حذف ذاكرة المفضلات مُسبقة الضبط
اضغط على المقبض [VOL].

6 حدد الرقم الذي تريد حذفه

أدر المفتاح [VOL] واضغط عليه عند عرض العنصر المرغوب.
حدد رقم مسبوق الضبط.

يتم عرض البيان "Delete?".

حدد "ALL" إذا كنت ترغب في حذف كافة الأرقام.

أدر المفتاح [VOL] واضغط عليه عند عرض العنصر المرغوب.
حدد "YES".

يتم عرض البيان "Completed".

أخرج من وضع حذف ذاكرة المفضلات مُسبقة الضبط.

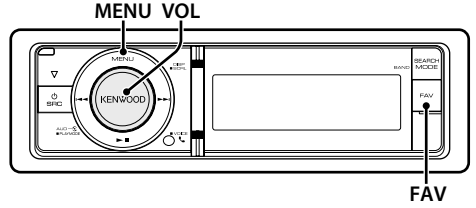

ذاكرة المفضلات مُسبقة الضبط

تسجيل إجراء التشغيل لاختيار المحطة الإذاعية المفضلة أو قوائم التشغيل/الفنانين الموجودة في جهاز iPod، وما إلى ذلك.

1 اعرض أحد بنود المفضلات

مصدر التشغيل	بنود قابلة لإعادة التسجيل
الموالمف	التردد
iPod	يستعرض عناصر قوائم التشغيل/الفنانين/الألبومات وما إلى ذلك.
إعداد لائحة القائمة	عنصر إعداد لائحة القائمة
التحكم في الصوتيات	عنصر التحكم في الصوتيات
وظيفة هاتف التحدث	استرجاع رقم الهاتف.
الحر	

يتم عرض "FAV" عند التمكن من تسجيل إجراء التشغيل.
ضبط جهاز iPod

يمكن تسجيل القائمة المرغوبة في الترتيب الهرمي الأول.

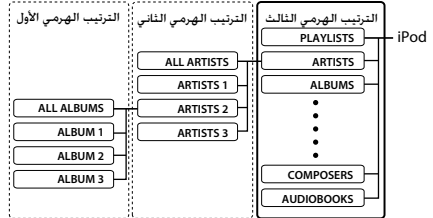

2 ادخل إلى وضع ذاكرة المفضلات مُسبقة الضبط

اضغط على الزر [FAV] لمدة لا تقل عن ثانية.

3 حدد الرقم الذي سيتم وضعه في الذاكرة
قم بتدوير المفتاح [VOL].

4 ضع المفضلات مُسبقة الضبط في الذاكرة
اضغط على المقبض [VOL].

إلغاء وضع ذاكرة المفضلات مُسبقة الضبط
اضغط على الزر [FAV].



- إن تسجيل إجراء التشغيل على رقم حالي مُسبق الضبط يعمل على إلغاء الإجراء الحالي.
- سجل سنة من ذاكرة الضبط المُسبق للمفضلات.
- لا يمكن مسح الذاكرة بواسطة زر إعادة الضبط.
- إذا تم تغيير المحتويات في جهاز iPod بعد تسجيل المفضلات FAVORITE، تختلف اللائحة المسجلة في هذا الجهاز عن تلك المسجلة بجهاز iPod، في هذه الحالة، سجل المفضلات مرة أخرى.

إعداد وظيفة البلوتوث

يمكنك تحديد سماعات الإخراج للاتصال الصوتي حر اليدين وصوت بلوتوث. "FRONT": يخرج الصوت من السماعات الأمامية. "ALL": يخرج الصوت من السماعات الأمامية والخلفية.	*Bluetooth HF/Audio*
يمكن إخراج نغمة تنبيه من السماعة عند ورود مكالمة. "ON": الرنين مسموع. "OFF": تم إلغاء الرنين.	*Call Beep*
إظهار إصدار البرنامج الثابت الخاص بهذه الوحدة.	*BT F/W Update*
يضبط درجة حساسية الميكروفون المدمج لأية مكالمة هاتفية. اضبط صوت المتصل. يعمل الضبط على "0" على زيادة شدة الصوت. "3" - "0" - "3"	*Mic Gain*
يقلل الضوضاء الصادرة من البيئة المحيطة بدون تغيير في شدة صوت الميكروفون المدمج. اضبط صوت المتصل عندما يكون غير واضح. يعمل الضبط على "0" على زيادة تقليل مستوى الضوضاء. "3" - "0" - "3"	*NR Level*
يضبط مستوى إلغاء الصدى. يؤدي الضبط على "0" إلى زيادة تقليل إلغاء الصدى. "2" - "0" - "2"	*Echo Cancel LV*

(: إعدادات المصنع)

٤ إجراء وضع الضبط

- عند عرض رمز "PUSH" (عند الحافة اليمنى من الشاشة) قم بتدوير المفتاح [VOL] لتحديد قيمة الضبط. ثم اضغط على المفتاح [VOL].
- عند عدم عرض الرمز "PUSH" اضغط على الزر [◀◀] أو [▶▶] لتحديد إعداداً.

٥ الخروج من وضع إعدادات BT

KDC-X8016BTL KDC-X8016BT

اضغط على الزر []

KDC-X7016L KDC-X7016

اضغط على الزر [PLAY MODE] لمدة لا تقل عن ثانية.

ملاحظات

- "Auto Answer" (تعيين الفاصل الزمني للرد تلقائياً) تعمل هذه الوظيفة على الرد الاستجابية تلقائياً على المكالمات بعد انقضاء الفاصل الزمني المعين مسبقاً للرد تلقائياً. "OFF": عدم الرد على المكالمات الهاتفية تلقائياً. "0": الرد على المكالمات الهاتفية تلقائياً في الحال. "1s" - "99s": يرد تلقائياً على المكالمات الهاتفية بعد فترة تتراوح ما بين ثانية - 99 ثانية.



- إذا كان الوقت المعين في الهاتف الجوال أقصر من الوقت المعين في الوحدة، فسيتم استخدام وقت الهاتف الجوال.
- لا تعمل هذه الوظيفة مع وظيفة انتظار المكالمات.
- "Bluetooth HF/Audio" (ضبط سماعات إخراج الصوت) حدد السماعة البعيدة عن الميكروفون لتجنب التشويش من الهواء أو الصدى.

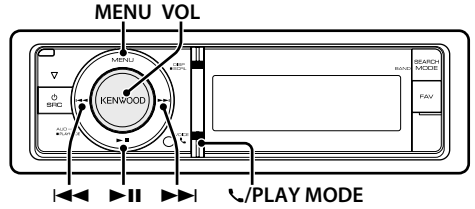

ضبط وظيفة بلوتوث

يمكنك تحديد عناصر إعداد وظيفة بلوتوث التالية.

١ ادخل إلى وضع بلوتوث

KDC-X8016BTL KDC-X8016BT

اضغط على الزر []

KDC-X7016L KDC-X7016

اضغط على الزر [PLAY MODE] لمدة لا تقل عن ثانية.

يمكنك أيضاً الاختيار من "Settings" في وضع لائحة القائمة.

٢ أدر المفتاح [VOL] واضغط عليه عند عرض العنصر المرغوب. حدد "BT Settings".

٣ تحديد عنصر القائمة

أدر المفتاح [VOL] واضغط عليه عند عرض العنصر المرغوب.

البيان	استعراض
BT Settings	
Phone Selection	تحديد توصيل بمشغل صوتيات الهاتف الجوال أو بلوتوث.
Audio Selection	راجع «اختيار جهاز بلوتوث المراد توصيله» (صفحة ٤٤).
SMS Download	يقوم بتنزيل رسالة قصيرة. راجع «تنزيل رسائل SMS» (صفحة ٤٧).
SMS Inbox	استعراض الرسائل القصيرة المستلمة. ارجع إلى «رسائل SMS خدمة الرسائل القصيرة» (صفحة ٤٧).
Voice Tag	يقوم بتسجيل صوت لخاصية التعرف على الصوت وصوت آخر لاختيار فئة رقم الهاتف في دليل الهاتف. - إضافة أمر اتصال منطوق (صفحة ٤٥) - ضبط أمر صوتي للفئة (صفحة ٤٦)
Detailed Setup	الانتقال إلى العنصر المفصل
Device Regist.	تسجيل جهاز بلوتوث (مزامنة).
SPCL DVC Select	راجع «تسجيل جهاز بلوتوث» (صفحة ٤٣).
Device Delete	إلغاء تسجيل جهاز بلوتوث. راجع «محو جهاز بلوتوث المسجل» (صفحة ٤٥).
PIN Code Edit	تحديد كود PIN اللازم عند تسجيل هذه الوحدة باستخدام جهاز بلوتوث. «تسجيل كود PIN» (صفحة ٤٤).
Auto Answer	الرد على المكالمات تلقائياً بعد انقضاء الفاصل الزمني المعين مسبقاً للرد تلقائياً. "OFF"/"0s" - "8s" - "99s"

• "BT F/W Update" (إظهار إصدار البرنامج الثابت)

إظهار إصدار البرنامج الثابت الخاص بهذه الوحدة.
لمعرفة كيفية تحديث البرامج الثابتة، يُرجى زيارة موقعنا على شبكة الويب.

<http://www.kenwood.com/cs/ce/>



- تسمح هذه الوحدة بإدخال ما يصل لثمانية أرقام لـ PIN. إذا لم يمكن إدخال كود PIN من هذه الوحدة، فيمكن إدخاله من جهاز بلوتوث.
- إذا كانت هناك 5 أجهزة بلوتوث أو أكثر مسجلة، فلن يمكن تسجيل جهاز بلوتوث جديد.

تسجيل جهاز بلوتوث خاص

يسمح بتسجيل جهاز خاص إذا لم يمكن تسجيله بشكل اعتيادي (مزاوجة).

1. حدد وضع تسجيل جهاز بلوتوث خاص
أدر المفتاح [VOL] واضغط عليه عند عرض العنصر المرغوب.
حدد "BT Settings" < "Detailed Setup" < "SPCL DVC Select".

2. ادخل إلى وضع تسجيل جهاز بلوتوث خاص
اضغط على المفتاح [VOL] لمدة ثانية واحدة على الأقل.
تظهر لائحة.

3. اختر اسماً للجهاز
أدر المفتاح [VOL] وادفع المركز عند عرض اسم الجهاز المطلوب.

4. نفذ إجراءات الخطوة 3 من «التسجيل من هذا الجهاز»
وأكمل التسجيل (المزاوجة).

إلغاء وضع تسجيل جهاز بلوتوث خاص
اضغط على الزر [MENU] لمدة لا تقل عن ثانية.



- إذا لم يكن اسم الجهاز مدرجاً في القائمة، فحدد "Other Phones".

تسجيل جهاز بلوتوث

لكي تجعل جهازك الذي يدعم تقنية البلوتوث (الهاتف الجوال) قابلاً للاستخدام مع هذا الجهاز، يتعين عليك تسجيله (مزاوجة). يمكنك تسجيل ما يصل إلى 5 أجهزة بلوتوث إلى هذا الجهاز.

التسجيل من هذا الجهاز

- 1 ادخل إلى وضع بلوتوث

KDC-X8016BT | KDC-X8016BTL

اضغط على الزر [] .

KDC-X7016 | KDC-X7016L

اضغط على الزر [PLAY MODE] لمدة لا تقل عن ثانية.
يمكنك أيضاً الاختيار من "Settings" في وضع لائحة القائمة.

- 2 ادخل إلى وضع تسجيل جهاز بلوتوث

أدر المفتاح [VOL] واضغط عليه عند عرض العنصر المرغوب.
حدد "BT Settings" < "Detailed Setup" < "Device Regist".
قيّم البحث عن جهاز بلوتوث.
عند انتهاء عملية البحث، يتم عرض البيان "Finished".

- 3 حدد جهاز بلوتوث

أدر المفتاح [VOL] واضغط عليه عند عرض العنصر المرغوب.

- 4 يختفي البيان "Pairing" (فيما عدا في الطراز (KCA-BT200)

إذا تم عرض "Pairing Success"، انتقل للخطوة V.
إذا تم عرض البيان "PIN Code NG"، انتقل إلى الخطوات من 5 إلى 6.

5 قم بإدخال كود PIN

نمط التشغيل	طريقة التشغيل
اختيار الأرقام.	قم بتدوير المفتاح [VOL].
الانتقال للعدد التالي.	اضغط على الزر [] .
محو العدد الأخير.	اضغط على الزر [] .

- 6 انقل كود PIN

اضغط على المفتاح [VOL] لمدة ثانية واحدة على الأقل.
إذا تم عرض "Pairing Success"، فقد اكتمل التسجيل.
إذا ظهرت رسالة خطأ حتى وإن كان رمز PIN صحيحاً، جرب «تسجيل جهاز بلوتوث خاص».

- V قم بالعودة إلى قائمة الجهاز

اضغط على المفتاح [MENU].

- A الخروج من وضع إعدادات BT

KDC-X8016BT | KDC-X8016BTL

اضغط على الزر [] .

KDC-X7016 | KDC-X7016L

اضغط على الزر [PLAY MODE] لمدة لا تقل عن ثانية.

إعداد وظيفة البلوتوث

تسجيل كود PIN

عند تشغيل جهاز بلوتوث، حدد كود PIN اللازم لتسجيل هذا الوحدة.

1 ادخل إلى وضع بلوتوث

KDC-X8016BTL KDC-X8016BT

اضغط على الزر []

KDC-X7016L KDC-X7016

اضغط على الزر [PLAY MODE] لمدة لا تقل عن ثانية.

يمكنك أيضاً الاختيار من "Settings" في وضع لائحة القائمة.

2 ادخل إلى وضع تعديل كود PIN

أدر المفتاح [VOL] واضغط عليه عند عرض العنصر المرغوب.

حدد "BT Settings" < "Detailed Setup" < "PIN Code Edit".

يظهر وضع الضبط الحالي لكود PIN.

3 قم بإدخال كود PIN

نمط التشغيل	طريقة التشغيل
اختيار الأرقام.	قم بتدوير المفتاح [VOL].
الانتقال للعدد التالي.	اضغط على الزر [▶▶].
محو العدد الأخير.	اضغط على الزر [◀◀].

4 قم بتسجيل كود PIN

اضغط على المفتاح [VOL] لمدة ثانية واحدة على الأقل.

إذا تم عرض "Completed"، فقد اكتمل التسجيل.

5 الخروج من وضع إعدادات BT

KDC-X8016BTL KDC-X8016BT

اضغط على الزر []

KDC-X7016L KDC-X7016

اضغط على الزر [PLAY MODE] لمدة لا تقل عن ثانية.



- بشكل افتراضي، يتم تحديد "0000".
- يمكن تحديد كود PIN بما يصل إلى 8 أرقام.

اختيار جهاز بلوتوث المراد توصيله

إذا كنت قد سجلت جهازي بلوتوث فسيُتوجب عليك اختيار واحدا منهما لتستخدمه.

1 ادخل إلى وضع بلوتوث

KDC-X8016BTL KDC-X8016BT

اضغط على الزر []

KDC-X7016L KDC-X7016

اضغط على الزر [PLAY MODE] لمدة لا تقل عن ثانية.

يمكنك أيضاً الاختيار من "Settings" في وضع لائحة القائمة.

2 حدد وضع اختيار جهاز بلوتوث

أدر المفتاح [VOL] واضغط عليه عند عرض العنصر المرغوب.

الهاتف الجوال

حدد "BT Settings" < "Phone Selection".

مشغل الصوتيات

حدد "BT Settings" < "Audio Selection".

3 ادخل إلى وضع اختيار جهاز بلوتوث

اضغط على المفتاح [VOL] لمدة ثانية واحدة على الأقل.

يتم عرض "(name)".

4 حدد جهاز البلوتوث

قم بتدوير المفتاح [VOL].

5 قم بإعداد جهاز بلوتوث

اضغط على الزر [◀◀] أو [▶▶].

يتم عرض "(name)*" أو "(name)-".

*: جهاز بلوتوث المختار مشغول.

*-: جهاز بلوتوث المختار في وضع الاستعداد.

* * (فراغ): جهاز بلوتوث غير مختار.

6 الخروج من وضع إعدادات BT

KDC-X8016BTL KDC-X8016BT

اضغط على الزر []

KDC-X7016L KDC-X7016

اضغط على الزر [PLAY MODE] لمدة لا تقل عن ثانية.



- إذا كان جهاز بلوتوث مختار بالفعل، أزل عنه الاختيار، ثم اختر هاتفاً آخر.
- إذا تعذر اختيار جهاز باستخدام مشغل الصوتيات، فقم بتوصيل الجهاز بمشغل الصوتيات.

محو جهاز بلوتوث المسجل

يمكنك محو جهاز بلوتوث المسجل.

١ ادخل إلى وضع بلوتوث

KDC-X8016BTL KDC-X8016BT

اضغط على الزر []

KDC-X7016L KDC-X7016

اضغط على الزر [PLAY MODE] لمدة لا تقل عن ثانية.

يمكنك أيضًا الاختيار من "Settings" في وضع لائحة القائمة.

٢ ادخل إلى وضع محو جهاز بلوتوث

أدر المفتاح [VOL] واضغط عليه عند عرض العنصر المرغوب.

حدد "BT Settings" < "Detailed Setup" < "Device Delete".

يتم عرض "name".

٣ حدد جهاز البلوتوث

قم بتدوير المفتاح [VOL].

٤ احذف جهاز البلوتوث المحدد

اضغط على المفتاح [VOL].

أدر المفتاح [VOL] واضغط عليه عند عرض العنصر المرغوب.

حدد "YES".

يتم عرض "Delete".

٥ الخروج من وضع إعدادات BT

KDC-X8016BTL KDC-X8016BT

اضغط على الزر []

KDC-X7016L KDC-X7016

اضغط على الزر [PLAY MODE] لمدة لا تقل عن ثانية.

عند محو هاتف جوال مسجل يتم أيضا محو دليل الهاتف الخاص به وكذلك الرسائل القصيرة والعلامات الصوتية.

تحميل دليل الهاتف

قم بتحميل بيانات دليل الهاتف من الهاتف الجوال إلى هذه الوحدة حتى تتمكن من استخدام دليل الهاتف الخاص بهذه الوحدة.

للتحميل أوتوماتيكيا

إذا كان الهاتف الجوال يدعم خاصية مزامنة دليل الهاتف، فسيتم تحميل دليل الهاتف أوتوماتيكيا بعد اتصال بلوتوث.

قد يتطلب الأمر إجراء عمليات ضبط في الهاتف الجوال.
إذا لم تجد بيانات دليل الهاتف في الوحدة حتى بعد الإظهار الكامل، فمن المحتمل أن هاتفك الجوال لا يدعم خاصية تحميل بيانات دليل الهاتف أوتوماتيكيا. وفي هذه الحالة عليك بمحاولة التحميل يدويا.

للتحميل من الهاتف الجوال يدويا

١ من خلال تشغيل الهاتف الجوال. قم بإنهاء اتصال التحدث الحر.

٢ من خلال تشغيل الهاتف الجوال. قم بإرسال بيانات دليل الهاتف إلى هذا الجهاز:

من خلال تشغيل الهاتف الجوال. قم بتحميل بيانات دليل الهاتف إلى هذه الوحدة.
• أثناء التحميل:

- يظهر البيان "Downloading".
- بعد انتهاء التحميل:
- يتم عرض البيان "Completed".

٣ من خلال تشغيل الهاتف الجوال. ابدأ اتصال التحدث الحر.

لمسح رسالة اكتمال التحميل

اضغط على أي زر.



- يمكن تسجيل ما يصل إلى 1000 رقم لكل هاتف جوال مسجل.
- يمكن تسجيل ما يصل إلى ٣٢ رقمًا لكل رقم هاتف مع ما يصل إلى ٥٠ حرفًا وكلمة الاسم.
- (٠-٥): عدد الحروف الأبجدية. من المحتمل إدخال عدد أقل من الحروف وذلك تبعًا لنوعها.
- لإلغاء تحميل بيانات دليل الهاتف، شغّل الهاتف الجوال.

وظيفة خاصة بكل من KDC-X7016L /KDC-X7016

إضافة أمر اتصال منطوق

يمكن إضافة منطوق صوتي لدليل الهاتف للاتصال عن طريق نطق الاسم. تستطيع تسجيل ما يصل إلى ٣٥ منطوق صوتي.

١ ادخل إلى وضع بلوتوث

اضغط على الزر [PLAY MODE] لمدة لا تقل عن ثانية.

يمكنك أيضًا الاختيار من "Settings" في وضع لائحة القائمة.

٢ ادخل في وضع تحرير اسم الهاتف

أدر المفتاح [VOL] واضغط عليه عند عرض العنصر المرغوب.

حدد "BT Settings" < "Voice Tag" < "PB Name Edit".

٣ ابحث عن الاسم المراد تسجيله

اختر الاسم المراد تسجيله بالرجوع إلى رقم <الاتصال برقم من دليل الهاتف> (صفحة ٢٤).

إذا تم تسجيل العلامة الصوتية بالفعل لأحد الأسماء، فسيظهر الرمز ** قبل الاسم

٤ حدد وضغًا

قم بتدوير المفتاح [VOL].

البيان	طريقة التشغيل
"PB Name Regist"	تسجيل منطوق صوتي.
"PB Name Check"	تشغيل العلامة الصوتية.
"PB Name Delete"	احذف العلامة الصوتية.
"Return"	ارجع إلى الخطوة ٢.

• لا تظهر إلا في حالة اختيار اسم تم تسجيل منطوق صوتي له.

حدد "PB Name Regist" (تسجيل)

٥ سجّل منطوقًا صوتيًا (أولاً)

يتم عرض البيان "Enter Voice 1".

عند سماع صوت الصافرة انطق العلامة الصوتية في غضون ثائيتين.

إعداد وظيفة البلوتوث

وظيفة خاصة بكل من KDC-X7016L /KDC-X7016

ضبط أمر صوتي للفئة

يمكن إضافة علامة صوتية لفئة الرقم الهاتفي (النوع) وذلك للاتصال عن طريق العلامة الصوتية.

١ ادخل إلى وضع بلوتوث

اضغط على الزر [PLAY MODE] لمدة لا تقل عن ثانية.

يمكنك أيضًا الاختيار من "Settings" في وضع لائحة القائمة.

٢ ادخل إلى وضع تعديل نوع رقم الهاتف

أدر المفتاح [VOL] واضغط عليه عند عرض العنصر المرغوب.

حدد "BT Settings" < "Voice Tag" < "PN Type Edit".

٣ اختر الفئة (النوع) المراد ضبطها

أدر المفتاح [VOL] واضغط عليه عند عرض العنصر المرغوب.

حدد "General" أو "Home" أو "Office" أو "Mobile" أو "Other".

٤ حدد وضْعًا

قم بتدوير المفتاح [VOL].

البيان	طريقة التشغيل
*PN Type Regist	تسجيل منطوق صوتي.
*PN Type Check	تشغيل العلامة الصوتية.
*PN Type Delete	احذف العلامة الصوتية.
"Return"	ارجع إلى الخطوة ٢.

* لا تظهر إلا في حالة اختيار اسم تم تسجيل منطوق صوتي له.

٥ قم بتسجيل الفئة (النوع) بإجراء الخطوات من ٥ إلى ٧ في

إضافة أمر اتصال منطوق (صفحة ٤٥).

٦ الخروج من وضع إعدادات BT

اضغط على الزر [PLAY MODE] لمدة لا تقل عن ثانية.

* حدد العلامة الصوتية لجميع الفئات الخمسة. وفي حالة عدم تسجيل

العلامة الصوتية لجميع الفئات فقد لا يمكن استدعاء دليل الهاتف باستخدام الأمر الصوتي.

٦ قم بتأكيد العلامة الصوتية (ثانيًا)

يتم عرض البيان "Enter Voice 2".

عند سماع صوت تنبيه انطق نفس العلامة الصوتية في غضون

ثانيتين بنفس الطريقة كما في الخطوة ٦.

يتم عرض البيان "Completed".

٧ قم بإنهاء عملية التسجيل

اضغط على المفتاح [VOL].

ارجع إلى الخطوة ٢. حيث يمكنك مواصلة تسجيل منطوق صوتي آخر.

* في حالة عدم التعرف على صوتك ستظهر لك رسالة. يتيح لك الضغط على المفتاح [VOL] إعادة محاولة إدخال الصوت. (صفحة ٥٢)

حدد "PB Name Check" (تشغيل)

اضغط على المفتاح [VOL].

يتم تشغيل الصوت المسجل والعودة إلى الخطوة ٢.

حدد "PB Name Delete" (حذف)

٥ احذف العلامة الصوتية

اضغط على المفتاح [VOL].

٦ قم بتدوير المفتاح [VOL] لتحديد "YES". ثم اضغط على

المفتاح [VOL].

اخرج من وضع إعداد وظيفة بلوتوث

اضغط على الزر [PLAY MODE] لمدة لا تقل عن ثانية.

* لا يخرج صوت من أجهزة الصوتيات أثناء عملية تسجيل العلامة الصوتية.

رسائل SMS (خدمة الرسائل القصيرة)

تنزيل رسائل SMS

يمكن تنزيل الرسالة القصيرة (SMS) الواردة في الهاتف الجوال حتى يمكن قراءتها على هذا الجهاز.

١ ادخل إلى وضع بلوتوث

KDC-X8016BTL | KDC-X8016BT

اضغط على الزر [] .

KDC-X7016L | KDC-X7016

اضغط على الزر [PLAY MODE] لمدة لا تقل عن ثانية.

يمكنك أيضًا الاختيار من "Settings" في وضع لائحة القائمة.

٢ ادخل إلى وضع تنزيل رسائل SMS

أدر المفتاح [VOL] واضغط عليه عند عرض العنصر المرغوب.

حدد "BT Settings" < "Download".

٣ ابدأ التنزيل

اضغط على المفتاح [VOL].

يتم عرض البيان "SMS Downloading".

عند انتهاء التنزيل، يتم عرض "Completed".

٤ الخروج من وضع إعدادات BT

KDC-X8016BTL | KDC-X8016BT

اضغط على الزر [] .

KDC-X7016L | KDC-X7016

اضغط على الزر [PLAY MODE] لمدة لا تقل عن ثانية.



- يجب أن يكون الهاتف الجوال بإمكانه إرسال رسائل SMS باستخدام تقنية بلوتوث. قد يتطلب الأمر إجراء عمليات ضبط في الهاتف الجوال. إذا كان الهاتف الجوال لا يدعم وظيفة رسائل SMS فلن يظهر بند تنزيل رسائل SMS في وضع التحكم في الوظائف.
- عند تنزيل رسائل SMS من الهاتف الجوال ستظهر الرسائل التي لم يتم قراءتها في الهاتف الجوال على أنها قد تمت قراءتها.
- يمكن تنزيل ما يصل إلى ٧٥ رسالة من الرسائل القصيرة المقروءة بالفعل أو غير المقروءة على التوالي.

رسائل SMS (خدمة الرسائل القصيرة)

تظهر رسائل SMS الواردة إلى الهاتف الجوال في الراديو. ويتم إظهار الرسالة الأحدث.



- لتجنب وقوع حوادث لا ينبغي للسائق قراءة رسائل SMS أثناء القيادة.

عند وصول رسالة جديدة

"يتم عرض البيان "SMS Received".

يظهر البيان دائماً مع أية طريقة تشغيل.

عرض الرسائل القصيرة SMS

١ ادخل إلى وضع بلوتوث

KDC-X8016BTL | KDC-X8016BT

اضغط على الزر [] .

KDC-X7016L | KDC-X7016

اضغط على الزر [PLAY MODE] لمدة لا تقل عن ثانية.

يمكنك أيضًا الاختيار من "Settings" في وضع لائحة القائمة.

٢ ادخل إلى وضع صندوق الوارد لرسائل SMS

أدر المفتاح [VOL] واضغط عليه عند عرض العنصر المرغوب.

حدد "SMS Inbox".

تظهر لائحة بالرسائل.

٣ حدد رسالة

قم بتدوير المفتاح [VOL].

كل مرة تقوم فيها بالضغط على الزر [DISP] يبدل بين رقم الهاتف أو الاسم وتاريخ استلام الرسالة.

٤ اعرض نص الرسالة

اضغط على المفتاح [VOL].

يؤدي تدوير المفتاح [VOL] إلى تمرير الرسالة.

يؤدي الضغط على المفتاح [VOL] مرة أخرى إلى العودة إلى شاشة قائمة الرسائل.

٥ اخرج من وضع صندوق الوارد لرسائل SMS

اضغط على الزر [MENU].

٦ الخروج من وضع إعدادات BT

KDC-X8016BTL | KDC-X8016BT

اضغط على الزر [] .

KDC-X7016L | KDC-X7016

اضغط على الزر [PLAY MODE] لمدة لا تقل عن ثانية.



- يتم عرض الرسائل التي لم تقرأ في بداية اللائحة. أما بقية الرسائل فيتم عرضها بترتيب الاستقبال.
- لن يمكن عرض رسالة SMS في حالة ورودها بينما الهاتف الجوال غير مقترن بوصلة بلوتوث. قم بتنزيل رسالة SMS.
- لا يمكن عرض الرسالة القصيرة أثناء تنزيل رسائل SMS.

العمليات الأساسية للتحكم عن بعد

في مصدر تشغيل الموالف

- تحديد النطاق: [AM]/[FM]
- تحديد المحطة: [▶▶]/[◀◀]
- استدعاء المحطات مسبقة الضبط: [1] — [6]

في مصدر تشغيل أجهزة USB/أسطوانات CD الموسيقية/الملفات الصوتية

- تحديد الأغاني: [▶▶]/[◀◀]
- تحديد المجلدات: [AM]/[FM]
- الإيقاف المؤقت والتشغيل: [ENT]
- ادخل وضع لائحة القائمة: [▼]/[▲]
- الانتقال بين المجلدات والملفات خلال وضع البحث: [▼]/[▲]
- الرجوع للمجلد السابق: [↶]

في مصدر تشغيل جهاز iPod

- ادخل وضع لائحة القائمة: [▼]/[▲]
- الانتقال بين العناصر أثناء وضع البحث عن أغنيات: [▼]/[▲]
- الرجوع للمجلد السابق: [↶]
- تحديد الأغاني: [▶▶]/[◀◀]

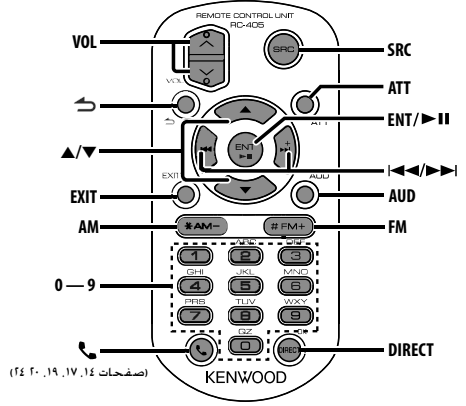

التحكم العام

- التحكم في شدة الصوت: [VOL]
- تحديد مصدر التشغيل: [SRC]
- تقليل مستوى الصوت: [ATT]
- عند الضغط على الزر مرة أخرى يعود الصوت إلى المستوى السابق.
- الرجوع للمجلد السابق: [↶]
- الخروج من الوضع: [EXIT]
- اختيار المجلد: [▼]/[▲]
- التحديد: [ENT]
- الدخول في وضع التحكم في الصوت: [AUD]

التحكم في هاتف التحدث الحر

إجراء مكالمة هاتفية

- الدخول إلى وضع بلوتوث: [📶]
- تحديد طريقة اتصال: [ENT] ← [▼]/[▲]
- إدخال رقم الاتصال:
- إدخال عدد: [0] - [9]
- إدخال * : [▶▶]
- إدخال # : [FM]
- إدخال * : [AM]

- مسح رقم الهاتف المُدخّل: [◀◀]
- إجراء مكالمة هاتفية: [DIRECT]

تلقي مكالمة

- الرد على مكالمة هاتفية: [📞]
- التبديل بين وضع التحدث الخاص ووضع التحدث الحر: [ENT]

خاصية الانتظار

- الرد على مكالمة أخرى مع تعليق المكالمة الحالية: [📞]
- الرد على مكالمة أخرى بعد إنهاء المكالمة الحالية: [SRC]
- إكمال المكالمة الحالية: [1]

أثناء المكالمة

- إنهاء المكالمة: [SRC]

إعداد وحدة التحكم عن بُعد

اسحب لوحة البطارية للخارج في اتجاه السهم وذلك لفصلها عن وحدة التحكم عن بُعد.

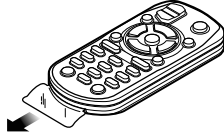

تغيير بطارية وحدة التحكم عن بُعد

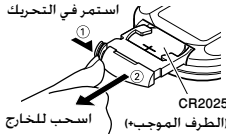

استخدم البطاريات التي على شكل زر المتاح بالأسواق (CR2025).
قم بإدخال البطارية مع صف الأقطاب+ و - بدقة، متبعًا للصورة الموجودة بداخل العلبة.

⚠ تنبيه

- لا تضع ريموت التحكم على أماكن ساخنة مثل لوحة أجهزة القياس والبيان.
- بطارية الليثيوم،
يكون هناك خطر متمثل في حدوث انفجار في حالة استبدال البطارية بطريقة غير صحيحة.
- استبدال البطارية بأخرى من نفس النوع أو من نوع مكافئ.
يجب عدم تعريض عبوة البطارية أو البطاريات للحرارة المفرطة مثل ضوء الشمس أو اللهب أو ما شابه.
- أبقِ البطاريات بعيداً عن متناول الأطفال وفي عبوتها الأصلية
لحين تحضيرها للاستخدام. تخلص من البطاريات المستخدمة فوراً. وفي حالة ابتلاعها، قم بالاتصال بطبيب على الفور.

أجهزة iPod/iPhone التي يمكن توصيلها بهذا الجهاز

Made for		
iPod nano (2nd generation) •	iPod nano (1st generation) •	
iPod nano (4th generation) •	iPod nano (3rd generation) •	
iPod with video •	iPod nano (5th generation) •	
iPod touch (1st generation) •	iPod classic •	
	iPod touch (2nd generation) •	
Works with		
iPhone •	iPhone 3G •	iPhone 3GS •



iPhone
4GB 8GB 16GB



iPhone 3G
8GB 16GB



iPhone 3GS
16GB 32GB

- تحديث برامج أجهزة iPod/iPhone إلى أحدث إصدار.
- تنوع أنواع التحكم المتاحة وفقاً لنوع جهاز iPod المتصل.
- انظر www.kenwood.com/cs/ce/ipod/ للحصول على المزيد من المعلومات.
- تفسير الكلمة "iPod" الواردة في هذا الدليل إلى جهاز iPod أو جهاز iPhone المتصل بكابل توصيل iPod* (ملحق إضافي اختياري).
- الموديل KCA-iP500 غير مدعوم.
- ارجع إلى موقع الإنترنت للتعرف على أجهزة iPod التي يمكن توصيلها وعلى كابل توصيل جهاز iPod.

<http://www.kenwood.com/cs/ce/ipod/>



- إذا بدأت التشغيل بعد توصيل جهاز iPod، يتم تشغيل الأغنيات التي كانت تعمل على جهاز .
- في هذه الحالة، سيتم عرض "RESUMING" دون عرض اسم المجلد. وما إلى ذلك. سيؤدي تغيير رمز التنصفح إلى عرض العنوان الصحيح وما إلى ذلك.
- لن يمكنك تشغيل جهاز iPod في حالة ظهور "KENWOOD" أو "✓" في جهاز iPod.

حول جهاز USB

- عند توصيل جهاز USB إلى هذا الجهاز، يمكن شحنه بنسبة توصيل هذا الجهاز بالطاقة.
- قم بتركيب جهاز USB في مكان لا يتسبب في إعاقتك عن قيادة السيارة بشكل صحيح.
- لا يمكنك توصيل جهاز USB عن طريق مجمع مركزي USB أو قارئ البطاقات المتعددة.
- قم بعمل نسخ احتياطية لملفات الصوتيات وأudio المستخدمة في هذا الجهاز. يمكن حذف الملفات وفقاً لحالات تشغيل جهاز USB. لا نقدم أي تعويض لأي تلف ينتج عن محو البيانات المُخزنة.
- لا يتم توريد جهاز USB مع هذا الجهاز. ستحتاج إلى شراء أحد أجهزة USB المتوفرة بالأسواق.
- عند توصيل جهاز USB يوصى باستخدام كابل المهياة CA-U1EX (اختياري).
- لا يمكن ضمان التشغيل السليم في حالة استخدام كابل آخر غير الكابل المتوافق مع وصلة USB. توصيل كابل يزيد طوله الإجمالي عن 5 متر قد يتسبب في تشغيل غير طبيعي.

عن ملف الصوتيات

- ملف الصوتيات أوديو القابل للتشغيل (wma) AAC-LC و (m4a) MP3 و (mp3) WMA
- ميديا الأسطوانات القابلة للتشغيل CD-R/RW/ROM
- صيغة ملفات الأسطوانات القابلة للتشغيل ISO 9660 المستوى 1/1 و Romeo Joliet وأسماء الملفات الطويلة.
- جهاز USB القابل للتشغيل USB فئة السعات الكبيرة
- نظام ملفات جهاز USB القابل للتشغيل FAT32 و FAT16

رغم توافق ملفات الصوت مع المعايير المدرجة أعلاه، من الممكن أن يستحيل التشغيل وفقاً لأنواع أو حالات الوسائط أو الجهاز.

ترتيب تشغيل الملفات الصوتية

في مثال شجرة المجلدات/الملفات الموضحة أدناه، يتم تشغيل الملفات بطريقة مرتبة من ① إلى ⑩.

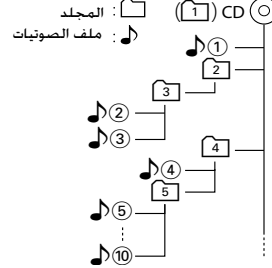

يمكن الاطلاع على دليل الإنترنت المتعلق بالملفات الصوتية وذلك على الموقع www.kenwood.com/cs/ce/audiophile. تم تضمين معلومات وملاحظات مفصلة في دليل الإنترنت ذاك غير مذكورة في هذا الدليل. لذلك احرص على قراءة دليل الإنترنت بعناية.



- تم استخدام كلمة جهاز USB "جهاز USB" في هذا الدليل للتعبير عن ذاكرات الفلاش والمشغلات الصوتية الرقمية التي تحتوي على أطراف .

حول "KENWOOD Music Editor"

حول مشغل صوتيات جهاز بلوتوث
تتطابق هذه الوحدة مع مواصفات Bluetooth التالية:

KDC-X8016BTL/KDC-X8016BT	
الإصدار	إصدار بلوتوث القياسي رقم ٢.١ + معدل نقل البيانات المحيّن EDR
الخاصية	A2DP (خاصية التوزيع المتقدم للصوت) AVRCP (خاصية التحكم عن بُعد في الصوت/الفيديو)
KDC-X7016L/KDC-X7016	
الإصدار	جهاز بلوتوث القياسي إصدار ١.٢
الخاصية	A2DP (خاصية التوزيع المتقدم للصوت) AVRCP (خاصية التحكم عن بُعد في الصوت/الفيديو)



- A2DP هي خاصية تم تصميمها لنقل الأغاني من مشغل صوتيات.
- AVRCP هي خاصية تم تصميمها للتحكم في تشغيل الأغاني وتحديدها باستخدام مشغل صوتيات.

• يدعم هذا الجهاز تطبيق الكمبيوتر

KENWOOD Music Editor Lite ver1.0 أو الإصدار الأحدث.

• عند استخدام ملفات صوتية تحتوي على معلومات قاعدة بيانات مضافة بواسطة *KENWOOD Music Editor Lite ver1.0*، فيمكنك البحث عن الملفات حسب العنوان أو الألبوم أو اسم الفنان باستخدام <البحث عن الملفات> (صفحة ١٢).

• يتم في دليل الإرشادات، استخدام المصطلح "وسائط Music Editor" للدلالة على الجهاز المحتوي على ملفات صوتية بها معلومات قاعدة بيانات مضافة بواسطة KENWOOD Music Editor.

• يتوفر "KENWOOD Music Editor Lite ver1.0" من خلال موقع الويب التالي:

www.kenwood.com/cs/ce/

• لمزيد من المعلومات حول "KENWOOD Music Editor Lite ver1.0"، قم بالرجوع إلى الموقع الموضح أعلاه أو راجع التعليمات الخاصة بالتطبيق.

حول الهاتف الجوال

تتطابق هذه الوحدة مع مواصفات Bluetooth التالية:

KDC-X8016BTL/KDC-X8016BT	
الإصدار	إصدار بلوتوث القياسي رقم ٢.١ + معدل نقل البيانات المحيّن EDR
الخاصية	HFP (خاصية التحدث الحر) OPP (خاصية نقل الملفات) PBAP (ملف تعريف الوصول إلى دليل الهاتف) SYNC (خاصية التزامنة)

KDC-X7016L/KDC-X7016

• ستحتاج إلى تسجيل هاتفك الجوال إلى وحدة بلوتوث أولاً. تأكد من قراءة دليل تشغيل وحدة بلوتوث أيضاً.
• للتعرف على الهواتف الجوال التي تم التحقق من توافقها، يرجى زيارة الموقع التالي:

<http://www.kenwood.com/cs/ce/>



- لقد تم اعتماد تطابق الوحدات التي تدعم وظيفة بلوتوث مع معايير بلوتوث طبقاً للإجراءات التي تقضي بها شركة Bluetooth SIG. ومع ذلك، قد يتعدّر اتصال هذه الوحدات بالهواتف الجوال تبعاً لنوع الهاتف الجوال.
- HFP هي خاصية تستخدم لإجراء مكالمات بالتحدث الحر.
- OPP هي خاصية تستخدم لإرسال بيانات. مثل دليل الهاتف، بين الوحدات.

لائحة القائمة

عناصر الوظيفة الأساسية

عناصر الوظيفة التي تظهر عند تحديد مصدر تشغيل جهاز iPod

صفحة	البيان
١	*Music*
	Playlists
	Artists
	Albums
	Songs
	Podcasts
	Genres
	Composers
V	*Play Mode*
	iPod by Hand
	Folder Random
	All Random
	File Repeat
-	*Settings*
V	*Skip Search*
	Delete My Playlist
-	*Clock & Date*
-	*DISP & ILLUMI*

عناصر الوظيفة التي تظهر عند تحديد مصدر تشغيل جهاز USB

صفحة	البيان
١٢	*Music*
١٣	*Play Mode*
	File Scan
	Folder Random
	File Repeat
	Folder Repeat
-	*Settings*
١٣	*Skip Search*
-	*Clock & Date*
-	*DISP & ILLUMI*

صفحة	البيان
-	*Settings*
٢٠	*Clock & Date*
	Clock Adjust
	Date Adjust
	Date Mode Select
-	*DISP & ILLUMI*
-	*Display Select*
٢٨ , ٢٧	*Type Select*
٢٧	*Side Select*
٢٨	*Graphic Select*
٢٧	*Text Select*
٢٧	*Status*
٢٩	*Color Select*
٢١	*Display Off Mode*
	Display Dimmer
	Contrast
	DISP N/P
	Text Scroll
	ILLUMI Dimmer
	ILLUMI Effect
	ILLUMI MSC SYNC
٣١	*DEMO Mode*

عناصر الوظيفة التي تظهر أثناء الاستعداد

صفحة	البيان
-	*Settings*
-	*Clock & Date*
-	*DISP & ILLUMI*
-	*Initial Settings*
٢٠	*SRC Select*
	Beep
	TAG Language
	Chinese
	Built in AUX
	Forced CD-DA
	Favorite Delete
	Built in AMP
	Panel Beep
	DSI

عناصر الوظيفة التي تظهر عند تحديد مصدر التشغيل حر اليدين

صفحة	البيان
-	*BT Settings*
٤٤	*Phone Selection*
	Audio Selection
٤٧	*SMS Download*
٤٧	*SMS inbox*
٤٥	*Voice Tag*
-	*Detailed Setup*
٤٣	*Device Regist.*
	SPCL DVC Select
٤٥	*Device Delete*
٤٤	*PIN Code Edit*
٤٢	*Auto Answer*
	Bluetooth HF/Audio
	Call Beep
	BT F/W Update
	Mic Gain
	NR Level
	Echo Cancel LV
-	*Clock & Date*
-	*DISP & ILLUMI*

عناصر الوظيفة التي تظهر عند تحديد مصدر تشغيل صوتيات بلوتوث

صفحة	البيان
-	*Settings*
٤٤	*Audio Selection*
-	*Detailed Setup*
٤٣	*Device Regist.*
	SPCL DVC Select
٤٥	*Device Delete*
٤٤	*PIN Code Edit*
٤٢	*BT F/W Update*
-	*Clock & Date*
-	*DISP & ILLUMI*

عناصر الوظيفة التي تظهر عند تحديد مصدر تشغيل أسطوانة أغنيات /CD ملفات صوتية

صفحة	البيان
١٥	*Music*
١١	*Play Mode*
	File Scan
	Track Scan
	Folder Random
	Disc Random
	Magazine Random
	File Repeat
	Folder Repeat
	Track Repeat
	Disc Repeat
-	*Settings*
-	*Clock & Date*
-	*DISP & ILLUMI*

عناصر الوظيفة التي تظهر عند تحديد مصدر تشغيل الموائف

صفحة	البيان
١٩ . ١٨	*List & Memory*
	FM1
	FM2
	FM3
	AM
-	*Settings*
١٨	*Seek Mode*
١٩	*Auto Memory*
١٨	*Forced MONO*
-	*Clock & Date*
-	*DISP & ILLUMI*

عناصر الوظيفة التي تظهر عند تحديد مصدر تشغيل أجهزة

صفحة	البيان
-	*Settings*
٢٩	*AUX Name Set*
-	*Clock & Date*
-	*DISP & ILLUMI*

علاقة المنتجات المستخدمة أشعة الليزر
(باستثناء بعض المناطق)

**CLASS 1
LASER PRODUCT**

هذا الملصق ملصوق علي الشاسية / الصندوق ويعني أن المكون يستخدم أشعة ليزر مصنفة من الدرجة الأولى. بما يعني أن الوحدة تستعمل أشعة ليزر من درجة ضعيفة. لا يوجد خطر انبعاث إشعاع خطير خارج الوحدة.

عرض عناصر المؤشر

مصدر التشغيل	البيان	استعراض
عام	*ATT* يوضح أن الموهن نشط.	
	FAV يوضح أنه يمكن تسجيل المفضلة.	
جهاز iPod / جهاز USB / أسطوانة	*CD-IN* يوضح أنه تم إدخال أسطوانة.	
مُبدل /CD أسطوانات CD	*SCAN* يوضح أن وظيفة المسح الضوئي قيد التشغيل.	
	SCAN يوضح أن وظيفة المسح الضوئي للملفات قيد التشغيل.	
	RDM يوضح أن وظيفة الأسطوانة العشوائية قيد التشغيل.	
	RDM يوضح أن وظيفة الاغنية/ الملف العشوائية قيد التشغيل.	
	Fo+RDM يوضح أن وظيفة المجلد العشوائي قيد التشغيل.	
	M+RDM يوضح أن وظيفة المخزون العشوائي قيد التشغيل.	
	ALL+RDM يوضح أن جميع الوظائف العشوائية قيد التشغيل.	
	PL+RDM يوضح أن وظيفة قائمة التشغيل العشوائية قيد التشغيل.	
	DMS+RDM يوضح أن وظيفة الدرجات - الدقائق - الثواني (DMS) العشوائية قيد التشغيل.	
	DMS+REP يوضح أن وظيفة الدرجات - الدقائق - الثواني (DMS) المتكررة قيد التشغيل.	
	D+REP يوضح أن وظيفة تكرار الأسطوانة قيد التشغيل.	
	T+REP يوضح أن وظيفة تكرار الاغنية قيد التشغيل.	
	Fo+REP يوضح أن وظيفة تكرار المجلد قيد التشغيل.	
	Fi+REP يوضح أن وظيفة تكرار الملف قيد التشغيل.	
	P+REP يوضح أن وظيفة تكرار لائحة التشغيل قيد التشغيل.	
	REP يوضح أن وظيفة التكرار قيد التشغيل.	
	MP3 يعرف الملفات بصيغة MP3.	
	WMA يعرف الملفات بصيغة WMA.	
	AAC يعرف الملفات بصيغة AAC-LC.	
	MYLIST يوضح أن وضع قائمة تشغيلي محددة الآن.	
الموالب	*ST* يوضح أنه يتم استقبال بث استيريو.	
وظيفة التحدث الحر	*C-Wait* يوضح خاصية انتظار المكالمات.	
	PRIVATE يوضح أن مكالمة هاتف جوال قيد التقدم.	
	BT يوضح أنه يمكن استخدام وظيفة بلوتوث.	
	 يوضح مستوى شحن بطارية الهاتف الجوال.	
	 ممتلئة نافذة تقريبا	
	 يوضح أنه لا يمكن العثور على مستوى شحن بطارية الهاتف الجوال.	
	 يوضح مدى قوة إشارة الهاتف الجوال.	
	 حد أقصى	
	 يوضح المنطقة التي تقع خارج التغطية.	
	 يوضح أنه لا يمكن العثور على قوة إشارة الهاتف الجوال.	

- The "AAC" logo is a trademark of Dolby Laboratories.
- The Bluetooth word mark and logos are owned by the Bluetooth SIG, Inc. and any use of such marks by Kenwood Corporation is under license. Other trademarks and trade names are those of their respective owners.
- iTunes is a trademark of Apple Inc.
- iPod is a trademark of Apple Inc., registered in the U.S. and other countries.
- iPhone is a trademark of Apple Inc.
- "Made for iPod" means that an electronic accessory has been designed to connect specifically to iPod and has been certified by the developer to meet Apple performance standards.
- "Works with iPhone" means that an electronic accessory has been designed to connect specifically to iPhone and has been certified by the developer to meet Apple performance standards.
- Apple is not responsible for the operation of this device or its compliance with safety and regulatory standards.

دليل إصلاح الأعطال

قد تتعطل بعض وظائف هذه الوحدة بسبب الإعدادات التي يتم القيام بها في هذه الوحدة.

! تعذر ضبط مضخم الصوت.

• لا يوجد خرج من مضخم الصوت.

• تعذر ضبط موضع معزز التخمات الخاص بإعداد الوضع اليدوي.

◀ تم تمكين وظيفة ثنائي المناطق.

🔗 «النظام ثنائي المناطق» (صفحة ٣٦)

• في خيار تحديد السماع، لم يتم تحديد أي سماع لمكبر الصوت.

🔗 «إعداد السماعات» (صفحة ٣٧)

! تعذر ضبط موازن الصوت.

• تعذر ضبط تعزز عمق النغمة.

• تعذر ضبط صوت الطريق السريع.

• تعذر ضبط وظيفة الاستعادة سوبريم.

• تعذر ضبط التحكم في الموضع.

◀ تم تمكين وظيفة ثنائي المناطق.

🔗 «النظام ثنائي المناطق» (صفحة ٣٦)

• تمت إعاقة وظيفة العرض.

🔗 «DSP Set» من «التحكم في الصوتيات» (صفحة ٣٤)

• في خيار تحديد السماع، لم يتم تحديد أي سماع من السماعات الخلفية.

🔗 «إعداد السماعات» (صفحة ٣٧)

! تعذر اختيار وجهة الإخراج الخاصة بمصدر التشغيل الفرعي في وظيفة ثنائي المناطق.

• تعذر ضبط شدة صوت السماعات الخلفية.

◀ تم تعطيل وظيفة ثنائي المناطق.

🔗 «النظام ثنائي المناطق» (صفحة ٣٦)

! تعذر إعداد وحدة العرض.

◀ لم يتم إيقاف تشغيل «إعدادات وضع الاستعراض» (صفحة ٣١).

! لا يمكن الانتقال إلى مصدر تشغيل جهاز USB/iPod.

◀ تم ضبط وظيفة ثنائي المناطق على جهاز USB/iPod.

🔗 «النظام ثنائي المناطق» (صفحة ٣٦)

! عدد الأغاني التي تشتمل عليها فئة "SONGS" بهذه الوحدة مختلف

عن عدد الأغاني التي تشتمل عليها فئة "SONGS" بجهاز iPod.

◀ لم يتم عد التسجيلات الصوتية في هذه الوحدة حيث إن هذه الوحدة لا تدعم تشغيل ملفات التسجيلات الصوتية.

إن ما قد يبدو لك على أنه عطل في جهازك قد يكون مجرد نتيجة لخطأ بسيط في التشغيل أو في توصيل الأسلاك. قبل الاتصال بالخدمات، راجع أولاً الجدول التالي الذي يضم المشاكل المحتملة.

عام

? التحقق من التشغيل (صوت البيب) لا يمكن سماعه.

✓ مقبس المخرجات مستخدم.

🔗 يتغير صدور صوت مستشعر اللمس من مقبس الخرج الابتدائي.

? تومض الإضاءة عند تشغيل المفتاح أو الزر.

✓ وهذا هو مؤثر الإضاءة الرئيسي.

🔗 يمكنك ضبط هذا المؤثر في "ILLUMI Effect" من «عرض الإعدادات» (صفحة ٢١).

? إن مؤثر الإضاءة الرئيسي الذي يحدث بالارتباط مع شدة الصوت صغير الحجم.

✓ قد يكون مؤثر الإضاءة الرئيسي غير كافٍ، وذلك وفقاً لشدة وجودة الصوت.

مصدر تشغيل الموفنة

? استقبال الراديو رديء.

✓ هوائي السيارة غير ممدود.

🔗 أجدد هوائي للخارج حتى آخره.

مصدر تشغيل الأسطوانة

? الأسطوانة المحددة لا تعمل، ولكن يمكن الاستماع لأية أسطوانة أخرى بدلا منها.

✓ أسطوانة CD المحددة منسوخة إلى حد ما.

🔗 قم بتنظيف الوسائط CD. من خلال الرجوع إلى شرح تنظيف أسطوانة CD في موضوع «التعامل مع أسطوانات CD» (صفحة ٣).

✓ حالة التسجيل رديئة.

🔗 سجل الوسط مرة أخرى أو استخدم وسط آخر.

مصدر تشغيل ملف صوتي

? يتم تخطي الصوت عند تشغيل ملف صوتي.

✓ الوسط مخدوش أو منسوخ.

🔗 قم بتنظيف الوسط. ارجع إلى تنظيف الأسطوانات من قسم «التعامل مع أسطوانات CD» (صفحة ٣).

✓ حالة التسجيل رديئة.

🔗 سجل الوسط مرة أخرى أو استخدم وسط آخر.

دليل استكشاف المشكلات وإصلاحها

وظيفة التحدث الحر

؟ شدة صوت تجهيز التحدث الحر منخفضة.

- ✓ شدة صوت تجهيز التحدث الحر مضبوطة على مستوى منخفض.
- ✗ يمكن ضبط شدة صوت تجهيز التحدث الحر بشكل منفصل.
- ✗ اضبط شدة الصوت أثناء التحدث بهذه التجهيز. "Mic Gain" و "NR Level" ضبط وظيفية بلوتوث > (صفحة ٤٢).

؟ لا يسمع صوت من السماعات الخلفية.

- ✓ أنت تتحدث في وضع التحدث الحر.
- ✗ لا يسمع صوت من السماعات الخلفية في وضع التحدث الحر.

؟ لا يسمع رنين عند تلقي مكالمة واردة.

- ✓ لا يسمع صوت رنين بناء على طراز هاتفك الجوال.
- ✗ تم ضبط "Call Bep" من "ضبط وظيفية بلوتوث" (صفحة ٤٢) على تشغيل.

؟ لا يتم التعرف على الصوت.

- ✓ نافذة السيارة مفتوحة.
- ✗ في حالة ازدياد الضوضاء المحيطة، لا يمكن التعرف على الصوت بشكل صحيح. أغلق نوافذ السيارة لتقليل الضوضاء.
- ✓ الصوت منخفض.
- ✗ إذا كان الصوت منخفضاً بشدة، فلن يمكن التعرف عليه بشكل صحيح. تحدث في الميكروفون بصوت أعلى قليلاً وبشكل طبيعي.

- ✓ الشخص الذي ينطق العلامة الصوتية ليس هو نفس الشخص الذي سبق أن قام بتسجيله.
- ✗ صوت الشخص الذي سبق أن قام بتسجيل العلامة الصوتية هو فقط الذي يمكن التعرف عليه.

جهاز تشغيل صوتيات بلوتوث

؟ تعذر تسجيل مشغل صوتيات بلوتوث (المراجعة).

- ✓ تم تثبيت كود PIN.
- ✗ في حالة تحديد كود في دليل التشغيل الخاص بمشغل صوتيات بلوتوث، فقم بتسجيله بالرجوع إلى <تسجيل كود PIN> (صفحة ٤٤) لتسجيل مشغل صوتيات بلوتوث. في حالة عدم تحديد كود PIN في دليل التشغيل، جرب "0000".

؟ الصوت الصادر من مشغل صوتيات بلوتوث متقطع.

- ✓ المسافة بين هذا الجهاز ومشغل الصوتيات بعيدة للغاية.
- ✗ انقل مشغل الصوتيات بالقرب من هذا الجهاز.
- ✓ يؤثر جهاز بلوتوث آخر على اتصال بلوتوث.
- ✗ قم بإيقاف تشغيل جهاز بلوتوث الآخر.
- ✗ انقل جهاز بلوتوث الآخر بعيداً عن هذا الجهاز.
- ✓ يتم استخدام جهاز بلوتوث آخر أو خاصية أخرى للاتصال.
- ✗ يؤدي تحميل دليل الهاتف أو رسائل SMS إلى انقطاع الصوت.

تعرض الرسائل الظاهرة أدناه حالة نظمتك.

:TOC Error

- لم يتم تحميل أسطوانة في خزانة الأسطوانات.
- أسطوانة CD متسخة على حد ما. أسطوانة CD مقفولة إلى أسفل. أسطوانة CD مخدوشة بكثرة.

:ERROR 05

الأسطوانة غير مقروءة.

:ERROR 77/Mecha Error

- يعمل الجهاز بصورة سيئة لعدة أسباب.
- ✗ اضغط على زر إعادة الضبط في الجهاز. إذا لم يخفئ الرمز "Mecha Error"/"ERROR 77"، فاستشر أقرب مركز خدمة لك.

:ERROR 99

- هناك خطأ في خزانة الأسطوانات، أو يوجد خلل بالجهاز لسبب ما.
- ✗ افحص خزانة الأسطوانات. وبعد ذلك اضغط على زر إعادة الضبط بالجهاز. إذا لم يخفئ الرمز "ERROR 99"، فاستشر أقرب مركز خدمة لك.

:CD-IN (الوميض):

- لا يعمل قسم مشغل أسطوانات CD بصورة مناسبة.
- ✗ إدخال أسطوانة CD مرة أخرى. إذا لم يمكن إخراج أسطوانة CD أو إذا استمرت الشاشة في الوميض حتى في حالة إعادة إدخال أسطوانة CD بشكل صحيح، فيرجى فصل التيار الكهربائي والاتصال بأقرب مركز خدمة لك.

:Protect (الوميض):

- حدث قصر في دائرة سلك السماعات أو لمس السلك هيكل السيارة. ومن ثم تم تفعيل وظيفة الحماية.
- ✗ قم بربط أو عزل كابل السماعات جيداً ثم اضغط زر إعادة الضبط. وإذا لم يخفئ الرمز "Protect"، فاستشر أقرب مركز خدمة لك.

:Unsupported File

تم تشغيل ملف صوتي لا يدعمه هذا الجهاز.

:Copy Protection

تم تشغيل ملف ذو حقوق نشر.

:Read Error

- نظام الملفات الخاص بجهاز USB الذي تم توصيله معطل.
- ✗ قم بنسخ الملفات والمجلدات إلى جهاز USB مرة أخرى. أما في حالة استمرار عرض رسالة الخطأ، فأعد تشغيل جهاز USB أو استخدم أجهزة USB أخرى.

:No Device

- لا يوجد جهاز تم تحديد جهاز USB كمصدر تشغيل رغم أنه لم يتم توصيل جهاز USB.
- ✗ قم بتغيير مصدر التشغيل إلى مصدر تشغيل آخر غير جهاز USB. قم بتوصيل جهاز USB. ثم قم بتغيير مصدر التشغيل إلى USB مرة أخرى.

:N/A Device

- تم توصيل جهاز USB غير مدعوم.
- فشل التوصيل إلى جهاز iPod.
- ✗ تأكد من أن جهاز iPod المتصل هو جهاز iPod مدعوم. انظر <عن ملف الصوتيات> (صفحة ٥٠) للحصول على معلومات حول أجهزة iPod المدعومة.

<p>:Favorite: No Memory</p> <p>لم يتم تسجيل الإجراء على الذاكرة المفضلة مُسبقة الضبط.</p> <p>تعدر توفير الإجراء مُسبق الضبط الخاص بالتحكم في التفضيلات. قد لا يتم استدعاء المحتوى مسبق الضبط وذلك وفقاً للوضع أو مصدر التشغيل المحدد.</p> <p>لا توجد مكالمات هاتفية.</p>	<p>:No Music Data/Error 15</p> <p>• لا يحتوي جهاز USB الذي تم توصيله على ملفات صوتية قابلة للتشغيل.</p> <p>• تم تشغيل وسائط لا تحتوي على بيانات مسجلة يمكن للجهاز تشغيلها.</p> <p>من المحتمل وقوع بعض المشاكل لجهاز USB المتصل.</p> <p>⚠️ قم بإزالة جهاز USB ثم أدر محول الطاقة على تشغيل ON. في حالة تكرار عرض نفس الشاشة، استخدم جهاز USB آخر.</p> <p>فشل التوصيل إلى جهاز iPod.</p> <p>⚠️ قم بإزالة جهاز USB ثم أعد توصيله.</p> <p>⚠️ تأكد من أن إصدار برنامج iPod هو أحدث إصدار.</p> <p>USB REMOVE (الوميض):</p> <p>تم تحديد وضع الإزالة لجهاز iPod / USB. يمكنك فصل جهاز iPod/USB بأمان.</p> <p>:No Number</p> <p>• الطرف المتصل لا يرسل رقمه.</p> <p>• لا توجد بيانات عن رقم الهاتف.</p> <p>:No Data</p> <p>• لا توجد لائحة بالمكالمات الصادرة.</p> <p>• لا توجد قائمة بالمكالمات الواردة.</p> <p>• لا توجد قائمة بالمكالمات التي لم يتم الرد عليها.</p> <p>• لا توجد قائمة دليل الهاتف.</p> <p>:No Entry</p> <p>لم يتم تسجيل (مراجعة) الهاتف الجوال.</p> <p>:HF Disconnect</p> <p>لا يمكن للجهاز التواصل مع الهاتف الجوال.</p> <p>:HF Error 07</p> <p>لا يمكن الدخول إلى الذاكرة.</p> <p>⚠️ قم بإيقاف الجهاز وتشغيله مرة أخرى. وإذا استمر ظهور هذه الرسالة بالرغم من ذلك، فاضغط على زر إعادة الضبط بجهاز التحكم.</p> <p>:HF Error 68</p> <p>لا يمكن للجهاز التواصل مع الهاتف الجوال.</p> <p>⚠️ قم بإيقاف الجهاز وتشغيله مرة أخرى. وإذا استمر ظهور هذه الرسالة بالرغم من ذلك، فاضغط على زر إعادة الضبط بجهاز التحكم.</p> <p>:Unknown</p> <p>لا يمكن اكتشاف جهاز Bluetooth.</p> <p>:Device Full</p> <p>تم بالفعل تسجيل ٥ أجهزة Bluetooth. لم يتم تسجيل المزيد من أجهزة Bluetooth.</p> <p>:PIN Code NG</p> <p>رمز PIN خطأ.</p> <p>:Connect NG</p> <p>لا يمكن توصيل الوحدة بالجهاز.</p> <p>:Pairing Failed</p> <p>خطأ في المراجعة.</p> <p>:Err No Matching</p> <p>العلامة الصوتية خطأ. لا يمكن التعرف على الصوت لأن العلامة الصوتية غير مسجلة. وغير ذلك.</p> <p>:Too Soft</p> <p>الصوت منخفض بشدة ولا يمكن التعرف عليه.</p> <p>:Too Loud</p> <p>الصوت مرتفع جداً بحيث لا يتم التعرف عليه.</p> <p>:Too Long</p> <p>الكلمة أو طريقة نطقها طويلة جداً بحيث لا يتم التعرف عليها.</p> <p>:No Phonebook</p> <p>البيانات غير موجودة في دليل الهاتف.</p> <p>:No Message</p> <p>لا توجد رسالة قصيرة في صندوق البريد الوارد.</p> <p>:No Record</p> <p>العلامة الصوتية غير مسجلة في دليل الهاتف.</p> <p>:Memory Full</p> <p>عدد العلامات الصوتية وصل إلى الحد الأقصى المتاح للتسجيل في دليل الهاتف.</p>
--	---

قسم موالف FM

نطاق التردد

مسافة 100 كيلوهرتز: من 87.9 ميغاهرتز إلى 107.9 ميغاهرتز
مسافة 50 كيلوهرتز: من 87.5 ميغاهرتز إلى 108.0 ميغاهرتز
درجة الحساسية المستخدمة (S/N) = 30 ديسيبل

9.3 ديسيبل (0.8 ميكروفولت/أوم)

حساسية الإسكات (S/N) = 50 ديسيبل

15.2 ديسيبل (1.6 ميكروفولت/أوم)

استجابة التردد (±3 ديسيبل)

من 30 هرتز إلى 15 كيلوهرتز

إشارة نسبة الضوضاء (أحادي)

70 ديسيبل

الانتقائية (±400 كيلوهرتز)

≤ 80 ديسيبل

فصل الأستريو (1 كيلوهرتز)

± 40 ديسيبل

قسم موالف AM

نطاق التردد

مسافة 10 كيلوهرتز: من 530 كيلوهرتز إلى 1700 كيلوهرتز

مسافة 9 كيلوهرتز: من 531 كيلوهرتز إلى 1611 كيلوهرتز

درجة الحساسية الصالحة للاستعمال (S/N) = 20 ديسيبل

28 ديسيبل ميو (25 ميو فولت)

تحديد بلوتوث (KDC-X8016BTL /KDC-X8016BT)

الإصدار

جهاز بلوتوث إصدار 2.1 + معدل نقل البيانات المحسّن المعتمد

نطاق التردد

من 2.402 إلى 2.480 جيجاهرتز

قدرة الخرج

±40 ديسيبل مللي واط (MAX). 0 ديسيبل مللي واط (AVE) فئة

القدرة 2

أقصى مدى للاتصال

خط الرؤية حوالي 10 أمتار (32.8 قدمًا)

الخصائص

HFP (خاصية التحدث الحر)

HSP (خاصية سماعات الرأس)

SPP (خاصية المنفذ التسلسلي)

PBAP (ملف تعريف الوصول إلى دليل الهاتف)

OPP (خاصية نقل الملفات)

SYNC (خاصية التزامنة)

A2DP (خاصية التوزيع المتقدم للصوت)

AVRCP (خاصية التحكم عن بُعد في الصوت/الفيديو)

SYNC (خاصية التزامنة)

واجهة جهاز USB

معييار USB

USB 1.1/ 2.0 (سرعة قصوى)

الحد الأقصى للإمداد بالتيار

500 مللي أمبير

نظام الملفات

FAT16/ 32

فك شفرة MP3

متوافق مع MPEG-1/2 Audio Layer-3

فك شفرة WMA

متوافق مع صيغة Windows Media Audio

فك شفرة AAC

ملفات AAC-LC "بتنسيق m4a"

قسم مشغل أسطوانات CD

ديود ليزر

GaAlAs :

المرشح الرقمي (رقمي/تناظري)

8مرات أعلى من العينة

محول D/A

24 بايت

سرعة المحور

5000 - 2000 دورة في الدقيقة (CLV)

Wow & Flutter

أقل من الحد الذي يمكن قياسه

استجابة التردد (±1 ديسيبل)

من 10 هرتز إلى 20 كيلوهرتز

إجمالي الانحراف الهرموني (1 كيلوهيرتز)

0.008%

الإشارة إلى نسبة الضوضاء (1 كيلوهيرتز)

110 ديسيبل

النطاق الديناميكي

93 ديسيبل

فك شفرة MP3

متوافق مع MPEG-1/2 Audio Layer-3

فك شفرة WMA

متوافق مع صيغة Windows Media Audio

فك شفرة AAC

ملفات AAC-LC "بتنسيق m4a"

قسم الصوتيات

أقصى طاقة مخرجة
: ٥٠ واط x ٤
قدرة سعة النطاق الكامل (عند أقل من 1٪ THD)
: ٢٢ واط x ٤
مقاومة السماعه
: من ٤ إلى ٨ أوم
نشاط النغمة
BAND1 (بسرعة ٦٠ هرتز): ± ٩ ديسيبل
BAND2 (بسرعة ٢٥٠ هرتز): ± ٩ ديسيبل
BAND3 (بسرعة ١ كيلوهرتز): ± ٩ ديسيبل
BAND4 (بسرعة ٤ كيلوهرتز): ± ٩ ديسيبل
BAND5 (بسرعة ١٦ كيلوهرتز): ± ٩ ديسيبل
مستوى الخرج المسبق/تحميل أسطوانة (CD)
: ٤٠٠٠ مللي فولت/١٠ كيلو أوم
معاوقة خرج الصوت الابتدائي
: ≥ ٦٠٠ أوم

مدخل الأجهزة الخارجية

استجابة التردد (± ديسيبل)
: من ٢٠ هرتز إلى ٢٠ كيلوهرتز
الحد الأقصى للفولت الداخل
: ١٢٠٠ مللي فولت
معاوقة الدخل
: ١٠ كيلو أوم

عام

فولت التشغيل
KDC-X8016BTL/KDC-X8016BT
(من ١٠.٥ - ١٦ فولت مسموحًا به): ١٤.٤ فلت
KDC-X7016L/KDC-X7016
(من ١١ - ١٦ فولت مسموحًا به): ١٤.٤ فلت
أقصى استهلاك للتيار
: ١٠ أمبير
حجم التركيب (العرض x الطول x الارتفاع)
: ١٨٢ x ٥٣ x ١٥٨ ميللي متر
الوزن
: ١,٣٠ كجم



تشير هذه العلامة إلى قيام Kenwood بتصنيع هذا المنتج بهدف خفض التأثيرات الضارة على البيئة.

KENWOOD