

# KENWOOD

## DNX9210BT

---

GPS NAVIGATION SYSTEM

### **Quick Start Guide**

SYSTÈME DE NAVIGATION GPS

### **Guide de démarrage rapide**

GPS NAVIGATION SYSTEM

### **Quick-Start-Anleitung**

GPS-NAVIGATIESYSTEEM

### **Beknopte handleiding**

JVC KENWOOD Corporation



Made for



iPod iPhone



Bluetooth®

## About The Quick Start Guide

This Quick Start Guide explains the basic functions of this unit. For functions not covered in this guide, refer to the Instruction Manual (PDF file) contained in the included CD-ROM "Instruction Manual".

To refer to the Instruction Manual contained in the CD-ROM, a PC loaded with Microsoft® Windows XP/ Vista/7 or Mac OS X® 10.4 or later is required in addition to Adobe® Reader™ 7.1 or Adobe® Acrobat® 7.1 or later.

The Instruction Manual is subject to change for modification of specifications and so forth. You can download the latest version of the Instruction Manual from <http://manual.kenwood.com/edition/im352>.

### NOTE

- The panels shown in this guide are examples used to provide clear explanations of the operations. For this reason, they may be different from the actual panels.
- In operation procedures, bracket shape indicates the key or button you should control.
- < >: indicates the name of panel buttons.
- [ ]: indicates the name of touch keys.

## Contents

<b>Precautions</b>	<b>3</b>
▲WARNING _____	3
Cleaning The Unit _____	4
How To Reset Your Unit _____	4
<b>Safety Precautions and Important Information</b>	<b>5</b>
▲WARNINGS _____	5
▲CAUTIONS _____	5
IMPORTANT INFORMATION _____	5
<b>First Step</b>	<b>6</b>
<b>Basic Operations</b>	<b>8</b>
Functions Of The Buttons	
On The Front Panel _____	8
Common Operations _____	10
Detaching The Front Panel _____	11
<b>How To Use The Navigation System</b>	<b>12</b>
Other Features _____	14
<b>How To Play Music</b>	<b>15</b>
<b>How To Play Movie/Picture</b>	<b>17</b>
<b>How To Listen To The Radio</b>	<b>18</b>
<b>How To Make A Phone Call</b>	<b>19</b>
<b>Installation Procedure</b>	<b>21</b>
Before Installation _____	21
Installation Procedure _____	22
Removing Procedure _____	24
Connection _____	26
About This Unit _____	29

## Precautions

### ⚠ WARNING

#### To prevent injury or fire, take the following precautions:

- To prevent a short circuit, never put or leave any metallic objects (such as coins or metal tools) inside the unit.
- Do not watch or fix your eyes on the unit's display when you are driving for any extended period.
- If you experience problems during installation, consult your Kenwood dealer.

#### Precautions on using this unit

- When you purchase optional accessories, check with your Kenwood dealer to make sure that they work with your model and in your area.
- You can select language to display menus, audio file tags, etc. See **Language setup (P.67)** in the Instruction Manual.
- The Radio Data System or Radio Broadcast Data System feature won't work where the service is not supported by any broadcasting station.
- The unit may not function properly if the connectors between the unit and faceplate are dirty. Detach the faceplate and clean the connector with a cotton swab gently, being careful not to damage the connector.

#### Protecting the monitor

To protect the monitor from damage, do not operate the monitor using a ballpoint pen or similar tool with the sharp tip.

#### Lens fogging

When you turn on the car heater in cold weather, dew or condensation may form on the lens in the disc player of the unit. Called lens fogging, this condensation on the lens may not allow discs to play. In such a situation, remove the disc and wait for the condensation to evaporate. If the unit still does not operate normally after a while, consult your Kenwood dealer.

#### Precautions on handling discs

- Do not touch the recording surface of the disc.
- Do not stick tape etc. on the disc, or use a disc with tape stuck on it.
- Do not use disc type accessories.
- Clean from the center of the disc and move outward.
- When removing discs from this unit, pull them out horizontally.
- If the disc center hole or outside rim has burrs, use the disc only after removing the burrs with a ballpoint pen etc.
- Discs that are not round cannot be used.

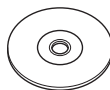

- 8-cm (3 inch) discs cannot be used.
- Discs with coloring on the recording surface or discs that are dirty cannot be used.
- This unit can only play the CDs with  This unit may not correctly play discs which do not have the mark.
- You cannot play a disc that has not been finalized. (For the finalization process see your writing software, and your recorder instruction manual.)

## Acquiring GPS signal

The first time you turn on this unit, you must wait while the system acquires satellite signals for the first time. This process could take up to several minutes. Make sure your vehicle is outdoors in an open area away from tall buildings and trees for fastest acquisition.

After the system acquires satellites for the first time, it will acquire satellites quickly each time thereafter.

## About the front panel

When removing the product from the box or installing it, the front panel may be positioned at the angle shown in (Fig. 1). This is due to the characteristics of mechanism the product is equipped with.

When the product is first powered on works properly, the front panel will automatically move into the position (initial setting angle) shown in (Fig. 2).



(Fig. 1)

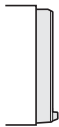

(Fig. 2)

## Cleaning The Unit

If the faceplate of this unit is stained, wipe it with a dry soft cloth such as a silicon cloth. If the faceplate is stained badly, wipe the stain off with a cloth moistened with neutral cleaner, then wipe it again with a clean soft dry cloth.



- Applying spray cleaner directly to the unit may affect its mechanical parts. Wiping the faceplate with a hard cloth or using a volatile liquid such as thinner or alcohol may scratch the surface or erase screened print.

## How To Reset Your Unit

If the unit or the connected unit fails to operate properly, reset the unit.

### 1 Press the <Reset> button.

The unit returns to factory settings.

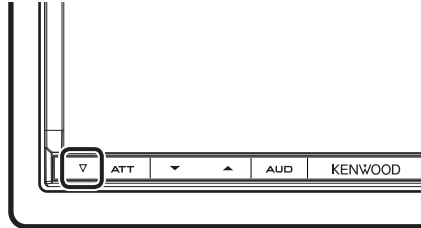

#### NOTE

- Disconnect the USB device before pressing the <Reset> button. Pressing the <Reset> button with the USB device connected can damage the data stored in the USB device. For how to disconnect the USB device, see **How To Play Music (P.15)**.
- When the unit is turned on after resetting, the Initial SETUP screen appears. See **First Step (P.6)**.

## Safety Precautions and Important Information

Read this information carefully before starting to operate the Kenwood Car Navigation System and follow the instructions in this manual. Neither Kenwood nor Garmin shall be liable for problems or accidents resulting from failure to observe the instructions in this manual.

### ⚠️ WARNINGS

**Failure to avoid the following potentially hazardous situations could result in an accident or collision resulting in death or serious injury.**

When navigating, carefully compare information displayed on the navigation system to all available navigation sources, including information from street signs, visual sightings, and maps. For safety, always resolve any discrepancies or questions before continuing navigation.

Always operate the vehicle in a safe manner.

Do not become distracted by the navigation system while driving, and always be fully aware of all driving conditions. Minimize the amount of time spent viewing the screen of the navigation system while driving, and use voice prompts when possible.

Do not enter destinations, change settings, or access any functions requiring prolonged use of the navigation system controls while driving. Stop your vehicle in a safe and legal manner before attempting such operations.

Keep the system volume at a low enough level to be able to hear outside noises while driving. If you can no longer hear outside noises, you may be unable to react adequately to the traffic situation. This may cause accidents.

The navigation system will not display the correct current position of the vehicle the first time it is used after purchase, or if the vehicle battery is disconnected. GPS satellite signals will soon be received, however, and the correct position will be displayed.

Be careful of the ambient temperature. Using the navigation system at extreme temperatures can lead to malfunction or damage. Also note that the unit can be damaged by strong vibration, by metal objects, or by water getting inside the unit.

### ⚠️ CAUTIONS

**Failure to avoid the following potentially hazardous situations may result in injury or property damage.**

The navigation system is designed to provide you with route suggestions. It does not reflect road closures or road conditions, weather conditions, or other factors that may affect safety or timing while driving.

Use the navigation system only as a navigational aid. Do not attempt to use the navigation system for any purpose requiring precise measurement of direction, distance, location, or topography.

The Global Positioning System (GPS) is operated by the United States government, which is solely responsible for its accuracy and maintenance. The government system is subject to changes that could affect the accuracy and performance of all GPS equipment, including the navigation system. Although the navigation system is a precision navigation device, any navigation device can be misused or misinterpreted and, therefore, become unsafe.

### IMPORTANT INFORMATION

#### Vehicle Battery Preservation

This navigation system can be used when the ignition key is turned to ON or ACC. To preserve the battery, however, it should be used with the engine running whenever possible. Using the navigation system for a long time with the engine switched off can cause the battery to run down.

#### Map Data Information

One of the goals of Garmin is to provide customers with the most complete and accurate cartography that is available to us at a reasonable cost. We use a combination of governmental and private data sources, which we identify in product literature and copyright messages displayed to the consumer. Virtually all data sources contain some inaccurate or incomplete data. In some countries, complete and accurate map information is either not available or is prohibitively expensive.

## First Step

Power on the unit and perform some setup steps before using.  
Press the <MENU> button.

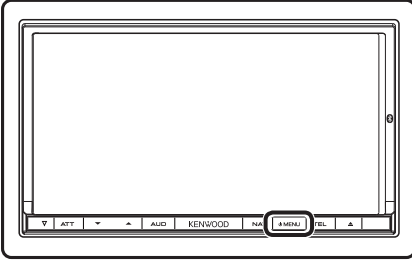

The unit is turned on.

### ● To turn off the unit:

Press the <MENU> button for 1 second.

The "Initial setup" is only necessary when you use the unit for the first time after purchase, and when you reset the unit.

## 1 Touch the corresponding key and set the value.



### Language

Select the language used for the control screen and setting items. Default is "British English (en)".

After setting, touch [Enter].

### Angle

Adjust the position of the monitor. Default is "0".

After setting, touch [↔].

### iPod AV Interface Use

Set the terminal which your iPod is connected to. Default is "iPod".

### Color

Set the screen and button illumination color. You can select whether to perform color scan and adjust scanning color.

After setting, touch [↔].

### EXT SW

Control the external devices.

After setting, touch [↔].

### Camera

Set the parameters for the camera.

After setting, touch [↔].

## 2 Touch [Finish].

### NOTE

- For details on operations of each setting, refer to the Instruction Manual.

### How to prepare the remote controller

Insert two “AAA”/“R03”-size batteries with the ⊕ and ⊖ poles aligned properly, following the illustration inside the case.

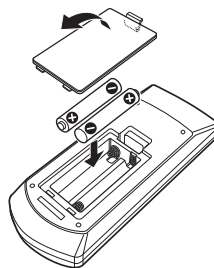

### ⚠ CAUTION

- Put the remote controller in a place where it will not move during braking or other operations. A dangerous situation could result, if the remote controller falls down and gets wedged under the pedals while driving.
- Do not leave the battery near fire or under direct sunlight. A fire, explosion or excessive heat generation may result.
- Do not recharge, short, break up or heat the battery or place it in an open fire. Such actions may cause the battery to leak fluid. If spilled fluid comes in contact with your eyes or on clothing, immediately rinse with water and consult a physician.
- Place the battery out of reach of children. In the unlikely event that a child swallows the battery, immediately consult a physician.

# Basic Operations

## Functions Of The Buttons On The Front Panel

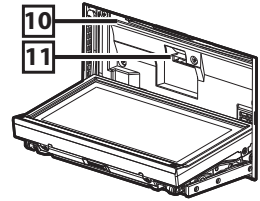
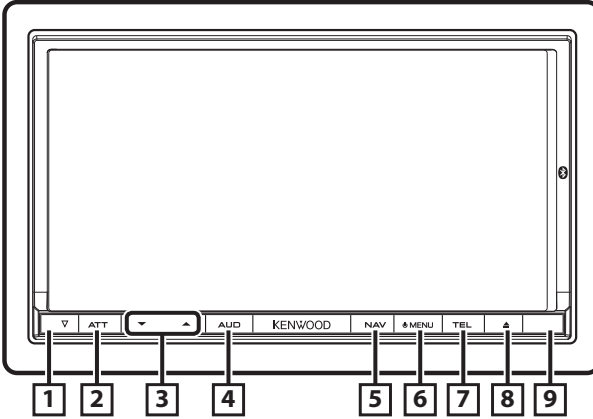



Number	Name	Motion
1	▽ (Reset)	<ul style="list-style-type: none"> <li>If the unit or the connected unit fails to operate properly, the unit returns to factory settings when this button is pressed (<b>Instruction Manual P.95</b>).</li> <li>If the SI function is turned on, this indicator flashes when the vehicle ignition is off (<b>Instruction Manual P.68</b>).</li> </ul>
2	ATT	<ul style="list-style-type: none"> <li>Switches attenuation of the volume on/off.</li> <li>Pressing for 1 second turns the screen off.</li> </ul>
3	▼, ▲ (Vol)	Adjusts volume.
4	AUD	<ul style="list-style-type: none"> <li>Displays Graphic Equalizer screen (<b>Instruction Manual P.82</b>)*.</li> <li>Pressing for 1 second switches camera view display on/off.</li> </ul>
5	NAV	<ul style="list-style-type: none"> <li>Displays the navigation screen.</li> <li>Pressing for 1 second switches AV out sources.</li> </ul>
6	MENU	<ul style="list-style-type: none"> <li>Displays the Top Menu screen (<b>Instruction Manual P.13</b>).</li> <li>Pressing for 1 second turns the power off.</li> <li>When the power off, turns the power on.</li> </ul>
7	TEL	<ul style="list-style-type: none"> <li>Displays the Hands Free screen (<b>Instruction Manual P.50</b>).</li> <li>Pressing for 1 second displays the Screen Control screen.</li> </ul>
8	▲ (Eject)	<ul style="list-style-type: none"> <li>Ejects the disc.</li> <li>When the panel is opened, pressing closes the panel and pressing for 1 second ejects the disc forcibly.</li> <li>When the panel is closed, pressing for 1 second fully opens the panel to the location of the SD card slot.</li> </ul>
9	Remote Sensor	<ul style="list-style-type: none"> <li>Receives the remote control signal.</li> <li>You can enable or disable this feature by Remote Sensor (<b>Instruction Manual P.66</b>).</li> <li>If [Remote Sensor] is set to off, the remote control of TV reception is rejected.</li> </ul>
10	Disc insert slot	A slot to insert a disc media.
11	SD card slot	<p>A slot to insert an SD card. The card is used for upgrading the map. For how to upgrade the map, refer to the instruction manual of the navigation system.</p> <p>Also, you can play audio/visual file in the card.</p>

\* The display may not switch to the Graphic Equalizer screen in some conditions.

## Common Operations

### General

There are some functions which can be operated from most screens.



#### [Menu]

Returns to the Top Menu screen.

#### ↩ (RETURN)

Returns to previous screen.

#### ← (common menu key)

Touch to display the common menu. The content of the menu are as follows.

- ⏪ : Displays the EXT SW Control screen.
- ⏩ : Displays the SETUP Menu screen.
- ⏸ : Displays the Audio Control Menu screen.
- 🔍 : Displays the control screen of current source. Icon feature differs depending on the source.
- ✖ : Closes the menu.

### List screen

There are some common function keys in the list screens of most sources.

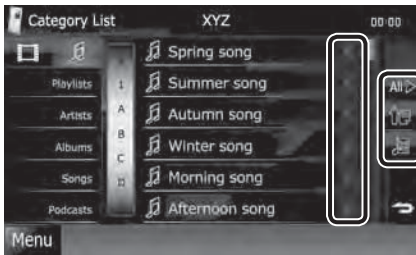

#### ◀ (Scroll)

Scrolls the displayed text.

#### All ▶ etc.

Touch keys with various functions are displayed here. Displayed keys differ depending on the current audio source, status, etc. For examples, see **List screen (P.15)** in the Instruction Manual.

### Flick scrolling

You can scroll the list screen by flicking the screen up/down or right/left.

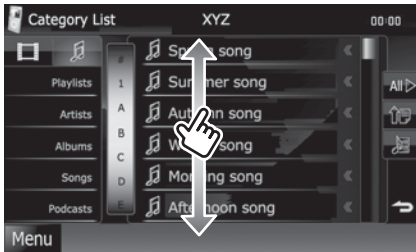

## Detaching The Front Panel

You can detach the front panel to prevent theft.

Press the <▲> button for 1 second to open the front panel.

Then, detach the panel as the diagrams below.

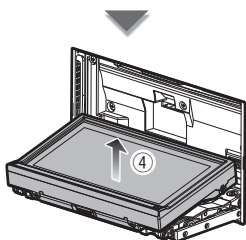
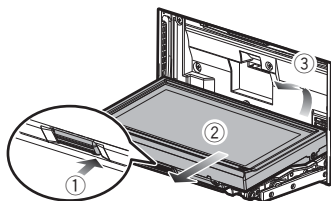

### NOTE

- The attaching plate closes automatically in about 10 seconds after the front panel is released. Remove the panel before this happens. To prevent deterioration, do not touch the terminals of the unit and faceplate with your fingers.
- If the terminals on the unit or faceplate get dirty, wipe them with a clean soft dry cloth.
- For attaching the panel, see **Attaching the front panel (P.23)**.

# How To Use The Navigation System

**1** Press the <NAV> button to display the navigation screen.

**2** Operate the desired function from the Main Menu screen.

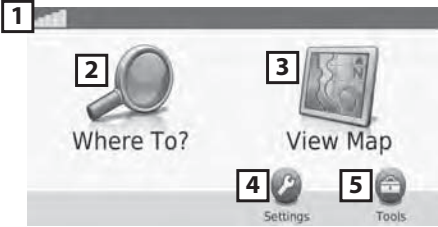

1	GPS satellite strength.
2	Finds a destination.
3	Views the map.
4	Adjusts the settings.
5	Uses the tools such as ecoRoute and Help.

**NOTE**

• You can get additional information about using the navigation system from Help. To display Help, touch [Tools] and then touch [Help].



• For more information about your navigation system, download the latest version of the Owner's Manual from [manual.kenwood.com/edition/im352](http://manual.kenwood.com/edition/im352).

**3** Enter your destination and start the guidance.

● **Finding points of interest**

- 1) Touch [Where To?].
- 2) Touch [Points of Interest].
- 3) Select a category and a subcategory.
- 4) Select a destination.
- 5) Touch [Go!].

**NOTE**

- To enter letters contained in the name, touch [Where To?] - [Points of Interest] - [Spell Name].
- To search for a location in a different area, touch [Where To?] and then touch [Near].

## 4 Follow your route to the destination.

### NOTICE

- The speed limit icon feature is for information only and does not replace the driver's responsibility to abide by all posted speed limit signs and to use safe driving judgment at all times. Garmin and Kenwood will not be responsible for any traffic fines or citations that you may receive for failing to follow all applicable traffic laws and signs.

Your route is marked with a magenta line. As you travel, your navigation system guides you to your destination with voice prompts, arrows on the map, and directions at the top of the map. If you depart from the original route, your navigation system recalculates the route.

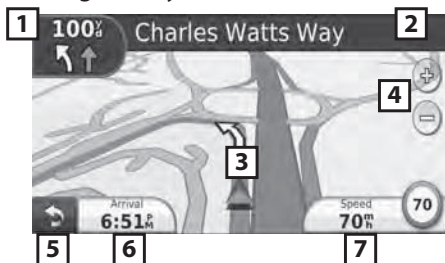

1	Views the Next Turn page or the junction view page, when available.
2	Views the Turn List page.
3	Views the Where Am I? page.
4	Zooms in and out.
5	Returns to the Main Menu.
6	Displays a different data field.
7	Views the Trip Computer.

### NOTE

- Touch and drag the map to view a different area of the map.
- A speed limit icon could appear as you travel on major roadways.

### ● Adding a stop

- 1) While navigating a route, touch [↶] and then touch [Where To?].
- 2) Search for the extra stop.
- 3) Touch [Go!].
- 4) Touch [Add as Via Point] to add this stop before your final destination.

### ● Taking a detour

- 1) While navigating a route, touch [↶].
- 2) Touch [↔].

## Other Features

### ● Manually avoiding traffic on your route

- 1) From the map, touch the traffic icon.
- 2) Touch [Traffic On Route].
- 3) If necessary, touch the arrows to view other traffic delays on your route.
- 4) Touch [Avoid].

### ● Viewing the traffic map

The traffic map shows color-coded traffic flow and delays on nearby.

### ● About traffic

#### NOTICE

- Traffic service is not available in some areas or countries.
  - Garmin and Kenwood are not responsible for the accuracy or timeliness of the traffic information.
- With an FM traffic receiver, the navigation system can receive and use traffic information. When a traffic message is received, you can see the event on the map and change your route to avoid the incident. The FM TMC subscription activates automatically after your navigation system acquires satellite signals while receiving traffic signals from the service provider. Go to [www.garmin.com/fmtraffic](http://www.garmin.com/fmtraffic) for more information.

### ● Updating the software

To update the navigation system software, you must have a USB mass storage device and an internet connection.

- 1) Go to [www.garmin.com/Kenwood](http://www.garmin.com/Kenwood).
- 2) Find your model and select [Software Updates] > [Download].
- 3) Read and accept the terms of the Software License Agreement.
- 4) Follow the instructions on the Web site to complete the installation of the software update.

### ● Updating maps

You can purchase updated map data from Garmin or ask your Kenwood dealer or Kenwood service center for details.

- 1) Go to [www.garmin.com/Kenwood](http://www.garmin.com/Kenwood).
- 2) Select [Order Map Updates] for your Kenwood unit.
- 3) Follow the Web site instructions to update your map.

# How To Play Music

You can play audio files from music CD, disc media, USB storage device and iPod.

## NOTE

• For details on playable file format, media format, iPod model, etc., refer to the Instruction Manual.

## 1 Connect the media you want to play as shown below.

### Disc

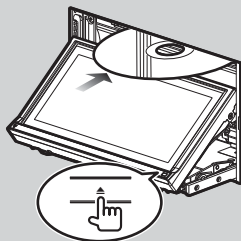

- 1) Press the <▲> button to open the front panel.
  - 2) Insert the disc into the slot.
- **To eject the disc:**  
Press the <▲> button.

### iPod, USB device

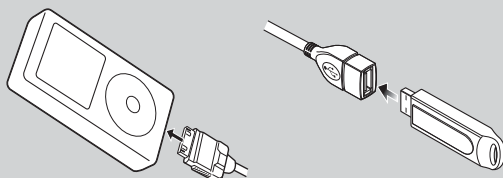

- 1) Connect the device with each cable.  
→ *Playback starts.*
- **To disconnect the device:**  
Touch [◀] on the screen and then touch [▲] for 1 second.  
Disconnect the device from the cable.

### SD card

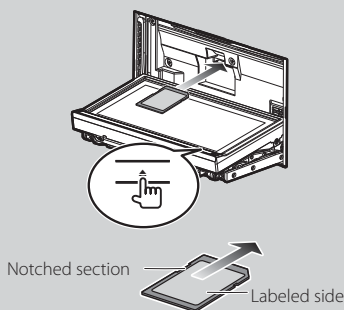

- 1) Press [▲] for longer than 1 second to open the card and insert the card.  
→ *Playback starts.*
- **To eject the card:**  
Push the card until it clicks and then remove your finger from the card. The card pops up so that you can pull it out.

**Continued**

## 2 Control the music you are listening to on the source control screen.

The following symbols indicate the keys on the screen.

The functions of the keys are the same despite the difference of the source you are listening to.



Basic operations from this screen

Plays or pauses:	▶
Stops playing:	■
Disconnects the device:	▲
Searches the previous/next content:	◀▶▶▶
Fast forwards or Fast backwards (Disc media, CD, USB device only):	◀◀▶▶ or move the cursor in the center bar
Repeats current content:	🔄
Plays all content in random order:	🔀

### NOTE

- For other operations, refer to the Instruction Manual.
- If desired key is not displayed in the multi-function bar, touch the [◀] to switch the menu.

## 3 Search the track/file you want to listen to.

### ● List search

- 1) Touch center of the screen.

The content list of the media being played is displayed.

If the information of the current track only is displayed, touch [Up Arrow] to switch the list display.



### ● Refined search

- 1) Touch [Q].
- 2) Touch the desired refinement method.  
The list is refined by the item you selected.
- 3) Touch the desired item.

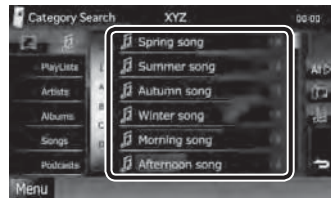

### NOTE

- For details on searching operations, refer to **Search Operation (P.34)** in the Instruction Manual.



## How To Play Movie/Picture

You can play DVD video, Video CD (VCD), movie files from disc media, iPod, and picture files from USB storage device and SD card.

### NOTE

- For details on playable file format, device format, etc., refer to the Instruction Manual.

## 1 Connect the media you want to play.

For the method of connecting, see **How To Play Music (P.15)**.

## 2 Control the movie/picture by touching the screen.

Each area on the screen has a separate function.

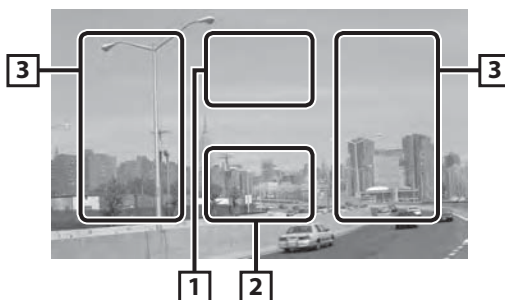

1	2	3
DVD: Displays the DVD menu.* <sup>1</sup> VCD: Displays the Zoom Control screen.* <sup>2</sup> Disc media: Displays the disc menu.* <sup>3</sup>	Displays the Source Control screen.	<ul style="list-style-type: none"> <li>• Searches the next/previous content or file.</li> <li>• Scrolling from center of display to left or right performs fast backward or fast forward.</li> <li>To stop fast backward/forward, touch center of the display.*<sup>4</sup></li> </ul>



\*<sup>1</sup> See **DVD Disc Menu Operation (P.21)** in the Instruction Manual.

\*<sup>2</sup> See **Zoom Control For DVD And VCD (P.22)** in the Instruction Manual.

\*<sup>3</sup> See **Movie Control (P.37)** in the Instruction Manual.

\*<sup>4</sup> For iPod/USB/SD card, this function may be unavailable depending on the playing file format.

### NOTE

- For operations on the source control screen, see **How To Play Music (P.15)**. However, searching by category/link/album artwork is not available.
- Touching [  ] (displayed by touching [  ] in the source control screen) hides all keys.

# How To Listen To The Radio

## 1 Touch [Menu] on any screen.

Top Menu screen appears.

## 2 Touch [TUNER].

The unit switches to the radio source.

## 3 Operate on the source control screen.

### ● Station search

- 1) Touch [  ].

Sub function menu appears.

- 2) Touch [AM] or [FM] to select the band.
- 3) Touch [◀◀] or [▶▶] to tune in the desired station.

### ● Auto memory

- 1) Touch [  ].

Sub function menu appears.

- 2) Touch [AM] or [FM] to select the band.
- 3) Touch [  ].
- 4) Touch [AME].
- 5) Touch [◀◀] or [▶▶] in the sub function menu.

Auto memory starts.

### ● Recalling the preset station

- 1) Touch [P#].

You can also display the preset list by touching the frequency display in the center.

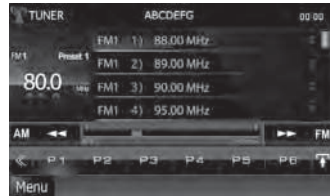

### NOTE

- For other operations, see **Radio Basic Operation (P.40)** in the Instruction Manual.

# How To Make A Phone Call

You can use your Bluetooth cell-phone when paired to this unit.

## 1 Register your cell-phone to the unit.

Follow as the procedures shown below. For detailed operation, see **Registering the Bluetooth Unit (P.51)** in the Instruction Manual.

- 1) Press the <TEL> button and touch [BT SETUP].
- 2) Touch [SET] of [Regist New Device] in the Bluetooth SETUP screen.



- 3) Touch [PIN Code Set] in the Searched Device List screen.
- 4) Enter PIN code and touch [Enter].
- 5) Select your cell-phone from the displayed list in the Searched Device List screen.  
Registering is completed.

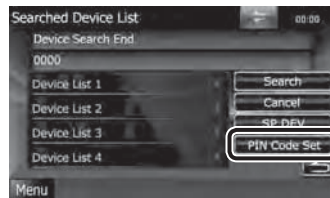

## 2 Connect your cell-phone to the unit.

- 1) Touch [SET] of [Paired Device List] in the Bluetooth SETUP screen.
- 2) Touch the desired device from the list and touch [TEL(HFP)].  
The selected device is connected to the unit.



### NOTE

- Touch [Audio(A2DP)] if you want to connect the device as an audio player.

## 3 Download your phonebook.

- 1) Operate the cell-phone to send the phonebook data to this unit.
- 2) Operate the cell-phone to start the hands-free connection.

### NOTE

- See the instruction manual of your cell-phone for the operation.

**Continued**

## 4 Make or receive a phone call.

See the table below for each operation method.

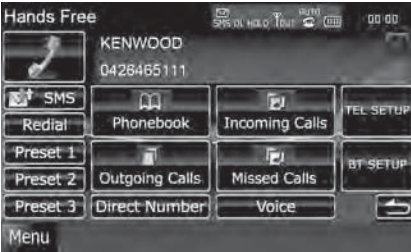

### Call by entering a phone number

- ① Touch [Direct Number].
- ② Enter a phone number with number keys.
- ③ Touch [  ].

### Call using call records

- ① Touch [Incoming Calls], [Outgoing Calls], or [Missed Calls].
- ② Select the phone number from the list.
- ③ Touch [  ].

### Redial

- ① Touch [Redial] to display the previously called number.
- ② Touch [  ].

### Call using the phonebook

- ① Touch [Phonebook].
- ② Select the name from the list.
- ③ Select the number from the list.
- ④ Touch [  ].

### Call using the preset number

- ① Touch [Preset #] to start calling the corresponding phone number.

### Call by voice

You can make a voice call using the voice recognition function of the cell-phone.

- ① Touch [Voice].
- ② Pronounce the name registered in the cell-phone.

#### NOTE

- For detailed operation, see **Using Hands-Free Unit (P.54)** in the Instruction Manual.

# Installation Procedure

## Before Installation

Before installation of this unit, please note the following precautions.

### ⚠️ WARNINGS

- If you connect the ignition wire (red) and the battery wire (yellow) to the car chassis (ground), you may cause a short circuit, that in turn may start a fire. Always connect those wires to the power source running through the fuse box.
- Do not cut out the fuse from the ignition wire (red) and the battery wire (yellow). The power supply must be connected to the wires via the fuse.

### ⚠️ CAUTION

- Install this unit in the console of your vehicle.  
Do not touch the metal part of this unit during and shortly after the use of the unit. Metal part such as the heat sink and enclosure become hot.

### NOTES

- Mounting and wiring this product requires skills and experience. For best safety, leave the mounting and wiring work to professionals.
- Make sure to ground the unit to a negative 12V DC power supply.
- Do not install the unit in a spot exposed to direct sunlight or excessive heat or humidity. Also avoid places with too much dust or the possibility of water splashing.
- Do not use your own screws. Use only the screws provided. If you use the wrong screws, you could damage the unit.
- If the power is not turned ON ("PROTECT" is displayed), the speaker wire may have a short-circuit or touched the chassis of the vehicle and the protection function may have been activated. Therefore, the speaker wire should be checked.
- If your car's ignition does not have an ACC position, connect the ignition wires to a power source that can be turned on and off with the ignition key. If you connect the ignition wire to a power source with a constant voltage supply, such as with battery wires, the battery may be drained.

- If the console has a lid, make sure to install the unit so that the faceplate will not hit the lid when closing and opening.
- If the fuse blows, first make sure the wires aren't touching to cause a short circuit, then replace the old fuse with one with the same rating.
- Insulate unconnected wires with vinyl tape or other similar material. To prevent a short circuit, do not remove the caps on the ends of the unconnected wires or the terminals.
- Connect the speaker wires correctly to the terminals to which they correspond. The unit may be damaged or fail to work if you share the ⊖ wires or ground them to any metal part in the car.
- When only two speakers are being connected to the system, connect the connectors either to both the front output terminals or to both the rear output terminals (do not mix front and rear). For example, if you connect the ⊕ connector of the left speaker to a front output terminal, do not connect the ⊖ connector to a rear output terminal.
- After the unit is installed, check whether the brake lamps, blinkers, wipers, etc. on the car are working properly.
- Mount the unit so that the mounting angle is 30° or less.
- This unit has the cooling fan (**P.26**) to decrease the internal temperature. Do not mount the unit in a place where the cooling fan of the unit are blocked. Blocking these openings will inhibit the cooling of the internal temperature and result in malfunction.
- Do not press hard on the panel surface when installing the unit to the vehicle. Otherwise scars, damage, or failure may result.
- Make sure that all wire connections are securely made by inserting jacks until they lock completely.
- Use a commercially available conversion connector if the connector does not fit in the vehicle connector.
- Reception may drop if there are metal objects near the Bluetooth antenna.



Bluetooth antenna unit



## Installation Procedure

### Supplied accessories

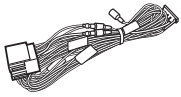
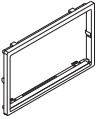
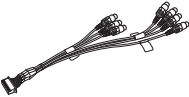
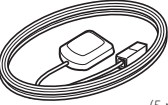
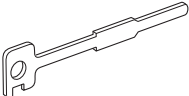
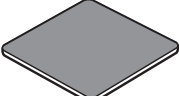
First of all, make sure that all accessories are supplied with the unit.

① ...1 	⑤ ...1 
② ...1 	⑥ ...1  (5 m)
③ ...2 	⑦ ...1 
④ ...1 	⑧ ...1  (3 m)

### Unit

- 1 To prevent a short circuit, remove the key from the ignition and disconnect the  $\ominus$  terminal of the battery.
- 2 Make the proper input and output wire connections for each unit.
- 3 Connect the wire on the wiring harness.
- 4 Take Connector B on the wiring harness and connect it to the

speaker connector in your vehicle.

- 5 Take Connector A on the wiring harness and connect it to the external power connector on your vehicle.
- 6 Connect the wiring harness connector to the unit.
- 7 Install the unit in your car.
- 8 Reconnect the  $\ominus$  battery.
- 9 Press the <Reset> button. **(P.4)**
- 10 Perform the Initial Setup. See **First Step (P.6)**.

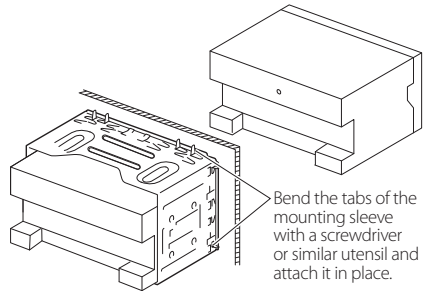

### NOTE

- Make sure that the unit is installed securely in place. If the unit is unstable, it may malfunction (eg, the sound may skip).

### Escutcheon

Attach accessory ⑤ to the unit.

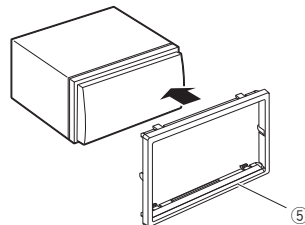

## Attaching the front panel

Hold the front panel securely so as not to drop it accidentally. Fit the panel onto the attaching plate until it is firmly locked.

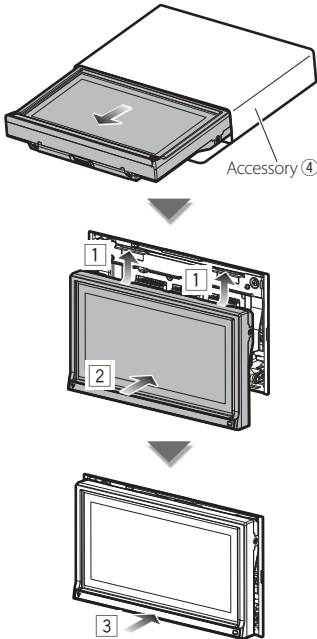

## GPS antenna

GPS antenna is installed inside of the car. It should be installed as horizontally as possible to allow easy reception of the GPS satellite signals. To mount the GPS antenna inside your vehicle:

- 1) Clean your dashboard or other surface.
- 2) Peel the backing off of the adhesive on the bottom of the metal plate (accessory ⑦).
- 3) Press the metal plate (accessory ⑦) down firmly on your dashboard or other mounting surface. You can bend the metal plate (accessory ⑦) to conform to a curved surface, if necessary.
- 4) Place the GPS antenna (accessory ⑥) on top of the metal plate (accessory ⑦).

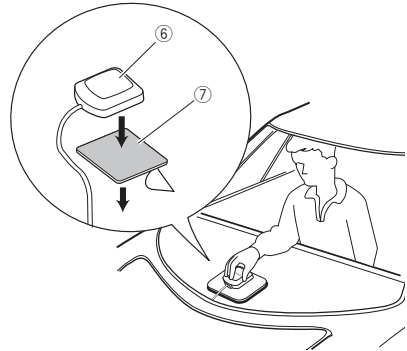

- Depending on the type of car, reception of the GPS satellite signals might not be possible with an inside installation.
- The GPS antenna should be installed at a position that is spaced at least 12 inch (30 cm) from cellular phone or other transmitting antennas. Signals from the GPS satellite may be interfered with by these types of communication.
- Painting the GPS antenna with (metallic) paint may cause a drop in performance.

## Microphone unit

- 1) Check the installation position of the microphone (accessory ⑧).
- 2) Remove oil and other dirt from the installation surface.
- 3) Install the microphone.
- 4) Wire the microphone cable up to the unit with it secured at several positions using tape or other desired method.

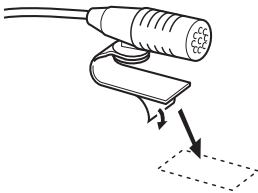
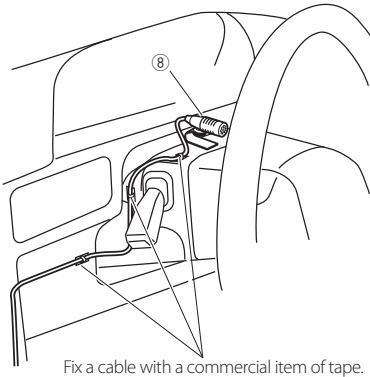

Peel the release coated paper of double-face adhesive tape to fix on the place shown above.



Adjust the direction of the microphone to the driver.

### NOTE

- Install the microphone as far as possible from the cell-phone.

## Removing Procedure

### Removing the hard rubber frame (escutcheon)

- 1) Engage the catch pins on the removal tool (accessory ③) and remove the two locks on the lower level.  
Lower the frame and pull it forward as shown in the figure.

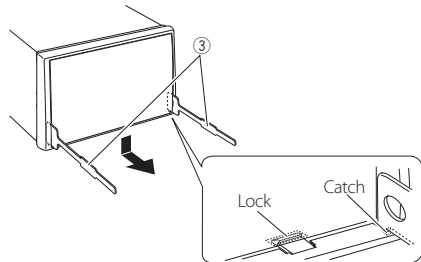

### NOTE

- The frame can be removed from the top side in the same manner.

- 2) When the lower level is removed, remove the upper two locations.

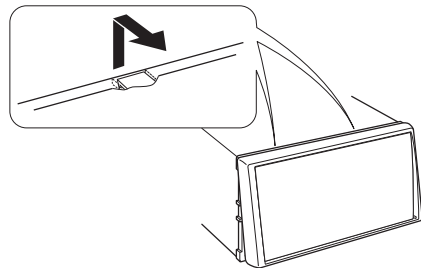



## Removing the unit

- 1) Remove the hard rubber frame by referring to **step 1 in "Removing the hard rubber frame"**.
- 2) Insert the two removal tools (accessory③) deeply into the slots on each side, as shown.

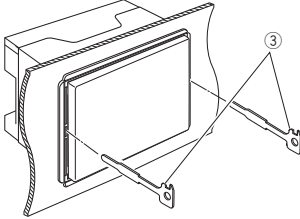

- 3) Lower the removal tool toward the bottom, and pull out the unit halfway while pressing towards the inside.

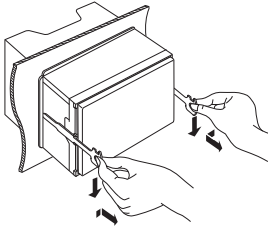

### NOTE

- Be careful to avoid injury from the catch pins on the removal tool.

- 4) Pull the unit all the way out with your hands, being careful not to drop it.

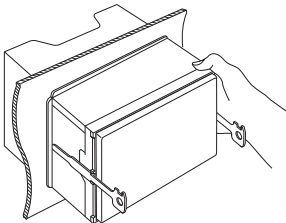

## Connector Function Guide

Pin Numbers for ISO Connectors	Cable Color	Functions
External Power Connector		
A-4	Yellow	Battery
A-5	Blue/White	Power Control
A-6	Orange/White	Dimmer
A-7	Red	Ignition (ACC)
A-8	Black	Earth (Ground) Connection
Speaker Connector		
B-1	Purple	Rear Right (+)
B-2	Purple/Black	Rear Right (-)
B-3	Gray	Front Right (+)
B-4	Gray/Black	Front Right (-)
B-5	White	Front Left (+)
B-6	White/Black	Front Left (-)
B-7	Green	Rear Left (+)
B-8	Green/Black	Rear Left (-)

\*Speaker Impedance: 4-8 Ω

## Connection

### Connecting wires to terminals (1)

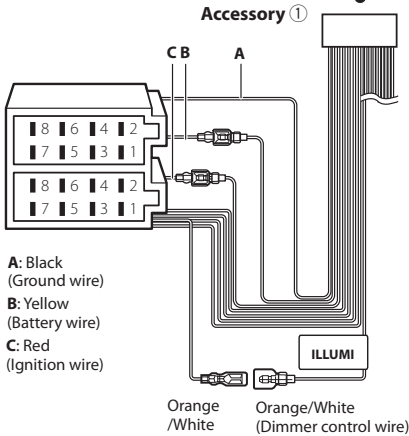
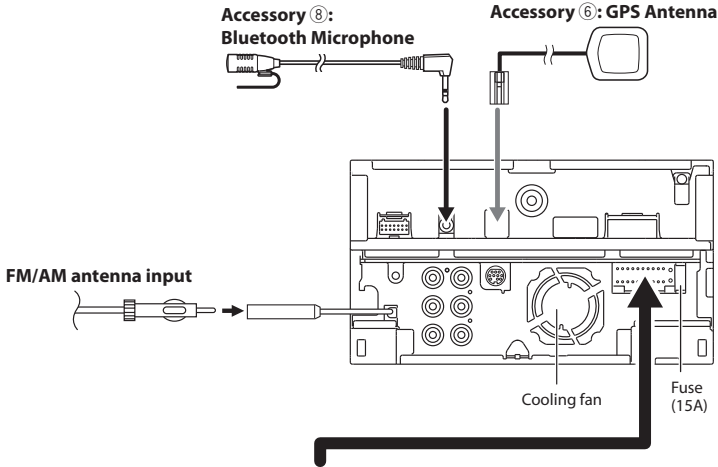

#### ▲ WARNING for Connecting the ISO Connector

The pin arrangement for the ISO connectors depends on the type of vehicle you drive. Make sure to make the proper connections to prevent damage to the unit. The default connection for the wiring harness is described in (1) below. If the ISO connector pins are set as described in (2), make the connection as illustrated. Please be sure to reconnect the cable as shown (2) below to install this unit to the **Volkswagen** vehicles etc.

#### (1): Default setting

The red (A-7 pin) of the vehicle's ISO connector is linked with the ignition, and the yellow (A-4 pin) is connected to the constant power supply.

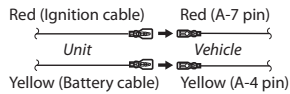

#### (2)

The red (A-7 pin) of the vehicle's ISO connector is connected to the constant power supply, and the yellow (A-4 pin) is linked to the ignition.

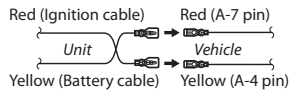

## Connecting wires to terminals (2)

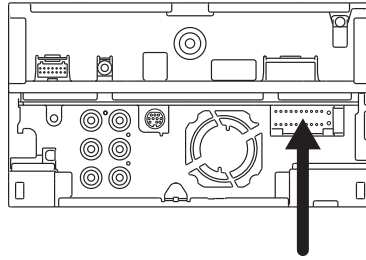

**Connect to the vehicle's parking brake detection switch harness.**

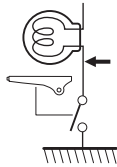

Light Green (Parking sensor wire)

For best safety, be sure to connect the parking sensor.

Purple/White (Reverse sensor wire)

Connect to vehicle's reverse lamp harness when using the optional rear view camera.

**Accessory ①**



**PRK SW**

**REVERSE**

Light Blue/Yellow (Steering remote control wire)

To use the steering wheel remote control feature, you need an exclusive remote adapter (not supplied) matched to your car.

**REMOTE CONT** **STEERING WHEEL REMOTE INPUT**

Connect to the terminal that is grounded when either the telephone rings or during conversation. To use the Mute feature, you need to hook up this wire to your telephone by using a commercial telephone accessory.

Brown (Mute control wire)

**MUTE**

Depending on what antenna you are using, connect either to the control terminal of the motor antenna, or to the power terminal for the booster amplifier of the film-type antenna. (Max. 300mA, 12V)

Blue/White (Power control/ Antenna control wire)

**P. CONT** **ANT. CONT**

If no connections are made, do not let the cable come out from the tab.

## System/ Optional accessory connection

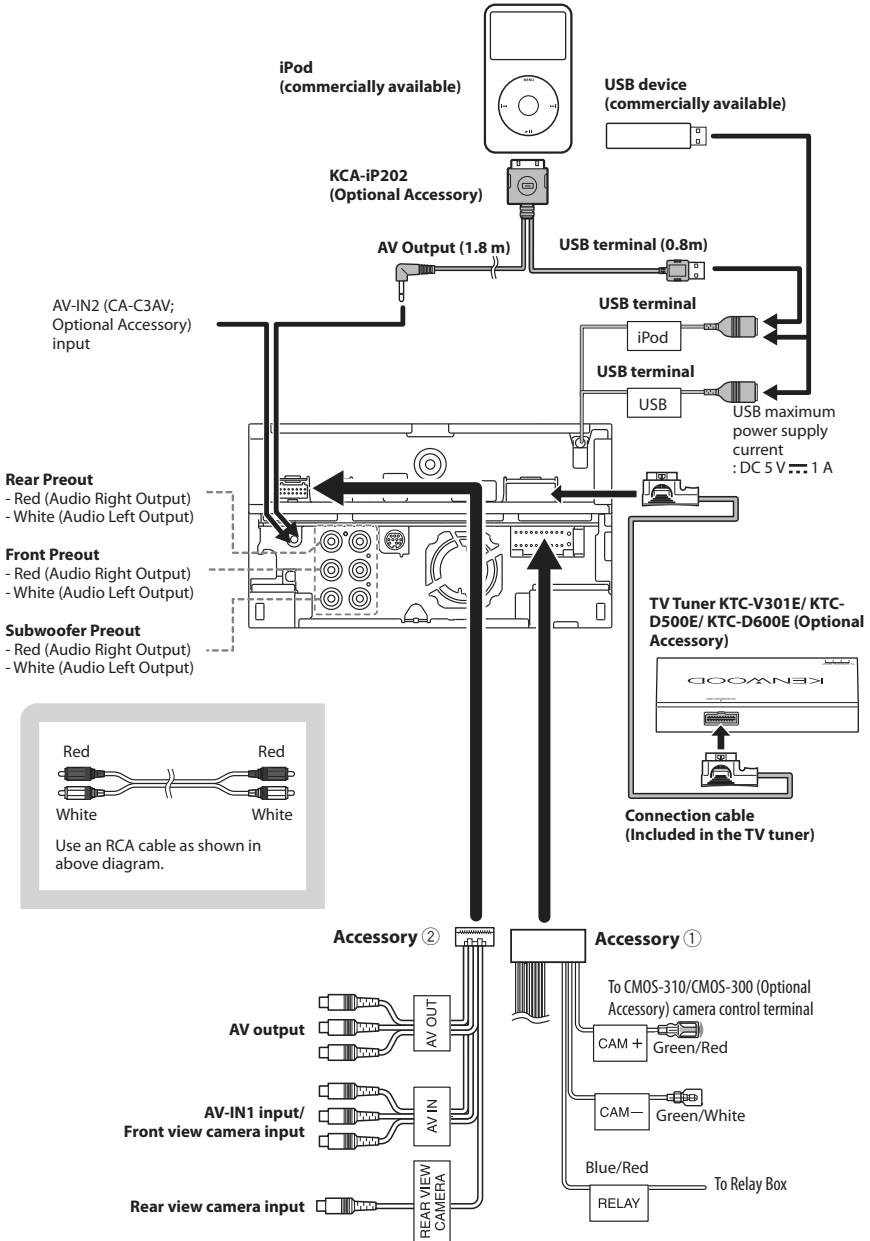

## About This Unit

### ■ Copyrights

- The Bluetooth word mark and logos are owned by the Bluetooth SIG, Inc. and any use of such marks by JVC KENWOOD Corporation is under license. Other trademarks and trade names are those of their respective owners.
- The "AAC" logo is a trademark of Dolby Laboratories.
- iTunes is a trademark of Apple Inc.
- "Made for iPod" and "Made for iPhone" mean that an electronic accessory has been designed to connect specifically to iPod or iPhone, respectively, and has been certified by the developer to meet Apple performance standards. Apple is not responsible for the operation of this device or its compliance with safety and regulatory standards. Please note that the use of this accessory with iPod or iPhone may affect wireless performance.
- iPhone, iPod, iPod classic, iPod nano, and iPod touch are trademarks of Apple Inc., registered in the U.S. and other countries.
-  is a trademark of DVD Format/Logo Licensing Corporation registered in the U.S., Japan and other countries.
- This item incorporates copy protection technology that is protected by U.S. patents and other intellectual property rights of Rovi Corporation. Reverse engineering and disassembly are prohibited.
- Manufactured under license from Dolby Laboratories. Dolby and the double-D symbol are trademarks of Dolby Laboratories.
- Manufactured under license under U.S. Patent Nos: 5,956,674; 5,974,380; 6,487,535 & other U.S. and worldwide patents issued & pending. DTS, the Symbol, & DTS and the Symbol together are registered trademarks & DTS 2.0 Channel is a trademark of DTS, Inc. Product includes software. © DTS, Inc. All Rights Reserved.
- Adobe, Acrobat and Reader are either registered trademarks or trademarks of Adobe Systems Incorporated in the United States and/or other countries.
- SDHC Logo is a trademark of SD-3C, LLC.

- ABOUT DIVX VIDEO: DivX® is a digital video format created by DivX, LLC, a subsidiary of Rovi Corporation. This is an official DivX Certified® device that plays DivX video. Visit [divx.com](http://divx.com) for more information and software tools to convert your files into DivX videos.
- ABOUT DIVX VIDEO-ON-DEMAND: This DivX Certified® device must be registered in order to play purchased DivX Video-on-Demand (VOD) movies. To obtain your registration code, locate the DivX VOD section in your device setup menu. Go to [vod.divx.com](http://vod.divx.com) for more information on how to complete your registration.
- DivX®, DivX Certified® and associated logos are trademarks of Rovi Corporation or its subsidiaries and are used under license.

### ■ The marking of products using lasers

#### CLASS 1 LASER PRODUCT

The label is attached to the chassis/case and says that the component uses laser beams that have been classified as Class 1. It means that the unit is utilizing laser beams that are of a weaker class. There is no danger of hazardous radiation outside the unit.

### ■ Information on Disposal of Old Electrical and Electronic Equipment and Batteries (applicable for EU countries that have adopted separate waste collection systems)

Products and batteries with the symbol (crossed-out wheeled bin) cannot be disposed as household waste. Old electrical and electronic equipment and batteries should be recycled at a facility capable of handling these items and their waste byproducts.

Contact your local authority for details in locating a recycle facility nearest to you.

Proper recycling and waste disposal will help conserve resources whilst preventing detrimental effects on our health and the environment.

Notice: The sign "Pb" below the symbol for batteries indicates that this battery contains lead.



This Product is not installed by the manufacturer of a vehicle on the production line, nor by the professional importer of a vehicle into an EU Member State.

## À propos du guide de démarrage rapide

Le présent guide de démarrage rapide a pour but d'expliquer les fonctions de base de cet appareil. Pour les fonctions non traitées dans le présent guide, veuillez consulter le mode d'emploi (fichier PDF) contenu sur le CD-ROM "Mode d'emploi" fourni.

La consultation du mode d'emploi sur CD-ROM requiert un PC doté du système d'exploitation Microsoft® Windows XP/Vista/7 ou Mac OS X® 10.4 ou d'une version supérieure ainsi que le programme Adobe® Reader™ 7.1 ou Adobe® Acrobat® 7.1 ou une version supérieure.

Le mode d'emploi est susceptible d'être modifié suite aux changements pouvant être apportés aux spécifications etc. Vous pouvez télécharger la dernière version du mode d'emploi sur le site <http://manual.kenwood.com/edition/im352>.

### REMARQUE

- Les écrans illustrés dans le présent guide sont des exemples destinés à fournir des explications plus claires des opérations. Pour cette raison, il peut arriver qu'ils soient différents de ceux rencontrés dans la réalité.
- Dans les procédures opérationnelles, le crochet indique la touche ou le bouton à activer.  
 < > : indique le nom des boutons du panneau.  
 [ ] : indique le nom des touches tactiles.

## Table des matières

<b>Précautions</b>	<b>31</b>
▲AVERTISSEMENT _____	31
Nettoyage de l'appareil _____	32
Comment réinitialiser votre appareil _____	32
<b>Mesures de sécurité et informations importantes</b>	<b>33</b>
▲AVERTISSEMENTS _____	33
▲MISE EN GARDE _____	33
INFORMATIONS IMPORTANTES _____	33
<b>Première étape</b>	<b>34</b>
<b>Utilisation de base</b>	<b>36</b>
Fonctions des boutons en façade _____	36
Opérations courantes _____	38
Retrait du panneau avant _____	39
<b>Comment utiliser le système de navigation</b>	<b>40</b>
Autres caractéristiques _____	42
<b>Comment lire de la musique</b>	<b>43</b>
<b>Comment lire un film/ visualiser une image</b>	<b>45</b>
<b>Comment écouter la radio</b>	<b>46</b>
<b>Comment passer un appel</b>	<b>47</b>
<b>Procédure d'installation</b>	<b>49</b>
Avant l'installation _____	49
Procédure d'installation _____	50
Procédure d'extraction _____	52
Connexion _____	54
À propos de cet appareil _____	57



## Réception du signal GPS

Lors de la première mise sous tension de l'appareil, vous devez attendre que le système acquière les signaux satellite pour la première fois. Ce processus peut durer quelques minutes. Pour une acquisition rapide des signaux, veillez à ce que votre véhicule se trouve à l'extérieur, sur une zone ouverte éloignée des bâtiments hauts et des arbres.

Après la première acquisition des signaux satellite, le système pourra acquérir les signaux satellite plus rapidement par la suite.

## À propos du panneau avant

Lorsque vous sortez le produit de son emballage ou que vous l'installez, il se peut que le panneau avant soit positionné à l'angle affiché sur (Fig. 1). Ce phénomène est dû aux caractéristiques du mécanisme dont le produit est doté.

Après la première mise sous tension correcte du produit, le panneau avant se place automatiquement dans la position (angle de réglage initial) indiquée à (Fig. 2).

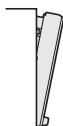

(Fig. 1)

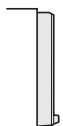

(Fig. 2)

## Nettoyage de l'appareil

Si la façade de l'appareil est tâchée, essuyez-la avec un chiffon doux et sec comme un chiffon en silicone. Si la façade est très sale, essuyez-la avec un chiffon imbibé d'un produit de nettoyage neutre, puis essuyez-la à nouveau avec un chiffon doux et sec propre.



- La pulvérisation directe de produit de nettoyage sur l'appareil risque d'endommager les pièces mécaniques. Si vous nettoyez la façade avec un chiffon trop rugueux ou un liquide volatil, comme un solvant ou de l'alcool, vous risquez d'endommager la surface ou d'effacer les caractères sérigraphiés.

## Comment réinitialiser votre appareil

Si l'appareil ou l'équipement qui lui est branché ne fonctionne pas normalement, réinitialisez-le.

### 1 Appuyez sur le bouton <Reset>.

Les réglages d'usine de l'appareil sont rétablis.

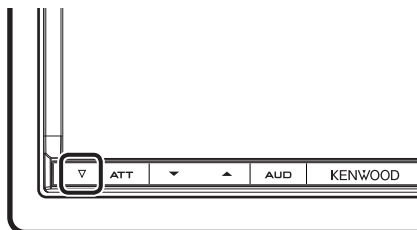

### REMARQUE

- Débranchez le périphérique USB avant d'appuyer sur le bouton <Reset>. Si vous appuyez sur le bouton <Reset> avec le périphérique USB branché, vous risquez d'endommager les données stockées dans ce dernier. Pour savoir comment débrancher le périphérique USB, voir **Comment lire de la musique (P.43)**.
- À la première remise en marche de l'appareil après sa réinitialisation, l'écran de configuration initiale s'affiche. Voir **Première étape (P.34)**.



## Mesures de sécurité et informations importantes

Veillez lire ces informations attentivement avant de commencer à utiliser le système de navigation automobile Kenwood et suivez les instructions présentées dans le présent mode d'emploi. Ni Kenwood ni Garmin ne sauront être tenus responsables des problèmes ou accidents résultant du non-respect des instructions présentées dans le présent mode d'emploi.

### ⚠️ AVERTISSEMENTS

**Le non-respect des mesures visant à éviter les situations potentiellement dangereuses suivantes peut occasionner un accident ou une collision pouvant entraîner la mort ou des blessures graves.**

Pendant le processus de navigation, comparez soigneusement les informations affichées sur le système de navigation à toutes les sources de navigation, y compris la signalisation routière, les signaux visuels et la cartographie. Pour des raisons de sécurité, vous devez toujours résoudre toute contradiction ou question avant de poursuivre la route.

Conduisez toujours votre véhicule de manière sûre. Ne vous laissez pas distraire par le système de navigation quand vous conduisez, et faites toujours attention à toutes les conditions de circulation. Minimisez le temps passé à visualiser l'écran du système de navigation pendant que vous conduisez, et utilisez le guide vocal aussi souvent que possible. N'entrez pas de destinations, ne modifiez pas les réglages ou n'accédez pas aux fonctions requérant une utilisation prolongée des commandes du système de navigation quand vous conduisez. Stoppez votre véhicule en toute sécurité et conformément au code de la route avant de procéder à ces opérations.

Maintenez le volume du système à un niveau suffisamment bas pour pouvoir entendre les bruits extérieurs quand vous conduisez. Si vous ne pouvez plus entendre les bruits extérieurs, il se peut que vous ne puissiez pas réagir de manière appropriée aux conditions de circulation. Cela peut occasionner des accidents.

Le système de navigation n'affichera pas la position correcte du véhicule lors de la première utilisation après l'achat ou si la pile est déconnectée. Toutefois, les signaux satellite GPS seront bientôt reçus et la position correcte sera affichée.

Faites attention à la température ambiante. L'utilisation du système de navigation à des températures extrêmes peut occasionner un dysfonctionnement ou endommager le système. Notez également que les fortes vibrations, les objets métalliques ou la pénétration d'eau dans l'appareil risquent d'endommager l'appareil.

### ⚠️ MISE EN GARDE

**Le non-respect des mesures visant à éviter les situations potentiellement dangereuses suivantes peut occasionner des blessures ou des dommages matériels.**

Le système de navigation est conçu pour vous fournir des suggestions de trajet. Il ne reflète pas les fermetures de routes ni les conditions de circulation ou autres facteurs pouvant affecter la sécurité ou les horaires programmés quand vous conduisez.

Utilisez le système de navigation uniquement comme système auxiliaire. N'essayez pas d'utiliser le système de navigation si vous souhaitez obtenir des données précises concernant la direction, le lieu ou la topographie.

Le Système de positionnement global (GPS) est exploité par le gouvernement des États-Unis, qui est seul responsable de sa précision et de sa maintenance. Le système gouvernemental peut être soumis à des modifications pouvant affecter la précision et la performance de tous les équipements GPS, y compris du système de navigation. Bien que le système de navigation soit un dispositif de précision, tout dispositif de navigation peut faire l'objet d'une mauvaise utilisation ou interprétation et donc, perdre en fiabilité.

### INFORMATIONS IMPORTANTES

#### Préservation de la batterie du véhicule

Le système de navigation peut être utilisé quand la clé de contact est positionnée sur ON ou ACC. Toutefois, afin de préserver la batterie, il doit être utilisé, dans la mesure du possible, quand le moteur tourne. L'utilisation prolongée du système de navigation quand le moteur est éteint peut décharger la batterie.

#### Informations cartographiques

L'un des objectifs de Garmin est de fournir aux clients la cartographie la plus complète et la plus précise qui soit à un coût raisonnable. Nous utilisons une combinaison de sources de données gouvernementales et privées que nous identifions dans la documentation produit et les messages de copyright affichés à l'attention du consommateur. Presque toutes les sources de données contiennent quelques données imprécises ou incomplètes. Dans certains pays, soit les informations cartographiques ne sont pas disponibles, soit leur tarif est complètement prohibitif.

## Première étape

Mettez l'appareil sous tension, puis exécutez quelques réglages avant de l'utiliser.

Appuyez sur le bouton <MENU>.

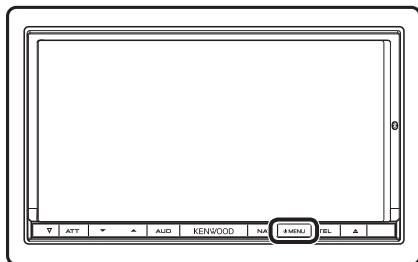

L'appareil se met en marche.

### ● Pour éteindre l'appareil :

Appuyez sur le bouton <MENU> pendant 1 seconde.

Le "Initial SETUP" (PRÉPARATION initiale) est seulement nécessaire quand vous utilisez l'appareil pour la première fois après l'avoir acheté et quand vous réinitialisez l'appareil.

## 1 Effleurez la touche correspondante, puis définissez la valeur.



### Language/ Langue

Sélectionne la langue utilisée sur l'écran de commande et sur les éléments de configuration. La langue sélectionnée par défaut est "British English (en)".

Une fois le réglage effectué, effleurez la touche [Enter].

### Angle

Permet de régler la position du moniteur. La valeur par défaut est "0".

Une fois le réglage effectué, effleurez [↵].

### iPod AV Interface Use/ Utilisation interface AV iPod

Configure la prise à laquelle votre iPod est branché. La valeur par défaut est "iPod".

### Color/Couleur

Configurez la couleur d'éclairage de l'écran et des boutons. Vous pouvez opter pour un balayage couleur et régler la couleur du balayage.

Une fois le réglage effectué, effleurez [↵].

### EXT SW/ COMM EXT

Contrôle les appareils externes.

Une fois le réglage effectué, effleurez [↵].

### Camera/ Caméra

Configurez les paramètres de caméra.

Une fois le réglage effectué, effleurez [↵].

## 2 Effleurez [Finish/ Terminer].

### REMARQUE

- Pour plus de détails sur les étapes de chaque réglage, veuillez consulter le mode d'emploi.

### Comment préparer la télécommande

Insérez 2 piles "AAA"/"R03" en respectant les polarités  $\oplus$  et  $\ominus$ , comme indiqué sur le schéma à l'intérieur du boîtier.

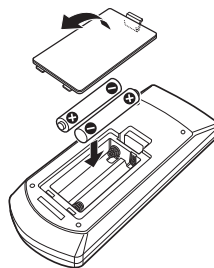

### ⚠ ATTENTION

- Placez la télécommande à un endroit où elle ne pourra pas bouger en cas de freinage ou autre mouvement. Si la télécommande tombe et vient se coincer en dessous des pédales pendant la conduite, ceci peut provoquer une situation de danger.
- Ne pas laisser la pile près d'une flamme ou en plein soleil. Ceci peut provoquer un incendie, une explosion ou une surchauffe excessive.
- Ne pas recharger, court-circuiter, casser ni chauffer la pile, et ne pas la mettre au feu. Ces actions peuvent provoquer des fuites du liquide de la pile. Si du liquide entrait en contact avec vos yeux ou vos vêtements, rincez immédiatement à grande eau et consultez un médecin.
- Placez la pile hors de portée des enfants. Dans l'éventualité peu probable où un enfant avalerait la pile, veuillez consulter immédiatement un médecin.

## Utilisation de base

### Fonctions des boutons en façade

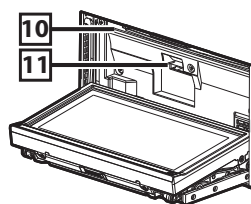
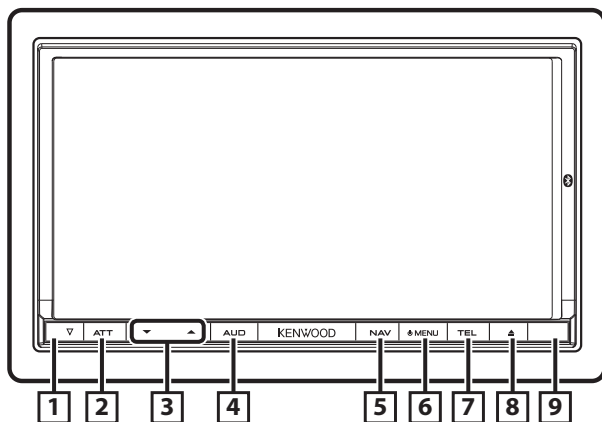

Numéro	Désignation	Mouvement
<b>1</b>	▽ (Réinitialisation)	<ul style="list-style-type: none"> <li>• Si l'appareil ou l'appareil connecté ne fonctionne pas correctement, les réglages usine de l'appareil sont restaurés quand vous appuyez sur ce bouton (<b>Mode d'emploi P.95</b>).</li> <li>• Si la fonction SI est activée, cet indicateur clignote quand l'allumage du véhicule est éteint (<b>Mode d'emploi P.68</b>).</li> </ul>
<b>2</b>	ATT	<ul style="list-style-type: none"> <li>• Active/désactive l'atténuation du volume.</li> <li>• Appuyez pendant 1 seconde pour éteindre l'écran.</li> </ul>
<b>3</b>	▼, ▲ (Vol)	Règle le volume.
<b>4</b>	AUD	<ul style="list-style-type: none"> <li>• Affiche l'écran de l'égaliseur graphique (<b>Mode d'emploi P.82</b>)*.</li> <li>• Appuyez pendant 1 seconde pour afficher/masquer la vue caméra.</li> </ul>
<b>5</b>	NAV	<ul style="list-style-type: none"> <li>• Affiche l'écran de navigation.</li> <li>• Appuyez pendant 1 seconde pour passer d'une source AV à l'autre.</li> </ul>
<b>6</b>	MENU	<ul style="list-style-type: none"> <li>• Affiche l'écran du menu principal (<b>Mode d'emploi P.13</b>).</li> <li>• Appuyez pendant 1 seconde pour éteindre l'appareil.</li> <li>• Quand l'appareil est éteint, permet de le mettre en marche.</li> </ul>
<b>7</b>	TEL	<ul style="list-style-type: none"> <li>• Affiche l'écran du module mains libres (<b>Mode d'emploi P.50</b>).</li> <li>• Appuyez pendant 1 seconde pour afficher l'écran de contrôle d'écran.</li> </ul>
<b>8</b>	▲ (Éjection)	<ul style="list-style-type: none"> <li>• Éjecte le disque.</li> <li>• Quand la façade est ouverte, appuyez pour la refermer et appuyez pendant 1 seconde pour forcer l'éjection du disque.</li> <li>• Quand la façade est fermée, appuyez pendant 1 seconde pour l'ouvrir complètement afin d'accéder au logement des cartes SD.</li> </ul>
<b>9</b>	Capteur de la télécommande	<ul style="list-style-type: none"> <li>• Reçoit le signal de la télécommande.</li> <li>• Vous pouvez activer ou désactiver cette fonction sous Remote Sensor (<b>Mode d'emploi P.66</b>).</li> <li>• Si l'option [Remote Sensor] est réglée sur arrêt, la télécommande est rejetée en réception TV.</li> </ul>
<b>10</b>	Logement d'insertion des disques	Logement où insérer les disques à contenu multimédia.
<b>11</b>	Logement pour carte SD	Logement où insérer une carte SD. La carte sert à mettre à niveau la cartographie. Pour savoir comment mettre à niveau la cartographie, consultez le mode d'emploi du système de navigation. Par ailleurs, vous pouvez lire un fichier audio/image sur la carte.

\* Dans certaines conditions, il est possible que l'affichage ne passe pas à l'écran Graphic Equalizer.

## Opérations courantes

### Généralités

Certaines fonctions sont accessibles depuis la plupart des écrans.



### [Menu]

Revient à l'écran de menu principal.

### ← (RETURN)

Revient à l'écran précédent.

### ← (touche de menu courant)

Touchez pour afficher le menu commun. Le menu contient les options suivantes.

⏪ : Affiche l'écran de contrôle EXT SW.

⚙️ : Affiche l'écran du menu de configuration.

🔊 : Affiche l'écran du menu de contrôle audio.

📶 : Affiche l'écran de contrôle de la source en cours. Les fonctionnalités attachées au pictogramme varient selon les sources.

✖️ : Ferme le menu.

### Écran des listes

Certaines touches de fonction sont communes aux écrans de liste de la plupart des sources.

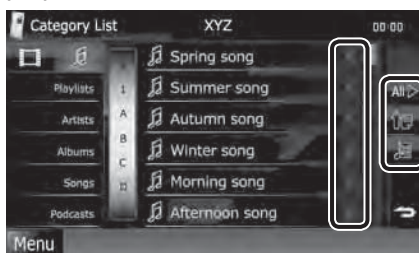

### ⏪ (Défilement)

Fait défiler le texte affiché.

### All > etc.

Les touches tactiles de fonctions variées sont affichées dans cette zone.

Les touches affichées varient selon la source audio en cours, l'état, etc.

Pour plus de détails, voir **Écran des listes (P.15)** dans le mode d'emploi.

### Défilement au doigt

Vous pouvez faire défiler l'écran de liste vers le haut/bas ou la droite/gauche d'un simple geste du doigt.

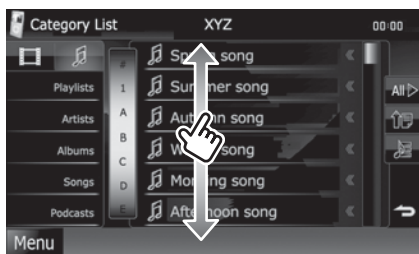

## Retrait du panneau avant

Vous pouvez détacher le panneau avant par mesure de prévention contre le vol. Appuyez sur le bouton <▲> pendant 1 seconde pour ouvrir le panneau avant.

Puis, retirez le panneau comme indiqué sur le schéma ci-dessous.

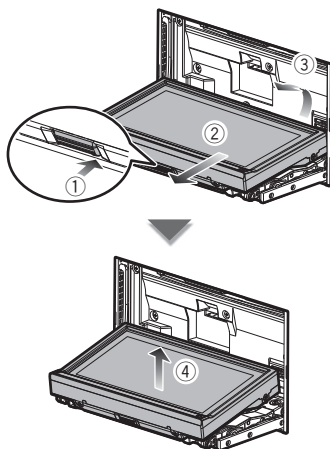

### REMARQUE

- La plaque d'attache se ferme automatiquement dans un délai de 10 secondes environ après la libération de la façade. Retirez la façade avant que cela ne se produise. Pour éviter tout dommage, ne touchez pas les contacts électriques de l'appareil et de la façade avec les doigts.
- En cas d'encrassement des contacts électriques de l'appareil ou de la façade, nettoyez-les avec un chiffon doux, propre et sec.
- Pour insérer le panneau, veuillez consulter **Fixation du panneau avant (P.51)**.

## Comment utiliser le système de navigation

**1** Appuyez sur le bouton <NAV> pour afficher l'écran de navigation.

**2** Activez la fonction souhaitée depuis l'écran du Menu principal.

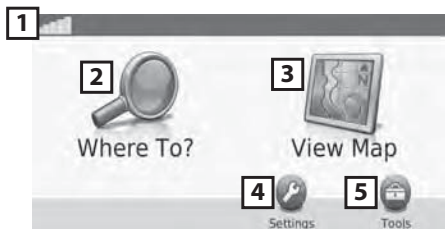

1	Force du satellite GPS.
2	Cherche une destination.
3	Visualise la cartographie.
4	Règle les paramètres.
5	Utilise les outils tels que ecoRoute et Aide.

### REMARQUE

- L'Aide vous fournit des informations supplémentaires sur le système de navigation. Pour afficher l'Aide, effleurez [Tools], puis [Help].

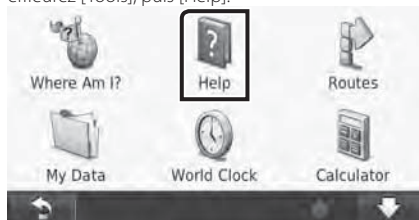

- Pour plus d'informations sur votre système de navigation, téléchargez la dernière version du mode d'emploi sur le site [manual.kenwood.com/edition/im352](http://manual.kenwood.com/edition/im352).

**3** Saisissez votre destination, puis démarrez le guidage.

#### ● Recherche des points d'intérêt

- 1) Effleurez [Where To?].
- 2) Effleurez [Points of Interest].
- 3) Sélectionnez une catégorie et une sous-catégorie.
- 4) Sélectionnez une destination.
- 5) Effleurez [Go!].

### REMARQUE

- Pour entrer les lettres contenues dans le nom, effleurez [Where To?] - [Points of Interest] - [Spell Name].
- Pour chercher un lieu dans une région différente, effleurez [Where To?], puis [Near].



## 4 Poursuivez votre trajet jusqu'à destination.

### NOTA

- L'icône de limitation de vitesse sert uniquement d'indication et ne se substitue en aucun cas à la responsabilité du conducteur qui doit tenir compte de tous les signaux de limitation de vitesse et doit adopter une conduite sûre à tout moment. Garmin et Kenwood ne sauront être tenus responsables des amendes routières et citations que vous pourriez recevoir en cas de non-respect du code de la route applicable.

Votre trajet est indiqué par une ligne magenta. Lors de votre voyage, votre système de navigation vous guide vers la destination de votre choix à l'aide du guide vocal, des flèches sur la carte et des directions indiquées en haut de la carte. Si vous vous éloignez de votre trajet initial, votre système de navigation recalcule le trajet.

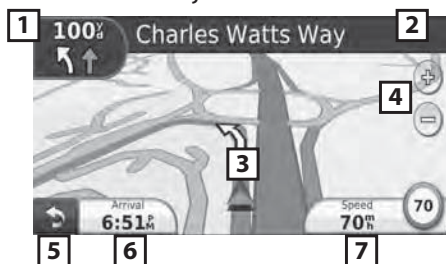

1	Visualise la page Next turn ou la page de vue de la jonction, si disponible.
2	Visualise la page Turn List.
3	Visualise la page Where Am I? Page.
4	Exécute un zoom avant et un zoom arrière.
5	Retourne au menu principal.
6	Affiche un champ de données différent.
7	Visualise l'ordinateur de route.

### REMARQUE

- Effleurez et glissez sur la carte pour visualiser une autre zone de la carte.
- Il se peut qu'une icône de limitation de vitesse apparaisse quand vous roulez sur les autoroutes principales.

### ● Ajouter un arrêt

- 1) Quand vous naviguez dans un trajet, effleurez [↩], puis [Where To?].
- 2) Chercher l'arrêt supplémentaire.
- 3) Effleurez [Go!].
- 4) Effleurez [Add as Via Point] pour ajouter cet arrêt avant votre destination finale.

### ● Faire un détour

- 1) Quand vous naviguez dans un trajet, effleurez [↩].
- 2) Touchez [↔].

## Autres caractéristiques

### ● Éviter manuellement le trafic sur votre trajet

- 1) Sur la carte, effleurez l'icône du trafic.
- 2) Effleurez [Traffic On Route].
- 3) Si nécessaire, effleurez les flèches pour visualiser d'autres retards de circulation sur votre trajet.
- 4) Effleurez [Avoid].

### ● Visualisation de l'état du trafic

La carte de l'état du trafic indique à l'aide de codes de couleur le flux du trafic et les retards.

### ● À propos du trafic

#### NOTA

- Le service d'informations liées au trafic n'est pas disponible dans certaines régions ou dans certains pays.
- Garmin et Kenwood ne sauraient être tenus responsables des problèmes liés à la précision ou l'actualité des informations concernant le trafic.  
Avec un récepteur d'info-traffic FM, le système de navigation peut recevoir et utiliser les informations liées au trafic. Lors de la réception d'un message d'info-traffic, vous pouvez visualiser l'événement sur la carte et modifier votre trajet afin d'éviter l'incident. L'abonnement FM TMC s'active automatiquement une fois que votre système de navigation acquiert les signaux satellite, les signaux info-traffic provenant du fournisseur de services. Connectez-vous sur [www.garmin.com/fmtraffic](http://www.garmin.com/fmtraffic) pour tout complément d'information.

### ● Mise à jour du logiciel

La mise à jour du système de navigation requiert un périphérique USB et une connexion Internet.

- 1) Consultez [www.garmin.com/Kenwood](http://www.garmin.com/Kenwood).
- 2) Cherchez votre modèle, puis sélectionnez [Software Updates] > [Download].
- 3) Veuillez lire, puis accepter les conditions de la licence d'utilisation du logiciel.
- 4) Suivez les instructions du site web pour l'installation de la mise à jour du logiciel.

### ● Mise à jour des cartes

Vous pouvez acheter des données cartographiques mises à jour auprès de Garmin ou vous renseigner auprès de votre revendeur Kenwood ou centre de services Kenwood.

- 1) Consultez [www.garmin.com/Kenwood](http://www.garmin.com/Kenwood).
- 2) Sélectionnez [Order Map Updates] pour votre appareil Kenwood.
- 3) Suivez les instructions du site web pour mettre votre carte à jour.

## Comment lire de la musique

Il est possible de reproduire des fichiers audio depuis un CD ou un disque, un appareil USB ou d'un iPod.

### REMARQUE

- Pour plus de détails sur les formats de fichiers pouvant être lus, le format des supports, les modèles d'iPod, etc., veuillez consulter le mode d'emploi.

## 1 Insérer le dispositif contenant le fichier à reproduire comme décrit ci-dessous.

### Disque

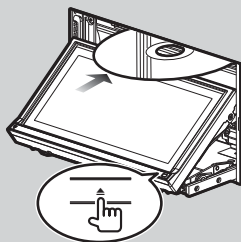

- 1) Appuyez sur le bouton <▲> pendant 3 secondes pour ouvrir la façade.
  - 2) Insérez le disque dans la fente.
- **Pour éjecter le disque :**  
Appuyez sur le bouton <▲>.

### iPod, périphérique USB

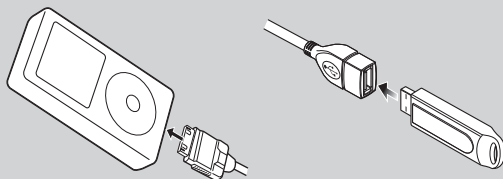

- 1) Connectez le dispositif au moyen du câble correspondant.  
→ *La lecture commence.*
- **Pour débrancher le périphérique :**  
Effleurez [◀] sur l'écran, puis effleurez [▲] pendant 1 seconde. Déconnectez le périphérique du câble.

### Carte SD

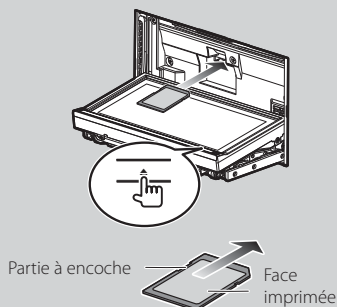

- 1) Appuyez sur [▲] pendant plus d'1 seconde pour ouvrir le panneau avant et insérer la carte.  
→ *La lecture commence.*
- **Éjection de la carte :**  
Poussez sur la carte jusqu'à entendre un "clic", puis retirez votre doigt de la carte. La carte se débloque de sorte que vous puissiez la retirer.

Suite

## 2 L'écran de commande de la source vous permet de gérer la musique que vous écoutez.

Les symboles suivants correspondent aux touches de l'écran.

Les fonctions des touches sont les mêmes bien que vous écoutiez une source différente.



### Opérations de base effectuées depuis cet écran

Lit ou effectue une pause :	▶
Arrête la lecture :	■
Déconnecte le périphérique :	▲
Recherche le contenu précédent/suivant :	◀▶
Avance rapide ou retour rapide (disque à contenu multimédia, CD et périphérique USB uniquement) :	◀▶▶ ou avancez/reculez le curseur dans la barre centrale
Répète le contenu actuel :	🔄
Lit l'intégralité du contenu au hasard :	🎲

#### REMARQUE

- Pour obtenir des informations sur les autres opérations, veuillez consulter le mode d'emploi.
- Si la touche souhaitée n'apparaît pas dans la barre multifonctionnelle, effleurez [⏏] pour activer le menu.

## 3 Cherchez la piste/le fichier que vous souhaitez écouter.

### ● Recherche de la liste

- 1) Effleurez le milieu de l'écran.

La liste du contenu actuellement lue par le support est affichée.

Si seule l'information contenant la piste actuelle est affichée, effleurez [⏏] pour activer l'affichage de la liste.

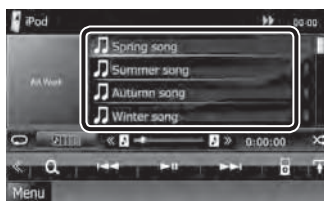

### ● Recherche affinée

- 1) Touchez [🔍].
- 2) Effleurez la méthode d'affinement souhaitée. La liste est affinée en fonction de l'élément sélectionné.
- 3) Effleurez l'élément souhaité.

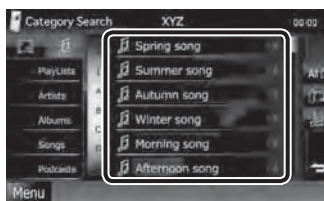

#### REMARQUE

- Pour plus de détails sur les opérations de recherche, veuillez consulter **Opération de recherche (P.34)** dans le mode d'emploi.

## Comment lire un film/visualiser une image

Vous pouvez lire un DVD, un CD vidéo (VCD), des fichiers vidéo à partir d'un lecteur de CD, d'un iPod, et visualiser des fichier image à partir d'un périphérique de stockage USB et d'une carte mémoire flash.

### REMARQUE

- Pour plus de détails sur les formats de fichiers pouvant être lus, le format du périphérique, etc., veuillez consulter le mode d'emploi.

## 1 Connectez le périphérique de lecture souhaité.

Pour savoir comment procéder pour le branchement, voir **Comment lire de la musique (P.43)**.

## 2 Commandez le film/l'image en effleurant l'écran.

Chaque zone de l'écran correspond à une fonction distincte.

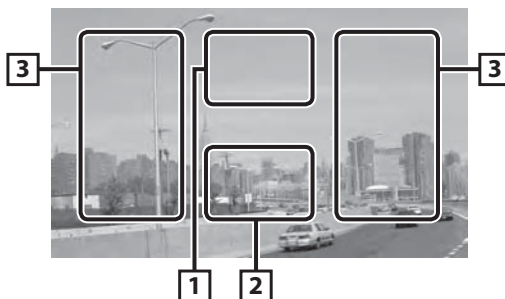

1	2	3
DVD : Affiche le menu du DVD.* <sup>1</sup> VCD Affiche l'écran de commande du zoom.* <sup>2</sup> Disc media : Affiche le menu du disque.* <sup>3</sup>	Affiche l'écran de commande de la source.	<ul style="list-style-type: none"> <li>• Recherche le contenu ou fichier précédent/suivant.</li> <li>• Faites défiler vers la gauche ou la droite depuis le centre de l'image pour obtenir le retour rapide ou l'avance rapide.</li> <li>• Pour arrêter le retour rapide/l'avance rapide, effleurez le centre de l'affichage.*<sup>4</sup></li> </ul>



\*<sup>1</sup> Voir **Utilisation du menu DVD (P.21)** dans le mode d'emploi.

\*<sup>2</sup> Voir **Contrôle du zoom avec les DVD et VCD (P.22)** dans le mode d'emploi.

\*<sup>3</sup> Voir **Contrôle du film (P.37)** dans le mode d'emploi.

\*<sup>4</sup> Pour l'iPod/le périphérique USB/la carte mémoire flash, il se peut que cette fonction ne soit pas disponible selon le format du fichier à lire.

### REMARQUE

- Pour l'utilisation de l'écran de contrôle des sources, veuillez consulter **Comment lire de la musique (P.43)**. Toutefois, la recherche par catégorie/liens/type d'album n'est pas disponible.
- Effleurer [  ] (s'affiche en effleurant [  ] sur l'écran de commande de la source) pour masquer toutes les touches.

## Comment écouter la radio

### 1 Touchez [Menu] dans l'écran, quel qu'il soit.

L'écran de menu principal s'affiche.

### 2 Effleurez [TUNER].

L'appareil commute vers la source radio.



### 3 Utilisez l'écran de commande de la source.

#### ● Recherche de stations

- 1) Touchez [  ].

Le menu de sous-fonction s'affiche.

- 2) Effleurez [AM] ou [FM] pour sélectionner la bande.

- 3) Touchez [  ] ou [  ] pour sélectionner la station souhaitée.



#### ● Mémoire automatique

- 1) Touchez [  ].

Le menu de sous-fonction s'affiche.

- 2) Effleurez [AM] ou [FM] pour sélectionner la bande.

- 3) Touchez [  ].

- 4) Effleurez [AME].

- 5) Touchez [  ] ou [  ] dans le menu de sous-fonction.

La mémorisation automatique se lance.

#### ● Rappel de la station prédéfinie

- 1) Effleurez [P#].

Vous pouvez également afficher la liste prédéfinie en effleurant l'affichage de la fréquence au centre.

#### REMARQUE

- Pour plus de détails, voir *Utilisation de base de la radio (P.40)* dans le mode d'emploi.

## Comment passer un appel

Vous pouvez utiliser votre téléphone portable Bluetooth jumelé à cet appareil.

### 1 Enregistrez votre téléphone portable dans l'appareil.

Suivre les procédures décrites ci-après. Pour plus de détails, voir **Enregistrer l'appareil Bluetooth (P.51)** dans le mode d'emploi.

- 1) Appuyez sur le bouton <TEL>, puis effleurez [BT SETUP/ Paramétrage BT].
- 2) Effleurez [SET] sous [Regist New Device/ Nouvelle connexion] dans l'écran Bluetooth SETUP.
- 3) Effleurez [PIN Code Set/ Réglage code PIN] dans l'écran Searched Device List.
- 4) Entrez le code PIN et touchez [Enter / Entrer].
- 5) Sélectionnez votre téléphone portable dans la liste affichée de l'écran Searched Device List.

L'enregistrement est terminé.



### 2 Connectez votre téléphone portable à l'appareil.

- 1) Effleurez [SET] sous [Paired Device List/ Liste des produits] dans l'écran Bluetooth SETUP.
- 2) Effleurez le dispositif souhaité dans la liste, puis effleurez [TEL(HFP)].  
Le dispositif sélectionné est connecté à l'appareil.

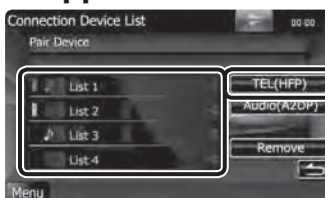

#### REMARQUE

- Effleurez [Audio(A2DP)] si vous souhaitez connecter le dispositif à un lecteur audio.

### 3 Téléchargez votre répertoire téléphonique.

- 1) Utilisez le téléphone mobile pour envoyer les données de répertoire à l'appareil.
- 2) Utilisez le téléphone mobile pour lancer la connexion mains-libres.

#### REMARQUE

- Consultez le mode d'emploi de votre téléphone mobile pour ce faire.

**Suite**

## 4 Passer ou recevoir un appel.

Veillez consulter le tableau ci-dessous pour chaque méthode de fonctionnement.

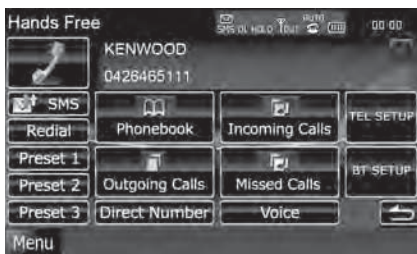

### Appel par entrée d'un numéro de téléphone

- ① Touchez [Direct Number / Numéro direct].
- ② Utilisez les touches numériques pour entrer un numéro de téléphone.
- ③ Touchez [  ].

### Appel depuis l'historique des appels

- ① Touchez [Incoming Calls / Appels entrants], [Outgoing Calls / Appels sortants] ou [Missed Calls / Appels manqués] selon que vous souhaitez utiliser un appel entrant, sortant ou manqué.
- ② Sélectionnez dans la liste le numéro de téléphone.
- ③ Touchez [  ].

### Bis

- ① Touchez [Redial / Rapp] pour afficher le numéro précédemment appelé.
- ② Touchez [  ].

### Appel depuis le répertoire téléphonique

- ① Touchez [Phonebook / Répertoire].
- ② Sélectionnez le nom dans la liste.
- ③ Sélectionnez le numéro dans la liste.
- ④ Touchez [  ].

### Appel depuis un numéro présélectionné

- ① Touchez [Preset #] pour lancer l'appel du numéro de téléphone correspondant.

### Effectuer un appel via numérotation vocale

Vous pouvez effectuer un appel en utilisant la fonction de reconnaissance vocale du téléphone portable.

- ① Touchez [Voice/ Voix].
- ② Prononcez le nom enregistré dans votre téléphone portable.

#### REMARQUE

- Pour plus de détails, voir **Utilisation du module mains-libres (P.54)** dans le mode d'emploi.



# Procédure d'installation

## Avant l'installation

Avant d'installer cet appareil, veuillez prendre les mesures de précaution suivantes.

### ⚠ AVERTISSEMENTS

- Si vous branchez le câble d'allumage (rouge) et le câble de la batterie (jaune) au châssis de la voiture (masse), il peut y avoir un court-circuit entraînant, à son tour, un incendie. Il faut toujours brancher ces câbles à la source d'alimentation fonctionnant via le boîtier de fusibles.
- Ne débranchez pas le fusible du câble d'allumage (rouge) ni du câble de la batterie (jaune). L'alimentation électrique doit être connectée aux câbles via le fusible.

### ⚠ ATTENTION

- Installez cet appareil dans la console du véhicule. Ne touchez pas les éléments métalliques de cet appareil pendant et juste après l'utilisation de l'appareil. Les éléments métalliques tels que le dissipateur thermique et le coffret sont très chauds.

### REMARQUES

- Le montage et le câblage de ce produit requièrent expérience et savoir-faire. Pour des questions de sécurité, les travaux de montage et de câblage doivent être effectués par des professionnels.
- Veillez à brancher l'appareil à une alimentation électrique négative de 12 Vcc avec mise à la terre.
- N'installez pas l'appareil dans un endroit directement exposé aux rayons du soleil, à une chaleur excessive ou à l'humidité. Évitez également les endroits trop poussiéreux ou susceptibles d'être éclaboussés par de l'eau.
- N'utilisez pas vos propres vis. N'utilisez que les vis fournies. L'utilisation de vis non appropriées risque d'endommager l'appareil.
- Si l'alimentation n'est pas allumée ("PROTECT" est affiché), il se peut que le câble de l'enceinte présente un court-circuit ou qu'il ait touché le châssis du véhicule, déclenchant ainsi la fonction de protection. C'est pourquoi il faut vérifier le câble de l'enceinte.
- Si l'allumage de votre véhicule ne possède pas de position ACC, branchez les câbles d'allumage à une source d'alimentation que la clé de contact peut allumer ou éteindre. Si vous branchez le câble d'allumage à une source d'alimentation à tension constante comme les câbles de la batterie, il se peut que la batterie se décharge.

- Si la console est dotée d'un couvercle, veillez à installer l'appareil de sorte que le panneau avant ne butte pas contre le couvercle quand il s'ouvre ou qu'il se ferme.
- Si le fusible saute, vérifiez d'abord que les câbles ne se touchent pas afin d'éviter tout court-circuit, puis remplacez l'ancien fusible par un nouveau fusible de même puissance.
- Isolez les câbles non connectés avec un ruban vinyl ou tout autre matériau similaire. Pour éviter tout court-circuit, ne retirez pas les capuchons placés aux extrémités des câbles non connectés ou des bornes.
- Branchez correctement les câbles de l'enceinte aux bornes correspondantes. En cas de contact des fils ⊖ ou de leur mise à la masse avec une partie métallique quelconque de la voiture, l'appareil pourrait ne pas fonctionner, voire être endommagé.
- Si seulement deux enceintes sont branchées au système, branchez les connecteurs soit aux bornes de sortie avant soit aux bornes de sortie arrière (ne pas mélanger les bornes de sortie avant et arrière). Par exemple, le connecteur ⊕ du haut-parleur gauche est relié à la borne de sortie avant, ne pas brancher le connecteur ⊖ à la borne de sortie arrière.
- Une fois l'appareil installé, vérifiez que les feux de freinage, les clignotants et les essuie-glace, etc. du véhicule fonctionnent correctement.
- L'angle de montage de l'appareil doit être inférieur ou égal à 30°.
- Cet appareil est équipé d'un ventilateur (P.54) destiné à réduire la température interne. Ne montez pas l'appareil dans un endroit où les orifices du ventilateur seraient obstrués. L'obstruction de ces orifices empêcherait le refroidissement de la température interne du ventilateur, provoquant alors un dysfonctionnement.
- N'exercez pas de pression excessive sur la surface du panneau lors de l'installation de l'appareil dans le véhicule. Cela risque de rayer la surface, de l'endommager ou d'entraîner une défaillance.
- Afin de garantir la sécurité des connexions câblées, veillez à ce que les fiches soient insérées jusqu'à ce qu'elles bloquent complètement en place.
- Utilisez un connecteur de conversion (disponible dans le commerce) si le connecteur ne correspond pas au connecteur du véhicule.
- Il se peut que la réception soit mauvaise si des objets métalliques se trouvent à proximité de l'antenne Bluetooth.

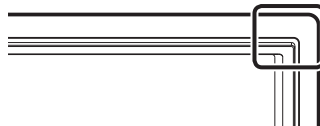

### Antenne Bluetooth



## Procédure d'installation

### Accessoires fournis

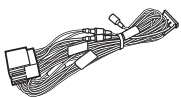
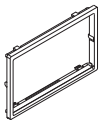
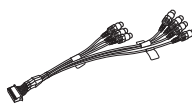
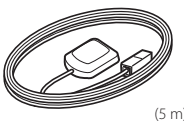
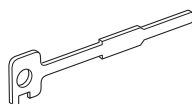
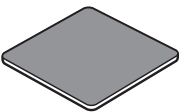
Vérifiez tout d'abord que tous les accessoires ont bien été fournis avec l'appareil.

① ...1	⑤ ...1
	
② ...1	⑥ ...1
	 (5 m)
③ ...2	⑦ ...1
	
④ ...1	⑧ ...1
	 (3 m)

### Appareil

- 1 Pour éviter les courts-circuits, retirez la clé de contact, puis débranchez la borne  $\ominus$  de la batterie.
- 2 Veillez à effectuer correctement les connexions des câbles d'entrée et de sortie pour chaque appareil.
- 3 Branchez le câble sur le faisceau de fils.

- 4 Prenez le connecteur B sur le faisceau de fils, puis branchez-le au connecteur de l'enceinte dans votre véhicule.
- 5 Prenez le connecteur A sur le faisceau de fils, puis branchez-le à la prise d'alimentation externe de votre véhicule.
- 6 Branchez le connecteur du faisceau de fils sur l'appareil.
- 7 Installez l'appareil dans votre véhicule.
- 8 Rebranchez la batterie  $\ominus$ .
- 9 Appuyez sur le bouton <Reset>. **(P.32)**
- 10 Procédez au réglage initial. Voir **Première étape (P.34)**.

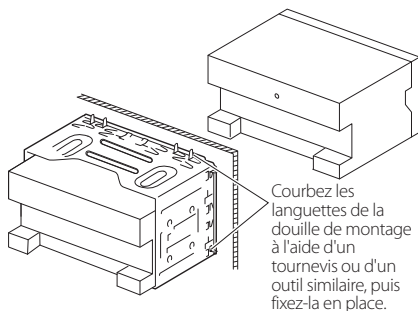

### REMARQUE

- Vérifiez que l'appareil est correctement en place. Si l'appareil n'est pas stable, cela peut occasionner un dysfonctionnement (le son peut par exemple sauter).

### Escutcheon

Fixez l'accessoire ⑤ sur l'appareil.

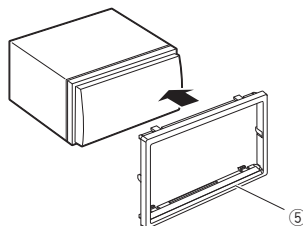

## Fixation du panneau avant

Tenez fermement le panneau avant afin d'éviter toute chute accidentelle. Positionnez le panneau sur la plaque de fixation jusqu'à ce qu'elle s'encliquète fermement.

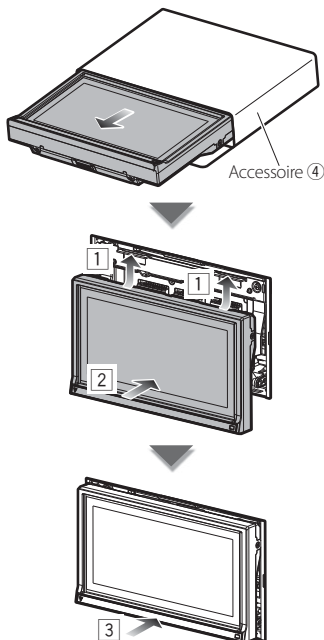

## Antenne GPS

L'antenne GPS est installée à l'intérieur du véhicule. Elle doit être installée dans une position aussi horizontale que possible pour permettre une réception aisée des signaux satellite GPS.

Montage de l'antenne GPS à l'intérieur du véhicule :

- 1) Nettoyez votre tableau de bord ou autre surface de montage.
- 2) Retirez le support de l'adhésif se trouvant le bas de la plaque métallique (accessoire ⑦).

- 3) Appuyez fermement la plaque métallique (accessoire ⑦) contre votre tableau de bord ou autre surface de montage. Vous pouvez courber la plaque de métal (accessoire ⑦) pour l'adapter à une surface incurvée, si nécessaire.
- 4) Positionnez l'antenne GPS (accessoire ⑥) en haut de la plaque métallique (accessoire ⑦).

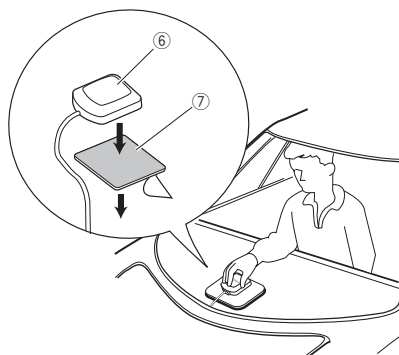

- Selon le type de véhicule, il se peut que la réception des signaux satellite GPS ne soit pas possible avec une installation intérieure.
- L'antenne GPS doit être installée à au moins 30 cm (12 pouces) du téléphone portable ou de toute autre antenne de transmission. Ces types de communication peuvent interférer avec les signaux du satellite GPS.
- Le fait de peindre l'antenne GPS avec une peinture (métallique) peut entraîner une baisse de performance.

## Microphone

- 1) Vérifiez la position d'installation du microphone (accessoire ⑧).
- 2) Éliminez l'huile ou toute autre saleté se trouvant sur la surface d'installation.
- 3) Installez le microphone.
- 4) Branchez le câble du microphone sur l'appareil en le fixant à divers endroits à l'aide de ruban adhésif ou de toute autre méthode appropriée.

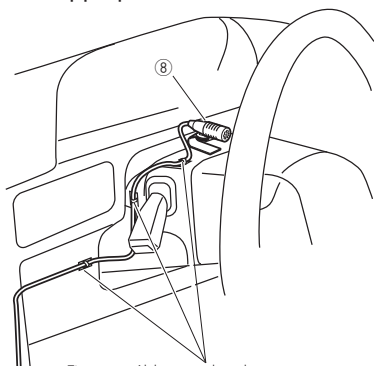

Fixez un câble avec du ruban spécialement prévu à cet effet.

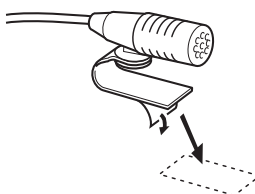

Retirez le papier couché antiadhésif du ruban adhésif double face pour le fixer à l'emplacement indiqué ci-dessus.



Réglez la direction du microphone en fonction du conducteur.

### REMARQUE

- Installez le microphone aussi loin que possible du téléphone portable.

## Procédure d'extraction

### Extraction du cadre en ébonite (escutche on)

- 1) Engagez les broches d'accrochage sur l'outil d'extraction (accessoire ③), puis retirez les deux loquets du niveau inférieur. Abaissez le cadre et poussez-le en avant, comme indiqué sur la figure.

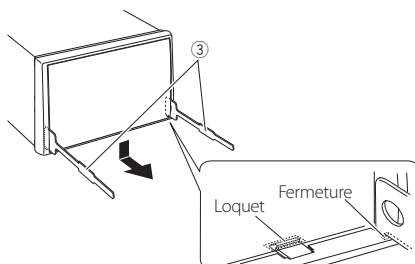

### REMARQUE

- Le cadre se retire du côté supérieur de la même manière.

- 2) Une fois le niveau inférieur retiré, retirez les deux emplacements supérieurs.

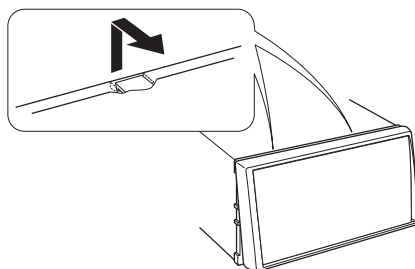

## Extraction de l'appareil

- 1) Retirer le cadre en caoutchouc dur en se reportant à l'**étape 1 de la section « Retrait du cadre en caoutchouc dur »**.
- 2) Introduisez les deux outils d'extraction (accessoire ③) profondément dans les fentes situées de chaque côté, comme indiqué.

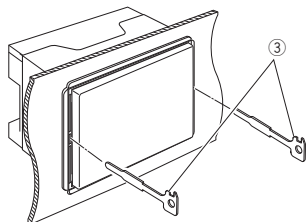

- 3) Abaissez l'outil d'extraction, puis faites sortir la moitié de l'appareil tout en appuyant vers l'intérieur.

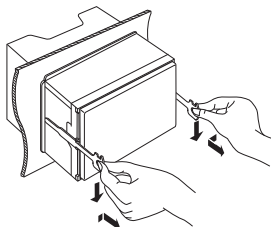

### REMARQUE

- Prenez soin de ne pas vous blesser avec les broches d'accrochage de l'outil d'extraction.

- 4) Tenez l'appareil des deux mains et faites-le sortir complètement en veillant à ne pas le laisser tomber.

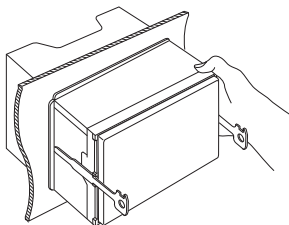

## Guide de fonctionnement des connecteurs

Nombres de broches pour connecteurs ISO	Couleur du câble	Fonctions
Prise d'alimentation externe		
A-4	Jaune	Batterie
A-5	Bleu/Blanc	Réglage de puissance
A-6	Orange/Blanc	Dimmer/GRADATEUR
A-7	Rouge	Allumage (ACC)
A-8	Noir	Branchement à la terre (masse)
Connecteur de l'enceinte		
B-1	Violet	Arrière droit (+)
B-2	Violet/Noir	Arrière droit (-)
B-3	Gris	Avant droit (+)
B-4	Gris/Noir	Avant droit (-)
B-5	Blanc	Avant gauche (+)
B-6	Blanc/Noir	Avant gauche (-)
B-7	Vert	Arrière gauche (+)
B-8	Vert/Noir	Arrière gauche (-)

\*Impédance d'enceinte 4-8 Ω

## Connexion

### Connexion des câbles aux bornes (1)

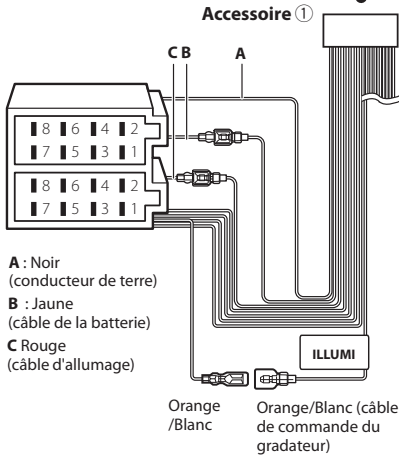
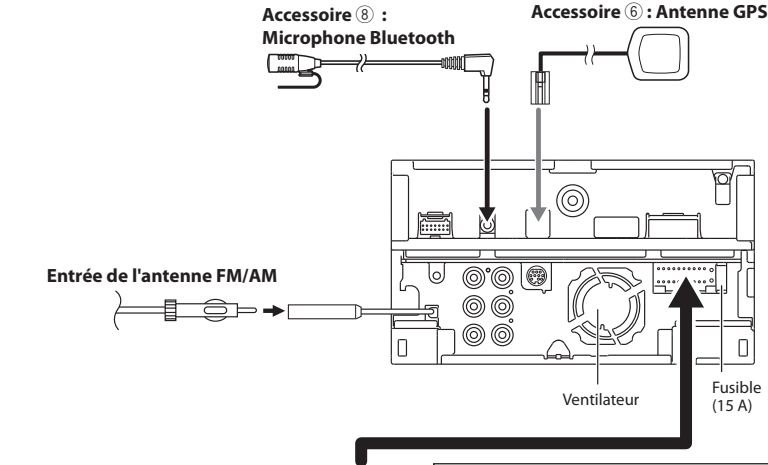

#### ⚠ AVERTISSEMENT relatif au branchement du connecteur ISO

La disposition des broches du connecteur ISO dépend du type de véhicule que vous conduisez. Vérifiez que les branchements sont corrects afin d'éviter tout risque d'endommagement de l'appareil. La connexion par défaut du faisceau de fils est décrite à la position (1) ci-dessous. Si les broches du connecteur ISO sont placées comme l'indique la position (2), effectuez le branchement selon le schéma. Veuillez rebrancher le câble comme indiqué à la position (2) ci-dessous pour installer l'appareil dans les véhicules **Volkswagen**, etc.

##### (1) : Paramètre par défaut

Le rouge (broche A-7) du connecteur ISO du véhicule est relié à l'allumage, et le jaune (broche A-4) est relié à l'alimentation électrique constante.

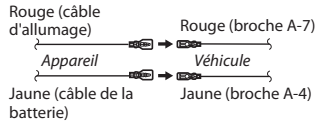

##### (2)

Le rouge (broche A-7) du connecteur ISO du véhicule est relié à l'allumage, et le jaune (broche A-4) est relié à l'alimentation électrique constante.

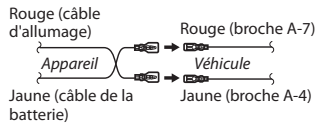

## Connexion des câbles aux bornes (2)

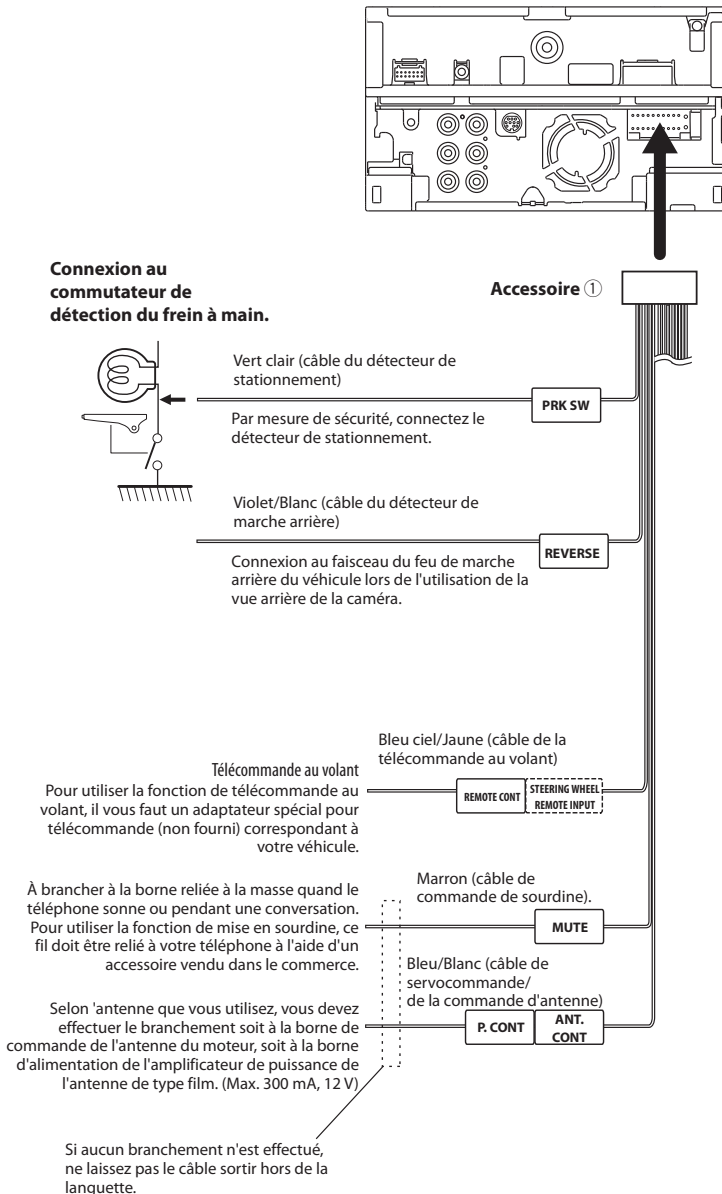

## Connexion système/d'accessoires en option

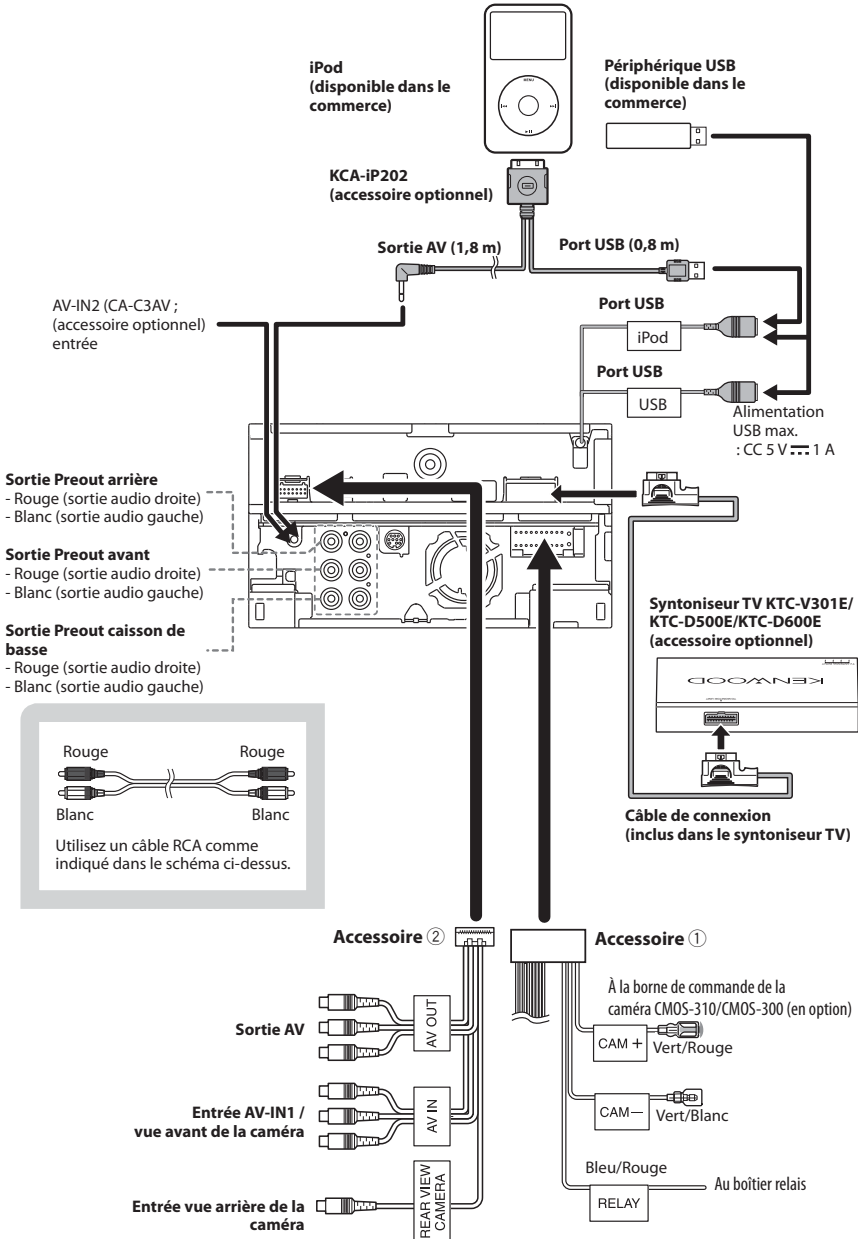



## À propos de cet appareil

### ■ Copyrights

- La marque et les logos Bluetooth appartiennent à Bluetooth SIG, Inc. et toute utilisation de ces marques par JVC KENWOOD Corporation est sous licence. Les autres marques et appellations commerciales appartiennent à leurs propriétaires respectifs.
- The "AAC" logo is a trademark of Dolby Laboratories.
- iTunes is a trademark of Apple Inc.
- "Made for iPod" and "Made for iPhone" mean that an electronic accessory has been designed to connect specifically to iPod or iPhone, respectively, and has been certified by the developer to meet Apple performance standards. Apple is not responsible for the operation of this device or its compliance with safety and regulatory standards. Please note that the use of this accessory with iPod or iPhone may affect wireless performance.
- iPhone, iPod, iPod classic, iPod nano, and iPod touch are trademarks of Apple Inc., registered in the U.S. and other countries.
-  is a trademark of DVD Format/Logo Licensing Corporation registered in the U.S., Japan and other countries.
- This item incorporates copy protection technology that is protected by U.S. patents and other intellectual property rights of Rovi Corporation. Reverse engineering and disassembly are prohibited.
- Fabriqué sous licence de Dolby Laboratories. Le terme Dolby et le sigle double DD sont des marques commerciales de Dolby Laboratories.
- Fabriqué sous licence des brevets américain n° : 5,956,674 ; 5,974,380 ; 6,487,535 et d'autres brevets américains ou d'autres pays, délivrés ou en attente. DTS et le symbole DTS sont des marques déposées et DTS 2.0 Channel est une marque commerciale de DTS, Inc. Ces produits comprennent le logiciel. © DTS, Inc. Tous droits réservés
- Adobe, Acrobat and Reader are either registered trademarks or trademarks of Adobe Systems Incorporated in the United States and/or other countries.
- SDHC Logo is a trademark of SD-3C, LLC.
- À propos des vidéos DivX DivX® est un format vidéo créé par DivX, LLC, une filiale de Rovi Corporation. Il s'agit d'un format officiel DivX Certified® qui lit les vidéos DivX. Rendez-vous sur divx.com pour plus d'informations et pour trouver des logiciels permettant de convertir vos fichiers en vidéos DivX.

- À PROPOS DES VIDÉOS À LA DEMANDE DivX Ce dispositif DivX Certified® doit être enregistré afin de pouvoir lire les films vidéo à la demande (VOD) DivX achetés. Pour obtenir un code d'enregistrement, repérez la section DivX VOD dans le menu de configuration de votre dispositif. Veuillez consulter [vod.divx.com](http://vod.divx.com) pour obtenir des informations sur la procédure d'enregistrement.
- DivX®, DivX Certified® and associated logos are trademarks of Rovi Corporation or its subsidiaries and are used under license.

### ■ Marquage des produits au laser

#### CLASS 1 LASER PRODUCT

L'étiquette est attachée au châssis/boîtier de l'appareil et indique que l'appareil utilise des rayons laser de classe 1. Cela signifie que l'appareil utilise des rayons laser d'une classe faible. Il n'y a pas de danger de radiation accidentelle hors de l'appareil.

### ■ Information sur l'élimination des équipements électriques et électroniques usagés (applicable dans les pays de l'Union Européenne qui ont adopté des systèmes de collecte sélective)

Les produits et piles électriques sur lesquels le pictogramme (poubelle barrée) est apposé ne peuvent pas être éliminés comme ordures ménagères.

Les équipements électriques et électroniques et piles électriques usagés doivent être recyclés sur des sites capables de traiter ces produits et leurs déchets.

Contactez vos autorités locales pour connaître le site de recyclage le plus proche.

Un recyclage adapté et l'élimination des déchets aideront à conserver les ressources et à nous préserver de leurs effets nocifs sur notre santé et sur l'environnement.

Nota Le symbole "Pb" ci-dessous apposé sur des piles électriques indique que cette pile contient du plomb.



Ce produit n'est pas installé par le constructeur d'un véhicule sur le site de production, ni par l'importateur professionnel d'un véhicule dans un État membre de l'UE.

## Wissenswertes über diese Quick-Start-Anleitung

Diese Quick-Start-Anleitung erklärt die grundlegenden Funktionen des Geräts. Informationen zu Funktionen, die in dieser Anleitung nicht beschrieben werden, finden Sie in der Bedienungsanleitung (PDF-Datei) auf der CD-ROM "Bedienungsanleitung".

Um die Bedienungsanleitung auf der CD-ROM ansehen zu können, benötigen Sie einen PC mit dem Betriebssystem Microsoft® Windows XP/Vista/7 bzw. Mac OS X® 10.4 oder höher, auf dem die Software Adobe® Reader™ 7.1 bzw. Adobe® Acrobat® 7.1 oder höher installiert ist.

Die Informationen in dieser Bedienungsanleitung unterliegen ständigen Änderungen aufgrund von Änderungen technischer Gegebenheiten, usw. Sie können die neueste Version der Bedienungsanleitung von <http://manual.kenwood.com/edition/im352> herunterladen.

### HINWEIS

- Die in dieser Anleitung gezeigten Bedienelemente sind Beispiele, die zur Verdeutlichung der Funktionen dienen sollen. Aus diesem Grund kann es zu Abweichungen vom vorliegenden Panel kommen.
- Bei der Beschreibung von Bedienvorgängen verweisen eckige Klammern auf Touchkeys bzw. Tasten, die Sie bedienen sollen.  
< >: Bezeichnung der Tasten auf dem Panel.  
[ ]: Bezeichnung der Touchkeys.

## Inhalt

<b>Vorsichtsmaßnahmen</b>	<b>59</b>
▲ WARNUNG _____	59
Gerät reinigen _____	60
Gerät zurücksetzen _____	60
<b>Sicherheitsmaßnahmen und wichtige Informationen</b>	<b>61</b>
▲ WARNHINWIESE _____	61
▲ AUFMERKSAMKEITSGEBOTE _____	61
WICHTIGE INFORMATIONEN _____	61
<b>Erste Schritte</b>	<b>62</b>
<b>Grundfunktionen</b>	<b>64</b>
Tastenfunktionen auf dem Frontpanel _____	64
Gemeinsame Funktionen _____	66
Frontpanel entfernen _____	67
<b>Verwendung des Navigationssystems</b>	<b>68</b>
Weitere Features _____	70
<b>Musik abspielen</b>	<b>71</b>
<b>Filme/Bilder abspielen</b>	<b>73</b>
<b>Radioprogramme hören</b>	<b>74</b>
<b>Telefonanrufe tätigen</b>	<b>75</b>
<b>Vorgehensweise bei der Installation</b>	<b>77</b>
Vor der Installation _____	77
Hinweise zum Einbau _____	78
Gerät ausbauen _____	80
Verbindung _____	82
Wissenswertes über dieses Gerät _____	85

## Vorsichtsmaßnahmen

### ⚠️ WARNUNG

#### Folgende Vorsichtsmaßnahmen beachten, um Brand oder Verletzungen zu vermeiden:

- Kurzschlüsse verhindern. Niemals Metallgegenstände (z. B. Münzen oder Werkzeug) ins Gerät stecken oder darin belassen.
- Verfolgen Sie die Anzeige des Geräts während der Fahrt nicht für längere Zeit.
- Falls bei der Installation Probleme auftreten, nehmen Sie Kontakt mit Ihrem Kenwood-Händler auf.

#### Vorsichtsmaßnahmen bei der Verwendung dieses Gerätes

- Falls Sie optionale Zusatzgeräte kaufen, kontaktieren Sie Ihren Kenwood-Händler, um sicherzustellen, dass sie mit dem Gerät kompatibel sind und in Ihrer Region verwendet werden können.
- Sie können eine Sprache zur Darstellung von Menüs, Audiodatei-Tags usw. wählen. Siehe **Spracheinstellungen (S.67)** in der Bedienungsanleitung.
- Das Radio Data System bzw. Radio Broadcast Data System funktioniert nur in Regionen mit Sendern, die diese Dienste unterstützen.
- Das Gerät funktioniert möglicherweise nicht ordnungsgemäß, wenn die Anschlüsse zwischen Gerät und Frontplatte verschmutzt sind. Entfernen Sie die Frontplatte und säubern Sie den Anschluss vorsichtig mit einem Wattebausch, um den Anschluss nicht zu beschädigen.

#### Schutz des Monitors

Um den Monitor vor Beschädigungen zu schützen, sollten Sie ihn nicht mit einem Kugelschreiber oder einem ähnlichen spitzen Gegenstand bedienen.

#### Beschlagen der Linse

Wenn Sie bei kaltem Wetter die Fahrzeugheizung einschalten, kann sich Tau oder Beschlag auf der Linse im Disc-Player des Geräts bilden. Durch diesen Beschlag auf der Linse, Linsennebel genannt, werden die Discs nicht einwandfrei abgespielt. In diesem Fall die Disc herausnehmen und warten, bis die Kondensationsfeuchtigkeit verdampft ist. Funktioniert das Gerät nach einer Weile immer noch nicht, fragen Sie Ihren Kenwood-Händler um Rat.

#### Vorsichtsmaßnahmen beim Umgang mit Discs

- Berühren Sie nicht die Aufnahme-Oberfläche der Disc.
- Kleben Sie keine Aufkleber auf die Disc, und verwenden Sie keine Discs mit Aufklebern.
- Verwenden Sie keine Disc-Beschriftungsgeräte.
- Beginnen Sie beim Säubern der Disc innen und arbeiten Sie sich nach außen vor.
- Wenn Sie Discs diesem Gerät entnehmen, ziehen Sie sie waagrecht heraus.
- Wenn eine CD am Mittelloch oder am Rand einen Grat aufweist, verwenden Sie diese CD erst, nachdem Sie diesen Grat entfernt haben, z. B. mit einem Kugelschreiber.
- Discs, die nicht rund sind, können nicht verwendet werden.



- Ungeeignet für 8-cm-(3-Zoll)-Discs.
- Discs mit einer farbigen Aufnahme-Oberfläche und verschmutzte Discs können nicht verwendet werden.
- Dieses Gerät kann nur folgende CD-Typen abspielen:
 

COMPACT disc	COMPACT disc	COMPACT disc
CD	CD	CD
CD-R	CD-R	CD-R
CD-RW	CD-RW	CD-RW

 Discs, die nicht diese Kennzeichnung aufweisen, werden möglicherweise nicht korrekt abgespielt.
- Discs, die nicht fertig gestellt wurden, können nicht abgespielt werden. (Verfahren: Siehe Brennsoftware und Bedienungsanleitung des Brenners.)

## GPS-Signal erfassen

Wenn Sie dieses Gerät erstmals einschalten, müssen Sie warten, bis das System die ersten Satellitensignale erfasst hat. Dieser Vorgang kann manchmal mehrere Minuten dauern. Stellen Sie zur schnellstmöglichen Signalerfassung sicher, dass Ihr Fahrzeug im Freien und in einem offenen Bereich steht, also abseits von großen Gebäuden und hohen Bäumen.

Nachdem das System erstmals ein Satellitensignal empfangen hat, wird es dies in Zukunft schneller tun.

## Wissenswertes über das Frontpanel

Beim Entfernen des Produkts aus der Verpackung oder der Installation kann das Frontpanel in einem Winkel abstehen, wie dargestellt in (Abb. 1). Dies ist den Eigenschaften des Mechanismus geschuldet, mit dem das Produkt ausgestattet ist.

Wird das Produkt erstmals mit Strom versorgt und funktioniert es einwandfrei, so stellt das Frontpanel sich automatisch in eine Position (sog. Initial-Einstellwinkel) wie dargestellt in (Abb. 2).

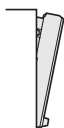

(Abb. 1)



(Abb. 2)

## Gerät reinigen

Ist die Frontplatte des Geräts verschmutzt, reinigen Sie sie mit einem weichen trockenen Tuch, z. B. mit einem Silikontuch. Ist die Frontplatte stark verschmutzt, entfernen Sie den Schmutz mit einem angefeuchteten Tuch (mit neutralem Reinigungsmittel) und wischen Sie es anschließend wieder mit einem weichen trockenen Tuch ab.



- Kein Reinigungsmittel direkt auf das Gerät sprühen. Dies könnte die mechanischen Bauteile beschädigen. Die Frontplatte nicht mit einem harten Tuch oder Lösungsmitteln wie z. B. Verdüner oder Alkohol reinigen. Dies könnte die Oberfläche zerkratzen oder Aufdrucke löschen.

## Gerät zurücksetzen

Falls das Gerät bzw. das angeschlossene Gerät nicht richtig funktioniert, Gerät zurücksetzen.

### 1 Drücken Sie die <Reset>-Taste.

Das Gerät wird auf Werkseinstellungen zurückgesetzt.

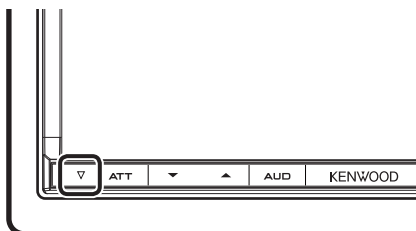

#### HINWEIS

- Trennen Sie das USB-Gerät, bevor Sie die <Reset>-Taste drücken. Durch Drücken der <Reset>-Taste mit angeschlossenem USB-Gerät können die auf dem USB-Gerät gespeicherten Daten beschädigt werden. Für Informationen zum Trennen des USB-Geräts siehe **Musik abspielen (S.71)**.
- Wird das Gerät nach dem Reset wieder eingeschaltet, erscheint der Initial-SETUP-Bildschirm. Siehe **Erste Schritte (S.62)**.

## Sicherheitsmaßnahmen und wichtige Informationen

Lesen Sie diese Informationen sorgfältig, bevor Sie das Kenwood Navigationssystem bedienen und folgen Sie den Anweisungen in diesem Handbuch. Weder Kenwood noch Garmin haften für Probleme oder Unfälle infolge von Nichtbeachtung der Anweisungen in diesem Handbuch.

### ⚠️ WARNHINWIESE

**Die Nichtbeachtung der folgenden potenziell gefährlichen Situationen kann zu einem Unfall oder Zusammenstoß und damit zum Tod oder zu schweren Verletzungen führen.**

Vergleichen Sie die Informationen, die über das Navigationssystem angezeigt werden, sorgfältig mit anderen verfügbaren Informationsquellen, einschließlich Straßenschildern, Orientierungspunkten und Landkarten. Aus Sicherheitsgründen sollten Sie Unstimmigkeiten oder offene Fragen klären, bevor Sie die Fahrt mit dem Navigationssystem fortsetzen.

Bei der Verwendung Ihres Fahrzeugs sollten Sie immer auf Sicherheit bedacht sein.

Lassen Sie sich während der Fahrt durch das Navigationssystem nicht ablenken, und behalten Sie stets die Verkehrssituation im Blick. Schauen Sie während der Fahrt so selten wie möglich auf den Bildschirm des Navigationssystems und folgen Sie so weit wie möglich den Sprachanweisungen.

Zielorteingaben, Einstellungsänderungen und umfangreiche Verwendung der Funktionen des Navigationssystems sollten während der Fahrt unterbleiben. Parken Sie Ihr Fahrzeug stets sicher und verkehrsgerecht bevor Sie sich an zeitintensive Bedienungsvorgänge machen.

Halten Sie die Lautstärke des Systems auf einem ausreichend niedrigen Niveau, um während der Fahrt Außengeräusche wahrnehmen zu können. Wenn Sie keine Außengeräusche hören, reagieren Sie möglicherweise zu spät auf Veränderungen in der Verkehrssituation. Dies kann Unfälle verursachen.

Das Navigationssystem wird die aktuelle Position des Fahrzeugs beim ersten Einsatz nach dem Kauf nicht sofort korrekt anzeigen, und auch dann nicht, wenn die Fahrzeugbatterie abgeklemmt wurde. Allerdings werden schon bald GPS-Satellitensignale empfangen, mit deren Hilfe die richtige Position angezeigt werden kann.

Achten Sie auf die Umgebungstemperatur. Der Einsatz des Navigationssystems bei extremen Temperaturen kann zu Fehlfunktionen oder Beschädigung führen. Beachten Sie ferner, dass das Gerät beschädigt werden kann durch starke Vibrationen, durch Kontakt mit metallischen Gegenständen, oder durch Eindringen von Wasser ins Innere des Geräts.

### ⚠️ AUFMERKSAMKEITSGEBOTE

**Die Nichtbeachtung der folgenden potenziell gefährlichen Situationen kann zu Verletzungen oder Sachschäden führen.**

Das Navigationssystem ist entworfen, um Ihnen Routenvorschläge zu unterbreiten. Es berücksichtigt weder Wetter- und Verkehrsbedingungen oder Straßensperren, noch andere Faktoren, die sich auf die Sicherheit oder den Zeitplan während der Fahrt auswirken können.

Betrachten Sie das Navigationssystem als einfaches Hilfsmittel. Unter keinen Umständen sollten Sie das Navigationssystem dort einsetzen, wo eine präzise Messung von Richtung, Entfernung, Standort oder Topographie benötigt wird.

Das sog. Global Positioning System (GPS) wird betrieben von der Regierung der Vereinigten Staaten, der die alleinige Verantwortung für Genauigkeit und Wartung obliegt. Das staatliche System ist Veränderungen unterworfen, welche die Genauigkeit und Leistung aller GPS-Geräte, einschließlich Ihres Navigationssystems, beeinträchtigen könnten. Obwohl es sich bei dem Navigationssystem um ein Präzisionsgerät handelt, kann es, wie jedes andere Navigationsgerät auch, missbraucht oder falsch interpretiert werden, und dadurch für Gefahr sorgen.

### WICHTIGE INFORMATIONEN

#### Schutz der Fahrzeugbatterie

Dieses Navigationssystem kann verwendet werden, während der Zündschlüssel auf ON- oder ACC-Stellung steht. Um die Batterie zu schonen, sollte jedoch, wann immer möglich, das System nur bei laufendem Motor eingesetzt werden. Wird das Navigationssystem über einen längeren Zeitraum bei ausgeschaltetem Motor betrieben, kann die Batterie hierdurch entladen werden.

#### Landkarten-Daten-Information

Eines der Ziele von Garmin ist es, den Kunden die vollständigsten und genauesten Karten, die verfügbar sind, zu einem vernünftigen Preis zu liefern. Wir verwenden eine Kombination von staatlichen und privaten Datenquellen, die wir anhand von Produktliteratur und Copyright-Mitteilungen für den Verbraucher auffindig machen. Praktisch alle Datenquellen beinhalten in irgendeiner Form ungenaue oder unvollständige Daten. In einigen Ländern sind vollständige und genaue Karteninformationen nicht erhältlich oder unverhältnismäßig teuer.

## Erste Schritte

Schalten Sie das Gerät ein und führen einige Setup-Schritte vor der Verwendung durch.

Drücken Sie die <MENU>-Taste.

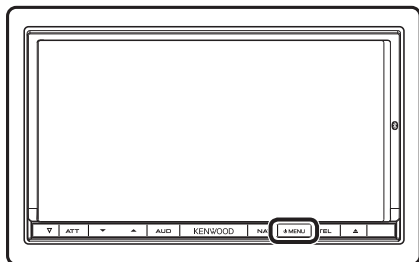

Das Gerät ist eingeschaltet.

### ● Zum Ausschalten des Geräts:

Drücken Sie die <MENU>-Taste für 1 Sekunde.

Die "Initial SETUP" (SETUP ab Werk) müssen nur beim ersten Einsatz nach dem Kauf, und nach einem Zurücksetzen der Einstellungen des Geräts durchgeführt werden.

## 1 Drücken Sie den entsprechenden Touchkey und stellen Sie den Wert ein.



### Language/ Ansagen

Wählen Sie die Sprache für den Steuerbildschirm und die Einstellungselemente aus. Die Werkseinstellung ist "British English (en)". Drücken Sie [Enter] nach der Einstellung.

### Angle / Winkel

Stellen Sie die Position des Monitors ein. Werkseinstellung ist "0". Drücken Sie [↵] nach der Einstellung.

### iPod AV Interface Use/ iPod AV Interface-nutzen.

Stellt Sie den Anschluss ein, an dem Ihr iPod angeschlossen ist. Werkseinstellung ist "iPod".

### Color/Farbe

Stellt die Beleuchtungsfarbe des Bildschirms und der Tasten ein. Sie können wählen, ob Sie den Color-Scan zur Einstellung der Scan-Farbe durchführen möchten. Drücken Sie [↵] nach der Einstellung.

### EXT SW

Steuerung der externen Geräte. Drücken Sie [↵] nach der Einstellung.

### Camera/ Kamera

Stellen Sie die Parameter für die Kamera ein. Drücken Sie [↵] nach der Einstellung.

## 2 Drücken Sie [Finish/Ende].

### HINWEIS

- Weitere Details zu den Bedienvorgängen jeder Einstellung finden Sie in der Bedienungsanleitung.

## Fernbedienung vorbereiten

Legen Sie zwei "AAA"/"R03"- Batterien so ein, dass die ⊕ und ⊖ -pole korrekt ausgerichtet sind. Beachten Sie die Abbildung im Gehäuse.

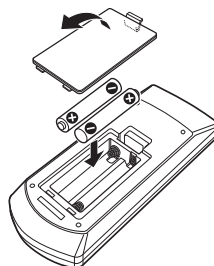

### ⚠ Achtung

- Bewahren Sie die Fernbedienung an einem Ort auf, von dem aus sie beim Bremsen oder sonstigen Aktionen nicht herunterfallen kann. Es kann zu gefährlichen Situationen kommen, wenn die Fernbedienung herunterfällt und bei der Fahrt unter die Pedale gerät.
- Legen Sie die Batterie nicht in der Nähe von Feuer oder im direkten Sonnenlicht ab. Ein Brand, eine Explosion oder Überhitzung können verursacht werden.
- Laden Sie keine Batterien wieder auf, schließen Sie sie nicht kurz, brechen Sie sie nicht auf oder erhitzen Sie sie nicht und werfen Sie sie nicht in offenes Feuer. Dies kann zum Austreten der Batterieflüssigkeit führen. Wenn diese in Kontakt mit Ihren Augen oder Ihrer Kleidung gerät, sollten Sie diese sofort mit Wasser abspülen und einen Arzt aufsuchen.
- Bewahren Sie Batterien außer Reichweite von Kindern auf. Falls ein Kind eine Batterie verschlucken sollte, suchen Sie sofort einen Arzt auf.

## Grundfunktionen

### Tastenfunktionen auf dem Frontpanel

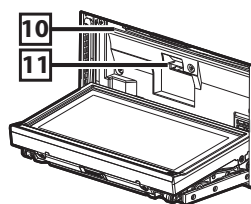
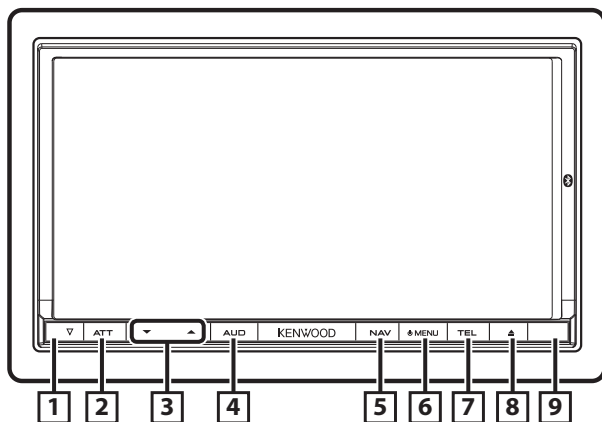



Nummer	Name	Handlung
<b>1</b>	▽ (Reset)	<ul style="list-style-type: none"> <li>• Wenn das Gerät oder das angeschlossene Gerät nicht richtig funktioniert, wird das Gerät auf die Werkseinstellungen zurückgesetzt, sobald diese Taste gedrückt wird (<b>Bedienungsanleitung S.95</b>).</li> <li>• Ist die SI-Funktion aktiviert, blinkt dieses Anzeigesymbol, wenn das Zündschloss auf "Aus" steht (<b>Bedienungsanleitung S.68</b>).</li> </ul>
<b>2</b>	ATT	<ul style="list-style-type: none"> <li>• Lautstärkeabschwächung ein-/ausschalten.</li> <li>• Drücken Sie die Taste länger als 1 Sekunde, um den Bildschirm auszuschalten.</li> </ul>
<b>3</b>	▼, ▲ (Vol)	Lautstärkeregelung.
<b>4</b>	AUD	<ul style="list-style-type: none"> <li>• Anzeige des Graphic-Equalizer-Bildschirms (<b>Bedienungsanleitung S.82</b>)*.</li> <li>• Drücken Sie die Taste länger als 1 Sekunde, um die Kamerabildanzeige ein-/auszuschalten.</li> </ul>
<b>5</b>	NAV	<ul style="list-style-type: none"> <li>• Zeigt den Navigationsbildschirm an.</li> <li>• Drücken Sie die Taste 1 Sekunde, um die AV-Ausgangsquellen zu schalten.</li> </ul>
<b>6</b>	MENU	<ul style="list-style-type: none"> <li>• Zeigt den Top-Menübildschirm an (<b>Bedienungsanleitung S.13</b>).</li> <li>• Drücken Sie die Taste länger als 1 Sekunde, um die Stromversorgung auszuschalten.</li> <li>• Ist die Stromversorgung ausgeschaltet, wird sie hierdurch eingeschaltet.</li> </ul>
<b>7</b>	TEL	<ul style="list-style-type: none"> <li>• Zeigt den Freisprech-Bildschirm an (<b>Bedienungsanleitung S.50</b>).</li> <li>• Drücken Sie die Taste für 1 Sekunde zur Anzeige des Bildschirms für die Bildschirmsteuerung.</li> </ul>
<b>8</b>	▲ (Eject)	<ul style="list-style-type: none"> <li>• Wirft die Disc aus.</li> <li>• Ist das Panel geöffnet, drücken Sie die Taste, um das Panel vor dem Disc-Fach zu schließen, oder drücken Sie die Taste für 1 Sekunde, um die Disc auszuwerfen.</li> <li>• Ist das Panel geschlossen, drücken Sie die Taste für 1 Sekunde, um das Panel zur Freigabe des SD-Kartensteckplatzes vollständig zu öffnen.</li> </ul>
<b>9</b>	Fernsensor	<ul style="list-style-type: none"> <li>• Empfängt das Fernbedienungssignal.</li> <li>• Dieses Feature können Sie per Fernsensor wahlweise aktivieren oder deaktivieren (<b>Bedienungsanleitung S.66</b>).</li> <li>• Ist Remote Sensor/ Fernb. Sensor deaktiviert, wird die TV-Fernbedienung nicht angenommen.</li> </ul>
<b>10</b>	Disc-Einführungsschlitz	Ein Schlitz zur Einführung von Discs.
<b>11</b>	SD-Kartensteckplatz	Ein Schlitz zur Einführung einer SD-Karte. Die Karte wird zur Aktualisierung der Landkarte verwendet. Wie Sie die Landkarte aktualisieren, erfahren Sie in der Bedienungsanleitung des Navigationssystems. Darüber hinaus können Sie AV-Dateien abspielen, die auf der Karte gespeichert sind.

\* Unter bestimmten Umständen ist es möglich, dass die Anzeige nicht auf den Graphic-Equalizer-Bildschirm umschaltet.

## Gemeinsame Funktionen

### Allgemein

Es gibt eine Reihe von Funktionen, die von praktisch jedem Bildschirm aus aufgerufen werden können.



### [Menu]

Keht zurück zum Top-Menübildschirm.

### ↩ (RETURN)

Keht zurück zum vorherigen Bildschirm.

### ⬅ (Common-Menu-Touchkey)

Antippen, um das Common Menu einzublenden. Der Inhalt des Menüs lautet wie folgt:

⬅ : Zeigt den EXT-SW-Steuerungsbildschirm an.

⬅ : Zeigt den SETUP-Menübildschirm an.

⬅ : Zeigt den Audio-Control-Menübildschirm an.

⬅ : Zeigt den Steuerungsbildschirm der aktuellen Quelle an. Icon-Feature ändert sich je nach Quelle.

✕ : Schließt das Menü.

### Bildschirm-Liste

Die meisten Bildschirm-Listen haben einige gemeinsame Funktionstasten.



### ⬅ (Scroll)

Scrollt die Textanzeige.

### All ▶ usw.

Touchkeys mit unterschiedlichen Funktionen werden hier angezeigt.

Die angezeigten Tasten variieren je nach aktueller Audioquelle, Status etc.

Beispiele finden Sie unter **Bildschirm-Liste (S. 15)** in der Bedienungsanleitung.

### Flick-Scrolling

Die meisten Bildschirm-Listen lassen sich mit einer Auf-/Ab- bzw. Rechts-/Linksbewegung des Fingers auf dem Bildschirm durchblättern.

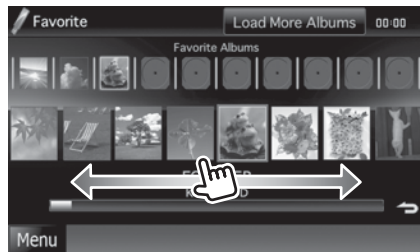
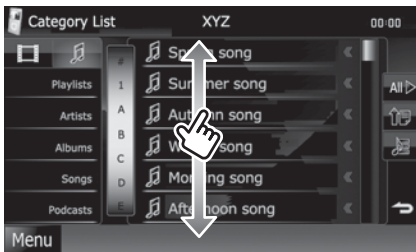

## Frontpanel entfernen

Sie können das Frontpanel zwecks Diebstahlschutz entfernen.

Drücken Sie die <▲>-Taste für 1 Sekunde zur Öffnung des Frontpanels.

Nehmen Sie das Panel dann wie in den nachfolgenden Diagrammen dargestellt ab.

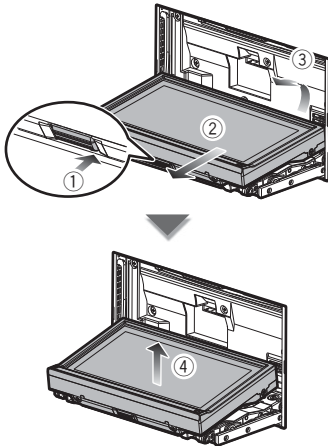

### HINWEIS

- Die angebrachte Platte schließt sich automatisch 10 Sekunden nachdem das Frontpanel gelöst worden ist. Entfernen Sie das Panel, bevor dies geschieht. Um eine Leistungsminderung zu verhindern, berühren Sie keinesfalls die Anschlüsse des Geräts und der Frontplatte mit Ihren Fingern.
- Sind die Anschlüsse des Geräts oder die Frontplatte verschmutzt, reinigen Sie sie mit einem weichen trockenen Tuch.
- Für Informationen zum Anbringen des Panels, siehe **Frontpanel anbringen (S.79)**.

# Verwendung des Navigationssystems

**1 Drücken Sie die <NAV>-Taste zur Anzeige des Navigationsbildschirms.**

**2 Starten Sie die gewünschte Funktion auf dem Hauptmenü-Bildschirm.**



1	Signalstärke der GPS-Satelliten.
2	Findet einen Bestimmungsort.
3	Anzeige der Landkarte.
4	Regelt die Einstellungen.
5	Verwendet Tools wie ecoRoute und Hilfe.

## HINWEIS

- Zusätzliche Informationen zur Verwendung des Navigationssystems erhalten Sie in der Hilfe. Zur Anzeige der Hilfe drücken Sie [Tools], dann drücken Sie [Help].

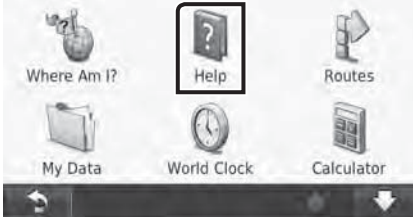

- Weitere Informationen über Ihr Navigationssystem erhalten Sie, indem Sie die neueste Version der Bedienungsanleitung von [manual.kenwood.com/edition/im352](http://manual.kenwood.com/edition/im352) herunterladen.

**3 Geben Sie den Bestimmungsort ein und starten Sie die Navigation.**

### ● Attraktionen finden.

- 1) Drücken Sie [Where To?].
- 2) Drücken Sie [Points of Interest].
- 3) Wählen Sie eine Kategorie und eine Unterkategorie.
- 4) Wählen Sie einen Bestimmungsort.
- 5) Drücken Sie [Go!].

## HINWEIS

- Zur Eingabe von Buchstaben, die im Namen vorkommen, drücken Sie [Where To?] - [Points of Interest] - [Spell Name].
- Zur Suche nach einem Ort in entfernter Gegend, drücken Sie [Where To?] und dann drücken Sie [Near].

## 4 Folgen Sie der Route zum Bestimmungsort.

### ACHTUNG

- Die Anzeige der Geschwindigkeitsbegrenzung dient nur zur Information und ersetzt nicht die Verantwortung des Fahrers, alle angezeigten Geschwindigkeitsbegrenzungen einzuhalten und jederzeit mit einer sicheren und besonnenen Fahrweise am Verkehr teilzunehmen. Garmin und Kenwood übernehmen keine Verantwortung für etwaige Bußgeldbescheide, die Sie erhalten, weil Sie gegen geltende Verkehrsregeln verstoßen oder Verkehrszeichen übersehen haben.

Ihre Route ist durch eine magentafarbene Linie gekennzeichnet. Ihr Navigationssystem führt Sie auf Ihrer Route mit Sprachanweisungen, Pfeilen auf der Karte und Anweisungen am oberen Rand der Karte zum Bestimmungsort. Wenn Sie von der ursprünglichen Route abweichen, berechnet das Navigationssystem die Route neu.

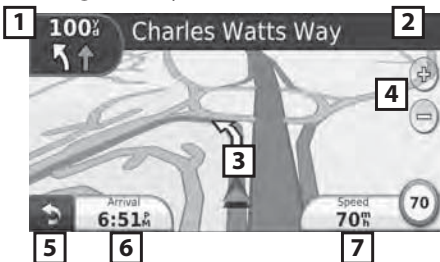

1	Anzeige der nächsten Abzweigung bzw. Kreuzung, sofern verfügbar.
2	Anzeige der Liste mit den Abzweigungen.
3	Anzeige der Where Am I? Seite.
4	Vergrößert und verkleinert die Anzeige.
5	Keht zurück zum Hauptmenü.
6	Anzeige eines anderen Datenfeldes.
7	Anzeige des Trip-Computer.



### HINWEIS

- Drücken und ziehen Sie die Landkarte gleichzeitig, um einen anderen Bereich der Landkarte anzeigen zu lassen.
- Ein Icon für Geschwindigkeitsbegrenzung könnte angezeigt werden, während Sie auf Fernstraßen fahren.

### ● Zwischenstopp einfügen

- 1) Während Sie zum Bestimmungsort unterwegs sind, drücken Sie [  ] und dann drücken Sie [Where To?].
- 2) Wählen Sie einen Zwischenstopp aus.
- 3) Drücken Sie [Go!].
- 4) Drücken Sie [Add as Via Point] zur Ergänzung dieses Zwischenstopps vor Ihrem endgültigen Bestimmungsort.

### ● Umweg fahren

- 1) Während Sie zum Bestimmungsort unterwegs sind, drücken Sie [  ].
- 2) Drücken Sie [  ].

## Weitere Features

### ● Verkehrsreiche Strecken auf Ihrer Route vermeiden

- 1) Drücken Sie das Traffic-Icon auf der Landkarte.
- 2) Drücken Sie [Traffic On Route].
- 3) Falls notwendig, drücken Sie die Pfeile, um sich über andere Verkehrsbehinderungen auf Ihrer Route zu informieren.
- 4) Drücken Sie [Avoid].

### ● Anzeige der Verkehrskarte.

Die Verkehrskarte zeigt mittels optischer Farbkodierung das Verkehrsaufkommen und staubedingte Verzögerungen in Ihrer Umgebung.

### ● Wissenswertes über Verkehrsinformationen

#### ACHTUNG

- Verkehrsdienste sind in einigen Gebieten bzw. Ländern nicht verfügbar.
  - Garmin und Kenwood sind weder für die Genauigkeit noch für die Aktualität der Verkehrsinformationen verantwortlich.
- In Verbindung mit einem FM-Verkehrsfunkempfänger kann das Navigationssystem aktuelle Verkehrsinformationen empfangen und auswerten. Wird eine Verkehrsmeldung empfangen, sehen Sie dieses auf der Landkarte und können Ihre Route so ändern, dass Sie Verkehrsbehinderungen auf Ihrer Route vermeiden. Das Abo für den FM-TMC-Empfänger wird automatisch aktiviert, sobald Ihr Navigationssystem Signale vom GPS-Satelliten und Verkehrsmeldungen vom Service-Provider empfängt. Besuchen Sie [www.garmin.com/fmtraffic](http://www.garmin.com/fmtraffic) für weitere Informationen.

### ● Software aktualisieren

Zur Aktualisierung der Software des Navigationssystems müssen Sie über ein USB-Massenspeichergerät und eine Internet-Verbindung verfügen.

- 1) Besuchen Sie [www.garmin.com/Kenwood](http://www.garmin.com/Kenwood).
- 2) Finden Sie Ihr Modell und wählen Sie [Software Updates] > [Download].
- 3) Lesen und akzeptieren Sie die Bedingungen der Lizenzvereinbarung.
- 4) Folgen Sie den Anweisungen auf der Website, um die Installation des Software-Updates abzuschließen.

### ● Landkarten aktualisieren

Sie können aktualisierte Kartendaten von Garmin kaufen oder erfragen Sie Details von Ihrem Kenwood-Fachhändler bzw. Kenwood-Service-Center.

- 1) Besuchen Sie [www.garmin.com/Kenwood](http://www.garmin.com/Kenwood).
- 2) Wählen Sie [Order Map Updates] für Ihr Kenwood-Gerät.
- 3) Folgen Sie den Anleitungen auf der Website, um Ihre Landkarten zu aktualisieren.

# Musik abspielen

Sie können Audiodateien von Musik-CD, Discs, USB-Speichergerät und iPod abspielen.

## HINWEIS

• Für Details zu abspielbaren Dateiformaten, Medienformaten, iPod-Model, usw., siehe Bedienungsanleitung.

## 1 Verbinden Sie das Speichermedium, das Sie abspielen möchten, wie nachfolgend dargestellt.

### Disc

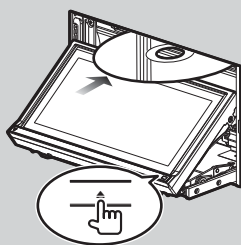

- 1) Drücken Sie die <▲>-Taste zur Öffnung des Frontpanels.
- 2) Schieben Sie die Disc in den Schlitz.

● **Zum Auswurf der Disc:**  
Drücken Sie die <▲>-Taste.

### iPod, USB-Gerät

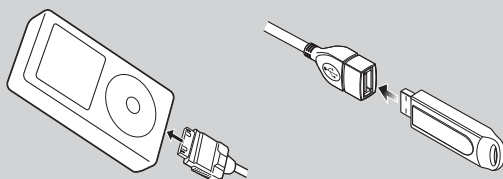

- 1) Verbinden Sie das Gerät mit jedem Kabel.

→ *Startet Wiedergabe.*

● **Um das Gerät zu trennen:**

Drücken Sie [⏪] auf dem Bildschirm, dann Drücken Sie [▲] für 1 Sekunde.

Trennen Sie das Gerät vom Kabel.

### SD-Karte

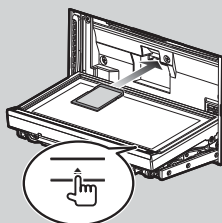

- 1) Drücken Sie [▲] länger als 1 Sekunde, um das Frontpanel zu öffnen und die Karte einzulegen.

→ *Startet Wiedergabe.*

● **Zum Auswurf der Karte:**

Drücken Sie die Karte, bis es klickt, und lassen Sie sie anschließend los. Die Karte springt heraus, so dass Sie sie herausziehen können.

Eingekerbter  
Abschnitt



Bedruckte  
Seite

**Fortsetzung**

## 2 Steuern Sie die Wiedergabe der Musik am Quellensteuerungsbildschirm.

Die folgenden Symbole stellen die Touchkeys auf dem Bildschirm dar.

Die Funktionen der Touchkeys bleiben gleich, unabhängig von der Quelle, die Sie ausgewählt haben.



Grundfunktionen dieses Bildschirms

Wiedergabe oder Pause:	▶
Wiedergabe anhalten:	■
Trennt das Gerät:	▲
Durchsucht vorigen/nächsten Inhalt.	◀◀▶▶
Schneller Vor- oder Rücklauf (nur Discs, CDs, USB-Geräte):	◀◀▶▶ bzw. bewegen Sie den Cursor in der Mittenleiste
Wiederholt aktuelle Inhalte:	🔄
Gibt den gesamten Inhalt in zufälliger Reihenfolge wieder:	🔀

### HINWEIS

- Weitere Bedienvorgänge finden Sie in der Bedienungsanleitung.
- Wird der gewünschte Touchkey in der Multifunktionsleiste nicht dargestellt, drücken Sie [◀◀] zum Wechseln des Menüs.

## 3 Suchen Sie den Titel bzw. die Datei, die Sie hören möchten.

### ● Listensuchlauf

- 1) Berühren Sie die Mitte des Bildschirms.

Die Inhaltsliste des abgespielten Speichermediums wird angezeigt.

Werden nur Informationen zum aktuellen Titel angezeigt, drücken Sie [▲], um zur Listenanzeige zu wechseln.

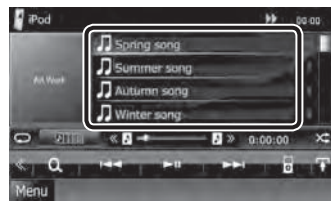

### ● Erweiterte Suche

- 1) Drücken Sie [🔍].
- 2) Drücken Sie die gewünschte Verfeinerungsmethode.  
Die Liste wird gemäß Ihrer Auswahl verfeinert angezeigt.
- 3) Drücken Sie auf das gewünschte Element.

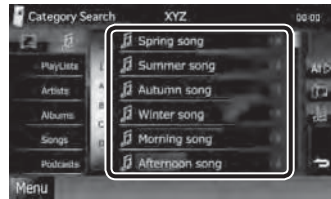

### HINWEIS

- Für Details zu den Suchfunktionen, siehe **Suchfunktionen (S.34)** in der Bedienungsanleitung.



# Filme/Bilder abspielen

Sie können DVD-Videos, Video-CDs (VCD), Filmdateien von Discs, iPod, und Bilddateien von USB-Speichergerät und SD-Karte abspielen.

## HINWEIS

- Für Details zu abspielbaren Dateiformaten, Geräteformaten, usw., siehe Bedienungsanleitung.

## 1 Wählen Sie das gewünschte Speichermedium aus.

Für Informationen über das Verfahren zum Verbinden siehe **Musik abspielen (S.71)**.

## 2 Steuern Sie Film/Bild durch Berühren des Bildschirms.

Jeder Bereich des Bildschirms hat eine eigene Funktion.

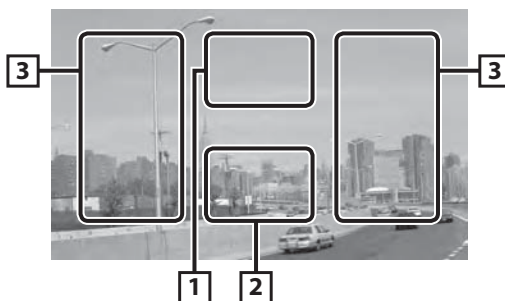

1	2	3
DVD: Zeigt das DVD-Menü an. <sup>*1</sup> VCD: Zeigt den Zoom-Steuerungsbildschirm an. <sup>*2</sup> Discs: Zeigt das Disc-Menü an. <sup>*3</sup>	Zeigt den Quellensteuerungsbildschirm an.	<ul style="list-style-type: none"> <li>• Durchsucht vorigen/nächsten Inhalt bzw. Datei.</li> <li>• Wenn man von der Mitte der Anzeige nach links oder rechts navigiert, wird ein schneller Rück- oder Vorlauf durchgeführt. Um den schnellen Vor- oder Rücklauf anzuhalten, drücken Sie auf die Mitte der Anzeige.<sup>*4</sup></li> </ul>

<sup>\*1</sup> Siehe **DVD-Disc-Menü-Funktionen (S.21)** in der Bedienungsanleitung.

<sup>\*2</sup> Siehe **Zoom-Steuerung für DVD und VCD (S.22)** in der Bedienungsanleitung.

<sup>\*3</sup> Siehe **Film-Steuerung (S.37)** in der Bedienungsanleitung.

<sup>\*4</sup> Je nach abgespieltem Dateiformat könnte diese Funktion für iPod/USB/SD-Karte nicht verfügbar sein.

## HINWEIS

- Für Informationen über Bedienvorgänge auf dem Quellensteuerungsbildschirm, siehe **Musik abspielen (S.71)**. Die Suche per Kategorie/Link/Album-Cover ist jedoch nicht möglich.
- Drücken Sie [ ] (zum Aufruf drücken Sie [ ] auf dem Quellensteuerungsbildschirm) zum Ausblenden aller Touchkeys.

# Radioprogramme hören

## 1 Drücken Sie [Menu] auf irgendeinem Bildschirm.

Zeigt den Top-Menübildschirm an.

## 2 Drücken Sie [TUNER].

Das Gerät schaltet auf Radio als Quelle.

## 3 Bedienung auf dem Quellensteuerungsbildschirm.

### ● Sendersuchlauf

- 1) Drücken Sie [].

Unterfunktionsmenü wird angezeigt.

- 2) Drücken Sie [AM] bzw. [FM] zur Auswahl des Frequenzbandes.
- 3) Drücken Sie [◀◀] bzw. [▶▶] zur Anwahl des gewünschten Senders.



### ● Automatische Programmspeicherung

- 1) Drücken Sie [].

Unterfunktionsmenü wird angezeigt.

- 2) Drücken Sie [AM] bzw. [FM] zur Auswahl des Frequenzbandes.
- 3) Drücken Sie [].
- 4) Drücken Sie [AME].
- 5) Drücken Sie [◀◀] bzw. [▶▶] im Unterfunktionsmenü.

Automatische Programmspeicherung startet.

### ● Abrufen des gespeicherten Senders.

- 1) Drücken Sie [P#].

Die Preset-Liste können Sie anzeigen lassen, in dem Sie auf die Mitte der Frequenzanzeige drücken.

### HINWEIS

- Für weitere Bedienvorgänge siehe **Radio-Grundfunktionen (S.40)** in der Bedienungsanleitung.

# Telefonanrufe tätigen

Sie können hierzu Ihr Bluetooth-Mobiltelefon verwenden, wenn es mit diesem Gerät verbunden ist.

## 1 Mobiltelefon am Gerät anmelden.

Befolgen Sie die nachfolgend beschriebene Vorgehensweise. Für Details zur Vorgehensweise siehe **Registrieren des Bluetooth-Gerätes (S.51)** in der Bedienungsanleitung.

- 1) <TEL>-Taste drücken, dann [BT SETUP] drücken.
- 2) Drücken Sie [SET] auf [Regist New Device/ Neues TEL registr] im Bluetooth-SETUP-Bildschirm.



- 3) Drücken Sie [PIN Code Set] im Bildschirm Searched Device List.
- 4) PIN-Code eingeben, dann drücken Sie [Enter / Eingabe].
- 5) Wählen Sie Ihr Mobiltelefon aus der Liste, die im Bildschirm Searched Device List dargestellt wird.

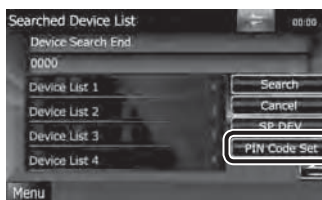

Die Registrierung ist abgeschlossen.

## 2 Mobiltelefon an das Gerät anschließen.

- 1) Drücken Sie [SET] auf [Paired Device List/ BT-Kopplungsliste] im Bluetooth-SETUP-Bildschirm.
- 2) Drücken Sie das gewünschte Gerät in der Liste, dann drücken Sie [TEL(HFP)]. Das ausgewählte Gerät wird mit dem Gerät verbunden.

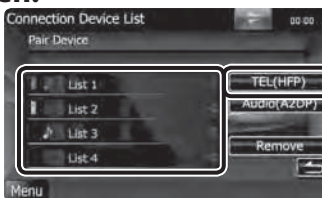

### HINWEIS

- Drücken Sie [Audio(A2DP)] zum Anschließen des Geräts als Audioplayer.

## 3 Telefonbuch herunterladen.

- 1) Benutzen Sie das Mobiltelefon, um Telefonbuchdaten an das Gerät zu senden.
- 2) Benutzen Sie das Mobiltelefon, um die Freisprechverbindung zu starten.

### HINWEIS

- Siehe Bedienungsanleitung des Mobiltelefons für Bedienvorgang.

**Fortsetzung**

## 4 Telefonanrufe tätigen bzw. annehmen.

Siehe nachfolgende Tabelle für jeweilige Betriebsmethode.

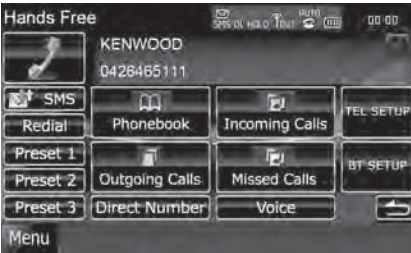

### Anruf durch Eingabe einer Telefonnummer

- ① Drücken Sie [Direct Number / Direktwahl].
- ② Geben Sie eine Telefonnummer mittels Zifferntasten ein.
- ③ Drücken Sie [  ].

### Anruf tätigen mittels Anruflisten

- ① Drücken Sie [Incoming Calls / Angenommene], [Outgoing Calls / Gewählte], oder [Missed Calls / Verpasste].
- ② Wählen Sie die Telefonnummer von der Liste.
- ③ Drücken Sie [  ].

### Redial

- ① Drücken Sie [Redial] zur Anzeige der zuvor gewählten Nummer.
- ② Drücken Sie [  ].

### Anruf tätigen mittels Telefonbuch

- ① Drücken Sie [Phonebook / Telefonbuch].
- ② Wählen Sie den Namen von der Liste.
- ③ Wählen Sie die Nummer von der Liste.
- ④ Drücken Sie [  ].

### Anruf tätigen mittels Speichernummer

- ① Drücken Sie [Preset #] zur Anwahl der entsprechenden Telefonnummer.

### Sprachanrufe

Sie können mit der Spracherkennungsfunktion des Mobiltelefons Sprachanrufe tätigen.

- ① Drücken Sie [Voice/ Stimme].
- ② Sprechen Sie den im Mobiltelefon registrierten Namen aus.

### HINWEIS

- Für Details zur Vorgehensweise siehe **Verwendung der Freisprecheinrichtung (S.54)** in der Bedienungsanleitung.

# Vorgehensweise bei der Installation

## Vor der Installation

Vor der Installation dieses Geräts beachten Sie bitte die folgenden Vorsichtsmaßnahmen.

### ⚠️ WARNHINWEISE

- Verbinden Sie Zünddraht (rot) und Batterie­kabel (gelb) mit dem Fahrzeugchassis (Erde), so könnte dies zu einem Kurzschluss führen, der ein Feuer entzündet. Schließen Sie diese Drähte nur an eine Stromquelle an, die durch den Sicherungskasten geführt wird.
- Zündkabel (rot) und Batterie­kabel (gelb) dürfen nie ohne Einbindung einer Sicherung installiert werden. Zwischen Stromversorgung und Kabel muss immer eine Sicherung installiert sein.

### ⚠️ Achtung

- Montieren Sie dieses Gerät in der Konsole Ihres Fahrzeugs. Berühren Sie die Metallteile des Geräts während oder kurz nach der Benutzung nicht. Metallteile wie der Kühlkörper und das Gehäuse werden heiß.

### Hinweise

- Die Montage sowie die Verkabelung dieses Gerätes macht besondere Fähigkeiten und Erfahrung erforderlich. Überlassen Sie die Montage- und Verkabelungsarbeiten aus Sicherheitsgründen ausgewiesener Fachpersonal.
- Betreiben Sie das Gerät ausschließlich mit 12-Volt-Gleichstrom und negativer Masseverbindung.
- Setzen Sie weder die Frontblende noch deren Etui direktem Sonnenlicht, extremer Wärme oder Luftfeuchtigkeit aus. Schützen Sie diese Teile außerdem vor Staub und Spritzwasser.
- Verwenden Sie für den Einbau ausschließlich die mitgelieferten Schrauben. Verwenden Sie ausschließlich die mitgelieferten Schrauben. Falsche Schrauben können das Gerät beschädigen.
- Schaltet sich das Gerät nicht ein ("PROTECT" wird angezeigt), liegt möglicherweise ein Kurzschluss im Lautsprecherkabel vor, oder das Kabel hat das Fahrzeugchassis berührt, und die Schutzfunktion wurde deswegen aktiviert. Daher sollte das Lautsprecherkabel überprüft werden.
- Wenn die Zündung Ihres Fahrzeuges keine ACC-Stellung hat, dann schließen Sie die Zündkabel an eine Stromquelle an, die mit dem Zündschlüssel ein- und ausgeschaltet werden kann. Wenn Sie das Zündkabel an eine Stromquelle mit konstanter Stromversorgung anschließen, wie z. B. Batterie­kabel, kann dies die Batterie entleeren.

- Hat die Konsole eine Klappe, dann stellen Sie bei der Installation des Gerätes sicher, dass die Frontplatte beim Öffnen und Schließen nicht gegen die Klappe stößt.
- Wenn die Sicherung durchbrennt, überprüfen Sie zuerst, dass die Drähte sich nicht berühren und einen Kurzschluss verursachen. Ersetzen Sie dann die durchgebrannte Sicherung durch eine neue Sicherung mit den gleichen Nenngrößen.
- Isolieren Sie nicht angeschlossene Kabel mit Vinylband oder ähnlichem Material. Entfernen Sie nicht die Kappen von den Enden nicht angeschlossener Kabel und Anschlüsse, damit keine Kurzschlüsse entstehen.
- Schließen Sie beide Pole der Lautsprecher an den Lautsprecherausgängen am Gerät an. Das Gerät kann beschädigt werden oder den Dienst versagen, wenn Sie die Minuspole  $\ominus$  zusammenführen oder über Metallteile des Fahrzeuges erden.
- Sind nur zwei Lautsprecher an das System angeschlossen, nutzen Sie die Anschlüsse entweder an den beiden vorderen oder an den beiden hinteren Ausgangsklemmen (nicht 1x vorne und 1x hinten anschließen). So sollten Sie beispielsweise für den linken Lautsprecher nie den Anschluss  $\oplus$  an eine vordere Ausgangsklemme und den Anschluss  $\ominus$  an eine hintere Ausgangsklemme anschließen.
- Überprüfen Sie nach der Montage des Geräts, ob die Bremslichter, Blinker, Scheibenwischer usw. ordnungsgemäß funktionieren.
- Das Gerät so anbringen, dass der Montagewinkel  $30^\circ$  oder weniger beträgt.
- Dieses Gerät hat ein Kühlgebläse (**S.82**) zur Senkung der Innentemperatur. Montieren Sie das Gerät nie an einem Ort, wo das Kühlgebläse des Geräts blockiert ist. Eine Blockierung der Öffnungen wird das Abkühlen der Innentemperatur verhindern, was zu Fehlfunktionen führen wird.
- Bei der Installation des Gerätes im Fahrzeug dürfen Sie nicht zu sehr auf die Paneloberfläche drücken. Ansonsten könnte es zu Kratzern, Beschädigungen oder Fehlfunktionen kommen.
- Stellen Sie sicher, dass alle Kabelanschlüsse ordnungsgemäß durchgeführt wurden, indem Sie die Stecker bis zum vollkommenen Einrasten in die Buchsen einführen.
- Verwenden Sie einen handelsüblichen Übergangsadapter, wenn der Stecker nicht zum Anschluss im Fahrzeug passt.
- Die Empfangsqualität wird u. U. durch metallische Gegenstände in der Nähe der Bluetooth-Antenne beeinträchtigt.



### Bluetooth-Antenne



## Hinweise zum Einbau

### Mitgeliefertes Zubehör

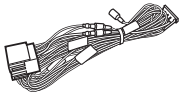
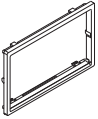
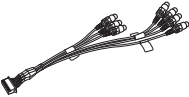
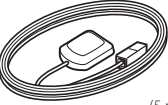
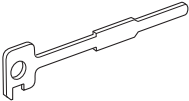
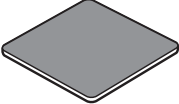
Stellen Sie zunächst sicher, dass das Zubehör des Gerätes vollständig geliefert wurde.

① ...1 	⑤ ...1 
② ...1 	⑥ ...1  (5 m)
③ ...2 	⑦ ...1 
④ ...1 	⑧ ...1  (3 m)

### Gerät

- 1 Um einem Kurzschluss vorzubeugen, ziehen Sie den Zündschlüssel ab und trennen Sie das  $\ominus$ -Kabel der Batterie.
- 2 Schließen Sie die Eingangs- und Ausgangskabel jedes Gerätes richtig an.
- 3 Schließen Sie alle Kabel am Kabelbaum an.
- 4 Schließen Sie den Steckverbinder B des Kabelbaums am

Lautsprecheranschluss Ihres Fahrzeugs an.

- 5 Schließen Sie den Steckverbinder A des Kabelbaums am externen Stromanschluss Ihres Fahrzeugs an.
- 6 Schließen Sie den Kabelbaumanschluss am Gerät an.
- 7 Bauen Sie das Autoradio in Ihrem Fahrzeug ein.
- 8  $\ominus$ -Batterie wieder anschließen.
- 9 Drücken Sie die <Reset>-Taste. **(S.60)**
- 10 Grundeinstellungen durchführen. Siehe **Erste Schritte (S.62)**.

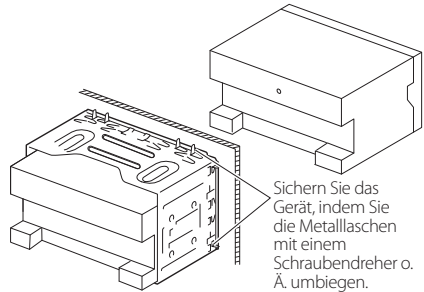

### HINWEIS

- Stellen Sie sicher, dass das Gerät fest sitzt. Falls das Gerät nicht fest sitzt, können Fehlfunktionen (beispielsweise Sprünge bei der Wiedergabe) auftreten.

### Hartgummirahmen

Zubehör ⑤ am Gerät anbringen.

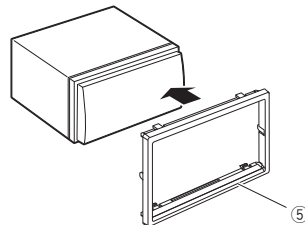

## Frontpanel anbringen

Halten Sie das Frontpanel so, dass Sie es nicht versehentlich fallen lassen können. Panel an der Befestigungsplatte so anbringen, dass es fest sitzt.

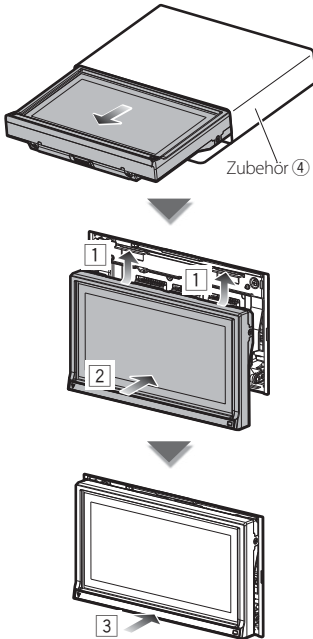

## GPS-Antenne

Die GPS-Antenne wird innerhalb des Fahrzeugs installiert. Es sollte möglichst horizontal eingebaut werden, um einen problemlosen Empfang der GPS-Satellitensignale zu ermöglichen.

Zur Montage der GPS-Antenne innerhalb Ihres Fahrzeugs:

- 1) Reinigen Sie das Armaturenbrett bzw. die alternative Montagefläche.
- 2) Ziehen Sie die Schutzfolie des Klebers von der Unterseite der

Metallplatte (Zubehör ⑦).

- 3) Drücken Sie die Metallplatte (Zubehör ⑦) fest auf das Armaturenbrett bzw. auf eine alternative Montagefläche. Die Metallplatte (Zubehör ⑦) ist biegsam, und kann somit - falls notwendig - an eine gewölbte Oberfläche angepasst werden.
- 4) Setzen Sie die GPS-Antenne (Zubehör ⑥) auf die Metallplatte (Zubehör ⑦).

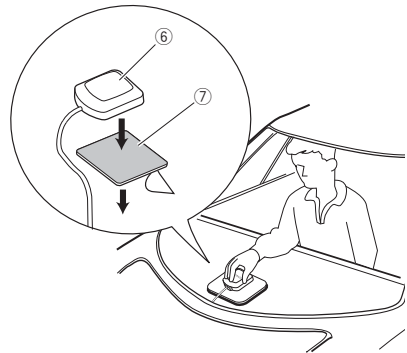

- Abhängig von der Art des Fahrzeug ist u.U. der Empfang der GPS-Satellitensignale bei einem Inneneinbau nicht möglich.
- Die GPS-Antenne sollte mit mindestens 30 cm Abstand zu Mobilfunkantennen oder anderen Sendeantennen installiert werden. GPS-Satellitensignale können durch derartige Kommunikationsmittel gestört werden.
- Ein Anstrich der GPS-Antenne mit (metallischer) Farbe kann zu einem Leistungsabfall führen.

## Mikrofoneinheit

- 1) Prüfen Sie die Einbauposition des Mikrofons (Zubehör ⑧).
- 2) Entfernen Sie all Öl- und Staubrückstände von der Montagefläche.
- 3) Bauen Sie das Mikrofon ein.
- 4) Verlegen Sie das Mikrofonskabel bis zum Gerät und befestigen Sie es an mehreren Punkten mit Klebeband oder Ähnlichem.

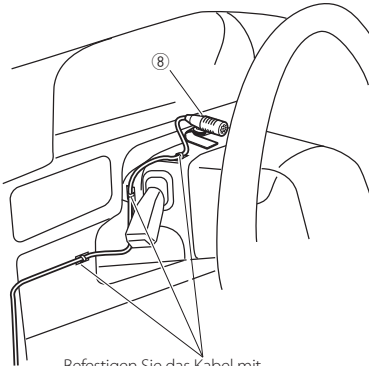

Befestigen Sie das Kabel mit handelsüblichem Klebeband.

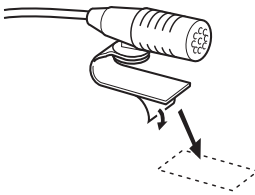

Entfernen Sie die Schutzfolie von der Klebefläche und befestigen Sie die Einheit an der oben abgebildeten Stelle.



Richten Sie das Mikrofon zum Fahrer hin aus.

## HINWEIS

- Bringen Sie das Mikrofon möglichst weit entfernt vom Mobiltelefon an.

## Gerät ausbauen

### Hartgummirahmen entfernen

- 1) Betätigen Sie mit dem Ausbauwerkzeug (Zubehör ③) die Verriegelungsstifte und entfernen Sie die zwei Arretierungen am Unterteil. Senken Sie den Rahmen und ziehen Sie ihn wie in der Abbildung dargestellt nach vorne.

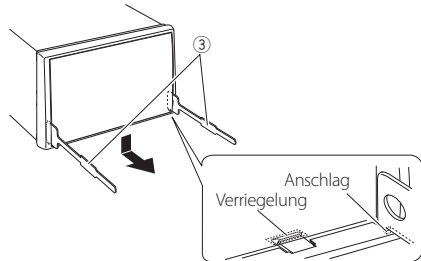

## HINWEIS

- Der Rahmen kann auf die gleiche Art und Weise von der Oberseite abgenommen werden.

- 2) Entfernen Sie die oberen zwei Teile, nachdem der untere Teil entfernt wurde.

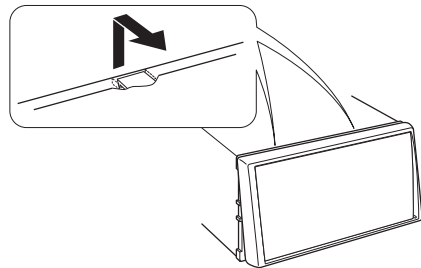



## Gerät ausbauen

- 1) Entfernen Sie den Hartgummirahmen wie in **Schritt 1 des Abschnitts "Hartgummirahmen entfernen"** beschrieben.
- 2) Führen Sie die beiden Ausbauwerkzeuge (Zubehör ③) wie abgebildet tief in die Schlitzlöcher auf beiden Seiten ein.

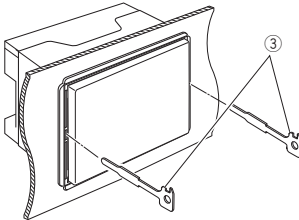

- 3) Drücken Sie das Ausbauwerkzeug nach unten und ziehen Sie das Gerät halb heraus. Üben Sie dabei einen Druck nach innen aus.

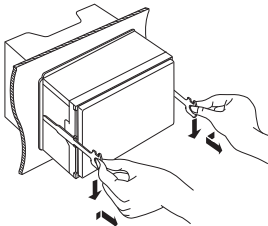

### HINWEIS

- Achten Sie darauf, dass Sie sich nicht an den Vorsprüngen des Ausbauwerkzeugs verletzen.

- 4) Umfassen Sie das Gerät mit beiden Händen und ziehen Sie es vorsichtig heraus, damit es nicht herunterfällt.

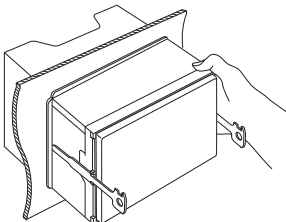

## Zuordnung/Funktion der Anschlüsse

Stiftnummern für ISO-Anschlüsse	Kabelfarbe	Funktionen
Externer Stromanschluss		
A-4	Gelb	Batterie
A-5	Blau/Weiß	Stromsteuerung
A-6	orange/weiß	Dimmer
A-7	Rot	Zündung (ACC)
A-8	Black	Erdungsanschluss (Masse)
Lautsprecheranschluss		
B-1	Lila	Hinten rechts (+)
B-2	Lila/Schwarz	Hinten rechts (-)
B-3	Grau	Vorne rechts(+)
B-4	Grau/Schwarz	Vorne rechts (-)
B-5	White	Vorne links (+)
B-6	Weiß/Schwarz	Vorne links (-)
B-7	Grün	Hinten links (+)
B-8	Grün/Schwarz	Hinten links (-)

\*Lautsprecherimpedanz: 4-8 Ω

## Verbindung

### Anschlussdiagramm (1)

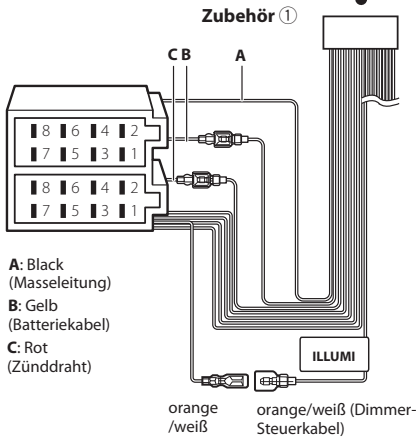
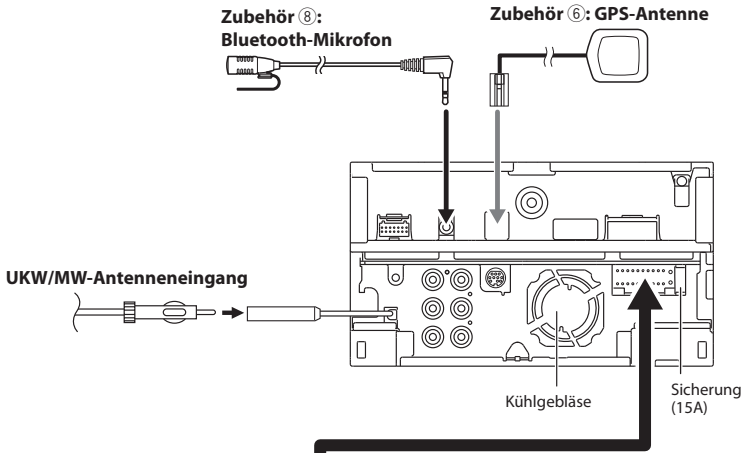

#### ⚠️ WARNUNG bei Verbindung des ISO-Anschlusses

Die Stiftbelegung der ISO-Anschlüsse ist vom Fahrzeugtyp abhängig. Stellen Sie sicher, dass Sie alles ordnungsgemäß anschließen, um Schäden am Gerät zu verhindern. Der standardmäßige Anschluss des Kabelbaums ist unten unter (1) beschrieben. Sind die ISO-Anschlussstifte wie unter (2) beschrieben belegt, schließen Sie die Kabel wie dargestellt an. Stellen Sie bitte sicher, dass das Kabel wie unter (2) unten beschrieben wieder angeschlossen wird, falls dieses Gerät in ein Fahrzeug der Marke **Volkswagen** eingebaut wird.

#### (1): Werkseinstellung

Der rote (A-7) Stift des ISO-Anschlusses am Fahrzeug ist mit der Konstantspannungsquelle verbunden, während der gelbe (A-4) Stift mit der Zündung verbunden ist.

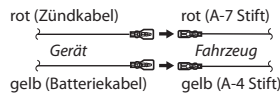

#### (2)

Der rote (A-7) Stift des ISO-Anschlusses am Fahrzeug ist mit der Konstantspannungsquelle verbunden, während der gelbe (A-4) Stift mit der Zündung verbunden ist.

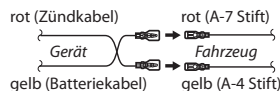

## Anschlussdiagramm (2)

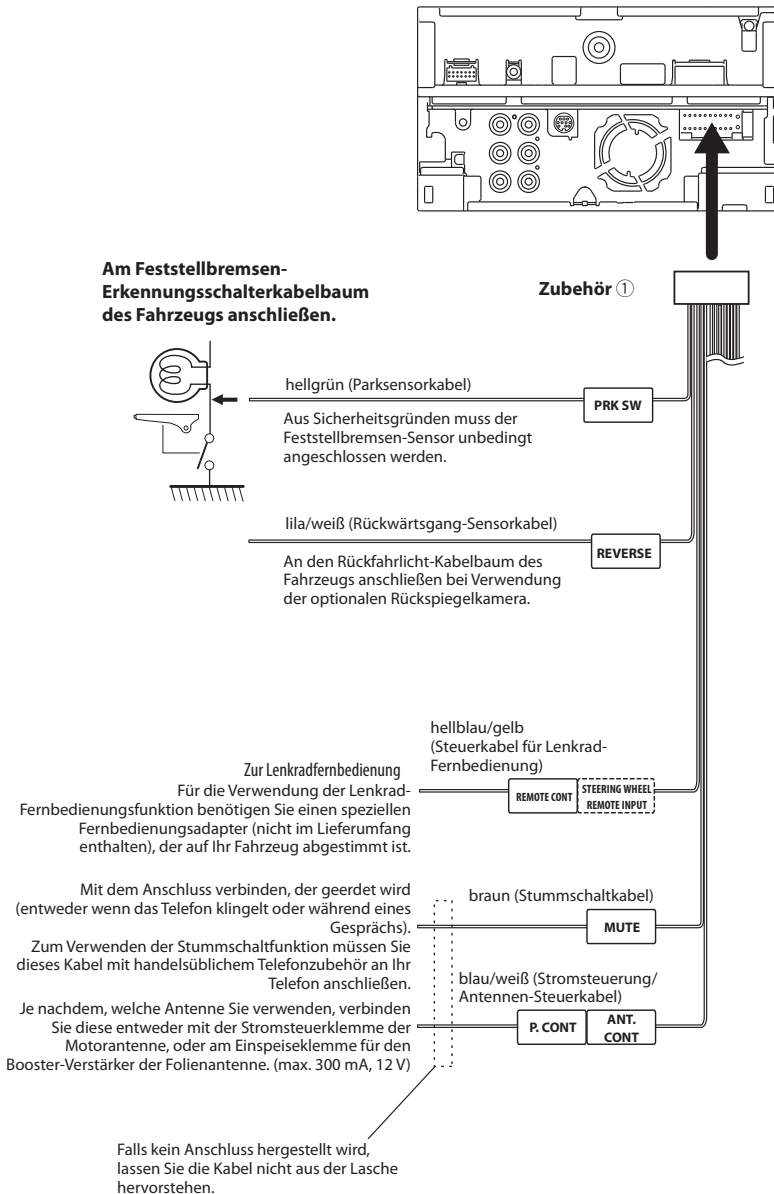

## System/Optionale Zubehörverbindung

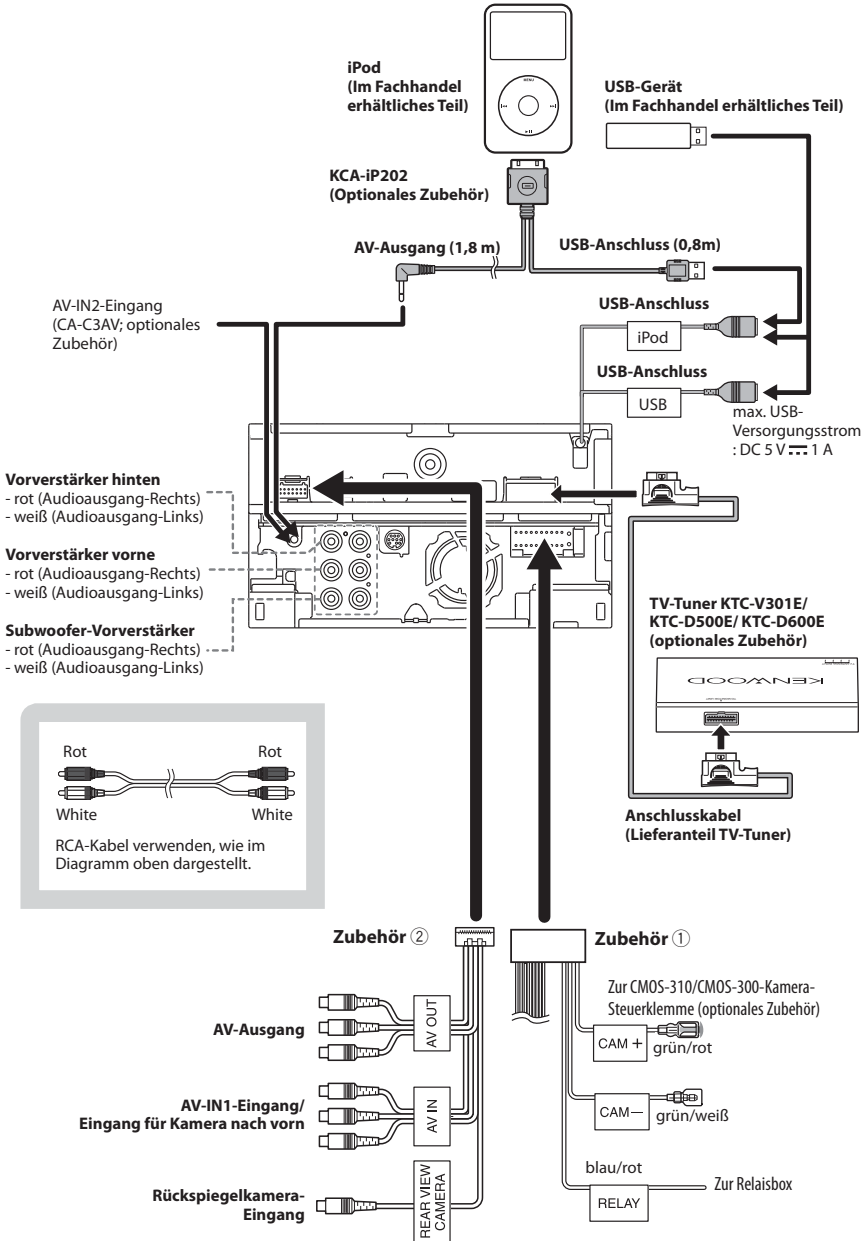

## Wissenswertes über dieses Gerät

### ■ Urheberrechte

- Die Wortmarke Bluetooth und die Logos sind Eigentum von Bluetooth SIG, Inc. und jede Verwendung dieser Marken durch die JVC KENWOOD Corporation erfolgt unter Lizenz. Andere Warenzeichen und Handelsmarken sind Eigentum der jeweiligen Inhaber.
- The "AAC" logo is a trademark of Dolby Laboratories.
- iTunes is a trademark of Apple Inc.
- "Made for iPod" and "Made for iPhone" mean that an electronic accessory has been designed to connect specifically to iPod or iPhone, respectively, and has been certified by the developer to meet Apple performance standards. Apple is not responsible for the operation of this device or its compliance with safety and regulatory standards. Please note that the use of this accessory with iPod or iPhone may affect wireless performance.
- iPhone, iPod, iPod classic, iPod nano, and iPod touch are trademarks of Apple Inc., registered in the U.S. and other countries.
-  is a trademark of DVD Format/Logo Licensing Corporation registered in the U.S., Japan and other countries.
- This item incorporates copy protection technology that is protected by U.S. patents and other intellectual property rights of Rovi Corporation. Reverse engineering and disassembly are prohibited.
- Hergestellt unter Lizenz von Dolby Laboratories. „Dolby“ und das Doppel-D-Symbol sind Warenzeichen von Dolby Laboratories.
- Hergestellt unter Lizenz unter U.S.- Patent-Nr.: 5,956,674; 5,974,380; 6,487,535 & anderer weltweiter und U.S.-Patente, die bereits erteilt wurden oder derzeit angemeldet sind. DTS, das Symbol und DTS zusammen mit dem Symbol sind eingetragene Warenzeichen und DTS-2.0-Kanal ist ein Warenzeichen von DTS, Inc. Produkt enthält Software. © DTS, Inc. All Rights Reserved.
- Adobe, Acrobat and Reader are either registered trademarks or trademarks of Adobe Systems Incorporated in the United States and/or other countries.
- SDHC Logo is a trademark of SD-3C, LLC.
- INFORMATIONEN ZU DivX-VIDEO: DivX® ist ein digitales Videoformat, das von DivX, Inc. entwickelt wurde, einer Tochtergesellschaft von Rovi Corporation. Dies ist ein offizielles DivX®-zertifiziertes Gerät, das DivX-Videos abspielt. Besuchen Sie [www.divx.com](http://www.divx.com) für weitere Informationen und Software-Tools zur Konvertierung Ihrer Dateien in DivX-Videos.
- INFORMATIONEN ZU DivX VIDEO-ON-DEMAND: Dieses DivX-Certified®-Gerät muss registriert werden, um gekaufte DivX-VOD-Movies (Video-on-Demand-Filme) abspielen zu können. Sie erhalten Ihren

Freischaltcode, indem Sie den DivX VOD-Abschnitt im Setup-Menü Ihres Gerätes aufrufen. Besuchen Sie [www.vod.divx.com](http://www.vod.divx.com) für weitere Informationen zur Durchführung Ihrer Registrierung.

- DivX®, DivX Certified® and associated logos are trademarks of Rovi Corporation or its subsidiaries and are used under license.

### ■ Die Kennzeichnung von Geräten mit Laser

#### CLASS 1 LASER PRODUCT

Das Etikett ist am Chassis/Gehäuse angebracht und besagt, dass sich die Komponente Laserstrahlen bedient, die als Laserstrahlen der Klasse 1 klassifiziert wurden. Dies weist darauf hin, dass sich das Gerät Laserstrahlen bedient, die einer schwächeren Klasse angehören. Das bedeutet, dass durch den sehr schwachen Laserstrahl keine Gefahr durch gefährliche Strahlungen außerhalb des Geräts besteht.

### ■ Entsorgung von gebrauchten elektrischen und elektronischen Geräten und Batterien (anzuwenden in den Ländern der Europäischen Union und anderen europäischen Ländern mit einem separaten Sammelsystem für solche Geräte)

Das Symbol (durchgestrichene Mülltonne) auf dem Produkt oder seiner Verpackung weist darauf hin, dass dieses Produkt nicht als normaler Haushaltsabfall behandelt werden darf, sondern an einer Annahmestelle für das Recycling von elektrischen und elektronischen Geräten und Batterien abgegeben werden muss.

Durch Ihren Beitrag zur korrekten Entsorgung dieses Produktes schützen Sie die Umwelt und die Gesundheit Ihrer Mitmenschen.

Unsachgemäße oder falsche Entsorgung gefährden Umwelt und Gesundheit.

Weitere Informationen über das Recycling dieses Produktes erhalten Sie von Ihrer Gemeinde oder den kommunalen Entsorgungsbetrieben.

Achtung: Das Zeichen "Pb" unter dem Symbol für Batterien zeigt an, dass diese Batterie Blei enthält.



Dieses Produkt wird weder vom Hersteller eines Fahrzeugs während der Produktion noch von einem professionellen Importeur eines Fahrzeugs in einen EU-Mitgliedsstaat eingebaut.

## Over de beknopte handleiding

Deze beknopte handleiding verklaart de basisfuncties van het toestel. Voor functies die in deze handleiding niet worden behandeld, wordt u verwezen naar de gebruiksaanwijzing (PDF-bestand) die op de meegeleverde cd-rom "Gebruiksaanwijzing" staat.

Om de gebruiksaanwijzing op de cd-rom te kunnen bekijken, moet uw pc de volgende software bevatten: Microsoft® Windows XP/Vista/7 of Mac OS X® 10.4 of hoger, alsmede Adobe® Reader™ 7.1 of Adobe® Acrobat® 7.1 of hoger.

Wijzigingen van de specificaties en dergelijke in de gebruiksaanwijzing zijn voorbehouden. U kunt de nieuwste versie van de gebruiksaanwijzing downloaden op <http://manual.kenwood.com/edition/im352>.

### OPMERKING

- De panelen die in deze handleiding worden weergegeven, zijn voorbeelden om een duidelijke uitleg van de werking te kunnen geven. Om die reden kunnen de panelen afwijken van de werkelijke panelen.
- Tijdens bedieningsprocedures geeft de vorm van de haken aan welke toets of knop u moet bedienen.  
 < >: geeft de naam van de paneelknoppen aan.  
 [ ]: geeft de naam van de tiptoetsen aan.

## Inhoudsopgave

<b>Voorzorgsmaatregelen</b>	<b>87</b>
▲WAARSCHUWING _____	87
Het toestel reinigen _____	88
Uw toestel resetten _____	88
<b>Veiligheidsvoorschriften en belangrijke informatie</b>	<b>89</b>
▲WAARSCHUWINGEN _____	89
▲GEVAREN _____	89
BELANGRIJKE INFORMATIE _____	89
<b>Eerste stap</b>	<b>90</b>
<b>Basisbediening</b>	<b>92</b>
Functies van de knoppen op het voorpaneel _____	92
Basisbediening _____	94
Het voorpaneel verwijderen _____	95
<b>Het navigatiesysteem gebruiken</b>	<b>96</b>
Overige functies _____	98
<b>Muziek afspelen</b>	<b>99</b>
<b>Films/afbeeldingen weergeven</b>	<b>101</b>
<b>Radio luisteren</b>	<b>102</b>
<b>Een telefoongesprek voeren</b>	<b>103</b>
<b>Installatieprocedure</b>	<b>105</b>
Vóór de installatie _____	105
Installatieprocedure _____	106
Verwijderingsprocedure _____	108
Aansluiting _____	110
Informatie over dit toestel _____	113

## Voorzorgsmaatregelen

### ⚠ WAARSCHUWING

#### Neem de volgende voorzorgsmaatregelen om persoonlijk letsel of brand te voorkomen:

- Om kortsluiting te voorkomen plaats u nooit metalen voorwerpen (zoals munten of metalen gereedschappen) in het toestel of laat u deze in het toestel achter.
- Kijk niet naar het scherm of richt uw ogen niet op het scherm als u langere tijd aan het rijden bent.
- Raadpleeg uw Kenwood-dealer als u tijdens de installatie problemen ondervindt.

#### Voorzorgsmaatregelen voor het gebruik van het toestel

- Neem wanneer u optioneel toebehoren aanschafft contact op met uw Kenwood-dealer om te controleren of dit optionele toebehoren met uw model en in uw regio functioneren.
- U kunt een taal selecteren om menu's, audiobestandslabels, etc. weer te geven. Zie **Taalinstellingen (p. 67)** in de gebruiksaanwijzing.
- De functie Radio Data System of Radio Broadcast Data System werkt niet als deze functie niet wordt ondersteund door een te ontvangen radiostation.
- Het toestel werkt wellicht niet correct wanneer de connectors tussen het toestel en het voorpaneel vervuild zijn. Koppel het voorpaneel los en maak de connector voorzichtig schoon met een wattenstaafje, zorg ervoor dat de connector niet beschadigd wordt.

#### De monitor beschermen

Om te voorkomen dat de monitor beschadigd raakt, mag u de monitor niet bedienen met een balpen of een soortgelijk hulpmiddel met scherpe punt.

#### Condens op de lens

Wanneer u de autoverwarming aanzet bij lage temperaturen wordt er mogelijk condens op de lens van de diskspeler gevormd. De lens beslaat en het is mogelijk dat disks niet meer kunnen worden afgespeeld. Verwijder in dergelijke situaties de disk en wacht totdat de condens verdampt. Als het toestel na een tijdje nog steeds niet normaal functioneert, neem dan contact op met uw Kenwood-dealer.

#### Voorzorgsmaatregelen voor de omgang met disks

- Raak de opnamekant van een disk niet aan.
- Plak geen plakband e.d. op de disk en gebruik geen disk waar plakband op is gekleefd.
- Gebruik geen diskaccessoires.
- Reinig de disk van het midden naar de buitenrand.
- Neem de disks horizontaal uit het toestel.
- Verwijder voor gebruik eventuele bramen in het middengat of aan de rand van de disk met een balpen of iets dergelijks.
- Disks die niet rond zijn, kunnen niet worden gebruikt.

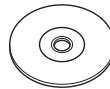

- 8-cm-disks kunnen niet worden gebruikt.
- Disks met kleuren op het opnameoppervlak of vieze disks kunnen niet worden gebruikt.

- Dit toestel kan alleen cd's met  afspelen.

Dit toestel kan disks die niet zijn voorzien van het merkteken, mogelijk niet correct afspelen.

- U kunt een disk die niet is afgesloten, niet afspelen. (Raadpleeg de gebruiksaanwijzing van de brandersoftware en uw recorder over het afsluiten van disks.)

## Ontvangen van GPS-signalen

Wanneer u het toestel voor het eerst inschakelt, moet u even wachten tot het toestel het satelliet signaal voor de eerste keer ontvangt. Dit kan enkele minuten duren. Zorg ervoor dat uw voertuig buiten op een open plek uit de buurt van hoge gebouwen en bomen staat zodat de ontvangst snel tot stand kan komen.

Nadat het systeem voor de eerste keer een satelliet signaal heeft ontvangen, zal de ontvangst daarna sneller tot stand komen.

## Over het voorpaneel

Bij het verwijderen van het product uit de doos of bij het installeren, kan het voorpaneel onder een hoek gepositioneerd zijn als weergegeven in (afb. 1). Dit komt door de eigenschappen van het mechanisme waarmee het product is uitgerust.

Als het product voor het eerst op de stroom wordt aangesloten, beweegt het voorpaneel automatisch naar de positie (initiële instelhoek) als weergegeven in (afb. 2).

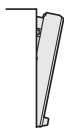

(afb. 1)



(afb. 2)

## Het toestel reinigen

Als er vlekken op het frontje van dit toestel zitten, veeg deze er dan met een droge, zachte doek, zoals een siliconendoekje, van af. Als er hardnekkige vlekken op het frontje zitten, veeg deze er dan eerst met een met neutraal reinigingsmiddel bevochtigde doek en vervolgens met een schone, zachte, droge doek van af.



- Als u reinigingsspray rechtstreeks op het toestel spuit, kunnen de mechanische onderdelen ervan beschadigd raken. Als u het frontje met een harde doek of met een vluchtige vloeistof zoals thinner of alcohol afveegt, kunnen er krassen ontstaan of wordt opgedrukte tekst gewist.

## Uw toestel resetten

Als het toestel of het aangesloten toestel niet naar behoren werkt, moet het toestel worden gereset.

### 1 Druk op de knop <Reset>.

Het toestel neemt de fabrieksinstellingen over.

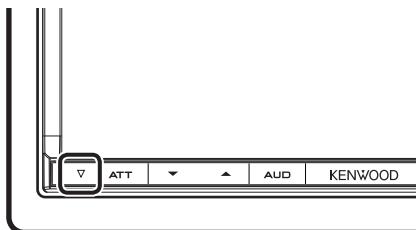

### OPMERKING

- Ontkoppel het USB-apparaat voordat u op de knop <Reset> drukt. Als u de knop <Reset> indrukt terwijl het USB-apparaat is aangesloten, kunnen de in het USB-apparaat opgeslagen gegevens beschadigd raken. Zie **Muziek afspelen (p. 99)** voor informatie over het loskoppelen van het USB-apparaat.
- Als het toestel wordt ingeschakeld na het resetten, verschijnt het scherm Initial SETUP. Zie **Eerste stap (p. 90)**.



## Veiligheidsvoorschriften en belangrijke informatie

Lees deze informatie zorgvuldig door voordat u het Kenwood-navigatiesysteem gaat gebruiken en volg de instructies die in deze handleiding staan. Kenwood noch Garmin is aansprakelijk voor problemen of ongevallen die voortvloeien uit het niet opvolgen van de instructies in deze handleiding.

### ⚠ WAARSCHUWINGEN

**Vermijd de volgende mogelijk gevaarlijke situaties, omdat deze kunnen leiden tot een ongeval of aanrijding, wat de dood of ernstig letsel tot gevolg kan hebben.**

Vergelijk tijdens het navigeren nauwkeurig de weergegeven informatie op het scherm van het navigatiesysteem met alle beschikbare navigatiebronnen, inclusief informatie langs de weg, overige visuele waarnemingen en kaarten. Los voor uw eigen veiligheid eventuele verschillen of zaken die u zich afvraagt op voordat u verdergaat. Bedien het voertuig altijd op een veilige manier. Zorg dat u tijdens het rijden niet wordt afgeleid door het navigatiesysteem en blijf u volledig bewust van alle verkeersomstandigheden. Kijk tijdens het rijden niet te lang naar het scherm van het navigatiesysteem en maak zo veel mogelijk gebruik van gesproken aanwijzingen.

Voer tijdens het rijden geen bestemmingen in, wijzig geen instellingen en maak geen gebruik van functies waarvoor u het navigatiesysteem wat langer nodig hebt. Stop uw voertuig op een veilige en geoorloofde manier voordat u dergelijke handelingen uitvoert.

Houd het volume van het systeem zodanig laag dat u ook geluiden van buiten nog kunt horen. Als u geen geluid van buiten meer hoort, reageert u mogelijk niet meer adequaat op verkeerssituaties. Dit kan ongelukken veroorzaken.

Als u het navigatiesysteem voor het eerst gebruikt of als deze niet is aangesloten op de accu van uw voertuig, geeft het toestel mogelijk niet de juiste positie weer. Zodra er GPS-satellietsignalen worden ontvangen, wordt de positie gecorrigeerd.

Let op de omgevingstemperatuur. Als u het navigatiesysteem bij extreme temperaturen gebruikt, kan dit leiden tot defecten of schade. Ook door hevige trillingen, metalen voorwerpen of water kan het toestel beschadigd raken.

### ⚠ GEVAREN

**Als de volgende mogelijk gevaarlijke situaties niet worden vermeden, kan dat leiden tot letsel of materiële schade.**

Het navigatiesysteem is ontworpen om u routesuggesties te bieden. Het geeft geen afgesloten wegen of de toestand van het wegdek, weersomstandigheden of andere factoren weer die van invloed kunnen zijn op de veiligheid of timing tijdens het rijden.

Gebruik het navigatiesysteem uitsluitend als een navigatiehulpmiddel. Gebruik het navigatiesysteem niet voor andere doeleinden waarbij precieze bepalingen van richting, afstand, locatie of topografie zijn vereist.

Het Global Positioning System (GPS) is in beheer bij de overheid van de Verenigde Staten, die als enige verantwoordelijk is voor de nauwkeurigheid en het onderhoud ervan. Het overheidssysteem is onderhevig aan wijzigingen die de nauwkeurigheid en prestaties van alle GPS-apparatuur waaronder het navigatiesysteem kunnen beïnvloeden. Hoewel het navigatiesysteem een precisienavigatiemiddel is, kan elk navigatiesysteem verkeerd worden gebruikt of geïnterpreteerd waardoor dit onveilig wordt.

### BELANGRIJKE INFORMATIE

#### De accu van uw voertuig sparen

Om dit navigatiesysteem te kunnen gebruiken, moet de contactsleutel in de stand AAN of ACC worden gezet. Maar om de accu te sparen, kunt u het navigatiesysteem beter pas inschakelen als de motor draait. Als u het navigatiesysteem voor een langere tijd gebruikt zonder dat de motor draait, kan de accu leeg raken.

#### Informatie over kaartgegevens

Een van de doelstellingen van Garmin is om klanten een zo volledig en nauwkeurig mogelijk cartografie te leveren die beschikbaar is tegen een redelijke prijs. We gebruiken een combinatie overheids- en privégegevensbronnen die we kenbaar maken aan de klant in productliteratuur en copyrightberichten. Vrijwel alle gegevensbronnen bevatten een zekere mate van onnauwkeurigheid. In sommige landen zijn volledige en nauwkeurige kaartgegevens óf niet beschikbaar óf onbetaalbaar.

## Eerste stap

Schakel het toestel in en voer enkele instellingsstappen voor het gebruik uit.

Druk op de knop <MENU>.

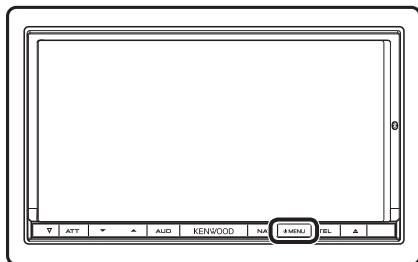

Het toestel wordt ingeschakeld.

### ● Het toestel uitschakelen:

Druk de knop <MENU> 1 seconde in.

De "Initial SETUP" (Begininstellingen) zijn alleen nodig als u het toestel na de aanschaf voor het eerst gebruikt en wanneer u het toestel reset.

## 1 Raak de corresponderende toets aan en stel de waarde in.



### Language/Taal

Selecteer de taal die wordt gebruikt voor het regelscherm en de in te stellen opties. Standaard is "British English (en)".

Raak na het instellen [Enter] aan.

### Angle / Kijkhoek

Stel de positie van de monitor is. De standaardinstelling is "0".

Raak na het instellen [Enter] aan.

### iPod AV Interface Use/ Gebruik iPod AV-interface

Stel de aansluiting in waarop uw iPod is aangesloten. De standaardinstelling is "iPod".

### Color/Kleur

Stel de verlichtingskleur in van het scherm en de toets. U kunt ervoor kiezen om een kleurenscaan uit te voeren en de scankleur aan te passen.

Raak na het instellen [Enter] aan.

### EXT SW

Stel de externe apparaten in.

Raak na het instellen [Enter] aan.

### Camera

Stel de parameters voor de camera in.

Raak na het instellen [Enter] aan.

## 2 Raak [Finish/Voltooien] aan.

### OPMERKING

- Zie de gebruiksaanwijzing voor details over elke instelling.

### De afstandsbediening voorbereiden

Plaats twee batterijen van het formaat AAA (R03) met de  $\oplus$  en  $\ominus$  pool op de juiste wijze uitgelijnd. Houd u hierbij aan de instructie van de afbeelding in de batterijbehuizing.

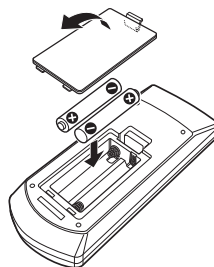

### ⚠ LET OP

- Leg de afstandsbediening zodanig neer dat deze tijdens het remmen of andere handelingen niet kan vallen of wegglijden. Als de afstandsbediening valt of tijdens het rijden vast komt te zitten onder de pedalen, kan dit tot gevaarlijke situaties leiden.
- Laat de batterij niet achter in de buurt van vuur of in de zon. Dit kan leiden tot oververhitting, brand of ontploffing.
- Laad de batterij niet op, sluit de batterij niet kort, open de batterij niet, verwarm de batterij niet en gooi de batterij niet in open vuur. Hierdoor kan er vloeistof uit de batterij gaan lekken. Wanneer u gemorste vloeistoffen in uw ogen krijgt of op uw kleren, spoel dan uw ogen of kleren onmiddellijk uit met water en raadpleeg uw huisarts.
- Houd de batterij buiten bereik van kinderen. Mocht een kind toch een batterij inslikken, neem dan onmiddellijk contact op met uw huisarts.

## Basisbediening

### Functies van de knoppen op het voorpaneel

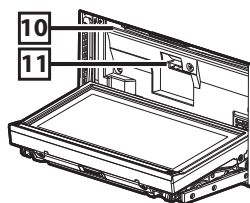
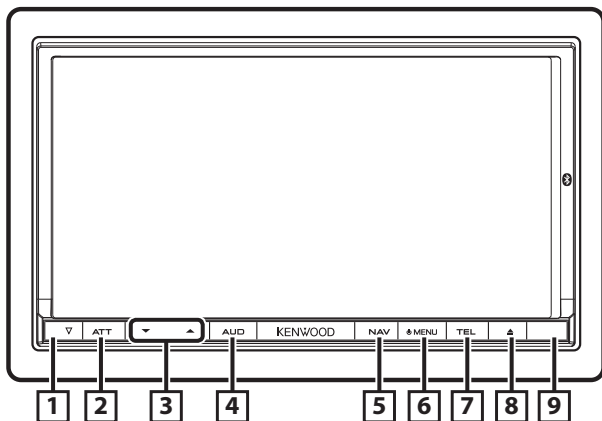

Nummer	Naam	Functie
<b>1</b>	▽ (resetten)	<ul style="list-style-type: none"> <li>Als het toestel of het aangesloten apparaat niet goed werkt, neemt het toestel de fabrieksinstelling over nadat deze knop is ingedrukt (<b>Gebruiksaanwijzing p.95</b>).</li> <li>Als de SI-functie is ingeschakeld, gaat de beveiligingsindicator knipperen als de contactsleutel van het voertuig in de uit-stand staat (<b>gebruiksaanwijzing p.68</b>).</li> </ul>
<b>2</b>	ATT	<ul style="list-style-type: none"> <li>Schakelt demping van het volume in/uit.</li> <li>Als de knop 1 seconde wordt ingedrukt, wordt het scherm uitgeschakeld.</li> </ul>
<b>3</b>	▼, ▲ (vol.)	Regelt het volume.
<b>4</b>	AUD	<ul style="list-style-type: none"> <li>Geeft het scherm voor de grafische equalizer weer (<b>gebruiksaanwijzing p.82</b>).*</li> <li>Als de knop 1 seconde wordt ingedrukt, wordt de cameraweergave in-/uitgeschakeld.</li> </ul>
<b>5</b>	NAV	<ul style="list-style-type: none"> <li>Geeft het navigatiescherm weer.</li> <li>Als de knop 1 seconde wordt ingedrukt, worden de op de AV-uitgang aangesloten omgeschakeld.</li> </ul>
<b>6</b>	MENU	<ul style="list-style-type: none"> <li>Geeft het scherm Top Menu weer (<b>gebruiksaanwijzing p.13</b>).</li> <li>Als de knop 1 seconde wordt ingedrukt, wordt het toestel uitgeschakeld.</li> <li>Als het toestel is uitgeschakeld, wordt het ingeschakeld.</li> </ul>
<b>7</b>	TEL	<ul style="list-style-type: none"> <li>Geeft het scherm Hands Free weer (<b>gebruiksaanwijzing p.50</b>).</li> <li>Als de knop 1 seconde wordt ingedrukt, wordt het scherm Screen Control weergegeven.</li> </ul>
<b>8</b>	▲ (uitwerpen)	<ul style="list-style-type: none"> <li>Werpt de disk uit.</li> <li>Als het paneel open is en de knop wordt ingedrukt, wordt het paneel gesloten. Als de knop 1 seconden wordt ingedrukt, wordt de disk geforceerd uitgeworpen.</li> <li>Als het paneel gesloten is en de knop wordt 1 seconde ingedrukt, wordt het paneel ter hoogte van de SD-kaartsleuf volledig geopend.</li> </ul>
<b>9</b>	Afstandsbedienings-sensor	<ul style="list-style-type: none"> <li>Ontvangt het signaal van de afstandsbediening.</li> <li>U kunt deze functie via Remote Sensor in- of uitschakelen (<b>gebruiksaanwijzing p.66</b>).</li> <li>Als [Remote Sensor/ Afst.sensor] is uitgeschakeld, wordt de afstandsbediening van de tv-ontvangst geweigerd.</li> </ul>
<b>10</b>	Disksleuf	Een sleuf waarin een diskmedium kan worden geplaatst.
<b>11</b>	SD-kaartsleuf	Een sleuf waarin een SD-kaart kan worden geplaatst. De kaart wordt gebruikt om de kaart te updaten. Voor meer informatie over het updaten van de kaart, raadpleegt u de gebruiksaanwijzing van het navigatiesysteem. Daarnaast kunt u het audio/beeld-bestand op de kaart afspelen.

\* Het is mogelijk dat in bepaalde gevallen het scherm voor de grafische equalizer niet wordt weergegeven.

## Basisbediening

### Algemeen

Er is een aantal functies dat in de meeste schermen uitgevoerd kan worden.



### [Menu]

Terugkeren naar het scherm Top Menu.

### ← (TERUG)

Terugkeren naar het vorige scherm.

### ← (basismenu-toets)

Raak deze toets aan om het basismenu weer te geven. De inhoud van het menu is als volgt.

⏪ : Geeft het scherm EXT SW Control weer.

⏩ : Geeft het scherm SETUP Menu weer.

🔊 : Geeft het scherm Audio Control Menu weer.

🔍 : Geeft het regelscherm van de huidige bron weer. Pictogram verschilt per bron.

✖ : Sluit het menu.

### Lijstscherf

Er is een aantal basisfunctietoetsen in de lijstscherf van de meeste bronnen.

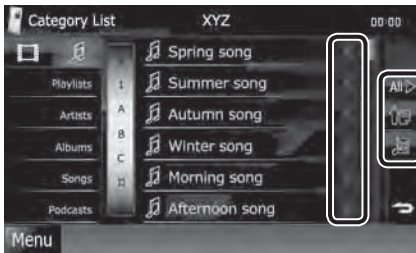

### ◀ (bladeren)

Bladert door de weergegeven tekst.

### All ▶ etc.

Hier worden tiptoetsen met verschillende functies weergegeven.

De weergave van de toetsen is afhankelijk van de huidige audiobron, status etc.

Zie voor voorbeelden **Lijstscherf (p. 15)** in de gebruiksaanwijzing.

### Snel bladeren

U kunt door de tekst op het lijstscherf bladeren door het scherm via kort aanraken snel omhoog/omlaag of naar rechts/links te bewegen.

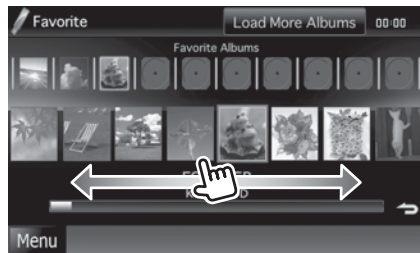
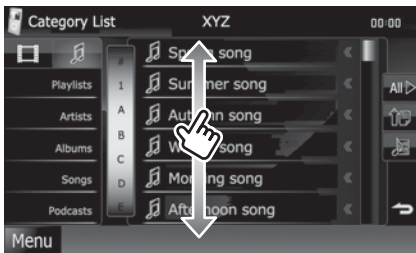

## Het voorpaneel verwijderen

U kunt het voorpaneel verwijderen om diefstal te voorkomen.

Druk de knop <▲> 1 seconde in om het voorpaneel te openen.

Verwijder het paneel op de hieronder weergegeven wijze.

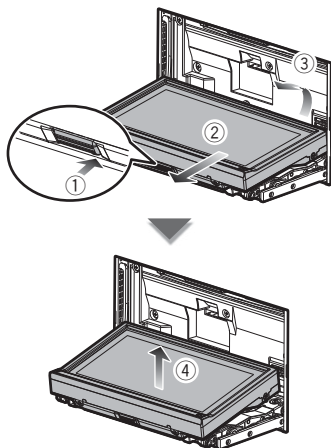

### OPMERKING

- Circa 10 seconden nadat het voorpaneel is ontgrendeld, wordt de bevestigingsplaat automatisch gesloten. Verwijder het paneel voordat dit gebeurt. Raak de aansluitingen op het toestel en het voorpaneel niet aan met uw vingers om beschadiging te voorkomen.
- Als de aansluitingen van het toestel of het frontje vuil zijn, reinigt u deze met een schone, droge zachte doek.
- Zie **Het voorpaneel bevestigen (p. 107)** voor de bevestiging van het paneel.

## Het navigatiesysteem gebruiken

**1 Druk op de knop <NAV> om het navigatiescherm weer te geven.**

**2 Bedien de gewenste functie op het scherm Main Menu.**

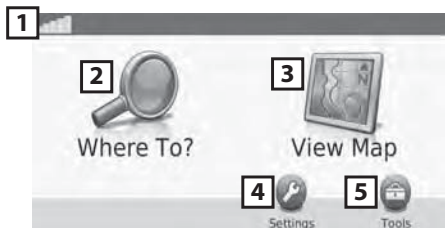

1	Geeft de sterkte van het GPS-satellietsignaal aan.
2	Hiermee vindt u een bestemming.
3	Hiermee kunt u de kaart zien.
4	Hiermee past u de instellingen aan.
5	Hiermee gebruikt u tools zoals ecoRoute en Help.

### OPMERKING

- Via Help krijgt u aanvullende informatie over het gebruik van het navigatiesysteem. Raak [Tools] aan en vervolgens [Help] om Help weer te geven.

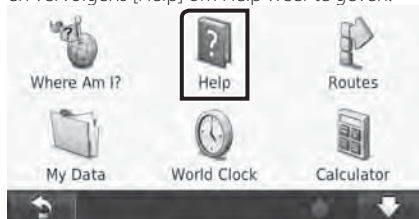

- Download de nieuwste versie van de gebruikershandleiding op [manual.kenwood.com/edition/im352](http://manual.kenwood.com/edition/im352) voor meer informatie over uw navigatiesysteem.

**3 Geef uw bestemming op en start de routebegeleiding.**

#### ● Nuttige punten zoeken

- 1) Raak [Where To?] aan.
- 2) Raak [Points of Interest] aan.
- 3) Selecteer een categorie en een subcategorie.
- 4) Selecteer een bestemming.
- 5) Raak [Go!] aan.

### OPMERKING

- Raak [Where To?] aan om letters in te voeren die in de naam zitten. - [Points of Interest] - [Spell Name].
- Raak [Where To?] aan om een locatie in een ander gebied te zoeken en raak vervolgens [Near] aan.



## 4 Volg uw route naar de bestemming.

### OPMERKING

- Het pictogram voor de snelheidslimiet is alleen ter informatie en ontslaat de chauffeur niet van zijn of haar verantwoordelijkheid om zich aan de snelheidseisen te houden en om steeds veilig te rijden. Garmin en Kenwood zijn niet verantwoordelijk voor verkeersboetes of dagvaardingen indien u zich niet aan de verkeerswetten en verkeersborden houdt.

Uw route wordt met een rozeachtige lijn aangegeven. Tijdens uw reis leidt uw navigatiesysteem u naar uw bestemming met gesproken aanwijzingen, pijlen op de kaart en aanwijzingen boven in de kaart. Als u van uw originele route afwijkt, berekent uw navigatiesysteem de route opnieuw.

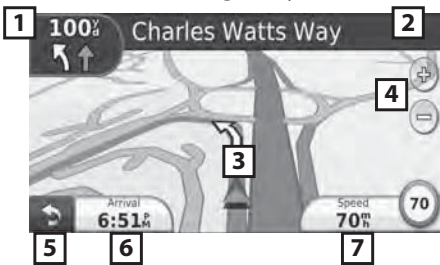

- |   |   |
|---|---|
| 1 | Geeft de pagina Volgende afslag of de pagina met kruisingen weer, indien beschikbaar. |
| 2 | Geeft de pagina met de afslagenlijst weer.  |
| 3 | Geeft de pagina Waar ben ik? weer.  |
| 4 | Zoomt in en uit.  |
| 5 | Hiermee keert u terug naar het scherm Main Menu.                                      |
| 6 | Geeft een ander gegevensveld weer.  |
| 7 | Geeft de ritcomputer weer.  |



### OPMERKING

- Raak de kaart aan en sleep de kaart om een ander gebied van de kaart te bekijken.
- Op hoofdwegen is het mogelijk dat er een pictogram met de snelheidslimiet verschijnt.

#### ● Een stopplaats toevoegen

- 1) Raak terwijl er een route actief is [  ] aan en vervolgens [Where To?].
- 2) Zoek de extra stopplaats.
- 3) Raak [Go!] aan.
- 4) Raak [Add as Via Point] aan als u deze stopplaats voor uw eindbestemming wilt invoegen.

#### ● Een omweg maken

- 1) Raak terwijl er een route actief is [  ] aan.
- 2) Raak [  ] aan.

## Overige functies

### ● Met de hand vermijden van verkeersvertragingen op uw route

- 1) Raak het verkeerspictogram op de kaart aan.
- 2) Raak [Traffic On Route] aan.
- 3) Raak indien nodig de pijlen aan om andere verkeersvertragingen op uw route weer te geven.
- 4) Raak [Avoid] aan.

### ● De verkeerskaart weergeven

De verkeerskaart laat in kleur de verkeersstroom en vertragingen zien.

### ● Over het verkeer

#### OPMERKING

- Verkeersinformatie is in sommige gebieden of landen niet beschikbaar.
  - Garmin en Kenwood zijn niet verantwoordelijk voor de nauwkeurigheid of stiptheid van de verkeersinformatie.
- Het navigatiesysteem kan via een FM-verkeersontvanger verkeersinformatie ontvangen en gebruiken. Als de verkeersinformatie wordt ontvangen, wordt het op de kaart weergegeven en kunt u desgewenst uw route wijzigen om het ongemak te omzeilen. Het FM TMC-abonnement wordt automatisch geactiveerd nadat uw navigatiesysteem satellietsignalen heeft ontvangen en ook verkeersinformatiesignalen ontvangt van de serviceprovider. Ga naar [www.garmin.com/fmtraffic](http://www.garmin.com/fmtraffic) voor meer informatie.

### ● De software bijwerken

Voor het bijwerken van de software van het navigatiesysteem hebt u een USB-massa-opslagapparaat en een internetverbinding nodig.

- 1) Ga naar [www.garmin.com/Kenwood](http://www.garmin.com/Kenwood).
- 2) Zoek uw model en selecteer [Software Updates] > [Download].
- 3) Lees en accepteer de voorwaarden van de softwarelicentieovereenkomst.
- 4) Volg de instructies op de website om de installatie van de software-update te voltooien.

### ● Kaarten bijwerken

U kunt bijgewerkte kaartgegevens kopen bij Garmin of informeer bij uw Kenwood-dealer of Kenwood-servicecenter voor meer informatie.

- 1) Ga naar [www.garmin.com/Kenwood](http://www.garmin.com/Kenwood).
- 2) Selecteer [Order Map Updates] voor uw Kenwood-toestel.
- 3) Volg de instructies op de website om uw kaart bij te werken.

# Muziek afspelen

U kunt audiobestanden op muziek-cd's, diskmedia, een USB-opslagapparaat en iPod afspelen.

## OPMERKING

- Zie de gebruiksaanwijzing voor details over afspeelbaar bestandsformaat, mediaformaat, iPod-model, etc.

## 1 Sluit de media aan zoals hieronder weergegeven.

### Disk

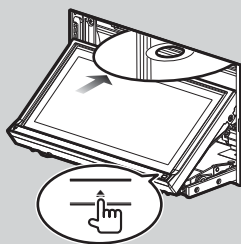

- 1) Druk de knop ▲ in om het voorpaneel te openen.
- 2) Plaats de disk in de sleuf.

- **De disk uitwerpen:**  
Druk de knop <▲> in.

### iPod, USB-apparaat

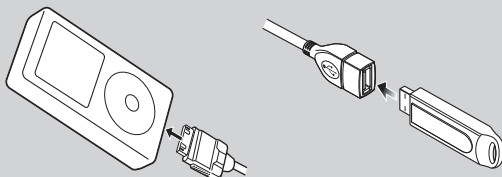

- 1) Sluit het apparaat met elke kabel aan.

→ *Het afspelen begint.*

- **Het apparaat verwijderen:**  
Raak op het scherm [◀] aan en raak vervolgens [▲] 1 seconde aan.  
Haal de kabel uit het apparaat.

### SD-kaart

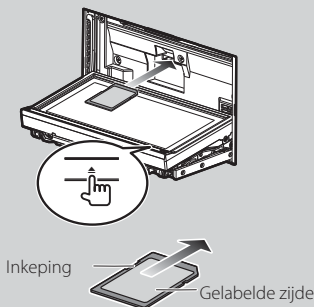

- 1) Druk [▲] langer dan 1 seconde in om het voorpaneel te openen en steek de kaart erin.

→ *Het afspelen begint.*

- **De kaart uitwerpen:**  
Duw de kaart totdat deze vastklikt en verwijder vervolgens uw vinger van de kaart. De kaart komt naar buiten zodat u deze met uw vingers uit de sleuf kunt trekken.

*Lees verder op de volgende pagina*

## 2 Regel de muziek op het bronregelscherm.

De volgende symbolen geven de toetsen op het scherm aan.

De functies van de toetsen zijn hetzelfde ondanks het verschil van de bron waarnaar u luistert.



### Basisbediening op dit scherm

Speelt af of onderbreekt het afspelen:	▶
Stopt met afspelen:	■
Ontkoppelt het apparaat:	▲
Zoekt naar het vorige/volgende inhoudselement:	◀◀▶▶
Snel vooruit- of terugspoelen (alleen diskmedia, cd, USB-apparaat):	◀◀▶▶ of beweeg de cursor in de middenbalk
Herhaalt het huidige inhoudselement:	↺
Speelt alle inhoud af in een willekeurige volgorde:	⌂

#### OPMERKING

- Zie de gebruiksaanwijzing voor overige bedieningsmogelijkheden.
- Indien de gewenste toets niet wordt weergegeven in de multifunctionele balk, kunt u de [◀◀] aanraken om het menu te wijzigen.

## 3 Zoek het nummer/bestand dat u wilt beluisteren.

### ● Lijst zoeken

- 1) Raak het midden van het scherm aan.

De inhoudslijst wordt weergegeven van het medium dat nu wordt afgespeeld.

Als alleen de informatie van het huidige nummer wordt weergegeven, raak dan [Up Arrow] aan om de lijstweergave om te schakelen.

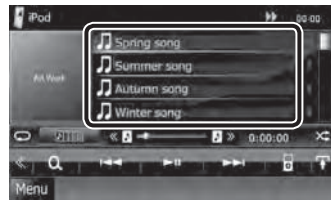

### ● Gedetailleerd zoeken

- 1) Raak [Q] aan.
- 2) Raak de gewenste detailleringmethode aan.  
De lijst is uitgebreid met het item dat u selecteerde.
- 3) Raak het gewenste item aan.

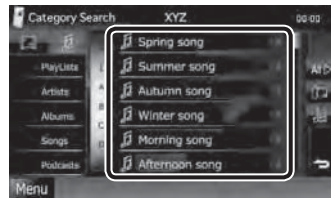

#### OPMERKING

- Zie **Zoeken (p. 34)** in de gebruiksaanwijzing voor details over het zoeken.

# Films/afbeeldingen weergeven

U kunt een dvd-video, video-cd (VCD, filmbestanden op diskmedia, iPod, en afbeeldingen op een USB-opslagapparaat en SD-kaart afspelen.

## OPMERKING

- Zie de gebruiksaanwijzing voor details over het afspeelbare bestandsformaat, mediaformaat, etc.

## 1 Sluit het medium aan dat u wilt afspelen.

Zie **Muziek afspelen (p. 99)** voor de methode van aansluiten.

## 2 Bedien de film/afbeelding door het scherm aan te raken.

Elk vlak op het scherm heeft een aparte functie.

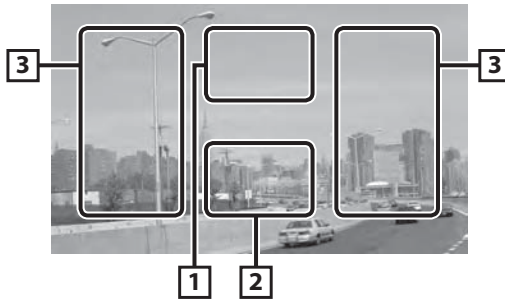

1	2	3
DVD: Geeft het dvd-menu weer* <sup>1</sup> VCD: Geeft het zoomregelscherm weer.* <sup>2</sup> Disc Media: Geeft het diskmenu weer.* <sup>3</sup>	Geeft het scherm Source Control weer.	<ul style="list-style-type: none"> <li>• Zoekt naar het volgende/vorige inhoudselement.</li> <li>• Door van het midden van het scherm naar links of naar rechts te scrollen wordt er snel achteruit of snel vooruit afgespeeld. Raak het midden van het scherm aan om snel achteruit/vooruit afspelen te beëindigen.*<sup>4</sup></li> </ul>

\*<sup>1</sup> Zie **Bediening van het dvd-menu (p. 21)** in de gebruiksaanwijzing.

\*<sup>2</sup> Zie **Zoomregeling voor dvd en vcd (p. 22)** in de gebruiksaanwijzing.

\*<sup>3</sup> Zie **Filmregeling (p. 37)** in de gebruiksaanwijzing.

\*<sup>4</sup> Voor iPod/USB/SD-kaart kan deze functie afhankelijk van het afspeelformaat niet beschikbaar zijn.

## OPMERKING

- Zie **Muziek afspelen (p. 99)** voor de bediening van het bronregelscherm. Zoeken op categorie//koppeling/album is echter niet beschikbaar.
- Door het aanraken van [  ] (weergegeven door aanraking [  ] op het bronregelscherm) worden alle toetsen verborgen.

# Radio luisteren

## 1 Raak op een willekeurig scherm [Menu] aan.



Het scherm Top Menu wordt weergegeven.

## 2 Raak [TUNER] aan.

Het toestel schakelt over naar de radiobron.





## 3 Bediening op het bronregelscherm

### ● Zenders zoeken

- 1) Raak [] aan.  
Het deelfunctiemenu verschijnt.
- 2) Raak [AM] of [FM] aan om de band te selecteren.
- 3) Raak [] of [] om op de gewenste zender af te stemmen.



### ● Automatisch geheugen

- 1) Raak [] aan.  
Het deelfunctiemenu verschijnt.
- 2) Raak [AM] of [FM] aan om de band te selecteren.
- 3) Raak [] aan.
- 4) Raak [AME] aan.
- 5) Raak in het deelfunctiemenu [] of [] aan.  
Het automatisch geheugen start.

### ● Oproepen van voorkeuzenders

- 1) Raak [P#] aan.  
U kunt de lijst met voorkeuzenders ook weergegeven door de frequentieweergave aan te raken.

### OPMERKING

- Zie **Basisbediening van de radio (p. 40)** in de gebruiksaanwijzing voor overige bedieningsmogelijkheden.

## Een telefoongesprek voeren

U kunt een mobiele telefoon van Bluetooth gebruiken als deze aan dit toestel is gekoppeld.

### 1 Registreer uw mobiele telefoon bij het toestel.

Volg de hieronder beschreven procedures op. Zie **De Bluetooth-eenheid registreren (p. 51)** in de gebruiksaanwijzing voor gedetailleerde informatie.

- 1) Druk op de knop <TEL> en raak [BT SETUP/ BT-instellingen] aan.
  - 2) Raak [SET] aan van [Regist New Device/ Nieuw apparaat registreren] op het scherm Bluetooth SETUP.
  - 3) Raak [PIN Code Set/ PIN-code instellen] aan op het scherm Searched Device List.
  - 4) Voer de pincode in en raak [Enter / Invoeren] aan.
  - 5) Selecteer uw mobiele telefoon in de weergegeven lijst op het scherm Searched Device List.
- De registratie is voltooid.

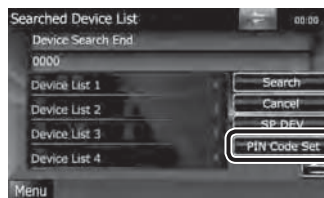

### 2 Sluit uw mobiele telefoon aan op het toestel.

- 1) Raak [SET] aan van [Paired Device List/ Lijst met gekoppelde apparaten] op het scherm Bluetooth SETUP.
- 2) Raak het gewenste apparaat uit de lijst aan en raak [TEL(HFP)] aan.  
Het geselecteerde apparaat is verbonden met het toestel.

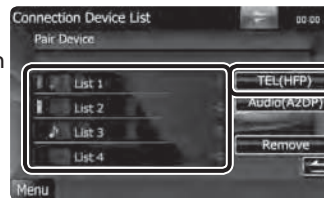

#### OPMERKING

- Raak [Audio(A2DP)] aan indien u het apparaat als een audiospeler wilt aansluiten.

### 3 Download uw telefoonboek.

- 1) Gebruik de mobiele telefoon om de gegevens uit het telefoonboek naar deze eenheid te versturen.
- 2) Gebruik de mobiele telefoon om de handsfree-verbinding tot stand te brengen.

#### OPMERKING

- Zie de handleiding van uw mobiele telefoon voor de juiste procedure.

**Lees verder op de volgende pagina**

## 4 Voer of ontvang een telefoongesprek.

Zie de tabel hieronder voor elk van de methodes.

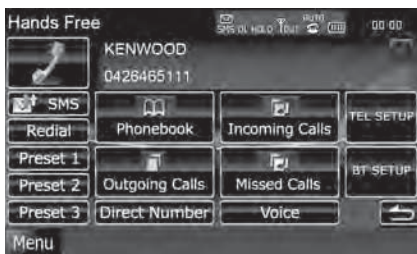

### Bellen door een telefoonnummer in te voeren

- ① Raak [Direct Number / Direct nummer] aan.
- ② Voer een telefoonnummer in met de nummertoetsen.
- ③ Raak [ ] aan.

### Bellen via de gesprekslijsten

- ① Raak [Incoming Calls / Inkomend], [Outgoing Calls / Uitgaand] of [Missed Calls / Gemist] aan.
- ② Selecteer het telefoonnummer uit de lijst.
- ③ Raak [ ] aan.

### Opnieuw bellen

- ① Raak [Redial / Herh.] aan om het laatstgebelde nummer weer te geven.
- ② Raak [ ] aan.

### Bellen via het telefoonboek

- ① Raak [Phonebook / Telefoonboek] aan.
- ② Selecteer de naam uit de lijst.
- ③ Selecteer het nummer uit de lijst.
- ④ Raak [ ] aan.

### Bellen met behulp van het voorkeurnummer

- ① Raak [Preset #] aan om het overeenkomstige telefoonnummer te bellen.

### Gesprek met stemcommando aanvragen

Met de stemherkenningsfunctie van de telefoon kunt u een gesprek aanvragen.

- ① Raak [Voice/ Spraak] aan.
- ② Spreek de naam die in de mobiele telefoon is geregistreerd.

#### OPMERKING

- Zie **Handsfree-eenheid gebruiken (p. 54)** in de gebruiksaanwijzing voor gedetailleerde informatie.



# Installatieprocedure

## Vóór de installatie

Neem vóór de installatie van dit toestel de volgende voorzorgsmaatregelen in acht.

### ⚠️ WAARSCHUWINGEN

- Als u de ontstekingskabel (rood) en de accukabel (geel) op het chassis van de auto (massa) aansluit, kunt u kortsluiting veroorzaken waardoor brand kan ontstaan. Sluit deze kabels altijd aan op de voedingsbron die door de zekeringkast loopt.
- Verwijder niet de zekering van de ontstekingskabel (rood) en de accukabel (geel). De voeding moet zijn aangesloten op de kabels via de zekering.

### ⚠️ LET OP

- Installeer dit toestel in de console van uw auto.  
Raak het metalen deel van dit toestel tijdens of na het gebruik niet aan. Metalen delen zoals de behuizing worden heet.

### Opmerkingen

- De montage en aansluiting van dit product vereist kennis en ervaring. Voor uw eigen veiligheid dient u de montage en aansluiting over te laten aan deskundigen.
- Zorg dat het toestel op een negatieve 12 Volt gelijkstroomvoeding is geaard.
- Installeer het toestel niet op plaatsen die aan direct zonlicht, overmatige hitte of vochtigheid blootstaan. Vermijd tevens zeer stoffige plaatsen of plaatsen waar het toestel nat zou kunnen worden.
- Gebruik geen eigen schroeven. Gebruik uitsluitend de bij het toestel geleverde schroeven. Het gebruik van verkeerde schroeven kan het toestel beschadigen.
- Wanneer de stroom niet is ingeschakeld ("PROTECT" wordt weergegeven), is er mogelijk een kortsluiting in de luidsprekerkabel of raakt de kabel het chassis van het voertuig en werd mogelijk het beveiligingscircuit geactiveerd. Controleer in dit geval de luidsprekerkabel.
- Als het contact van uw auto geen ACC-stand heeft, moet u de ontstekingskabel met een spanningsbron verbinden die gelijk met het contact van de auto wordt in- of uitgeschakeld. Als u de ontstekingskabel verbindt met een spanningsbron waar constant spanning op staat, zoals een accukabel, kan de accu leeglopen.
- Als de console een deksel heeft, moet u er bij de installatie van het toestel op letten dat het front het deksel bij het openen en sluiten niet raakt.
- Als de zekering is doorgebrand, controleert u eerst of de kabels elkaar niet raken en zo een kortsluiting veroorzaken en vervangt u de zekering door een nieuwe met dezelfde stroomsterkte.
- Isoleer niet-aangesloten kabels met isolatieband of ander geschikt materiaal. Voorkom kortsluiting door de kapjes op het uiteinde van de niet-aangesloten kabels of aansluitingen niet te verwijderen.
- Sluit de luidsprekerkabels correct aan op de corresponderende aansluitingen. Het toestel kan beschadigd raken of het helemaal niet doen als u de ⊖ kabels deelt of ze via een metalen deel van de auto met massa verbindt.
- Indien er maar twee luidsprekers op het systeem worden aangesloten, moeten de connectors óf op de beide voorste uitgangen óf op de beide achterste uitgangen worden aangesloten (verwissel voor en achter niet). Indien u bijvoorbeeld de ⊕ connector van de linker luidspreker op een voorste uitgang aansluit, mag u de ⊖ connector niet op een achterste uitgang aansluiten.
- Controleer na het installeren van het toestel of de remlichten, richtingaanwijzers, ruitenwissers etc. van de auto correct functioneren.
- Installeer het toestel zodanig dat een maximale hoek van 30° wordt bereikt.
- Dit toestel is uitgerust met een ventilator (**p. 110**) om de binnentemperatuur te verminderen. Plaats het toestel niet zodanig dat de ventilator wordt geblokkeerd. Wanneer deze openingen worden geblokkeerd, kan de binnentemperatuur oplopen en het toestel defect raken.
- Duw niet te hard op het paneeloppervlak tijdens de installatie van het toestel in het voertuig. Dit kan leiden tot krassen, schade of het niet meer goed functioneren.
- Controleer of alle verbindingen juist zijn en de stekkers goed in de aansluitingen zijn vergrendeld.
- Gebruik een in de handel verkrijgbare conversieconnector als de connector niet in de voertuigconnector past.
- De ontvangst wordt mogelijk slechter wanneer zich metalen voorwerpen in de buurt van de Bluetooth-antenne bevinden.





Bluetooth-antenne

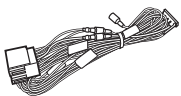
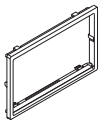

## Installatieprocedure

### Meegeleverde toebehoren

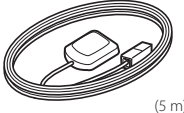
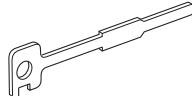
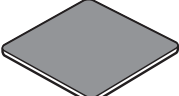
Controleer eerst of alle toebehoren met het toestel zijn meegeleverd.

① ...1	⑤ ...1
	
② ...1	⑥ ...1
	
③ ...2	⑦ ...1
	
④ ...1	⑧ ...1
	

### Toestel

- 1 Voorkom kortsluiting door de sleutel uit het contactslot te verwijderen en de  $\ominus$  aansluiting van de accu los te koppelen.
- 2 Verbind de juiste in- en uitgangskabels van elk toestel.
- 3 Sluit de kabel op de bedradingsbundel aan.
- 4 Neem connector B op de bedradingsbundel en sluit deze aan op de luidsprekerconnector van uw auto.

- 5 Neem connector A op de bedradingsbundel en sluit deze aan op de externe spanningsconnector op uw auto.
- 6 Sluit de connector van de bedradingsbundel op het toestel aan.
- 7 Installeer het toestel in uw auto.
- 8 Sluit de  $\ominus$  pool van de accu weer aan.
- 9 Druk op de knop <Reset>. (**p. 88**)
- 10 Voer de begininstelling uit. Zie **Eerste stap (p. 90)**.

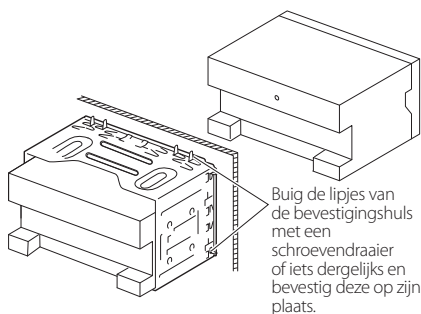

### OPMERKING

- Zorg ervoor dat het toestel stevig op zijn plaats zit. Als het toestel instabiel is, kan het slecht functioneren (het geluid kan bijvoorbeeld overslaan).

### Schakelplaat

Bevestig toebehoren ⑤ aan het toestel.

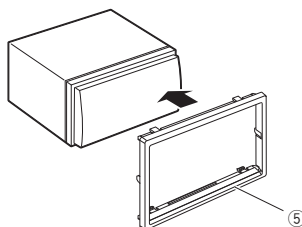

## Het voorpaneel bevestigen

Houd het voorpaneel goed vast zodat het niet per ongeluk kan vallen. Druk het paneel op de bevestigingsplaat tot het stevig vergrendeld is.

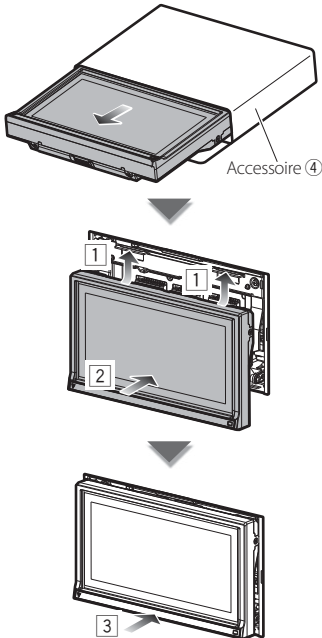

## GPS-antenne

De GPS-antenne wordt in de auto geïnstalleerd. De antenne moet zo horizontaal mogelijk worden geïnstalleerd zodat de GPS-satellietsignalen goed kunnen worden ontvangen.

Installeer de GPS-antenne als volgt in uw auto:

- 1) Reinig het dashboard of het oppervlak waarop u de antenne wilt installeren.
- 2) Verwijder het schutpapier van het plakband dat zich aan de

onderkant van de metalen plaat bevindt (toebehoren ⑦).

- 3) Druk de metalen plaat (toebehoren ⑦) stevig tegen het dashboard of het oppervlak waarop u de antenne wilt installeren. U kunt de metalen plaat (toebehoren ⑦) buigen zodat het indien nodig ook op gebogen oppervlakken kan worden geïnstalleerd.
- 4) Plaats de GPS-antenne (accessoire ⑥) boven op de metalen plaat (accessoire ⑦).

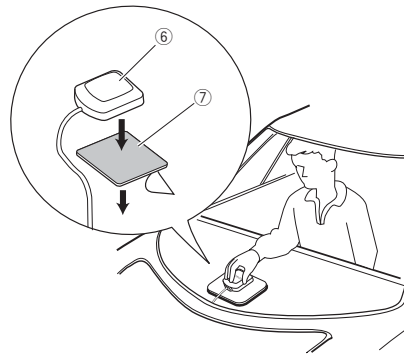

- In sommige typen auto's is de ontvangst van GPS-satellietsignalen niet mogelijk als de antenne in de auto wordt geïnstalleerd.
- De afstand tussen de GPS-antenne en de antennes van mobiele telefoons of andere zendantennes moet minimaal 30 cm bedragen. Het is mogelijk dat de GPS-satellietsignalen hinder ondervinden van deze apparaten.
- GPS-antennes presteren minder goed wanneer u ze verft (metaalkleur).

## De microfoon

- 1) Controleer de installatiepositie van de microfoon (toebehoren ⑧).
- 2) Verwijder olie en ander vuil van het installatieoppervlak.
- 3) Installeer de microfoon.
- 4) Leid de microfoonkabel tot aan de handsfreekit en zet de kabel op verschillende plaatsen vast met tape of vergelijkbaar materiaal.

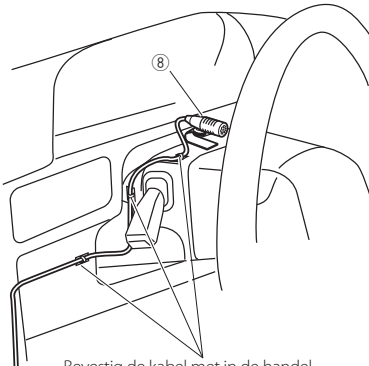

Bevestig de kabel met in de handel verkrijgbare tape.

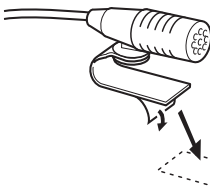

Verwijder de bescherm laag van de aan twee kanten klevende tape voor bevestiging op de plek die wordt aangegeven in bovenstaand voorbeeld.



Verplaats de microfoon in de richting van de chauffeur.

### OPMERKING

- Installeer de microfoon zo ver mogelijk uit de buurt van de mobiele telefoon.

## Verwijderingsprocedure

### Verwijderen van het hardrubberen frame (schakelplaat)

- 1) Steek de klempennen op het uitbouwgereedschap (accessoire ③) in en verwijder de twee vergrendelingen aan de onderkant. Breng het frame omlaag en trek het naar voren zoals te zien is in de afbeelding.

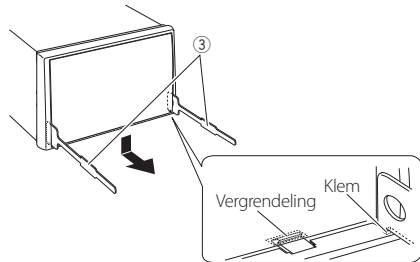

### OPMERKING

- Aan de bovenkant kan het frame op dezelfde manier worden verwijderd.

- 2) Nadat de onderkant is verwijderd, verwijdert u de twee plaatsen aan de bovenkant.

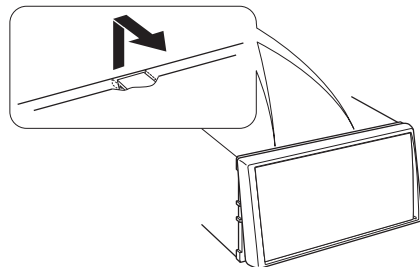

## Het toestel verwijderen

- 1) Verwijder het hardrubberen frame volgens **stap 1 in "Verwijderen van het hardrubberen frame"**.
- 2) Steek de twee uitbouwgereedschappen (accessoire ③) diep in de openingen aan beide kanten, zie afbeelding.

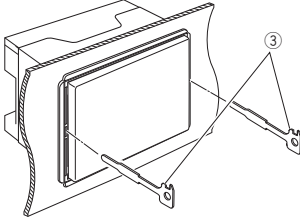

- 3) Breng het uitbouwgereedschap omlaag en trek het toestel half naar voren terwijl u naar het midden drukt.

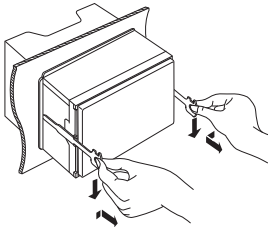

### OPMERKING

- Ga voorzichtig te werk zodat u niet gewond raakt door de meeneempennen op het uitbouwgereedschap.

- 4) Trek het toestel met uw handen geheel naar voren en let op dat u het toestel niet laat vallen.

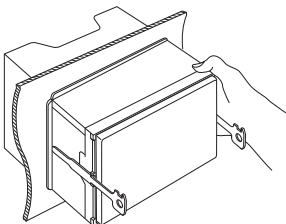

## Overzicht van connectorfuncties

Pennummers voor ISO-connectors	Kabelkleur	Functies
Externe spanningsconnector		
A-4	Geel	Accu
A-5	Blauw/wit	Spanningsregeling
A-6	Oranje/wit	Dimmer
A-7	Rood	Ontsteking (ACC)
A-8	Zwart	Aardaansluiting (massa)
Luidsprekerconnector		
B-1	Paars	Rechts achter (+)
B-2	Paars/zwart	Rechts achter (-)
B-3	Grijs	Rechts voor (+)
B-4	Grijs/zwart	Rechts voor (-)
B-5	Wit	Links voor (+)
B-6	Wit/zwart	Links voor (-)
B-7	Groen	Links achter (+)
B-8	Groen/zwart	Links achter (-)

\*Luidsprekerimpedantie: 4-8 Ω

## Ansluiting

### De kabels aansluiten op de aansluitingen (1)

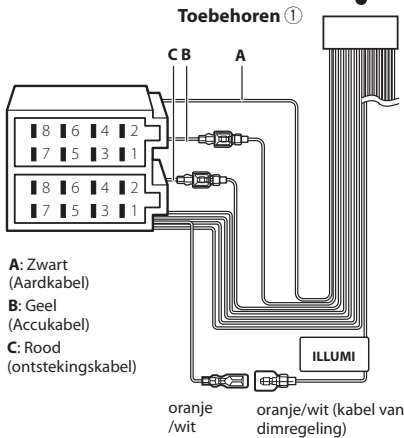
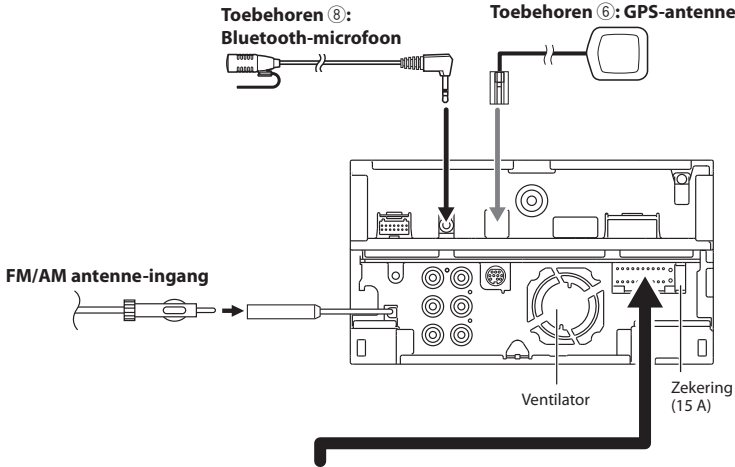

#### ⚠ WAARSCHUWING voor het bevestigen van de ISO-connector

De penstelling voor de ISO-connectors is afhankelijk van het type auto dat u rijdt. Voorkom beschadiging en zorg dat u de juiste aansluitingen verricht. De standaardaansluiting voor de bedradingbundel is in (1) hieronder beschreven. Als de ISO-connectorpenstelling is als beschreven in (2), verricht de aansluiting dan zoals afgebeeld. De kabel moet opnieuw worden aangesloten zoals afgebeeld in (2) hieronder voor het monteren van dit toestel in **Volkswagen**-modellen, etc.

#### (1): Standaardinstelling

De rode (A-7-pen) van de ISO-connector van de auto is aangesloten op de ontsteking, en de gele (A-4-pen) is aangesloten op de constante voeding.

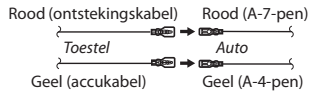

#### (2)

De rode (A-7-pen) van de ISO-connector van de auto is aangesloten op de constante voeding, en de gele (A-4-pen) is aangesloten op de ontsteking.

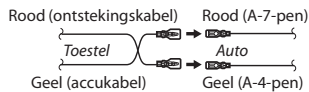

## De kabels aansluiten op de aansluitingen (2)

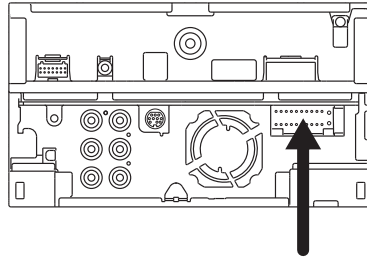

### Verbinden met de bedragsbundel van de parkeerremdetectieschakelaar

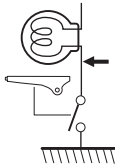

Lichtgroen (kabel van parkeersensor)

Ut het oogpunt van veiligheid is het beslist noodzakelijk om de kabel van de parkeersensor aan te sluiten.

Paars/wit (kabel van achteruitrijnsensor)

Verbinden met de bedragsbundel van de achteruitrijlamp van de auto wanneer de optionele achteruitrijcamera wordt gebruikt.

### Toebehoren ①



PRK SW

REVERSE

Lichtblauw/geel (stuurafstandsbedieningsingang)

Naar stuurafstandsbediening  
Om de stuurafstandsbediening te gebruiken, hebt u een adapter nodig (niet meegeleverd) die bij uw auto past.

REMOTE CONT

STEERING WHEEL  
REMOTE INPUT

Sluit aan op de gearde aansluiting tijdens ontvangst van of gedurende een gesprek. Als u de telefoondempingfunctie wilt gebruiken, moet u deze kabel op uw telefoon aansluiten met een in de handel verkrijgbaar telefoonaccessoire.

Bruin (kabel van dempregeling)

MUTE

Sluit afhankelijk van het type antenne dat u gebruikt aan op de antenneaansluiting van de motorantenne of op de spanningsaansluiting voor de optionele antenneversterker van de platte antenne. (Max. 300 mA, 12 V)

Blauw/wit (spanning-/motorantennekabel)

P. CONT

ANT. CONT

Laat de kabel niet uit het lipje hangen als u geen aansluitingen maakt.

## Ansluiting systeem/optioneel toebehoren

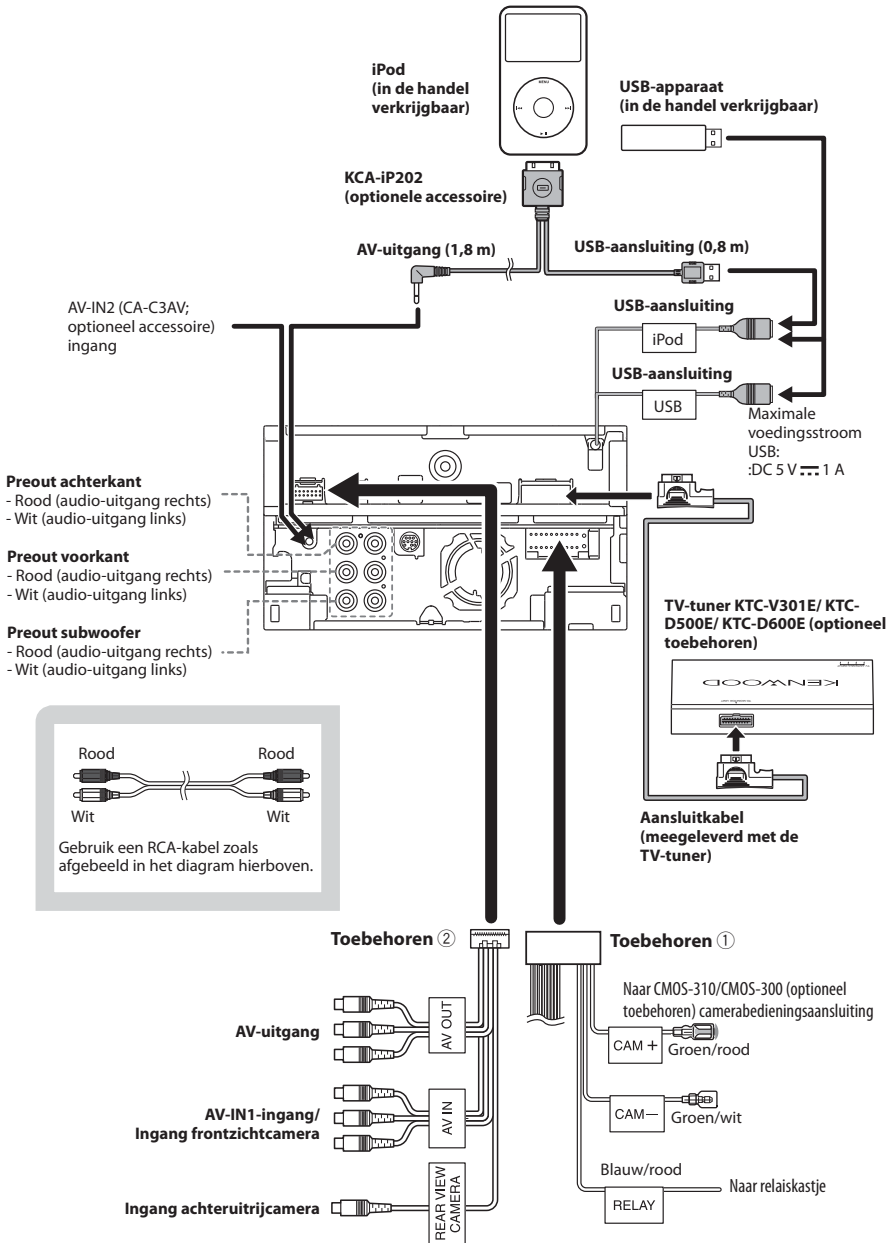



## Informatie over dit toestel

### ■ Auteursrechten

- Het Bluetooth-woordmerk en de Bluetooth-logo's zijn het eigendom van Bluetooth SIG, Inc. en elk gebruik van dergelijke merken door JVC KENWOOD Corporation vindt plaats onder licentie. Andere handelsmerken en handelsnamen zijn het eigendom van hun respectievelijke houders.
- The "AAC" logo is a trademark of Dolby Laboratories.
- iTunes is a trademark of Apple Inc.
- "Made for iPod" and "Made for iPhone" mean that an electronic accessory has been designed to connect specifically to iPod or iPhone, respectively, and has been certified by the developer to meet Apple performance standards. Apple is not responsible for the operation of this device or its compliance with safety and regulatory standards. Please note that the use of this accessory with iPod or iPhone may affect wireless performance.
- iPhone, iPod, iPod classic, iPod nano, and iPod touch are trademarks of Apple Inc., registered in the U.S. and other countries.
-  is a trademark of DVD Format/Logo Licensing Corporation registered in the U.S., Japan and other countries.
- This item incorporates copy protection technology that is protected by U.S. patents and other intellectual property rights of Rovi Corporation. Reverse engineering and disassembly are prohibited.
- Gefabriceerd onder licentie van Dolby Laboratories. "Dolby" en het symbool double-D zijn handelsmerken van Dolby Laboratories.
- Gefabriceerd onder licentie van de VS-Patentnummers: 5.956.674; 5.974.380; 6.487.535 en andere in de VS en wereldwijd afgegeven en aangevraagde patenten. DTS, het symbool en DTS en het symbool samen zijn geregistreerde handelsmerken, en DTS 2.0 Channel is een handelsmerk van DTS, Inc. Software inbegrepen. © DTS, Inc. All Rights Reserved.
- Adobe, Acrobat and Reader are either registered trademarks or trademarks of Adobe Systems Incorporated in the United States and/or other countries.
- SDHC Logo is a trademark of SD-3C, LLC.
- INFO OVER DIVX VIDEO: DivX® is een digitaal videoformaat ontworpen door DivX, LLC, een dochteronderneming van Rovi Corporation. Dit is een officieel DivX Certified®-apparaat dat DivX-video kan afspelen. Ga naar [divx.com](http://divx.com) voor meer informatie en voor softwarehulpmiddelen om uw bestanden naar DivX-video te converteren.

- INFO OVER DIVX VIDEO-ON-DEMAND: Dit DivX Certified® apparaat moet geregistreerd zijn om uw DivX Video-on-Demand (VOD)-films te kunnen afspelen. Om uw registratiecode te verkrijgen, moet u de DivX VOD-sectie in het instellingenmenu van uw apparaat opzoeken. Ga naar [vod.divx.com](http://vod.divx.com) voor meer informatie over het voltooiën van uw registratie.
- DivX®, DivX Certified® and associated logos are trademarks of Rovi Corporation or its subsidiaries and are used under license.

### ■ De markering van producten die lasers gebruiken

#### CLASS 1 LASER PRODUCT

Dit label is aangebracht op de behuizing/houder en geeft aan dat de component een laserstraal gebruikt die als Klasse 1 is geclassificeerd. Dit betekent dat de laserstraal relatief zwak is en er geen gevaar van straling buiten het toestel is. Er is geen gevaar van gevaarlijke straling buiten het toestel.

### ■ Informatie over het verwijderen van oude elektrische en elektronische apparatuur en batterijen (van toepassing op Europese landen waar afval wordt gescheiden)

Dit symbool geeft aan dat gebruikte elektrische, elektronische producten en batterijen niet bij het normale huishoudelijke afval mogen.

Lever deze producten in bij de aangewezen inzamelingspunten, waar ze gratis worden geaccepteerd en op de juiste manier worden verwerkt, teruggewonnen en hergebruikt.

Voor inleveradressen zie [www.nvmp.nl](http://www.nvmp.nl), [www.ictmilieu.nl](http://www.ictmilieu.nl), [www.stibat.nl](http://www.stibat.nl).

Wanneer u dit product op de juiste manier als afval inlevert, spaart u waardevolle hulpbronnen en voorkomt u potentiële negatieve gevolgen voor de volksgezondheid en het milieu, die anders kunnen ontstaan door een onjuiste verwerking van afval. Opmerking: De afkorting "Pb" onder het teken van de batterijen geeft aan dat deze batterij lood bevat.



Dit product wordt niet geïnstalleerd door de fabrikant van een voertuig op de productielijn, noch door de professionele invoerder van een voertuig in EU-lidstaten.



**Declaration of Conformity with regard to the EMC Directive 2004/108/EC  
Declaration of Conformity with regard to the R&TTE Directive 1999/5/EC**

**Manufacturer:**

JVC KENWOOD Corporation  
3-12, Moriyacho, Kanagawa-ku, Yokohama-shi, Kanagawa 221-0022, JAPAN

**EU Representative's:**

Kenwood Electronics Europe BV  
Amsterdamseweg 37, 1422 AC UITHOORN, The Netherlands



**Déclaration de conformité se rapportant à la directive CEM 2004/108/CE  
Déclaration de conformité se rapportant à la directive R&TTE 1999/5/CE**

**Fabricant**

JVC KENWOOD Corporation  
3-12, Moriyacho, Kanagawa-ku, Yokohama-shi, Kanagawa 221-0022, JAPON

**Représentants dans l'UE**

Kenwood Electronics Europe BV  
Amsterdamseweg 37, 1422 AC UITHOORN, Pays-Bas



**Konformitätserklärung in Bezug auf die EMC-Vorschrift 2004/108/EG  
Konformitätserklärung in Bezug auf die R&TTE-Vorschrift 1999/5/EC**

**Hersteller:**

JVC KENWOOD Corporation  
3-12, Moriyacho, Kanagawa-ku, Yokohama-shi, Kanagawa 221-0022, JAPAN

**EU-Vertreter:**

Kenwood Electronics Europe BV  
Amsterdamseweg 37, 1422 AC UITHOORN, Niederlande



**Conformiteitsverklaring met betrekking tot de EMC-richtlijn van de Europese Unie  
(2004/108/EC)**

**Conformiteitsverklaring met betrekking tot de R&TTE-richtlijn van de Europese  
Unie (1999/5/EC)**

**Fabrikant:**

JVC KENWOOD Corporation  
3-12, Moriyacho, Kanagawa-ku, Yokohama-shi, Kanagawa 221-0022, JAPAN

**EU-vertegenwoordiger:**

Kenwood Electronics Europe BV  
Amsterdamseweg 37, 1422 AC UITHOORN, Nederland

**English**

Hereby, Kenwood declares that this unit DNX9210BT is in compliance with the essential requirements and other relevant provisions of Directive 1999/5/EC.

**Français**

Par la présente Kenwood déclare que l'appareil DNX9210BT est conforme aux exigences essentielles et aux autres dispositions pertinentes de la directive 1999/5/CE.

Par la présente, Kenwood déclare que ce DNX9210BT est conforme aux exigences essentielles et aux autres dispositions de la directive 1999/5/CE qui lui sont applicables.

**Deutsch**

Hiermit erklärt Kenwood, dass sich dieser DNX9210BT in Übereinstimmung mit den grundlegenden Anforderungen und den anderen relevanten Vorschriften der Richtlinie 1999/5/EG befindet. (BMW)

Hiermit erklärt Kenwood die Übereinstimmung des Gerätes DNX9210BT mit den grundlegenden Anforderungen und den anderen relevanten Festlegungen der Richtlinie 1999/5/EG. (Wien)

**Nederlands**

Hierbij verklaart Kenwood dat het toestel DNX9210BT in overeenstemming is met de essentiële eisen en de andere relevante bepalingen van richtlijn 1999/5/EG.

Bij deze verklaart Kenwood dat deze DNX9210BT voldoet aan de essentiële eisen en aan de overige relevante bepalingen van Richtlijn 1999/5/EC.

**Italiano**

Con la presente Kenwood dichiara che questo DNX9210BT è conforme ai requisiti essenziali ed alle altre disposizioni pertinenti stabilite dalla direttiva 1999/5/CE.

**Español**

Por medio de la presente Kenwood declara que el DNX9210BT cumple con los requisitos esenciales y cualesquiera otras disposiciones aplicables o exigibles de la Directiva 1999/5/CE.

**Português**

Kenwood declara que este DNX9210BT está conforme com os requisitos essenciais e outras disposições da Directiva 1999/5/CE.

**Polska**

Kenwood niniejszym oświadcza, że DNX9210BT spełnia zasadnicze wymogi oraz inne istotne postanowienia dyrektywy 1999/5/EC.

**Česky**

Kenwood tímto prohlašuje, že DNX9210BT je ve shodě se základními požadavky a s dalšími příslušnými ustanoveními Nařízení vlády č. 426/2000 Sb.

**Magyar**

Alulírott, Kenwood, kijelenti, hogy a jelen DNX9210BT megfelel az 1999/5/EC irányelvben meghatározott alapvető követelményeknek és egyéb vonatkozó előírásoknak.

**Svenska**

Härmed intygar Kenwood att denna DNX9210BT står i överensstämmelse med de väsentliga egenskapskrav och övriga relevanta bestämmelser som framgår av direktiv 1999/5/EG.

**Suomi**

Kenwood vakuuttaa täten että DNX9210BT tyyppinen laite on direktiivin 1999/5/EY oleellisten vaatimusten ja sitä koskevien direktiivin muiden ehtojen mukainen.

**Slovensko**

S tem Kenwood izjavlja, da je ta DNX9210BT v skladu z osnovnimi zahtevami in ostalimi ustreznimi predpisi Direktive 1999/5/EC.

**Slovensky**

Spoločnosť Kenwood týmto vyhlasuje, že DNX9210BT spĺňa základné požiadavky a ďalšie príslušné ustanovenia Direktívy 1999/5/EC.

**Dansk**

Undertegnede Kenwood erklærer herved, at følgende udstyr DNX9210BT overholder de væsentlige krav og øvrige relevante krav i direktiv 1999/5/EF.

**Ελληνικά**

ΜΕ ΤΗΝ ΠΑΡΟΥΣΑ Kenwood ΔΗΛΩΝΕΙ ΟΤΙ ΔNX9210BT ΣΥΜΜΟΡΦΩΝΕΤΑΙ ΠΡΟΣ ΤΙΣ ΟΥΣΙΩΔΕΙΣ ΑΠΑΙΤΗΣΕΙΣ ΚΑΙ ΤΙΣ ΛΟΙΠΕΣ ΣΧΕΤΙΚΕΣ ΔΙΑΤΑΞΕΙΣ ΤΗΣ ΟΔΗΓΙΑΣ 1999/5/ΕΚ.

**Eesti**

Sellela kinnitab Kenwood, et see DNX9210BT vastab direktiivi 1999/5/EC põhilistele nõudmistele ja muudele asjakohastele määrustele.

**Latviešu**

Ar šo, Kenwood, apstiprina, ka DNX9210BT atbilst Direktīvas 1999/5/EK galvenajām prasībām un citiem tās nosacījumiem.

**Lietuviškai**

Šiuo, Kenwood, pareiškia, kad šis DNX9210BT atitinka pagrindinius Direktyvos 1999/5/EB reikalavimus ir kitas svarbias nuostatas.

**Malti**

Hawnhekk, Kenwood, jiddikjara li dan DNX9210BT jikkonforma mal-ftitgiet essenzjali u ma provvedimenti oħrajn relevanti li hemm fid-Direttiva 1999/5/EC.

**Українська**

Компанія Kenwood заявляє, що цей виріб DNX9210BT відповідає ключовим вимогам та іншим пов'язаним положенням Директиви 1999/5/EC.

---

**KENWOOD**