

DNX7210BT DNX5210BT DNX5510BT DNX4210BT

НАВІГАЦІЙНА СИСТЕМА GPS ІНСТРУКЦІЯ З ЕКСПЛУАТАЦІЇ

JVC KENWOOD Corporation

Перед прочитанням цієї інструкції, натисніть кнопку нижче, щоб перевірити наявність оновлень і змінених сторінок.



Що б ви хотіли зробити?

Дякуємо за те, що ви придбали НАВІГАЦІЙНУ СИСТЕМУ GPS KENWOOD.

В цій інструкції можна знайти описи багатьох зручних функцій системи.

Клацніть на зображенні носія, дані з якого хотіли б відтворити.

Одним рухом можна перейти до розділу, присвяченого кожному з носіїв даних!

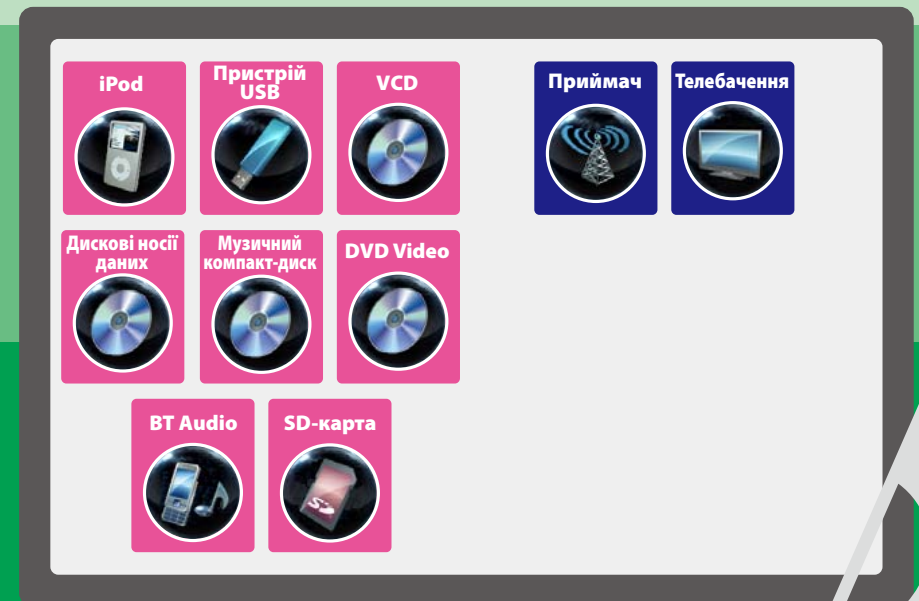

Зміст

Перед використанням	4	Операції з Bluetooth	54
Як читати цю інструкцію	5	Процедура реєстрації та підключення пристрою Bluetooth _____	54
Основні операції	6	Відтворення з аудіопристрою Bluetooth _____	57
Функції кнопок на передній панелі _____	6	Використання пристрою "Вільні руки" (Hands-Free) _____	58
Увімкнення пристрою _____	10	Настроювання пристрою Bluetooth _____	61
Послідовність дій по відтворенню інформації з різних носіїв даних _____	13	Керування функцією "Вільні руки" _____	62
Від'єднання передньої панелі _____	15	Настроювання	68
Робота з екраном головного меню _____	17	Настроювання екрана монітора _____	68
Загальні операції _____	18	Настроювання системи _____	69
Робота з навігацією _____	20	Настроювання дисплею _____	74
Робота з DVD / Video CD (VCD)	22	Настроювання навігації _____	77
Основні функції DVD / VCD _____	22	Настроювання камери _____	78
Робота з меню диска DVD _____	25	Інформація про програмне забезпечення _____	79
Управління масштабом для DVD та VCD _____	26	Настроювання параметрів входу аудіо/відео _____	79
Настроювання DVD _____	27	Настроювання інтерфейсу виходу аудіо/відео _____	80
Операції з CD/аудіофайлами та відеофайлами/пристроями iPod	30	Керування зовнішніми пристроями _____	81
Основні операції з музикою/відеозаписами/зображеннями _____	30	Керування звуком	82
Операція пошуку _____	37	Настроювання звуку _____	82
Елементи керування фільмами _____	41	Загальне керування звуком _____	86
Настроювання USB/SD/iPod/DivX _____	42	Керування еквалайзером _____	87
Керування радіо та телебаченням	44	Керування зонами _____	89
Основні функції керування радіоприймачем _____	44	Ефект просторового звучання _____	90
Основні функції керування телевізійним приймачем _____	46	Розташування слухача _____	90
Операції з пам'яттю _____	49		
Процедура вибору _____	50		
Інформація про дорожній рух (лише для FM-тюнера) _____	51		
Настроювання радіоприймача _____	52		
Настроювання телебачення _____	53		

Пульт дистанційного керування	92
Установлення батареї _____	92
Функції кнопок пульта дистанційного керування _____	93
Виявлення несправностей	96
Неполадки та рішення _____	96
Повідомлення про помилки _____	97
Скидання параметрів пристрою _____	99
Додаток	100
Носії даних та файли, сумісні з даним пристроєм _____	100
Елементи індикатора рядка стану _____	103
Коди регіонів світу _____	105
Коди мов DVD _____	106
Технічні характеристики _____	107
Інформація про пристрій _____	110

Перед використанням

▲ УВАГА!

Щоб попередити травми або пожежі, потрібно вжити таких запобіжних заходів.

- Щоб уникнути короткого замикання, ніколи не кладіть і не залишайте металеві предмети (наприклад, монети чи металеве приладдя) всередині апарата.
- Не дивіться на дисплей апарата і не фіксуйте на ньому погляд, якщо керуєте транспортним засобом протягом тривалого часу.
- У разі виникнення проблем під час встановлення зверніться до дилера компанії Kenwood.

Заходи безпеки під час використання пристрою

- Під час придбання додаткового обладнання проконсультуйтеся у дилера компанії Kenwood і переконайтеся, що воно працює із вашою моделлю та у вашому регіоні.
- Можна вибрати мову, на якій будуть відображатися меню на дисплеї, теги аудіофайлів та інше. Див. [Встановлення мови \(стор.71\)](#).
- Функція Radio Data System або Radio Broadcast Data System недоступна на території, де обслуговування не підтримується жодною з радіостанцій.

Захист монітора

Щоб захистити монітор від uszkodжень, не експлуатуйте монітор, використовуючи кулькову ручку або подібний інструмент із загостреним кінцем.

Чищення апарата

Якщо лицьова панель апарата забруднилася, витріть її шматком сухої м'якої тканини, наприклад, силіконовою серветкою. Якщо лицьова панель сильно забруднена, витріть пляму шматком тканини, змоченої в нейтральному миючому засобі, а потім знову протріть її шматком сухої й чистої м'якої тканини.



- Нанесення аерозольного засобу чищення безпосередньо на апарат може пошкодити його механічні деталі. Чищення лицьової панелі жорсткою тканиною або використання таких легких рідин, як розчинник або спирт, може призвести до появи на її поверхні подряпин або стирання написів, нанесених трафаретним способом.

Запотівання лінзи

Під час вмикання обігрівача автомобіля в холодну погоду на лінзі у програвачі дисків апарата може утворюватися волога чи конденсат. Це називається запотіванням лінзи. Цей конденсат на лінзі може перешкоджати відтворенню дисків. За такої ситуації вийміть диск і почекайте, доки випарується конденсат. Якщо через деякий час апарат не працює належним чином, зверніться до найближчого дилера компанії Kenwood.

Заходи безпеки під час маніпуляції з дисками

- Не торкайтеся поверхонь дисків, на яких записано дані.
- Не приклеюйте стрічки тощо на диски та не використовуйте диски з наклейками.
- Не використовуйте обладнання для друку на дисках.
- Чистьте диски, починаючи з центру і рухаючись до країв.
- Диски з апарата потрібно виймати, тримаючи в горизонтальному положенні.
- Якщо обідок навколо центрального отвору або ж зовнішній край є кострубатими, використовувати диск можна тільки після того, як ці нерівності буде стерто за допомогою кулькової ручки тощо.
- Не можна використовувати диски, що мають форму, відмінну від круглої.

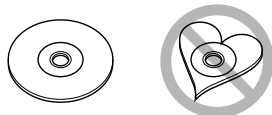

- Не можна використовувати диски діаметром 8 см (3 дюйми).
- Не можна використовувати диски з малюнками на поверхні запису або брудні диски.
- Цей апарат може відтворювати тільки компакт-диски з позначками . Диски, що не мають таких позначок, можуть відтворюватися некоректно.
- Диск, який не було фіналізовано, не можна відтворити. (Інформація щодо того, як фіналізувати диск після запису, подана у інструкції користувача записуючого пристрою та у програмі для запису дисків.)

Як читати цю інструкцію

[Повернутися на першу сторінку](#)
[CD, Диск, iPod, Пристрій USB, SD-карт](#)

Операція пошуку

Використовуючи наступні операції, можна шукати музику, відео або зображення.

ПРИМІТКА

- Якщо використовувати пульт дистанційного керування, можна перейти безпосередньо до потрібної доріжки або до потрібного файла, ввівши номер доріжки, папки чи файла, час відтворення і т. п. Детальний опис див. у розділі [Режим прямого пошуку \(стор.93\)](#).

Пошук по списку

Можна шукати доріжки, папки та файли у відповідності з ієрархією.

- 1 | **Доторкніться до вказаної ділянки.**
З'явиться екран керування списком.
- 2 | **Доторкніться до вибраної доріжки чи вибраного файла.**

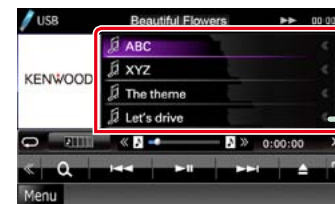

Почнеться відтворення.

ПРИМІТКА

- Для дисківих носіїв можна вибирати між списком файлів та списком папок, доторкаючись до клавіші [Q].
- Для дисківих носіїв неможливо викликати список під час випадкового відтворення та тоді, коли увімкнено режим зупинки.

Інші способи пошуку

Якщо потрібно скоротити кількість елементів у списку, можна використати інші способи пошуку.

Ця функція недоступна, якщо поточним джерелом являється музичний CD.

- 1 | **Торкніться [Q] на екрані управління.**
З'явиться екран вибору типу пошуку.
- 2 | **Торкніться вибраного типу пошуку.**

30

Заголовок посилання

Клацнувши на відповідному посиланні, можна перейти до кожного розділу чи потрапити на верхню сторінку.

Назва дії

Містить назву функції.

ПРИМІТКА

Містить деякі поради, примітки і т. п.

Знак посилання

Відображається у вигляді тексту синього кольору.

Клацнувши на посиланні, можна перейти до статті, пов'язаної з поточним розділом.

Процедура виконання операції

Вказуються процедури, потрібні для виконання даної операції.

< >: Вказуються назви кнопок на панелі.

[]: Вказуються назви сенсорних клавіш.

Знімок екрану

Для порівняння наводяться деякі знімки екрану, зроблені під час операції.

Місцезнаходження клавіш, які потрібно натискати, обведено червоною рамкою.

ПРИМІТКА

- Знімки екрану та фотографії панелей, наведені в даній інструкції, подані для прикладу, з метою полегшити пояснення операцій. Тому ці ілюстрації або наведені зображення дисплея можуть відрізнятися від реальних дисплеїв та панелей, можуть також бути іншими деякі зображення, що з'являються на дисплеї.

Основні операції

Функції кнопок на передній панелі

DNX7210BT

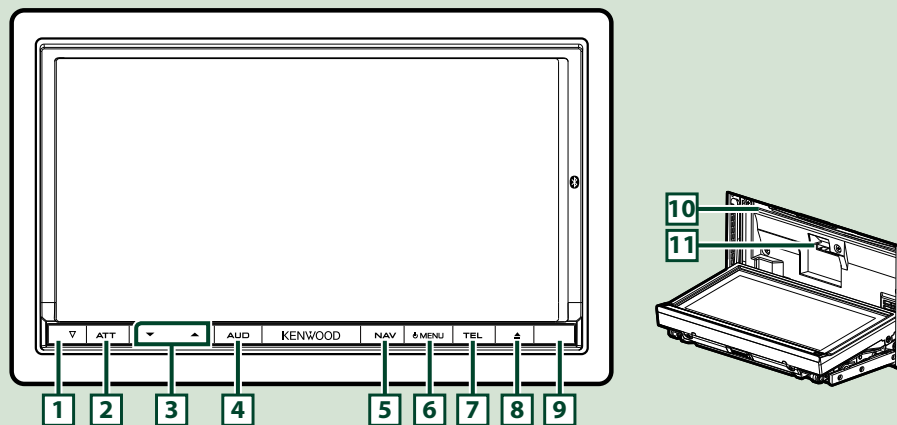

ПРИМІТКА

- Фотографії панелей, наведені в даній інструкції, подані для прикладу, з метою полегшити пояснення операцій. Тому панелі, зображені фотографії можуть відрізнятися від реальних панелей.
- В цій інструкції назва кожної моделі наводиться в наступному скороченому вигляді:
DNX7210BT: DNX7
 Якщо показано таку піктограму, слід прочитати статтю, що стосується пристрою, який ви використовуєте.

Номер	Назва	Дія
1	▽ (Reset)	• Якщо даний пристрій або під'єднаний до нього пристрій не працює належним чином, натискання цієї кнопки повертає пристрій до режимів, налаштованих на заводі (стор.99).
2	ATT	• Вмикається та вимикається звук. • Утримуючи кнопку натисненою протягом 1 секунди, можна вимкнути екран.
3	▼, ▲ (Vol)	Регулювання гучності.
4	AUD	• На екран дисплея викликається зображення графічного еквайзера (стор.87).* • За допомогою натиснення цієї клавіші протягом 1 секунди на дисплеї відображається або з екрана зникає зображення з відеокамери.
5	NAV	• Відображення екрана навігації. • Натисканням цієї клавіші протягом 1 секунди проводиться комутація джерел сигналу для виходу аудіо / відео.
6	MENU	• Вмикається відображення на дисплеї екрану головного меню (стор.17). • Натисканням клавіші протягом 1 секунди вмикається живлення. • Якщо живлення вимкнено, цією клавішею вмикається живлення.
7	TEL	• На дисплеї вмикається екран режиму "Вільні руки" (Hands-Free) (стор.54). • Утримуючи кнопку натисненою протягом 1 секунди, викликають появу на дисплеї екрану управління екраном.
8	▲ (Eject)	• Виштовхування диска. • Коли панель відкрита, натискання протягом 1 секунди закриває її, а натискання протягом секунд призводить до примусового виштовхування диска. • Якщо панель закрита, натискання клавіші протягом 1 секунди призводить до повного відкриття панелі до місця розташування гнізда для SD-карти.
9	Інфрачервоний давач	• Призначений для приймання сигналу пульта дистанційного керування. • Цю функцію можна задіяти чи відключити, відповідно настроївши опцію Інфрачервоний давач (стор.70). • Якщо [Remote Sensor] вимкнено, приймання телевізійного сигналу блокується.
10	Гніздо для введення диска	Гніздо для введення дискового носія даних.
11	SD card slot	Гніздо для введення SD-карти. SD-карта використовується для оновлення карти. Процедура оновлення карти описана в інструкції з експлуатації системи навігації. Крім того, з карти можна відтворювати аудіофайли та відеофайли.

* За певних умов дисплей не може перемкнутися на екран графічного еквайзера.

DNX5210BT/DNX5510BT/DNX4210BT

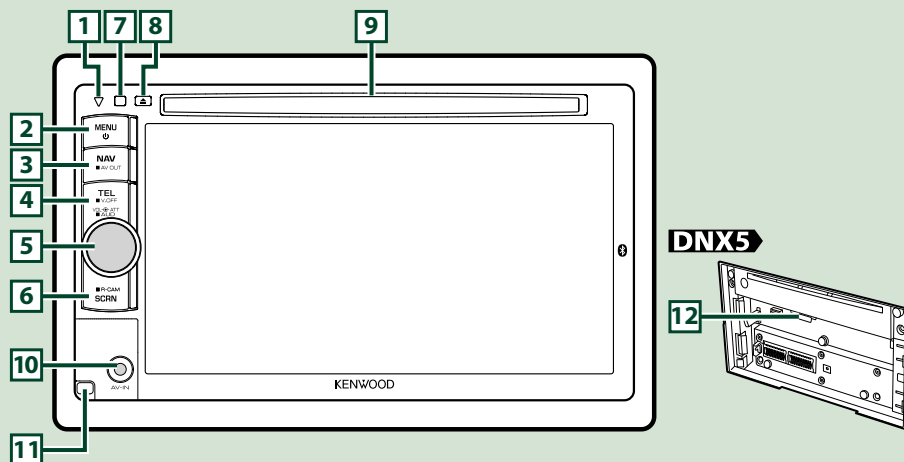

ПРИМІТКА

• Фотографії панелей, наведені в даній інструкції, подані для прикладу, з метою полегшити пояснення операцій. Тому панелі, зображені фотографії можуть відрізнятися від реальних панелей.

• В цій інструкції назва кожної моделі наводиться в наступному скороченому вигляді.

DNX5210BT та DNX5510BT: **DNX5**

DNX4210BT: **DNX4**

Якщо в тексті зустрічаються наведені вище піктограми, слід прочитати статтю, що стосується пристрою, який Ви використовуєте.

Номер	Назва	Дія
1	▽ (Reset)	<ul style="list-style-type: none"> • Якщо даний пристрій або під'єднаний до нього пристрій не працює належним чином, натискання цієї кнопки повертає пристрій до режимів, настроєних на заводі (стор.99). • DNX4 Якщо увімкнена функція SI, цей індикатор блимає, коли вимкнено запалення автомобіля (стор.72).
2	MENU	<ul style="list-style-type: none"> • Вмикається відображення на дисплеї екрану головного меню (стор.17). • Натисканням клавіші протягом 1 секунди вмикається живлення. • Якщо живлення вимкнено, цією клавішею вмикається живлення.
3	NAV	<ul style="list-style-type: none"> • Відображення екрана навігації. • Натисканням цієї клавіші протягом 1 секунди проводиться комутація джерел сигналу для виходу аудіо / відео.
4	TEL	<ul style="list-style-type: none"> • На дисплеї вмикається екран режиму "Вільні руки" (Hands-Free) (стор.54). • Натисканням клавіші протягом 1 секунди вмикається живлення.
5	Регулятор гучності	<ul style="list-style-type: none"> • Якщо регулятор натискати, вмикається та вмикається звук. • Повертаючи регулятор, можна збільшувати та зменшувати гучність. • Утримуючи регулятор натисненим протягом 1 секунди, викликають екран регулювання тембру(стор.88)*.
6	SCRN	<ul style="list-style-type: none"> • Відображення екрана керування екраном. • За допомогою натиснення цієї клавіші протягом 1 секунди на дисплеї відображається зображення з відеокамери заднього виду.
7	Інфрачервоний давач	<ul style="list-style-type: none"> • Призначений для приймання сигналу пульта дистанційного керування. • Цю функцію можна задіяти чи відключити, відповідно настроївши опцію Інфрачервоний давач (стор.70). • Якщо [Remote Sensor] вимкнено, приймання телевізійного сигналу блокується.
8	▲ (Eject)	<ul style="list-style-type: none"> • Виштовхування диска. • Натисканням клавіші протягом 1 секунди примусово виштовхується диск.
9	Гніздо для введення диска	Гніздо для введення дискового носія даних.
10	DNX5 Вхідне гніздо	Вхідне гніздо для зовнішнього пристрою.
11	DNX5 Кнопка відкриття	Призначена для від'єднання передньої панелі.
12	SD card slot	Гніздо для введення SD-карти. SD-карта використовується для оновлення карти. Процедура оновлення карти описана в інструкції з експлуатації системи навігації. Для DNX5210BT з карти можна відтворювати аудіофайли та відеофайли.

* За певних умов дисплей не може перемкнутися на екран Регулювання тембру.

Увімкнення пристрою

Пристрої вмикаються різними способами, залежно від моделі.

DNX7

1 Натисніть кнопку <MENU>.

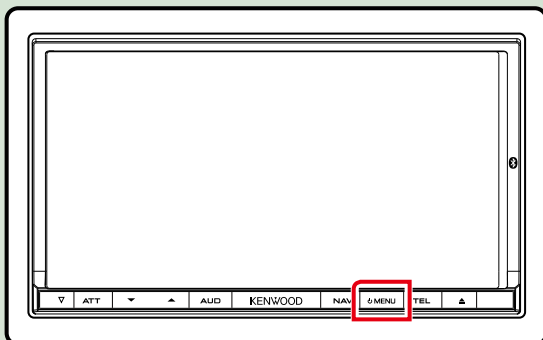

Пристрій увімкнено.

● Вимкнення пристрою:

Утримуйте кнопку <MENU> натисненою протягом 1 секунди.

DNX5 DNX4

1 Натисніть кнопку <MENU>.

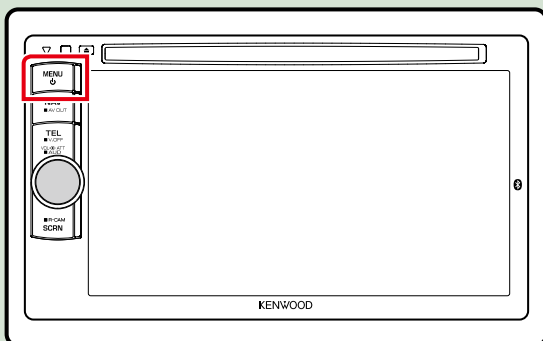

Пристрій увімкнено.

● Вимкнення пристрою:

Утримуйте кнопку <MENU> натисненою протягом 1 секунди.

Якщо пристрій вмикається вперше після встановлення, слід виконати [Початкове налаштування \(стор.11\)](#).

Початкове налаштування

Це налаштування виконується тоді, коли пристрій використовується вперше та коли було здійснено скидання налаштувань ([стор.99](#)).

1 Кожний пункт налащується наступним чином.



Language

Вибір мови для екрана керування та елементів налаштування. За замовчуванням встановлено "British English (en)" для DNX7210BT/DNX5210BT/DNX4210BT та "Russian" для DNX5510BT.

- 1 Торкніться [SET].
- 2 Торкніться [◀] або [▶], щоб вибрати потрібну мову.
- 3 Торкніться [Enter].

Детальніший опис див. у розділі [Встановлення мови \(стор.71\)](#).

Angle DNX7

Відрегулюйте положення монітора. За промовчанням встановлено "0".

- 1 Торкніться [SET].
- 2 Виберіть потрібний кут та торкніться [↔].

Детальніший опис процедури див. у розділі [Регулювання кута монітора \(стор.75\)](#).

iPod AV Interface Use

Вкажіть роз'єм, до якого під'єднаний пристрій iPod. За промовчанням це роз'єм "iPod".

- 1 Торкніться [iPod] або [AV-IN2].

Color

Встановіть колір підсвітки екрана та кнопок. Можна дозволити режим сканування кольорів або вибрати для роботи один колір.

- 1 Торкніться [SET].
- 2 Торкніться [ON] (ВКЛ) або [OFF] (ВИКЛ) в меню [Panel Color Scan].
- 3 Якщо виникла потреба змінити колір, слід торкнутися [SET] в меню [Panel Color Coordinate].
- 4 Торкніться вибраного кольору та кнопки [↔].

Детальніший опис процедури див. у розділі [Визначення кольорів панелі \(стор.75\)](#).

EXT SW DNX7

Управління зовнішніми пристроями.

- 1 Торкніться [SET].
- 2 Вкажіть назву пристрою, вихідний код та набір імпульсів для кожного пристрою. Потім торкніться [↔].

Детальніший опис див. у розділі [Налаштування перемикачів зовнішніх пристроїв \(стор.73\)](#).

Camera

Встановіть параметри камери.

- 1 Торкніться [SET].
- 2 Встановіть кожний пункт та торкніться кнопки [↔].

Детальніший опис див. у розділі [Налаштування камери \(стор.78\)](#).

Продовження на наступній сторінці

2 Торкніться [Finish].



ПРИМІТКА

• Вказані налаштування можна проводити з меню НАСТРОЮВАННЯ. Див. розділ [Налаштування \(стор.68\)](#).

Послідовність дій по відтворенню інформації з різних носіїв даних

Музичні CD та дискові носії даних

DNX7

- 1 Натисніть кнопку <▲>.



Відкриється панель.

- 2 Вставте диск в отвір.

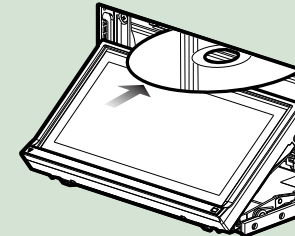

Панель закривається автоматично. Пристрій завантажує диск і починається відтворення.

- **Щоб витягти диск:**
Натисніть кнопку <▲>.

DNX5 DNX4

- 1 Вставте диск в отвір.

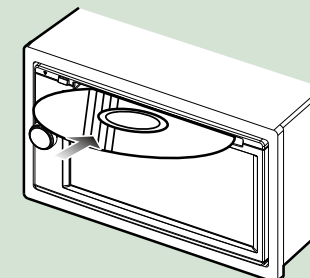

Пристрій завантажує диск і починається відтворення.

- **Щоб витягти диск:**
Натисніть кнопку <▲>.

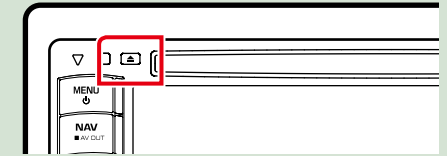

Пристрій USB

- 1 Під'єднайте пристрій USB за допомогою кабелю USB.

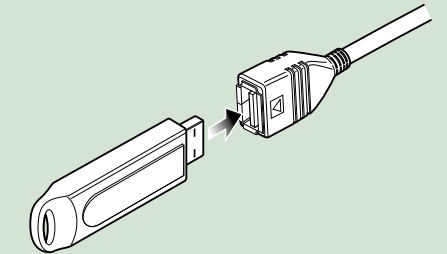

Пристрій читає дані з під'єданого пристрою і починається відтворення.

- **Щоб від'єднати пристрій:**
Натисніть протягом 1 секунди на екрані [▲] та від'єднайте пристрій від кабелю.

iPod

- 1 Під'єднайте iPod за допомогою кабелю iPod.

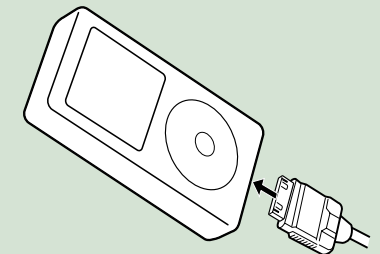

Пристрій читає дані з iPod і починається відтворення.

- **Щоб від'єднати пристрій:**
Торкніться [◀] на екрані, потім торкніться [▲] протягом 1 секунди. Від'єднайте iPod від кабелю.

SD-карта

- 1 DNX7210BT: Щоб відкрити передню панель, натисніть кнопку <▲> протягом 1 секунди.

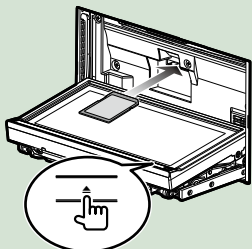

Панель повністю відкриється.

DNX5210BT/ DNX5510BT:
Від'єднайте передню панель.

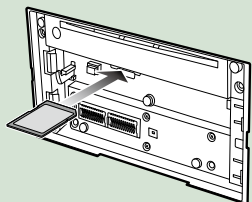

ПРИМІТКА

- Детальніший опис процедури від'єднання передньої панелі див. у розділі [Від'єднання передньої панелі \(стор.15\)](#).

- 2 Тримавши SD-карту так, як показано на малюнку внизу, вставте її в отвір, поки не почуєте клацання.



Пристрій завантажує дані з карти і починається відтворення.

● Видалення SD-карти:

Натисніть на SD-карту, поки вона не клацне, а потім заберіть палець з карти. Карта вискочить назовні, після чого її можна витягнути пальцями.

Зовнішній пристрій **DNX5**

- 1 Вставте штекер в гніздо входу аудіо/відео AV-IN.

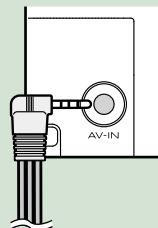

Від'єднання передньої панелі **DNX7** **DNX5**

Щоб не допустити крадіжки пристрою, передню панель можна знімати.

DNX7

- 1 Щоб відкрити передню панель, натисніть кнопку <▲> протягом 1 секунди.

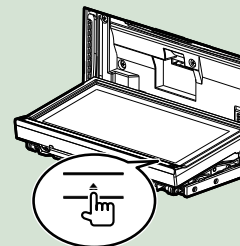

ПРИМІТКА

- Можна настроїти пристрій таким чином, щоб передня панель відкривалася автоматично, коли вимикають запалювання. Див. розділ [Регулювання кута монітора \(стор.75\)](#).

- 2 Від'єднуйте панель так, як показано на малюнках внизу.

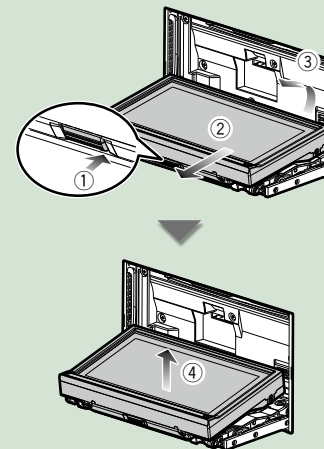

ПРИМІТКА

- З'єднувальна накладка автоматично замикається через 10 секунд після того, як була роз'єднана передня панель. Передню панель слід зняти раніше, ніж це станеться.

DNX5

- 1 Від'єднуйте панель так, як показано на малюнках внизу.

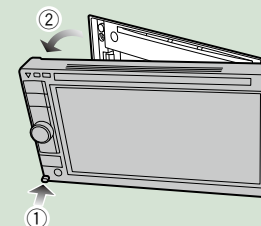

● Після від'єднання:

Покладіть панель в захисну сумку, що входить до комплекту пристрою.

DNX7

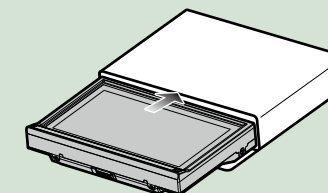

DNX5

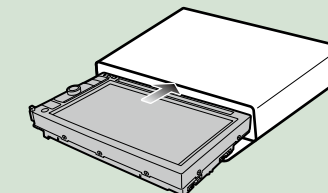

ПРИМІТКА

- Щоб не допустити пошкодження, не слід чіпати пальцями електричні контакти пристрою та лицьової панелі.
- Якщо контакти пристрою або лицьової панелі забруднилися, їх слід протерти чистою м'якою сухою тканиною.

Під'єднання передньої панелі

- 1 Обережно тримаючи панель, щоб випадково не впустити з рук, під'єдняйте її до з'єднувальної накладки, щоб панель міцно зафіксувалася.

DNX7

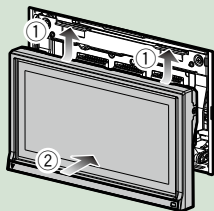

DNX5

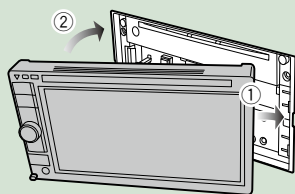

Робота з екраном головного меню

З екрану головного меню можна управляти більшістю функцій.

- 1 Торкніться [Menu] на будь-якому екрані.



ПРИМІТКА

- Якщо під час відтворення відеозапису чи зображень не відображається [Menu], натисніть кнопку <MENU>. ([стор.6](#), [стор.8](#))

З'явиться екран головного меню.



ПРИМІТКА

- Можна знайти приховану піктограму, прокрутивши екран вліво чи вправо.

З цього екрану можна виконувати наступні функції.

Функція	Піктограма	Дія
Перемикання джерел звукового сигналу	і т. п.	Торкнутися піктограми вибраного джерела.
Увійти в режим настроювання	і т. п.	Торкнутися піктограми, що відповідає вибраній функції настроювання.
Відображення на дисплеї екрану навігації	або	Торкнутися [NAV] або навігаційної інформації.
Вимкнення всіх звукових функцій		Торкнутися [STANDBY].

Продовження на наступній сторінці

● **Модифікація екрану головного меню**

Перетягніть у верхній рядок піктограму, яку хочете зареєструвати.

Можна перемістити до трьох піктограм.



Загальні операції

Містить загальні операції.

Загальне

Є деякі функції, якими можна керувати з більшості екранів.



[Menu]

Виконує повернення до екрану головного меню.

← (ПОВЕРНУТИСЯ)

Здійснює повернення до попереднього екрану.

← (клавіша спільного меню)

Торкніться, щоб відобразилось спільне меню. Спільне меню складається з наступних елементів.

DNX7: Відображає екран управління перемиканням зовнішніх пристроїв EXT SW.

: Відображає екран меню НАСТРОЮВАННЯ (SETUP).

: Відображає екран меню управління звуком.

: Відображає екран управління поточним джерелом. В залежності від джерела, властивості піктограм відрізняються.

: Закриває меню.

Екран списку

В екранах списку є деякі функціональні клавіші, спільні для більшості джерел.



◀ (Прокручування)

Прокручує текст на екрані.

All ▶ і т. п.

Тут показані сенсорні клавіші з різними функціями.

В залежності від поточного джерела звукового супроводу, його статусу та інших обставин склад показаних клавіш може змінюватися.

Приклади функцій кожної клавіші показані нижче в таблиці.

Клавіша	Функція
All ▶	Надається список усіх музичних записів на нижчих рівнях підпорядкування.
⏪ ⏩	Перехід до вищого рівня підпорядкування.
📁	Відображається папка поточного розділу.
🎵 📷 🎬	Відображається список файлів з музикою, фотографіями та відео.

Прокручування гортанням

Можна прокручувати екран списку, гортаючи екран вгору-вниз або вправо-вліво.

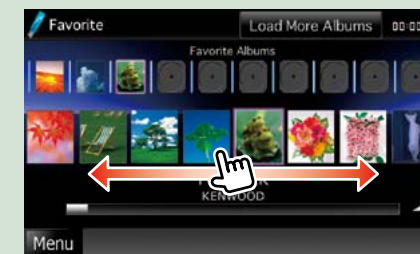
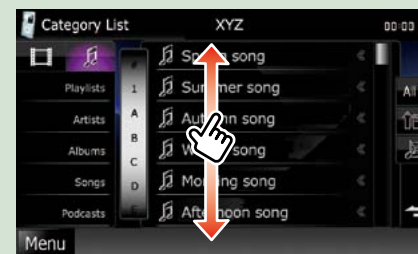

Робота з навігацією

Подробиці функціонування системи навігації описані у відповідній інструкції з експлуатації.

Відображення екрану навігації

1 Натисніть кнопку <NAV>.

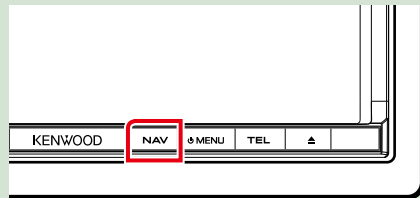

DNX7

З'являється екран навігації.

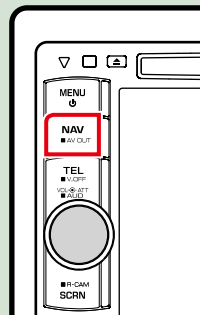

DNX5 DNX4

Управління звуком з екрану навігації

Під час відображення екрану навігації можна здійснювати управління джерелами звукового супроводу.

Крім того, під час відображення екрану управління джерелом можна переглядати навігаційну інформацію.

1 Торкніться панелі інформації.

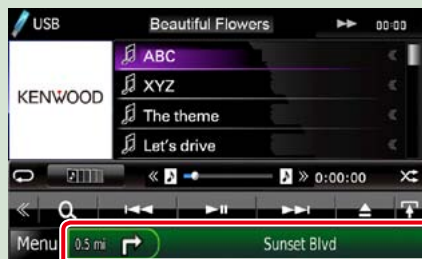

З'явиться екран навігації з аудіоданими.

2 Торкніться [] або [] на екрані навігації.

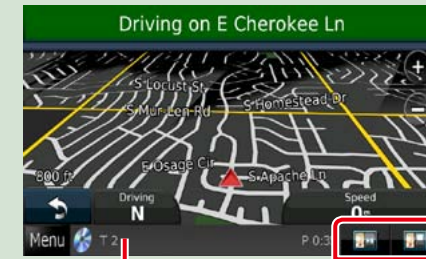

Торкнувшись цієї ділянки, можна викликати екран аудіо.

: Відобразяться екран навігації та клавіші управління для поточного джерела.



: Відобразяться екран навігації та екран відтворення відеозаписів та зображень.



ПРИМІТКА

- Кожного разу, коли торкаються зони перегляду, відбувається перемикання між екраном відтворення та екраном зображення з відеокамери.
- Торкнувшись піктограми джерела у верхній частині екрану, можна відкрити повний екран аудіо.

Щоб повернутися до повного екрану навігації:

Торкніться [].

ПРИМІТКА

- Особливості клавіш управління описані в інструкціях в кожному розділі.

Робота з DVD / Video CD (VCD)

Основні функції DVD / VCD

Більшість функцій можна управляти з екрану управління джерелом та екрану відтворення.

ПРИМІТКА

- Перед початком роботи переведіть перемикач режиму роботи пульта дистанційного керування в режим DVD, див. [Перемикання режиму роботи \(стор.93\)](#).
- Нижче показано знімок екрана для DVD. Він може відрізнятися від знімка, зробленого для VCD.

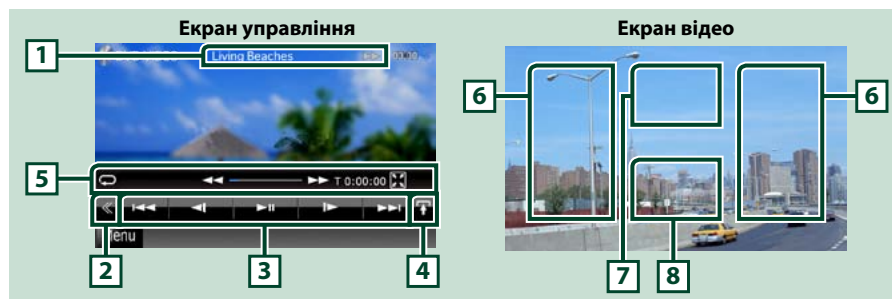

1 Інформаційний дисплей

Відображення наступної інформації.

- **Title #, Chap #:** відображення назви DVD та номера розділу
- **Track #/Scene #:** відображення номера доріжки VCD або номера сцени
*Scene # відображається лише в тому випадку, коли увімкнено режим контролю відтворення (PBC).
- **▶, ▶▶, ▶▶▶, ■, і т. п.:** Екран поточного режиму відтворення
Піктограми мають таке призначення: ▶ (відтворення), ▶▶ (швидке перемотування вперед), ◀◀ (швидке перемотування назад), ▶▶▶ (пошук вперед), ◀◀◀ (пошук назад), ■ (зупинка), ■R (відміна зупинки), || (пауза), I▶ (повільне відтворення вперед), ◀I (повільне відтворення назад).

Торкнувшись цього місця, можна викликати назву диска.

2 Багатофункційна клавіша

Натисненням на неї відкривається багатофункційне меню. Детальний опис меню див. в розділі [Багатофункційне меню \(стор.24\)](#).

3 Багатофункційне меню

Використовуючи клавіші з цієї зони, можна виконувати різноманітні функції. Детальну інформацію щодо клавіш див. в розділі [Багатофункційне меню \(стор.24\)](#).

4 Клавіша перемикання управління

В джерелі DVD / VCD відсутня.

5 Меню допоміжних функцій

Використовуючи клавіші з цієї зони, можна виконувати такі функції.

- **Повторення відтворення поточного контенту:** Торкніться [↺]. При кожному доторку до цієї клавіші, режим повторення перемикається в наступній послідовності;
DVD: "повторення завершеного елемента вмісту диску" [↺], "повторення розділу" [↺], "функцію відключено"
VCD (режим PBC увімкнено): Повторення не діє
VCD (PBC вимкнено): "повторення відтворення звукової доріжки" [↺], "функцію відключено"

- **Приховує всі клавіші:** Торкніться [⌘].

- **Перемотування вперед або перемотування назад:** Торкання [◀◀] або [▶▶]. При кожному наступному доторку міняється швидкість: стандартна, подвійна, потрійна.

- **Підтвердження режиму індикації часу відтворення:** Див. ###:##.

DVD: Можна перемикає наступні режими: час відтворення завершеного елемента вмісту, час відтворення розділу та час, що залишився до кінця відтворення елемента вмісту. При кожному наступному доторку режим перемикається в такій послідовності: "T ###:##" (час відтворення завершеного елемента вмісту), "C ###:##" (час відтворення розділу), та "R ###:##" (час, що залишився до кінця відтворення елемента вмісту). Разом з відображенням часу, з'являється смужка, що відповідає вибраному режиму.

VCD (PBC вимкнено): Можна також викликати показу часу, який залишився до завершення відтворення диску. При кожному наступному доторку індикатор перемикається між наступними режимами: "P ###:##" (час відтворення) та "R ###:##" (час, що залишився до завершення відтворення диску).

- **Підтвердження поточного місцезнаходження:** Див. рядок стану в центрі (лише DVD). Рядок не з'являється, коли відображення часу знаходиться в режимі відображення часу, що залишився до завершення відтворення.

6 Зона пошуку

Торкніться, щоб знайти наступний чи попередній запис.

Прокручування від центру дисплея вліво чи вправо забезпечує перемотування вперед чи назад. При кожному наступному доторку до першої чи другої зони міняється швидкість: стандартна, подвійна, потрійна. Щоб зупинити перемотування, слід доторкнутися до центра дисплея.

7 Зона меню дисплея

Функції цієї зони змінюються в залежності від поточного статусу.

- **Під час відтворення DVD:** Відображає меню DVD. При відображенні меню відображає екран виділення елементів управління.
- **Під час відтворення VCD:** Відображає екран управління масштабуванням ([стор.26](#)).

8 Ключова зона дисплея

Торкання до неї викликає відтворення останнього екрану управління.

ПРИМІТКА

- Якщо використовувати пульт дистанційного керування, можна перейти безпосередньо до потрібного зображення, ввівши номер розділу, номер запису, час відтворення, і т. п. ([стор.93](#)).

Багатофункційне меню

DVD



Кожній з клавіш призначені наступні функції.

[<<<] [>>>]

Розшукується попередній чи наступний запис.

[▶ II]

Відтворення чи пауза.

[< I] або [I >] (лише для DVD)

Відтворення з малою швидкістю вперед чи назад.

[■]

Зупинка відтворення. Якщо торкнутися двічі, наступного разу запис на диску відтворюватиметься спочатку.

[PBC] (лише для VCD)

Вмикає або вимикає режим PBC.

[SETUP]

Торкання викликає появу екрану меню НАСТРОЮВАННЯ. Див. розділ [Настроювання \(стор.68\)](#).

[AUDIO]

Торкання викликає появу екрану Управління звуком. Див. [Керування звуком \(стор.82\)](#).

[EXT SW] [DINX]

Торканням керують електроживленням зовнішнього пристрою. Детальний опис див. в розділі [Керування зовнішніми пристроями \(P.81\)](#).

[REAR]

Торкніться, щоб вимкнути задній динамік.

VCD



Робота з меню диска DVD

Користувач може настроїти деякі елементи меню диска DVD-VIDEO.

- 1 Під час відтворення торкніться зображеної на малюнку ділянки.



З'явиться екран Управління меню.

- 2 Виконайте потрібні дії наступним чином.



Викликати головне меню

Торкнутися [Top].*

Викликати меню

Торкнутися [Menu].*

Викликати попереднє меню

Торкнутися [Return].*

Увести вибраний пункт

Торкніться [Enter].

Увімкнути пряму дію

Торкніться [Highlight], щоб увійти в режим Виділення елементів управління [\(стор.25\)](#).

Перемістити курсор

Торкніться [▲], [▼], [◀], [▶].

* В залежності від диску, ці клавіші можуть не функціонувати.

Виділення елементів управління

Виділення елементів управління забезпечує можливість управління меню DVD шляхом доторкання до клавіші меню безпосередньо на екрані.

- 1 Торкніться [Highlight] на екрані Управління меню.
- 2 Торкніться потрібного елемента на екрані.



ПРИМІТКА

- Якщо не працювати з пристроєм протягом визначеного часу, виділення елементів управління автоматично вимикається.

Настроювання режиму відтворення DVD

Виберіть режим відтворення DVD.

- 1 Торкніться [Next] в екрані Управління меню.



З'явиться другий екран Управління меню.

Продовження на наступній сторінці

2 | Торкніться клавіші, яка відповідає потрібному пункту налаштування.



Перемикання мови субтитрів

Торкніться [Subtitle]. Кожне доторкання до цієї клавіші призводить до перемикання на наступну мову.

Перемикання мови звукового супроводу

Торкніться [Audio]. Кожне доторкання до цієї клавіші призводить до перемикання на наступну мову.

Регулювання масштабу зображення

Торкніться [Zoom]. Детальну інформацію див. в підрозділі [крок 2 розділу Управління масштабом для DVD та VCD \(стор.26\)](#).

Перемикання кута зображення

Торкніться [Angle]. При кожному дотику до цієї клавіші перемикається кут зображення.

Вихід з режиму управління меню

Торкніться [Exit].

Відображається перший екран Управління меню

Торкніться [Previous].

Управління масштабом для DVD та VCD

Для DVD та VCD можна збільшувати масштаб екрану відтворення.

1 | Для VCD, в режимі відтворення торкніться показаної на малюнку ділянки.



З'явиться екран Управління масштабуванням.

ПРИМІТКА

- Порядок дій по виклику екрана Управління масштабуванням для DVD викладено в розділі [Налаштування режиму відтворення DVD \(стор.25\)](#).

2 | Виконайте потрібні дії наступним чином.



Зміна масштабу

Торкніться [Zoom].

Для DVD існує 4 ступеня збільшення: вимкнено, вдвічі, втричі, в чотири рази.

Для VCD існує 2 ступеня збільшення: вимкнено, вдвічі.

Прокручування зображення на екрані

Торкніться [▲], [▼], [◀], або [▶] для прокручування зображення в тому напрямі, який вказаний на відповідній клавіші.

Вихід з режиму управління меню

Торкніться [Exit].

Виклик попереднього меню*

Торкніться [Return].

* Для дисків певних типів функція може бути недоступною.

ПРИМІТКА

- При зміненому масштабі зображення не можна торкнутися клавіш меню безпосередньо на екрані.

Налаштування DVD

Користувач може налаштувати функції відтворення DVD.

ПРИМІТКА

- Кожну описану в цьому розділі операцію можна розпочати з екрану головного меню. Детальну інформацію див. в розділі [Робота з екраном головного меню \(стор.17\)](#).

1 | Торкніться [◀] на екрані управління.

З'явиться багатofункційне меню.

2 | Торкніться [SETUP].

З'явиться екран меню НАСТРОЮВАННЯ.

3 | Торкніться [Source].

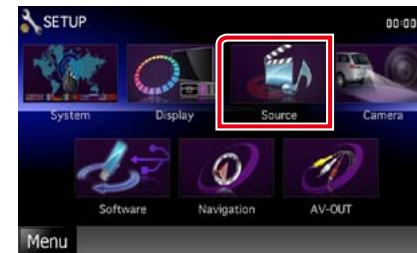

З'явиться екран меню НАСТРОЮВАННЯ джерела (Source SETUP).

4 | Торкніться [DVD SETUP] в списку.

З'явиться екран НАСТРОЮВАННЯ DVD.

5 | Встановіть кожний пункт наступним чином.

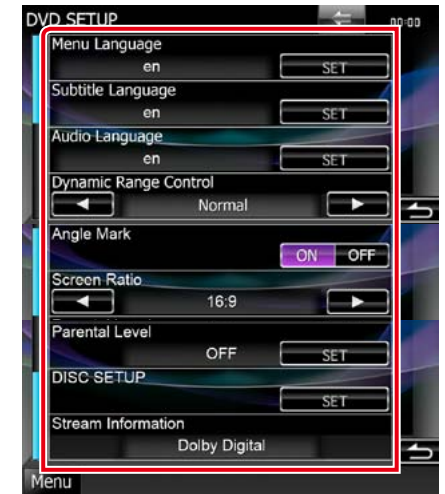

Menu/Subtitle/Audio Language*

Див. [Встановлення мови \(стор.28\)](#).

Dynamic Range Control*

Встановлюється динамічний діапазон.

Wide: Динамічний діапазон широкий.

Normal: Динамічний діапазон нормальний.

Dialog (за промовчанням):

Загальна гучність звуку робиться більшою, ніж в інших режимах. Це ефективно лише за умови використання програмного забезпечення Dolby Digital.

Angle Mark

Налаштування відображення позначки кута.
ON (за промовчанням): З'являється значок кута.

OFF: Значок кута не з'являється.

Screen Ratio*

Налаштування режиму відображення екрана.
16:9 (за промовчанням): Відображення широких картинок.

4:3 LB: Відображення широких картинок у форматі конверта (у верхній і нижній частинах екрана відображаються чорні смуги).

4:3 PS: Відображення широких картинок у форматі «Pan & Scan» (картинка обрізується з правого й лівого боків).

Продовження на наступній сторінці

Parental Level*

Див. [Батьківський контроль](#)
(стор.29).

DISC SETUP

Див. [Настроювання диска](#) (стор.29).

Stream Information

Відображення інформації про поточне джерело.

З'являється інформація про потік (Dolby Digital, dts, Linear PCM, MPEG, WMA або AAC).

* Ці пункти вимикаються, коли відтворюється DVD.

Встановлення мови

Цим настроюванням встановлюється мова, що використовується в меню, субтитрах та звуковому супроводі. Це настроювання неможливо проводити під час відтворення DVD.

1 Торкніться [SET] для вибраного пункту; [Menu Language], [Subtitle Language], [Audio Language].

З'явиться екран встановлення мови.

2 Уведіть код вибраної мови та торкніться [Enter].



Встановлюється вибрана мова, а пристрій повертається до екрану НАСТРОЮВАННЯ DVD (DVD SETUP).

ПРИМІТКА

- Щоб скасувати настроювання та повернутися до попереднього екрану, торкніться [Cancel].
- Щоб очистити введений код, торкніться [Clear].
- Щоб встановити звуковий супровід DVD на мові оригіналу, торкніться [Original].

Батьківський контроль

Встановлення батьківського контролю. Це настроювання неможливо проводити під час відтворення DVD.

1 Торкніться [SET] для [Parental Level].

З'явиться екран допуску до настроювання батьківського контролю.

2 Уведіть код батьківського контролю та торкніться [Enter].

З'явиться екран батьківського контролю.

ПРИМІТКА

- Щоб скасувати настроювання та повернутися до попереднього екрану, торкніться [Cancel].
- Щоб очистити введений код, торкніться [Clear].
- Поточний рівень батьківського контролю відображається у вигляді [Level#].

3 Торкніться [◀] або [▶] для вибору рівня батьківського контролю.

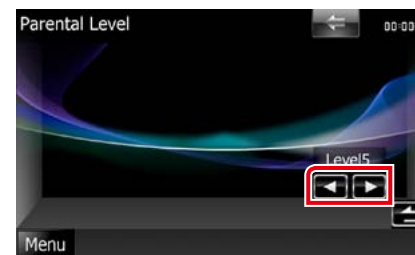

ПРИМІТКА

- Якщо диск має вищий рівень батьківського контролю, потрібно ввести номер коду.
- Батьківський контроль різниться залежно від завантаженого диска.
- Якщо на диску відсутній батьківський контроль, будь-хто може відтворювати його, навіть після встановлення батьківського контролю.

Настроювання диска

Здійснення настройки під час використання дискових носіїв.

1 Торкніться [SET] в [DISC SETUP].

З'явиться екран DISC SETUP (НАСТРОЮВАННЯ ДИСКА).

Опції вибираються наступним чином.

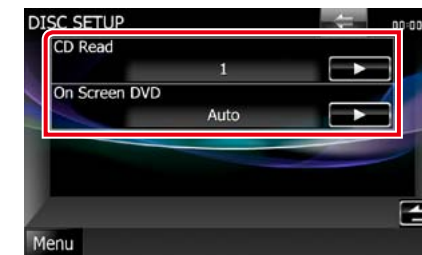

CD Read

Встановлюється поведінка цього пристрою при відтворенні CD.

1 (за промовчанням): Автоматичне розпізнавання та відтворення диска з аудіофайлами, DVD-диска чи музичного компакт-диска.

2: Примусове відтворення диска як музичного компакт-диска. Виберіть [2], якщо хочете відтворювати музичний CD, записаний у спеціальному форматі, або якщо не можете відтворити диск у позиції [1].

On Screen DVD

Настроюються особливості відтворення інформації на дисплеї.

Auto: При оновленні інформація з'являється на 5 секунд.

OFF (за промовчанням): Інформація на дисплеї не з'являється.

ПРИМІТКА

- Функція [CD Read] недоступна, коли в пристрої знаходиться диск.
- В позиції [2] не можна відтворювати аудіофайли та диски VCD. Крім того, в позиції [2] можуть не відтворюватися деякі музичні CD.

Операції з CD/аудіофайлами та відеофайлами/пристроями iPod

Основні операції з музикою/відеозаписами/зображеннями

Більшість функцій можна управляти з екрану управління джерелом та екрану відтворення.

ПРИМІТКА

- Перед початком роботи переведіть перемикач режиму роботи пульта дистанційного керування в режим AUD, див. розділ [Перемикання режиму роботи \(стор.93\)](#).
- Для приєднання до даного пристрою iPod потрібне додаткове обладнання KCA-iP202.

Щодо кожної операції з джерелом, див. наступні розділи.

- **Музичний CD** [\(стор.30\)](#)
- **Пристрій USB** [\(стор.32\)](#)
- **Дискові носії даних** [\(стор.30\)](#)
- **SD-карта** [\(стор.32\)](#)
- **Пристрій iPod** [\(стор.32\)](#)

Музичні CD та дискові носії даних

ПРИМІТКА

- В цьому посібнику терміном "Музичний CD" будуть називатися всі компакт-диски, що містять музичні доріжки. "Дискові носії даних" називаються диски CD та DVD із звуковими записами, файлами зображень та відеофайлами.
- Нижче показано знімок екрана для CD. Він може відрізнятися від знімка, зробленого для дискових носіїв даних.



1 Інформаційний дисплей

Відображення наступної інформації.

- **Track #:** При кожному дотику до цієї ділянки відбувається перемикання між відображенням номера поточної музичної доріжки, тексту, та ін.
- **▶, ▶▶, ▶▶▶, ■, і т. п.:** Екран поточного режиму відтворення
Піктограми мають таке призначення: ▶ (відтворення), ▶▶ (швидке перемотування вперед), ◀◀ (швидке перемотування назад), ▶▶▶ (пошук вперед), ◀◀◀ (пошук назад), ■ (зупинка), ■R (відміна зупинки), || (пауза).

2 Зона відображення відеозаписів / зона перемикання управління

Торкнувшись цієї ділянки, вибирають екран спрощеного керування або екран керування списком.

3 Багатофункційна клавіша

Натисненням на неї відкривається багатофункційне меню. Детальний опис меню див. в розділі [Багатофункційне меню \(стор.34\)](#).

4 Багатофункційне меню

Використовуючи клавіші з цієї зони, можна виконувати різноманітні функції. Детальний опис меню див. в розділі [Багатофункційне меню \(стор.34\)](#).

5 Клавіша допоміжних функцій

Торкніться для виклику зображення "Меню допоміжних функцій" (в цій таблиці 7).

6 Інформація про звукову доріжку

Відображається інформація про поточну звукову доріжку.

Для музичних CD та дискових носіїв даних можна перемикає між інформацією про поточну доріжку та поточним списком папок, торкаючись клавіші перемикання списків (під номером 8 у цій таблиці).

Однак для музичних CD відображається лише напис "No Information" (Інформація відсутня).

7 Меню допоміжних функцій

Використовуючи клавіші з цієї зони, можна виконувати різноманітні функції. Детальну інформацію щодо клавіш див. в розділі [Меню допоміжних функцій \(стор.35\)](#).

8 Клавіша перемикання списків

Торканням до цієї клавіші перемикають між зображеннями на дисплеї списку музичних доріжок та текстової інформації про компакт-диск (CD-TEXT) (CD) або інформації тегів ID3 (лише для дискових носіїв).



9 Ділянка пошуку файлів (лише дискові носії)

Торканням до цієї ділянки ініціюють пошук наступного або попереднього файлу.

Прокручування від центру дисплея ліво чи вправо забезпечує перемотування вперед чи назад. При кожному наступному доторку до першої чи другої зони міняється швидкість: стандартна, подвійна, потрібна. Щоб зупинити перемотування, слід доторкнутися до центра дисплея.

10 Ділянка відображення меню (лише для дискових носіїв)

Торкніться, щоб відобразилося меню диска. Детальну інформацію див. у розділі [Елементи керування фільмами \(стор.40\)](#).

11 Ключова ділянка дисплея (лише для дискових носіїв)

Торканням до неї викликає відтворення останнього екрану управління.

Пристрій USB, SD-карта та пристрій iPod

ПРИМІТКА

- SD-карта тільки для DNX7210BT та DNX5210BT.
- Знімок екрана зроблено для пристрою USB. Він може відрізнятися від знімка, зробленого для пристрою iPod та SD-карти.

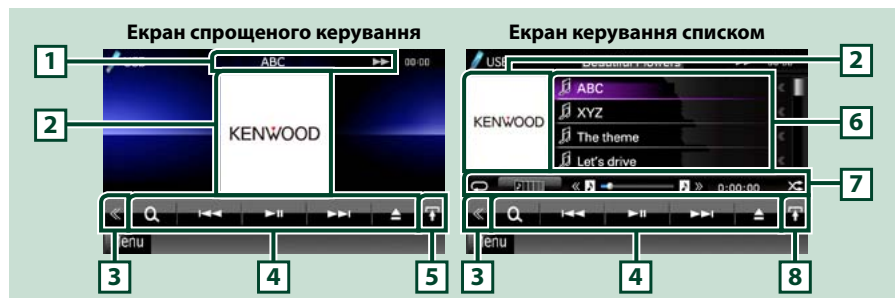

1 Інформаційний дисплей

Відображення наступної інформації.

- **Назва поточного файла:** При кожному доторку до цієї ділянки, відбувається чергування відтворюваних на дисплеї даних: номер файла, номер папки та назва файла.
- **▶, ▶▶, і т. п.:** Екран поточного режиму відтворення
Піктограми мають таке призначення: ▶ (відтворення, пошук), || (пауза), ▶▶ (пошук перемотування вперед), ◀◀ (пошук перемотування назад).

2 Зона перемикання Ілюстрація/Управління

Відображення графічних даних з поточного файла, якщо такі дані існують. Якщо зображення відсутнє, з'являється напис "No Photo" (Фотографії відсутні).
Торкнутись цієї ділянки, вибирають екран спрощеного керування або екран керування списком.

3 Багатофункційна клавіша

Натисненням на неї відкривається багатофункційне меню. Детальний опис меню див. в розділі [Багатофункційне меню \(стор.34\)](#).

4 Багатофункційне меню

Використовуючи клавіші з цієї зони, можна виконувати різноманітні функції. Детальну інформацію щодо клавіш див. в розділі [Багатофункційне меню \(стор.34\)](#).

5 Клавіша допоміжних функцій

Торкніться для виклику зображення "Меню допоміжних функцій" (в цій таблиці 7).

6 Зміст

Відображається список вмісту вибраного пристрою. Список може відрізнятися, залежно від статусу відтворення та від вибраного джерела.

7 Меню допоміжних функцій

Використовуючи клавіші з цієї зони, можна виконувати різноманітні функції. Детальну інформацію щодо клавіш див. в розділі [Меню допоміжних функцій \(стор.35\)](#).

8 Клавіша перемикання списків

Торкаючись цієї клавіші, можна по чергово викликати на екран список файлів або інформацію про поточний файл.



9 Ділянка пошуку файлів (лише для файлів фотографій та відеофайлів)

- Торкаючись цієї ділянки, можна знайти наступний або попередній файл.
- Під час показу слайдів у режимі USB торканням до кожної з ділянок розшукують наступний або попередній музичний файл.
- Прокручування від центру дисплея вліво чи вправо забезпечує перемотування вперед чи назад. Щоб зупинити швидке перемотування назад або вперед, слід торкнутися центра дисплея. Ця функція недоступна, якщо в поточній папці відсутні музичні файли.

10 Ключова ділянка дисплея (лише для фотографій та відеофайлів)

Торкання до неї викликає відтворення останнього екрану управління.

Багатофункційне меню

Музичний CD



Дискові носії даних



iPod



Пристрій USB та SD-карта



Використовуючи клавіші з цієї зони, можна виконувати такі функції.

[] (лише для дискових носіїв, пристроїв iPod, пристроїв USB та SD-карт)

Виконує пошук доріжки або файла. Детальний опис операції пошуку див. в розділі [Операція пошуку \(стор.36\)](#).

[] []

Виконується пошук попередньої або наступної доріжки чи попереднього або наступного файла.

[] [] (лише для iPod) / [] []

Відтворення чи пауза.

[] (лише музичний CD та дискові носії)

Зупинка відтворення.

[] (лише для iPod, пристроїв USB та SD-карт)

Щоб від'єднати пристрій, торкніться цієї клавіші протягом 1 секунди. Подробиці див. в розділі [Послідовність дій по відтворенню інформації з різних носіїв даних \(стор.13\)](#).

[] (лише для пристроїв iPod)

Торкніться, щоб циклічно переключитися між режимами App (Додаток) і Normal (Нормальний).
Режим App: Дозволяє цьому пристрою виводити звук і зображення з програми на iPod touch або iPhone.

В цьому режимі з цього пристрою можна використовувати тільки наступні функції: "Pause and play" (відтворення і пауза) та "Selecting a song" (вибір композиції).

[] [] (лише для дискових носіїв, пристроїв USB та SD-карт)

Проводиться пошук попередньої чи наступної папки.

[] (тільки для файлів зображень в пристрої USB та на SD-карті)

Під час відтворення зображення перемикає відображення зображення на дисплеї.

[] **SETUP**

Торкання викликає появу екрану меню НАСТРОЮВАННЯ. Див. розділ [Настроювання \(стор.68\)](#).

[] **AUDIO**

Торкання викликає появу екрану Управління звуком (Audio Control). Див. [Керування звуком \(стор.82\)](#).

[] **EXT SW** []

Торканням керують електроживленням зовнішнього пристрою. Детальний опис див. в розділі [Керування зовнішніми пристроями \(стор.81\)](#).

[**REAR**] []

Торкніться, щоб вимкнути задній динамік.

Меню допоміжних функцій

Музичний CD



Дискові носії даних



iPod



Пристрій USB та SD-карта



Використовуючи клавіші з цієї зони, можна виконувати такі функції.

[]

Повторюється поточна доріжка або папка. При кожному доторку до цієї клавіші, режим повторення перемикається в наступній послідовності:

CD, iPod: "повторення доріжки" "повторення вимкнено"

Дискові носії, пристрій USB, SD-карта: "повторення файлу" "повторення папки" "повторення вимкнено"

[] (лише пристрій USB, SD-карта та iPod)

Проводиться пошук по списку ілюстрацій до альбомів. Подробиці операції пошуку див. в розділі [Пошук по ілюстраціях до альбомів \(стор.38\)](#).

[] (Лише під час відтворення відеофайлу)

Приховуються всі клавіші.

[] [] (Лише музичний CD та дискові носії)

Перемотування вперед або перемотування назад.

[] [] (лише пристрій USB, SD-карта та iPod)

Відтворення попереднього чи наступного альбому із [Список обраного \(стор.39\)](#).

###:## або **##:##**

Підтвердження режиму індикації часу відтворення.

Під час відтворення музичного CD можна також вибрати режим індикації часу, що залишився до закінчення відтворення диску, доторкнувшись до місця, де вказується час.

При кожному наступному доторку індикатор перемикається між наступними режимами: "R ###:##" (відображення часу відтворення доріжки) та "R ##:##" (час, що залишився до завершення відтворення диску).

[]

Вмикається режим випадкового відтворення всіх доріжок в поточній папці чи на поточному диску або в поточному списку відтворення під'єданого пристрою iPod.

Кожне наступне торкання до цієї клавіші призводить до перемикання режиму випадкового відтворення в наступній послідовності:

CD: "випадкове відтворення доріжок" "випадкове відтворення вимкнено"

Дискові носії, пристрій USB, SD-карта: "випадкове відтворення файлів" "випадкове відтворення вимкнено"

iPod: "випадкове відтворення доріжок" "випадкове відтворення альбому" "випадкове відтворення вимкнено"

Рядок стану в центрі (лише пристрій USB, SD-карта та iPod)

Підтвердження поточного місцезнаходження.

Під час відтворення з пристрою USB, SD-карти та пристрою iPod можна перетягувати коло ліво та вправо, змінюючи місце відтворення.

Операція пошуку

Використовуючи наступні операції, можна шукати музику, відео або зображення.

ПРИМІТКА

- Якщо використовувати пульт дистанційного керування, можна перейти безпосередньо до потрібної доріжки або до потрібного файлу, ввівши номер доріжки, папки чи файла, час відтворення і т. п. Детальний опис див. у розділі [Режим прямого пошуку \(стор.93\)](#).

Пошук по списку

Можна шукати доріжки, папки та файли у відповідності з ієрархією.

1 | Доторкніться до вказаної ділянки.

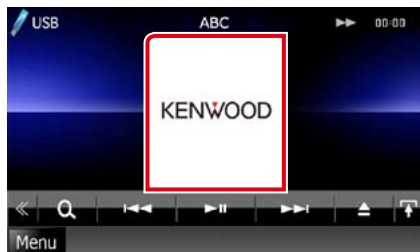

З'явиться екран керування списком.

2 | Доторкніться до вибраної доріжки чи вибраного файлу.

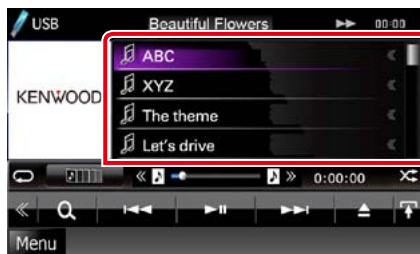

Почнетесь відтворення.

ПРИМІТКА

- Для дисків носіїв можна вибирати між списком файлів та списком папок, доторкаючись до клавіші [Q].
- Для дисків носіїв неможливо викликати список під час випадкового відтворення та тоді, коли увімкнено режим зупинки.

Інші способи пошуку

Якщо потрібно скоротити кількість елементів у списку, можна використати інші способи пошуку.

Ця функція недоступна, якщо поточним джерелом являється музичний CD.

1 | Торкніться [Q] на екрані управління.

З'явиться екран вибору типу пошуку.

2 | Торкніться вибраного типу пошуку. Пристрій USB та SD-карта

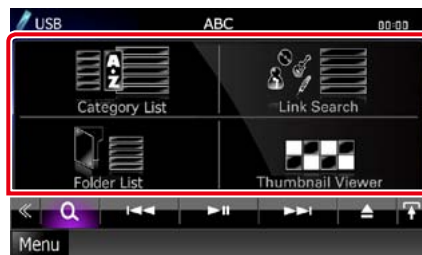

iPod

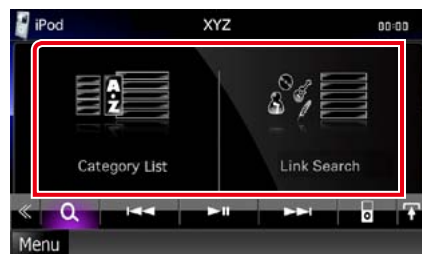

З'явиться список, посортований вибраним способом.

Подробиці кожної операції дивіться в наступних розділах.

- [Category List] (Список категорій): Можна шукати файл, вибираючи категорію [\(стор.37\)](#).
- [Link Search] (Пошук за зв'язком): Можна шукати файл того ж виконавця, з того ж альбому, того ж жанру, того ж композитора, що й поточна доріжка [\(стор.37\)](#).
- [Folder List] (Список папок): Можна шукати файл у відповідності з ієрархією [\(стор.38\)](#).

- [Thumbnail Viewer] (Перегляд піктограм): Можна влаштувати пошук по піктограмі [\(стор.38\)](#).

ПРИМІТКА

- Для дисків носіїв можна викликати список папок безпосередньо, торкнувшись кнопки [Q].

Пошук по категоріях (лише пристрій USB, SD-карта та iPod)

1 | Торкніться потрібної категорії в лівій частині екрана.

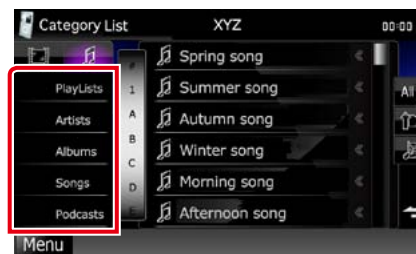

2 | Список сортується по вибраній категорії.

3 | Торкніться потрібного пункту. Почнетесь відтворення.

ПРИМІТКА

- Щоб звузити коло пошуку, можна вибрати букву з алфавіту в центрі дисплея.
- Опис операцій на екрані списку див. в розділі [Загальні операції \(стор.18\)](#).

Пошук за зв'язком (лише пристрій USB, SD-карта та iPod)

1 | Торкніться потрібного пункту в лівій частині екрана. Можна вибрати виконавця, альбом, жанр та композитора.

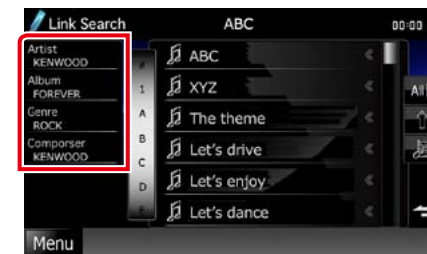

З'явиться список, що відповідає зробленому вибору.

ПРИМІТКА

- Список посортовано вибраним способом.
- Artist: На екрані з'являється список альбомів вибраного виконавця.
- Album: На екрані з'являється список всіх музичних записів з поточного альбому.
- Genre: На екрані з'являється список виконавців, які працюють у вибраному жанрі.
- Composer: На екрані з'являється список альбомів композитора, що створив музику, записану в поточному файлі.

2 | Щоб вибрати, торкніться потрібного елемента списку. Повторюйте цей крок, поки не знайдете потрібний файл.

ПРИМІТКА

- Щоб звузити коло пошуку, можна вибрати букву з алфавіту в центрі дисплея.
- Опис операцій на екрані списку див. в розділі [Загальні операції \(стор.18\)](#).

Пошук по папках (лише пристрій USB, SD-карта та дискові носії)

1 | Торкніться потрібної папки.



Вміст вибраної папки буде показано в правій частині екрана.

2 | Торкніться потрібного пункту із списку вмісту папки.

Почнеться відтворення.

ПРИМІТКА

- Опис операцій на екрані списку див. в розділі [Загальні операції \(стор.18\)](#).

Пошук по зображенню (лише пристрій USB та SD-карта)

1 | Торкніться потрібного зображення.

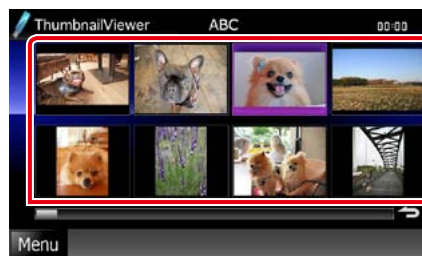

Вибране зображення відкриється на весь екран.

Щодо управління екраном зображення див. номери 9-10 в розділі [Пристрій USB, SD-карта та пристрій iPod \(стор.32\)](#).

Пошук по ілюстраціях до альбомів (лише пристрій USB, SD-карта та iPod)

Можна шукати музичні файли, вибравши ілюстрацію до альбому.

1 | Торкніться [].

З'явиться меню допоміжних функцій.

2 | Торкніться [].



З'явиться екран обраного.

3 | Торкніться потрібної ілюстрації в нижньому рядку.



ПРИМІТКА

- Клавіша у верхній частині екрана функціонує по різному, залежно від статусу.

Якщо з'явиться напис [Load Albums] (Завантажити альбоми):

Ви до цього часу не завантажили жодної ілюстрації. Торкніться клавіші, щоб почати завантаження.

Якщо з'явиться напис [Load More Albums] (Завантажити більше альбомів):

Деякі ілюстрації не були завантажені. Торкніться клавіші, щоб завантажити всі ілюстрації. Якщо торкнутися цієї клавіші, відтворення доріжки може перерватися і може початися відтворення іншої доріжки.

Якщо клавіша недоступна:

Усі ілюстрації вже завантажилися.

4 | Торкніться [] на вибраній ілюстрації.

Почнеться відтворення першого запису з альбому.

Крім того, з цього екрану можна створити свій оригінальний список відтворення. Детальний опис див. в розділі [Список обраного \(стор.39\)](#).

ПРИМІТКА

- Після відтворення всіх доріжок з вибраного альбому знову починається відтворення цього ж альбому з першої доріжки.
- Альбоми, що не містять фотографій, не показуються.

Список обраного

Ви можете створити оригінальний список відтворення з десяти улюблених альбомів, вибравши ілюстрації до альбомів.

1 | Торкніться вибраної ілюстрації та перетягніть її з нижнього рядка до верхнього.



Вибраний альбом зареєстровано в списку обраного.

ПРИМІТКА

- Доданий альбом розміщується з правого краю.
- Не можна реєструвати альбом, який вже зареєстрований у списку обраного.
- У списку можна зареєструвати до 10 альбомів.

2 | Торкніться потрібної ілюстрації в списку обраного.

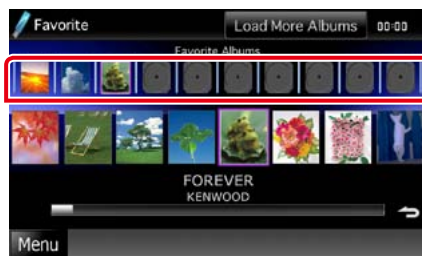

Починається відтворення вибраного альбому і з'являється екран управління.

ПРИМІТКА

- Список обраного відтворюється в напрямку зліва направо, починаючи з вибраного альбому.
- Щоб видалити альбом із списку обраного, торкніться його та перетягніть на нижній рядок.
- Можна міняти черговість відтворення в списку обраного, перетягуючи ілюстрацію альбому в межах списку.
- Режим списку обраного анулюється в наступних випадках:
 - Відтворення іншого альбому з іншого списку (список папок, список категорій і т. п.)
 - Відтворення іншого альбому шляхом торкання ілюстрації в нижньому рядку екрану списку ілюстрацій.
- Режим списку обраного відновлюється після від'єднання чи під'єднання пристрою, а також після включення чи виключення. Відтворювані файли, код режиму індикації часу відтворення, вміст списку обраного, порядок розташування елементів цього списку та інше відновлюються, якщо не змінюється конфігурація файлів пристрою.

Елементи керування фільмами

Можна керувати відтворенням фільмів з дискового носія.

1 | На екрані відтворення доторкніться до показаної ділянки.



З'явиться екран керування фільмами.

2 | Виконайте потрібні дії наступним чином.



Змінює мову субтитрів

Торкніться [Subtitle].

Змінює мову звукового супроводу

Торкніться [Audio].

Вихід з меню

Торкніться [Exit].

Настроювання USB/SD/iPod/DivX

Використовуючи USB/SD/iPod/DivX, можна робити настроювання.

ПРИМІТКА

- Кожну описану в цьому розділі операцію можна розпочати з екрану головного меню. Детальну інформацію див. в розділі [Робота з екраном головного меню \(стор.17\)](#).

1 | Торкніться [⏪] на екрані управління.

З'явиться багатофункційне меню.

2 | Торкніться [SETUP].

З'явиться екран меню НАСТРОЮВАННЯ.

3 | Торкніться [Source].



З'явиться екран меню НАСТРОЮВАННЯ джерела.

4 | Торкніться [USB], [SD], [iPod] або [DivX] в списку.

Для кожного пункту з'явиться екран настроювання.

Подробиці настроювання кожного пункту див. в наступному розділі.

- [Настроювання USB/SD \(стор.41\)](#)
- [Настроювання пристрою iPod \(стор.42\)](#)
- [Настроювання DivX \(стор.42\)](#)

Настроювання USB/SD

ПРИМІТКА

- Знімок екрана зроблено для пристрою USB. Однак пункти настроювання для USB та SD практично такі ж.

1 | Встановіть кожний пункт наступним чином.



Picture Display Time

Встановлюється час відтворення зображення JPEG на екрані. Можна вибрати короткий [Short], середній [Middle], та тривалий [Long] (за промовчанням).

On Screen USB/On Screen SD

Встановлюється спосіб відображення інформації з пристрою USB та SD-карти.

Auto (за промовчанням): Оновлена інформація відображається протягом 5 секунд.

OFF: Інформація не відображається.

Настроювання пристрою iPod

1 Встановіть кожний пункт наступним чином.



AudioBook Speed

Настроювання швидкості відтворення аудіокниги. Можна вибрати малу [Slow], нормальну [Normal] (за промовчанням), та високу [Fast] швидкість.

Wide Screen*

Встановлюється режим широкого екрану. Широкий екран увімкнено [ON] або вимкнено [OFF] (за промовчанням).

On Screen iPod

Встановлюється спосіб відображення інформації з пристрою iPod.

Auto (за промовчанням): Оновлена інформація відображається протягом 5 секунд.

OFF: Інформація не відображається.

* Це настроювання недоступне, коли пристрій iPod під'єднаний.

Настроювання DivX

1 Встановіть кожний пункт наступним чином.



DivX(R) Registration Code

Перевірка реєстраційного коду. Цей код потрібен під час створення диска, який має DRM (Система керування цифровими правами під час копіювання).

DivX(R) Deactivation

Відміна реєстрації зареєстрованого пристрою. Після торкання до цієї клавіші з'явиться запит підтвердження. Діючи у відповідності з вказівками запиту, завершіть операцію.

ПРИМІТКА

- Під час відтворення DVD [реєстраційний код DivX(R)] відключений.
- При завантаженні файлу DivX VOD, контрольованого системою DRM, на екрані з'являється пропозиція зареєструвати код. У протилежному випадку відтворення файлу на цьому апараті може бути неможливим. Під час відтворення файлу DivX VOD з обмеженням перегляду відображається час, що залишився до кінця перегляду. Коли час перегляду досягає позначки 0, з'являється повідомлення з попередженням, і відтворення файлу стає неможливим.

Керування радіо та телебаченням

Основні функції керування радіоприймачем

З екрану управління джерелом можна управляти більшістю функцій.

ПРИМІТКА

- Перед початком роботи переведіть перемикач режиму роботи пульта дистанційного керування в режим AUD, див. розділ [Перемикання режиму роботи \(стор.93\)](#).

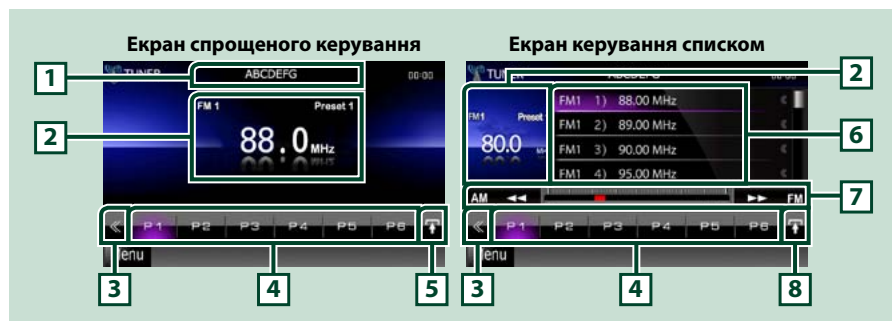

1 Відображається назва PS/станції

Відображається назва PS.

2 Зона відображення інформації / зона перемикання управління

Відображення наступної інформації.

- [FM1] та ін.: Відображення діапазону
- MHz/kHz: Відображення частоти
- Preset #: Номер попередньої установки

Торкнувшись цієї ділянки, вибирають екран спрощеного керування або екран керування списком.

3 Багатофункційна клавіша

Натисненням на неї відкривається багатофункційне меню. Детальний опис меню див. в розділі [Багатофункційне меню \(стор.45\)](#).

4 Клавіша виклику попередньо налаштованих станцій / багатофункційне меню

Викликається попередньо налаштована станція або канал. Натисненням впродовж 2 секунд заносяться до пам'яті дані поточної станції або каналу, що приймається.

Якщо перейти до цієї ділянки, наявні тут клавіші можуть виконувати різні функції.

Детальний опис меню див. в розділі [Багатофункційне меню \(стор.45\)](#).

5 Клавіша допоміжних функцій

Торкніться для виклику зображення "Меню допоміжних функцій" (в цій таблиці 7).

6 Список попередньо налаштованих станцій чи каналів

Відображається список попередньо налаштованих станцій чи каналів та відповідна інформація.

7 Меню допоміжних функцій

Використовуючи клавіші з цієї зони, можна виконувати такі функції.

- **Перемикання діапазону:** Торкніться [AM] або [FM].
- **Настроювання на станцію:** Торкніться [◀◀] [▶▶]. Зміниться метод перемикання частоти. Див. [Багатофункційне меню \(стор.45\)](#).

Рядок в центрі (лише для тюнера) вказує на місце поточної частоти приймання в діапазоні.

8 Клавіша перемикання списків

Торкніться її, щоб перейти від списку попередньо налаштованих станцій та каналів до списку інформації або навпаки.

В режимі тюнера відобразатиметься текст, що передається по вибраному каналу мовлення.

Багатофункційне меню



Кожний з клавіш призначені наступні функції.

[P1] - [P6]

Вибір попередньо налаштованої станції. Торкніться протягом 2 секунд, щоб занести дані поточної станції до пам'яті попередньо налаштованих станцій.

[Q]

Відображення списку попередньо налаштованих станцій чи каналів.

[TI] (лише для FM-тюнера)

Встановлюється режим відображення інформації про дорожній рух. Детальний опис див. в розділі [Інформація про дорожній рух \(стор.51\)](#).

[SEEK]

Перемикається режим пошуку в наступній послідовності: [AUTO1], [AUTO2], [MANUAL].

- **AUTO1:** Автоматична настройка на станцію з якісним прийомом.
- **AUTO2:** Послідовна настройка на станції, що містяться в пам'яті.
- **MANUAL:** Перемикання до наступної частоти вручну.

[AME]

Вибір режиму автоматичного запам'ятовування. Детальний опис див. в розділі [Автоматичне запам'ятовування \(стор.49\)](#).

[PTY] (лише для FM-тюнера)

Проводиться пошук програми шляхом вказання типу програми. Детальний опис див. в розділі [Пошук за типом програми \(стор.50\)](#).

[MONO] (лише для FM-тюнера)

Вибір монофонічного режиму приймання.

[LO.S] (лише для FM-тюнера)

Вмикання чи вимикання функції локального пошуку.

[SETUP]

Торкання викликає появу екрану меню НАСТРОЮВАННЯ. Див. розділ [Настроювання \(стор.68\)](#).

[AUDIO]

Торкання викликає появу екрану Управління звуком. Див. [Керування звуком \(стор.82\)](#).

[EXT SW] [DIX7]

Торканням керують електроживленням зовнішнього пристрою. Детальний опис див. в розділі [Керування зовнішніми пристроями \(стор.81\)](#).

[REAR] [x]

Торкніться, щоб вимкнути задній динамік.

Основні функції керування телевізійним приймачем

DNX7 DNX5

Більшість функцій можна керувати з екрана управління джерелом та екрану телевізійного приймача.

ПРИМІТКА

- Перед початком роботи перемкніть пульт дистанційного керування в режим управління телевізійним приймачем (TV), див. [Перемикання режиму роботи \(стор.93\)](#).
- ТБ можна керувати тільки за допомогою підключеного додаткового ТВ-тюнера. Для приймання аналогового телебачення слід мати KTC-V301E/V300E/V500E. Для приймання цифрового телебачення слід мати KTC-D500E або KTC-D600E.
- Щоб викликати під час відтворення екран управління джерелом, слід натиснути кнопку <MENU>.



1 Зона відображення інформації / зона перемикання управління

Відображення наступної інформації.

- [TV1], [TV2] (лише для аналогового телебачення): Відображення діапазону
- Preset # (лише для аналогового телебачення): Номер попередньої установки
- Group (лише для аналогового телебачення): Група зон обслуговування телебачення
- #ch: Відображення каналу

Торкнувшись цієї ділянки, можна перемикає між екраном спрощеного керування та екраном керування списком.

2 Багатофункційна клавіша

Натисненням на неї відкривається багатофункційне меню. Детальний опис меню див. в розділі [Багатофункційне меню \(стор.47\)](#).

3 Клавіша виклику попередньо настроєних станцій (лише для аналогового телебачення) / багатофункційне меню

Викликає канал, дані настроювання якого зберігаються в пам'яті. Натисненням впродовж 2 секунд заносяться до пам'яті дані поточної станції або каналу, що приймається.

Якщо перейти до цієї ділянки, наявні тут клавіші можуть виконувати різні функції.

Детальний опис меню див. в розділі [Багатофункційне меню \(стор.47\)](#).

4 Список попередньо настроєних каналів (лише для аналогового телебачення)

Відображення списку попередньо настроєних каналів.

5 Меню допоміжних функцій

Використовуючи клавіші з цієї зони, можна виконувати такі функції.

- Приховати всі клавіші: Торкніться [Q].
- Перемикає каналів: Торкніться [◀▶].
- Перемикає діапазону: Торкніться [BAND].



6 Зона перемикання каналів

Торкніться, щоб перемикає канали.

7 Зона перемикання діапазонів (аналогове телебачення) / Зона відображення меню (цифрове телебачення)

Для аналогового ТВ-тюнера, доторкніться, щоб перемикає діапазон.

Для цифрового ТВ-тюнера, доторкніться, щоб відобразити меню.

8 Ключова зона дисплея

Торкання до неї викликає відтворення останнього екрану управління.

Багатофункційне меню

Аналогове телебачення



Цифрове телебачення



Кожній з клавіш призначені наступні функції.

[P1] - [P6] (лише для аналогового телебачення)

Вибір попередньо настроєного каналу. Торкніться протягом 2 секунд, щоб занести дані поточної станції до пам'яті попередньо настроєних станцій.

[Q]

Відображення списку попередньо настроєних каналів.

[◀▶]

Перемикає канал.

[BAND] (лише для аналогового телебачення)

Торкніться, щоб перемикає діапазон.

Продовження на наступній сторінці

[SEEK] (лише для аналогового телебачення)

Перемикається режим пошуку в наступній послідовності: [AUTO1], [AUTO2], [MANUAL].

- AUTO1: Автоматична настройка на канали з якісним прийомом.
- AUTO2: Послідовна настройка на канали, що містяться в пам'яті.
- MANUAL: Перемикає на наступний канал вручну.

[AME] (лише для аналогового телебачення)

Вибір режиму автоматичного запам'ятовування. Детальний опис див. в розділі [Автоматичне запам'ятовування \(стор.49\)](#).

[SETUP]

Торкання викликає появу екрану меню НАСТРОЮВАННЯ. Див. розділ [Настроювання \(стор.68\)](#).

[AUDIO]

Торкання викликає появу екрану Управління звуком. Див. [Керування звуком \(стор.82\)](#).

[EXT SW] [DXX7]

Торканням керує електроживленням зовнішнього пристрою. Детальний опис див. в розділі [Керування зовнішніми пристроями \(стор.81\)](#).

[REAR]

Торкніться, щоб вимкнути задній динамік.

Операції з пам'яттю

Автоматичне запам'ятовування

Можна виконати автоматичне запам'ятовування даних станцій, що забезпечують якісне приймання.

Ця функція доступна лише для тюнера та аналогового телебачення.

ПРИМІТКА

- Автоматичне запам'ятовування завершується після збереження 6 станцій або після настройки на всі станції.
- Операція припиняється автоматично, якщо не виконувати жодних дій протягом 10 секунд.

Приймач

- 1 | Торкніться [↑].
З'явиться меню допоміжних функцій.
- 2 | Торкніться клавіші потрібного діапазону.

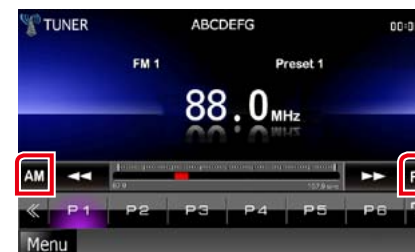

- 3 | Торкніться [←] на екрані управління.
З'явиться багатофункційне меню.
- 4 | Торкніться [AME] в багатофункційному меню.
- 5 | Торкніться [◀◀] or [▶▶] в меню допоміжних функцій.
Почнеться автоматичне запам'ятовування.

ТБ

- 1 | Торкніться до показаної ділянки під час відтворення, щоб перемкнутися на діапазон, який бажаєте зберегти в пам'яті.



- 2 | Доторкніться до вказаної ділянки.



З'явиться екран спрощеного керування.

- 3 | Торкніться [↖] на екрані управління.
З'явиться багатофункційне меню.
- 4 | Торкніться [AME] в багатофункційному меню.
- 5 | Торкніться [◀◀] або [▶▶] в меню функцій.
Почнеться автоматичне запам'ятовування.

Запам'ятовування вручну

Можна занести до пам'яті дані поточної станції або каналу, що приймається.

- 1 | **Виберіть станцію чи канал, який хочете зберегти в пам'яті.**

ПРИМІТКА

- В режимі телебачення доторкніться центральної нижньої частини екрана, якщо не відображається екран управління джерелом.

- 2 | **Торкніться протягом 2 секунд до звукового сигналу [P#] (#:1-6), де ви хочете зберегти станцію чи канал.**

Процедура вибору

Вибір попередньої установки

Занесені до пам'яті станцію та канал можна вносити до списку та вибирати.

Вибір з багатофункційного меню

- 1 | **Торкніться потрібного номера, від P1 до P6.**

Пристрій настроїться на вибрану станцію чи канал.

Вибір із списку попередньо настроєних станцій та каналів

- 1 | **Доторкніться до вказаної ділянки.**

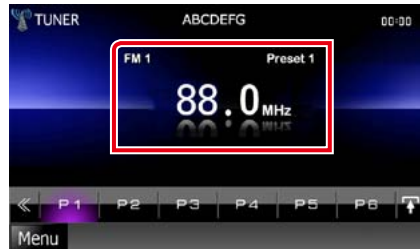

З'явиться екран керування списком.

- 2 | **Виберіть із списку станцію чи канал.**

Пошук за типом програми (лише для FM-тюнера)

В режимі FM можна настроїтися на станцію з певним типом програми.

- 1 | **Торкніться [PTU] на екрані управління.**
З'явиться багатофункційне меню.
- 2 | **Торкніться [PTY] в багатофункційному меню.**
З'явиться екран TUNER PTY Mode.
- 3 | **Виберіть тип програми із списку.**
- 4 | **Торкніться [Search].**



Так можна знайти станцію з вибраним типом програми.

Інформація про дорожній рух (лише для FM-тюнера)

Можна автоматично прослуховувати та переглядати інформаційні бюлетені про дорожню ситуацію, як тільки починається їх трансляція.

Однак ця функція потребує наявності системи Radio Data System з передачею даних про дорожній рух.

- 1 | **Торкніться [TI] на екрані управління.**
З'явиться багатофункційне меню.
- 2 | **Торкніться [TI] в багатофункційному меню.**
Встановлюється режим відображення інформації про дорожній рух.

Коли починається трансляція даних про дорожній рух

Екран Traffic Information (Інформація про дорожній рух) з'являється автоматично.



ПРИМІТКА

- Для того щоб екран інформації про дорожній рух з'являвся автоматично, потрібно ввімкнути функцію інформації про дорожній рух.
- Стан налаштування гучності під час приймання інформації про дорожній рух запам'ятовується автоматично. Під час наступного сеансу приймання інформації про дорожній рух налаштування гучності відбувається згідно збережених параметрів.

Настроювання радіоприймача

Існує можливість настроїти параметри, що стосуються радіо.

- 1 | Торкніться [] на екрані управління.
З'явиться багатофункційне меню.
- 2 | Торкніться [SETUP] в багатофункційному меню.
З'явиться екран меню НАСТРОЮВАННЯ.
- 3 | Торкніться [Source].



З'явиться екран меню НАСТРОЮВАННЯ джерела.

- 4 | Торкніться [TUNER SETUP] в списку.
З'явиться екран меню НАСТРОЮВАННЯ ТЮНЕРА (TUNER SETUP).
- 5 | Встановіть кожний пункт наступним чином.

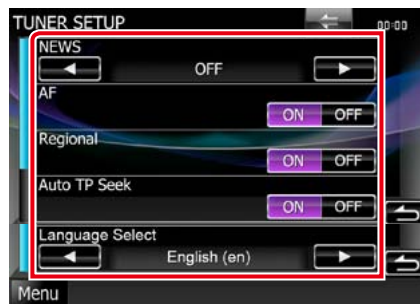

NEWS

Настройка часу переривання інформаційних бюлетенів. За промовчанням встановлено "OFF" (ВИМКНЕНО).

AF

Якщо якість приймання сигналу вибраної станції низька, пристрій автоматично перемикається на приймання станції, що транслює таку ж програму в цій мережі Radio Data System. За промовчанням встановлено "ON" (УВИМКНЕНО).

Regional

Настройка перемикавання на станцію тільки в певному регіоні за допомогою керування AF. За промовчанням встановлено "ON" (УВИМКНЕНО).

Auto TP Seek

Якщо прийом станції, що транслює інформацію про дорожній рух, є нечітким, автоматично перемикається на станцію з кращим транслюванням. За промовчанням встановлено "ON" (УВИМКНЕНО).

Language Select

Вибір мови дисплея для функції PTY.

Настроювання телебачення DNX7 DNX5

Можна настроїти зони приймання телевізійного сигналу.

ПРИМІТКА

- Кожну описану в цьому розділі операцію можна розпочати з екрану головного меню. Детальну інформацію див. в розділі [Робота з екраном головного меню \(стор. 17\)](#).

- 1 | Торкніться [] на екрані управління.
З'явиться багатофункційне меню.
- 2 | Торкніться [SETUP] в багатофункційному меню.
З'явиться екран меню НАСТРОЮВАННЯ.
- 3 | Торкніться [Source].



З'явиться екран меню НАСТРОЮВАННЯ джерела.

- 4 | Торкніться [TV SETUP] в списку.
З'явиться екран меню НАСТРОЮВАННЯ ТЕЛЕБАЧЕННЯ (TV SETUP).

[Встановіть кожний пункт наступним чином.](#)



TV1 Area/TV2 Area

Настройка нинішньої зони прийому TV1 або TV2.

Торкніться [SET] та виберіть зону і номер.



Ця функція доступна лише тоді, коли під'єднано додаткове обладнання (опція) KTC-V301E/KTC-V300E.

On Screen TV

Настроювання режиму відтворення інформації з телеканалу.

Auto (за промовчанням): Оновлена інформація відображається протягом 5 секунд.

OFF (ВИМКНЕНО): Інформація не відображається.

Операції з Bluetooth

Використовуючи функцію Bluetooth, можна користуватися різними функціями пристрою: прослуховувати аудіофайли, приймати телефонні дзвінки та телефонувати самому.

Інформація про стільниковий телефон та аудіоплеєр Bluetooth

Цей пристрій відповідає наступним технічним умовам Bluetooth:

DNX7

Версія

Bluetooth версія 3.0 (сертифіковано)

Профіль

Стільниковий телефон:

HFP (Профіль Hands Free)

OPP (Профіль просування предметів)

PBAP (Профіль доступу до телефонної книги)

SYNC (Профіль синхронізації)

Аудіоплеєр :

A2DP (Advanced Audio Distribution Profile)

AVRCP (Audio/Video Remote Control Profile)

DNX5 DNX4

Версія

Bluetooth версія 2.0 (сертифіковано)

Профіль

Стільниковий телефон:

HFP (Профіль Hands Free)

ПРИМІТКА

- Щоб дізнатися про сумісність телефону, див. наступний веб-сайт:
<http://www.kenwood.com/cs/ce/bt/>.
- Пристрої, що підтримують функцію Bluetooth мають сертифікацію відповідності стандарту Bluetooth відповідно до процедури, призначеної Bluetooth SIG. Проте, може бути неможливим зв'язок таких пристроїв із вашим мобільним телефоном, в залежності від його типу.

Процедура реєстрації та підключення пристрою Bluetooth

Перш ніж користуватися функцією Bluetooth, слід зареєструвати в цьому пристрої аудіоплеєр Bluetooth або стільниковий телефон.

Можна зареєструвати до 5 пристроїв Bluetooth.

1 | Натисніть кнопку <TEL>. DNX7



DNX5 DNX4



З'явиться екран режиму "Вільні руки" (Hands Free).

2 | Торкніться [BT SETUP].



З'явиться екран меню НАСТРОЮВАННЯ Bluetooth (Bluetooth SETUP).

Подробиці налаштування кожного пункту див. в наступному розділі.

4 | Виберіть із списку пристрій Bluetooth для реєстрації.

З'явиться екран під'єднаних пристроїв.

ПРИМІТКА

- Процедуру реєстрації можна проводити з пристроєм Bluetooth. В ході цієї операції необхідно вводити PIN-код. Див. розділ [Реєстрація PIN-коду пристрою Bluetooth \(стор.62\)](#).
- Якщо не вдається завершити реєстрацію навіть при правильному PIN-коді, спробуйте скористатися розділом [Реєстрація спеціального пристрою Bluetooth \(стор.56\)](#).

• Реєстрація пристрою Bluetooth (стор.55)

• Підключення пристрою Bluetooth (стор.56)

Реєстрація пристрою Bluetooth

1 | Торкніться [SET] в [Regist New Device].

З'явиться екран Списку пристроїв для пошуку.

ПРИМІТКА

- Якщо зареєстровано 5 пристроїв Bluetooth, новий пристрій зареєструвати не вдасться. Видаліть зайвий запис. Див. розділ [Підключення пристрою Bluetooth \(стор.56\)](#).
- Якщо пристрій Bluetooth не вдається зареєструвати за допомогою звичайної операції реєстрації (об'єднання в пару), торкніться [SP DEV]. Детальний опис див. в розділі [Реєстрація спеціального пристрою Bluetooth \(стор.56\)](#).

2 | Торкніться [PIN Code Set].



З'явиться екран введення PIN-коду.

ПРИМІТКА

- Якщо пристрій не вдається знайти в етапі 1, можна знову розпочати пошук, торкнувшись [Search] на екрані зверху.
- Торкніться [Cancel], щоб відмінити пошук пристрою Bluetooth.

3 | Введіть PIN-код та торкніться [Enter].

Розпізнається введений код та знову з'являється екран Списку пристроїв для пошуку.

Підключення пристрою Bluetooth

- 1 Торкніться [SET] в списку приєднаних пристроїв [Paired Device List].
З'явиться екран під'єднаних пристроїв.
- 2 Торкніться назви пристрою, який хочете приєднати.



Якщо цей пристрій - стільниковий телефон.

Якщо цей пристрій - аудіоплеєр або стільниковий телефон з аудіоплеєром.

ПРИМІТКА

- Підсвічена піктограма сигналізує про те, що пристрій може використовувати цей пристрій.

- 3 Торкніться [TEL(HFP)] або [Audio(A2DP)].
[TEL(HFP)] для стільникових телефонів.
[Audio(A2DP)] для аудіоплеєра.

ПРИМІТКА

- [Audio(A2DP)] використовується лише для DNX7.
- Торкніться [Remove], щоб видалити реєстраційну інформацію. Після торкання до цієї клавіші з'явиться запит підтвердження. Діючи у відповідності з вказівками запиту, завершіть операцію.
- Щоб відключити пристрій, виконайте знову вивездані процедури.

Реєстрація спеціального пристрою Bluetooth DNX7

Якщо реєстрацію не вдається завершити за допомогою звичайних операцій, можна скористатися іншим методом.

- 1 Торкніться [SP DEV] на екрані Списку пристроїв для пошуку.



З'явиться екран Списку спеціальних пристроїв.

- 2 Виберіть із списку назву пристрою, який бажаєте зареєструвати.



З'явиться екран Підтвердження вибору спеціального пристрою.

- 3 Підтвердіть назву пристрою та торкніться [Yes].

ПРИМІТКА

- Якщо торкнутися [No], операція буде відмінена.
- Відсутні в списку пристрої реєструвати не можна.

Відтворення з аудіопристрою Bluetooth DNX7

Основні функції керування Bluetooth

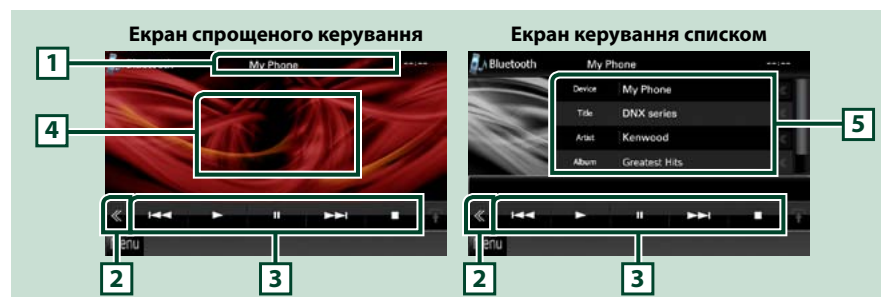

1 Інформаційний дисплей

Відображає назву інформації про поточну доріжку. Якщо інформація відсутня, відображається назва пристрою.

2 Багатофункційна клавіша

Натисненням на неї відкривається багатофункційне меню.

3 Багатофункційне меню

Кожній з клавіш призначені наступні функції.

- [◀◀] [▶▶]: Проводиться пошук попереднього чи наступного елемента вмісту.*
- [▶]: Відтворення.*
- [⏸]: Пауза.*
- [🔊 AUDIO]: Торкання викликає появу екрану Управління звуком (Audio Control). Див. [Керування звуком \(стор.82\)](#).
- [⚙️ SETUP]: Торкання викликає появу екрану меню НАСТРОЮВАННЯ. Див. розділ [Настроювання \(стор.68\)](#).
- [🔌 EXT SW]: Управління електроживленням зовнішнього пристрою. Детальний опис див. в розділі [Керування зовнішніми пристроями \(стор.81\)](#).
- [■]: Зупинка відтворення.
- [REAR 🔊]: Торкніться, щоб вимкнути задній динамік.

4 Область перемикання режиму управління

Торкнувшись цієї ділянки, вибирають екран спрощеного керування або екран керування списком.

5 Інформація про файл

Відображається інформація про поточний файл.

* Ці елементи з'являються лише тоді, коли приєднано аудіоплеєр, що підтримує профіль AVRCP.

ПРИМІТКА

- Якщо клавіші керування не з'являються, слід управляти з плеєра.
- В деяких стільникових телефонах та аудіоплеєрах звук може відтворюватися та мінятися у відповідності з командами управління, а текстова інформація не з'являється.
- Якщо рівень гучності занадто низький, підніміть його на мобільному телефоні або в аудіоплеєрі.

Використання пристрою "Вільні руки" (Hands-Free)

Можна використовувати функцію телефону, під'єднавши до пристрою телефон з Bluetooth.

Завантаження телефонної книги

Якщо потрібно використовувати дані телефонної книги, слід завчасно завантажити дані телефонної книги до пристрою.

- 1 Керуючи стільниковим телефоном, відправте дані телефонної книги на пристрій.
- 2 Керуючи стільниковим телефоном, задійте з'єднання "Вільні руки" (Hands-Free).

ПРИМІТКА

- Якщо стільниковий телефон підтримує автозавантаження телефонної книги, але не завантажив її автоматично слід провести завантаження вручну згідно згаданої вище процедури.
- Послідовність дій можна знайти в інструкції до стільникового телефону.
- Для кожного зареєстрованого стільникового телефону можна записати до 600 телефонних номерів.
- Для кожного телефонного номера можна зареєструвати до 32 цифр для та цифр для або, а також до 50 знаків для імені. (50 - кількість букв. Можна ввести меншу кількість символів залежно від їх типу.)
- Для деяких типів стільникових телефонів існують наступні обмеження:
 - Телефонну книгу не вдається нормальним чином завантажити.
 - Символи в телефонній книзі відображаються неправильно.
 - Щоб скасувати завантаження телефонної книги, скористайтеся органами керування стільникового телефону.

Здійснення виклику

- 1 Натисніть кнопку <TEL>. **DNX7**

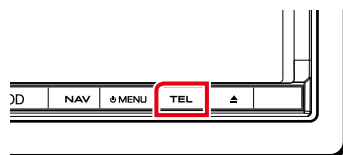

DNX5 **DNX4**

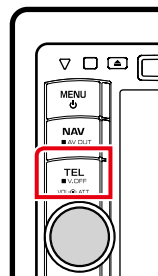

З'явиться екран режиму "Вільні руки" (Hands Free).

2 | Виберіть спосіб набору номера.



Кожний спосіб відображений нижче в таблиці.

Виклик шляхом введення телефонного номера

- ① Торкніться [Direct Number].
- ② Цифровими клавішами введіть номер телефону.
- ③ Торкніться [].

Виклик за допомогою записів дзвінків

- ① Торкніться клавіші [Incoming Calls] (Вхідні дзвінки), [Outgoing Calls] (Вихідні дзвінки), або [Missed Calls] (Пропущені дзвінки).
- ② Виберіть номер телефону із списку.
- ③ Торкніться [].

Повторний виклик

- ① Торкніться [Redial], щоб відобразився номер, який викликали раніше.
- ② Торкніться [].

Виклик за допомогою телефонної книги

- ① Торкніться [Phonebook].
- ② Виберіть ім'я із списку.*1*2
- ③ Виберіть номер із списку.
- ④ Торкніться [].

Виклик за допомогою заданого номера

- ① Торкніться [Preset #], щоб зателефонувати на відповідний номер.

*1 Можна сортувати список, так щоб всі з'явилися всі імена, які починаються з вибраної букви.



- При цьому імена, які починаються з інших букв, не з'являються.
- При пошуку символи з наголосом, наприклад, "ü", розглядаються як символи без наголосу, в даному випадку як "u".

*2 Можна налаштувати список так, щоб він впорядковувався по іменах або прізвищах. Детальну інформацію див. в розділі [Налаштування телефону з функцією "Вільні руки" \(Hands-Free\) \(стор.63\)](#).

*3 Якщо одному імені присвоєно більш ніж один номер, слід сказати ключове слово для категорії, а потім торкнутися [], щоб зателефонувати. Якщо ключовому слову відповідає кілька номерів, або ключове слово в пристрої не зареєстроване, торкніться [Phonebook] та виберіть потрібний номер із списку.

ПРИМІТКА

- Під час руху автомобіля деякі функції з міркувань безпеки вимикаються. Клавіші, що відповідають вимкненим функціям, при дотуку не діють.
- Піктограми стану, такі як індикатор рівня заряду батареї та індикатор рівня прийнятого сигналу, можуть відрізнятися від символів, що відображаються на стільниковому телефоні.
- Після встановлення стільникового телефону в приватний режим, функція "Вільні руки" (Hands-Free) може відключитися.

Приєм виклику

- 1 Торкніться [], щоб відповісти на виклик, або [], щоб відхилити вхідний виклик.



ПРИМІТКА

- Під час перегляду зображення з камери цей екран не з'являється, навіть якщо йде виклик. Щоб відобразити цей екран, натисніть кнопку <TEL> або поверніть ручку перемикання режиму автомобіля в положення "Drive".

Операції під час телефонної розмови

Регулювання гучності сигналу приймання

DNX7

Натисніть кнопку <▼> або <▲>.



DNX5 DNX4

Поверніть регулятор гучності.

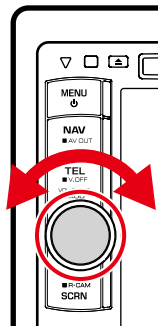

Перемикання виходу звуку

Торкніться [], щоб перемкнути звук з телефону на динамік або навпаки.

Передавання сигналів тонального набору номера

Торкніться [DTMF], щоб з'явився екран тонального введення.

Тональні сигнали можна відправляти, натискаючи потрібні клавіші на екрані.

Очікування виклику DNX7

Якщо приходить виклик під час приймання іншого виклику, можна відповісти на нього, перевіривши поточного абонента в режим очікування, або здійснити переключення між поточним викликом та тим, що очікує.

Відповідь на новий вхідний виклик

Торкніться []. Поточний виклик переходить в режим очікування.

Переключення між поточним викликом та тим, що знаходиться в режимі очікування

Знову торкніться [].

При кожному доторку [] до розмови підключається інший абонент.

Завершення поточної розмови

Торкніться [].

Відбудеться переключення на абонента, що знаходився в стані очікування.

Настроювання пристрою Bluetooth

Можна зареєструвати PIN-код, вибрати пристрій для підключення та виконати настроювання виходу.

- 1 Натисніть кнопку <TEL>.

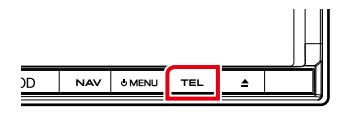

DNX5 DNX4

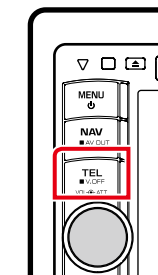

З'явиться екран режиму "Вільні руки" (Hands Free).

Торкніться [BT SETUP].



З'явиться екран меню НАСТРОЮВАННЯ Bluetooth (Bluetooth SETUP).

Подробиці настроювання кожного пункту див. в наступному розділі.

- Реєстрація PIN-коду ([стор.62](#))
- Вибір пристрою для під'єднання ([стор.56](#))
- Налаштування виходу ([стор.62](#))

Реєстрація PIN-коду пристрою Bluetooth

Можна ввести PIN-код в пристрій Bluetooth. Код отримують під час реєстрації (об'єднання в пару) від стільникового телефону чи аудіоплеєра.

1 | Торкніться [SET] на [Receiver PIN Code] на екрані НАСТРОЮВАННЯ Bluetooth (Bluetooth SETUP).

З'явиться екран введення PIN-коду приймача.

2 | Введіть код та торкніться [Enter].

ПРИМІТКА

- Якщо необхідно скасувати реєстрацію, торкніться [Cancel].
- Якщо необхідно видалити введений номер, торкніться [Clear].

Настроювання виходу Bluetooth

Можна вибрати динаміки для відтворення звуку із стільникового телефону (звук телефонних дзвінків та голосу співрозмовника) та аудіоплеєра Bluetooth.

1 | Торкніться [Front Only] або [All] на [Bluetooth HF/Audio] екрану НАСТРОЮВАННЯ Bluetooth (Bluetooth SETUP).

Front Only

Надходження звуку з передніх динаміків.

All

Надходження звуку з усіх динаміків.

Керування функцією "Вільні руки"

Функцію "Вільні руки" можна налаштувати по-різному.

1 | Натисніть кнопку <TEL>.

З'явиться екран режиму "Вільні руки" (Hands Free).

2 | Торкніться потрібної клавіші на екрані Hands Free ("Вільні руки").



Подробиці настроювання кожного пункту див. в наступному розділі.

- **Налаштування системи "Вільні руки" (Hands-Free)** ([стор.63](#))
- **Настроювання SMS** ([стор.64](#))
- **Попереднє встановлення телефонного номера** ([стор.66](#))

Настройка телефону з функцією "Вільні руки" (Hands-Free)

1 | Торкніться [TEL SETUP] на екрані Hands Free ("Вільні руки").

З'явиться екран НАСТРОЮВАННЯ режиму Hands Free (Hands Free SETUP).

2 | Встановіть кожний пункт наступним чином.



Auto Response*1

Настроювання часу автоматичної відповіді на вхідний виклик.

OFF (за промовчанням): Автоматична відповідь недоступна.

0-99: Встановлення часу дзвінка виклику (секунди).

Call Beep **[DNX7]**

Увімкнення чи вимкнення звуку при надходженні вхідного виклику.

ON (за промовчанням): Звуковий сигнал діє.
OFF: Звуковий сигнал не діє.

SMS Receive Beep

Увімкнення чи вимкнення звуку при надходженні SMS.

ON (за промовчанням): Звуковий сигнал діє.

OFF: Звуковий сигнал не діє.

Phone Information Use (Використання інформації з телефону)

Встановлюється, чи завантажувати телефонну книгу для списку вихідних, вхідних та пропущених дзвінків.

ON (за промовчанням): Так.

OFF: Ні.

Використання SMS

Виберіть, чи використовувати SMS.

ON (за промовчанням): SMS використовуються.

OFF: SMS не використовуються.

Sort Order (Принцип сортування)

Встановлюється принцип сортування вмісту телефонної книги стільникового телефону.

First: Книга впорядковується по іменам.

Last (за промовчанням): Книга впорядковується по прізвищам.

Echo Cancel Level

Настроюється рівень заглушення луни.

За промовчанням "0".

Microphone Level

Встановлюється чутливість мікрофона в телефоні. За промовчанням встановлюється "20".

Noise Reduction Level

Приглушується шум доквілля без зміни гучності голосу, що потрапляє в мікрофон. Це настроювання використовується тоді, коли голос співрозмовника нерозбірливий. За промовчанням "0".

[Restore]

Відновлюються настроювання за промовчанням.

***1 З двох інтервалів часу для автоматичної відповіді на виклик, встановлених в цьому пристрої та в стільниковому телефоні, діє менший.**

SMS (служба коротких повідомлень)

Ви можете використовувати функцію SMS.

1 Торкніться [SMS] На екрані Hands Free ("Вільні руки").

З'явиться екран вибору SMS (SMS Select).

2 Виберіть потрібну функцію із списку.



[Create Message]

Створення повідомлення.

Детальну інформацію див. в розділі [Створення нового повідомлення \(стор.65\)](#).

[Received Message List]

Відображення списку отриманих повідомлень.

[Sent Message List]

Відображення списку відправлених повідомлень.

[Draft]

Відображення останньої чернетки повідомлення. Ця клавіша стає активною, якщо після вмикання живлення було створено хоч одне повідомлення.

[Download]

Отримання повідомлення.

Операції з екраном списку повідомлень

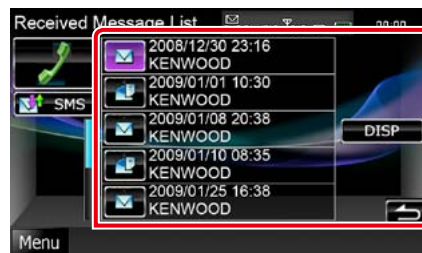

Визначення по повідомленню номера телефону

Виберіть потрібне повідомлення із списку повідомлень.

Відображення повідомлення

Торкніться [DISP] для відображення вибраного повідомлення.

Створення повідомлення у відповідь

Торкніться [SMS].

Створення нового повідомлення

1 Торкніться [Create Message] на екрані вибору SMS (SMS Select).

З'явиться екран Меню створення SMS (SMS Create Menu).

2 Торкніться [Address Book] або [Direct Number].

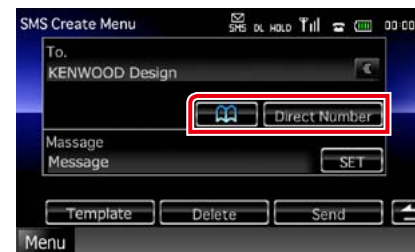

Виберіть з телефонної книги

Торкніться [Address Book].

Введіть номер телефону

Торкніться [Direct Number].

3 Торкніться [SET] в [Message] на екрані Меню створення SMS (SMS Create Menu).

З'явиться екран повідомлення про створення SMS.

4 Клавішами введіть текст повідомлення та торкніться [SET].



Переміщення курсора

Використовуйте [Left] [Right].

Перемикання розкладки клавіатури

Використовуйте [Up] [Down]. Розкладка перемикається в наступній послідовності: Алфавіт, цифри, локальна мова.

Перемикання верхнього або нижнього регістру

Торкніться [Shift].

Зміна розкладки клавіш знаків

[ABC]: Розкладка в алфавітному порядку

[QWE]: Розкладка в порядку Qwerty

[ALT]: Альтернативна клавіша

Видалення введеного символу

Торкніться [Clear]. Для видалення всіх введених символів торкніться протягом 2 секунд.

Вводиться пробіл

Торкніться [Space] в потрібному місці.

5 Торкніться [Send].

Повідомлення надіслане.

ПРИМІТКА

- [Delete] з'являється лише на час редагування чернетки повідомлення. Торкніться [Delete], якщо потрібно видалити повідомлення. Після натиснення [Delete] з'являється запит підтвердження. Діючи у відповідності з вказівками запиту, завершіть операцію.

Використання шаблонів

Можна легко створювати повідомлення, вибираючи потрібне речення із списку шаблонів.

1 | Торкніться [Create Message] на екрані вибору SMS (SMS Select).

З'явиться екран Меню створення SMS (SMS Create Menu).

2 | Торкніться [Template].

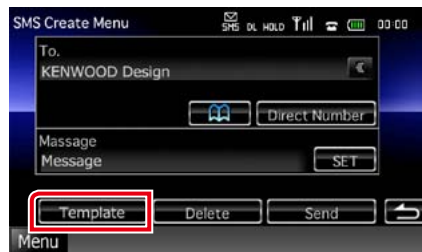

З'явиться екран списку шаблонів.

3 | Торкніться вибраного шаблону.

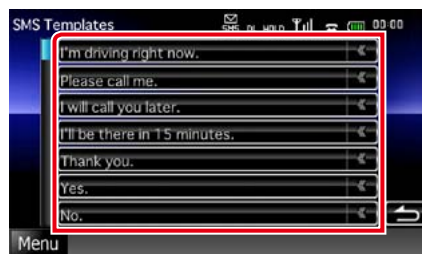

Вибраний шаблон введено.

Попереднє встановлення телефонного номера

В цьому пристрої можна зареєструвати телефонні номери, що часто вживаються.

1 | Торкніться [Preset 1], [Preset 2], або [Preset 3] протягом 2 секунд на екрані Hands Free.

ПРИМІТКА

- Якщо заданого номера немає, торкання до цієї клавіші призводить до негайного переходу до кроку 2.

2 | Торкніться вибраної кнопки та введіть номер, який хочете зареєструвати.

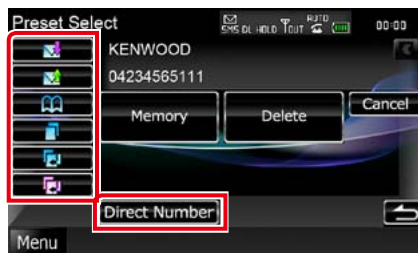

Нижче в таблиці наведені пояснення для кожної клавіші.

Реєстрація з отриманих повідомлень SMS

Торкніться [📧].

Реєстрація з надісланих повідомлень SMS

Торкніться [📧].

Реєстрація з телефонної книги

Торкніться [📖].

Реєстрація із списку вихідних дзвінків

Торкніться [📞].

Реєстрація із списку вхідних дзвінків

Торкніться [📞].

Реєстрація із списку пропущених дзвінків

Торкніться [📞].

Введення телефонних номерів

Торкніться [Direct Number].

3 | Торкніться [Memory].

Введений номер зареєстрований під вибраним вами номером попереднього встановлення.

ПРИМІТКА

- Торкніться [Delete], якщо потрібно видалити номер, що зараз відображений. Після натиснення [Delete] з'являється запит підтвердження. Діючи у відповідності з вказівками запиту, завершіть операцію.

Настроювання

Настроювання екрана монітора

Ви можете регулювати якість зображення в відео з iPod, файлів зображення, екрана меню і т. п.

- 1 | Коли з'явиться потрібний екран, натисніть клавішу, показану на кожній схемі.

DNX7

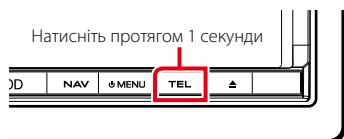

DNX5 DNX4

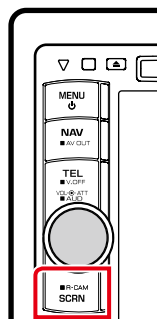

З'явиться екран керування екраном (Screen Control).

- 2 | Відрегулюйте кожний параметр наступним чином.



Bright (Яскравість)/Tint Відтінок/Color (Колір)/Contrast (Контраст)/Black (Рівень чорного)/Sharpness (Чіткість)

Відрегулюйте кожний параметр.

Dimmer (Регулятор освітленості)

Виберіть регулювання освітленості.

ON : Дисплей та кнопки починають світитися слабше.

OFF: Дисплей та кнопки не світяться слабше.

SYNC (за промовчанням):

Функція регулювання освітленості вмикається та вимикається тоді, коли вмикається та вимикається вимикач управління освітленням автомобіля.

NAV-SYNC: Функція регулювання освітленості вмикається та вимикається згідно з настроюванням системи навігації день/ніч для дисплею.

Mode (Режим) (лише екран відтворення)

Виберіть режим екрана.

Full: Повноекранний режим

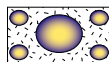

Just: Узгоджений режим

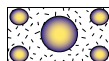

Zoom: Режим масштабування

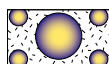

Нормальний: Нормальний режим

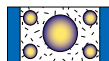

ПРИМІТКА

- Параметри регулювання різні, в залежності від поточного джерела.
- Ця функція може використовуватися лише тоді, коли задіяне стоянкове гальмо.
- Якість зображення можна настроїти для кожного джерела.

Настроювання системи

ПРИМІТКА

- Кожну операцію, описану в цьому розділі, можна розпочинати з багатофункційного меню.

- 1 | Торкніться [Menu] на будь-якому екрані.

З'явиться екран головного меню.

- 2 | Торкніться [SETUP].

- 3 | Торкніться [System].



З'явиться екран системного меню.

Подробиці настроювання кожного пункту див. в наступному розділі.

- **Настроювання інтерфейсу користувача** ([стор.70](#))
- **Регулювання сенсорної панелі** ([стор.71](#))
- **Настроювання безпеки** ([стор.72](#))
- **Налаштування зовнішнього перемикача** **DNX7** ([стор.73](#))
- **Настроювання пам'яті** ([стор.73](#))

Інтерфейс користувача

Існує можливість настройки параметрів інтерфейсу користувача.

1 | Торкніться [User Interface] в списку.

З'явиться екран інтерфейсу користувача (User Interface).

2 | Встановіть кожний пункт наступним чином.



Звуковий сигнал

Вмикання чи вимикання звуку натискання на клавіші.

За промовчанням встановлено на "ON" (Увімкнено).

Remote Sensor*

Приймання сигналу пульта дистанційного керування. За промовчанням встановлено на "ON" (Увімкнено).

Language

Вибір мови для екрана керування та елементів настроювання. Див.

[Встановлення мови \(стор.71\)](#).

Text scroll

Прокручування відображуваного тексту на екрані Source Control (Керування джерелом). Вибір: "Auto"/"Once"/"OFF".

Auto (за промовчанням): Автоматичне прокручування тексту.

Once: Дозволяється автоматичне прокручування лише раз автоматично при оновленні.

OFF: Автоматичне прокручування тексту не проводиться.

* Якщо "Remote Sensor" вимкнено, управління прийманням телевізійного сигналу за допомогою пульта дистанційного керування блокується.



Drawer Close

Вибір настроювання, при якому загальне меню закривається [\(стор.18\)](#) автоматично. За промовчанням встановлений автоматичний режим "Auto".

Animation

Настроювання відображення анімації. За промовчанням встановлено на "ON" (Увімкнено).

Secondary

Встановлюється відображення навігаційної інформації в екрані аудіо або навпаки. За промовчанням встановлено на "ON" (Увімкнено).

Vehicle Information

Відображення інформації про автомобіль. Для цієї функції потрібен комерційний адаптер. Для отримання докладнішої інформації зверніться до дилера компанії Kenwood.

Встановлення мови

1 | Торкніться [SET] в [Language] на екрані інтерфейсу користувача (User Interface).

З'явиться екран встановлення мови.

2 | Встановіть кожний пункт наступним чином.

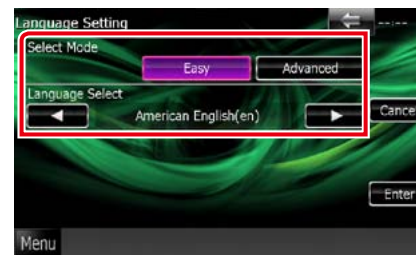

Select Mode

Вибір режиму вибору мови

Easy (за промовчанням): Полегшений спосіб вибору мови.

Advanced (Поліпшений): Дозволяється вибір мови до окремих пунктів.*

Language Select

Вибір мови.

* Якщо вибрати режим вибору мови [Advanced], з'явиться наступний екран.



GUI Language Select:

Вибір мови інтерфейсу користувача, тобто для відображення написів на дисплеї для екрана керування та інших.

Navigation Language Select:

Вибір мови для навігації.

Text Language Select:

Вибір мови, що використовується в текстах тегів (інформація про музичний твір).

3 | Торкніться [Enter].

ПРИМІТКА

- Для відміни встановлення мови торкніться [Cancel].

Регулювання сенсорної панелі

1 | Торкніться [Touch] на екрані системного меню.

З'явиться екран регулювання сенсорної панелі.

2 | Виконуйте інструкції, вказані на екрані, та торкайтеся центру кожної піктограми.

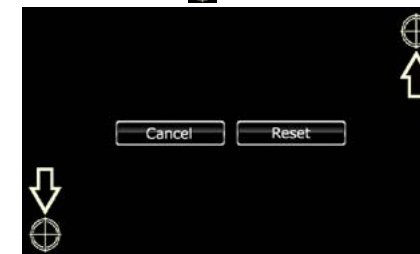

ПРИМІТКА

- Щоб скасувати регулювання сенсорної панелі, торкніться [Cancel].
- Щоб повернути настроювання до початкового стану, торкніться [Reset].

Настройка безпеки

Операції з **DNX7** **DNX5**

Можна задіяти код безпеки, щоб захистити приймальну систему від крадіжки.

ПРИМІТКА

- Коли функція коду безпеки активована, код змінити не можна, і функцію не можна вимкнути. Зауважте, що кодом безпеки може бути номер із чотирьох цифр.

1 | Торкніться [Security] на екрані системного меню.

З'явиться екран управління системою безпеки (Security).

2 | Торкніться [ON] в [SI].



ПРИМІТКА

- Коли функція "SI" увімкнена, індикатор SI на субпанелі блимає, якщо запалювання автомобіля вимкнене, а панель від'єднана. За промовчанням встановлено "ON" (УВІМКНЕНО).

3 | Торкніться [SET] в [Security Code Set].

ПРИМІТКА

- Якщо реєстрацію коду вже виконано, відобразиться кнопка [CLR].

4 | Введіть чотиризначний код безпеки та торкніться [Enter].

5 | Ще раз введіть той самий код та торкніться [Enter].

Код безпеки зареєстровано.

ПРИМІТКА

- У випадку введення іншого коду безпеки відобразиться екран кроку 4 (для введення першого коду).
- Якщо ви натискали кнопку <Reset> або від'єднували приймач від батареї, введіть правильний код безпеки, як це робили згідно пункту 4, та торкніться [Enter]. Тепер можна користуватися приймачем.

Операції з **DNX4**

На пристрої починає блимати червоний індикатор, коли перевести ACC у вимкнений стан (OFF), попереджуючи потенційних викрадачів. Якщо встановлено на "ON" (УВІМКНЕНО) (за промовчанням), індикатор безпеки на передній панелі блимає при відключеному запалюванні автомобіля.

1 | Торкніться [Security] на екрані системного меню.

З'явиться екран управління системою безпеки (Security).

2 | Торкніться [ON] або [OFF] в [SI].

Настройка пам'яті

Параметри налаштування управління звучанням, входу аудіо/відео, камери та аудіосистеми можна зберігати в пам'яті. Внесені до пам'яті параметри можна викликати в будь-який час. Наприклад, навіть у випадку видалення параметрів через заміну батареї їх можна відновити.

1 | Торкніться [SETUP Memory] на екрані системного меню.

З'явиться екран настройки пам'яті (SETUP Memory).

2 | Дійте за інструкціями, вказаними на екрані.

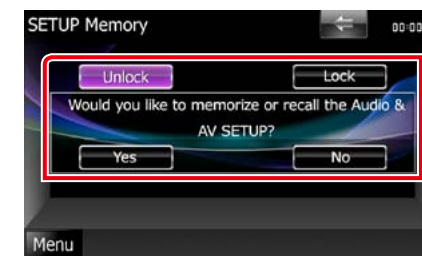

[Lock]/[Unlock]*

Блокування та розблокування налаштувань входу аудіо/відео та аудіосистеми.

Yes

Запам'ятовування чи виклик параметрів.

No

Скасування дії функції запам'ятовування. Екран SETUP Menu (Меню настройки) з'являється знову.

* Коли вибрано [Lock], не можна змінювати параметри настройки входу аудіо/відео та аудіосистеми.

Крім того, під кожною піктограмою в меню налаштування відображається символ блокування.

Продовження на наступній сторінці

Налаштування перемикання зовнішніх пристроїв **DNX7**

Настроюється режим перемикання живлення зовнішніх пристроїв.

1 | Торкніться [EXT SW] на екрані системного меню.

З'явиться екран EXT SW.

2 | Встановіть кожний пункт наступним чином.

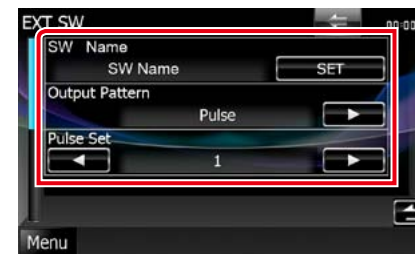

SW Name

Встановлюється назва зовнішнього пристрою.

Output Pattern

Вибір режиму вихідного сигналу "Pulse" (Імпульс) або "Level" (Рівень). За промовчанням "Pulse".

При доторку до екрану EXT SW вихідний сигнал можна по черзі вмикати та вимикати. Див. [Керування зовнішніми пристроями \(стор.81\)](#).

Pulse Set

Встановлюється час подавання на вихід імпульсного сигналу.

Час дорівнює 500 мс, якщо вибрано "1".

З кожним кроком додається 200 мс. Можна встановлювати до 100 кроків.

ПРИМІТКА

- Символи можна вводити тільки після того, як задіяно стоянкове гальмо.
- "Pulse": Виробляється імпульс потужного сигналу.
- "Level": На вихід безперервно подається потужний сигнал.

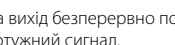

3 | Дійте за інструкціями, вказаними на екрані.

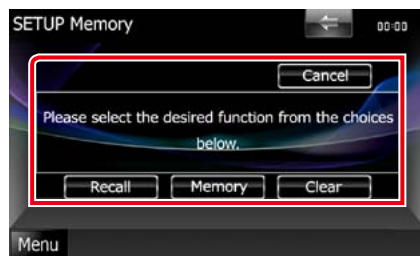

Recall

Виклик внесених до пам'яті параметрів.

Memory

Запам'ятовування поточних параметрів.

Clear

Видалення параметрів, що вносяться до пам'яті зараз.

Cancel

Вихід з режиму внесення до пам'яті чи виклику з пам'яті настроювань.

Настроювання дисплею

- 1 | Торкніться [Menu] на будь-якому екрані.
- 2 | Торкніться [SETUP].
З'явиться екран меню НАСТРОЮВАННЯ.
- 3 | Торкніться [Display].

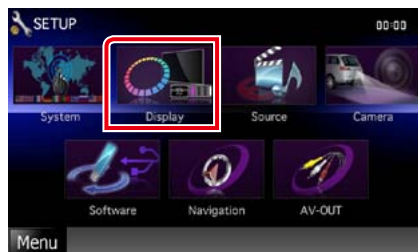

З'явиться екран меню дисплея (Display Menu).

Подробиці настроювання кожного пункту див. в наступному розділі.

- **Регулювання кута монітора DNX7** ([стор.75](#))
- **Регулювання кольору панелі** ([стор.75](#))
- **Зміна фоновому зображення** ([стор.76](#))

Регулювання кута монітора DNX7

Можна настроювати розташування монітора.

- 1 | Торкніться [Angle] на екрані меню дисплея.
З'явиться екран настроювання кута.
- 2 | З вказаних нижче варіантів виберіть число, що відповідає потрібному куту.



За промовчанням "0".

ПРИМІТКА

- Можна зберегти поточний кут встановлення монітора, щоб він встановлювався після вимикання електроживлення. Коли вибрано потрібний кут, торкніться [Memory]. Однак при від'єднанні передньої панелі значення налаштування повертається до "0".
- Можна настроїти пристрій таким чином, що передня панель буде відкриватися автоматично, коли вимикають запалювання, щоб уникнути крадіжок. Торкніться [ON] в [Auto Open].

Визначення кольорів панелі

Ви можете вибрати колір підсвітки екрана та кнопок.

Можливості, що пропонуються для вибору, можуть відрізнятися, в залежності від моделі.

- 1 | Торкніться [Color] на екрані меню дисплея.
З'явиться екран управління кольором (Color).
- 2 | Торкніться [SET] в [Panel Color Coordinate].

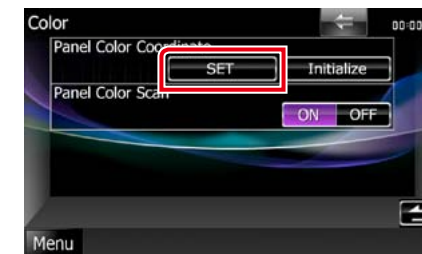

З'явиться екран координат кольору панелі.

ПРИМІТКА

- Можна торкнутися [SET] або [Initialize], коли [Panel Color Scan] вимкнено (off).
- Торкніться [Initialize], якщо бажаєте скинути настроювання до параметрів за промовчанням.

3 | Торкніться вибраного кольору.

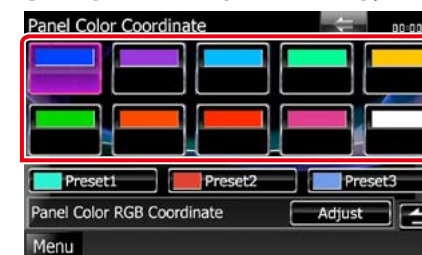

Реєстрація оригінального кольору

Можна зареєструвати вибраний вами оригінальний колір.

1 | Торкніться [Adjust] на екрані координат кольору панелі.

З'явиться екран координат RGB кольору панелі.

2 | Користуючись [◀] та [▶] відрегулюйте кожне значення кольору.

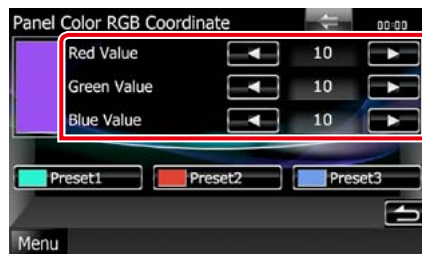

3 | Торкніться вибраної клавіші попереднього настроювання протягом 2 секунд.

Сканування кольору панелі

Можна вибрати режим, при якому колір безперервно змінюється по всьому спектру.

1 | Торкніться [ON] в меню [Panel Color Scan] на екрані управління кольором (Color).

Сканування кольору панелі увімкнено (on).

Зміна фонового зображення

Можна завантажити зображення з приєднаного пристрою USB та зробити його фоновим зображенням.

Перед проведенням процедури слід приєднатися до пристрою, з якого завантажуватимете зображення.

1 | Торкніться [Background] на екрані меню дисплея.

З'явиться екран фонового зображення.

2 | Торкніться [STANDBY].

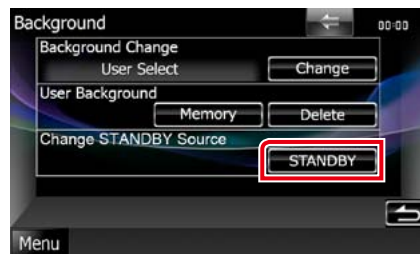

3 | Торкніться [Memory] меню [User Background].

З'явиться екран вибору користувачем файлу фонового зображення.

4 | Виберіть файл зображення, який потрібно завантажити.

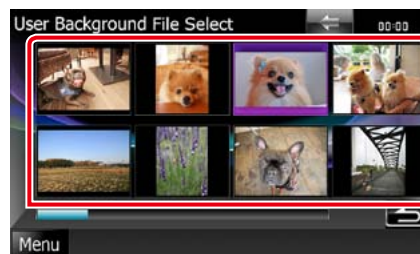

5 | Торкніться [Enter].

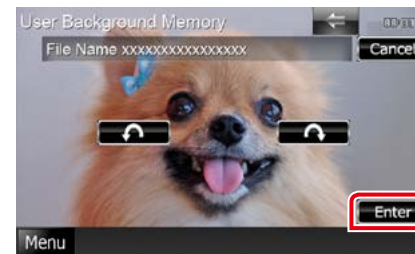

Вибраний файл зображення завантажено і на дисплеї знову з'являється екран фонового зображення.

ПРИМІТКА

- Торкніться [↶], щоб повернути в напрямку проти руху годинникової стрілки.
- Торкніться [↷], щоб повернути в напрямку за рухом годинникової стрілки.

6 | Торкніться [Change] в меню [Background Change] на екрані фонового зображення.

7 | Виберіть зображення для фонового зображення та торкніться [Enter].

ПРИМІТКА

- Див. [Носії даних та файли, сумісні з даним пристроєм \(стор.100\)](#), якщо потрібно ознайомитися з характеристиками файлів зображень, що підтримуються цим пристроєм.
- Торкніться [Delete] на екрані фонового зображення, якщо потрібно видалити фонове зображення. Після натиснення [Delete] з'являється запит підтвердження. Діючи у відповідності з вказівками запиту, завершіть операцію.

Настроювання навігації

Існує можливість настройки параметрів навігації.

1 | Торкніться [Menu] на будь-якому екрані.

2 | Торкніться [SETUP].

З'явиться екран меню НАСТРОЮВАННЯ.

3 | Торкніться [Navigation].



З'явиться екран НАСТРОЮВАННЯ навігації (Navigation SETUP).

4 | Встановіть кожний пункт наступним чином.



NAV Interrupt Speaker

Вибір динаміків, що використовуватимуться для голосового керування системою навігації.

Front L: Використання переднього лівого динаміка для голосового керування.

Front R: Використання переднього правого динаміка для голосового керування.

Front All (за промовчанням): Використання обох передніх динаміків для голосового керування.

NAV Voice Volume

Регулювання гучності для голосового керування системи навігації. За промовчанням встановлено "25".

NAV Mute

На час голосового керування системою навігації вимикається гучність звукового супроводу задніх динаміків. За промовчанням встановлено на "ON" (Увімкнено).

Настроювання камери

У вас є можливість настроювати параметри камери.

- 1 | **Торкніться [Menu] на будь-якому екрані.**
- 2 | **Торкніться [SETUP].**
З'явиться екран меню НАСТРОЮВАННЯ.

- 3 | **Торкніться [Camera].**

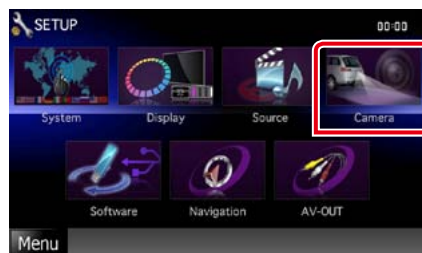

З'явиться екран настроювання камери (Camera SETUP).

- 4 | **Встановіть кожний пункт наступним чином.**

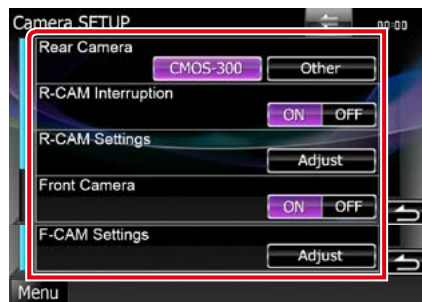

Rear Camera*¹ DNX7

Вибір типу камери заднього виду, яка буде використовуватися.

CMOS-3xx: Якщо підключено модель CMOS-300 з комплектом ID 1.

Other (за промовчанням): У випадку, якщо приєднана інша камера.

R-CAM Interruption

Встановлюється спосіб перемикання дисплея. Варіанти настроювання ON (ВКЛ) та OFF (ВИКЛ).

ON: Дисплей перемикається на відтворення відеосигналу з камери заднього виду, коли відбувається перемикання на задній хід або при натисканні протягом 1 секунди клавіші <AUD> DNX7 або <SCRN> DNX5 DNX4.

OFF (за промовчанням): Дисплей перемикається на відтворення зображення з камери заднього виду при натисканні протягом 1 секунди клавіші <AUD> DNX7 або <SCRN> DNX5 DNX4.

R-CAM Settings*² DNX7

Регулювання моделі CMOS-300 з комплектом ID 1. Детальний опис див. в інструкції з експлуатації вашої камери.

Front Camera*¹ DNX7

Задійте цю можливість (виберіть ON), якщо підключена модель CMOS-300 з комплектом ID 2. Варіанти настроювання ON (ВКЛ) та OFF (ВИКЛ). за промовчанням встановлюється "OFF".

F-CAM Settings*³ DNX7

Регулювання моделі CMOS-300 з комплектом ID 2. Детальний опис див. в інструкції з експлуатації вашої камери.

- *1 Ці настроювання можливо робити лише тоді, коли задіяне стоянкове гальмо.
- *2 Це настроювання можливо робити лише тоді, коли задіяне стоянкове гальмо та вибрана модель CMOS-300.
- *3 Це настроювання можливо робити лише тоді, коли задіяне стоянкове гальмо та функція "Front Camera" встановлена в положення [ON].

Інформація про програмне забезпечення

Перевірте версію програмного забезпечення цього пристрою.

- 1 | **Торкніться [Menu] на будь-якому екрані.**
- 2 | **Торкніться [SETUP].**
З'явиться екран меню НАСТРОЮВАННЯ.
- 3 | **Торкніться [Software].**



З'явиться екран інформації про програмне забезпечення (Software Information).

- 4 | **Підтвердіть версію програмного забезпечення. В разі необхідності торкніться [Update] (Оновлення).**

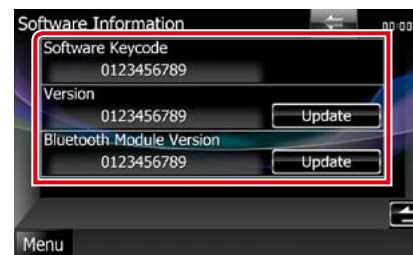

ПРИМІТКА

- Інструкції по оновленню програмного забезпечення викладено у відповідному посібнику, що входить до комплекту програмного забезпечення.
- Наявна лише [версія модуля Bluetooth] DNX7.

Настроювання параметрів входу аудіо/відео

Існує можливість настройки параметрів входу аудіо/відео.

- 1 | **Торкніться [Menu] на будь-якому екрані.**
- 2 | **Торкніться [SETUP].**
З'явиться екран меню НАСТРОЮВАННЯ.
- 3 | **Торкніться [Source].**



- 4 | **Торкніться [AV-IN SETUP] в списку.**
З'явиться екран настроювання параметрів входу аудіо / відео (AV-IN SETUP).

- 5 | **Встановіть кожний пункт наступним чином.**

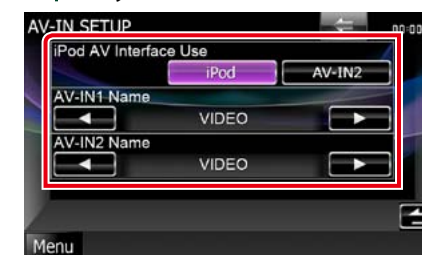

Продовження на наступній сторінці

iPod AV Interface Use*1

Проводиться настроювання виводу, до якого приєднується iPod. Вибирають iPod або AV-IN2. За промовчанням це роз'єм "iPod".

AV-IN1 Name/AV-IN2 Name*2

Встановлення назви, яка відобразиться під час вибору системи, підключеної через порт AV INPUT. За промовчанням встановлено "VIDEO".

*1 Цей параметр встановлюється, коли джерело знаходиться в режимі очікування (STANDBY), а iPod від'єднаний.

*2 [AV-IN2 Name] можна настроювати, коли "AV-IN2" вибрано в меню [iPod AV Interface Use].

Настроювання інтерфейсу виходу аудіо/відео

Можна вибрати, щоб на порт виходу аудіо/відео (AV OUTPUT) потрапляв сигнал з джерела аудіо/відео (AV source). За промовчанням "VIDEO1".

- 1 | Торкніться [Menu] на будь-якому екрані.
- 2 | Торкніться [SETUP].
З'явиться екран меню НАСТРОЮВАННЯ.
- 3 | Торкніться [AV-OUT].



З'явиться екран інтерфейсу AV-OUT.

- 4 | Торкніться [◀] або [▶], щоб налаштувати [AV-OUT] на VIDEO, DISC, TV **DNX7** **DNX5**, iPod або OFF (ВИКЛ).

Керування зовнішніми пристроями **DNX7**

Управління електроживленням зовнішнього пристрою.

- 1 | Торкніться [EXT SW] на екрані управління джерелом (Source Control).



З'явиться екран управління перемиканням зовнішніх пристроїв (EXT SW Control).

ПРИМІТКА

- Якщо [EXT SW] не відображається, торкніться [◀].

- 2 | Торкніться потрібної клавіші перемикання.

Можна увімкнути чи вимкнути блок живлення зовнішнього пристрою.

ПРИМІТКА

- Щоб використовувати цю функцію слід під'єднати придбаний в торговельній мережі релейний блок. Зовнішній пристрій приєднується до цього релейного блока.
- Інформацію по керуванню блоком живлення зовнішнього пристрою див. в розділі [Налаштування перемикання зовнішніх пристроїв \(стор.73\)](#)

Керування звуком

ПРИМІТКА

- Кожну операцію, описану в цьому розділі, можна розпочинати з багатофункційного меню.

Можна регулювати різноманітні параметри, такі як баланс звуку або рівень сигналу динаміка низьких частот.

1 | Торкніться [Menu] на будь-якому екрані.

2 | Торкніться [Audio].

З'явиться екран аудіо.

Подробиці налаштування кожного пункту див. в наступному розділі.

- **Налаштування звуку** ([стор.82](#))
- **Керування звуком** ([стор.86](#))
- **Керування еквайзером** ([стор.87](#))
- **Керування зонами** ([стор.89](#))
- **Встановлення ефекту просторового звучання DNX7** ([стор.90](#))
- **Встановлення розташування слухача DNX7** ([стор.90](#))

Налаштування звуку

1 | Торкніться [Audio SETUP].

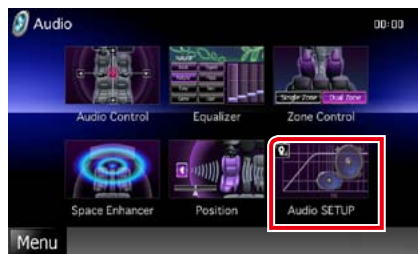

DNX7

З'явиться екран налаштувань звуку Audio SETUP.



Подробиці налаштування кожного пункту див. в наступному розділі.

- **Настройте динаміки** ([стор.83](#))
- **Налаштування типу автомобіля** ([стор.84](#))
- **Вибір цифрової обробки сигналів (DSP)** ([стор.85](#))
- **Налаштування підвищення** ([стор.85](#))

DNX5 DNX4

З'явиться екран вибору динаміка.

- **Настройте динаміки** ([стор.83](#))

Налаштування динаміків

Існує можливість вибрати тип динаміка та його розмір таким чином, щоб отримати найкращі звукові ефекти.

Після налаштування типу і розміру динаміка розділювальний фільтр динаміків і крива еквайзера налаштовуються автоматично.

1 | На екрані налаштувань звуку Audio SETUP торкніться напису [Speaker Select]. DNX7

З'явиться екран вибору динаміка.



2 | Торкніться динаміка, якого хочете настроїти, та встановіть кожний пункт наступним чином.

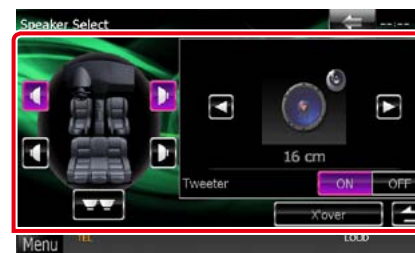

Subwoofer DNX5 DNX4

Вкажіть, чи використовується динамік низьких частот.

Tweeter DNX7

Можна вказати динамік верхніх частот, коли вказуєте передні динаміки.

Якщо динамік верхніх частот використовується разом з передніми динаміками, вкажіть, що динамік верхніх частот під'єднаний ("ON").

X'over

Відображення екрана налаштування розділювального фільтра динаміків.

Існує можливість змінити налаштування розділювального фільтра, встановлені автоматично під час вибору типу динаміків.

Детальний опис див. в розділі [Налаштування розділювального фільтра \(стор.84\)](#)

3 | Виберіть розмір динаміка, використовуючи [◀] та [▶]. Розміри динаміків відрізняються в залежності від типу та пристрою, з яким використовуються.

DNX7

Передні

OEM, 8 см, 10 см, 12 см, 13 см, 16 см, 17 см, 18 см, 4x6, 5x7, 6x8, 6x9, 7x10

Задні

Відсутній, OEM, 8 см, 10 см, 12 см, 13 см, 16 см, 17 см, 18 см, 4x6, 5x7, 6x8, 6x9, 7x10

Динамік низьких частот

Відсутній, 16 см, 20 см, 25 см, 30 см, 38 см більше

ПРИМІТКА

- Виберіть "None", якщо динаміків немає.

DNX5 DNX4

Передні

Standard (Стандартні), Wide (Широкі), Middle (Середні), Narrow (Вузькі)

Налаштування розділювального фільтра

Існує можливість налаштування частоти розділення динаміків.

- 1 Торкніться динаміка, щоб настроїти розділювальний фільтр в екрані вибору динаміка **Speaker Select**.
- 2 Торкніться **[X'over]**. З'явиться екран X'over.
- 3 Встановіть кожний пункт наступним чином.

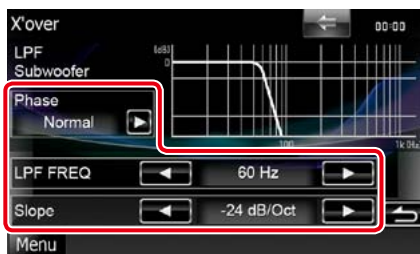

Phase*

Налаштування фази вихідного сигналу для динаміка низьких частот.

Якщо встановити "Reverse", фаза буде зсунута на 180 градусів.

HPF FREQ

Регулювання фільтра високих частот. (Якщо передній або задній динамік обрано на екрані вибору динаміків)

LPF FREQ

Регулювання фільтра низьких частот. (Якщо в екрані вибору динаміка **Speaker Select** вибраний динамік низьких частот)

Slope **DNX7**

Встановлюється крутість розділювального фільтра.

* Ця функція наявна в особливій ситуації. **DNX5 DNX4** Лише коли "Subwoofer" встановлено "ON" в "Speaker Setup", а "LPF FREQ" встановлено в інший режим, ніж "Through".

Налаштування типу автомобіля **DNX7**

Можна ввести тип автомобіля та системи динаміків, і т. п.

- 1 Торкніться **[Car Type]** на екрані налаштування звуку **Audio SETUP**. З'явиться екран типу автомобіля **Car Type**.
- 2 Виберіть тип автомобіля із списку.

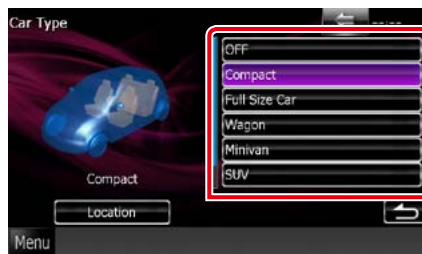

ПРИМІТКА

• Якщо тип автомобіля вибраний, компенсація часу затримки та еквалайзер встановлюються автоматично (з метою синхронізації вихідних сигналів для всіх каналів) і завдяки цьому створюється найбільш відчутний ефект об'ємного звучання.

Налаштування розташування динаміків

- 1 У вікні типу автомобіля **Car Type** торкніться **[Location]**. З'явиться екран розміщення динаміків **Speaker Location**.
- 2 Виберіть місце розміщення динаміків, використовуючи **[>]**.



Front Speaker

Місце вибирають з таких варіантів: "Door" (Двері)/"On Dash" (На щитку приладів)/"Under Dash" (Під щитком приладів)

Rear Speaker

Місце вибирають з таких варіантів: "Door" (Двері)/"Rear Deck" (Задня частина кузова), "2nd Row" (2-й ряд)/"3rd Row" (3-й ряд) (мініфургон, мініфургон з подовженою базою).

Вибір DSP (цифрового сигнального процесора) **DNX7**

Ви можете вибрати, чи потрібно використовувати систему DSP (з цифровим сигнальним процесором).

- 1 Торкніться **[Bypass]** або **[Through]** в **[DSP Select]** на екрані налаштування звуку **Audio SETUP**.

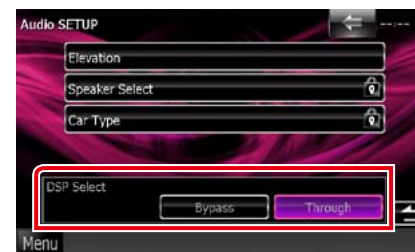

Bypass Обхід

При DSP ефект відсутній.

Through (Проходження сигналу крізь цю систему)

Відчувається дія DSP.

ПРИМІТКА

• Коли режим роботи встановлено на [Bypass], систему DSP налаштувати неможливо.

Підвищення **DNX7**

Ви можете віртуально підвищити позицію звуку, відтворену динаміками.

- 1 Торкніться **[Elevation]** на екрані налаштування звуку **Audio SETUP**.



З'явиться екран підвищення.

- 2 Виберіть рівень підвищення **[High]**, **[Low]** або **[OFF]**.

Загальне керування звуком

1 | Торкніться [Audio Control].

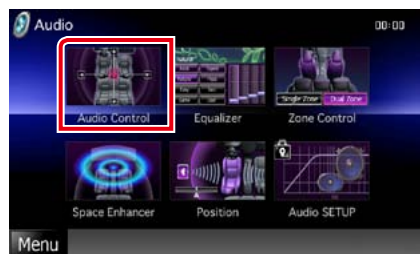

2 | Встановіть кожний пункт наступним чином.

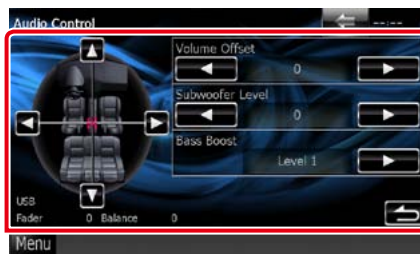

Fader #/Balance

Настроюється баланс гучності навколо ділянки, до якої доторкнулися.

[◀] та [▶] призначені для регулювання балансу гучності справа та зліва.

[▲] та [▼] призначені для регулювання балансу гучності спереду та ззаду.

Volume Offset*

Точне регулювання гучності поточного джерела для мінімізації різниці в гучності між різними джерелами.

Subwoofer Level

Регулювання гучності динаміка низьких частот. Це настроювання неможливе, коли для динаміка низьких частот встановлено "None". Див. [Настройка динаміки \(стор.83\)](#).

Bass Boost **DNX7**

Встановлення величини посилення басів між "OFF"/"Level1"/"Level2"/"Level3".

Loudness **DNX5** **DNX4**

Вмикання чи вимикання функції тонкомпенсації за низької гучності. Якщо цей режим увімкнений, за низької гучності автоматично діє тонкомпенсація високих та низьких частот. Настроювання можливе лише за умови, якщо вимкнена функція зон ([стор.89](#))

* Якщо ви спочатку збільшили гучність, а потім зменшили гучність з використанням функції "Volume Offset", у випадку швидкого перемикання на інше джерело може виникнути дуже гучний звук.

Керування еквалайзером

Можна настроїти еквалайзер шляхом вибору оптимізованих настроювань для кожної категорії.

Використовуючи **DNX7**, можна також настроїти еквалайзер вручну.

1 | Торкніться [Equalizer].

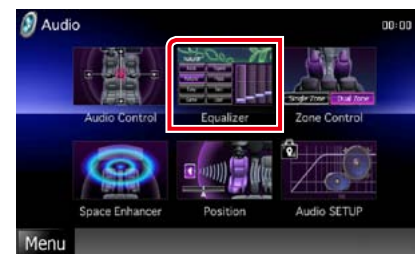

З'явиться екран еквалайзера (Equalizer).

Операції з **DNX7**

Управління формою АЧХ еквалайзера

1 | Форма АЧХ еквалайзера вибирається з таких варіантів: [Natural], [Rock], [Pops], [Easy], [Top40], [Jazz], [Powerful], [iPod] та [User].

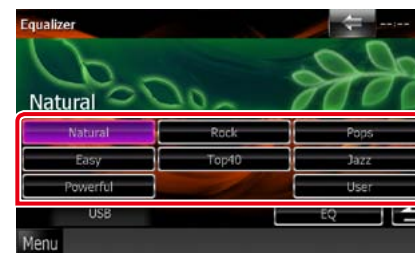

ПРИМІТКА

• Варіант [iPod] доступний лише тоді, коли в якості джерела використовується iPod.

Ручне управління еквалайзером

Це настроювання буде неможливо виконати, якщо на екрані еквалайзера вибрано [iPod].

- 1 | Торкніться [EQ] на екрані еквалайзера (Equalizer).
- 2 | Торкніться екрана та настройте графічний еквалайзер на свій смак.



Gain level (ділянка, виділена світло-зеленим прямокутником)

Рівень підсилення настроюється шляхом доторкання до кожного елемента гістограми частот.

Торкаючись [◀], [▶], [▲] та [▼] також можна настроїти рівень. Використовуйте [◀] та [▶], щоб вибрати частоту, а [▲] та [▼] - щоб вибрати рівень.

EQ INIT

Повернення до попереднього рівня, з настроєним рівнем підсилення.

Flat

Частотна характеристика робиться плоскою.

Bass EXT (Настроювання розширення низьких частот)

Якщо цей режим задіяти, частота нижче 62,5 Гц підсилюється з таким самим рівнем, як і частота 62,5 Гц.

Loudness

Якщо вона включена, високі й низькі частоти автоматично посилюються.

Highway Sound

Посилення певного діапазону звуку, який стає важко чути через дорожній шум. Див. розділ [Налаштування звуку на автомагістралі \(стор.88\)](#).

Продовження на наступній сторінці

SW Level

Регулювання гучності динаміка низьких частот. Це налаштування неможливе, коли для динаміка низьких частот встановлено "OFF". Див. [Настройка динаміків \(стор.83\)](#).

Налаштування звуку на автомагістралі

Посилення певного діапазону звуку, який стає важко чути через дорожній шум.

- 1 | Торкніться [Highway sound] на екрані графічного еквалайзера. З'явиться екран звуку на автомагістралі.



- 2 | Виберіть рівень підвищення [High], [Low] або [OFF].

Операції з DNX5 DNX4

Управління формою АЧХ еквалайзера

- 1 | Форма АЧХ еквалайзера вибирається з таких варіантів: [Natural], [Rock], [Pops], [Easy], [Top40], [Jazz], та [User] з використанням [◀] та [▶].

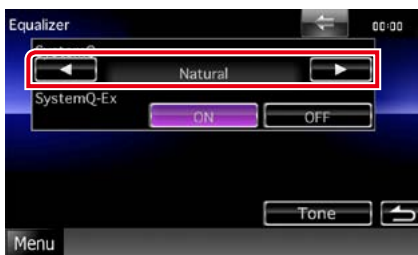

Контроль SystemQ-Ex

Вибір елементів, які потрібно відрегулювати для настройки кривої тембру. Якщо вимкнути це налаштування, для кривих тембру можна буде встановлювати лише рівень.

- 1 | Торкніться [ON] або [OFF] в меню [SystemQ-Ex].

Ручне управління еквалайзером

- 1 | Торкніться [Tone] на екрані еквалайзера (Equalizer).
- 2 | Встановіть кожний пункт наступним чином.

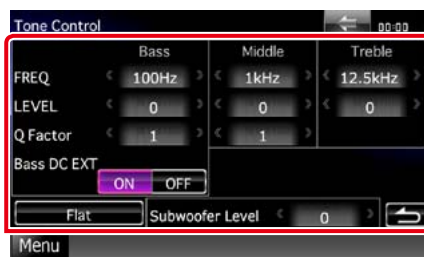

FREQ

Налаштування центральної частоти для кожного діапазону.

Значення параметрів налаштувань такі.

Bass: 40 Гц / 50 Гц / 60 Гц / 70 Гц / 80 Гц / 100 Гц / 120 Гц / 150 Гц (за промовчанням "100 Гц")

Middle: 500 Гц / 1 кГц / 1,5 кГц / 2 кГц (за промовчанням "1 кГц")

Treble: 10 кГц / 12,5 кГц / 15 кГц / 17,5 кГц (за промовчанням "12,5 кГц")

LEVEL

Налаштується рівень кожного діапазону.

Кожне значення налаштування знаходиться в межах від -8 до 8 дБ, а значення за промовчанням "0 дБ."

Q Factor

Регулювання значення Q для низьких та середніх частот.

Налаштування значень виконуються таким чином.

Bass: 1/1,25/1,5/2 (за промовчанням "1")

Middle: 1/2 (за промовчанням "1")

3 | Кожне джерело налаштується таким чином.



[▶] (Front Source, Rear Source)

Для кожного виберіть джерело аудіосигналу.

[▼], [▲] (Гучність ззаду, Rear VOL.)

Налаштується гучність заднього каналу.

[Single Zone]

Торкніться, якщо потрібно вимкнути функцію подвійної зони.

ПРИМІТКА

- Коли перемикається звук із заднього динаміка, через роз'єм AV OUTPUT починають виходити сигнали того ж самого джерела.
- Якщо увімкнена функція подвійної зони, недоступними являються наступні функції.
- Вихід з низькочастотного динаміка
- Підйом нижніх частот на налаштування рівня сигналу динаміка низьких частот **DNX7** ([стор.86](#))
- Керування еквалайзером/Ефект просторового звучання **DNX7**/Розташування слухача **DNX7** ([стор.87, 90, 90](#))
- Управління обходом системи DSP **DNX7**/Настройка динаміків/Налаштування типу автомобілю **DNX7** ([стор.85, 83, 84](#))

Bass DC EXT

Вмикається та вимикається режим DC EXT. За промовчанням встановлено "OFF" (ВИМКНЕНО).

Якщо вибрати "ON", центральна частота нижніх частот зсувається до нижчих частот приблизно на 20%.

[Flat]

Встановлення рівня тембру на 0 (плаский).

Subwoofer Level

Регулювання гучності динаміка низьких частот. Це налаштування неможливе, коли для динаміка низьких частот встановлено "OFF".

Див. [Настройка динаміків \(стор.83\)](#).

Керування зонами

Як для передніх, так і для задніх позицій в автомобілі можна вибирати різні джерела.

- 1 | Торкніться [Zone Control].

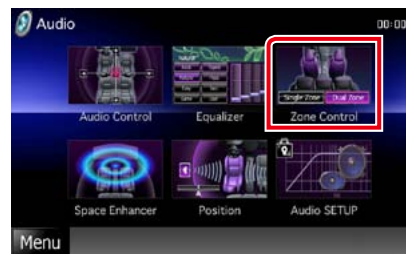

З'явиться екран керування зонами (Zone Control).

- 2 | Торкніться [Dual Zone].



Ефект просторового звучання DNX7

1 | Торкніться [Space Enhancer].



З'явиться екран ефекту просторового звучання (Space Enhancer).

2 | Торкніться [Small] (Малий), [Large] (Великий), або [OFF] (ВИКЛ).

Кожне значення налаштування вказує на рівень звукового ландшафту.

ПРИМІТКА

- Поки джерелом являється тюнер, це налаштування неможливо здійснити.

Розташування слухача DNX7

Можна підлаштовувати звукові ефекти у відповідності із розташуванням слухача.

1 | Торкніться [Position].

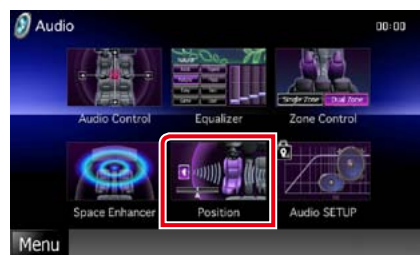

З'явиться екран розташування слухача (Position).

2 | Розташування слухача пропонується вибрати з таких варіантів: [Front R] (Спереду справа), [Front L] (Спереду зліва), [Front All] (Всі спереду), [All] (Всі) та [User] (Користувач) з використанням [◀] та [▶].



Управління положенням DTA

Можна детально скоректувати своє розташування як слухача.

1 | На екрані розташування слухача торкніться [Adjust].

2 | Виберіть динамік, який бажаєте настроїти, торкнувшись його піктограми.



3 | Налаштуйте DTA таким чином.



[◀], [▶]

Скоректуйте налаштування положення DTA.

Gain

Торкніться для налаштування рівня посилення кожного динаміка.

ПРИМІТКА

- Виконуйте тонке налаштування часу затримки наявного тут вихідного сигналу, що йде на динаміки, щоб поліпшити якість відтворюваного в автомобілі звуку.
 - Якщо вказати відстань від центру поточного становища для прослуховування до кожного динаміка, буде автоматично розраховано і встановлено час затримки.
 - ① Визначте центр поточного становища для прослуховування в якості опорної точки.
 - ② Виміряйте відстані від контрольної точки до динаміків.
 - ③ Розрахуйте відмінність між відстанню дальнього динаміка та інших динаміків.
 - ④ Введіть різницю, розраховану за крок ③ для окремих динаміків.
 - ⑤ Налаштуйте рівень підсилення для окремих динаміків. Звуковий образ буде перенесено на динамік з підвищеним підсиленням.
- Приклад: Коли опція [Front All] обрана в якості положення для прослуховування

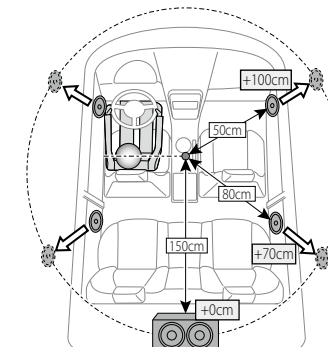

Пульт дистанційного керування

Цим пристроєм можна керувати з використанням пульта дистанційного керування. Для пристрою DNX5510BT пульт дистанційного керування надається в складі комплекту поставки.

Для пристроїв DNX7210BT, DNX5210BT та DNX4210BT пульт дистанційного керування являється допоміжним обладнанням та постачається як опція (КСА-RCDV331).

▲ЗАСТЕРЕЖЕННЯ

- Покладіть пульт дистанційного керування в місці, в якому він не рухатиметься під час гальмування та інших операцій. Небезпечна ситуація може виникнути, якщо пульт впаде та застрягне під педалями під час керування автомобілем.
- Забороняється залишати батарею біля вогню чи під дією прямих сонячних променів. Це може призвести до пожежі, вибуху або надмірного виділення тепла.
- Забороняється перезаряджати, замикати, розламувати чи нагрівати батарею або кидати її у вогонь. Такі дії можуть спричинити витікання рідини батареї. У разі потраплення рідини батареї на очі або одяг негайно промийте уражені ділянки водою та зверніться до лікаря.
- Кладіть батарею в місцях, недоступних для дітей. Якщо раптом дитина проковтне батарею, негайно зверніться до лікаря.

Установлення батареї

Якщо пульт дистанційного керування працює тільки на короткій відстані чи не працює взагалі, цілком можливо, що батареї розрядилися.

У таких випадках замініть обидві батареї на нові.

- 1 Вставте в пульт дві батареї типорозміру "AAA"/"R03", правильно розташовуючи їх полюси ⊕ та ⊖ згідно малюнка всередині корпусу.

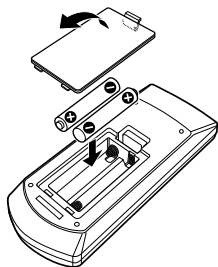

Функції кнопок пульта дистанційного керування

Перемикач режиму роботи

Функції, якими можна керувати за допомогою пульта дистанційного керування, залежать від положення перемикача режимів.

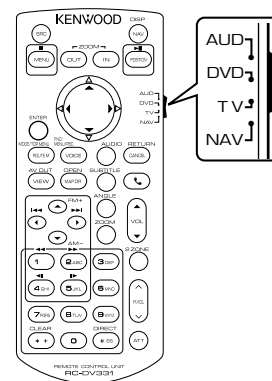

Режим AUD

На цей режим слід перемикатися тоді, коли здійснюється керування вибраним джерелом або тюнером тощо.

Режим DVD

Перейдіть на цей режим роботи, коли працюєте з дисковими носіями, зокрема з DVD, VCD, та CD.

Режим ТБ DNX7 DNX5

Цей режим потрібен для керування ТБ.

Режим навігації NAV

Цей режим слід використовувати для управління функціями навігації.

ПРИМІТКА

- Для управління плеєром, не інтегрованим в даний пристрій, виберіть режим "AUD".

Режим прямого пошуку

За допомогою цього пульта можна перейти безпосередньо до потрібного файлу чи розділу, потрібної доріжки запису і т. п. Для цього слід ввести номер, що відповідає розшукуваному контенту.

ПРИМІТКА

- Цю операцію не можна виконати для пристрою USB та iPod.

- 1 Натисніть кілька разів кнопку <#BS>, поки з'явиться потрібний контент.

В залежності від джерела, контент може бути різним.

DVD

Номер заголовка / Номер розділу / Час відтворення / Номер позиції*

* Можливо, ви не зможете використати цю функцію при роботі з деякими дисками або епізодами.

VCD 1.X та 2.X (PBC вимкнено)

Номер доріжки

VCD 2.X (Керування зображенням ввімкнено)

Номер епізоду / Номер

Музичні компакт-диски

Номер доріжки / час відтворення

Аудіофайли

Номер папки / Номер файлу

Радіо(лише для DNX7210BT та DNX5210BT)

Значення частоти

- 2 За допомогою цифрової клавіатури введіть номер контенту, який хочете відтворити.

- 3 Для DVD або VCD натисніть кнопку <Enter>. Для музичних CD або аудіофайлів натисніть кнопку <POSITION>. Для радіо натисніть кнопку <◀> або <▶>.

Відтворюється контент, який ви ввели.

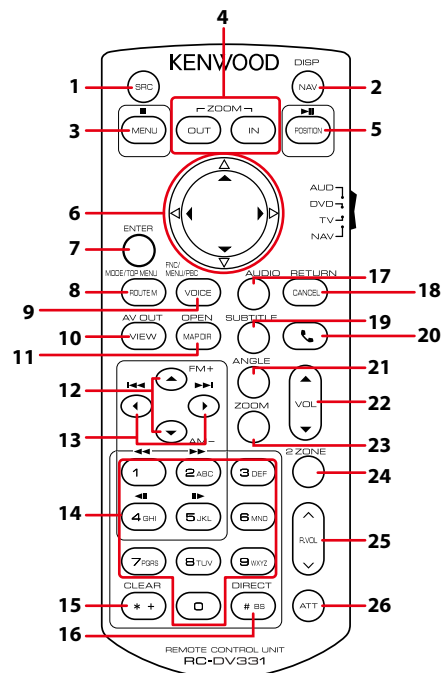

Назва клавiші	Мiсце розташування перемикача режиму	Функцiя
1 SRC	–	Перемикання на джерело, з якого здійснюватиметься відтворення. Роз'єднує телефон в режимі "Вільні руки".
2 NAV	–	Перемикання між екранами навігації та джерела.
3 MENU	DVD	Зупинка відтворення та запам'ятовування останнього місця, де зупинився диск. Інформація про останнє місце зупинки видаляється, якщо натиснути двічі.
	NAV	Виклик головного меню.
4 OUT, IN	NAV	Збільшення або зменшення масштабу навігаційної карти.
	NAV	Збільшення або зменшення масштабу навігаційної карти.
5 POSITION	AUD, DVD	Пауза при відтворенні доріжки чи файлу. Подвійним натисканням відновлюється режим відтворення. Коли під'єднано джерело радіоприймач в режимі AUD, перемикається режим пошуку (AUTO1, AUTO2, MANUAL).
	TV	Перемикається режим пошуку (AUTO1, AUTO2, MANUAL).
	NAV	Відображення на дисплеї поточного положення автомобіля.
	NAV	Відображення на дисплеї поточного положення автомобіля.
6 Клавiша курсору	DVD	Пересування курсора в меню DVD.
	NAV	Пересування курсора або прокручування карти.
7 ENTER	AUD, DVD, TV	Виконує вибрану функцію.
	NAV	• Реєструє вибрану позицію. • Виконує вибрану функцію.
8 ROUTE M	AUD, TV	Під час відтворення відео режим екрана змінюється при кожному натисканні цієї клавiші.
	DVD	Повернення до головного меню DVD.
	NAV	Виклик на екран меню опцій маршруту Route Option.

Назва клавiші	Мiсце розташування перемикача режиму	Функцiя
9 VOICE	AUD, TV	Вимикання та вимикання відображення екрану навігації.
	DVD	Відображає меню DVD. Вмикає або вимикає керування відтворенням під час відтворення VCD.
	NAV	Вмикання голосового керування системи навігації.
10 VIEW	AUD, DVD, TV	Перемикання джерела аудіо / відео на вихід.
	NAV	Перемикання режиму відтворення карти на екрані: 2D або 3D.
11 MAP DIR	AUD, DVD, TV	DNX7 Кожним натисканням цієї клавiші по чергого змінюється кут дисплея.
	NAV	Вибір між режимами відтворення на екрані навігаційної карти "Напрямок руху вгору" та "Північ вгору".
12 ▲/▼	AUD, DVD	Вибір папки для відтворення. Коли в режимі AUD під'єднано джерело радіоприймач, ця клавiша служить для перемикання діапазону приймання сигналу.
	TV	Перемикання між станціями приймання в телевізійному діапазоні.
13 ◀▶	AUD, DVD	Вибір доріжки або файлу для відтворення. Коли в режимі AUD під'єднано джерело радіоприймач, ця клавiша служить для перемикання станцій радіомовлення, які повинен приймати пристрій.
	TV	Вибір каналу, що повинен прийматися.
14 Numeric Keypad	AUD	Вказання номера для здійснення прямого пошуку. Подробиці операції прямого пошуку див. в розділі Режим прямого пошуку (стор.93) . Коли в режимі AUD під'єднано джерело радіоприймач, ця клавiша діє так, як і в режимі телебачення TV.
	DVD	• Натисніть [1] [2] для швидкого перемотування вперед чи назад. Перемикає швидкість прискореного перемотування вперед/назад після кожного натискання на цю клавiшу. • Натисніть [4] [5] для повільного перемотування вперед чи назад. Перемикає швидкість повільного відтворення після кожного натискання на цю клавiшу. * *Лише для DVD
	TV	Натисніть номер занесеної в пам'ять станції, щоб здійснити настроювання на неї ([1] - [6]).
15 * +	DVD	Видалення номера.
16 # BS	AUD, DVD, TV	Вмикання режиму прямого пошуку. Подробиці операції прямого пошуку див. в розділі Режим прямого пошуку (стор.93) .
17 AUDIO	DVD	Перемикає мову дублювання після кожного натискання на цю клавiшу.
18 CANCEL	DVD	Відтворення на дисплеї попереднього екрана.
	NAV	Скасування операцій.
19 SUBTITLE	DVD	Перемикання мови субтитрів.
20	–	Відповідь на дзвінок при наявності вхідного дзвінка.
21 ANGLE	DVD	Перемикає кут зображення після кожного натискання на цю клавiшу.
22 Vol ▲▼	–	Регулювання гучності.
23 ZOOM	DVD	Перемикання ступеня збільшення (1, 2, 3, вимкнено) при кожному натисканні цієї клавiші.
24 2 ZONE	AUD, DVD, TV	Вмикання та вимикання функції двох зон.
25 R.VOL ▲▼	–	Регулювання гучності ззаду, коли ввімкнена функція двох зон.
	–	Регулювання гучності ззаду, коли ввімкнена функція двох зон.
26 ATT	–	Одноразове натискання цієї клавiші зменшує гучність. Якщо натиснути цю клавiшу двічі, відновлюється попередній рівень гучності.

Виявлення несправностей

Неполадки та рішення

У разі виникнення ускладнень радимо спочатку ознайомитися з наступною таблицею. Можливо, це допоможе виявити проблему та знайти спосіб її усунення.

- Деякі з функцій апарата можуть відключатися під час його настройки.
- Те, що видається несправністю апарата, може бути просто результатом помилки чи перебою.

Інформація щодо настроювання

Неполадка	Причина	Рішення
<ul style="list-style-type: none"> Не вдається настроїти динамік низьких частот. Не вдається встановити фазу динаміка низьких частот. Відсутній вихідний сигнал із низькочастотного динаміка. Не вдається настроїти фільтр низьких частот.. Не вдається настроїти фільтр високих частот. 	Не ввімкнений низькочастотний динамік.	Увімкніть низькочастотний динамік. Див. Настройка динаміків (стор.83) .
	Увімкнена функція подвійної зони.	Вимкніть функцію подвійної зони. Див. розділ Керування зонами (стор.89) .
<ul style="list-style-type: none"> Не вдається вибрати місце виходу частини сигналів із джерела в режимі двох зон. Не вдається відрегулювати гучність задніх динаміків. 	Вимкнена функція подвійної зони.	Увімкніть функцію подвійної зони. Див. розділ Керування зонами (стор.89) .
	Увімкнена функція подвійної зони.	Вимкніть функцію подвійної зони. Див. розділ Керування зонами (стор.89) .
<ul style="list-style-type: none"> Не вдається настроїти еквалайзер. Не вдається настроїти роздільний фільтр. 	“DSP Select” встановлено на “Bypass”.	Встановіть “DSP Select” в положення “Through”. Див. розділ Вибір DSP (цифрового сигнального процесора) (стор.85) .

Про операції зі звуком

Неполадка	Причина	Рішення
Низька якість приймання радіосигналу.	Антену автомобіля не видовжена.	Витягніть антену на всю довжину.
	Не приєднаний провід управління антеною.	Правильно під'єднайте провід управління антеною. Див. розділ “Під'єднання” в скороченому посібнику користувача.
Не вдається відтворити файли, збережені на диску.	“CD Read” встановлено на “2”.	Встановіть “CD Read” на “1”. Див. Настроювання диска (стор.29) .

Неполадка	Причина	Рішення
Не вдається вибрати папку.	Увімкнено функцію відтворення у випадковому порядку.	Вимкніть функцію відтворення у випадковому порядку.
Не вдається виконати повторне відтворення під час відтворення VCD.	Увімкнено функцію PBC.	Вимкніть функцію PBC.
Вказаний диск не відтворюється, при цьому відтворюється інший диск.	Диск значно забруднений.	Почистіть диск. Див. розділ Заходи безпеки під час маніпуляцій з дисками (стор.4) .
	На диску є великі подряпини.	Спробуйте скористатися іншим диском.
Під час відтворення аудіофайлу пропадає звук.	Диск подряпаний або брудний.	Почистіть диск. Див. розділ Заходи безпеки під час маніпуляцій з дисками (стор.4) .
	Диск записувався при несприятливих для цього умовах.	Знову запишіть диск або скористайтеся іншим диском.

Інше

Неполадка	Причина	Рішення
Не чути звуку давача дотикання.	Використовується гніздо попереднього виходу.	Звук давача дотикання не може відтворюватися з попереднього виходу.

Повідомлення про помилки

Якщо не вдається правильно керувати пристроєм, причина неполадки відображається на дисплеї у вигляді повідомлення.

Повідомлення про помилку	Причина	Рішення
Protect	Активовано схему захисту, оскільки у проводі динаміка сталося коротке замикання або має місце контакт цього проводу з ходовою частиною автомобіля.	Належним чином проведіть провід динаміка або ізолюйте його, після чого натисніть кнопку <Reset> (стор.99) .
Hot Error	Коли внутрішня температура апарата піднімається до 60°C або більше, активується захисна система. В цьому випадку робота з апаратом може бути неможливою.	Спробуйте скористатися апаратом після зниження його температури.
Mecha Error	Програваач дисків не працює належним чином.	Витягніть диск та спробуйте вставити його знову. Зверніться до дилера компанії Kenwood, якщо цей індикатор продовжує миготіти чи диск не можна винняти.
Disc Error	Вставлено невідтворюваний диск.	Поміняйте диск на інший. Див. розділ Носії даних та файли, сумісні з даним пристроєм (стор.100) .

Повідомлення про помилку	Причина	Рішення
Read Error	Диск значно забруднений.	Почистіть диск. Див. розділ Заходи безпеки під час маніпуляції з дисками (стор.4) .
	Диск вставлено догори ногами.	Вставте диск так, щоб сторона з етикеткою була зверху.
Region Code Error	На диску, який потрібно відтворити, вказано код регіону, з яким він не може використовуватися в цьому апараті.	Див. розділ Коди регіонів світу (стор.105) або скористайтеся іншим диском.
Parental Level Error	Дискові, який потрібно відтворити, присвоєно більш високий рівень батьківського контролю, ніж той, що встановлено вами.	Встановіть рівень батьківського контролю. Див. Батьківський контроль (стор.29) .
Error 07–67	З тої чи іншої причини апарат не працює правильно.	Натисніть на апараті кнопку Reset. Якщо повідомлення "Error 07–67" не зникне, зверніться до найближчого дилера компанії Kenwood.
No Device (пристрій USB/SD-карта)	Пристрій USB/SD-карта вибрано як джерело, проте ні пристрій USB, ні SD-карта не підключені.	Виберіть джерело, відмінне від USB/iPod/SD-карти. Підключіть пристрій USB/SD-карту і знову змініть джерело на USB/SD.
Disconnected (iPod, Bluetooth audio player)	iPod/аудіопрогравач із Bluetooth вибрано в якості джерела, хоча жодний iPod/аудіопрогравач із Bluetooth не підключений.	Виберіть джерело, відмінне від USB чи Bluetooth. Підключіть iPod/аудіопрогравач із Bluetooth і змініть джерело на iPod/Bluetooth знову.
No Media file (пристрій USB/SD-карта)	На підключеному пристрої USB/SD-карті немає відтворюваних аудіофайлів/файлів AV. Відтворювався носій без даних, які може відтворювати цей апарат.	Див. розділ Носії даних та файли, сумісні з даним пристроєм (стор.100) та спробуйте з іншим пристроєм USB.
USB Device Error!!	Швидкість підключеного USB-пристрою перевищує дозволений ліміт.	Перевірте пристрій USB. Можуть виникати ускладнення, пов'язані з підключеним USB-пристроєм. Виберіть джерело, відмінне від USB. Вийміть USB-пристрій.
Authorization Error	Зірвано підключення з iPod.	• Від'єднайте iPod та знову під'єднайте його. • Апарат не підтримує iPod. Див. розділ Сумісні пристрої iPod та iPhone (стор.102) .
Update your iPod	Програмне забезпечення iPod застаріле і даний пристрій його не підтримує.	Пристрій може бути несумісним з даною моделлю iPod. Перевірте, чи в iPod використовується найновіша версія програмного забезпечення. Див. розділ Сумісні пристрої iPod та iPhone (стор.102) .
Navigation Error. Please turn on power again later.	Через занижку температури сталася помилка підключення.	Знову увімкніть живлення після того, як прогріється салон автомобіля.

Скидання параметрів пристрою

Якщо пристрій або під'єднаний пристрій працює неправильно, слід скинути налаштування.

1 Натисніть кнопку <Reset>.

Пристрій повернеться до режимів, налаштованих на заводі.

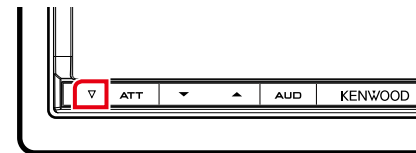

DNX7

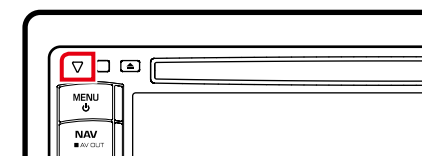

DNX5 DNX4

ПРИМІТКА

- Перш ніж натиснути кнопку <Reset>, слід від'єднати пристрій USB. Якщо натиснути кнопку <Reset> при під'єднаному пристрої USB, можна пошкодити дані, що зберігаються в пристрої USB. Процедуру від'єднання пристрою USB див. в розділі [Послідовність дій по відтворенню інформації з різних носіїв даних \(стор.13\)](#).
- Коли пристрій вмикається після скидання налаштувань, з'являється екран Початкового НАСТРОЮВАННЯ. Див. розділ [Початкове налаштування \(стор.11\)](#).

Додаток

Носії даних та файли, сумісні з даним пристроєм

Цей пристрій дозволяє відтворювати дані з різних носіїв, а також різноманітні файли.

Список відтворюваних дисків

Типи дисків	Стандарт	Підтримка	Примітка	
DVD	DVD Video	○		
	DVD Audio	×		
	DVD-VR	×		
	DVD-R*1	○	• Відтворення MP3/WMA/AAC/MPEG1/MPEG2/DivX • Можливість відтворення записів, зроблених по технології Multi-border, та мультисесійних записів (залежить від варіанту реалізації методу)	
	DVD-RW	○		
	DVD+R	○		
	DVD+RW	○		
	DVD-R DL (із подвійним шаром)	○	Тільки відеоформат	
	DVD+R DL (двошарові)	○		
	DVD-RAM	×		
Компакт-диск (CD)	Музичний CD*1	○	CD-TEXT	
	CD-ROM	○	• Відтворення MP3/WMA/AAC/MPEG1/MPEG2/DivX	
	CD-R	○	• Підтримується мультисесія.	
	CD-RW	○	• Пакетний запис не підтримується.	
	DTS-CD	○		
	Video CD (VCD)	○		
	Super video CD	×		
	Photo CD	×		
	CD-EXTRA	△	Можна відтворювати тільки сеанс музичного компакт-диска.	
	HDCD	○		
	CCCD	×		
	Інші	Dualdisc	×	
		Super audio CD	△	Може відтворюватися тільки шар CD.

*1 Пристрій не підтримує диски діаметром 8 см (3 дюйми).

○ : Допускається відтворення.
△ : Відтворення можливе частково.
× : Відтворення неможливе.

ПРИМІТКА

- Купуючи контент з системою захисту DRM, перевіряйте реєстраційний код [Настроювання DivX \(стор.42\)](#). Щоразу, коли відтворюється захищений від копіювання файл з вказаним кодом, код змінюється.
- Файли стандарту DivX можуть відтворюватися лише з дисків носіїв DVD.

Використання дисків, виготовлених по технології DualDisc

В процесі відтворення дисків "DualDisc" на цьому пристрої та поверхня диска, яку не планують в даний час прослуховувати, може подряпатися під час введення та виштовхування диска. Через невідповідність поверхні музичного компакт-диска CD-стандарту відтворення може бути неможливим. (На диску "DualDisc" одна поверхня містить стандартні дані DVD, а інша - стандартні дані музичного CD.)

Інформація про формат дисків

Диски повинні мати наступний формат.

- ISO 9660 Level 1/2
- Joliet
- Romeo
- Long file name

Інформація щодо файлів

Пристрій підтримує наступні типи аудіофайлів, відеофайлів та файлів зображень.

Аудіофайли

- AAC-LC (.m4a)
 - MP3 (.mp3)
 - WMA (.wma)
 - Linear PCM (WAVE) (.wav)
- *Лише для пристрою USB великої ємності

ПРИМІТКА

- Якщо на одному й тому ж диску записано музику зі звичайного компакт-диска та інших систем відтворення, відтворюється тільки та система відтворення, яка записана під час першого сеансу.
- WMA та AAC з DRM не підтримуються.
- Незважаючи на сумісність із згаданими стандартами аудіофайлів, їх відтворення може бути неможливим у зв'язку з особливостями пристрою або типом чи станом носія чи пристрою.
- Посібник, що описує аудіофайли, розміщений на інтернет-сайті за адресою: www.kenwood.com/cs/ce/audiofile/. У цій інтерактивній інструкції міститься детальна інформація та примітки, не наведені в цій інструкції. Обов'язково перечитайте також інтерактивну інструкцію.

Відеофайли

- MPEG1 (.mpg, .mpeg, .m1v)
- MPEG2 (.mpg, .mpeg, .m2v)
- DivX (.divx, .div, .avi)
*Лише для DVD
- H.264/MPEG-4 AVC (.mp4, .m4v)
*Лише для пристрою USB великої ємності
- WMV 9 (.wmv, .m2ts)
*Лише для пристрою USB великої ємності

Файли зображень

Відтворюються лише файли зображень, збережені на пристрої USB.

Файли, збережені на дисківних носіях, не підтримуються.

- JPEG (.jpg, .jpeg)
- PNG (.png)
- BMP (.bmp)

ПРИМІТКА

- Файли типу BMP та PNG можуть використовуватися лише як джерело для фонових рисунків.

Послідовність відтворення файлів

В показаному нижче прикладі дерева папок чи файлів файли відтворюються по черзі від ① до ⑩.

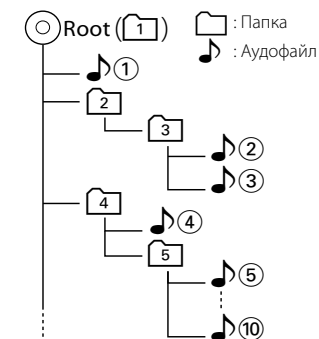

Сумісні пристрої iPod та iPhone

До цього пристрою можна приєднувати пристрої таких моделей.

Можна управляти пристроями iPod та iPhone з цього пристрою, під'єднавши iPod чи iPhone (комерційний виріб) за допомогою роз'єму стикувального вузла з використанням допоміжного обладнання (опція) з'єднувального кабелю для iPod (КСА-іР202). Термін "iPod", що згадується в цьому документі, позначає пристрій iPod чи iPhone, під'єднаний за допомогою КСА-іР202 (додаткове обладнання).

Made for

- iPod nano (6th generation)
- iPod nano (5th generation)
- iPod nano (4th generation)
- iPod nano (3rd generation)
- iPod with video
- iPod classic
- iPod touch (4th generation)
- iPod touch (3rd generation)
- iPod touch (2nd generation)
- iPod touch (1st generation)
- iPhone 4S
- iPhone 4
- iPhone 3GS
- iPhone 3G
- iPhone

ПРИМІТКА

- Інформацію про сумісність програмного забезпечення пристроїв iPod та iPhone можна знайти на сайті: www.kenwood.com/cs/ce/ipod/.
- При під'єднанні iPod або iPhone до цього пристрою за допомогою додаткового обладнання, а саме кабелю для під'єднання iPod (КСА-іР202), можна на час відтворення музики живити та заряджати iPod або iPhone. Проте живлення цього апарату повинно бути ввімкненим.
- Коли починається відтворення після підключення iPod, музика, що міститься в iPod, відтворюється першою. В цьому випадку на дисплеї відображається напис "Reading" без вказання імені папки та іншого. При зміні об'єкту перегляду відображається правильна назва та інше.
- Коли iPod приєднаний до цього пристрою, на моніторі iPod відображається напис "KENWOOD" або "✓", сигналізуючи про те, що керувати iPod за таких обставин не можна.

Сумісний пристрій USB

Разом з цим пристроєм можна використовувати пристрої USB класу носіїв великої ємності.

Термін "пристрій USB", що зустрічається в цьому документі, служить для позначення пристрою з флеш-пам'яттю та цифрових аудіоплеєрів, які можуть розпізнаватися як носії великої ємності.

■ Інформація про систему

Може використовуватися одна з наступних файлових систем.

- FAT16
- FAT32

ПРИМІТКА

- Коли до даного пристрою приєднаний пристрій USB, останній може заряджатися з використанням кабелю USB.
- Слід розміщувати пристрій USB в таких місцях, де він не заважає безпечно керувати автомобілем.
- Не можна підключати USB-пристрій через USB-концентратор і Multi Card Reader.
- Створіть резервні копії аудіофайлів, що використовуються з цим апаратом. Файли можуть стертися, залежно від режиму експлуатації USB-пристрою. Виробник не несе відповідальності за будь-які збитки, завдані внаслідок втрати даних з будь-якої причини.
- Апарат постачається без будь-якого USB-пристрою в комплекті. USB-пристрій потрібно придбати в торгівельній мережі.
- Під час підключення USB-пристрою рекомендується використовувати CA-U1EX (додаткове обладнання). (Максимальний струм живлення, що забезпечує CA-U1EX, складає 500 мА.) Нормальне відтворення не гарантується, якщо не використовується кабель, сумісний з USB.

Сумісна SD-карта (лише для DNX7210BT та DNX5210BT)

Пристрій може відтворювати дані з карт пам'яті SD та SDHC, що відповідають стандарту для формату SD або SDHC.

Для того, щоб використовувати карти miniSD, miniSDHC, microSD та microSDHC, потрібний спеціальний перехідник.

MultiMedia Card (MMC) використовувати не можна.

Елементи індикатора рядка стану

Нижче наводиться список індикаторів, що відображаються в рядку стану на екрані. Поточний стан даного пристрою відображається в рядку стану.



Рядок стану

■ Загальні питання

ATT

Атенуатор увімкнений.

DUAL

Функцію подвійної зони увімкнено.

TEL

Указує стан підключення апарату Bluetooth з режимом hands-free.

- Білого кольору: Під'єднано
- Помаранчевого кольору: Не під'єднано

LOUD DNX5 DNX4

Функцію контролю гучності увімкнено.

■ DVD/CD

FO-REP

Функцію повторення вмісту папки увімкнено.

IN

Диск вставлено.

- Білого кольору: Диск вставлено у пристрій.
- Помаранчевого кольору: Помилка програвача дисків.

VIDEO

Ідентифікує відеофайл.

MUSIC

Ідентифікує музичний файл.

RDM

Увімкнено функцію випадкової послідовності відтворення.

REP

Функцію повторення увімкнено.

C-REP

Функцію повторення розділу увімкнено.

T-REP

Функцію повторення завершеного елемента вмісту увімкнено.

■ VCD

1chLL/2chLL

Позначення лівого аудіовиходу каналу 1 чи 2.

1chLR/2chLR

Позначення монофонічного аудіовиходу каналу 1 чи 2.

1chRR/2chRR

Позначення правого аудіовиходу каналу 1 чи 2.

1chST/2chST

Позначення стереофонічного аудіовиходу каналу 1 чи 2.

LL

Ідентифікує лівий аудіовихід.

LR

Ідентифікує монофонічний аудіовихід.

RR

Ідентифікує правий аудіовихід.

STEREO

Ідентифікує стереофонічний аудіовихід.

PBC

Функцію PBC увімкнено.

SVCD

Ідентифікує Super Video CD.

VER1

Перша версія VCD.

VER2

Друга версія VCD.

REP

Функцію повторення увімкнено.

■ USB-пристрій

FO-REP

Функцію повторення вмісту папки ввімкнено.

VIDEO

Ідентифікує відеофайл.

MUSIC

Ідентифікує музичний файл.

PICTURE

Ідентифікує файл зображення.

RDM

Увімкнено функцію випадкової послідовності відтворення.

REP

Функцію повторення ввімкнено.

PLST

Вибрано режим списку відтворення.

■ iPod

MUSIC

Ідентифікує музичний файл.

VIDEO

Ідентифікує відеофайл.

RDM

Увімкнено функцію випадкової послідовності відтворення.

A-RDM

Увімкнено функцію випадкового відтворення вмісту альбому.

REP

Функцію повторення ввімкнено.

■ Приймач

AUTO1

Режим пошуку встановлено на AUTO1.

AUTO2

Режим пошуку встановлено на AUTO2.

MONO

Увімкнено функцію примусового відтворення в монофонічному режимі.

AF

Увімкнено функцію пошуку AF.

EON

Станція з підтримкою функції Radio Data System транслює сигнал EON.

Lo.S

Увімкнено функцію локального пошуку.

NEWS

Триває переривання інформаційного бюлетеня.

RDS

Вказує на стан станції з підтримкою функції Radio Data System, коли увімкнено функцію AF.

- Білого кольору: Триває приймання сигналу станції з системою Radio Data System.
- Помаранчевого кольору: Відсутнє приймання сигналу станції з системою Radio Data System.

MANUAL

Встановлено ручний режим пошуку.

ST

Приймається стереосигнал.

TI

Указує стан прийому інформації про дорожній рух.

- Білого кольору: TP приймається.
- Помаранчевого кольору: TP не приймається.

■ ТБ

AUTO1

Режим пошуку встановлено на AUTO1.

AUTO2

Режим пошуку встановлено на AUTO2.

MANUAL

Встановлено ручний режим пошуку.

Коди регіонів світу

Відповідно до того, в якій країні чи зоні продаються DVD-програвачі, їм присвоюються коди регіонів, як показано на карті.

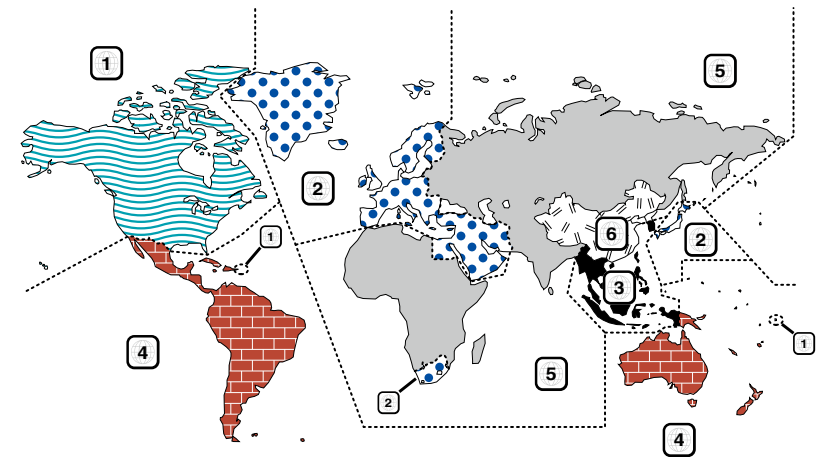

■ Позначки на DVD-дисках



Указує номер регіону. Диски з цією позначкою можна відтворювати на будь-якому DVD-програвачі.



Указує кількість звукових доріжок із різними мовами. Кількість звукових доріжок фільму із різними мовами може досягати 8. Мову можна вибрати відповідно до власних уподобань.



Указує кількість мов субтитрів. Кількість мов субтитрів може досягати 32.



Якщо на DVD-диску є сцени, зняті з кількох кутів, можна вибрати той, який найбільше подобається.

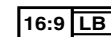

Указує тип екрана для зображення. Позначка ліворуч указує, що зображення широкого формату (16:9) відображається на екрані стандартного телевізора (4:3) з чорною смугою вгорі та внизу (конверт).

■ Позначки обмеження функцій

Із цим DVD-диском деякі функції апарата, зокрема функція відтворення, можуть бути обмеженими залежно від місця, де відтворюється DVD-диск. У цьому випадку на екрані з'являться такі позначки. Додаткову інформацію див. в інструкції до диска.



■ Диски з обмеженим терміном використання

Не залишайте диски з обмеженим терміном використання в цьому апараті. Якщо вставити диск, термін використання якого минув, можуть виникнути проблеми з його вийманням з апарата.

Коди мов DVD

Код	Мова
aa	Афарська
ab	Абхазька
af	Африкаанс
am	Амхарська
ar	Арабська
as	Ассамська
ay	Аймара
az	Азербайджанська
ba	Башкирська
be	Білоруська
bg	Болгарська
bh	Біхарі
bi	Біслама
bn	Бенгальська, Бангла
bo	Тибетська
br	Бретонська
ca	Каталанська
co	Корсиканська
cs	Чеська
cy	Валлійська
da	Данська
de	Німецька
dz	Бутанська
el	Грецька
en	Англійська
eo	Есперанто
es	Іспанська
et	Естонська
eu	Баскська
fa	Перська
fi	Фінська
fj	Фіджі
fo	Фарерська
fr	Французька
fy	Фризська
ga	Ірландська
gd	Гельська
gl	Галісійська
gn	Гуарані
gu	Гуджараті
ha	Хауса
he	Іврит
hi	Хінді
hr	Хорватська
hu	Угорська
hy	Вірменська
ia	Інтерлінгва
ie	Інтерлінгве

Код	Мова
ik	Інупіак
id	Індонезійська
is	Ісландська
it	Італійська
ja	Японська
jv	Яванська
ka	Грузинська
kk	Казахська
kl	Гренландська
km	Камбоджійська
kn	Каннада
ko	Корейська
ks	Кашмірі
ku	Курдська
ky	Киргизька
la	Латинська
lb	Люксембурзька
ln	Лінгала
lo	Лаоська
lt	Литовська
lv	Латиська
mg	Малагасійська
mi	Маорі
mk	Македонська
ml	Малаялам
mn	Монгольська
mo	Молдавська
mr	Маратхі
ms	Малайська
mt	Мальтійська
my	Бірманська
na	Науру
ne	Непальська
nl	Голландська
no	Норвезька
oc	Окситанська
om	(Афан) Оромо
or	Орія
pa	Пенджабі
pl	Польська
ps	Пушту
pt	Португальська
qu	Кечуа
rm	Ретороманська
rn	Кірунді
ro	Румунська
ru	Російська
rw	Кіньяруанда

Код	Мова
sa	Санскрит
sd	Синдхі
sg	Санго
sh	Сербо-хорватська
si	Сингальська
sk	Словацька
sl	Словенська
sm	Самоанська
sn	Шона
so	Сомалі
sq	Албанська
sr	Сербська
ss	Сісваті
st	Сесото
su	Сунданська
sv	Шведська
sw	Суахілі
ta	Тамільська
te	Телугу
tg	Таджицька
th	Тайська
ti	Тигринья
tk	Туркменська
tl	Тагальська
tn	Сетсвана
to	Тонга
tr	Турецька
ts	Тсонга
tt	Татарська
tw	Тві
uk	Українська
ur	Урду
uz	Узбецька
vi	В'єтнамська
vo	Волапюк
wo	Волоф
xh	Кхоса
yo	Йоруба
zh	Китайська
zu	Зулу

Технічні характеристики

■ Блок монітора

Розмір картинки

DNX7210BT
: 6,95 дюйма (по діагоналі) ширина
: 156,6 мм (Ш) x 81,6 мм (В)

DNX5210BT, DNX5510BT, DNX4210BT
: 6,1 дюйма (по діагоналі) ширина
: 136,2 мм (Ш) x 72,0 мм (В)

Система відображення

: Прозора рідкокристалічна TN-панель

Система керування

: Активна матриця TFT

Кількість пікселів

: 1 152 000 (800 Ш x 480 В x RGB)

Ефективні пікселі

: 99,99 %

Розміщення пікселів

: Розміщення смугами RGB

Підсвічування

: світлодіодне

■ Блок DVD-програвача

Цифро-аналоговий конвертер

: 24-бітний

Аудіодекодер

: Лінійна ICM/Dolby Digital/dts/MP3/WMA/AAC

Відеодекодер

: MPEG1/ MPEG2/DivX

Частотні та фазові коливання

: Нижче межі вимірювання

Частотна відповідь

DNX7210BT
• 96 кГц: 20 – 20 000 Гц
• 48 кГц: 20 – 20 000 Гц
• 44,1 кГц: 20 – 20 000 Гц

DNX5210BT, DNX5510BT, DNX4210BT

• 96 кГц: 20–22 000 Гц
• 48 кГц: 20–22 000 Гц
• 44,1 кГц: 20 – 20 000 Гц

Загальне гармонічне спотворення

DNX7210BT
: 0,008 % (1 кГц)

DNX5210BT, DNX5510BT, DNX4210BT
: 0,010 % (1 кГц)

Відношення сигнал/шум (дБ)

: 98 дБ (DVD-Video 96 кГц)

Динамічний діапазон

: 98 дБ (DVD-Video 96 кГц)

Формат дисків

: DVD-Video/ VIDEO-CD/ CD-DA

Частота дискретизації

: 44,1/48/96 кГц

Кількість вказівних бітів

: 16/20/24-бітний

■ Блок USB-інтерфейсу

Стандарт USB

: USB 2.0 High speed

Файлова система

: FAT 16/ 32

Максимальна сила струму від джерела живлення

: 5 В постійного струму \pm 1 А

Цифро-аналоговий конвертер

: 24-бітний

Відеодекодер

: MPEG1/MPEG2/MPEG4/WMV/H.264

Аудіодекодер

: MP3/WMA/AAC/WAV

■ SD (DNX7210BT, DNX5210BT)

Сумісна файлова система

: FAT 12/16/32

Ємність

: Не більше 32 Гбайт

Швидкість передавання даних

: Не вище 12 мегабіт в секунду

Аудіодекодер

: MP3/WMA/AAC/WAV

Відеодекодер

: MPEG1/MPEG2/MPEG4/WMV/H.264

■ Розділ Bluetooth

Технологія

DNX7210BT
: Bluetooth версії 3.0 (сертифіковано)

DNX5210BT, DNX5510BT, DNX4210BT
: Bluetooth 2.0 Certified

Частота

: 2,402 – 2,480 ГГц

Потужність на виході

: +4 дБм (МАКС.), 0 дБм (СЕРЕДНЕ), Режим по потужності 2

Максимальна відстань забезпечення зв'язку

: Пряма видимість прибл. 10 м (32,8 фути)

Профіль

DNX7210BT

- HFP (Профіль Hands Free)
- SPP (Профіль послідовного порту)
- HSP (Профіль навушників)
- A2DP (Advanced Audio Distribution Profile)
- AVRCP (Audio/Video Remote Control Profile)
- OPP (Профіль просування предметів)
- PBAP (Профіль доступу до телефонної книги)
- Підтримка багатопрофільності

DNX5210BT, DNX5510BT, DNX4210BT

- HFP (Профіль Hands Free)

■ Блок DSP (DNX7210BT)

Графічний еквалайзер

Діапазони: 7 діапазонів
Частота (ДІАПАЗОН 1 – 7)
: 62,5/160/400/1 тис./2,5 тис./6,3 тис./16 тис. Гц

Підсилення

: -9/-8/-7/-6/-5/-4/-3/-2/-1/0/1/2/3/4/5/6/7/8/9 дБ

X'over

Фільтр високих частот

Частота: Без фільтрації, 30/ 40/ 50/ 60/ 70/ 80/ 90/
100/ 120/ 150 / 180/ 220/ 250 Гц

Крутість: - 6/- 12/- 18/- 24 дБ/октаву.

Фільтр низьких частот

Частота: 30/ 40/ 50/ 60/ 70/ 80/ 90/ 100/ 120/ 150/
180/ 220/ 250 Гц, без фільтрації

Крутість: - 6/- 12/- 18/- 24 дБ/октаву.

Позиція

Передні / задні / низькочастотний динамік
(затримка)

: 0 – 6,1 м (крок 0,02 м)

Підсилення

: -8 – 0 дБ

Рівень низькочастотного динаміка

: -50 – +10 дБ

■ Блок FM-приймача

Діапазон частот (50 кГц)

: 87,5 МГц – 108,0 МГц

Мінімальна чутливість (сигнал/шум : 26 дБ)

DNX7210BT

: 0,9 мкВ/75 Ом

DNX5210BT, DNX5510BT, DNX4210BT

: 0,7 мкВ/75 Ом

Чутливість приймача при заданому співвідношенні сигнал/шум (сигнал/шум : 46 дБ)

DNX7210BT

: 2,0 мкВ/75 Ом

DNX5210BT, DNX5510BT, DNX4210BT

: 1,6 мкВ/75 Ом

Частотна відповідь (± 3,0 дБ)

: 30 Гц — 15 кГц

Відношення сигнал/шум (дБ)

: 65 дБ (Моно)

Вибірність (± 400 кГц)

: ≥ 80 дБ

Перехідне затухання між стереоканалами

: 35 дБ (1 кГц)

■ Блок AM-приймача

Діапазон частот (9 кГц)

LW : 153 – 279 кГц

MW : 531 – 1611 кГц

Мінімальна чутливість

MW : 25 мкВ

LW : 45 мкВ

■ Блок відео

Кольорова система зовнішнього відеовиходу

: NTSC/PAL

Вхідний рівень зовнішнього відео (гніздо RCA/mini)

: 1 Vp-p/75 Ом

Максимальний вхідний рівень зовнішнього звукового сигналу (гніздо RCA/mini)

: 2 В / 25 кОм

Рівень вихідного відеосигналу (роз'єми RCA)

: 1 Vp-p/75 Ом

Рівень вихідного аудіосигналу (роз'єми RCA)

: 1,2 В / 10 кОм

■ Блок аудіо

Максимальна потужність (передні й задні динаміки)

: 50 Вт x 4

Загальна потужність у всьому діапазоні частот (передні та задні динаміки) (PWR DIN45324, +B=14,4 В)

: 30 Вт x 4

Рівень на передвиході (В)

DNX7210BT

: 4 В / 10 кОм

DNX5210BT, DNX5510BT, DNX4210BT

: 2 В / 10 кОм

Повний опір передвиходу

: ≤ 600 Ом

Повний опір динаміка

: 4 – 8 Ω

Тембр (DNX5210BT, DNX5510BT, DNX4210BT)

Низькі частоти: 100 Гц ± 10 дБ

Середні частоти: 1 кГц ± 10 дБ

Високі частоти: 10 кГц ± 10 дБ

■ Зовнішній перемикач (DNX7210BT)

Максимальна сила струму від джерела живлення

: 500 мА

■ Блок навігації

Приймач

: Високочутливий GPS-приймач

Частота прийому

: 1575,42 МГц (код C/A)

Час виявлення сигналу

За прохолодної погоди: 35 секунд (типове значення)

(У середньому для стаціонарного приймача за безхмарної погоди).

Частота прийому

: 1575,42 МГц (код C/A)

Частота оновлення

: 1/с, безперервно

Швидкість: 0,05 м/сек., RMS

Точність

Положення: < 6 метрів, типове значення

Швидкість: у середньому 0,1 м/с

Метод позиціонування

: GPS

Антенна

: Зовнішня GPS-антена

■ Загальні питання

Робоча напруга

: 14,4 В (дозволяється 10,5 – 16 В)

Максимальне споживання струму

: 15 А

Встановлювальні розміри (Ш x В x Д)

DNX7210BT

: 182 x 112 x 163 мм

DNX5210BT, DNX5510BT, DNX4210BT

: 182 x 112 x 160 мм

Діапазон робочих температур

: -10 °C – +60 °C

Маса

DNX7210BT: 2,6 кг

DNX5210BT, DNX5510BT: 2,2 кг

DNX4210BT: 2,0 кг

ПРИМІТКА

• Хоча в рідкокристалічній панелі 99,99 % або навіть більше ефективних пікселів, 0,01 % пікселів можуть не світитися взагалі або світитися неналежним чином.

Технічні характеристики можуть бути змінені без попереднього повідомлення.

Інформація про пристрій

■ Авторські права

- Текстовий символ Bluetooth і логотипи є власністю Bluetooth SIG, Inc.; і будь-яке використання таких символів компанією JVC Kenwood Corporation здійснюється на підставі отриманої ліцензії. Інші товарні знаки та торгові марки належать відповідним власникам.
- The "AAC" logo is a trademark of Dolby Laboratories.
- "Made for iPod" and "Made for iPhone" mean that an electronic accessory has been designed to connect specifically to iPod or iPhone, respectively, and has been certified by the developer to meet Apple performance standards. Apple is not responsible for the operation of this device or its compliance with safety and regulatory standards. Please note that the use of this accessory with iPod, iPhone, or iPad may affect wireless performance.
- iPhone, iPod, iPod classic, iPod nano, and iPod touch are trademarks of Apple Inc., registered in the U.S. and other countries.
- iTunes is a trademark of Apple Inc.
-  is a trademark of DVD Format/Logo Licensing Corporation registered in the U.S., Japan and other countries.
- This item incorporates copy protection technology that is protected by U.S. patents and other intellectual property rights of Rovi Corporation. Reverse engineering and disassembly are prohibited.
- Виготовлено по ліцензії компанії Dolby Laboratories. Dolby та знак у вигляді подвійної букви D являються товарними знаками компанії Dolby Laboratories.
- Manufactured under license under U.S. Patent Nos: 5,956,674; 5,974,380; 6,487,535 & other U.S. and worldwide patents issued & pending. DTS, the Symbol, & DTS and the Symbol together are registered trademarks & DTS 2.0 Channel is a trademark of DTS, Inc. Product includes software. © DTS, Inc. All Rights Reserved.
- Adobe, Acrobat and Reader are either registered trademarks or trademarks of Adobe Systems Incorporated in the United States and/or other countries.
- SDHC Logo is a trademark of SD-3C, LLC.

- ПРО ФОРМАТ ВІДЕО DIVX: DivX® - це цифровий відеоформат, створений компанією DivX LLC, що є дочірньою компанією корпорації Rovi. Це офіційний пристрій DivX Certified®, який відтворює відео у форматі DivX. Для отримання докладнішої інформації або завантаження програм конвертації відео у формат DivX відвідайте веб-сайт divx.com.
- ПРО ПРИСТРІЙ DIVX VIDEO-ON-DEMAND (ВІДЕО НА ВИМОГУ) Цей пристрій DivX Certified® слід зареєструвати, щоб відтворювати придбані фільми DivX Video-on-Demand (VOD). Щоб отримати свій реєстраційний код, знайдіть розділ DivX VOD в меню налаштування вашого пристрою. Перейдіть на сайт vod.divx.com, щоб отримати детальнішу інформацію про те, як провести реєстрацію.
- DivX®, DivX Certified® and associated logos are trademarks of Rovi Corporation or its subsidiaries and are used under license.

■ Маркування виробів, в яких використовуються лазери

CLASS 1 LASER PRODUCT

На каркасі/корпусі розміщують наклейку, в якій зазначається, що даний виріб випромінює лазерні промені класу 1. Це означає, що даний апарат використовує лазерні промені слабшого класу. За межами даного апарату не існує небезпеки лазерного випромінювання.

Декларація відповідності вимогам Технічного регламенту обмеження використання деяких шкідливих речовин в електричному та електронному обладнанні (прийнятого Постановою Кабінету Міністрів України за №1057)

Виріб відповідає вимогам Технічного регламенту обмеження використання деяких шкідливих речовин в електричному та електронному обладнанні (TR on RoHS).

Вміст шкідливих речовин за винятком варіантів використання, вказаних в Додатку №2 в TR on RoHS:

1. Свинець (Pb) – не вище 0,1 % по вазі або 1000 одиниць на мільйон;
2. Кадмій (Cd) – не вище 0,01 % по вазі або 100 одиниць на мільйон;
3. Ртуть (Hg) – не вище 0,1 % по вазі або 1000 одиниць на мільйон;
4. Шестивалентний хром (Cr⁶⁺) – не вище 0,1 % по вазі або 1000 одиниць на мільйон;
5. Полібромовані біфеніли (ПБД) – не вище 0,1 % по вазі або 1000 одиниць на мільйон;
6. Полібромовані дифенілові ефіри (ПБДЕ) – не вище 0,1 % по вазі або 1000 одиниць на мільйон.



KENWOOD