

DNX7210BT DNX5210BT DNX5510BT DNX4210BT

GPS SUSTAV ZA NAVIGACIJU
PRIRUČNIK ZA UPORABU

JVC KENWOOD Corporation

Prije čitanja ovog priručnika, kliknite donji gumb kako biste provjerili najnovije izdanje i preuzeli stranice s izmjenama.

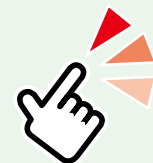

Što želite učiniti?

Hvala vam što ste kupili KENWOOD GPS NAVIGACIJSKI SUSTAV. U ovom priručniku možete pronaći nekoliko praktičnih funkcija vašeg uređaja.

Kliknite na ikonu medija koji želite reproducirati.

Jednim klikom možete se prebaciti na željeni dio svakog medija!

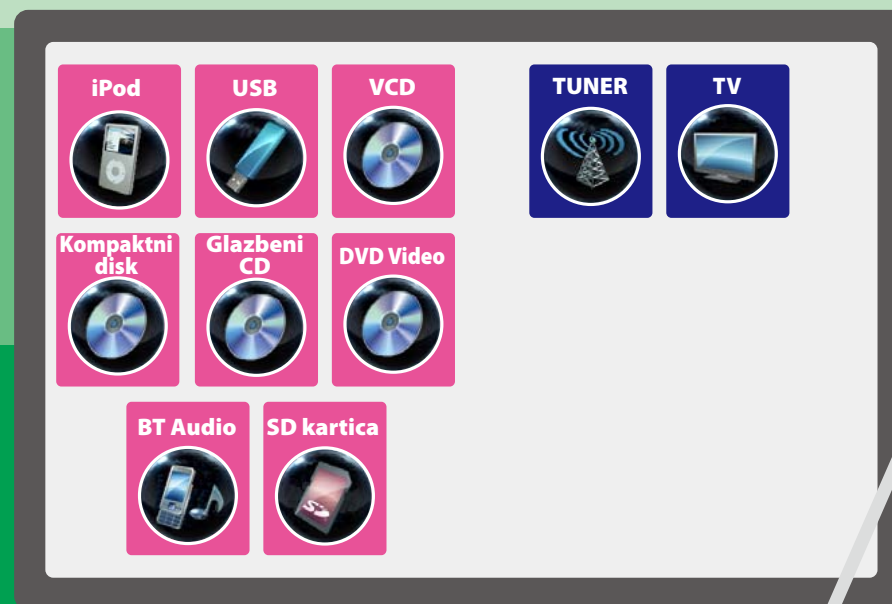

Sadržaj

Prije uporabe **4**

Kako čitati ovaj priručnik **5**

Osnovni postupci **6**

Funkcije tipki na prednjoj ploči _____	6
Uključivanje uređaja _____	10
Kako se reproducira s medija _____	13
Odvajanje prednje ploče _____	15
Rad u zaslonu glavnog izbornika _____	17
Uobičajene funkcije _____	18
Funkcija navigacije _____	20

Rad funkcije DVD/Video CD (VCD) **22**

Osnove rada funkcije DVD/VCD _____	22
Rad u izborniku DVD diska _____	25
Kontrola zuma za DVD i VCD _____	26
DVD postavke _____	27

Rad funkcije CD/Audio i vizualne datoteke/iPod **30**

Osnove rada funkcije glazba/video/slike _____	30
Funkcija pretraživanja _____	36
Upravljanje video zapisima _____	41
USB/SD/iPod/DivX postavke _____	41

Rukovanje radiom i televizorom **44**

Osnove rada radija _____	44
Osnove rada funkcije TV _____	46
Funkcija memorije _____	49
Funkcija odabira _____	50
Informacije o stanju u prometu (samo FM prijemnik) _____	51
Postavke prijemnika _____	52
TV postavke _____	53

Upravljanje funkcijom Bluetooth **54**

Registracija i spajanje Bluetooth uređaja _____	54
Reproduciranje s Bluetooth audio uređaja _____	57
Korištenje "hands-free" uređaja _____	58
Bluetooth postavke _____	61
Upravljanje funkcijom "hands-free" _____	62

Podešavanje postavki **68**

Postavke zaslona monitora _____	68
Postavke sustava _____	69
Postavke zaslona _____	74
Postavke navigacije _____	77
Postavke kamere _____	78
Podaci o softveru _____	79
Postavke AV ulaza _____	79
Postavke sučelja AV izlaza _____	80
Upravljanje vanjskim uređajem _____	80

Upravljanje zvukom **82**

Audio postavke _____	82
Općenito audio upravljanje _____	86
Upravljanje ekvilizatorom _____	87
Upravljanje zonama _____	89
Proširivač polja zvuka _____	89
Položaj za slušanje _____	90

Daljinski upravljač **92**

Umetanje baterija _____	92
Funkcije gumba daljinskog upravljača _____	93

Otklanjanje smetnji **96**

Problemi i rješenja _____	96
Poruke o pogreškama _____	97
Resetiranje uređaja _____	99

Dodatak **100**

Mediji i datoteke koji se mogu reproducirati _____	100
Pokazivači na traci stanja _____	103
Regionalni kodovi u svijetu _____	105
DVD jezični kodovi _____	106
Tehnički podaci _____	107
O ovom uređaju _____	110

Prije uporabe

⚠ UPOZORENJE

Poduzmite slijedeće mjere opreza radi izbjegavanja ozljede ili požara:

- Da biste izbjegli kratki spoj, nikada nemojte umetati ili ostavljati metalne predmete (kao što su kovanice ili metalni alat) u uređaju.
- Nemojte dulje vremena gledati ili promatrati zaslon uređaja dok vozite.
- Ako naidete na poteškoće tijekom ugradnje, obratite se vašem kenwood zastupniku.

Mjere opreza za korištenje ovog uređaja

- Kada kupujete dodatni pribor, potražite savjet Kenwood zastupnika kako biste bili sigurni da pribor radi s Vašim modelom i u Vašem području.
- Možete odabrati jezik za prikaz izbornika, oznaka audio datoteka, itd. Pogledajte [Postavke jezika \(str.71\)](#).
- Značajka radijskog podatkovnog sustava ili sustava emitiranja radijskih podataka neće raditi ako tu uslugu ne podržava radijska postaja koja emitira program.

Zaštita monitora

Da biste zaštitili monitor od oštećenja, nemojte rukovati monitorom koristeći kemijsku olovku ili slične predmete s oštrim vrhom.

Čišćenje uređaja

Ako je prednja ploča uređaja zamrljana, obrišite ju mekom suhom krpom kao što je silikonska krpa. Ako je prednja ploča jako zamrljana, obrišite mrlju krpom navlaženom neutralnim sredstvom za čišćenje, a zatim ju ponovo obrišite mekom suhom krpom.



- Prskanje sredstva za čišćenje u spreju izravno na uređaj može utjecati na rad mehaničkih dijelova. Brisanje prednje ploče grubom krpom ili uporaba hlapive tekućine poput razrjeđivača ili alkohola može ogrebat površinu ili obrisati znakove.

Magljenje leća

Kad tijekom hladnog vremena uključite grijač u automobilu, na lećama playera diskova u uređaju može se stvoriti maglica ili kondenzirana voda. Ova kondenzacija, ili magljenje leća, može onemogućiti reprodukciju diskova. U tom slučaju, izvadite disk i čekajte dok kondenzat ne ispari. Ako uređaj nakon nekog vremena još uvijek ne radi ispravno, obratite se Kenwood zastupniku.

Mjere opreza za rukovanje diskovima

- Ne dirajte površinu za snimanje na disku.
- Ne lijepite traku, naljepnice i sl. na disk, a nemojte niti koristiti diskove koji imaju takve naljepnice.
- Nemojte koristiti dodatni pribor umjesto diskova.
- Čistite diskove od sredine prema rubu.
- Prilikom uklanjanja diskova iz uređaja, izvlačite ih vodoravno.
- Ako središnji otvor diska ili vanjski obod ima tragove, primjerice prljavštine, ne koristite disk prije no što to uklonite vrhom olovke i sl.
- Diskovi koji nisu okrugli nije moguće koristiti.

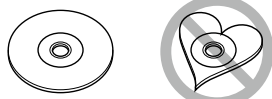

- Ne mogu se koristiti diskovi 8-cm (3 inča).
- Diskovi koji imaju boju na površini diska namijenjenoj snimanju ili diskovi koji su prljavi ne mogu se koristiti.
- Uređaj može reproducirati samo CD-e s . Uređaj možda neće pravilno reproducirati diskove koji nemaju oznaku.
- Nije moguća reprodukcija diska koji nije finaliziran. (Za upute o postupku finalizacije, pogledajte softver za snimanje i upute za uporabu vašeg snimača.)

Kako čitati ovaj priručnik

Povratak na početnu stranicu
CD, Disk, iPod, USB uređaj, SD kartica

Funkcija pretraživanja

Možete pretraživati glazbu, video datoteke ili slikovne datoteke korištenjem sljedećih funkcija.

NAPOMENA

- Ako koristite daljinski upravljač možete ići direktno na željeni zapis/datoteku bez unosa broja zapisa/mape/datoteke, vremena reprodukcije, itd. Za pojedinsti pogledajte [Direktan način pretraživanja \(str.93\)](#).

Pretraživanje po popisu

Možete pretraživati zapise, mape i datoteke prema hijerarhiji.

1 | Dodirnite područje prikazano na ilustraciji.

Prikazuje se upravljački zaslon popisa.

2 | Dodirnite željeni zapis/mapu.

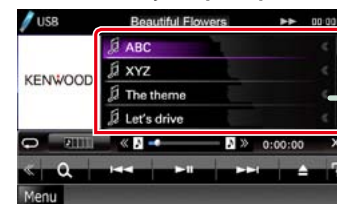

Započnje reprodukcija.

NAPOMENA

- Za kompaktne diskove, možete se prebaciti s popisa datoteke na popis mape dodirivanjem [Q].
- Za kompaktne diskove, prikaz popisa tijekom nasumične reprodukcije i zaustavljanja nije moguć.

Druga pretraživanja

Kada želite suziti popis postoje i drugi načini pretraživanja.

Ova funkcija nije dostupna dok je odabrani izvor glazbeni CD.

1 | Dodirnite [Q] u upravljačkom zaslonu.

Prikazuje se zaslon vrste pretraživanja.

2 | Dodirnite željeni način pretraživanja.

30

Poveznica na zaglavlju

Možete ići na svako poglavlje ili na početnu stranicu jednim klikom.

Naziv funkcije

Predstavlja funkciju.

NAPOMENA

Predstavlja neke savjete, napomene, itd.

Referentna oznaka

Napomene u plavoj boji.

Jednim klikom možete ići na članak vezan uz poglavlje u kojem se nalazite.

Postupak za rad

Objašnjava koje postupke treba provesti za rad pojedine funkcije.

< >: Označava naziv gumba na upravljačkoj ploči.

[]: Označava naziv dodirnih tipki.

Snimka zaslona

Prikazuje neke snimke zaslona koje se prikazuju tijekom rada kao referenca. Područje ili tipke koje treba dodirnuti uokvirene su crveno.

NAPOMENA

- Zaslonski i upravljačke ploče prikazani u ovom priručniku su primjeri koji služe za objašnjenje postupaka. Stoga se oni mogu razlikovati od stvarnih zaslona ili upravljačkih ploča, ili raspored na zaslonu može biti drukčiji.

Osnovni postupci

Funkcije tipki na prednjoj ploči

DNX7210BT

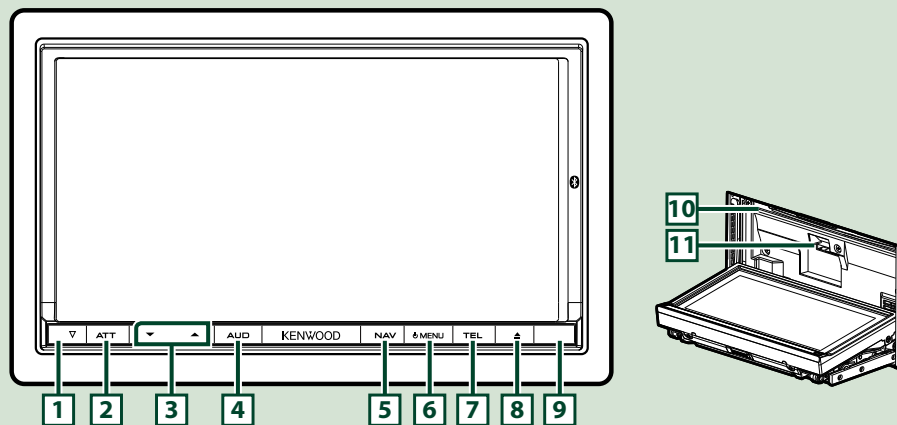

NAPOMENA

- Upravljačke ploče prikazane u ovom vodiču su primjeri koji služe za objašnjenje postupaka. Stoga se mogu razlikovati od stvarnih upravljačkih ploča.
- U ovom priručniku, svaki naziv modela prikazan je sljedećom skraćenicom.
 DNX7210BT: **DNX7**
 Ako se prikaže gornja ikona, pročitajte članak koji se odnosi na uređaj koji koristite.

Broj	Naziv	Radnja
1	▽ (Reset)	• Ako uređaj ili priključeni uređaj ne radi ispravno, pritiskom na ovaj gumb uređaj se vraća na tvorničke postavke (str.99) .
2	ATT	• Uključuje/isključuje stišavanje glasnoće. • Ako ga držite pritisnutim 1 sekundu, zaslon će se isključiti.
3	▼, ▲ (Vol)	Podešava glasnoću.
4	AUD	• Prikazuje zaslon grafičkog ekvilizatora (str.87) . • Držite pritisnutim 1 sekundu za uključivanje/isključivanje prikaza slike s kamere.
5	NAV	• Prikazuje zaslon za navigaciju. • Ako se drži pritisnutim 1 sekundu mijenja izvore AV ulaza.
6	MENU	• Prikazuje zaslon glavnog izbornika (str.17) . • Ako ga držite pritisnutim 1 sekundu isključuje uređaj. • Ako je uređaj isključen, on ga uključuje.
7	TEL	• Prikazuje zaslon funkcije "hands-free" (str.54) . • Ako ga držite pritisnutim 1 sekundu prikazat će se zaslon za podešavanje slike.
8	▲ (Izbacivanje)	• Izbacuje disk. • Kada je ploča otvorena, pritiskom se zatvara, a pritiskom na 1 sekundu izbacuje se disk. • Kada je ploča zatvorena, pritiskom na 1 sekundu se potpuno otvara do mjesta na kojem se nalazi utor za SD karticu.
9	Daljinski senzor	• Prima signal daljinskog upravljanja. • Ovu značajku možete omogućiti ili onemogućiti putem opcije Daljinski senzor (str.70) . • Ako je [Remote Sensor] postavljeno na isključeno, daljinski upravljač TV prijemnika bit će odbijen.
10	Utor za umetanje diska	Utor u koji se umeću kompaktni diskovi.
11	Utor za SD karticu	Utor u koji se umeće SD kartica. Kartica se koristi za nadogradnju karte. Upute o tome kako se može nadograditi karta potražite u uputama za uporabu navigacijskog sustava. Isto tako, s kartice možete reproducirati audio/vizualne datoteke.

* Prikaz se u nekim situacijama neće prebaciti na zaslon grafičkog ekvilizatora.

DNX5210BT/DNX5510BT/DNX4210BT

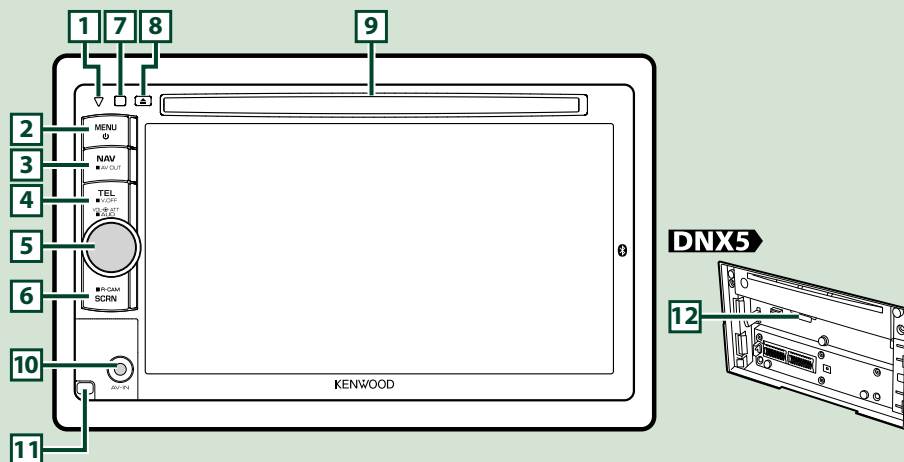

NAPOMENA

- Upravljačke ploče prikazane u ovom vodiču su primjeri koji služe za objašnjenje postupaka. Stoga se mogu razlikovati od stvarnih upravljačkih ploča.
 - U ovom priručniku, svaki naziv modela prikazan je sljedećom skraćenicom.
 DNX5210BT i DNX5510BT: **DNX5**
 DNX4210BT: **DNX4**
- Ako se prikazuju gornje ikone, pročitajte članak koji se odnosi na uređaj koji koristite.

Broj	Naziv	Radnja
1	▽ (Reset)	<ul style="list-style-type: none"> • Ako uređaj ili priključeni uređaj ne radi ispravno, pritiskom na ovaj gumb uređaj se vraća na tvorničke postavke (str.99). • DNX4 Ako je funkcija SI uključena, indikator treperi dok je kontakt vozila isključen (str.72).
2	MENU	<ul style="list-style-type: none"> • Prikazuje zaslon glavnog izbornika (str.17). • Ako ga držite pritisnutim 1 sekundu isključuje uređaj. • Ako je uređaj isključen, on ga uključuje.
3	NAV	<ul style="list-style-type: none"> • Prikazuje zaslon za navigaciju. • Ako se drži pritisnutim 1 sekundu mijenja izvore AV ulaza.
4	TEL	<ul style="list-style-type: none"> • Prikazuje zaslon funkcije "hands-free" (str.54). • Ako ga držite pritisnutim 1 sekundu, zaslon će se isključiti.
5	Gumb za podešavanje glasnoće	<ul style="list-style-type: none"> • Njegovim pritiskanjem može se uključiti/isključiti stišavanje glasnoće. • Njegovim okretanjem povećava se ili smanjuje glasnoća. • Ako ga držite pritisnutim 1 sekundu, prikazuje se zaslon za podešavanje tona (str.88)*.
6	SCRN	<ul style="list-style-type: none"> • Prikazuje se zaslon za podešavanje slike. • Ako ga držite pritisnutim 1 sekundi prikazat će se zaslon kamere za vožnju unazad.
7	Daljinski senzor	<ul style="list-style-type: none"> • Prima signal daljinskog upravljanja. • Ovu značajku možete omogućiti ili onemogućiti putem opcije Daljinski senzor (str.70). • Ako je [Remote Sensor] postavljeno na isključeno, daljinski upravljač TV prijemnika bit će odbijen.
8	▲ (Izbacivanje)	<ul style="list-style-type: none"> • Izbacuje disk. • Ako ga držite pritisnutim 1 sekundu izbacit će disk.
9	Utor za umetanje diska	Utor u koji se umeću kompaktni diskovi.
10	DNX5 Ulazna utičnica	Ulazna utičnica za vanjski uređaj.
11	DNX5 Tipka za oslobađanje	Koristi se za odvajanje prednje ploče.
12	Utor za SD karticu	Utor u koji se umeće SD kartica. Kartica se koristi za nadogradnju karte. Upute o tome kako se može nadograditi karta potražite u uputama za uporabu navigacijskog sustava. Za DNX5210BT možete reproducirati audio/vizualne datoteke na kartici.

* Prikaz se u nekim situacijama neće prebaciti na zaslon za podešavanje tona.

Uključivanje uređaja

Postupak uključivanja je različit i ovisi o modelu.

DNX7

1 Pritisnite gumb <MENU>.

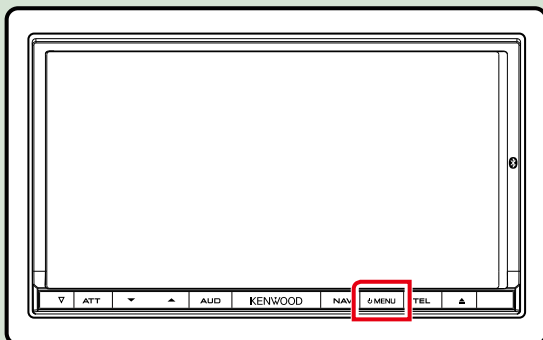

Uređaj se uključuje.

● **Za isključivanje uređaja:**

Držite gumb <MENU> pritisnutim 1 sekundu.

DNX5 DNX4

1 Pritisnite gumb <MENU>.

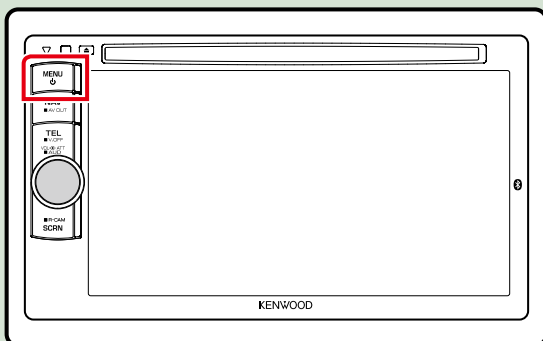

Uređaj se uključuje.

● **Za isključivanje uređaja:**

Držite gumb <MENU> pritisnutim 1 sekundu.

Ako po prvi put uključujete uređaj nakon ugradnje, morat ćete obaviti [Početno podešavanje postavki \(str.11\)](#).

Početno podešavanje postavki

Ovo podešavanje postavki napravite ako po prvi put koristite ovaj uređaj, ili nakon resetiranja uređaja ([str.99](#)).

1 Svaku stavku podesite na sljedeći način.

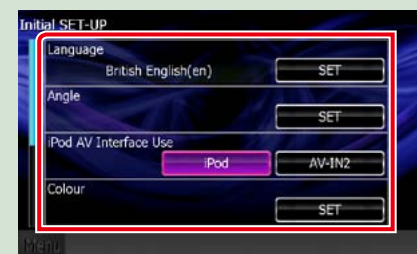

Language

Odaberite jezik za stavke upravljačkog zaslona i postavke. Zadano je "British English (en)" za DNX7210BT/DNX5210BT/DNX4210BT i "Russian" za DNX5510BT.

- 1 Dodirnite [SET].
- 2 Dodirnite [◀] ili [▶] za odabir željenog jezika.
- 3 Dodirnite [Enter].

Za pojedinosti pogledajte [Postavke jezika \(str.71\)](#).

Angle DNX7

Podešavanje položaja monitora. Tvornički je postavljeno na "0".

- 1 Dodirnite [SET].
- 2 Dodirnite broj željenog kuta i [↔].

Za pojedinosti pogledajte [Kontrola nagiba monitora \(str.74\)](#).

iPod AV Interface Use

Postavite priključak na koji je spojen vaš iPod. Tvornički je postavljeno na "iPod".

- 1 Dodirnite [iPod] ili [AV-IN2].

Color

Podesite boju osvjetljenja zaslona i gumba. Možete odabrati želite li dopustiti funkciju stalnog mijenjanja boje ili ćete odabrati fiksnu boju.

- 1 Dodirnite [SET].
- 2 Dodirnite [ON] ili [OFF] za [Panel Color Scan].
- 3 Ako želite promijeniti boju, dodirnite [SET] za [Panel Color Coordinate].
- 4 Dodirnite željenu boju i [↔].

Za pojedinosti pogledajte [Usklađivanje boja upravljačke ploče \(str.75\)](#).

EXT SW DNX7

Upravljanje vanjskim uređajima.

- 1 Dodirnite [SET].
- 2 Postavite ime uređaja, vrstu izlaza i signal impulsa. Zatim dodirnite [↔].

Za pojedinosti pogledajte [EXT SW postavke \(str.73\)](#).

Camera

Postavite parametre kamere.

- 1 Dodirnite [SET].
- 2 Podesite svaku stavku i dodirnite [↔].

Za pojedinosti pogledajte [Postavke kamere \(str.78\)](#).

Nastavak

2 Dodirnite [Finish].



NAPOMENA

• Ove postavke mogu se podesiti iz izbornika SETUP. Pogledajte [Podešavanje postavki \(str.68\)](#).

Kako se reproducira s medija

Glazbeni CD-ovi i kompaktni diskovi

DNX7

1 Pritisnite gumb <▲>.



Ploča se otvara.

2 Umetnite disk u utora.

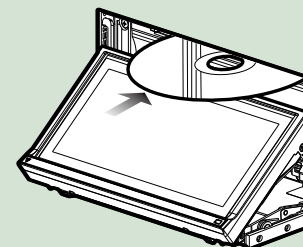

Ploča se automatski zatvara.

Uređaj učitava disk i reprodukcija započinje.

● Za izbacivanje diska:

Pritisnite gumb <▲>.

DNX5 DNX4

1 Umetnite disk u utora.

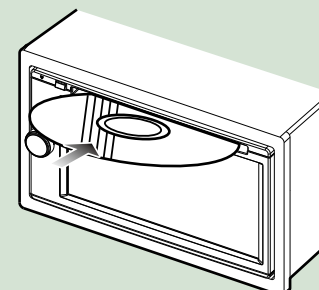

Uređaj učitava disk i reprodukcija započinje.

● Za izbacivanje diska:

Pritisnite gumb <▲>.

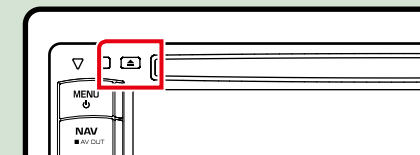

USB uređaj

1 Spojite USB uređaj koristeći USB kabel.

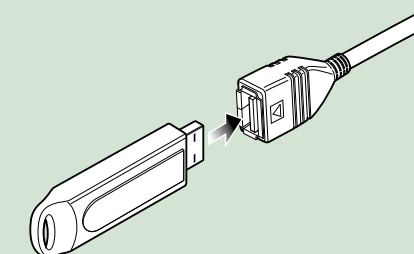

Uređaj čita USB i reprodukcija započinje.

● Za odspajanje uređaja:

Dodirnite [▲] na zaslonu na 1 sekundu i odspojite kabel uređaja.

iPod

1 Spojite iPod koristeći iPod kabel.

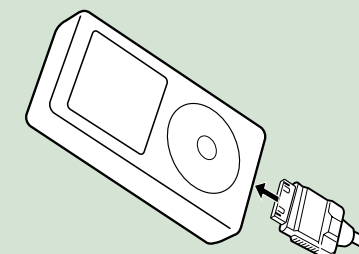

Uređaj čita iPod i reprodukcija započinje.

● Za odspajanje uređaja:

Dodirnite [◀] na zaslonu, pa zatim dodirnite [▲] na 1 sekundu. Odspojite iPod kabel.

SD kartica

- 1 DNX7210BT:** Držite gumb <▲> pritisnutim 1 sekundu za otvaranje prednje ploče.

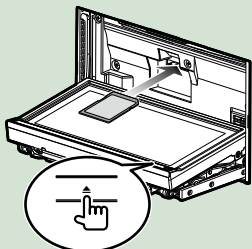

Ploča se otvara do kraja.

DNX5210BT/ DNX5510BT:
Odvojite prednju ploču.

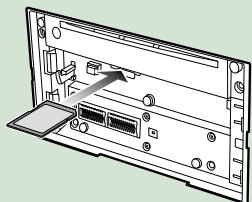

NAPOMENA

- Za informacije o tome kako se odvaja prednja ploča, pogledajte [Odvajanje prednje ploče \(str.15\)](#).

- 2** Držite SD karticu kao što je prikazano na grafičkom prikazu, pa je umetnite u utor tako da klikne na svom ležištu.



Uređaj učitava karticu i reprodukcija započinje.

● Za uklanjanje:

Gurnite SD karticu tako da začujete klik, pa je izvadite prstima. Kartica će iskočiti i možete ju izvući prstima.

Vanjski uređaj **DNX5**

- 1** Umetnite priključak u AV-IN utičnicu.

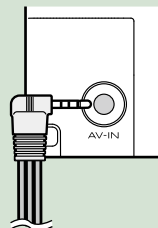

Odvajanje prednje ploče **DNX7** **DNX5**

Prednju ploču možete odvojiti kako biste spriječili krađu.

DNX7

- 1** Držite gumb <▲> pritisnutim 1 sekundu za otvaranje prednje ploče.

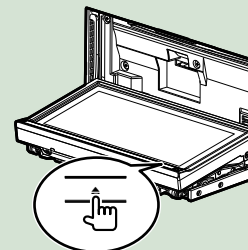

NAPOMENA

- Možete podesiti automatsko otvaranje prednje ploče prilikom isključenja kontakta. Pogledajte [Kontrola nagiba monitora \(str.74\)](#).

- 2** Odvojite ploču kao što je prikazano na donjim grafičkim prikazima.

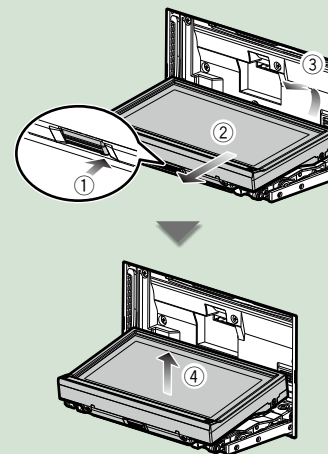

NAPOMENA

- Ploča se nakon stavljanja automatski zatvara nakon otprilike 10 sekundi, kad se pusti. Skinite ploču prije nego što do toga dođe.

DNX5

- 1** Odvojite ploču kao što je prikazano na donjim grafičkim prikazima.

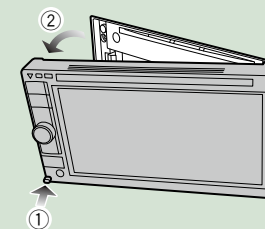

● Nakon odvajanja:

Stavite ploču u zaštitnu torbicu isporučenu s uređajem.

DNX7

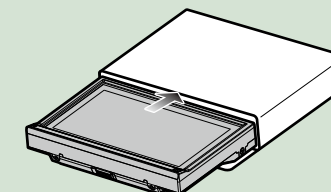

DNX5

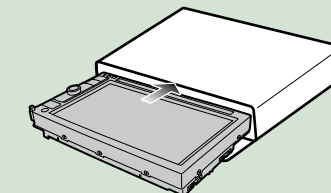

NAPOMENA

- Kako ne bi došlo do oštećenja, nemojte dodirivati priključke uređaja i prednje ploče prstima.
- Ako se priključci uređaja ili prednje ploče zaprljaju, obrišite ih mekom i suhom krpom.

Stavljanje prednje ploče

- 1 Dobro držite ploču kako vam ne bi ispala, pa je postavite na pričvrstnu pločicu i provjerite je li dobro zabravljena.

DNX7

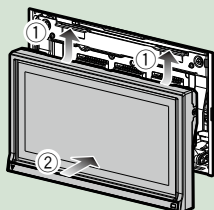

DNX5

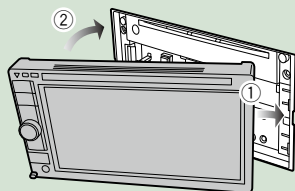

Rad u zaslonu glavnog izbornika

Većinom funkcija može se upravljati iz zaslona glavnog izbornika.

- 1 Dodirnite [Menu] u bilo kojem zaslonu.



Prikazuje se zaslon glavnog izbornika.



NAPOMENA

- Ako se [Menu] ne prikazuje tijekom reprodukcije video zapisa/slike, pritisnite gumb <MENU>. ([str.6](#), [str.8](#))

NAPOMENA

- Skrivenu ikonu možete odabrati pomicanjem zaslona uljevo ili udesno.

Iz ovog zaslona, možete upravljati sljedećim funkcijama.

Funkcija	Ikona	Rad
Promjena audio izvora	itd.	Dodirnite ikonu željenog izvora.
Uđite u način rada za podešavanje postavki	itd.	Dodirnite ikonu željene funkcije podešavanja postavki.
Prikaz navigacijskog zaslona	ili	Dodirnite [NAV] ili informacije o navigaciji.
Isključivanje svih audio funkcija		Dodirnite [STANDBY].

● **Korisničko podešavanje zaslona glavnog izbornika**

Povucite ikonu koju želite registrirati u gornjem redu.

Možete pomaknuti najviše tri ikone.



Uobičajene funkcije

Predstavlja uobičajene funkcije.

Općenito

Ovo su neke funkcije kojima se može upravljati iz većine zaslona.



[Menu]

Povratak na zaslon glavnog izbornika.

(RETURN)

Povratak na prethodni zaslon.

(tipka uobičajenog izbornika)

Dodirnite za prikaz uobičajenog izbornika. Sadržaj izbornika je sljedeći.

DIX7 : Prikazuje zaslon za podešavanje EXT SW.

[SETUP] : Prikazuje zaslon izbornika SETUP.

[VOLUME] : Prikazuje zaslon izbornika za upravljanje zvukom.

[SOURCE] : Prikazuje zaslon za podešavanje trenutno odabranog izvora. Ikona značajke je različita, ovisno o izvoru.

[EXIT] : Zatvara izbornik.

Popis na zaslonu

To su neke uobičajene funkcijske tipke s popisa na zaslonu za većinu izvora.



(Scroll)

Pomiče prikazani tekst.

All itd.

Tu se prikazuju dodirne tipke s različitim funkcijama. Prikazane tipke su različite, ovisno o trenutno odabranom audio izvoru, statusu itd. Primjere funkcija svake tipke potražite u donjoj tablici.

Tipka	Funkcija
All >	Prikazuje popis sve glazbe niže hijerarhije.
Up/Down	Pomiče se na višu hijerarhiju.
Map	Prikazuje mapu trenutno odabrane kategorije.
Music/Photo/Video	Prikazuje popis glazbe/slika/video zapisa.

Pomicanje naglim pokretom

Popis na zaslonu možete pomicati brzim pokretima po zaslonu prema gore/prema dolje ili desno/lijevo.

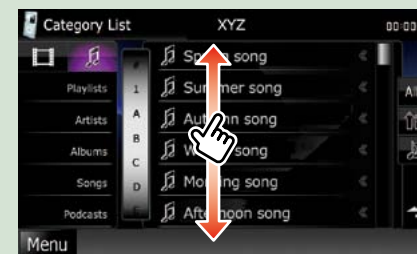

Funkcija navigacije

Za pojediniosti o funkciji navigacije, pogledajte uputu za uporabu navigacije.

Prikaz navigacijskog zaslona

1 Pritisnite gumb <NAV>.

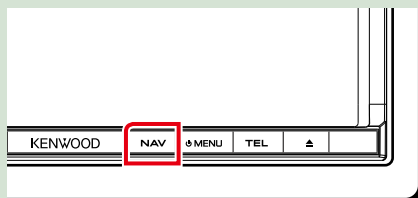

DNX7

Prikazuje se navigacijski zaslon.

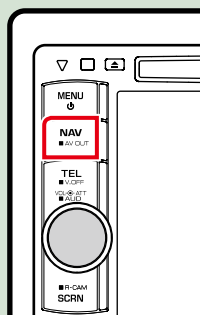

DNX5 DNX4

Upravljanje zvukom iz navigacijskog zaslona

Dok je prikazan navigacijski zaslon možete upravljati audio izvorima.

Isto tako, dok je prikazan zaslon za podešavanje izvora, možete pregledavati informacije o navigaciji.

1 Dodirnite traku informacija.

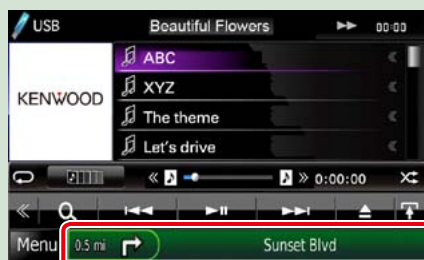

Prikazat će se navigacijski zaslon s audio informacijama.

2 Dodirnite [] ili [] u navigacijskom zaslonu.

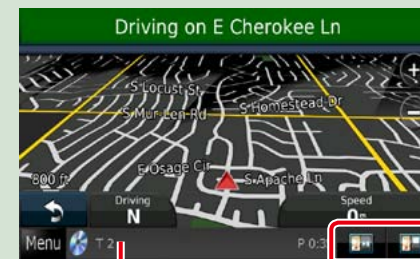

Ako dodirnete ovo područje prikazat će se audio zaslon.

[] : Prikazuje tipke za navigaciju i upravljanje trenutno odabranim izvorom.

[] : Prikazuje navigaciju i trenutno odabrani zaslon za reprodukciju video zapisa/slika.

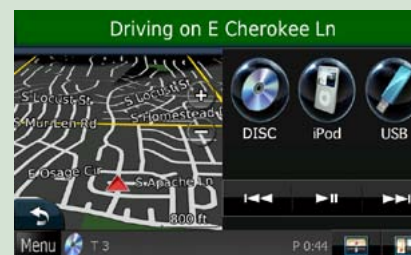

NAPOMENA

- Prikaz zaslona mijenja se između prikaza zaslona za reprodukciju i zaslona kamere svaki put kad se dodirne područje za prikaz.
- Ako dodirnete ikonu izvora na dnu zaslona, prikazat će se audio zaslon preko cijelog monitora.

● Za povratak u prikaz navigacijskog zaslona preko cijelog monitora:

Dodirnite [].

NAPOMENA

- Za pojediniosti o upravljačkim tipkama, pogledajte upute u svakom poglavlju.

Rad funkcije DVD/Video CD (VCD)

Osnove rada funkcije DVD/VCD

Većinom funkcija može se upravljati iz zaslona za podešavanje izvora i zaslona za reprodukciju.

NAPOMENA

- Postavite prekidač za odabir načina rada na daljinskom upravljaču u položaj za DVD prije početka rada, pogledajte [Promjena načina rada \(str.93\)](#).
- Snimka dolje navedenog zaslona je za DVD. Može biti različita od one za VCD.

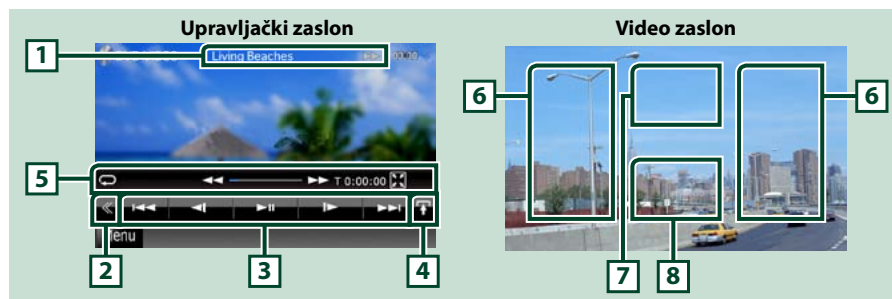

1 Prikaz podataka

Prikazuje sljedeće informacije.

- Naslov #, Poglavlje #:** Prikaz naslova DVD-a i broja poglavlja
- Zapis #/Scena #:** Prikaz VCD zapisa ili broja scene
*Scena # se prikazuje samo ako je uključeno PBC.
- ▶, ▶▶, ▶▶▶, ■, itd.:** Prikaz trenutno odabranog načina reprodukcije
Značenja svake od ikona su sljedeća: ▶ (reprodukcija), ▶▶ (brzo premotavanje prema naprijed), ◀◀ (brzo premotavanje unazad), ▶▶▶ (uzlazno traženje), ◀◀◀ (silazno traženje), ■ (zaustavljanje), ■R (nastavak od točke zaustavljanja), || (pauziranje), |▶ (spora reprodukcija), ◀| (spora reprodukcija unazad).

Dodirnite ovo područje za prikaz naziva diska s naljepnice.

2 Višefunkcijska tipka

Dodirnite za odlazak u višefunkcijski izbornik. Za pojedinosti o izborniku pogledajte [Višefunkcijski izbornik \(str.24\)](#).

3 Višefunkcijski izbornik

Korištenjem tipki na tom području može se upravljati različitim funkcijama. Za pojedinosti o tipkama pogledajte [Višefunkcijski izbornik \(str.24\)](#).

4 Tipka za promjenu načina upravljanja

Nedostupno za izvor DVD/VCD.

5 Izbornik podfunkcije

Korištenjem tipki na tom području može se upravljati sljedećim funkcijama.

- Ponavlja trenutno odabran sadržaj:** Dodirnite []. Svaki put kad dodirnete ovu tipku, način rada s ponavljanjem mijenja se na sljedeći način;
DVD: "title repeat" , "chapter repeat" , "function off"
VCD (PBC uključeno): Ne ponavlja
VCD (PBC isključeno): "track repeat" , "function off"
- Skriva sve tipke:** Dodirnite [].
- Brzo premotavanje prema naprijed ili unazad:** Dodirnite [] ili []. Prilikom svakog dodirivanja tipke brzina se mijenja; standardno, 2 puta, 3 puta.
- Potvrđuje vrijeme reprodukcije:** Pogledajte #:#:#:#.
DVD: Možete promijeniti prikaz vremena između prikaza vremena reprodukcije naslova, vremena reprodukcije poglavlja i preostalog vremena naslova. Prilikom svakog dodirivanja tipke prikaz se mijenja između "T #:#:#:#" (prikaz vremena reprodukcije naslova), "C #:#:#:#" (prikaz vremena reprodukcije poglavlja) i "R #:#:#:#" (prikaz preostalog vremena naslova).
Uz prikaz vremena, pojavljuje se traka s oznakom trenutne lokacije.
VCD (PBC isključeno): Možete i potvrditi preostalo vrijeme diska dodirivanjem prikaza vremena. Prilikom svakog dodirivanja prikaz se mijenja između "P #:#:#:#" (prikaz vremena reprodukcije) i "R #:#:#:#" (preostalo vrijeme diska).
- Potvrđuje trenutnu lokaciju:** Pogledajte traku na sredini (samo DVD). Traka se ne pojavljuje ako je prikazano vrijeme ono koje je preostalo.

6 Područje traženja

Dodirnite za traženje sljedećeg/prethodnog sadržaja.

Pomicanje od sredine zaslona ulijevo ili udesno dovodi do brzog premotavanja unaprijed ili unazad. Prilikom svakog dodirivanja tog područja brzina se mijenja; standardno, 2 puta, 3 puta. Za prekid brzog premotavanja unaprijed ili unazad dodirnite sredinu zaslona.

7 Područje prikaza izbornika

Ovo područje različito funkcionira, ovisno o trenutnom statusu.

- Tijekom reprodukcije DVD-a:** Prikaz DVD izbornika. Dok je prikazan izbornik, prikazuje zaslon za podešavanje označavanja.
- Tijekom reprodukcije VCD-a:** Prikazuje zaslon za kontrolu zuma ([str.26](#)).

8 Područje prikaza tipke

Dodirnite za prikaz posljednjeg zaslona za podešavanje.

NAPOMENA

- Ako koristite daljinski upravljač, možete ići direktno na željenu sliku unoseći broj poglavlja, broj scene, vrijeme reprodukcije, itd. ([str.93](#)).

Višefunkcijski izbornik

DVD



Funkcije svake od tipki su sljedeće.

[<<<] [>>>]

Traži prethodni/sljedeći sadržaj.

[▶ II]

Reprodukcija ili stanka.

[< I] ili [I >] (samo DVD)

Reproducira sporo prema naprijed ili unazad.

[■]

Zaustavlja reprodukciju. Kada se dodirne dvaput, reprodukcija diska počinje od početka kada ju iduću put pokrenete.

[PBC] (samo VCD)

Uključuje ili isključuje PBC.

[] SETUP

Dodirnite za prikaz zaslona izbornika SETUP. Pogledajte [Podešavanje postavki \(str.68\)](#).

[] AUDIO

Dodirnite za prikaz zaslona za upravljanje zvukom. Pogledajte [Upravljanje zvukom \(str.82\)](#).

[] EXT SW []

Dodirnite za upravljanje napajanjem vanjskog uređaja. Za pojedinosti pogledajte [Upravljanje vanjskim uređajem \(str.80\)](#).

[REAR]

Dodirnite za isključivanje zvuka na stražnjem zvučniku.

VCD



Upravljanje označavanjem

Označavanje vam omogućuje upravljanje DVD izbornikom izravnim dodirivanjem tipke na zaslonu.

1 | Dodirnite [Highlight] u zaslonu upravljačkog izbornika.

2 | Dodirnite željenu stavku na zaslonu.



NAPOMENA

- Označavanje se automatski briše ako njime neprekidno ne rukujete.

Postavka načina rada za reprodukciju DVD-a

Možete odabrati način rada za reprodukciju DVD-a.

1 | Dodirnite [Next] u zaslonu upravljačkog izbornika.



Prikazuje se zaslon upravljačkog izbornika 2.

Rad u izborniku DVD diska

Neke stavke možete podesiti u izborniku diska DVD-VIDEO.

1 | Tijekom reprodukcije dodirnite područje prikazano na ilustraciji.



Prikazuje se zaslon upravljačkog izbornika.

2 | Provedite željenu radnju na sljedeći način.



Prikazuje glavni izbornik

Dodirnite [Top].*

Prikazuje izbornik

Dodirnite [Menu].*

Prikazuje prethodni izbornik

Dodirnite [Return].*

Unosi željenu stavku

Dodirnite [Enter].

Omogućuje direktan rad

Dodirnite [Highlight] za ulazak u način rada za upravljanje označavanjem [\(str.25\)](#).

Pomicanje kursora

Dodirnite [▲], [▼], [◀], [▶].

* Ove tipke možda neće biti djelatne, ovisno o disku.

2 | Dodirnite tipku koja odgovara stavci čiju postavku želite podesiti.



Mijenja jezik titlova

Dodirnite [Subtitle]. Svaki put kad dodirnete ovu tipku mijenja se jezik.

Mijenja audio jezik

Dodirnite [Audio]. Svaki put kad dodirnete ovu tipku mijenja se jezik.

Upravlja omjerom zuma

Dodirnite [Zoom]. Za pojedinih pogledajte [korak 2 pod Kontrola zuma za DVD i VCD \(str.26\)](#).

Mijenja kut slike

Dodirnite [Angle]. Svaki put kad dodirnete ovu tipku mijenja se kut slike.

Izlazak iz upravljačkog izbornika

Dodirnite [Exit].

Prikazuje zaslon upravljačkog izbornika 1.

Dodirnite [Previous].

Kontrola zuma za DVD i VCD

Možete povećati reprodukciji zaslon za DVD i VCD.

1 | Za VCD, tijekom reprodukcije dodirnite područje prikazano na ilustraciji.



Prikazuje se zaslon kontrole zuma.

NAPOMENA

- Za DVD pogledajte [Postavka načina rada za reprodukciju DVD-a \(str.25\)](#) za prikaz zaslona za kontrolu zuma.

2 | Provedite željenu radnju na sljedeći način.



Mijenja omjer zuma

Dodirnite [Zoom].

Za DVD, mijenja omjer zuma u 4 razine; Isključeno, 2 puta, 3 puta, 4 puta.

Za VCD, mijenja omjer zuma u 2 razine; Isključeno, 2 puta.

Pomiče zaslon

Dodirnite [▲], [▼], [◀] ili [▶] za pomicanje zaslona u smjeru dodirivanja.

Izlazak iz upravljačkog izbornika

Dodirnite [Exit].

Prikazuje prethodni izbornik*

Dodirnite [Return].

* Ova funkcija možda neće biti djelatna, ovisno o disku.

NAPOMENA

- Ne možete dodirivati tipke izbornika izravno na zaslonu tijekom zumiranja.

DVD postavke

Možete podesiti funkcije za reprodukciju DVD-a.

NAPOMENA

- Svaka radnja u ovom dijelu može se pokrenuti iz zaslona glavnog izbornika. Za pojedinih pogledajte [Rad u zaslonu glavnog izbornika \(str.17\)](#).

1 | Dodirnite [◀] u upravljačkom zaslonu.

Prikazuje se višefunkcijski izbornik.

2 | Dodirnite [SETUP].

Prikazuje se zaslon izbornika SETUP.

3 | Dodirnite [Source].



Prikazuje se zaslon izbornika SETUP za podešavanje izvora.

4 | Dodirnite [DVD SETUP] na popisu.

Prikazuje se zaslon DVD SETUP.

5 | Svaku stavku podesite na sljedeći način.

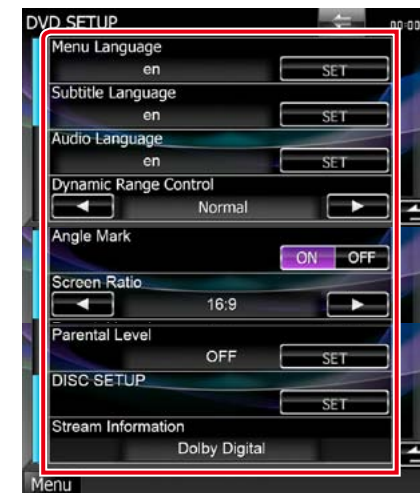

Menu/Subtitle/Audio Language*

Pogledajte [Postavke jezika \(str.28\)](#).

Dynamic Range Control*

Odabir dinamičkog raspona.

Wide: Dinamički raspon je širok.

Normal: Dinamički raspon je normalan.

Dialog (zadano): Glasnoća zvuka je veća nego u drugim načinima. Funkcija ima učinak samo ako koristite Dolby Digital softver.

Angle Mark

Podešavanje prikaza oznake kuta.

ON (zadano): Oznaka kuta se prikazuje.

OFF: Oznaka kuta se ne prikazuje.

Screen Ratio*

Podešava način prikaza na zaslonu.

16:9 (zadano): Prikaz široke slike.

4:3 LB: Prikaz široke slike u "Letter Box" formatu (s crnim prugama na vrhu i dnu zaslona).

4:3 PS: Prikaz široke slike u "Pan & Scan" formatu (slika je odrezana s lijeve i desne strane).

Parental Level*

Pogledajte [Razina roditeljske zaštite \(str.29\)](#).

DISC SETUP

Pogledajte [Postavke diska \(str.29\)](#).

Stream Information

Prikaz podataka o trenutnom izvoru
Prikazuje se prijenos podataka (Dolby Digital, dts, Linear PCM, MPEG, WMA ili AAC).

* Ove stavke su onemogućene tijekom reprodukcije DVD-a.

Postavke jezika

Ova postavka je za jezike koji se koriste za izbornik, titlove i glasovne poruke. Ne možete ih podešavati tijekom reprodukcije DVD-a.

- 1 | Dodirnite [SET] za željenu stavku; [Menu Language], [Subtitle Language], [Audio Language].**
Prikazuje se zaslon za podešavanje jezika.

- 2 | Unesite kod željenog jezika i dodirnite [Enter].**



Postavlja uneseni jezik i vraća vas u izbornik DVD SETUP.

NAPOMENA

- Za poništavanje postavki i povratak u prethodni zaslon dodirnite [Cancel].
- Za brisanje unesenog koda dodirnite [Clear].
- Za postavljanje izvornog jezika DVD-a kao audio jezika, dodirnite [Original].

Razina roditeljske zaštite

Postavljanje razine roditeljske zaštite. Ovu stavku ne možete podešavati tijekom reprodukcije DVD-a.

- 1 | Dodirnite [SET] za [Parental Level].**
Prikazuje se zaslon za unos roditeljske lozinke.
- 2 | Unesite kod roditeljske zaštite i dodirnite [Enter].**
Prikazuje se zaslon razine roditeljske zaštite.

NAPOMENA

- Za poništavanje postavki i povratak u prethodni zaslon dodirnite [Cancel].
- Za brisanje unesenog koda dodirnite [Clear].
- Trenutna razina roditeljske zaštite prikazuje se kao [Level#].

- 3 | Dodirnite [◀] ili [▶] za odabir razine roditeljske zaštite.**



NAPOMENA

- Ako disk ima višu roditeljsku zaštitu, potrebno je unijeti brojni kod.
- Razina roditeljske zaštite ovisi o umetnutom disku.
- Ako disk nema roditeljsku zaštitu, može ga gledati bilo tko, čak i ako ste postavili roditeljsku zaštitu.

Postavke diska

Podešavanje postavki pri uporabi kompaktnih diskova.

- 1 | Dodirnite [SET] za [DISC SETUP].**
Pojavljuje se zaslon DISC SETUP.

Odaberite opciju na sljedeći način.

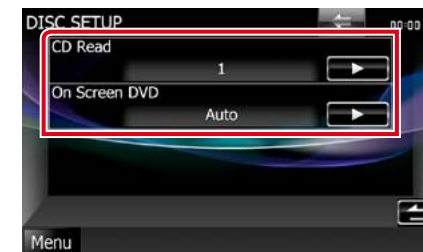

CD Read

Podešava radnje uređaja prilikom reprodukcije CD-a.

- 1 (zadano):** Automatsko prepoznavanje i reprodukcija diska s audio datotekama, DVD-a ili glazbenog CD-a.
- 2:** Obavezna reprodukcija CD-a kao glazbenog CD-a. Odaberite [2] ako želite reproducirati glazbeni CD posebnog formata ili ako ne možete reproducirati disk u položaju [1].

On Screen DVD

Postavlja prikaz na zaslonu.

Auto: Prilikom ažuriranja informacije se prikazuju na 5 sekundi.

OFF (zadano): Informacije se ne prikazuju.

NAPOMENA

- [CD Read] nije dostupno dok se disk nalazi u uređaju.
- Nije moguće reproducirati audio datoteku/VCD disk u položaju [2]. Također, neki glazbeni CD-ovi možda se neće moći reproducirati u položaju [2].

Rad funkcije CD/Audio i vizualne datoteke/iPod

Osnove rada funkcije glazba/video/slike

Većinom funkcija može se upravljati iz zaslona za podešavanje izvora i zaslona za reprodukciju.

NAPOMENA

- Postavite prekidač za odabir načina rada na daljinskom upravljaču u položaj AUD prije početka rada, pogledajte [Promjena načina rada \(str.93\)](#).
- Za spajanje iPod-a s ovim uređajem potreban je dodatak KCA-iP202.

Za rad svakog izvora pogledajte poglavlja koja slijede.

- **Glazbeni CD** ([str.30](#))
- **Kompaktni disk** ([str.30](#))
- **USB uređaj** ([str.32](#))
- **SD kartica** ([str.32](#))
- **iPod** ([str.32](#))

Glazbeni CD i kompaktni disk

NAPOMENA

- U ovom priručniku, naziv "Glazbeni CD" odnosi se općenito na CD-ove koji sadrže glazbene zapise. Naziv "Kompaktni disk" odnosi se na CD/DVD diskove koji sadrže audio, video ili slikovne datoteke.
- Snimka dolje navedenog zaslona je za CD. Može biti različita od one za kompaktne diskove.



1 Prikaz podataka

Prikazuje sljedeće informacije.

- **Zapis #:** Svaki put kad dodirnete ovo područje, prikaz se mijenja između trenutno odabranog broja zapisa, teksta, itd.
- **▶, ▶▶, ▶▶▶, ■, itd.:** Prikaz trenutno odabranog načina reprodukcije
Značenja svake od ikona su sljedeća: ▶ (reprodukcija), ▶▶ (brzo premotavanje unaprijed), ▶▶▶ (brzo premotavanje unazad), ▶▶▶ (uzlazno traženje), I◀◀ (silazno traženje), ■ (zaustavljanje), ■R (nastavak od zaustavljenog dijela), || (pauziranje).

2 Područje prikaza video zapisa/područje prebacivanja načina upravljanja

Dodirnite za prebacivanje između zaslona Jednostavnog upravljanja i Upravljanja preko popisa.

3 Višefunkcijska tipka

Dodirnite za odlazak u višefunkcijski izbornik. Za pojedinosti o izborniku pogledajte [Višefunkcijski izbornik \(str.34\)](#).

4 Višefunkcijski izbornik

Korištenjem tipki na tom području može se upravljati različitim funkcijama. Za pojedinosti o izborniku pogledajte [Višefunkcijski izbornik \(str.34\)](#).

5 Tipka podfunkcije

Dodirnite zaslon "Sub function menu" (7 u ovoj tablici).

6 Informacije o zapisu

Prikazuje informacije o zapisu koji se trenutno reproducira.

Za glazbeni CD i kompaktni disk, možete promijeniti prikaz između informacija o zapisu i popisa mape koja se trenutno reproducirati dodirivanjem tipke za promjenu popisa (8 u ovoj tablici).

Ali poruka "No Information" prikazuje se samo za glazbeni CD.

7 Izbornik podfunkcije

Korištenjem tipki na tom području može se upravljati različitim funkcijama. Za detalje o tipkama, pogledajte [Izbornik podfunkcije \(str.35\)](#).

8 Tipka za prebacivanje popisa

Dodirnite za prebacivanje između prikaza popisa pjesama i CD-TEXT prikaza (CD)/ID3 informacija o oznakama (samo kompaktni diskovi).

Video zaslon (samo kompaktni diskovi)

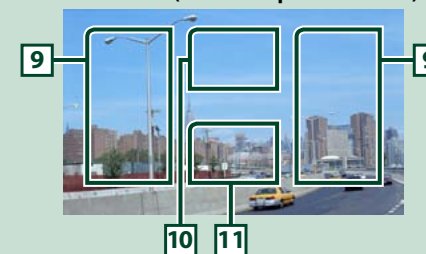

9 Područje traženja datoteke (samo kompaktni diskovi)

Dodirnite za traženje prethodne/sljedeće datoteke.

Pomicanje od sredine zaslona ulijevo ili udesno dovodi do brzog premotavanja unaprijed ili unazad. Prilikom svakog dodirivanja tog područja brzina se mijenja; standardno, 2 puta, 3 puta. Za prekid brzog premotavanja unaprijed ili unazad dodirnite sredinu zaslona.

10 Područje prikaza izbornika (samo kompaktni diskovi)

Dodirnite za prikaz disk medija. Za detalje pogledajte [Upravljanje video zapisima \(str.41\)](#).

11 Područje prikaza tipke (samo kompaktni diskovi)

Dodirnite za prikaz posljednjeg zaslona za podešavanje.

USB uređaj, SD kartica i iPod

NAPOMENA

- SD kartica je samo za DNX7210BT i DNX5210BT.
- Snimka dolje navedenog zaslona je za USB uređaj. Može biti različita od one za iPod i SD karticu.



1 Prikaz podataka

Prikazuje sljedeće informacije.

- **Naziv trenutno odabrane datoteke:** Svaki put kad dodirnete ovo područje, mijenja se prikaz na zaslonu između broja datoteke/broja mape i naziva datoteke.
- **▶, ▶▶, itd.:** Prikaz trenutno odabranog načina reprodukcije
Značenja svake od ikona su sljedeća; ▶ (reprodukcija, traženje), || (pauziranje), ▶▶ (uzlazno ručno traženje), ◀◀ (silazno ručno traženje).

2 Područje za prebacivanje između ilustracije/upravljanja

Prikazuje slikovne podatke, ako su dostupni, iz trenutno odabrane datoteke. Kad slika nije dostupna, prikazuje se "No Photo".

Dodirnite za prebacivanje između zaslon Jednostavnog upravljanja i Upravljanja preko popisa.

3 Višefunkcijska tipka

Dodirnite za odlazak u višefunkcijski izbornik. Za pojedinosti o izborniku pogledajte [Višefunkcijski izbornik \(str.34\)](#).

4 Višefunkcijski izbornik

Korištenjem tipki na tom području može se upravljati različitim funkcijama. Za pojedinosti o tipkama pogledajte [Višefunkcijski izbornik \(str.34\)](#).

5 Tipka podfunkcije

Dodirnite zaslon "Sub function menu" (7 u ovoj tablici).

6 Popis sadržaja

Prikazuje popis i sadržaj. Sadržaj popisa može biti drugačiji, ovisno o statusu reprodukcije i izvoru.

7 Izbornik podfunkcije

Korištenjem tipki na tom području može se upravljati različitim funkcijama. Za detalje o tipkama, pogledajte [Izbornik podfunkcije \(str.35\)](#).

8 Tipka za prebacivanje popisa

Dodirnite za prebacivanje između informacija o popisu datoteka i informacija o trenutno odabranoj datoteci.



9 Područje za traženje datoteka (samo slikovne/video datoteke)

- Dodirnite za traženje sljedeće/prethodne datoteke.
- Dodirivanjem svakog od područja, tijekom dijaprojeksije u načinu rada USB, traži se sljedeća/prethodna glazbena datoteka.
- Pomicanje od sredine zaslona ulijevo ili udesno dovodi do brzog premotavanja unaprijed ili unazad. Za prekid brzog premotavanja unazad/unaprijed, dodirnite sredinu zaslona. Ova funkcija nije dostupna ako nema glazbene datoteke u trenutno odabranoj mapi.

10 Područje prikaza tipki (samo slikovne/video datoteke)

Dodirnite za prikaz posljednjeg zaslona za podešavanje.

Višefunkcijski izbornik

Glazbeni CD



Kompaktni disk



iPod



USB uređaj i SD kartica



Korištenjem tipki na tom području može se upravljati sljedećim funkcijama.

[] (samo disk, iPod, USB uređaj i SD kartica)

Traži zapis/datoteku. Za pojedinosti o funkciji traženja pogledajte [Funkcija pretraživanja \(str.36\)](#).

[] []

Traži prethodni/sljedeći zapis/datoteku.

[] [II] (samo iPod) / [] [II]

Reprodukcija ili stanka.

[] (samo glazbeni CD i kompaktni disk)

Zaustavlja reprodukciju.

[] (samo iPod, USB uređaj i SD kartica)

Dodirnite na 1 sekundi za isključivanje uređaja. Za pojedinosti pogledajte [Kako se reproducira s medija \(str.13\)](#).

[] (samo iPod)

Dodirnite za cikličko prebacivanje između načina rada App i Normal.

Način rada App: Omogućuje uređaju da proizvodi zvuk i slike koje proizvodi aplikacija pokrenuta na uređaju iPod touch ili iPhone.

U načinu rada App s ovog uređaja možete kontrolirati samo funkcije "Pause and play" i "Selecting a song".

[] [] (samo disk, USB uređaj i SD kartica)

Traži prethodnu/sljedeću mapu.

[] (samo slikovne datoteke s USB uređaja i SD kartice)

Tijekom reprodukcije slike, prebacuje na prikaz slike.

[] SETUP

Dodirnite za prikaz zaslona izbornika SETUP. Pogledajte [Podešavanje postavki \(str.68\)](#).

[] AUDIO

Dodirnite za prikaz zaslona za upravljanje zvukom. Pogledajte [Upravljanje zvukom \(str.82\)](#).

[] []

Dodirnite za upravljanje napajanjem vanjskog uređaja. Za pojedinosti pogledajte [Upravljanje vanjskim uređajem \(str.80\)](#).

[REAR]

Dodirnite za isključivanje zvuka na stražnjem zvučniku.

Izbornik podfunkcije

Glazbeni CD



Kompaktni disk



iPod



USB uređaj i SD kartica



Korištenjem tipki na tom području može se upravljati sljedećim funkcijama.

[]

Ponovno reproducira trenutno odabrani zapis/mapu. Svaki put kad dodirnete ovu tipku, način rada s ponavljanjem mijenja se na sljedeći način;

CD, iPod: "track repeat" "repeat off"

Kompaktni diskovi, USB uređaj, SD kartica: "file repeat" "folder repeat" "repeat off"

[] (samo USB uređaj, SD kartica i iPod)

Traži zapis iz popisa ilustracija albuma. Za pojedinosti o funkciji traženja pogledajte [Pretraživanje prema ilustraciji albuma \(samo USB uređaj, SD kartica i iPod\) \(str.39\)](#).

[] (samo tijekom reprodukcije video datoteke)

Skriva sve tipke.

[] [] (samo glazbeni CD-ovi i kompaktni diskovi)

Brzo preotavanje prema naprijed ili unazad.

[] [] (samo USB uređaj, SD kartica i iPod)

Reproducira prethodni ili sljedeći album iz [Popis favorita \(str.40\)](#).

#:##:## ili ##:##

Potvrđuje vrijeme reprodukcije.

Tijekom reprodukcije glazbenog CD-a, možete i provjeriti preostalo vrijeme dodirivanjem prikaza vremena.

Prilikom svakog dodirivanja prikaz se mijenja između "P ##:##" (prikaz vremena reprodukcije zapisa) i "R ##:##" (preostalo vrijeme diska).

[]

Nasumično reproducira sve zapise u trenutno odabranoj mapi/disku ili s trenutno odabranog popisa reprodukcije na spojenom iPod-u.

Svaki put kad dodirnete ovu tipku, način rada s nasumičnim reproduciranjem mijenja se na sljedeći način;

CD: "track random" "random off"

Kompaktni diskovi, USB uređaj, SD kartica: "file random" "random off"

iPod: "track random" "album random" "random off"

Statusna traka u središtu (samo USB uređaj, SD kartica i iPod)

Potvrđuje trenutnu lokaciju.

Tijekom reprodukcije s USB uređaja, SD kartice ili iPod-a možete povući krug ulijevo ili udesno za promjenu pozicije reprodukcije.

Funkcija pretraživanja

Možete pretraživati glazbu, video datoteke ili slikovne datoteke korištenjem sljedećih funkcija.

NAPOMENA

- Ako koristite daljinski upravljač možete ići direktno na željeni zapis/datoteku bez unosa broja zapisa/mape/datoteke, vremena reprodukcije, itd. Za pojedinosti pogledajte [Direktan način pretraživanja \(str.93\)](#).

Pretraživanje po popisu

Možete pretraživati zapise, mape i datoteke prema hijerarhiji.

1 | Dodirnite područje prikazano na ilustraciji.

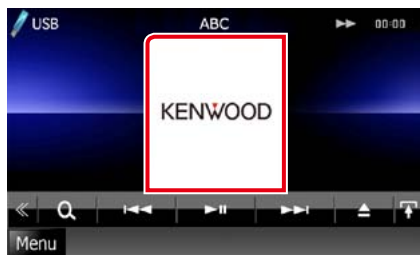

Prikazuje se upravljački zaslon popisa.

2 | Dodirnite željeni zapis/mapu.

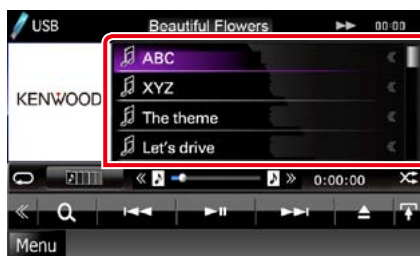

Započinje reprodukcija.

NAPOMENA

- Za kompaktne diskove, možete se prebaciti s popisa datoteke na popis mape dodirivanjem [Q].
- Za kompaktne diskove, prikaz popisa tijekom nasumične reprodukcije i zaustavljanja nije moguć.

Druga pretraživanja

Kada želite suziti popis postoje i drugi načini pretraživanja.

Ova funkcija nije dostupna dok je odabrani izvor glazbeni CD.

1 | Dodirnite [Q] u upravljačkom zaslonu.

Prikazuje se zaslon vrste pretraživanja.

2 | Dodirnite željeni način pretraživanja.

USB uređaj i SD kartica

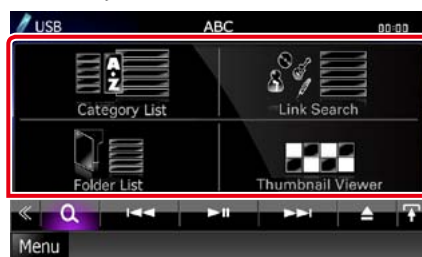

iPod

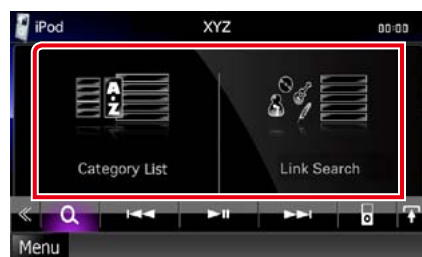

Prikazuje se popis sortiran na odabran način.

Za svaku funkciju pogledajte poglavlja koja slijede.

- [Category List]: Datoteku možete tražiti odabirom kategorije [\(str.37\)](#).
- [Link Search]: Možete tražiti datoteku istog izvođača/albuma/vrste glazbe/kompozitora kao za trenutno odabrani zapis [\(str.37\)](#).
- [Folder List]: Možete tražiti datoteku prema hijerarhiji [\(str.38\)](#).
- [Thumbnail Viewer]: Možete tražiti slikovnu datoteku [\(str.38\)](#).

NAPOMENA

- Za kompaktne diskove, možete izravno prikazati popis mape dodirivanjem [Q].

Pretraživanje po kategoriji (samo USB uređaj, SD kartica i iPod)

1 | Dodirnite željenu kategoriju na lijevoj strani zaslona.

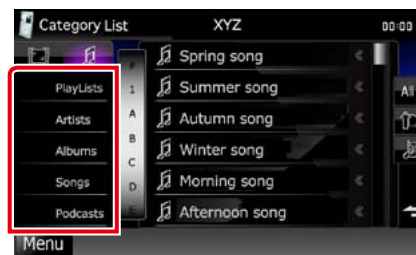

2 | Popis se sortira prema željenoj kategoriji.

3 | Dodirnite željenu stavku.

Započinje reprodukcija.

NAPOMENA

- Za sužavanje pretrage možete odabrati slovo s abecednog popisa na sredini zaslona.
- Za rad u zaslonu popisa pogledajte [Uobičajene funkcije \(str.18\)](#).

Pretraživanje po poveznici (samo USB uređaj, SD kartica i iPod)

1 | Dodirnite željenu stavku na lijevoj strani zaslona. Možete odabrati izvođača, album, vrstu glazbe ili kompozitora.

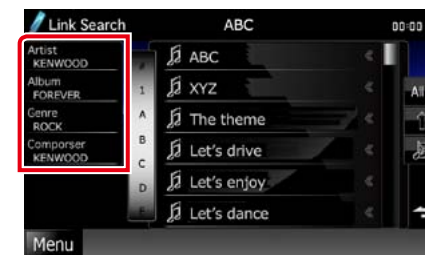

Prikazuje se popis koji odgovara vašem odabiru.

NAPOMENA

- Popis je sortiran onako kako ste vi odabrali.
- Artist: Prikazuje popis albuma izvođača.
- Album: Prikazuje sve pjesme dotičnog albuma.
- Genre: Prikazuje popis izvođača u kojem svi izvođači izvode istu vrstu glazbe.
- Comporser: Prikazuje popis albuma kompozitora pjesme koja je trenutno odabrana.

2 | Dodirnite za odabir željene stavke s popisa. Ponavljajte ovaj korak sve dok ne pronađete željenu datoteku.

NAPOMENA

- Za sužavanje pretrage možete odabrati slovo s abecednog popisa na sredini zaslona.
- Za rad u zaslonu popisa pogledajte [Uobičajene funkcije \(str.18\)](#).

Pretraživanje po mapi (samo USB uređaj, SD kartica i disk)

1 | Dodirnite željenu mapu.



Sadržaj mape prikazuje se na desnoj strani zaslona.

2 | Dodirnite željenu stavku s popisa sadržaja.

Započinje reprodukcija.

NAPOMENA

- Za rad u zaslonu popisa pogledajte [Uobičajene funkcije \(str.18\)](#).

Pretraživanje po slici (samo USB uređaj i SD kartica)

1 | Dodirnite željenu sliku.

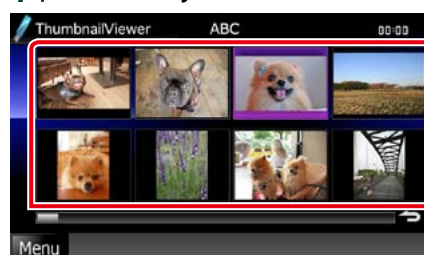

Odabrana slika prikazuje se preko cijelog zaslona.

Informacije o radu slikovnog zaslona potražite pod brojem 9-10 u dijelu [USB uređaj, SD kartica i iPod \(str.32\)](#).

4 | Dodirnite [▶] na odabranoj ilustraciji.

Započinje reprodukcija prve skladbe iz albuma.

Osim toga, možete stvoriti vaš izvorni popis reprodukcije iz ovog zaslona. Za pojedinosti pogledajte [Popis favorita \(str.40\)](#).

NAPOMENA

- Nakon reprodukcije svih zapisa iz albuma, ponovno započinje reprodukcija istog albuma od prvog zapisa.
- Albumi koji ne sadrže fotografije se ne prikazuju.

Pretraživanje prema ilustraciji albuma (samo USB uređaj, SD kartica i iPod)

Možete tražiti glazbene datoteke odabirom ilustracije albuma.

1 | Dodirnite [📁].

Prikazuje se izbornik podfunkcije.

2 | Dodirnite [📁].



Prikazuje se zaslon favorita.

3 | Dodirnite željenu ilustraciju u donjem redu.



NAPOMENA

- Tipka na gornjoj strani zaslona funkcionira drugačije, ovisno o statusu.

Kad se prikaže [Load Albums]:

Još niste učitani niti jednu ilustraciju. Dodirnite tipku za početak učitavanja.

Kad se prikaže [Load More Albums]:

Neke ilustracije nisu učitane. Dodirnite tipku za učitavanje svih ilustracija. Ako dodirnete tipku, zapis koji se reproducira možda će se zaustaviti i započet će reprodukcija drugog zapisa.

Kad tipka nije dostupna:

Sve ilustracije su već učitane.

Popis favorita

Možete stvoriti izvorni popis reprodukcije vaših 10 omiljenih albuma odabirom ilustracija albuma.

- 1 **Dodirnite i odvučite ilustraciju željenog albuma iz donjeg reda u gornji red.**



Odabrani album pohranjuje se na popis favorita.

NAPOMENA

- Dodani album postavlja se do kraja desno.
- Ne možete pohraniti isti album koji je već pohranjen na popisu favorita.
- Na popis se može pohraniti do 10 albuma.

- 2 **Dodirnite željenu ilustraciju na popisu favorita.**

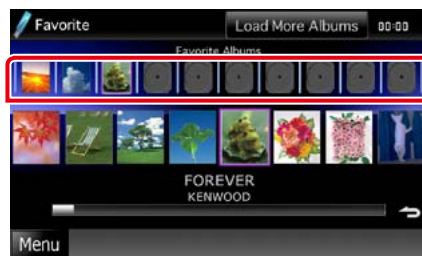

Reproducira se odabrani album i prikazuje se upravljački zaslon.

NAPOMENA

- Popis favorita reproducira se udesno, počevši od odabranog albuma.
- Za brisanje albuma s popisa favorita, dodirnite ga i odvučite u donji red.
- Možete promijeniti redosljed reprodukcije popisa favorita povlačenjem ilustracije na popisu.
- Način rada s popisom favorita poništava se u sljedećim situacijama:
 - Prilikom reprodukcije drugog albuma s drugog popisa (popisa mapa, popisa kategorija, itd.).
 - Prilikom reprodukcije drugog albuma dodirivanjem ilustracije u donjem redu u zaslonu popisa ilustracija.
- Način rada s popisom favorita nastavlja se nakon odspajanja/spajanja uređaja ili njegovog uključivanja/isključivanja. Datoteka koja se reproducira, kod vremena reprodukcije, sadržaj popisa favorita, redosljed popisa favorita, itd. nastavlja se ako konfiguracija datoteka na uređaju nije promijenjena.

Upravljanje video zapisima

Možete podešavati reprodukciju video zapisa s kompaktnog diska.

- 1 **U zaslonu reprodukcije, dodirnite područje prikazano na ilustraciji.**



Prikazuje se zaslon za upravljanje video zapisima.

- 2 **Provedite željenu radnju na sljedeći način.**



Promjena jezika titlova

Dodirnite [Subtitle].

Promjena audio jezika

Dodirnite [Audio].

Izlazak iz izbornika

Dodirnite [Exit].

USB/SD/iPod/DivX postavke

Možete podešavati postavke prilikom korištenja USB-a/SD kartice/iPod-a/DivX-a.

NAPOMENA

- Svaka radnja u ovom dijelu može se pokrenuti iz zaslona glavnog izbornika. Za pojedinosti pogledajte [Rad u zaslonu glavnog izbornika \(str.17\)](#).

- 1 **Dodirnite [] u upravljačkom zaslonu.**
Prikazuje se višefunkcijski izbornik.
- 2 **Dodirnite [SETUP].**
Prikazuje se zaslon izbornika SETUP.
- 3 **Dodirnite [Source].**



Prikazuje se zaslon izbornika SETUP za podešavanje izvora.

- 4 **Dodirnite [USB], [SD], [iPod] ili [DivX] na popisu.**
Prikazuje se zaslon za podešavanje postavki.
Za svaku funkciju pogledajte poglavlje koje slijedi.
 - [USB/SD postavke \(str.42\)](#)
 - [iPod postavke \(str.42\)](#)
 - [DivX postavke \(str.43\)](#)

USB/SD postavke

NAPOMENA

- Snimka dolje navedenog zaslona je za USB uređaj. Ali, stavke za podešavanje za USB i SD su iste.

1 Svaku stavku podesite na sljedeći način.



Picture Display Time

Odabir duljine prikaza JPEG slikovne datoteke na zaslonu. Odaberite [Short], [Middle] i [Long] (zadano).

On Screen USB/On Screen SD

Određuje kako će biti prikazane informacije USB uređaja ili SD kartice na zaslonu.

Auto (zadano): Prilikom ažuriranja informacije se prikazuju na 5 sekundi.

OFF: Informacije se ne prikazuju.

iPod postavke

1 Svaku stavku podesite na sljedeći način.



AudioBook Speed

Podešavanje brzine reprodukcije Audiobook-a. Odaberite [Slow], [Normal] (zadano) ili [Fast].

Wide Screen*

Postavlja široki zaslon. Postavite na [ON] ili [OFF] (zaslon).

On Screen iPod

Određuje kako će biti prikazane informacije s iPod-a.

Auto (zadano): Prilikom ažuriranja informacije se prikazuju na 5 sekundi.

OFF: Informacije se ne prikazuju.

* Ova postavka nije dostupna dok je spojen iPod.

DivX postavke

1 Svaku stavku podesite na sljedeći način.

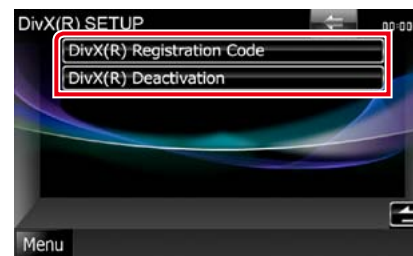

DivX(R) Registration Code

Provjera registracijskog koda. Ovaj kod je potreban ako disk ima DRM (digitalnu zaštitu prava).

DivX(R) Deactivation

Poništava registraciju uređaja koji je već registriran. Nakon dodirivanja tipke prikazuje se poruka potvrde. Slijedite poruku i dovršite radnju.

NAPOMENA

- Opcija [DivX(R) Registration Code] onemogućena je tijekom reprodukcije DVD-a.
- Kod preuzimanja DivX VOD datoteke s DRM zaštitom, registrirajte kod koji ste pojavljuju na zaslonu. U suprotnom, možda nećete moći reproducirati datoteku na ovom uređaju. Pri reprodukciji DivX VOD datoteke s ograničenjem prikazivanja, prikazuje se broj preostalih dozvoljenih prikazivanja. Kada taj broj dosegne 0, prikazuje se poruka upozorenja i datoteka se više ne može reproducirati.

Rukovanje radiom i televizorom

Osnove rada radija

Većinom funkcija može se upravljati iz zaslona za podešavanje izvora.

NAPOMENA

- Postavite prekidač za odabir načina rada na daljinskom upravljaču u položaj AUD prije početka rada, pogledajte [Promjena načina rada \(str.93\)](#).

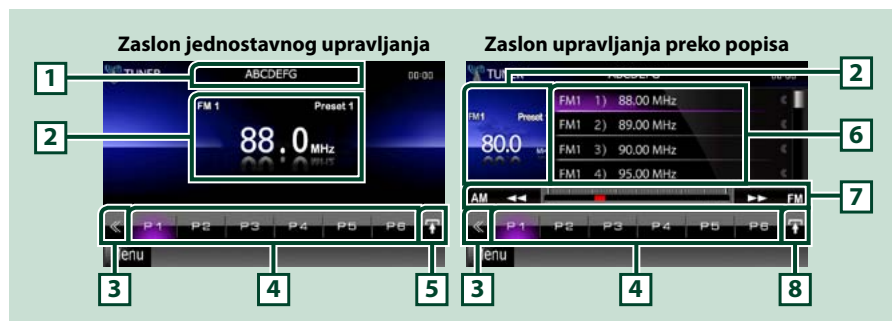

1 Prikaz naziva PS-a/postaje

Prikazuje PS naziv.

2 Područje prikaza informacija/područje prebacivanja načina upravljanja

Prikazuje sljedeće informacije.

- [FM1] itd.: Prikaz pojasa
- MHz/kHz: Prikaz frekvencije
- Prethodno memorirana postaja #: Prethodno postavljeni broj

Dodirnite za prebacivanje između zaslona Jednostavnog upravljanja i Upravljanja preko popisa.

3 Višefunkcijska tipka

Dodirnite za odlazak u višefunkcijski izbornik. Za pojedinosti o izborniku pogledajte [Višefunkcijski izbornik \(str.45\)](#).

4 Tipka prethodno memorirane postaje/Višefunkcijski izbornik

Poziva memoriranu postaju ili kanal. Ako se dodirne i drži tako 2 sekunde, sprema trenutno emitiranu postaju ili kanal u memoriju.

Kad je prebačeno, korištenjem tipki na tom području može se upravljati različitim funkcijama.

Za pojedinosti o izborniku pogledajte [Višefunkcijski izbornik \(str.45\)](#).

5 Tipka podfunkcije

Dodirnite zaslon "Sub function menu" (7 u ovoj tablici).

6 Popis prethodno memoriranih postaja

Prikazuje popis prethodno memoriranih postaja ili kanala i informacije o njima.

7 Izbornik podfunkcije

Korištenjem tipki na tom području može se upravljati sljedećim funkcijama.

- Promjena frekvencije: Dodirnite [AM] ili [FM].
- Namještanje postaje: Dodirnite [◀] [▶]. Način promjene frekvencije može se promijeniti. Pogledajte [Višefunkcijski izbornik \(str.45\)](#).

Traka na sredini (samo prijemnik) prikazuje trenutnu lokaciju frekvencije.

8 Tipka za prebacivanje popisa

Dodirnite za prebacivanje između popisa prethodno memoriranih postaja i popisa informacija.

U načinu rada prijemnika, prikazat će se radio tekst plus.

Višefunkcijski izbornik



Funkcije svake od tipki su sljedeće.

[P1] - [P6]

Odabir prethodno memorirane stanice. Dodirnite na 2 sekunde za spremanje trenutno slušane postaje u memoriju.

[Q]

Prikazuje popis prethodno memoriranih postaja ili kanala.

[TI] (samo FM prijemnik)

Uključuje emitiranje informacija o stanju u prometu. Pojedinosti potražite u dijelu [Informacije o stanju u prometu \(str.51\)](#).

[SEEK]

Mijenja način traženja postaja na sljedeći način: [AUTO1], [AUTO2], [MANUAL].

- AUTO1: Automatski odabire postaju s dobrim prijemom.
- AUTO2: Bira postaje iz memorije jednu za drugom.
- MANUAL: Ručno prebacivanje na sljedeću frekvenciju.

[AME]

Odabir rada s automatskom memorijom. Za pojedinosti pogledajte [Automatsko memoriranje \(str.49\)](#).

[PTY] (samo FM prijemnik)

Traži program prema vrsti programa. Za pojedinosti pogledajte [Pretraživanje prema vrsti programa \(str.50\)](#).

[MONO] (samo FM prijemnik)

Odabir monofonog prijema.

[LO.S] (samo FM prijemnik)

Uključivanje ili isključivanje funkcije lokalnog traženja.

[SETUP]

Dodirnite za prikaz zaslona izbornika SETUP. Pogledajte [Podešavanje postavki \(str.68\)](#).

[AUDIO]

Dodirnite za prikaz zaslona za upravljanje zvukom. Pogledajte [Upravljanje zvukom \(str.82\)](#).

[EXT SW] DNX7

Dodirnite za upravljanje napajanjem vanjskog uređaja. Za pojedinosti pogledajte [Upravljanje vanjskim uređajem \(str.80\)](#).

[REAR]

Dodirnite za isključivanje zvuka na stražnjem zvučniku.

Osnove rada funkcije TV DNX7 DNX5

Većinom funkcija može se upravljati iz zaslona za podešavanje izvora i zaslona TV-a.

NAPOMENA

- Postavite prekidač za odabir načina rada na daljinskom upravljaču u položaj TV prije početka rada, pogledajte [Promjena načina rada \(str.93\)](#).
- Možete upravljati TV-om pomoću TV prijemnika koji je dostupan kao dodatni pribor.
Za analogni TV potreban je KTC-V301E/V300E/V500E.
Za digitalni TV potreban je KTC-D500E ili KTC-D600E.
- Tijekom reprodukcije, pritisnite gumb <MENU> za prikaz zaslona za podešavanje izvora.



1 Područje prikaza informacija/područje prebacivanja načina upravljanja

Prikazuje sljedeće informacije.

- [TV1], [TV2] (samo analogni TV): Prikaz pojasa
- Prethodno memorirani kanal # (samo analogni TV): Prethodno postavljeni broj
- Grupa (samo analogni TV): Grupa TV područja
- #k: Prikaz kanala

Ako se dodirne ovo područje dolazi do prebacivanja između zaslona jednostavnog upravljanja i zaslona upravljanja preko popisa.

2 Višefunkcijska tipka

Dodirnite za odlazak u višefunkcijski izbornik. Za pojedinosti o izborniku pogledajte [Višefunkcijski izbornik \(str.47\)](#).

3 Tipka prethodno memoriranog kanala (samo analogni TV)/Višefunkcijski izbornik

Pozivanje memoriranih kanala. Ako se dodirne i drži tako 2 sekunde, sprema trenutno emitirano postaju ili kanal u memoriju.

Kad je prebačeno, korištenjem tipki na tom području može se upravljati različitim funkcijama.



Za pojedinosti o izborniku pogledajte [Višefunkcijski izbornik \(str.47\)](#).

4 Popis prethodno memoriranih kanala (samo analogni TV)

Prikazuje popis prethodno memoriranih kanala.

5 Izbornik podfunkcije

Korištenjem tipki na tom području može se upravljati sljedećom funkcijom.

- Skrivanje svih tipki: Dodirnite [].
- Prebacivanje kanala: Dodirnite [] [].
- Promjena frekvencije: Dodirnite [BAND].

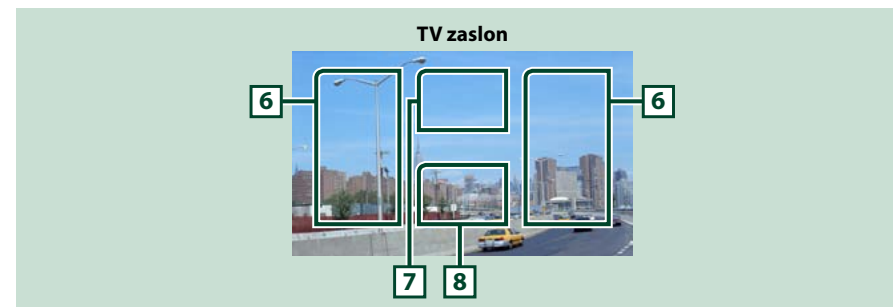

6 Područje za promjenu kanala

Dodirnite za promjenu kanala.

7 Područje za promjenu frekvencije (analogni TV) / Područje za prikaz izbornika (digitalni TV)

Dodirnite za promjenu frekvencije na analognom TV prijemniku.

Dodirnite za prikaz izbornika na digitalnom TV prijemniku.

8 Područje prikaza tipke

Dodirnite za prikaz posljednjeg zaslona za podešavanje.

Višefunkcijski izbornik

Analogni TV



Digitalni TV



Funkcije svake od tipki su sljedeće.

[P1] - [P6] (samo analogni TV)

Odabir prethodno memoriranog kanala. Dodirnite na 2 sekunde za spremanje trenutno slušane postaje u memoriju.

[Q]

Prikazuje popis prethodno memoriranih kanala.

[<<] [>>]

Mijenja kanal.

[BAND] (samo analogni TV)

Dodirnite za promjenu frekvencije.

[SEEK] (samo analogni TV)

Mijenja način traženja postaja na sljedeći način: [AUTO1], [AUTO2], [MANUAL].

- AUTO1: Automatski pronalazi kanale s dobrim prijemom.
- AUTO2: Namješta kanale iz memorije jedan za drugim.
- MANUAL: Ručno prebacivanje na sljedeći kanal.

[AME] (samo analogni TV)

Odabir rada s automatskom memorijom. Za pojedinosti pogledajte [Automatsko memoriranje \(str.49\)](#).

[SETUP]

Dodirnite za prikaz zaslona izbornika SETUP. Pogledajte [Podešavanje postavki \(str.68\)](#).

[AUDIO]

Dodirnite za prikaz zaslona za upravljanje zvukom. Pogledajte [Upravljanje zvukom \(str.82\)](#).

[EXT SW]

Dodirnite za upravljanje napajanjem vanjskog uređaja. Za pojedinih pogledajte [Upravljanje vanjskim uređajem \(str.80\)](#).

[REAR]

Dodirnite za isključivanje zvuka na stražnjem zvučniku.

Funkcija memorije

Automatsko memoriranje

Postaje s dobrim prijemom možete u memoriju pohraniti automatski. Ova funkcija je samo za radio i analogni TV.

NAPOMENA

- Automatska memorija se isključuje kada se pohrani 6 postaja ili kada su sve postaje ugodene.
- Postupak se završava automatski ako ne pritisnete nijednu tipku unutar 10 sekundi.

TUNER

1 | Dodirnite [].

Prikazuje se izbornik podfunkcije.

2 | Dodirnite tipku željene frekvencije.



3 | Dodirnite [] u upravljačkom zaslonu.

Prikazuje se višefunkcijski izbornik.

4 | Dodirnite [AME] u višefunkcijskom izborniku.

5 | Dodirnite [<<] ili [>>] u izborniku podfunkcije.

Započinje automatsko memoriranje.

TV

1 | Tijekom reprodukcije dodirnite područje prikazano na ilustraciji za promjenu frekvencije koju želite pohraniti u memoriji.



2 | Dodirnite područje prikazano na ilustraciji.



Prikazuje se zaslon jednostavnog upravljanja.

3 | Dodirnite [] u upravljačkom zaslonu.

Prikazuje se višefunkcijski izbornik.

4 | Dodirnite [AME] u višefunkcijskom izborniku.

5 | Dodirnite [<<] ili [>>] u izborniku funkcije.

Započinje automatsko memoriranje.

Ručno memoriranje

Trenutno emitiranu postaju ili kanal možete pohraniti u memoriju.

- 1 | **Odaberite postaju ili kanal koji želite pohraniti u memoriju.**

NAPOMENA

- Za TV, dodirnite područje dolje na sredini zaslona ako se ne prikaže zaslon za podešavanje izvora.

- 2 | **Dodirnite na 2 sekunde [P#] (#:1-6) na koji želite pohraniti postaju ili kanal, pohrana je uspješno obavljena po oglašavanju zvučnog signala bip.**

Funkcija odabira

Odabir prethodno spremljene postaje

Možete pregledavati i birati memorirane postaje ili kanale.

Odabir iz višefunkcijskog izbornika

- 1 | **Dodirnite broj koji želite od P1 do P6.**
Uređaj će uključiti odabranu postaju ili kanal.

Odabir s popisa prethodno memoriranih postaja ili kanala

- 1 | **Dodirnite područje prikazano na ilustraciji.**

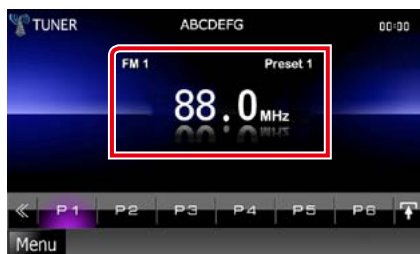

Prikazuje se upravljački zaslon popisa.

- 2 | **Odaberite postaju ili kanal s popisa.**

Pretraživanje prema vrsti programa (samo FM prijemnik)

Automatski pronalazi postaju koja emitira poseban program dok slušate radio na frekvenciji FM.

- 1 | **Dodirnite [PT] u upravljačkom zaslonu.**

Prikazuje se višefunkcijski izbornik.

- 2 | **Dodirnite [PTY] u višefunkcijskom zaslonu.**

Prikazuje se zaslon načina rada TUNER PTY.

- 3 | **Odaberite vrstu programa s popisa.**

- 4 | **Dodirnite [Search].**



Možete tražiti postaju koja emitira odabranu vrstu programa.

Informacije o stanju u prometu (samo FM prijemnik)

Možete slušati i gledati informacije o stanju u prometu automatski čim započne emitiranje informacija o stanju u prometu.

Ali, da bi ova značajka bila djelotvorna potreban vam je Radio Data System koji sadrži informatičke podatke.

- 1 | **Dodirnite [TI] u upravljačkom zaslonu.**

Prikazuje se višefunkcijski izbornik.

- 2 | **Dodirnite [TI] u višefunkcijskom zaslonu.**

Način rada s emitiranjem informacija o stanju u prometu je postavljen.

Kad započne emitiranje informacija o stanju u prometu

Automatski se otvara zaslon informacija o stanju u prometu.



NAPOMENA

- Za automatsko prikazivanje zaslona informacija o stanju u prometu potrebno je uključiti funkciju informacija o stanju u prometu.
- Postavka glasnoće tijekom prijema informacija o stanju u prometu automatski se pohranjuje. Prilikom sljedećeg prijema informacija o stanju u prometu, uređaj automatski poziva postavku glasnoće.

Postavke prijemnika

Možete podešavati parametre prijemnika.

- 1 | Dodirnite [] u upravljačkom zaslonu.**
Prikazuje se višefunkcijski izbornik.
- 2 | Dodirnite [SETUP] u višefunkcijskom zaslonu.**
Prikazuje se zaslon izbornika SETUP.
- 3 | Dodirnite [Source].**

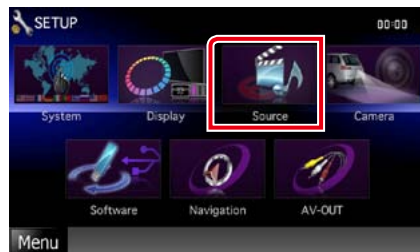

Prikazuje se zaslon izbornika SETUP za podešavanje izvora.

- 4 | Dodirnite [TUNER SETUP] na popisu.**
Prikazuje se zaslon TUNER SETUP.
- 5 | Svaku stavku podesite na sljedeći način.**

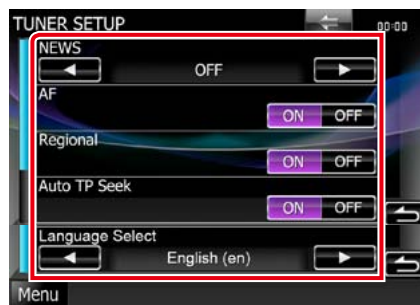

NEWS

Zadavanje vremena prekida radi novosti.
Tvornički je postavljeno na "OFF."

AF

Kad je radijski prijem loš na nekoj stanici, automatski se prebacuje na stanicu koja emitira isti program preko iste Radio Data System mreže. Tvornički je postavljeno na "ON."

Regional

Podešava da li treba prebaciti na postaju samo u posebnom području pomoću "AF" upravljanja. Tvornički je postavljeno na "ON."

Auto TP Seek

Kad je slabi prijem postaje s informacijama o stanju u prometu, automatski traži postaju za koju je mogući bolji prijem. Tvornički je postavljeno na "ON."

Language Select

Odabir jezika za funkciju vrste programa (PTY).

TV postavke DNX7 DNX5

Možete zadati područje prijema TV signala.

NAPOMENA

- Svaka radnja u ovom dijelu može se pokrenuti iz zaslona glavnog izbornika. Za pojedinosti pogledajte [Rad u zaslonu glavnog izbornika \(str.17\)](#).

- 1 | Dodirnite [] u upravljačkom zaslonu.**
Prikazuje se višefunkcijski izbornik.
- 2 | Dodirnite [SETUP] u višefunkcijskom zaslonu.**
Prikazuje se zaslon izbornika SETUP.



Prikazuje se zaslon izbornika SETUP za podešavanje izvora.

- 4 | Dodirnite [TV SETUP] na popisu.**
Prikazuje se zaslon TV SETUP.

Svaku stavku podesite na sljedeći način.

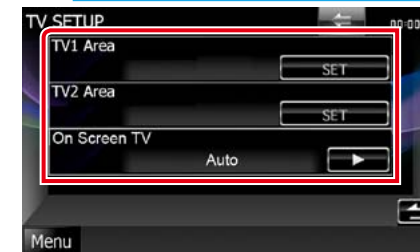

TV1 Area/TV2 Area

Određuje trenutno područje prijema TV1 ili TV2.

Dodirnite [SET] i odaberite područje i broj.



Ova funkcija dostupna je samo ako je spojena dodatna oprema KTC-V301E/KTC-V300E.

On Screen TV

Određuje kako će biti prikazane TV informacije.

Auto (zadano): Prilikom ažuriranja informacije se prikazuju na 5 sekundi.

OFF: Informacije se ne prikazuju.

Upravljanje funkcijom Bluetooth

Moguće je korištenje različitih funkcija putem funkcije Bluetooth: slušanje audio datoteke, primanje/upućivanje poziva.

O mobilnom telefonu i Bluetooth audio reproduktoru

Ovaj uređaj odgovara sljedećim Bluetooth karakteristikama:

DNX7

Inačica

Bluetooth Ver. 3.0

Profil

Mobilni telefon:

HFP (Hands Free Profile)

OPP (Object Push Profile)

PBAP (Phonebook Access Profile)

SYNC (Synchronization Profile)

Audio reproduktor :

A2DP (Advanced Audio Distribution Profile)

AVRCP (Audio/Video Remote Control Profile)

DNX5 DNX4

Inačica

Bluetooth Ver. Certificirano za 2.0

Profil

Mobilni telefon:

HFP (Hands Free Profile)

NAPOMENA

- Na sljedećoj URL adresi možete naći popis provjereno sukladnih mobitela:
<http://www.kenwood.com/cs/ce/bt/>
- Uređaji koji podržavaju Bluetooth funkciju imaju certifikat o sukladnosti s Bluetooth standardom prema postupku koji je zadao Bluetooth SIG. Međutim, moguće je da takvi uređaji ne budu u mogućnosti komunicirati s Vašim mobitelom, ovisno o tipu.

Registracija i spajanje Bluetooth uređaja

Prije korištenja funkcije Bluetooth, potrebno je registrirati Bluetooth audio reproduktor ili mobilni telefon.

Možete registrirati do 5 Bluetooth uređaja.

1 | Pritisnite gumb <TEL>.



DNX5 DNX4

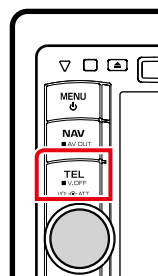

Prikazuje se zaslon "hands-free".

2 | Dodirnite [BT SETUP].



Prikazuje se zaslon Bluetooth SETUP. Za svaku funkciju pogledajte poglavlje koje slijedi.

- Registracija Bluetooth uređaja ([str.55](#))
- Spajanje Bluetooth uređaja ([str.56](#))

Registracija Bluetooth uređaja

1 | Dodirnite [SET] za [Regist New Device].

Prikazuje se zaslon s popisom pronađenih uređaja.

NAPOMENA

- Novi uređaj nije moguće registrirati ukoliko već postoji 5 registriranih Bluetooth uređaja. Obrišite nepotrebne registracije. Pogledajte [Spajanje Bluetooth uređaja \(str.56\)](#).
- Ako se Bluetooth uređaj ne može registrirati uobičajenom postupkom za registraciju (uparivanje), dodirnite [SP DEV]. Za pojedinosti pogledajte [Registracija posebnog Bluetooth uređaja \(str.56\)](#).

2 | Dodirnite [PIN Code Set].



Prikazuje se zaslon za postavljanje PIN koda.

NAPOMENA

- Ako ne možete pronaći uređaj u koraku 1, možete ponovno potražiti uređaj dodirivanjem [Search] u gore navedenom zaslonu.
- Dodirnite [Cancel] za prekid traženja Bluetooth uređaja.

3 | Unesite PIN kod i dodirnite [Enter].

Uneseni kod je prepoznat i ponovno se prikazuje zaslon s popisom pronađenih uređaja.

4 | S popisa odaberite Bluetooth uređaj koji želite registrirati.

Prikazuje zaslon s popisom spojenih uređaja.

NAPOMENA

- Postupak registracije može se obaviti s Bluetooth uređaja. Za to je potrebno unijeti PIN kod. Pogledajte [PIN kod registracije Bluetooth uređaja \(str.62\)](#).
- Ako registraciju nije moguće obaviti čak ni kad je PIN kod ispravan, pokušajte s opcijom [Registracija posebnog Bluetooth uređaja \(str.56\)](#).

Spajanje Bluetooth uređaja

- 1 | Dodirnite [SET] za [Paired Device List].**
Prikazuje se zaslon s popisom spojenih uređaja.
- 2 | Dodirnite naziv uređaja kojeg želite spojiti.**



To znači da se radi o mobilnom telefonu.

DNX7
To znači da se radi o audio reproduktoru ili mobilnom telefonu s audio reproduktorom.

NAPOMENA

- Ako se ikona osvijetli, to znači da će jedinica koristiti taj uređaj.
- Ako je uređaj uparen, Bluetooth uređaj ne može se spojiti iz uparenog uređaja. **DNX4 DNX5**

- 3 | Dodirnite [TEL(HFP)] ili [Audio(A2DP)].**
[TEL(HFP)] je za mobilni telefon.
[Audio(A2DP)] je za audio reproduktor.

NAPOMENA

- [Audio(A2DP)] dostupno je samo za **DNX7**.
- Ako dodirnete [Remove] bit će uklonjene informacije o registraciji. Nakon dodirivanja tipke prikazuje se poruka potvrde. Slijedite poruku i dovršite radnju.
- Za odspajanje uređaja, ponovite gore navedeni postupak.

Registracija posebnog Bluetooth uređaja **DNX7**

Ako registracija nije moguća putem uobičajenog postupka, postoji drugi postupak.

- 1 | Dodirnite [SP DEV] u zaslonu s popisom pronađenih uređaja.**



Prikazuje se zaslon s popisom posebnih uređaja.

- 2 | S popisa odaberite naziv uređaja kojeg želite registrirati.**



Prikazuje se zaslon za potvrdu odabira posebnog uređaja.

- 3 | Potvrdite naziv uređaja i dodirnite [Yes].**

NAPOMENA

- Ako dodirnete [No], radnja će biti poništena.
- Uređaji koji nisu na popisu ne mogu se registrirati.

Reproduciranje s Bluetooth audio uređaja **DNX7**

Osnove rada funkcije Bluetooth



1 Prikaz podataka

Prikazuje naziv informacija o zapisu. Ako te informacije nisu dostupne, prikazuje se naziv uređaja.

2 Višefunkcijska tipka

Dodirnite za odlazak u višefunkcijski izbornik.

3 Višefunkcijski izbornik

Funkcije svake od tipki su sljedeće.

- [<<] [>>]: Traži prethodni/sljedeći sadržaj.*
- [▶]: Reproducira.*
- [⏸]: Pauzira.*
- [🔊] AUDIO: Dodirnite za prikaz zaslona za upravljanje zvukom. Pogledajte [Upravljanje zvukom \(str.82\)](#).
- [⚙️] SETUP: Dodirnite za prikaz zaslona izbornika SETUP. Pogledajte [Podešavanje postavki \(str.68\)](#).
- [🔌] EXT SW: Upravljanje napajanjem vanjskog uređaja. Za pojedinosti pogledajte [Upravljanje vanjskim uređajem \(str.80\)](#).
- [⏹]: Zaustavlja reprodukciju.
- [REAR] [🔊]: Dodirnite za isključivanje zvuka na stražnjem zvučniku.

4 Područje za promjenu upravljanja

Dodirnite za prebacivanje između zaslona Jednostavnog upravljanja i Upravljanja preko popisa.

5 Informacije o datoteci

Prikazuje informacije o trenutno odabranoj datoteci.

* Ove stavke se prikazuju samo ako je spojen audio reproduktor koji podržava AVRCP profil.

NAPOMENA

- Ako se ne prikažu funkcijske tipke, radnju obavite preko reproduktora.
- Ovisno o vašem mobilnom telefonu ili audio reproduktoru, možda će se čuti zvuk i njime će se moći upravljati, ali se neće prikazati tekstualne informacije.
- Ako je glasnoća preniska, povišite je na svom mobilnom telefonu ili audio uređaju za reprodukciju.

Korištenje "hands-free" uređaja

Možete koristiti funkciju telefoniranja spajanjem Bluetooth telefona na ovaj uređaj.

Preuzimanje imenika

Ako želite koristiti podatke iz svog telefonskog imenika, morate prije toga preuzeti podatke s mobilnog telefona.

- 1 Pošaljite podatke iz telefonskog imenika na ovaj uređaj putem mobilnog telefona.
- 2 Pokrenite povezivanje u načinu rada slobodne ruke putem mobilnog telefona.

NAPOMENA

- Ako vaš mobilni telefon podržava opciju automatskog preuzimanja telefonskog imenika, ali to ne čini, slijedite gore navedeni postupak za ručno preuzimanje.
- Pogledajte kako to funkcionira u uputi za uporabu vašeg mobilnog telefona.
- Za svaki registrirani mobilni telefon je moguće pohraniti do 600 telefonskih brojeva.
- Za svaki telefonski broj može se registrirati najviše 32 znamenke i najviše 50 znakova za ime. (50 je broj slova. Ovisno o vrsti znakova, moguć je unos manjeg broja znakova.)
- Ovisno o vrsti vašeg mobilnog telefona, postoje sljedeća ograničenja:
 - Podatke iz imenika nije moguće normalno preuzeti.
 - Znakovi u imeniku su pomiješani.
- Za prekid preuzimanja podataka iz imenika, koristite mobilni telefon.

Upućivanje poziva

- 1 Pritisnite gumb <TEL>. **DNX7**

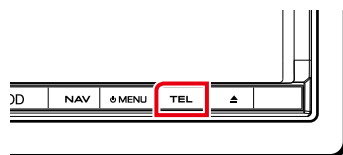

DNX5 **DNX4**

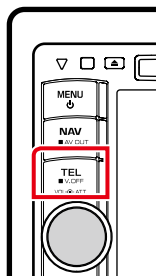

Prikazuje se zaslon "hands-free".

2 | Odabir načina biranja.



Svaki od načina pogledajte u tablici koja slijedi.

Upućivanje poziva unosom telefonskog broja

- ① Dodirnite [Direct Number].
- ② Unesite telefonski broj putem numeričkih tipki.
- ③ Dodirnite [OK].

Pozivanje broja iz zapisnika poziva

- ① Dodirnite [Incoming Calls], [Outgoing Calls] ili [Missed Calls].
- ② Odaberite broj telefona s popisa.
- ③ Dodirnite [OK].

Ponovno biranje broja

- ① Dodirnite [Redial] za prikaz prethodno pozvanog broja.
- ② Dodirnite [OK].

Pozivanje iz telefonskog imenika

- ① Dodirnite [Phonebook].
- ② Odaberite ime s popisa.*1*2
- ③ Odaberite broj s popisa.
- ④ Dodirnite [OK].

Pozivanje broja memoriranog pod određenim brojem

- ① Dodirnite [Preset #] za pozivanje odgovarajućeg broja telefona.

*1 Popis možete sortirati dodirivanjem znaka s kojim želite da započnete.



- Znak bez pripadajućeg imena neće se prikazati.
- Tijekom traženja će se umjesto znaka s prijeglasom, kao što je "ü", tražiti znak bez prijeglasa, kao što je "u".

*2 Popis možete podesiti da se prikazuje abecednim redoslijedom prema prezimenu ili imenu. Za pojedinosti pogledajte [Podešavanje postavki "hands-free" telefona \(str.63\)](#).

*3 Ako je više brojeva dodijeljeno jednom imenu, izgovorite ključnu riječ za kategoriju, pa nakon toga dodirnite [OK] za pozivanje. Ako postoji više brojeva pod jednom ključnom riječi ili ako niste snimili glasovnu oznaku za ključnu riječ, dodirnite [Phonebook] i odaberite željeni broj s popisa.

NAPOMENA

- Dok je vozilo u pokretu, neke funkcije nisu dostupne radi sigurnosti. Tipke vezane uz nedostupne funkcije nemaju učinak kada ih dodirnete.
- Ikone statusa kao što su baterija i antena, prikazane na upravljačkom uređaju se mogu razlikovati od ikona na mobitelu.
- Postavljanje mobitela u privatni način rada može onemogućiti "hands-free" funkciju.

Prijem poziva

- 3 Dodirnite [] za odgovaranje na poziv, ili [] za odbacivanje dolaznog poziva.



NAPOMENA

- Prilikom gledanja kamere za vožnju unazad ovaj zaslon se ne prikazuje čak ni ako primite poziv. Za prikaz ovog zaslona, pritisnite gumb <TEL> ili vratite ručicu mjenjača automobila u položaj za vožnju.

Radnje moguće tijekom telefoniranja

Podešavanje glasnoće prijemnika

DNX7

Pritisnite gumb <▼> ili <▲>.



DNX5 DNX4

Okrenite gumb za podešavanje glasnoće.

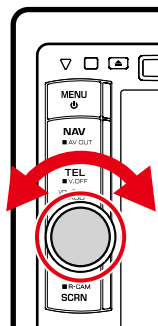

Promjena izlaza zvuka

Dodirnite [] za promjenu izlaza zvuka između telefona i zvučnika.

Izlaz tona biranja

Dodirnite [DTMF] za prikaz zaslona za unos tona.

Možete slati tonove dodirivanjem željenih tipki na zaslonu.

Poziv na čekanju DNX7

Ako primite poziv dok razgovarate na telefon, na njega možete odgovoriti tako da tekući poziv stavite na čekanje ili naizmjenično prebacujete između tekućeg i poziva na čekanju.

Odgovaranje na novi dolazni poziv

Dodirnite []. Tekući poziv je stavljen na čekanje.

Prebacivanje između tekućeg poziva i poziva na čekanju

Ponovno dodirnite []. Svaki put kad dodirnete [], mijenjate pozivatelja.

Prekidanje tekućeg poziva

Dodirnite []. Poziv se prebacuje na poziv na čekanju.

Bluetooth postavke

Možete registrirati PIN kod, odabrati uređaj koji ćete spojiti i postaviti izlaz.

- 1 Pritisnite gumb <TEL>. DNX7

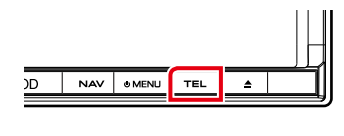

DNX5 DNX4

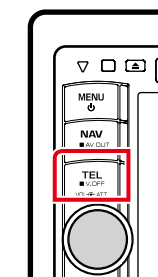

Prikazuje se zaslon "hands-free".

Dodirnite [BT SETUP].



Prikazuje se zaslon Bluetooth SETUP. Za svaku funkciju pogledajte poglavlje koje slijedi.

- Registracija PIN koda ([str.62](#))
- Odabir uređaja za spajanje ([str.56](#))
- Postavljanje izlaza ([str.62](#))

PIN kod registracije Bluetooth uređaja

PIN kod možete postaviti na Bluetooth uređaju. Mobilni telefon ili audio reproduktor preuzima kod prilikom registracije (uparivanja).

1 | Dodirnite [SET] za [Receiver PIN Code] u zaslonu Bluetooth SETUP.

Prikazuje se zaslon za postavljanje PIN koda prijemnika.

2 | Unesite kod i dodirnite [Enter].

NAPOMENA

- Ako želite poništiti registraciju, dodirnite [Cancel].
- Ako želite izbrisati uneseni broj dodirnite [Clear].

Postavke Bluetooth izlaza

Možete odabrati zvučnike kao izlaz za zvuk s mobilnog telefona (poput glasovnog biranja telefona i melodije zvonjave) i Bluetooth audio reproduktora.

1 | Dodirnite [Front Only] ili [All] of [Bluetooth HF/Audio] u zaslonu Bluetooth SETUP.

Front Only

Odabir zvuka iz oba prednja zvučnika.

All

Odabir zvuka iz svih zvučnika.

Upravljanje funkcijom "hands-free"

Funkciju "hands-free" možete podešavati na različite načine.

1 | Pritisnite gumb <TEL>.

Prikazuje se zaslon "hands-free".

2 | Dodirnite željenu tipku u zaslonu "hands-free".



Za svaku funkciju pogledajte poglavlje koje slijedi.

- Postavljanje "hands-free" sustava ([str.63](#))
- Postavljanje SMS-a ([str.64](#))
- Memoriranje često korištenih brojeva ([str.66](#))

Podešavanje postavki "hands-free" telefona

1 | Dodirnite [TEL SETUP] u zaslonu "hands-free".

Prikazuje se zaslon "hands-free" SETUP.

2 | Svaku stavku podesite na sljedeći način.



Auto Response*1

Podešavanje vremena od dolaska poziva do automatskog odgovora.

OFF (zadano): Automatsko odgovaranje na poziv nije dostupno.

0-99: Podešavanje trajanja zvonjave (u sekundama).

Call Beep **DNXX**

Podesite želite li da se uključi zvučni signal bip za dolazni poziv.

ON (zadano): Uključuju se zvučni signali bip.

OFF: Ne uključuju se zvučni signali bip.

SMS Receive Beep

Podesite želite li da se uključi zvučni signal bip za dolaznu SMS poruku.

ON (zadano): Uključuju se zvučni signali bip.

OFF: Ne uključuju se zvučni signali bip.

Phone Information Use

Podešavanje hoće li se preuzeti podaci iz telefonskog imenika za popis dolaznih, odlaznih i propuštenih poziva.

ON (zadano): Da.

OFF: Ne.

SMS Use

Odabir hoće li se koristiti SMS.

ON (zadano): Koristi SMS.

OFF: Ne koristi SMS.

Sort Order

Postavljanje vrste sortiranja unosa u telefonskom imeniku mobilnog telefona

First: Sortira po imenu.

Last (zadano): Sortira po prezimenu.

Echo Cancel Level

Podešava razinu poništavanja jekne.

Zadana vrijednost je "0".

Microphone Level

Podešava osjetljivost mikrofona telefona.

Tvornički je postavljeno na "20".

Noise Reduction Level

Smanjuje buku iz okoline bez mijenjanja glasnoće mikrofona. Ovu postavku koristite ako ne čujete dobro glas pozivatelja. Zadana vrijednost je "0".

[Restore]

Vraća tvorničke postavke.

***1 Između vremena za automatski odgovor na ovom uređaju i vremena na mobilnom telefonu, uključit će se ono koje je kraće.**

SMS (usluga razmjene kratkih poruka)

Možete koristiti funkciju SMS.

1 | Dodirnite [SMS] u zaslonu "hands-free".

Prikazuje se zaslon za odabir SMS-a.

2 | Odaberite željenu funkciju s popisa.



[Create Message]

Za pisanje poruke.

Za pojedinosti pogledajte [Pisanje nove poruke \(str.65\)](#).

[Received Message List]

Prikazuje popis primljenih poruka.

[Sent Message List]

Prikazuje popis poslanih poruka.

[Draft]

Prikazuje najnoviji nacrt poruke. Ova tipka postaje aktivna ako se neka poruka počne pisati nakon isključenja uređaja.

[Download]

Preuzimanje poruka.

Funkcije dostupne u zaslonu popisa poruka

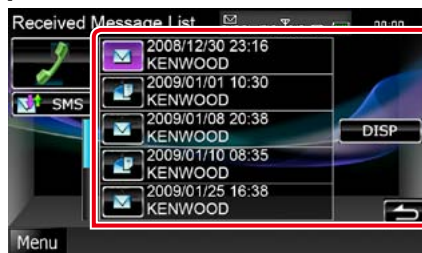

Pozivanje broja iz poruke

Odaberite željenu poruku s popisa poruka.

Prikaz poruke

Dodirnite [DISP] za prikaz odabrane poruke.

Napišite odgovor na poruku

Dodirnite [SMS].

Pisanje nove poruke

1 | Dodirnite [Create Message] u zaslonu za odabir SMS-a.

Prikazuje se zaslon izbornika za pisanje SMS-a.

2 | Dodirnite [] ili [Direct Number].

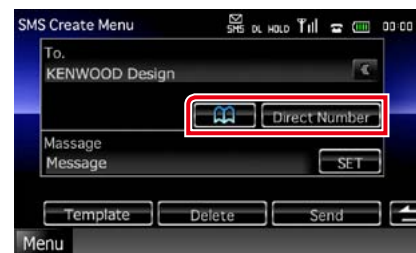

Odabir iz telefonskog imenika

Dodirnite [].

Unos telefonskog broja

Dodirnite [Direct Number].

3 | Dodirnite [SET] za [Message] u zaslonu izbornika za pisanje SMS-a.

Prikazuje se zaslon za pisanje SMS poruke.

4 | Unesite poruku korištenjem tipki i dodirnite [SET].



Pomicanje kursora

Upotrijebite [◀] [▶].

Promjena izgleda tipkovnice

Upotrijebite [▲] [▼]. Izgled tipkovnice mijenja se na sljedeći način; Abeceda, brojke, lokalni jezik.

Promjena između malih i velikih slova

Dodirnite [Shift].

Promjena vrste slova na tipkovnici

[ABC]: Abecedna tipkovnica

[QWE]: Qwerty tipkovnica

[ALT]: Alternativna tipka

Brisanje unesenog znaka

Dodirnite [Clear]. Za brisanje svih unesenih znakova dodirnite na 2 sekunde.

Unos razmaka

Dodirnite [Space] na željenoj poziciji.

5 | Dodirnite [Send].

Poruka je poslana.

NAPOMENA

- [Delete] se pojavljuje samo kad se uređuje nacrt poruke. Ako dodirnete [Delete] poruka će se izbrisati. Nakon dodirivanja [Delete], prikazuje se poruka za potvrdu. Slijedite poruku i dovršite radnju.

Korištenje predložaka

Poruku možete na jednostavan način stvoriti odabirom željenih rečenica s popisa predložaka.

1 | Dodirnite [Create Message] u zaslonu za odabir SMS-a.

Prikazuje se zaslon izbornika za pisanje SMS-a.

2 | Dodirnite [Template].

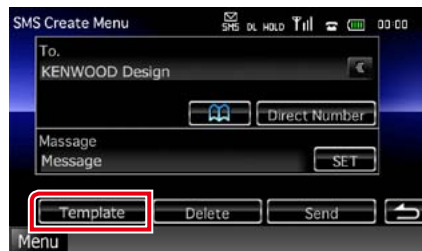

Prikazuje se zaslon s popisom predložaka.

3 | Dodirnite željeni predložak.

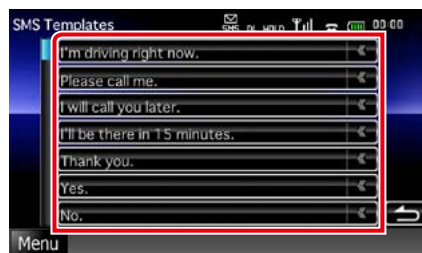

Odabrani predložak se unosi.

Prethodno postavljeni telefonski broj

Na ovaj uređaj možete pohraniti često korištene telefonske brojeve.

1 | Dodirnite [Preset 1], [Preset 2] ili [Preset 3] na 2 sekunde u zaslonu "hands-free".

NAPOMENA

- Ako niti jedan broj nije prethodno memoriran, dodirivanjem tipke automatski prelazite na korak 2.

2 | Dodirnite željenu tipku i unesite broj koji želite pohraniti.



U donjoj tablici pogledajte objašnjenja za svaku tipku.

Spremanje iz primljenih SMS poruka

Dodirnite [].

Spremanje iz poslanih SMS poruka

Dodirnite [].

Spremanje iz telefonskog imenika

Dodirnite [].

Spremanje s popisa odlaznih poziva

Dodirnite [].

Spremanje s popisa dolaznih poziva

Dodirnite [].

Spremanje s popisa propuštenih poziva

Dodirnite [].

Unos telefonskih brojeva

Dodirnite [Direct Number].

3 | Dodirnite [Memory].

Uneseni broj pohranjen je pod brojem koji ste odabrali.

NAPOMENA

- Ako dodirnete [Delete] izbrisat će se trenutno prikazan broj. Nakon dodirivanja [Delete], prikazuje se poruka za potvrdu. Slijedite poruku i dovršite radnju.

Podešavanje postavki

Postavke zaslona monitora

Možete podesiti kvalitetu slike za iPod video, slikovnu datoteku, zaslon izbornika, itd.

- 1 Kad se željeni zaslon prikaže, pritisnite gumb kao što je prikazano na grafičkim prikazima.

DNX7



DNX5 **DNX4**

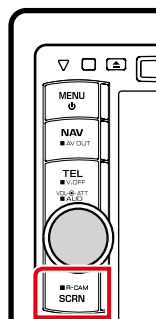

Prikazuje se upravljački zaslon.

- 2 Svaku stavku podesite na sljedeći način.

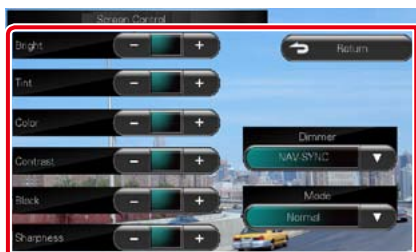

Bright/Tint/Color/Contrast/Black/Sharpness

Podešava svaku od stavki.

Dimmer

Odaberite način prigušivanja osvjjetljenja.

ON: Prigušuje se osvjjetljenje zaslona i gumbi.

OFF: Ne prigušuje se osvjjetljenje zaslona i gumbi.

SYNC (zadano): Uključivanje ili isključivanje funkcije prigušivanja osvjjetljenja prilikom uključivanja i isključivanja svjetala vozila.

NAV-SYNC: Uključivanje ili isključivanje funkcije prigušivanja osvjjetljenja u skladu s postavkama prikaza navigacije danju i noću.

Mode (samo zaslon reprodukcije)

Odaberite način prikaza na zaslonu.

Full: Način s prikazom slike preko cijelog zaslona

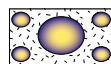

Just: Način s prilagođenim prikazom slike

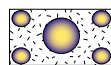

Zoom: Način prikaza slike sa zumom

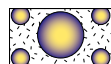

Normalno: Normalan način prikaza slike

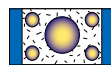

NAPOMENA

- Podešavanje stavaka je različito, ovisno o trenutno odabranom izvoru.
- Ovu funkciju možete podešavati tek nakon uključivanja ručne kočnice na vozilu.
- Za svaki izvor možete podesiti kvalitetu slike.

Postavke sustava

NAPOMENA

- Svaka radnja u ovom dijelu može se pokrenuti iz višefunkcijskog izbornika.

- 1 Dodirnite [Menu] u bilo kojem zaslonu.
Prikazuje se zaslon glavnog izbornika.
- 2 Dodirnite [SETUP].
- 3 Dodirnite [System].

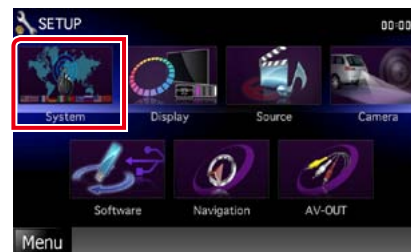

Prikazuje se zaslon izbornika sustava.

Za svaku funkciju pogledajte poglavlje koje slijedi.

- Postavljanje korisničkog sučelja ([str.70](#))
- Podešavanje dodirnog zaslona ([str.71](#))
- Postavljanje zaštite ([str.72](#))
- Postavljanje vanjskog prekidača **DNX7** ([str.73](#))
- Postavljanje memorije ([str.73](#))

Korisničko sučelje

Moguće je podesiti parametre korisničkog sučelja.

- 1 | **Dodirnite [User Interface] na popisu.**
Prikazuje se zaslon korisničkog sučelja.
- 2 | **Svaku stavku podesite na sljedeći način.**



Beep

Uključivanje ili isključivanje tona pri dodiru tipki.

Tvornički je postavljeno na "ON".

Remote Sensor*

Odabir signala daljinskog upravljača. Tvornički je postavljeno na "ON".

Language

Odaberite jezik za stavke upravljačkog zaslona i postavke. Pogledajte [Postavke jezika \(str.71\)](#).

Text scroll

Omogućuje pomicanje teksta na zaslonu za podešavanje izvora. Odaberite "Auto"/"Once"/"OFF".

Auto (zadano): Automatski pomiče tekst.

Once: Omogućuje vam pomicanje teksta samo jednom automatski prilikom ažuriranja.

OFF: Ne pomiče tekst automatski.

*** Kad je postavljeno na "Remote Sensor", daljinsko upravljanje TV prijemom nije moguće.**



Drawer Close

Postavlja hoće li se automatski zatvoriti uobičajeni izbornik ([str.18](#)). Tvornički je postavljeno na "Auto".

Animation

Bira prikaz animacije. Tvornički je postavljeno na "ON".

Secondary

Podešava hoće li se prikazati informacije o navigaciji u audio zaslonu i obrnuto. Tvornički je postavljeno na "ON".

Vehicle Information

Prikaz informacija o vozilu.

Za korištenje ove funkcije potreban je adapter koji se kupuje posebno. Pojediniosti zatražite od dobavljača Kenwood opreme.

Postavke jezika

- 1 | **Dodirnite [SET] za [Language] u zaslonu korisničkog sučelja.**
Prikazuje se zaslon postavke jezika.
- 2 | **Svaku stavku podesite na sljedeći način.**



Select Mode

Otvora funkciju za biranje jezika.

Easy (zadano): Jednostavno odabire jezik.

Advanced: Omogućuje vam odabir jezika za svaku stavku.*

Language Select

Odabir jezika.

*** Ako odaberete [Advanced] za odabir načina rada, prikazuje se sljedeći zaslon.**



GUI Language Select:

Odabir jezika prikaza za upravljački zaslon i tako dalje.

Navigation Language Select:

Odabir jezika za navigaciju.

Text Language Select:

Odabir jezika koji će se koristiti za tekstualne oznake (informacije o skladbama).

3 | Dodirnite [Enter].

NAPOMENA

- Za poništavanje postavke jezika, dodirnite [Cancel].

Podešavanje dodirnog zaslona

- 1 | **Dodirnite [Touch] u zaslonu izbornika sustava.**
Prikazuje se zaslon za podešavanje dodirnog zaslona.
- 2 | **Slijedite upute na zaslonu i dodirnite sredinu svake oznake.**

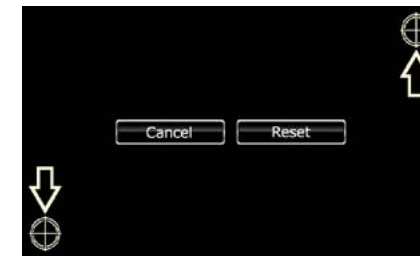

NAPOMENA

- Za poništavanje podešavanja dodirnog zaslona, dodirnite [Cancel].
- Za vraćanje početnih postavi dodirnite [Reset].

Postavke zaštite

Funkcije **DNX7** **DNX5**

Možete zadati sigurnosni kod radi zaštite vašeg prijemnika od krađe.

NAPOMENA

- Kada se uključi funkcija sigurnosnog koda, kod se ne može mijenjati i funkcija se ne može opozvati. Sigurnosni kod se može zadati kao četveroznamenkasti broj po Vašem izboru.

1 | Dodirnite [Security] u zaslonu izbornika sustava.

Prikazuje se zaslon zaštite.

2 | Dodirnite [ON] za [SI].



NAPOMENA

- Ako je "SI" uključeno, SI indikator treperi na ploči ispod, dok je kontakt vozila isključen i prednja ploča skinuta. Tvornički je postavljeno na "ON."

3 | Dodirnite [SET] za [Security Code Set].

NAPOMENA

- Ako ste već izvršili registraciju koda, prikazuje se [CLR].

4 | Unesite četveroznamenkasti broj sigurnosnog koda i dodirnite [Enter].

5 | Ponovno unesite isti kod i dodirnite [Enter].

Sigurnosni kod je pohranjen.

NAPOMENA

- Ako unesete kod različit od vašeg sigurnosnog koda, ponovno započinite postupak od koraka 4 (prvi unos koda).
- Ako ste pritisnuli gumb <Reset> ili odvojili prijemnik od baterije, unesite sigurnosni kod na isti način kao u koraku 4 i dodirnite [Enter]. Sada možete koristiti uređaj.

Funkcija **DNX3**

Crveni indikator na uređaju treperit će nakon uključanja kontakta za dodatnu opremu i upozoriti potencijalne lopove.

Ako je postavljeno na "ON" (zadano), indikator zaštite na prednjoj ploči treperi dok je kontakt vozila isključen.

1 | Dodirnite [Security] u zaslonu izbornika sustava.

Prikazuje se zaslon zaštite.

2 | Dodirnite [ON] ili [OFF] za [SI].

EXT SW postavke **DNX7**

Postavljanje napajanje preko vanjskog prekidača.

1 | Dodirnite [EXT SW] u zaslonu izbornika sustava.

Prikazuje se zaslon EXT SW.

2 | Svaku stavku podesite na sljedeći način.

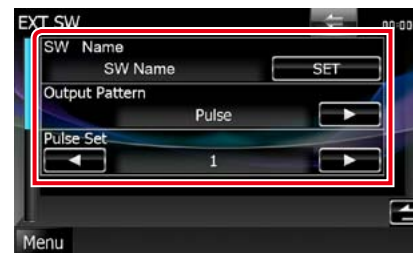

SW Name

Odabir naziva vanjskog uređaja.

Output Pattern

Odabir izlaznog signala napajanja između "Pulse"/"Level". Zadano je "Pulse".

Možete podesiti uključivanje/isključivanje izlaza svaki put kada se pritisne gumb u zaslonu EXT SW. Pogledajte [Upravljanje vanjskim uređajem \(str.80\)](#).

Pulse Set

Odabir trajanja izlaznog pulsa.

Trajanje iznosi 500 ms kad je postavljeno "1".

Trajanje se povećava za 200 ms sa svakim korakom. Moguće je povećavanje do 100 koraka.

NAPOMENA

- Znakove možete unositi tek nakon što povučete ručnu kočnicu.
- "Pulse": Odašiljanje jednokratnog signalnog pulsa.



- "Level": Nastavljanje snažnog signala.

Memorija postavki

Postavke upravljanja zvukom, AV-IN SETUP, fotoaparata i SETUP mogu se pohraniti. Pohranjene postavke možete uključiti bilo kada. Na primjer, čak i ako se postavke izbrišu zbog zamjene akumulatora, moguće ih je vratiti.

1 | Dodirnite [SETUP Memory] u zaslonu izbornika sustava.

Prikazuje se zaslon SETUP memorije.

2 | Slijedite upute na zaslonu.

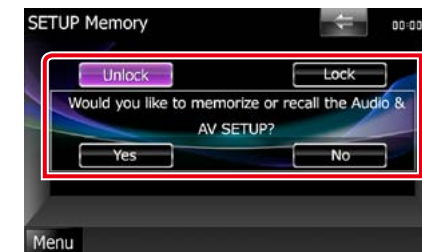

[Lock]/[Unlock]*

Zaključavanje ili otključavanje postavki AV-IN SETUP i Audio SETUP.

Yes

Pohrana ili pozivanje postavki.

No

Poništavanje funkcije ili memoriranja.

Ponovno se pojavljuje zaslon s izbornikom postavki.

* Kada je odabrano [Lock], ne možete mijenjati postavke AV-IN SETUP i Audio SETUP.

Isto tako, ispod svake ikone postavke u izborniku za podešavanje postavki prikazuje se oznaka zaključane tipke.

3 | Slijedite upute na zaslonu.

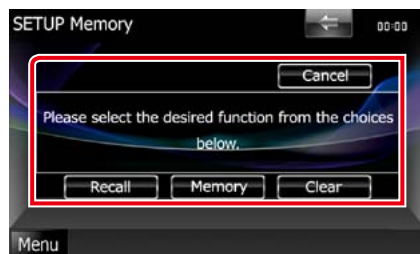

Recall

Pozivanje pohranjenih postavki.

Memory

Pohrana trenutnih postavki.

Clear

Brisanje trenutno pohranjenih postavki.

Cancel

Poništavanje memoriranja/pozivanja postavki.

Postavke zaslona

1 | Dodirnite [Menu] u bilo kojem zaslonu.

2 | Dodirnite [SETUP].

Prikazuje se zaslon izbornika SETUP.

3 | Dodirnite [Display].

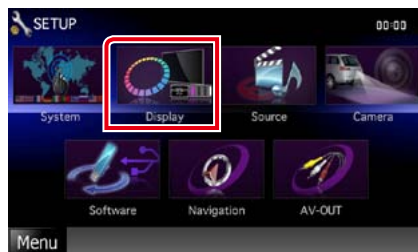

Prikazuje se izbornik zaslona.
Za svaku funkciju pogledajte poglavlje koje slijedi.

- **Podešavanje kuta monitora **DNX7**** ([str.74](#))
- **Podešavanje boje na zaslonu** ([str.75](#))
- **Promjena slike u pozadini** ([str.76](#))

Kontrola nagiba monitora **DNX7**

Moguće je podesiti položaj monitora.

1 | Dodirnite [Angle] u izborniku zaslona.

Prikazuje se zaslon za podešavanje kuta.

2 | Odaberite broj koji želite postaviti za kut zaslona.



Zadana vrijednost je "0".

NAPOMENA

- Trenutni kut monitora možete spremiti kao kut tijekom isključivanja. Dodirnite [Memory] kad odaberete željeni kut. Međutim, postavljena vrijednost vraća se na "0" ako odvojite prednju ploču.
- Prednja ploča može se podesiti tako da se automatski otvara prilikom isključivanja kontakta, kako bi se mogla odvojiti za zaštitu od krađe. Dodirnite [ON] za [Auto Open].

Usklađivanje boja upravljačke ploče

Možete podesiti boju osvjetljenja zaslona i gumba.

Stavke koje se mogu odabrati su različite i ovise o modelu uređaja.

1 | Dodirnite [Color] u izborniku zaslona.

Prikazuje se zaslon boje.

2 | Dodirnite [SET] za [Panel Color Coordinate].

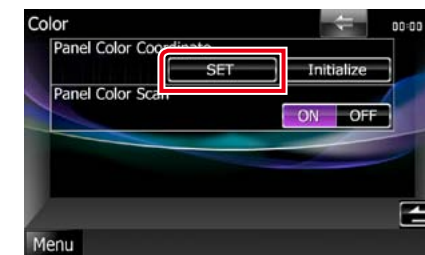

Prikazuje se zaslon za usklađivanje boje upravljačke ploče.

NAPOMENA

- Možete dodirnuti [SET] ili [Initialize] kad je [Panel Color Scan] postavljeno na isključeno.
- Dodirnite [Initialize] za vraćanje tvorničkih postavki.

3 | Dodirnite željenu boju.

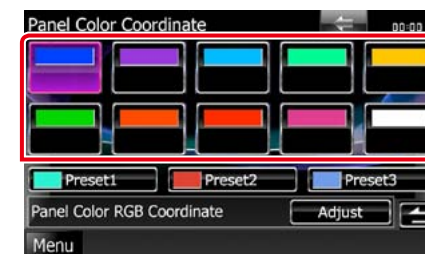

Spremanje korisnički prilagođene boje

Možete spremiti boju koju ste sami odabrali iz spektra.

1 | Dodirnite [Adjust] u zaslonu za usklađivanje boje upravljačke ploče.

Prikazuje se zaslon za usklađivanje boje upravljačke ploče RGB.

2 | Upotrijebite [◀] i [▶] za podešavanje svake vrijednosti boje.

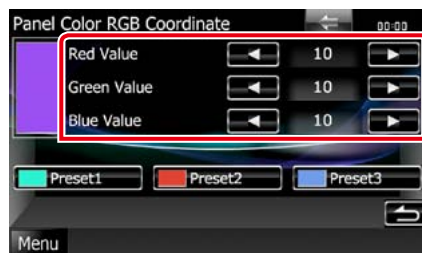

3 | Dodirnite željenu tipku prethodno memorirane vrijednosti na 2 sekunde.

Funkcija stalnog mijenjanja boje upravljačke ploče

Možete podesiti da se boja upravljačke ploče stalno mijenja korištenjem boja iz dostupnog spektra.

1 | Dodirnite [ON] za [Panel Color Scan] u zaslonu boje.

Stalna promjena boje upravljačke ploče postavljena je na uključeno.

Promjena slike u pozadini

Možete učitati sliku sa spojenog USB uređaja i postaviti je kao sliku pozadine.

Prije obavljanja postupka, morate spojiti uređaj sa kojeg želite učitati sliku.

1 | Dodirnite [Background] u izborniku zaslona.

Prikazuje se zaslon pozadine.

2 | Dodirnite [STANDBY].

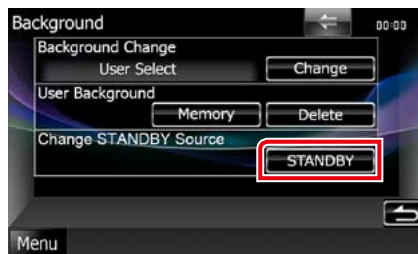

3 | Dodirnite [Memory] za [User Background].

Prikazuje se zaslon za odabir korisničke datoteke za pozadinu.

4 | Odaberite sliku koju želite učitati.

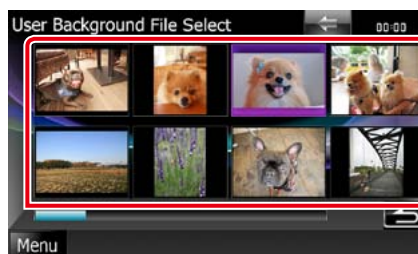

5 | Dodirnite [Enter].

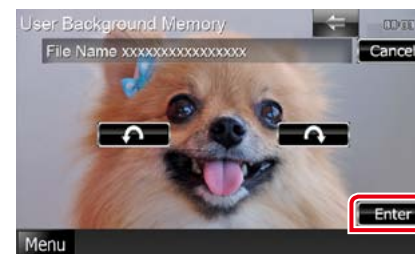

Odabrana slika se učitava i prikaz se vraća na zaslon pozadine.

NAPOMENA

- Ako dodirnete [↶] slika se okreće u smjeru suprotnom od smjera kazaljke na satu.
- Ako dodirnete [↷] slika se okreće u smjeru kazaljke na satu.

6 | Dodirnite [Change] za [Background Change] u zaslonu pozadine.

7 | Odaberite sliku za pozadinu i dodirnite [Enter].

NAPOMENA

- Pogledajte [Mediji i datoteke koji se mogu reproducirati \(str.100\)](#) za specifikacije slika koje se mogu očitavati.
- Ako dodirnete [Delete] u zaslonu pozadine, slika pozadine će se izbrisati. Nakon dodirivanja [Delete], prikazuje se poruka za potvrdu. Slijedite poruku i dovršite radnju.

Postavke navigacije

Možete podešavati parametre navigacije.

1 | Dodirnite [Menu] u bilo kojem zaslonu.

2 | Dodirnite [SETUP].

Prikazuje se zaslon izbornika SETUP.

3 | Dodirnite [Navigation].



Prikazuje se zaslon SETUP za navigaciju.

4 | Svaku stavku podesite na sljedeći način.



NAV Interrupt Speaker

Odabir zvučnika koji će se koristiti za glasovno navođenje navigacijskog sustava.

Front L: Uključivanje prednjeg lijevog zvučnika za glasovno navođenje.

Front R: Uključivanje prednjeg desnog zvučnika za glasovno navođenje.

Front All (zadano): Uključivanje oba prednja zvučnika za glasovno navođenje.

NAV Voice Volume

Podešavanje glasnoće glasovnog navođenja navigacijskog sustava. Tvornički je postavljeno na "25".

NAV Mute

Isključuje zvuk stražnjih zvučnika tijekom glasovnog navođenja navigacijskog sustava. Tvornički je postavljeno na "ON".

Postavke kamere

Možete podešavati parametre kamere.

- 1 | **Dodirnite [Menu] u bilo kojem zaslonu.**
- 2 | **Dodirnite [SETUP].**
Prikazuje se zaslon izbornika SETUP.
- 3 | **Dodirnite [Camera].**

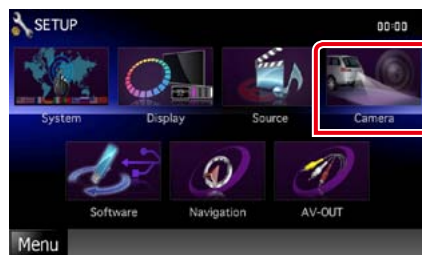

Prikazuje se zaslon SETUP za kameru.

- 4 | **Svaku stavku podesite na sljedeći način.**

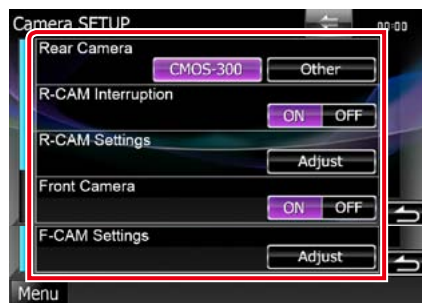

Rear Camera*1 [DNX7]

Služi za odabir vrste kamere za vožnju unazad koja će se koristiti.

CMOS-3xx: Ako je spojena serija CMOS-300 s kompletom ID 1.

Other (zadano): Kad je spojena druga kamera.

R-CAM Interruption

Određuje način promjene prikaza. Vrijednosti koje se mogu postaviti su ON i OFF.

ON: Prebacuje na prikaz video zapisa kamere za vožnju unazad prilikom uključivanja brzine za vožnju unazad, ili ako se gumb <AUD> [DNX7] ili <SCRN> [DNX5] [DNX4] drži pritisnutim 1 sekundu.

OFF (zadano): Prebacuje na prikaz video zapisa kamere za vožnju unazad ako se gumb <AUD> [DNX7] ili <SCRN> [DNX5] [DNX4] drži pritisnutim 1 sekundu.

R-CAM Settings*2 [DNX7]

Podešavanje serije CMOS-300 s kompletom ID 1. Za pojedini pogledajte upute za uporabu vaše kamere.

Front Camera*1 [DNX7]

Uključite ovu postavku kada je serija CMOS-300 spojena s kompletom ID 2. Vrijednosti koje se mogu postaviti su ON i OFF. Tvornički je postavljeno na "OFF".

F-CAM Settings*3 [DNX7]

Podešavanje serije CMOS-300 s kompletom ID 2 set. Za pojedini pogledajte upute za uporabu vaše kamere.

*1 Ove postavke mogu se podešavati samo dok je uključena ručna kočnica.

*2 Ovu postavku moguće je postaviti samo kada je ručna kočnica uključena i kada je odabrana serija CMOS-300.

*3 Ova postavka može se podešavati dok je uključena ručna kočnica i nakon što se "Front Camera" postavi na [ON].

Podaci o softveru

Provjerite inačicu softvera na ovom uređaju.

- 1 | **Dodirnite [Menu] u bilo kojem zaslonu.**
- 2 | **Dodirnite [SETUP].**
Prikazuje se zaslon izbornika SETUP.
- 3 | **Dodirnite [Software].**

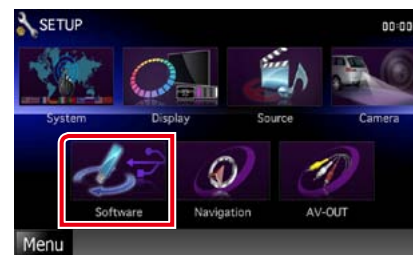

Prikazuje se zaslon s informacijama o softveru.

- 4 | **Potvrdite inačicu softvera. Ako je potrebno dodirnite [Update].**

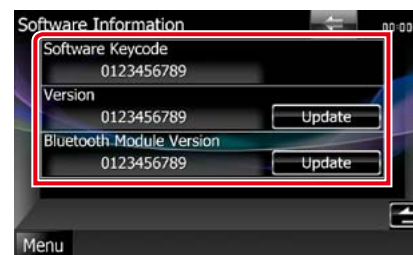

NAPOMENA

- Upute za ažuriranje softvera potražite u odgovarajućem priručniku za postupak ažuriranja koji se isporučuje uz softver.
- Verzija [Bluetooth Module Version] dostupna je samo za [DNX7].

Postavke AV ulaza

Možete podešavati postavke AV ulaza.

- 1 | **Dodirnite [Menu] u bilo kojem zaslonu.**
- 2 | **Dodirnite [SETUP].**
Prikazuje se zaslon izbornika SETUP.
- 3 | **Dodirnite [Source].**

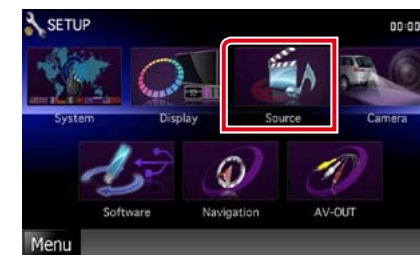

- 4 | **Dodirnite [AV-IN SETUP] na popisu.**
Prikazuje se zaslon AV-IN SETUP.

- 5 | **Svaku stavku podesite na sljedeći način.**

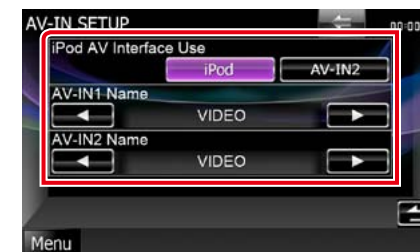

iPod AV Interface Use*1

Postavlja priključak na koji je spojen iPod. Vrijednosti koje se mogu zadati su iPod i AV-IN2. Tvornički je postavljeno na "iPod".

AV-IN1 Name/AV-IN2 Name*2

Odabir naziva koji će se prikazati kada odaberete sustav koji je spojen preko AV INPUT ulaza. Tvornički je postavljeno na "VIDEO".

*1 Ova stavka se može postaviti dok je kao izvor odabrano stanje pripravnosti i dok je iPod odspojen.

*2 [AV-IN2 Name] može se podešavati nakon odabira "AV-IN2" za [iPod AV Interface Use].

Postavke sučelja AV izlaza

Možete odabrati AV izvor čiji će signal biti poslan putem AV OUTPUT izlaza. Zadano je "VIDEO1."

- 1 | Dodirnite [Menu] u bilo kojem zaslonu.
- 2 | Dodirnite [SETUP].
Prikazuje se zaslon izbornika SETUP.
- 3 | Dodirnite [AV-OUT].



Prikazuje se zaslon sučelja AV-OUT.

- 4 | Dodirnite [◀] ili [▶] kako biste postavili [AV-OUT] na VIDEO, DISC, TV DNX7, DNX5, iPod ili OFF.

Upravljanje vanjskim uređajem DNX7

Upravljanje napajanjem vanjskog uređaja.

- 1 | Dodirnite [EXT SW] u zaslonu za podešavanje izvora.



Prikazuje se upravljački zaslon EXT SW.

NAPOMENA

- Ako se [EXT SW] ne prikaže, dodirnite [◀◀].

- 2 | Dodirnite željenu tipku.

Isključite ili uključite napajanje vanjskog uređaja.

NAPOMENA

- Da biste koristili ovu funkciju, morate spojiti relejni sklop dostupan u prodaji. Spojite vanjski uređaj koji želite kontrolirati pomoću tog relejnog sklopa.
- Pogledajte [EXT SW postavke \(str.73\)](#) za informacije o specifikacijama za uključivanje i isključivanje postavke.

Upravljanje zvukom

NAPOMENA

- Svaka radnja u ovom dijelu može se pokrenuti iz višefunkcijskog izbornika.

Možete podešavati različite postavke poput audio balansa ili razine dubokotonskog zvučnika.

1 | Dodirnite [Menu] u bilo kojem zaslonu.

2 | Dodirnite [Audio].

Prikazuje se audiozaslon.zaslon

Za svaku funkciju pogledajte poglavlje koje slijedi.

- **Audio postavke** (str.82)
- **Upravljanje zvukom** (str.86)
- **Upravljanje ekvilizatorom** (str.87)
- **Upravljanje zonama** (str.89)
- **Postavljanje proširivača polja zvuka** **DNX7** (str.89)
- **Postavljanje položaja za slušanje** **DNX7** (str.90)

Audio postavke

1 | Dodirnite [Audio SETUP].

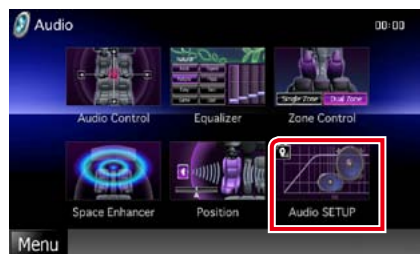

DNX7

Prikazuje se zaslon Audio POSTAVKE.



Za svaku funkciju pogledajte poglavlje koje slijedi.

- **Postavljanje zvučnika** (str.82)
- **Postavljanje tipa automobila** (str.84)
- **Odabir DSP-a** (str.85)
- **Postavljanje povišenja** (str.85)

DNX5 DNX4

Prikazuje se zaslon za odabir zvučnika.

- **Postavljanje zvučnika** (str.82)

Postavke zvučnika

Moguće je odabrati vrstu zvučnika i njegovu veličinu kako bi se postigle najbolje karakteristike zvuka.

Kad je odabrana vrsta zvučnika i veličina, mreža zvučne skretnice zvučnika i krivulja ekvilizatora postavljaju se automatski.

1 | Dodirnite [Speaker Select] u zaslonu Audio POSTAVKE. DNX7

Prikazuje se zaslon za odabir zvučnika.



2 | Dodirnite zvučnik koji želite podešiti i postavite svaku stavku na sljedeći način.



Subwoofer DNX5 DNX4

Odaberite ako koristite dubokotonski zvučnik.

Tweeter DNX7

Ukoliko odaberete prednje zvučnike, moguće je podešiti visokotonski zvučnik.

Ako koristite visokotonski zvučnik sa prednjim zvučnicima, odaberite postavku "ON".

X'over

Prikazuje zaslon postavke zvučne skretnice zvučnika.

Moguće je ugoditi i zvučnu skretnicu koja je postavljena automatski odabirom vrste zvučnika.

Pojedinosti potražite u dijelu [Postavke zvučne skretnice](#) (str.83)

3 | Odaberite veličinu zvučnika koristeći [◀] i [▶]. Veličina zvučnika je različita ovisno o tipu zvučnika i uređaja.

DNX7

Prednji

OEM, 8 cm, 10 cm, 12 cm, 13 cm, 16 cm, 17 cm, 18 cm, 4x6, 5x7, 6x8, 6x9, 7x10

Stražnji

None, OEM, 8 cm, 10 cm, 12 cm, 13 cm, 16 cm, 17 cm, 18 cm, 4x6, 5x7, 6x8, 6x9, 7x10

Dubokotonski zvučnik

NONE, 16 cm, 20 cm, 25 cm, 30 cm, 38 cm ili više

NAPOMENA

- Odaberite "None" ako nemate zvučnike.

DNX5 DNX4

Prednji

Standardno, široko, srednje, usko

Postavke zvučne skretnice

Možete podešiti prijelazne frekvencije zvučnika.

1 | Dodirnite zvučnik za postavljanje zvučne skretnice u zaslonu za odabir zvučnika.

2 | Dodirnite [X'over].

Prikazuje se zaslon X'over.

3 | Svaku stavku podešite na sljedeći način.

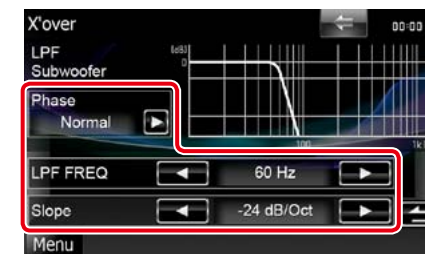

Phase*

Postavlja fazu izlaza dubokotonskog zvučnika. Prilikom postavke "Reverse", faza se zakreće za 180 stupnjeva.

HPF FREQ

Podešavanje visokopropusnog filtra. (Kada je na zaslonu za odabir zvučnika odabran prednji ili stražnji zvučnik)

LPF FREQ

Podešavanje niskopropusnog filtra. (Kada je na zaslonu za odabir zvučnika odabran dubokotonski zvučnik)

Slope DNX7

Podešavanje nagiba zvučne skretnice.

* Ova funkcija dostupna je u posebnoj situaciji.

DNX5 DNX4 Samo kad je "Subwoofer" postavljen na "ON" u postavkama "Speaker Setup" i kad je stavka "LPF FREQ" postavljena na sve osim "Through".

Postavljanje tipa vozila

DNX7

Možete podesiti vrstu vozila i sustav zvučnika, itd.

1 | Dodirnite [Car Type] u zaslonu Audio SETUP.

Prikazuje se zaslon vrste vozila.

2 | Odaberite vrstu vašeg vozila s popisa.

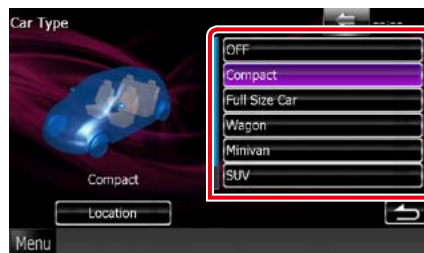

NAPOMENA

- Ako je odabrana vrsta vašeg automobila, digitalno usklađivanje vremena i ekvilizator postavljaju se automatski (podešavanje vremena izlaza zvuka za svaki kanal) za najbolji surround učinak.

Postavke položaja zvučnika

1 | U zaslonu vrste vozila dodirnite [Location].

Prikazuje se zaslon položaja zvučnika.

2 | Odaberite položaj zvučnika koristeći [▶].



Front Speaker

Odaberite jednu od lokacija "Door"/"On Dash"/"Under Dash".

Rear Speaker

Odaberite lokaciju: "Door"/"Rear Deck," "2nd Row"/"3rd Row" (Minivan, Minivan (Long)).

Odabir DSP-a DNX7

Možete odabrati želite li koristiti sustav DSP (digitalni procesor signala).

1 | Dodirnite [Bypass] ili [Through] za [DSP Select] u zaslonu Audio SETUP.

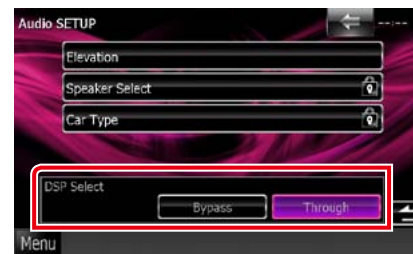

Bypass

DSP nema učinka.

Through

DSP ima učinka.

NAPOMENA

- Kada se način rada postavi u [Bypass], DSP sustav se ne može podešavati.

Povišenje DNX7

Možete virtualno povišiti položaj zvuka koji dolazi iz zvučnika.

1 | Dodirnite [Elevation] na zaslonu Audio SETUP.



Prikazuje se zaslon za povišenje.

2 | Odaberite razinu povišenja: [High], [Low] ili [OFF].

Općenito audio upravljanje

1 | Dodirnite [Audio Control].

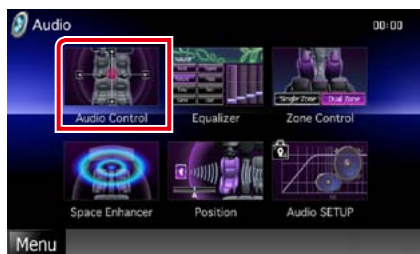

2 | Svaku stavku podesite na sljedeći način.



Fader #/Balance

Podešavanje balansa zvuka oko dodirnutog područja.

[◀] i [▶] podešava balans zvuka lijevo i desno.

[▲] i [▼] podešava balans zvuka sprijeda i straga.

Volume Offset*

Fino podešavanje glasnoće trenutnog izvora radi smanjivanja razlike u glasnoći između različitih izvora.

Subwoofer Level

Podešavanje glasnoće dubokotonskog zvučnika. Ova postavka nije dostupna kad je dubokotonski zvučnik podešen na "None". Pogledajte [Postavke zvučnika \(str.82\)](#).

Bass Boost **DNX7**

Postavlja razinu basa na "OFF"/"Level1"/"Level2"/"Level3".

Loudness **DNX5** **DNX4**

Uključivanje ili isključivanje funkcije podešavanja glasnoće. Ako je uključeno visoki i niski tonovi automatski se pojačavaju dok je glasnoća mala. Može se podešavati samo kad je funkcija zone ([str.89](#)) postavljena na isključeno.

* Ako ste prvo poglasnili zvuk, a zatim ga stišali pomoću tipke "Volume Offset", zvuk pri prelasku na drugi izvor može biti iznimno glasan.

Upravljanje ekvilizatorom

Ekvilizator možete podešavati odabirom optimalne postavke za svaku kategoriju. Ako koristite **DNX7**, ekvilizator možete podešavati i ručno.

1 | Dodirnite [Equalizer].



Prikazuje se zaslon ekvilizatora.

DNX7 funkcija

Upravljanje krivuljama EQ

1 | Odabir krivulje ekvilizatora: [Natural], [Rock], [Pops], [Easy], [Top40], [Jazz], [Powerful], [iPod] ili [User].



NAPOMENA

• [iPod] je dostupno samo ako je izvor iPod.

Ručno upravljanje ekvilizatorom

Ova postavka ne može se podešavati ako odaberete [iPod] u zaslonu ekvilizatora.

- 1 | Dodirnite [EQ] u zaslonu ekvilizatora.
- 2 | Dodirnite zaslon i podesite grafički ekvilizator po željama.



Razina pojačanja (područje uokvireno svijetlo zelenom bojom)

Razina pojačanja može se podešavati dodirivanjem svakog stupca frekvencije. Razina se može podešavati i dodirivanjem [◀], [▶], [▲] i [▼]. Upotrijebite [◀] i [▶] za odabir frekvencije, a [▲] i [▼] za podešavanje razine.

EQ INIT

Vraća prethodnu razinu za koju je namještena razina pojačanja.

Flat

Krivulja tona postaje ravna.

Bass EXT (postavka povećanja basa)

Kada je uključeno, frekvencija ispod 62,5 Hz se postavlja na istu razinu pojačanja kao 62,5 Hz.

Loudness

Kada je uključeno, pojačavaju se niski i visoki tonovi.

Highway Sound

Pojačava određeni raspon zvukova koji se slabo čuju zbog buke na cesti. Pogledajte [Postavka Highway sound \(str.88\)](#).

SW Level

Podešavanje glasnoće dubokotonskog zvučnika. Ova postavka nije dostupna kada je subwoofer postavljen na "OFF". Pogledajte [Postavke zvučnika \(str.82\)](#).

Postavka Highway sound

Možete pojačati određeni raspon zvukova koji se slabo čuju zbog buke na cesti.

- 1 | Dodirnite [Highway Sound] na zaslonu grafičkog ekvilizatora.

Pojavljuje se zaslon Highway sound.



- 2 | Odaberite razinu povišenja: [High], [Low] ili [OFF].

DNX5 DNX4 funkcija

Upravljanje krivuljama ekvilajzera

- 1 | Odaberite jednu od krivulja EQ [Natural], [Rock], [Pops], [Easy], [Top40], [Jazz] ili [User] koristeći [◀] i [▶].

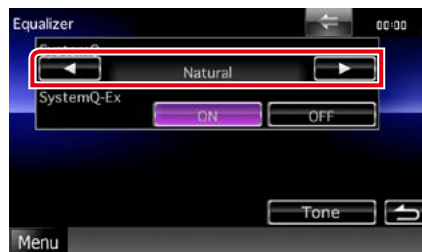

Upravljanje sustavom Q-Ex

Odabir stavki koje želite podesiti u krivulji tona. Ako ovu postavku isključite, za krivulje tona moći ćete postaviti samo "Level".

- 1 | Dodirnite [ON] ili [OFF] za [SystemQ-Ex].

Ručno upravljanje ekvilizatorom

- 1 | Dodirnite [Tone] u zaslonu ekvilizatora.
- 2 | Svaku stavku podesite na sljedeći način.

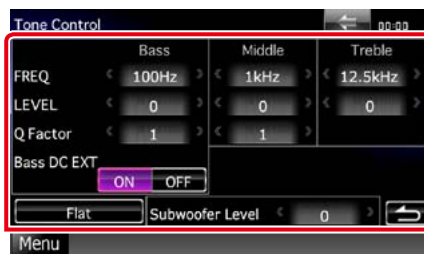

FREQ

Podešava frekvencijsko središte za svaki raspon. Vrijednosti koje se mogu podesiti su sljedeće.

Bass: 40Hz/50Hz/60Hz/70Hz/80Hz/100Hz/120Hz/150Hz (tvornički je postavljeno na "100Hz")

Middle: 500 Hz/1 kHz/1,5 kHz/2 kHz (tvornički je postavljeno na "1 kHz")

Treble: 10 kHz/12,5 kHz/15 kHz/17,5 kHz (tvornički je postavljeno na "12,5 kHz")

LEVEL

Podešava razinu pojačanja za svaki raspon. Svaka od postavki podešena je između -8dB i 8dB, a tvornički zadana vrijednost iznosi "0dB".

Q Factor

Podešavanje vrijednosti Q za duboke i srednje tonove.

Vrijednosti koje se mogu podesiti su sljedeće.

Bass: 1/1,25/1,5/2 (tvornički je postavljeno na "1")

Middle: 1/2 (tvornički je postavljeno na "1")

Bass DC EXT

Uključivanje ili isključivanje DC EXT-a za basove. Tvornički je postavljeno na "OFF".

Ako odaberete "ON", središte frekvencije basova proširuje se na niski registar za približno 20%.

[Flat]

Razina tona postaje 0 (ravno).

Subwoofer Level

Podešavanje glasnoće dubokotonskog zvučnika. Ova postavka nije dostupna kada je subwoofer postavljen na "OFF".

Pogledajte [Postavke zvučnika \(str.82\)](#).

Upravljanje zonama

Možete odabrati drugačiji izvor za prednji i stražnji dio vozila.

- 1 | Dodirnite [Zone Control].

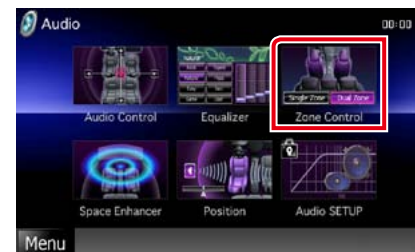

Prikazuje se zaslon za upravljanje zonama.

- 2 | Dodirnite [Dual Zone].



- 3 | Svaki izvor podesite na sljedeći način.



[▶] (prednji izvor, stražnji izvor)

Odabir izvora zvuka za svaku od stavki.

[▼], [▲] (Rear VOL.)

Podešavanje glasnoće stražnjeg kanala.

[Single Zone]

Dodirnite za isključivanje funkcije dvostruke zone.

NAPOMENA

- Kada je uključen zvuk na stražnjim zvučnicima, audio izvor koji je uključen na izlaznom AV priključku (OUTPUT) se također priključuje na isti izvor.
- Kad je uključena funkcija dvostruke zone, sljedeće funkcije nisu dostupne.
- Izlaz iz dubokotonskog zvučnika
- Podešavanje razine pojačanja dubokotonskog zvučnika/pojačivača basa **DNX7** (str.86)
- Upravljanje ekvilizatorom/Proširivač polja zvuka **DNX7**/Položaj za slušanje **DNX7** (str.87, 89, 90)
- Kontrola premošćenja DSP-s **DNX7**/postavljanje zvučnika/Postavljanje tipa vozila **DNX7** (str.85, 82, 84)

Proširivač polja zvuka DNX7

- 1 | Dodirnite [Space Enhancer].



Prikazuje se zaslon proširivača polja zvuka.

- 2 | Dodirnite [Small], [Large] ili [OFF].

Vrijednost svake postavke označava razinu pojačanja zvuka.

NAPOMENA

- Ova postavka nije dostupna dok je kao izvor odabran prijemnik.

Položaj za slušanje DNX7

Moguće je ugoditi zvučne efekte prema mjestu gdje sjedite.

1 | Dodirnite [Position].

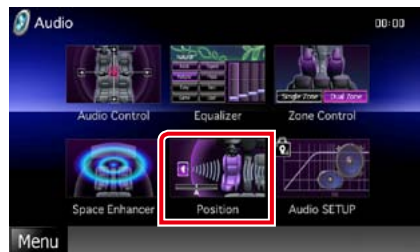

Prikazuje se zaslon položaja.

2 | Odaberite položaj za slušanje: [Front R] (naprijed desno), [Front L] (naprijed lijevo), [Front All] (svi naprijed), ili [All] pomoću [◀] i [▶].



Podešavanje DTA položaja

Moguće je fino ugoditi vaš položaj pri slušanju.

1 | U zaslону za odabir položaja dodirnite [Adjust].

2 | Odaberite zvučnik koji želite podesiti dodirivanjem ikone zvučnika.



3 | Postavite DTA na sljedeći način.



[◀], [▶]

Podesite postavku DTA položaja.

Gain

Dodirnite za podešavanje pojačanja za svaki zvučnik.

NAPOMENA

- Fino podesite navedeno vrijeme kašnjenja signala iz zvučnika da biste dobili prikladnije okruženje za vaše vozilo.
- Ako navedete udaljenost od središta za trenutno postavljeni položaj za slušanje svakog zvučnika, vrijeme odgode će se automatski izračunati i postaviti.
 - ① Odredite središte trenutno postavljenog položaja za slušanje kao referentnu točku.
 - ② Izmjerite udaljenosti o referentne točke do zvučnika.
 - ③ Izračunajte razliku udaljenosti između najudaljenijeg zvučnika i ostalih zvučnika.
 - ④ Unesite razlike izračunate u koraku ③ za svaki pojedinačni zvučnik.
 - ⑤ Podesite pojačanje za svaki pojedinačni zvučnik. Zvuk će se prebaciti na zvučnik s povećanjem.

Primjer: Kada je stavka [Front All] odabrana kao položaj za slušanje

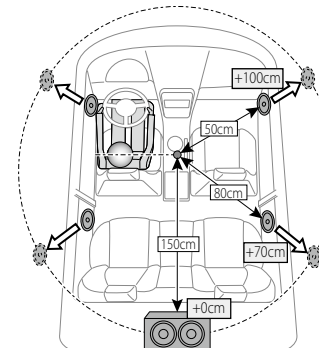

Daljinski upravljač

Uređajem se može upravljati putem daljinskog upravljača.

Za DNX5510BT daljinski upravljač se isporučuje s uređajem.

Za DNX7210BT, DNX5210BT i DNX4210BT daljinski upravljač je dodatna oprema (KCA-RCDV331).

▲OPREZ

- Postavite daljinski upravljač na mjesto gdje se neće pomicati prilikom kočenja ili drugih manevara. U suprotnom, moglo bi doći do opasnosti da daljinski upravljač padne i zaglavi se ispod papučica u vožnji.
- Nemojte ostavljati bateriju blizu plamena ili na izravnom sunčevom svjetlu. Može doći do požara, eksplozije ili pregrijavanja.
- Nemojte puniti, kratko spojati, trgati ili zagrijavati bateriju ili ju baciti u vatru. Takvi postupci mogu uzrokovati curenje tekućine iz baterije. Ako prolivena tekućina dođe u dodir s očima ili odjećom, odmah isperite vodom i obratite se liječniku.
- Spremite bateriju izvan dohvata djece. Ako dijete ipak proguta bateriju, odmah potražite liječničku pomoć.

Umetanje baterija

Ako daljinski upravljač radi samo na maloj udaljenosti ili ne radi uopće, moguće je da su se baterije ispraznile.

U tom slučaju, zamijenite obje baterije s novima.

- 1 Umetnite dvije baterije "AAA"/"R03" tako da polovi ⊕ i ⊖ budu pravilno okrenuti, sukladno ilustraciji s unutarnje strane kućišta.

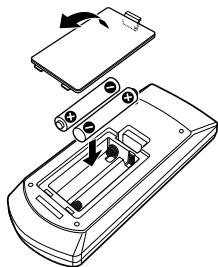

Funkcije gumba daljinskog upravljača

Promjena načina rada

Funkcije kojima se upravlja daljinskim upravljačem ovise o položaju prekidača za odabir načina rada.

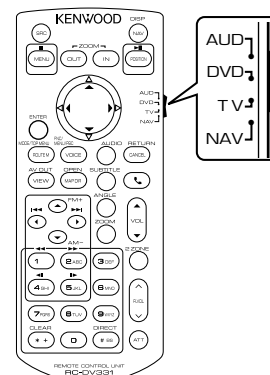

Način rada AUD

Prelazak u ovaj način rada prilikom upravljanja odabranog izvora ili prijemnika i slično.

Način rada DVD

Ovaj način rada odaberite prilikom reproduciranja kompaktnog diska, uključujući DVD, VCD i CD.

Način rada TV [DNX7] [DNX5]

Ovaj način rada uključite za upravljanje TV-om.

Način rada NAV

Ovaj način rada uključite za upravljanje funkcijom navigacije.

NAPOMENA

- Ako upravljate reproduktorom koji nije ugrađen u uređaj, odaberite način rada "AUD".

Direktan način pretraživanja

Korištenjem daljinskog upravljača možete prebaciti direktno na željenu datoteku, mjesto u zapisu, itd. unosom broja koji odgovara sadržaju.

NAPOMENA

- Ova funkcija nije moguća za USB uređaj i iPod.

1 | Nekoliko puta pritisnite gumb <#BS> kako bi se prikazao željeni sadržaj.

Dostupni sadržaji ovise o izvoru.

DVD

Redni broj naslova/Redni broj poglavlja/
Vrijeme reprodukcije/Redni broj stavke*

* Ovu funkciju možda nećete moći koristiti s nekim diskovima ili scenama.

VCD 1.X i 2.X (PBC ISKLJUČEN)

Redni broj zapisa

VCD 2.X (PBC UKLJUČEN)

Redni broj scene/broj

Glazbeni CD

Redni broj zapisa/vrijeme reprodukcije

Audio datoteke

Broj mape/Broj datoteke

Radio (samo DNX7210BT i DNX5210BT)

Vrijednost frekvencije

2 | Unesite broj za sadržaj koji želite reproducirati koristeći numeričku tipkovnicu.

3 | Za DVD ili VCD pritisnite gumb

<Enter>.

Za glazbene CD-ove ili audio datoteke pritisnite gumb <POSITION>.

Za radio pritisnite gumb <<|> ili <>|>.

Reproducira se sadržaj koji ste unijeli.

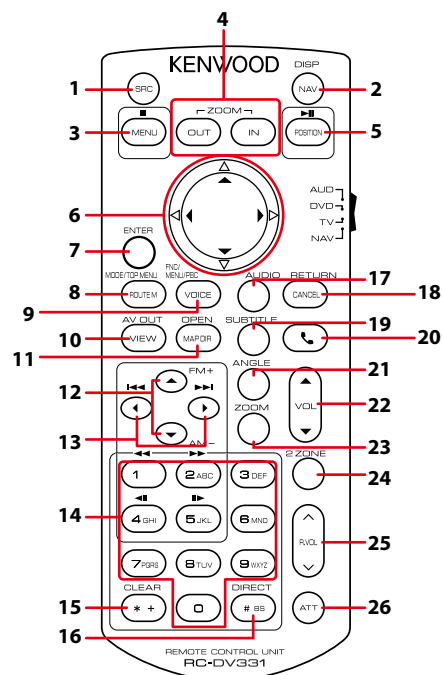

Naziv tipke	Smještaj prekidača za odabir načina rada	Funkcija
1 SRC	–	Odabir izvora za reprodukciju. U načinu rada "hands-free" prekida telefonski poziv.
2 NAV	–	Koristi se za prelazak iz zaslona izvora u zaslon navigacije i obratno.
3 MENU	DVD	Prekida reprodukciju i memorira posljednju točku u kojoj je disk zaustavljen. Posljednja točka može se izbrisati ako se ovaj gumb pritisne dvaput.
	NAV	Prikaz glavnog izbornika.
4 OUT, IN	NAV	Uvećanje navigacijske mape.
	AUD, DVD	Pauzira zapis ili datoteku, a ako se pritisne dvaput nastavlja reprodukciju. Ako je radio izvor u načinu rada AUD, mijenja način traženja postaja (AUTO1, AUTO2, MANUAL).
	TV	Mijenja način traženja postaja ili kanala (AUTO1, AUTO2, MANUAL).
5 POSITION	NAV	Prikaz trenutnog položaja.
	–	–
6 Tipka kursora	DVD	Prebacuje kursor u DVD izbornik.
	NAV	Pomiče kursor ili kartu.
7 ENTER	AUD, DVD, TV	Izvršenje odabrane funkcije.
	NAV	• Pohranjuje odabrani položaj. • Izvršenje odabrane funkcije.
8 ROUTE M	AUD, TV	Svaki put kad ovu tipku pritisnete tijekom reprodukcije video zapisa mijenja se prikaz zaslona.
	DVD	Povratak na glavni izbornik DVD diska.
	NAV	Prikaz izbornika opcija rute.

Naziv tipke	Smještaj prekidača za odabir načina rada	Funkcija
9 VOICE	AUD, TV	Uključuje i isključuje navigaciju.
	DVD	Prikaz DVD izbornika. Uključivanje ili isključivanje funkcije upravljanja tijekom reprodukcije VCD-a.
10 VIEW	NAV	Izgovaranje naredbi glasovnog navođenja.
	AUD, DVD, TV	Mijenja izlaz u AV izvor.
11 MAP DIR	NAV	Biranje između 2D i 3D prikaza mape.
	AUD, DVD, TV	DNX7 Svakim pritiskom tipke, kut prikaza se mijenja.
12 ▲/▼	NAV	Odabir usmjerenja mape prema sjeveru ili prema pravcu kretanja.
	AUD, DVD	Odabir mape za reprodukciju. Dok je radio izvor u načinu rada AUD, mijenja frekvenciju prijema.
13 ◀/▶	TV	Mijenja kanale prijema TV frekvencije.
	AUD, DVD	Odabir zapisa ili datoteke za reprodukciju. Dok je radio izvor u načinu rada AUD, prebacuje na postaje koje se emitiraju a koje prima uređaj.
14 Numerička tipkovnica	TV	Odabire kanal za prijem.
	AUD	Navodi broj koji se pretražuje direktno. Za pojedinosti o direktnom načinu pretraživanja pogledajte Direktan način pretraživanja (str.93) . Dok je radio izvor u načinu rada AUD, ova tipka ima istu funkciju kao u načinu rada TV.
	DVD	• Pritisnite [1] [2] za brzo premotavanje unaprijed/unazad. Brzina traženja prema naprijed/natrag se mijenja svaki put kada pritisnete ovu tipku. • Pritisnite [4] [5] za sporo premotavanje unaprijed/unazad. Uključivanje sporog traženja prema naprijed/natrag se mijenja svaki put kada pritisnete ovu tipku. * *Samo DVD
15 * +	DVD	Pritisnite broj memorirane postaje za njeno uključivanje ([1] - [6]). Brisanje broja.
16 # BS	AUD, DVD, TV	Prebacuje vas u direktni način pretraživanja. Za pojedinosti o direktnom načinu pretraživanja pogledajte Direktan način pretraživanja (str.93) .
17 AUDIO	DVD	Glasovni jezik se mijenja svaki put kada pritisnete ovu tipku.
18 CANCEL	DVD	Prikaz prethodnog zaslona.
	NAV	Poništava radnje.
19 SUBTITLE	DVD	Odabir jezika titlova.
20 ☎	–	Automatski odgovara na dolazni poziv.
21 ANGLE	DVD	Kut slike se mijenja svaki put kada pritisnete ovu tipku.
22 Vol ▲/▼	–	Podešava glasnoću.
23 ZOOM	DVD	Svaki put kad pritisnete ovu tipku mijenja se omjer zuma (1, 2, 3, isključeno).
24 2 ZONE	AUD, DVD, TV	Uključivanje i isključivanje funkcije dvojne zone.
25 R.VOL ▲/▼	–	Podešavanje glasnoće odostraga dok je uključena funkcija dvojne zone.
26 ATT	–	Ako jednom pritisnete tipku smanjit će se glasnoća. Ako tipku pritisnete dvaput vratit će se na prethodnu glasnoću.

Otklanjanje smetnji

Problemi i rješenja

U slučaju smetnji, prvo provjeriti je li sličan problem naveden u tablici u nastavku.

- Neke funkcije ovog uređaja se mogu onemogućiti podešavanjem postavki na uređaju.
- Ono što može izgledati kao kvar uređaja može biti posljedica nepravilnog podešavanja ili krivo spojenih žica.

O postavkama

Problem	Uzrok	Rješenje
<ul style="list-style-type: none"> • Nije moguće podesiti dubokotonski zvučnik. • Nije moguće podesiti fazu dubokotonskog zvučnika. • Nema izlaza iz dubokotonskog zvučnika. • Nije moguće podesiti niskopropusni filter. • Nije moguće postaviti visokopropusni filter. 	Dubokotonski zvučnik nije uključen.	Uključite dubokotonski zvučnik. Pogledajte Postavke zvučnika (str.82) .
	Uključena je funkcija dvostruke zone.	Isključite funkciju dvostruke zone. Pogledajte Upravljanje zonama (str.89) .
<ul style="list-style-type: none"> • Nije moguće odabrati izlazno određite podizvora u dvojnoj zoni. • Nije moguće podesiti glasnoću stražnjih zvučnika. 	Isključena je funkcija dvostruke zone.	Uključite funkciju dvostruke zone. Pogledajte Upravljanje zonama (str.89) .
	Uključena je funkcija dvostruke zone.	Isključite funkciju dvostruke zone. Pogledajte Upravljanje zonama (str.89) .
<ul style="list-style-type: none"> • Nije moguće podesiti ekvalizator. • Nije moguće podešavati zvučnu skretnicu. 	"DSP Select" postavljeno je na "Bypass".	Postavite "DSP Select" na "Through". Pogledajte Odabir DSP-a (str.85) .

O audio funkcijama

Problem	Uzrok	Rješenje
Radio prijem je loš.	Antena na vozilu nije izvučena.	Izvučite antenu do kraja.
	Žica antene nije spojena.	Pravilno spojite žicu. Pogledajte "Connection" u vodiču za prvi početak.
Nije moguća reprodukcija audio datoteka pohranjenih na disku.	"CD Read" je postavljeno na "2".	Postavite "CD Read" na "1". Pogledajte Postavke diska (str.29) .
Biranje mape nije moguće.	Uključena je funkcija nasumične reprodukcije.	Isključite funkciju nasumične reprodukcije.
Ponovljena reprodukcija nije moguća tijekom reproduciranja VCD-a.	Uključena je funkcija PBC.	Isključite funkciju PBC.

Problem	Uzrok	Rješenje
Jedan disk ne radi, dok drugi rade.	Disk je jako prljav.	Očistite disk. Pogledajte Mjere opreza za rukovanje diskovima (str.4) .
	Disk je jako izgreben.	Pokušajte s drugim diskom.
Zvuk preskače kad se reproducira audio datoteka.	Disk je izgreben ili prljav.	Očistite disk. Pogledajte Mjere opreza za rukovanje diskovima (str.4) .
	Snimka je u lošem stanju.	Ponovno snimite datoteku ili upotrijebite drugi disk.

Drugo

Problem	Uzrok	Rješenje
Nema tona osjetnika za dodir.	Priključak za predizlaz je u uporabi.	Ton osjetnika za dodir se ne može oglasiti putem priključka za predizlaz.

Poruke o pogreškama

U slučaju neispravnog rukovanja uređajem na zaslonu se prikazuje poruka u kojoj je navedeno zašto je došlo do neispravnosti.

Poruka o pogrešci	Uzrok	Rješenje
Protect	Uključen je zaštitni krug jer je na kabelu zvučnika nastao kratki spoj ili je kabel došao u dodir sa šasijom.	Pravilno provedite i izolirajte žicu zvučnika pa pritisnite gumb <Reset> (str.99) .
Hot Error	Kada temperatura u uređaju dosegne 60°C ili više, uključuje se zaštitni krug i nije moguće upravljati uređajem.	Uređaj možete opet koristiti nakon što smanjite temperaturu uređaja.
Mecha Error	Došlo je do greške na čitaču diskova.	Izvadite disk i ponovo ga umetnite. Ako ovaj pokazivač nastavi treptati ili ne možete izvaditi disk, obratite se Kenwood zastupniku.
Disc Error	Umetnut je nečitljiv disk.	Upotrijebite drugi disk. Pogledajte Mediji i datoteke koji se mogu reproducirati (str.100) .
Read Error	Disk je jako prljav.	Očistite disk. Pogledajte Mjere opreza za rukovanje diskovima (str.4) .
	Disk je umetnut naopako.	Umetnite disk tako da strana s tekstem gleda prema gore.
Region Code Error	Disk koji ste željeli reproducirati je zaštićen regionalnim kodom i ne može se reproducirati na ovom uređaju.	Pogledajte Regionalni kodovi u svijetu (str.105) ili pokušajte s drugim diskom.
Parental Level Error	Disk koji ste željeli reproducirati ima višu roditeljsku razinu od one koju ste postavili.	Postavite razinu roditeljske zaštite. Pogledajte Razina roditeljske zaštite (str.29) .

Poruka o pogrešci	Uzrok	Rješenje
Error 07–67	Uređaj ne radi ispravno zbog nepoznatog uzroka.	Pritisnite gumb Reset. Ako se poruka "Error 07–67" još uvijek pojavljuje, obratite se najbližem Kenwood zastupniku.
No Device (USB uređaj/SD kartica)	USB uređaj/SD kartica odabrana je kao izvor iako nema spojenog USB uređaja/SD kartice.	Promijenite izvor u bilo koji osim USB-a/iPod-a/SD kartice. Priključite USB uređaj/SD karticu i ponovno za izvor odaberite USB/SD.
Disconnected (za iPod, Bluetooth audio čitač)	iPod/Bluetooth audio čitač je odabran kao izvor, iako nikakav iPod/Bluetooth audio čitač nije priključen.	Promijenite izvor u neki osim iPod/Bluetooth čitača. Priključite iPod/Bluetooth audio čitač, i ponovo promijenite izvor na iPod/Bluetooth.
No Media file (USB uređaj/SD kartica)	Spojeni USB uređaj/SD kartica ne sadrže audio datoteku/AV datoteku koja se može reproducirati. Medij ne sadrži datoteke koje uređaj može reproducirati.	Pogledajte Mediji i datoteke koji se mogu reproducirati (str.100) i pokušajte s drugim USB uređajem/SD karticom.
USB Device Error!!	Spojeni USB uređaj ima veći kapacitet od dozvoljene granice.	Provjerite USB uređaj. Moguće je neki problem s priključenim USB uređajem. Zamijenite izvor bilo kojim drugim osim USB. Skinite USB uređaj.
Authorization Error	Nije uspjelo spajanje na iPod.	<ul style="list-style-type: none"> Uklonite iPod i ponovo ga priključite. Uređaj ne podržava iPod. Pogledajte iPod/iPhone uređaji koji se mogu spojiti (str.102).
Update your iPod	iPod sadrži stariju inačicu softvera od one koju ovaj uređaj podržava.	Uređaj možda ne podržava spojeni model iPod-a. Provjerite je li softver za iPod njegova najnovija inačica. Pogledajte iPod/iPhone uređaji koji se mogu spojiti (str.102) .
Navigation Error. Please turn on power again later.	Došlo je do komunikacijske greške zbog iznimno niske temperature.	Ponovo uključite uređaj nakon zagrijavanja kabine vozila.

Resetiranje uređaja

Ako uređaj ili spojena jedinica ne radi ispravno, resetirajte uređaj.

1 Pritisnite gumb <Reset>.

Uređaj se vraća na tvorničke postavke.

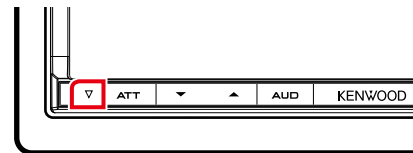

DNX7

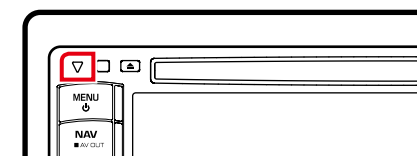

DNX5 DNX4

NAPOMENA

- Odspojite USB uređaj prije nego što pritisnete gumb <Reset>. Pritiskanje gumba <Reset> dok je USB uređaj spojen može oštetiti podatke pohranjene na USB uređaju. Za informacije o tome kako se odspaja USB uređaj pogledajte [Kako se reproducira s medija \(str.13\)](#).
- Kad se uređaj uključi nakon resetiranja, prikazuje se zaslon početnog podešavanja SETUP. Pogledajte [Početno podešavanje postavki \(str.11\)](#).

Dodatak

Mediji i datoteke koji se mogu reproducirati

Na ovom uređaju moguća je reprodukcija sadržaja s različitih medija i iz različitih datoteka.

Popis podržanih diskova

Vrste diskova	Standard	Podrška	Napomena
DVD	DVD Video	○	
	DVD Audio	×	
	DVD-VR	×	
	DVD-R*1	○	• Reprodukcija formata MP3/WMA/AAC/MPEG1/MPEG2/DivX • Višegranična/višesesijska reprodukcija (reprodukcija ovisi o uvjetima nastalih višemedijskih materijala)
	DVD-RW	○	
	DVD+R	○	
	DVD+RW	○	
	DVD-R DL (dvoslojni)	○	samo video format.
	DVD+R DL (dvoslojni)	○	
DVD-RAM	×		
CD	Glazbeni CD*1	○	CD-TEXT
	CD-ROM	○	• Reprodukcija formata MP3/WMA/AAC/MPEG1/MPEG2/DivX
	CD-R	○	• Podržava je višesesijska reprodukcija.
	CD-RW	○	• Skupni zapis nije podržan.
	DTS-CD	○	
	Video CD (VCD)	○	
	Super video CD	×	
	Foto CD	×	
	CD-EXTRA	△	Moguća je jedino reprodukcija sesije glazbenog CD-a
	HDCD	○	
	CCCD	×	
	Ostalo	Dualdisc	×
	Super audio CD	△	Moguća je jedino reprodukcija CD sloja.

*1 Nije kompatibilno s diskovima od 8 cm (3 inča).

○ : Reprodukcija je moguća.

△ : Reprodukcija je djelomično moguća.

×

NAPOMENA

- Prilikom kupnje DRM podržanih sadržaja provjerite registracijski kod pod **DivX postavke (str.43)**. Registracijski kod se prikazuje i mijenja svaki put kada se reproducira datoteka s prikazanim registracijskim kodom radi zaštite od kopiranja.
- DivX sadržaji mogu se reproducirati samo s DVD diskova.

■ Upotreba diskova DualDisc

Kada reproducirate "DualDisc" na ovom uređaju, površina diska koja se ne reproducira se može ogrebiti pri umetanju ili vađenju diska. Budući da površina CD-a s glazbom ne odgovara CD standardu, reprodukcija može biti onemogućena.

("DualDisc" je disk koji na jednoj strani sadrži signale DVD standarda, a na drugoj signale glazbenog CD-a.)

■ O formatu diska

Format diska mora biti jedan od sljedećih.

- ISO 9660 Level 1/2

- Joliet
- Romeo
- Long file name

■ O datotekama

Podržane su sljedeće audio, video i slikovne datoteke.

■ Audio datoteke

- AAC-LC (.m4a)
 - MP3 (.mp3)
 - WMA (.wma)
 - Linearni PCM (WAVE) (.wav)
- *Samo USB za pohranu velike količine podataka

NAPOMENA

- Ako je na istom disku snimljena glazba u normalnom CD formatu i glazba drugih sustava reprodukcije, bit će moguća jedino reprodukcija glazbe snimljene u prvom skupu zapisa.
- WMA i AAC s podržanom opcijom DRM ne mogu se reproducirati.
- Iako su audio datoteke sukladne gore navedenim standardima, reprodukcija može biti onemogućena ovisno o tipu ili stanju medija odnosno uređaja.
- Internetski priručnik o audio datotekama se nalazi na stranici www.kenwood.com/cs/ce/audiophile/. U ovom priručniku su dani detaljni podaci i napomene koje se ne nalaze u ovom priručniku. Preporučamo da također pročitate i internetski priručnik.

■ Video datoteke

- MPEG1 (.mpg, .mpeg, .m1v)
- MPEG2 (.mpg, .mpeg, .m2v)
- DivX (.divx, .div, .avi)
*Samo DVD
- H.264/MPEG-4 AVC (mp4, .m4v)
*Samo USB za pohranu velike količine podataka
- WMV 9 (.wmv, .m2ts)
*Samo USB za pohranu velike količine podataka

■ Slikovne datoteke

Mogu se reproducirati samo slikovne datoteke s USB uređaja.

Datoteke pohranjene na kompaktnim diskovima nisu podržane.

- JPEG (.jpg, .jpeg)
- PNG (.png)
- BMP (.bmp)

NAPOMENA

- BMP i PNG mogu se postaviti samo kao pozadina.

■ Redoslijed reproduciranja datoteka

U primjeru dolje prikazanog stabla mapa/datoteka, datoteke se izvode redom od ① do ⑩.

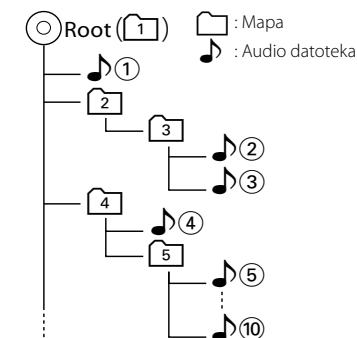

iPod/iPhone uređaji koji se mogu spojiti

Na ovaj uređaj mogu se spojiti sljedeći modeli.

S ovog uređaja možete upravljati iPod/iPhone uređajem tako da spojite iPod/iPhone (komercijalni proizvod) sa stanicom pomoću dodatnog kabela za spajanje iPod-a (KCA-iP202). Riječ "iPod" koja se pojavljuje u ovom priručniku označava iPod/iPhone spojen pomoću kabela KCA-iP202 (dodatna oprema).

Made for

- iPod nano (6th generation)
- iPod nano (5th generation)
- iPod nano (4th generation)
- iPod nano (3rd generation)
- iPod with video
- iPod classic
- iPod touch (4th generation)
- iPod touch (3rd generation)
- iPod touch (2nd generation)
- iPod touch (1st generation)
- iPhone 4S
- iPhone 4
- iPhone 3GS
- iPhone 3G
- iPhone

NAPOMENA

- Za informacije o usklađenosti iPod/iPhone softvera posjetite www.kenwood.com/cs/ce/ipod/.
- Spajanjem iPod/iPhone uređaja pomoću dodatnog kabela za spajanje iPod-a (KCA-iP202) možete osigurati napajanje iPod/iPhone uređaja i puniti ga dok slušate glazbu. Međutim, ovaj uređaj mora biti uključen.
- Ako pokrenete reprodukciju nakon što spojite iPod, prvo će se reproducirati glazba koja je svirala na iPodu.
U ovom slučaju, "Reading" se prikazuje bez prikaza naziva mape, itd. Promjenom stavke pregleda prikazat će se ispravni naslov, itd.
- Kad je na ovaj uređaj spojen iPod, na njemu se prikazuje "KENWOOD" ili "✓" kako biste bili obaviješteni da ne možete upravljati iPod-om.

USB uređaji koji se mogu koristiti

Na ovom uređaju možete koristiti USB uređaje za masovnu pohranu.

Riječ "USB uređaj" koja se pojavljuje u ovom priručniku označava memorijske uređaje i digitalne audio reproduktore koji se prepoznaju kao uređaji za masovnu pohranu.

■ O sustavu datoteka

Sustav datoteka mora biti jedan od sljedećih.

- FAT16
- FAT32

NAPOMENA

- Kad je na ovaj uređaj spojen USB uređaj, može se puniti preko USB kabela.
- USB uređaj postavite na mjesto na kojem neće utjecati na sigurnost u vožnji.
- Ne možete spojiti USB uređaj putem USB sabirnice ili čitača memorijskih kartica.
- Načinite sigurnosnu kopiju audio datoteka koje koristite na ovom uređaju. Datoteke se mogu izbrisati ovisno o uvjetima rada USB uređaja. Ne snosimo odgovornost za štete nastale zbog brisanja podataka.
- S ovim uređajem nije isporučen USB uređaj. Potrebno je nabaviti USB uređaj dostupan u prodaji.
- Za spajanje USB uređaja se preporuča uporaba kabela CA-U1EX (opcija). (Međutim, maksimalno napajanje za CA-U1EX iznosi 500 mA). Nije moguće jamčiti dobru reprodukciju ukoliko koristite kabel koji nije USB kompatibilan.

SD kartica koja se može koristiti (samo DNX7210BT i DNX5210BT)

Uređaj može reproducirati sadržaje s memorijskih kartica SD/SDHC koje su usklađene sa standardom SD ili SDHC.

Potreban je poseban adapter za korištenje kartica miniSD, miniSDHC, microSD i microSDHC.

Ne može se koristiti kartica MultiMedia (MMC).

Pokazivači na traci stanja

Dolje je naveden popis pokazivača na traci stanja u zaslonu.

Na traci se prikazuje trenutno stanje ovog uređaja.



Traka stanja

■ Općenito

ATT

Uključen je prigušnik.

DUAL

Uključena je funkcija dvostruke zone.

TEL

Pokazuje stanje veze za Bluetooth hands-free uređaj.

- Bijela: Spojeno
- Narančasta: Nije spojeno

LOUD DNX5 DNX4

Uključena je funkcija podešavanja glasnoće.

■ DVD/CD

FO-REP

Uključena je funkcija ponavljanja mape.

IN

Disk je umetnut.

- Bijela: Disk je u uređaju.
- Narančasta: Greška na čitaču diskova.

VIDEO

Identificira video datoteku.

MUSIC

Identificira glazbenu datoteku.

RDM

Uključena je funkcija nasumične reprodukcije.

REP

Uključena je funkcija ponavljanja.

C-REP

Uključena je funkcija ponavljanja poglavlja.

T-REP

Uključena je funkcija ponavljanja naslova.

■ VCD

1chLL/2chLL

Identificira lijevi audio izlaz za kanal 1 ili 2.

1chLR/2chLR

Identificira jednokanalni audio izlaz za kanal 1 ili 2.

1chRR/2chRR

Identificira desni audio izlaz za kanal 1 ili 2.

1chST/2chST

Identificira stereo audio izlaz za kanal 1 ili 2.

LL

Identificira lijevi audio izlaz.

LR

Identificira mono audio izlaz.

RR

Identificira desni audio izlaz.

STEREO

Identificira stereo audio izlaz.

PBC

Uključena je funkcija PBC.

SVCD

Identificira Super Video CD.

VER1

VCD verzija je 1.

VER2

VCD verzija je 2.

REP

Uključena je funkcija ponavljanja.

■ USB

FO-REP

Uključena je funkcija ponavljanja mape.

VIDEO

Identificira video datoteku.

MUSIC

Identificira glazbenu datoteku.

PICTURE

Identificira slikovnu datoteku.

RDM

Uključena je funkcija nasumične reprodukcije.

REP

Uključena je funkcija ponavljanja.

PLST

Trenutno je odabran način rada s popisom reprodukcije.

■ iPod

MUSIC

Identificira glazbenu datoteku.

VIDEO

Identificira video datoteku.

RDM

Uključena je funkcija nasumične reprodukcije.

A-RDM

Uključena je funkcija nasumične reprodukcije albuma.

REP

Uključena je funkcija ponavljanja.

■ TUNER

AUTO1

Način traženja postavljen je na AUTO1.

AUTO2

Način traženja postavljen je na AUTO2.

MONO

Uključena je funkcija prinudne jednokanalne opcije.

AF

Uključena je funkcija AF traženja.

EON

Radio Data System postaja emitira EON.

Lo.S

Uključena je funkcija traženja lokalne postaje.

NEWS

U tijeku je prekid programa za emitiranje vijesti.

RDS

Označava stanje Radio Data System stanice dok je uključena funkcija AF.

• Bijela: Primaju se Radio Data System podaci.

• Narančasta: Ne primaju se Radio Data System podaci.

MANUAL

Način traženja postavljen je na ručno - MANUAL.

ST

U tijeku je prijem stereo signala.

TI

Pokazuje stanje prijema informacija o stanju u prometu.

• Bijela: Prijem TP signala je u tijeku.

• Narančasta: Prijem TP signala nije u tijeku.

■ TV

AUTO1

Način traženja postavljen je na AUTO1.

AUTO2

Način traženja postavljen je na AUTO2.

MANUAL

Način traženja postavljen je na ručno - MANUAL.

Regionalni kodovi u svijetu

DVD čitači dobivaju regionalni kod prema državi ili području na kojem se prodaju, kao što je prikazano na zemljovidu.

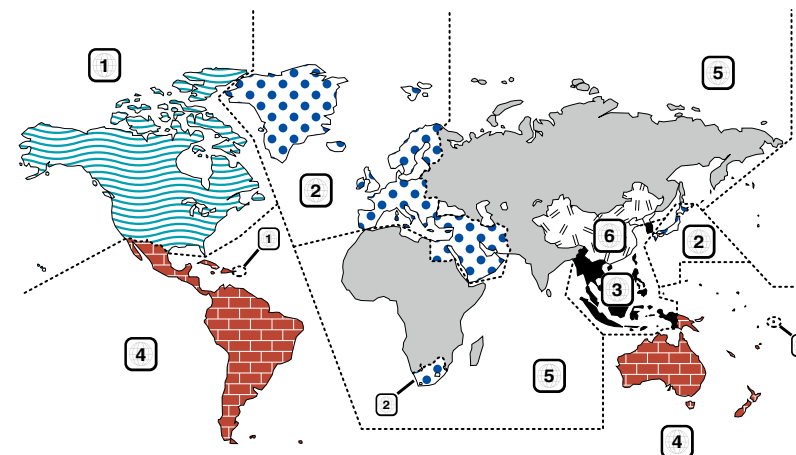

■ Oznake DVD diskova



Označava broj regije. Diskovi s ovom oznakom se mogu reproducirati u bilo kojem DVD čitaču.



Označava broj snimljenih audio jezika. U filmu je moguće snimiti do 8 jezika. Možete odabrati jezik po želji.



Označava broj jezika za titlove. Moguće je snimiti do 32 jezika.



Ako DVD disk ima scene snimane iz više kutova, možete odabrati željeni kut.

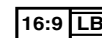

Označava tip zaslona za sliku. Lijeva oznaka znači da se zapis široke slike (16:9) prikazuje na zaslonu standardnog TV uređaja (4:3) s crnom trakom na vrhu i na dnu zaslona (okvir za slova).

■ Oznake ograničenja uporabe

S ovim DVD-om, neke funkcije ovog uređaja, kao što je reprodukcija, mogu biti onemogućene ovisno o području na kojem se DVD reproducira. U tom slučaju, na zaslonu će se pojaviti slijedeća oznaka. Za daljnje podatke, pogledajte upute za disk.



■ Diskovi s ograničenim trajanjem uporabe

Nemojte ostavljati diskove s ograničenim trajanjem uporabe u ovom uređaju. Ako umetnete disk kojemu je isteklo trajanje, možda ga nećete više moći izvaditi.

DVD jezični kodovi

Kod	Jezik
aa	afar
ab	avkaski
af	afrikaans
am	amharski
ar	arapski
as	assamski
ay	aymara
az	azerbejdžanski
ba	bashkir
be	bjeloruski
bg	bugarski
bh	bihari
bi	bislama
bn	bengalski, bangla
bo	tibetanski
br	bretonski
ca	katalonski
co	korzikanski
cs	češki
cy	velški
da	đanski
de	njemački
dz	bhutani
el	grčki
en	engleski
eo	esperanto
es	španjolski
et	estonski
eu	baskijski
fa	perzijski
fi	finski
fj	fiji
fo	faroeese
fr	francuski
fy	frizijski
ga	irski
gd	škotsko-galski
gl	galski
gn	guarani
gu	gujarati
ha	hausa
he	hebrejski
hi	hindi
hr	hrvatski
hu	madžarski
hy	armenski

Kod	Jezik
ia	interlingua
ie	interlingue
ik	inupiak
id	indonezijski
is	islandski
it	talijanski
ja	japanski
jav	javanski
ka	gruzijski
kk	kazahstanski
kl	grenlandski
km	kambodžanski
kn	kanadski
ko	korejski
ks	kašmirski
ku	kurdski
ky	kirgistski
la	latinski
lb	luksemburški
ln	lingala
lo	laotski
lt	litvanski
lv	latvijski, letonski
mg	malaški
mi	maorski
mk	makedonski
ml	malayalam
mn	mongolski
mo	moldavski
mr	marathi
ms	malay
mt	malteški
my	burmanski
na	nauru
ne	nepalski
nl	nizozemski
no	norveški
oc	oksitanski
om	(afan) oromo
or	oriya
pa	punjabi
pl	poljski
ps	pashto, pushto
pt	portugalski
qu	quechua
rm	retoromanski

Kod	Jezik
rn	kirundi
ro	rumunjski
ru	ruski
rw	kinyarwanda
sa	sanskrt
sd	sindhi
sg	sangho
sh	srpsko-hrvatski
si	singalski
sk	slovački
sl	slovenski
sm	samoanski
sn	shona
so	somalijski
sq	albanski
sr	srpski
ss	siswati
st	sesotho
su	sudanski
sv	švedski
sw	swahili
ta	tamilski
te	telugu
tg	tadžikistanski
th	tajlandski
ti	tigrinya
tk	turkmenistanski
tl	tagalog
tn	setswana
to	tongan
tr	turski
ts	songa
tt	tatarski
tw	twi
uk	ukrajinski
ur	urdu
uz	uzbekistanski
vi	vijetnamski
vo	volapuk
wo	wolof
xh	xhosa
yo	yoruba
zh	kineski
zu	zulu

Tehnički podaci

Monitor

Veličina slike

DNX7210BT
: 6,95 inča (dijagonalno)
: 156,6 mm (Š) x 81,6 mm (V)
DNX5210BT, DNX5510BT, DNX4210BT
: 6,1 inča (dijagonalno)
: 136,2 mm (Š) x 72,0 mm (V)

Sustav zaslona

: Prozirna TN LCD ploča

Pogonski sustav

: TFT sustav aktivne matrice

Broj piksela

: 1.152.000 (800H x 480V x RGB)

Učinkovitost piksela

: 99,99 %

Raspored piksela

: RGB prugasti raspored

Pozadinsko osvjetljenje

: LED

DVD čitač

D/A pretvarač

: 24 bita

Audio dekodier

: Linearni PCM/Dolby Digital/dts/MP3/WMA/AAC

Video dekodier

: MPEG1/ MPEG2/ DivX

Odstupanje i treperenje

: Ispod mjerljivosti

Frekvencija reagiranja

DNX7210BT
• 96 kHz : 20 – 20.000 Hz
• 48 kHz : 20 – 20.000 Hz
• 44,1 kHz : 20 – 20.000 Hz

DNX5210BT, DNX5510BT, DNX4210BT

• 96 kHz : 20 – 22.000 Hz
• 48 kHz : 20 – 22.000 Hz
• 44,1 kHz : 20 – 20.000 Hz

Ukupno harmonijsko izobličenje

DNX7210BT
: 0,008 % (1 kHz)

DNX5210BT, DNX5510BT, DNX4210BT
: 0,010 % (1 kHz)

S/N omjer (dB)

: 98 dB (DVD-Video 96 kHz)

Dinamički raspon

: 98 dB (DVD-Video 96 kHz)

Formati diskova

: DVD-Video/VIDEO-CD/CD-DA

Frekvencija uzorkovanja

: 44,1/48/96 kHz

Kvantificirajući broj bitova

: 16/20/24 bita

USB sučelje

USB Standard

: USB 2.0 High speed

Sustav datoteka

: FAT 16/ 32

Maksimalna jakost napajanja

: DC 5 V  1 A

D/A pretvarač

: 24 bita

Video dekodier

: MPEG1/MPEG2/MPEG4/WMV/H.264

Audio dekodier

: MP3/ WMA/ AAC/ WAV

SD (DNX7210BT, DNX5210BT)

Kompatibilni sustav datoteka

: FAT 12/16/32

Kapacitet

: Maksimalno 32G Byte

Brzina prijenosa podataka

: Maksimalno 12 Mbps

Audio dekodier

: MP3/ WMA/ AAC/ WAV

Video dekodier

: MPEG1/MPEG2/MPEG4/WMV/H.264

■ Bluetooth

Tehnologija

DNX7210BT
: Certificirano za Bluetooth Ver.3.0
DNX5210BT, DNX5510BT, DNX4210BT
: Bluetooth 2.0 certificirano

Frekvencija

: 2,402 – 2,480 GHz

Izlazna snaga

: +4dBm (MAX), 0dBm (AVE), Klasa snage 2

Maksimalni doseg komunikacije

: Zračna linija približno 10 m (32,8 ft)

Profil

DNX7210BT

- HFP (Hands Free Profile)
- SPP (Serial Port Profile)
- HSP (Headset Profile)
- A2DP (Advanced Audio Distribution Profile)
- AVRCP (Audio/Video Remote Control Profile)
- OPP (Object Push Profile)
- PBAP (Phonebook Access Profile)
- Multi Profile podrška

DNX5210BT, DNX5510BT, DNX4210BT

- HFP (Hands Free Profile)

■ DSP (DNX7210BT)

Grafički ekvalizator

Band: 7 Band
Frekvencija (BAND1 – 7)
: 62,5/160/400/1k/2,5k/6,3k/16k Hz

Pojačanje

: -9/-8/-7/-6/-5/-4/-3/-2/-1/0/1/2/3/4/5/6/7/8/9 dB

X'over

Propuštanje visokih tonova
Frekvencija: Through, 30/ 40/ 50/ 60/ 70/ 80/ 90/
100/ 120/ 150 / 180/ 220/ 250 Hz
Frekvencija zvuka: -6/-12/-18/-24 dB/Oct.
Niskopropusni filter
Frekvencija: 30/ 40/ 50/ 60/ 70/ 80/ 90/ 100/ 120/
150/ 180/ 220/ 250 Hz, Through
Frekvencija zvuka: -6/-12/-18/-24 dB/Oct.

Položaj

Odgoda prednjeg/stražnjeg/subwoofera
: 0 – 6,1 m (u koracima po 0,02 m)
Pojačanje
: -8 – 0 dB

Glasnoća dubokotonskog zvučnika

: -50 – +10 dB

■ FM prijemnik

Raspon frekvencija (50 kHz)

: 87,5 MHz – 108,0 MHz

Korisna osjetljivost (S/N : 26 dB)

DNX7210BT
: 0,9 µV/ 75 Ω

Osjetljivost utišavanja (S/N : 46 dB)

DNX5210BT, DNX5510BT, DNX4210BT
: 0,7 µV/ 75 Ω

Osjetljivost utišavanja (S/N : 46 dB)

DNX7210BT
: 2,0 µV/ 75 Ω

Frekvencija reagiranja (± 3,0 dB)

: 1,6 µV/ 75 Ω

Frekvencija reagiranja (± 3,0 dB)

: 30 Hz – 15 kHz

S/N omjer (dB)

: 65 dB (MONO)

Raspon odabira (± 400 kHz)

: ≥ 80 dB

Stereo razdvajanje

: 35 dB (1 kHz)

■ AM prijemnik

Raspon frekvencija (9 kHz)

LW : 153 – 279 kHz
MW : 531 – 1611 kHz

Korisna osjetljivost

MW : 25µV
LW : 45µV

■ Video

Sustav boja ulaznog video signala

: NTSC/PAL

Razina ulaza vanjskog videa (RCA/mini jack)

: 1 Vp-p/ 75 Ω

Maksimalna razina ulaza vanjskog audija (RCA/mini jack)

: 2 V/ 25 kΩ

Razina izlaznog video signala (RCA priključci)

: 1 Vp-p/ 75 Ω

Razina izlaznog audio signala (RCA priključci)

: 1,2 V/ 10 kΩ

■ Audio

Maksimalna snaga (prednji i stražnji zvučnici)

: 50 W x 4

Puna frekvencijska snaga (sprijeda i straga) (PWR DIN45324, +B=14.4V)

: 30 W x 4

Predizlazna razina (V)

DNX7210BT

: 4 V/ 10 kΩ

DNX5210BT, DNX5510BT, DNX4210BT

: 2 V/ 10 kΩ

Predizlazna impedancija

: ≤ 600 Ω

Impedancija zvučnika

: 4 – 8 Ω

Ton (DNX5210BT, DNX5510BT, DNX4210BT)

Duboki tonovi: 100 Hz ± 10 dB

Srednji tonovi: 1 kHz ± 10 dB

Visoki tonovi: 10 kHz ± 10 dB

■ Vanjski SW (DNX7210BT)

Maksimalna jakost napajanja

: 500 mA

■ Navigacija

Prijemnik

: Visoko-osjetljiv GPS prijemnik

Frekvencija prijema

: 1575,42 MHz (C/A kod)

Vrijeme prijema

Hladno : 35 sekundi (uobičajeno)

(Prosječno za stacionarni prijemnik sa dobrom vidljivošću neba)

Frekvencija prijema

: 1575,42 MHz (C/A kod)

Brzina ažuriranja

: 1/sekunda, neprekidno

Brzina: 0,05 m/sek. RMS

Točnost

Položaj: < 6 metara uobičajeno

Brzina: 0,1 metar/sek RMS

Način pozicioniranja

: GPS

Antena

: Vanjska GPS antena

■ Općenito

Radni napon

: 14,4 V (10,5 – 16 V dozvoljeno)

Maksimalna potrošnja struje

: 15 A

Mjere za ugradnju (Š x V x D)

DNX7210BT

: 182 x 112 x 163 mm

DNX5210BT, DNX5510BT, DNX4210BT

: 182 x 112 x 160 mm

Raspon radne temperature

: -10 °C – +60 °C

Masa

DNX7210BT: 2,6 kg

DNX5210BT, DNX5510BT: 2,2 kg

DNX4210BT: 2,0 kg

NAPOMENA

- Iako je broj ispravnih piksela za zaslon od tekućeg kristala naveden kao 99,99% ili više, moguće je da 0,01% piksela ne svijetli ili svijetli nepravilno.

Tehnički podaci su podložni promjenama bez najave.

O ovom uređaju

■ Autorska prava

- Oznaka i logotip Bluetooth vlasništvo su tvrtke Bluetooth SIG, Inc., a tvrtka JVC KENWOOD Corporation ih koristi pod licencom. Druge robne marke i robni nazivi u vlasništvu su odgovarajućih tvrtki.
- The "AAC" logo is a trademark of Dolby Laboratories.
- "Made for iPod" and "Made for iPhone" mean that an electronic accessory has been designed to connect specifically to iPod or iPhone, respectively, and has been certified by the developer to meet Apple performance standards. Apple is not responsible for the operation of this device or its compliance with safety and regulatory standards. Please note that the use of this accessory with iPod, iPhone, or iPad may affect wireless performance.
- iPhone, iPod, iPod classic, iPod nano, and iPod touch are trademarks of Apple Inc., registered in the U.S. and other countries.
- iTunes is a trademark of Apple Inc.
-  is a trademark of DVD Format/Logo Licensing Corporation registered in the U.S., Japan and other countries.
- This item incorporates copy protection technology that is protected by U.S. patents and other intellectual property rights of Rovi Corporation. Reverse engineering and disassembly are prohibited.
- Proizvedeno pod licencom tvrtke Dolby Laboratories. Dolby i simbol dvostrukog slova D su zaštitni znakovi tvrtke Dolby Laboratories.
- Manufactured under license under U.S. Patent Nos: 5,956,674; 5,974,380; 6,487,535 & other U.S. and worldwide patents issued & pending. DTS, the Symbol, & DTS and the Symbol together are registered trademarks & DTS 2.0 Channel is a trademark of DTS, Inc. Product includes software. © DTS, Inc. All Rights Reserved.
- Adobe, Acrobat and Reader are either registered trademarks or trademarks of Adobe Systems Incorporated in the United States and/or other countries.
- SDHC Logo is a trademark of SD-3C, LLC.

- O DIVX VIDEO FORMATU: DivX® je digitalni video format koji je izradila tvrtka DivX, LLC, podružnica tvrtke Rovi Corporation. Ovaj uređaj je službeno DivX Certified® uređaj koji reproducira DivX video zapise. Dodatne informacije i softverske alate za prebacivanje datoteka u DivX videozapise potražite na stranici divx.com.
- O DIVX VIDEO NA ZAHTJEV: Ovaj DivX Certified® uređaj se mora registrirati za reprodukciju kupljenih video zapisa DivX Video-on-Demand (VOD). Za dobivanje koda za registraciju, potražite dio DivX VOD u izborniku za podešavanje postavki vašeg uređaja. Posjetite vod.divx.com za više informacija o tome kako napraviti registraciju.
- DivX®, DivX Certified® and associated logos are trademarks of Rovi Corporation or its subsidiaries and are used under license.

■ Označavanje proizvoda laserom

**CLASS 1
LASER PRODUCT**

Naljepnica je učvršćena na kućište/kutiju i navodi da uređaj koristi laserske zrake koje su klasificirane kao Klasa 1. To znači da uređaj koristi laserske zrake koje su slabije. Ne postoji opasnost od zračenja izvan uređaja.



KENWOOD