

## DNX7280BT DNX5280BT DNX4280BT DNX5580BT

### GPS NAVIGACIJSKI SISTEM NAVODILA ZA UPORABO

Kenwood Corporation

Pred branjem teh navodil kliknite na spodnji gumb, da preverite, če imate zadnjo različico in vse popravke.





## Kaj želite narediti?

Zahvaljujemo se vam za nakup GPS NAVIGACIJSKI  
SISTEME KENWOOD.

V teh navodilih priručniku so prikazane različne  
uporabne funkcije sistema.

### Kliknite na simbol, ki ga želite predvajati.

Z enim klikom lahko skočite na poglavje, ki je povezano  
s posameznim medijem!



# Pregled vsebine

<b>Pred uporabo</b>	<b>4</b>	<b>Upravljanje Bluetooth-a</b>	<b>52</b>
<b>Uporaba priročnika</b>	<b>5</b>	Registracija in povezovanje Bluetooth enote _____	52
<b>Osnovne funkcije</b>	<b>6</b>	Predvajanje Bluetooth avdio naprave <b>DNX7</b> _____	55
Funkcije gumbov na prednji enoti _____	6	Uporaba naprave za prostoročno telefoniranje _____	56
Vklop enote _____	10	Nastavitev Bluetooth-a _____	59
Predvajanje medijev _____	13	Nastavitev naprave za prostoročno telefoniranje _____	60
Odstranitev prednje plošče <b>DNX7</b> <b>DNX5</b> _____	15	<b>Nastavitev</b>	<b>66</b>
Upravljanje ekrana z glavnim menijem _____	17	Nastavitev monitoraja _____	66
Osnovni postopki _____	18	Nastavitev sistema _____	67
Uporaba navigacije _____	20	Nastavitev ekrana _____	71
<b>Delovanje DVD-ja/ video CD-ja (VCD)</b>	<b>22</b>	Nastavitev navigacije _____	74
Osnovne funkcije za DVD/VCD _____	22	Nastavitev kamere _____	75
Uporaba menija DVD plošče _____	25	Podatki o programski opremi _____	76
Upravljanje povečave za DVD in VCD _____	26	Nastavitev AV vhoda _____	76
Nastavitev DVD-ja _____	27	Nastavitev vmesnika AV izhoda _____	77
<b>Delovanje CD-ja/avdio in video datotek/iPod-a</b>	<b>30</b>	Upravljanje z zunanjo napravo <b>DNX7</b> _____	77
Osnovne funkcije glasbe/videa/slik _____	30	<b>Upravljanje avdio sistema</b>	<b>78</b>
Iskanje _____	36	Nastavitev avdio sistema _____	78
Upravljanje filma _____	41	Splošno upravljanje avdio sistema _____	81
Nastavitev za USB/SD/iPod/DivX _____	41	Nastavitev izenačevalnika _____	82
<b>Delovanja radia in televizije</b>	<b>44</b>	Nastavitev območja _____	84
Osnovne funkcije radia _____	44	Izboljšanje prostorskega zvoka <b>DNX7</b> _____	84
Osnovne funkcije televizije <b>DNX7</b> <b>DNX5</b> _____	46	Položaj poslušanja <b>DNX7</b> _____	85
Delovanje pomnilnika _____	48	<b>Daljinski upravljalnik</b>	<b>86</b>
Izbira _____	49	Vstavljanje baterije _____	86
Prometne informacije (samo FM sprejemnik) _____	50	Funkcije gumbov daljinskega upravljalnika _____	87
Nastavitev sprejemnika _____	50		
Nastavitev televizije <b>DNX7</b> <b>DNX5</b> _____	51		

## **Odpravljanje težav** **90**

Težave in rešitve \_\_\_\_\_ 90

Sporočilo o napaki \_\_\_\_\_ 91

Ponastavitev enote \_\_\_\_\_ 92

## **Dodatek** **93**

Podprti mediji in datoteke \_\_\_\_\_ 93

Okrajšave statusne vrstice \_\_\_\_\_ 96

Regijske kode sveta \_\_\_\_\_ 98

DVD jezikovne kode \_\_\_\_\_ 99

Tehnični podatki \_\_\_\_\_ 100

O enoti \_\_\_\_\_ 102

## Pred uporabo

### ⚠ OPOZORILO

**V izogib poškodbam ali požaru upoštevajte naslednje varnostne ukrepe:**

- Da preprečite kratak stik, nikoli ne vstavljajte ali puščajte kovinskih predmetov (kovancev ali kovinskega orodja) v napravi.
- Ne glejte na ekran naprave med vožnjo.
- Če med montažo naletite na težave, se obrnite na zastopnika podjetja Kenwood.

**Varnostni ukrepi pri uporabi te enote**

- Ob nakupu dodatne opreme se posvetujte z vašim zastopnikom podjetja Kenwood in se prepričajte, da bo delovala na vašem modelu in na vašem področju.
- Izberete lahko jezik prikaza menijev, oznake zvokovnih datotek ipd. Glejte [Nastavitev jezika \(str. 68\)](#).
- Radio Data System funkcija ali oddajanje Radio Data System signala ne bosta delovala na območjih, ki jih ne podpira oddajna postaja.

**Zaščita monitorja**

Zavoljo zaščite monitorja ne upravljajte s pomočjo kemičnega svinčnika ali podobnega predmeta z ostro konico.

**Čiščenje enote**

Če je prednja plošča naprave umazana, jo obrišite s suho in mehko krpo, kot je npr. silikonska krpa. Če je prednja plošča zelo umazana, jo najprej obrišite s krpo, pomočeno v nevtralnem čistilno sredstvo in nato s čisto, suho in mehko krpo.



- Neposredno nanašanje čistila v razpršilu na napravo lahko poškoduje njene mehanske dele. S čiščenjem prednje plošče s trdo krpo ali z uporabo hlapljive tekočine, kot je razredčilo ali alkohola, lahko odrgnete površino ali izbršete oznake.

**Zameglitev leč**

Ko v mrzlem vremenu v avtu vključite gretje, lahko pride do orositve oz. kondenzacije vlage na lečah predvajalnika plošč naprave. Ta t.i. zameglitev leč oz. kondenzacija na lečah lahko onemogoči predvajanje plošč. V tem primeru odstranite ploščo in počakajte, da kondenzirana vlaga izpari. Če po določenem času naprava še vedno ne deluje pravilno, se obrnite na zastopnika podjetja Kenwood.

**Varnostni ukrepi glede ravnanja s ploščami**

- Ne dotikajte se površine plošče, na kateri je zapis.
- Na plošče ne lepите traku in podobnega. Prav tako ne uporabljajte plošč, na katerih je lepilni trak.
- Ne uporabljajte dodatne opreme v obliki plošč.
- Čistite od središča plošče proti robu.
- Če želite iz te enote odstraniti ploščo, jo povlecite v vodoravnem položaju.
- Če ima luknja plošče ali zunanji rob brado, jo morate s pomočjo kemičnega svinčnika pred uporabo plošče odstraniti.
- Neokroglih plošč ne smete uporabljati.

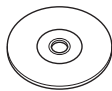

- 8-cm (3-palčnih) plošč ne smete uporabljati.
- Plošč, ki bi imele na površini z zapisom barvo oziroma umazanijo, ne smete uporabljati.
- Ta enota lahko predvaja samo plošče z oznako



Plošče brez te oznake morda ne bodo pravilno predvajane.

- Ni možno predvajati plošč, ki niso zaključene. (Za postopek zaključevanja glejte programe za zapisovanje in navodila za uporabo zapisovalnika.)

# Uporaba priročnika

[Vrnitev na začetno stran](#)

[CD, Plošča, iPod, USB naprava, SD kartica](#)

## Iskanje

Glasbene, video ali slikovne datoteke lahko iščete na naslednje načine.

### OPOMBA

- Če uporabljate daljinski upravljalnik, lahko skočite neposredno na željeni posnetek/datoteko tako, da vnesete številko posnetka/mape/datoteke, čas predvajanja itn. Za podrobnejše informacije glejte poglavje [Način neposrednega iskanja \(str. 87\)](#).

## Iskanje seznamov

Iščete lahko posnetke, mape in datoteke glede na hierarhijo.

### 1 | Dotaknite se prikazanega področja.



Prikaže se zaslon List Control.

### 2 | Dotaknite se zelenega posnetka/ datoteke.

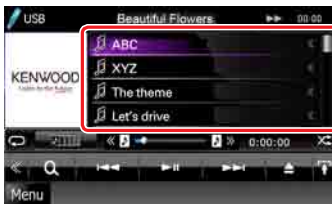

Začne se predvajanje.

### OPOMBA

- Pri diskovnih medijih lahko preklapljate med seznamom datotek in seznamom map tako, da se dotaknete [  ].
- Pri diskovnih medijih ne morete prikazati seznama naključnim predvajanjem in stopom.

## Naslov s povezavo

Z enim klikom si lahko ogledate posamezno poglavje ali začetno stran.

## Naziv funkcije

Predstavljena je funkcija.

## OPOMBA

Predstavljeni so nekateri nasveti, opombe ipd.

## Referenčna oznaka

Prikazano je kot opomba modre barve.

Z enim klikom lahko skočite na poglavje, ki je povezano s trenutnim razdelkom.

## Postopek delovanja

Razloženi so potrebni postopki za določeno delovanje.

< >: označuje ime gumba.

[  ]: označuje ime zaslonske tipke.

## Posnetek zaslona

Prikazuje nekatere posnetke zaslona, ki so prikazani med delovanjem.

Območje ali tipke, ki se jih lahko dotaknete, so obdane z rdečim okvirjem.

## OPOMBA

- Zasloni in prikazi prednje plošče v tem priročniku služijo čim jasnejši razlagi funkcij. Iz tega razloga se lahko razlikujejo od dejanskih zaslonov ali prikazov prednje plošče, ali pa so prikazani z manjšimi odstopanji.

## Osnovne funkcije

### Funkcije gumbov na prednji enoti

#### DNX7280BT

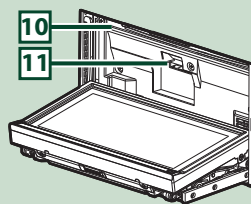
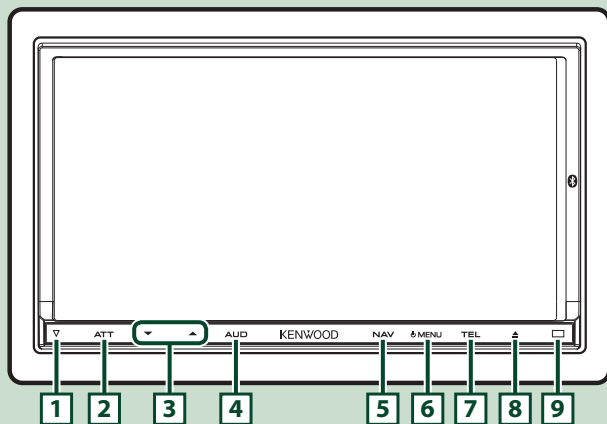

#### OPOMBA

- Prikazi v tem vodiču služijo čim jasnejši razlagi funkcij. Iz tega razloga se lahko razlikujejo od dejanskih prikazov.
- V teh navodilih za uporabo so oznake vseh modelov skrajšane na naslednji način.

DNX7280BT: **DNX7**

Če je prikazan zgornji simbol, preberite ustrezno poglavje za uporabljeno enoto.

Številka	Ime	Funkcija
<b>1</b>	▽ (Reset)	<ul style="list-style-type: none"> <li>• Če enota ali priključena enota ne deluje pravilno, se ob pritisku na ta gumb obnovijo tovarniške nastavitve (<a href="#">str. 92</a>).</li> </ul>
<b>2</b>	ATT	<ul style="list-style-type: none"> <li>• Vključite/izklopite (on/off) lahko zmanjšanje glasnosti.</li> <li>• Če držite gumb 1 sekundo, se zaslon izklopi.</li> </ul>
<b>3</b>	▼, ▲ (Vol)	<p>Regulira nastavitvev jakosti.</p> <p>Če držite tipko, se glasnost povečuje do 25. Glasnost, večja od 25, se s posameznim pritiskom na tipko povečuje za ena.</p>
<b>4</b>	AUD	<ul style="list-style-type: none"> <li>• Prikaže se zaslon Graphic Equalizer (<a href="#">str. 82</a>)*</li> <li>• Če gumb držite 1 sekundo, se vklopi/izklopi prikaz kamere.</li> </ul>
<b>5</b>	NAV	<ul style="list-style-type: none"> <li>• Prikaže navigacijski ekran.</li> <li>• Če držite gumb 1 sekundo, preklopite med viri AV izhoda.</li> <li>• Če je napajanje naprave izklopljeno, se vklopi.</li> </ul>
<b>6</b>	MENU	<ul style="list-style-type: none"> <li>• Prikaže se zaslon Top Menu (<a href="#">str. 17</a>).</li> <li>• Če držite gumb 1 sekundo, se izklopi napajanje naprave.</li> <li>• Če je napajanje naprave izklopljeno, se vklopi.</li> </ul>
<b>7</b>	TEL	<ul style="list-style-type: none"> <li>• Prikaže se zaslon Hands Free (<a href="#">str. 52</a>).</li> <li>• Če držite gumb 1 sekundo, se prikaže zaslon Screen Control.</li> <li>• Če je napajanje naprave izklopljeno, se vklopi.</li> </ul>
<b>8</b>	▲ (Eject)	<ul style="list-style-type: none"> <li>• Izvrže ploščo.</li> <li>• Če držite gumb 1 sekundo, se prednja plošča odpre na mestu reže za ploščo. Če držite gumb 1 sekundo, ko je prednja plošča odprta, se zapre in če držite gumb 3 sekunde se plošča energično izvrže.</li> <li>• Če držite gumb 3 sekunde, ko je prednja plošča zaprta, se popolnoma odpre na mestu reže za SD kartice.</li> </ul>
<b>9</b>	Senzor daljinskega upravljalnika	<ul style="list-style-type: none"> <li>• Sprejema signal daljinskega upravljalnika. Funkcijo lahko vklopite ali izklopite prek daljinskega upravljalnika (<a href="#">str. 67</a>).</li> <li>• Če je [Remote Sensor] izklopljen, je daljinski upravljalnik pri TV sprejemu onemogočen.</li> </ul>
<b>10</b>	Reža za vstavitve plošč	V to režo lahko vstavite plošče.
<b>11</b>	Reža za vstavitve SD kartic	V to režo lahko vstavite SD kartice. Kartica se uporablja za posodabljanje zemljevida. Za posodobitev zemljevida glejte navodila za uporabo navigacijske naprave. S kartice lahko predvajate tudi avdio/video datoteke.

\* V določenih primerih zaslon ne preklopi na zaslon Graphic Equalizer.



## DNX5280BT/DNX4280BT/DNX5580BT

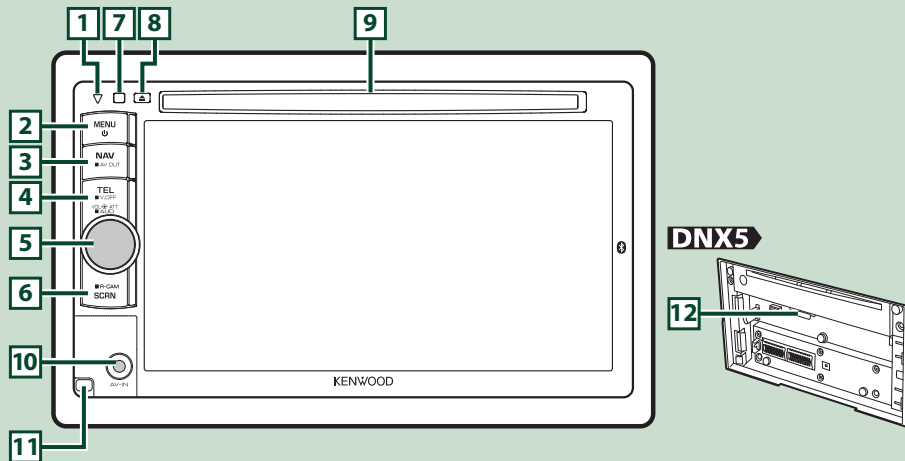

### OPOMBA

- Prikazi v tem vodiču služijo čim jasnejši razlagi funkcij. Iz tega razloga se lahko razlikujejo od dejanskih prikazov.
- V teh navodilih za uporabo so oznake vseh modelov skrajšane na naslednji način.

DNX5580BT in DNX5280BT: **DNX5**

DNX4280BT: **DNX4**

Če so prikazani zgornji simboli, preberite ustrezno poglavje za uporabljeno enoto.

Številka	Ime	Funkcija
<b>1</b>	▽ (Reset)	<ul style="list-style-type: none"> <li>• Če enota ali priključena enota ne deluje pravilno, se ob pritisku na ta gumb obnovijo tovarniške nastavitve <a href="#">(str. 92)</a>.</li> <li>• <b>DNX4</b> Če je vklopljena funkcija SI, ta opozorilna lučka v primeru izklopa vžiga vozila utripa <a href="#">(str. 69)</a>.</li> </ul>
<b>2</b>	MENU	<ul style="list-style-type: none"> <li>• Prikaže se zaslon Top Menu <a href="#">(str. 17)</a>.</li> <li>• Če držite gumb 1 sekundo, se izklopi napajanje naprave.</li> <li>• Če je napajanje naprave izklopljeno, se vklopi.</li> </ul>
<b>3</b>	NAV	<ul style="list-style-type: none"> <li>• Prikaže navigacijski ekran.</li> <li>• Če držite gumb 1 sekundo, preklopite med viri AV izhoda.</li> </ul>
<b>4</b>	TEL	<ul style="list-style-type: none"> <li>• Prikaže se zaslon Hands Free <a href="#">(str. 52)</a>.</li> <li>• Če držite gumb 1 sekundo, se zaslon izklopi.</li> </ul>
<b>5</b>	Gumb za nastavev glasnosti	<ul style="list-style-type: none"> <li>• S pritiskom vklopite/izklopite (on/off) zmanjšanje glasnosti.</li> <li>• Z obračanjem povečate ali zmanjšate glasnost.</li> <li>• Če držite gumb 1 sekundo, se prikaže zaslon Tone Control <a href="#">(str. 83)</a>.*</li> </ul>
<b>6</b>	SCRN	<ul style="list-style-type: none"> <li>• Prikaže se zaslon Screen Control.</li> <li>• Če držite gumb 1 sekundo, se vklopi prikaz vzratne kamere.</li> </ul>
<b>7</b>	Senzor daljinskega upravljalnika	<ul style="list-style-type: none"> <li>• Sprejema signal daljinskega upravljalnika. Funkcijo lahko vklopite ali izklopite prek daljinskega upravljalnika <a href="#">(str. 67)</a>.</li> <li>• Če je [Remote Sensor] izklopljen, je daljinski upravljalnik pri TV sprejemu onemogočen.</li> </ul>
<b>8</b>	▲ (Eject)	<ul style="list-style-type: none"> <li>• Izvrže ploščo.</li> <li>• Če držite gumb 1 sekundo, se plošča energično izvrže.</li> </ul>
<b>9</b>	Reža za vstavev plošč	V to režo lahko vstavite plošče.
<b>10</b>	<b>DNX5</b> Vhodni priključek	Vhodni priključek je namenjen zunanji napravi.
<b>11</b>	<b>DNX5</b> Tipka za sprostitvev	Tako odstranite prednjo ploščo.
<b>12</b>	Reža za vstavev SD kartic	V to režo lahko vstavite SD kartice. Kartica se uporablja za posodobljanje zemljevida. Za posodobitev zemljevida glejte navodila za uporabo navigacijske naprave. Pri modelu DNX5280BT lahko s kartice predvajate tudi avdio/video datoteke.

\* V določenih primerih se zaslon Tone Control ne prikaže.

## Vklop enote

Način vklopa se razlikuje glede na model.

### DNX7

- 1 Dotaknite se <NAV>, <MENU> ali <TEL>.

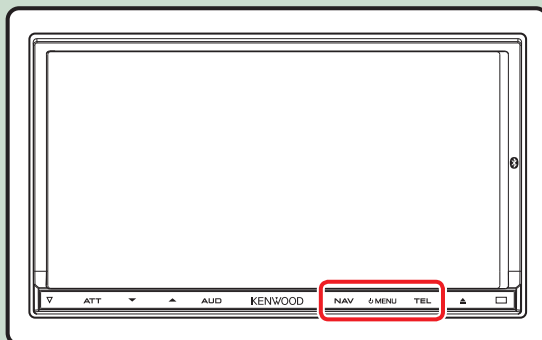

Naprava je vklopljena.

- **Za izklop naprave:**  
Držite gumb <MENU> 1 sekundo.

### DNX5 DNX4

- 1 Dotaknite se <MENU>.

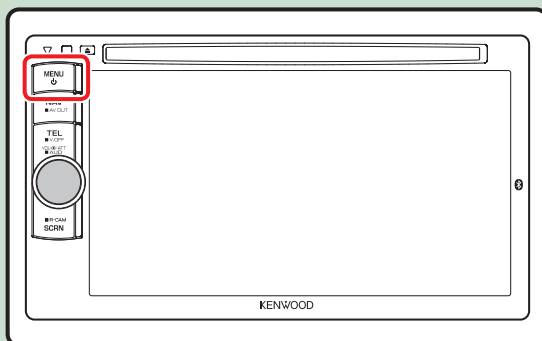

Naprava je vklopljena.

- **Za izklop naprave:**  
Držite gumb <MENU> 1 sekundo.

Ko enoto po namestitvi prvič vklopite, je treba opraviti [Začetna nastavitve \(str. 11\)](#).

## Začetna nastavitve

To nastavitve opravite ob prvi uporabi enote ali po njeni ponastavitvi (str. 92).

### 1 Posamezne elemente nastavitve na naslednji način.



#### Language

Izbira jezika za ekran za upravljanje in nastavitve. Privzeta jezik je "British English (en)" za DNX7280BT/ DNX5280BT/DNX4280BT in "Russian" za DNX5580BT.

- 1 Dotaknite se [SET].
- 2 Za izbiro zelenega jezika se dotaknite [**◀**] ali [**▶**].
- 3 Dotaknite se [Enter].

Za podrobnejše informacije glejte poglavje [Nastavitev jezika \(str. 68\)](#).

#### Angle DNX7

Nastavite naklon monitorja. Privzeta nastavitve je "0".

- 1 Dotaknite se [SET].
- 2 Dotaknite se številke zelenega kota in [**↔**].

Za podrobnejše informacije glejte poglavje [Nastavitev kota monitorja \(str. 71\)](#).

#### iPod AV Interface Use

Nastavite vhod, prek katerega je priključen vaš iPod. Privzeta nastavitve je "iPod".

- 1 Dotaknite se [iPod] ali [AV-IN2].

#### Color

Nastavite barve osvetlitve zaslona in gumbov. Izberete lahko, ali naj se omogoči skeniranje barve ali pa izberete določeno barvo za delovanje.

- 1 Dotaknite se [SET].
- 2 Dotaknite se [ON] ali [OFF] elementa [Panel Color Scan].
- 3 Če želite spremeniti barvo, se dotaknite [SET] elementa [Panel Color Coordinate].
- 4 Dotaknite se zelene barve in [**↔**].

Za podrobnejše informacije glejte poglavje [Koordinacija barv plošče \(str. 72\)](#).

#### EXT SW DNX7

Upravlja lahko zunanje naprave.

- 1 Dotaknite se [SET].
- 2 Nastavite ime naprave, izhodni vzorec in pulz za vsako napravo. Nato se dotaknite [**↔**].

Za podrobnejše informacije glejte poglavje [Nastavitev karakteristik moči zunanje naprave \(str. 70\)](#).

#### Camera

Nastavite parametre kamere.

- 1 Dotaknite se [SET].
- 2 Nastavite posamezne elemente in se dotaknite [**↔**].

Za podrobnejše informacije glejte poglavje [Nastavitev kamere \(str. 75\)](#).

## 2 Dotaknite se [Finish].



### OPOMBA

- Te nastavitve lahko opravite v meniju SETUP. Glejte [Nastavitev \(str. 66\)](#).

## Predvajanje medijev

### Glasbeni CD in plošča

#### DNX7

- 1 Držite gumb <▲> 1 sekundo.



Prednja plošča se odpre.

- 2 Vstavite ploščo v režo.

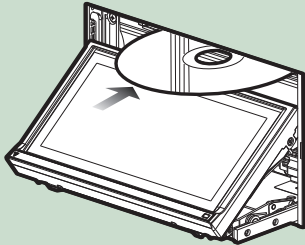

Prednja plošča se zapre samodejno. Enota naloži ploščo in začne se predvajanje.

- **Za izvrženje plošče:**  
Držite gumb <▲> 1 sekundo.

#### DNX5

- 1 Vstavite ploščo v režo.

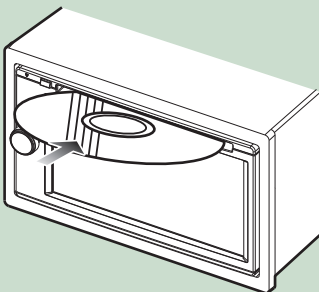

Enota naloži ploščo in začne se predvajanje.

- **Za izvrženje plošče:**  
Dotaknite se <▲>.

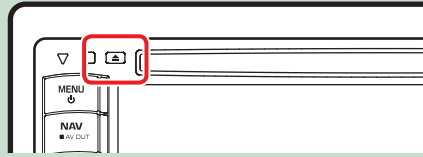

### USB naprava

- 1 Priključite USB napravo na USB kabel.

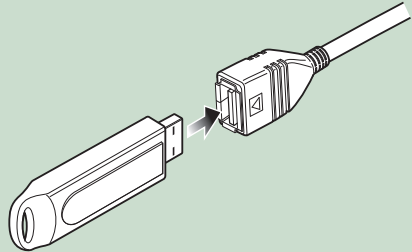

Enota prebere napravo in začne se predvajanje.

- **Za odklop naprave:**  
Na zaslonu se dotaknite [▲] in držite 1 sekundo, nato odklopite napravo s kabla.

### iPod

- 1 Priključite iPod z iPod kablom.

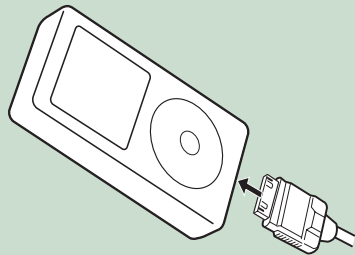

Enota prebere iPod in začne se predvajanje.

- **Za odklop naprave:**  
Za prikaz menija na zaslonu se dotaknite [◀] in nato [▲] držite 1 sekundo. Odklopite iPod s kabla.

## SD kartica

- 1** DNX7280BT: Za odpiranje prednje plošče držite gumb <▲> 3 sekunde.

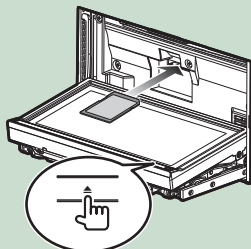

Prednja plošča se popolnoma odpre.

**DNX5280BT:**

**Odstranite prednjo ploščo.**

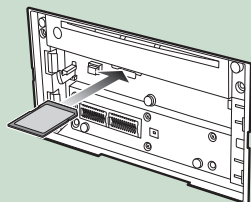

### OPOMBA

- Za odstranitev prednje plošče glejte poglavje [Odstranitev prednje plošče \(str. 15\)](#).

- 2** Držite SD kartico, kot je prikazano na spodnji sliki, in jo nato vstavite v režo, da se zaskoči.

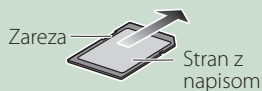

Enota naloži kartico in začne se predvajanje.

### ● Za odstranitev:

Potisnite SD kartico, da se zaskoči, in jo nato spustite. Kartica izskoči iz reže, tako da jo lahko primete in odstranite s prsti.

## Zunanja naprava **DNX5**

- 1** Vstavite vtič v AV-IN vtič.

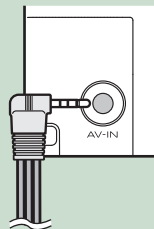

## Odstranitev prednje plošče DNX7 DNX5

Da preprečite krajo, snemite prednjo ploščo.

### DNX7

- 1 Za odpiranje prednje plošče držite gumb <▲> 3 sekunde.

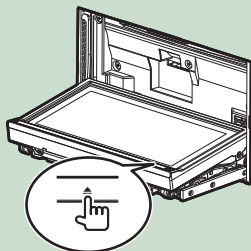

#### OPOMBA

- Nastavite lahko samodejno odpiranje prednje plošče v primeru izklopa vžiga. Glejte [Nastavitev kota monitorja \(str. 71\)](#).

- 2 Odstranite prednjo ploščo, kot je prikazano na spodnji sliki.

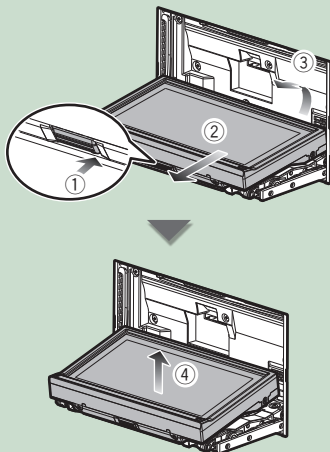

#### OPOMBA

- Pritrdilna ploščica se po približno 10 sekundah po odstranitvi prednje plošče samodejno zapre. Odstranite prednjo ploščo, preden se to zgodi.

### DNX5

- 1 Odstranite prednjo ploščo, kot je prikazano na spodnji sliki.

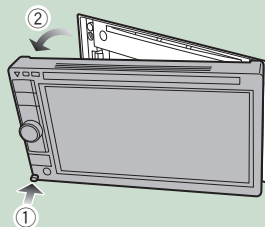

- Po odstranitvi:  
Prednjo ploščo spravite v zaščitno torbico, ki je priložena enoti.

### DNX7

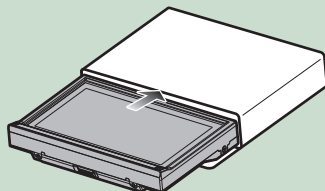

### DNX5

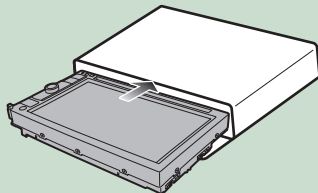

#### OPOMBA

- Da bi preprečili poslabšanje delovanja, se ne dotikajte priključkov enote in prednje plošče s prsti.
- Če sta priključka enote ali prednja ploščica umazani, jih obrišite s čisto, mehko in suho krpo.



## Namestitev prednje plošče

- 1** Dobro držite prednjo ploščo, tako da ne pade, in jo namestite na pritrdilno ploščo, da se zaskoči.

### **DNX7**

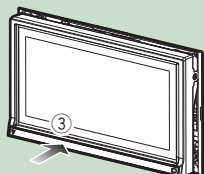
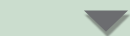
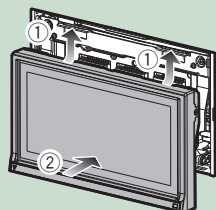

### **DNX5**

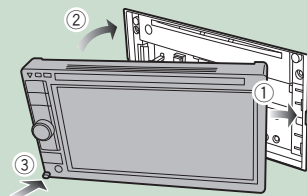

# Upravljanje ekrana z glavnim menijem

Večino funkcij lahko upravljate prek zaslona Top Menu.

## 1 Na katerem koli zaslonu se dotaknete [Menu].



### OPOMBA

- Če se [Menu] ne prikaže med predvajanjem videa/slike, pritisnite gumb <MENU>. ([str. 6, str.8](#))

Prikaže se zaslon Top Menu.



### OPOMBA

- Izberete lahko simbol za skritje, tako da podrsate po zaslonu v levo ali desno.

Prek tega zaslona lahko upravljate naslednje funkcije.

Funkcija	Simbol	Postopek
Preklopi v avdio vir	 ipd.	Dotaknite se simbola želenega vira.
Vnesite način nastavitve	 ipd.	Dotaknite se simbola zelene nastavitvene funkcije.
Prikaz navigacijskega zaslona	 ali  Sunset Blvd	Dotaknite se [NAV] ali navigacijske informacije.
Izključite vse avdio funkcije		Dotaknite se [STANDBY].

- **Prilagoditev zaslona Top Menu**  
Povlecite simbol, ki ga želite prenesti, v zgornjo vrstico.  
Premaknete lahko največ tri simbole.



## Osnovni postopki

Predstavljeni so osnovni postopki.

### Splošno

Nekatere funkcije lahko upravljate z večine zaslonov.



#### [Menu]

Vrnete se na zaslon Top Menu.



(RETURN)

Vrnete se na prejšnji zaslon.



(tipka za osnovni meni)

Dotaknite se za prikaz osnovnega menija. Vsebine menija so naslednje.



**DNX7** Prikaže se zaslon EXT SW Control.



: Prikaže se zaslon SETUP Menu.



: Prikaže se zaslon Audio Control Menu.



: Prikaže se zaslon za upravljanje trenutnega vira. Funkcije simbola se razlikujejo glede na vir.



: Za zapiranje menija.

## Zaslon s seznamom

Na zaslonu s seznamom je nekaj osnovnih funkcijskih tipk za večino virov.



### ◀ (Scroll)

Za pomikanje po prikazanem besedilu.

### All ▶ itn.

Tu so prikazane zaslonske tipke z različnimi funkcijami. Prikazane tipke se razlikujejo glede na trenutni avdio vir, stanje ipd. V spodnji preglednici si oglejte opise funkcij posamezne tipke.

Tipka	Funkcija
All ▶	Prikaz vseh skladb na spodnji hierarhični ravni.
🏠 ↕	Pomakne se na višjo hierarhično raven.
🗺️	Prikaz mape trenutne kategorije.
📁 📷 🎬	Prikaže seznam datotek glasbe/slik/filmov.

## Pomikanje z drsenjem

Po zaslonu s seznamom se lahko pomikate z drsenjem navzgor/navzdol ali desno/levo.

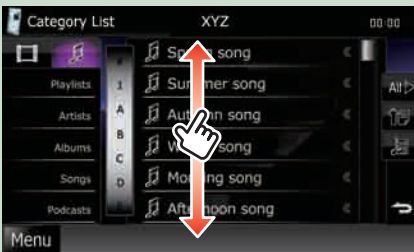

## Uporaba navigacije

Za podrobne informacije glede navigacijske funkcije glejte navodila za uporabo navigacije.

### Prikaz navigacijskega zaslona

- 1 Dotaknite se <NAV>.

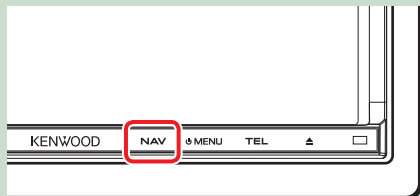

**DNX7**

Prikaže se navigacijski ekran.

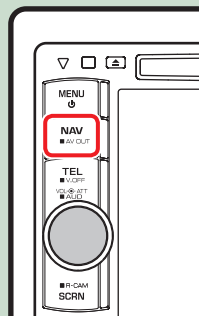

**DNX5 DNX4**

### Upravljanje avdio kontrole prek navigacijskega zaslona



Med prikazom ekrana navigacije lahko upravljate z avdio viri.

Poleg tega lahko med prikazom ekrana za upravljanje z viri spremljate navigacijske informacije.

- 1 Dotaknite se informacijske vrstice.



Prikazal se bo navigacijski zaslon z zvočnimi informacijami.

**2** Dotaknite se [  ] ali [  ] na navigacijskem zaslону.



Dotik tega območja prikaže avdio zaslon.

 : Prikaže se navigacija in upravljalne tipke trenutnega vira.



 : Prikaže se navigacija in predvajanje trenutnega videa/slike.



#### OPOMBA

- Zaslon preklaplja med ekranom za predvajanje in pogledom kamere vsakič, ko se dotaknete območja za pogled.
- Pritisk na ikono vira na dnu zaslona prikaže poln avdio zaslon.

● **Za vrnitev v način prikaza navigacijskega zaslona prek celotnega zaslona:**  
Dotaknite se [  ].

#### OPOMBA

- Podrobnejše informacije o upravljalnih tipkah najdete v navodilih v vsakem razdelku.

## Delovanje DVD-ja/video CD-ja (VCD)

### Osnovne funkcije za DVD/VCD

Večino funkcij lahko upravljate prek zaslona za upravljanje vira in zaslona za predvajanje.

#### OPOMBA

- Pred uporabo na izbirnem stikalu daljinskega upravljalnika izberite način "DVD", glejte [Preklapljanje načina delovanja \(str. 87\)](#).
- Spodnji posnetek zaslona je za DVD. Lahko se razlikuje od tistega za VCD.

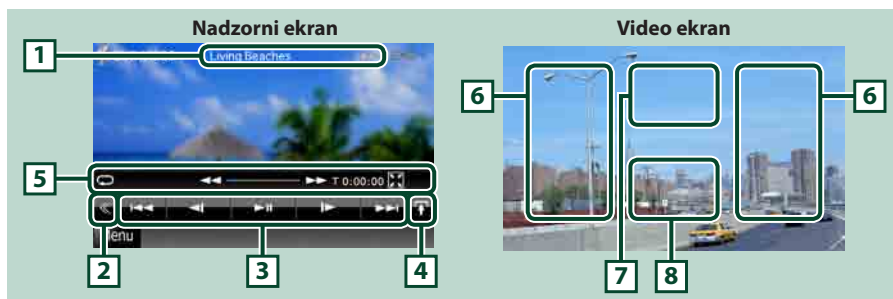

#### 1 Prikaz podatkov

Prikaže se naslednja informacija.

- **Title #, Chap #:** Prikaz naslova DVD-ja in številke poglavja
- **Track #/Scene #:** Prikaz številke posnetka VCD-ja ali številke scene  
\*Scene # se prikaže le, ko je PBC vključen.
- **►, ►►, ►►►, ■, ipd.:** Prikaz trenutnega načina predvajanja  
Pomen posameznih simbolov je naslednji: ► (predvajaj), ►► (hitro naprej), ◀◀ (hitro nazaj), ►►► (išči navzgor), ◀◀◀ (išči navzdol), ■ (stop), ■R (nadaljaj stop), || (pavza), |► (počasno ponovno predvajanje), ◀| (počasno ponovno predvajanje nazaj).

Dotaknite se tega področja, da se prikaže ime oznake plošče.

#### 2 Večfunkcijska tipka

Dotaknite se, da preklopite večfunkcijski meni. Za podrobnejše informacije o meniju glejte poglavje [Večfunkcijski meni \(str. 24\)](#).

#### 3 Večfunkcijski meni







Z uporabo tipk v tem območju lahko izvajate različne funkcije. Za podrobnejše informacije o tipkah glejte poglavje [Večfunkcijski meni \(str. 24\)](#).

#### 4 Tipka za prekllop upravljanja

Ni na voljo v DVD-/VCD-viru.

## 5 Meni dodatnih funkcij

Z uporabo tipk v tem območju lahko izvajate naslednje funkcije.

- **Za ponovitev trenutne vsebine:** Dotaknite se [  ]. Vsakič, ko se dotaknete tipke, se način za ponovno predvajanje preklopi v naslednjem zaporedju;  
DVD: "title repeat"  "chapter repeat"  "function off"  
VCD (PBC On): Ne ponavlja  
VCD (PBC Off): "track repeat"  "function off"
- **Skrije vse tipke:** Dotaknite se [  ].
- **Hitro predvajanje naprej ali nazaj:** Dotaknite se [  ] ali [  ]. Vsakič, ko se dotaknete tipke, se hitrost spremeni; standardno, 2-kratno, 3-kratno.
- **Potrdi čas predvajanja:** Glejte #:#:#:#.  
DVD: Prikaz časa lahko preklapljate med časom predvajanja naslova, časom predvajanja poglavja in preostalim časom naslova. Vsakič, ko se ga dotaknete, prikaz preklopi med "T #:#:#:#" (title play time display), "C #:#:#:#" (chapter play time display) in "R #:#:#:#" (title remaining time display).  
Tako kot prikaz časa, se prikaže vrstica, ki kaže trenutno lokacijo.  
VCD (PBC off): Potrdite lahko tudi preostali čas plošče, tako da se dotaknete prikaza časa. Vsakič, ko se ga dotaknete, prikaz preklopi med "P #:#:#:#" (play time display) in "R #:#:#:#" (disc remaining time).
- **Potrdi trenutno lokacijo:** Glejte vrstico v sredini (samo DVD). Vrstica se ne prikaže, ko je prikaz časa preostali prikaz časa.

## 6 Območje iskanja

Dotaknite se za iskanje naslednje/prejšnje vsebine.

S pomikanjem od sredine zaslona v levo ali desno lahko hitro predvajate nazaj ali naprej. Vsakič, ko se dotaknete vsakega področja, se hitrost spremeni; standardno, 2-kratno, 3-kratno. Za zaustavitev hitrega predvajanja nazaj/naprej se dotaknite sredine zaslona.

## 7 Področje prikaza menija

To področje deluje različno, glede na trenutno stanje.

- **Med predvajanjem DVD-ja:** Prikaz DVD menija. Med prikazom menija prikaže ekran za upravljanje poudarjanja.
- **Med predvajanjem VCD-ja:** Prikaže se zaslon Zoom Control ([str. 26](#)).

## 8 Področje prikaza tipk

Dotaknite se za prikaz zadnjega zaslona za upravljanje.

### OPOMBA

- Če uporabljate daljinski upravljalnik, lahko skočite neposredno na želeno sliko tako, da vnesete številko poglavja, številko scene, čas predvajanja itn. ([str. 87](#)).



## **Večfunkcijski meni**

### **DVD**



### **VCD**



Funkcije vsake tipke so naslednje:

[◀◀] [▶▶]

Išče prejšnjo/naslednjo vsebino.

[▶ II]

Predvajanje ali pavza.

[◀ I] ali [I ▶] (**samo DVD**)

Predvaja v počasnem načinu naprej ali nazaj.

[■]

Ustavi ponovno predvajanje. Če pritisnete dvakrat, se plošča ob naslednjem predvajanju začne predvajati od začetka.

[PBC] (**samo VCD**)

Vklopite (on) ali izklopite (off) funkcijo PBC.

[ **SETUP**]

Dotaknite se zaslona SETUP Menu. Glejte [Nastavitev \(str. 66\)](#).

[ **AUDIO**]

Dotaknite se za prikaz zaslona Audio Control. Glejte [Upravljanje avdio sistema \(str. 78\)](#).

[ **EXT SW**] **DNX7**

Dotaknite se za upravljanje napajanja zunanje naprave. Za podrobnejše informacije glejte poglavje [Upravljanje z zunanjo napravo \(str. 77\)](#).

## Uporaba menija DVD plošče

Nastavite lahko nekaj elementov v meniju diska DVD-VIDEO.

- 1 Med ponovnim predvajanjem se dotaknite prikazanega področja.



Prikaže se zaslon Menu Control.

- 2 Opravite željeni postopek kot sledi:



### Prikaz začetnega menija

Dotaknite se [Top].\*

### Prikaz menija

Dotaknite se [Menu].\*

### Prikaz prejšnjega menija

Dotaknite se [Return].\*

### Vnese izbrani element

Dotaknite se [Enter].

### Omogoči neposredno dejanje

Dotaknite se [Highlight] in izberite način upravljanja prek funkcije poudarjanja ([str. 25](#)).

### Premik kurzorja

Dotaknite se [▲], [▼], [◀], [▶].

\* Te tipke morda ne bodo delovale glede na disk.

## Funkcija poudarjanja

Funkcija poudarjanja omogoča upravljanje z DVD menijem z neposrednim pritiskom na tipko menija na zaslonu.

- 1 Na zaslonu Menu Control se dotaknite [Highlight].
- 2 Dotaknite se zelenega elementa na zaslonu.



### OPOMBA

- Nadzor poudarjanja se izbriše samodejno, če ga ne upravljate neprekinjeno.

## DVD Play Mode Setting

Izberete lahko način predvajanja DVD-ja.

- 1 Na zaslonu Menu Control se dotaknite [Next].



Prikaže se zaslon Menu Control 2.

## 2 | Dotaknite se tipke, ki ustreza želenemu elementu nastavitve.



### Spreminjanje jezika podnapisov

Dotaknite se [Subtitle]. Z vsakim pritiskom na tipko preklopite jezik.

### Preklopi jezik govora

Dotaknite se [Audio]. Z vsakim pritiskom na tipko preklopite jezik.

### Upravlja stopnjo povečave

Dotaknite se [Zoom]. Za podrobnejše informacije glejte poglavje [step2 v Upravljanje povečave za DVD in VCD \(str. 26\)](#).

### Preklopi kot slike

Dotaknite se [Angle]. Z vsakim pritiskom na tipko preklopite kot slike.

### Zapusti upravljanje menija

Dotaknite se [Exit].

### Prikaže ekran Menu Control 1

Dotaknite se [Previous].

## Upravljanje povečave za DVD in VCD

Povečate lahko ekran za predvajanje za DVD in VCD.

## 1 | Za VCD se med ponovnim predvajanjem dotaknite prikazanega področja.



Prikaže se zaslon Zoom Control.

### OPOMBA

- Za DVD glejte [DVD Play Mode Setting \(str. 25\)](#), da se prikaže ekran Zoom Control.

## 2 | Opravite želeni postopek kot sledi.



### Preklopi stopnjo povečave

Dotaknite se [Zoom].

Za DVD spreminja stopnjo povečave v 4 stopnjah; izključeno, 2-kratna, 3-kratna, 4-kratna.

Za VCD spreminja stopnjo povečave v 2 stopnjah; izključeno, 2-kratna.

### Za pomikanje po ekranu

Dotaknite se [▲], [▼], [◀], ali [▶], da se pomaknete po ekranu v smeri, ki se je dotaknete.

### Zapusti upravljanje menija

Dotaknite se [Exit].

### Prikaz prejšnjega menija\*

Dotaknite se [Return].

\* Ta funkcija se morda ne bo izvedla, kar je odvisno od diska.

### OPOMBA

- Med povečevanjem se ne morete neposredno dotakniti tipk menija na ekranu.

## Nastavitev DVD-ja

Nastavite lahko funkcije ponovnega predvajanje DVD-ja.

### OPOMBA

- Vsako opravilo v tem razdelku lahko zaženete iz ekrana Top Menu. Za podrobnejše informacije glejte poglavje [Upravljanje ekrana z glavnim menijem \(str. 17\)](#).

### 1 | Na zaslonu za upravljanje se dotaknite [◀].

Prikaže se večfunkcijski meni.

### 2 | Dotaknite se [SETUP].

Prikaže se zaslon SETUP Menu.

### 3 | Dotaknite se [Source].



Prikaže se zaslon Source SETUP Menu.

### 4 | Na seznamu se dotaknite [DVD SETUP].

Prikaže se zaslon DVD SETUP.

### 5 | Posamezne elemente nastavite na naslednji način.



### Menu/Subtitle/Audio Language\*

Glejte poglavje [Nastavitev jezika \(str. 28\)](#).

### Dynamic Range Control\*

Nastavitev dinamičnega razpona.

**Wide:** Dinamični razpon je širok.

**Normal:** Dinamični razpon je normalen.

**Dialog (privzeto):** Skupno glasnost zvoka naredi večjo kot ostali načini. To je na voljo le, če uporabljate programsko opremo Dolby Digital.

### Angle Mark

Nastavitev prikaza oznake kota.

**ON (privzeto):** Prikaže se oznaka kota.

**OFF:** Oznaka kota se ne prikaže.

### Screen Ratio\*

Nastavi način prikaza slike.

**16:9 (privzeto):** Prikaz široke slike.

**4:3 LB:** Prikaz široke slike v formatu Letter Box (s črnima pasovoma nad in pod sliko).

**4:3 PS:** Prikaz široke slike v formatu Pan & Scan (prikaz na desni in levi strani odrezane slike).

### Parental Level\*

Glejte poglavje [Parental level \(str. 28\)](#).

### Nastavitev plošče

Glejte poglavje [Nastavitev plošče \(str. 29\)](#).

### Stream Information

Prikaže informacije o izbranem viru.

Prikaže se tok (Dolby Digital, dts, Linear PCM, MPEG, WMA ali AAC).

\* Ti elementi so onemogočeni, ko se predvaja DVD.

## Nastavitev jezika

Ta nastavitev je za jezik, uporabljen v meniju, podnaslove in glas. Teh elementov ne morete nastavljati med ponovnim predvajanjem DVD-ja.

- 1 | Dotaknite se [SET] želenega elementa; [Menu Language], [Subtitle Language], [Audio Language].**  
Prikaže se zaslon Language Set.
- 2 | Vnesite kodo želenega jezika in se dotaknite simbola [Enter].**



Nastavi vneseni jezik in vrne na ekran DVD SETUP.

### OPOMBA

- Za preklic nastavitve in povratek v prejšnji zaslon pritisnite simbol [Cancel].
- Za izbris vnesene kode pritisnite simbol [Clear].
- Za nastavitev originalnega jezika DVD-ja za jezik govora pritisnite simbol [Original].

## Parental level

Nastavitev ravni otroške zaščite. Tega elementa ne morete nastavljati med ponovnim predvajanjem DVD-ja.

- 1 | Dotaknite se [SET] elementa [Parental Level].**  
Prikaže se ekran Parental Pass.
- 2 | Vnesite kodo za otroško zaščito in se dotaknite [Enter].**  
Prikaže se ekran Parental Level.

### OPOMBA

- Za preklic nastavitve in povratek v prejšnji zaslon pritisnite simbol [Cancel].
- Za izbris vnesene kode pritisnite simbol [Clear].
- Trenuten nivo otroške zaščite se prikaže kot [Level#].

- 3 | Za izbiro ravni otroške zaščite se dotaknite [◀] ali [▶].**



### OPOMBA

- Če ima plošča višjo raven ključavnice, morate vnesti kodno številko.
- Raven otroške zaščite je odvisna od vstavljenih plošč.
- Če plošča nima otroške ključavnice, jo lahko predvaja kdorkoli, četudi ste nastavili otroško ključavnico.

## Nastavitev plošče

Nastavitve pri uporabi diskovnih medijev.

### 1 | Dotaknite se [SET] elementa [DISC SETUP].

Prikaže se zaslon DISC SETUP.

### 2 | Izberite možnost kot sledi.



#### CD Read

Nastavi delovanje te enote, ko se predvaja glasbeni CD.

1 (**privzeto**): Samodejno predvajanje diska z zvočnimi datotekami, DVD-ja ali glasbenega CD-ja.

2: Pomožno predvajanje diska kot glasbenega CD-ja.

Izberite [2], če želite predvajati glasbeni CD posebnega formata ali če ne morete predvajati diska v položaju [1].

#### On Screen DVD

Nastavi prikaz na ekranu.

**Auto**: Podatki se ob posodobitvi prikažejo za 5 sekund.

**OFF (privzeto)**: Informacija se ne prikaže.

#### OPOMBA

- [CD Read] ni na voljo, ko je disk v enoti.
- V položaju [2] ne morete predvajati zvokovne datoteke/VCD plošče. V položaju [2] tudi ne smete predvajati nekaterih glasbenih CD-jev.

## Delovanje CD-ja/avdio in video datotek/iPod-a

### Osnovne funkcije glasbe/videoa/slik

Večino funkcij lahko upravljate prek zaslona za upravljanje vira in zaslona za predvajanje.

#### OPOMBA

- Pred uporabo na izbirnem stikalu daljinskega upravljalnika izberite način "AUD", glejte [Preklapljanje načina delovanja \(str. 87\)](#).
- Za povezavo iPoda s to enoto potrebujete dodatno opremo KCA-iP202/KCA-iP22F.

Za vsako upravljanje vira glejte naslednje razdelke:

- Glasbeni CD ([str. 30](#))
- Plošča ([str. 30](#))
- USB naprava in SD kartica ([str. 32](#))
- iPod ([str. 32](#))

### Glasbeni CD in plošča

#### OPOMBA

- V tem priročniku "Glasbeni CD" pomeni splošni CD, na katerem je zapisana glasba. "Plošča" pomeni CD/DVD ploščo, ki vključuje avdio, slikovne ali video datoteke.
- Spodnji posnetek zaslona je za CD. Lahko se razlikuje od tistega za diskovne medije.

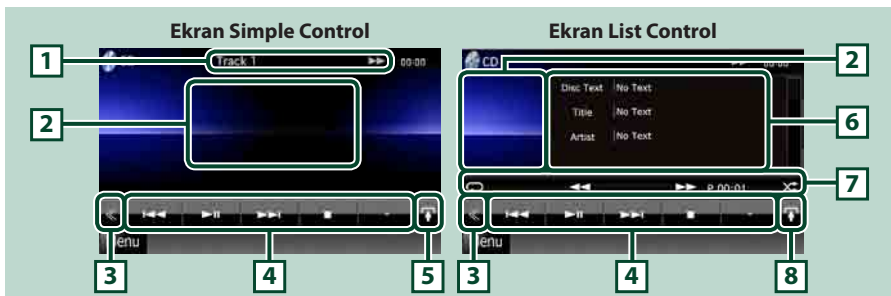

#### 1 Prikaz podatkov

Prikaže se naslednja informacija.

- **Track #:** Vsakič, ko se dotaknete tega področja, prikaz preklapi med številko trenutnega posnetka, besedilom itn.
- **▶, ▶▶, ▶▶▶, ■, ipd.:** Prikaz trenutnega načina predvajanja  
Pomen posameznih simbolov je naslednji: ▶ (predvajaj), ▶▶ (hitro naprej), ◀◀ (hitro nazaj), ▶▶▶ (išči navzgor), ◀◀◀ (išči navzdol), ■ (stop), ■R (nadaljaj stop), || (pavza).

#### 2 Področje zaslona filma/Področje preklapljanja upravljanja

Dotaknite se za preklop med ekranom Simple Control in List Control.

#### 3 Večfunkcijska tipka

Dotaknite se, da prekopite večfunkcijski meni. Za podrobnejše informacije o meniju glejte poglavje [Večfunkcijski meni \(str. 34\)](#).

#### 4 Večfunkcijski meni

Z uporabo tipk v tem območju lahko izvajate različne funkcije. Za podrobnejše informacije o meniju glejte poglavje [Večfunkcijski meni \(str. 34\)](#).

#### 5 Tipka za podfunkcije

Dotaknite se za prikaz "Sub function menu" (7 v tej preglednici).

#### 6 Informacije o posnetku

Prikaže informacije o trenutnem posnetku.

Pri glasbenem CD-ju in diskovnem mediju lahko preklapljate med informacijami o trenutnem posnetku in seznamom trenutne mape tako, da se dotaknete tipke za preklap seznama (8 v tej preglednici).

Vendar pa se za glasbeni CD prikaže "No Information".

#### 7 Meni dodatnih funkcij

Z uporabo tipk v tem območju lahko izvajate različne funkcije. Za podrobnejše informacije o tipkah glejte poglavje [Meni dodatnih funkcij \(str. 35\)](#).

#### 8 Tipka za preklapljanje seznama

Dotaknite se za preklap med seznamom posnetkov in prikazom CD-TEXT (CD)/ID3 informacija o oznaki (samo diskovni medij).



#### 9 Področje iskanja datotek (samo diskovni medij)

Dotaknite se za iskanje naslednje/prejšnje datoteke.

S pomikanjem od sredine zaslona v levo ali desno lahko hitro predvajate nazaj ali naprej. Vsakič, ko se dotaknete vsakega področja, se hitrost spremeni; standardno, 2-kratno, 3-kratno. Za zaustavitev hitrega predvajanja nazaj/naprej se dotaknite sredine zaslona.

#### 10 Področje prikaza menija (samo diskovni medij)

Dotaknite se za prikaz diskovnega menija. Za podrobnejše informacije glejte poglavje [Upravljanje filma \(str. 41\)](#).

#### 11 Področje prikaza tipk (samo diskovni medij)

Dotaknite se za prikaz zadnjega zaslona za upravljanje.



## USB naprava, SD kartica in iPod

### OPOMBA

- SD kartica je samo za modele DNX7280BT in DNX5280BT.
- Spodnji posnetek zaslona je za USB-napravo. Lahko se razlikuje od tistega za iPod in SD-kartico.

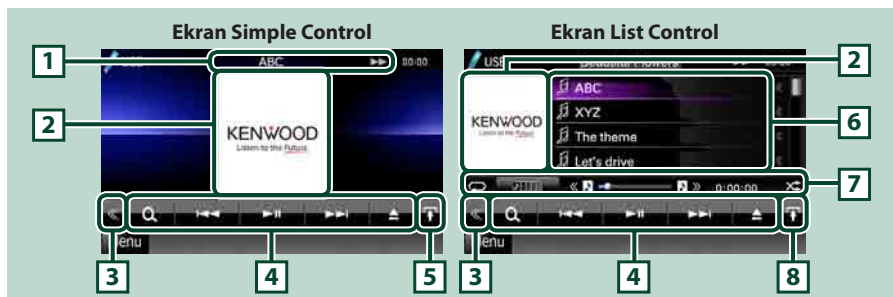

### 1 Prikaz podatkov

Prikaže se naslednja informacija.

- **Ime trenutne datoteke:** Vsakič, ko se dotaknete tega področja, prikaz preklopi med številko datoteke/številko mape in imenom datoteke.
- **▶, ▶▶, itn.:** Prikaz trenutnega načina predvajanja  
Pomen posameznih simbolov je naslednji: ▶ (predvajaj, iskanje), || (pavza), ▶▶ (ročno iskanje naprej), ◀◀ (ročno iskanje nazaj).

### 2 Področje preklapljanja naslovnice/upravljanja

Podatki o sliki se prikažejo, če so na voljo v trenutni datoteki. Če slika ni na voljo, se prikaže "No Photo". Dotaknite se za preklon med ekranom Simple Control in List Control.

### 3 Večfunkcijska tipka

Dotaknite se, da preklopite večfunkcijski meni. Za podrobnejše informacije o meniju glejte poglavje [Večfunkcijski meni \(str. 34\)](#).

### 4 Večfunkcijski meni

Z uporabo tipk v tem območju lahko izvajate različne funkcije. Za podrobnejše informacije o tipkah glejte poglavje [Večfunkcijski meni \(str. 34\)](#).

### 5 Tipka za podfunkcije

Dotaknite se za prikaz "Sub function menu" (7 v tej preglednici).

### 6 Seznam vsebine

Prikaže seznam in vsebino. Vsebina seznama se razlikuje glede na status ponovnega predvajanja in vir.

### 7 Meni dodatnih funkcij

Z uporabo tipk v tem območju lahko izvajate različne funkcije. Za podrobnejše informacije o tipkah glejte poglavje [Meni dodatnih funkcij \(str. 35\)](#).

### 8 Tipka za preklapljanje seznama

Dotaknite se, da preklopite med seznamom datotek in informacijami o trenutni datoteki.

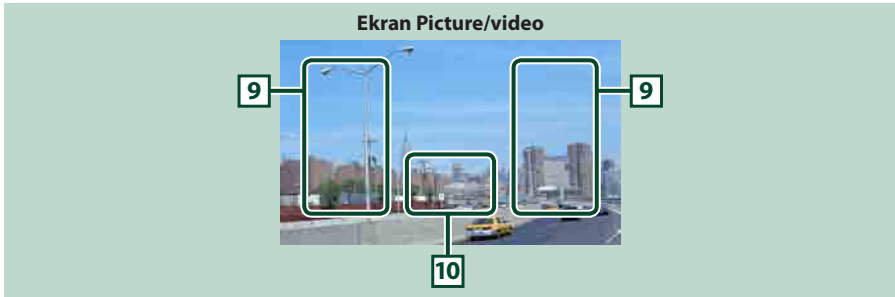

### **9 Področje iskanja datotek (samo slikovne/video datoteke)**

- Dotaknite se za iskanje naslednje/prejšnje datoteke.
- Med predstavitvijo v načinu USB se z dotikom vsakega področja sproži iskanje naslednje/prejšnje glasbene datoteke.
- S pomikanjem od sredine zaslona v levo ali desno lahko hitro predvajate nazaj ali naprej. Za zaustavitev hitrega predvajanja nazaj/naprej se dotaknite sredine zaslona. Ta funkcija ni na voljo, če v trenutni mapi ni nobene glasbene datoteke.

### **10 Področje prikaza tipk (samo slikovne/video datoteke)**

Dotaknite se za prikaz zadnjega zaslona za upravljanje.

## Večfunkcijski meni

### Glasbeni CD



### iPod



### Diskovni mediji



### USB- naprava in SD-kartica



Z uporabo tipk v tem območju lahko izvajate naslednje funkcije.

#### [ ] (samo diskovni medij, iPod, USB-naprava in SD-kartica)

Iskanje posnetka/datoteke. Za podrobnejše informacije glede iskanja glejte poglavje [Iskanje \(str. 36\)](#).

#### [ ] [ ]

Za iskanje prejšnjega/naslednjega posnetka/datoteke.

#### [ ]

Predvajanje ali pavza.

#### [ ] (samo glasbeni CD in diskovni mediji)

Ustavi ponovno predvajanje.

#### [ ] (samo iPod, USB naprava in SD kartica)

Dotaknite se za 1 sekundo, da odklopite napravo. Za podrobnejše informacije glejte poglavje [Predvajanje medijev \(str. 13\)](#).

#### [ ] (samo iPod)

Vnese ročni način. Upravljanje s te enote je onemogočeno. Za izhod iz ročnega načina se ponovno dotaknite te tipke.

#### [ ] [ ] (samo plošča, USB naprava in SD kartica)

Išče prejšnjo/naslednjo mapo.

#### [ ] (samo slike na USB napravi in SD kartici)

Med ponovnim predvajanjem slike preklopi na prikaz slike.

#### [ ] SETUP

Dotaknite se zaslona SETUP Menu. Glejte poglavje [Nastavitev \(str. 66\)](#).

#### [ ] AUDIO

Dotaknite se za prikaz zaslona Audio Control. Glejte [Upravljanje avdio sistema \(str. 78\)](#).

#### [ ] EXT SW [ ]

Dotaknite se za upravljanje napajanja zunanje naprave. Za podrobnejše informacije glejte poglavje [Upravljanje z zunanjo napravo \(str. 77\)](#).

## Meni dodatnih funkcij

### Glasbeni CD



### iPod



### Diskovni mediji



### USB- naprava in SD-kartica



Z uporabo tipk v tem območju lahko izvajate naslednje funkcije.



Ponavlja trenutni posnetek/mapo. Vsakič, ko se dotaknete tipke, se način za ponovno predvajanje preklopi v naslednjem zaporedju;

CD, iPod: "track repeat" "repeat off"

Diskovni medij, USB-naprava, SD-kartica: "file repeat" , "folder repeat" , "repeat off"



Išče posnetek s seznama naslovnice albuma. Za podrobnejše informacije glede iskanja glejte poglavje [Iskanje po naslovnici albuma \(str. 39\)](#).



Skrije vse tipke.



Hitro predvajanje naprej ali nazaj.

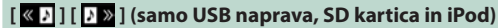

Predvaja se prejšnji ali naslednji album s seznama [Seznam priljubljenih \(str. 40\)](#).

**#:##:## ali ##:##**

Potrdi čas predvajanja.

Med ponovnim predvajanjem glasbenega CD-ja lahko tudi potrdite preostali čas plošče tako, da se dotaknete časovnega prikaza. Vsakič, ko se ga dotaknete, prikaz preklopi med "P #:##:##" (track play time display) in "R #:##:##" (disc remaining time).



Naključno predvaja vse posnetke v trenutni mapi/disku ali na trenutnem seznamu predvajanja v priključenem iPodu.

Vsakič, ko se dotaknete tipke, se način za naključno predvajanje preklopi v naslednjem zaporedju;  
CD: "track random" "random off"

Diskovni medij, USB-naprava, SD-kartica: "file random" , "random off"

iPod: "track random" , "album random" , "random off"

**Statusna vrstica v središču (samo USB naprava, SD kartica in iPod)**

Potrdi trenutno lokacijo.

Med ponovnim predvajanjem USB-naprave, SD-kartice in iPoda lahko potegnete krog levo ali desno, da spremenite položaj predvajanja.

## Iskanje

Glasbene, video ali slikovne datoteke lahko iščete na naslednje načine.

### OPOMBA

- Če uporabljate daljinski upravljalnik, lahko skočite neposredno na željeni posnetek/datoteko tako, da vnesete številko posnetka/mape/datoteke, čas predvajanja itn. Za podrobnejše informacije glejte poglavje [Način neposrednega iskanja \(str. 87\)](#).

## Iskanje seznamov

Iščete lahko posnetke, mape in datoteke glede na hierarhijo.

### 1 | Dotaknite se prikazanega področja.



Prikaže se zaslon List Control.

### 2 | Dotaknite se želenega posnetka/datoteke.



Začne se predvajanje.

### OPOMBA

- Pri diskovnih medijih lahko preklapljate med seznamom datotek in seznamom map tako, da se dotaknete [Q].
- Pri diskovnih medijih ne morete prikazati seznama naključnim predvajanjem in stopom.

## Drugo iskanje

Če želite zožiti seznam, so na voljo drugi načini iskanja.

Ta funkcija ni na voljo, ko je glasbeni CD trenutni vir.

### 1 | Na zaslonu za upravljanje se dotaknite [Q].

Prikaže se ekran tipa iskanja.

### 2 | Dotaknite se želenega iskalnega načina.

USB- naprava in SD-kartica

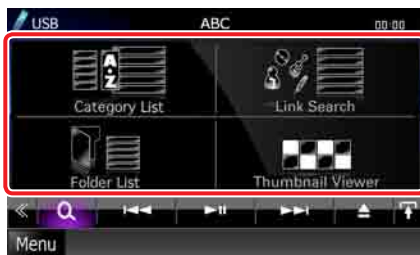

iPod

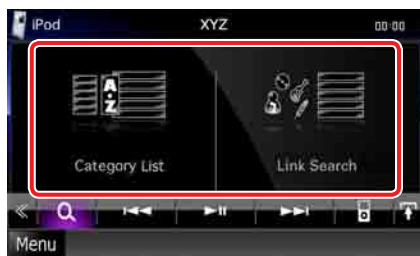

Prikaže se seznam, urejen na način, ki ste ga izbrali.

Za vsako upravljanje glejte naslednje razdelke.

- [Category List]: Iščete lahko tako, da izberete kategorijo [\(str. 37\)](#).
- [Link Search]: Iščete lahko datoteko istega izvajalca/albuma/zvrsti/skladatelja kot je trenutni posnetek [\(str. 37\)](#).
- [Folder List]: Datoteko lahko iščete v skladu s hierarhijo [\(str. 38\)](#).
- [Thumbnail Viewer]: Iščete lahko slikovno datoteko [\(str. 38\)](#).

#### OPOMBA

- Pri diskovnih medijih lahko prikažete seznam datotek neposredno tako, da se dotaknete [Q].

### Kategorija iskanja (samo USB naprava, SD kartica in iPod)

#### 1 | Dotaknite se zelene kategorije na levem delu ekrana.



#### 2 | Seznam je urejen glede na izbrano kategorijo.

#### 3 | Dotaknite se zelenega elementa. Začne se predvajanje.

#### OPOMBA

- Da zožite iskanje, lahko izberete črko z abecednega seznama v sredini zaslona.
- Za funkcije na zaslonu s seznamom glejte poglavje [Osnovni postopki \(str. 18\)](#).

### Iskanje povezave (samo USB naprava, SD kartica in iPod)

#### 1 | Dotaknite se zelenega elementa na levem delu ekrana. Izbirate lahko mode izvajalcev, albumom, zvrstjo in skladateljem.



Prikaže se seznam, ki ustreza vaši izbiri.

#### OPOMBA

- Seznam je urejen na način, ki ste ga izbrali.
- Artist: Prikaže seznam albumov istega izvajalca.
- Album: Prikaže vse skladbe trenutnega albuma.
- Genre: Prikaže seznam izvajalcev, katerega izvajalci pripadajo isti zvrsti.
- Composer: Prikaže seznam albumov skladatelja trenutne datoteke.

#### 2 | Dotaknite se, da izberete zelen element na seznamu. Ponavljajte ta korak, dokler ne najdete zelene datoteke.

#### OPOMBA

- Da zožite iskanje, lahko izberete črko z abecednega seznama v sredini zaslona.
- Za funkcije na zaslonu s seznamom glejte poglavje [Osnovni postopki \(str. 18\)](#).

## Iskanje mape (samo USB-naprava, SD-kartica in diskovni medij)

### 1 | Dotaknite se želene mape.



Vsebina mape se prikaže na desni strani ekrana.

### 2 | Dotaknite se zelenega elementa na seznamu vsebine.

Začne se predvajanje.

#### OPOMBA

- Za funkcije na zaslonu s seznamom glejte poglavje [Osnovni postopki \(str. 18\)](#).

## Iskanje slike (samo USB-naprava in SD-kartica)

### 1 | Dotaknite se zelene slike.

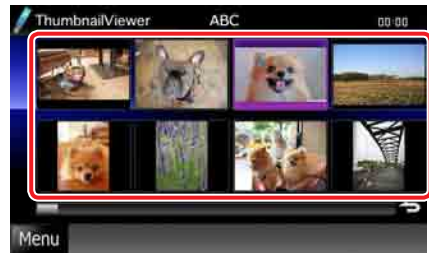

Izbrana slika se prikaže v polnem zaslonu. Glejte številke 9-10 v [USB naprava, SD kartica in iPod \(str. 32\)](#) za delovanje zaslona slik.

## Iskanje po naslovnici albuma (samo USB naprava, SD kartica in iPod)

Glasbene datoteke lahko iščete z izbiro naslovnice albuma.

### 1 | Dotaknite se [ ].

Prikaže se meni dodatnih funkcij.

### 2 | Dotaknite se [ ].



Prikaže se priljubljen zaslon.

### 3 | Dotaknite se zelene slikice v spodnji vrstici.

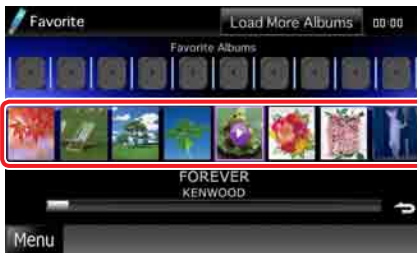

#### OPOMBA

• Tipka na zgornji strani ekrana deluje različno, glede na status.

##### Ko se prikaže [Load Albums]:

Naložili niste še nobenih sličic. Dotaknite se gumba za začetek nalaganja.

##### Ko se prikaže [Load More Albums]:

Nekatere sličice še niso naložene. Dotaknite se gumba, da naložite vse sličice. Ko se dotaknete gumba, se lahko trenutno predvajana skladba ustavi in začne se predvajati druga skladba.

##### Ko tipka ni na voljo:

Vse naslovnice so že naložene.

### 4 | Pri izbrani naslovnici se dotaknite [ ].

Predvaja se prva pesem na albumu.

Poleg tega lahko ustvarite svoj originalen seznam predvajanja s tega ekrana. Za podrobnejše informacije glejte poglavje [Seznam priljubljenih \(str. 40\)](#).

#### OPOMBA

- Ko so predvajani vsi posnetki na albumu, se isti album predvaja znova od prvega posnetka.
- Albumi brez fotografije niso prikazani.



## Seznam priljubljenih

Ustvarite lahko izviren seznam predvajanja z vašimi 10 priljubljenimi albumi tako, da izberete sličice albumov.

- 1** | **Dotaknite se in potegnite naslovnico zelenega albuma v spodnji vrstici v zgornjo vrstico.**

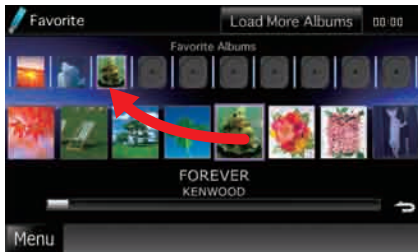

Izbrani album se registrira v seznam priljubljenih.

### OPOMBA

- Dodani album je postavljen na skrajno desno.
- Ne morete registrirati istega albuma, ki je že registriran na seznamu priljubljenih.
- Na seznam je mogoče uvrstiti do 10 albumov.

- 2** | **Dotaknite se zelene naslovnice na seznamu priljubljenih.**



Predvaja se izbrani album in prikaže se zaslon za upravljanje.

### OPOMBA

- Seznam priljubljenih se predvaja v smeri od leve proti desni, začenši z izbranim albumom.
- Če želite izbrisati album iz seznama priljubljenih, se ga dotaknite, držite ga in ga povlecite na spodnjo vrstico.
- Seznam predvajanja v seznamu priljubljenih lahko spreminjate tako, da vlečete sličice po seznamu.
- Način seznama priljubljenih se preključuje v naslednjih situacijah.
  - Ko predvajate drug album z drugega seznama (seznam map, seznam kategorij, itd.)
  - Ko predvajate drug album tako, da se dotaknete sličice na spodnji vrstici ekrana s seznamom sličic.
- Način seznama priljubljenih se nadaljuje, ko odklopite/priklopite napravo oz. ob vklopu/izklopu. Datoteka, ki se predvaja, časovna koda predvajanja, vsebina seznama priljubljenih, vrstni red seznama priljubljenih idr. se ohranijo, če se ne spremeni konfiguracija datotek naprave.

## Upravljanje filma

Prilagodite lahko ponovno predvajanje filma z diskovnega medija.

- 1 Na ekranu za ponovno predvajanje se dotaknite prikazanega področja.



Prikaže se zaslon Movie Control.

- 2 Opravite želeni postopek kot sledi.



### Spremeni jezik podnaslovov

Dotaknite se [Subtitle].

### Spremeni jezik govora

Dotaknite se [Audio].

### Zapusti meni

Dotaknite se [Exit].

## Nastavitev za USB/SD/iPod/DivX

Nastavitev lahko opravite, ko uporabljate USB/SD/iPod/DivX.

### OPOMBA

- Vsako opravilo v tem razdelku lahko zaženete iz ekrana Top Menu. Za podrobnejše informacije glejte poglavje [Upravljanje ekrana z glavnim menijem \(str. 17\)](#).

- 1 Na zaslonu za upravljanje se dotaknite [].

Prikaže se večfunkcijski meni.

- 2 Dotaknite se [SETUP].

Prikaže se zaslon SETUP Menu.

- 3 Dotaknite se [Source].



Prikaže se zaslon Source SETUP Menu.

- 4 Na seznamu se dotaknite [USB], [SD], [iPod] ali [DivX].

Prikaže se vsak zaslon za nastavitve. Glede posameznega načina glejte naslednji razdelek.

- [Nastavitev USB/SD \(str. 42\)](#)
- [Nastavitev iPod-a \(str. 42\)](#)
- [Nastavitev DivX-a \(str. 43\)](#)

## Nastavitev USB/SD

### OPOMBA

- Spodnji posnetek zaslona je za USB-napravo. Vendar so elementi nastavitve USB-ja in SD-ja skoraj enaki.

### 1 Posamezne elemente nastavitve na naslednji način.



#### Picture Display Time

Izbere dolžino časa za prikaz slikovne datoteke JPEG na ekranu. Izberite med [Short], [Middle] in [Long] (privzeto).

#### On Screen USB/On Screen SD

Nastavi način prikaza informacij USB-naprave ali SD-kartice.

**Auto (privzeto):** Podatki se ob posodobitvi prikažejo za 5 sekund.

**OFF:** Podatki niso prikazani.

## Nastavitev iPod-a

### 1 Posamezne elemente nastavitve na naslednji način.



#### AudioBook Speed

Nastavitev hitrosti predvajanja avdio knjige. Izberite med [Slow], [Normal] (privzeto) in [Fast].

#### Wide Screen\*

Nastavi širok zaslon. Nastavite [ON] ali [OFF] (privzeto).

#### On Screen iPod

Nastavi način prikaza informacij iPod-a.

**Auto (privzeto):** Podatki se ob posodobitvi prikažejo za 5 sekund.

**OFF:** Podatki niso prikazani.

\* Ta nastavitev ni na voljo, če je iPod povezan.

## Nastavitev DivX-a

### 1 | Posamezne elemente nastavite na naslednji način.



#### DivX(R) Registration Code

Tu se preveri registracijska koda. Ta koda je potrebna pri izdelavi plošče z DRM (Digital Rights Management) (upravljanje pravic digitalnih vsebin).

#### DivX(R) Deactivation

Deregistrira enoto, ki je že registrirana. Ko se dotaknete tipke, se prikaže potrditveno sporočilo. Sledite navodilom sporočila in dokončajte postopek.

#### OPOMBA

- [DivX(R) Registration Code] je onemogočena, ko se DVD predvaja.
- Če ste prenesli DivX VOD datoteko, ki jo nadzira DRM, vnesite na ekranu prikazano kodo. V nasprotnem primeru datoteke ne boste mogli predvajati na tej napravi. Pri predvajanju DivX VOD datoteke z omejenim predvajanjem se prikaže število preostalih predvajanj. Ko število preostalih predvajanj doseže 0, se prikaže opozorilo in datoteke ni možno predvajati.

## Delovanja radia in televizije

### Osnovne funkcije radia

Večino funkcij lahko upravljate prek zaslona za upravljanje vira.

#### OPOMBA

- Pred uporabo na izbirnem stikalu daljinskega upravljalnika izberite način "AUD", glejte [Preklapljanje načina delovanja \(str. 87\)](#).

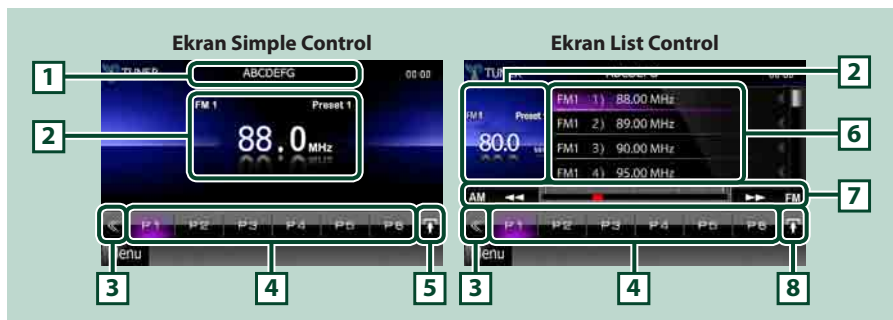

#### 1 Prikaz imena PS

Prikaže ime PS.

#### 2 Prikaz informacij/Področje preklapljanja upravljanja

Prikaže se naslednja informacija.

- [FM1] ipd.: Prikaz pasu
- Preset #: Prednastavljena številka
- MHz/kHz: Prikaz frekvence

Dotaknite se za preklop med ekranom Simple Control in List Control.

#### 3 Večfunkcijska tipka

Dotaknite se, da preklopite večfunkcijski meni. Za podrobnejše informacije o meniju glejte poglavje [Večfunkcijski meni \(str. 45\)](#).

#### 4 Prednastavljena tipka/Večfunkcijski meni

Priključite shranjeno postajo ali kanal. Če jo držite pritisnjeno 2 sekundi, shrani trenutno postajo ali kanal, ki ga sprejema, v spomin.

Ko je preklapljen, lahko z uporabo tipk v tem območju izvajate različne funkcije.

Za podrobnejše informacije o meniju glejte poglavje [Večfunkcijski meni \(str. 45\)](#).

#### 5 Tipka za podfunkcije

Dotaknite se za prikaz "Sub function menu" (7 v tej preglednici).

#### 6 Prednastavljeni seznam

Prikaže seznam prednastavljenih postaj ali kanalov in informacije.

## 7 Meni dodatnih funkcij

Z uporabo tipk v tem območju lahko izvajate naslednje funkcije.

- **Preklopi frekvenčni pas:** Dotaknite se imena zelenega frekvenčnega pasu.
- **Uglasli postajo:** Dotaknite se [**◀◀**] [**▶▶**]. Način preklapljanja frekvenc lahko spremenite. Glejte poglavje [Večfunkcijski meni \(str. 45\)](#).

Vrstica v sredini (samo sprejemnik) kaže lokacijo trenutne frekvence.

## 8 Tipka za preklapljanje seznama

Dotaknite se, da preklopite med prednastavljenim seznamom in seznamom informacij.  
V načinu sprejemnika bo prikazano besedilo radia plus.

## Večfunkcijski meni



Funkcije vsake tipke so naslednje.

### [P1] - [P6]

Izbere prednastavljeno postajo. Držite pritisnjeno 2 sekundi, da shranite trenutno postajo v prednastavljeni spomin.



Prikaže seznam prednastavljenih postaj ali kanalov.

### [TI] (samo FM sprejemnik)

Nastavi način prometnih informacij na vključeno. Za podrobnejše informacije glejte poglavje [Prometne informacije \(str. 50\)](#).

### [SEEK]

Preklopi način iskanja v naslednjem zaporedju; [AUTO1], [AUTO2], [MANUAL].

- **AUTO1:** Samodejna uglasitev na postajo z dobrim sprejemom.
- **AUTO2:** Uglasitev na shranjene postaje po vrstnem redu.
- **MANUAL:** Ročni preklop na naslednjo frekvenco.

### [AME]

Izbira načina za samodejno shranjevanje postaj. Za podrobnejše informacije glejte poglavje [Samodejno shranjevanje postaj \(str. 48\)](#).

### [PTY] (samo FM sprejemnik)

Išče program tako, da nastavi tip programa. Za podrobnejše informacije glejte poglavje [Išči po tipu programa \(str. 49\)](#).

### [MONO] (samo FM sprejemnik)

Izbira mono sprejema.

### [LO.S] (samo FM sprejemnik)

Vklop (on) ali izklop (off) funkcije iskanja lokalnih radijskih postaj (Local seek).



Dotaknite se zaslona SETUP Menu. Glejte [Nastavitev \(str. 66\)](#).



Za prikaz zaslona Audio Control se dotaknite tega simbola. Glejte [Upravljanje avdio sistema \(str. 78\)](#).



Za upravljanje napajanja zunanje naprave se dotaknite tega simbola. Za podrobnejše informacije glejte poglavje [Upravljanje z zunanjo napravo \(str. 77\)](#).

## Osnovne funkcije televizije **DNX7** **DNX5**

Večino funkcij lahko upravljate prek zaslona za upravljanje vira in TV zaslona.

### OPOMBA

- Pred uporabo na izbirnem stikalu daljinskega upravljalnika izberite način "AUD", glejte [Preklapljanje načina delovanja \(str. 87\)](#).
- TV lahko upravljate tudi s povezanim dodatnim pripomočkom TV Tuner.  
Za analogno TV je treba imeti KTC-V301E/V300E/V500E.  
Za digitalno TV je treba imeti KTC-D500E ali KTC-D600E.
- Med ponovnim predvajanjem pritisnite gumb <MENU>, da se prikaže zaslon za upravljanje vira.

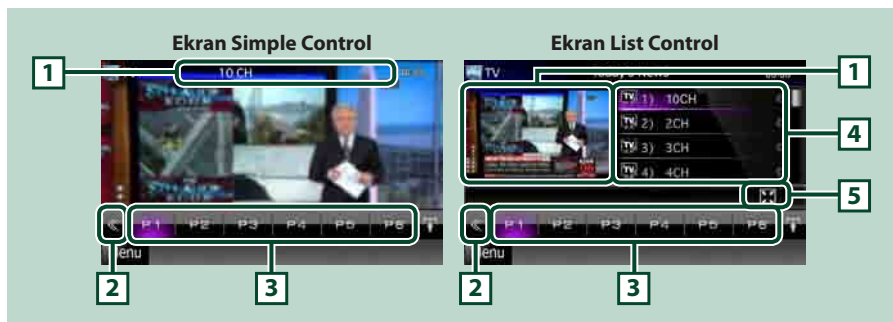

### 1 Prikaz informacij/Področje preklapljanja upravljanja

Prikaže se naslednja informacija.

- [TV1], [TV2] (samo analogna TV): Prikaz pasu
- Preset # (samo analogna TV): Prednastavljena številka
- Group (samo analogna TV): Skupina TV področja
- #ch: Prikaz kanala

Dotik tega področja preklopi med ekranom Simple Control in List Control.

### 2 Večfunkcijska tipka

Dotaknite se, da preklopite večfunkcijski meni. Za podrobnejše informacije glejte poglavje [Večfunkcijski meni \(str. 47\)](#).

### 3 Prednastavljena tipka (samo analogna TV)/večfunkcijski meni

Priključite shranjeni kanal. Če jo držite pritisnjeno 2 sekundi, shrani trenutno postajo ali kanal, ki ga sprejema, v spomin.

Ko je preklapljeno, lahko z uporabo tipk v tem območju izvajate različne funkcije.

Za podrobnejše informacije glejte poglavje [Večfunkcijski meni \(str. 47\)](#).

### 4 Preset list (samo analogna TV)

Prikaže seznam prednastavljenih kanalov.

### 5 Meni dodatnih funkcij

Z uporabo tipk v tem območju lahko izvajate naslednjo funkcijo.

- Skrij vse tipke: Dotaknite se [].

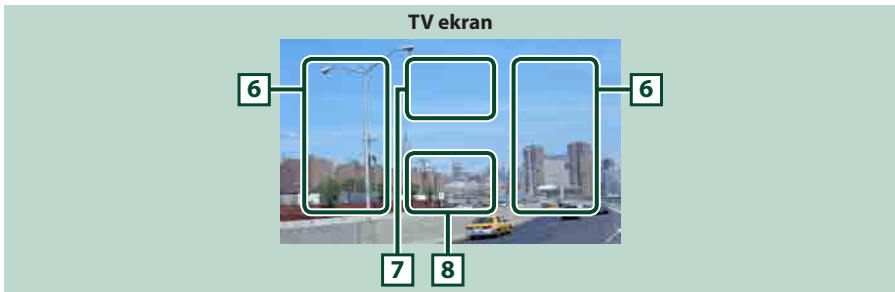

### 6 Področje za preklapljanje kanalov

Dotaknite se, da preklopite kanal.

### 7 Področje za preklapljanje frekvenčnega pasu (analogna TV) / Področje za prikaz menija (digitalna TV)

Za analogni TV-sprejemnik se dotaknite, da preklopite frekvenčni pas.  
Za digitalni TV-sprejemnik se dotaknite, da prikažete meni.

### 8 Področje prikaza tipk

Dotaknite se za prikaz zadnjega zaslona za upravljanje.

## Večfunkcijski meni

### Analogna TV



### Digitalna TV



Funkcije vsake tipke so naslednje.

#### [P1] - [P6] (samo analogna TV)

Izbere prednastavljeni kanal. Držite pritisnjeno 2 sekundi, da shranite trenutni kanal v prednastavljeni spomin.

#### [Q] (samo analogna TV)

Prikaže seznam prednastavljenih kanalov.

#### [◀◀] [▶▶]

Preklopi kanal.

#### [BAND] (samo analogna TV)

Dotaknite se, da preklopite frekvenčni pas.

#### [SEEK] (samo analogna TV)

Preklopi način iskanja v naslednjem zaporedju; [AUTO1], [AUTO2], [MANUAL].

- AUTO1: Samodejno uglasi kanal z dobrim sprejemom.
- AUTO2: Uglasi shranjene kanale po vrstnem redu.
- MANUAL: Ročno preklopi na naslednji kanal.

#### [AME] (samo analogna TV)

Izbira načina za samodejno shranjevanje postaj. Za podrobnejše informacije glejte poglavje [Samodejno shranjevanje postaj \(str. 48\)](#).

#### [SETUP]

Dotaknite se zaslona SETUP Menu. Glejte [Nastavitve \(str. 66\)](#).

#### [AUDIO]

Dotaknite se za prikaz zaslona Audio Control. Glejte [Upravljanje avdio sistema \(str. 78\)](#).

#### [EXT SW] [DNX7]

Dotaknite se za upravljanje napajanja zunanje naprave. Za podrobnejše informacije glejte poglavje [Upravljanje z zunanjo napravo \(str. 77\)](#).



## Delovanje pomnilnika

### Samodejno shranjevanje postaj

Postaje z dobrim sprejemom se samodejno shranijo v spomin.

Ta funkcija je namenjena samo sprejemniku in analogni TV.



#### OPOMBA

- Samodejno shranjevanje postaj se konča, ko je shranjenih 6 postaj ali ko so vse postaje uglasene.
- Če v 10 sekundah ne pritisnete na gumb, se iskanje samodejno prekine.

### SPREJEMNIK

- 1 | Dotaknite se [].  
Prikaže se meni dodatnih funkcij.
- 2 | Dotaknite se zelene tipke za frekvenčni pas.



- 3 | Na zaslonu za upravljanje se dotaknite [].  
Prikaže se večfunkcijski meni.
- 4 | Na večfunkcijskem zaslonu se dotaknite [AME].
- 5 | V meniju dodatnih funkcij se dotaknite [] ali [].  
Zažene se samodejno shranjevanje.

### TV



- 1 | Dotaknite se prikazanega področja med ponovnim predvajanjem, da preklopite na frekvenčni pas, ki ga želite shraniti v spomin.



- 2 | Dotaknite se prikazanega področja.



Prikaže se zaslon Simple Control.

- 3 | Na zaslonu za upravljanje se dotaknite [].  
Prikaže se večfunkcijski meni.
- 4 | Na večfunkcijskem zaslonu se dotaknite [AME].
- 5 | V meniju funkcij se dotaknite [] ali [].  
Zažene se samodejno shranjevanje.

## Ročno shranjevanje postaj

V spomin lahko shranite postajo ali kanal, ki ga trenutno sprejmate.

- 1 | **Izberite postajo ali kanal, ki ga želite shraniti v spomin.**

### OPOMBA

• Pri TV-ju se dotaknite osrednjega spodnjega področja zaslona, če ekran nadzora vira ni prikazan.

- 2 | **Držite pritisnjeno [P#] (#:1-6), v katerem želite shraniti postajo ali kanal 2 sekundi, da se zasliši zvočni signal.**

## Izbira

### Izbira shranjene postaje

Pregledujete in izbirate lahko med shranjenimi postajami in kanali.

#### Izbiranje iz večfunkcijskega menija

- 1 | **Dotaknite se zelene številke od P1 do P6.**

Enota se bo nastavila na izbrano postajo ali kanal.

#### Izbira iz prednastavljenega seznama

- 1 | **Dotaknite se prikazanega področja.**



Prikaže se zaslon List Control.

- 2 | **S seznama izberite postajo ali kanal.**

### Išči po tipu programa (samo FM sprejemnik)

Med poslušanjem FM lahko nastavite postajo s posebnim tipom programa.

- 1 | **Na zaslonu za upravljanje se dotaknite [◀].**  
Prikaže se večfunkcijski meni.
- 2 | **Na večfunkcijskem zaslonu se dotaknite [PTY].**  
Prikaže se ekran načina TUNER PTY.
- 3 | **S seznama izberite tip programa.**
- 4 | **Dotaknite se [Search].**



Iščete lahko postajo izbranega tipa programa.

## Prometne informacije (samo FM sprejemnik)

Samodejno lahko poslušate in gledate prometna poročila, ko se zažene prometno poročilo.

Vendar ta funkcija zahteva Radio Data System, ki vključuje informacije TI.

- 1 Na zaslону za upravljanje se dotaknete [  ].

Prikaže se večfunkcijski meni.

- 2 Na večfunkcijskem zaslonu se dotaknete [TI].

Način prometnih informacij je nastavljen.

### Ko se prometna poročila začnejo

Se ekran s prometnimi informacijami samodejno prikaže.



#### OPOMBA

- Če želite, da se ekran s prometnimi informacijami prikaže samodejno, morate prometne informacije vključiti (on).
- Nastavitev glasnosti med sprejemom prometnih poročil se shrani samodejno. Ob naslednjem sprejemu prometnih poročil ta enota samodejno priključi nastavitev glasnosti.

## Nastavitev sprejemnika

Nastavite lahko parametre, ki so povezani s sprejemnikom.

- 1 Na zaslону za upravljanje se dotaknete [  ].  
Prikaže se večfunkcijski meni.
- 2 Na večfunkcijskem zaslonu se dotaknete [SETUP].  
Prikaže se zaslon SETUP Menu.
- 3 Dotaknite se [Source].



Prikaže se zaslon Source SETUP Menu.

- 4 Na seznamu se dotaknete [TUNER SETUP].  
Prikaže se zaslon TUNER SETUP.
- 5 Posamezne elemente nastavite na naslednji način.



#### NEWS

Nastavitev časa prekinitve za novice. Privzeta nastavitev je "OFF".

#### AF

Ko je sprejem postaje slab, avtomatično preklopi na postajo, ki predvaja enak program preko istega Radio Data System omrežja. Privzeta nastavitev je "ON".

## Regional

Nastaviti možnost preklopa na postajo le v določenem območju uporabe krmiljenja "AF". Privzeta nastavev je "ON."

## Auto TP Seek

Ko je sprejem postaje s prometnimi informacijami slab, avtomatično išče postajo, ki se jo sprejema bolje. Privzeta nastavev je "ON."

## Language Select

Izbira jezika prikaza za PTY funkcijo.

## Nastavev televizije

### DNX7 ▶ DNX5 ▶

Nastavite lahko področja sprejema TV signala.

#### OPOMBA

- Vsako opravilo v tem razdelku lahko zaženete iz ekrana Top Menu. Za podrobnejše informacije glejte poglavje [Upravljanje ekrana z glavnim menijem \(str. 17\)](#).

**1 | Na zaslону za upravljanje se dotaknite [  ].**

Prikaže se večfunkcijski meni.

**2 | Na večfunkcijskem zaslonu se dotaknite [SETUP].**

Prikaže se zaslon SETUP Menu.

**3 | Dotaknite se [Source].**



Prikaže se zaslon Source SETUP Menu.

**4 | Na seznamu se dotaknite [TV SETUP].**

Prikaže se zaslon TV SETUP.

**5 | Posamezne elemente nastavite na naslednji način.**



#### TV1 Area/TV2 Area

Nastavev sedanjega področja sprejema TV1 ali TV2.

Dotaknite se [SET] ter izberite področje in številko.



Ta funkcija je na voljo le, ko je priključena dodatna oprema KTC-V301E/KTC-V300E.

#### On Screen TV

Nastavi način prikaza informacij TV.

**Auto (privzeto):** Podatki se ob posodobitvi prikažejo za 5 sekund.

**OFF:** Podatki niso prikazani.

## Upravljanje Bluetooth-a

Z uporabo funkcije Bluetooth lahko uporabljate različne funkcije: poslušanje avdio datotek, opravljanje/sprejemanje klica.

### O mobilnem telefonu in Bluetooth avdio predvajalniku

Ta enota je skladna z naslednjimi Bluetooth specifikacijami:

#### Različica

Bluetooth Standard Ver. 2.1 + EDR

#### Profil

Mobilni telefon:

HFP (prostoročni profil)

OPP (profil potiska objekta)

PBAP (profil dostopa do telefonskega imenika)

SYNC (sinhronizacijski profil)

Avdio predvajalnik **DNX7** :

A2DP (profil napredne avdio distribucije)

AVRCP (profil daljinskega krmiljenja avdio/video)

#### OPOMBA

- Združljivi mobilni telefoni so navedeni na naslednji spletni strani:  
<http://www.kenwood.com/cs/ce/bt/>
- Skladnost naprav, ki podpirajo Bluetooth funkcijo, z Bluetooth standardom je bila preverjena v skladu s postopkom, ki ga določa Bluetooth SIG. Zmožnost komunikacije omenjenih naprav z vašim mobilnim telefonom je odvisna od tipa mobilnega telefona.

## Registracija in povezovanje Bluetooth enote

Potrebna je registracija Bluetooth avdio predvajalnika ali mobilnega telefona s to enoto pred uporabo funkcije Bluetooth. Registrirate lahko do 5 Bluetooth enot.

### 1 | Dotaknite se <TEL>. **DNX7**



### DNX5 > DNX4

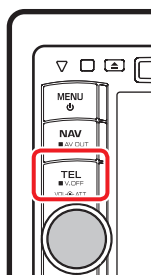

Prikaže se zaslon Hands Free.

### 2 | Dotaknite se [BT SETUP].



Prikaže se zaslon Bluetooth SETUP. Glede posameznega načina glejte naslednji razdelek.

- Registracija Bluetooth enote ([str. 53](#))
- Povezava Bluetooth enote ([str. 53](#))

## Registracija Bluetooth enote

### 1 | Dotaknite se [SET] elementa [Regist New Device].

Prikaže se iskani Device List.

#### OPOMBA

- Nove naprave ni možno registrirati, če je že registriranih več kot 5 Bluetooth enot. Izbršite nepotrebne registracije. Glejte [Povezovanje enote Bluetooth \(str. 53\)](#).
- Če registracija Bluetooth enote ni možna na običajen način (seznanjanje), se dotaknite [SP DEV]. Za podrobnejše informacije glejte poglavje [Registracija posebne Bluetooth enote \(str. 54\)](#).

### 2 | Dotaknite se [PIN Code Set].



Prikaže se ekran PIN Code Set.

#### OPOMBA

- Če enote ne morete poiskati v koraku 1, jo lahko znova poiščete z dotikom [Search] v zgornjem ekranu.
- Za preklic iskanja Bluetooth enote se dotaknite [Cancel].

### 3 | Vnesite PIN kodo in se dotaknite [Enter].

Vnesena koda se prepozna in znova se prikaže ekran Searched Device List.

### 4 | Izberite enoto Bluetooth za registracijo s seznama.

Prikaže se zaslon Connection Device List.

#### OPOMBA

- Registracijo lahko izvedete z enote Bluetooth. Pri tem je potreben vnos PIN kode. Glejte [Registracija PIN kode Bluetooth enote \(str. 59\)](#).
- Če registracije ni mogoče izvesti tudi če je PIN pravilna, poskusite z [Registracija posebne Bluetooth enote \(str. 54\)](#).

## Povezovanje enote Bluetooth

### 1 | Dotaknite se [SET] elementa [Paired Device List].

Prikaže se zaslon Connection Device List.

### 2 | Dotaknite se imena naprave, ki jo želite povezati.



To pomeni, da je naprava mobilni telefon.



To pomeni, da je naprava avdio predvajalnik ali mobilni telefon z avdio predvajalnikom.

#### OPOMBA

- Če ikona sveti, bo enota uporabila to napravo.

### 3 | Dotaknite se [TEL(HFP)] ali [Audio(A2DP)].

[TEL(HFP)] ja za mobilni telefon.

[Audio(A2DP)] je za avdio predvajalnik.

#### OPOMBA

- [Audio(A2DP)] je na voljo samo za **DNX7**.
- Dotik [Remove] odstrani informacijo o registraciji. Ko se dotaknete tipke, se prikaže potrditveno sporočilo. Sledite navodilom sporočila in dokončajte postopek.
- Za prekinite povezave naprave znova opravite zgornje postopke.

## Registracija posebne Bluetooth enote

Če registracije ni mogoče zvesti na običajen način, obstaja še ena metoda.

### 1 Na zaslonu Searched Device List se dotaknite [SP DEV].



Prikaže se zaslon Special Device List.

### 2 S seznama izberite ime naprave, ki jo želite registrirati.



Prikaže se ekran Special Device Select Confirm.

### 3 Potrdite ime naprave in se dotaknite [Yes].

#### OPOMBA

- Če se dotaknete [No], se postopek prekine.
- Naprave, ki ni na seznamu, ni mogoče registrirati.

## Predvajanje Bluetooth avdio naprave **DNX7**

### Osnovno delovanje Bluetooth

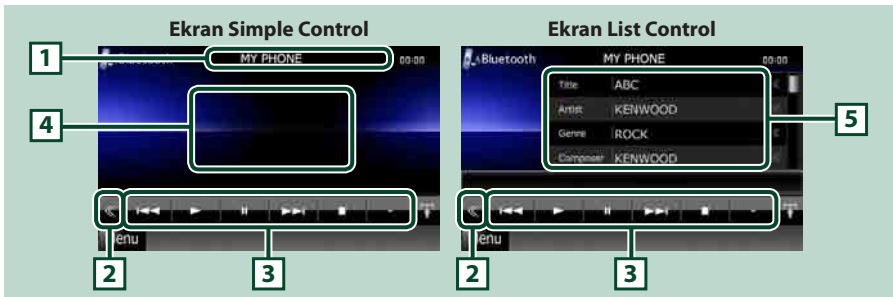

#### 1 Prikaz podatkov

Prikaže ime informacije posnetka. Če informacija ni na voljo, se prikaže ime naprave.

#### 2 Večfunkcijska tipka

Dotaknite se, da preklopite večfunkcijski meni.

#### 3 Večfunkcijski meni

Funkcije vsake tipke so naslednje:

- [**◀▶**] [**▶▶**]: Išče prejšnjo/naslednjo vsebino.\*
- [**▶**]: Predvaja.\*
- [**⏸**]: Pavza.\*
- [**🔊** AUDIO]: Za prikaz zaslona Audio Control se dotaknite tega simbola. Glejte [Upravljanje avdio sistema \(str. 78\)](#).
- [**⚙️** SETUP]: Dotaknite se zaslona SETUP Menu. Glejte [Nastavitve \(str. 66\)](#).
- [**🔌** EXT SW] **DNX7**: Upravljate lahko napajanje zunanje naprave. Za podrobnejše informacije glejte poglavje [Upravljanje z zunanjo napravo \(str. 77\)](#).

#### 4 Območje za spremembo upravljanja **DNX7**

Dotaknite se za preklomp med ekranom Simple Control in List Control.

#### 5 Informacija o datoteki **DNX7**

Prikaže informacije o trenutni datoteki.

\*Ti elementi se prikažejo le, če je priključen avdio predvajalnik, ki podpira profil AVRCP.

#### OPOMBA

- Če se tipke za upravljanje ne prikažejo, lahko upravljate prek predvajalnika.
- Odvisno od vašega mobilnega telefona ali avdio predvajalnika lahko zvok slišite in nadzorujete, besedilne informacije pa niso prikazane.



## Uporaba naprave za prostoročno telefoniranje

Funkcije telefona lahko uporabljate tako, da priključite Bluetooth telefon na to enoto.

### Prenašanje telefonskega imenika

Če želite uporabiti podatke iz svojega imenika, morate prej naložiti podatke z mobilnega telefona na to enoto.

- 1 | Z upravljanjem mobilnega telefona pošljite podatke imenika v to enoto.**
- 2 | Z upravljanjem mobilnega telefona zaženite prostoročno povezavo.**

#### OPOMBA

- Če vaš mobilni telefon podpira samodejni prenos imenika, vendar se ta ne prenese samodejno, upoštevajte zgornji postopek, da prenos opravite ročno.
- Za delovanje svojega mobilnega telefona glejte navodila za njegovo uporabo.
- Za vsak registrirani mobilni telefon je možno registrirati največ 1000 telefonskih števil.
- Registrirati je mogoče do 32 števil za **DNX7** in 25 števil za **DNX5** ali **DNX4** za vsako telefonsko številko, skupaj z do 50 znaki za ime. (50 je število znakov abecede. Glede na vrsto znakov je mogoče vnesti tudi manj znakov.)
- Glede na vrsto telefona morda obstajajo naslednje omejitve:
  - Podatki s telefonskega imenika se ne prenesejo normalno.
  - Znaki v telefonskem imeniku so popačeni.
  - Preklic prenašanja podatkov s telefonskega imenika izvršite na prenosnem telefonu.

## Opravljanje klica

- 1 | Dotaknite se gumb <TEL>.**  
**DNX7**



**DNX5** **DNX4**

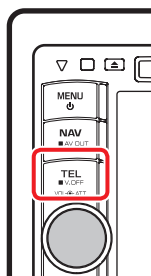

Prikaže se zaslon Hands Free.

## 2 | Izberite način telefoniranja.

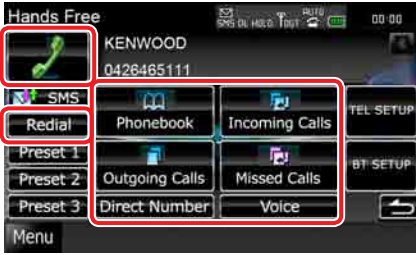

Glede posameznega načina glejte spodnjo preglednico.

### Klicanje z vnosom telefonske številke

- 1 Dotaknite se [Direct Number].
- 2 Vnesite telefonsko številko s pomočjo številčnice.
- 3 Dotaknite se [  ].

### Klicanje s pomočjo seznama klicev

- 1 Dotaknite se [Incoming Calls], [Outgoing Calls] ali [Missed Calls].
- 2 S seznama izberite telefonsko številko.
- 3 Dotaknite se [  ].

### Vnovično klicanje

- 1 Za prikaz predhodno klicane številke se dotaknite [Redial].
- 2 Dotaknite se [  ].

### Klicanje s pomočjo telefonskega imenika

- 1 Dotaknite se [Phonebook].
- 2 Izberite ime s seznama.\*1\*2
- 3 S seznama izberite številko.
- 4 Dotaknite se [  ].

### Klicanje s pomočjo prednastavljene številke

- 1 Za klicanje ustrezne prednastavljene številke se dotaknite [Preset #].

### Klicanje s pomočjo glasovne prepoznave

Za to morate registrirati svoj glas v telefonskem imeniku. Za podrobnejše informacije glejte poglavje [Registracija glasu \(str. 64\)](#) in [Ključna beseda registracije glasu \(str. 65\)](#).

- 1 Dotaknite se [Voice].
- 2 Ko zaslišite pisk, izgovorite ime, ki je registrirano v telefonskem imeniku, v roku 2 sekund.\*3
- 3 Dotaknite se [  ].

\*1 Seznam lahko razvrstite tako, da se začne z znakom, ki se ga dotaknete.



- Znaki brez imena ne bodo prikazani.
- V načinu iskanja sistem išče črko brez naglasa, kot je "u", namesto črke z naglasom, kot je "ü".

\*2 Seznam lahko uredite tako, da se začne po priimku ali imenu. Za podrobnejše informacije glejte poglavje [Nastavitev telefona za prostoročno telefoniranje \(str. 60\)](#).

\*3 Če je enemu imenu dodeljena več kot ena številka, povejte ključno besedo za kategorijo in se nato dotaknite [  ], da opravite klic. Če je več števil določenih za eno ključno besedo ali če ne registrirate glasu za ključno besedo za enoto, se dotaknite [Phonebook] in izberite željeno številko s seznama.

### OPOMBA

- Iz varnostnih razlogov so med vožnjo nekatere funkcije onemogočene. Tipke, ki so povezane z onemogočenimi funkcijami, se ob pritisku ne odzovejo.
- Prikazani ikoni stanja, kot sta na primer baterija in antena, sta lahko prikazani drugače kot na mobilnem telefonu.
- Nastavitev mobilnega telefona v zasebni način lahko onemogoči funkcijo prostoročnega telefoniranja.

## Sprejemanje klica

- 1 Za sprejem klica se dotaknite [  ], za zavrnitev dohodnega klica pa [  ].



### OPOMBA

- Med prikazovanjem slike kamere se ta ekran tudi v primeru dohodnega klica ne prikaže. Za prikaz ekrana se dotaknite <TEL> ali potisnite prestavno ročico v položaj za vožnjo naprej.

## Opraviła med klicem

### Nastavite glasnost sprejemnika

#### DNX7

Dotaknite se gumb <▼> ali <▲>.

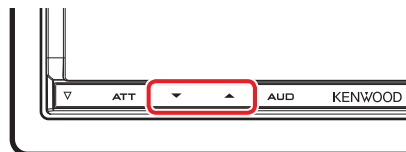

#### DNX5 DNX4

Obrnite gumb za nastavev glasnosti.

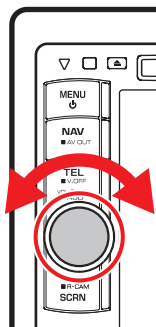

### Preklopite izhod zvoka

Dotaknite se [  ], da preklopite izhod zvoka med telefonom in zvočnikom.

### Oddaja tona klicanja

Dotaknite se [DTMF], da se prikaže ekran za izhod zvoka.

Zvoke lahko pošljete z dotikom želenih tipk na ekranu.

## Čakajoč klic

Če prejmete klic med opravljanjem drugega klica, lahko odgovorite tako, da je trenutni klic zadržan ali preklopite med trenutnim klicem in čakajočim klicem.

### Odgovorite na nov dohodni klic

Dotaknite se [  ]. Trenutni klic se zadrži.

### Preklopite med trenutnim in čakajočim klicem

Znova se dotaknite [  ].

Z vsakim pritiskom na tipko [  ] preklopite med kličočimi.

### Končajte trenutni klic

Dotaknite se [  ].

Klic se preklopi na čakajočega.

## Nastavitev Bluetooth-a

Registrirate lahko PIN kodo, izberete napravo za povezavo in izvedete nastavitev izhoda.

- 1 | Pritisnite gumb <TEL>. **DNX7**



**DNX5** **DNX4**



Prikaže se zaslon Hands Free.

- 2 | Dotaknite se [BT SETUP].



Prikaže se zaslon Bluetooth SETUP.  
Glede posameznega načina glejte naslednji razdelek.

- Registracija PIN kode ([str. 59](#))
- Izbira enote za povezavo ([str. 53](#))
- Nastavitev izhoda ([str. 59](#))

## Registracija PIN kode Bluetooth enote

Nastavite lahko PIN kodo enoti Bluetooth. Koda je potrebna, ko se registrirate (pairing) s strani mobilnega telefona ali avdio predvajalnika.

- 1 | Na zaslonu Bluetooth SETUP se dotaknite [SET] elementa [Receiver PIN Code].

Prikaže se ekran Receiver PIN Code Set.

- 2 | Vnesite kodo in se dotaknite [Enter].

### OPOMBA

- Za prekinitvev registracije se dotaknite [Cancel].
- Za brisanje vnesene številke se dotaknite [Clear].

## Nastavitev Bluetooth izhoda

Izberete lahko zvočnike za zvočni izhod iz mobilnega telefona (govor in zvonjenje) in Bluetooth avdio predvajalnika.

- 1 | Na zaslonu Bluetooth SETUP se dotaknite [Front Only] ali [All] elementa [Bluetooth HF/Audio].

### Front Only

Predvajanje iz prednjih zvočnikov.

### All

Predvajanje iz vseh zvočnikov.

## Nastavitev naprave za prostoročno telefoniranje

Izvedete lahko različne nastavitve glede funkcije za prostoročno telefoniranje.

### 1 | Dotaknite se <TEL>.

Prikaže se zaslon Hands Free.

### 2 | Na zaslonu Hands Free se dotaknite zelene tipke.



Glede posameznega načina glejte naslednji razdelek.

- **Nastavitev naprave za prostoročno telefoniranje** ([str. 60](#))
- **Nastavitev SMS sporočil** ([str. 61](#))
- **Prednastavitev telefonske številke** ([str. 63](#))
- **Registracija glasu** ([str. 64](#))
- **Ključna beseda za registracijo glasu** ([str. 65](#))

## Nastavitev telefona za prostoročno telefoniranje

### 1 | Na zaslonu Hands Free se dotaknite [TEL SETUP].

Prikaže se zaslon Hands Free SETUP.

### 2 | Posamezne elemente nastavitve na naslednji način.



#### Auto Response\*<sup>1</sup>

Nastavi čas za avtomatski odgovor po začetku prejema klica.

OFF (privzeto): Avtomatski odgovor ni na voljo.

0-99: Nastavi čas zvonjenja pred odgovorom (v sekundah).

#### Call Beep

Izberite, če naj zapiska ob dohodnem klicu.

ON (privzeto): Zapiska.

OFF: Ne zapiska.

#### SMS Receive Beep

Izberite, če naj zapiska ob dohodnem sporočilu SMS.

ON (privzeto): Zapiska.

OFF: Ne zapiska.

#### Phone Information Use

Nastavi, ali se naloži imenik za seznam odhodnih, dohodnih ali zgrešenih klicev.

ON (privzeto): Yes.

OFF: No.

**\*<sup>1</sup> Velja krajši časovni interval od obeh, torej ali na tej napravi nastavljeni časovni interval za samodejni odgovor na klic ali na telefonu nastavljeni časovni interval.**



### SMS Use

Izbere ali uporabi sporočila SMS.

ON (privzeto): Uporabi SMS.

OFF: Ne uporabi SMS.

### Sort Order

Nastavi ureditev imenika mobilnega telefona.

Najprej: Uredi po imenu.

Last (privzeto): Uredi po priimku.

### Key Word

Registrira glas za to enoto in ga uporabi za prepoznavo kategorije telefonske številke.

Glejte [Ključna beseda registracije glasu \(str. 65\)](#).

### Echo Cancel Level

Nastavi raven odpravljanja odmevanja.

Privzeta nastavev je "15".

### Microphone Level

Prilagodi občutljivost mikrofona za telefon.

Privzeta nastavev je "2" **DNX7** / "8" **DNX5**

**DNX4**.

### Noise Reduction Level

Zniža glasove, ki nastanejo v okolici, brez spreminjanja glasnosti mikrofona. Uporabite to nastavev, če glas ključočega ni razumljiv.

Privzeta nastavev je "15" **DNX7** / "4" **DNX5**

**DNX4**.

### [Restore]

Ponastavi nastavitve na privzete.

## SMS (kratka sporočila)

Uporabite lahko funkcijo SMS.

### 1 | Na zaslonu Hands Free se dotaknite [SMS].

Prikaže se ekran SMS Select.

### 2 | S seznama izberite želeno funkcijo.

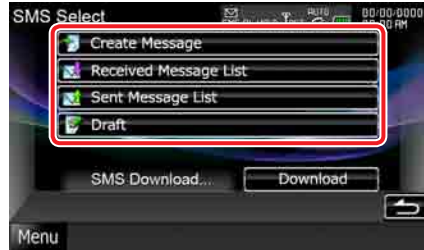

### [Create Message]

Ustvari sporočilo.

Za podrobnejše informacije glejte poglavje [Ustvarjanje povratnega sporočila \(str. 62\)](#).

### [Received Message List]

Prikaže seznam prejetih sporočil.

### [Sent Message List]

Prikaže seznam poslanih sporočil.

### [Draft]

Prikaže najnovejši osnutek sporočila. Ta tipka postane aktivna, če ste po vklopu naprave napisali sporočilo.

### [Download]

Prejme sporočilo.

## Opravila na ekranu seznama sporočil

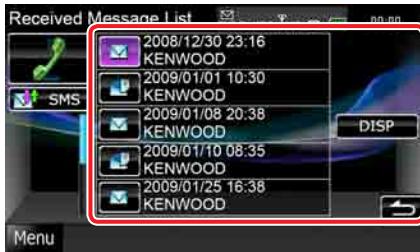

### Pokliče številko v sporočilu

S seznama sporočil izberite zeleno sporočilo.

### Prikaže sporočilo

Za prikaz izbranega sporočila se dotaknite [DISP].

### Ustvari povratno sporočilo

Dotaknite se [SMS].

## Ustvarjanje povratnega sporočila

### 1 | Na zaslону SMS Select se dotaknite [Create Message].

Prikaže se ekran SMS Create Menu.

### 2 | Dotaknite se [ ] ali [Direct Number].

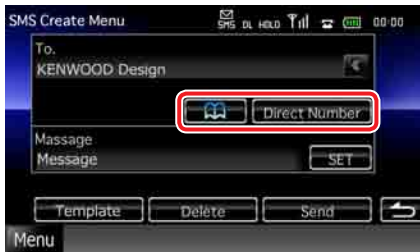

### Izberi iz imenika

Dotaknite se [ ].

### Vnesi telefonsko številko

Dotaknite se [Direct Number].

### 3 | Na zaslону SMS Menu se dotaknite [SET] elementa [Message].

Prikaže se ekran Create SMS Message.

### 4 | Vnesite sporočilo s pomočjo tipk in dotika [SET].



### Premik kurzorja

Uporabi [◀] [▶].

### Preklopi postavitev tipkovnice

Uporabi [▲] [▼]. Postavitev se spremeni v naslednjem zaporedju; abeceda, številke, lokalni jezik.

### Preklaplja med velikimi in malimi črkami

Dotaknite se [Shift].

### Spremeni postavitev tipke znakov

[abc]: Abecedna postavitev

[qwe]: Qwerty postavitev

[ALT]: Izmenjalka

### Izbríše vneseni znak

Dotaknite se [Clear]. Za izbris vseh vnesenih znakov držite pritisnjeno 2 sekundi.

### Vnese presledek

Dotaknite se [Space] na zelenem položaju.

## 5 | Dotaknite se [Send].

Sporočilo je poslano.

### OPOMBA

- [Delete] se prikaže le, če se ureja osnutek sporočila. Dotik [Delete] izbriše sporočilo. Ko se dotaknete [Delete], se prikaže potrditveno sporočilo. Sledite navodilom sporočila in dokončajte postopek.

## Uporaba predlog

Sporočilo lahko enostavno ustvarite iz zbirko zelenega stavka s seznama predlog.

### 1 | Na zaslonu SMS Select se dotaknite [Create Message].

Prikaže se ekran SMS Create Menu.

### 2 | Dotaknite se [Template].

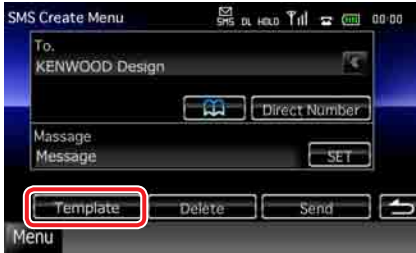

Prikaže se zaslon seznama predlog.

### 3 | Dotaknite se zelene predloge.

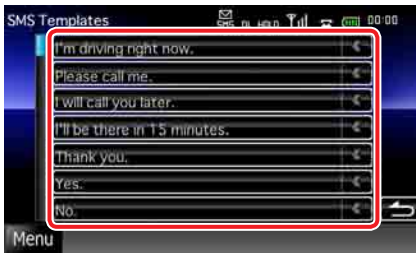

Vnesena je izbrana predloga.

## Prednastavitev telefonske številke

Na to enoto lahko registrirate pogosto uporabljene telefonske številke.

### 1 | Na zaslonu Hands Free se dotaknite [Preset 1], [Preset 2] ali [Preset 3] in držite 2 sekundi.

#### OPOMBA

- Če ni nobene prednastavljene številke, se s pritiskom na tipko takoj pomaknete na korak 2.

### 2 | Dotaknite se želene tipke in vnesite številko, ki jo želite registrirati.

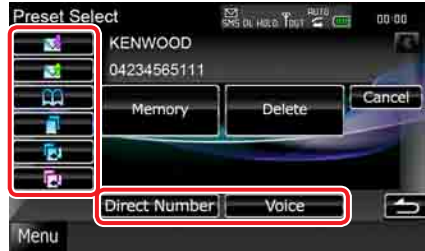

Glejte spodnjo preglednico za pojasnila o vsaki tipki.

#### Registracija iz prejetih SMS sporočil

Dotaknite se [ ].

#### Registracija iz poslanih SMS sporočil

Dotaknite se [ ].

#### Registracija iz imenika

Dotaknite se [ ].

#### Registracija iz seznama izhodnih klicev

Dotaknite se [ ].

#### Registracija iz seznama dohodnih klicev

Dotaknite se [ ].

#### Registracija iz seznama zgrešenih klicev

Dotaknite se [ ].

#### Vnesi telefonske številke

Dotaknite se [Direct Number].

#### Registracija glasu

Dotaknite se [Voice].

### 3 | Dotaknite se [Memory].

Vnesena številka je registrirana za prednastavljeno številko, ki ste jo izbrali.

#### OPOMBA

- Dotik [Delete] izbriše trenutno prikazano številko. Ko se dotaknete [Delete], se prikaže potrditveno sporočilo. Sledite navodilom sporočila in dokončajte postopek.



## Registracija glas

Registrirate lahko svoj glas za funkcijo prepoznavanja glas, ki je povezana z informacijo v imeniku. Za vsak seznanjen mobilni telefon je mogoče registrirati do 35 položajev spomina glas.

### 1 | Na zaslonu Hands Free se dotaknete [Phonebook].

Prikaže se zaslon imenika.

### 2 | S seznama izberite želeno ime.

### 3 | Dotaknite se [Record].

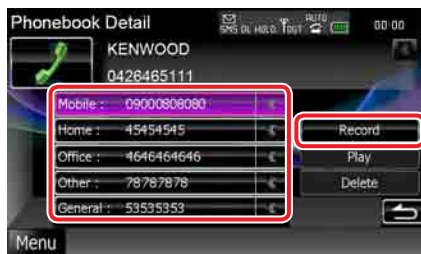

Prikaže se ekran Address Recording.

#### OPOMBA

- Nove glasovne oznake ni mogoče registrirati, če je že registriranih 35 glasovnih oznak. V tem primeru se [Record] deaktivira.
- Dotik [Play] predvaja glas, registriran v izbrani datoteki imenika.
- Dotik [Delete] izbriše glasovno oznako, registrirano v trenutno izbrani datoteki imenika. Ko se dotaknete [Delete], se prikaže potrditveno sporočilo. Sledite navodilom sporočila in dokončajte postopek.

### 4 | Povejte ime v 2 sekundah po pisku in se dotaknite [Record]. (1. poskus)



### 5 | Ponovno povejte ime v 2 sekundah po pisku. (2. poskus)

Če je bilo uspešno, se pojavi sporočilo in registracija glas se konča.

#### OPOMBA

- Če glas ni bilo možno prepoznati, se prikaže sporočilo. Za nadaljevanje najprej preberite sporočilo.
- Ponovite od 1., če je glas drugačen, kot je bil ob 1. poskusu.

## Ključna beseda registracije glasu

Registrirate lahko svoj glas za funkcijo prepoznavanja glasu, ki je povezana z informacijo kategorije imenika.

- 1 Na zaslonu Hands Free SETUP se dotaknete [SET] elementa [Key Word].**  
Prikaže se zaslon Key Word List.
- 2 Izberite želeno kategorijo telefonske številke s seznama in se dotaknete [Record].**

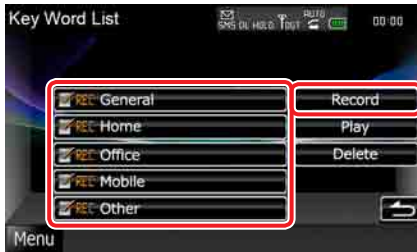

Prikaže se zaslon Key Word Recording.

### OPOMBA

- Telefonska številka z že registriranim glasom bo prikazala ikono "REC" kot aktivno.
- Dotik [Play] predvaja glas, registriran v izbrani kategoriji telefonske številke. Ta tipka se ne prikaže za **DNX5** **DNX4**.
- Dotik [Delete] izbriše glas, registriran v trenutno izbrani kategoriji. Ko se dotaknete [Delete], se prikaže potrditveno sporočilo. Sledite navodilom sporočila in dokončajte postopek. Ta tipka se ne prikaže za **DNX5** **DNX4**.

- 3 Povejte kategorijo telefona v 2 sekundah po pisku in se dotaknite [Record]. (1. poskus)**



- 4 Ponovno povejte kategorijo telefona v 2 sekundah po pisku. (2. poskus)**

Če je bilo uspešno, se pojavi sporočilo in registracija glasu se konča.

### OPOMBA

- Če glasu ni bilo možno prepoznati, se prikaže sporočilo. Za nadaljevanje najprej preberite sporočilo.
- Ponovite od 1., če je glas drugačen, kot je bil ob 1. poskusu.

# Nastavitve

## Nastavitve monitoraja

Nastavite lahko kakovost slike v iPod videu, slikovni datoteki, zaslonu menija itn.

- Ko se prikaže zeleni zaslon, pritisnite gumb, ki se zahteva v vsakem diagramu.**

### DNX7



### DNX5 DNX4

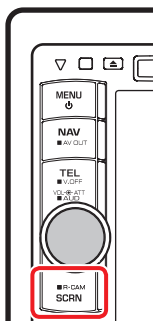

Prikaže se zaslon Screen Control.

- Prilagodite posamezen element na naslednji način.**



### Bright/Tint/Color/Contrast/Black/Sharpness

Prilagodi vsak element.

### Dimmer

Izberite način zatemnilnika.

ON: Zaslon in gumbi so zatemnjeni.

OFF: Zaslon in gumbi niso zatemnjeni.

SYNC (privzeto): Vklopi ali izklopi zatemnitve, ko je stikalo za luči vozila vklopljeno ali izklopljeno.

NAV-SYNC: Vkllop/Izklop funkcije zatemnitve, skladno z nastavitvijo prikaza navigacije Dan/Noč.

### Mode (samo zaslon Playback)

Izberite način zaslona.

Full: Način polne slike

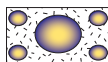

Just: Način poravnane slike

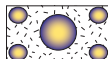

Zoom: Način povečane slike

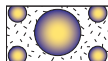

Normal: Način običajne slike

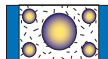

### OPOMBA

- Elementi nastavitve so različni glede na trenutni vir.
- Znake lahko vnašate To funkcijo lahko opravljate le po tem, ko ste zategnili ročno zavoro.
- Kakovost slike lahko nastavite za vsak vir.

## Nastavitve sistema

### OPOMBA

- Vsako opravilo v tem razdelku lahko zaženete iz večfunkcijskega menija.

### 1 | Na katerem koli zaslonu se dotaknite [Menu].

Prikaže se zaslon Top Menu.

### 2 | Dotaknite se [SETUP].

### 3 | Dotaknite se [System].



Prikaže se zaslon System Menu.

Glede posameznega načina glejte naslednji razdelek.

- **Nastavitve uporabniškega vmesnika** ([str.67](#))
- **Nastavitve zaslona na dotik** ([str. 69](#))
- **Nastavitve varnosti** ([str. 69](#))
- **Nastavitve zunanje naprave DNX7** ([str. 70](#))
- **Nastavitve pomnilnika** ([str. 70](#))

## Uporabniški vmesnik

Tu lahko nastavite parametre uporabniškega vmesnika.

### 1 | Na seznamu se dotaknite [User Interface].

Prikaže se ekran uporabniškega vmesnika.

### 2 | Posamezne elemente nastavite na naslednji način.



#### Beep

Vklop (on) ali izklop (off) zvoka pri pritiskanju. Privzeta nastavitve je "ON."

#### Remote Sensor\*

Nastavitve signala daljinskega upravljalnika. Privzeta nastavitve je "ON."

#### Language

Izbira jezika za ekran za upravljanje in nastavitve. Glejte poglavje [Nastavitve jezika \(str. 68\)](#).

#### Text scroll

Omogoča pomikanje po besedilu na ekranu za upravljanje vira. Izberite med "Auto"/"Once"/"OFF".

**Auto (privzeto):** Za samodejno pomikanje po besedilu.

**Once:** Vedno dovoli, da se le enkrat samodejno pomaknete po besedilu, ko je posodobljeno.

**OFF:** Se ne pomika samodejno po besedilu.

\* V primeru izklopa "Remote Sensor" je daljinski upravljalnik pri TV sprejemu onemogočen.

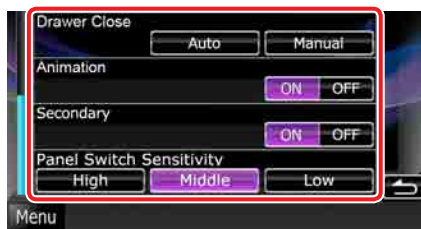

### Drawer Close

Nastavi, ali naj se skupni meni ([str. 18](#)) samodejno zapre. Privzeta nastavitev je "Auto".

### Animation

Nastavitev prikaza animacije. Privzeta nastavitev je "ON."

### Secondary

Nastavi, ali naj se prikaže informacija o navigaciji na avdio zaslonu ali obratno. Privzeta nastavitev je "ON."

### Panel Switch Sensitivity **DNX7**

Nastavi občutljivost gumba prednje plošče (ATT gumb ipd.)

**High:** Nastavi občutljivost na veliko.

**Middle (privzeto):** Nastavi občutljivost na srednjo.

**Low:** Nastavi občutljivost na majhno.

### Preout Setup **DNX4**

Nastavi izhod predizhoda.

**Rear:** Izhod je zvok zadaj.

**Subwoofer:** Izhod je nizkotonec.

Ta funkcija je na voljo le v načinu pripravljenosti.

## Nastavitev jezika

- 1** Na zaslonu User Interface se dotaknete [SET] elementa [Language]. Prikaže se zaslon Language Setting.
- 2** Posamezne elemente nastavite na naslednji način.



### Select Mode

Izbere način izbire jezika.

**Easy (privzeto):** Enostavno izbere jezik.

**Advanced:** Omogoča izbiro jezikov za posamezne elemente.\*

### Language Select

Izbira jezika.

\* Če izberete [Advanced] za Select Mode, se prikaže naslednji ekran.



**GUI Language Select:**

Izbira jezika prikaza ekrana za upravljanje in tako naprej.

**Navigation Language Select:**

Izbira jezika za navigacijo.

**Text Language Select:**

Izbira jezika za besedilo oznak (podatki o skladbi).

- 3** Dotaknete se [Enter].

### OPOMBA

- Za prekliz nastavitve jezika se dotaknete [Cancel].

## Nastavitev ekrana na dotik

### 1 | Na zaslону System Menu se dotaknite [Touch].

Prikaže se ekran Touch Panel Adjustment.

### 2 | Upoštevajte navodila na ekranu in se dotaknite središča vsakega .

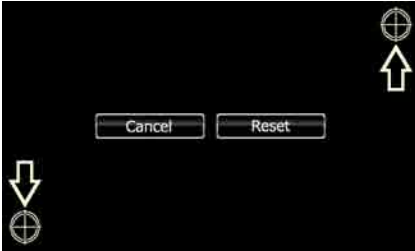

#### OPOMBA

- Za preklíc nastavitve zaslona na dotik se dotaknite [Cancel].
- Za ponastavitev v začetno stanje se dotaknite [Reset].

## Nastavitev varnosti

### **DNX7** **DNX5** *postopek*

Nastavite lahko varnostno šifro, da napravó zaščitite pred krajo.

#### OPOMBA

- Ko je aktivirana funkcija Varnostnega gesla, gesla ne morete spremeniti in funkcije ne morete izključiti. Varnostno geslo je lahko 4-mestna številka po vaši izbiri..

### 1 | Na zaslону System Menu se dotaknite [Security].

Prikaže se zaslon Security.

### 2 | Dotaknite se [ON] elementa [SI].



#### OPOMBA

- Če je "SI" vključeno, opozorilna lučka za SI na spodnji plošči utripa, ko je vžig vozila izključen in je plošča demontirana. Privzeta nastavitev je "ON."

### 3 | Dotaknite se [SET] elementa [Security Code Set].

#### OPOMBA

- Če ste že zaključili registracijo gesla, se izpiše [CLR].

### 4 | Vnesite štirištevilčno varnostno kodo in se dotaknite [Enter].

### 5 | Vnesite isto kodo še enkrat in se dotaknite [Enter].

Varnostna koda je registrirana.

#### OPOMBA

- Če vtipkate drugo varnostno šifro, se vrnete k 4. točki (prvi vnos šifre).
- Če ste pritisnili gumb <Reset> ali ste odklopili sprejemnik z baterije, vnesite pravilno varnostno kodo, torej tisto, ki ste jo vnesli v koraku 4, in se dotaknite [Enter]. Zdaj lahko uporabljate sprejemnik.

### **DNX4** *postopek*

Rdeča opozorilna lučka bo utripala na enoti potem ko je ACC nastavljen na OFF in opozarjala potencialne tatove.

Ko je vklopljeno "ON" (privzeto), varnostni indikator na prednji plošči v primeru izklopa vžiga vozila utripa.

### 1 | Na zaslону System Menu se dotaknite [Security].

Prikaže se zaslon Security.

### 2 | Dotaknite se [ON] ali [OFF] elementa [SI].

## Nastavitev karakteristik moči zunanje naprave **DNX7**

Nastavite način upravljanja moči zunanje naprave.

### 1 | Na zaslonu System Menu se dotaknite [EXT SW].

Prikaže se ekran EXT SW.

### 2 | Posamezne elemente nastavitve na naslednji način.

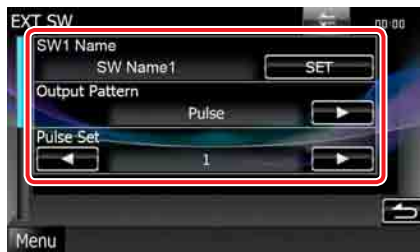

#### SW1 Name/SW2 Name

Dodelitev imena zunanji napravi.

#### Output Pattern

Nastavi način izhoda močnostnega signala "Pulse"/"Level". Privzeta nastavitve za EXT SW1 je "Pulse", za EXT SW2 pa "Level".

Nastavite lahko vklop ali izklop izhoda ob vsakem pritisku gumba na ekranu EXT SW. Glejte poglavje [Upravljanje z zunanjo napravo \(str. 77\)](#).

#### Pulse Set

Nastavitev časa pulza izhodnega signala. Nastavitev "1" pomeni 500 ms dolg impulz. Z vsakim korakom se poveča za 200 ms. Nastavite lahko do 100 korakov.

#### OPOMBA

- Zneke lahko vnašate po tem, ko ste zategnili ročno zavoro.
- "Pulse": Ustvari enojni pulz močnostnega signala.



- "Level": Nadaljevanje sprožanja močnostnega signala.



## Nastavitev pomnilnika

Nastavitve Audio Control, AV-IN SETUP, Navigation, Camera in Audio SETUP lahko shranite. Shranjene nastavitve lahko prikličete kadarkoli. Na primer, tudi če se nastavitve zaradi zamenjave akumulatorja izbrišejo, jih je možno obnoviti.

### 1 | Na zaslonu System Menu se dotaknite [SETUP Memory].

Prikaže se zaslon SETUP Memory.

### 2 | Sledite navodilom na ekranu.

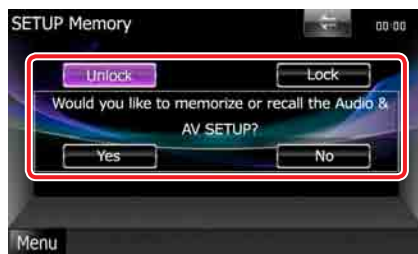

#### [Lock]/[Unlock]\*

Zaklene ali odklene nastavitve AV-IN SETUP, Navigation in Audio SETUP.

#### Yes

Shranjevanje in priklic nastavitve.

#### No

Prekliče funkcijo ali shranjevanje v spomin. Ponovno se prikaže nastavitveni meni.

\* Ko izberete [Lock], ne morete spreminjati nastavitve Nastavitev avdio vhoda (AV-IN SETUP), Navigacija in Nastavitev zvoka. Poleg tega se pod vsako ikono nastavitve v nastavitvenem meniju prikaže oznaka za blokirano tipko.

### 3 | Sledite navodilom na ekranu.

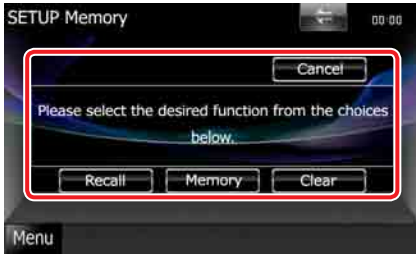

#### Recall

Priklic shranjenih nastavitev.

#### Memory

Shranjevanje trenutnih nastavitev.

#### Clear

Izbris trenutno shranjenih nastavitev.

#### Cancel

Prekliče shranjevanje/priklic nastavitev.

## Nastavitev ekrana

### 1 | Na katerem koli zaslonu se dotaknite [Menu].

### 2 | Dotaknite se [SETUP].

Prikaže se zaslon SETUP Menu.

### 3 | Dotaknite se [Display].



Prikaže se zaslon Display Menu.

Glede posameznega načina glejte naslednji razdelek.

- **Nastavitev kota monitorja** **DNX7** (str. 71)
- **Nastavitev zaslona na dotik** (str. 72)
- **Sprememba slike ozadja** (str. 73)

## Nastavitev kota monitorja **DNX7**

Nastavite lahko naklon monitorja.

### 1 | Na zaslonu Display Menu se dotaknite [Angle].

Prikaže se zaslon za nastavitev kota.

### 2 | Izberite spodnjo številko, ki predstavlja želeno nastavitev kota.

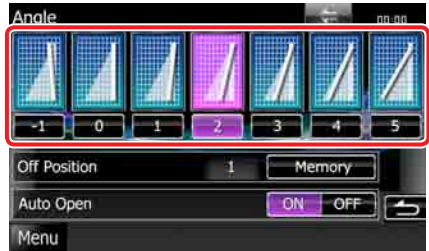

Privzeta nastavitev je "0".

#### OPOMBA

- Shranite lahko trenutni kot monitorja za kót ob izklopu naprave. Ko izberete želeni kot, se dotaknite se [Memory]. Ob odstranitvi prednje plošče se vrednost nastavitve vrne na "0".
- Če je ta funkcija omogočena, se prednja plošča ob izklopu vžiga samodejno odpre, tako da jo lahko zavoljo varnosti odstranite. Dotaknite se [ON] elementa [Auto Open].



## Koordinacija barv plošče

Nastavite lahko barve osvetlitve zaslona in gumbov.

Izbrani elementi se razlikujejo glede na enoto.

### 1 | Na zaslonu Display Menu se dotaknite [Color].

Prikaže se zaslon Color.

### 2 | Dotaknite se [SET] elementa [Panel Color Coordinate].



Prikaže se ekran Panel Color Coordinate.

#### OPOMBA

- Preden pritisnete na [SET] ali [Initialize], se prepričajte, da je [Panel Color Scan] nastavljen na "OFF".
- Za ponastavitev nastavitve na privzeto se dotaknite [Initialize].

### 3 | Dotaknite se zelene barve.



## Registracija originalnih barv

Registrirate lahko svojo originalno barvo.

### 1 | Na zaslonu Panel Color Coordinate se dotaknite [Adjust].

Prikaže se ekran Panel Color RGB Coordinate.

### 2 | Za prilagoditev vsake vrednosti barve uporabite [◀] in [▶].

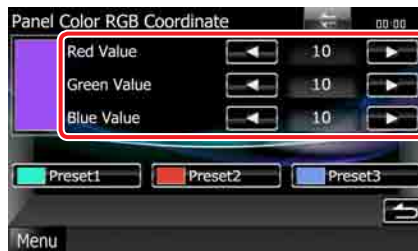

### 3 | Želeno prednastavljeno tipko držite pritisnjeno 2 sekundi.

## Panel Color Scan

Barvo plošče lahko nastavite tako, da se barvni spekter nenehno spreminja.

### 1 | Na zaslonu Color se dotaknite [ON] elementa [Panel Color Scan].

Panel Color Scan je vključeno.

## Spreminjanje ozadja

Prenesete lahko sliko s priključene USB naprave in jo nastavite kot sliko za ozadje. Pred izvedbo tega postopka morate priključiti napravo, na kateri je slika za prenos.

### 1 | Na zaslonu Display Menu se dotaknite [Background].

Prikaže se zaslon Background.

### 2 | Dotaknite se [STANDBY].



### 3 | Dotaknite se [Memory] elementa [User Background].

Prikaže se ekran User Background File Select.

### 4 | Izberite sliko za prenos.

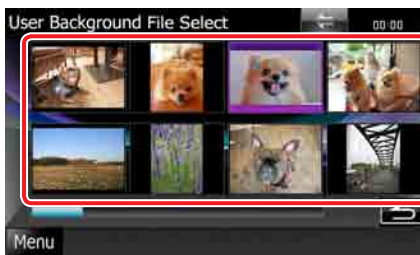

### 5 | Dotaknite se [Enter].



Izbrana slika je naložena in zaslon se vrne na ekran Background.

#### OPOMBA

- Dotik [↶] obrača v smeri nasproti urnega kazalca.
- Dotik [↷] obrača v smeri urnega kazalca.

### 6 | Dotaknite se [Change] pri [Background Change] na ekranu Background.

### 7 | Izberite sliko za ozadje in se dotaknite [Enter].

#### OPOMBA

- Glejte [Podprti mediji in datoteke \(str. 93\)](#) za podprte formate slik.
- Dotik [Delete] na ekranu Background izbrise sliko ozadja. Ko se dotaknete [Delete], se prikaže potrditveno sporočilo. Sledite navodilom sporočila in dokončajte postopek.

## Nastavitev navigacije

Nastavite lahko parametre navigacije.

- 1** | Na katerem koli zaslonu se dotaknete [Menu].
- 2** | Dotaknete se [SETUP].  
Prikaže se zaslon SETUP Menu.
- 3** | Dotaknete se [Navigation].



Prikaže se zaslon Navigation SETUP.

- 4** | Posamezne elemente nastavitve nastavite na naslednji način.



### NAV Interrupt Speaker

Izbira zvočnikov za glasovno usmerjanje navigacijske naprave.

**Front L:** Uporaba prednjega levega stranskega zvočnika za glasovno usmerjanje.

**Front R:** Uporaba prednjega desnega stranskega zvočnika za glasovno usmerjanje.

**Front All (privzeto):** Uporaba obeh prednjih zvočnikov za glasovno usmerjanje.

### NAV Voice Volume

Nastavitev glasnosti glasovnega usmerjanja navigacijske naprave. Privzeta nastavitev je "25".

### NAV Mute

Utišanje zadnjih zvočnikov med glasovnim usmerjanjem navigacijske naprave. Privzeta nastavitev je "ON".

## Nastavitve kamere

Nastavite lahko parametre kamere.

- 1 | Na katerem koli zaslonu se dotaknite [Menu].**
- 2 | Dotaknite se [SETUP].**  
Prikaže se zaslon SETUP Menu.
- 3 | Dotaknite se [Camera].**



Prikaže se zaslon Camera SETUP.

- 4 | Posamezne elemente nastavitve na naslednji način.**

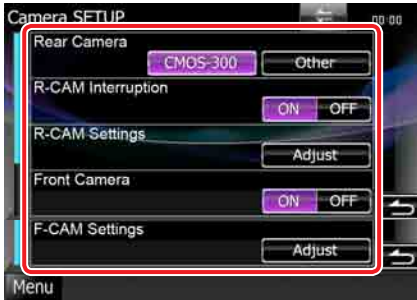

### Rear Camera\*1 DNX7

Izbira vrste vzvratne kamere.

CMOS-300: Ko je priklopljena kamera CMOS-300 z nastavitvijo ID 1.

Other (privzeto): Ko je priklopljena druga kamera.

### R-CAM Interruption

Nastavi način za preklapljanje zaslona. Vrednosti nastavitvev so ON in OFF.

ON: Preklopi na zaslon prikaza vzvratne kamere, če prestavite v vzvratno prestavo ali pritisnete gumb <AUD> **DNX7** ali <SCRN> **DNX5** **DNX4** za 1 sekundo.

OFF (privzeto): Preklopi na zaslon prikaza vzvratne kamere, če pritisnete gumb <AUD> **DNX7** ali <SCRN> **DNX5** **DNX4** za 1 sekundo.

### R-CAM Settings\*2 DNX7

Nastavi kamero CMOS-300 z ID 1. Za podrobnosti glejte navodila za uporabo kamere.

### Front Camera\*1 DNX7

To nastavitve vklopite v primeru priklopa kamere CMOS-300 z ID 2. Vrednosti nastavitvev so ON in OFF. Privzeta nastavitve je "OFF".

### F-CAM Settings\*3 DNX7

Nastavi kamero CMOS-300 z ID 2. Za podrobnosti glejte navodila za uporabo kamere.

\*1 Te nastavitve je mogoče spreminjati le, če je ročna zavora aktivirana.

\*2 To nastavitve je mogoče spreminjati le, če je aktivirana ročna zavora in je izbrano CMOS-300.

\*3 To nastavitve je mogoče spreminjati le, če je aktivirana ročna zavora in je "Front Camera" nastavljeno na [ON].

## Podatki o programski opremi

Preverite verzijo programske opreme te naprave.

- 1 | Na katerem koli zaslonu se dotaknite [Menu].
- 2 | Dotaknite se [SETUP].  
Prikaže se zaslon SETUP Menu.
- 3 | Dotaknite se [Software].



Prikaže se ekran Software Information.

- 4 | Potrdite verzijo programske opreme. Po potrebi se dotaknite [Update].

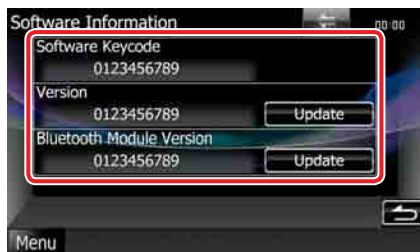

### OPOMBA

- Za nadgradnjo programske opreme glejte ustrezna navodila za nadgradnjo, ki so priložena programski opremi.

## Nastavitve AV vhoda

Nastavite lahko parametre AV-IN (avdio vhoda).

- 1 | Na katerem koli zaslonu se dotaknite [Menu].
- 2 | Dotaknite se [SETUP].  
Prikaže se zaslon SETUP Menu.
- 3 | Dotaknite se [Source].



- 4 | Na seznamu se dotaknite [AV-IN SETUP].  
Prikaže se zaslon AV-IN SETUP.
- 5 | Posamezne elemente nastavite na naslednji način.

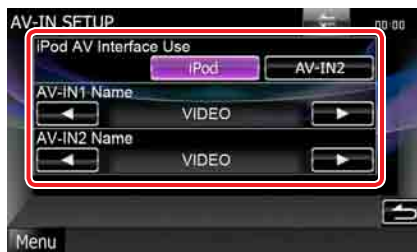

### iPod AV Interface Use\*1

Nastavi vhod, preko katerega je priključen iPod. Vrednosti nastavitve sta iPod in AV-IN2. Privzeta nastavitve je "iPod".

### AV-IN1 Name/AV-IN2 Name\*2

Določite imena, ki se prikaže, ko izberete sistem, ki je priključen preko AV INPUT vhoda. Privzeta nastavitve je "VIDEO".

\*1 Ta element lahko nastavite, ko je vir v stanju pripravljenosti (STANDBY) in iPod ni priključen.

\*2 [AV-IN2 Name] je mogoče nastavljati, ko je izbrano "AV-IN2" v [iPod AV Interface Use].

## Nastavitve vmesnika AV izhoda

Izberete lahko AV vir, ki gre na AV OUTPUT izhod. Privzeta nastavitve je "OFF".

- 1 | Na katerem koli zaslonu se dotaknite [Menu].
- 2 | Dotaknite se [SETUP].  
Prikaže se zaslon SETUP Menu.
- 3 | Dotaknite se [AV-OUT Interface].



Prikaže se ekran AV-OUT Interface.

- 4 | Za nastavitve [AV-OUT] na VIDEO, DISC, TV **DNX7** **DNX6**, iPod ali OFF se dotaknite [◀] ali [▶].

## Upravljanje z zunanjo napravo DNX7

Upravljaite lahko napajanje zunanje naprave.

- 1 | Na zaslonu Source Control se dotaknite [EXT SW].



Prikaže se ekran EXT SW Control.

### OPOMBA

- Če [EXT SW] ni prikazano, se dotaknite [◀].

- 2 | Dotaknite se zelene tipke za preklp.

Tu lahko vklopite ali izklopite napajanje zunanje naprave.

### OPOMBA

- Za uporabo te funkcije morate priključiti komercialno dostopno relejno enoto. Na to relejno enoto priključite zunanjo napravo, ki bi jo radi upravljali.
- Glejte [Nastavitve karakteristik moči zunanje naprave \(str.70\)](#) za informacije o nastavljanju moči po ali izven specifikacij.

# Upravljanje avdio sistema

## OPOMBA

- Vsako opravilo v tem razdelku lahko zaženete iz večfunkcijskega menija.

Prilagodite lahko različne nastavitve, kot so ravnovesje zvoka ali raven nizkotonca.

**1** | Na katerem koli zaslonu se dotaknite [Menu].

**2** | Dotaknite se [Audio].

Prikaže se zaslon Audio.

Glede posameznega načina glejte naslednji razdelek.

- Nastavitev avdio sistema ([str. 78](#))
- Upravljanje avdio sistema ([str. 81](#))
- Upravljanje izenačevalnika ([str. 82](#))
- Izvajanje nastavitve območja ([str. 84](#))
- Nastavite izboljšanje prostorskega zvoka **DNX7** ([str. 84](#))
- Nastavite položaj poslušanja **DNX7** ([str. 85](#))

## Nastavitev avdio sistema

**1** | Dotaknite se [Audio SETUP].



## **DNX7**

Prikaže se zaslon Audio SETUP.



Glede posameznega načina glejte naslednji razdelek.

- Nastavitev zvočnikov ([str. 78](#))
- Nastavite tip avtomobila (DTA) ([str. 79](#))
- Izberite DSP ([str. 81](#))

## **DNX5** **DNX4**

Prikaže se ekran Speaker Select.

- Nastavitev zvočnikov ([str. 78](#))

## Nastavitev zvočnika

Tu lahko izberete vrsto in velikost zvočnika in tako dobite najboljše zvočne učinke.

Ko sta nastavljeni vrsta in velikost zvočnikov, se samodejno nastavita tudi crossover omrežje zvočnikov in krivina izenačevalnika.

**1** | Na zaslonu Audio SETUP se dotaknite [Speaker Select]. **DNX7**

Prikaže se ekran Speaker Select.

**2** | Dotaknite se zvočnika, ki ga želite prilagoditi in nastavite vsak element, kot sledi.

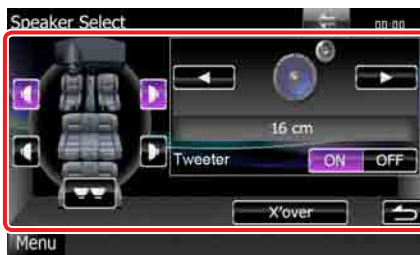

## **Nizkotonec** **DNX5** **DNX4**

Izberite, če uporabljate nizkotonec.

## **Tweeter** **DNX7**

Ko izbirate prednje zvočnike lahko nastavite uporabo visokotonca.

Če skupaj s prednjimi zvočniki uporabljate visokotonca, ga nastavite na "ON".

V položaju "ON", se izenačevalnik nastavi v najboljši položaj.

## X'over

Prikaže ekran za nastavitve crossover omrežja zvočnikov.

Tu lahko prilagodite nastavitve crossover omrežja, ki so se samodejno nastavilo ob izbiri vrste zvočnika.

Za podrobnejše informacije glejte poglavje [Nastavitev crossover omrežja \(str. 79\)](#).

- Izberite velikost zvočnika z uporabo [◀] in [▶]. Velikost zvočnika se razlikuje glede na tip zvočnika in enoto.**

## DNX7

### Spredaj

OEM, 10 cm, 13 cm, 16 cm, 17 cm, 18 cm, 4x6, 5x7, 6x8, 6x9, 7x10

### Zadaj

BREZ, OEM, 10 cm, 13 cm, 16 cm, 17 cm, 18 cm, 4x6, 5x7, 6x8, 6x9, 7x10

### Nizkotonec

BREZ, 16 cm, 20 cm, 25 cm, 30 cm, preko 38 cm

### OPOMBA

- Če nimate zvočnikov, izberite možnost "None".

## DNX5 DNX4

### Prednji

standarden, širok, srednji, ozek

## Nastavitev crossover omrežja

Nastavite lahko crossover frekvenco zvočnikov.

- Dotaknite se zvočnika, da nastavite crossover na ekranu Speaker Select.**
- Dotaknite se [X'over].**  
Prikaže se ekran X'over.
- Posamezne elemente nastavite na naslednji način.**



## Phase\*

Nastavitev faze izhoda nizkotonca.

Ko je nastavljeno na "Reverse", je faza obrnjena za 180 stopinj.

## HPF FREQ

Nastavitev visokoprepustnega filtra. (Ko je na ekranu za izbiro zvočnika izbran prednji ali zadnji zvočnik)

## LPF FREQ

Nastavitev nizkoprepustnega filtra. (Ko je na ekranu za izbiro zvočnika izbran nizkotonec (subwoofer))

## Slope DNX7

Nastavi strmino crossoverja.

- \* Ta funkcija je na voljo v posebnih razmerah.
- DNX7** Samo, ko je "Subwoofer" v "Speaker Setup" nastavljen na "ON".
- DNX5 DNX4** Samo, ko je "Subwoofer" v "Speaker Setup" nastavljen na "ON" in je "LPF FREQ" nastavljen na kaj drugega kot "Through".

## Nastavitev vrste avtomobila (DTA) DNX7

Nastavite lahko vrsto vozila, omrežje zvočnikov, itd.

- Na zaslonu Audio SETUP se dotaknite [Car Type].**  
Prikaže se zaslon Car Type.

- S seznama izberite avtomobil.**





### OPOMBA

- Morda ne boste mogli s seznama izbrati tipa svojega avtomobila.
- Če je izbrana vaša vrsta vozila, se Delay Time Alignment in Equalizer nastavita samodejno (za časovne prilagoditve zvočnih izhodov za vsak kanal) in tako poskrbita za najboljši prostorski učinek.

## Nastavitev lokacije zvočnikov

### 1 Na ekranu Car Type se dotaknite [Location].

Prikaže se ekran Speaker Location.

### 2 S pomočjo [▶] izberite lokacije zvočnikov.



#### Front Speaker

Izberite lokacijo med "Door"/"On Dash"/"Under Dash".

#### Rear Speaker

Izberite lokacijo med "Door"/"Rear Deck", "2nd Row"/"3rd Row" (kombi za tovor ali potnike).

## Nastavitev vrste vozila

Tu lahko ročno nastavite izhodni časovni zamik vsakega kanala.

### 1 Na ekranu Car Type se dotaknite [Adjust].

Prikaže se zaslon Car Type Adjust.

### 2 Dotaknite se zvočnika, ki ga želite prilagoditi in nastavite čas zakasnitve z [◀] in [▶] ali drsnikom.



### OPOMBA

- Natančno nastavite čas zakasnitve izhoda zvočnika, kot je določeno tukaj, za ustreznejše okolje v vozilu.
- Nastavitve zakasnitvenega časa se samodejno določijo in kompenzirajo tako, da vnesete razdaljo posameznega zvočnika do sredine notranjosti vozila.
  - 1 Nastavite položaje spredaj in zadaj ter višino referenčne točke na položaj ušes osebe, ki sedi na sprednjem sedežu, položaje desno in levo pa nastavite na sredino notranjosti vozila.
  - 2 Izmerite razdalje od referenčnih točk do zvočnikov.
  - 3 Izračunajte razliko v razdalji skladno z najbolj oddaljenim zvočnikom.

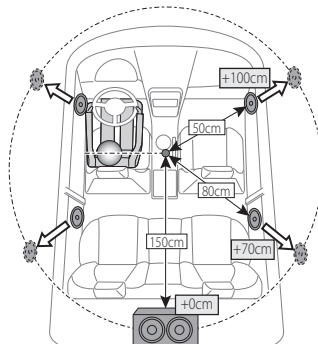

## Izbira DSP **DNX7**

Izberete lahko uporabo sistema DSP (Digital Signal Processor).

### 1 | Na zaslону Audio SETUP se dotaknite [Bypass] ali [Through] elementa [DSP Select].



#### Bypass

DSP je izklopljen.

#### Through

DSP je vklopljen.

#### OPOMBA

- Ko je nastavljen način [Bypass], sistema DSP ne morete nastavljati.

## Splošno upravljanje avdio sistema

### 1 | Dotaknite se [Audio Control].



### 2 | Posamezne elemente nastavite na naslednji način.



#### Fader #/Balance #

Prilagodi ravnovesje glasnosti okoli območja, ki ste se ga dotaknili.

[◀] in [▶] nastavitve desno in levo ravnovesje glasnosti.

[▲] in [▼] nastavitve sprednje in zadnje ravnovesje glasnosti.

#### Volume Offset\*

Fina nastavitve glasnosti trenutnega vira za zmanjšanje razlike v glasnosti med različnimi viri.

#### Subwoofer Level

Nastavitve glasnosti nizkotonca. Nastavitve ni na voljo, ko je nizkotonec nastavljen na "None". Glejte poglavje [Nastavitve zvočnika \(str. 78\)](#).

#### Bass Boost **DNX7**

Nastavi količino povečanja nizkih tonov med "OFF"/"Step1"/"Step2".

#### Loudness **DNX5** **DNX4**

Vklop (on) ali izklop (off) funkcije za nastavitve glasnosti. V primeru vklopa se pri majhni glasnosti visoki in nizki toni samodejno ojačajo. Nastavljivo le, ko je funkcija nastavitve območja izklopljena ([str. 84](#)).

\* Če ste glasnost najprej povečali, nato pa jo zmanjšali s pomočjo "Volume Offset", je lahko ob nenadnem preklopu na drugi vir zvok izjemno glasen.

## Nastavev izenačevalnika

Izenačevalnik lahko prilagodite z izbiro optimizirane nastavitve za vsako kategorijo. Če uporabljate **DNX7**, lahko izenačevalnik nastavite tudi ročno.

### 1 | Dotaknite se [Equalizer].

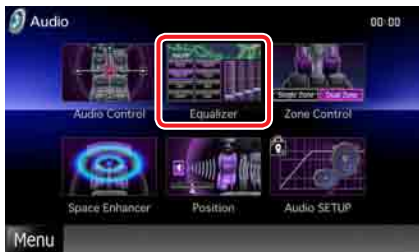

Prikaže se zaslon Equalizer.

## **DNX7** postopek

### Upravljanje krivulj EQ

### 1 | Izberite krivuljo EQ med [Natural], [Rock], [Pops], [Easy], [Top40], [Jazz], [Game], [iPod] in [User].



#### OPOMBA

- [iPod] je na voljo le med iPodom kot virom.

### Ročno upravljanje izenačevalnika

Te nastavitve ni mogoče izvajati, če izberete [iPod] na ekranu Equalizer.

- 1 | Na zaslonu Equalizer se dotaknite [EQ].
- 2 | Dotaknite se ekrana in nastavite Graphic Equalizer po želji.



#### Gain level (svetlo zeleno področje z okvirčki)

Prilagodite raven ojačanja z dotikom na vsako frekvenčno črto.

Z dotikom [◀], [▶], [▲] in [▼] lahko prav tako prilagodite raven. Uporabite [◀] in [▶] za izbiro frekvence in [▲] ter [▼] za nastavev ravni.

#### EQ INIT

Vrnitev na prejšnji nivo, kjer je bil nastavljen nivo vzpona.

#### Flat

Tonska krivulja postane ravna.

#### Bass EXT (nastavitve razširitve nizkih tonov)

Ko je funkcija vklopljena, je frekvenca, višja od 62,5 Hz, nastavljena na enako raven ojačanja kot 62,5 Hz.

#### SW Level

Nastavev glasnosti nizkotonca. Nastavev ni na voljo, ko je nizkotonec nastavljen na "None". Glejte poglavje [Nastavev zvočnika \(str. 78\)](#).

## DNX5 DNX4 postopek

### Upravljanje krivulj EQ

- 1 Izberite krivuljo EQ med [Natural], [Rock], [Pops], [Easy], [Top40], [Jazz] in [User] s pomočjo [◀] in [▶].



### Controlling SystemQ-Ex

Izbira elementa, ki mu želite nastaviti tonsko krivuljo. Če izključite to nastavev, lahko nastavljate le raven tonskih krivulj.

- 1 Dotaknite se [ON] ali [OFF] elementa [SystemQ-Ex].

### Ročno upravljanje izenačevalnika

- 1 Na zaslonu Equalizer se dotaknite [Tone].
- 2 Posamezne elemente nastavite na naslednji način.

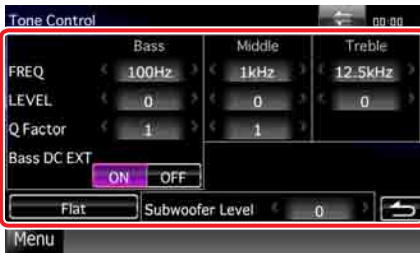

### FREQ

Prilagodi srednjo frekvenco za vsako območje. Nastavitvene vrednosti so naslednje.

Nizki toni: 40 Hz/50 Hz/60 Hz/70 Hz/80 Hz/100 Hz/120 Hz/150 Hz (privzeta nastavev je "100 Hz")

Srednji toni: 500 Hz/1 kHz/1,5 kHz/2 kHz (privzeta nastavev je "1 kHz")

Visoki toni: 10 kHz/12,5 kHz/15 kHz/17,5 kHz (privzeta nastavev je "12,5 kHz")

### LEVEL

Nastavi raven vsakega območja.

Vsaka nastavitvena vrednost je znotraj -8dB in 8dB, privzeta vrednost je "0dB".

### Q Factor

Prilagodi vrednost Q value za nizke in srednje tone.

Nastavitvene vrednosti so naslednje.

Nizki toni: 1/1.25/1.5/2 (privzeta vrednost je "1.")

Srednji toni: 1/2 (privzeta vrednost je "1.")

### Bass DC EXT

Vključi ali izključi Bass DC EXT. Privzeta nastavev je "OFF".

Če izberete "ON", se srednja frekvenca nizkih tonov razširi na nižje območje za približno 20 %.

### [Flat]

Tonska krivulja postane 0 (ravna).

### Subwoofer Level

Nastavev glasnosti nizkotonca. Nastavev ni na voljo, ko je nizkotonec nastavljen na "None". Glejte poglavje [Nastavev zvočnika \(str. 78\)](#).

## Nastavitev območja

Izberete lahko različne vire tako za sprednje in zadnje položaje v vozilu.

### 1 | Dotaknite se [Zone Control].



Prikaže se zaslon Zone Control.

### 2 | Dotaknite se [Dual Zone].



### 3 | Posamezne vire nastavite na naslednji način.



#### [▶] (sprednji vir, zadnji vir)

Izberite avdio vir za vsakega.

#### [▼], [▲] (Rear VOL.)

Prilagodi jakost zvoka zadnjega kanala.

#### [Single Zone]

Dotaknite se, da izključite funkcijo dvojnega območja.

#### OPOMBA

- Ko je zadnji zvočnik vklopljen, je avdio vir, ki gre iz AV OUTPUT priključka, priključen na isti vir.
- Če je funkcija dvojnega območja vključena, naslednje funkcije niso na voljo.
  - Izhod iz nizkotonca
  - Subwoofer Level/Bass Boost **DNX7** (str. 81)
- Nastavitev izenačevalnika/Izboljšanje prostorskega zvoka **DNX7**/Položaj poslušanja **DNX7** (str. 82, 84, 85)
- Nastavitev obroda DSP-ja **DNX7**/Nastavitev zvočnika/Nastavitev vrste avtomobila (DTA) **DNX7** (str. 81, 78, 79)

## Izboljšanje prostorskega zvoka **DNX7**

### 1 | Dotaknite se [Space Enhancer].



Prikaže se ekran Space Enhancer.

### 2 | Dotaknite se [Small], [Large] ali [OFF].

Vsaka vrednost nastavitve označuje raven zvočne kulise.

#### OPOMBA

- Ta nastavitev ni na voljo, če je vir sprejemnik.

## Položaj poslušanja DNX7

Zvočne učinke lahko nastavite glede na vaš položaj poslušanja.

### 1 | Dotaknite se [Position].



Prikaže se zaslon Position.

### 2 | Izberite položaj poslušanja med [Front R] (desno spredaj), [Front L] (levo spredaj), [Front All] (samo spredaj), [All] in [User] s pomočjo [◀] in [▶].



#### OPOMBA

- Prednastavljeno nastavev lahko shranite v spomin tako, da držite pritisnjeno [P1], [P2] ali [P3] 2. Nastavev lahko tudi priključete z dotikom ustrezne številke.
- Končna dolžina je prilagajena glede na vrednost v nastavitvi vrste vozila ([str. 79](#)) vrednost v nastavitvi položaja (tako položaj kot položaj DTA).
- Če spremenite vrednost v nastavitvi vrste vozila ([str. 79](#)), se položaj nastavi na [All].
- V spomin se shrani samo razdalja pri nastavitvi položaja (vrednosti pri položaju in položaju DTA). Zato se končna prilagoditev razdalje spremeni, če spremenite vrednost v nastavitvi vrste vozila ([str. 79](#)).

## Nastavev položaja DTA

Tu lahko natančno nastavite vaš položaj poslušanja.

- 1 | Na ekranu Position se dotaknite [DTA].
- 2 | Izberite zvočnik, ki ga želite prilagoditi tako, da se dotaknete ikone zvočnika.



### 3 | Nastavev DTA kot sledi.



[◀], [▶]

Prilagodite nastavev položaja DTA.

#### Total DTA

Označene so adjusted distance (nastavljena razdalja (vrednosti pri položaju in položaju DTA), razdalja, nastavljena prek [Nastavev vrste avtomobila \(DTA\)](#) ([str. 79](#)) in razdalja, nastavljena pri nastavitvi položaja.

## Daljinski upravljalnik

To enoto lahko upravljate z daljinskim upravljalnikom.

Pri DNX5580BT je daljinski upravljalnik dobavljen skupaj z enoto.

Pri DNX7280BT, DNX5280BT in DNX4280BT je daljinski upravljalnik dodatna oprema (KCA-RCDV331).

### ▲ POZOR

- Daljinski upravljalnik postavite na mesto, kjer se med zaviranjem in vožnjo ne bo premikal. Če daljinski upravljalnik pade na tla in se zagozdi pod pedala, lahko pride do nevarne situacije.
- Baterij ne izpostavljajte ognju ali neposredni sončni svetlobi. Nevarnost požara, eksplozije ali prekomernega segretja.
- Baterij ne polnite, razstavljajte, segrevajte, z njimi ne povzročajte kratkega stika in jih ne mečite v odprt ogenj. V tem primeru lahko pride do izlitja vsebine baterije. Če razlita tekočina pride v stik z očmi ali obleko, jo takoj sperite z veliko količino vode in se posvetujte z zdravnikom.
- Postavite baterijo izven dosega otrok. Če otrok baterijo pogoltne, se takoj posvetujte z zdravnikom.

## Vstavljanje baterije

Če daljinski upravljalnik deluje le na kratki razdalji ali sploh ne deluje, je možno, da so baterije izpraznjene.

V tem primeru zamenjajte baterije z novimi.

- 1 | Vstavite dve bateriji "AAA"/"R03" tako, da sta ⊕ in ⊖ pol pravilno poravnana, tako kot kaže skica v ohišju.

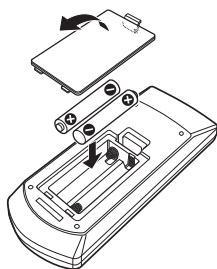

## Funkcije gumbov daljinskega upravljalnika

### Preklapljanje načina delovanja

Funkcije, ki jih lahko upravljate z upravljalnikom, so odvisne od položaja izbirnega stikala.

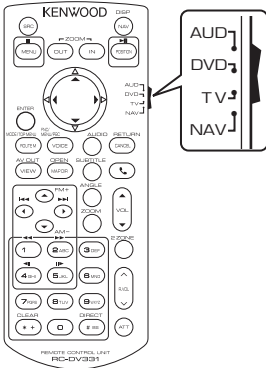

#### AUD način

Preklopite na ta način, če želite upravljati izbrani vir ali radijski sprejemnik, itd..

#### DVD način

Preklopite v ta način, ko predvajate diskovni medij, vključno DVD, VCD in CD.

#### TV način **DNX7** **DNX5**

Preklopite na ta način, če želite upravljati TV.

#### NAV način

Preklopite na ta način, če želite upravljati funkcije navigacije.

#### OPOMBA

- V primeru upravljanja predvajalnika, ki v napravo ni vgrajen, izberite "AUD" način.

### Način neposrednega iskanja

Z uporabo daljinskega upravljalnika lahko skočite neposredno na zelena datoteka, poglavje posnetka itn. tako, da vnesete številko, ki ustreza vsebini.

#### OPOMBA

- Tega opravila ne morete izvesti pri USB-napravi in iPodu.

### 1 Nekajkrat pritisnite gumb <#BS>, da se prikaže zelena vsebina.

Razpoložljive vsebine se razlikujejo glede na vir.

#### DVD

Title number/Chapter number/Play time/Item number\*

\* Ta funkcija pri nekaterih ploščah ali scenah ni na voljo.

#### VCD 1.X in 2.X (PBC OFF)

Številka posnetka

#### VCD 2.X (PBC ON) (PBC vklopljen)

Številka scene/številka

#### Glasbeni CD

Številka posnetka/čas predvajanja

#### Avdio datoteke

Številka mape/številka datoteke

#### Radio (samo DNX7280BT in DNX5280BT)

Vrednost frekvence

### 2 S pomočjo številčne tipkovnice vnesite številko vsebine, ki jo želite predvajati.

### 3 Pri DVD-ju ali VCD-ju pritisnite gumb <ENTER>.

**Pri glasbenih CD-jih ali avdio datotekah pritisnite gumb <POSITION>.**



**Pri radiju pritisnite gumb <<> ali <>>.**

Vsebina, ki ste jo vnesli, se predvaja.

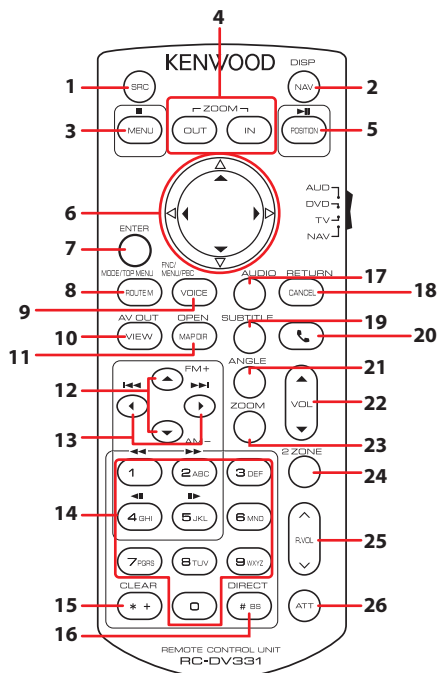



Ime tipke	Lokacija stikala za način	Funkcija
1 SRC	–	Preklop vira, ki ga želite predvajati. V načinu prostoročnega telefoniranja prekine telefonsko zvezo.
2 NAV	–	Prekloplja med ekranom navigacije in vira.
3 MENU	DVD	Preneha s predvajanjem in si zapomni zadnje mesto, kjer se je disk ustavil. Zadnje mesto se izbrši, če pritisnete dvakrat.
	NAV	Prikaz glavnega menija.
4 OUT, IN	NAV	Povečava ali pomanjšava zemljevida.
	AUD, DVD	Zaustavi posnetek ali datoteko s pavzo in nadaljuje s ponovnim predvajanjem ob dvakratnem pritisku. Medtem ko je vir radia v načinu AUD, preklopi način iskanja (AUTO1, AUTO2, MANUAL).
	TV	Prekloplja med načini iskanja (AUTO1, AUTO2, MANUAL).
5 POSITION	NAV	Prikaz trenutnega položaja.
	DVD	Premakne kurzor v meniju DVD.
6 Smerne tipke	NAV	Premakne kurzor ali se pomakne po karti.
	AUD, DVD, TV	Potrditev izbrane funkcije.
7 ENTER	NAV	<ul style="list-style-type: none"> <li>• Registrira izbrani položaj.</li> <li>• Potrditev izbrane funkcije.</li> </ul>
	DVD	Vrne na zgornji meni DVD-ja.
	NAV	Prikaz menija za izbiro poti.
8 ROUTE M	AUD, TV	Način ekrana se spremeni ob vsakem pritisku te tipke med predvajanjem videa.
	DVD	Vrne na zgornji meni DVD-ja.
	NAV	Prikaz menija za izbiro poti.

	Ime tipke	Lokacija stikala za način	Funkcija
9	VOICE	AUD, TV	Vključi/izključi zaslon navigacije.
		DVD	Prikaz DVD menija. Med predvajanjem VCD-ja vklopi ali izklopi upravljanje predvajanja.
		NAV	Glasovno usmerja.
10	VIEW	AUD, DVD, TV	Preklopi vir AV, da postane izhod.
		NAV	Preklop med 2D in 3D prikazom zemljevida.
11	MAP DIR	AUD, DVD, TV	<b>DNX7</b> Z vsakim pritiskom na gumb se kot prikaza preklopi.
		NAV	Preklop med prikazom zemljevida s severom na vrhu zemljevida ali s smerjo poti na vrhu zemljevida.
12	▲/▼	AUD, DVD	Izbira mape, ki jo želite predvajati. Medtem ko je radio vir načinu AUD, preklaplja frekvenčne pasove, ki se sprejemajo.
		TV	Preklaplja med postajami frekvenčnega pasu TV, ki se bo sprejemal.
13	◀▶	AUD, DVD	Izbira posnetka ali datoteke, ki jo želite predvajati. Medtem ko je radio vir v načinu AUD, preklaplja, da predvaja postaje, ki jih enota sprejema.
		TV	Izbere kanal, ki se bo sprejemal.
14	Številčna tipkovnica	AUD	Določi številko za neposredno iskanje. Za podrobnosti o načinu neposrednega iskanja glejte <a href="#">Način neposrednega iskanja (str. 87)</a> . Medtem ko je radio vir v načinu AUD, ta tipka deluje enako kot v načinu TV.
		DVD	<ul style="list-style-type: none"> <li>• Pritisnite [1] [2] za hitro previjanje naprej/nazaj. Z vsakim pritiskom na gumb preklopi hitro predvajanje naprej/nazaj.</li> <li>• Pritisnite [4] [5] za počasno previjanje naprej/nazaj. Z vsakim pritiskom na gumb preklopi počasno predvajanje naprej/nazaj. *</li> </ul> * samo DVD
		TV	Pritisnite številko shranjene postaje, da jo uglasite ([1] - [6]).
15	* +	DVD	Počisti številko.
16	# BS	AUD, DVD, TV	Preklopi v način neposrednega iskanja. Za podrobnosti o načinu neposrednega iskanja glejte <a href="#">Način neposrednega iskanja (str. 87)</a> .
17	AUDIO	DVD	Z vsakim pritiskom na gumb preklpite jezik govora.
18	CANCEL	DVD	Prikaz prejšnjega ekrana.
		NAV	Prekliče funkcije.
19	SUBTITLE	DVD	Spreminjanje jezika podnapisov.
20		–	Ob sprejemu klica odgovori nanj.
21	ANGLE	DVD	Z vsakim pritiskom na gumb preklpite kot slike.
22	Vol ▲▼	–	Reguliranje nastavitve jakosti.
23	ZOOM	DVD	Preklopi stopnjo povečave (1, 2, 3, izključeno) ob vsakem pritisku te tipke.
24	2 ZONE	AUD, DVD, TV	Vklop (on) in izklop (off) funkcije "Dual Zone".
25	R.VOL 	–	Nastavitev glasnosti zadnjih zvočnikov, ko je funkcija "Dual Zone" vklopljena (on).
26	ATT	–	Zmanjša glasnost z enkratnim pritiskom tipke. Ponovno vzpostavi prejšnjo glasnost z dvakratnim pritiskom tipke.

# Odpravljanje težav

## Težave in rešitve

Če pride do napake, preverite, kje je vzrok.

- Določene funkcije te enote se onemogočijo z določenimi nastavitvami enote.
- Kar se zdi, da je napaka v enoti, je morda le posledica nepravilnega obratovanja ali nepravilnega ožičenja.

### O nastavitvah

Težava	Vzrok	Rešitev
<ul style="list-style-type: none"><li>• Nezmožnost nastavitve nizkotonca.</li><li>• Nastavitev faze nizkotonca ni možna.</li><li>• Iz nizkotonca ni izhoda.</li><li>• Nastavitev nizkopasovnega filtra ni mogoča.</li><li>• Nastavitev visokopasovnega filtra ni možna.</li></ul>	Nizkotonec ni vklopljen.	Vključite nizkotonec. Glejte poglavje <a href="#">Nastavitev zvočnika (str. 78)</a> .
	Funkcija Dual zone je omogočena.	Izključite funkcijo dvojnega območja. Glejte <a href="#">Nastavitev območja (str. 84)</a> .
<ul style="list-style-type: none"><li>• Ni možno izbrati cilja izhoda podvira za funkcijo Dual zone.</li><li>• Glasnosti zadnjih zvočnikov ni možno nastaviti.</li></ul>	Funkcija dvojnega območja (Dual zone) je onemogočena.	Vključite funkcijo dvojnega območja. Glejte <a href="#">Nastavitev območja (str. 84)</a> .
<ul style="list-style-type: none"><li>• Nastavitev izenačevalnika ni možna.</li><li>• Nastavitev crossover omrežja ni možna.</li></ul>	Funkcija Dual zone je omogočena.	Izključite funkcijo dvojnega območja. Glejte <a href="#">Nastavitev območja (str. 84)</a> .
	“DSP Select” je nastavljeno na “Bypass”.	Nastavite “DSP Select” na “Through”. Glejte <a href="#">Izbira DSP (str. 81)</a> .

### O avdio funkcijah

Težava	Vzrok	Rešitev
Radijski sprejem je slab.	Avtomobilska antena ni izvlečena.	Popolnoma izvlecite anteno.
	Antenski kontrolni kabel ni priklopljen.	Pravilno povežite žice. Glejte “Priklop” v hitrem vodiču.
Ni možno predvajati avdio datotek, shranjenih na disku.	“CD Read” je nastavljeno na “2”.	Nastavite “CD Read” na “1”. Glejte poglavje <a href="#">Nastavitev plošče (str. 29)</a> .
Izbira mape ni možna.	Funkcija naključnega predvajanja je omogočena.	Izključite funkcijo naključnega predvajanja.
Ni mogoče izvajati ponovnega predvajanja med predvajanjem VCD-ja.	PBC funkcija je vklopljena.	Izključite funkcijo PBC.
Določena plošča se ne predvaja, predvaja se druga.	Disk je precej umazan.	Očistite disk. Glejte <a href="#">Varnostni ukrepi glede ravnanja s ploščami (str. 4)</a> .
	Plošča je zelo spraskana.	Poskusite z drugo ploščo.

Težava	Vzrok	Rešitev
Ob predvajanju zvokovne datoteke pride do preskakovanja zvoka.	Disk je spraskan ali umazan.	Očistite disk. Glejte <a href="#">Varnostni ukrepi glede ravnanja s ploščami (str. 4)</a> .
	Kakovost posnetka je slaba.	Ponovno posnemite isto datoteko ali uporabite drugi disk.

## Osstalo

Težava	Vzrok	Rešitev
Tona senzorja za dotik ni mogoče slišati.	Uporabljate vtič predojačevalnega signala.	Senzor na dotik ne more delovati preko vtiča predojačevalnega signala.

## Sporočilo o napaki

Če z enoto ravnate nepravilno, se vzrok za napako pojavi kot sporočilo na zaslonu.

Sporočilo o napaki	Vzrok	Rešitev
Protect	Kabel zvočnika je v kratkem stiku ali se dotika šasije vozila, nato se vklopi zaščitna funkcija.	Primerno povežite ali izolirajte kabel zvočnika in nato pritisnite gumb <Reset> <a href="#">(str. 92)</a> .
Hot Error	Če temperatura v napravi preseže 60°C, se vklopi zaščitno vezje in lahko se zgodi, da naprave ne boste mogli uporabljati.	Po znižanju temperature enote lahko napravo zopet uporabljate.
Mecha Error	Predvajalnik plošč ne deluje pravilno.	Izvrzite ploščo in jo ponovno vstavite. Če to sporočilo o napaki ne izgine ali ploščice ni mogoče izvrci, se posvetujte s servisom.
Disc Error	Vstavili ste ploščo, ki je ni mogoče predvajati.	Zamenjajte disk. Glejte <a href="#">Podprti mediji in datoteke (str. 93)</a> .
Read Error	Disk je precej umazan.	Očistite disk. Glejte <a href="#">Varnostni ukrepi glede ravnanja s ploščami (str. 4)</a> .
	Plošča je obrnjena narobe.	Vstavite ploščo s stranjo z napisom obrnjeno navzgor.
Region Code Error	Plošča, ki jo želite predvajati, ima neustrezno regijsko kodo, zato je ne morete predvajati v tej napravi.	Glejte <a href="#">Regijske kode sveta (str. 98)</a> ali poskusite z drugo ploščo.
Parental Level Error	Plošča, ki jo želite predvajati, ima višjo raven zaščite od na napravi nastavljenе ravni.	Nastavite raven zaščite. Glejte poglavje <a href="#">Parental level (str. 28)</a> .
Error 07–67	Naprava iz določenega razloga ne deluje pravilno.	Pritisnite na gumb za ponastavitev enote. Če sporočilo o napaki "Error 07–67" ne izgine, se obrnite na najbližjega zastopnika podjetja Kenwood.
No Device (USB naprava)	Za vir je izbrana USB-naprava, čeprav slednja ni povezana.	Spremenite vir na katerikoli vir, razen USB/iPod. Priklopite USB napravo in ponovno preklopite vir na USB.

Sporočilo o napaki	Vzrok	Rešitev
Disconnected (iPod, Bluetooth audio player)	iPod/Bluetooth zvokovni predvajalnik je izbran kot vir, čeprav iPod/Bluetooth zvokovni predvajalnik ni priključen.	Spremenite vir na katerikoli vir, razen iPod/Bluetooth. Priključite iPod/Bluetooth zvokovni predvajalnik in spremenite vir na iPod/Bluetooth.
No Media file	Priključena USB naprava vsebuje zvokovno datoteko, ki ni berljiva. Predvajate medij, na katerem ni vsebin, ki bi jih naprava lahko predvajala.	Glejte <a href="#">Podprti mediji in datoteke (str. 93)</a> in poskusite z drugo napravo USB.
USB Device Error!!	Priključena USB naprava je namenjena za večjo jakost toka od dovoljene.	Preverite USB napravo. S priključeno napravo USB je prišlo do težav. Spremenite vir na katerikoli vir, razen USB. Odstranite napravo USB.
Authorization Error	Povezava z iPod-om ni uspela.	<ul style="list-style-type: none"> <li>• Odstranite iPod in ga ponovno priključite.</li> <li>• Naprava ne podpira iPod-a. Glejte <a href="#">iPod/iPhone za priklop (str. 95)</a>.</li> </ul>
Update your iPod	Programska oprema za iPod je starejše verzije, ki je naprava ne podpira.	Enota morda ne podpira modela priključenega iPod-a. Prepričajte se, da imate zadnjo verzijo programske opreme za iPod. Glejte <a href="#">iPod/iPhone za priklop (str. 95)</a> .
Navigation Error. Please turn on power again later.	Zaradi izjemno nizke temperature je prišlo do napake pri povezovanju.	Ko bo notranjost vozila ogreta, ponovno vključite napravo.

## Ponastavitev enote

Če enota ali priključena enota ne obratuje pravilno, jo ponastavite.

### 1 Dotaknite se <Reset>.

Obnovijo se tovarniške nastavitve enote.

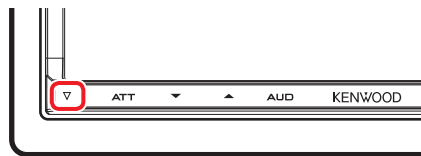

**DNX7**

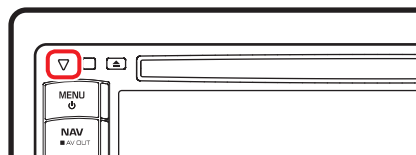

**DNX5 DNX4**

#### OPOMBA

- Pred pritiskom na gumb <Reset> odklopite USB napravo. Če pritisnete na gumb <Reset>, ko je USB naprava še priklopljena, lahko poškodujete podatke, shranjene na USB napravi. Za odstranjanje USB naprave glejte [Predvajanje medijev \(str. 13\)](#).
- Ko napravo po ponastavitvi vklopite, se prikaže zaslon Initial SETUP. Glejte [Začetna nastavitve \(str. 11\)](#).

# Dodatek

## Podprti mediji in datoteke

Na tej enoti lahko predvajate različne vrste medijev in datotek.

### Seznam podprtih medijev

Vrsta medija	Standard	Podpora	Opomba
DVD	DVD Video	○	
	DVD Audio	×	
	DVD-VR	×	
	DVD-R*	○	<ul style="list-style-type: none"> <li>• Predvajanje formatov MP3/WMA/AAC/MPEG1/MPEG2/DivX</li> <li>• Večmejno/večsejno predvajanje (predvajanje je odvisno od pravic)</li> </ul>
	DVD-RW	○	
	DVD+R	○	
	DVD+RW	○	
	DVD-R DL (Dual layer) (dvoplastni)	○	Samo video format
	DVD+R DL (Double layer) (dvoplastni)	○	
DVD-RAM	×		
CD	Glasbeni CD*	○	CD-TEXT
	CD-ROM	○	<ul style="list-style-type: none"> <li>• Predvajanje formatov MP3/WMA/AAC/MPEG1/MPEG2/DivX</li> <li>• Večsejno predvajanje je podprto.</li> <li>• Paketno zapisovanje ni podprto.</li> </ul>
	CD-R	○	
	CD-RW	○	
	DTS-CD	○	
	Video CD (VCD)	○	
	Super video CD	×	
	Photo CD	×	
	CD-EXTRA	△	Predvaja lahko samo glasbeno sejo CD-ja.
	HDCD	○	
	CCCD	×	
Ostali	Dualdisc	×	
	Super audio CD	△	Predvaja lahko samo CD plast.

\* Ni združljivo z 8 cm (3-palčnimi) diski.

○ : Predvajanje je možno.

△ : Predvajanje je omejeno.

×

 : Predvajanje ni možno.

#### OPOMBA

- Ko kupujete vsebino z omogočenim DRM, preverite registracijsko kodo v [Nastavitev DivX-a \(str. 43\)](#). Koda se zaradi zaščite proti presnemavanju spremeni vsakokrat, ko predvajate datoteko s prikazano kodo.
- DivX je možno predvajati le z diskovnega medija DVD.

## ■ Uporaba DualDisc-a

Če v tej napravi predvajate "DualDisc", se lahko površina plošče, s katere se ne predvaja, pri vstavljanju ali odstranjevanju opraska. Ker površina glasbenega CD-ja ni v skladu s CD standardom, je lahko predvajanje onemogočeno.

("DualDisc" je plošča, ki na eni površini vsebuje signale DVD standarda, na drugi pa signale glasbenega CD-ja.)

## ■ O formatu diska

Format diska naj bo eden izmed naslednjih.

- ISO 9660 Level 1/2

- Joliet
- Romeo
- Dolgo ime datoteke

## O datotekah

Podprte so naslednje avdio, video in slikovne datoteke.

### ■ Avdio datoteke

- AAC-LC (.m4a)
  - MP3 (.mp3)
  - WMA (.wma)
  - Linearni PCM (WAVE) (.wav)
- \* Samo razred USB naprav za masovno shranjevanje

### OPOMBA

- Če je glasba običajnega CD-ja in ostalih sistemov predvajanja posneta na isto ploščo, se predvaja samo sistem predvajanja, ki je bil posnet pri zadnjem aranžmaju.
- WMA in AAC zajetih z DRM ni mogoče predvajati.
- Čeprav so zvokovne datoteke narejene v skladu z zgoraj omenjenimi standardi, predvajanje včasih ni možno, odvisno od vrste in stanja medija ali naprave.
- Spletna navodila o avdio datotekah so na strani [www.kenwood.com/cs/ce/audiophile/](http://www.kenwood.com/cs/ce/audiophile/). V teh spletnih navodilih so podrobne informacije in opombe, ki v teh navodilih niso navedena. Prepričajte se, da ste podrobno prebrali tudi ta spletna navodila.

## ■ Video datoteke

- MPEG1 (.mpg, .mpeg, .m1v)
  - MPEG2 (.mpg, .mpeg, .m2v)
  - DivX (.divx, .div, .avi)
  - H.264/MPEG-4 AVC (.mp4, .m4v)
- \* Samo razred USB naprav za masovno shranjevanje
- WMV 9 (.wmv, .m2ts)
- \* Samo razred USB naprav za masovno shranjevanje

## ■ Slikovne datoteke

Možen je samo prikaz slikovnih datotek na USB-napravi. Datoteke, shranjene na diskovnih medijih, niso podprte.

- JPEG (.jpg, .jpeg)
- PNG (.png)
- BMP (.bmp)

### OPOMBA

- BMP in PNG lahko nastavite le kot ozadje.

## ■ Vrstni red predvajanja datotek

V primeru spodnjega razporeda mape/datoteke se datoteke predvajajo v vrstnem redu od 1 do 10.

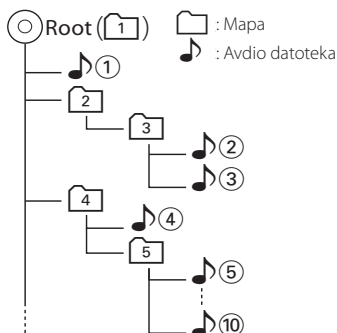

## iPod/iPhone za priklop

Modeli, ki jih lahko priključite na to enoto: Preko te enote lahko upravljate z iPod-om/iPhonom, tako da iPod/iPhone (komercialni izdelki) povežete s konektorjem "Dock" preko iPod povezovalnega kabla (KCA-iP202/KCA-iP22F). Izraz "iPod" v teh navodilih pomeni iPod/iPhone, ki je povezan preko KCA-iP202/KCA-iP22F (dodatna oprema).

Made for

- iPod nano (6th generation)
- iPod nano (5th generation)
- iPod nano (4th generation)
- iPod nano (3rd generation)
- iPod nano (2nd generation)
- iPod nano (1st generation)
- iPod with video
- iPod classic
- iPod touch (4th generation)
- iPod touch (3rd generation)
- iPod touch (2nd generation)
- iPod touch (1st generation)
- iPhone 4
- iPhone 3GS
- iPhone 3G
- iPhone

### OPOMBA

- Za informacije o skladnosti programske opreme iPod/iPhone obiščite [www.kenwood.com/cs/ce/ipod/](http://www.kenwood.com/cs/ce/ipod/).
- S priključitvijo vašega iPod-a/iPhone-a na to enoto z izbirnim povezovalnim kablom za iPod (KCA-iP202/ KCA-iP22F) lahko vašemu iPod-u/iPhone-u zagotovite napajanje in ga med predvajanjem glasbe polnite. Seveda mora biti ta naprava vklopljena.
- Če začnete s predvajanjem po povezavi iPod-a, se najprej začne predvajati glasba, ki ste jo predvajali na iPod-u. V tem primeru se prikaže "Reading", ne da bi bilo prikazano ime mape, itd. Sprememba elementa brskanja bo prikazala pravilni naslov, itd.
- Ko povežete iPod v to enoto, se na iPod-u prikaže, "KENWOOD" ali "✓", kar prikazuje, da ne morete upravljati z iPod-om.

## Primerna USB-naprava

Na tej enoti lahko uporabljate USB-napravo razreda za masovno shranjevanje.

V teh navodilih za uporabo je beseda "USB naprava" uporabljena za napravo z bliskovnim pomnilnikom, digitalne avdio predvajalnike pa lahko naprava prepozna kot naprave za masovno shranjevanje.

### ■ O datotečnem sistemu

Datotečni sistem naj bo eden izmed naslednjih.

- FAT16
- FAT32

### OPOMBA

- Ko je USB-naprava priključena na to enoto, jo lahko polnite prek USB-kabla.
- USB napravo namestite na mesto, kjer ne bo ovirala vožnje.
- Ni dovoljeno povezati USB-naprave preko USB-zvezdiča in večkartičnega čitalnika.
- Izdelujte varnostne kopije glasbenih datotek, ki jih uporabljate z napravo. Datoteke se lahko izbrišejo glede na pogoje delovanja naprave USB. Za morebitno škodo zaradi izbranih podatkov ne prevzemamo nobene odgovornosti.
- Napravi ni priložena naprava USB. Naprave USB morate dokupiti.
- Za povezavo USB-naprave priporočamo CA-U1EX (neobvezno). (vendar pa je največji tok pri polnjenju CA-U1EX 500 mA.) Če uporabite kak drug kabel, ki ni združljiv z USB, ne jamčimo normalnega predvajanja.

## Primerna SD-kartica (samo DNX7280BT in DNX5280BT)

Ta naprava lahko predvaja vsebino spominskih kartic SD/SDHC, ki ustrezajo standardu SD ali SDHC.

Za uporabo miniSD kartice, miniSDHC kartice, microSD kartice ali microSDHC kartice je potreben poseben vmesnik.

Uporaba kartice MultiMedia Card (MMC) ni možna.



## Okrajšave statusne vrstice

Spodaj je seznam okrajšav, ki so prikazane v statusni vrstici na ekranu.

Trenutni status enote je prikazan v vrstici.



Statusna vrstica

### ■ Splošno

#### **ATT**

Utišanje zvoka je aktivno.

#### **DUAL**

Dvopodročna funkcija je omogočena.

#### **TEL**

Označuje stanje Bluetooth naprave za prostoročno telefoniranje.

- Bela: povezano
- Oranžna: ni povezano

#### **LOUD DNX5 DNX4**

Funkcija za nadzor glasnosti je vključena.

### ■ DVD/CD

#### **FO-REP**

Funkcija za ponavljanje mape je vključena.

#### **IN**

Disk je vstavljen.

- Bela: plošča je v napravi.
- Oranžna: napaka na predvajalniku plošč

#### **VIDEO**

Označuje video datoteko.

#### **MUSIC**

Označuje glasbeno datoteko.

#### **RDM**

Funkcija naključnega predvajanja je vključena.

#### **REP**

Funkcija ponovnega predvajanja je vključena.

#### **C-REP**

Funkcija ponovnega predvajanja poglavja je vključena.

### **T-REP**

Funkcija ponovnega predvajanja naslova je vključena.

### ■ VCD

#### **1chLL/2chLL**

Označuje levi avdio izhod kanala 1 ali 2.

#### **1chLR/2chLR**

Označuje mono avdio izhod kanala 1 ali 2.

#### **1chRR/2chRR**

Označuje desni avdio izhod kanala 1 ali 2.

#### **1chST/2chST**

Označuje stereo avdio izhod kanala 1 ali 2.

#### **LL**

Označuje levi avdio izhod.

#### **LR**

Označuje mono avdio izhod.

#### **RR**

Označuje desni avdio izhod.

#### **STEREO**

Označuje stereo avdio izhod.

#### **PBC**

Funkcija PBC je vključena.

#### **SVCD**

Označuje Super Video CD.

#### **VER1**

Različica VCD je 1.

#### **VER2**

Različica VCD je 2.

#### **REP**

Funkcija ponovnega predvajanja je vključena.

## ■ USB

### FO-REP

Funkcija ponovnega predvajanja mape je vključena.

### VIDEO

Označuje video datoteko.

### MUSIC

Označuje glasbeno datoteko.

### PICTURE

Označuje slikovno datoteko.

### RDM

Funkcija naključnega predvajanja je vključena.

### REP

Funkcija ponovnega predvajanja je vključena.

### PLST

Označuje, da je način seznama predvajanja sedaj izbran.

## ■ iPod

### MUSIC

Označuje glasbeno datoteko.

### VIDEO

Označuje video datoteko.

### RDM

Funkcija naključnega predvajanja je vključena.

### A-RDM

Funkcija naključnega predvajanja albuma je vključena.

### REP

Funkcija ponovnega predvajanja je vključena.

## ■ SPREJEMNIK

### AUTO1

Način iskanja je nastavljen na AUTO1.

### AUTO2

Način iskanja je nastavljen na AUTO2.

### MONO

Vsiljena mono funkcija je omogočena.

### AF

Funkcija iskanja AF je omogočena.

### EON

Označuje, da Radio Data System postaja pošilja EON.

### Lo.S

Funkcija Local Seek je omogočena.

### NEWS

Označuje, da je prekinitev novic v teku.

### RDS

Označuje stanje Radio Data System postaje, ko je funkcija AF vklopljena (on).

- Bela: Radio Data System se sprejema.
- Oranžna: Radio Data System se ne sprejema.

### MANUAL

Način iskanja je nastavljen na MANUAL.

### ST

Označuje sprejem v stereo tehniki.

### TI

Označuje stanje sprejema prometnih informacij.

- Bela: TP se sprejema.
- Oranžna: TP se ne sprejema.

## ■ TV

### AUTO1

Način iskanja je nastavljen na AUTO1.

### AUTO2

Način iskanja je nastavljen na AUTO2.

### MANUAL

Način iskanja je nastavljen na MANUAL.

## Regijske kode sveta

DVD predvajalniki so opremljeni z regijsko kodo, ki ustreza državi ali trgu, na katerem se prodajajo, kot je prikazano na naslednjem zemljevidu.

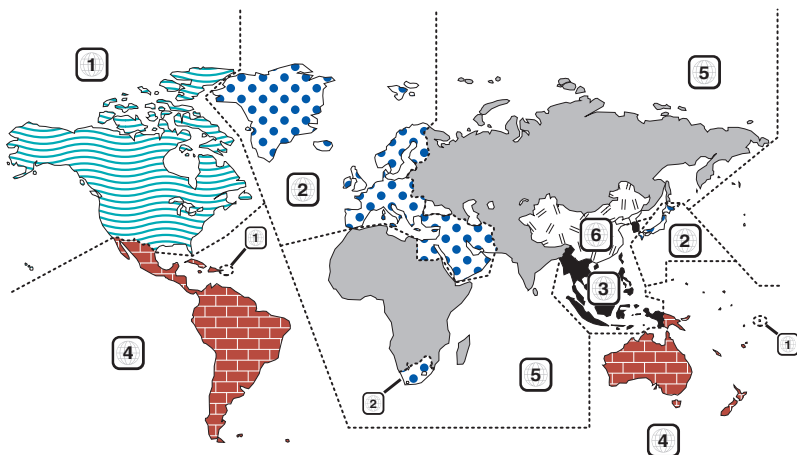

### ■ Oznake na DVD ploščah



Označuje regijsko številko. S tem simbolom označene ploščice lahko predvajate v vsakem DVD predvajalniku.



Označuje število zvočno posnetih jezikov. V filmu je lahko posnetih največ 8 jezikov. Izberete lahko najljubši jezik.



Označuje število posnetih jezikov podnaslovov. Posnetih je lahko največ 32 jezikov.



Če ima DVD plošča scene, ki so posnete z različnih kotov, lahko izberete najljubši kot.

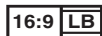

Označuje razmerje slike. Simbol na levi označuje, da je slika z razmerjem (16:9) prikazana na običajnem televizorju z razmerjem slike (4:3) in črnim pasom nad in pod sliko (letter box).

### ■ Oznake omejitve predvajanja

Če vstavite ta DVD, so lahko nekatere funkcije te naprave, kot je predvajanje, omejene, kar je odvisno kraja predvajanja DVD-ja. V tem primeru se na ekranu pojavijo naslednje oznake. Za več informacij pogledajte v navodila za uporabo ploščice.



### ■ Ploščice s časovno omejitvijo uporabe

Ploščice s časovno omejitvijo uporabe ne puščajte v tej napravi. Če vstavite ploščico, katere omejitve uporabe je že potekla, je verjetno ne boste več mogli odstraniti iz naprave.

## DVD jezikovne kode

Koda	Jezik
aa	afarščina
ab	abhaščina
af	afrikanščina
am	amharščina
ar	arabščina
as	asamščina
ay	ajmarščina
az	azerbajdžanščina
ba	baškirsščina
be	beloruščina
bg	bolgarščina
bh	biharščina
bi	bislama
bn	bengalsščina
bo	tibetanščina
br	bretonščina
ca	katalonščina
co	korzijiščina
cs	češčina
cy	valižanščina
da	danščina
de	nemščina
dz	butanščina
el	grščina
en	angleščina
eo	esperanto
es	španščina
et	estonsščina
eu	baskovščina
fa	perzijsščina
fi	finščina
fj	fidžijsščina
fo	ferščina
fr	francoščina
fy	frizijščina
ga	irščina
gd	škotska galščina
gl	galicijščina
gn	gvaranijščina
gu	gudžaratščina
ha	hausa
he	hebrejsščina
hi	hindujščina
hr	hrvaščina
hu	madžarščina
hy	armenščina

Koda	Jezik
ia	interlingua
ie	interlingue
ik	inupijakščina
id	indonezijsščina
is	islandščina
it	italijanščina
ja	japonščina
jav	javanščina
ka	gruzijsščina
kk	kazaščina
kl	grenlandščina
km	kmerščina
kn	kannada
ko	korejščina
ks	kašmirščina
ku	kurdsščina
ky	kirgiščina
la	latinščina
lb	luksemburščina
ln	lingala
lo	laotščina
lt	litvanščina
lv	latvijščina
mg	malgaščina
mi	maorščina
mk	makedonščina
ml	malajalščina
mn	mongolščina
mo	moldavščina
mr	maratščina
ms	malajščina
mt	malteščina
my	burmanščina
na	nauru
ne	nepalščina
nl	nizozemščina
no	norveščina
oc	okcitanščina
om	oromščina
or	orijščina
pa	pandžabščina
pl	poljščina
ps	paštu
pt	portugalščina
qu	kečuanščina
rm	retoromanščina

Koda	Jezik
rn	kirundščina
ro	romunščina
ru	ruščina
rw	kinyarwanda
sa	sanskrt
sd	sindščina
sg	sangho
sh	srbohrvaščina
si	singalsščina
sk	slovaščina
sl	slovenščina
sm	samojščina
sn	šonščina
so	somalijščina
sq	albanščina
sr	srbsščina
ss	siswati
st	sesotho
su	sudanščina
sv	švedščina
sw	svahilščina
ta	tamilščina
te	telugu
tg	tadžiščina
th	tajščina
ti	tigrinjščina
tk	turkmenščina
tl	tagaloščina
tn	setswana
to	tonganščina
tr	turščina
ts	tsonga
tt	tatarščina
tw	twi
uk	ukrajinsščina
ur	urdujščina
uz	uzbeščina
vi	vietnamščina
vo	volapuk
wo	wolof
xh	xhosa
yo	yoruba
zh	kitajščina
zu	zulujščina

## Tehnični podatki

### ■ Monitor

#### Velikost slike

DNX7280BT

- : 6,95 palca (diagonala) širokokoten
- : 156,6 mm (Š) x 81,6 mm (V)

DNX5280BT, DNX4280BT, DNX5580BT

- : 6,1 palca (diagonala) širokokoten
- : 136,2 mm (Š) x 72 mm (V)

#### Zaslon

- : Prozorna TN LCD plošča

#### Sistem pogona

- : TFT sistem z aktivno matriko

#### Število slikovnih točk

- : 1.152.000 (800H x 480V x RGB)

#### Število učinkovitih slikovnih točk

- : 99,99 %

#### Razporeditev slikovnih točk

- : RGB progasta razporeditev

#### Osvetlitev

- : LED

### ■ DVD predvajalnik

#### D/A pretvornik

- : 24 bit

#### Dekodirnik zvoka

- : Linearni PCM/ Dolby Digital/ dts/ MP3/ WMA/ AAC

#### Dekodirnik videa

- : MPEG1/ MPEG2/ DivX

#### Wow in Flutter

- : Pod ravno zaznavanja

#### Frekvenčni odziv

DNX7280BT

Frekvenca vzorčenja;

- 96 kHz : 20 – 20.000 Hz
- 48 kHz : 20 – 20.000 Hz
- 44,1 kHz : 20 – 20.000 Hz

DNX5280BT, DNX4280BT, DNX5580BT

Frekvenca vzorčenja;

- 96 kHz : 20 – 22.000 Hz
- 48 kHz : 20 – 22.000 Hz
- 44,1 kHz : 20 – 20.000 Hz

#### Skupno popačenje zvoka

DNX7280BT

- : 0,008 % (1 kHz)

DNX5280BT, DNX4280BT, DNX5580BT

- : 0,010 % (1 kHz)

#### Razmerje signal/šum (dB)

- : 98 dB (DVD-Video 96 kHz)

#### Dinamični razpon

- : 98 dB (DVD-Video 96 kHz)

#### Format plošče

- : DVD-Video/MVIDEO-CD/CD-DA

#### Frekvenca vzorčenja

- : 44,1/48/96 kHz

#### Število kvantificiranih bitov

- : 16/20/24 bit

### ■ USB vmesnik

#### USB standard

- : USB 2.0 High speed (visokohitrostni)

#### Datotečni sistem

- : FAT 16/ 32

#### Maksimalni napajalni tok

- : 1 A (5 V)

#### D/A pretvornik

- : 24 bit

#### Dekodirnik videa

- : MPEG1/MPEG2/MPEG4/WMV/H.264

#### Dekodirnik zvoka

- : MP3/ WMA/ AAC/ WAV (linearni PCM)

### ■ Bluetooth poglavje

#### Tehnologija

DNX7280BT

- : Bluetooth Ver.2.1 + EDR Certified

DNX5280BT, DNX4280BT, DNX5580BT

- : Bluetooth 2.1 Certified

#### Frekvenca

- : 2,402–2,480 GHz

#### Izhodna moč

- : +4 dBm (maks.), 0 dBm (povp.), Razred 2

#### Maks. komunikacijsko območje

- : Pribl. 10 m (32,8 čevlja) brez ovir

#### Profil

- HFP (prostoročni profil)
- SPP (profil serijskih vrat)
- HSP (profil slušalk)
- OPP (profil potiska objekta)
- PBAP (profil dostopa do telefonskega imenika)
- SYNC (sinhronizacijski profil)
- A2DP\* (profil napredne avdio distribucije)
- AVRCP\* (profil daljinskega krmiljenja avdio/video)
- Podpora Multi Profile\*
- \*samo DNX7280BT

### ■ Radijski sprejemnik FM

#### Frekvenčno območje (50 kHz)

- : 87,5 MHz – 108,0 MHz

**Uporabna občutljivost (S/N: 26 dB)**

DNX7280BT

: 0,9  $\mu$ V/ 75  $\Omega$ 

DNX5280BT, DNX4280BT, DNX5580BT

: 0,7  $\mu$ V/ 75  $\Omega$ **Občutljivost utišanja (S/N: 46 dB)**

DNX7280BT

: 2,0  $\mu$ V/ 75  $\Omega$ 

DNX5280BT, DNX4280BT, DNX5580BT

: 1,6  $\mu$ V/ 75  $\Omega$ **Frekvenčni odziv ( $\pm$  3,0 dB)**

: 30 Hz – 15 kHz

**Razmerje signal/šum (dB)**

: 65 dB (MONO)

**Frekvenčna ločljivost signala ( $\pm$  400 kHz)**:  $\geq$  80 dB**Ločljivost kanalov antenskega signala**

: 35 dB (1 kHz)

**■ Razdelek sprejemnik AM****Frekvenčno območje (9 kHz)**

LW : 153–279 kHz

MW : 531–1611 kHz

**Uporabna občutljivost**LW : 45  $\mu$ VMW : 25  $\mu$ V**■ Video oprema****Barvni sistem zunanjega video vhoda**

: NTSC/PAL

**Vhod za zunanji video (RCA/mini vtičnica)**: 1 Vp-p/ 75  $\Omega$ **Vhod za zunanji avdio (RCA/mini vtičnica)**: 2 V/ 25 k $\Omega$ **Raven video izhoda (RCA priključki)**: 1 Vp-p/ 75  $\Omega$ **Raven avdio izhoda (RCA priključki)**: 1,2 V/ 10 k $\Omega$ **■ Avdio oprema****Največja izhodna moč (spredaj in zadaj)**

: 50 W x 4

**Največja izhodna moč (spredaj in zadaj)**

(PWR DIN45324, +B = 14,4 V)

: 30 W x 4

**Nivo signala predojačevalnika (V)**

DNX7280BT

: 4 V/10 k $\Omega$ 

DNX5280BT, DNX4280BT, DNX5580BT

: 2 V/ 10 k $\Omega$ **Impedanca predojačevalnika**:  $\leq$  600  $\Omega$ **Impedanca zvočnikov**: 4 – 8  $\Omega$ **Ton (DNX5280BT, DNX4280BT, DNX5580BT)**Nizki toni : 100 Hz  $\pm$  10 dBSrednji toni : 1 kHz  $\pm$  10 dBVisoki toni : 10 kHz  $\pm$  10 dB**■ Razdelek DSP (DNX7280BT)****Grafični izenačevalnik**

Pas: 5 pasov

Frekvenca (BAND1 – 5)

: 62,5/250/1 k/4 k/16 kHz

**Vzpon**

: -9/-8/-7/-6/-5/-4/-3/-2/-1/0/1/2/3/4/5/6/7/8/9 dB

**X'over****Filter visokega prepuščanja**

Frekvenca: Prepustnost, 30/40/50/60/70/80/90/100/

120/150/180/ 220/ 250 Hz

Vzpon: -6/-12/-18/-24 dB/okt.

**Nizkofrekvenčni filter**

Frekvenca: 30/40/50/60/70/80/90/100/120/150/180/

220/250 Hz, prepustnost

Vzpon: -6/-12/-18/-24 dB/okt.

**Časovno usklajevanje**

Prednji/zadnji/nizkotonec

: 0 – 4,4 m (korak 0,02 m)

**Položaj**

: 0 – 1,7 m (korak 0,02 m)

**Raven nizkotona**

: -50 – +10 dB

**■ Navigacijski del****Sprejemnik**

: Visoko občutljivi GPS sprejemnik

**Frekvenca sprejema**

: 1575,42 MHz (C/A koda)

**Časi vzpostavljanja**

Hladni zagon: 38 sekund (tip)

(V povprečju za stacionarni sprejemnik pri jasnem pogledu v nebo)

**Natančnost**

Položaj : &lt; 10 metrov, običajno

Hitrost : 0,05 m/s. RMS

**Metoda položaja**

: GPS

**Antena**

: Zunanja GPS antena

## ■ Zunanji SW (DNX7280BT)

Maksimalni napajalni tok

: 500 mA

## ■ Splošno

Delovna napetost

: 14,4 V (dopustna od 10,5 – 16 V)

Maks. poraba toka

: 15 A

Vgradne dimenzije (Š x V x G)

DNX7280BT

: 182,0 x 112,0 x 163,0 mm

DNX5280BT, DNX4280BT, DNX5580BT

: 182,0 x 112,0 x 159,3 mm

Območje delovne temperature

: -10 °C – +60 °C

Temperaturno območje za shranjevanje

: -20 °C – +85 °C

Masa

DNX7280BT: 2,65 kg

DNX5280BT, DNX5580BT: 2,2 kg

DNX4280BT: 2,0 kg

## ■ SD (DNX7280BT, DNX5280BT)

Skladen datotečni sistem

: FAT 12/16/32

Zmogljivost

: Največ 32G byte

Količina prenosa podatkov

: Največ 12 Mbps

Dekodirnik zvoka

: MP3/ WMA/ AAC/ WAV

Dekodirnik videa

: MPEG1/MPEG2/MPEG4/WMV/H.264

### OPOMBA

- Čeprav je učinkovitih slikovnih točk plošče s tekočimi kristali 99,99% ali več, je možno, da 0,01% slikovnih točk ni vidnih ali so napačno prikazani.

**Pridržujemo si pravico do sprememb podatkov brez predhodnega obvestila.**

## O enoti

### ■ Avtorske pravice

- Beseda Bluetooth in logotipi so last Bluetooth SIG, Inc., vsaka uporaba teh oznak s strani Kenwood Corporation pa je skladna z licenco. Ostale blagovne znamke in imena so uporabljene skladno z njihovim lastništvom.
- The "AAC" logo is a trademark of Dolby Laboratories.
- "Made for iPod" and "Made for iPhone" mean that an electronic accessory has been designed to connect specifically to iPod or iPhone, respectively, and has been certified by the developer to meet Apple performance standards. Apple is not responsible for the operation of this device or its compliance with safety and regulatory standards. Please note that the use of this accessory with iPod, iPhone, or iPad may affect wireless performance.  
iPhone, iPod, iPod classic, iPod nano, and iPod touch are trademarks of Apple Inc., registered in the U.S. and other countries.



-  is a trademark of DVD Format/Logo Licensing Corporation registered in the U.S., Japan and other countries.

- This item incorporates copy protection technology that is protected by U.S. patents and other intellectual property rights of Rovi Corporation. Reverse engineering and disassembly are prohibited.
- Manufactured under license from Dolby Laboratories. Dolby and the double-D symbol are trademarks of Dolby Laboratories.
- Manufactured under license under U.S. Patent #'s: 5,451,942; 5,956,674; 5,974,380; 5,978,762; 6,487,535 & other U.S. and worldwide patents issued & pending. DTS and the Symbol are registered trademarks & DTS 2.0 Channel and the DTS logos are trademarks of DTS, Inc. Product includes software. © DTS, Inc. All Rights Reserved.
- Font for this product is designed by Ricoh.

### • O DIVX VIDEO:

DivX® je digitalni video format, katerega avtor je podjetje DivX, Inc. To je uradno certificirana DivX Certified® naprava, ki predvaja DivX video. Za več informacij in programskih orodjih za pretvorbo datotek v DivX video obiščite spletno stran divx.com.

### • O DIVX VIDEO-ON-DEMAND:

Za predvajanje kupljenih filmov DivX Video-on-Demand (VOD) morate to DivX Certified® napravo registrirati. Za registracijsko kodo poiščite razdelek DivX VOD v nastavitvenem meniju naprave. Za več informacij o registraciji obiščite spletno stran vod.divx.com.

- SDHC logo is a trademark.
- DivX®, DivX Certified® and associated logos are registered trademarks of DivX, Inc. and are used under license.

## ■ Označevanje izdelkov z laserjem

**CLASS 1  
LASER PRODUCT**

Nalepka je prilepljena na ohišje in potrjuje, da sodijo laserji, ki so del naprave, v razred 1. To pomeni, da naprava uporablja laserske žarke, ki so šibkejšega razreda. Zunaj naprave ni nevarnosti za izpostavljenost škodljivemu sevanju.

## ■ Informacije o odlaganju stare električne in elektronske opreme in baterij (za države članice EU, ki uporabljajo sistem ločevanja odpadkov)

Izdelkov in baterij, ki so označeni s simbolom (prekrižan koš za odpadke), ni dovoljeno zavreči skupaj z ostalimi gospodinjstvi odpadki.

Odsluženo električno in elektronsko opremo je treba reciklirati v ustreznem obratu, ki ima vso potrebno tehnologijo za rokovanje s takšnimi izdelki in odpadnimi stranskimi produkti.

Za informacije o zbirnih mestih se obrnite na lokalne oblasti.

Z recikliranjem in pravilnim odlaganjem odpadkov po svoje prispevamo k ohranjanju naravnih virov in preprečevanju škodljivih učinkov na zdravje in okolje.

Opomba: Znak "Pb" pod simbolom za baterije označuje, da ta baterija vsebuje svinec.

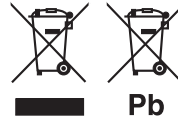

Izdelka ni vgradil proizvajalec vozila v proizvodnji, niti profesionalni uvoznik vozila v državo članico EU.





---

**KENWOOD**