

KDC-BT61U KDC-6051U

ODTWARZACZ PŁYT KOMPAKTOWYCH
PODRĘCZNIK OBSŁUGI

Kenwood Corporation

Przed przeczytaniem niniejszego podręcznika kliknij przycisk poniżej, by sprawdzić informacje na temat jego najnowszego wydania i stron, na których wprowadzono zmiany.



Spis treści

Przed rozpoczęciem użytkowania	4	Obsługa Bluetooth Audio	26
Nazwy i funkcje komponentów	6	Podłączanie urządzenia Bluetooth	
Użytkowanie	8	Podstawa obsługi	
Przed użyciem		Korzystanie z funkcji zestawu głośnomówiącego	27
Popularne operacje		Podłączanie urządzenia Bluetooth	
Obsługa listy menu		Odbieranie połączenia	
Obsługa urządzeń iPod/iPhone	10	Podczas połączenia	
Podstawa obsługi		Zawieszanie połączenia	
Wybór utworu poprzez przeglądanie urządzenia iPod		Inne funkcje	
Tryb odtwarzania		Nawiązywanie połączenia	
Ustawienie iPoda		Szybkie wybieranie numeru (wybór pozycji pamięci)	
Wybór trybu wyszukiwania		Nawiązywanie połączenia z numerem z książki telefonicznej	
Bezpośrednie wyszukiwanie		Nawiązywanie połączenia z numerem ze spisu połączeń	
Wyszukiwanie powiązanych elementów		Wybierz numer	
Wyszukiwanie alfabetyczne		Wybranie głosowe połączenia	
Wyszukiwanie początków utworów		Rejestrowanie w liście zaprogramowanych numerów wybierania	
Lista odtwarzania użytkownika		Wyświetlanie rodzaju numeru telefonu (kategorii)	
Obsługa urządzenia USB	16	Ustawienia wyświetlania	32
Podstawa obsługi		Podstawa obsługi	
Wyszukiwanie pliku		Konfiguracja wyświetlania	
Tryb odtwarzania		Dostosowywanie trybów wyświetlania: 5-liniowego, 3-liniowego i w stylu iPod	
Ustawienie USB		Dostosowywanie trybu wyświetlania analizatora widma	
Wyszukiwanie początków utworów		Wybór koloru podświetlenia	
Bezpośrednie wyszukiwanie utworu		Konfiguracja wyświetlacza dla wyjścia dodatkowego	
Obsługa płyty CD z muzyką/pliku audio	19	Zegar i inne funkcje	37
Podstawa obsługi		Ustawianie zegara i daty	
Wyszukiwanie utworu		Początkowa konfiguracja	
Tryb odtwarzania		Ustawianie trybu demonstracji	
Podstawowe sterowanie zmieniarą płyt (opcja)		Wyłączenie dźwięku po odebraniu połączenia telefonicznego.	
Bezpośrednie wyszukiwanie utworu		Przedni panel zabezpieczający przed kradzieżą	
Bezpośrednie wyszukiwanie płyty		Regulacja dźwięku	40
Obsługa tunera	22	Sterowanie dźwiękiem	
Podstawa obsługi		Wybór krzywej wstępnych ustawień korektora	
Konfiguracja tunera		Ręczne sterowanie korektorem	
Pamięć wstępnie ustawionych stacji		Wybór pozycji słuchacza	
Automatyczne wprowadzanie do pamięci		Szczegółowe ustawienie pozycji słuchacza	
Ustawienie kroku częstotliwości		System podwójnej strefy	
Strojenie bezpośrednie			
PTY (Rodzaj programu)			
Zaprogramowanie rodzaju programu			
Zmiana języka dla funkcji rodzaju programu (PTY)			

Konfiguracja DSP	44	Aksesoria/Procedura instalacji	66
Wybór typu samochodu		Podłączanie przewodów do przyłączy	68
Ustawienia głośnika		Instalacja/demontaż urządzenia	70
Szczegółowe ustawienia typu samochodu		Przewodnik wykrywania i usuwania usterek	72
Ustawienia filtrów dźwięku		Dane techniczne	75
Wstępnie ustawiona pamięć audio			
Wywołanie pozycji pamięci konfiguracji dźwięku			
Zarządzanie ulubionymi	48		
Pamięć ulubionych			
Wywoływanie ulubionych			
Usuwanie pamięci ulubionych			
Konfiguracja Bluetooth	50		
Ustawienia Bluetooth			
Rejestracja urządzenia Bluetooth			
Rejestracja kodu PIN			
Wybór urządzenia Bluetooth do podłączenia			
Usuwanie zarejestrowanego urządzenia Bluetooth			
Pobieranie książki telefonicznej			
Dodawanie polecenia (etykiety) głosowego wybierania numeru.			
Konfiguracja etykiety głosowej dla kategorii			
SMS (Short Message Service)	57		
Pobieranie SMSów			
SMS (Short Message Service)			
Podstawowe funkcje pilota zdalnego sterowania	58		
Załącznik	60		
O pliku audio			
iPod/iPhone, które mogą zostać podłączone do tego urządzenia			
O urządzeniu USB			
O edytorze muzyki "KENWOOD Music Editor"			
Informacje o telefonie komórkowym			
O odtwarzaczu Bluetooth			
Lista menu			
Wskaźniki wyświetlacza			

Przed rozpoczęciem użytkowania

▲ OSTRZEŻENIE

Należy podjąć następujące środki ostrożności, aby zapobiec ryzyku obrażeń lub wybuchu pożaru:

Aby zapobiec spięciu elektrycznemu, nigdy nie należy kłaść żadnych metalicznych przedmiotów (takich jak monety i narzędzia metalowe) wewnątrz urządzenia.

Nie eksploatować urządzenia przed wyłączeniem trybu demo!

Urządzenie jest fabrycznie ustawione na tryb demonstracyjny.

Podczas korzystania z urządzenia po raz pierwszy należy anulować tryb demonstracyjny. Patrz rozdział <Ustawianie trybu demonstracji> (strona 39).

Jak zresetować urządzenie

Jeśli to urządzenie lub podłączone urządzenie (zmieniarka płyt itp.) nie działa prawidłowo, naciśnij przycisk Reset. Naciśnięcie przycisku Reset spowoduje przywrócenie ustawień fabrycznych.

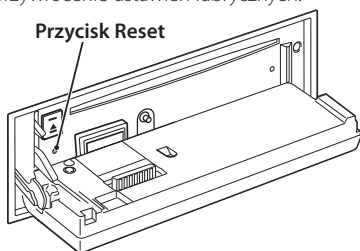

Czyszczenie urządzenia

Jeżeli przedni panel tego urządzenia ulegnie zabrudzeniu, należy przetrzeć go suchą miękką ściereczką, np. ściereczką silikonową.

Jeśli przedni panel jest mocno zaplamiony, wytrzyj plamy używając ściereczki nawilżonej w neutralnym środku czyszczącym i ponownie wytrzyj suchą i miękką ściereczką.



- Bezpośrednie nanoszenie rozpylanego środka czyszczącego na urządzenie może mieć wpływ na mechaniczne części. Wycieranie panelu przedniego szorstkim materiałem lub używanie lotnych cieczy takich jak rozpuszczalnik lub alkohol może spowodować porysowanie powierzchni i starcie napisów.

Gniazda urządzenia i panelu przedniego

- W celu uniknięcia uszkodzenia nie należy dotykać złączy urządzenia i panelu czołowego palcami.
- Jeżeli przyłącza urządzenia lub przedniego panelu ulegną zabrudzeniu, przetrzeć je czystą, miękką i suchą ściereczką.

Zamglenie soczewek

Gdy włączone zostanie ogrzewanie samochodowe z powodu chłodnej pogody, na soczewkach odtwarzacza CD może się tworzyć rosa lub skroplona para. Ta skroplona para może powodować problemy z odtwarzaniem płyt CD. W takiej sytuacji, należy wyjąć płytę i odczekać aż skroplona para odparuje. Jeśli urządzenie nadal nie działa prawidłowo po dłuższym czasie, należy skontaktować się ze sprzedawcą Kenwood.

Uwagi

- W przypadku napotkania trudności podczas instalacji, zasięgnąć porady u dealera Kenwood.
- Kupując opcjonalne akcesoria, należy spytać się swojego sprzedawcy Kenwood, czy kupowane oprzyrządowanie będzie działać z danym modelem i na danym obszarze.
- Znaki zgodne z ISO 8859-1 mogą być wyświetlane.
- Znaki zgodne z ISO 8859-5 lub ISO 8859-1 mogą zostać wyświetlone. Ustaw element "Russian" w menu <Początkowa konfiguracja> (strona 38) na wartość "On".
- Funkcja Radio Data System nie działa w miejscach, w których usługa ta nie jest dostępna w żadnej stacji radiowej.
- W niniejszym dokumencie, jeżeli wskaźnik opisu zapala się oznacza to, że status zostaje wyświetlony. Patrz rozdział <Podstawy obsługi> (strona 32), aby uzyskać więcej informacji o wyświetlaniu stanu.
- Ilustracje wyświetlacza i panelu umieszczone w tej instrukcji obsługi to przykłady służące do lepszego wyjaśnienia sposobu używania elementów sterujących. Dlatego ilustracje te mogą różnić się od wyglądu rzeczywistego urządzenia, a niektóre ilustracje nie będą miały zastosowania.

Obchodzenie się z płytami kompaktowymi

- Nie dotykać powierzchni nagrywania płyty kompaktowej.
- Nie umieszczać naklejek ani podobnych przedmiotów na płytach kompaktowych. Nie korzystaj również z płyt z takimi naklejkami.
- Nie należy używać akcesoriów w kształcie płyty.
- Czyścić płytę od środka przesuwając (ściereczkę) w kierunku na zewnątrz.
- Wyjmując płyty CD z tego urządzenia, należy je wyciągać poziomo.
- Jeśli w otworze lub na krawędziach płyty CD znajdują się włókna, zdjąć je przed włożeniem jej do urządzenia.

Niedozwolone płyty CD

- Płyt CD, które nie są okrągłe.

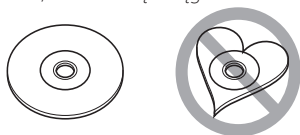

- Nie można stosować płyt kompaktowych CD zakolorowanych na powierzchni roboczej ani płyt brudnych.
- Urządzenie to może odtwarzać płyty kompaktowe ze znakami . Urządzenie to może nie wyświetlać poprawnie płyt, które nie posiadają tego znaku.
- Nie można odtwarzać płyt CD-R lub CD-RW, które nie zostały zamknięte. (Odnośnie procesu zamykania należy odwołać się do instrukcji obsługi oprogramowania do nagrywania płyt CD-R/CD-RW i instrukcji obsługi dołączonej do nagrywarki CD-R/CD-RW.)
- Nie można używać płyt CD o średnicy 3 cali. Próba użycia przejściówki może spowodować uszkodzenie urządzenia.

Nazwy i funkcje komponentów

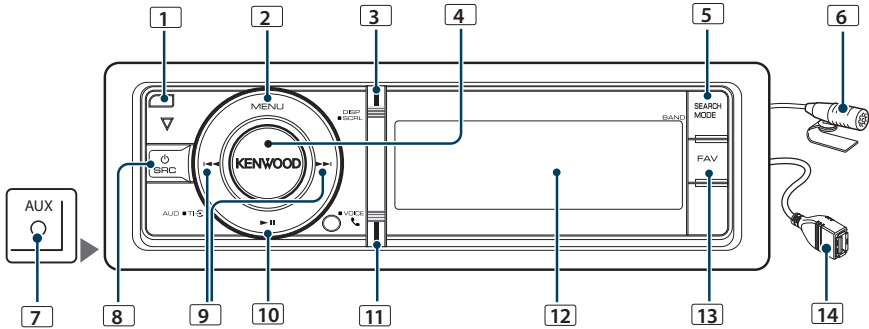

1 Przycisk zwolnienia

Aby opuścić panel przedni w celu włożenia lub wyjęcia płyty CD (naciśnij przycisk).

2 Przycisk [MENU]

Służy do wyboru utworu lub wybrania funkcji. Patrz rozdział <Obsługa listy menu> (strona 8).

3 Przycisk [DISP]

Aby zmienić wyświetlany element (naciśnij przycisk).

4 Pokrętło [VOL]

Do zmiany głośności (obróć pokrętłem).
Do wyboru elementu z listy menu (obróć i naciśnij pokrętło). Patrz <Obsługa listy menu> (strona 8), aby uzyskać więcej informacji.

KDC-BT61U : Włączanie i wyłączanie informacji o ruchu drogowym (naciśnij przycisk przynajmniej na 1 sekundę).

KDC-6051U : Wybranie numeru telefonicznego głosem (naciśnij przycisk przynajmniej na 1 sekundę).

5 Przycisk [SEARCH MODE]

Włączanie trybu wyszukiwania (iPod), przechodzenie między folderami (plik dźwiękowy), itp. Aby uzyskać więcej informacji, przeczytaj funkcje dla każdego źródła opisane na stronie 10 i dalszych stronach.

6 Mikrofon (KDC-BT61U)

Mikrofon umożliwiający rozmowy za pomocą zestawu słuchawkowego jest na wyposażeniu.

Gdy głos nie może być rozpoznany z powodu niskiej głośności mikrofonu lub hałasu w samochodzie, ustaw właściwości mikrofonu używając informacji w rozdziale <Ustawienia Bluetooth> (strona 50).

7 Gniazdo dodatkowego wejścia

Przenośne urządzenie audio można podłączyć za pomocą miniwtyczki (średnica 3,5 mm \varnothing).

- Użyć bezoporowego kabla stereo z wtyczką (mini-plug).

8 Przycisk [SRC]

Włączanie urządzenia i wybór źródła (naciśnij przycisk).

W celu wyłączenia urządzenia (naciśnij przycisk przynajmniej na 1 sekundę).

9 Przyciski [◀◀] / [▶▶]

Służy do wybierania stacji, utworu i ustawiania (naciśnij przycisk).

10 Przycisk [▶II]

Rozpoczęcie lub przerwanie odtwarzania płyty CD, pliku dźwiękowego lub urządzenia iPod (naciśnij przycisk).

Aby wybrać tryb usuwania i usunąć urządzenie USB lub iPod (naciśnij przycisk przynajmniej na 2 sekundy).

11 Przycisk [TI] (KDC-BT61U)

Uruchomienie trybu Bluetooth (naciśnij przycisk).

Przycisk [TI] (KDC-6051U)

Włączanie i wyłączanie informacji o ruchu drogowym (naciśnij przycisk przynajmniej na 1 sekundę).

W celu uruchomienia trybu Bluetooth (naciśnij przycisk przynajmniej na 1 sekundę).

12 Wyświetl okno

13 Przycisk [FAV]

Odczytanie zapisanego ulubionego elementu (naciśnij przycisk).

Zapisywanie ulubionego elementu (naciśnij przycisk przynajmniej na 1 sekundę).

14 Gniazdo USB

Można do niego podłączyć urządzenie USB lub iPod.

Użytkowanie

Przed użyciem

Wyjście z trybu demonstracyjnego

Wyłączenie trybu demonstracyjnego podczas pierwszego korzystania po instalacji.

- 1 Naciśnij pokrętkę [VOL] w celu wyjścia z trybu demonstracyjnego, gdy pojawią się komunikaty "To cancel Demo press the volume knob" (ok. 15 sekund).
- 2 Obróć pokrętkę [VOL] w celu wyboru "YES" (TAK), a następnie je naciśnij.



- Tryb demonstracyjny może być również anulowany używając elementu "DEMO Mode" w trybie listy menu. Patrz rozdział <Ustawianie trybu demonstracji> (strona 39).

Popularne operacje

Wybór zasilania i źródeł

Powoduje włączenie zasilania (ON) przez wciśnięcie przycisku [SRC].

Gdy zasilanie jest WŁ., wybrać źródło.

- SRC Wybór trybu 1: Naciśnij przycisk [SRC] i obróć pokrętkę [VOL]. Aby potwierdzić wybrane źródło, naciśnij pokrętkę [VOL].
- SRC Wybór trybu 2: Każde naciśnięcie przycisku [SRC] powoduje przełączenie źródła na kolejne źródło.

Tuner ("TUNER") → Dźwięk Bluetooth ("BT AUDIO") (tylko model KDC-BT61U) → USB ("USB") lub iPod ("iPod") → Pomocnicze wejście ("AUX") → Tryb gotowości ("STANDBY") → Tuner...

Naciśnięcie i przytrzymanie przycisku [SRC] przez co najmniej 1 sekundę powoduje wyłączenie zasilania (OFF).



- Tryb wyboru SRC można ustawić używając elementu "SRC Select" opisanego w rozdziale <Początkowa konfiguracja> (strona 38).
- Źródło wejścia pomocniczego jest wstępnie ustawione na "OFF". Ustaw element "Built in AUX" opisany w rozdziale <Początkowa konfiguracja> (strona 38) na wartość "ON".
- Po podłączeniu urządzenia opcjonalnego, wyświetlona zostanie nazwa określonego urządzenia.
- Gdy podłączenie urządzenia iPod zostanie rozpoznane, wskaźnik źródła zmieni się z "USB" na "iPod".

- Urządzenie to automatycznie wyłączy zasilanie po upływie 20 minut w trybie czuwania, dzięki czemu oszczędza się akumulator pojazdu. Czas, po którym urządzenie automatycznie wyłączy się można ustawić funkcją "Power Off Wait" opisaną w rozdziale <Początkowa konfiguracja> (strona 38).

Głośność

Obrót pokrętki [VOL] powoduje regulację poziomu głośności dźwięku.

Obsługa listy menu

Poniżej opisano podstawową procedurę korzystania z tej funkcji. Poszczególne funkcje są opisane w procedurach użytkowania.

1 Wybierz źródło

Naciśnij przycisk [SRC]. Obróć pokrętkę [VOL] i naciśnij je po wyświetleniużądanego elementu.

Wyświetlane funkcje różnią się w zależności od wybranego źródła. Lista dostępnych funkcji. Patrz rozdział <Lista menu> (strona 62).

➤ SRC Wybór trybu 2: Naciskanie przycisku [SRC] powoduje przełączanie źródeł.

2 Uruchom tryb listy menu

Naciśnij przycisk [MENU].

3 Wybierz element ustawień

Obróć pokrętkę [VOL] oraz wciśnij je, gdy odpowiedni element zostanie wyświetlony.

Powtórz tę czynność do momentu wybrania odpowiedniego elementu.

➤ Naciśnij przycisk [MENU], aby powrócić do poprzedniego elementu.

Przykład operacji:

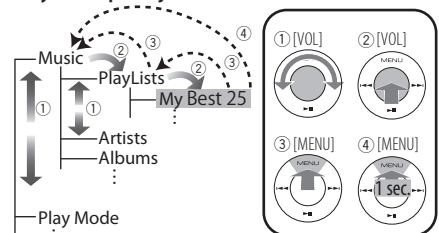

W niniejszej instrukcji obsługi powyższa operacja jest oznaczona w następujący sposób

Wybierz "Music" > "Playlists" > "My Best 25".

4 Zmienić ustawienie

- Gdy wyświetlana jest ikona "PUSH" (z prawej strony wyświetlacza)
Obracaj pokrętkę [VOL] w celu wyboru żądanej wartości, a następnie wciśnij pokrętkę [VOL].
- Gdy ikona "PUSH" nie jest wyświetlana
Naciśnij przycisk [◀◀] lub [▶▶], aby wybrać wartość ustawienia.

5 Wyjście z trybu listy menu

Naciśnij przycisk [MENU] przez przynajmniej 1 sekundę, aby powrócić do pierwszego poziomu menu. Naciśnij przycisk [MENU] na pierwszym poziomie menu, aby wyjść z trybu listy menu.



- Nie można zmienić ustawienia elementu z ikoną [X].

Obsługa urządzeń iPod/iPhone

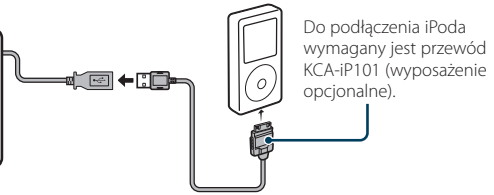
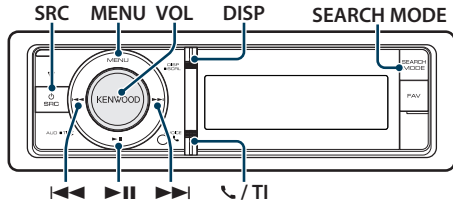

Podstawy obsługi

Odtwarzanie z urządzenia iPod

• Podłącz urządzenie iPod

Po podłączeniu źródło zostanie automatycznie przestawione i rozpocznie się odtwarzanie.

• Wybierz iPod jako źródło

Naciśnij przycisk [SRC]. Obróć pokrętkę [VOL] oraz wciśnij je, gdy odpowiedni element zostanie wyświetlony.

Wybierz ekran "iPod".

☞ SRC Wybór trybu 2: Naciskanie przycisku [SRC] powoduje przełączanie źródeł.

Wybór utworu

Naciśnij przycisk [◀◀] lub [▶▶].

Szybkie przewijanie do przodu i do tyłu.

Naciśnij i przytrzymaj przycisk [◀◀] lub [▶▶].

Zatrzymanie i odtwarzanie

Naciśnij przycisk [▶II], aby wstrzymać lub wznowić odtwarzanie.

Wymij urządzenie iPod

Naciśnij i przytrzymaj przycisk [▶II] przez co najmniej 2 sekundy.

Zostanie włączony tryb USUWANIE USB (jest wyświetlony element "USB REMOVE") i można bezpiecznie wyjąć urządzenie iPod.

Wybór utworu poprzez przeglądanie urządzenia iPod

Wyświetlacz	Elementy
"Music"	
"Playlists"	Lista odtwarzania
"Artists"	Artysta
"Albums"	Albumy
"Songs"	Utwory
"Podcasts"	Podcasty
"Genres"	Gatunki
"Composers"	Kompozytorzy

1 Wybierz iPod jako źródło

2 Uruchom tryb listy menu

Naciśnij przycisk [MENU].

3 Obróć pokrętkę [VOL] oraz wciśnij je, gdy odpowiedni element zostanie wyświetlony. Wybierz "Music".

4 Wybierz utwór

Funkcja	Działanie
Przechodzenie między elementami	Obróć pokrętkę [VOL].
Wybór elementu	Wciśnij pokrętkę [VOL].
Szybkie wyszukiwanie	Naciśnij przycisk [DISP] lub [↶] / [TT], aby przewijać o stronę w górę lub w dół. Naciśnij przycisk [DISP] lub [↶] / [TT] na przynajmniej 1 sekundę, aby ciągle przewijać w górę lub w dół z dużą szybkością. Naciśnij przycisk ponownie, aby zatrzymać przewijanie.
Powrót do poprzedniego elementu	Naciśnij przycisk [MENU].
Powrót do górnego menu	Naciśnij przycisk [MENU] przez przynajmniej 1 sekundę.

☞ Na przykład: Wyszukiwanie wg nazwiska artysty.
Obróć pokrętkę [VOL] oraz wciśnij je, gdy odpowiedni element zostanie wyświetlony.
Wybierz "Music" > "Artists" > Nazwisko artysty > Nazwa albumu > Tytuł utworu

Wyłączenie trybu listy menu

Naciśnij przycisk [MENU] przez przynajmniej 1 sekundę i ponownie go krótko naciśnij.



- Miejsce znalezienia utworu w trybie wyszukiwania jest automatycznie zapamiętane. Po uruchomieniu trybu listy menu po wyszukiwaniu utworu zostanie wyświetlone zapamiętane miejsce. Naciśnij przycisk [MENU] przez przynajmniej 1 sekundę, aby przejść do pierwszego poziomu menu. Wybierz element menu i ustaw jego parametry.
- Urządzenie będzie wyświetlać puste miejsca zamiast znaków, których nie można wyświetlić. Jeśli żaden znak nie będzie mógł być wyświetlony, zostanie wyświetlony komunikat o przeglądaniu nazwy elementu i cyfry. .

Elementy	Wyświetlacz	Elementy	Wyświetlacz
Lista odtwarzania	"PLIST****"	Podkasty	"PDCT****"
Artysta	"ART****"	Gatunki	"GEN****"
Albumy	"ALB****"	Kompozytorzy	"COM****"
Utwory	"PRGM****"		

Tryb odtwarzania

Można wybrać tryb odtwarzania np. odtwarzanie losowe i odtwarzanie z powtarzaniem.

1 Wybierz iPod jako źródło

2 Uruchom tryb listy menu

Naciśnij przycisk [MENU].

3 Obróć pokrętkę [VOL] oraz wciśnij je, gdy odpowiedni element zostanie wyświetlony. Wybierz "Play Mode".

4 Wybierz Tryb odtwarzania

Obróć pokrętkę [VOL].

Wyświetlacz	Funkcja
"Play Mode"	
"iPod by Hand"	Po ustawieniu na "ON", umożliwia obsługę iPod'a przyciskami na iPod. "ON" / "OFF"
"Folder Random"	Po ustawieniu na "ON", odtwarza losowo utwory w folderze. "ON" / "OFF"
"All Random"	Po ustawieniu na "ON" wszystkie utwory w urządzeniu iPod będą odtwarzane losowo. "ON" / "OFF"
"File Repeat"	Po ustawieniu na "ON", odtwarza wszystkie utwory muzyczne losowo. "ON" / "OFF"

(__ : Ustawienie fabryczne)

5 Zmienić ustawienie

Naciśnij przycisk [◀◀] lub [▶▶].

6 Wyjście z trybu listy menu

Naciśnij przycisk [MENU] przez przynajmniej 1 sekundę i ponownie go krótko naciśnij.

Uwagi

• All Random (Wszystkie losowo)

- Czas potrzebny do włączenia funkcji losowego odtwarzania wszystkich utworów może się wydłużyć w zależności od ilości utworów na iPodzie.
- Uruchomienie wszystkich funkcji losowych zmieni pozycję wyszukiwania iPod'a na "Songs". Element ten nie zmieni się nawet, jeśli funkcja odtwarzania wszystkich elementów w kolejności losowej zostanie wyłączona.
- Gdy ten element zostanie zmieniony na wyszukiwanie utworów, przy czym wszystkie funkcje losowego odtwarzania będą włączone, wszystkie funkcje losowego wyszukiwania zostaną wyłączone, a utwory na liście będą odtwarzane w kolejności losowej.

• iPod by Hand (Sterowanie iPodem w trybie ręcznym)

Umożliwia obsługę iPod'a za pomocą przycisków na iPod.



- W trybie ręcznego sterowania iPodem, iPodem nie można sterować za pomocą przycisków znajdujących się w tym urządzeniu.
- Ten tryb nie jest kompatybilny z wyświetlaniem informacji o muzyce. Na wyświetlaczu pojawi się komunikat "iPod by Hand Mode".
- iPod może być sterowany za pomocą tego urządzenia, jeśli jest on zgodny z funkcjami sterowania iPodem.

Obsługa urządzeń iPod/iPhone

Ustawienie iPoda

Można wybrać następujące elementy konfiguracji urządzenia iPod.

1 Wybierz iPod jako źródło

2 Uruchom tryb listy menu

Naciśnij przycisk [MENU].

3 Obróć pokrętko [VOL] oraz wciśnij je, gdy odpowiedni element zostanie wyświetlony. Wybierz "Settings".

4 Wybierz element ustawień

Obróć pokrętko [VOL] oraz wciśnij je, gdy odpowiedni element zostanie wyświetlony.

Wyświetlacz	Funkcja
"Settings"	
"Skip Search"	Ustawia wielkość przeskoku podczas operacji <Wyszukiwanie początków utworów> (strona 14). "0.5%"/"1%"/"5%"/"10%"
"Delete My Playlist"	Usuwa zapisaną listę odtwarzania użytkownika. Patrz rozdział <Usuwanie utworu z listy odtwarzania> (strona 15), aby uzyskać więcej informacji. "One"/"All" → "Yes"/"No"

(___ : Ustawienie fabryczne)

5 Zmienić ustawienie

- Gdy wyświetlana jest ikona "[PUSH]" (z prawej strony wyświetlacza) Obracaj pokrętkę [VOL] w celu wyboru żądanej wartości, a następnie wciśnij pokrętko [VOL].
- Gdy ikona "[PUSH]" nie jest wyświetlana Naciśnij przycisk [◀◀] lub [▶▶], aby wybrać wartość ustawienia.

6 Wyjście z trybu listy menu

Naciśnij przycisk [MENU] przez przynajmniej 1 sekundę i ponownie go krótko naciśnij.



- Ustawienia "Skip Search" w elemencie <Ustawienie iPoda> (strona 12) i elemencie <Ustawienie USB> (strona 17) są zawsze takie same. Zmiana ustawienia w jednym elemencie powoduje zmianę w drugim.

Wybór trybu wyszukiwania

Spośród 4 typów wyszukiwania można wybrać najlepszą metodę wyszukiwania ulubionego utworu.

Zwykłe odtwarzanie

Wyświetlacz	Funkcja
"Direct Search"	Można szybko wyszukać żądany utwór podając wyszukiwany element (artysta, album, itp.) i początkową literę. Patrz rozdział <Bezpośrednie wyszukiwanie> (strona 13).
"Related Search"	Wyszukiwanie muzyki tego samego artysty lub tego samego rodzaju, co aktualnie odtwarzany utwór. Patrz rozdział <Wyszukiwanie powiązanych elementów> (strona 13).
"Recall My Playlist"	Zapisanie utworu na Liście odtwarzania
"Delete My Playlist"	użytkownika i odtworzenie go.
"Register My P-list"	Patrz rozdział <Lista odtwarzania użytkownika> (strona 15).

Przeglądanie

Wyświetlacz	Funkcja
"Direct Search"	Można szybko wyszukać żądany utwór podając wyszukiwany element (artysta, album, itp.) i początkową literę. Patrz rozdział <Bezpośrednie wyszukiwanie> (strona 13).
"Alphabet Search"	Można wybrać znak literowy z listy spośród elementów przeszukiwanych (artysta, album itp.). Patrz rozdział <Wyszukiwanie alfabetyczne> (strona 14).
"Skip Search"	Liczba utworów, które zostaną pominięte jest określona przez całkowitą liczbę utworów, na wybranej liście. Patrz rozdział <Wyszukiwanie początków utworów> (strona 14).
"Register My P-list"	Zapisanie utworu na liście odtwarzania użytkownika. Patrz rozdział <Lista odtwarzania użytkownika> (strona 15).

1 Wybierz iPod jako źródło

Naciśnij przycisk [SRC]. Obróć pokrętko [VOL] oraz wciśnij je, gdy odpowiedni element zostanie wyświetlony.

Wybierz ekran "iPod".

➡ SRC Wybór trybu 2: Naciskanie przycisku [SRC] powoduje przełączanie źródeł.

2 Uruchom tryb wyszukiwania

Naciśnij przycisk [SEARCH MODE].

3 Wybierz tryb wyszukiwania

Obróć pokrętko [VOL].

4 Uruchom tryb wyszukiwania

Wciśnij pokrętko [VOL].

Wyłączanie trybu wyszukiwania

Naciśnij przycisk [SEARCH MODE].

Bezpośrednie wyszukiwanie

Można szybko szukać żądany utwór podając wyszukiwany element (artysta, album, itp.) i początkową literę.

1 Wybierz iPod jako źródło

2 Naciśnij przycisk [SEARCH MODE].

3 Włącz tryb wyszukiwania bezpośredniego

Obróć pokrętko [VOL] oraz wciśnij je, gdy odpowiedni element zostanie wyświetlony. Wybierz "Direct Search".

4 Wybierz wyszukiwany element

Obróć pokrętko [VOL] oraz naciśnij je, gdy odpowiedni wyszukiwany element zostanie wybrany.

Display	Items	Display	Items
"PLAYLISTS"	Lista odtwarzania	"PODCASTS"	Podcasty
"ARTISTS"	Artysta	"GENRES"	Gatunki
"ALBUMS"	Albumy	"COMPOSERS"	Kompozytorzy
"SONGS"	Utwory		

5 Wybierz znak do wyszukiwania

Funkcja	Działanie
Przechodzenie między elementami	Obróć pokrętko [VOL].
Wybór elementu	Wciśnij pokrętko [VOL].
Przejdź do następnej kolumny	Naciśnij przycisk [◀] lub [▶].

Możesz wprowadzić do 3 znaków.

6 Potwierdzenie wyboru inicjału.

Obróć pokrętko [VOL] oraz wciśnij je, gdy odpowiedni element zostanie wyświetlony. Wybierz "DONE".

Rozpocznij wyszukiwanie. Po zakończeniu wyszukiwania, tryb wyszukiwania muzyki jest ponownie wybrany w miejscu wybranego znaku. Po tej czynności należy przejrzeć pliki. Patrz czynność 4 w rozdziale <Wybór utworu poprzez przeglądanie urządzenia iPod> (strona 10) w celu dowiedzenia się, jak wybrać utwór.

Anulowanie bezpośredniego wyszukiwania

Naciśnij przycisk [SEARCH MODE].



- Można wprowadzać tylko następujące znaki: znaki alfabetyczne, (A do Z), numeryczne (0 do 9) i " * " .
- " * " to znak inny niż znaki alfabetyczne i numeryczne. Nie można wprowadzić innych znaków po umieszczeniu znaku " * " na pierwszym miejscu.
- Jeśli pierwszym elementem tytułu w trybie wyszukiwania bezpośredniego jest przedimek "a", "an" lub "the", podczas wyszukiwania przedimek jest ignorowany.

Wyszukiwanie powiązanych elementów

Wyszukiwanie muzyki tego samego artysty lub tego samego rodzaju, co aktualnie odtwarzany utwór.

1 Odtwórz muzykę w urządzeniu iPod

2 Naciśnij przycisk [SEARCH MODE].

3 Włącz tryb wyszukiwania elementów powiązanych

Obróć pokrętko [VOL] oraz wciśnij je, gdy odpowiedni element zostanie wyświetlony. Wybierz "Related Search".

4 Wybierz wyszukiwany element

Obróć pokrętko [VOL] oraz naciśnij je, gdy odpowiedni wyszukiwany element zostanie wybrany.

Wyświetlacz	Wyszukiwanie muzyki
"Search Artist"	Wyświetlanie albumu tego samego artysty.
"Search Album"	Wyświetlanie muzyki z albumu, z którego pochodzi aktualnie odtwarzany utwór.
"Search Genre"	Wyświetlanie artysty tego samego rodzaju muzyki.
"Search Composer"	Wyświetlanie albumu zawierającego muzykę tego samego kompozytora.

Po tej czynności należy przejrzeć pliki. Patrz czynność 4 w rozdziale <Wybór utworu poprzez przeglądanie urządzenia iPod> (strona 10) w celu dowiedzenia się, jak wybrać utwór.

Anulowanie wyszukiwania powiązanych elementów

Naciśnij przycisk [SEARCH MODE].



- Nie można wyszukiwać elementów powiązanych podczas odtwarzania podcastów.
- Gdy odtwarzana muzyka nie zawiera żadnych informacji dodatkowych lub nie znaleziono żadnych utworów, zostanie wyświetlony komunikat "Not Found".

Obsługa urządzeń iPod/iPhone

Wyszukiwanie alfabetyczne

Możesz wybrać utwór alfabetycznie. Ta funkcja wyszukuje utwory, których nazwa zawiera określony znak(-i) na liście wybranego elementu wyszukiwania (artysta, album, itd.).

1 Wybierz iPod jako źródło

2 Uruchom tryb przeglądania

Naciśnij przycisk [MENU].

Obróć pokrętko [VOL] oraz wciśnij je, gdy odpowiedni element zostanie wyświetlony. Wybierz "Music" > element.

3 Włącz tryb wyszukiwania alfabetycznego

Naciśnij przycisk [SEARCH MODE].

Obróć pokrętko [VOL] oraz wciśnij je, gdy odpowiedni element zostanie wyświetlony. Wybierz "Alphabet Search".

4 Wyszukaj element

Funkcja	Działanie
Wybierz znak	Naciśnij przycisk [DISP] lub [⏏] / [TI].
Przechodzenie między elementami	Obróć pokrętko [VOL].
Wybór elementu	Wciśnij pokrętko [VOL].
Powrót do poprzedniego elementu	Naciśnij przycisk [MENU].

Po tej czynności należy przejrzeć pliki. Patrz czynność 4 w rozdziale <Wybór utworu poprzez przeglądanie urządzenia iPod> (strona 10) w celu dowiedzenia się, jak wybrać utwór.

Anulowanie wyszukiwania alfabetycznego

Naciśnij przycisk [SEARCH MODE].



- Czas wyszukiwania alfabetycznego może być długi zależnie od ilości elementów lub utworów w urządzeniu iPod.
- Jeśli pierwszym elementem tytułu w trybie wyszukiwania alfabetycznego jest przedimek "a", "an" lub "the", podczas wyszukiwania przedimek jest ignorowany.

Wyszukiwanie początków utworów

Można przewijać w dół lub w górę w zależności od ilości wybranych elementów wyszukiwania, aby szybko przełączać wyświetlaną pozycję.

1 Wybierz iPod jako źródło

2 Uruchom tryb przeglądania

Naciśnij przycisk [MENU].

Obróć pokrętko [VOL] oraz wciśnij je, gdy odpowiedni element zostanie wyświetlony. Wybierz "Music" > element.

3 Naciśnij przycisk [SEARCH MODE].

4 Włącz tryb wyszukiwania początków utworów

Obróć pokrętko [VOL] oraz wciśnij je, gdy odpowiedni element zostanie wyświetlony. Wybierz "Skip Search".

5 Wyszukaj element

Funkcja	Działanie
Przechodzenie między elementami	Obróć pokrętko [VOL].
Wybór elementu	Wciśnij pokrętko [VOL].
Wyszukiwanie początków utworów	Naciśnij przycisk [DISP] lub [⏏] / [TI]. Przyciskaj przycisk przez 3 sekundy lub dłużej, a utwór zostanie pominięty po odtworzeniu 10% utworu bez względu na ustawienia.
Ustawianie szybkość pomijania	Naciśnij przycisk [◀◀] lub [▶▶].
Powrót do poprzedniego elementu	Naciśnij przycisk [MENU].

Po tej czynności należy przejrzeć pliki. Patrz czynność 4 w rozdziale <Wybór utworu poprzez przeglądanie urządzenia iPod> (strona 10) w celu dowiedzenia się, jak wybrać utwór.

Anulowanie wyszukiwania początków utworów

Naciśnij przycisk [SEARCH MODE].



- Ustaw szybkość wyszukiwania używając "Skip Search" w menu <Ustawienie iPod> (strona 12).

Lista odtwarzania użytkownika

Pozwala na zapisanie swoich ulubionych utworów na liście odtwarzania tego urządzenia. Możesz zapisać do 10 utworów na liście odtwarzania.

Zapisywanie utworów na liście odtwarzania

1 Odtwórz utwór, który chcesz zapisać

2 Naciśnij przycisk [SEARCH MODE].

3 Zapisz utwór

Obróć pokrętko [VOL] oraz wciśnij je, gdy odpowiedni element zostanie wyświetlony. Wybierz "Register My Playlist"

Wyświetli się zapytanie "## Stored (Numer na liście)".



- Stwórz listę odtwarzania z utworów zapisanych na jednym iPodzie. Jeśli spróbujesz zapisać utwór przechowywany na innym iPodzie, wyświetlony zostanie komunikat "No Information", a następnie "Delete My Playlist". Wybierz "Yes", aby usunąć listę odtwarzania, aby ją ponownie utworzyć.
- Utwór wyświetlony w trybie wyszukiwania muzyki może być zapisany w ten sam sposób. Więcej informacji o funkcji wyszukiwania muzyki można znaleźć w rozdziale <Wybór utworu poprzez przeglądanie urządzenia iPod> (strona 10).
- Jeśli spróbujesz zapisać jedenastą piosenkę, wyświetlony zostanie komunikat "Memory Full" i zapis nie będzie możliwy. W celu zapisania tego utworu należy usunąć niepotrzebny utwór.
- Nie zapisuj podkastów. Może nastąpić zapisanie utworów, których nie chcesz, lub odtwarzanie może nie następować prawidłowo.

Odtwarzanie utworu z listy odtwarzania

1 Naciśnij przycisk [SEARCH MODE].

2 Uruchom tryb Lista odtwarzania użytkownika

Obróć pokrętko [VOL] oraz wciśnij je, gdy odpowiedni element zostanie wyświetlony. Wybierz "Recall My Playlist".

3 Odtwórz utwór z listy odtwarzania

Obróć pokrętko [VOL] oraz wciśnij je, gdy odpowiedni element zostanie wyświetlony. Wybierz utwór, który chcesz odtworzyć.



- Wyłączenie ACC OFF lub wyłączenie zasilania wyłącza tryb Lista odtwarzania użytkownika.
- Odtwarzanie utworu może być wcześniej zakończone, jeśli utwór ma 1-sekundową lub dłuższą przerwę na końcu.
- Podczas odtwarzania utworu z listy odtwarzania niemożliwe jest odtwarzanie losowe.

Usuwanie utworu z listy odtwarzania

1 Naciśnij przycisk [SEARCH MODE].

2 Uruchom tryb Usuwanie listy odtwarzania Obróć pokrętko [VOL] oraz wciśnij je, gdy odpowiedni element zostanie wyświetlony. Wybierz "Delete My Playlist".

3 Obróć pokrętko [VOL] oraz wciśnij je, gdy odpowiedni element zostanie wyświetlony. Wybierz "Delete One" lub "Delete All".

Wybranie elementu "Delete All" spowoduje przeniesienie do punktu 5 i wszystkie utwory zostaną usunięte.

4 Obróć pokrętko [VOL] oraz wciśnij je, gdy odpowiedni element zostanie wyświetlony. Wybierz utwór, który chcesz usunąć.

5 Obróć pokrętko [VOL] oraz wciśnij je, gdy odpowiedni element zostanie wyświetlony. Wybierz "Yes".

Wyświetli się zapytanie "Complete".



- Można również usunąć wszystkie utwory z listy odtwarzania wybierając element "Delete My Playlist" opisany w rozdziale <Ustawienie iPod> (strona 12).
- Po podłączeniu innego urządzenia iPod niż zarejestrowane urządzenie iPod na liście odtwarzania użytkownika, elementy "Delete One" i "Delete All" nie pojawiają się i wszystkie utwory zostaną usunięte.

Obsługa urządzenia USB

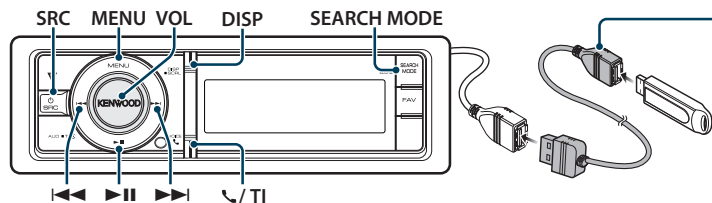

Podłączając urządzenie USB, zaleca się użycie CA-U1EX (opcjonalne)

Podstawy obsługi

Odtwarzanie urządzenia USB

• Podłącz urządzenie USB

Po podłączeniu źródło zostanie automatycznie przestawione i rozpocznie się odtwarzanie.

• Wybierz źródło USB

Naciśnij przycisk [SRC]. Obróć pokrętkę [VOL] oraz wciśnij je, gdy odpowiedni element zostanie wyświetlony.

Wybierz ekran "USB".

☞ SRC Wybór trybu 2: Naciskanie przycisku [SRC] powoduje przełączanie źródeł.

Przechodzenie do następnego folderu

Naciśnij przycisk [SEARCH MODE].

Wybór utworu

Naciśnij przycisk [◀◀] lub [▶▶].

Szybkie przewijanie do przodu i do tyłu.

Naciśnij i przytrzymaj przycisk [◀◀] lub [▶▶].



- Dźwięk nie jest odtwarzany podczas odtwarzania pliku audio.

Zatrzymanie i odtwarzanie

Naciśnij przycisk [▶II], aby wstrzymać lub wznowić odtwarzanie.

Wyjmij urządzenie USB

Naciśnij i przytrzymaj przycisk [▶II] przez co najmniej 2 sekundy.

Zostanie włączony tryb USUWANIE USB (jest wyświetlony element "USB REMOVE") i można bezpiecznie wyjąć urządzenie USB.

Wyszukiwanie pliku

Wybieranie żądanego pliku z urządzenia, z którego jest właśnie odtwarzana muzyka.

Urządzenie USB

Wyświetlacz	Elementy
"Music"	Lista nazw folderów lub plików.

Nośnik Music Editor

Wyświetlacz	Elementy
"Music"	
"Playlists"	Lista odtwarzania
"Artists"	Artysta
"Albums"	Albumy
"Songs"	Utwory
"Genres"	Gatunki

1 Wybierz źródło USB

2 Uruchom tryb listy menu

Naciśnij przycisk [MENU].

3 Obróć pokrętkę [VOL] oraz wciśnij je, gdy odpowiedni element zostanie wyświetlony. Wybierz "Music".

4 Wybierz plik

Funkcja	Działanie
Przechodzenie między elementami	Obróć pokrętkę [VOL].
Wybór elementu	Wciśnij pokrętkę [VOL].
Szybkie wyszukiwanie	Naciśnij przycisk [DISP] lub [↶] / [TI], aby przewijać o stronę w górę lub w dół. Naciśnij przycisk [DISP] lub [↶] / [TI] na przynajmniej 1 sekundę, aby ciągle przewijać w górę lub w dół z dużą szybkością. Naciśnij przycisk ponownie, aby zatrzymać przewijanie.
Powrót do poprzedniego elementu	Naciśnij przycisk [MENU].
Powrót do górnego menu	Naciśnij przycisk [MENU] przez przynajmniej 1 sekundę.

- Na przykład: Wyszukiwanie 🎵②.
Obróć pokrętko [VOL] oraz wciśnij je, gdy odpowiedni element zostanie wyświetlony. Wybierz "Music" > [1] > [2] > 🎵②

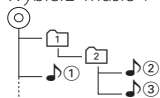

Wyłączenie trybu listy menu

Naciśnij przycisk [MENU] przez przynajmniej 1 sekundę i ponownie go krótko naciśnij.



- Urządzenie zapamiętuje umiejscowienie utworu, który został odtworzony po zakończeniu wyszukiwania w trybie wyszukiwania plików. Aby ustawić inny element menu po wyszukiwaniu utworu, naciśnij przycisk [MENU] na przynajmniej 1 sekundę, aby przejść na pierwszy poziom menu.

Tryb odtwarzania

Można wybrać tryb odtwarzania np. odtwarzanie losowe i odtwarzanie z powtarzaniem.

1 Wybierz źródło USB

2 Uruchom tryb listy menu

Naciśnij przycisk [MENU].

3 Obróć pokrętko [VOL] oraz wciśnij je, gdy odpowiedni element zostanie wyświetlony. Wybierz "Play Mode".

4 Wybierz Tryb odtwarzania

Obróć pokrętko [VOL].

Wyświetlacz	Funkcja
"Play Mode"	
"File Scan"	Ustawione w pozycji "ON" odtwarza kolejno początkowe fragmenty utworów w folderze. "ON"/"OFF"
"Folder Random"	Po ustawieniu na "ON", odtwarza losowo utwory w folderze. "ON"/"OFF"
"File Repeat"	Po ustawieniu na "ON", odtwarza wszystkie utwory muzyczne losowo. "ON"/"OFF"
"Folder Repeat"	Po ustawieniu na "ON", powtarza odtwarzanie utworów w folderze. "ON"/"OFF"

(__ : Ustawienie fabryczne)

5 Zmienić ustawienie

Naciśnij przycisk [◀◀] lub [▶▶].

6 Wyjście z trybu listy menu

Naciśnij przycisk [MENU] przez przynajmniej 1 sekundę i ponownie go krótko naciśnij.

Ustawienie USB

Można wybrać następujące elementy konfiguracji urządzenia USB.

1 Wybierz źródło USB

2 Uruchom tryb listy menu

Naciśnij przycisk [MENU].

3 Obróć pokrętko [VOL] oraz wciśnij je, gdy odpowiedni element zostanie wyświetlony. Wybierz "Settings".

4 Wybierz element ustawień

Obróć pokrętko [VOL] oraz wciśnij je, gdy odpowiedni element zostanie wyświetlony.

Wyświetlacz	Funkcja
"Settings"	
"Skip Search"	Ustawia wielkość przeskoaku podczas operacji <Wyszukiwanie początków utworów> (strona 14). "0.5%"/"1%"/"5%"/"10%"

(__ : Ustawienie fabryczne)

5 Zmienić ustawienie

Naciśnij przycisk [◀◀] lub [▶▶].

6 Wyjście z trybu listy menu

Naciśnij przycisk [MENU] przez przynajmniej 1 sekundę i ponownie go krótko naciśnij.



- Ustawienia "Skip Search" w elemencie <Ustawienie iPod> (strona 12) i elemencie <Ustawienie USB> (strona 17) są zawsze takie same. Zmiana ustawienia w jednym elemencie powoduje zmianę w drugim.

Obsługa urządzenia USB

Wyszukiwanie początków utworów

Można przewijać w dół lub w górę w zależności od ilości wybranych elementów wyszukiwania, aby szybko przełączać wyświetlaną pozycję.

1 Wybierz źródło USB

2 Włącz tryb wyszukiwania plików

Naciśnij przycisk [MENU].

Obróć pokrętko [VOL] oraz wciśnij je, gdy odpowiedni element zostanie wyświetlony. Wybierz "Music" > element.

3 Włącz tryb wyszukiwania początków utworów

Naciśnij przycisk [SEARCH MODE].

4 Wyszukiwanie utworu

Funkcja	Działanie
Przechodzenie między elementami	Obróć pokrętko [VOL].
Wybór elementu	Wciśnij pokrętko [VOL].
Wyszukiwanie początków utworów	Naciśnij przycisk [DISP] lub [] / [TI]. Przyciskaj przycisk przez 3 sekundy lub dłużej, a utwór zostanie pominięty po odtworzeniu 10% utworu bez względu na ustawienia.
Ustawianie szybkości pomijania	Naciśnij przycisk [◀◀] lub [▶▶].
Powrót do poprzedniego elementu	Naciśnij przycisk [MENU].

Po tej czynności przeczytaj punkt 4 rozdziału <Wyszukiwanie pliku> (strona 16), aby wybrać utwór.

Anulowanie wyszukiwania początków utworów

Naciśnij przycisk [SEARCH MODE].



- Ta czynność jest skuteczna jedynie dla plików zarejestrowanych w bazie danych stworzonej za pomocą edytora muzyki KENWOOD.
- Ustaw szybkość wyszukiwania używając "Skip Search" w menu <Ustawienie USB> (strona 17).

Funkcja pilota zdalnego sterowania

Bezpośrednie wyszukiwanie utworu

Wyszukiwanie muzyki poprzez wpisanie numeru pliku.

1 Uruchom tryb bezpośredniego wyszukiwania muzyki

Naciśnij przycisk [DIRECT] na pilocie zdalnego sterowania.

2 Wprowadź numer utworu

Nacisnąć przyciski numeryczne na pilocie.

3 Wyszukiwanie muzyki

Naciśnij przycisk [◀◀] lub [▶▶].

Anulowanie bezpośredniego wyszukiwania utworu

Naciśnij przycisk [DIRECT].



- Bezpośrednie wyszukiwanie muzyki nie może zostać zrealizowane w trakcie odtwarzania nośnika "Music Editor", w trakcie trybu odtwarzania losowego lub odtwarzania początków utworów.

Obsługa płyty CD z muzyką/pliku audio

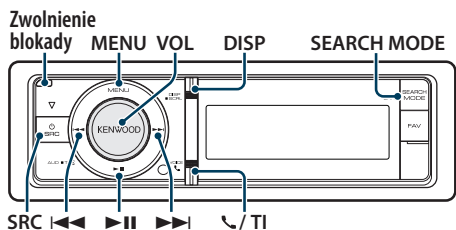

Podstawy obsługi

Otwórz przedni panel

Naciśnij przycisk zwolnienia.



- Popchnąć przedni panel po lewej stronie, tak by wrócił do swojej poprzedniej pozycji.

Odtwarzanie płyt

• Włożona płyta.

Po jej włożeniu źródło zostanie automatycznie przestawione i rozpocznie się odtwarzanie.

Po włożeniu płyty CD, wskaźnik "CD-IN" jest WŁ.

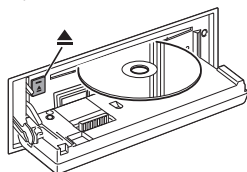

• **Wybierz źródło CD**

Naciśnij przycisk [SRC]. Obracaj pokrętkę [VOL] i naciśnij je po wyświetleniużądanego elementu.

Wybierz ekran "CD".

➔ SRC Wybór trybu 2: Naciskanie przycisku [SRC] powoduje przełączanie źródeł.

Wysuwanie płyty

Naciśnij przycisk [▲].

Przechodzenie do następnego folderu

Naciśnij przycisk [SEARCH MODE].



- Tę czynność można przeprowadzić tylko na plikach dźwiękowych.

Wybór utworu

Naciśnij przycisk [◀◀] lub [▶▶].

Szybkie przewijanie do przodu i do tyłu.

Naciśnij i przytrzymaj przycisk [◀◀] lub [▶▶].



- Dźwięk nie jest odtwarzany podczas odtwarzania pliku audio.

Zatrzymanie i odtwarzanie

Naciśnij przycisk [▶||], aby wstrzymać lub wznowić odtwarzanie.

Funkcja źródła wewnętrznego odtwarzacza CD

Wyszukiwanie utworu

Wybieranieżądanego utworu z płyty, z której jest właśnie odtwarzana muzyka.

Wyświetlacz	Funkcja
"Music"	Lista utworów (płyta CD z muzyką) / Lista nazw plików lub folderów (plik dźwiękowy)

1 Wybierz źródło CD

2 Uruchom tryb listy menu

Naciśnij przycisk [MENU].

3 Obróć pokrętkę [VOL] oraz wciśnij je, gdy odpowiedni element zostanie wyświetlony. Wybierz "Music".

4 Wyszukiwanie utworu

Funkcja	Działanie
Przechodzenie między elementami	Obróć pokrętkę [VOL].
Wybór elementu	Wciśnij pokrętkę [VOL].
Szybkie wyszukiwanie	Naciśnij przycisk [DISP] lub [◀] / [▶], aby przewijać o stronę w górę lub w dół. Naciśnij przycisk [DISP] lub [◀] / [▶] na przynajmniej 1 sekundę, aby ciągle przewijać w górę lub w dół z dużą szybkością. Naciśnij przycisk ponownie, aby zatrzymać przewijanie.
Powrót do poprzedniego elementu	Naciśnij przycisk [MENU].
Powrót do górnego menu	Naciśnij przycisk [MENU] przez przynajmniej 1 sekundę.

Wyłączanie trybu listy menu

Naciśnij przycisk [MENU] przez przynajmniej 1 sekundę i ponownie go krótko naciśnij.

Obsługa płyty CD z muzyką/pliku audio

Tryb odtwarzania

Można wybrać tryb odtwarzania np. odtwarzanie losowe i odtwarzanie z powtarzaniem.

1 Wybierz źródło CD

2 Uruchom tryb listy menu Naciśnij przycisk [MENU].

3 Obróć pokrętko [VOL] oraz wciśnij je, gdy odpowiedni element zostanie wyświetlony. Wybierz "Play Mode".

4 Wybierz Tryb odtwarzania Obróć pokrętko [VOL].

Źródło płyta CD z muzyką

Wyświetlacz	Funkcja
"Play Mode"	
"Track Scan"	Po ustawieniu na "ON", odtwarza po kolei początkowe fragmenty utworów muzycznych na płycie. "ON"/"OFF"
"Disc Random"	Po ustawieniu na "ON", odtwarza losowo utwory na płycie. "ON"/"OFF"
"Track Repeat"	Po ustawieniu na "ON", odtwarza wszystkie utwory muzyczne losowo. "ON"/"OFF"

(__ : Ustawienie fabryczne)

Źródło pliku audio

Wyświetlacz	Funkcja
"Play Mode"	
"File Scan"	Po ustawieniu na "ON", odtwarza po kolei początkowe fragmenty utworów muzycznych na płycie. "ON"/"OFF"
"Folder Random"	Po ustawieniu na "ON", odtwarza losowo utwory na płycie. "ON"/"OFF"
"File Repeat"	Po ustawieniu na "ON", odtwarza wszystkie utwory muzyczne losowo. "ON"/"OFF"
"Folder Repeat"	Po ustawieniu na "ON", powtarza odtwarzanie utworów na płycie. "ON"/"OFF"

(__ : Ustawienie fabryczne)

Źródło zmieniarzka płyt

Wyświetlacz	Funkcja
"Play Mode"	
"Track Scan"	Po ustawieniu na "ON", odtwarza po kolei początkowe fragmenty utworów muzycznych na płycie. "ON"/"OFF"

"Disc Random"	Po ustawieniu na "ON", odtwarza losowo utwory na płycie. "ON"/"OFF"
"Magazine Random"	Po ustawieniu na "ON", odtwarza losowo utwory na płytach w zmieniarce. "ON"/"OFF"
"Track Repeat"	Po ustawieniu na "ON", odtwarza wszystkie utwory muzyczne losowo. "ON"/"OFF"
"Disc Repeat"	Po ustawieniu na "ON", powtarza odtwarzanie utworów na płycie. "ON"/"OFF"

(__ : Ustawienie fabryczne)

5 Zmienić ustawienie

Naciśnij przycisk [◀◀] lub [▶▶].

6 Wyjście z trybu listy menu

Naciśnij przycisk [MENU] przez przynajmniej 1 sekundę i ponownie go krótko naciśnij.

Podstawowe sterowanie zmieniarzka płyt (opcja)

Wybierz zmieniarzka płyt CD jako źródło

Naciśnij przycisk [SRC]. Obróć pokrętko [VOL] oraz wciśnij je, gdy odpowiedni element zostanie wyświetlony.

Wybierz ekran "CD CHANGER".

↻ SRC Wybór trybu 2: Naciskanie przycisku [SRC] powoduje przełączanie źródeł.

Przechodzenie do następnej płyty

Naciśnij przycisk [SEARCH MODE].

Wybór utworu

Naciśnij przycisk [◀◀] lub [▶▶].

Szybkie przewijanie do przodu i do tyłu.

Naciśnij i przytrzymaj przycisk [◀◀] lub [▶▶].

Zatrzymanie i odtwarzanie

Naciśnij przycisk [▶||], aby wstrzymać lub wznowić odtwarzanie.

Funkcja pilota zdalnego sterowania

Bezpośrednie wyszukiwanie utworu

Wyszukiwanie muzyki poprzez wpisanie numeru utworu.

1 Uruchom tryb bezpośredniego wyszukiwania muzyki

Naciśnij przycisk [DIRECT] na pilocie zdalnego sterowania.

2 Wprowadź numer utworu

Naciśnąć przyciski numeryczne na pilocie.

3 Wyszukiwanie muzyki

Naciśnij przycisk [◀◀] lub [▶▶].

Anulowanie bezpośredniego wyszukiwania utworu

Naciśnij przycisk [DIRECT].



- Korzystanie z funkcji bezpośredniego wyszukiwania utworu nie jest możliwe podczas odtwarzania losowego lub odtwarzania początkowych fragmentów utworów.

Obsługa zmieniar ki płyt przy użyciu pilota

Bezpośrednie wyszukiwanie płyty

Wyszukiwanie płyty poprzez podanie jej numeru.

1 Uruchom tryb bezpośredniego wyszukiwania płyty

Naciśnij przycisk [DIRECT] na pilocie zdalnego sterowania.

2 Wprowadź numer płyty

Naciśnąć przyciski numeryczne na pilocie.

3 Wyszukiwanie płyty

Naciśnij przycisk [FM] lub [AM].

Anulowanie bezpośredniego wyszukiwania płyty

Naciśnij przycisk [DIRECT].



- Bezpośrednie wyszukiwanie płyty nie może być wykonane podczas odtwarzania w kolejności losowej lub odtwarzania początkowych fragmentów.
- Wprowadź "0" aby wybrać dysk 10.

Obsługa tunera

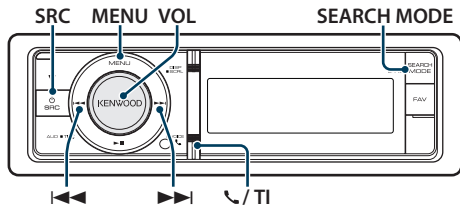

Podstawy obsługi

Wybór tunera (radia) jako źródło

Naciśnij przycisk [SRC]. Obróć pokrętkę [VOL] oraz wciśnij je, gdy odpowiedni element zostanie wyświetlony.

Wybierz ekran "Tuner".

➤ SRC Wybór trybu 2: Naciskanie przycisku [SRC] powoduje przełączenie źródła.

Wybór pasma odbiorczego

Naciśnij przycisk [SEARCH MODE].

Naciśnięcie przycisku powoduje przełączenie pasma radiowego (FM1, FM2, FM3, AM).

Wybór stacji radiowej

Naciśnij przycisk [◀◀] lub [▶▶].

➤ Szczegóły wyboru stacji są określone w trybie "Seek mode" w menu <Konfiguracja tunera> (strona 22).

Informacje o ruchu drogowym

KDC-BT61U

Naciśnij pokrętkę [VOL] przez przynajmniej 1 sekundę.

KDC-6051U

Naciśnij przycisk [📶] / [TI].

Powoduje włączenie (ON) lub wyłączenie (OFF) funkcji informacji o ruchu drogowym.

Kiedy funkcja jest włączona, świeci się wskaźnik "TI".

Gdy informacje o ruchu drogowym zaczną być nadawane, gdy funkcja jest włączona, wyświetlany jest komunikat "Traffic INFO" i informacje te będą odbierane.

➤ Jeśli podczas odbioru informacji o ruchu drogowym zostanie zmieniona regulacja głośności, nowy poziom głośności zostanie automatycznie zapamiętany. Zapamiętany poziom głośności zostanie zastosowany przy następnym WŁĄCZENIU funkcji odbioru informacji o ruchu drogowym.

Konfiguracja tunera

Można wybrać następujące elementy konfiguracji tunera.

1 Wybierz źródło tunera

2 Uruchom tryb listy menu

Naciśnij przycisk [MENU].

3 Obróć pokrętkę [VOL] oraz wciśnij je, gdy odpowiedni element zostanie wyświetlony. Wybierz "Settings".

4 Wybierz ustawienie do zmiany

Obróć pokrętkę [VOL] oraz wciśnij je, gdy odpowiedni element zostanie wyświetlony.

Wyświetlacz	Funkcja
"Settings"	
"Local Seek"	W trybie automatycznego strojenia wyszukiwane są jedynie stacje o silnym sygnale nadawczym. "OFF"/"ON"
"Seek Mode"	Wybór trybu strojenia radia. "Auto1": Automatyczne wyszukiwanie stacji. "Auto2": Wyszukiwanie stacji w zaprogramowanej pamięci według kolejności. "Manual": Normalne ręczne sterowanie strojeniem.
"Auto Memory"	Zapamiętuje automatycznie 6 stacji o silnym sygnale nadawczym. Patrz rozdział <Automatyczne wprowadzanie do pamięci> (strona 23).
"Forced MONO"	Szum można zmniejszyć odbierając audycje stereofoniczne w trybie mono. "OFF"/"ON"
"News"	WŁ./WYŁ. funkcję automatycznego odbioru wiadomości i konfiguruje czas, w którym wiadomości będą odtwarzane bez przerywania. "OFF"/"00min" – "90min"
"AF"	Gdy odbiór stacji jest słaby, odbiornik automatycznie przełącza się inną stację, która w systemie Radio Data System emituje ten sam sygnał. (AF: alternatywna częstotliwość) "OFF"/"ON"
"RDS Regional"	Konfiguruje możliwość przełączenia stacji tylko w określonym regionie za pomocą kontrolki "AF". "OFF"/"ON"
"Auto TP Seek"	Gdy odbiór stacji informacyjnej jest słaby, funkcja ta automatycznie wyszukuje stacji o lepszym odbiorze. "OFF"/"ON"

(__ : Ustawienie fabryczne)

5 Zmienić ustawienie

Naciśnij przycisk [◀◀] lub [▶▶].

6 Wyjdź z trybu listy menu

Naciśnij przycisk [MENU] przez przynajmniej 1 sekundę i ponownie go krótko naciśnij.

Uwagi

- **News (Odbiór wiadomości z ustawieniem czasu bezczynności)**
Automatycznie odbieranie wiadomości po uruchomieniu. Ustaw czas, podczas którego przerywanie ma być wyłączone po rozpoczęciu kolejnych wiadomości. Przełączenie "News 00min" na "News 90min" włącza tą funkcję. Jeśli wiadomości rozpoczną się podczas włączonej funkcji, wyświetlony zostanie komunikat "News" i rozpocznie się odbiór wiadomości. Jeśli ustawiono "20min", odbiór następnego programu rozpocznie się za minimum 20 minut. Głośność programu informacyjnego jest taka sama, jak głośność informacji o ruchu drogowym.
- **Forced MONO (Wymuszone MONO)**
Silne pola elektryczne (np. z linii energetycznych) mogą powodować niestabilną jakość dźwięku, gdy ta funkcja jest włączona. W takich przypadkach należy ją wyłączyć.

Pamięć wstępnie ustawionych stacji

Wprowadzanie stacji do pamięci.

- 1 **Wybierz pasmo radiowe i ustaw żadaną stację radiową, którą chcesz zapisać w pamięci**
- 2 **Uruchom tryb listy menu**
Naciśnij przycisk [MENU].
- 3 **Wejdź do trybu pamięci stacji radiowych**
Obróć pokrętkę [VOL] oraz wciśnij je, gdy odpowiedni element zostanie wyświetlony.
Wybierz "List & Memory".
- 4 **Wybierz numer, który ma być umieszczony w pamięci**
Obróć pokrętkę [VOL] oraz naciśnij je na przynajmniej 2 sekundy, gdy wyświetlony zostanie żądany element.
Wybierz numer pamięci.

Wyświetlacz	Funkcja
"List & Memory"	
"-1"	Numer zapisanej stacji 1.
"-2"	Numer zapisanej stacji 2.
:	
"-6"	Numer zapisanej stacji 6.

Anulowanie trybu programowania pamięci

Naciśnij przycisk [MENU] przez przynajmniej 1 sekundę i ponownie go krótko naciśnij.

Automatyczne wprowadzanie do pamięci

Automatycznie umieszcza w pamięci stacje o dobrym sygnale.

- 1 **Wybierz pasmo radiowe, które chcesz zapisać w pamięci**
- 2 **Uruchom tryb listy menu**
Naciśnij przycisk [MENU].
- 3 **Wprowadź tryb automatycznego wprowadzania do pamięci**
Obróć pokrętkę [VOL] oraz wciśnij je, gdy odpowiedni element zostanie wyświetlony.
Wybierz "Settings" > "Auto Memory".
- 4 **Otwórz automatyczne zapisywanie w pamięci**
Obróć pokrętkę [VOL] oraz wciśnij je, gdy odpowiedni element zostanie wyświetlony.
Wybierz "YES".
Otwórz automatyczne zapisywanie w pamięci.

Ustawienie kroku częstotliwości

Wywoływanie stacji zapisanych w pamięci.

- 1 **Wybierz pasmo radiowe**
- 2 **Uruchom tryb listy menu**
Naciśnij przycisk [MENU].
- 3 **Wybierz żadaną stację w pamięci**
Obróć pokrętkę [VOL] oraz wciśnij je, gdy odpowiedni element zostanie wyświetlony.
Wybierz "List & Memory" > Numer pamięci.

Obsługa tunera

Funkcja pilota zdalnego sterowania

Strojenie bezpośrednie

Ustawianie stacji radiowej poprzez wpisanie częstotliwości.

1 Wybierz pasmo radiowe

2 Wejście do trybu strojenia bezpośredniego Naciśnij przycisk [DIRECT] na pilocie zdalnego sterowania.

Wyświetli się zapytanie "----".

3 Wprowadź częstotliwość

Naciśnąć przyciski numeryczne na pilocie.

Przykład:

Żądana częstotliwość	Naciśnij przycisk
92,1 MHz (FM)	[9], [2], [1]
810 kHz (AM)	[8], [1], [0]

4 Ustawianie stacji na wpisaną częstotliwości

Naciśnij przycisk [◀◀] lub [▶▶].

Anulowanie bezpośredniego strojenia

Naciśnij przycisk [DIRECT] na pilocie zdalnego sterowania.



- Można wpisywać częstotliwość pasma FM w etapach o wartości co najmniej 0,1 MHz.

PTY (Rodzaj programu)

Wybranie rodzaju programu poniżej i wyszukiwanie stacji.

Rodzaj programu	Wyświetlacz	Rodzaj programu	Wyświetlacz
Mowa	"Speech"	Muzyka inna	"Other M"
Muzyka	"Music"	Pogoda	"Weather"
Wiadomości	"News"	Finanse	"Finance"
Aktualności	"Affairs"	Programy dla dzieci	"Children"
Informacje	"Info"	Sprawy społeczne	"Social"
Sport	"Sport"	Religia	"Religion"
Programy edukacyjne	"Educate"	Audycje z udziałem słuchaczy	"Phone In"
Dramat	"Drama"	Programy podróżnicze	"Travel"
Kultura	"Culture"	Rozrywka	"Leisure"
Nauka	"Science"	Muzyka jazzowa	"Jazz"
Różnorodności	"Varied"	Muzyka country	"Country"
Muzyka pop	"Pop M"	Muzyka krajowa	"Nation M"
Muzyka rock	"Rock M"	Stare przeboje	"Oldies"
Muzyka rozrywkowa	"Easy M"	Muzyka ludowa	"Folk M"
Lekka muzyka klasyczna	"Light M"	Dokument	"Document"
Muzyka poważna	"Classics"		

- Mowa i Muzyka obejmują rodzaje programów podane poniżej.
Mowa: Elementy zapisane białymi literami.
Muzyka: Elementy zapisane czarnymi literami.

1 Wybierz pasmo FM

Naciśnij przycisk [SEARCH MODE].

Wybierz "FM1", "FM2" lub "FM3".

2 Uruchom tryb listy menu

Naciśnij przycisk [MENU].

3 Wejście do trybu rodzaju programu (PTY)

Obróć pokrętko [VOL] oraz wciśnij je, gdy odpowiedni element zostanie wyświetlony.
Wybrać "PTY Search".

4 Wybierz rodzaj programu

Obróć pokrętko [VOL].

5 Wyszukiwanie stacji nadającej wybrany rodzaj programu

Naciśnij przycisk [◀◀] lub [▶▶].

6 Wyjście z trybu PTY

Naciśnij przycisk [MENU].



- Ta funkcja nie może zostać użyta w trakcie odbioru pasma AM lub wiadomości o ruchu drogowym.
- Jeżeli zaznaczony typ programu nie zostanie odnaleziony, wyświetli się komunikat "No PTY". Wybierz inny rodzaj programu.
- Funkcja wyłącza się automatycznie, jeśli nie wykona się żadnej czynności przez 30 sekund.

Zaprogramowanie rodzaju programu

Wprowadzanie typu programu do pamięci przycisków i szybkie wywoływanie.

Programowanie rodzaju programu

1 Wybrać typ programu, który ma zostać ustawiony

Patrz rozdział <PTY (Rodzaj programu)> (strona 24).

2 Wejście do trybu wstępnych ustawień typu programu

Naciśnij przycisk [SEARCH MODE].

3 Wybierz numer, który ma być umieszczony w pamięci

Obróć pokrętko [VOL] oraz naciśnij je na przynajmniej 2 sekundy, gdy wyświetlony zostanie żądany element.

Wybierz numer pamięci.

Wywołanie zaprogramowanego rodzaju programu

1 Wejście do trybu rodzaju programu (PTY)

Patrz rozdział <PTY (Rodzaj programu)> (strona 24).

2 Wejście do trybu wstępnych ustawień typu programu

Naciśnij przycisk [SEARCH MODE].

3 Wybrać żądany Typ programu w pamięci

Obróć pokrętko [VOL] oraz wciśnij je, gdy odpowiedni element zostanie wyświetlony.

Wybierz numer pamięci.

Zmiana języka dla funkcji rodzaju programu (PTY)

Wybór języka wyświetlania rodzaju programu.

Język	Wyświetlacz	Język	Wyświetlacz
Angielski	"English"	Norweski	"Norwegian"
Hiszpański	"Spanish"	Portugalski	"Portuguese"
Francuski	"French"	Szwedzki	"Swedish"
Niderlandzki	"Dutch"	Niemiecki	"German"

1 Wejście do trybu rodzaju programu (PTY)

Patrz rozdział <PTY (Rodzaj programu)> (strona 24).

2 Wejście do trybu zmiany języka

Naciśnij przycisk [VOL].

3 Wybierz język

Obróć pokrętko [VOL] oraz wciśnij je, gdy odpowiedni element zostanie wyświetlony. Wybierz język.

Obsługa Bluetooth Audio

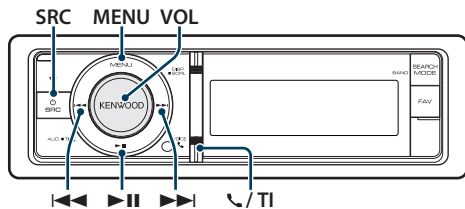

Podłączanie urządzenia Bluetooth

Należy podłączyć urządzenie Bluetooth do urządzenia, aby można go było używać.

Parowanie (Rejestracja z urządzeń Bluetooth)

Aby odtwarzacz Bluetooth działał z tym urządzeniem, należy je zarejestrować (sparować).

1 Włącz to urządzenie Naciśnij przycisk [SRC].

2 Rozpocznij rejestrowanie niniejszego urządzenia używając urządzenia Bluetooth

Operując urządzeniem Bluetooth, rejestruj odtwarzacz muzyki (tworzenie pary). Wybierz "KENWOOD BT CD/R-4P1"/"KCA-BT300"/"KCA-BT200" z listy podłączonych urządzeń.

3 Wpisz kod PIN

Podaj kod PIN ("0000") w urządzeniu Bluetooth.

Sprawdź, czy rejestracja zakończyła się w urządzeniu Bluetooth.

☞ Domyślny kod PIN to "0000". Można zmienić ten kod. Patrz rozdział <Rejestracja kodu PIN> (strona 53).

4 Operując urządzeniem Bluetooth, rozpocznij połączenie Bluetooth.



- Jeśli parowanie zakończyło się niepowodzeniem, spróbuj następujące procedury.
 - kod PIN jest ustawiony na "0000". Patrz rozdział <Rejestracja kodu PIN> (strona 53).
 - Wyłącz zasilanie tego urządzenia i ponownie je włącz. Przeprowadź ponownie procedurę parowania.
 - Jeśli inne odtwarzacze muzyki zostały zarejestrowane, wykasuj je. Przeprowadź ponownie procedurę parowania. Patrz rozdział <Używanie zarejestrowanego urządzenia Bluetooth> (strona 54).
- W przypadku rejestrowania używając tego urządzenia patrz rozdział <Rejestracja urządzenia Bluetooth> (strona 52).
- Szczegóły dotyczące odtwarzacza Bluetooth, który może zostać podłączony, patrz <O odtwarzaczu Bluetooth> (strona 61).

Podstawy obsługi

Wybieranie źródła Bluetooth

Naciśnij przycisk [SRC]. Obróć pokrętkę [VOL] oraz wciśnij je, gdy odpowiedni element zostanie wyświetlony.

Wybrać ekran "BT Audio".

☞ SRC Wybór trybu 2: Naciskanie przycisku [SRC] powoduje przełączanie źródeł.

Zatrzymanie i odtwarzanie

Naciśnij przycisk [▶II].

Wyszukiwanie utworu

Naciśnij przycisk [◀◀] lub [▶▶].



- Wszystkie lub niektóre z powyższych działań nie mogą zostać wykonane, jeżeli odtwarzacz Bluetooth nie jest gotowy do odbioru sygnału z pilota.
- Przełączanie pomiędzy źródłami Bluetooth nie uruchamia ani nie zatrzymuje automatycznie odtwarzania. Wykonać działanie przed uruchomieniem lub zatrzymaniem odtwarzania.
- Niektóre odtwarzacze nie mogą być sterowane zdalnie lub ponownie podłączone po odłączeniu funkcji Bluetooth. Obsługiwać główną jednostkę odtwarzacza audio, tak by podłączyć Bluetooth.

Korzystanie z funkcji zestawu głośnomówiącego

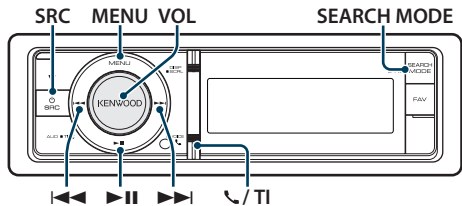

- W przypadku rejestrowania używając tego urządzenia patrz rozdział <Rejestracja urządzenia Bluetooth> (strona 52).
- Aby uzyskać szczegółowe informacje dotyczące korzystania z telefonu komórkowego Bluetooth z funkcją zestawu głośnomówiącego, patrz rozdział <Informacje o telefonie komórkowym> (strona 61).

Podłączanie urządzenia Bluetooth

Należy podłączyć urządzenie Bluetooth do urządzenia, aby można go było używać. Należy wykonać poniższą procedurę składającą się z 3 czynności.

Krok 1. Parowanie (Rejestracja z urządzeń Bluetooth)

Aby twoje urządzenie Bluetooth (telefon komórkowy) działało z tym urządzeniem, musisz je zapisać (stworzenie par).

1 Włącz to urządzenie Naciśnij przycisk [SRC].

2 Rozpocznij rejestrowanie niniejszego urządzenia używając urządzenia Bluetooth

Operując urządzeniem Bluetooth, zapisz urządzenie z zestawem głośnomówiącym (tworzenie pary). Wybierz "KENWOOD BT CD/R-4P1" / "KCA-BT300" / "KCA-BT200" z listy podłączonych urządzeń.

3 Wpisz kod PIN

Podaj kod PIN ("0000") w urządzeniu Bluetooth. Sprawdź, czy rejestracja zakończyła się w urządzeniu Bluetooth.

🔊 Domyślny kod PIN to "0000". Można zmienić ten kod. Patrz rozdział <Rejestracja kodu PIN> (strona 53).

4 Operując urządzeniem Bluetooth, rozpocznij połączenie z zestawem głośnomówiącym.

Krok 2. Połączenie

Jeśli zarejestrowano 2 lub więcej telefonów komórkowych, należy wybrać jeden z nich. Aby uzyskać więcej informacji, patrz <Wybór urządzenia Bluetooth do podłączenia> (strona 53).

Gdy telefon komórkowy jest podłączony, zapali się wskaźnik "BT".

Krok 3. Wykonywanie połączeń z zestawem słuchawkowym

Po uzyskaniu połączenia można rozmawiać przez zestaw głośnomówiący.

Odbieranie połączenia

Odbieranie połączenia telefonicznego

Wciśnij pokrętkę [VOL].



- Następujące czynności powodują zakończenie połączenia:
 - Włożenie płyty CD.
 - Podłączenie urządzenia USB.
- Nazwa strony dzwoniącej jest wyświetlana, jeśli została wcześniej zapisana w książce telefonicznej.

Odrzucanie pochodzenia przychodzącego

Naciśnij przycisk [SRC] lub przycisk [M] / [T] przez przynajmniej 1 sekundę.

Podczas połączenia

Rozłączanie połączenia

Naciśnij przycisk [SRC] lub przycisk [M] / [T] przez przynajmniej 1 sekundę.

Przełączanie w tryb prywatny

Naciśnij pokrętkę [▶II].

Przełącza pomiędzy rozmową prywatną ("PRIVATE") a rozmową przez zestaw głośnomówiący za każdy naciśnięciem tego przycisku.



- W zależności od rodzaju telefonu komórkowego, przełączanie na tryb rozmowy prywatnej może wybrać źródło, które było używane przed rozpoczęciem połączenia głośnomówiącego. Jeśli tak się stanie, źródła nie można przełączyć z powrotem na tryb rozmowy przez zestaw głośnomówiący przy użyciu tego urządzenia. Skorzystaj z telefonu komórkowego w celu powrotu do trybu rozmowy przez zestaw głośnomówiący.

Regulacja poziomu głośności podczas połączenia

Obróć pokrętkę [VOL].

Korzystanie z funkcji zestawu głośnomówiącego

Zawieszanie połączenia

Odbieranie innego połączenia przychodzącego i zawieszenie bieżącego połączenia

- 1 Wciśnij pokrętko [VOL].
- 2 Obróć pokrętko [VOL] oraz wciśnij je, gdy odpowiedni element zostanie wyświetlony. Wybierz "ANSWER".

Odbieranie innego połączenia przychodzącego po zakończeniu bieżącego połączenia

Naciśnij przycisk [SRC].

Kontynuowanie bieżącego połączenia

- 1 Wciśnij pokrętko [VOL].
- 2 Obróć pokrętko [VOL] oraz wciśnij je, gdy odpowiedni element zostanie wyświetlony. Wybierz "REJECT".

Odbieranie zawieszonoego połączenia po zakończeniu bieżącego połączenia

Naciśnij przycisk [SRC].

Przełączanie pomiędzy bieżącym połączeniem a połączeniem zawieszonym

Wciśnij pokrętko [VOL].

Każde naciśnięcie pokrętki przełącza pomiędzy połączeniami.

Inne funkcje

Usuwanie komunikatu o rozłączeniu

KDC-BT61U

Naciśnij przycisk [📞].

KDC-6051U

Naciśnij przycisk [TI] przez przynajmniej 1 sekundę.

Pojawia się komunikat "HF Disconnect".

Nawiązywanie połączenia

1 Uruchom tryb Bluetooth

KDC-BT61U

Naciśnij przycisk [📞].

KDC-6051U

Naciśnij przycisk [TI] przez przynajmniej 1 sekundę.

2 Wybierz metodę wyboru numeru

Obróć pokrętko [VOL] oraz wciśnij je, gdy odpowiedni element zostanie wyświetlony.

Wyświetlacz	Funkcja
"Preset Call"	Nawiązywanie połączenia z numerem w pamięci.
"Phonebook"	Wybór pierwszej litery do wyszukiwania w książce telefonicznej.
"In Call"	Wybieranie numeru z listy połączeń przychodzących.
"Out Call"	Wybieranie numeru z listy połączeń wychodzących.
"Missed Call"	Wybieranie numeru z listy nieodebranych połączeń.
"Number Dial"	Nawiązywanie połączenia poprzez wprowadzenie numeru telefonu.

Metody działania każdego trybu są opisane poniżej.

3 Wyłącz tryb metody wyboru numeru

KDC-BT61U

Naciśnij przycisk [📞].

KDC-6051U

Naciśnij przycisk [TI] przez przynajmniej 1 sekundę.

Szybkie wybieranie numeru (wybór pozycji pamięci)

1 Uruchom tryb Bluetooth

KDC-BT61U

Naciśnij przycisk [📞].

KDC-6051U

Naciśnij przycisk [TI] przez przynajmniej 1 sekundę.

2 Wybierz tryb wyboru numeru z pamięci

Obróć pokrętko [VOL] oraz wciśnij je, gdy odpowiedni element zostanie wyświetlony. Wybierz "Preset call".

3 Wybierz numer, który ma być odczytany z pamięci

Obróć pokrętko [VOL] oraz wciśnij je, gdy odpowiedni element zostanie wyświetlony. Wybierz numer pamięci.

Wyświetlony zostaje numer telefonu.

4 Wyjdź z trybu wyboru numeru z pamięci
Wciśnij pokrętło [MENU].

5 Nawiąż połączenie
Wciśnij pokrętło [VOL].



- Należy zapisać zaprogramowany numer wybierania. Patrz rozdział <Rejestrowanie w liście zaprogramowanych numerów wybierania> (strona 31).

Nawiązywanie połączenia z numerem z książki telefonicznej

1 Uruchom tryb Bluetooth

KDC-BT61U

Naciśnij przycisk [📶].

KDC-6051U

Naciśnij przycisk [TI] przez przynajmniej 1 sekundę.

2 Wybierz tryb książki telefonicznej

Obróć pokrętło [VOL] oraz wciśnij je, gdy odpowiedni element zostanie wyświetlony. Wybierz "Phonebook".

3 Wybierz inicjały do wyszukania

Funkcja	Działanie
Przejdź do następnego znaku.	Obróć pokrętło [VOL].
Przejdź do następnego wiersza.	Naciśnij przycisk [◀◀] lub [▶▶].
Potwierdzenie wyboru inicjału.	Naciśnij pokrętło [VOL] przez przynajmniej 1 sekundę.

4 Wybierz nazwę

Funkcja	Działanie
Przejdź do następnego numeru telefonu.	Obróć pokrętło [VOL].
Zatwierdź wybrany numer telefonu.	Wciśnij pokrętło [VOL].

🔗 **Przełączenie pomiędzy trybami wyświetlania**
Naciśnij przycisk [DISP].

Każdorazowe wciśnięcie tego przycisku spowoduje przełączenie między nazwą a numerem telefonu.

5 Nawiąż połączenie
Wciśnij pokrętło [VOL].



- W trakcie wyszukiwania, wyszukiwany jest znak bez akcentu, taki jak "u", zamiast znaku z akcentem, takiego jak "ü".

Nawiązywanie połączenia z numerem ze spisu połączeń

1 Uruchom tryb Bluetooth

KDC-BT61U

Naciśnij przycisk [📶].

KDC-6051U

Naciśnij przycisk [TI] przez przynajmniej 1 sekundę.

2 Wybierz tryb spisu połączeń

Obróć pokrętło [VOL] oraz wciśnij je, gdy odpowiedni element zostanie wyświetlony. Wybierz "Out Call" (połączenie wychodzące), "In Call" (połączenie przychodzące) lub "Missed Call" (połączenie nieodebrane).

3 Wybierz nazwę lub numer telefonu

Obróć pokrętło [VOL] oraz wciśnij je, gdy odpowiedni element zostanie wyświetlony.

🔗 **Przełączenie pomiędzy trybami wyświetlania**
Naciśnij przycisk [DISP].

Każdorazowe wciśnięcie tego przycisku spowoduje przełączenie między nazwą a numerem telefonu.

4 Nawiąż połączenie

Wciśnij pokrętło [VOL].



- Lista połączeń wychodzących, lista połączeń przychodzących oraz lista połączeń nieodebranych to listy połączeń nawiązanych i odebranych przez to urządzenie. Listy nie zawierają połączeń zapisanych w pamięci telefonu komórkowego.

Korzystanie z funkcji zestawu głośnomówiącego

Wybierz numer

1 Uruchom tryb Bluetooth

KDC-BT61U

Naciśnij przycisk .

KDC-6051U

Naciśnij przycisk [TI] przez przynajmniej 1 sekundę.

2 Wybierz tryb wyboru numeru

Obróć pokrętło [VOL] oraz wciśnij je, gdy odpowiedni element zostanie wyświetlony. Wybierz "Number Dial".

3 Wpisz numer telefonu

Funkcja	Działanie
Wybór numerów.	Obróć pokrętło [VOL].
Przejdź do następnej cyfry.	Wciśnij przycisk [▶▶].
Usunięcie ostatniej cyfry.	Naciśnij przycisk [◀◀].

• Naciskaj klawisze numeryczne ([1] – [0]), #([FM]), *([AM]) lub przycisk +([▶▶]) na pilocie.

➤ Aby usunąć wpisany numer telefonu cyfra po cyfrze:

Naciskaj przycisk [◀◀] na pilocie.

4 Nawiąż połączenie

- Naciśnij pokrętło [VOL].
- Naciśnij przycisk [DIRECT] na pilocie zdalnego sterowania.



- Można wpisać maksymalnie 32 znaki.

Funkcja modelu KDC-6051U

Wybranie głosowe połączenia

1 Włącz tryb rozpoznawania mowy

Naciśnij pokrętło [VOL] przez przynajmniej 1 sekundę.

2 Wyświetla się zapytanie "PB Name?".

Po usłyszeniu sygnału, wypowiedz nazwisko w przeciągu 2 sekund.

3 Wyświetla się komunikat "PN Type".

Po usłyszeniu sygnału, wypowiedz nazwę kategorii w przeciągu 2 sekund.

4 Nawiąż połączenie

Wciśnij pokrętło [VOL].

➤ Ten krok jest taki sam, jak krok 4 procedury w rozdziale <Nawiązywanie połączenia z numerem z książki telefonicznej> (strona 29). Można nawiązać połączenie lub wybrać kategorię.



- Jeśli głos nie został rozpoznany, wyświetlony zostanie komunikat. Wciśnięcie pokrętła [VOL] umożliwi ponowną próbę rozpoznania głosu. Patrz rozdział <Przewodnik wykrywania i usuwania usterek> (strona 72).
- Zarówno nazwa i kategoria wymaga zapisania etykiety głosowej. Patrz rozdział <Konfiguracja etykiety głosowej dla kategorii> (strona 56).
- Dźwięk nie jest odtwarzany podczas pracy funkcji rozpoznawania głosu.

Rejestrowanie w liście zaprogramowanych numerów wybierania

1 Wybierz numer telefonu do zapisania

Wybierz numer telefonu korzystając z poniższych informacji:

- Nawiązywanie połączenia z numerem z książki telefonicznej (strona 29)
- Nawiązywanie połączenia z numerem ze spisu połączeń (strona 29)
- Wybierz numer (strona 30)

2 Wejdź do trybu pamięci stacji radiowych

Naciśnij i przytrzymaj przycisk [VOL] przez co najmniej 2 sekundy.

3 Wybierz numer pamięci do użycia

Obróć pokrętkę [VOL] oraz naciśnij je na przynajmniej 1 sekundę, gdy zostanie wyświetlony żądany element.
Wybierz numer pamięci.

4 Zatwierdź numer pamięci do użycia





Obróć pokrętkę [VOL] oraz wciśnij je, gdy odpowiedni element zostanie wyświetlony.

Wyjdź z trybu programowania pamięci

Naciśnij przycisk [MENU].

Wyświetlanie rodzaju numeru telefonu (kategorii)

Pozycje kategorii z książki telefonicznej są wyświetlane w następujący sposób:

Wyświetlacz	Informacje
"GENERAL" / 	Ogólne
"HOME" / 	Dom
"OFFICE" / 	Praca
"MOBILE" / 	Telefon komórkowy
"OTHER" / 	Inne

Ustawienia wyświetlania

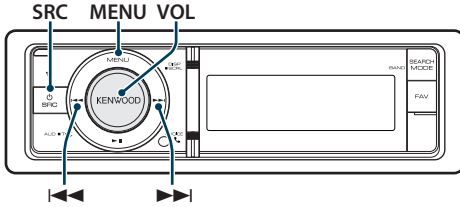

Podstawy obsługi

Przełączanie wyświetlania

Naciśnij przycisk [DISP].

MODE	Typ wyświetlania
Wyświetlanie 5-liniowe	Wyświetla 4 do 5 linii tekstu.
Wyświetlanie 3-liniowe	Wyświetlanie 2 lub 3 linii tekstu.
Tryb wyświetlania przypominający wyświetlacz urządzenia iPod	Wyświetlanie podobne do wyświetlania w urządzeniu iPod. (tylko w przypadku wybrania iPod jako źródła)
Tryb wyświetlania analizatora widma	Wyświetla linię tekstu i analizator widma.
Tryb wyświetlania zegara	Wyświetla zegar.



- Gdy wybrano 5-liniowy tryb wyświetlania, można wyświetlić status (wskaźnik włączenia każdej funkcji) w pierwszej linii, a ikoną bieżącego źródła i tytuł mogą być wyświetlane po lewej stronie poprzez następującą <Dostosowywanie trybów wyświetlania: 5-liniowego, 3-liniowego i w stylu iPod> (strona 34) czynność.

Wyświetlanie statusu: Wybierz "Settings" > "DISP & ILLUMI" > "Display Select" > "Status"

Boczny wyświetlacz: Wybierz "Settings" > "DISP & ILLUMI" > "Display Select" > "Side Select"

Przewijanie tekstu

Naciśnij przycisk [DISP] przez przynajmniej 1 sekundę.

Wyświetlany tekst będzie się przewijał.

Konfiguracja wyświetlania

Można wybrać następujące elementy konfiguracji wyświetlania.

1 Wybierz źródło

Naciśnij przycisk [SRC]. Obróć pokrętkę [VOL] oraz wciśnij je, gdy odpowiedni element zostanie wyświetlony.

⇒ SRC Wybór trybu 2: Naciskanie przycisku [SRC] powoduje przełączanie źródeł.

2 Uruchom tryb listy menu

Naciśnij przycisk [MENU].

3 Wejść do trybu ustawień wyświetlacza

Obróć pokrętkę [VOL] oraz wciśnij je, gdy odpowiedni element zostanie wyświetlony. Wybierz "Settings" > "DISP & ILLUMI".

4 Wybierz element Menu

Obróć pokrętkę [VOL] oraz wciśnij je, gdy odpowiedni element zostanie wyświetlony.

Wyświetlacz	Funkcja
"Settings"	
"DISP & ILLUMI"	Zmiana ustawień wyświetlacza i podświetlenia.
"Display Select"	Wybór i dostosowywanie typu wyświetlacza.
"Color Select"	Wybór koloru podświetlenia panelu. Patrz rozdział <Wybór koloru podświetlenia> (strona 36).
"Display Off Mode"	Wyświetlacz zostanie wyłączony po 5 sekundach bezczynności, gdy opcja ta jest ustawiona na "OFF". W trybie ustawiania wyświetlacz nie będzie wyłączany nawet po 5 sekundach bezczynności. "OFF"/"ON"
"Display Dimmer"	Zmniejsza jasność podświetlenia wyświetlacza. "Auto": Przyciemnia podświetlenie w połączeniu z przełącznikiem światła w pojeździe. "Manual1": Przyciemnia podświetlenie na stałe. "Manual2": Przyciemnia podświetlenie jeszcze mocniej niż w opcji Manual1. "OFF": Nie przyciemnia podświetlenia.
"Contrast"	Regulacja kontrastu wyświetlacza. "1" - "5" - "12"
"DISP N/P"	Przełącza wyświetlacz na wyświetlanie w pozytywie lub negatywie. "POS1"/"POS2"/"NEGA1"/"NEGA2"
"TEXT Scroll"	Określa czy tekst będzie przewijany automatycznie. "Auto"/"Manual"

"ILLUMI Dimmer"	Zmniejsza jasność podświetlenia klawiszy. "Auto" : Przyciemnia podświetlenie w połączeniu z przełącznikiem światła w pojeździe. "Manual1" : Przyciemnia podświetlenie na stałe. "Manual2" : Przyciemnia podświetlenie jeszcze mocniej niż w opcji Manual1. "OFF" : Nie przyciemnia podświetlenia.
"ILLUMI Effect"	Wybór, czy jasność podświetlenia klawiszy zmieni się w trakcie ich używania. "OFF"/"ON"
"ILLUMI MSC SYNC"	Umożliwia ustawienie zmiany koloru podświetlenia klawiszy w zależności od poziomu głośności. "OFF"/"ON"

(__ : Ustawienie fabryczne)

5 Zmienić ustawienie

- Gdy wyświetlana jest ikona "**PUSH**" (z prawej strony wyświetlacza)
Obracaj pokrętkę [VOL] w celu wyboru żądanej wartości, a następnie wciśnij pokrętkę [VOL].
- Gdy ikona "**PUSH**" nie jest wyświetlana
Naciśnij przycisk [◀◀] lub [▶▶], aby wybrać wartość ustawienia.

6 Wyjście z trybu listy menu

- **Naciśnij przycisk [MENU] przez przynajmniej 1 sekundę i ponownie go krótko naciśnij.**

Ustawienia wyświetlania

Dostosowywanie trybów wyświetlania: 5-liniowego, 3-liniowego i w stylu iPod

Można dostosować tryb wyświetlania 5-liniowego, 3-liniowego i tryb w stylu iPod.

1 Wybierz źródło

Naciśnij przycisk [SRC]. Obróć pokrętkę [VOL] oraz wciśnij je, gdy odpowiedni element zostanie wyświetlony.

☞ SRC Wybór trybu 2: Naciskanie przycisku [SRC] powoduje przełączanie źródeł.

2 Uruchom tryb listy menu

Naciśnij przycisk [MENU].

3 Włącz tryb ustawiania wyświetlacza i wybierz tryb wyświetlania 5-liniowego, 3-liniowego lub tryb w stylu iPod

Obróć pokrętkę [VOL] oraz wciśnij je, gdy odpowiedni element zostanie wyświetlony.

Wybierz "Settings" > "DISP & ILLUMI" > "Display Select" > "Type Select" > tryb 5-liniowy, 3-liniowy lub w stylu iPod.

4 Wybierz ustawienie do zmiany

Obróć pokrętkę [VOL] oraz wciśnij je, gdy odpowiedni element zostanie wyświetlony.

Wyświetlacz	Ustawienie
"Display Select"	
"Type Select"	Wybór spośród trybów wyświetlania: 5-liniowy, 3-liniowy i w stylu iPod.
"Side Select"	Ustawianie bocznego wyświetlania. Tekst/ Ikona/ Wyłączone
"Text Select"	Ustawianie wyświetlania tekstu. 1. Obracaj pokrętkę [VOL], aby wybrać część tekstowego wyświetlania Zaznaczony fragment tekstu miga. 2. Naciśnij przycisk [◀◀] lub [▶▶], aby wybrać tekst
"Status"	Ustawianie konfiguracji stanu 5-liniowego trybu wyświetlania. Pojawia się/ Znika

(_ : Ustawienie fabryczne)

5 Zmienić ustawienie

Naciśnij przycisk [◀◀] lub [▶▶].

6 Wyjście z trybu listy menu

Naciśnij przycisk [MENU] przez przynajmniej 1 sekundę i ponownie go krótko naciśnij.

Wybór wyświetlania tekstowego

Źródło - tuner FM

Częstotliwość i nazwa programu ("Frequency/PS")	Tekst radiowy ("Radio Text")
Tytuł utworu* ("Song Title")	Analizator widma i zegar ("Speana/Clock")
Nazwa artysty* ("Artist Name")	Data ("Date")
Nazwa stacji* ("Station Name")	Pusty ("Blank")
Tekst radiowy plus* ("Radio Text Plus")	

* Wyświetlana jest dodatkowa informacja dla radia.

Wyświetlanie 3-liniowe

Częstotliwość i nazwa programu ("Frequency/PS")	Tekst radiowy ("Radio Text")
Tytuł utworu i nazwa wykonawcy* ("Title/Artist")	Analizator widma i zegar ("Speana/Clock")
Nazwa stacji* ("Station Name")	Data ("Date")
Tekst radiowy plus* ("Radio Text Plus")	Pusty ("Blank")

* Wyświetlana jest dodatkowa informacja dla radia.

Źródło - tuner AM

Częstotliwość ("Frequency")	Data ("Date")
Analizator widma i zegar ("Speana/Clock")	Pusty ("Blank")

Źródło: USB/ iPod/ plik audio

Wyświetlanie 5-liniowe

Tytuł utworu ("Song Title")	Pasek czasu odtwarzania ("Time Bar") : Tylko dla iPod
Nazwa albumu ("Album Name")	Analizator widma i zegar ("Speana/Clock")
Nazwa artysty ("Artist Name")	Data ("Date")
Nazwa folderu ("Folder name")	Pusty ("Blank")
Nazwa pliku ("File name")	
Czas odtwarzania ("P-Time")	

Wyświetlanie 3-liniowe

Tytuł i artysta ("Artist/Title")	Pasek czasu odtwarzania ("Time Bar") : Tylko dla iPod
Album i artysta ("Artist/Album")	Analizator widma i zegar ("Speana/Clock")
Nazwa folderu ("Folder name")	Data ("Date")
Nazwa pliku ("File name")	Pusty ("Blank")
Czas odtwarzania ("P-Time")	

Tryb wyświetlania przypominający wyświetlacz urządzenia iPod

Tytuł utworu ("Song Title")	Nazwa artysty ("Artist Name")
Nazwa albumu ("Album Name")	Pusty ("Blank")

Źródło: płyta CD z muzyką

Tytuł płyty ("Disc title")	Analizator widma i zegar ("Speana/Clock")
Tytuł utworu ("Track title")	Data ("Date")
Czas odtwarzania ("P-Time")	Pusty ("Blank")

Źródło: pomocnicze wejście

Nazwa źródła ("Source Name")	Data ("Date")
Analizator widma i zegar ("Speana/Clock")	Pusty ("Blank")

W trybie gotowości

Nazwa źródła ("Source Name")	Zegar ("Clock")
Data ("Date")	Pusty ("Blank")

Źródło: odtwarzacz audio Bluetooth (tylko

KDC-BT61U/ KDC-6051U z KCA-BT300 (wyposażenie dodatkowe)

Wyświetlanie 5-liniowe

Dźwięk Bluetooth ("Source Name")	Analizator widma i zegar ("Speana/Clock")
Tytuł utworu ("Song Title")	
Nazwa artysty ("Artist Name")	Data ("Date")
Nazwa albumu ("Album Name")	Pusty ("Blank")

Wyświetlanie 3-liniowe

Dźwięk Bluetooth ("Source Name")	Analizator widma i zegar ("Speana/Clock")
Tytuł i artysta ("Artist/Title")	Data ("Date")
Album i artysta ("Artist/Album")	Pusty ("Blank")

Źródło: zmieniarz płyt (opcjonalna)

Tytuł płyty ("Disc title")	Analizator widma i zegar ("Speana/Clock")
Tytuł utworu ("Track title")	Data ("Date")
Czas odtwarzania ("P-Time")	Pusty ("Blank")



- Jeśli wybrany sposób wyświetlania nie zawiera informacji, wyświetlana jest informacja zastępcza.
- Niektóre pozycje nie mogą zostać wybrane zależnie od typu wyświetlania i rzędu.
- Podczas wyboru "Folder name" w chwili odtwarzania za pomocą iPoda, nazwy zostaną wyświetlone w zależności od obecnie wybranych elementów przeglądarki.
- Jeżeli ustawione jest sterowanie iPodem w trybie ręcznym w trakcie odtwarzania iPoda, wyświetla się komunikat "iPod by Hand Mode".
- Jeśli podczas odtwarzania z iPoda nie mogą zostać wyświetlone wszystkie znaki, zostaje wyświetlony numer pliku na liście.

Informacje	Wyświetlacz
Nazwa utworu	"TITLE****"
Nazwa folderu	"FLD****"
Nazwa pliku	"FILE****"

Dostosowywanie trybu wyświetlania analizatora widma

Można dostosować sposób wyświetlania analizatora widma.

1 Wybierz źródło

Naciśnij przycisk [SRC]. Obróć pokrętkę [VOL] oraz wciśnij je, gdy odpowiedni element zostanie wyświetlony.

➦ SRC Wybór trybu 2: Naciskanie przycisku [SRC] powoduje przełączanie źródeł.

2 Uruchom tryb listy menu

Naciśnij przycisk [MENU].

3 Wejź do trybu ustawiania wyświetlacza i wybierz tryb analizatora widma

Obróć pokrętkę [VOL] oraz wciśnij je, gdy odpowiedni element zostanie wyświetlony. Wybierz "Settings" > "DISP & ILLUMI" > "Display Select" > "Type Select" > Tryb wyświetlania analizator widma.

4 Wybierz ustawienie do zmiany

Obróć pokrętkę [VOL] oraz wciśnij je, gdy odpowiedni element zostanie wyświetlony.

Wyświetlacz	Ustawienie
"Display Select"	
"Type Select"	Wybór trybu wyświetlania analizatora widma.
"Graphic Select"	Zmiana wyświetlania trybu analizatora widma.
"Text Select"	Ustawianie wyświetlania tekstu.

5 Zmienić ustawienie

Naciśnij przycisk [◀◀] lub [▶▶].

6 Wyjście z trybu listy menu

Naciśnij przycisk [MENU] przez przynajmniej 1 sekundę i ponownie go krótko naciśnij.

Ustawienia wyświetlania

Wybór koloru podświetlenia

Wybór koloru podświetlenia panelu.

- 1 Uruchom tryb listy menu**
Naciśnij przycisk [MENU].
- 2 Wprowadzić tryb wyboru koloru podświetlenia**
Obróć pokrętko [VOL] oraz wciśnij je, gdy odpowiedni element zostanie wyświetlony. Wybierz "Settings" > "DISP & ILLUMI" > "Color Select".
- 3 Wybrać miejsce, w którym chce się ustawić kolor podświetlenia**
Obróć pokrętko [VOL] oraz wciśnij je, gdy odpowiedni element zostanie wyświetlony.

Miejsce	Wyświetlacz
Wyświetlacz i klawisze	"All"
Wyświetlacz	"Display"
Klawisze	"Key"

- 4 Wybrać kolor podświetlenia**
Obróć pokrętko [VOL] oraz wciśnij je, gdy odpowiedni element zostanie wyświetlony. Wybrać kolor z "Variable Scan"/"Color1" — "Color10"/"User".

Wybór koloru użytkownika

Można wybrać swój oryginalny kolor w trakcie wyboru z kolorów "Color1" — "Color 10". Wybrany kolor w trakcie dokonywania wyboru będzie zaznaczony jako kolor użytkownika - "User".

- 1. Naciśnij pokrętko [VOL] przez przynajmniej 1 sekundę.**
Wejść w tryb regulacji szczegółów koloru.
- 2. Ustawić kolor.**

Funkcja	Działanie
Wybór koloru do regulacji. (czerwony, zielony, niebieski)	Naciśnij przycisk [◀◀] lub [▶▶].
Regulacja koloru. (Zakres: 0 – 9)	Obróć pokrętko [VOL].

- 3. Wciśnij pokrętko [VOL].**
Wyjść z trybu regulacji szczegółu koloru.

- 5 Wyjście z trybu listy menu**
Naciśnij przycisk [MENU] przez przynajmniej 1 sekundę i ponownie go krótko naciśnij.

Konfiguracja wyświetlacza dla wejścia dodatkowego

Wybiera sposób wyświetlania w przypadku zmiany źródła na wejście dodatkowe.

- 1 Wybrać źródło AUX**
Naciśnij przycisk [SRC]. Obróć pokrętko [VOL] oraz wciśnij je, gdy odpowiedni element zostanie wyświetlony.
Wybierz ekran "AUX".
☞ SRC Wybór trybu 2: Naciskanie przycisku [SRC] powoduje przełączanie źródeł.
- 2 Uruchom tryb listy menu**
Naciśnij przycisk [MENU].
- 3 Wejść do trybu ustawień wyświetlacza wejścia pomocniczego**
Wciśnij pokrętko [VOL].
Wybierz "Settings" > "AUX Name Set".
- 4 Wybrać wyświetlanie wejścia pomocniczego**
Obróć pokrętko [VOL].
Wybierz "AUX", "DVD", "PORTABLE", "GAME", "VIDEO" lub "TV".
- 5 Wyjście z trybu listy menu**
Naciśnij przycisk [MENU] przez przynajmniej 1 sekundę i ponownie go krótko naciśnij.



- Wyświetlanie wejścia pomocniczego może być ustawione jedynie, gdy korzysta się z wbudowanego wejścia pomocniczego lub z wejścia pomocniczego opcjonalnego układu KCA-S220A. W przypadku modelu KCA-S220A, "AUX EXT" wyświetlane jest domyślnie.
- Źródło AUX jest ustawione wstępnie na "OFF". Przed konfiguracją wyświetlacza, ustaw "Built in AUX" zgodnie z opisem w rozdziale <Początkowa konfiguracja> (strona 38) na wartość "ON".

Zegar i inne funkcje

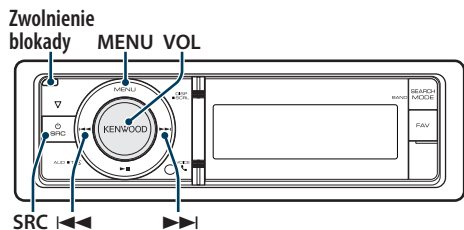

Ustawianie zegara i daty

Można ustawić aktualny czas i datę.

Wyświetlacz	Funkcja
"Settings"	
"Clock & Date"	
"Clock Adjust"*1	Ustawienie zegara.
"Time Synchronized"	Synchronizacja zegara w odbiorniku z czasem nadawanym w systemie Radio Data System. "OFF"/"ON"
"Date Adjust"	Ustawienie daty.
"Date Mode Select"	Umożliwia ustawienie trybu wyświetlania daty.

(_ : Ustawienie fabryczne)

*1 "Time Synchronized" (czas zsynchronizowany) jest ustawiony na "OFF" (WYŁ.).

1 Uruchom tryb listy menu

Naciśnij przycisk [MENU].

2 Wybór automatycznej synchronizacji zegara z czasem podawanym w systemie Radio Data System

Obróć pokrętkę [VOL] oraz wciśnij je, gdy odpowiedni element zostanie wyświetlony. Wybierz "Settings" > "Clock & Date" > "Time Synchronize" > "ON" lub "OFF".

Po wybraniu "OFF" przejdź do kroku 3.

Po wybraniu "ON" przejdź do kroku 5.

3 Uruchom tryb ustawiania zegara

Obróć pokrętkę [VOL] oraz wciśnij je, gdy odpowiedni element zostanie wyświetlony. Wybierz "Settings" > "Clock & Date" > "Clock Adjust".

4 Nastawianie zegara

1. Obracaj pokrętkę [VOL] w celu ustawienia godziny.
2. Wciśnij przycisk [▶▶].
3. Obracaj pokrętkę [VOL] w celu ustawienia minut.
4. Wciśnij pokrętkę [VOL].

5 Wejść do trybu regulacji daty

Obróć pokrętkę [VOL] oraz wciśnij je, gdy odpowiedni element zostanie wyświetlony. Wybierz "Date Adjust".

6 Ustawianie daty

1. Obracaj pokrętkę [VOL] w celu ustawienia roku.
2. Wciśnij przycisk [▶▶].
3. Obracaj pokrętkę [VOL] w celu ustawienia miesiąca.
4. Wciśnij przycisk [▶▶].
5. Obracaj pokrętkę [VOL] w celu ustawienia dnia.
6. Wciśnij pokrętkę [VOL].

7 Wejść do trybu formatu daty

Obróć pokrętkę [VOL] oraz wciśnij je, gdy odpowiedni element zostanie wyświetlony. Wybierz "Date Mode Select".

8 Wybierz format daty

Obróć pokrętkę [VOL] oraz wciśnij je, gdy odpowiedni element zostanie wyświetlony. Wybrać jeden z 7 dostępnych typów.

9 Wyjście z trybu listy menu

Naciśnij przycisk [MENU] przez przynajmniej 1 sekundę i ponownie go krótko naciśnij.

Zegar i inne funkcje

Początkowa konfiguracja

Można wybrać następujące elementy konfiguracji wstępnej.

1 Wybierz Tryb gotowości

Naciśnij przycisk [SRC]. Obróć pokrętkę [VOL] oraz wciśnij je, gdy odpowiedni element zostanie wyświetlony.

Wybierz ekran "STANDBY".

☞ SRC Wybór trybu 2: Naciskanie przycisku [SRC] powoduje przełączanie źródeł.

2 Uruchom tryb listy menu

Naciśnij przycisk [MENU].

3 Wejdź do trybu początkowej konfiguracji

Obróć pokrętkę [VOL] oraz wciśnij je, gdy odpowiedni element zostanie wyświetlony. Wybierz "Initial Settings".

4 Wybierz ustawienie do zmiany

Obróć pokrętkę [VOL].

Wyświetlacz	Funkcja
"Initial Settings"	
"SRC Select"	Konfiguruje metodę wyboru źródła. "Settings 1" / "2"
"Beep"	Włączanie/wyłączanie dźwięku kontrolnego pracy (sygnału dźwiękowego). "OFF" / "ON"
"Russian"	Po włączeniu tej funkcji, poniższe ciągi znaków są wyświetlane w cyrylicy: Nazwa folderu/ Nazwa pliku/ Tytuł utworu/ Nazwisko wykonawcy/ Nazwa albumu/ KCA-BT200 (wyposażenie opcjonalne) "OFF" / "ON"
"Menu Language"	Można wybrać język elementów listy menu. "English" / "Français" / "Español" / "Deutsch" / "Italiano" / "Русский"
"Power OFF Wait"	Ustawienie zegara wyłączającego zasilanie urządzenia po określonym czasie pracy w trybie gotowości. Korzystanie z tych ustawień oszczędza akumulator pojazdu. "-----": Funkcja wyłączania zasilania urządzenia jest wyłączona. "20min" / "40min" / "60min": Wyłącza zasilanie po upływie 60 minut.
"Built in AUX"	Po włączeniu tej funkcji, można wybrać źródło AUX. "ON": Pozwala na wybór źródła AUX. Użyj tego ustawienia, gdy wbudowany terminal AUX jest podłączony do zewnętrznego urządzenia przez cały czas. "OFF": Wyłącz wybór źródła AUX. Użyj tego ustawienia, gdy terminal AUX nie jest używany.

"Forced CD-DA"	Ustawia tryb odczytu płyt CD. "Settings 1": Automatyczne rozróżnianie pomiędzy płytami z plikami audio i muzycznymi płytami CD podczas odtwarzania płyty. "Settings 2": Wymusza odtwarzanie płyty jako płyty muzycznej (audio) CD.
"Favorite Delete"	Usuwa ulubioną ustawioną wcześniej pamięć. Patrz rozdział <Usuwanie pamięci ulubionych> (strona 49).
"Built in AMP"	Wybranie "OFF" wyłącza wbudowany wzmacniacz. Wyłączenie wbudowanego wzmacniacza podnosi jakość dźwięku odtwarzanego przez to złącze. "OFF" / "ON"
"DSI"	DSI (Disabled System Indicator - pl. wskaźnik dezaktywacji systemu) urządzenia miga, gdy przedni panel zostanie wyjęty. "OFF" / "ON"

(__ : Ustawienie fabryczne)

5 Zmienić ustawienie

- Gdy wyświetlana jest ikona "[PUSH]" (z prawej strony wyświetlacza) Obracaj pokrętkę [VOL] w celu wyboru żądanej wartości, a następnie wciśnij pokrętkę [VOL].
- Gdy ikona "[PUSH]" nie jest wyświetlana Naciśnij przycisk [◀◀] lub [▶▶], aby wybrać wartość ustawienia.

6 Wyjście z trybu listy menu

Naciśnij przycisk [MENU] przez przynajmniej 1 sekundę i ponownie go krótko naciśnij.

Ustawianie trybu demonstracji

Włączanie i wyłączanie trybu demonstracji.

- 1 Uruchom tryb listy menu**
Naciśnij przycisk [MENU].
- 2 Wejść do ustawień trybu Demonstracja**
Obróć pokrętkę [VOL] oraz wciśnij je, gdy odpowiedni element zostanie wyświetlony. Wybierz "DEMO Mode".
- 3 Ustawić tryb demonstracji**
Obróć pokrętkę [VOL] oraz wciśnij je, gdy odpowiedni element zostanie wyświetlony. Wybierz "ON" lub "OFF".
- 4 Wyjście z trybu listy menu**
Naciśnij przycisk [MENU].

Funkcja modelu KDC-6051U

Wyłączenie dźwięku po odebraniu połączenia telefonicznego.

W momencie nastąpienia połączenia przychodzącego następuje automatyczne wyciszenie systemu audio.

Podczas połączenia przychodzącego

Wyświetli się zapytanie "CALL".
System audio zostaje zatrzymany.

Słuchanie pliku audio podczas rozmowy telefonicznej

Naciśnij przycisk [SRC].
Komunikat "CALL" zniknie i system audio zostanie ponownie włączony.

Po zakończeniu połączenia

Odwieś słuchawkę.
Komunikat "CALL" zniknie i system audio zostanie ponownie włączony.



- Aby korzystać z funkcji TEL Mute, należy podłączyć przewód MUTE do telefonu, używając odpowiedniego, dostępnego w sklepach, dodatkowego wyposażenia do telefonu. Patrz rozdział <Podłączanie przewodów do przyłączy> (strona 69).

Przedni panel zabezpieczający przed kradzieżą

Panel przedni można zdjąć i zabrać ze sobą, co pomaga w uniknięciu kradzieży.

Zdejmowanie przedniego panelu

- 1 Naciśnij przycisk zwolnienia.**
Otworzy przedni panel.
- 2 Przesunąć przedni panel w lewo, pociągając lekko do przodu i wyjąć go.**

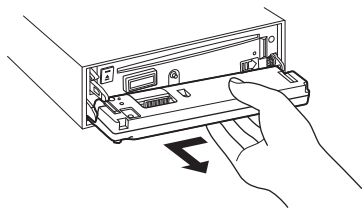

- Panel czołowy jest precyzyjnym urządzeniem i może zostać uszkodzony wskutek wstrząsów i uderzeń.
- Gdy panel czołowy jest odłączony, należy go trzymać w etui.
- Nie wystawiać przedniego panelu (ani jego etui) na bezpośrednie działanie promieni słonecznych, nadmierne ciepło lub wilgoć. Należy również unikać bardzo zakurzonych miejsc lub miejsc narażonych na rozbrzydgi wody.

Ponowne zakładanie przedniego panelu

- 3 Wyrównać zaczepek urządzenia z wgłębieniem na przednim panelu.**

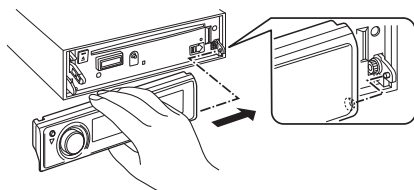

- 4 Docisnąć przedni panel aż rozlegnie się kliknięcie.**

Przedni panel jest zablokowany w miejscu, umożliwiając użytkowanie jednostki.

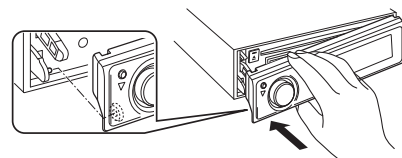

Regulacja dźwięku

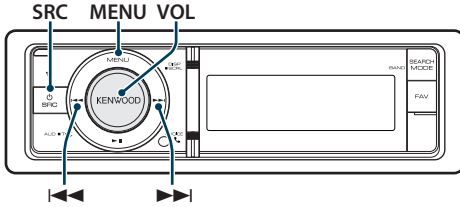

Sterowanie dźwiękiem

Można zmieniać następujące elementy konfiguracji dźwięku.

Wyświetlacz	Funkcja
"SubWoofers Level"	Ustawianie poziomu subwoofera. "–15" — "0" — "+15"
"DSP Set"	"Bypass": Wyłączenie funkcji DSP. "Through": Włączenie funkcji DSP.
"Equalizer"	Ustawienie jakości dźwięku. - Wybór krzywej wstępnych ustawień korektora (strona 41). - Ręczne sterowanie korektorem (strona 42).
"Bass Boost"	Ustawia wzmacnianie poziomu niskich tonów w dwóch krokach. "OFF" / "Step1" – "2"
"HIGHWAY-SOUND"	Kompensuje niski poziom dźwięku lub dźwięk basu utracony ze względu na hałas na drodze, aby dźwięk głosu był słyszany w bardziej przejrzysty sposób. "OFF" / "Step1" / "2" / "3"
"Supreme+"	Włącza/wyłącza (ON/OFF) funkcję Supreme plus. Można ją wyłączyć, gdy wybrane są następujące źródła: płyta CD z muzyką, plik dźwiękowy i iPod. "ON" / "OFF"
"Position"	Dostosowanie dźwięku do położenia słuchacza. - Wybór pozycji słuchacza (strona 42). - Szczegółowe ustawienie pozycji słuchacza (strona 43).
"Balance"	Ustawianie balansu prawego/lewego głośnika. (Lewo) "L15" — "0" — "R15" (Prawo)
"Fader"	Ustawianie balansu przedniego/tylnego głośnika. (Tył) "R15" — "0" — "F15" (Przód)
"2Zone Rear Volume"	Patrz rozdział <System podwójnej strefy> (strona 43).
"SubWoofers"	Włączanie/wyłączanie subwoofera. "ON" / "OFF"

"Detailed Setup"	
"Car Type"	Aby uzyskać czysty dźwięk, ustaw środowisko akustyczne zgodnie z rozmieszczeniem i
"Speaker"	rozmiarem fizycznych głośników posługując się następującymi informacjami:
"Car Type Adjust"	- Wybór typu samochodu (strona 44).
"X'Over"	- Ustawienia głośnika (strona 44).
	- Szczegółowe ustawienia typu samochodu (strona 45).
	- Ustawienia filtrów dźwięku (strona 46).
"Volume offset"	Siła głosu każdego źródła może być ustawiona jako różnica w stosunku do podstawowej siły głosu. "–8" — "±0" (AUX: "–8" — "+8")
"2Zone"	Ustawianie systemu podwójnej strefy.
"2Zone Select"	- System podwójnej strefy (strona 43).
"Preset"	Zapamiętywanie ustawienia dźwięku.
	- Wstępnie ustawiona pamięć audio (strona 46). - Wywołanie pozycji pamięci konfiguracji dźwięku (strona 47).

(_ : Ustawienie fabryczne)

1 Wybierz źródło

Naciśnij przycisk [SRC]. Obróć pokrętkę [VOL] oraz wciśnij je, gdy odpowiedni element zostanie wyświetlony.

Wybierz źródło inne niż "STANDBY".

➡ SRC Wybór trybu 2: Naciskanie przycisku [SRC] powoduje przełączanie źródeł.

2 Wejść do trybu sterowania dźwiękiem Wciśnij pokrętkę [VOL].

3 Wybierz ustawienie do zmiany Obróć pokrętkę [VOL] oraz wciśnij je, gdy odpowiedni element zostanie wyświetlony.

4 Zmienić ustawienie Naciśnij przycisk [◀◀] lub [▶▶], aby wybrać wartość ustawienia i naciśnij pokrętkę [VOL].

5 Wyjście z trybu sterowania dźwiękiem Naciśnij przycisk [MENU] przez przynajmniej 1 sekundę i ponownie go krótko naciśnij.

Uwagi

• DSP Set

Gdy funkcja "DSP Set" jest ustawiona na wartość "BYPASS", funkcja DSP jest wyłączona i kolorowe elementy nie mogą być ustawione.

• HIGHWAY-SOUND

Zwiększa głośność nawet najcichszego dźwięku straconego przez hałas na drodze, aby dźwięk był bardziej słyszalny. Ponadto, podkreśla dźwięk basowy tracony ze względu na hałas na drodze, aby dźwięk basu brzmiał bardziej dynamicznie.

• Supreme+ (Supreme Plus)

Technologia ekstrapolowania i dostarczenia zastrzeżonego algorytmu, zakresu wysokiej częstotliwości, który jest odcinany w przypadku kodowania. Dźwięki niskie i wysokie, odcięte w wyniku kodowania są uzupełniane przez reprodukcję dźwięku naturalnej jakości. Uzupełnianie jest zoptymalizowane w zależności od formatu kompresji (AAC, MP3 lub WMA) i przetwarzane zgodnie z szybkością transferu. Wpływ tej funkcji jest niezauważalny w przypadku utworów nagranych z wysoką przepływnością, zmienną przepływnością (VBR) lub o minimalnym zakresie częstotliwości.

Niskie i wysokie dźwięki muzycznej płyty CD i urządzenia iPod są również uzupełniane.

• System podwójnej strefy

Główne źródło i źródło drugie (wejście pomocnicze AUX) odtwarzają kanał przedni i tylni oddzielnie.

Wybór krzywej wstępnych ustawień korektora

Można wybrać następujące krzywe korektora.

Wyświetlacz	Krzywa korektora
"Natural"	Naturalna
"User"	Użytkownika*
"Rock"	Rock
"Pops"	Pop
"Easy"	Easy
"Top 40"	Top 40
"Jazz"	Jazz
"Game"	Gra
"iPod"	iPod (tylko w trakcie odbioru z iPod)

* Zostanie odczytana krzywa korektora ustawiona w rozdziale <Ręczne sterowanie korektorem>.

(__ : Ustawienie fabryczne)

1 Wybierz źródło

Naciśnij przycisk [SRC]. Obróć pokrętko [VOL] oraz wciśnij je, gdy odpowiedni element zostanie wyświetlony.

Wybierz źródło inne niż "STANDBY".

➤ SRC Wybór trybu 2: Naciskanie przycisku [SRC] powoduje przełączanie źródeł.

2 Wejść do trybu sterowania dźwiękiem Wciśnij pokrętko [VOL].

3 Wejść do trybu wstępnych ustawień korektora Obróć pokrętko [VOL] oraz wciśnij je, gdy odpowiedni element zostanie wyświetlony. Wybierz "Equalizer" > "Preset Equalizer".

4 Wybrać krzywą korektora

Naciśnij przycisk [◀◀] lub [▶▶].

➤ Wybrać krzywą korektora iPod

Możesz wybrać z 22 dostępnych typów krzywych korektora dla iPod, gdy wybrany jest "iPod".

1. Wejść do trybu korektora iPod

Wciśnij pokrętko [VOL].

2. Wybrać krzywą korektora iPod

Naciśnij przycisk [◀◀] lub [▶▶] i naciśnij go ponownie, gdy zostanie wyświetlony żądany element.

5 Wyjście z trybu sterowania dźwiękiem

Naciśnij przycisk [MENU] przez przynajmniej 1 sekundę i ponownie go krótko naciśnij.



• Można dokonać wyboru dla każdego źródła.

Regulacja dźwięku

Ręczne sterowanie korektorem

Można zmieniać następujące elementy sterowania korektorem.

Pasma	Pozycja	Zakres
"BAND1" (62,5 Hz)	Poziom pasma "GAIN"	-9 —+9 dB
	Efekt niskich tonów "EFCT"	"ON"/"OFF"
"BAND2" (250 Hz)	Poziom pasma "GAIN"	-9 —+9 dB
"BAND3" (1 kHz)	Poziom pasma "GAIN"	-9 —+9 dB
"BAND4" (4 kHz)	Poziom pasma "GAIN"	-9 —+9 dB
"BAND5" (16 kHz)	Poziom pasma "GAIN"	-9 —+9 dB

(_ : Ustawienie fabryczne)

1 Wybierz źródło

Naciśnij przycisk [SRC]. Obróć pokrętkę [VOL] oraz wciśnij je, gdy odpowiedni element zostanie wyświetlony.

Wybierz źródło inne niż "STANDBY".

☞ SRC Wybór trybu 2: Naciskanie przycisku [SRC] powoduje przełączanie źródeł.

2 Wejść do trybu sterowania dźwiękiem

Wciśnij pokrętkę [VOL].

3 Wejść do trybu ręcznego sterowania korektorem

Obróć pokrętkę [VOL] oraz wciśnij je, gdy odpowiedni element zostanie wyświetlony. Wybierz "Equalizer" > "Manual Equalizer".

4 Wybierz element do regulacji

Funkcja	Działanie
Wybór elementu.	Obróć pokrętkę [VOL].
Ustaw każdy element.	Naciśnij przycisk [◀◀] lub [▶▶].
Ustaw wartość	Naciśnij przycisk [VOL].

5 Wyjście z trybu sterowania dźwiękiem

Naciśnij przycisk [MENU] przez przynajmniej 1 sekundę i ponownie go krótko naciśnij.



- Gdy wybrana zostanie wartość "iPod" w rozdziale <Wybór krzywej wstępnych ustawień korektora> (strona 41), ręczne sterowanie korektorem zostanie wyłączone.
- Można dokonać wyboru dla każdego źródła.

Wybór pozycji słuchacza

Można dostosować środowisko akustyczne do pozycji słuchacza. W zależności od swojej pozycji można wybrać jedno z poniższych ustawień.

Położenie słuchacza	Wyświetlacz
Brak kompensacji.	"ALL"
Lewe przednie siedzenie	"Front-Left"
Prawe przednie siedzenie	"Front-Right"
Przednie siedzenie	"Front"

(_ : Ustawienie fabryczne)

1 Wybierz źródło

Naciśnij przycisk [SRC]. Obróć pokrętkę [VOL] oraz wciśnij je, gdy odpowiedni element zostanie wyświetlony.

Wybierz źródło inne niż "STANDBY".

☞ SRC Wybór trybu 2: Naciskanie przycisku [SRC] powoduje przełączanie źródeł.

2 Wejść do trybu sterowania dźwiękiem

Wciśnij pokrętkę [VOL].

3 Wejść do trybu wstępnych ustawień pozycji

Obróć pokrętkę [VOL] oraz wciśnij je, gdy odpowiedni element zostanie wyświetlony. Wybierz "Position" > "Preset Position".

4 Wybierz siedzenie, którego ma dotyczyć kompensacja

Naciśnij przycisk [◀◀] lub [▶▶].

5 Wyjście z trybu sterowania dźwiękiem

Naciśnij przycisk [MENU] przez przynajmniej 1 sekundę i ponownie go krótko naciśnij.

Szczegółowe ustawienie pozycji słuchacza

Dokonywanie regulacji wartości określonej w wyborze wstępnie ustawionej pozycja dla danego głośnika.

1 Wybierz źródło

Naciśnij przycisk [SRC]. Obróć pokrętko [VOL] oraz wciśnij je, gdy odpowiedni element zostanie wyświetlony.

Wybierz źródło inne niż "STANDBY".

↻ SRC Wybór trybu 2: Naciskanie przycisku [SRC] powoduje przełączanie źródeł.

2 Wejść do trybu sterowania dźwiękiem

Wciśnij pokrętko [VOL].

3 Wejść do trybu ustawień ręcznych pozycji

Obróć pokrętko [VOL] oraz wciśnij je, gdy odpowiedni element zostanie wyświetlony.

Wybierz "Position" > "DTA".

4 Wybierz głośnik do regulacji

Obróć pokrętko [VOL] i naciśnij je, gdy zostanie wyświetlona żądana wartość.

Pozycja	Opis ustawienia
"FRONT" / "L"	Przedni lewy głośnik
"FRONT" / "R"	Przedni prawy głośnik
"REAR" / "L"	Tyłny lewy głośnik
"REAR" / "R"	Tyłny prawy głośnik
"SUBWOOFER" / "L"	Lewy głośnik niskotonowy
"SUBWOOFER" / "R"	Prawy głośnik niskotonowy
"INITIAL"	Zainicjowanie wartości ustawień.

5 Ustaw wartość

Naciśnij przycisk [◀◀] lub [▶▶].

Ustaw odległość od 0 do 170 cm.

Naciśnij pokrętko [VOL] przez przynajmniej 1 sekundę, jeżeli chcesz wykonać funkcję "INITIAL".

6 Wyjście z trybu sterowania dźwiękiem

Naciśnij przycisk [MENU] przez przynajmniej 1 sekundę i ponownie go krótko naciśnij.

System podwójnej strefy

Główne źródło i źródło drugie (wejście pomocnicze AUX) odtwarzają kanał przedni i tylny oddzielnie.

Wyświetlacz	Funkcja
"2Zone Rear Volume"*1	Ustaw głośność tylnego kanału. "0" — "35"
"Detailed Setup"	
"2Zone"	Ustawianie systemu podwójnej strefy. "OFF" / "ON"
"2Zone Select"*1	Służy do określenia, gdzie będzie odtwarzany dźwięk z dodatkowego źródła po włączeniu funkcji Systemu podwójnej strefy. "Rear" / "Front"

*1 System podwójnej strefy jest włączony - "ON".
(_ : Ustawienie fabryczne)

1 Wybierz źródło

Naciśnij przycisk [SRC]. Obróć pokrętko [VOL] oraz wciśnij je, gdy odpowiedni element zostanie wyświetlony.

Wybierz źródło inne niż "STANDBY".

↻ SRC Wybór trybu 2: Naciskanie przycisku [SRC] powoduje przełączanie źródeł.

2 Wejść do trybu sterowania dźwiękiem

Wciśnij pokrętko [VOL].

3 Obróć pokrętko [VOL] oraz wciśnij je, gdy odpowiedni element zostanie wyświetlony.

Wybierz "Detailed Setup".

4 Wybierz element do regulacji

Obróć pokrętko [VOL] oraz wciśnij je, gdy odpowiedni element zostanie wyświetlony.

5 Wyjście z trybu sterowania dźwiękiem

Naciśnij przycisk [MENU] przez przynajmniej 1 sekundę i ponownie go krótko naciśnij.



- Wybierz główne źródło używając przycisku [SRC].
- Głośność przedniego kanału ustawiana jest pokrętkiem [VOL].
- Sterowanie dźwiękiem nie dotyczy źródła dodatkowego.
- Po włączeniu systemu podwójnej strefy włączane są następujące ograniczenia.
 - Głośnik niskotonowy nie działa.
 - Funkcje "Fader", "Subwoofer Level" w menu <Sterowanie dźwiękiem> (strona 40) i funkcja DSP nie działają.
- Źródło dźwięku Bluetooth może być ustawione tylko na przedni głośnik. Ustaw "2Zone Select" na wartość "Rear".

Konfiguracja DSP

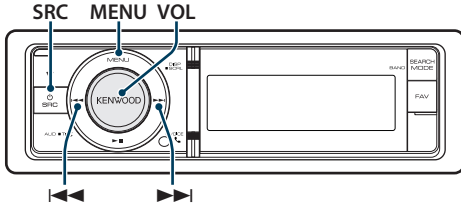

Wybór typu samochodu

Można skompensować opóźnienie dźwięku przez wybór otoczenia z poniższych rodzajów samochodów.

Wyświetlacz	Funkcja
"OFF"	Brak kompensacji.
"Compact"	Auto typu compact
"Sedan"	Sedan
"Wagon"	Kombi
"Minivan"	Minivan
"SUV"	Samochód typu SUV
"Passenger Van"	Furgonetka

(__ : Ustawienie fabryczne)

1 Wybierz źródło

Naciśnij przycisk [SRC]. Obróć pokrętkę [VOL] oraz wciśnij je, gdy odpowiedni element zostanie wyświetlony.

Wybierz źródło inne niż "STANDBY".

☞ SRC Wybór trybu 2: Naciskanie przycisku [SRC] powoduje przełączanie źródeł.

2 Wejść do trybu sterowania dźwiękiem

Wciśnij pokrętkę [VOL].

3 Wejść w tryb wyboru rodzaju kabiny

Obróć pokrętkę [VOL] oraz wciśnij je, gdy odpowiedni element zostanie wyświetlony. Wybierz "Detailed Setup" > "Car Type".

4 Wybierz rodzaj samochodu

Naciśnij przycisk [◀◀] lub [▶▶].

5 Ustaw wartość

Naciśnij przycisk [VOL].

6 Wyjście z trybu sterowania dźwiękiem

Naciśnij przycisk [MENU] przez przynajmniej 1 sekundę i ponownie go krótko naciśnij.



- Można ustawić szczegółowo odległości używając funkcji <Szczegółowe ustawienia typu samochodu> (strona 45).

Ustawienia głośnika

Głośnik X'Over jest automatycznie konfigurowany, gdy pozycja i rozmiar każdego z głośnika zostanie zaznaczony z poniższych pozycji.

Głośnik	Pozycja	Zakres
"FRONT"	"SIZE"	Rozmiar przednich głośników "0.E.M.", "10cm", "13cm", "16cm", 17cm, "18cm", "4x6", "5x7", "6x8", "6x9", "7x10"
	"LOCATION"	Lokalizacja przednich głośników "Door", "On Dash", "Under Dash"
	"TWEETER"	Rozmiar głośnika wysokotonowego "None", "Use"
"REAR"	"SIZE"	Rozmiar tylnych głośników "None", "0.E.M.", "10cm", "13cm", "16cm", "17cm", "18cm", "4x6", "5x7", "6x8", "6x9", "7x10"
	"LOCATION"	Lokalizacja tylnych głośników • "Door", "Rear Deck" • "2nd Row", "3rd Row" (Typ samochodu: "Minivan", "Passenger Van")
"SUB W"	"SIZE"	Rozmiar subwoofera "None", "16cm", "20cm", "25cm", "30cm", "38cm Over"

(__ : Ustawienie fabryczne)

1 Wybierz źródło

Naciśnij przycisk [SRC]. Obróć pokrętkę [VOL] oraz wciśnij je, gdy odpowiedni element zostanie wyświetlony.

Wybierz źródło inne niż "STANDBY".

☞ SRC Wybór trybu 2: Naciskanie przycisku [SRC] powoduje przełączanie źródeł.

2 Wejść do trybu sterowania dźwiękiem

Wciśnij pokrętkę [VOL].

3 Wejść w tryb ustawień głośnika

Obróć pokrętkę [VOL] oraz wciśnij je, gdy odpowiedni element zostanie wyświetlony. Wybierz "Detailed Setup" > "Speaker".

4 Wybierz element do regulacji

Funkcja	Działanie
Wybór elementu.	Obróć pokrętkę [VOL].
Ustaw każdy element.	Naciśnij przycisk [◀◀] lub [▶▶].
Ustaw wartość	Naciśnij przycisk [VOL].

5 Wyjście z trybu sterowania dźwiękiem

Naciśnij przycisk [MENU] przez przynajmniej 1 sekundę i ponownie go krótko naciśnij.

Szczegółowe ustawienia typu samochodu

Szczegółowe ustawianie pozycji głośników określonych w elemencie <Wybór typu samochodu> (strona 44).

Wyświetlacz	Pozycja	Zakres
"Front"	Przedni głośnik	0 – 440 cm
"Rear"	Tylny głośnik	0 – 440 cm
"SW"	Subwoofer	0 – 440 cm

(_ : Ustawienie fabryczne)

1 Wybierz źródło

Naciśnij przycisk [SRC]. Obróć pokrętkę [VOL] oraz wciśnij je, gdy odpowiedni element zostanie wyświetlony.

Wybierz źródło inne niż "STANDBY".

⚡ SRC Wybór trybu 2: Naciskanie przycisku [SRC] powoduje przełączanie źródeł.

2 Wejść do trybu sterowania dźwiękiem

Wciśnij pokrętkę [VOL].

3 Uruchom tryb ustawiania trybu samochodu

Obróć pokrętkę [VOL] oraz wciśnij je, gdy odpowiedni element zostanie wyświetlony.

Wybierz "Detailed Setup" > "Car Type Adjust".

4 Wybierz element do regulacji

Funkcja	Działanie
Wybór elementu.	Obróć pokrętkę [VOL].
Ustaw każdy element.	Naciśnij przycisk [◀◀] lub [▶▶].
Ustaw wartość	Naciśnij przycisk [VOL].

Ustawienia czasu opóźnienia są automatycznie wykrywane i wyrównywana dzięki podaniu odległości poszczególnych głośników od centrum kabiny pojazdu.

- 1 Ustaw położenie tylne i przednie oraz wysokość punktu odniesienia na położenie uszu osoby siedzącej na przednim siedzeniu oraz ustaw prawe i lewe położenie na środek wnętrza pojazdu.
- 2 Zmierz odległości od punktu odniesienia do głośników.
- 3 Oblicz różnicę odległości w odniesieniu do najdalej położonego głośnika.

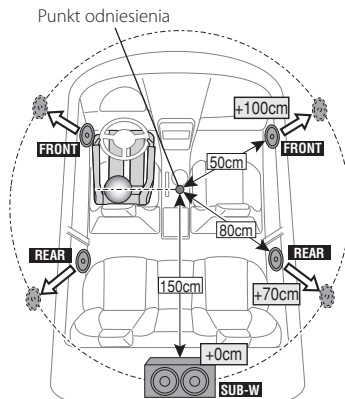

5 Wyjście z trybu sterowania dźwiękiem

Naciśnij przycisk [MENU] przez przynajmniej 1 sekundę i ponownie go krótko naciśnij.

Konfiguracja DSP

Ustawienia filtrów dźwięku

Regulacja następujących wartości konfiguracji odpowiadających wartościom X'Over ustawionym w sekcji <Ustawienia głośnika> (strona 44).

Wyświetlacz	Pozycja	Zakres
"X'Over"		
"Front"	"FC"	Przedni filtr górnoprzepustowy Wszystkie, 30, 40, 50, 60, 70, 80, 90, 100, 120, 150, 180, 220, 250 (Hz)
	"SLOPE"	Przedni spadek górnoprzepustowy -6, -12, -18, -24 dB/Oct
"Rear"	"FC"	Tylny filtr górnoprzepustowy Wszystkie, 30, 40, 50, 60, 70, 80, 90, 100, 120, 150, 180, 220, 250 (Hz)
	"SLOPE"	Tylny spadek górnoprzepustowy -6, -12, -18, -24 dB/Oct
"SubWoofer"	"FC"	Filtr dolnoprzepustowy subwoofera 30, 40, 50, 60, 70, 80, 90, 100, 120, 150, 180, 220, 250*, Wszystkie (Hz)
	"SLOPE"	Spadek subwoofera -6, -12, -18, -24 dB/Oct
	"PHASE"	Faza subwoofera Odwrócone (180°)/ Normalne (0°)

(___ : Ustawienie fabryczne)

1 Wybierz źródło

Naciśnij przycisk [SRC]. Obróć pokrętkę [VOL] oraz wciśnij je, gdy odpowiedni element zostanie wyświetlony.

Wybierz źródło inne niż "STANDBY".

⚙️ SRC Wybór trybu 2: Naciskanie przycisku [SRC] powoduje przełączanie źródeł.

2 Wejść do trybu sterowania dźwiękiem

Wciśnij pokrętkę [VOL].

3 Włączyć tryb regulacji ustawień filtrów

Obróć pokrętkę [VOL] oraz wciśnij je, gdy odpowiedni element zostanie wyświetlony. Wybierz "Detailed Setup" > "X'Over".

4 Wybierz głośnik do regulacji

Obróć pokrętkę [VOL] oraz wciśnij je, gdy odpowiedni element zostanie wyświetlony. Wybierz "Front", "Rear" lub "SubWoofer".

5 Wybierz element do regulacji

Funkcja	Działanie
Wybór elementu.	Obróć pokrętkę [VOL].
Ustaw każdy element.	Naciśnij przycisk [◀◀] lub [▶▶].
Ustaw wartość	Naciśnij przycisk [VOL].

6 Powtórz kroki 3 do 4, aby zakończyć konfigurację X'Over.

7 Wyjście z trybu sterowania dźwiękiem

Naciśnij przycisk [MENU] przez przynajmniej 1 sekundę i ponownie go krótko naciśnij.

Wstępnie ustawiona pamięć audio

Rejestrowanie wartości ustawienia przy pomocy sterowania dźwiękiem.

1 Ustawienie sterowania dźwiękiem

Aby ustawić kontrolę dźwięku, patrz poniższe operacje.

- Wybór typu samochodu (strona 44)
- Ustawienia głośnika (strona 44)
- Szczegółowe ustawienia typu samochodu (strona 45)
- Ustawienia filtrów dźwięku (strona 46)
- Ręczne sterowanie korektorem (strona 42)
- Wybór pozycji słuchacza (strona 42)
- Szczegółowe ustawienie pozycji słuchacza (strona 43)

2 Wprowadzić tryb wstępnych ustawień pamięci audio

Obróć pokrętkę [VOL] oraz wciśnij je, gdy odpowiedni element zostanie wyświetlony. Wybierz "Detailed Setup" > "Preset" > "Memory".

3 Wybierz numer, który ma być umieszczony w pamięci

Obróć pokrętkę [VOL] oraz wciśnij je, gdy odpowiedni element zostanie wyświetlony. Wybierz numer pamięci.

4 Obróć pokrętkę [VOL] oraz wciśnij je, gdy odpowiedni element zostanie wyświetlony.

Wybierz "YES".

Wyświetla się komunikat "Memory Completed".

5 Wyjście z trybu sterowania dźwiękiem

Naciśnij przycisk [MENU] przez przynajmniej 1 sekundę i ponownie go krótko naciśnij.



- Zapisz 6 wzorów pamięci dźwięku.
- Numer pamięci "1":
Gdy naciśnie się przycisk Reset, wszystkie źródła staną się wartościami konfiguracji, która została zarejestrowana.
- Numer pamięci "1" i "2":
Pamięć nie może być skasowana przy pomocy przycisku Reset.
- Funkcja ta nie może zostać zarejestrowana, gdy korektor iPod jest ustawiony w elemencie <Wybór krzywej wstępnych ustawień korektora> (strona 41).

Wywołanie pozycji pamięci konfiguracji dźwięku

Odczytanie ustawienia dźwięku zarejestrowanego przez funkcję <Wstępnie ustawiona pamięć audio> (strona 46).

1 Wybierz źródło

Naciśnij przycisk [SRC]. Obróć pokrętło [VOL] oraz wciśnij je, gdy odpowiedni element zostanie wyświetlony.

Wybierz źródło inne niż "STANDBY".

⚠ SRC Wybór trybu 2: Naciskanie przycisku [SRC] powoduje przełączanie źródeł.

2 Wejść do trybu wywołania wstępnych ustawień audio

Obróć pokrętło [VOL] oraz wciśnij je, gdy odpowiedni element zostanie wyświetlony.

Wybierz "Detailed Setup" > "Preset" > "Recall".

3 Wybrać numer do przywołania w pamięci

Obróć pokrętło [VOL] oraz wciśnij je, gdy odpowiedni element zostanie wyświetlony.

Wybierz numer pamięci.

4 Obróć pokrętło [VOL] oraz wciśnij je, gdy odpowiedni element zostanie wyświetlony. Wybierz "YES".

Wyświetli się komunikat "Recall Completed".

5 Wyjście z trybu sterowania dźwiękiem

Naciśnij przycisk [MENU] przez przynajmniej 1 sekundę i ponownie go krótko naciśnij.



- Wartość "User" elementu <Wybór krzywej wstępnych ustawień korektora> (strona 41) jest zmieniona na odczytaną wartość.
- Krzywa korektora zostanie zmieniona do wartości, która została wywołana przez wybrane źródło.

Zarządzanie ulubionymi

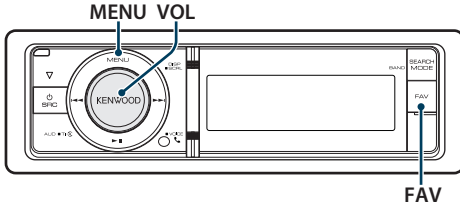

Pamięć ulubionych

Zapisywanie procedury operacyjnej w celu wyboru ulubionej stacji radiowej lub list odtwarzania iPod/ Artystów itd.

1 Wyświetlić ulubiona pozycję

Źródło	Pozycje, które można zarejestrować
TUNER	Częstotliwość
iPod	Przeglądaj elementy takie, jak listy odtwarzania/artystów/albumy itp.
Ustawianie listy menu	Element ustawienia listy menu
Sterowanie dźwiękiem	Element sterowania dźwiękiem
Telefon z zestawem głośnomówiącym	Wyszukiwanie numeru telefonu.

"FAV" zostaje wyświetlone, gdy procedura operacyjna może zostać zarejestrowana.

Ustawienie iPoda

Odpowiednia lista w pierwszej hierarchii może być zapisana.

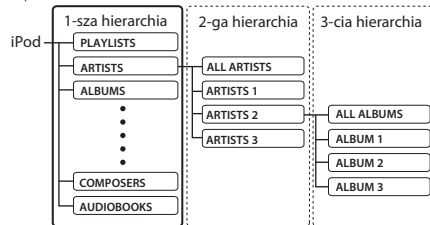

2 Wejść do trybu pamięci ulubionych

Naciśnij przycisk [FAV] przez przynajmniej 1 sekundę.

3 Wybierz numer, który ma być umieszczony w pamięci

Obróć pokrętkę [VOL].

4 Wprowadzić wstępne ustawienia ulubionych do pamięci

Naciśnij pokrętkę [VOL].

Anulowanie trybu pamięci ulubionych

Naciśnij przycisk [FAV].



- Przypisanie procedury operacyjnej wcześniej zapisanemu numerowi nadpisuje obecną procedurę.
- Zapisz 6 ulubionych w pamięci. Pamięć nie może być skasowana przy pomocy przycisku Reset.
- Jeśli zawartość urządzenia iPod zostanie zmieniona po rejestracji ulubionych utworów, lista zapisana w tym urządzeniu będzie się różnić od listy w urządzeniu iPod. W takim przypadku należy przeprowadzić jeszcze raz rejestrację ulubionych utworów.

Wywoływanie ulubionych

Przywoływanie elementu zapisanego w Ulubionych.

1 Wejść do trybu wywołania ulubionych

Naciśnij przycisk [FAV].

2 Wybrać numer do wywołania w pamięci ulubionych

Obróć pokrętkę [VOL] oraz wciśnij je, gdy odpowiedni element zostanie wyświetlony. Wybierz numer pamięci.

Anulowanie trybu wywoływania ulubionych

Naciśnij przycisk [FAV].



- Gdy iPod jest wybrany jako źródło, ekran wyboru listy dla List odtwarzania/ Artystów/ Albumów itd. zostanie wyświetlony. Piosenki nie będą odtwarzane automatycznie.

Usuwanie pamięci ulubionych

Usunięcie elementu zapisanego w Ulubionych

1 Wybierz Tryb gotowości

Naciśnij przycisk [SRC]. Obróć pokrętkę [VOL] oraz wciśnij je, gdy odpowiedni element zostanie wyświetlony.

Wybierz ekran "STANDBY".

⚡ SRC Wybór trybu 2: Naciskanie przycisku [SRC] powoduje przełączanie źródeł.

2 Uruchom tryb listy menu

Naciśnij przycisk [MENU].

3 Wejść do trybu usuwania pamięci ulubionych

Obróć pokrętkę [VOL] oraz wciśnij je, gdy odpowiedni element zostanie wyświetlony.

Wybierz "Initial Settings" > "Favorite Delete".

4 Wejść do trybu usuwania pamięci ulubionych

Naciśnij pokrętkę [VOL].

5 Wybrać numer do usunięcia

Obróć pokrętkę [VOL] oraz wciśnij je, gdy odpowiedni element zostanie wyświetlony.

Wybierz numer pamięci.

Wyświetli się zapytanie "Delete?".

Zaznaczyć "ALL" jeżeli chcesz usunąć wszystkie.

6 Obróć pokrętkę [VOL] oraz wciśnij je, gdy odpowiedni element zostanie wyświetlony.

Wybierz "YES".

Wyświetli się zapytanie "Completed" (ukończono).

Wyjść z trybu usuwania pamięci ulubionych.

Konfiguracja Bluetooth

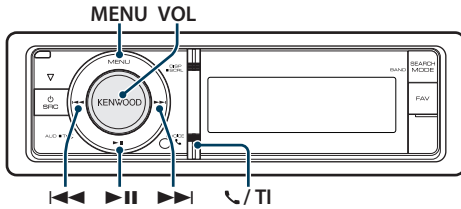

Ustawienia Bluetooth

Można wybrać następujące elementy konfiguracji urządzenia Bluetooth.

1 Uruchom tryb Bluetooth

KDC-BT61U

Naciśnij przycisk [MENU].

KDC-6051U

Naciśnij przycisk [TI] przez przynajmniej 1 sekundę.

Można wybrać również element "Settings" w trybie listy menu.

2 Obróć pokrętkę [VOL] oraz wciśnij je, gdy odpowiedni element zostanie wyświetlony. Wybierz "BT Settings".

3 Wybierz element Menu

Obróć pokrętkę [VOL] oraz wciśnij je, gdy odpowiedni element zostanie wyświetlony.

Wyświetlacz	Funkcja
"BT Settings"	
"Phone Selection"	Wybierz telefon komórkowy lub odtwarzacz Bluetooth.
"Audio Selection"	Patrz rozdział <Wybór urządzenia Bluetooth do podłączenia> (strona 53).
"SMS Download"	Pobranie SMSa. Patrz rozdział <Pobieranie SMSów> (strona 57).
"SMS Inbox"	Wyświetlenie odebranego SMSa. Patrz rozdział <SMS (Short Message Service)> (strona 57).
"Voice Tag"	Zapisuje dźwięk głosu do rozpoznawania głosu oraz do wyboru kategorii numeru telefonu w Książce telefonicznej. - Dodawanie polecenia (etykiety) głosowego wybierania numeru. (strona 55) - Konfiguracja etykiety głosowej dla kategorii (strona 56)
"Detailed Setup"	Przejdź do elementu szczegółowego.
"Device Regist."	Zarejestruj urządzenie Bluetooth (parowanie).
"SPCL DVC Select"	Patrz rozdział <Rejestracja urządzenia Bluetooth> (strona 52).
"Device Delete"	Anuluj rejestrację urządzenia Bluetooth. Patrz rozdział <Usuwanie zarejestrowanego urządzenia Bluetooth> (strona 54).

"PIN Code Edit"	Podaj kod PIN wymagany do rejestracji tego urządzenia przy użyciu Bluetooth. Patrz <Rejestracja kodu PIN> (strona 53).
"Auto Answer"	Automatyczne odbieranie połączenia po upłynięciu ustawionego czasu. "OFF"/"0s" – "8s" – "99s"
"Bluetooth HF/ Audio"	Można określić wyjściowe głośniki dla komunikacji poprzez zestaw głośnomówiący i dźwięk Bluetooth. "FRONT": Odtwarzanie głosu przez przednie głośniki. "ALL": Odtwarzanie głosu przez przednie i tylne głośniki.
"Call Beep"	Można włączyć odtwarzanie sygnału połączenia przez głośnik po nadejściu połączenia. "ON": Sygnał jest słyszalny. "OFF": Sygnał jest wyłączony.
"BT F/W Update"	Wyświetli wersję oprogramowania sprzętowego (firmware) tego urządzenia.
"Mic Gain"*1	Reguluje czułość wbudowanego mikrofonu dla połączenia telefonicznego. Reguluje głos dzwoniącego. Ustawienie na "+" zwiększa poziom głośności. "-3" – "0" – "+3"
"NR Level"*1	Redukuje odbierane zakłócenia z otoczenia bez zmiany poziomu głośności wbudowanego mikrofonu. Wyreguluj głos dzwoniącego, jeśli nie jest on wyraźny. Ustawienie na "+" zmniejsza hałas. "-3" – "0" – "+3"
"Echo Cancel LV"*1	Regulacja poziomu usuwania pogłosu. Ustawienie na "+" zwiększa poziom usuwania pogłosu. "-2" – "0" – "+2"

(_ : Ustawienie fabryczne)

*1 Funkcja modeli KDC-BT61U/ KDC-6051U z KCA-BT300 (wyposażenie opcjonalne)

4 Zmienić ustawienie

- Gdy wyświetlana jest ikona "[PUSH]" (z prawej strony wyświetlacza) Obracaj pokrętkę [VOL] w celu wyboru żądanej wartości, a następnie wciśnij pokrętkę [VOL].
- Gdy ikona "[PUSH]" nie jest wyświetlana Naciśnij przycisk [◀◀] lub [▶▶], aby wybrać wartość ustawienia.

5 Wyjdź z trybu Ustawienia BT

KDC-BT61U

Naciśnij przycisk [MENU].

KDC-6051U

Naciśnij przycisk [TI] przez przynajmniej 1 sekundę.

Uwagi

- **“Auto Answer” (Ustawienie czasu oczekiwania automatycznego odbierania)**

Ta funkcja powoduje automatyczne odebranie połączenia po upływie ustawionego czasu.

“OFF”: Automatyczne odbieranie połączeń wyłączone.

“0”: Natychmiastowe automatyczne odbieranie połączeń.

“1s” – “99s”: Automatyczne odebranie połączeń po upływie 1 – 99 sekund.



- Jeśli czas ustawiony w telefonie komórkowym jest krótszy od czasu ustawionego w urządzeniu, stosowane będzie ustawienie z telefonu.
- Ta funkcja nie dotyczy połączeń oczekujących.
- **“Bluetooth HF/Audio” (Konfiguracja głośników odtwarzających głos podczas rozmowy)**

Wybierz głośnik znajdujący się dalej od mikrofonu, aby uniknąć efektu echa i szumów.

- **“BT F/W Update” (Wyświetlanie wersji oprogramowania sprzętowego (firmware))**

Wyświetl wersję oprogramowania sprzętowego (firmware) tego urządzenia.

Odnosnie sposobu aktualizacji oprogramowania sprzętowego, prosimy o zajrzenie na naszą stronę internetową.

<http://www.kenwood.com/cs/ce/bt/>

Konfiguracja Bluetooth

Rejestracja urządzenia Bluetooth

Aby twoje urządzenie Bluetooth (telefon komórkowy) działało z tym urządzeniem, musisz je zapisać (stworzenie par). W tym urządzeniu można zarejestrować do 5 urządzeń Bluetooth.

Rejestrowanie z tego urządzenia

1 Uruchom tryb Bluetooth

KDC-BT61U

Naciśnij przycisk [📶].

KDC-6051U

Naciśnij przycisk [TI] przez przynajmniej 1 sekundę.

➤ Można wybrać również element "Settings" w trybie listy menu.

2 Wejść do trybu rejestracji urządzenia Bluetooth

Obróć pokrętko [VOL] oraz wciśnij je, gdy odpowiedni element zostanie wyświetlony. Wybierz "BT Settings" > "Detailed Setup" > "Device Regist".

Wyszukaj urządzenie Bluetooth.

Gdy wyszukiwanie zostanie zakończone, wyświetli się komunikat "Finished".

3 Wybierz urządzenie Bluetooth

Obróć pokrętko [VOL] oraz wciśnij je, gdy odpowiedni element zostanie wyświetlony.

4 Wyświetlany jest komunikat "Pairing" (za wyjątkiem modelu KCA-BT200)

Jeśli został wyświetlony komunikat "Pairing Success", przejdź do kroku 7.

Jeśli wyświetlony został komunikat "PIN Code NG" przejdź do kroku 5 i 6.

5 Wpisz kod PIN

Funkcja	Działanie
Wybór numerów.	Obróć pokrętko [VOL].
Przejdź do następnej cyfry.	Wciśnij przycisk [▶▶].
Usunięcie ostatniej cyfry.	Naciśnij przycisk [◀◀].

6 Prześlij kod PIN

Naciśnij pokrętko [VOL] przez przynajmniej 1 sekundę.

Jeżeli wyświetli się komunikat "Pairing Success", rejestracja została zakończona.

➤ Jeśli kod PIN jest poprawny, a wyświetla się komunikat o błędzie, spróbuj metody opisanej w rozdziale <Rejestracja specjalnego urządzenia Bluetooth>.

7 Powróć do listy urządzeń Wciśnij pokrętko [MENU].

8 Wyjdź z trybu Ustawienia BT

KDC-BT61U

Naciśnij przycisk [📶].

KDC-6051U

Naciśnij przycisk [TI] przez przynajmniej 1 sekundę.



- Kod PIN w tym urządzeniu może składać się z maksymalnie ośmiu cyfr. Kodu PIN nie można wprowadzić z tego urządzenia - należy to zrobić z urządzenia Bluetooth.
- Jeśli zarejestrowano 5 lub więcej urządzeń Bluetooth, zarejestrowanie kolejnego urządzenia Bluetooth jest niemożliwe.

Rejestracja specjalnego urządzenia Bluetooth

Pozwala na rejestrację specjalnego urządzenia, którego normalna rejestracja (parowanie) jest niemożliwa.

1. Wybrać tryb rejestracji urządzenia specjalnego

Obróć pokrętko [VOL] oraz wciśnij je, gdy odpowiedni element zostanie wyświetlony.

Wybierz "BT Settings" > "Detailed Setup" > "SPCL DVC Select".

2. Wejść do trybu rejestracji urządzenia specjalnego

Naciśnij pokrętko [VOL] przez przynajmniej 1 sekundę.

Pojawi się lista.

3. Wybierz nazwę urządzenia

Obróć pokrętko [VOL], a gdy wyświetli się żądana nazwa urządzenia, naciśnij środek pokrętki.

Jeżeli wyświetli się komunikat "Completed", rejestracja została zakończona.

4. Wykonaj krok 3 procedury <Rejestrowanie z tego urządzenia> i zakończ rejestrację (parowanie).

Anulowanie trybu rejestracji urządzenia specjalnego

Naciśnij przycisk [MENU] przez przynajmniej 1 sekundę.



- Jeżeli nazwa urządzenia nie znajduje się na liście, wybrać "Other Phones".

Rejestracja kodu PIN

Obsługując urządzenie Bluetooth, podaj kod PIN wymagany do rejestracji tego urządzenia.

1 Uruchom tryb Bluetooth

KDC-BT61U

Naciśnij przycisk [📶].

KDC-6051U

Naciśnij przycisk [TI] przez przynajmniej 1 sekundę.

➦ Można wybrać również element "Settings" w trybie listy menu.

2 Włącz tryb edytowania kodu PIN

Obróć pokrętko [VOL] oraz wciśnij je, gdy odpowiedni element zostanie wyświetlony. Wybierz "BT Settings" > "Detailed Setup" > "PIN Code Edit".

Wyświetlone zostanie aktualne ustawienie kodu PIN.

3 Wpisz kod PIN

Funkcja	Działanie
Wybór numerów.	Obróć pokrętko [VOL].
Przejdź do następnej cyfry.	Wciśnij przycisk [▶▶].
Usunięcie ostatniej cyfry.	Naciśnij przycisk [◀◀].

4 Zarejestruj kod PIN

Naciśnij pokrętko [VOL] przez przynajmniej 1 sekundę.

Jeżeli wyświetli się komunikat "Completed", rejestracja została zakończona.

5 Wyjdź z trybu Ustawienia BT

KDC-BT61U

Naciśnij przycisk [📶].

KDC-6051U

Naciśnij przycisk [TI] przez przynajmniej 1 sekundę.



- Domyślnie ustawiona jest wartość "0000".
- Można wpisać kod PIN o maksymalnej długości ośmiu znaków.

Wybór urządzenia Bluetooth do podłączenia

Jeśli zarejestrowane już zostały dwa lub więcej urządzenia Bluetooth, należy wybrać urządzenie Bluetooth do użytku.

1 Uruchom tryb Bluetooth

KDC-BT61U

Naciśnij przycisk [📶].

KDC-6051U

Naciśnij przycisk [TI] przez przynajmniej 1 sekundę.

➦ Można wybrać również element "Settings" w trybie listy menu.

2 Wybrać tryb wyboru urządzenia Bluetooth

Obróć pokrętko [VOL] oraz wciśnij je, gdy odpowiedni element zostanie wyświetlony.

Telefon komórkowy

Wybierz "BT Settings" > "Phone Selection".

Odtwarzacz muzyki (tylko KDC-6051U)

Wybierz "BT Settings" > "Audio Selection".

3 Włączyć tryb wyboru urządzenia Bluetooth

Naciśnij pokrętko [VOL] przez przynajmniej 1 sekundę.

Wyświetla się komunikat "(name)".

4 Wybierz urządzenie Bluetooth

Obróć pokrętko [VOL].

5 Skonfiguruj urządzenie Bluetooth

Naciśnij przycisk [◀◀] lub [▶▶].

Wyświetla się komunikat "* (name)" lub "- (name)".

"*": Wybrane urządzenie Bluetooth jest zajęte.

"-": Wybrane urządzenie Bluetooth jest w trybie gotowości.

" " (puste): Urządzenie Bluetooth nie jest wybrane.

6 Wyjdź z trybu Ustawienia BT

KDC-BT61U

Naciśnij przycisk [📶].

KDC-6051U

Naciśnij przycisk [TI] przez przynajmniej 1 sekundę.



- Jeśli urządzenie Bluetooth już zostało wybrane, anuluj jego wybór, a następnie wybierz inne urządzenie.
- Jeżeli nie można wybrać urządzenia za pomocą odtwarzacza audio, podłączyć urządzenie do odtwarzacza audio.

Konfiguracja Bluetooth

Usuwanie zarejestrowanego urządzenia Bluetooth

Można usunąć zarejestrowane urządzenie Bluetooth

1 Uruchom tryb Bluetooth

KDC-BT61U

Naciśnij przycisk [📶].

KDC-6051U

Naciśnij przycisk [TI] przez przynajmniej 1 sekundę.

☞ Można wybrać również element "Settings" w trybie listy menu.

2 Włączyć tryb usuwania urządzenia Bluetooth

Obróć pokrętko [VOL] oraz wciśnij je, gdy odpowiedni element zostanie wyświetlony. Wybierz "BT Settings" > "Detailed Setup" > "Device Delete".

Wyświetla się komunikat "(name)".

3 Wybierz urządzenie Bluetooth

Obróć pokrętko [VOL].

4 Usunąć wybrane urządzenie Bluetooth

Wciśnij pokrętko [VOL].

5 Obróć pokrętko [VOL] oraz wciśnij je, gdy odpowiedni element zostanie wyświetlony. Wybierz "YES".

Wyświetla się komunikat "Delete".

6 Wyjdź z trybu Ustawienia BT

KDC-BT61U

Naciśnij przycisk [📶].

KDC-6051U

Naciśnij przycisk [TI] przez przynajmniej 1 sekundę.



• Po usunięciu zarejestrowanego telefonu komórkowego, jego książka telefoniczna, spis połączeń, SMSy i etykiety głosowe również są usuwane.

Pobieranie książki telefonicznej

Pobierz dane (kontakty) z książki telefonicznej z telefonu komórkowego do tego urządzenia, aby móc korzystać z funkcji książki telefonicznej.

Aby pobrać książkę automatycznie

Jeśli telefon komórkowy obsługuje funkcję synchronizacji książki telefonicznej, książka telefoniczna zostanie pobrana automatycznie po połączeniu przez Bluetooth.



- Wymagane może być wybranie odpowiedniego ustawienia w telefonie.
- Jeśli dane z książki telefonicznej nie znajdują się w tym urządzeniu nawet po wyświetleniu komunikatu o zakończeniu, może to oznaczać, że telefon komórkowy nie obsługuje automatycznego pobierania danych książki telefonicznej. W takim wypadku proszę spróbować pobrać dane ręcznie.

Aby pobrać dane z telefonu komórkowego ręcznie

1 Obsługując telefon komórkowy, zakończyć połączenie zestawu głośnomówiącego.

2 Obsługując telefon komórkowy, wysłać dane książki telefonicznej do tego urządzenia

Obsługując telefon komórkowy, pobierz dane książki telefonicznej do tego urządzenia.

- Podczas pobierania: Wyświetla się komunikat "Downloading".
- Po zakończeniu pobierania: Wyświetla się komunikat "Completed".

3 Obsługując telefon komórkowy, nawiązać połączenie zestawu głośnomówiącego.

Aby usunąć komunikat o zakończeniu pobierania

Naciśnij dowolny przycisk.



- Dla każdego zarejestrowanego telefonu komórkowego można zarejestrować maksymalnie 1000 numerów telefonów.
- Każdy zarejestrowany numer telefonu może składać się z maksymalnie 32 cyfr wraz z maksymalnie 50* znakami nazwy.
(* 50: Liczba standardowych znaków alfabetycznych. W zależności od rodzaju znaków, możliwe może być wprowadzenie mniejszej ilości znaków.)
- Aby anulować pobieranie danych książki telefonicznej, użyj telefonu komórkowego.

Dodawanie polecenia (etykiety) głosowego wybierania numeru.

Dodaj etykietę głosową do wpisu książki telefonicznej, aby móc korzystać z głosowego wybierania numeru. Można zapisać maksymalnie 35 etykiet głosowych.

1 Uruchom tryb Bluetooth

Naciśnij przycisk [TI] przez przynajmniej 1 sekundę.

➤ Można wybrać również element "Settings" w trybie listy menu.

2 Uruchom tryb edycji nazwy książki telefonicznej

Obróć pokrętko [VOL] oraz wciśnij je, gdy odpowiedni element zostanie wyświetlony. Wybierz "BT Settings" > "Voice Tag" > "PB Name Edit".

3 Wyszukać nazwę do zapisania

Wybierz nazwę do zarejestrowania z odniesieniem do punktu 4 <Nawiązywanie połączenia z numerem z książki telefonicznej> (strona 29). Jeśli dla nazwy już zarejestrowano etykietę głosową, przed nazwą wyświetlana jest gwiazdka "*".

4 Wybrać tryb

Obróć pokrętko [VOL].

Wyświetlacz	Działanie
"PB Name Regist"	Zapis etykiety głosowej.
"PB Name Check"*	Odtworzenie etykiety głosowej.
"PB Name Delete"*	Usunięcie etykiety głosowej.
"Return"	Powrót do kroku 2.

* Wyświetlane tylko, jeśli wybrano nazwę, dla której zapisano etykietę głosową.

Wybrać "PB Name Regist" (rejestracja)

5 Wciśnij pokrętko [VOL].

6 Zapisać etykietę głosową (pierwszy raz)

Wyświetla się komunikat "Enter Voice 1". Po usłyszeniu sygnału, wymów etykietę głosową w ciągu 2 sekund.

7 Potwierdzić etykietę głosową (drugi raz)

Wyświetla się komunikat "Enter Voice 2". Po usłyszeniu sygnału ponownie wymów w ciągu 2 sekund etykietę głosową podobnie jak w kroku 6. Wyświetli się zapytanie "Completed" (ukończono).

8 Zakończyć rejestrację

Wciśnij pokrętko [VOL].

Powrót do kroku 2. Następnie można zapisać kolejną etykietę głosową.



- Jeśli głos nie został rozpoznany, wyświetlony zostanie komunikat. Wciśnięcie pokrętkła [VOL] umożliwia ponowną próbę rozpoznania głosu. (strona 58)

Wybrać "PB Name Check" (odtworzenie)

5 Wciśnij pokrętko [VOL].

Odtworzyć zapisany głos i powrót do kroku 2.

Wybrać "PB Name Delete" (usuwanie)

5 Usunąć etykietę głosową

Wciśnij pokrętko [VOL].

6 Obróć pokrętko [VOL] w celu wyboru "YES", a następnie naciśnij pokrętko [VOL].

Wyjść z trybu Ustawienia BT

Naciśnij przycisk [TI] przez przynajmniej 1 sekundę.



- Dźwięk audio nie jest wyjściem podczas zapisywania etykiety głosowej.

Konfiguracja Bluetooth

Funkcja modelu KDC-6051U

Konfiguracja etykiety głosowej dla kategorii

Dodaj etykietę głosową do kategorii (rodzaju) numerów telefonicznych w celu ich głosowego wybierania.

1 Uruchom tryb Bluetooth

Naciśnij przycisk [TI] przez przynajmniej 1 sekundę.

☞ Można wybrać również element "Settings" w trybie listy menu.

2 Wejść do trybu edytowania typu numeru telefonu

Obróć pokrętko [VOL] oraz wciśnij je, gdy odpowiedni element zostanie wyświetlony.

Wybierz "BT Settings" > "Voice Tag" > "PN Type Edit".

3 Wybrać kategorię (typ) do przypisania etykiety

Obróć pokrętko [VOL] oraz wciśnij je, gdy odpowiedni element zostanie wyświetlony.

Wybierz "General", "Home", "Office", "Mobile" lub "Other".

4 Wybrać tryb

Obróć pokrętko [VOL].

Wyświetlacz	Działanie
"PN Type Regist"	Zapis etykiety głosowej.
"PN Type Check"*	Odtworzenie etykiety głosowej.
"PN Type Delete"*	Usunięcie etykiety głosowej.
"Return"	Powrót do kroku 2.

* Wyświetlane tylko, jeśli wybrano nazwę, dla której zapisano etykietę głosową.

5 Zapisz etykietę kategorii (typu)

przeprowadzając czynności 5 do 7 w rozdziale [<Dodawanie polecenia \(etykiety\) głosowego wybierania numeru.>](#) (strona 55).

6 Wyjdź z trybu Ustawienia BT

Naciśnij przycisk [TI] przez przynajmniej 1 sekundę.



- Ustawić etykiety głosowe dla wszystkich 5 kategorii. Jeśli nie nagra się etykiety głosowej dla wszystkich kategorii, wywoływanie książki telefonicznej komendą głosową może być niemożliwe.

SMS (Short Message Service)

Pobieranie SMSów

Pobrać wiadomość tekstową (SMS) odebraną przez telefon komórkowy, aby móc ją odczytać na tym urządzeniu.

1 Uruchom tryb Bluetooth

KDC-BT61U

Naciśnij przycisk .

KDC-6051U

Naciśnij przycisk [TI] przez przynajmniej 1 sekundę.

➤ Można wybrać również element "Settings" w trybie listy menu.

2 Włączyć tryb pobierania SMS

Obróć pokrętko [VOL] oraz wciśnij je, gdy odpowiedni element zostanie wyświetlony. Wybierz "BT Settings" > "SMS Download".

3 Rozpoczęcie pobierania

Wciśnij pokrętko [VOL].

Wyświetla się komunikat "Downloading". Gdy pobieranie się zakończy, wyświetli się komunikat "Completed".

4 Wyjdź z trybu Ustawienia BT

KDC-BT61U

Naciśnij przycisk .

KDC-6051U

Naciśnij przycisk [TI] przez przynajmniej 1 sekundę.



- Telefon komórkowy musi obsługiwać przekazywanie SMSów poprzez Bluetooth. Wymagane może być wybranie odpowiedniego ustawienia w telefonie. Jeśli telefon komórkowy nie obsługuje funkcji SMS, pozycja pobierania SMS w trybie sterowania funkcjami nie będzie wyświetlana.
- Po pobraniu SMSów z telefonu komórkowego, nieodczytane SMSy z telefonu komórkowego zostaną odczytane.
- Można pobrać do 75, po kolei, już odczytanych lub nieprzeczytanych SMSów.

SMS (Short Message Service)

SMSy odbierane przez telefon są wyświetlane na odborniku.

Wyświetlane są nowe wiadomości przychodzące.



- Kierowca nie powinien odczytywać SMSów w trakcie prowadzenia pojazdu, żeby uniknąć wypadku samochodowego.

Kiedy nadejdzie nowa wiadomość

Wyświetla się komunikat "SMS Received". Komunikat zniknie po wykonaniu dowolnej czynności obsługi.

Wyświetlanie SMSów

1 Uruchom tryb Bluetooth

KDC-BT61U

Naciśnij przycisk .

KDC-6051U

Naciśnij przycisk [TI] przez przynajmniej 1 sekundę.

➤ Można wybrać również element "Settings" w trybie listy menu.

2 Włączyć tryb skrzynki odbiorczej SMS

Obróć pokrętko [VOL] oraz wciśnij je, gdy odpowiedni element zostanie wyświetlony. Wybierz "BT Settings" > "SMS Inbox".

Pojawi się lista wiadomości.

3 Wybrać wiadomość

Obróć pokrętko [VOL].

Każde naciśnięcie przycisku [DISP] przełącza pomiędzy numerem telefonu lub nazwiskiem a datą odbioru wiadomości.

4 Wyświetlić tekst

Wciśnij pokrętko [VOL].

Obrotanie pokrętki [VOL] przewija wiadomość. Ponowne naciśnięcie pokrętki [VOL] powoduje powrót do ekranu listy wiadomości.

5 Wyjście z trybu Skrzynki przychodzącej SMS

Naciśnij przycisk [MENU].

6 Wyjdź z trybu Ustawienia BT

KDC-BT61U

Naciśnij przycisk .

KDC-6051U

Naciśnij przycisk [TI] przez przynajmniej 1 sekundę.



- Nieotwarta wiadomość jest wyświetlana na początku listy. Inne wiadomości są wyświetlane w kolejności ich odebrania.
- SMSy odebrane w czasie, kiedy telefon komórkowy nie jest podłączony poprzez Bluetooth, nie mogą być wyświetlane. Pobierz SMS.
- SMSy nie mogą być wyświetlane podczas ich pobierania.

Podstawowe funkcje pilota zdalnego sterowania

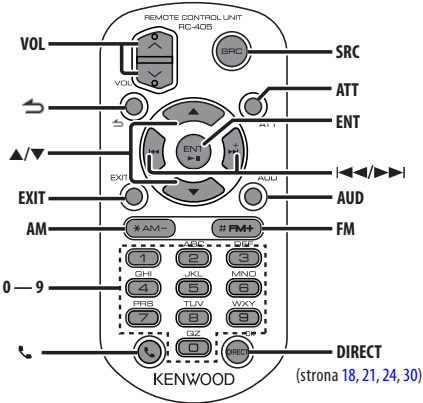

Ogólna obsługa

- Regulacja głośności: **[VOL]**
- Wybór źródła: **[SRC]**
- Zmniejszenie głośności: **[ATT]**
Po ponownym wciśnięciu przycisku, głośność powraca do poprzedniego poziomu.
- Powrót do poprzedniego elementu: **[↶]**
- Wyjście z trybu: **[EXIT]**
- Wybór elementu: **[▲]/[▼]**
- Potwierdzenie: **[ENT]**
- Wejść w tryb sterowania dźwiękiem: **[AUD]**

Źródło - tuner

- Wybór pasma: **[FM]/[AM]**
- Wybór stacji: **[◀◀]/[▶▶]**
- Dostrojenie zapamiętanych stacji: **[1] — [6]**

Źródło: plik audio / USB / płyta CD

- Wybór utworu: **[◀◀]/[▶▶]**
- Wybór folderu: **[FM]/[AM]**
- Wstrzymanie/odtworzenie: **[ENT]**
- Uruchom tryb listy menu: **[▲]/[▼]**
- Przechodzenie między folderami/plikami podczas trybu wyszukiwania: **[▲]/[▼]**
- Powrót do poprzedniego folderu: **[↶]**

Źródło: iPod

- Uruchom tryb listy menu: **[▲]/[▼]**
- Przechodzenie między elementami podczas trybu wyszukiwania utworów: **[▲]/[▼]**
- Powrót do poprzedniego elementu: **[↶]**
- Wybór utworu: **[◀◀]/[▶▶]**

Sterowanie zestawem głośnomówiącym telefonu

Nawiązywanie połączenia

- Uruchom tryb Bluetooth: [📶]
- Wybierz metodę wybierania numeru: [▲]/[▼] → [ENT]
- Wprowadzanie numeru:
Wpisz cyfry: [0] – [9]
Wpisz "+": [▶▶-]
Wpisz "#": [FM]
Wpisz "##": [AM]
Usunięcie wpisanego numeru telefonu: [◀◀-]
- Nawiąż połączenie [DIRECT]

Odbieranie połączenia

- Odebranie połączenia: [📞]
- Przełącz pomiędzy trybem połączenia prywatnego a trybem połączenia przy użyciu zestawu głośnomówiącego: [ENT]

Zawieszanie połączenia

- Odbierz inną przychodzącą rozmowę zawieszając obecną rozmowę: [📞]
- Odbierz inną przychodzącą rozmowę po zakończeniu obecnej rozmowy: [SRC]
- Nie przerywaj bieżącej rozmowy: [1]

Podczas połączenia

- Zakończ rozmowę: [SRC]

Przygotowanie pilota

Wyciągnij baterię z pilota w kierunku strzałki.

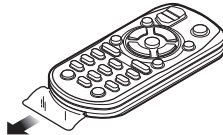

Wymiana baterii pilota

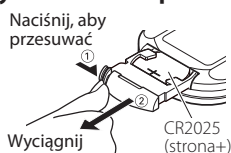

Należy używać baterii dostępnych w sklepach (CR2025).

Włóż baterię odpowiednio ustawiając bieguny + i - zgodnie z rysunkiem wewnątrz obudowy.

⚠ UWAGA

- Nie umieszczać pilota w gorących miejscach, np. na deskach rozdzielczych.
- Bateria litowa.
W razie nieprawidłowej wymiany baterii zachodzi niebezpieczeństwo wybuchu.
Należy ją wymieniać tylko na identyczną lub jej odpowiednik.
- Zestaw baterii lub akumulatorów nie powinien znajdować się w zasięgu działania źródeł ciepła, jak promienie słoneczne, ogień i tym podobne.
- Baterie należy trzymać poza zasięgiem dzieci, a przed ich użyciem należy przechowywać je w oryginalnym opakowaniu. Zużyte baterie należy natychmiast wyrzucić w miejsce do tego przeznaczone. W razie pošknięcia należy bezzwłocznie skontaktować się z lekarzem.

Załącznik

O pliku audio

• Odtwarzany plik audio

AAC-LC (.m4a), MP3 (.mp3), WMA (.wma)

• Odtwarzane płyty

CD-R/RW/ROM

• Odtwarzany format plýt

ISO 9660 Level 1/2, Joliet, Romeo, Długie nazwy plików.

Odtwarzane urządzenia USB

Klasa pamięci masowej USB

• Odtwarzany system plików w urządzeniach USB

FAT16, FAT32

Chociaż pliki Audio mogą być utworzone przy użyciu powyższych standardów, mogą nie zostać odtworzone z powodu stanu nośnika lub urządzenia USB.

• Kolejność odtwarzania plików audio

W poniższym przykładzie drzewa folderów pliki są odtwarzane w kolejności od ① do ⑩.

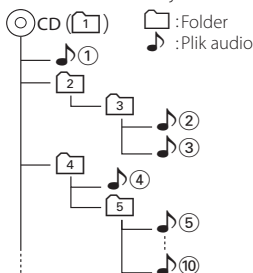

Na stronie internetowej znajduje się instrukcja dotycząca plików audio,

www.kenwood.com/cs/ce/audiofile/. W niniejszej instrukcji online zawarto szczegółowe informacje i uwagi, które nie zostały ujęte w niniejszej instrukcji. Prosimy o dokładne zapoznanie się z instrukcją dostępną w wersji online.



- W niniejszej instrukcji obsługi termin "urządzenie USB" oznacza pamięci typu "flash" oraz cyfrowe odtwarzacze audio wyposażone w złącze USB.

iPod/iPhone, które mogą zostać podłączone do tego urządzenia

Made for

- iPod nano (1st generation)
- iPod nano (2nd generation)
- iPod nano (3rd generation)
- iPod nano (4th generation)
- iPod nano (5th generation)
- iPod with video
- iPod classic
- iPod touch (1st generation)
- iPod touch (2nd generation)

Works with

- iPhone
- iPhone 3G
- iPhone 3GS



iPhone
4GB 8GB 16GB



iPhone 3G
8GB 16GB



iPhone 3GS
16GB 32GB

- Najnowsza lista kompatybilnych urządzeń iPod/iPhone.

Szczegóły - patrz:

www.kenwood.com/cs/ce/ipod/

- Stopień kontroli zależy od rodzaju podłączonego urządzenia iPod. iPod. Więcej informacji znajduje się na stronie www.kenwood.com/cs/ce/ipod/

- Słowo "iPod" występujące w niniejszej instrukcji oznacza urządzenie iPod lub iPhone podłączone za pomocą kabla iPod* (wyposażenie opcjonalne).

* Nie dotyczy modelu KCA-iP500.

Więcej informacji na temat iPoda i kabla podłączeniowego iPoda znaleźć można na stronie internetowej.

<http://www.kenwood.com/cs/ce/ipod/>



- Po podłączeniu urządzenia iPod zostaną odtworzone najpierw utwory odtwarzane przez urządzenie iPod. W tym przypadku wyświetlany jest komunikat "RESUMING" bez wyświetlania nazwy folderu itp. Zmiana przeglądanych elementów spowoduje wyświetlenie prawidłowego tytułu itp.
- Nie możesz obsługiwać iPoda, jeśli na iPodzie wyświetlony został komunikat "KENWOOD" lub "✓".

O urządzeniu USB

- Urządzenie USB podłączone do tego radioodtwórcza może być ładowane, jeśli radioodtwórcza jest zasilany.
- Zainstaluj urządzenie USB w miejscu, w którym nie będzie ono przeszkadzało w poprawnym prowadzeniu pojazdu.
- Nie można podłączyć urządzenia USB przez hub USB i Uniwersalny czytnik kart pamięci.
- Wykonuj kopie bezpieczeństwa plików audio używanych w tym urządzeniu. Pliki mogą zostać usunięte w pewnych okolicznościach pracy urządzenia USB. Nie odpowiadamy za szkody spowodowane usunięciem zapisanych danych.
- Do tego produktu nie dołączono urządzenia USB. Należy zakupić dostępne w powszechnej sprzedaży urządzenie USB.
- Podłączając urządzenie USB, zaleca się użycie CA-U1EX (opcjonalne).
- Nie gwarantuje się prawidłowej pracy, gdy użytkownik korzysta z kabla niekompatybilnego ze standardem USB. Podłączenie kabla o długości przekraczającej 4 m może być przyczyną błędnego odtwarzania.

O edytorze muzyki "KENWOOD Music Editor"

- To urządzenie obsługuje aplikację komputerową "KENWOOD Music Editor Light ver1.1" lub w późniejszej wersji.
- Używając pliku audio z informacjami z bazy danych dodanymi przez "KENWOOD Music Editor Light ver1.1", możesz wyszukiwać pliku według tytułu, nazwy albumu lub artysty przy użyciu funkcji <Wyszukiwanie pliku> (strona 16).
- W instrukcji obsługi terminem "nośnik Music Editor" określa się urządzenie zawierające pliki audio z informacjami z bazy danych dodawanymi przez edytor muzyki KENWOOD.
- Program "KENWOOD Music Editor Light ver1.1" jest dostępny na następującej stronie internetowej: www.kenwood.com/cs/ce/
- W celu uzyskania dalszych informacji na temat programu "KENWOOD Music Editor Light ver1.1", patrz powyższa strona lub pomoc dotycząca aplikacji.

Informacje o telefonie komórkowym

To urządzenie jest zgodne z następującymi specyfikacjami Bluetooth:

KDC-BT61U

Wersja	Bluetooth Standard Ver. 2.1+EDR
Profil	HFP (Hands Free Profile) OPP (Object Push Profile) PBAP (Phonebook Access Profile) SYNC (Synchronization Profile)

KDC-6051U

Telefon komórkowy należy najpierw zarejestrować w interfejsie Bluetooth. Pamiętaj o przeczytaniu podręcznika obsługi interfejsu Bluetooth.

Aby uzyskać informacje o telefonach komórkowych, których kompatybilność została sprawdzona, proszę wejść na następującą stronę internetową:

<http://www.kenwood.com/cs/ce/bt/>



- Urządzenia obsługujące funkcję Bluetooth uzyskały certyfikat zgodności zgodnie z normą Bluetooth według procedury opisanej przez Bluetooth SIG. Mimo tego, komunikacja takich urządzeń z telefonem komórkowym, w zależności od jego typu, może być niemożliwa.
- HFP to profil służący do wykonywania połączeń przez zestaw głośnomówiący.
- OPP to profil służący do przesyłania danych, takich jak książki telefoniczne, pomiędzy urządzeniami.

O odtwarzaczu Bluetooth

To urządzenie jest zgodne z następującymi specyfikacjami Bluetooth:

KDC-BT61U

Wersja	Bluetooth Standard Ver. 2.1+EDR
Profil	A2DP (Advanced Audio Distribution Profile) AVRCP (Audio/Video Remote Control Profile)

KDC-6051U

Przed użytkowaniem, odtwarzacz audio z nadajnikiem Bluetooth należy zarejestrować (zalogować) w urządzeniu z odbiornikiem Bluetooth. Należy zapoznać się także z instrukcją użytkownika urządzenia z odbiornikiem Bluetooth

Kompatybilność odtwarzacza audio z nadajnikiem Bluetooth można sprawdzić na stronie:

<http://www.kenwood.com/cs/ce/bt/>



- A2DP to profil zaprojektowany do transferowania muzyki z odtwarzacza audio.
- AVRCP to profil zaprojektowany do sterowania odtwarzaniem i wyboru muzyki przez odtwarzacz audio.

Załącznik

Lista menu

Wspólne funkcje

Wyświetlacz	Strona
"Clock & Date"	37
"Clock Adjust"	
"Time Synchronized"	
"Date Adjust"	
"Date Mode Select"	
"DISP & ILLUMI"	—
"Display Select"	—
"Type Select"	34, 35
"Side Select"	34
"Text Select"	
"Graphic Select"	35
"Status"	34
"Color Select"	36
"Display Off Mode"	32
"Display Dimmer"	
"Contrast"	
"DISP N/P"	
"TEXT Scroll"	
"ILLUMI Dimmer"	
"ILLUMI Effect"	
"ILLUMI MSC SYNC"	
"RDS Settings"	22
"News"	
"AF"	
"RDS Regional"	
"Auto TP Seek"	
"DEMO Mode"	39

Elementy funkcyjne pojawiające się w trybie gotowości

Wyświetlacz	Strona
"Settings"	—
"Clock & Date"	—
"DISP & ILLUMI"	—
"Initial Settings"	—
"SRC Select"	38
"Beep"	
"Russian"	
"MENU Language"	
"Power OFF Wait"	
"Built in AUX"	
"Forced CD-DA"	
"Favorite Delete"	
"Built in AMP"	
"DS1"	

Elementy funkcyjne pojawiające się podczas wyboru źródła iPod

Wyświetlacz	Strona
"Music"	10
"Playlists"	
"Artists"	
"Albums"	
"Songs"	
"Podcasts"	
"Genres"	
"Composers"	
"Play Mode"	11
"iPod by Hand"	
"Folder Random"	
"All Random"	
"File Repeat"	
"Settings"	—
"Skip Search"	12
"Delete My Playlist"	—
"Clock & Date"	—
"DISP & ILLUMI"	—
"RDS Settings"	—

Elementy funkcyjne pojawiające się podczas wyboru źródła USB

Wyświetlacz	Strona
"Music"	16
"Play Mode"	17
"File Scan"	
"Folder Random"	
"File Repeat"	
"Folder Repeat"	
"Settings"	—
"Skip Search"	17
"Clock & Date"	—
"DISP & ILLUMI"	—
"RDS Settings"	—

Elementy funkcyjne pojawiające się podczas wyboru jako źródła płyty CD z muzyką i pliku dźwiękowego

Wyświetlacz	Strona
"Music"	19
"Play Mode"	20
"File Scan"	
"Track Scan"	
"Folder Random"	
"Disc Random"	
"Magazine Random"	
"File Repeat"	
"Folder Repeat"	
"Track Repeat"	
"Disc Repeat"	
"Settings"	–
"Clock & Date"	–
"DISP & ILLUMI"	–
"RDS Settings"	–

Elementy funkcyjne pojawiające się podczas wyboru źródła tunera

Wyświetlacz	Strona
"List & Memory"	23, 23
"FM1"	
"FM2"	
"FM3"	
"AM"	
"PTY Search"	24
"Settings"	–
"Local Seek"	22
"Seek Mode"	
"Auto Memory"	23
"Forced MONO"	22
"News"	
"AF"	
"RDS Regional"	
"Auto TP Seek"	
"Clock & Date"	–
"DISP & ILLUMI"	–

Elementy funkcyjne pojawiające się podczas wyboru źródła AUX

Wyświetlacz	Strona
"Settings"	–
"AUX Name Set"	36
"Clock & Date"	–
"DISP & ILLUMI"	–
"RDS Settings"	–

Elementy funkcyjne pojawiające się podczas wyboru jako źródła zestawu głośnomówiącego

Wyświetlacz	Strona
"BT Settings"	–
"Phone Selection"	53
"Audio Selection"	
"SMS Download"	57
"SMS inbox"	57
"Voice Tag"	55
"Detailed Setup"	–
"Device Regist."	52
"SPCL DVC Select"	
"Device Delete"	54
"PIN Code Edit"	53
"Auto Answer"	50
"Bluetooth HF/Audio"	
"Call Beep"	
"BT F/W Update"	
"Mic Gain"	
"NR Level"	
"Echo Cancel LV"	
"Clock & Date"	–
"DISP & ILLUMI"	–
"RDS Settings"	–









Elementy funkcyjne pojawiające się podczas wyboru jako źródła odtwarzacza Bluetooth

Wyświetlacz	Strona
"Settings"	–
"Audio Selection"	
"Detailed Setup"	–
"Device Regist."	52
"SPCL DVC Select"	
"Device Delete"	54
"PIN Code Edit"	53
"BT F/W Update"	50
"Clock & Date"	–
"DISP & ILLUMI"	–
"RDS Settings"	–

Załącznik

Wskaźniki wyświetlacza

Źródło	Wyświetlacz	Funkcja	
Ogólne	"ATT"	Oznacza, że tłumik jest aktywny.	
	"FAV"	Oznacza, że ulubiony element może być zapisany	
iPod/USB/CD/ zmienniki CD	"CD-IN"	Oznacza, że jest włożona płyta.	
	"SCAN"	Oznacza, że funkcja odtwarzania początków utworów jest włączona.	
	"SCAN"	Oznacza, że funkcja przeszukiwania plików jest włączona.	
	"RDM"	Oznacza, że funkcja odtwarzania losowej płyty jest włączona.	
	"RDM"	Oznacza, że funkcja odtwarzania losowego pliku/utworu jest włączona.	
	"Fo-RDM"	Oznacza, że funkcja odtwarzania losowego folderu jest włączona.	
	"M-RDM"	Oznacza, że funkcja odtwarzania losowego magazynu jest włączona.	
	"ALL-RDM"	Oznacza, że funkcja odtwarzania losowego wszystkich elementów jest włączona.	
	"D-REP"	Oznacza, że funkcja powtarzania płyty jest włączona.	
	"T-REP"	Oznacza, że funkcja powtarzania utworu jest włączona.	
	"Fo-REP"	Oznacza, że funkcja powtarzania odtwarzania folderu jest włączona.	
	"Fi-REP"	Oznacza, że funkcja powtarzania pliku jest włączona.	
	"REP"	Oznacza, że funkcja powtarzania jest włączona.	
	"MP3"	Oznacza plik MP3.	
	"WMA"	Oznacza plik WMA.	
	"AAC"	Oznacza plik AAC-LC.	
	"MYLIST"	Oznacza, że wybrany jest tryb listy odtwarzania użytkownika.	
	TUNER	"RDS"	Sygnalizuje odbiór sygnału Radio Data System, gdy funkcja AF jest włączona. (ON: Sygnał Radio Data System jest odbierany. Miga: Sygnał Radio Data System nie jest odbierany.)
		"ST"	Oznacza nadawanie audycji stereo.
		"TI"	Oznacza stan odbioru informacji o ruchu drogowym. (ON: Odbierany jest sygnał TI. Miga: Sygnał TI nie jest odbierany.)

Źródło	Wyświetlacz	Funkcja
Zestaw głosnomówiący	"C-Wait"	Oznacza połączenie oczekujące.
	"PRIVATE"	Oznacza przebiegającą właśnie rozmowę telefoniczną.
	"BT"	Oznacza, że można użyć funkcji Bluetooth.
		Oznacza poziom naładowania baterii w telefonie komórkowym. Pełna  Prawie rozładowana 
		Oznacza, że nie można uzyskać informacji o naładowaniu baterii telefonu komórkowego.
		Oznacza siłę sygnału sieci w telefonie komórkowym. Maksymalna  Minimalna 
	OUT	Oznacza brak sygnału sieci.
		Oznacza, że nie można uzyskać informacji o sile sygnału sieci z telefonu komórkowego.

Ten produkt nie został zmontowany przez producenta pojazdu na linii produkcyjnej, ani przez profesjonalnego importera pojazdu do Państwa Członkowskiego UE.

Informacja o usuwaniu zużytego sprzętu elektrycznego i elektronicznego i baterie (dotycząca krajów Unii Europejskiej, które przyjęły system sortowania śmieci)



Produkty i baterie z symbolem przekreślonego smietnika na kolkach nie mogą być wyrzucane ze zwykłymi śmieciami.



Zużyty sprzęt elektryczny i elektroniczny i baterie powinny być przetwarzane w firmie mającej możliwości sortowania tych urządzeń i ich odpadów. Skontaktuj się z lokalnymi władzami w sprawie szczegółów zlokalizowania najbliższego miejsca przerobki. Właściwe przetworzenie i pozbycie się śmieci umożliwi zachować surowce naturalne jednocześnie zapobiegając skutkom szkodliwym dla naszego zdrowia i środowiska.



Pb

Uwaga: Znak "Pb" pod symbolem baterii wskazuje, że ta bateria zawiera ołów.

Oznaczenie produktów zawierających lasery

**CLASS 1
LASER PRODUCT**

Powyzsza etykieta jest przymocowana do ramy/ obudowy i mówi, że ta część stosuje wiązkę promieni laserowych ocenionych jako klasa 1. Oznacza to, że urządzenie wykorzystuje słabe wiązki promieni laserowych. Poza urządzeniem nie ma niebezpieczeństwa związanego z niebezpiecznym promieniowaniem.

- The "AAC" logo is a trademark of Dolby Laboratories.
- The Bluetooth word mark and logos are owned by the Bluetooth SIG, Inc. and any use of such marks by Kenwood Corporation is under license. Other trademarks and trade names are those of their respective owners.
- iPod is a trademark of Apple Inc., registered in the U.S. and other countries.
- iPhone is a trademark of Apple Inc.
- "Made for iPod" means that an electronic accessory has been designed to connect specifically to iPod and has been certified by the developer to meet Apple performance standards.
- "Works with iPhone" means that an electronic accessory has been designed to connect specifically to iPhone and has been certified by the developer to meet Apple performance standards.
- Apple is not responsible for the operation of this device or its compliance with safety and regulatory standards.

Akcesoria/Procedura instalacji

Akcesoria

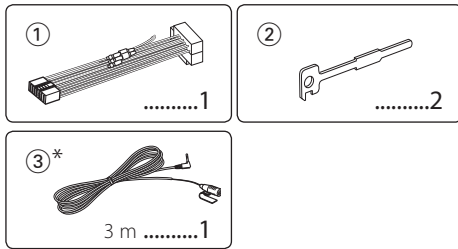

*Akcesoria dla KDC-BT61U

Procedura instalowania

- 1 Aby zapobiec zwarciom, wyjąć kluczyki samochodu ze stacyjki i odłączyć końcówkę ⊖ akumulatora.
- 2 Prawidłowo połączyć wejścia i wyjścia połączeń dla każdego urządzenia.
- 3 Połączyć wiązki kabli.
- 4 Połączyć kostkę B wiązki kabli z wtyczką głośnika w twoim samochodzie.
- 5 Połączyć kostkę A wiązki kabli z wtyczką zasilania zewnętrznego w twoim samochodzie.
- 6 Połączyć wtyczkę wiązki kabli z radioodtwarzaczem.
- 7 Zainstalować radioodtwarzacz w samochodzie.
- 8 Podłączyć końcówkę ⊖ akumulatora.
- 9 Nacisnąć przycisk zerowania.



- Montaż i podłączanie przewodów tego produktu wymaga odpowiednich umiejętności i doświadczenia. Ze względów bezpieczeństwa prace związane z montażem i podłączeniem instalacji elektrycznej należy powierzyć specjalście.
- Upewnij się czy masa zespołu została podłączona do ujemnego przewodu zasilania prądem stałym o napięciu 12 V DC.
- Nie instalować urządzenia w miejscu narażonym na bezpośrednie działanie promieni słonecznych, nadmierne ciepło lub wilgoć. Należy również unikać bardzo zakurzonych miejsc lub miejsc narażonych na rozbrzgi wody.
- Nie stosuj własnych śrub. Używać jedynie dostarczonych śrub. W przypadku użycia niewłaściwych śrub istnieje ryzyko uszkodzenia urządzenia.
- Jeżeli zasilanie nie jest WŁ. (wyświetla się komunikat "Protect"), przewody elektryczne głośników mogą powodować zwarcie lub dotykać nadwozia pojazdu i mogą aktywować funkcje ochronne. Dlatego należy sprawdzić przewód głośnika.

- Upewnij się, że wszystkie połączenia elektryczne są zabezpieczone w gniazdach typu jack, aż będą w pełni zablokowane.
- Jeżeli układ zapłonowy w twoim samochodzie nie posiada pozycji ACC, albo przewód zapłonu jest podłączony do źródła zasilania o stałym napięciu, takiego jak przewód akumulatora, zasilanie nie będzie sprzężone z zapłonem (tzn. nie będzie włączane ani wyłączane razem z zapłonem). Jeżeli chcesz połączyć włączenie zasilania radioodtwarzacza z zapłonem, podłącz przewód zapłonu do źródła zasilania, które może być włączone i wyłączone kluczem zapłonu.
- Użyj dostępnej w sprzedaży przejściówki, jeśli domyślny wtyk nie pasuje do gniazda pojazdu.
- Izoluj niepodłączone przewody taśmą winylową lub podobnym materiałem. Aby zapobiegać zwarciom, nie zdejmować nakładek z końcówek niepodłączonych kabli lub przyłączy.
- Jeżeli konsola posiada pokrywę, upewnij się, że jednostka jest tak zainstalowana, iż przedni panel nie będzie uderzał pokrywy w chwili zamykania i otwierania.
- Jeżeli przepali się bezpiecznik, przede wszystkim nie wolno dotykać kabli, by nie spowodowało to spięcia. Należy wymienić stary bezpiecznik na nowy o takim samym napięciu.
- Podłącz przewody głośników do odpowiadającym im końcówek. Urządzenie może być uszkodzone lub nie działać jeżeli podzielnisz przewody elektryczne ⊖ lub uziemisz je do dowolnej metalowej części samochodu.
- Po zainstalowaniu urządzenia, sprawdź czy światła stop, kierunkowskazy, wycieraczki itp. w samochodzie pracują poprawnie.
- Zamontować jednostkę tak, by kąt montażu wynosił 30° lub mniej.
- Jeśli w pobliżu anteny Bluetooth znajdują się metalowe przedmioty, jakość odbioru może spaść. (tylko KDC-BT61U)

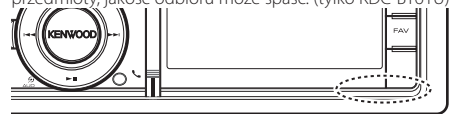

Antena Bluetooth

Aby uzyskać dobry odbiór

Aby zapewnić dobry odbiór, proszę pamiętać o poniższych informacjach:

- Komunikacja z telefonem komórkowym musi zachodzić w linii prostej w zasięgu 10 m. Zasięg komunikacji skracą się w zależności od najbliższego otoczenia. Zasięg komunikacji skracają się również, jeśli pomiędzy tym urządzeniem a telefonem komórkowym znajdują się przeszkody. Nie gwarantuje się uzyskania podanego powyżej maksymalnego zasięgu komunikacji (10 m).
- Stacja nadawcza lub krótkofalówka znajdujące się w pobliżu mogą zakłócać komunikację z uwagi na nadawanie zbyt silnego sygnału.

Podłączenie przewodów do przyłączy

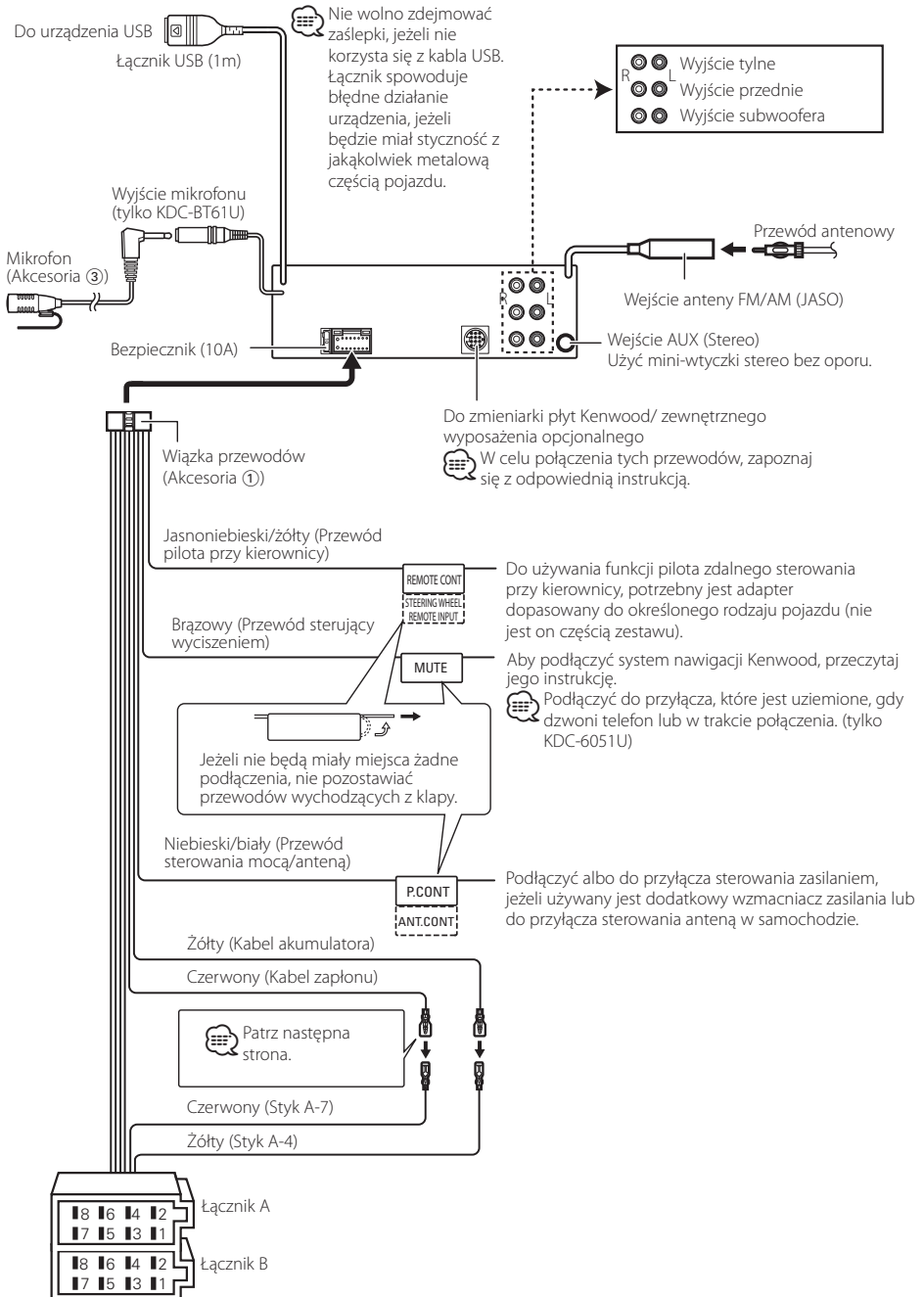

Podłączanie przewodów do przyłączy

Przewodnik po funkcjach łącznika

Numery styków dla łączników ISO	Kolor kabla	Funkcje
Łącznik zewnętrznego zasilania		
A-4	Żółty	Akumulator
A-5	Niebieski/Biały	Sterowanie zasilaniem
A-6	Pomarańczowy/Biały	Ściemniacz
A-7	Czerwony	Zapłon (ACC)
A-8	Czarny	Uziemienie
Łącznik głośnika		
B-1	Fioletowy	Tyłny prawy (+)
B-2	Fioletowy/Czarny	Tyłny prawy (-)
B-3	Szary	Przedni prawy (+)
B-4	Szary/Czarny	Przedni prawy (-)
B-5	Biały	Przedni lewy (+)
B-6	Biały/Czarny	Przedni lewy (-)
B-7	Zielony	Tyłny lewy (+)
B-8	Zielony/Czarny	Tyłny lewy (-)

▲ OSTRZEŻENIE

Podłączanie łącznika ISO

Ułożenie styków dla łączników ISO zależy od typu pojazdu. Należy zapewnić prawidłowe podłączenie tak, by nie uszkodzić urządzenia.

Domyślne połączenia dla zespołu przewodów zostało opisane w punkcie **1** poniżej. Jeżeli styki łącznik ISO zostaną ustawione zgodnie z opisem w punkcie **2** dokonać podłączeń zgodnych z ilustracją.

Koniecznym podłączyć ponownie kabel tak jak w punkcie **2** poniżej, aby zainstalować urządzenie w pojazdach marki **Volkswagen**, itp..

- 1** (Ustawienia domyślne) Styk A-7 (czerwony) łącznika ISO pojazdu jest połączony z zapłonem, a styk A-4 (żółty) jest połączony do stałego zasilania mocy.

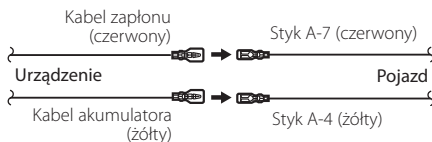

- 2** Styk A-7 (czerwony) łącznika ISO pojazdu jest połączony do stałego źródła zasilania, a styk A-4 (żółty) jest połączony z zapłonem.

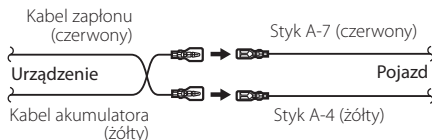

Instalacja/demontaż urządzenia

Instalacja

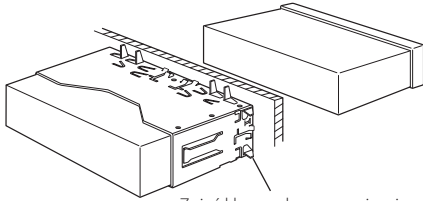

Zgiąć klapy osłony mocującej śrubokrętem lub podobnym narzędziem i przymocować je.



- Upewnij się, że jednostka jest bezpiecznie za instalowana na swoim miejscu. Jeżeli urządzenie będzie niestabilne, może wykazywać usterki (na przykład, dźwięk może skakać).

Usuwanie gumowego obramowania

- 1 Naciągnąć zatrzaski na narzędziu do usuwania i zdjąć dwie blokady z górnego poziomu. Podnieść ramę i pociągnąć ją do przodu, zgodnie z ilustracją.

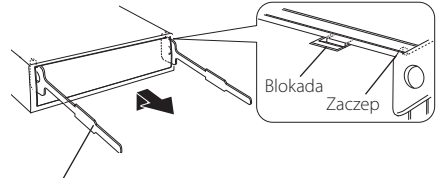

Aksesoria ②
Narzędzie do wyjmowania

- 2 Gdy górny poziom zostanie zdjęty, zdjąć dwie dolne blokady.



- W ten sam sposób można wyjąć obramowanie od dołu.

Wyjmowanie urządzenia

- 1 Patrz rozdział <Usuwanie gumowego obramowania>, a następnie zdjąć twardą, gumową ramę.
- 2 Zdejmij przedni panel.
- 3 Włożyć dwa narzędzia do wyjmowania głęboko w otwory po każdej stronie, zgodnie z ilustracją.
- 4 Obniżyć narzędzie w dół i wyciągnąć urządzenie do połowy naciskając do środka.

Aksesoria ②

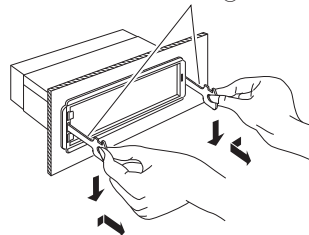

- Zachowaj ostrożność, aby uniknąć zranienia od zaczepów na uchwytach do wyciągania.

- 5 Wyciągnąć ręcznie całkowicie urządzenie i uważać, by go nie opuścić.

UWAGA

Zainstaluj to urządzenie w konsoli swojego pojazdu. Nie dotykaj metalowej części urządzenia podczas korzystania oraz zaraz po korzystaniu z niego. Metalowe części, jak radiator i obudowa, stają się gorące.

Oprzyrządowanie KDC-BT61U

Instalacja jednostki mikrofonu

- 1 Sprawdzić pozycję mikrofonu (akcesoria ③).
- 2 Usunąć olej i inne zabrudzenia z powierzchni instalacji.
- 3 Zainstalować mikrofon.
- 4 Podłączyć kabel do urządzenia przymocowując go taśmą w wielu miejscach lub w podobny sposób.

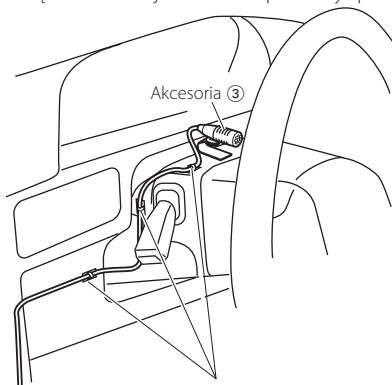

Zamontować kabel za pomocą taśmy.

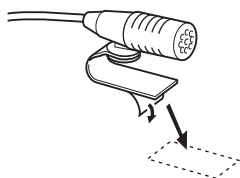

Zedrzeć papier samoprzylepnej taśmy dwustronnej i zamontować zgodnie z ilustracją.



Skierować mikrofon w stronę kierowcy.



- Zainstalować mikrofon możliwie jak najdalej od telefonu komórkowego.

Przewodnik wykrywania i usuwania usterek

Niektóre funkcje tego urządzenia mogą nie być aktywne w wyniku wprowadzonych ustawień.

- ! **Nie można ustawić subwoofera.**
- Brak dźwięku z subwoofera.**
- Nie można skonfigurować pozycji subwoofera na podstawie ręcznej konfiguracji pozycji.**
 - ▶ Funkcja podwójnej strefy jest aktywna.
☞ <System podwójnej strefy> (strona 43)
 - W opcji wyboru głośników wybrano wartość None dla głośnika niskotonowego.
☞ <Ustawienia głośnika> (strona 44)

- ! **Nie można ustawić korektora graficznego.**
- Nie można ustawić wzmocnienia niskich dźwięków.**
- Nie można ustawić dźwięku Highway.**
- Nie można ustawić funkcji Supreme.**
- Nie można ustawić sterowania pozycją.**
 - ▶ Funkcja podwójnej strefy jest aktywna.
☞ <System podwójnej strefy> (strona 43)
 - Funkcja DSP jest wyłączona. ☞ "DSP Set" w rozdziale <Sterowanie dźwiękiem> (strona 40)
 - W opcji wyboru głośników wybrano wartość None dla tylnych głośników.
☞ <Ustawienia głośnika> (strona 44)

- ! **Nie można wybrać wyjścia podrzędnego źródła w podwójnej strefie.**
- Nie można wyregulować głośności tylnych głośników.**
 - ▶ Wyłączono funkcję podwójnej strefy (Dual zone).
☞ <System podwójnej strefy> (strona 43)

- ! **Konfiguracja wyświetlacza jest niemożliwa.**
 - ▶ <Ustawianie trybu demonstracji> (strona 39) nie jest wyłączone.

- ! **Nie można przełączyć na źródło USB/iPod.**
 - ▶ Funkcja podwójnej strefy jest ustawiona na wartość USB/iPod. ☞ <System podwójnej strefy> (strona 43)

- ! **Ilość utworów zawartych w kategorii "SONGS" tego urządzenia różni się od ilości zawartej w kategorii "SONGS" w iPodzie.**
 - ▶ Pliki z podkastami nie są liczone w tym urządzeniu, ponieważ nie obsługuje ono odtwarzania podkastów.

To, co może zostać uznane za usterkę może być faktycznie jedynie wynikiem błędnej obsługi lub błędnego podłączenia przewodów. Przed skontaktowaniem się z serwisem, prosimy najpierw sprawdzić poniższą tabelę odnośnie możliwych przyczyn problemów.

Ogólne

- ? **Nie słychać dźwięku kontrolnego pracy (sygnał dźwiękowy).**
 - ✓ Jest używane gniazdo przedwzmacniacza.
☞ Dźwięk czujnika dotyku nie może być odtwarzany przez gniazdo przedwzmacniacza.
- ? **Podświetlenie miga, gdy poruszane jest pokrętko lub przyciski.**
 - ✓ To jest efekt podświetlenia klawiszy.
☞ Można ustawić efekt w elemencie "ILLUMI Effect" w menu <Konfiguracja wyświetlania> (strona 32).
- ? **Efekt podświetlenia klawiszy wywoływany przez głośność dźwięku jest słabo widoczny.**
 - ✓ Efekt podświetlenia klawiszy może być niewystarczający, ponieważ zależy od głośności i jakości dźwięku.

Źródło tunera

- ? **Odbiór stacji radiowych jest słaby.**
 - ✓ Antena samochodu nie jest wyciągnięta.
☞ Wyciągnij antenę do samego końca.

Źródłem jest płyta kompaktowa

- ? **Wybrana płyta nie jest odtwarzana, lecz zamiast niej jest odtwarzana inna.**
 - ✓ Używana płyta CD jest dość zanieczyszczona.
☞ Oczyszcz płytę CD biorąc pod uwagę wskazówki dotyczące czyszczenia płyt CD w rozdziale <Obchodzenie się z płytami kompaktowymi> (strona 5).
 - ✓ Płyta została włożona do innej kieszeni niż podano.
☞ Wysuń magazyn płyt i sprawdź numer danej płyty.
 - ✓ Płyta jest bardzo porysowana.
☞ Włóż inną płytę.

Źródło pliku audio

- ? **Podczas odtwarzania pliku audio przeskakuje dźwięk.**
 - ✓ Nośnik jest brudny lub porysowany.
☞ Oczyszcz nośnik biorąc pod uwagę wskazówki dotyczące czyszczenia płyt CD w rozdziale <Obchodzenie się z płytami kompaktowymi> (strona 5).
 - ✓ Zła jakość nagrania.
☞ Nagraj ponownie nośnik lub użyj następnego nośnika.

Zestaw głośnomówiący

? Głośność rozmowy przez zestaw głośnomówiący jest zbyt niska.

- ✓ Poziom głośności rozmowy zestawu głośnomówiącego ustawiono na niski poziom.
 - ☞ Można niezależnie ustawić poziom głośności rozmowy zestawu głośnomówiącego. Ustaw ją podczas rozmowy przez zestaw głośnomówiący. "Mic Gain" i "NR Level" <Ustawienia Bluetooth> (strona 50).

? Nie słychać dźwięku z tylnych głośników.

- ✓ Rozmawiasz w trybie zestawu głośnomówiącego.
 - ☞ Tylnie głośniki nie odtwarzają dźwięku podczas rozmowy z użyciem zestawu głośnomówiącego.

? W momencie nadejścia połączenia przychodzącego nie słychać sygnału dźwiękowego.

- ✓ Brak sygnału dźwiękowego zależy od typu telefonu komórkowego użytkownika.
 - ☞ Funkcja "Call Beep" w menu <Ustawienia Bluetooth> (strona 50) jest ustawiona na "ON".

? Głos nie jest rozpoznawany.

- ✓ Okno auta jest otwarte.
 - ☞ Jeśli użytkownik znajduje się w głośnym środowisku, głos nie będzie prawidłowo rozpoznawany. Zamknij okno pojazdu, aby zmniejszyć hałas.
- ✓ Zbyt cichy głos.
 - ☞ Jeśli użytkownik mówi zbyt cicho, głos nie będzie prawidłowo rozpoznany. Mów do mikrofonu trochę głośniej i w naturalny sposób.
- ✓ Osoba wypowiadająca etykietę głosową różni się od osoby, która zapisała swój głos w urządzeniu.
 - ☞ Urządzenie może rozpoznać głos osoby, która zapisała swój głos w urządzeniu.

Źródło Bluetooth

? Odtwarzacz audio Bluetooth nie może zostać zarejestrowany (pairing)

- ✓ Kod PIN jest stały.
 - ☞ Gdy określony zostanie kod PIN w Instrukcji obsługi dla odtwarzacza audio Bluetooth, należy go zarejestrować zgodnie z instrukcjami w rozdziale <Rejestracja kodu PIN> (strona 53), aby zarejestrować odtwarzacz Bluetooth. Jeżeli w Instrukcji obsługi nie zostanie podany żaden kod PIN, spróbować podać "0000".

? Dźwięk z odtwarzacza audio Bluetooth nie jest ciągły.

- ✓ Zbyt duża odległość między tym urządzeniem a odtwarzaczem muzyki.
 - ☞ Przesuń odtwarzacz bliżej tego urządzenia.
- ✓ Inne urządzenie Bluetooth zakłóca komunikację.
 - ☞ Wyłącz inne urządzenie Bluetooth.
 - ☞ Odsuń dalej inne urządzenie Bluetooth.
- ✓ Do komunikacji używane jest inne urządzenie Bluetooth lub profil.
 - ☞ Pobieranie książki telefonicznej lub wiadomości SMS odłącza dźwięk.

Przedstawione poniżej komunikaty przedstawiają stan twojego systemu.

- TOC Error:
 - Żadna płyta nie została załadowana do magazynu.
 - Płyta kompaktowa jest bardzo brudna. Płyta CD jest włożona spodem do góry. Płyta CD jest mocno zarysowana.
- ERROR 05: Nie można odczytać płyty.
- ERROR 77/Mecha Error:
 - Aparat z jakichś powodów źle funkcjonuje.
 - ⇨ Naciśnij przycisk zerowania w urządzeniu. Jeśli kod błędu "ERROR 77"/"Mech Error" nie zniknie, skonsultuj się z najbliższym ośrodkiem serwisowym
- ERROR 99: Coś źle funkcjonuje w magazynie dysków. Lub też jednostka wykazuje ogólną awarię.
 - ⇨ Sprawdź magazynek płyt. A następnie naciśnij przycisk zerowania na urządzeniu. Jeśli kod "ERROR 99" nie zniknie, skonsultuj się z najbliższym serwisem.
- CD-IN (Miga): Sekcja odtwarzacza płyt kompaktowych CD nie funkcjonuje prawidłowo.
 - ⇨ Włóż ponownie płytę CD. Jeżeli nie można wyjąć płyty CD lub też wyświetlacz miga nawet gdy płyta zostanie poprawnie włożona, wyłącz zasilanie i skonsultuj się z najbliższym punktem serwisowym.
- Protect (Miga): Na kablu głośnika jest zwarcie lub dotyka on podwozia samochodu, a wtedy aktywuje się funkcja ochrony.
 - ⇨ Podłącz lub zaizoluj poprawnie kabel głośnika i naciśnij przycisk zerowania. Jeśli kod "Protect" nie zniknie, skonsultuj się z najbliższym serwisem.
- Unsupported File: Plik audio jest odtwarzany w formacie, którego to urządzenie nie odczytuje.
- Copy Protection: Odtwarzany był plik zabezpieczony przed kopiowaniem.
- Read Error: System plików podłączonego urządzenia USB jest uszkodzony.
 - ⇨ Skopiuj ponownie pliki i foldery na urządzenie USB. Jeśli komunikat o błędzie pojawia się nadal, wyłącz urządzenie USB ponownie lub skorzystaj z innego urządzenia USB.
- No Device: Wybrane jest urządzenie USB jako źródło, chociaż żadne urządzenie USB nie jest podłączone.
 - ⇨ Zmień źródło na cokolwiek innego niż USB. Podłącz urządzenie USB i zmień źródło z powrotem na USB.

Przewodnik wykrywania i usuwania usterek

N/A Device:	<ul style="list-style-type: none">• Podłączono nieobsługiwane urządzenie USB.• Połączenie z iPodem nie powiodło się.➔ Sprawdź, czy podłączone urządzenie iPod jest obsługiwane. W rozdziale <O pliku audio> (strona 60) opisano obsługiwane modele urządzeń iPod.	Device Full:	Zostało już zarejestrowanych 5 urządzeń Bluetooth. Nie można zarejestrować więcej urządzeń Bluetooth.
No Music Data/Error 15:	<ul style="list-style-type: none">• Podłączone urządzenie USB nie zawiera żadnych plików audio, które mogłyby być odtworzone.• Odtwarzany był nośnik, który nie posiada nagranych danych, które może odtwarzać urządzenie.	PIN Code NG:	Kod PIN jest błędny.
USB ERROR:	<p>Podłączone urządzenie USB może być uszkodzone.</p> <ul style="list-style-type: none">➔ Wyjmij urządzenie USB i przełącz włącznik zasilania na pozycję ON. Jeśli zostanie wyświetlony ten sam komunikat, użyj innego urządzenia USB.	Connect NG:	Tego urządzenia nie można podłączyć do urządzenia.
iPod Error:	<p>Połączenie z iPodem nie powiodło się.</p> <ul style="list-style-type: none">➔ Wyjmij urządzenie USB i ponownie je podłącz.➔ Sprawdź, czy w urządzeniu iPod zainstalowano najnowsze oprogramowanie.➔ Zresetuj iPod/ iPhone.	Pairing Failed:	Błąd łączenia (parowania).
USB REMOVE (Miga):	<p>Wybrano tryb usuwania urządzenia USB/iPod. Można usunąć bezpiecznie urządzenie USB/iPod.</p>	Err No Matching:	Etykieta głosowa jest błędna. Głos nie może zostać rozpoznany z powodu niezarejestrowanej etykiety głosowej, itp.
No Number:	<ul style="list-style-type: none">• Numer osoby dzwoniącej jest zastrzeżony.• W urządzeniu nie zapisano danych numeru telefonu.	Too Soft:	Głos jest zbyt cichy i poprawne rozpoznanie głosu jest niemożliwe.
No Data:	<ul style="list-style-type: none">• Brak listy połączeń wychodzących.• Brak listy połączeń przychodzących.• Brak listy połączeń nieodebranych.• Nie ma książki adresowej telefonu.	Too Loud:	Głos jest zbyt głośny i poprawne rozpoznanie głosu jest niemożliwe.
No Entry:	Telefon komórkowy nie został zarejestrowany (sparowany).	Too Long:	Słowo lub wyrażenie jest zbyt długie, by mogło zostać rozpoznane.
HF Disconnect:	Komunikacja urządzenia z telefonem komórkowym jest niemożliwa.	No Phonebook:	Książka telefoniczna nie zawiera danych.
HF Error 07:	<p>Błąd dostępu do pamięci.</p> <ul style="list-style-type: none">➔ Wyłącz i włącz ponownie zasilanie. Jeśli ten komunikat nadal się wyświetla, naciśnij przycisk resetowania na urządzeniu sterującym.	No Message:	Brak SMSów w skrzynce odbiorczej.
HF Error 68:	<p>Komunikacja urządzenia z telefonem komórkowym jest niemożliwa.</p> <ul style="list-style-type: none">➔ Wyłącz i włącz ponownie zasilanie. Jeśli ten komunikat nadal się wyświetla, naciśnij przycisk resetowania na urządzeniu sterującym.	No Record:	W książce telefonicznej nie zarejestrowano etykiet głosowych.
Un Known:	Wykrycie urządzenia Bluetooth jest niemożliwe.	Memory Full:	W książce telefonicznej zapisano maksymalną dopuszczalną liczbę etykiet głosowych.
		Favorite: No Memory:	Procedura nie jest zapisana w pamięci wstępnych ustawień ulubionych.
		No Access:	Procedura zapisana wstępnie za pomocą Zarządzania ulubionymi nie jest dostępna. Obecna zawartość może nie być przywołana w zależności od wybranego źródła lub trybu.
		No Voice:	Brak rozmowy.

Dane techniczne

Sekcja tunera FM

- Zakres częstotliwości (pasmo 50 kHz)
 - : 87,5 MHz – 108,0 MHz
- Czułość wejściowa (S/N = 26 dB)
 - : 0,7 μ V/75 omów
- Tłumienie sąsiednich stacji (S/N = 46dB)
 - : 1,6 μ V/75 omów
- Charakterystyka częstotliwościowa (\pm 3,0 dB)
 - : 30 Hz – 15 kHz
- Stosunek sygnału do szumu (MONO)
 - : 65 dB
- Selektywność(DIN) (\pm 400 kHz)
 - : \geq 80 dB
- Tłumienie przesłuchu stereo(1 kHz)
 - : 35 dB

Sekcja tuner MW

- Zakres częstotliwości (pasmo 9 kHz)
 - : 531 kHz – 1611 kHz
- Czułość użytkowa (S/N = 20dB)
 - : 25 μ V

Sekcja tuner LW

- Zakres częstotliwości
 - : 153 kHz – 279 kHz
- Czułość użytkowa (S/N = 20dB)
 - : 45 μ V

Sekcja Bluetooth (KDC-BT61U)

- Wersja
 - : Bluetooth Ver.2.1+EDR Certified
- Zakres częstotliwości
 - : 2,402 – 2,480 GHz
- Moc wyjściowa
 - : +4dBm (MAX), 0dBm (AVE) klasa mocy 2
- Maksymalny zasięg komunikacji
 - : W linii prostej około 10 m (32,8 stóp)
- Profile
 - : HFP (Hands Free Profile)
 - : HSP (Headset Profile)
 - : SPP (Serial Port Profile)
 - : PBAP (Phone Book Access Profile)
 - : OPP (Object Push Profile)
 - : SYNC (Synchronization Profile)
 - : A2DP (Advanced Audio Distribution Profile)
 - : AVRCP (Audio/Video Remote Control Profile)

Port USB

- Standard USB
 - : USB1.1/ 2.0 (Full speed)
- Maksymalny prąd zasilania
 - : 500 mA
- System plików
 - : FAT16/ 32
- Dekoder MP3
 - : Zgodny z MPEG-1/2 Audio Layer-3
- Dekodowanie WMA
 - : Zgodny z Windows Media Audio
- Dekodowanie AAC
 - : pliki AAC-LC “.m4a”

Sekcja odtwarzacza płyt kompaktowych

- Dioda laserowa
 - : GaAlAs
- Filtr cyfrowy (D/A)
 - : 8-krotnie nadpróbkiwanie
- Konwerter D/A
 - : 24 Bit
- Prędkość wrzeciona
 - : 500 – 200 obr./min. (CLV)
- Kołysanie i drżenie dźwięku
 - : Poniżej mierzalnego progu
- Pasmo przenoszenia(\pm 1 dB)
 - : 10 Hz – 20 kHz
- Całkowite zniekształcenia harmoniczne (1 kHz)
 - : 0,008 %
- Stosunek sygnału do szumu (1 kHz)
 - : 110 dB
- Zakres dynamiczny
 - : 93 dB
- Dekoder MP3
 - : Zgodny z MPEG-1/2 Audio Layer-3
- Dekodowanie WMA
 - : Zgodny z Windows Media Audio
- Dekodowanie AAC
 - : pliki AAC-LC “.m4a”

Dane techniczne

Sekcja Audio

Maksymalna moc wyjściowa
: 50 W x 4
Moc wyjściowa (DIN 45324, +B=14,4 V)
: 30 W x 4
Opór głośników
: 4 – 8 Ω
Działanie tonów
PASMO1 (60 Hz): ± 9 dB
PASMO2 (250 Hz): ± 9 dB
PASMO3 (1 kHz): ± 9 dB
PASMO4 (4 kHz): ± 9 dB
PASMO5 (16 kHz): ± 9 dB
Poziom przedwzmacniacza/obciążenie (CD)
: 4000 mV/10 k Ω
Opór przedwzmacniacza
: ≤ 600 omów

Wejście pomocnicze

Pasma przenoszenia(± 1 dB)
: 20 Hz – 20 kHz
Maksymalne napięcie wejściowe
: 1200 mV
Opór wejściowy
: 10 kiloomów

Ogólne

Napięcie robocze
KDC-BT61U (10,5 – 16V dopuszczalne) : 14,4 V
KDC-6051U (11 – 16V dopuszczalne) : 14,4 V
Maksymalny pobór natężenia
: 10 A
Wymiary instalacji (Sz x W x G)
: 182 x 53 x 158 mm
Waga
: 1,30 kg

- Specyfikacje mogą ulec zmianie bez wcześniejszego powiadomienia.

Deklaracja zgodności odnośnie Dyrektywy w sprawie kompatybilności elektromagnetycznej 2004/108/WE

FDla KDC-BT61U:

Deklaracja zgodności z Dyrektywą R&TTE 1999/5/WE w sprawie urządzeń radiowych i końcowych urządzeń telekomunikacyjnych oraz wzajemnego uznawania ich zgodności

Producent:

Kenwood Corporation
2967-3 Ishikawa-machi, Hachioji-shi, Tokio, 192-8525 Japonia

Przedstawiciel UE:

Kenwood Electronics Europe BV
Amsterdamseweg 37, 1422 AC UITHOORN, Holandia



English

Hereby, Kenwood declares that this unit KDC-BT61U is in compliance with the essential requirements and other relevant provisions of Directive 1999/5/EC.

Français

Par la présente Kenwood déclare que l'appareil KDC-BT61U est conforme aux exigences essentielles et aux autres dispositions pertinentes de la directive 1999/5/CE.

Par la présente, Kenwood déclare que ce KDC-BT61U est conforme aux exigences essentielles et aux autres dispositions de la directive 1999/5/CE qui lui sont applicables.

Deutsch

Hiermit erklärt Kenwood, dass sich dieser KDC-BT61U in Übereinstimmung mit den grundlegenden Anforderungen und den anderen relevanten Vorschriften der Richtlinie 1999/5/EG befindet. (BMW)

Hiermit erklärt Kenwood die Übereinstimmung des Gerätes KDC-BT61U mit den grundlegenden Anforderungen und den anderen relevanten Festlegungen der Richtlinie 1999/5/EG. (Wien)

Nederlands

Hierbij verklaart Kenwood dat het toestel KDC-BT61U in overeenstemming is met de essentiële eisen en de andere relevante bepalingen van richtlijn 1999/5/EG.

Bij deze verklaart Kenwood dat deze KDC-BT61U voldoet aan de essentiële eisen en aan de overige relevante bepalingen van Richtlijn 1999/5/EC.

Italiano

Con la presente Kenwood dichiara che questo KDC-BT61U è conforme ai requisiti essenziali ed alle altre disposizioni pertinenti stabilite dalla direttiva 1999/5/CE.

Español

Por medio de la presente Kenwood declara que el KDC-BT61U cumple con los requisitos esenciales y cualesquiera otras disposiciones aplicables o exigibles de la Directiva 1999/5/CE.

Português

Kenwood declara que este KDC-BT61U está conforme com os requisitos essenciais e outras disposições da Directiva 1999/5/CE.

Polska

Kenwood niniejszym oświadcza, że KDC-BT61U spełnia zasadnicze wymogi oraz inne istotne postanowienia dyrektywy 1999/5/EC.

Český

Kenwood tímto prohlašuje, že KDC-BT61U je ve shodě se základními požadavky a s dalšími příslušnými ustanoveními Nařízení vlády č. 426/2000 Sb.

Magyar

Alulírott, Kenwood, kijelenti, hogy a jelen KDC-BT61U megfelel az 1999/5/EC irányelvben meghatározott alapvető követelményeknek és egyéb vonatkozó előírásoknak.

Svenska

Härmed intygar Kenwood att denna KDC-BT61U står i överensstämmelse med de väsentliga egenkapskrav och övriga relevanta bestämmelser som framgår av direktiv 1999/5/EG.

Suomi

Kenwood vakuuttaa täten että KDC-BT61U tyyppinen laite on direktiivin 1999/5/EY oleellisten vaatimusten ja sitä koskevien direktiivin muiden ehtojen mukainen.

Slovensko

S tem Kenwood izjavlja, da je ta KDC-BT61U v skladu z osnovnimi zahtevami in ostalimi ustreznimi predpisi Direktive 1999/5/EC.

Slovensky

Spoločnosť Kenwood týmto vyhlasuje, že KDC-BT61U spĺňa základné požiadavky a ďalšie príslušné ustanovenia Direktívy 1999/5/EC.

Dansk

Undertegnede Kenwood erklærer herved, at følgende udstyr KDC-BT61U overholder de væsentlige krav og øvrige relevante krav i direktiv 1999/5/EF.

Ελληνικά

ΜΕ ΤΗΝ ΠΑΡΟΥΣΑ Kenwood ΔΗΛΩΝΕΙ ΟΤΙ ΚΑΤΑ ΤΗΝ ΚΑΤΑΧΩΡΗΘΕΝΤΑ ΠΡΟΣ ΤΙΣ ΟΥΣΙΩΔΕΙΣ ΑΠΑΙΤΗΣΕΙΣ ΚΑΙ ΤΙΣ ΛΟΠΩΣ ΣΧΕΤΙΚΕΣ ΔΙΑΤΑΞΕΙΣ ΤΗΣ ΟΔΗΓΙΑΣ 1999/5/ΕΚ.

Eesti

Sellega kinnitab Kenwood, et see KDC-BT61U vastab direktiivi 1999/5/EC põhilistele nõudmistele ja muudele asjakohastele määrustele.

Latviešu

Ar šo, Kenwood, apstiprina, ka KDC-BT61U atbilst Direktīvas 1999/5/EC galvenajām prasībām un citiem tās nosacījumiem.

Lietuviški

Šiuo, Kenwood, pareiškia, kad šis KDC-BT61U atitinka pagrindinius Direktyvos 1999/5/EB reikalavimus ir kitas svarbias nuostatas.

Malti

Hawnhekk, Kenwood, jiddikjara li dan KDC-BT61U jikkonforma mal-htigijiet essenzjali u ma provvedimenti oħrajn relevanti li hemm fid-Direttiva 1999/5/EC.

Українська

Компанія Kenwood заявляє, що цей виріб KDC-BT61U відповідає ключовим вимогам та іншим пов'язаним положенням Директиви 1999/5/EC.

Turkish

Kenwood, işbu belge ile KDC-BT61U numaralı bu ünitenin 1999/5/EC Direktifinin özel gereksinimlerine ve ilgili diğer hükümlerine uygun olduğunu beyan eder.



Ten symbol oznacza, iż produkt został wyprodukowany przez Kenwood w celu zmniejszenia szkodliwego wpływu na środowisko.