

KENWOOD

DIGITALNI ČITAČ MEDIJA

KIV-700

PRIRUČNIK ZA UPORABU

Kenwood Corporation

Prije čitanja ovih uputa, molimo kliknite na donji gumb i provjerite imate li najnovije izdanje i izmijenjene stranice.



Sadržaj

Prije uporabe 3

Nazivi i funkcije komponenta 4

Opće funkcije 5

Isključivanje demonstracijskog moda
Uključivanje i odabir izvora
Upravljanje glasnoćom
Rad s popisom izbornika

Rad s iPod-om/iPhone-om 6

Osnovni postupci
Odabir skladbe pretraživanjem iPod-a
Način reprodukcije
Postavke iPod-a
Odabir načina traženja
Izravno traženje
Vežano traženje
Traženje po abecedi
Traženje s preskakanjem
Popis reprodukcije

Rad s USB uređajem/ internom memorijom 14

Osnovni postupci
Traženje datoteka
Traženje s preskakanjem
Način reprodukcije
Izravno traženje skladbe
Postavke USB-a
Kopiranje s USB uređaja
Brisanje datoteka iz memorije
Gledanje slikovnih datoteka
Preuzimanje pozadinske slike

Upravljanje izmjenjivačem diskova (opcija) 20

Osnovni postupci
Način reprodukcije
Izravno traženje skladbe
Izravno traženje diska

Rad prijemnika 22

Osnovni postupci
Postavke prijemnika
Memorija za pohranjene postaje
Automatska pohrana u memoriju
Prethodno ugođene postaje
Ugađanje izravnim pristupom
PTY (Program Type) Vrsta programa
Pohrana vrste programa
Promjena jezika za PTY funkciju vrsta programa

Upravljanje Bluetooth audio uređajem (opcija) 26

Spajanje Bluetooth uređaja
Osnovni postupci

Korištenje telefona bez uporabe ruku (hands-free) (opcija) 28

Spajanje Bluetooth uređaja
Prijem poziva
Tijekom poziva
Poziv na čekanju
Ostale funkcije
Upućivanje poziva
Brzo biranje (prethodno snimljeni brojevi)
Biranje broja iz telefonskog imenika
Biranje broja iz popisa poziva
Birajte broj
Upućivanje poziva glasovnim biranjem
Pohrana na popis brojeva za brzo biranje
Prikaz vrste telefonskog broja (kategorija)

Postavke zaslona 32

Osnovni postupci
Postavke prikaza
Odabir boje osvjjetljenja
Podešavanje prikaza sata
Podešavanje zaslona
Podešavanje prikaza pomoćnog ulaza

Sat i druge funkcije 36

Podešavanje sata i datuma
Početne postavke
Postavljanje demonstracije
Utišavanje tona po prijemu telefonskog poziva
Aktiviranje sigurnosnog koda
Deaktivacija sigurnosnog koda

Ugađanje zvuka 40

Upravljanje zvukom
Odabir pohranjene krivlje ekvalizatora
Ručno podešavanje ekvalizatora
Odabir položaja slušanja
Fino podešavanje položaja slušanja
Sustav dualnog područja

DSP postavke 44

Odabir tipa vozila
Podešavanje zvučnika
Fino podešavanje za tip vozila
Postavka skretnice
Memorija zvučnih postavki
Pozivanje prethodno postavljenog zvuka

Uređivanje omiljenih funkcija 48

Memorija omiljenih zadanih postavki
Pozivanje omiljenih pohranjenih stavki
Brisanje iz memorije omiljenih stavki

Bluetooth postavke (opcija) 50

Bluetooth postavke
Registracija Bluetooth uređaja
PIN kod za registraciju
Odabir Bluetooth uređaja kojeg želite spojiti
Brisanje registriranog Bluetooth uređaja
Preuzimanje imenika
Dodavanje naredbe glasovnog biranja
Postavke glasovne naredbe za kategoriju

SMS (usluga razmjene kratkih tekstualnih poruka) (opcija) 56

Preuzimanje SMS-a
Prikaz SMS poruke

Osnovne funkcije daljinskog upravljača 58

Opće upravljanje
U izvoru prijemnika
U izvoru USB-a/ interne memorije
U izvoru iPod-a
Hands-free upravljanje telefonom
Priprema daljinskog upravljača
Zamjena baterije na daljinskom upravljaču

Dodatak 60

O audio datotekama
O video datotekama
O slikovnim datotekama
iPod/iPhone modeli koji se mogu spojiti na ovaj uređaj
O USB uređaju
O USB sabirnici
O programu "KENWOOD Music Editor"
Popis izbornika
Indikatori na zaslonu
Popis vremenskih zona

Pribor/Postupak ugradnje 67

Spajanje kabela na priključke 68

Ugradnja/uklanjanje uređaja 70

Kvarovi i moguća rješenja 71

Tehnički podaci 74

Prije uporabe

▲ UPOZORENJE

Kako biste spriječili ozljedu ili požar, poduzmite sljedeće mjere:

- Nemojte dugo gledati ili upirati oči u zaslon uređaja dok vozite.
- Kako biste spriječili kratki spoj u uređaj nikad ne stavljajte metalne predmete (npr. novčiće ili metalni pribor).

Nemojte koristiti ovaj uređaj dok ne poništite pokazni način rada!

Uređaj je početno postavljen u pokazni način rada. Kada prvi put koristite ovaj uređaj, poništite postavku Demonstracijski mod. Pogledajte <[Isključivanje demonstracijskog moda](#)> (stranica 5).

- Na slici je prikazan rad s uređajem. Može se razlikovati od stvarnog postupka.

Kako resetirati uređaj

Ukoliko ovaj uređaj ili spojeni uređaj (automatski mjenjač diskova, itd.) ne radi pravilno, resetirajte uređaj. Držeći pritisnute tipke [Glasnoće] i [MENU], pritisnite tipku [SRC] na najmanje 3 sekunde. Kada je postupak resetiranja gotov, uređaj se vraća na tvornički postavljene vrijednosti.

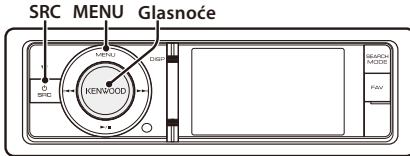

Čišćenje uređaja

Ukoliko je prednja ploča uređaja zaprljana, obrišite je suhom mekom krpom, primjerice silikonskom. Ukoliko je prednja ploča jako zaprljana, mrlje obrišite krpom navlaženom neutralnim sredstvom za čišćenje, a zatim suhom mekom krpom.



- Primjena sredstva za čišćenje u spreju izravno na uređaj može utjecati na mehaničke dijelove uređaja. Brisanje prednje ploče grubom krpom ili uporaba lako hlapljive tekućine poput razrjeđivača ili alkohola može izgrepsti površinu ili izbrisati znakove na ploči.

Napomene

- Ako se tijekom ugradnje pojave problemi, savjetujte se s dobavljačem Kenwood opreme.
- Ukoliko nabavite dodatnu opremu, provjerite kod zastupnika Kenwood-a da li se oprema može rabiti s modelom koji posjedujete i na području u kojem se nalazite.
- Moguć je prikaz znakova koji zadovoljavaju ISO 8859-5 ili 8859-1. Podesite "Russian" u odlomku <[Početne postavke](#)> (stranica 37) na "ON".
- Funkcija RDS ili RBDS neće biti dostupna tamo gdje tu uslugu ne pruža dostupna radio postaja.
- Prikazi zaslona, funkcijskih ikona i ploče u ovom priručniku su primjeri koji pojašnjavaju kako rabiti upravljačke tipke. Stoga se prikaz na zaslonu u priručniku može razlikovati od prikaza na zaslonu uređaja, a moguće je i da se neki od prikaza u priručniku nikad ne pojave na zaslonu uređaja.

Nazivi i funkcije komponentata

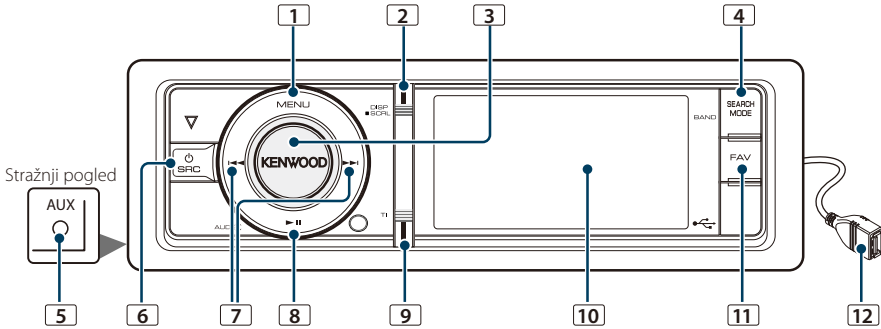

1 Tipka [MENU]

Za odabir skladbe ili podešavanje funkcija.
Pogledajte <Rad s popisom izbornika> (stranica 5).

2 Tipka [DISP]

Za promjenu stavke prikaza (pritisnite tipku).

3 Tipka [Glasnoće]

Za podešavanje glasnoće (okrenite tipku).
Za odabir stavke s izbornika (okrenite i pritisnite tipku). Pogledajte <Rad s popisom izbornika> (stranica 5) u vezi detalja.
Za poziv glasovnim biranjem (pritisnite tipku na najmanje 1 sekundu).*1 Pogledajte <Upućivanje poziva glasovnim biranjem> (stranica 31).

4 Tipka [SEARCH MODE]

Za pokretanje traženja (iPod), pomicanje između mapa (audio datoteke), itd. Za više pojedinosti, pogledajte upute za svaki izvor opisane na stranici 6 ili kasnije.

5 Priključak za pomoćni ulaz

Spojite prijenosni audio uređaj kabelom s mini-utikačem (3,5 mm ø).
• Upotrijebite mini-utikač tipa stereo koji nema nikakav otvor.

6 Tipka [SRC]

Za uključivanje uređaja i odabir izvora (pritisnite tipku).
Za isključivanje uređaja (pritisnite i držite najmanje 1 sekundu).

7 Tipke [◀] / [▶]

Za odabir postaje i skladbe (pritisnite tipku).

8 Tipka [▶II]

Pokretanje ili prekid reprodukcije audio datoteke i iPod-a (pritisnite tipku).
Za pokretanje moda za uklanjanje USB uređaja ili iPod-a (pritisnite tipku na najmanje 2 sekunde ili dulje).

9 Tipka [TI]

Za uključivanje ili isključivanje prometnih informacija (pritisnite tipku na najmanje 1 sekundu).
Pokretanje Bluetooth moda (pritisnite tipku na najmanje 1 sekundu).*1

10 Prozor za prikaz

11 Tipka [FAV]

Za pozivanje registrirane omiljene stavke (pritisnite tipku).
Za registriranje omiljene stavke (pritisnite tipku na najmanje 1 sekundu).

12 USB utičnica

Možete spojiti USB uređaj ili iPod.



*1 Samo s priključenim KCA-BT300/BT200 (dodatni pribor).

Opće funkcije

Isključivanje demonstracijskog moda

Isključite demonstracijski mod kada ga koristite prvi put nakon instalacije.

- 1 Pritisnite tipku [Glasnoće] za izlazak iz demonstracijskog moda kada se prikaže poruka "To Cancel DEMO Press the Volume Knob" (približno 15 sekundi).
- 2 Okrećite tipku [Glasnoće] za odabir stavke "YES" i pritisnite tipku [Glasnoće].

Uključivanje i odabir izvora

Uključite napajanje uređaja pritiskom na tipku [SRC].

Kada je uređaj uključen, odaberite izvor.

- Način biranja izvora 1: Pritisnite tipku [SRC] i okrećite tipku [Glasnoće]. Za potvrdu odabranog izvora, pritisnite tipku [VOL].
- Način biranja izvora 2: Svaki pritisak tipke [SRC] mijenja izvor zvuka.
Prijemnik ("TUNER") → USB ili iPod ("USB" ili "iPod") → Interna memorija ("Int.Mem.") → Pomoćni ulaz ("AUX") → Na čekanju ("STANDBY")

Pritiskanjem tipke [SRC] na najmanje 1 sekundu, uređaj se isključuje.



- Mod biranja izvora se može podesiti pomoću "Sour Select" u odlomku <Početne postavke> (stranica 37).
- Pomoćni ulaz je početno podešen na "OFF". Podesite "Built in AUX" opisano u odlomku <Početne postavke> (stranica 37) na "ON".
- Kad je spojena dodatna oprema, pojavljuje se naziv za svaki uređaj.
- Kad je priključeni iPod prepoznat, prikaz izvora prebacuje se sa "USB" na "iPod".
- Ovaj uređaj se automatski potpuno isključuje nakon 20 minuta u stanju pripravnosti radi štednje akumulatora. Funkcija vremenskog isključivanja uređaja se može podesiti pomoću "Power Off Wait" u odlomku <Početne postavke> (stranica 37).
- Interna memorija se ne može odabrati kada je "AV Out Set", opisano u <Početne postavke> (stranica 37) postavljeno na "ON".

Upravljanje glasnoćom

Okrenite tipku [Glasnoće] za podešavanje glasnoće.

Rad s popisom izbornika

Osnovni postupak za uporabu ove funkcije je opisan niže. Pojedine stavke funkcije su opisane u postupcima za upravljanje.

1 Odaberite izvor

Pritisnite tipku [SRC]. Okrećite tipku [Glasnoće] i pritisnite ju kada se prikaže željena stavka.

Stavke funkcija se razlikuju od izvora do izvora. Za popis stavki funkcija, pogledajte <Popis izbornika> (stranica 62).

☞ Način biranja izvora 2: Svakim pritiskom na tipku [SRC] možete također mijenjati izvor.

2 Pokrenite popis izbornika

Pritisnite tipku [MENU].

3 Odaberite stavku za podešavanje

Okrećite tipku [Glasnoće] i pritisnite ju kada se prikaže željena stavka.

Ponovite postupak dok ne odaberete željenu stavku za podešavanje.

☞ Pritisnite tipku [MENU] za povratak na prethodnu stavku.

Primjer postupka:

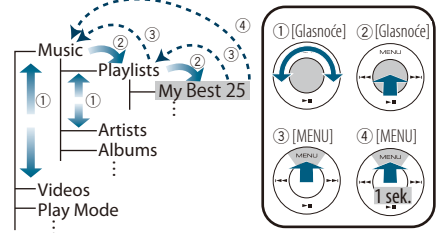

U ovom priručniku, gornji odabir se označava kao **Odaberite "Music" > "Playlists" > "My Best 25"**.

4 Izvršite podešavanje

Okrećite tipku [Glasnoće] za odabir vrijednosti postavke i pritisnite tipku [Glasnoće].

5 Izađite iz popisa izbornika

Pritisnite tipku [MENU] na najmanje 1 sekundu za povratak na prvu hijerarhiju.

Pritisnite tipku [MENU] u prvoj hijerarhiji za izlazak iz popisa izbornika.

Rad s iPod-om/iPhone-om

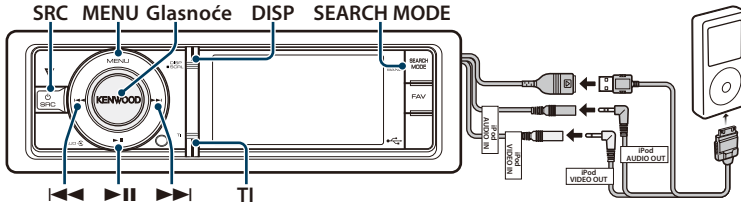

Osnovni postupci

Reprodukcija s iPod-a

• Spojite iPod

Kada je spojen, izvor se uključuje automatski i počinje reprodukcija glazbe.

• Odaberite iPod kao izvor

Pritisnite tipku [SRC]. Okrećite tipku [Glasnoće] i pritisnite ju kada se prikaže željena stavka.

Odaberite prikaz "iPod".

☞ Način biranja izvora 2: Svakim pritiskom na tipku [SRC] možete također mijenjati izvor.

Odabir skladbe

Pritisnite tipku [◀◀] ili [▶▶].

☞ Upravljanje ovim uređajem nije moguće na nekoliko sekundi tijekom učitavanja naslovnice nakon odabira skladbe.

Brzo unaprijed ili brzo unazad

Pritisnite i držite tipku [◀◀] ili [▶▶].

Stanka i reprodukcija

Pritisnite tipku [▶II] za stanku ili nastavak reprodukcije.

Uklonite iPod

Pritisnite tipku [▶II] na najmanje 2 sekunde.

Uređaj ulazi u mod za uklanjanje USB uređaja (prikazuje se "USB REMOVE"), i iPod se može sigurno ukloniti.

Odabir USB uređaja

iPod možda neće biti prepoznat kada se koristi USB sabirnica. Prijeđite na uređaj koji želite spojiti.

1. Pokrenite popis izbornika

Pritisnite tipku [MENU].

2. Okrećite tipku [Glasnoće] i pritisnite ju kada se prikaže željena stavka.

Odaberite "Port Up".

Ponovite ove korake za prelazak na uređaj koji želite priključiti.



- Za više pojedinosti o USB sabirnici, pogledajte <O USB uređaju> (stranica 61).

Promjena zaslona

Pritisnite tipku [DISP] za odabir načina prikaza.

Možete odabrati malu ili veliku naslovnicu, video ili sat.

☞ Video način rada se prikazuje samo kada je primijenjena ručna kočnica.

Primjer prikaza s malom naslovnicom



- ① Podaci o skladbi (pogledajte <Podešavanje zaslona> (stranica 34))
- ② Vrijeme reprodukcije i traka vremena
- ③ Stavka traženja
- ④ Naslovnica albuma
- ⑤ Indikator načina reprodukcije (pogledajte <Indikatori na zaslonu> (stranica 64))

Odabir skladbe pretraživanjem iPod



Prikaz	Stavke
"Music"	
"Playlists"	Popisi izvođenja
"Artists"	Izvođači
"Albums"	Albumi
"Songs"	Skladbe
"Podcasts"	Podcast emisije
"Genres"	Žanrovi
"Composers"	Skladatelji
"Audiobooks"	Audio knjige
"Videos" ^{*1}	
"Video Playlists"	Video popisi izvođenja
"Movies"	Filmovi
"Music Videos"	Glazbeni video spotovi
"TV Shows"	TV emisije
"Video Podcasts"	Video podcast emisije
"Rentals"	Unajmljeni filmovi

*1 Naziv i broj stavki prikazanih u "Videos" su isti kao i za iPod.

1 Odaberite iPod kao izvor

2 Pokrenite popis izbornika

Pritisnite tipku [MENU].

3 Okrećite tipku [Glasnoće] i pritisnite ju kada se prikaže željena stavka.

Odaberite "Music" ili "Videos".

4 Odaberite skladbu

Način rada	Postupak
Pomicanje između stavki	Okrenite tipku [Glasnoće].
Izbor stavke	Pritisnite tipku [Glasnoće].
Stranica gore ili dolje	Pritisnite tipku [DISP] ili [TI]. Pritisnite tipku [DISP] ili [TI] na najmanje 1 sekundu za neprekidno pomicanje. Pritisnite tipku ponovo za prestanak pomicanja.
Povratak na prethodnu stavku	Pritisnite tipku [MENU].
Povratak na glavni izbornik	Pritisnite tipku [MENU] na najmanje 1 sekundu.

↳ Primjer: Traženje prema imenu izvođača.

Odaberite "Music" > "Artists" > Ime izvođača > Naziv albuma > Naslov skladbe

Izlazak iz popisa izbornika

Pritisnite tipku [MENU] na najmanje 1 sekundu, i zatim ju ponovo kratko pritisnite.

- Uredaj pamti položaj na kojem ste našli skladbu u modu traženja. Kada otvorite popis izbornika nakon traženja skladbe, prikazuje se memorirani položaj. Pritisnite tipku [MENU] na najmanje 1 sekundu za pomak na prvu hijerarhiju, odaberite stavku izbornika, i podesite parametre.
- Umjesto znakova koji se ne mogu prikazati se prikazuje razmak. Ako se ne može prikazati nijedan znak, prikazat će se ime i redni broj stavke traženja.

Stavke	Prikaz	Stavke	Prikaz
Popisi izvođenja	"PLIST****"	Žanrovi	"PDCI****"
Izvođači	"ART****"	Skladatelji	"GEN****"
Albumi	"ALB****"	Audio knjige	"COM****"
Skladbe	"PRGM****"		

Ovisno o hijerarhiji video mapa s datotekama, može se prikazati "CAT****", "LIST****", ili "PRGM****".

Rad s iPod-om/iPhone-om

Način reprodukcije

Možete odabrati način reprodukcije, kao što je nasumična reprodukcija i opetovana reprodukcija.

1 Odaberite iPod kao izvor

2 Pokrenite popis izbornika Pritisnite tipku [MENU].

3 Okrećite tipku [Glasnoće] i pritisnite ju kada se prikaže željena stavka. Odaberite "Play Mode".

4 Odaberite način reprodukcije

Okrećite tipku [Glasnoće] i pritisnite ju kada se prikaže željena stavka.

Prikaz	Pregled
"Play Mode"	
"iPod By Hand Mode"	Kada je podešeno na "ON" (UKLJUČENO), omogućuje upravljanje iPod-om putem upravljačkih elemenata na iPod-u. Uključeno "☑"/ Isključeno "☐"
"Folder Random"	Kad je uključeno i postavljeno na "ON", izvodi glazbene zapise u mapi slučajnim redoslijedom. (samo glazba) Uključeno "☑"/ Isključeno "☐"
"All Random"	Kad je postavljeno na "ON", izvodi sve glazbene zapise na iPod-u slučajnim redoslijedom. (samo glazba) Uključeno "☑"/ Isključeno "☐"
"File Repeat"	Kad je uključeno i postavljeno na "ON", ponavlja izvođenje glazbenih zapisa. Uključeno "☑"/ Isključeno "☐"

(__ : tvornička postavka)

5 Izvršite podešavanje

Pritisnite tipku [Glasnoće].

6 Završite s popisom izbornika

Pritisnite tipku [MENU] na najmanje 1 sekundu, i zatim ju ponovo kratko pritisnite.

Napomene

• All Random

- Vrijeme uključivanja izvođenja slučajnim redoslijedom može biti dugo ovisno o broju skladbi na iPod-u.
- Kada uključite izvođenje slučajnim redoslijedom, stavka traženja na iPod-u se mijenja u "Songs". Ova stavka traženja se neće promijeniti čak ni nakon isključivanja izvođenja slučajnim redoslijedom.
- Ako se stavka traženja podesi na traženje glazbe dok je uključeno izvođenje svih skladbi slučajnim redoslijedom, isključuje se slučajni redoslijed svih skladbi i uključuje slučajni redoslijed skladbi u stavci traženja.

• iPod By Hand Mode (Ručno upravljanje iPod-om)

Omnogućuje upravljanje iPod-om putem tipki na iPod-u.



- Za ručno upravljanje iPod-om, funkcije iPod-a kojima se može upravljati pomoću ovog uređaja su opisane u <Osnovni postupci>.
- Ovaj način rada ne podržava prikaz podataka o skladbama. Na zaslonu će se prikazati "iPod By Hand Mode".
- iPod-om je moguće upravljati samo ako podržava iPod funkciju upravljanja.
- Kada isključite ručno upravljanje tijekom reprodukcije video datoteke, video datoteka se zaustavlja i počinje glazbena datoteka.

Postavke iPod-a

Možete odabrati sljedeće postavke iPod-a.

1 Odaberite iPod kao izvor

2 Pokrenite popis izbornika Pritisnite tipku [MENU].

3 Okrećite tipku [Glasnoće] i pritisnite ju kada se prikaže željena stavka. Odaberite "Settings".

4 Odaberite stavku za podešavanje

Okrećite tipku [Glasnoće] i pritisnite ju kada se prikaže željena stavka.

Prikaz	Pregled
"Settings"	
"Skip Search"	Podešava omjer preskakanja za <Traženje s preskakanjem> (stranica 11). "0.5%" / "1%" / "5%" / "10%"
"Device F/W Version"	Prikaz inačice firmware-a (tvornički program).
"Delete My Playlist"	Brisanje registriranog popisa reprodukcije. Pogledajte <Popis reprodukcije> (stranica 12) u vezi postupka. "Delete One" / "Delete All" → "YES" / "NO"
"Audiobook Speed"	Podešava brzinu reprodukcije audio knjige. "Slower" / "Normal" / "Faster"
"Sound Check"	Podešava glasnoću svih skladbi na istu razinu. Podešavanje glasnoće je potrebno kada koristite iTunes. "ON" / "OFF"

(__ : Tvornička postavka)

5 Izvršite podešavanje

Okrećite tipku [Glasnoće] za odabir vrijednosti postavke i pritisnite tipku [Glasnoće].

6 Završite s popisom izbornika

Pritisnite tipku [MENU] na najmanje 1 sekundu, i zatim ju ponovo kratko pritisnite.



- Postavke za "Skip Search" u <Postavke iPod-a> (stranica 8) i u <Postavke USB-a> (stranica 16) su uvijek iste. Promjena jedne postavke se odražava na drugoj.

Odabir načina traženja

Možete odabrati najprikladniji način traženja željene skladbe.

Traženje pri normalnoj reprodukciji

Prikaz	Pregled
“Direct Search”	Možete brzo tražiti željenu skladbu navođenjem stavke traženja (izvođač, album, itd.) i početnog slova. Pogledajte < Izravno traženje > (stranica 10).
“Related Search”	Traženje glazbe istog žanra ili izvođača kao i one koja svira. (samo glazba) Pogledajte < Vezano traženje > (stranica 10).
“Recall My Playlist”	Registrira skladbu u popis reprodukcije i pokreće ju.
“Delete My Playlist”	Pogledajte < Popis reprodukcije > (stranica 12).

Traženje skladbe pri pregledavanju

Prikaz	Pregled
“Direct Search”	Možete brzo tražiti željenu skladbu navođenjem stavke traženja (izvođač, album, itd.) i početnog slova. Pogledajte < Izravno traženje > (stranica 10).
“Alphabet Search”	Možete odabrati slovo abecede iz trenutno odabranog popisa traženih stavki (izvođač, album, itd.). Pogledajte < Traženje po abecedi > (stranica 11).
“Skip Search”	Broj skladbi koje će biti preskočene se određuje prema omjeru ukupnog broja skladbi u trenutno odabranom popisu. Pogledajte < Traženje s preskakanjem > (stranica 11).
“Register My Playlist”	Registrira skladbu u popis reprodukcije. Pogledajte < Popis reprodukcije > (stranica 12).

1 Odaberite iPod kao izvor

Pritisnite tipku [SRC]. Okrećite tipku [Glasnoće] i pritisnite ju kada se prikaže željena stavka.

Odaberite prikaz “iPod”.

☞ Način biranja izvora 2: Svakim pritiskom na tipku [SRC] možete također mijenjati izvor.

2 Pokrenite traženje

Pritisnite tipku [SEARCH MODE].

☞ Način traženja koji odaberete se mijenja ovisno o normalnoj reprodukciji ili pregledavanju. Za pregledavanje, pogledajte <[Odabir skladbe pretraživanjem iPod-a](#)> (stranica 7).

3 Odaberite način traženja

Okrenite tipku [Glasnoće].

4 Pokrenite traženje

Pritisnite tipku [Glasnoće].

Zaustavljanje traženja

Pritisnite tipku [SEARCH MODE].

Rad s iPod-om/iPhone-om

Izravno traženje

Možete brzo tražiti željenu skladbu navođenjem stavke traženja (izvođač, album, itd.) i početnog slova.

1 Odaberite iPod kao izvor

2 Pokrenite traženje

Pritisnite tipku [SEARCH MODE].

3 Pokrenite izravno traženje

Okrećite tipku [Glasnoće] i pritisnite ju kada se prikaže željena stavka.

Odaberite "Direct Search".

4 Odaberite stavku pretraživanja

Okrećite tipku [Glasnoće] i pritisnite ju kada se označi željena stavka pretraživanja.

Prikaz	Stavke	Prikaz	Stavke
"Music"		"Videos" ^{*1}	
"Playlists"	Popisi izvođenja	"Video Playlists"	Video popisi izvođenja
"Artists"	Izvođači	"Movies"	Filmovi
"Albums"	Albumi	"Music Videos"	Glazbeni video spotovi
"Songs"	Skladbe	"TV Shows"	TV emisije
"Podcasts"	Podcast emisije	"Video Podcasts"	Video podcast emisije
"Genres"	Žanrovi	"Rentals"	Unajmljeni filmovi
"Composers"	Skladatelji		
"Audiobooks"	Audio knjige		

^{*1} Naziv i broj stavki prikazanih u "Videos" su isti kao i za iPod.

5 Odaberite početno slovo za traženje

Način rada	Postupak
Pomicanje između stavki	Okrenite tipku [Glasnoće].
Izbor stavke	Pritisnite tipku [Glasnoće].
Prijedite na slijedeći stupac	Pritisnite tipku [◀◀] ili [▶▶].

Moguće je unijeti do 3 znaka.

6 Potvrdite odabir slova

Okrećite tipku [Glasnoće] i pritisnite ju kada se prikaže željena stavka.

Odaberite "DONE".

Pokrenite traženje. Kada je traženje završeno, traženje glazbe se ponovo uključuje na položaju odabranog slova.

Nakon ovog koraka je potrebno pretraživanje.

Pogledajte korak 4 u <Odabir skladbe pretraživanjem iPod-a> (stranica 7) za odabir skladbe.

Prekid izravnog traženja skladbe

Pritisnite tipku [SEARCH MODE].



- Znakovi koji se mogu unijeti su slova (A do Z), brojke (0 do 9), i " * " .
- " * " označava znakove koji nisu ni brojeke ni slova. Nije moguće unijeti više znakova ako unesete " * " na položaj prvog znaka.
- Ako pri traženju po abecedi prvi niz znakova počinje s članom "a", "an" ili "the", funkcija traženja će zanemariti taj član.

Vezano traženje

Traženje glazbe istog žanra ili izvođača kao i one koja svira. (samo glazba)

1 Pustite glazbu na iPod-u

2 Pritisnite tipku [SEARCH MODE].

3 Pokrenite vezano traženje

Okrećite tipku [Glasnoće] i pritisnite ju kada se prikaže željena stavka.

Odaberite "Related Search".

4 Odaberite stavku pretraživanja

Okrećite tipku [Glasnoće] i pritisnite ju kada se označi željena stavka pretraživanja.

Prikaz	Pretraživanje glazbe
"Search Artist"	Prikaz albuma istog izvođača.
"Search Album"	Prikazuje glazbu s albuma na kojem je uključena glazba koja svira.
"Search Genre"	Prikazuje izvođača istog žanra.
"Search Composer"	Prikazuje albume s glazbom istog skladatelja.

Nakon ovog koraka je potrebno pretraživanje.

Pogledajte korak 4 u <Odabir skladbe pretraživanjem iPod-a> (stranica 7) za odabir skladbe.

Isključivanje vezanog traženja

Pritisnite tipku [SEARCH MODE].



- Vezano traženje nije moguće tijekom reprodukcije video datoteke.
- Ako glazba koja svira ne sadrži informacije o stavkama traženja ili glazba nije pronađena, prikazuje se "Not Found".

Traženje po abecedi

Možete odabrati skladbu prema abecedi. Ova funkcija traži skladbe čiji naziv sadrži navedene znakove u popisu odabrane stavke traženja (izvođač, album, itd.).

1 Odaberite iPod kao izvor

2 Pokrenite pretraživanje

Pritisnite tipku [MENU].

Okrećite tipku [Glasnoće] i pritisnite ju kada se prikaže željena stavka.

Odaberite "Music" ili "Videos" > kategorija > stavka pretraživanja.

3 Odaberite traženje po abecedi

Pritisnite tipku [SEARCH MODE].

Okrećite tipku [Glasnoće] i pritisnite ju kada se prikaže željena stavka.

Odaberite "Alphabet Search".

4 Potražite stavku

Način rada	Postupak
Odaberite znak	Pritisnite tipku [DISP] ili [TI].
Pomicanje između stavki	Okrenite tipku [Glasnoće].
Izbor stavke	Pritisnite tipku [Glasnoće].
Povratak na prethodnu stavku	Pritisnite tipku [MENU].

Isključivanje traženja po abecedi

Pritisnite tipku [SEARCH MODE].



- Vrijeme traženja po abecedi može biti dugo ovisno o broju skladbi ili stavki na iPod-u.
- Ako pri traženju po abecedi prvi niz znakova počinje s članom "a", "an" ili "the", funkcija traženja će zanemariti taj član.

Traženje s preskakanjem

Možete pomicati prikaz gore ili dolje prema broju odabranih stavki traženja, tako da možete brzo promijeniti položaj na zaslonu.

1 Odaberite iPod kao izvor

2 Pokrenite pretraživanje

Pritisnite tipku [MENU].

Okrećite tipku [Glasnoće] i pritisnite ju kada se prikaže željena stavka.

Odaberite "Music" ili "Videos" > kategorija > stavka pretraživanja.

3 Pokrenite traženje s preskakanjem

Pritisnite tipku [SEARCH MODE].

Okrećite tipku [Glasnoće] i pritisnite ju kada se prikaže željena stavka.

Odaberite "Skip Search".

4 Potražite stavku

Način rada	Postupak
Pomicanje između stavki	Okrenite tipku [Glasnoće].
Izbor stavke	Pritisnite tipku [Glasnoće].
Traženje s preskakanjem	Pritisnite tipku [DISP] ili [TI]. Ako držite ovaj gumb pritisnut 3 sekunde ili duže, skladbe će se preskakati na 10% neovisno o podešenju.
Podešava omjer preskakanja	Pritisnite tipku [◀◀] ili [▶▶].
Povratak na prethodnu stavku	Pritisnite tipku [MENU].

Isključivanje traženja s preskakanjem

Pritisnite tipku [SEARCH MODE].



- Podesite omjer pomoću stavke "Skip Search" u odlomku <Postavke iPod-a> (stranica 8).

Rad s iPod-om/iPhone-om

Popis reprodukcije

Omogućuje registriranje omiljenih skladbi u popis reprodukcije ovog uređaja. Možete registrirati do 30 skladbi u popis reprodukcije.

Registriranje skladbi u popis reprodukcije

1 Pustite skladbu koju želite registrirati

2 Pritisnite tipku [SEARCH MODE].

3 Registrirajte skladbu

Okrećite tipku [Glasnoće] i pritisnite ju kada se prikaže željena stavka.

Odaberite "Register My Playlist".

Prikazuje se "## Stored (Registration number)".



- Napravite popis reprodukcije iz skladbi s iPod-a. Ako pokušate registrirati skladbu s drugog iPod-a, prikazuje se "No Information" i zatim "ALL Delete?". Odaberite "YES" za brisanje popisa reprodukcije kada ga želite ponovo sastaviti.
- Skladba prikazana u modu traženja glazbe se može registrirati na isti način. Upute za funkciju traženja glazbe pogledajte u odlomku <Odabir skladbe pretraživanjem iPod-a> (stranica 7).
- Ako pokušate registrirati 31. skladbu, prikazuje se "Memory Full" i stoga ju ne možete registrirati. Za registriranje skladbe, obrišite neku drugu skladbu.
- Nemojte registrirati Podcast emisije. Može doći do registriranja skladbi koje ne želite ili do nepravilne reprodukcije.

Reprodukcija skladbi iz popisa reprodukcije

1 Pritisnite tipku [SEARCH MODE].

2 Pokrenite popis reprodukcije

Okrećite tipku [Glasnoće] i pritisnite ju kada se prikaže željena stavka.

Odaberite "Recall My Playlist".

3 Pustite skladbu iz popisa reprodukcije

Okrećite tipku [Glasnoće] i pritisnite ju kada se prikaže željena stavka.

Odaberite skladbu koju želite čuti.



- Isključivanje akumulatora ili vozila poništava popis reprodukcije.
- Kraj skladbe može biti odrezan ako skladba na kraju ima tišinu od 1 sekunde ili duže.
- Nasumična reprodukcija nije dostupna tijekom izvođenja skladni iz popisa reprodukcije.

Brisanje skladbe s popisa reprodukcije

1 Pritisnite tipku [SEARCH MODE].

2 Pokrenite brisanje popisa reprodukcije

Okrećite tipku [Glasnoće] i pritisnite ju kada se prikaže željena stavka.

Odaberite "Delete My Playlist".

3 Okrećite tipku [Glasnoće] i pritisnite ju kada se prikaže željena stavka.

Odaberite "Delete One" ili "Delete All".

Ako odaberete "Delete All", počinje korak 5 i sve skladbe se brišu.

4 Okrećite tipku [Glasnoće] i pritisnite ju kada se prikaže željena stavka.

Odaberite skladbu koju želite obrisati.

5 Okrećite tipku [Glasnoće] i pritisnite ju kada se prikaže željena stavka.

Odaberite "YES".

Prikazuje se "Completed".



- Također možete obrisati sve skladbe s popisa odabirom stavke "Delete My Playlist" opisane u odlomku <Postavke iPod-a> (stranica 8).
- Ako spojite drugi iPod od onog koji je registriran u popisu reprodukcije, opcije "Delete One" i "Delete All" se neće pojaviti i sve skladbe će biti obrisane.

Rad s USB uređajem/ internom memorijom

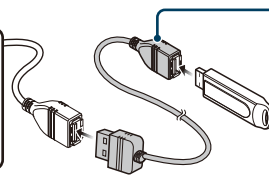
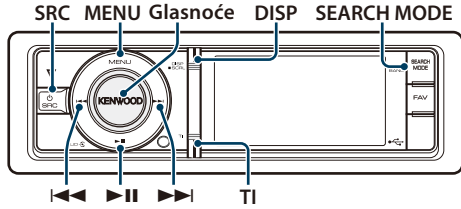

Kod spajanja USB uređaja, preporučujemo da se koristi CA-U1EX (opcija).

Osnovni postupci

Reprodukcije s USB uređaja

- **Spojite USB uređaj.**
Kada je spojen, izvor se uključuje automatski i počinje reprodukcija glazbe.
- **Odaberite USB/ internu memoriju kao izvor**
Pritisnite tipku [SRC]. Okrećite tipku [Glasnoće] i pritisnite ju kada se prikaže željena stavka.
Odaberite prikaz "USB" ili "Int.Mem."
☞ Način biranja izvora 2: Svakim pritiskom na tipku [SRC] možete također mijenjati izvor.

Pomak na sljedeću mapu (osim za Music Editor medije)

Pritisnite tipku [SEARCH MODE].

Odabir skladbe

Pritisnite tipku [◀◀] ili [▶▶].

Brzo unaprijed ili brzo unazad

Pritisnite i držite tipku [◀◀] ili [▶▶].

Stanka i reprodukcija

Pritisnite tipku [▶II] za stanku ili nastavak reprodukcije.

Uklonite USB uređaj

Pritisnite tipku [▶II] na najmanje 2 sekunde.
Uređaj ulazi u mod za uklanjanje USB uređaja (prikazuje se "USB REMOVE"), i USB uređaj se može sigurno ukloniti.

Odabir USB uređaja

USB možda neće biti prepoznat ako koristite USB sabirnicu. Prijedite na uređaj koji želite spojiti.

1. **Pokrenite popis izbornika**
Pritisnite tipku [MENU].
2. **Okrećite tipku [Glasnoće] i pritisnite ju kada se prikaže željena stavka.**
Odaberite "Port Up".
Ponovite ove korake za prelazak na uređaj koji želite priključiti.

Traženje višestrukog čitača kartica

Biranje uređaja koji je utaknut u čitač "Multi Card Reader".

1. **Pokrenite popis izbornika**
Pritisnite tipku [MENU].
2. **Odaberite čitač**
Okrećite tipku [Glasnoće] i pritisnite ju kada se prikaže željena stavka.
Odaberite "Drive Select" > "Drive#".

Promjena zaslona

Pritisnite tipku [DISP] za odabir načina prikaza.
Možete odabrati malu ili veliku naslovnicu, video ili sat.

☞ Video način rada se prikazuje samo kada je primijenjena ručna kočnica.

Primjer prikaza s malom naslovnicom



- ① Podaci o skladbi (pogledajte <Podešavanje zaslona> (stranica 34))
- ② Vrijeme reprodukcije i broj datoteke
- ③ Pokazivač formata datoteke
- ④ Naslovnica albuma
- ⑤ Indikator načina reprodukcije (pogledajte <Indikatori na zaslonu> (stranica 64))

O internoj memoriji

Moguće je pohraniti audio, video ili slikovne datoteke kopiranjem s USB uređaja.

- **Ugrađena flash memorija: 512 MB**

Traženje datoteka

Odabir datoteke koju želite čuti s uređaja koji se reproducira.

Izvor USB uređaja/ interne memorije

Prikaz	Stavke
"USB List"/ "Internal Memory List"	Popis mapa ili datoteka.

Music Editor mediji

Prikaz	Stavke
"Music"	
"Playlists"	Popisi izvođenja
"Artists"	Izvođači
"Albums"	Albumi
"Songs"	Skladbe
"Genres"	Žanrovi

1 Odaberite USB/ internu memoriju kao izvor

2 Pokrenite popis izbornika

Pritisnite tipku [MENU].

3 Okrećite tipku [Glasnoće] i pritisnite ju kada se prikaže željena stavka.

Odaberite "USB List", "Internal Memory List" ili "Music".

4 Odaberite datoteku

Način rada	Postupak
Pomicanje između stavki	Okrenite tipku [Glasnoće].
Izbor stavke	Pritisnite tipku [Glasnoće].
Stranica gore ili dolje	Pritisnite tipku [DISP] ili [TI]. Pritisnite tipku [DISP] ili [TI] na najmanje 1 sekundu za neprekidno pomicanje. Pritisnite tipku ponovo za prestanak pomicanja.
Povratak na prethodnu stavku	Pritisnite tipku [MENU].
Povratak na glavni izbornik	Pritisnite tipku [MENU] na najmanje 1 sekundu.

➤ Primjer: Traženje .

Odaberite "USB List" >  >  > 

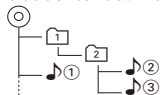

Izlazak iz popisa izbornika



Pritisnite tipku [MENU] na najmanje 1 sekundu, i zatim ju ponovo kratko pritisnite.



- Kada tražite skladbu u traženju datoteka, uređaj pamti položaj na kojem ste našli skladbu u modu traženja. Za odabir druge stavke izbornika nakon traženja skladbe, pritisnite tipku [MENU] na najmanje 1 sekundu za prijelaz na prvu hijerarhiju.

Napomene

• Prikaz slikovnih datoteka

- Reprodukcija audio datoteke se nastavlja čak i ako tijekom reprodukcije odaberete slikovnu datoteku. Pritisnite tipku [] ili [] za pregledavanje slikovnih datoteka.
- Ne može se prikazati slika s USB uređaja koji sadrži samo slikovne datoteke. Upotrijebite USB uređaj koji osim slikovnih datoteka sadrži glazbene datoteke i videozapise.

Funkcija za Music Editor medije

Traženje s preskakanjem

Možete pomicati prikaz gore ili dolje prema broju odabranih stavki traženja, tako da možete brzo promijeniti položaj na zaslonu.

1 Odaberite USB izvor

2 Pokrenite traženje datoteka

Pritisnite tipku [MENU].

Okrećite tipku [Glasnoće] i pritisnite ju kada se prikaže željena stavka.

Odaberite "Music" > stavka.

3 Pokrenite traženje s preskakanjem

Pritisnite tipku [SEARCH MODE].

4 Potražite stavku

Način rada	Postupak
Pomicanje između stavki	Okrenite tipku [Glasnoće].
Izbor stavke	Pritisnite tipku [Glasnoće].
Traženje s preskakanjem	Pritisnite tipku [DISP] ili [TI]. Ako držite ovaj gumb pritisnut 3 sekunde ili duže, skladbe će se preskakati na 10% neovisno o podešenju.
Podešava omjer preskakanja	Pritisnite tipku [] ili [].
Povratak na prethodnu stavku	Pritisnite tipku [MENU].

Nakon ovog koraka, pogledajte korak 4 u odlomku <Traženje datoteka> (stranica 15) za odabir skladbe.

Isključivanje traženja s preskakanjem

Pritisnite tipku [SEARCH MODE].



- Podesite omjer preskakanja "Skip Search" u <Postavke USB-a> (stranica 16).

Rad s USB uređajem/ internom memorijom

Način reprodukcije

Možete odabrati način reprodukcije, kao što je nasumična reprodukcija i opetovana reprodukcija.

- 1 Odaberite USB/ internu memoriju kao izvor**
- 2 Pokrenite popis izbornika**
Pritisnite tipku [MENU].
- 3 Okrećite tipku [Glasnoće] i pritisnite ju kada se prikaže željena stavka.**
Odaberite "Play Mode".
- 4 Odaberite stavku za podešavanje**
Okrećite tipku [Glasnoće] i pritisnite ju kada se prikaže željena stavka.

Prikaz	Pregled
"Play Mode"	
"File Scan"	Kad je uključeno i postavljeno na "ON", uzastopno izvodi uvod u glazbene zapise u mapi. Uključeno "☑"/ Isključeno "☐"
"Folder Random"	Kad je uključeno i postavljeno na "ON", izvodi glazbene zapise u mapi slučajnim redoslijedom. Uključeno "☑"/ Isključeno "☐"
"All Random"*1	Kad je postavljeno na "ON", izvodi sve glazbene zapise na USB uređaju slučajnim redoslijedom. Uključeno "☑"/ Isključeno "☐"
"File Repeat"	Kad je uključeno i postavljeno na "ON", ponavlja izvođenje glazbenih zapisa. Uključeno "☑"/ Isključeno "☐"
"Folder Repeat"*1	Kad je uključeno i postavljeno na "ON", ponavlja izvođenje glazbenih zapisa u mapi. Uključeno "☑"/ Isključeno "☐"

(☐ : tvornička postavka)

*1 Nije dostupno ako se koristi Music Editor medija.

- 5 Izvršite podešavanje**
Pritisnite tipku [Glasnoće].
- 6 Završite s popisom izbornika**
Pritisnite tipku [MENU] na najmanje 1 sekundu, i zatim ju ponovo kratko pritisnite.

Upravljanje daljinskim upravljačem

Izravno traženje skladbe

Traženje glazbe unosom rednog broja datoteke.

- 1 Pokrenite izravno traženje skladbe**
Pritisnite tipku [DIRECT] na daljinskom upravljaču.
- 2 Unesite broj skladbe**
Pritisnite brojčane tipke na daljinskom upravljaču.
- 3 Traženje glazbe**
Pritisnite tipku [◀◀] ili [▶▶].

Prekid izravnog traženja skladbe

Pritisnite tipku [DIRECT].



- Izravno traženje glazbe nije moguće tijekom reprodukcije "Music Editor" medija, nasumične reprodukcije ili reprodukcije s uzorkovanjem.

Postavke USB-a

Možete odabrati sljedeće postavke za USB.

- 1 Odaberite USB izvor**
- 2 Pokrenite popis izbornika**
Pritisnite tipku [MENU].
- 3 Okrećite tipku [Glasnoće] i pritisnite ju kada se prikaže željena stavka.**
Odaberite "Settings".
- 4 Odaberite stavku za podešavanje**
Okrećite tipku [Glasnoće] i pritisnite ju kada se prikaže željena stavka.

Prikaz	Pregled
"Settings"	
"Skip Search"*1	Podešava omjer preskakanja za <Traženje s preskakanjem> (stranica 15). "0.5%"/"1%"/"5%"/"10%"
"Device F/W Version"	Prikaz inačice firmwara-a (tvornički program).
"Device F/W Update"	Obnavljanje firmwara-a. Informacije o obnavljanju će prema potrebi biti objavljene na sljedećoj URL adresi. www.kenwood.com/cs/ce/

(☐ : Tvornička postavka)

*1 Dostupno pri uporabi Music Editor medija.

- 5 Završite s popisom izbornika**
Pritisnite tipku [MENU] na najmanje 1 sekundu, i zatim ju ponovo kratko pritisnite.



- Postavke za "Skip Search" u <Postavke iPod-a> (stranica 8) i u <Postavke USB-a> (stranica 16) su uvijek iste. Promjena jedne postavke se odražava na drugoj.

Rad s USB izvorom

Kopiranje s USB uređaja

Kopiranje datoteka i mapa s USB uređaja u internu memoriju.

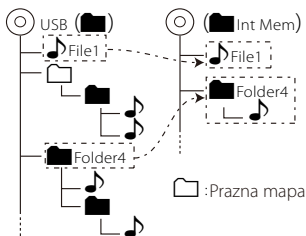

1 Odaberite USB izvor

Pritisnite tipku [SRC]. Okrećite tipku [Glasnoće] i pritisnite ju kada se prikaže željena stavka.

Odaberite prikaz "USB".

☞ Način biranja izvora 2: Svakim pritiskom na tipku [SRC] možete također mijenjati izvor.

2 Pokrenite popis izbornika

Pritisnite tipku [MENU].

3 Pokrenite mod kopiranja

Okrećite tipku [Glasnoće] i pritisnite ju kada se prikaže željena stavka.

Odaberite "Copy from USB".

4 Odaberite datoteku ili mapu koju želite kopirati

Način rada	Postupak
Pomicanje između stavki	Okrenite tipku [Glasnoće].
Izbor stavke	Pritisnite tipku [Glasnoće].
Brzo traženje	Pritisnite tipku [DISP] ili [TI].
Povratak na prethodnu stavku	Pritisnite tipku [MENU].
Povratak na glavni izbornik	Pritisnite tipku [MENU] na najmanje 1 sekundu, i zatim ju ponovo kratko pritisnite.

5 Potvrdite odabranu mapu ili datoteku

Pritisnite tipku [Glasnoće] na najmanje 3 sekunde.

6 Započnite kopiranje

Okrećite tipku [Glasnoće] i pritisnite ju kada se prikaže željena stavka.

Odaberite "OK".

Kada kopiranje završi, prikazuje se "Completed".

☞ Poništavanje kopiranja

1. Pritisnite tipku [Glasnoće].

2. Okrećite tipku [Glasnoće] i pritisnite ju kada se prikaže željena stavka. Odaberite "YES".

7 Završite mod kopiranja

Okrećite tipku [Glasnoće] i pritisnite ju kada se prikaže željena stavka.

Odaberite "EXIT".

Ako odaberete "NEXT", vraćate se na korak 3.



- Ako odaberete mapu, kopirat će se sve datoteke u mapu. Pod-mape se neće kopirati.
- Ako postoji datoteka ili mapa s istim nazivom, prikazuje se poruka. Ako odaberete "OK", dodaje se broj kao "Name_001".
- Ako nema dovoljno memorije za odabrane datoteke ili mape, prikazuje se "MEMORY OVER". Smanjite broj datoteka za kopiranje ili obrišite nepotrebne datoteke u USB memoriji.
- Ako se kopiranje poništi ili ako tijekom kopiranja ponestane memorije, datoteke kopirane do tada ostaju pohranjene.
- Prikazana memorija je gruba procjena. Stvarni kapacitet može biti manji ili veći.
- Audio datoteke s DRM zaštitom se mogu kopirati, ali ne i reproducirati.
- Ovisno o digitalnom audio čitaču, možda nećete moći kopirati datoteke.
- Kada se datoteke kopiraju s Music Editor medija, kopirane audio datoteke se reproduciraju kao normalne audio datoteke. Odabir zapisa pomoću funkcije 'Music Editor' nije moguće.
- Ako pokrenete motor tijekom kopiranja, može doći do gubitka datoteka.
- Kopirajte dok motor radi.
- Datoteke u internoj memoriji se ne mogu kopirati na drugi medij.
- U slučaju primanja hands-free poziva tijekom kopiranja datoteka, kopiranje se zaustavlja.
- Tijekom kopiranja ili brisanja su dostupne samo sljedeće funkcije:
 - Upravljanje glasnoćom
 - Prigušivanje zvuka
 - Isključivanje uređaja

U slučaju prekida kopiranja

Ako se sklopka paljenja potpuno isključi tijekom kopiranja, idući put kada postavite ključ u položaj ACC, pojavit će se zaslon na kojem možete odabrati nastavak kopiranja (funkcija nastavljanja).

1 Kada se prikaže "Continue USB Copy?".

2 Uključite motor i odaberite "YES".

3 Pritisnite tipku [Glasnoće].

Kopiranje se nastavlja.

Rad s USB uređajem/ internom memorijom

Rad s izvorom interne memorije

Brisanje datoteka iz memorije

Brisanje datoteka iz memorije.

Prikaz	Stavke
"Settings"	
"Internal Memory Delete"	Obrišite datoteku ili mapu.
"Internal Memory Format"	Da biste obrisali sve datoteke u internoj memoriji, izvršite formatiranje.

Formatiranje interne memorije

1 Odaberite izvor interne memorije

Pritisnite tipku [SRC]. Okrećite tipku [Glasnoće] i pritisnite ju kada se prikaže željena stavka.

Odaberite prikaz "Int.Mem".

☞ Način biranja izvora 2: Svakim pritiskom na tipku [SRC] možete također mijenjati izvor.

2 Pokrenite popis izbornika

Pritisnite tipku [MENU].

3 Pokrenite formatiranje interne memorije

Okrećite tipku [Glasnoće] i pritisnite ju kada se prikaže željena stavka.

Odaberite "Settings" > "Internal Memory Format".

4 Okrećite tipku [Glasnoće] i pritisnite ju kada se prikaže željena stavka.

Odaberite "YES".

5 Završite s popisom izbornika

Pritisnite tipku [MENU] na najmanje 1 sekundu, i zatim ju ponovo kratko pritisnite.

Brisanje datoteke ili mape

1 Odaberite izvor interne memorije

2 Pokrenite popis izbornika

Pritisnite tipku [MENU].

3 Pokrenite mod brisanja

Okrećite tipku [Glasnoće] i pritisnite ju kada se prikaže željena stavka.

Odaberite "Settings" > "Internal Memory Delete".

4 Odaberite datoteku ili mapu za brisanje

Način rada	Postupak
Pomicanje između stavki	Okrenite tipku [Glasnoće].
Izbor stavke	Pritisnite tipku [Glasnoće].
Brzo traženje	Pritisnite tipku [DISP] ili [TI].
Povratak na prethodnu stavku	Pritisnite tipku [MENU].
Povratak na glavni izbornik	Pritisnite tipku [MENU] na najmanje 1 sekundu, i zatim ju ponovo kratko pritisnite.

5 Potvrdite odabranu mapu ili datoteku

Pritisnite tipku [Glasnoće] na najmanje 3 sekunde.

6 Započnite brisanje

Okrećite tipku [Glasnoće] i pritisnite ju kada se prikaže željena stavka.

Odaberite "OK".

Kada je brisanje završeno, prikazuje se "Completed".

☞ Poništavanje brisanja

1. Pritisnite tipku [Glasnoće].

2. Okrećite tipku [Glasnoće] i pritisnite ju kada se prikaže željena stavka.
Odaberite "YES".

7 Završite s brisanjem

Okrećite tipku [Glasnoće] i pritisnite ju kada se prikaže željena stavka.

Odaberite "EXIT".

Ako odaberete "NEXT", vraćate se na korak 4.

Rad s izvorom USB-a ili interne memorije

Gledanje slikovnih datoteka

Možete odabrati i pregledati slikovnu datoteku na uređaju.

1 Odaberite izvor USB-a ili interne memorije

2 Odaberite slikovnu datoteku

Pogledajte <Traženje datoteka> (stranica 15) i odaberite slikovnu datoteku koju želite prikazati.

1. Pritisnite tipku [MENU].
2. Okrećite tipku [Glasnoće] i pritisnite ju kada se prikaže željena stavka.
Odaberite "USB List" ili "Internal Memory List" > mapa > slikovna datoteka.

Za odabir datoteke

Pritisnite tipku [◀◀] ili [▶▶].

Dijaprojeksija

1 Pokrenite popis izbornika

Pritisnite tipku [MENU].

🔊 Ako se na ovom koraku prikaže prva hijerarhija, preskočite korak 2 i prijedite na korak 3.

2 Pritisnite tipku [MENU] na najmanje 1 sekundu za prelazak na prvu hijerarhiju.

3 Odaberite dijaprojeksiju

Okrećite tipku [Glasnoće] i pritisnite ju kada se prikaže željena stavka.

Odaberite "Slide" > "START" ili "STOP".

4 Završite s popisom izbornika

Pritisnite tipku [MENU] na najmanje 1 sekundu, i zatim ju ponovo kratko pritisnite.

Poništavanje slikovne datoteke

Pritisnite tipku [DISP].



- Reprodukcija audio datoteke se nastavlja čak i kada je tijekom reprodukcije odabrana slikovna datoteka. Poništite prikaz slikovne datoteke za upravljanje audio datotekama.
- Ako pokrenete reprodukciju slikovnih datoteka tijekom gledanja video datoteke, reprodukcija videa se zaustavlja.
- Način rada dijaprojeksije se prikazuje samo kada je primijenjena ručna kočnica.

Rad s izvorom USB-a ili interne memorije

Preuzimanje pozadinske slike

Učitana slika može poslužiti za prikaz na zaslonu ovog uređaja.

1 Spojite USB uređaj

Spojite USB uređaj koji sadrži datoteke koje želite učitati na ovu jedinicu.

🔊 Iz interne memorije je moguće preuzeti slikovnu datoteku.

2 Odaberite datoteke za učitavanje

Pogledajte <Traženje datoteka> (stranica 15) i odaberite slikovnu datoteku za preuzimanje.

1. Pritisnite tipku [MENU].
2. Okrećite tipku [Glasnoće] i pritisnite ju kada se prikaže željena stavka.
Odaberite "USB List" ili "Internal Memory List" > mapa > slikovna datoteka.

3 Pokrenite popis izbornika

Pritisnite tipku [MENU].

🔊 Ako se na ovom koraku prikaže prva hijerarhija, preskočite korak 4 i prijedite na korak 5.

4 Pritisnite tipku [MENU] na najmanje 1 sekundu za prelazak na prvu hijerarhiju.

5 Započnite učitavanje

Okrećite tipku [Glasnoće] i pritisnite ju kada se prikaže željena stavka.

Odaberite "Save as Wallpaper".

Kada se preuzimanje dovrši, prikazuje se "Completed".

6 Završite s popisom izbornika

Pritisnite tipku [MENU] na najmanje 1 sekundu, i zatim ju ponovo kratko pritisnite.

Postavljanje preuzete slike kao pozadinske slike

Pritisnite tipku [DISP] za odabir prikaza malih naslovnica.

Postavite opciju "Graphic Select" u odlomku <Podešavanje zaslona> (stranica 34).



- Pozadinska slika (slikovna datoteka) se ne može preuzeti tijekom dijaprojeksije. Zaustavite dijaprojeksiju i zatim preuzmite pozadinsku sliku.
- Kada preuzmete novu pozadinsku sliku, ona će prebrisati trenutnu preuzetu pozadinsku sliku. Učitane slike nije moguće izbrisati.

Upravljanje izmjenjivačem diskova (opcija)

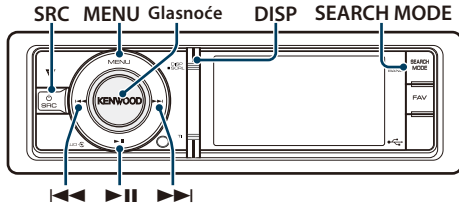

Osnovni postupci

Odaberite izvor CD mjenjača

Pritisnite tipku [SRC]. Okrećite tipku [Glasnoće] i pritisnite ju kada se prikaže željena stavka.

Odaberite prikaz "CD CH".

⚙️ Način biranja izvora 2: Svakim pritiskom na tipku [SRC] možete također mijenjati izvor.

Pomak na sljedeći disk

Pritisnite tipku [SEARCH MODE].

Odabir skladbe

Pritisnite tipku [◀◀] ili [▶▶].

Brzo unaprijed ili brzo unazad

Pritisnite i držite tipku [◀◀] ili [▶▶].

Stanka i reprodukcija

Pritisnite tipku [▶II] za stanku ili nastavak reprodukcije.

Promjena zaslona

Pritisnite tipku [DISP] za odabir načina prikaza.

Odabir informacija ili sata.

Primjer prikaza informacija

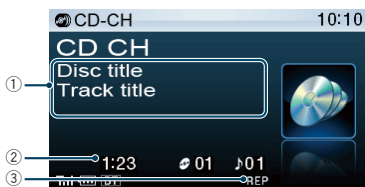

- 1 Podaci o skladbi (pogledajte <Podešavanje zaslona> (stranica 34))
- 2 Vrijeme reprodukcije i broj zapisa
- 3 Indikator načina reprodukcije (pogledajte <Indikatori na zaslonu> (stranica 64))

Način reprodukcije

Možete odabrati način reprodukcije, kao što je nasumična reprodukcija i opetovana reprodukcija.

1 Odaberite izvor CD mjenjača

2 Pokrenite popis izbornika

Pritisnite tipku [MENU].

3 Okrećite tipku [Glasnoće] i pritisnite ju kada se prikaže željena stavka.

Odaberite "Play Mode".

4 Odaberite stavku za podešavanje

Okrećite tipku [Glasnoće] i pritisnite ju kada se prikaže željena stavka.

Prikaz	Pregled
"Play Mode"	
"Track Scan"	Kad je uključeno i postavljeno na "ON", uzastopno izvodi uvod u glazbene zapise na disku. Uključeno <input checked="" type="checkbox"/> / Isključeno <input type="checkbox"/>
"Disc Random"	Kad je uključeno i postavljeno na "ON", izvodi glazbene zapise na disku slučajnim redoslijedom. Uključeno <input checked="" type="checkbox"/> / Isključeno <input type="checkbox"/>
"Magazine Random"	Kad je uključeno i postavljeno na "ON", izvodi glazbene zapise na izmjenjivaču diskova slučajnim redoslijedom. Uključeno <input checked="" type="checkbox"/> / Isključeno <input type="checkbox"/>
"Track Repeat"	Kad je uključeno i postavljeno na "ON", ponavlja izvođenje glazbenih zapisa. Uključeno <input checked="" type="checkbox"/> / Isključeno <input type="checkbox"/>
"Disc Repeat"	Kad je uključeno i postavljeno na "ON", ponavlja izvođenje glazbenih zapisa na disku. Uključeno <input checked="" type="checkbox"/> / Isključeno <input type="checkbox"/>

(__ : tvornička postavka)

5 Izvršite podešavanje

Pritisnite tipku [Glasnoće].

6 Završite s popisom izbornika

Pritisnite tipku [MENU] na najmanje 1 sekundu, i zatim ju ponovo kratko pritisnite.

Upravljanje daljinskim upravljačem

Izravno traženje skladbe

Traženje glazbe unosom rednog broja skladbe.

1 Pokrenite izravno traženje skladbe

Pritisnite tipku [DIRECT] na daljinskom upravljaču.

2 Unesite broj skladbe

Pritisnite brojčane tipke na daljinskom upravljaču.

3 Traženje glazbe

Pritisnite tipku [◀◀] ili [▶▶].

Prekid izravnog traženja skladbe

Pritisnite tipku [DIRECT].



- Izravno traženje glazbe nije moguće tijekom nasumične reprodukcije ili reprodukcije s uzorkovanjem.

Upravljanje mjenjačem diskova s daljinskim upravljačem

Izravno traženje diska

Traženje diska unosom rednog broja diska.

1 Pokrenite izravno traženje diska

Pritisnite tipku [DIRECT] na daljinskom upravljaču.

2 Unesite broj diska

Pritisnite brojčane tipke na daljinskom upravljaču.

3 Traženje diska

Pritisnite tipku [FM+] ili [AM-].

Prekid pretraživanja diska

Pritisnite tipku [DIRECT].



- Izravno traženje diska nije moguće tijekom nasumične reprodukcije ili reprodukcije s uzorkovanjem.
- Unesite "0" za odabir diska 10.

Rad prijemnika

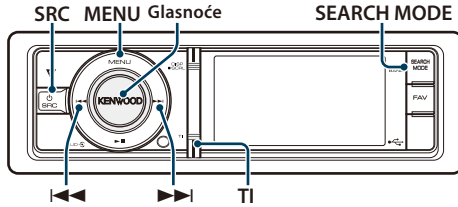

Osnovni postupci

Odabir izvora prijemnika

Pritisnite tipku [SRC]. Okrećite tipku [Glasnoće] i pritisnite ju kada se prikaže željena stavka.

Odaberite prikaz "TUNER".

☞ Način biranja izvora 2: Svakim pritiskom na tipku [SRC] možete također mijenjati izvor.

Odabir frekventijskog područja

Pritisnite tipku [SEARCH MODE].

Pritiskanje tipke mijenja frekventijsko područje (FM1, FM2, FM3, AM).

Odabir postaje

Pritisnite tipku [◀◀] ili [▶▶].

☞ Detalji o odabiru postaje su zadani u stavci "Seek Mode" u odlomku <Postavke prijemnika> (stranica 22).

Prometne informacije

Pritisnite tipku [TI].

UKLJUČUJE ili ISKLJUČUJE funkciju prometnih obavijesti.

Kad je funkcija uključena, indikator "TI" je uključen. Ako informacije o stanju u prometu započnu dok je funkcija uključena, na zaslonu se prikazuje obavijest "Traffic INFO" i slijedi prijem informacija o stanju u prometu.

☞ Ako se glasnoća podešava tijekom prijema informacija o prometu, podešena glasnoća automatski se pohranjuje. Upamćena glasnoća primijenit će se i prilikom sljedećeg uključivanja funkcije informacija o prometu.

Promjena zaslona

Pritisnite tipku [DISP] za odabir načina prikaza.

Odabir informacija ili sata.

Primjer prikaza informacija

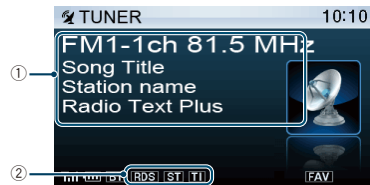

- ① Podaci o postaji (pogledajte <Podešavanje zaslona> (stranica 34))
- ② Indikator statusa (pogledajte <Indikatori na zaslonu> (stranica 64))

Postavke prijemnika

Možete odabrati sljedeće postavke prijemnika.

- 1 Odaberite izvor prijemnika
- 2 Pokrenite popis izbornika
Pritisnite tipku [MENU].
- 3 Okrećite tipku [Glasnoće] i pritisnite ju kada se prikaže željena stavka.
Odaberite "Settings".
- 4 Odaberite stavku za podešavanje
Okrećite tipku [Glasnoće] i pritisnite ju kada se prikaže željena stavka.

Prikaz	Pregled
"Settings"	
"Local Seek"	Tijekom ugađanja automatskim pretraživanjem, pretražuju se samo postaje s dobrim prijemom. "ON"/"OFF"
"Seek Mode"	Odabire način ugađanja radija. "Auto1": Automatsko traženje postaja. "Auto2": Traženje postaja prethodno spremljenih u memoriju. "Manual": Uobičajeno ručno traženje postaja.
"Auto Memory"	Automatski sprema 6 postaja s dobrim prijemom u memoriju. "YES"/"NO"
"Forced MONO"	Smanjuje buku ako stereo emisije primete na mono način. "ON"/"OFF"
"News"	Uključuje i isključuje funkciju automatskog prijema vijesti i podešava vrijeme sprječavanja prekida vijesti. "OFF"/"00min" – "90min"
"AF"	Kad je slab prijem postaje, automatski prebacuje na postaju koja prenosi isti program preko iste RDS mreže. (AF: alternativna frekvencija) "ON"/"OFF"

"RDS Regional"	Podešava da li treba prebaciti na postaju samo u posebnom području pomoću "AF" upravljanja. "ON"/"OFF"
"Auto TP Seek"	Kad je slabi prijem postaje s informacijama o stanju u prometu, automatski traži postaju za koju je mogući bolji prijem. "ON"/"OFF"

(__ : Tvornička postavka)

5 Izvršite podešavanje

Okrećite tipku [Glasnoće] za odabir vrijednosti postavke i pritisnite tipku [Glasnoće].

6 Završite s popisom izbornika

Pritisnite tipku [MENU] na najmanje 1 sekundu, i zatim ju ponovo kratko pritisnite.

Napomene

• News (vijesti s postavkom isteka vremena)

Automatski prima vijesti kad one započnu. Postavlja vrijeme tijekom kojega će biti onemogućeni prekidi nakon početka drugih vijesti. Promjena iz "News 00min" u "News 90min" uključuje ovu funkciju. Ako vijesti započnu dok je funkcija uključena, na zaslonu se prikazuje obavijest "News" i slijedi prijem vijesti. Ako je postavljeno "20min", prijem drugih vijesti neće započeti tijekom sljedećih 20 minuta. Glasnoća vijesti je iste razine kako je postavljena tijekom informacija o stanju u prometu.

• Forced MONO

Jaka električna polja (kakva stvaraju dalekovodi) mogu uzrokovati nestabilnu kvalitetu zvuka ako je ova funkcija uključena. U tom slučaju, isključite funkciju.

Memorija za pohranjene postaje

Pohranjivanje postaje u memoriju.

1 Odaberite frekventijsko područje i ugodite radio postaju koju želite pohraniti u memoriju

2 Pokrenite popis izbornika
Pritisnite tipku [MENU].

3 Pokrenite memoriju za pohranjene postaje
Okrećite tipku [Glasnoće] i pritisnite ju kada se prikaže željena stavka.
Odaberite "List & Memory".

4 Odaberite broj koji želite pohraniti u memoriju

Okrećite tipku [Glasnoće] i pritisnite ju na najmanje 2 sekunde kada se prikaže željena stavka.

Odaberite broj za pohranu.

Prikaz	Pregled
"List & Memory"	
"_1"	Broj za pohranu 1.
"_2"	Broj za pohranu 2.
:	
"_6"	Broj za pohranu 6.

Rad prijemnika

Automatska pohrana u memoriju

Automatski pohranjuje postaje s dobrim prijemom u memoriju.

- 1 Odaberite frekvencijsko područje koje želite pohraniti u memoriju**
- 2 Pokrenite popis izbornika**
Pritisnite tipku [MENU].
- 3 Pokrenite automatsku pohranu u memoriju**
Okrećite tipku [Glasnoće] i pritisnite ju kada se prikaže željena stavka.
Odaberite "Settings" > "Auto Memory".
- 4 Otvorite automatski unos u memoriju**
Okrećite tipku [Glasnoće] i pritisnite ju kada se prikaže željena stavka.
Odaberite "YES".
Kada se 6 postaja s dobrim prijemom pohrane u memoriju, automatski unos u memoriju se zatvara.

Prethodno ugođene postaje

Pozivanje postaja iz memorije.

- 1 Odaberite frekvencijsko područje**
- 2 Pokrenite popis izbornika**
Pritisnite tipku [MENU].
- 3 Odaberite željenu postaju u memoriji**
Okrećite tipku [Glasnoće] i pritisnite ju kada se prikaže željena stavka.
Odaberite "List & Memory" > Broj za pohranu.

Upravljanje daljinskim upravljačem

Ugađanje izravnim pristupom

Odabir željene radio postaje unosom frekvencije.

- 1 Odaberite frekvencijsko područje**
- 2 Pokrenite ugađanje izravnim pristupom**
Pritisnite tipku [DIRECT] na daljinskom upravljaču.
Prikazuje se "----".
- 3 Unesite frekvenciju**
Pritisnite bročane tipke na daljinskom upravljaču.
Primjer:

Željena frekvencija	Pritisnite tipku
92,1 MHz (FM)	[9], [2], [1]
810 kHz (AM)	[8], [1], [0]

- 4 Namjestite unesenu frekvenciju**
Pritisnite tipku [◀◀] ili [▶▶].

Prestanak ugađanja izravnim pristupom

Pritisnite tipku [DIRECT] na daljinskom upravljaču.



- Unos FM područja moguć je u koracima od najmanje 0,1 MHz.

PTY (Program Type) Vrsta programa

Odabir vrste programa dolje i traženje postaje.

Vrsta programa	Prikaz	Vrsta programa	Prikaz
Govor	"Speech"	Druga glazba	"Other M"
Glazba	"Music"	Vrijeme	"Weather"
Vijesti	"News"	Financije	"Finance"
Aktualnosti	"Affairs"	Programi za djecu	"Children"
Informacija	"Info"	Društvene teme	"Social"
Sport	"Sport"	Religija	"Religion"
Obrazovanje	"Educate"	Program uživo	"Phone In"
Drama	"Drama"	Putovanja	"Travel"
Kultura	"Culture"	Slobodno vrijeme	"Leisure"
Znanost	"Science"	Jazz glazba	"Jazz"
Razno	"Varied"	Country glazba	"Country"
Pop glazba	"Pop M"	Narodna glazba	"Nation M"
Rock glazba	"Rock M"	Evergrini	"Oldies"
Lagana glazba	"Easy M"	Folk glazba	"Folk M"
Zabavna glazba	"Light M"	Dokumentarni	"Document"
Ozbiljna glazba	"Classics"		

- Govor i glazba uključuju dolje navedene vrste programa.
Govor: Stavke ispisane bijelim slovima.
Glazba: Stavke ispisane crnim slovima.

1 Odaberite frekvencijsko područje FM

Pritisnite tipku [SEARCH MODE].

Odaberite "FM1", "FM2", ili "FM3".

2 Pokrenite popis izbornika

Pritisnite tipku [MENU].

3 Pokrenite rad na PTY način

Okrećite tipku [Glasnoće] i pritisnite ju kada se prikaže željena stavka.

Odaberite "PTY Search".

4 Odaberite vrstu programa

Okrenite tipku [Glasnoće].

5 Traženje postaje s odabranom vrstom programa

Pritisnite tipku [◀◀] ili [▶▶].

6 Završite rad na PTY način

Pritisnite tipku [MENU] na najmanje 1 sekundu, i zatim ju ponovo kratko pritisnite.



- Ovu funkciju nije moguće koristiti tijekom prijema informacija o stanju na cestama ili AM prijema.
- Ako nije pronađena odabrana vrsta programa, na zaslonu stoji "No PTY". Odaberite drugu vrstu programa.
- Postupak se završava automatski ako ne poduzmete ništa unutar 30 sekundi.

Pohrana vrste programa

Pohranjivanje u memoriju prethodno postavljenih vrsta programa i njihovo brzo pozivanje.

Prethodno postavljene vrste programa

1 Odaberite vrstu programa za pohranu

Pogledajte <PTY (Program Type) Vrsta programa> (stranica 25).

2 Pokrenite pohranu vrste programa

Pritisnite tipku [SEARCH MODE].

3 Odaberite broj koji želite pohraniti u memoriju

Okrećite tipku [Glasnoće] i pritisnite ju na najmanje 2 sekunde kada se prikaže željena stavka.

Odaberite broj za pohranu.

Pozivanje u memoriji pohranjenih vrsta programa

1 Pokrenite rad na PTY način

Pogledajte <PTY (Program Type) Vrsta programa> (stranica 25).

2 Pokrenite pohranu vrste programa

Pritisnite tipku [SEARCH MODE].

3 Odaberite željenu vrstu programa u memoriji

Okrećite tipku [Glasnoće] i pritisnite ju kada se prikaže željena stavka.

Odaberite broj za pohranu.

Promjena jezika za PTY funkciju vrsta programa

Odaberite jezik prikaza vrste programa kako slijedi.

Jezik	Prikaz	Jezik	Prikaz
Engleski	"English"	Norveški	"Norwegian"
Španjolski	"Spanish"	Portugalski	"Portuguese"
Francuski	"French"	Švedski	"Swedish"
Nizozemski	"Dutch"	Njemački	"German"

1 Pokrenite rad na PTY način

Pogledajte <PTY (Program Type) Vrsta programa> (stranica 25).

2 Pokrenite promjenu jezika prikaza

Pritisnite tipku [Glasnoće].

3 Odaberite jezik

Okrećite tipku [Glasnoće] i pritisnite ju kada se prikaže željena stavka.

Odaberite jezik.

Upravljanje Bluetooth audio uređajem (opcija)

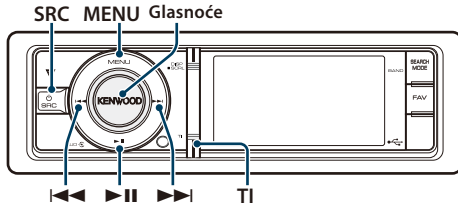

Spajanje Bluetooth uređaja

Prije uporabe Bluetooth uređaja, potrebno je spojiti Bluetooth uređaj s ovim uređajem.

Uparivanje (registracija Bluetooth uređaja).

Da biste mogli koristiti Vaš Bluetooth audio čitač s ovim uređajem, potrebno ga je registrirati (spariti).

1 Uključite ovaj uređaj

Pritisnite tipku [SRC].

2 Započnite registraciju ovog uređaja putem Bluetooth uređaja.

Registrirajte audio čitač (sparivanje) putem Bluetooth uređaja. Odaberite "KCA-BT300"/"KCA-BT200" iz popisa spojenih uređaja.

3 Unesite PIN kod

Unesite PIN kod ("0000") u Bluetooth uređaj.

Provjerite da li je registracija na Bluetooth uređaju dovršena.

✎ PIN kod je tvornički zadan kao "0000". Ovaj kod se može promijeniti. Pogledajte <PIN kod za registraciju> (stranica 52).

4 Započnite Bluetooth vezu putem Bluetooth uređaja.



- Ako uparivanje ne uspije, pokušajte sljedeće.
 - PIN kod je zadan kao "0000". Pogledajte <PIN kod za registraciju> (stranica 52).
 - Isključite i ponovo uključite ovaj uređaj. Zatim ponovo pokušajte postupak sparivanja.
 - Ako su registrirani drugi audio čitači, obrišite ih. Zatim ponovo pokušajte postupak sparivanja. Pogledajte <Brisanje registriranog Bluetooth uređaja> (stranica 53).
- Kada registrirate s ovog uređaja, pogledajte <Registracija Bluetooth uređaja> (stranica 51).
- Za pojedinosti o Bluetooth audio čitačima koji se mogu spojiti, pogledajte <O Bluetooth audio čitaču> u priručniku za uporabu Bluetooth uređaja.

Osnovni postupci

Odabir Bluetooth audio izvora

Pritisnite tipku [SRC]. Okrećite tipku [Glasnoće] i pritisnite ju kada se prikaže željena stavka.

Odaberite prikaz "BT AUD EXT".

✎ Način biranja izvora 2: Svakim pritiskom na tipku [SRC] možete također mijenjati izvor.

Stanka i reprodukcija

Pritisnite tipku [▶II].

Traženje skladbe

Pritisnite tipku [◀◀] ili [▶▶].

Promjena zaslona

Pritisnite tipku [DISP] za odabir načina prikaza.

Odaberite informacija ili sata.

Primjer prikaza informacija

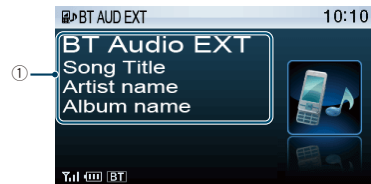

① Podaci o skladbi*1

(samo ako je priključen KCA-BT300 (dodatni pribor))



- *1 Ako Bluetooth audio čitač podržava profil AVRCP1.3, moguće je prikazati ove stavke.
- Neki ili nijedan od gore navedenih postupaka se ne mogu izvesti ako Bluetooth audio uređaj ne podržava daljinsko upravljanje.
- Promjena Bluetooth audio izvora ne počinje niti zaustavlja reprodukciju automatski. Izvršite postupak za pokretanje ili zaustavljanje reprodukcije.
- Neki audio uređaji ne podržavaju daljinsko upravljanje ili ponovno spajanje nakon prekida Bluetooth veze. Upotrijebite glavnu jedinicu audio uređaja za spajanje Bluetooth veze.

Korištenje telefona bez uporabe ruku (hands-free) (opcija)

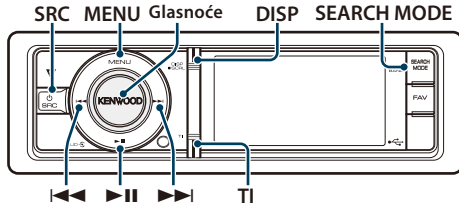

Spajanje Bluetooth uređaja

Prije uporabe Bluetooth uređaja, potrebno je spojiti Bluetooth uređaj s ovim uređajem. Potreban je sljedeći postupak od 3 koraka.

Korak 1. Uparivanje (registracija Bluetooth uređaja)

Da biste mogli koristiti Vaš Bluetooth uređaj (mobilni telefon) s ovim uređajem, potrebno ga je registrirati (spariti).

1 Uključite ovaj uređaj

Pritisnite tipku [SRC].

2 Započnite registraciju ovog uređaja putem Bluetooth uređaja

Registrirajte hands-free uređaj (sparivanje) putem Bluetooth uređaja. Odaberite "KCA-BT300"/"KCA-BT200" iz popisa spojenih uređaja.

3 Unesite PIN kod

Unesite PIN kod ("0000") u Bluetooth uređaj.

Provjerite da li je registracija na Bluetooth uređaju dovršena.

☞ PIN kod je tvornički zadan kao "0000". Ovaj kod se može promijeniti. Pogledajte <PIN kod za registraciju> (stranica 52).

4 Započnite hands-free vezu putem Bluetooth uređaja.

Korak 2. Spajanje

Ako ste registrirali dva ili više mobilna telefona, trebat ćete odabrati jednog od njih. Za više pojedinosti, pogledajte <Odabir Bluetooth uređaja kojeg želite spojiti> (stranica 52).

Kada se spoji mobilni, indikator "BT" se pali.

Korak 3. Hands-free telefoniranje

Kada je povezivanje dovršeno, možete telefonirati na hands free način.



- Kada registrirate s ovog uređaja, pogledajte <Registracija Bluetooth uređaja> (stranica 51).
- Za pojedinosti o Bluetooth mobilnom telefonu s funkcijom hands-free, pogledajte <O mobilnom telefonu> u priručniku za uporabu Bluetooth uređaja.

Prijem poziva

Odgovor na telefonski poziv

Pritisnite tipku [Glasnoće].



- Sljedeće akcije prekidaju pozive:
 - Spajanje USB uređaja.
- Ukoliko je broj telefona sugovornika već snimljen u imenik, prilikom poziva prikazuje se ime sugovornika.

Odbijanje dolaznog poziva

Pritisnite tipku [SRC] ili pritisnite [TI] na najmanje 1 sekundu.

Tijekom poziva

Prekid poziva

Pritisnite tipku [SRC] ili pritisnite [TI] na najmanje 1 sekundu.

Prijelaz na privatni način uporabe

Pritisnite tipku [▶II].

Odabire između privatnog načina razgovora ("PRIVATE") i hands-free razgovora svaki put kada se pritisne tipka.



- Ovisno o vrsti vašeg mobilnog telefona, prijelaz na privatni način razgovora može izvršiti uključivanje izvora koji je bio u uporabi prije početka hands-free spajanja. Ukoliko se to dogodi, pomoću naredbi na ovom uređaju nije moguće vratiti hands-free način uporabe mobilnog telefona. Za ponovno korištenje mobilnog telefona bez uporabe ruku treba upotrijebiti naredbe na mobilnom telefonu.

Ugađanje glasnoće glasa tijekom poziva

Okrenite tipku [Glasnoće].

Poziv na čekanju

Odgovor na dolazni poziv s trenutnim pozivom na čekanju

Okrećite tipku [Glasnoće] i pritisnite ju kada se prikaže željena stavka.
Odaberite "Answer".

Odgovor na dolazni poziv nakon dovršetka trenutnog poziva

Pritisnite tipku [SRC] ili pritisnite [TI] na najmanje 1 sekundu.

Nastavak trenutnog poziva

Okrećite tipku [Glasnoće] i pritisnite ju kada se prikaže željena stavka.
Odaberite "Reject".

Odgovor na poziv na čekanju nakon dovršetka trenutnog poziva

Pritisnite tipku [SRC] ili pritisnite [TI] na najmanje 1 sekundu.

Prijelaz između trenutnog poziva i poziva na čekanju

Pritisnite tipku [Glasnoće].
Svakim pritiskom ove tipke vrši se prijelaz između sugovornika.

Ostale funkcije

Brisanje poruke o isključivanju

Pritisnite tipku [TI] na najmanje 1 sekundu.
"HF Disconnect" se briše.







Upućivanje poziva

1 Pokrenite Bluetooth mod

Pritisnite tipku [TI] na najmanje 1 sekundu.

2 Odaberite način biranja

Okrećite tipku [Glasnoće] i pritisnite ju kada se prikaže željena stavka.

Prikaz	Pregled
 "Preset Call"	Biranje broja iz memorije
 "Phonebook"	Odabir početnog slova za traženje u imeniku.
 "In Call"	Pozivanje broja iz popisa dolaznih poziva.
 "Out Call"	Pozivanje broja iz popisa odlaznih poziva.
 "Missed Call"	Pozivanje broja iz popisa propuštenih poziva.
 "Number Dial"	Pozivanje putem unosa telefonskog broja.

Gore navedene metode biranja broja opisane su u nastavku.

3 Prekid odabira načina biranja telefonskog broja

Pritisnite tipku [TI] na najmanje 1 sekundu.

Brzo biranje (prethodno snimljeni brojevi)

1 Pokrenite Bluetooth mod

Pritisnite tipku [TI] na najmanje 1 sekundu.

2 Odaberite biranje broja iz memorije

Okrećite tipku [Glasnoće] i pritisnite ju kada se prikaže željena stavka.
Odaberite "Preset Call".

3 Odaberite broj koji želite pozvati iz memorije

Okrećite tipku [Glasnoće] i pritisnite ju kada se prikaže željena stavka.
Odaberite broj za pohranu.
Prikazuje se telefonski broj.

4 Uputite poziv

Pritisnite tipku [Glasnoće].



- Trebate snimiti broj za brzo biranje. Pogledajte <Pohrana na popis brojeva za brzo biranje> (stranica 31).

Korištenje telefona bez uporabe ruku (hands-free) (opcija)

Biranje broja iz telefonskog imenika

- 1 Pokrenite Bluetooth mod**
Pritisnite tipku [TI] na najmanje 1 sekundu.
- 2 Odaberite biranje iz telefonskog imenika**
Okrećite tipku [Glasnoće] i pritisnite ju kada se prikaže željena stavka.
Odaberite "Phonebook".
- 3 Odaberite početno slovo za traženje**

Način rada	Postupak
Pomak na sljedeći znak.	Okrenite tipku [Glasnoće].
Potvrdite odabrano slovo.	Pritisnite tipku [Glasnoće].

- 4 Odaberite ime ili telefonski broj**
Okrenite tipku [Glasnoće].
 Prijelaz između različitih načina prikaza
Pritisnite tipku [DISP].
Pritiskanjem ove tipke možete birati između prikaza imena ili telefonskog broja.

- 5 Uputite poziv**
Pritisnite tipku [Glasnoće].



- Tijekom traženja će se umjesto znaka s prijelazom, kao što je as "ü", tražiti znak bez prijelasa, kao što je "u".

Biranje broja iz popisa poziva

- 1 Pokrenite Bluetooth mod**
Pritisnite tipku [TI] na najmanje 1 sekundu.
- 2 Odaberite način biranja broja iz popisa poziva**
Okrećite tipku [Glasnoće] i pritisnite ju kada se prikaže željena stavka.
Odaberite "Out Call" (izlazni poziv), "In Call" (dolazni poziv), ili "Missed Call" (propušteni poziv).

- 3 Odaberite ime ili telefonski broj**
Okrenite tipku [Glasnoće].
 Prijelaz između različitih načina prikaza
Pritisnite tipku [DISP].
Pritiskanjem ove tipke možete birati između prikaza imena ili telefonskog broja.

- 4 Uputite poziv**
Pritisnite tipku [Glasnoće].



- Popis odlaznih, dolaznih i propuštenih poziva odnose se na pozive koji su upućeni s ovog uređaja i primljeni na ovaj uređaj. To nisu pozivi pohranjeni u memoriju mobilnog telefona.

Birajte broj

- 1 Pokrenite Bluetooth mod**
Pritisnite tipku [TI] na najmanje 1 sekundu.
- 2 Odaberite biranje upisom telefonskog broja**
Okrećite tipku [Glasnoće] i pritisnite ju kada se prikaže željena stavka.
Odaberite "Number Dial".
- 3 Unesite telefonski broj**



Način rada	Postupak
Odabir brojeva.	Okrenite tipku [Glasnoće].
Pomak na sljedeću znamenku.	Pritisnite tipku [▶▶].
Brisanje zadnje znamenke.	Pritisnite tipku [◀◀].

- 4 Uputite poziv**
 - Pritisnite tipku [Glasnoće].
 - Pritisnite tipku [DIRECT] na daljinskom upravljaču.



- Moguće je unijeti najviše 32 znamenki.

Upućivanje poziva glasovnim biranjem

- 1 Pokrenite prepoznavanje glasa**
Pritisnite tipku [VOL] na najmanje 1 sekundu.
- 2 Prikazuje se "Phonebook Name?".**
Nakon kratkog zvučnog signala, za 2 sekunde izgovorite glasovnu oznaku.
- 3 Prikazuje se "Phonebook Type?".**
Nakon kratkog zvučnog signala, za 2 sekunde izgovorite kategoriju.
- 4 Uputite poziv**
Pritisnite tipku [Glasnoće].
 Ovaj korak je isti kao i korak 4 u postupku <Biranjje broja iz telefonskog imenika> (stranica 30). Moguće je uputiti poziv ili odabrati kategoriju.

 - Ukoliko glas nije prepoznat, prikazuje se poruka. Pritiskanje tipke [Glasnoće] omogućuje ponovni pokušaj unosa glasa. Pogledajte <Kvarovi i moguća rješenja> (stranica 72).
 - I ime i kategorija zahtijevaju registraciju glasovne oznake. Pogledajte <Postavke glasovne naredbe za kategoriju> (stranica 55).
 - Tijekom prepoznavanja glasa, nema izlaza zvuka.

Pohrana na popis brojeva za brzo biranje





- 1 Odaberite broj koji želite pohraniti**
Odaberite broj s obzirom na slijedeće:
 - Biranje broja iz telefonskog imenika (stranica 30)
 - Biranje broja iz popisa poziva (stranica 30)
 - Birajte broj (stranica 30)
- 2 Pokrenite memoriju za pohranjene postaje**
Pritisnite tipku [Glasnoće] na najmanje 2 sekunde.
- 3 Odaberite broj koji želite pohraniti u memoriju**
Okrenite tipku [Glasnoće].
Odaberite broj za pohranu.
- 4 Potvrdite broj koji želite pohraniti u memoriju**
Pritisnite tipku [Glasnoće] na najmanje 2 sekunde.

Prekid uporabe prethodno postavljene memorije

Pritisnite tipku [MENU].

Prikaz vrste telefonskog broja (kategorija)

Stavke kategorije u imeniku prikazuju se kako slijedi:

Prikaz	Informacija
"General" / "  "	Općenito
"Home" / "  "	Kod kuće
"Office" / "  "	Ured
"Mobile" / "  "	Mobilni
"Other" / "  "	Drugo

Postavke zaslona

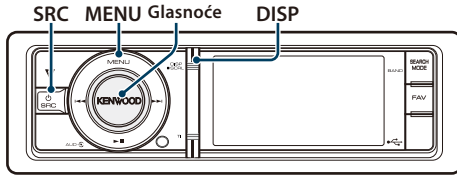

Osnovni postupci

Promjena zaslona

Pritisnite tipku [DISP].

Način rada	Tip prikaza
Mala naslovnica	Prikaz podataka o skladbi. (samo za iPod/ USB/ internu memoriju)
Velika naslovnica	Prikaz naslovnice i podataka o skladbi, itd., odvojeno. (samo za iPod/ USB/ internu memoriju)
Video *1	Prikazuje sliku iz video datoteke. (samo video datoteke)
Informacija	Prikaz podataka o postaji, itd. (osim za iPod/ USB/ internu memoriju)
Sat	Prikazuje sat.

*1 Video način rada se prikazuje samo kada je primijenjena ručna kočnica.

Pomicanje teksta

Pritisnite tipku [DISP] na najmanje 1 sekundu.

Prikazani tekst se pomiče.

Postavke prikaza

Možete odabrati sljedeće postavke prikaza.

1 Odaberite izvor

Pritisnite tipku [SRC]. Okrećite tipku [Glasnoće] i pritisnite ju kada se prikaže željena stavka.

↳ Način biranja izvora 2: Svakim pritiskom na tipku [SRC] možete također mijenjati izvor.

2 Pokrenite popis izbornika

Pritisnite tipku [MENU].

3 Pokrenite postavke zaslona

Okrećite tipku [Glasnoće] i pritisnite ju kada se prikaže željena stavka.

Odaberite "Settings" > "Display & Illumination".

4 Odaberite stavku za podešavanje

Okrećite tipku [Glasnoće] i pritisnite ju kada se prikaže željena stavka.

Prikaz	Pregled
"Settings"	
"Display & Illumination"	Podešavanje zaslona i osvjetljenja.
"Display Select"	Odabir i podešavanje tipa zaslona.
"Display Off Mode"	Ukoliko nema aktivnosti upravljanja uređajem tijekom najmanje 5 sekunda kad je odabran "OFF" (isključeno), zaslon će se isključiti. Tijekom podešavanja, zaslon se neće isključiti čak i ako prođe 5 sekundi. "ON"/"OFF"
"Display Dimmer"	Smanjuje jačinu osvjetljenja zaslona. "Auto": Prigušuje osvjetljenje u skladu s položajem prekidača za svjetla u vozilu. "OFF": Ne prigušuje osvjetljenje
"Text Scroll"	Određuje da li se tekst automatski pomiče. "Auto"/"Manual"
"Key Color Select"	Odabir boje osvjetljenja ploče. Pogledajte <Odabir boje osvjetljenja> (stranica 33).
"Key ILLUMI Dimmer"	Smanjuje jačinu osvjetljenja tipki. "Auto": Prigušuje osvjetljenje u skladu s položajem prekidača za svjetla u vozilu. "Manual1": Stalno prigušuje osvjetljenje. "Manual2": Prigušuje osvjetljenje jače nego Manual 1. "OFF": Ne prigušuje osvjetljenje.
"ILLUMI Effect"	Određuje da li se u skladu s uporabom tipke mijenja svjetlina osvjetljenosti tipke. "ON"/"OFF"
"ILLUMI Music SYNC"	Određuje da li se svjetlina osvjetljenja tipke mijenja u skladu sa glasnoćom zvuka. "ON"/"OFF"
"Aspect Set"*1	Podešava omjer slike za video datoteke. "Full": Prikaz u širokom formatu u omjeru 16:9. "Normal": Prikaz u standardnom formatu u omjeru 4:3.
"Monitor Setup"	
"Brightness"	Podešava svjetlinu prikaza. "-3" - "0" - "+3"
"Contrast"	Podešava kontrast prikaza. "-3" - "0" - "+3"

(__ : Tvornička postavka)

*1 Samo za iPod/ USB/ internu memoriju.

5 Izvršite podešavanje

Okrećite tipku [Glasnoće] za odabir vrijednosti postavke i pritisnite tipku [Glasnoće].

6 Završite s popisom izbornika

Pritisnite tipku [MENU] na najmanje 1 sekundu, i zatim ju ponovo kratko pritisnite.

Odabir boje osvjetljenja

Odabir boje osvjetljenja ploče.

- 1 Pokrenite popis izbornika**
Pritisnite tipku [MENU].
- 2 Pokrenite odabir boje osvjetljenja**
Okrećite tipku [Glasnoće] i pritisnite ju kada se prikaže željena stavka.
Odaberite "Settings" > "Display & Illumination" > "Key Color Select".

- 3 Odaberite boju osvjetljenja**
Okrećite tipku [Glasnoće] i pritisnite tipku [Glasnoće] kada se prikaže željena stavka.
Odaberite boju iz "Variable Scan"/"Color1" — "Color10"/"User".

Stvaranje korisničke boje

Možete stvoriti korisničku boju odabirom iz "Color1" — "Color10".

Boju koju ste stvorili možete pozvati kada odaberete opciju "User".

- 1. Pritisnite tipku [Glasnoće] na najmanje 1 sekundu.**
Pokrenite fino podešavanje boje.
 - 2. Okrećite tipku [Glasnoće] i pritisnite ju kada se prikaže željena stavka.**
Odaberite boju koju želite podesiti. (Crvenu, zelenu ili plavu)
 - 3. Okrećite tipku [Glasnoće] za podešavanje boje (raspon: 0 - 9) i pritisnite tipku [Glasnoće].**
 - 4. Pritisnite tipku [Glasnoće] na najmanje 1 sekundu.**
Završite fino podešavanje boje.
- 4 Završite s popisom izbornika**
Pritisnite tipku [MENU] na najmanje 1 sekundu, i zatim ju ponovo kratko pritisnite.

Podešavanje prikaza sata

Možete podesiti prikaz sata.

- 1 Odaberite izvor**
Pritisnite tipku [SRC]. Okrećite tipku [Glasnoće] i pritisnite ju kada se prikaže željena stavka.
 Način biranja izvora 2: Svakim pritiskom na tipku [SRC] možete također mijenjati izvor.
- 2 Pokrenite popis izbornika**
Pritisnite tipku [MENU].
- 3 Pokrenite podešavanje zaslona i odaberite prikaz sata**
Okrećite tipku [Glasnoće] i pritisnite ju kada se prikaže željena stavka.
Odaberite "Settings" > "Display & Illumination" > "Display Select" > "Type Select" > prikaz sata.
- 4 Odaberite stavku za podešavanje**
Okrećite tipku [Glasnoće] i pritisnite ju kada se prikaže željena stavka.

Prikaz	Postavka
"Display Select"	
"Type Select"	Podešava način prikaza sata.
"Text Select"	Podešava prikaz teksta.
"Graphic Select"	Odabir između jednostrukog ili dvostrukog sata i između analognog ili digitalnog prikaza.

- 5 Izvršite podešavanje**
Okrećite tipku [Glasnoće] za odabir vrijednosti postavke i pritisnite tipku [Glasnoće].
- 6 Završite s popisom izbornika**
Pritisnite tipku [MENU] na najmanje 1 sekundu, i zatim ju ponovo kratko pritisnite.

Postavke zaslona

Podešavanje zaslona

Možete podesiti prikaz male naslovnice, velike naslovnice ili informacija.

1 Odaberite izvor

Pritisnite tipku [SRC]. Okrećite tipku [Glasnoće] i pritisnite ju kada se prikaže željena stavka.

➤ Način biranja izvora 2: Svakim pritiskom na tipku [SRC] možete također mijenjati izvor.

2 Pokrenite popis izbornika

Pritisnite tipku [MENU].

3 Pokrenite podešavanje zaslona i odaberite prikaz informacija

Okrećite tipku [Glasnoće] i pritisnite ju kada se prikaže željena stavka.

Odaberite "Settings" > "Display & Illumination" > "Display Select" > "Type Select" > mala naslovnica, velika naslovnica ili informacija.

4 Odaberite stavku za podešavanje

Okrećite tipku [Glasnoće] i pritisnite ju kada se prikaže željena stavka.

Prikaz	Postavka
"Display Select"	
"Type Select"	Odabir prikaza male ili velike naslovnice ili informacija.
"Side Select" ^{*1}	Podešavanje prikaza ikona. Uključen/ isključen
"Text Select"	Podešava prikaz teksta.
"Graphic Select" ^{*1}	Promjena pozadinske slike. Standardna/ korisnička pozadinska slika ^{*2}

^{*1} Samo za prikaz malih naslovnica ili informacija.

^{*2} Pogledajte <Preuzimanje pozadinske slike> (stranica 19).

5 Izvršite podešavanje

Okrećite tipku [Glasnoće] za odabir vrijednosti postavke i pritisnite tipku [Glasnoće].

Kada odabirete "Text Select":

- Okrećite tipku [Glasnoće] za odabir dijela prikaza teksta i pritisnite tipku [Glasnoće].
- Okrećite tipku [Glasnoće] za odabir teksta i pritisnite tipku [Glasnoće].

6 Završite s popisom izbornika

Pritisnite tipku [MENU] na najmanje 1 sekundu, i zatim ju ponovo kratko pritisnite.

Odabir prikaza teksta

U izvoru FM prijemnika

Frekvencija i naziv programske usluge ("Frequency/PS")	Radio tekst plus ^{*1} ("Radio Text Plus")
Naslov skladbe ^{*1} ("Song Title")	Radio tekst ("Radio Text")
Ime izvođača ^{*1} ("Artist Name")	Datum ("Date")
Naziv postaje ^{*1} ("Station Name")	Analizator spektra ("Speana")
	Prazno ("Blank")

^{*1} Prikazuju se informacije u radio tekstu plus.

U izvoru AM prijemnika

Frekvencija ("Frequency")	Analizator spektra ("Speana")
Datum ("Date")	Prazno ("Blank")

U izvoru USB-a/ iPod-a/ interne memorije

Naslov skladbe ("Song Title")	Moja rata ("My rate"): samo iPod
Ime izvođača ("Artist Name")	Datum ("Date")
Naslov albuma ("Album Name")	Analizator spektra ("Speana")
Naziv mape ("Folder Name")	Prazno ("Blank")
Naziv datoteke ("File Name")	

U izvoru pomoćnog ulaza

Naziv izvora ("Source Name")	Analizator spektra ("Speana")
Datum ("Date")	Prazno ("Blank")

Na čekanju

Naziv izvora ("Source Name")	Prazno ("Blank")
Datum ("Date")	

U Bluetooth audio izvoru (opcija)

Bluetooth audio ("Source Name")	Datum ("Date")
Naslov skladbe ^{*1} ("Song Title")	Analizator spektra ("Speana")
Ime izvođača ^{*1} ("Artist Name")	Prazno ("Blank")
Naslov albuma ^{*1} ("Album Name")	

^{*1} Samo ako je priključen KCA-BT300 (dodatni pribor)

U izvoru mjenjača diskova (opcija)

Naziv izvora ("Source Name")	Datum ("Date")
Naslov diska ("Disc Title")	Analizator spektra ("Speana")
Naslov zapisa ("Track Title")	Prazno ("Blank")



- Ako izabrana stavka prikaza nema nikakav podatak, prikazuju se alternativni podaci.
- Neke stavke se ne mogu prikazati ovisno o tipu prikaza i retku.
- Pri odabiru opcije "Folder Name" tijekom izvođenja s iPod-a, imena će se prikazati ovisno o trenutno odabranim stavkama traženja.
- Ako se tijekom izvođenja s iPod-a uključi ručno upravljanje iPod-om, prikazuje se tekst "iPod by Hand Mode".
- Ako se tijekom izvođenja s iPod-a ne mogu prikazati svi znakovi, prikazat će se redni broj zapisa u popisu.

Informacija	Prikaz
Naslov zapisa	"TITLE****"
Naziv mape	"FLD****"
Naziv datoteke	"FILE****"

Podešavanje prikaza pomoćnog ulaza

Biranje prikaza pri prelasku na pomoćni izvor zvuka.

1 Odaberite pomoćni izvor

Pritisnite tipku [SRC]. Okrećite tipku [Glasnoće] i pritisnite ju kada se prikaže željena stavka.

Odaberite prikaz "AUX".

☞ Način biranja izvora 2: Svakim pritiskom na tipku [SRC] možete također mijenjati izvor.

2 Pokrenite popis izbornika

Pritisnite tipku [MENU].

3 Pokrenite podešavanje prikaza pomoćnog ulaza

Okrećite tipku [Glasnoće] i pritisnite ju kada se prikaže željena stavka.

Odaberite "Settings" > "Name Set".

4 Odaberite prikaz za pomoćni ulaz

Okrenite tipku [Glasnoće].

Odaberite "AUX", "DVD", "PORTABLE", "GAME", "VIDEO", ili "TV".

5 Završite s popisom izbornika

Pritisnite tipku [MENU] na najmanje 1 sekundu, i zatim ju ponovo kratko pritisnite.



- Prikaz pomoćnog ulaza se može podesiti samo kada se upotrebljava ugrađeni pomoćni ulaz ili pomoćni ulaz dodatnog KCA-S220A. Na modelu KCA-S220A, zadani prikaz je "AUX EXT".
- Pomoćni ulaz je početno podešen na "OFF". Prije postavki zaslona, podesite "Built in AUX" opisano u <Početne postavke> (stranica 37) na "ON".

Sat i druge funkcije

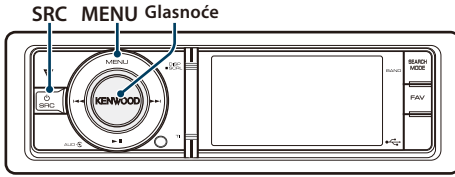

Podešavanje sata i datuma

Možete podesiti sat i datum.

Prikaz	Pregled
"Settings"	
"Clock & Date"	
"Clock Adjust"*1	Podešavanje sata i vremenske zone.
"Time Synchronized"	Usklađivanje podatka o vremenu RDS postaje i sata vašeg uređaja. "ON" / "OFF"
"Summer Time"*1	Kada je UKLJUČENO, sat se pomiče jedan sat unaprijed. "ON" / "OFF"
"Sub Clock Adjust"	Podešava vremensku razliku uzrokovanu ljetnim vremenom. "-1h" / "0h" / "+1h"
"Date Adjust"	Podešava datum.
"Date Mode"	Podešava način prikaza datuma.

(_ : Tvornička postavka)

*1 Funkcija "Time Synchronized" je podešena na "OFF".

1 Pokrenite popis izbornika

Pritisnite tipku [MENU].

2 Odaberite automatsko podešavanje vremena za RDS

Okrećite tipku [Glasnoće] i pritisnite ju kada se prikaže željena stavka.

Odaberite "Settings" > "Clock & Date" > "Time Synchronized" > "ON" ili "OFF".

Ako odaberete "OFF", prijedite na korak 3.

Ako odaberete "ON", prijedite na korak 6.

3 Pokrenite podešavanje sata

Okrećite tipku [Glasnoće] i pritisnite ju kada se prikaže željena stavka.

Odaberite "Clock Adjust".

4 Podešavanje sata i vremenske zone

1. Okrećite tipku [Glasnoće] i pritisnite ju kada se prikaže željena stavka.

Odaberite sate, minute ili vremensku zonu (glavni ili dodatni sat).

2. Okrećite tipku [Glasnoće] za odabir vrijednosti postavke i pritisnite tipku [Glasnoće].

3. Pritisnite tipku [MENU].

5 Odaberite ljetno vrijeme

Okrećite tipku [Glasnoće] i pritisnite ju kada se prikaže željena stavka.

Odaberite "Summer Time" > "ON" ili "OFF".

6 Pokrenite podešavanje datuma

Okrećite tipku [Glasnoće] i pritisnite ju kada se prikaže željena stavka.

Odaberite "Date Adjust".

7 Podešavanje datuma

1. Okrećite tipku [Glasnoće] i pritisnite ju kada se prikaže željena stavka.

Odaberite mjesec, dan ili godinu.

2. Okrećite tipku [Glasnoće] za odabir vrijednosti postavke i pritisnite tipku [Glasnoće].

3. Pritisnite tipku [MENU].

8 Pokrenite podešavanje formata datuma

Okrećite tipku [Glasnoće] i pritisnite ju kada se prikaže željena stavka.

Odaberite "Date Mode".

9 Odaberite format datuma

Okrećite tipku [Glasnoće] i pritisnite ju kada se prikaže željena stavka.

Odaberite između 7 tipova.

10Završite s popisom izbornika

Pritisnite tipku [MENU] na najmanje 1 sekundu, i zatim ju ponovo kratko pritisnite.

Napomene

• Vremenska zona

Podesite vremensku zonu za Vaše područje kao "Home".

Kada podesite vremensku zonu za drugo područje kao "Sub", na zaslonu se mogu prikazati satovi za obje vremenske zone. Pogledajte <Podešavanje prikaza sata> (stranica 33).

Za popis vremenskih zona, pogledajte <Popis vremenskih zona> (stranica 65).

Početne postavke

Možete odabrati sljedeće početne postavke.

1 Odaberite čekanje

Pritisnite tipku [SRC]. Okrećite tipku [Glasnoće] i pritisnite ju kada se prikaže željena stavka.

Odaberite prikaz "STANDBY".

➤ Način biranja izvora 2: Svakim pritiskom na tipku [SRC] možete također mijenjati izvor.

2 Pokrenite popis izbornika

Pritisnite tipku [MENU].

3 Pokrenite početne postavke

Okrećite tipku [Glasnoće] i pritisnite ju kada se prikaže željena stavka.

Odaberite "Initial Settings".

4 Odaberite stavku za podešavanje

Okrećite tipku [Glasnoće] i pritisnite ju kada se prikaže željena stavka.

Prikaz	Pregled
"Initial Settings"	
"Security Set"	Postavlja/poništava sigurnosni kod.
"Security Clear"	- Aktiviranje sigurnosnog koda (stranica 38) - Deaktivacija sigurnosnog koda (stranica 39)
"Source Select"	Podešava način odabira izvora. "1"/"2"
"Beep"	Isključivanje/uključivanje tona za provjeru postupka (zvučni signal). "ON"/"OFF"
"Russian"	Kad je postavljeno na ON (uključeno), na ruskom se jeziku prikazuje sljedeći niz znakova: Naziv mape/ Naziv datoteke/ Naslov skladbe/ Ime izvođača/ Naslov albuma/ KCA-BT300/ BT200 (dodatni pribor) "ON"/"OFF"
"Menu Language Select"	Možete odabrati jezik prikaza za stavke popisa izbornika. "English"/"Français"/"Español"/"Deutsch"/ "Italiano"/"Русский"
"Power OFF Wait"	Namještanje vremena kako bi se uređaj automatski isključio nakon određenog vremena mirovanja. Uporaba ove postavke štedi akumulator vozila. "-----"/: Funkcija vremenskog isključivanja uređaja je isključena. "20min"/"40min"/"60min": Isključuje uređaj nakon toliko minuta mirovanja.

"Built in AUX"	Kad je ova stavka uključena, moguće je odabrati pomoćni AUX izvor. "ON": Omogućuje odabir pomoćnog ulaza kao izvora. Upotrijebite ovu postavku kada je ugrađeni AUX priključak stalno spojen na vanjski uređaj. "OFF": Onemogućuje odabir pomoćnog ulaza kao izvora. Upotrijebite ovu postavku kada se ugrađeni AUX priključak ne koristi.
"Favorite Delete"	Briše memoriju omiljenih zadanih postavki. Pogledajte <Brisanje iz memorije omiljenih stavki> (stranica 49).
"Built in AMP"	Odabir "OFF" (isključeno) isključuje ugrađeno pojačalo. Isključivanje ugrađenog pojačala poboljšava kvalitetu zvuka iz predizlaza. "ON"/"OFF"
"AV Out Set"	Mijenja postavku za iPod s AV izlaza na priključak samo za izlaz. "ON"/"OFF"
"System F/W Update"	Obnavljanje firmwara. Informacije o obnavljanju će prema potrebi biti objavljene na sljedećoj URL adresi. www.kenwood.com/cs/ce/

(_ : Tvornička postavka)

5 Izvršite podešavanje

Okrećite tipku [Glasnoće] za odabir vrijednosti postavke i pritisnite tipku [Glasnoće].

6 Završite s popisom izbornika

Pritisnite tipku [MENU] na najmanje 1 sekundu, i zatim ju ponovo kratko pritisnite.

Sat i druge funkcije

Postavljanje demonstracije

Uključivanje/isključivanje prikaznog načina rada.

- 1 Pokrenite popis izbornika**
Pritisnite tipku [MENU].
- 2 Pokrenite postavke demonstracijskog moda**
Okrećite tipku [Glasnoće] i pritisnite ju kada se prikaže željena stavka.
Odaberite "DEMO Mode".
- 3 Postavite demonstraciju**
Okrećite tipku [Glasnoće] i pritisnite ju kada se prikaže željena stavka.
Odaberite "ON" ili "OFF".
- 4 Završite s popisom izbornika**
Pritisnite tipku [MENU] na najmanje 1 sekundu, i zatim ju ponovo kratko pritisnite.

Utišavanje tona po prijemu telefonskog poziva

Prilikom dolaska poziva, audio sustav automatski isključuje zvuk.

Prilikom dolaska poziva

Prikazuje se "CALL".
Audio sustav zaustavlja reprodukciju.

Slušanje zvuka tijekom poziva

Pritisnite tipku [SRC].
Prikaz "CALL" nestaje i audio sustav se ponovo uključuje.

Po završetku poziva

Poklopite telefon.
Prikaz "CALL" nestaje i audio sustav se ponovo uključuje.



- Za uporabu funkcije TEL utišavanje, potrebno je spojiti žicu MUTE na vaš telefon pomoću pribora za telefon koji je moguće nabaviti u prodaji. Pogledajte <Spajanje kabela na priključke> (stranica 68).

Aktiviranje sigurnosnog koda



- Sigurnosni kod sastoji se od 4 znamenke brojeva po vašem izboru.
- Sigurnosni kod ne možete prikazati niti pronaći na uređaju. Zabilježite sigurnosni kod i bilješku pohranite na sigurno mjesto.

- 1 Odaberite čekanje**
Pritisnite tipku [SRC]. Okrećite tipku [Glasnoće] i pritisnite ju kada se prikaže željena stavka.
Odaberite prikaz "STANDBY".
☞ Način biranja izvora 2: Svakim pritiskom na tipku [SRC] možete također mijenjati izvor.

- 2 Pokrenite popis izbornika**
Pritisnite tipku [MENU].

- 3 Pokrenite rad sa sigurnosnim kodom**
Okrećite tipku [Glasnoće] i pritisnite ju kada se prikaže željena stavka.
Odaberite "Initial Settings" > "Security Set".
Kad se prikaže "Enter", prikazat će se i "----".

- 4 Unesite sigurnosni kod**
 - 1. Okrećite tipku [Glasnoće] i pritisnite ju kada se prikaže željena stavka.**
Odaberite brojku.
 - 2. Okrećite tipku [Glasnoće] za odabir brojeva i pritisnite tipku [Glasnoće].**

- 5 Potvrdite sigurnosni kod**
Pritisnite tipku [Glasnoće] na najmanje 2 sekunde.
Kad se prikaže "Re-Enter", prikazat će se i "----".

- 6 Ponovite korake 4 i 5 i ponovo unesite sigurnosni kod.**
Prikazuje se "Approved".
Aktivirana je funkcija sigurnosnog koda.



- Ako unesete pogrešan kod u koracima 4 i 5, ponovite postupak od koraka 4.

- 7 Završite s popisom izbornika**
Pritisnite tipku [MENU] na najmanje 1 sekundu, i zatim ju ponovo kratko pritisnite.

Unos sigurnosnog koda

Sigurnosni kod potreban je kako bi se audio uređaj po prvi puta koristio nakon skidanja s izvora napajanja akumulatora ili nakon pritiska na tipku Reset.

1 Priključite napajanje.

2 Izvršite korake 4 i 5 i unesite sigurnosni kod.

Prikazuje se "Approved".

Sada možete koristiti uređaj.

Deaktivacija sigurnosnog koda

Za isključivanje funkcije sigurnosnog koda.

1 Odaberite čekanje

Pritisnite tipku [SRC]. Okrećite tipku [Glasnoće] i pritisnite ju kada se prikaže željena stavka.

Odaberite prikaz "STANDBY".

☞ Način biranja izvora 2: Svakim pritiskom na tipku [SRC] možete također mijenjati izvor.

2 Pokrenite popis izbornika

Pritisnite tipku [MENU].

3 Pokrenite rad sa sigurnosnim kodom

Okrećite tipku [Glasnoće] i pritisnite ju kada se prikaže željena stavka.

Odaberite "Initial Settings" > "Security Clear".

Kad se prikaže "Enter", prikazat će se i "----".

4 Unesite sigurnosni kod

1. Okrećite tipku [Glasnoće] i pritisnite ju kada se prikaže željena stavka.

Odaberite brojkku.

2. Okrećite tipku [Glasnoće] za odabir brojeva i pritisnite tipku [Glasnoće].

5 Tipku za upravljanje držite pritisnutom najmanje 2 sekunde.

Prikazuje se "Clear".

Sigurnosni kod je deaktiviran.

6 Završite s popisom izbornika

Pritisnite tipku [MENU] na najmanje 1 sekundu, i zatim ju ponovo kratko pritisnite.

Ugađanje zvuka

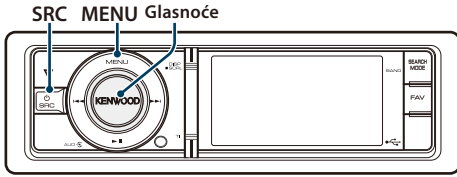

Upravljanje zvukom

Možete podešavati slijedeće postavke zvuka.

Prikaz	Pregled
"Subwoofer Level"	Podešava glasnoću niskotonskog zvučnika. "–15" — "0" — "+15"
"DSP Set"	"Bypass": Isključuje funkciju DSP. "Through": Uključuje funkciju DSP.
"Equalizer"	Podešava kvalitetu zvuka. - Odabir pohranjene krivlje ekvalizatora (stranica 41). - Ručno podešavanje ekvalizatora (stranica 41).
"BassBoost"	Podešava pojačavanje dubokih tonova u dva koraka. "OFF" / "STEP1" / "2"
"HIGHWAY-SOUND"	Nadoknađuje nisku glasnoću ili gubitak dubokih tonova zbog buke na cesti radi jasnoće vokalnog zvuka. "OFF" / "STEP1" / "2" / "3"
"Supreme+"	UKLJUČUJE/ISKLUČUJE funkciju 'Supreme plus'. Nije moguće postaviti dok je izvor USB, iPod ili interna memorija. "ON" / "OFF"
"Position"	Kompenzira okolinu zvuka u skladu s položajem slušatelja. - Odabir položaja slušanja (stranica 42). - Fino podešavanje položaja slušanja (stranica 42).
"Balance"	Podešava ravnotežu lijevih/desnih zvučnika. (Lijevo) "L15" — "0" — "R15" (Desno)
"Fader"	Podešava ravnotežu prednjih/stražnjih zvučnika. (Stražnji) "R15" — "0" — "F15" (Prednji)
"2Zone Rear Volume"	Pogledajte <Sustav dualnog područja> (stranica 43).
"Subwoofer"	Uključuje/isključuje signal iz niskotonskog zvučnika. "ON" / "OFF"

"Detailed Setup"	
"Car Type"	Za postizanje čistog zvuka, podesite zvučno okruženje sukladno položaju i veličini fizički ugrađenih zvučnika s obzirom na slijedeće:
"Speaker Setting"	
"Car Type Adjust"	
"X'Over"	- Odabir tipa vozila (stranica 44). - Podešavanje zvučnika (stranica 44). - Fino podešavanje za tip vozila (stranica 45). - Postavka skretnice (stranica 46).
"Volume Offset"	Glasnoću svakog izvora zvuka moguće je postaviti kao razliku prema osnovnoj glasnoći. "–8" — "0" (AUX: "–8" — "+8")
"2Zone Select"	Podešavanje sustava dualnog područja.
"2Zone Front/Rear"	- Sustav dualnog područja (stranica 43).
"Preset"	Podešava pohranjene postavke zvuka. - Pozivanje prethodno postavljenog zvuka (stranica 47). - Memorija zvučnih postavki (stranica 46).

(_ : Tvornička postavka)

1 Odaberite izvor

Pritisnite tipku [SRC]. Okrećite tipku [Glasnoće] i pritisnite ju kada se prikaže željena stavka.

Odaberite izvor koji nije "STANDBY".

➤ Način biranja izvora 2: Svakim pritiskom na tipku [SRC] možete također mijenjati izvor.

2 Pokrenite upravljanje zvukom

Pritisnite tipku [Glasnoće].

3 Odaberite stavku za podešavanje

Okrećite tipku [Glasnoće] i pritisnite ju kada se prikaže željena stavka.

4 Izvršite podešavanje

Okrećite tipku [Glasnoće] za odabir vrijednosti postavke i pritisnite tipku [Glasnoće].

5 Završite s upravljanjem zvukom

Pritisnite tipku [MENU] na najmanje 1 sekundu.

Napomene

• DSP Set

Kada je "DSP Set" podešeno na "BYPASS", funkcija DSP je isključena, a stavke u boji se ne mogu podešavati.

• HIGHWAY-SOUND

Povećava glasnoću najtiših zvukova koji se gube zbog buke na cesti radi bolje čujnosti. Osim toga, pojačava duboke tonove koji se gube zbog buke na cesti radi dinamičnijih dubokih tonova.

- Funkcija HIGHWAY-SOUND nije dostupna kada je izvor prijemnik.

• Supreme+ (Supreme Plus)

Tehnologija za ekstrapoliranje i nadomjestak raspona visokih frekvencija koji je odrezan pri kodiranju, putem vlastitog algoritma. Duboki tonovi i vokali koji su odrezani kodiranjem se nadomještaju radi reprodukcije zvuka prirodne kvalitete. Nadomještanje je optimizirano formatima sažimanja i izvodi se u skladu sa brzinama.

Učinak je zanemariv s glazbom koja je kodirana na visokim brzinama, varijabilnim brzinama ili ima vrlo malo visokih frekvencijskih raspona.

- **Dual Zone System (Sustav dualnog područja)**
Glavni izvor i podizvor odvojeno izlaze iz prednjeg kanala i stražnjeg kanala.

Odabir pohranjene krivlje ekvalizatora

Možete odabrati slijedeće krivulje ekvalizatora.

Prikaz	Krivulja ekvalizatora
"Natural"	Prirodno
"User"	Korisnički*
"Rock"	Rock
"Pops"	Pop
"Easy"	Lagano
"Top40"	Top 40
"Jazz"	Jazz
"Game"	Igra
"iPod"	iPod (samo pri reprodukciji s iPoda)

* Poziva se krivulja postavljena u odjeljku <Ručno podešavanje ekvalizatora>.

- 1 Pokrenite upravljanje zvukom**
Pritisnite tipku [Glasnoće].
- 2 Pokrenite memoriju ekvalizatora**
Okrećite tipku [Glasnoće] i pritisnite ju kada se prikaže željena stavka.
Odaberite "Equalizer" > "Preset Equalizer".
- 3 Odaberite krivulju ekvalizatora**
Okrećite tipku [Glasnoće] i pritisnite ju kada se prikaže željena stavka.

Odaberite krivulju ekvalizatora za iPod

Možete birati između 22 tipa krivulje ekvalizatora za iPod kada odaberete "iPod".

- 1. Pokrenite upravljanje ekvalizatorom za iPod**
Pritisnite tipku [Glasnoće].
- 2. Odaberite krivulju ekvalizatora za iPod**
Okrećite tipku [Glasnoće] i pritisnite ju kada se prikaže željena stavka.
- 4 Završite s upravljanjem zvukom**
Pritisnite tipku [MENU] na najmanje 1 sekundu.



- Možete birati za svaki izvor.

Ručno podešavanje ekvalizatora

Možete podešavati slijedeće postavke ekvalizatora.

Frekvencijsko područje	Stavka	Raspon
"BAND1" (62,5 Hz)	"GAIN" Glasnoća frekvencijskog područja "EFFECT" Bas efekt	-9 — +9 dB "ON"/"OFF"
"BAND2" (250 Hz)	"GAIN" Glasnoća frekvencijskog područja	-9 — +9 dB
"BAND3" (1 kHz)	"GAIN" Glasnoća frekvencijskog područja	-9 — +9 dB
"BAND4" (4 kHz)	"GAIN" Glasnoća frekvencijskog područja	-9 — +9 dB
"BAND5" (16 kHz)	"GAIN" Glasnoća frekvencijskog područja	-9 — +9 dB

- 1 Pokrenite upravljanje zvukom**
Pritisnite tipku [Glasnoće].
- 2 Pokrenite ručno podešavanje ekvalizatora**
Okrećite tipku [Glasnoće] i pritisnite ju kada se prikaže željena stavka.
Odaberite "Equalizer" > "Manual Equalizer".
- 3 Odaberite stavku za podešavanje**
Okrećite tipku [Glasnoće] i pritisnite ju kada se prikaže željena stavka.
- 4 Izvršite podešavanje**
Okrećite tipku [Glasnoće] za odabir vrijednosti postavke i pritisnite tipku [Glasnoće].
- 5 Završite s upravljanjem zvukom**
Pritisnite tipku [MENU] na najmanje 1 sekundu.



- Kada je "iPod" odabrano u odlomku <Odabir pohranjene krivulje ekvalizatora> (stranica 41), ručno upravljanje ekvalizatorom se isključuje.
- Možete birati za svaki izvor.

Ugađanje zvuka

Odabir položaja slušanja

Okolina zvuka se može kompenzirati u skladu s odabranim položajem. Ovisno o položaju slušanja, odaberite položaj između slijedećih postavki.

Kompenzacija sjedala	Prikaz
Nema kompenzacije.	"ALL"
Prednje lijevo sjedalo	"FL"
Prednje desno sjedalo	"FR"
Prednje sjedalo	"F ALL"

- 1 Pokrenite upravljanje zvukom**
Pritisnite tipku [Glasnoće].
- 2 Pokrenite podešavanje pohranjenog položaja**
Okrećite tipku [Glasnoće] i pritisnite ju kada se prikaže željena stavka.
Odaberite "Position" > "Preset Position".
- 3 Odaberite sjedalo za koje želite kompenzirati**
Okrećite tipku [Glasnoće] za odabir vrijednosti postavke i pritisnite tipku [Glasnoće].
- 4 Završite s upravljanjem zvukom**
Pritisnite tipku [MENU] na najmanje 1 sekundu.

Fino podešavanje položaja slušanja

Fino podešavanje vrijednosti na pohranjenom položaju za svaki zvučnik.

- 1 Pokrenite upravljanje zvukom**
Pritisnite tipku [Glasnoće].
- 2 Pokrenite ručno podešavanje položaja**
Okrećite tipku [Glasnoće] i pritisnite ju kada se prikaže željena stavka.
Odaberite "Position" > "DTA".
- 3 Odaberite stavku za podešavanje**
Okrećite tipku [Glasnoće] i pritisnite ju kada se prikaže željena stavka.

Stavka	Podešavanje pregleda
"Front" / "L"	Prednji lijevi zvučnik
"Front" / "R"	Prednji desni zvučnik
"Rear" / "L"	Stražnji lijevi zvučnik
"Rear" / "R"	Stražnji desni zvučnik
"SW" / "L"	Lijevi niskotonski zvučnik
"SW" / "R"	Desni niskotonski zvučnik
"INITIAL"	Početne postavke vrijednosti.

- 4 Izvršite podešavanje**
Okrećite tipku [Glasnoće] za odabir vrijednosti postavke i pritisnite tipku [Glasnoće].
Ugodite između 0 i 170 cm.
Pritisnite tipku [Glasnoće] na najmanje 1 sekundu ako želite izvršiti funkciju "INITIAL".
- 5 Završite s upravljanjem zvukom**
Pritisnite tipku [MENU] na najmanje 1 sekundu.

Sustav dualnog područja

Moguće je odabrati odvojene izvore za prednji i stražnji kanal.

Prikaz	Pregled
"2Zone Rear Volume" ^{*1}	Podesite glasnoću stražnjeg kanala. "0" — "35"
"Detailed Setup"	
"2Zone Select"	Dualno područje se uključuje izborom podizvora. "OFF"/"USB" ("iPod")/"INT MEM"/"AUX"
"2Zone Front/Rear" ^{*1}	Određuje odredište zvuka podizvora kada je uključena funkcija dualnog područja. "Rear"/"Front"

(__ : Tvornička postavka)

^{*1} Uključen je sustav dualnog područja.

1 Odaberite izvor

Pritisnite tipku [SRC]. Okrećite tipku [Glasnoće] i pritisnite ju kada se prikaže željena stavka.

Odaberite izvor koji nije "STANDBY".

➔ Način biranja izvora 2: Svakim pritiskom na tipku [SRC] možete također mijenjati izvor.

2 Pokrenite upravljanje zvukom

Pritisnite tipku [Glasnoće].

3 Okrećite tipku [Glasnoće] i pritisnite ju kada se prikaže željena stavka.

Odaberite "Detailed Setup".

4 Odaberite stavku za podešavanje

Okrećite tipku [Glasnoće] i pritisnite ju kada se prikaže željena stavka.

5 Izvršite podešavanje

Okrećite tipku [Glasnoće] za odabir vrijednosti postavke i pritisnite tipku [Glasnoće].

6 Završite s upravljanjem zvukom

Pritisnite tipku [MENU] na najmanje 1 sekundu.



- Odaberite glavni izvor pomoću tipke [SRC].
- Podesite glasnoću prednjeg kanala pomoću tipke [Glasnoće].
- Upravljanje zvukom nema učinka na podizvor.
- "USB", "iPod" i "Int.Mem." (interna memorija) se ne mogu istovremeno odabrati za glavni izvor i podizvor.
- Kada je uključeno dualno područje, postoje ova ograničenja.
 - Nema izlaza iz niskotonskog zvučnika (subwoofer).
 - "Fader", "Subwoofer Level" u odlomku <Upravljanje zvukom> (stranica 40) i funkcija DSP nisu dostupne.
- Bluetooth audio izvor se može podesiti samo na prednje zvučnike. Podesite "2Zone Front/Rear" na "Rear".
- Nije moguće upravljanje izvorom koji je postavljen kao podizvor u načinu rada dvojne zone. Poništite ovaj način rada da biste mogli upravljati izvorom.

DSP postavke

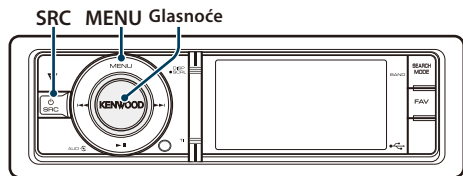

Odabir tipa vozila

Možete kompenzirati kašnjenje zvuka odabirom Vašeg okruženja između slijedećih tipova vozila.

Prikaz	Pregled
"Off"	Nema kompenzacije.
"Compact"	Monovolumen
"Sedan"	Sedan
"Wagon"	Karavan
"Minivan"	Mini kombi
"SUV"	Sportsko-terensko vozilo
"Passenger Van"	Putnički kombi

1 Pokrenite upravljanje zvukom

Pritisnite tipku [Glasnoće].

2 Pokrenite odabir tipa vozila

Okrećite tipku [Glasnoće] i pritisnite ju kada se prikaže željena stavka.

Odaberite "Detailed Setup" > "Car Type".

3 Odaberite vrstu automobila

Okrećite tipku [Glasnoće] i pritisnite ju kada se prikaže željena stavka.

4 Završite s upravljanjem zvukom

Pritisnite tipku [MENU] na najmanje 1 sekundu.



- Možete detaljnije kompenzirati udaljenosti pomoću funkcije <Fino podešavanje za tip vozila> (stranica 45).

Podešavanje zvučnika

Zvučnik X'Over se automatski podešava kada se položaj i veličina svakog zvučnika odaberu iz slijedećih stavki.

Zvučnik	Stavka	Raspon
"FRONT"	"Location"	Položaj prednjih zvučnika "Door", "On Dash", "Under Dash"
	"Size"	Veličina prednjih zvučnika "O.E.M.", "10cm", "13cm", "16cm", "17cm", "18cm", "4x6", "5x7", "6x8", "6x9", "7x10"
	"Tweeter"	Veličina visokotonskog zvučnika "None", "Use"
"REAR"	"Location"	Položaj stražnjih zvučnika • "Door", "Rear Deck" • "2nd Row", "3rd Row" (Tip vozila: "Minivan", "Passenger Van")
	"Size"	Veličina stražnjih zvučnika "None", "O.E.M.", "10cm", "13cm", "16cm", "17cm", "18cm", "4x6", "5x7", "6x8", "6x9", "7x10"
"SUB W"	"Size"	Veličina niskotonskog zvučnika "None", "16cm", "20cm", "25cm", "30cm", "38cm Over"

1 Pokrenite upravljanje zvukom

Pritisnite tipku [Glasnoće].

2 Pokrenite podešavanje zvučnika

Okrećite tipku [Glasnoće] i pritisnite ju kada se prikaže željena stavka.

Odaberite "Detailed Setup" > "Speaker Setting".

3 Odaberite stavku za podešavanje

Okrećite tipku [Glasnoće] i pritisnite ju kada se prikaže željena stavka.

4 Izvršite podešavanje

Okrećite tipku [Glasnoće] za odabir vrijednosti postavke i pritisnite tipku [Glasnoće].

5 Završite s upravljanjem zvukom

Pritisnite tipku [MENU] na najmanje 1 sekundu.

Fino podešavanje za tip vozila

Fino ugađanje vrijednosti kompenzacije položaja zvučnika navedenih u <Odabir tipa vozila> (stranica 44).

Prikaz	Stavka	Raspon
"Front"	Prednji zvučnik	0 – 440 cm
"Rear"	Stražnji zvučnik	0 – 440 cm
"SW"	Niskotonski zvučnik	0 – 440 cm

1 Pokrenite upravljanje zvukom

Pritisnite tipku [Glasnoće].

2 Pokrenite podešavanje tipa vozila

Okrećite tipku [Glasnoće] i pritisnite ju kada se prikaže željena stavka.

Odaberite "Detailed Setup" > "Car Type Adjust".

3 Odaberite stavku za podešavanje

Okrećite tipku [Glasnoće] i pritisnite ju kada se prikaže željena stavka.

4 Izvršite podešavanje

Okrećite tipku [Glasnoće] za odabir vrijednosti postavke i pritisnite tipku [Glasnoće].

Postavke vremena odgode automatski se određuju i kompenziraju određivanjem udaljenosti svakog zvučnika od središnjeg dijela unutrašnjosti vozila.

1 Podesite prednje i stražnje položaje i visinu referentne točke na položaj ušiju osoba koje sjede na prednjem sjedalu i podesite desne i lijeve položaje na središnji dio unutrašnjosti vozila.

2 Izmjerite udaljenosti o referentne točke do zvučnika.

3 Izračunajte razliku udaljenosti prema najdaljem zvučniku.

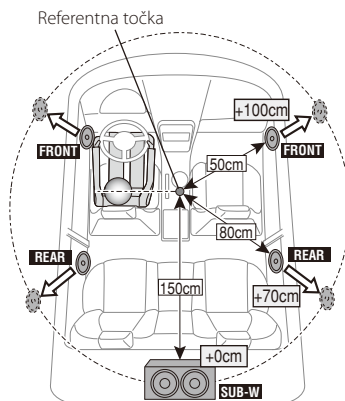

5 Završite s upravljanjem zvukom

Pritisnite tipku [MENU] na najmanje 1 sekundu.

DSP postavke

Postavka skretnice

Fino podešavanje slijedećih vrijednosti odgovara vrijednostima za X'Over u odjeljku <Podešavanje zvučnika> (stranica 44).

Prikaz	Stavka	Raspon
"X'Over"		
"Front"	"FC"	Prednji visokopropusni filter Isključeno, 30, 40, 50, 60, 70, 80, 90, 100, 120, 150, 180, 220, 250 (Hz)
	"SLOPE"	Prednji visokopropusni omjer -6, -12, -18, -24 dB/Oct
"Rear"	"FC"	Stražnji visokopropusni filter Isključeno, 30, 40, 50, 60, 70, 80, 90, 100, 120, 150, 180, 220, 250 (Hz)
	"SLOPE"	Stražnji visokopropusni omjer -6, -12, -18, -24 dB/Oct
"Subwoofer"	"FC"	Niskopropusni filter niskotonskog zvučnika 30, 40, 50, 60, 70, 80, 90, 100, 120, 150, 180, 220, 250, Isključeno (Hz)
	"SLOPE"	Omjer niskotonskog zvučnika -6, -12, -18, -24 dB/Oct
	"PHASE"	Faza niskotonskog zvučnika Obrnuto (180°)/ Normalno (0°)

1 Pokrenite upravljanje zvukom

Pritisnite tipku [Glasnoće].

2 Pokrenite podešavanje skretnice

Okrećite tipku [Glasnoće] i pritisnite ju kada se prikaže željena stavka.

Odaberite "Detailed Setup" > "X'Over".

3 Odaberite zvučnik koji želite podesiti

Okrećite tipku [Glasnoće] i pritisnite ju kada se prikaže željena stavka.

Odaberite "Front", "Rear", ili "Subwoofer".

4 Odaberite stavku za podešavanje

Okrećite tipku [Glasnoće] i pritisnite ju kada se prikaže željena stavka.

5 Izvršite podešavanje

Okrećite tipku [Glasnoće] za odabir vrijednosti postavke i pritisnite tipku [Glasnoće].

6 Ponovite korake 3 do 5 za dovršetak X'Over postavki

7 Završite s upravljanjem zvukom

Pritisnite tipku [MENU] na najmanje 1 sekundu.

Memorija zvučnih postavki

Registracija vrijednosti postavljenih upravljanjem zvukom.

1 Postavke upravljanja zvukom

Provedite sljedeće postupke za podešavanje upravljanja zvukom.

- Odabir tipa vozila (stranica 44)
- Podešavanje zvučnika (stranica 44)
- Fino podešavanje za tip vozila (stranica 45)
- Postavka skretnice (stranica 46)
- Ručno podešavanje ekvalizatora (stranica 41)
- Odabir položaja slušanja (stranica 42)
- Fino podešavanje položaja slušanja (stranica 42)

2 Pokrenite memoriju za pohranjene postavke zvuka

Okrećite tipku [Glasnoće] i pritisnite ju kada se prikaže željena stavka.

Odaberite "Detailed Setup" > "Preset" > "Preset Memory".

3 Odaberite broj koji želite pohraniti u memoriju

Okrećite tipku [Glasnoće] i pritisnite ju kada se prikaže željena stavka.

Odaberite broj za pohranu.

4 Okrećite tipku [Glasnoće] i pritisnite ju kada se prikaže željena stavka.

Odaberite "YES".

Prikazuje se "Completed".

5 Završite s upravljanjem zvukom

Pritisnite tipku [MENU] na najmanje 1 sekundu.



- Registrirajte 6 uzoraka u memoriju za pohranjene postavke zvuka.
- Broj za pohranu "1":
Kada pritisnete Reset, svi izvori imat će vrijednost postavke koja je registrirana.
- Brojevi za pohranu "1" i "2":
Memorija se ne može izbrisati pomoću tipke Reset.
- Ova funkcija se ne može registrirati kada je ekvalizator za iPod podešen u odjeljku <Odabir pohranjene krivlje ekvalizatora> (stranica 41).

Pozivanje prethodno postavljenog zvuka

Pozivanje postavki zvuka spremljenih u [<Memorija zvučnih postavki>](#) (stranica 46).

1 Odaberite izvor

Pritisnite tipku [SRC]. Okrećite tipku [Glasnoće] i pritisnite ju kada se prikaže željena stavka.

☞ Način biranja izvora 2: Svakim pritiskom na tipku [SRC] možete također mijenjati izvor.

2 Pokrenite pozivanje pohranjenih postavki zvuka

Okrećite tipku [Glasnoće] i pritisnite ju kada se prikaže željena stavka.

Odaberite "Detailed Setup" > "Preset" > "Preset Recall".

3 Odaberite broj koji želite pozvati iz memorije

Okrećite tipku [Glasnoće] i pritisnite ju kada se prikaže željena stavka.

Odaberite broj za pohranu.

4 Okrećite tipku [Glasnoće] i pritisnite ju kada se prikaže željena stavka.

Odaberite "YES".

Prikazuje se "Completed".

5 Završite s upravljanjem zvukom

Pritisnite tipku [MENU] na najmanje 1 sekundu.



- Stavka "User" u odjeljku [<Odabir pohranjene krivlje ekvalizatora>](#) (stranica 41) se mijenja na vrijednost koja je pozvana.
- Krivulja ekvalizatora se mijenja na vrijednost koja je pozvana za odabrani izvor.

Uređivanje omiljenih funkcija

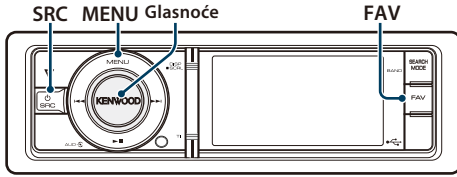

Memorija omiljenih zadanih postavki

Registrira postupak za odabir omiljene radio postaje ili iPod popisa skladbi/izvođača, itd.

1 Prikaz omiljene stavke

Izvor	Stavke koje se mogu registrirati
PRIJEMNIK	Frekvencija ili kanal
iPod	Stavka traženja kao što su popisi skladbi/izvođači/ albumi, itd.
Podešavanje popisa izbornika	Stavka popisa izbornika
Upravljanje zvukom	Stavka upravljanja zvukom
Hands-free telefon	Pozivanje telefonskog broja.

"FAV" se prikazuje kada se stavka može registrirati.

Postavke iPod-a

Moguće je registrirati željeni popis u prvoj hijerarhiji.

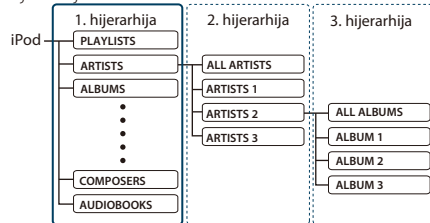

2 Pokrenite memoriju za omiljene pohranjene postavke

Pritisnite tipku [FAV] na najmanje 1 sekundu.

3 Odaberite broj koji želite pohraniti u memoriju

Okrenite tipku [Glasnoće].

4 Pohranite omiljenu stavku u memoriju

Pritisnite tipku [Glasnoće].

Prekid uporabe memorije omiljenih pohranjenih stavki

Pritisnite tipku [FAV].



- Registriranje postupka za postojeći zadani broj će prebrisati postojeći postupak.
- Registrirajte 6 u memoriju omiljenih pohranjenih stavki Memorija se ne može obrisati pomoću tipke za resetiranje.
- Ako se sadržaj iPod-a promijeni nakon registracije omiljenih stavki, popis na ovom uređaju će se razlikovati od onog na iPod-u. U tom slučaju, ponovite registraciju omiljenih stavki.

Pozivanje omiljenih pohranjenih stavki

Otvaranje stavke registrirane u omiljenim stavkama (Favorite).

1 Pokrenite pozivanje omiljenih pohranjenih postavki

Pritisnite tipku [FAV].

2 Odaberite broj koji želite pozvati iz memorije omiljenih postavki

Okrećite tipku [Glasnoće] i pritisnite ju kada se prikaže željena stavka.

Odaberite broj za pohranu.

Prekid pozivanja omiljenih pohranjenih postavki

Pritisnite tipku [FAV].



- Kada je iPod odabran kao izvor, prikazuje se zaslon za izbor popisa skladbi/ izvođača/ albuma, itd. Skladbe se neće izvoditi automatski.
- Kada spojite iPod putem USB sabirnice, omiljene pohranjene postavke se mogu pozvati samo tijekom reprodukcije s iPod-a.

Brisanje iz memorije omiljenih stavki

Brisanje stavke iz popisa omiljenih stavki.

1 Odaberite čekanje

Pritisnite tipku [SRC]. Okrećite tipku [Glasnoće] i pritisnite ju kada se prikaže željena stavka.

Odaberite prikaz "STANDBY".

☞ Način biranja izvora 2: Svakim pritiskom na tipku [SRC] možete također mijenjati izvor.

2 Pokrenite popis izbornika

Pritisnite tipku [MENU].

3 Pokrenite brisanje iz memorije omiljenih pohranjenih stavki

Okrećite tipku [Glasnoće] i pritisnite ju kada se prikaže željena stavka.

Odaberite "Initial Settings" > "Favorite Delete".

4 Odaberite broj koji želite obrisati

Okrećite tipku [Glasnoće] i pritisnite ju kada se prikaže željena stavka.

Odaberite broj za pohranu.

Odaberite "ALL" ako želite obrisati sve.

5 Okrećite tipku [Glasnoće] i pritisnite ju kada se prikaže željena stavka.

Odaberite "YES".

Prikazuje se "Completed".

Završite brisanje iz memorije omiljenih pohranjenih stavki.

Pritisnite tipku [MENU] na najmanje 1 sekundu, i zatim ju ponovo kratko pritisnite.

Bluetooth postavke (opcija)

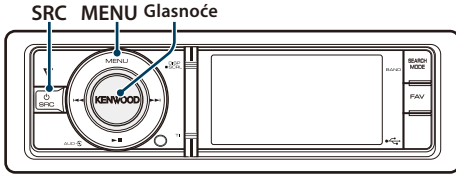

Bluetooth postavke

Možete odabrati slijedeće postavke za Bluetooth.

1 Pokrenite Bluetooth mod

Pritisnite tipku [TI] na najmanje 1 sekundu.

2 Okrećite tipku [Glasnoće] i pritisnite ju kada se prikaže željena stavka.

Odaberite "BT Settings".

3 Odaberite stavku za podešavanje

Okrećite tipku [Glasnoće] i pritisnite ju kada se prikaže željena stavka.

Prikaz	Pregled
"SMS Inbox"	Prikaz primljene kratke poruke. Pogledajte <Prikaz SMS poruke> (stranica 56).
"BT Settings"	
"Phone Selection"	Odaberite vezu s mobitelom ili Bluetooth audio čitačem.
"Audio Selection"	Pogledajte <Odabir Bluetooth uređaja kojeg želite spojiti> (stranica 52).
"SMS Download"	Preuzimanje kratke poruke. Pogledajte <Preuzimanje SMS-a> (stranica 56).
"Voice Tag"	Registrira glas za prepoznavanje glasa i glas za biranje kategorije telefonskog broja u imeniku. - Dodavanje naredbe glasovnog biranja (stranica 54) - Postavke glasovne naredbe za kategoriju (stranica 55)
"Detailed Setup"	Pomicanje na pojedinosti stavke.
"Device Registration"	Registracija Bluetooth uređaja (uparivanje). Pogledajte <Registracija Bluetooth uređaja> (stranica 51).
"Special Device Select"	
"Device Delete"	Poništavanje registracije Bluetooth uređaja. Pogledajte <Brisanje registriranog Bluetooth uređaja> (stranica 53).
"PIN Code Edit"	Određivanje PIN koda potrebnog prilikom registracije ovog uređaja uporabom Bluetooth uređaja. Pogledajte <PIN kod za registraciju> (stranica 52).
"Auto Answer"	Automatski se javlja na poziv nakon što protekne zadano vrijeme za automatsko javljanje. "OFF"/"0s" – "8s" – "99s"

"Bluetooth HF/ Audio"	Moguće je odrediti zvučnike za hands-free glasovnu komunikaciju i zvuk s Bluetooth audio čitača. "Front": Glas se čuje s prednjih zvučnika. "All": Glas se čuje s prednjih i stražnjih zvučnika.
"Call Beep"	Prilikom dolaska poziva moguće je postaviti obavijest kratkim zvučnim signalom. "ON": Čuje se kratki zvučni signal. "OFF": Nema kratkog zvučnog signala.
"BT F/W Update"	Prikaz inačice firmware-a (tvornički program).
"Mic Gain"*1	Podešava osjetljivost mikrofona za telefonski poziv. Podesite glas pozivača. Podešavanje prema "+": pojačava glasnoću glasa. "-3" – "0" – "+3"
"Noise Reduction"*1	Smanjuje buku iz okoline bez mijenjanja glasnoće mikrofona. Podesite glas pozivača ako nije jasan. Podešavanje prema "+": pojačava prigušivanje buke. "-3" – "0" – "+3"
"Echo Cancel Level"*1	Podešava razinu poništavanja jake. Podešavanje na "+": povećava smanjenje poništavanja jake. "-2" – "0" – "+2"

(__ : Tvornička postavka)

*1 Funkcija uređaja KCA-BT300 (dodatni pribor)

4 Izvršite podešavanje

Okrećite tipku [Glasnoće] za odabir vrijednosti postavke i pritisnite tipku [Glasnoće].

5 Izađite iz Bluetooth postavki

Pritisnite tipku [MENU] na najmanje 1 sekundu.

Napomene

• "Auto Answer" (Podešavanje vremenskog razdoblja za automatski odgovor)

Funkcija omogućuje automatski odgovor (javljanje) na poziv nakon definiranog vremena za automatski odgovor.

"OFF": Nema automatskog odgovora na poziv.

"0": Trenutačni automatski odgovor na telefonski poziv.

"1s" – "99s": Automatski odgovor na telefonski poziv nakon isteka 1 – 99 sekundi.



- Ukoliko je na mobilnom telefonu postavljeno kraće vrijeme potrebno za automatski odgovor nego na uređaju, koristit će se ono postavljeno na uređaju.
- Ova funkcija ne djeluje za poziv na čekanju.

• "BT F/W Update" (Prikaz inačice firmvera)

Prikaz inačice firmware-a (tvornički program).

Za upute o osvježavanju firmvera, posjetite naše web stranice.

<http://www.kenwood.com/cs/ce/bt/>

Registracija Bluetooth uređaja

Da biste mogli koristiti Vaš Bluetooth uređaj (mobilni telefon) s ovim uređajem, potrebno ga je registrirati (spariti). Možete registrirati do 5 Bluetooth uređaja na ovaj uređaj.

Prilikom registracije s ovog uređaja

1 Pokrenite Bluetooth mod

Pritisnite tipku [TI] na najmanje 1 sekundu.

2 Pokrenite registriranje Bluetooth uređaja

Okrećite tipku [Glasnoće] i pritisnite ju kada se prikaže željena stavka.

Odaberite "BT Settings" > "Detailed Setup" > "Device Registration".

Tražite Bluetooth uređaj.

Kada je traženje gotovo, prikazuje se "Finished".

3 Odaberite Bluetooth uređaj

Okrećite tipku [Glasnoće] i pritisnite ju kada se prikaže željena stavka.

4 Prikazuje se "Pairing" (samo KCA-BT300)

Ako se prikaže "Pairing Success", prijedite na korak 7.

Ako se prikaže "PIN Code NG", prijedite na korak 5.

5 Unesite PIN kod

1. Okrećite tipku [Glasnoće] i pritisnite ju kada se prikaže željena stavka.

Odaberite brojkju.

2. Okrećite tipku [Glasnoće] za odabir brojeva i pritisnite tipku [Glasnoće].

6 Izvršite prijenos PIN koda

Pritisnite tipku [Glasnoće] na najmanje 1 sekundu.

Ako se prikaže "Pairing Success", registracija je dovršena.

☞ Ako se pojavi poruka o greški, a PIN kod je ispravan, pokušajte registraciju prema uputama u <Registracija posebnog Bluetooth uređaja>.

7 Vratite se na popis uređaja

Pritisnite tipku [Glasnoće].

8 Izadite iz Bluetooth postavki

Pritisnite tipku [MENU] na najmanje 1 sekundu.



- Ovaj uređaj dozvoljava PIN kod s najviše osam znamenki. Ako nije moguće unijeti PIN kod s ovog uređaja, moguće ga je unijeti s Bluetooth uređaja.
- Ako ima 5 ili više registriranih Bluetooth uređaja, nije moguće registrirati novi Bluetooth uređaj.

Registracija posebnog Bluetooth uređaja

Dozvola registracije posebnog uređaja kojeg nije moguće uobičajeno registrirati (upariti).

1. Odaberite registriranje posebnog uređaja

Okrećite tipku [Glasnoće] i pritisnite ju kada se prikaže željena stavka.

Odaberite "BT Settings" > "Detailed Setup" > "Special Device Select".

Prikazuje se popis.

2. Odaberite naziv uređaja

Okrećite tipku [Glasnoće] i pritisnite sredinu tipke kada se pojavu naziv željenog uređaja.

Ako se prikaže "Completed", registracija je dovršena.

3. Izvršite korak 3 u odjeljku <Prilikom registracije s ovog uređaja> i dovršite registraciju (sparivanje).

Izlazak iz registriranja posebnog uređaja

Pritisnite tipku [MENU] na najmanje 1 sekundu.



- Ako naziv uređaja nije na popisu, odaberite "Other Phones".

Bluetooth postavke (opcija)

PIN kod za registraciju

Uporabom Bluetooth uređaja, odredite PIN kod koji je potreban za registraciju tog uređaja.

1 Pokrenite Bluetooth mod

Pritisnite tipku [TI] na najmanje 1 sekundu.

2 Pokrenite uređivanje PIN koda

Okrećite tipku [Glasnoće] i pritisnite ju kada se prikaže željena stavka.

Odaberite "BT Settings" > "Detailed Setup" > "PIN Code Edit".

Prikazat će se trenutna postavka PIN koda.

3 Unesite PIN kod

1. Okrećite tipku [Glasnoće] i pritisnite ju kada se prikaže željena stavka.

Odaberite brojk.

2. Okrećite tipku [Glasnoće] za odabir brojeva i pritisnite tipku [Glasnoće].

4 Snimite PIN kod

Pritisnite tipku [Glasnoće] na najmanje 1 sekundu.

Ako se prikaže "Completed", registracija je dovršena.

5 Izadite iz Bluetooth postavki

Pritisnite tipku [MENU] na najmanje 1 sekundu.



- Tvornički je zadano "0000".
- PIN kod može imati do osam znamenki.

Odabir Bluetooth uređaja kojeg želite spojiti

Kad su već registrirana dva ili više Bluetooth uređaja, potrebno je odabrati Bluetooth uređaj koji želite koristiti.

1 Pokrenite Bluetooth mod

Pritisnite tipku [TI] na najmanje 1 sekundu.

2 Odaberite biranje Bluetooth uređaja

Okrećite tipku [Glasnoće] i pritisnite ju kada se prikaže željena stavka.

Mobitel

Odaberite "BT Settings" > "Phone Selection".

Audio čitač

Odaberite "BT Settings" > "Audio Selection".

Prikazuje se "(name)".

3 Odaberite Bluetooth uređaj

Okrenite tipku [Glasnoće].

4 Podešavanje Bluetooth uređaja

Pritisnite tipku [Glasnoće].

Prikazuje se "(name)" ili "(name)".

"(plavo)": Odabrani Bluetooth uređaj je zauzet.

"(sivo)": Odabrani Bluetooth uređaj je u stanju mirovanja.

" " (prazno): Bluetooth uređaj nije više odabran.

5 Izadite iz Bluetooth postavki

Pritisnite tipku [MENU] na najmanje 1 sekundu.



- Ako je neki Bluetooth uređaj već odabran, poništite odabir i odaberite drugi uređaj.
- Ako ne možete odabrati uređaj putem audio čitača, spojite uređaj s audio čitačem.

Brisanje registriranog Bluetooth uređaja

Moguće je brisanje registriranog Bluetooth uređaja.

1 Pokrenite Bluetooth mod

Pritisnite tipku [TI] na najmanje 1 sekundu.

2 Pokrenite brisanje Bluetooth uređaja

Okrećite tipku [Glasnoće] i pritisnite ju kada se prikaže željena stavka.

Odaberite "BT Settings" > "Detailed Setup" > "Device Delete".

Prikazuje se "(name)".

3 Odaberite Bluetooth uređaj

Okrenite tipku [Glasnoće].

4 Obrišite odabrani Bluetooth uređaj

Pritisnite tipku [Glasnoće].

5 Okrećite tipku [Glasnoće] i pritisnite ju kada se prikaže željena stavka.

Odaberite "YES".

Prikazuje se "Delete".

6 Izadite iz Bluetooth postavki

Pritisnite tipku [MENU] na najmanje 1 sekundu.



- Nakon brisanja registriranog mobilnog telefona, briše se i njegov imenik, dnevnik, SMS u glasovne oznake.

Preuzimanje imenika

Preuzimanje podataka iz imenika mobilnog telefona na ovaj uređaj kako biste mogli koristiti imenik ovog uređaja.

Za automatsko preuzimanje

Ako mobilni telefon podržava funkciju sinkronizacije imenika, preuzimanje imenika započet će automatski nakon spajanja Bluetooth-a.



- Možda će biti potrebno podešavanje postavki na mobilnom telefonu.
- Ako na uređaju nema podataka iz imenika i nakon cjelovitog prikaza, možda vaš mobilni telefon ne podržava automatsko preuzimanje podataka imenika. U tom slučaju, pokušajte ručno preuzimanje.

Za ručno preuzimanje iz mobilnog telefona

1 Uporabom mobilnog telefona završite hands-free spajanje.

2 Uporabom mobilnog telefona, pošaljite podatke iz imenika ovom uređaju

Uporabom mobilnog telefona, prezmite podatke iz imenika na ovaj uređaj.

- Tijekom preuzimanja: Prikazuje se "Downloading".
- Nakon dovršetka preuzimanja: Prikazuje se "Completed".

3 Uporabom mobilnog telefona započnite hands-free spajanje.

Za brisanje poruke o dovršetku preuzimanja

Pritisnite bilo koju tipku.



- Moguće je snimanje 1000 telefonskih brojeva po svakom registriranom mobilnom telefonu.
- Svaki telefonski broj može imati 32 znamenki i do 50* znakova u imenu ili nazivu.
(* 50: Broj slovnih znakova abecede. Ovisno o vrsti znakova, moguć je unos manjeg broja znakova.)
- Za prekid preuzimanja podataka iz imenika, upotrijebite mobilni telefon.

Bluetooth postavke (opcija)

Dodavanje naredbe glasovnog biranja

Dodavanje glasovne oznake stavkama u imeniku za glasovno biranje. Moguće je snimiti do 35 glasovnih oznaka.

1 Pokrenite Bluetooth mod

Pritisnite tipku [TI] na najmanje 1 sekundu.

2 Pokrenite uređivanje imena u telefonskom imeniku

Okrećite tipku [Glasnoće] i pritisnite ju kada se prikaže željena stavka.

Odaberite "BT Settings" > "Voice Tag" > "Phonebook Name Edit".

3 Tražite ime koje ćete snimiti

Odaberite ime koje ćete snimiti za broj 4 u odjeljku <Biranje broja iz telefonskog imenika> (stranica 30). Ako je glasovna oznaka za taj kontakt već snimljena, prije imena prikazat će se znak "*".

4 Odaberite način rada

Okrenite tipku [Glasnoće].

Prikaz	Postupak
"Phonebook Name Registration"	Snimanje glasovne oznake.
"Phonebook Name Check"*	Reproduciranje glasovne oznake.
"Phonebook Name Delete"*	Brisanje glasovne oznake.

* Prikazuje se samo pri odabiru imena za koji je glasovna oznaka već snimljena.

Odaberite "Phonebook Name Registration" (snimanje)

5 Snimate glasovnu oznaku (prvo)

Prikazuje se "Enter Voice 1".

Nakon kratkog zvučnog signala, za najviše 2 sekunde izgovorite glasovnu oznaku.

6 Potvrdite glasovnu oznaku (drugo)

Prikazuje se "Enter Voice 2".

Nakon kratkog zvučnog signala, za najviše 2 sekunde izgovorite istu glasovnu oznaku koju ste izgovorili u koraku 6.

Prikazuje se "Completed".

7 Završite snimanje

Pritisnite tipku [Glasnoće].

Povrat na korak 3. Uvijek možete snimiti drugu glasovnu oznaku.



- Ukoliko glas nije prepoznat, prikazuje se poruka. Pritiskanje tipke [Glasnoće] omogućuje ponovni pokušaj unosa glasa. Pogledajte <Kvarovi i moguća rješenja> (stranica 72).

Odaberite "Phonebook Name Check" (reprodukcija)

5 Pritisnite tipku [Glasnoće].

Reproducirajte snimljeni glas i vratite se na korak 3.

Odaberite "Phonebook Name Delete" (brisanje)

5 Izbrišite glasovnu oznaku

Pritisnite tipku [Glasnoće].

6 Okrećite tipku [Glasnoće] za odabir stavke "YES" i pritisnite tipku [Glasnoće].

Izađite iz Bluetooth postavki

Pritisnite tipku [MENU] na najmanje 1 sekundu.



- Tijekom prepoznavanja glasovne oznake, nema izlaza zvuka.

Postavke glasovne naredbe za kategoriju

Dodavanje glasovne oznake kategoriji (vrsti) telefonskih brojeva za glasovno pozivanje.

1 Pokrenite Bluetooth mod

Pritisnite tipku [TI] na najmanje 1 sekundu.

2 Pokrenite uređivanje tipa telefonskog broja

Okrećite tipku [Glasnoće] i pritisnite ju kada se prikaže željena stavka.

Odaberite "BT Settings" > "Voice Tag" > "Phonebook Type Edit".

3 Odaberite kategoriju (vrstu) koju želite podesiti

Okrećite tipku [Glasnoće] i pritisnite ju kada se prikaže željena stavka.

Odaberite "General", "Home", "Office", "Mobile", ili "Other".

4 Odaberite način rada

Okrenite tipku [Glasnoće].

Prikaz	Postupak
"Phonebook Type Registration"	Snimanje glasovne oznake.
"Phonebook Type Check"*	Reproduciranje glasovne oznake.
"Phonebook Type Delete"*	Brisanje glasovne oznake.

* Prikazuje se samo pri odabiru imena za koji je glasovna oznaka već snimljena.

5 Snimite kategoriju (vrstu) izvođenjem koraka 5 do 7 u <Dodavanje naredbe glasovnog biranja> (stranica 54).

6 Izadite iz Bluetooth postavki

Pritisnite tipku [MENU] na najmanje 1 sekundu.



- Odredite glasovnu oznaku za svih 5 kategorija. Ako glasovna oznaka nije snimljena za sve kategorije, glasovnom naredbom nije moguće pozvati imenik.

SMS (usluga razmjene kratkih tekstualnih poruka) (opcija)

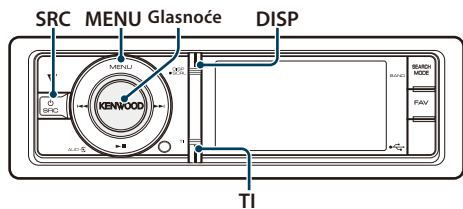

Preuzimanje SMS-a

Preuzimanje kratke tekstualne poruke (SMS) pristigle na mobilni telefon kako bi se mogla pročitati na ovom uređaju.

1 Pokrenite Bluetooth mod

Pritisnite tipku [TI] na najmanje 1 sekundu.

2 Pokrenite preuzimanje SMS-a

Okrećite tipku [Glasnoće] i pritisnite ju kada se prikaže željena stavka. Odaberite "BT Settings" > "SMS Download".

3 Započnite učitavanje

Pritisnite tipku [Glasnoće].

Prikazuje se "SMS Downloading".

Kada se preuzimanje dovrši, prikazuje se "Completed".

4 Izadite iz Bluetooth postavki

Pritisnite tipku [MENU] na najmanje 1 sekundu.



- Mobilni telefon mora imati mogućnost prijena SMS poruka Bluetooth-om. Možda će biti potrebno podešavanje postavki na mobilnom telefonu. Ako mobilni telefon ne podržava SMS funkciju, tijekom upravljanja funkcijom neće se prikazati stavka preuzimanja SMS-a.
- Nakon preuzimanja SMS poruka s mobilnog telefona, otvorit će se poruke koje nisu otvorene na mobilnom telefonu.
- Moguće je preuzeti do 75 pročitanih i nepročitanih kratkih poruka.

Prikaz SMS poruke

SMS poruka pristigla na mobilni telefon prikazat će se na prijemu.

Prikazat će se novopristigla poruka.



- Zbog opasnosti od prometnih nesreća, vozač ne smije čitati SMS poruke tijekom vožnje.

Nakon primitka nove poruke

Prikazuje se "SMS RECEIVED".

Poruka nestaje nakon uporabe bilo koje funkcije.

Prikaz SMS poruke

1 Pokrenite Bluetooth mod

Pritisnite tipku [TI] na najmanje 1 sekundu.

2 Pokrenite korištenje SMS dolaznog pretinca

Okrećite tipku [Glasnoće] i pritisnite ju kada se prikaže željena stavka. Odaberite "SMS Inbox".

Pojavljuje se popis poruka.

3 Odaberite poruku

Okrenite tipku [Glasnoće].

Svakim pritiskom tipke [DISP], prikaz se mijenja između telefonskog broja ili imena i datuma primitka poruke.

4 Prikaz teksta

Pritisnite tipku [Glasnoće].

Okretanje tipke [Glasnoće] pomiče tekst poruke.

Ponovno pritiskanje tipke [Glasnoće] vraća prikaz popisa poruka.

5 Izadite iz SMS dolaznog pretinca

Pritisnite tipku [MENU].

6 Izadite iz Bluetooth postavki

Pritisnite tipku [MENU] na najmanje 1 sekundu.



- Na početku popisa prikazuje se neotvorena poruka. Druge poruke prikazuju se redoslijedom kojim su primljene.
- SMS poruke koje stignu dok mobilni telefon nije spojen Bluetooth vezom nije moguće prikazati. Preuzmite SMS poruku.
- Tijekom preuzimanja SMS-a nije moguć prikaz kratke tekstualne poruke.

Osnovne funkcije daljinskog upravljača

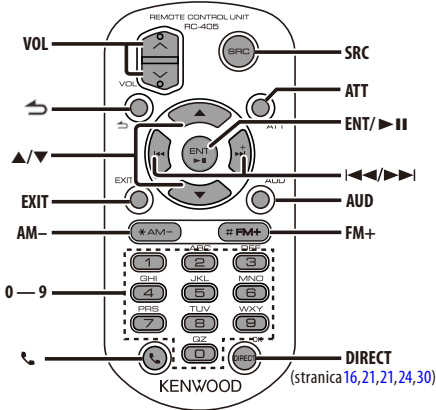

U izvoru prijemnika

- Odabir frekvencijskog područja: **[FM+]/[AM-]**
- Odabir postaje: **[◀◀]/[▶▶]**
- Pozivanje pohranjenih postaja: **[1] — [6]**

U izvoru USB-a/ interne memorije

- Odabir skladbe: **[◀◀]/[▶▶]**
- Odabir mape: **[FM+]/[AM-]**
- Stanka/reprodukcija: **▶II**
- Pomicanje u popisu izbornika: **[▲]/[▼]**
- Povratak na prethodnu mapu: **↶**

U izvoru iPod-a

- Pomicanje u popisu izbornika: **[▲]/[▼]**
- Povratak na prethodnu stavku: **↶**
- Odabir skladbe: **[◀◀]/[▶▶]**
- Stanka/reprodukcija: **▶II**

Opće upravljanje

- Upravljanje glasnoćom: **[VOL]**
- Odabir izvora: **[SRC]**
- Stišavanje zvuka: **[ATT]**
Kada se tipka ponovo pritisne, glasnoća se vraća na prethodnu razinu.
- Povratak na prethodnu stavku: **↶**
- Izlazak iz načina rada: **[EXIT]**
- Biranje stavke: **[▲]/[▼]**
- Potvrda odabira: **[ENT]**
- Pokretanje upravljanja zvukom: **[AUD]**

Hands-free upravljanje telefonom

Upućivanje poziva

- Pokrenite odabir načina biranja: [📞]
- Odabir načina biranja: [ENT]
- Unos putem tipki:
 - Unos brojki: [0] – [9]
 - Unos "+": [▶▶]
 - Unos "#": [FM+]
 - Unos "*": [AM-]
- Brisanje unesenog telefonskog broja: [◀◀]
- Pozivanje: [DIRECT]

Prijem poziva

- Javljanje na poziv: [📞]
- Prijelaz između privatnog načina razgovora i hands-free načina razgovora: [ENT]

Poziv na čekanju

- Odgovor na dolazni poziv s trenutnim pozivom na čekanju: [📞]
- Odgovor na dolazni poziv nakon dovršetka trenutnog poziva: [SRC]
- Nastavak trenutnog poziva: [1]

Tijekom poziva

- Završetak poziva: [SRC]

Priprema daljinskog upravljača

Izvucite poklopac za bateriju s daljinskog upravljača u smjeru strelice.

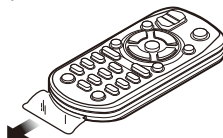

Zamjena baterije na daljinskom upravljaču

Pritisnite klizač

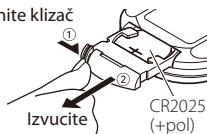

Upotrijebite gumbastu bateriju dostupnu u prodaji (CR2025).

Umetnite baterije u kućište s ispravno okrenutim + i – polovima, prema slici.

⚠ OPREZ

- Ne stavljajte daljinski upravljač na vruće površine poput upravljačke ploče vozila.
- Litijeva baterija.
 - Opasnost od eksplozije ako se baterije nepravilno zamijeni.
 - Zamijenite samo s baterijom istog ili ekvivalentnog tipa.
- Sklop baterija ili baterije se ne smiju izvirgavati pretjeranoj toplini kao što je izravno sunce, plamen ili slično.
- Držite bateriju izvan dohvata djece i u originalnom pakiranju do uporabe. Potrošene baterije odmah odbacite. U slučaju gutanja, hitno se obratite liječniku.

Dodatak

O audio datotekama

• Audio datoteke koje se mogu reproducirati

AAC-LC (.m4a)
MP3 (.mp3)
WMA (.wma)
Linear PCM (WAV) (.wav)

• Prihvaćeni USB uređaji

Klasa masivne USB memorije

• Podržani sustavi datoteka USB uređaja

FAT16, FAT32

Iako su audio datoteke sukladne gore navedenim standardima, reprodukcija može biti onemogućena ovisno o tipu ili stanju medija odnosno uređaja.

• Redoslijed reproduciranja audio datoteka

U primjeru dolje prikazanog stabla mapa/datoteka, datoteke se izvode redom od ① do ⑩.

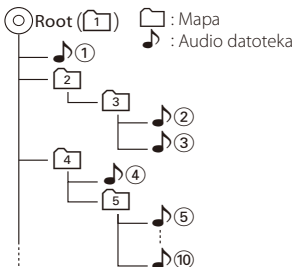

Mrežni priručnik o audio datotekama stavljen je na web-stranicu, www.kenwood.com/cs/ce/audiofile/. U tom mrežnom priručniku dani su detaljni podaci i napomene koje ne pišu u ovom priručniku. Obavezno također pomno pročitajte taj mrežni priručnik.



- U ovom priručniku, izraz "USB uređaj" koristi se za privremene 'flash' memorije i digitalne audio čitače koji imaju USB priključke.

O video datotekama

• Prihvatljive video datoteke

H.264/MPEG-4 AVC (mp4, avi : Baseline Profile)
MPEG-4 (mp4, avi : Simple Profile)
WMV 9 (.wmv)

• Veličina slike

320 x 240 (QVGA), 160 x 120

• Podržani mediji

Klasa masovne USB memorije, iPod

Prihvatljivi datotečni sustav USB uređaja, nazivi datoteka i mapa i redoslijed reprodukcije su isti kao i za audio datoteke. Vidi <O audio datotekama>.

O slikovnim datotekama

• Prihvatljive slikovne datoteke

JPEG (.jpg)
BMP (.bmp)

• Podržani mediji

Klasa masovne USB memorije

Prihvatljivi datotečni sustav USB uređaja, nazivi datoteka i mapa i redoslijed reprodukcije su isti kao i za audio datoteke. Vidi <O audio datotekama>.

iPod/iPhone modeli koji se mogu spojiti na ovaj uređaj

Made for

- iPod nano (1st generation) • iPod nano (2nd generation)
- iPod nano (3rd generation) • iPod nano (4th generation)
- iPod nano (5th generation) • iPod with video
- iPod classic • iPod touch (1st generation)
- iPod touch (2nd generation)

Works with

- iPhone
- iPhone 3G
- iPhone 3GS



iPhone
4GB 8GB 16GB



iPhone 3G
8GB 16GB



iPhone 3GS
16GB 32GB

- Nabavite najnoviju inačicu softvera za iPod/iPhone.
- Tip dostupnog upravljanja se razlikuje ovisno o tipu iPod-a. Pogledajte www.kenwood.com/cs/ce/ipod/ za daljnje pojedinosti.
- Riječ "iPod" koja se pojavljuje u ovom priručniku označava iPod ili iPhone koji je spojen putem iPod kabela za spajanje. (nije podržan model KCA-iP500) Posjetite web stranice u vezi iPod-a i iPod kabela za spajanje.

<http://www.kenwood.com/cs/ce/ipod/>



- Ako pokrenete reprodukciju nakon priključivanja iPod-a, prvo će se reproducirati skladba koja se izvodila na iPod-u. U tom slučaju, prikazuje se poruka "RESUMING" bez prikaza imena mape, itd. Promjenom izbora stavke prikazat će se ispravan naslov, itd.
- Rad s iPod-om nije moguć ako je na njemu prikazano "KENWOOD" ili "✓".

O USB uređaju

- Kad je USB uređaj spojen na ovaj uređaj, punit će se preko uređaja dok je uređaj uključen.
- USB uređaj postavite na mjesto gdje vas neće sprječavati u pravilnom i nesmetanom upravljanju vašim vozilom.
- Načinite sigurnosnu kopiju audio datoteka koje koristite na ovom uređaju. Datoteke se mogu izbrisati ovisno o uvjetima rada USB uređaja. Ne pokrivamo nikakve gubitke zbog šteta nastalih zbog brisanja pohranjenih podataka.
- S ovim uređajem nije isporučen USB uređaj. Potrebno je nabaviti USB uređaj dostupan u prodaji.
- Kod spajanja USB uređaja, preporučujemo da se koristi CA-U1EX (opcija).
- Nije moguće jamčiti dobru reprodukciju ukoliko koristite kabel koji nije USB kompatibilan. Priključivanje kabela duljeg od 4 m može uzrokovati neispravnu reprodukciju .

O USB sabirnici

- Možete koristiti USB sabirnicu s do 3 ulaza. Također možete koristiti USB sabirnicu sa 4 ili više ulaza, ali možete koristiti samo 3 ulaza.
- Nemojte spajati više od 2 USB sabirnice na ovaj uređaj. Ovaj uređaj ne može prepoznati USB sabirnice ako je spojeno više od 2 sabirnice.
- Samo jedan iPod se može spojiti na USB sabirnicu.
- Spojite višestruki čitač kartica izravno na ovaj uređaj. Ako ga spojite na USB sabirnicu, ne može se jamčiti pravilan rad uređaja.
- Reproduciranje se ne može nastaviti ako su više od jednog USB uređaja istog modela spojeni na USB sabirnicu.

O programu "KENWOOD Music Editor"

- Ovaj uređaj podržava PC aplikaciju "KENWOOD Music Editor Lite ver1.0" ili kasniju inačicu.
- Kada koristite audio datoteke s informacijama iz baze koje je dodao program "KENWOOD Music Editor Lite ver1.0", možete tražiti skladbu prema naslovu, albumu ili izvođaču, koristeći <Traženje datoteka> (stranica 15).
- U priručniku za korisnike, izraz "Music Editor media" se koristi za označavanje uređaja koji sadrži audio datoteke s podacima iz programa KENWOOD Music Editor.
- "KENWOOD Music Editor Lite ver1.0" je dostupan na slijedećoj stranici:
www.kenwood.com/cs/ce/
- Daljnje informacije o programu "KENWOOD Music Editor Lite ver1.0", potražite na navedenoj stranici ili u odlomku programa za pomoć.

Dodatak

Popis izbornika

Zajedničke stavke funkcija

Prikaz	Stranica
"Settings"	–
"Clock & Date"	36
"Clock Adjust"	
"Time Synchronized"	
"Summer Time"	
"Sub Clock Adjust"	
"Date Adjust"	
"Date Mode"	
"Display & Illumination"	–
"Display Select"	–
"Type Select"	34, 33
"Side Select"	34
"Text Select"	
"Graphic Select"	34, 33
"Display Off Mode"	32
"Display Dimmer"	
"Text Scroll"	
"Key Color Select"	33
"Key ILLUMI Dimmer"	32
"ILLUMI Effect"	
"ILLUMI Music SYNC"	
"Aspect Set"	
"Monitor Setup"	
"RDS Setting"	–
"News"	22
"AF"	
"RDS Regional"	
"Auto TP Seek"	
"DEMO Mode"	38

Stavke funkcija koje se pojavljuju u stanju čekanja (standby)

Prikaz	Stranica
"Settings"	–
"Clock & Date"	–
"Display & Illumination"	–
"Initial Settings"	–
"Security Set"	38
"Security Clear"	39
"Source Select"	37
"Beep"	
"Russian"	
"Menu Language Select"	
"Power OFF Wait"	
"Built in AUX"	
"Favorite Delete"	
"Built in AMP"	
"AV Out Set"	
"System F/W Update"	

Stavke funkcija koje se pojavljuju kada je kao izvor odabran iPod

Prikaz	Stranica
"Music"	7
"Playlists"	
"Artists"	
"Albums"	
"Songs"	
"Podcasts"	
"Genres"	
"Composers"	
"Audiobooks"	
"Videos"	7
"Video Playlists"	
"Movies"	
"Music Videos"	
"TV Shows"	
"Video Podcasts"	
"Rentals"	
"Play Mode"	8
"iPod By Hand Mode"	
"Folder Random"	
"All Random"	
"File Repeat"	
"Port Up"	6
"Settings"	–
"Skip Search"	8
"Device F/W Version"	
"Delete My Playlist"	
"Audiobook Speed"	
"Sound Check"	
"Clock & Date"	–
"Display & Illumination"	–
"RDS Setting"	–

Stavke funkcija koje se pojavljuju kada je kao izvor odabran USB

Prikaz	Stranica
"USB List"	15
"Copy from USB"	17
"Play Mode"	16
"File Scan"	
"Folder Random"	
"All Random"	
"File Repeat"	
"Folder Repeat"	
"Port Up"	14
"Drive Select"	14
"Slide"	19
"Save as Wallpaper"	19
"Settings"	–
"Device F/W Version"	16
"Device F/W Update"	
"Clock & Date"	–
"Display & Illumination"	–
"RDS Setting"	–

Stavke funkcija koje se pojavljuju kada je kao izvor odabran Music Editor medij

Prikaz	Stranica
"Music"	15
"Playlists"	
"Artists"	
"Albums"	
"Songs"	
"Genres"	
"Copy from USB"	17
"Play Mode"	16
"File Scan"	
"Folder Random"	
"File Repeat"	
"Port Up"	14
"Drive Select"	14
"Settings"	–
"Skip Search"	16
"Device F/W Version"	
"Device F/W Update"	
"Clock & Date"	–
"Display & Illumination"	–
"RDS Setting"	–

Stavke funkcija koje se pojavljuju kada je kao izvor odabrana interna memorija

Prikaz	Stranica
"Internal Memory List"	15
"Play Mode"	16
"File Scan"	
"Folder Random"	
"All Random"	
"File Repeat"	
"Folder Repeat"	
"Settings"	–
"Internal Memory Delete"	18
"Internal Memory Format"	
"Clock & Date"	–
"Display & Illumination"	–
"RDS Setting"	–

Stavke funkcija koje se pojavljuju kada je kao izvor odabran mjenjač diskova

Prikaz	Stranica
"Play Mode"	20
"Track Scan"	
"Disc Random"	
"Magazine Random"	
"Track Repeat"	
"Disc Repeat"	
"Settings"	–
"Clock & Date"	–
"Display & Illumination"	–
"RDS Setting"	–

Stavke funkcija koje se pojavljuju kada je kao izvor odabran prijemnik

Prikaz	Stranica
"List & Memory"	23, 24
"FM1"	
"FM2"	
"FM3"	
"AM"	
"PTY Search"	25
"Settings"	–
"Local Seek"	22
"Seek Mode"	
"Auto Memory"	24
"Forced MONO"	22
"News"	
"AF"	
"RDS Regional"	
"Auto TP Seek"	
"Clock & Date"	–
"Display & Illumination"	–

Dodatak

Stavke funkcija koje se pojavljuju kada je kao izvor odabran pomoćni ulaz

Prikaz	Stranica
"Settings"	–
"Name Set"	35
"Clock & Date"	–
"Display & Illumination"	–
"RDS Setting"	–

Stavke funkcija koje se pojavljuju kada je kao izvor odabran hands-free uređaj

Prikaz	Stranica
"Preset Call"	29
"Phonebook"	30
"In Call"	30
"Out Call"	
"Missed Call"	
"SMS Inbox"	56
"Number Dial"	30
"BT Settings"	–
"Phone Selection"	52
"Audio Selection"	
"SMS Download"	56
"Voice Tag"	54
"Detailed Setup"	–
"Device Registration"	51
"Special Device Select"	
"Device Delete"	53
"PIN Code Edit"	52
"Auto Answer"	50
"Bluetooth HF/Audio"	
"Call Beep"	
"BT F/W Update"	
"Mic Gain"	
"Noise Reduction"	
"Echo Cancel Level"	

Stavke funkcija koje se pojavljuju kada je kao izvor odabran Bluetooth audio čitač

Prikaz	Stranica
"Settings"	–
"Audio Selection"	52
"Detailed Setup"	–
"Device Registration"	51
"Special Device Select"	
"Device Delete"	53
"PIN Code Edit"	52
"BT F/W Update"	50
"Clock & Date"	–
"Display & Illumination"	–
"RDS Setting"	–

Indikatori na zaslonu

Izvor	Prikaz	Pregled	
Općenito	"ATT"	Pokazuje da je stišavanje zvuka uključeno.	
	"FAV"	Pokazuje da se omiljena stavka može registrirati.	
	iPod/ USB	"MP3"	Identificira MP3 datoteku.
		"WMA"	Identificira WMA datoteku.
		"AAC"	Identificira AAC-LC datoteku.
		"WAV"	Identificira WAVE datoteku.
		"MPG4"	Identificira MPEG4 datoteku.
		"H.264"	Identificira H.264 datoteku.
		"WMV"	Identificira WMV datoteku.
		"SCAN"	Pokazuje da je uključena funkcija uzorkovanja.
"Fo-RDM"		Pokazuje da je uključena funkcija nasumične reprodukcije mape.	
"ALL-RDM"		Pokazuje da je uključena funkcija nasumične reprodukcije svega.	
CD mjenjač	"Fo-REP"	Pokazuje da je uključena funkcija ponavljanja mape.	
	"Fi-REP"	Pokazuje da je uključena funkcija ponavljanja datoteke.	
	"SCAN"	Pokazuje da je uključena funkcija uzorkovanja.	
	"RDM"	Pokazuje da je uključena funkcija nasumične reprodukcije zapisa.	
	"M-RDM"	Pokazuje da je uključena funkcija nasumične reprodukcije spremnika.	
	"D-REP"	Pokazuje da je uključena funkcija ponavljanja diska.	
	"T-REP"	Pokazuje da je uključena funkcija ponavljanja zapisa.	
	"REP"	Pokazuje da je uključena funkcija ponavljanja.	
	PRIJEMNIK	"ST"	Pokazuje prijem stereo signala.
		"RDS"	Pokazuje stanje RDS postaje kada je funkcija AF uključena. (Stalno: RDS prijem je u tijeku. Trepće: RDS prijem nije u tijeku.)
"TI"		Pokazuje stanje prijema prometnih obavijesti. (Stalno: prijem prometnih obavijesti nije u tijeku. Trepće: prijem prometnih obavijesti nije u tijeku.)	
Hands-free	"BT"	Stanje veze za Bluetooth mobilnel.	
		Napunjenost baterije mobilnela. Puna > > > Skoro prazna	
		Pokazuje da napunjenost baterije nije dostupna.	
	" \bar{Y}_i "	Jačina signala za mobilnel. Maksimalna $\bar{Y}_{i1} > \bar{Y}_{i2} > \bar{Y}_i > \bar{Y}$ Minimalna	
	"OUT"	Pokazuje zonu izvan pokrivenosti.	
	" \bar{Y}_X "	Pokazuje da jačinu signala nije dostupna.	
	"CALL WAIT"	Pokazuje poziv na čekanju.	
"PRIVATE"	Pokazuje da je mobilnel zauzet u privatnom načinu.		

Popis vremenskih zona

Kontinent	Grad	Vremenska razlika
Područje	Havaji	-10:00
	Aljaska	-9:00
	Pacific Time	-8:00
	Arizona	-7:00
	Mountain Time	-7:00
	Central Time	-6:00
	Eastern time	-5:00
	Indiana	-5:00
	Atlantic Time	-4:00
	Mid-Atlantic	-2:00
	Zapadna i središnja Afrika	+1:00
Grad	Abu Dhabi	+4:00
	Adelaide	+9:30
	Amman	+2:00
	Amsterdam	+1:00
	Anchorage	-9:00
	Ankara	+2:00
	Atena	+2:00
	Atlanta	-5:00
	Auckland	+12:00
	Bagdad	+3:00
	Baku	+4:00
	Bangkok	+7:00
	Peking	+8:00
	Bejrut	+2:00
	Berlin	+1:00
	Bogota	-5:00
	Brazilija	-3:00
	Bruxelles	+1:00
	Bukurešt	+2:00
	Budimpešta	+1:00
	Buenos Aires	-3:00
	Kairo	+2:00
	Zelenortski otoci	-1:00
	Caracas	-4:30
	Chicago	-6:00
	Kopenhagen	+1:00
	Denver	-7:00
	Detroit	-5:00
	Dhaka	+6:00
	Ekaterinburg	+5:00
	Harare	+2:00
	Helsinki	+2:00
	Hong Kong	+8:00
	Islamabad	+5:00
	Istanbul	+2:00
	Jakarta	+7:00
	Jeruzalem	+2:00
	Johannesburg	+2:00
	Kabul	+4:30

Kontinent	Grad	Vremenska razlika
	Kansas City	-6:00
	Kathmandu	+5:45
	Kingston	-5:00
	Krasnojarsk	+7:00
	Kuala Lumpur	+8:00
	Kuvajt	+3:00
	Kyiv	+2:00
	Las Vegas	-8:00
	Lima	-5:00
	London	+0:00
	Los Angeles	-8:00
	Madrid	+1:00
	Magadan	+11:00
	Manila	+8:00
	Mexico City	-6:00
	Otoci Midway	-11:00
	Minsk	+2:00
	Moskva	+3:00
	Nairobi	+3:00
	Nova Kaledonija	+11:00
	New Delhi	+5:30
	New Orleans	-6:00
	New York	-5:00
	Newfoundland	-3:30
	Novosibirsk	+6:00
	Nuku'alofa	+13:00
	Oslo	+1:00
	Ottawa	-5:00
	Panama	-5:00
	Paris	+1:00
	Prag	+1:00
	Rim	+1:00
	San Francisco	-8:00
	Santiago	-4:00
	Sarajevo	+1:00
	Seattle	-8:00
	Singapur	+8:00
	St. Petersburg	+3:00
	Stockholm	+1:00
	Sydney	+10:00
	Taipei	+8:00
	Teheran	+3:30
	Tokio	+9:00
	Toronto	-5:00
	Tunis	+1:00
	Vancouver	-8:00
	Beč	+1:00
	Varšava	+1:00
	Yangon	+6:30
	Zagreb	+1:00
	Zurich	+1:00

(GMT)

- “Adobe Reader” is a trademark of Adobe Systems Incorporated.
- The “AAC” logo is a trademark of Dolby Laboratories.
- iTunes is a trademark of Apple Inc.
- iPod is a trademark of Apple Inc., registered in the U.S. and other countries.
- iPhone is a trademark of Apple Inc.
- “Made for iPod” means that an electronic accessory has been designed to connect specifically to iPod and has been certified by the developer to meet Apple performance standards.
- “Works with iPhone” means that an electronic accessory has been designed to connect specifically to iPhone and has been certified by the developer to meet Apple performance standards.
- Apple is not responsible for the operation of this device or its compliance with safety and regulatory standards.

Pribor/Postupak ugradnje

Pribor

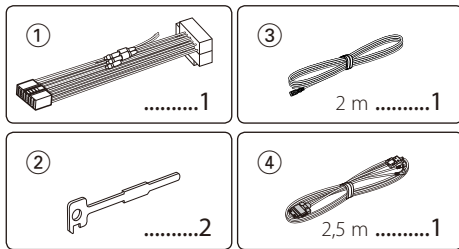

Postupak ugradnje

- 1 Kako biste spriječili kratke spojeve, uklonite ključ iz kontakta i odspojite \ominus kraj akumulatora.
- 2 Ispravno spojite ulazne i izlazne priključke vodiča za svaku jedinicu.
- 3 Priključite kabel na ožičenje.
- 4 Uzmite B konektor s ožičenja i priključite ga na konektor zvučnika vašeg vozila.
- 5 Uzmite A konektor s ožičenja i priključite ga na konektor za vanjsko napajanje na vašem vozilu.
- 6 Priključite konektor ožičenja na uređaj.
- 7 Ugradite uređaj u vozilo.
- 8 Ponovno spojite \ominus kraj akumulatora.
- 9 Držeći pritisnute tipke [Glasnoće] i [MENU], pritisnite tipku [SRC] na najmanje 3 sekunde. Pogledajte <Kako resetirati uređaj> (stranica 3).



- Za ugradnju i ožičenje ovog proizvoda potrebno je znanje i iskustvo. Za svaku sigurnost, ugradnju i ožičenje prepustite stručnjaku.
- Osigurajte uzemljenje uređaja na minus 12V DC napajanja.
- Ne instalirajte uređaj na mjestu izloženom izravnoj sunčevoj svjetlosti, pretjeranoj toplini ili vlazi. Izbjegavajte mjesta s mnogo prašine i ona na kojima postoji mogućnost prolijevanja vodom.
- Tijekom ugradnje koristite samo vijke isporučene s uređajem. Nemojte koristiti vlastite vijke. Uporaba neodgovarajućih vijaka može oštetiti uređaj.
- Ako napajanje nije UKLJUČENO (prikazano je "Protect"), žica zvučnika može imati kratki spoj ili dodirnuti šasijsko vozilo, a funkcija zaštite može biti aktivirana. Stoga je potrebno provjeriti kabel zvučnika.
- Svaki kabel priključite tako da je priključak pravilno postavljen u odgovarajuće priključno mjesto.
- Ako kontakt u vozilu nema parkirni položaj (ACC), ili je kabel za paljenje spojen na izvor stalnog napona poput kabla akumulatora, napajanje neće biti povezano s paljenjem motora (tj. neće se uključivati i isključivati zajedno s paljenjem motora). Ako želite povezati napajanje uređaja

s paljenjem motora, priključite kabel za paljenje motora na izvor napajanja koji se može uključiti i isključiti kontakt ključem.

- Ako utikač ne odgovara utičnici u vozilu, upotrijebite prilagodnik dostupan u prodaji.
- Izolirajte nepriključene kabele trakom za izolaciju ili sličnom. Kako bi spriječili pojavu kratkoga spoja, na skidajte zaštitu s krajeva nepriključenih kabela ili priključaka.
- Ako osigurač pregori, najprije provjerite da se žice ne dodiruju i tako uzrokuju kratki spoj, zatim zamijenite stari osigurač novim iste nazivne vrijednosti.
- Priključite pravilno kabele zvučnika na odgovarajuće priključke. Ukoliko imate podijeljeni negativni \ominus vod ili ste ih uzemljili na bilo koji metalni dio u vozilu, moguće je oštećenje ili neispravni rad uređaja.
- Nakon ugradnje uređaja, provjerite da li ispravno rade stop svjetla, pokazivači smjera, brisači i druga oprema na vozilu.

O CD čitačima/izmjenjivačima CD-a koji se mogu priključiti na ovaj uređaj

Ako CD player/ izmjenjivač diskova ima prekidač "O-N", postavite ga na položaj "N".

Funkcije koje možete rabiti kao i informacije koje je moguće prikazivati razlikuju se ovisno o priključenom modelu.

Spajanje kabela na priključke

USB uređaj (dostupno na tržištu) Ne skidajte poklopac ukoliko ne koristite USB kabel. Priključak će izazvati kvar uređaja ako dodirne bilo koji metalni dio vozila.

Radi sigurnosti, obavezno spojite osjetnik za parkiranje. Spojite s ožičenjem sklopke za osjetnik parkirne kočnice.

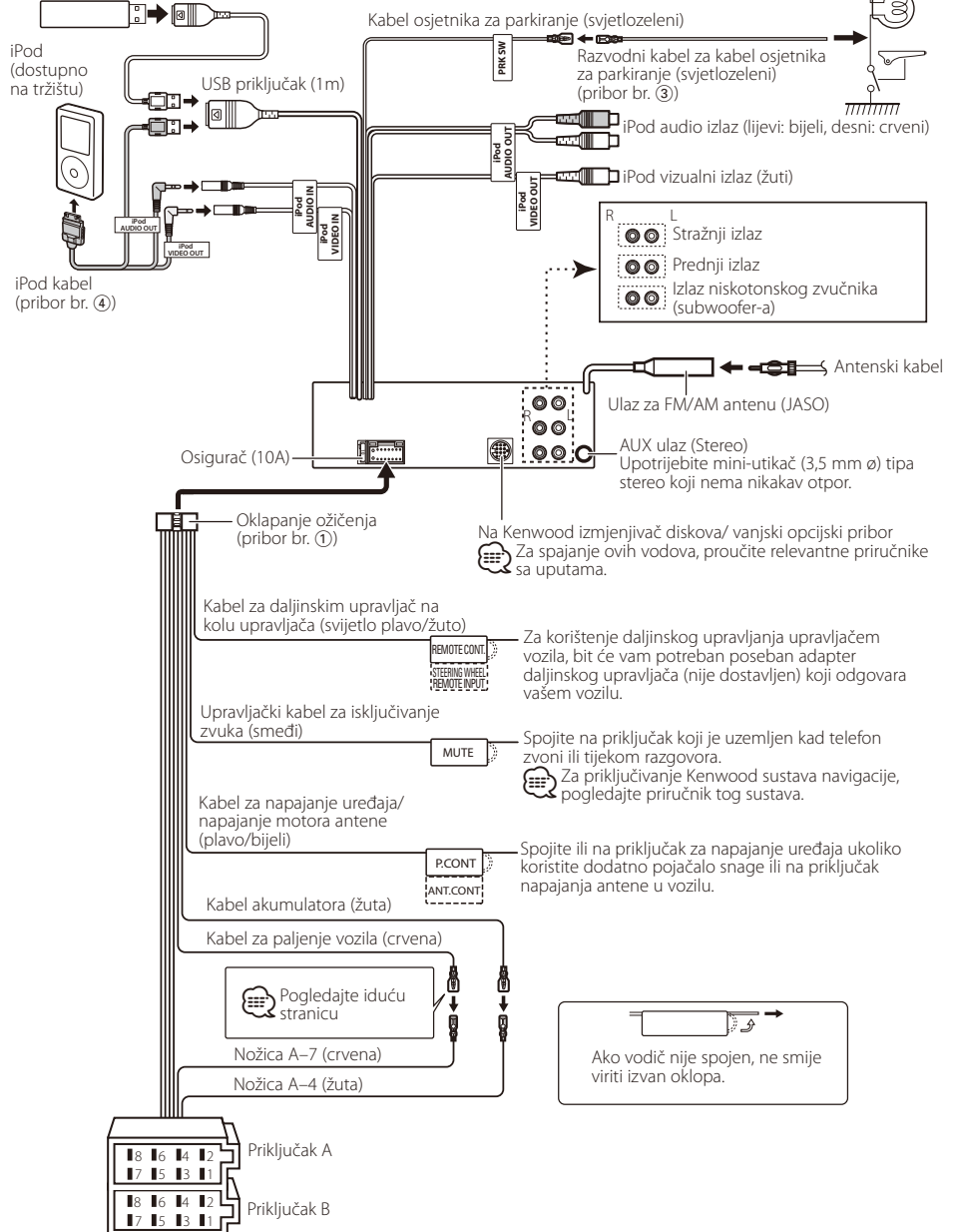

Upute o funkcijama priključaka

Brojevi nožica za ISO priključke	Boja kabela	Funkcije
Priključak za vanjsko napajanje		
A-4	Žuta	Akumulator
A-5	Plavo/bijela	Napajanje
A-6	Narančasto/žuta	Prigušivanje osvjetljenja
A-7	Crvena	Paljenje (parkirni položaj - ACC)
A-8	Crna	Uzemljenje (spoj na masu)
Priključak zvučnika		
B-1	Ljubičasta	Zadnji desni (+)
B-2	Ljubičasto/crna	Zadnji desni (-)
B-3	Siva	Prednji desni (+)
B-4	Sivo/crna	Prednji desni (-)
B-5	Bijela	Prednji lijevi (+)
B-6	Bijelo/crna	Prednji lijevi (-)
B-7	Zelena	Zadnji lijevi (+)
B-8	Zeleno/crna	Zadnji lijevi (-)

▲ UPOZORENJE

Spajanje na ISO priključak

Raspored nožica za ISO priključke ovisi o vrsti vozila. Pravilno spajanje sprječava oštećenje uređaja.

Uobičajeno spajanje ožičenja opisano je u točki 1 u nastavku. Ako su nožice ISO priključka postavljene kako je opisano u 2, spajanje izvedite kako je prikazano.

Obavezno spojite kabele kao je prikazano točkom 2 pri ugradnji uređaja u **Volkswagen** vozila, itd.

1 (Uobičajene postavke) Nožica A-7 (crvena) ISO priključka vozila je povezana s paljenjem, a nožica A-4 (žuta) povezana je na stalno napajanje.

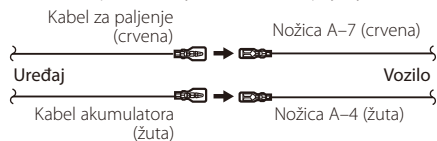

2 Nožica A-7 (crvena) ISO priključka vozila je spojena na stalno napajanje, a nožica A-4 (žuta) spojena je na paljenje.

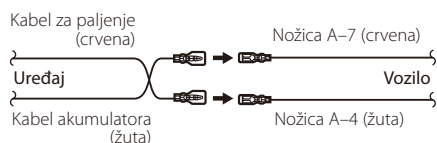

Ugradnja/uklanjanje uređaja

Ugradnja

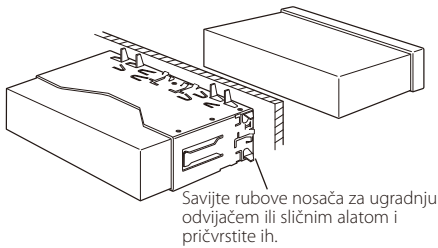

- Uređaj mora biti čvrsto postavljen na mjesto ugradnje. Ako uređaj nije čvrsto ugrađen, moguća je loša reprodukcija zvuka (npr. preskakanje).

Skidanje okvira od tvrde gume

- 1 Stavite prihvatnice na alat za skidanje i skinite dvije brave na gornjoj strani. Podignite okvir i povucite ga prema naprijed, kako je prikazano slikom.

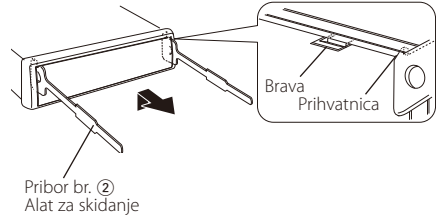

- 2 Kad je skinuta gornja strana, skinite i donje .



- Okvir se na isti način može skinuti s donje strane.

Uklanjanje uređaja

- 1 Pogledajte u <Skidanje okvira od tvrde gume> te uklonite okvir od tvrde gume.
- 2 Umetnite dva alata za skidanje duboko u utore za ugradnju sa svake strane uređaja, kako je prikazano slikom.
- 3 Gurnite prema dolje alat za skidanje dok ga pritišćete prema unutra, i zatim izvucite uređaj do pola.

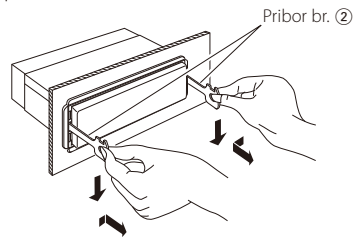

- Budite pažljivi kako se ne bi ozlijedili prihvatnicama na alatu za skidanje.
- 4 Rukama potpuno izvucite uređaj, pažljivo kako Vam ne bi ispao.

OPREZ

Uređaj ugradite na konzolu vašeg vozila. Ne dirajte metalne dijelove ovoga uređaja tijekom i kratko vrijeme nakon uporabe uređaja. Metalni dijelovi poput kućišta i prijenosnika topline mogu biti vrući.

Kvarovi i moguća rješenja

Neke funkcije uređaja mogu biti isključene određenim podešavanjima uređaja.

- !** • **Ne može postaviti subwoofer.**
 - **Nema izlaza iz niskotonskog zvučnika (subwoofer).**
 - **Nije moguće podesiti niskotonski zvučnik u ručnim podešavanju položaja.**
 - ▶ Uključena je funkcija dualnog područja.
☞ <Sustav dualnog područja> (stranica 43)
 - U opciji za odabir zvučnika, opcija "None" je odabrana za niskotonski zvučnik.
☞ <Podešavanje zvučnika> (stranica 44)

- !** • **Nije moguće podesiti ekvalizator.**
 - **Nije moguće podesiti funkciju "Bass Boost".**
 - **Nije moguće podesiti funkciju "Highway sound".**
 - **Nije moguće podesiti funkciju "Supreme".**
 - **Nije moguće podesiti upravljanje položajem.**
 - ▶ Uključena je funkcija dualnog područja.
☞ <Sustav dualnog područja> (stranica 43)
 - Funkcija DSP je isključena.
☞ "DSP Set" u odlomku <Upravljanje zvukom> (stranica 40)
 - U opciji za odabir zvučnika, opcija "None" je odabrana za stražnje zvučnike.
☞ <Podešavanje zvučnika> (stranica 44)

- !** • **Nije moguće odabrati izlazno odredište podizvora u dvostrukoj zoni.**
 - **Nije moguće podesiti glasnoću stražnjih zvučnika.**
 - ▶ Funkcija Dual zone je onemogućena.
☞ <Sustav dualnog područja> (stranica 43)

- !** • **Ne može registrirati sigurnosni kod.**
 - **Nije moguće podesiti zaslon.**
 - ▶ <Postavljanje demonstracije> (stranica 38) nije isključeno.

- !** • **Nije moguće uključiti USB/iPod izvor ili internu memoriju.**
 - ▶ Funkcija dualnog područja je podešena na USB/iPod ili internu memoriju.
☞ <Sustav dualnog područja> (stranica 43)
 - ▶ Uključena je funkcija AV izlaza.
☞ "AV Out Set" u odlomku <Početne postavke> (stranica 37)

- !** • **Broj skladbi u kategoriji "Songs" ovog uređaja se razlikuje od broja skladbi u kategoriji "Songs" na iPod-u.**
 - ▶ Podcast datoteke se ne broje na ovom uređaju budući da nije podržana njihova reprodukcija.

Ono što se može činiti kvarom na Vašem uređaju, može biti samo rezultat lošeg rukovanja ili nepravilnog spajanja. Prije no što pozovete servis, moguće rješenje problema najprije potražite u tablici koja slijedi.

Općenito

- ?** **Ne oglašava se dodirni senzor.**
 - ✓ Koristite priključak predizlaza.
☞ Dodirni senzor ne može se oglasiti na predizlaznom priključku.

- ?** **Osvjetljenje trepće kada pritisnete ili okrećete tipku.**
 - ✓ To je efekt osvjetljenja tipke.
☞ Ovaj efekt se podešava opcijom "ILLUMI Effect" u odlomku <Postavke prikaza> (stranica 32).

- ?** **Efekt osvjetljenja tipki povezan s glasnoćom zvuka je premali.**
 - ✓ Efekt osvjetljenja tipke može biti vrlo malen ovisno o glasnoći i kvaliteti zvuka.

Prijemnik kao izvor zvuka

- ?** **Radio prijem je loš.**
 - ✓ Antena na vozilu nije izvučena.
☞ Povucite antenu do kraja.

Audio datoteka kao izvor zvuka

- ?** **Zvuk preskače kad se reproducira audio datoteka.**
 - ✓ Snimka je u lošem stanju.
☞ Presnimite medij ili upotrijebite novi medij.

Kvarovi i moguća rješenja

Hands-free

? Vrlo tihi hands-free razgovora.

- ✓ Glasnoća hands-free razgovora postavljena je na vrlo nisku razinu.
- ☞ Glasnoća hands-free razgovora može se neovisno ugoditi. Ugodite je tijekom hands-free razgovora. "Mic Gain" i "Noise Reduction" <Bluetooth postavke> (stranica 50).

? Nema izlaza zvuka na stražnjim zvučnicima.

- ✓ Razgovarate koristeći hand-free način korištenja.
- ☞ Nema izlaza zvuka na stražnjim zvučnicima tijekom hands-free razgovora.

? Nema kratkog zvučnog signala kao obavijesti o dolaznom pozivu.

- ✓ Kratki zvučni signal ne čuje se ovisno o vrsti vašeg mobilnog telefona.
- ☞ Opcija "Call Beep" u odjeljku <Bluetooth postavke> (stranica 50) je uključena.

? Glas nije prepoznat.

- ✓ Prozor u vozilu je otvoren.
- ☞ Ukoliko su okolni šumovi jaki, nije moguće ispravno prepoznavanje glasa. Zatvorite prozore u vozilu kako bi smanjili šumove.
- ✓ Pretih glas.
- ☞ Ako je izgovoren glas pretih, nije ga moguće ispravno prepoznati. Izgovorite ponovno u mikrofon malo glasnijim i prirodnijim glasom.
- ✓ Osoba koja izgovara glasovnu oznaku nije ista kao osoba koja ju je snimila.
- ☞ Moguće je prepoznavanje glasa samo u isključivo osobe koja je i snimila glasovnu oznaku.

Bluetooth audio izvor

? Bluetooth audio čitač se ne može registrirati (sparivanje).

- ✓ PIN kod je zadan.
- ☞ Kada je za Bluetooth audio izvor zadan PIN kod u Priručniku za korisnike, registrirajte ga prema uputama <PIN kod za registraciju> (stranica 52) za registraciju Bluetooth audio čitača. Ako u Priručniku za uporabu nije naveden PIN kod, pokušajte "0000".

? Zvuk iz Bluetooth audio izvora je isprekidan.

- ✓ Razmak između ovog uređaja i audio izvora je prevelika.
- ☞ Pomaknite audio čitač bliže uređaju.
- ✓ Drugi Bluetooth uređaj ometa Bluetooth komunikaciju.
- ☞ Isključite drugi Bluetooth uređaj.
- ☞ Pomaknite drugi Bluetooth uređaj dalje od ovog uređaja.
- ✓ Drugi Bluetooth uređaj ili profil se koristi za komunikaciju.
- ☞ Preuzimanje telefonskog imenika ili SMS-a prekida zvuk.

Dolje navedene poruke prikazuju stanje sustava.

- TOC Error: • U spremnik diskova nije umetnut disk.
• CD je jako prljav. CD je okrenut naopak. CD je jako ogreben.
- Error 05: Disk je nečitljiv.
- Error 77: Uređaj zbog nekog razloga ne radi dobro.
☞ Pritisnite tipku za resetiranje na uređaju. Ako poruka "Error 77" ostane prikazana, obratite se najbližem servisnom centru.
- Error 99: Nešto nije u redu sa spremnikom diskova. Ili uređaj zbog nekog razloga ne radi dobro.
☞ Provjerite spremnik diskova. I zatim pritisnite tipku za resetiranje na uređaju. Ako poruka "Error 99" ostane prikazana, obratite se najbližem servisnom centru.
- Protect (trepće): Kabel zvučnika je u kratkom spoju ili dodiruje šasiju vozila, a tada se aktivira funkcija zaštite.
☞ Pravilno spojite ili izolirajte kabel zvučnika i pritisnite tipku za ponovno pokretanje (reset). Ukoliko poruka "Protect" ne nestaje, obratite se najbližem servisnom centru.
- Unsupported File: Uređaj ne podržava taj format audio datoteke.
- Copy Protection: Reproducira se datoteka zaštićena od kopiranja.
- Read Error: Datotečni sustav priključenog USB uređaja je oštećen.
☞ POnovno kopirajte datoteke i mape za USB uređaj. Ukoliko je poruka o greški i dalje prisutna, treba inicijalizirati USB uređaj ili koristiti drugi USB uređaj.
- No Device: USB uređaj je odabran kao izvor iako nema spojenog USB uređaja.
☞ Zamijenite izvor bilo kojim drugim osim USB. Priključite USB uređaj i ponovno za izvor odaberite USB.
- N/A Device: • Spojen je USB uređaj koji nije podržan.
• Nije uspjelo spajanje na iPod.
☞ Provjerite da li je spojeni iPod podržani. Pogledajte <iPod/iPhone modeli koji se mogu spojiti na ovaj uređaj> (stranica 60) za informacije o podržanim iPod modelima.

No Media File/Error 15:	<ul style="list-style-type: none"> • Priključeni USB uređaj ne sadrži izvodne audio datoteke. • Umetnut je medij koji nema snimljene podatke koje uređaj može reproducirati. 	HF Disconnect:	Uređaj ne može komunicirati s mobilnim telefonom.
USB ERROR:	<p>Moguć je neki problem s priključenim USB uređajem.</p> <ul style="list-style-type: none"> ➤ Uklonite USB uređaj, zatim postavite prekidač za napajanje na uključeno. Ako se prikaže isti zaslon, koristite drugi USB uređaj. 	HF Error 07:	<p>Nije moguć pristup memoriji.</p> <ul style="list-style-type: none"> ➤ Isključite i ponovo uključite uređaj. Ukoliko se poruka ponovno pojavi, pritisnite tipku za reset na upravljačkoj jedinici.
iPod Error:	<p>Nije uspjelo spajanje na iPod.</p> <ul style="list-style-type: none"> ➤ Uklonite USB uređaj i ponovo ga priključite. ➤ Provjerite je li softver za iPod njegova najnovija inačica. 	HF Error 68:	<p>Uređaj ne može komunicirati s mobilnim telefonom.</p> <ul style="list-style-type: none"> ➤ Isključite i ponovo uključite uređaj. Ukoliko se poruka ponovno pojavi, pritisnite tipku za reset na upravljačkoj jedinici.
USB REMOVE (trepće):	<p>Za USB uređaj/iPod bio je izabran mod uklanjanja. Možete sigurno ukloniti USB uređaj/iPod.</p>	Un Known:	Nije moguće otkriti Bluetooth uređaj.
Over Capacity:	<p>Snimanje ili kopiranje je prekinuto zbog nedovoljnog kapaciteta interne memorije pri kopiranju s USB uređaja.</p> <ul style="list-style-type: none"> ➤ Obrišite nepotrebne datoteke i ponovo snimajte ili kopirajte. 	Device Full:	Već je registrirano 5 Bluetooth uređaja. Nije moguće registrirati više niti jedan Bluetooth uređaj.
Copy Error:	<ul style="list-style-type: none"> • Korišten je nekompatibilan digitalni audio čitač. • Kopiranje nije moguće jer USB uređaj nije čvrsto umetnut. 	PIN Code NG:	Pogrešan PIN kod.
Delete Error:		Connect NG:	Jedinicu nije moguće spojiti na uređaj.
Format Error:	<p>Otkrivena je greška pri brisanju ili formatiranju.</p> <ul style="list-style-type: none"> ➤ Ponovite postupak. To može potrajati neko vrijeme. Ako se poruka ponovo pojavi, obratite se najbližem Kenwood zastupniku. 	Pairing Failed:	Greška uparivanja.
Can't Download:		Err No Matching:	<p>Glasovna oznaka je neispravna. Nije moguće prepoznavanje glasa zbog toga jer glasovna oznaka nije snimljena i sl.</p>
Download Error:	<p>Ovaj uređaj iz nekog razloga ne radi pravilno.</p> <ul style="list-style-type: none"> ➤ Pritisnite tipku za resetiranje radi ponovnog učitavanja. Ako se ova poruka i dalje pojavljuje, obratite se lokalnom Kenwood zastupniku. ➤ Pokušajte ponovo od početka. Ako se ova poruka i dalje pojavljuje, obratite se lokalnom Kenwood zastupniku. 	Too Soft:	Izgovor je pretih i nije moguće prepoznavanje glasa.
Writing Error:	<p>Zapisivanje nije uspjelo tijekom preuzimanja datoteke.</p> <ul style="list-style-type: none"> ➤ Pokušajte preuzimanje ponovo. 	Too Loud:	Izgovor je preglasan i nije moguće prepoznavanje glasa.
No Number:	<ul style="list-style-type: none"> • Pozivatelj ne prepoznaje ID pozivatelja. • Nema podataka o telefonskom broju. 	Too Long:	Riječ ili izgovor je predug da bi bio prepoznat.
No Data:	<ul style="list-style-type: none"> • Nema popisa odlaznih poziva. • Nema popisa dolaznih poziva. • Nema popisa propuštenih poziva. • Nema popisa telefonskog imenika. 	No Phonebook:	Nema podataka u telefonskom imeniku.
No Entry:	Mobilni telefon nije registriran (uparen).	No Message:	U dolaznom pretincu nema kratkih tekstualnih poruka.
		No Record:	Glasovna oznaka nije snimljena u imenik.
		Memory Full:	Broj glasovnih oznaka dostigao je najveći mogući broj koji se može snimiti u imenik.
		Favorite: No Memory:	Postupak nije registriran u memoriju omiljenih stavki.
		No Access:	Pohranjeni postupak za upravljanje omiljenim stavkama nije dostupan. Sadržaj pohranjene stavke nije dostupan ovisno o odabranom izvoru ili načinu rada.
		No Voice:	Nema poziva.

Tehnički podaci

FM prijemnik

Raspon frekvencija (50 kHz)
: 87,5 MHz – 108,0 MHz
Korisna osjetljivost (S/N = 26dB)
: 0,7 μ V/75 Ω
Osjetljivost na stišavanje (S/N = 46dB)
: 1,6 μ V/75 Ω
Frekvencijski odaziv (\pm 3,0 dB)
: 30 Hz – 15 kHz
Omjer signala i buke (MONO)
: 65 dB
Osjetljivost (DIN) (\pm 400 kHz)
: \geq 80 dB
Stereo odvajanje (1 kHz)
: 35 dB

MW prijemnik

Raspon frekvencija (9 kHz)
: 531 kHz – 1611 kHz
Korisna osjetljivost (S/N = 20dB)
: 25 μ V

LW prijemnik

Raspon frekvencija
: 153 kHz – 281 kHz
Korisna osjetljivost (S/N = 20dB)
: 45 μ V

USB međusklop

USB standard
: USB 2.0 (Full speed)
Maksimalna struja napajanja
: 5V, 500 mA
Sustav datoteka
: FAT16/ 32
D/A pretvarač
: 24 Bit
Frekvencijski odaziv (\pm 1 dB)
: 10 Hz – 20 kHz
Omjer signala i buke (1 kHz)
: 110 dB
Dinamički raspon
: 93 dB
Video kodek
: H.264/ MPEG4 AVC, MPEG 4, WMV
Audio kodek
: MP3, WMA, AAC, WAV (Linear PCM)

Monitor

Veličina slike
: 3 inča (dijagonala)
: 65,52 mm (Š) x 36,84 mm (V)
Sustav zaslona
: Prozirna TN LCD ploča
Pogonski sustav
: TFT sustav aktivne matrice
Broj piksela
: 76.800 (320H x 240V x RGB)
Raspored piksela
: RGB delta raspored
Pozadinsko osvjetljenje
: LED

Audio/ Video odjeljak

Maksimalna izlazna snaga
: 50 W x 4
Izlazna snaga (DIN 45324, +B=14.4V)
: 30 W x 4
Impedancija zvučnika
: 4 – 8 Ω
Rad tona
RASPON 1 (62,5 Hz): ± 9 dB
RASPON 2 (250 Hz): ± 9 dB
RASPON 3 (1 kHz): ± 9 dB
RASPON 4 (4 kHz): ± 9 dB
RASPON 5 (16 kHz): ± 9 dB
Predizlazna razina / opterećenje (CD/CD-CH)
: 4000 mV/10 k Ω
Predizlazna impedancija
: $\leq 600 \Omega$
iPod priključak
Razina video izlaza : 1 Vp-p (75 Ω)
Razina audio izlaza : 1,2 V (10 k Ω)

Pomoćni ulaz

Frekvencijski odziv (± 1 dB)
: 20 Hz – 20 kHz
Maksimalni ulazni napon
: 1200 mV
Impedancija ulaza
: 10 k Ω

Općenito

Radni napon
: 14,4 V (dozvoljeno 11 – 16V)
Najveća potrošnja struje
: 10 A
Mjere za ugradnju (š x v x d)
: 182 x 53 x 158 mm
Masa
: 1,20 kg

- Tehnički podaci podložni su promjenama i bez najave.
- Iako je udio ispravnih piksela za zaslon od tekućeg kristala naveden kao 99,99% ili više, moguće je da 0,01% ne svijetli ili svijetli nepravilno.



Ovaj simbol znači da je tvrtka
Kenwood proizvela ovaj proizvod u
cilju smanjenja štetnog utjecaja na
okoliš.

KENWOOD