

# KENWOOD

مستقبل وسائط رقمي

## KIV-700

### دليل التشغيل

Kenwood Corporation

يمكن تنزيل أحدث إصدار من دليل الإرشادات من على الموقع [www.kenwood.com/cs/ce/](http://www.kenwood.com/cs/ce/) قبل قراءة هذا الدليل. برجاء الدخول على ذلك الموقع للتأكد من أن الدليل الخاص بك هو الأحدث.



٤٢	<b>إعداد وظيفة البلوتوث (اختياري)</b> ضبط وظيفة بلوتوث تسجيل جهاز Bluetooth تسجيل كود PIN اختيار جهاز Bluetooth المراد توصيله حذف جهاز Bluetooth مسجل تحميل دليل الهاتف إضافة أمر اتصال منطوق ضبط أمر صوتي للفئة	٣	<b>قبل الاستخدام</b> <b>أسماء مكونات الجهاز ووظائفها</b>
٤٧	<b>رسائل SMS (خدمة الرسائل القصيرة) (اختياري)</b> نزول رسائل SMS عرض رسائل SMS	٤	<b>٥</b> <b>العمليات العامة للتشغيل</b> الخروج من وضع الاستعراض الطاقة وتحديد مصدر التشغيل الصوت عمليات تشغيل لائحة القائمة
٤٨	<b>الاستخدامات الأساسية لوحدة التحكم عن بُعد</b> التحكم العام في مصدر تشغيل الموالف في مصدر تشغيل جهاز USB/الذاكرة الداخلية في مصدر تشغيل جهاز iPod	٦	<b>٦</b> <b>عمليات تشغيل جهاز iPhone/iPod</b> عمليات التشغيل الأساسية اختيار أغنية عن طريق استعراض جهاز iPod وضع التشغيل ضبط جهاز iPod تحديد وضع البحث البحث المباشر بحث ذو صلة البحث بالحروف الأبجدية البحث بالنحطي قائمة تشغيلي
٥٠	<b>الملحق</b> عن ملف الصوتيات حول ملفات الفيديو حول ملفات الصور أجهزة iPod/iPhone التي يمكن توصيلها بهذا الجهاز حول جهاز USB حول "KENWOOD Music Editor" لائحة القائمة عرض عناصر المؤشر قائمة المناطق الزمنية	٢٦	<b>١٢</b> <b>تشغيل جهاز USB/ الذاكرة الداخلية</b> عمليات التشغيل الأساسية البحث عن الملفات البحث بالنحطي وضع التشغيل البحث المباشر عن الأغنيات إعداد USB النسخ من جهاز USB مسح الملفات الموجودة في الذاكرة عرض ملف صورة تنزيل خلفية
٥٦	<b>الملحقات الإضافية/ طريقة التركيب</b>	٢٩	<b>١٨</b> <b>تشغيل الموالف</b> عمليات التشغيل الأساسية إعدادات الموالف ذاكرة المحطة مسبقية الضبط الإدخال التلقائي في الذاكرة الموالف سابقة الضبط موالفة الوصول المباشر إعدادات درجة التردد
٥٧	<b>توصيل الأسلاك بأطراف التوصيل</b>	٣٦	<b>٢٠</b> <b>أوضاع ضبط وحدة العرض</b> عمليات التشغيل الأساسية عرض الإعدادات تخصيص العرض تخصيص عرض الساعة اختيار لون الإضاءة ضبط بيان مدخل الأجهزة الخارجية
٥٨	<b>تركيب/ فك الجهاز</b>	٣٧	<b>٢٤</b> <b>الساعة ووظائف أخرى</b> ضبط الساعة والتاريخ إعدادات أولية إعداد وضع الاستعراض كتم الصوت عند تلقي مكالمة هاتفية
٥٩	<b>دليل استكشاف الأعطال وإصلاحها</b>	٣٨	
٦٢	<b>المواصفات</b>	٣٩	
		٣٩	<b>٣٩</b> <b>ضبط العرض</b> تحديد نوع السيارة إعداد السماعات الضبط الدقيق لنوع السيارة إعداد X'Over الإعداد المسبق للذاكرة الصوتية الإعداد المسبق للاستدعاء الصوتي
		٣٢	<b>٣٢</b> <b>التحكم في المفضلات</b> ذاكرة المفضلات مسبقية الضبط استدعاء المفضلات مسبقية الضبط حذف ذاكرة المفضلات مسبقية الضبط
		٣٤	<b>٣٤</b> <b>التحكم في مبدل الأسطوانات (اختياري)</b> عمليات التشغيل الأساسية وضع التشغيل البحث المباشر عن الأغنيات البحث المباشر عن الأسطوانات
		٣٦	<b>٣٦</b> <b>التحكم في جهاز التلفاز (اختياري)</b> عمليات التشغيل الأساسية الذاكرة مسبقية الضبط الموالفة سابقة الضبط الموالفة المباشرة للتلفاز
		٣٧	<b>٣٧</b> <b>التحكم في صوت Bluetooth (اختياري)</b> توصيل جهاز بلوتوث عمليات التشغيل الأساسية
		٣٨	<b>٣٨</b> <b>تشغيل وظيفة هاتف التحدث الحر (اختياري)</b> توصيل جهاز بلوتوث تلقي مكالمة أثناء المكالمة خاصية الانتظار وظائف أخرى إجراء مكالمة هاتفية الاتصال برقم هاتف الاتصال السريع (رقم اتصال سابق الضبط) الاتصال برقم من دليل الهاتف الاتصال برقم من سجل المكالمات الاتصال عن طريق نطق الاسم التسجيل في لائحة (رقم الاتصال مسبقية الضبط عرض نوع الرقم الهاتفي (الفئة)

## ملاحظات

- إذا واجهت مشكلات أثناء التركيب. فاستشر وكيل Kenwood.
- عند شراء ملحقات اختيارية. راجع وكيل Kenwood للتحقق من أنها تعمل مع الطراز الخاص بك وفي المنطقة التي تتواجد فيها.
- يلزم إجراء بعض الإعداد عرض أحرف اللغات التالية. قم بضبط "TAG Language Select" الخاص بـ «إعدادات أولية» (صفحة ٢٤).
- الإنجليزية (ISO 8859-1)
- الصينية (GB 13000.1)
- العربية (Windows CP1256)
- الفارسية (Windows CP1256)
- التايلاندية (Windows CP874)
- صور وحدة العرض ولوحة التحكم المعروضة في هذا الدليل هي مجرد أمثلة تستخدم لشرح طريقة استعمال عناصر التحكم بشكل أوضح. لذا، ما يبدو على شاشة العرض في الصور قد يختلف عما يظهر على شاشة الجهاز بالفعل. وقد تكون بعض الصور على الشاشة غير قابلة للتطبيق.

## تحذير

**للحيلولة دون وقوع إصابة أو نشوب حريق، اتخذ الإجراءات الوقائية التالية:**

- لا تشاهد شاشة الجهاز أو تثبت عينيك عليها أثناء القيادة لأية فترة زمنية طويلة.
- لتلافي حدوث دائرة قصر كهربائية، لا تضع أية اجسام معدنية (مثل العملات والأدوات المعدنية) أو تتركها داخل الجهاز.

## لا تستخدم هذا الجهاز قبل إلغاء وضع الاستعراض

- لقد تم ضبط هذا الجهاز مبدئيًا على وضع الاستعراض. عند استخدام هذا الجهاز للمرة الأولى، قم بإلغاء وضع الاستعراض. ارجع إلى «الخروج من وضع الاستعراض» (صفحة ٥).
- العرض عبارة عن صورة تشغيل. وقد تكون مختلفة عن التشغيل الفعلي.

## كيفية إعادة ضبط الجهاز

إذا تعذر تشغيل هذا الجهاز أو الجهاز المتصل (مُبدل أسطوانات تلفاني أو غير ذلك) بشكل صحيح، فأعد ضبط الجهاز. أثناء الضغط على المقيض [الصوت] والزر [MENU]. اضغط على الزر [SRC] لمدة ٣ ثواني على الأقل. فيعود هذا الجهاز إلى إعدادات المصنع عند اكتمال عملية إعادة الضبط.

الصوت SRC MENU

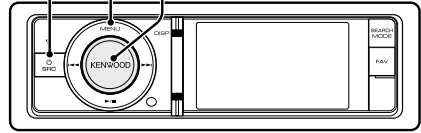

## تنظيف الجهاز

إذا كان هنالك بقع على اللوحة الأمامية لهذا الجهاز، فقم بتنظيفها باستخدام قطعة قماش ناعمة وجافة كقطعة قماش من السليكون. إذا كانت اللوحة الأمامية تشتمل على بقع بدرجة كبيرة، فقم بتنظيف البقع باستخدام قطعة قماش مبللة بمنظف متعادل. ثم قم بتنظيفها مرة أخرى باستخدام قطعة قماش جافة وناعمة.



- قد يؤثر رش المنظف على الجهاز مباشرة على اجزائه الميكانيكية. قد يؤدي تنظيف اللوحة الأمامية بقطعة قماش خشنة أو استخدام سائل متطاير كالنتر (سائل تخفيف الدهان) أو الكحول إلى خدش السطح أو مسح الأحرف.

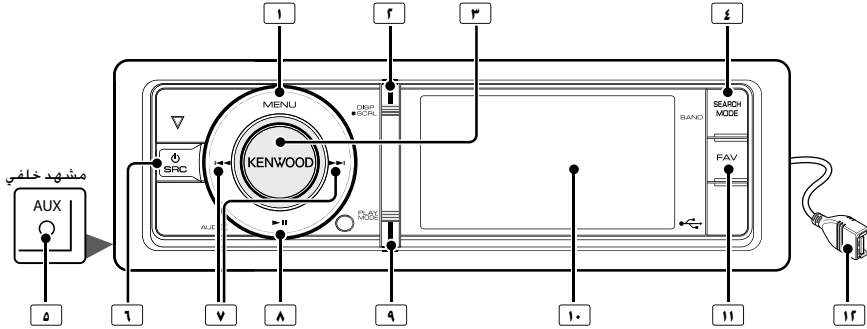

## ٨ الزر [MENU]

لبداء أو تشغيل الملفات الصوتية وجهاز iPod أو مقاطعتها (اضغط على الزر).

لتحديد وضع الإزالة. وإزالة جهاز USB أو جهاز iPod (اضغط على الزر لمدة ثانيتين أو أكثر).

## ٩ الزر [PLAY MODE]

لعرض وضع التشغيل في لائحة القوائم (اضغط على الزر). للدخول في وضع Bluetooth (اضغط على الزر لمدة لا تقل عن ثانية).<sup>١٠</sup>

## ١٠ إطار العرض

## ١١ الزر [FAV]

لاستدعاء عنصر تم تسجيله في المفضلات (اضغط على الزر).

للتسجيل في المفضلات (اضغط على الزر لمدة لا تقل عن ثانية).

## ١٢ مقبس USB

يمكن توصيل جهاز USB أو جهاز iPod.

## ١ الزر [MENU]

لاختيار أغنية أو ضبط الوظائف. اطلع على عمليات تشغيل لائحة القائمة > (صفحة ٥).

## ٢ الزر [DISP]

لتغيير عنصر العرض (اضغط على الزر).

## ٣ المقيض [الصوت]

لضبط مستوى الصوت (أدر المفتاح). لتحديد عنصر إعداد القائمة (أدر المقيض واضغط عليه). اطلع على > عمليات تشغيل لائحة القائمة > (صفحة ٥) للحصول على المزيد من التفاصيل. لإجراء مكالمات اتصال صوتي (اضغط على الزر لمدة لا تقل عن ثانية).<sup>١٠</sup> انظر > الاتصال عن طريق نطق الإسم > (صفحة ٤).

## ٤ الزر [SEARCH MODE]

للدخول في وضع البحث (جهاز iPod) والانتقال بين الملفات (الملفات الصوتية) وما إلى ذلك. للحصول على المزيد من المعلومات، اطلع على عمليات تشغيل كل مصدر تشغيل تم وصفه في الصفحة ٦ أو بعد ذلك.

## ٥ أجهزة الإدخال المساعدة الطرفية

يمكن توصيل جهاز الصوت المحمول بالمقبس الرفيع (٣,٥ ملم Ø).  
• استخدم كابيل توصيل رفيع من النوع الاستريو عديم المقاومة.

## ٦ الزر [SRC]

لتشغيل هذا الجهاز واختيار مصدر التشغيل (اضغط على الزر).

لإغلاق الجهاز (اضغط على الزر لمدة ثانية على الأقل).

## ٧ زري [ ] / [ ]

لتحديد محطة وأغنية (اضغط على الزر).



<sup>١٠</sup> يعمل فقط مع توصيل كابيل KCA-BT300/BT200 (ملحق اختياري).

### الخروج من وضع الاستعراض

قم بإيقاف تشغيل وضع الاستعراض عند استخدامه لأول مرة بعد التركيب.

- ١ اضغط على المقبض [الصوت] للخروج من وضع الاستعراض عند عرض رسالة "To Cancel DEMO Press the volume knob" (حوالي ١٥ ثانية).
- ٢ أدر المقبض [الصوت] لتحديد "YES" ثم اضغط على المقبض [الصوت].

### الطاقة وتحديد مصدر التشغيل

- لتشغيل الجهاز في حالة الضغط على الزر [SRC].
- عند تشغيل الطاقة، اختر جهاز تشغيل.
- وضع اختيار SRC رقم ١: اضغط على الزر [SRC] ثم أدر المقبض [الصوت]. لتحديد الجهاز الذي تم اختياره، اضغط على المقبض [الصوت].
- وضع اختيار SRC رقم ٢: يؤدي الضغط على الزر [SRC] إلى الانتقال بين الأجهزة في كل مرة.
- الموالف ("TUNER") ← جهاز USB أو جهاز iPod ("USB") أو ("iPod") ← ذاكرة داخلية ("Int.Mem.") ← إدخال الأجهزة المساعدة ("AUX") ← وضع الاستعداد ("STANDBY")
- يؤدي الاستمرار في الضغط على الزر [SRC] لمدة ثانية واحدة على الأقل إلى إيقاف تشغيل الجهاز.

- يمكن ضبط وضع اختيار SRC في "Source Select" الخاص بـ [إعدادات أولية] (صفحة ٢٤).
- تم ضبط مصدر تشغيل مدخل الأجهزة الخارجية مبدئيًا على "OFF". اضغط "Built in AUX" الموضح في [إعدادات أولية] (صفحة ٢٤) على "ON".
- عند توصيل ملحق اختياري، يظهر اسم مصدر تشغيل لكل جهاز.
- عند التعرف على توصيل جهاز iPod، يتغير بيان مصدر التشغيل من "USB" إلى "iPod".
- لا يمكن تحديد مصدر تشغيل الذاكرة الداخلية عند ضبط "AV Out Set" الوارد وصفه في [إعدادات أولية] (صفحة ٢٤) على "ON".

### الصوت

أدر المقبض [الصوت] لضبط مستوى الصوت.

### عمليات تشغيل لائحة القائمة

تم وصف الإجراء الأساسي لاستخدام تلك الوظيفة أدناه. تمت تغطية عناصر الوظائف الفردية في إجراءات التشغيل.

- ١ اختر مصدر التشغيل  
اضغط على الزر [SRC]. أدر المقبض [الصوت] واضغط عليه عند عرض العنصر المطلوب.
- ٢ تختلف عناصر الوظيفة من مصدر تشغيل لآخر. وللحصول على قائمة بعناصر الوظائف، ارجع إلى «لائحة القائمة» (صفحة ٥٢).
- وضع اختيار SRC رقم ٢: يؤدي الضغط على الزر [SRC] بشكل متكرر أيضًا إلى التبديل بين مصادر التشغيل.
- ٢ الدخول لوضع لائحة القوائم  
اضغط على الزر [MENU].
- ٣ تحديد عنصر الإعداد  
أدر المقبض [الصوت] واضغط عليه عند عرض العنصر المطلوب.
- كرر العملية حتى يتم تحديد عنصر الوظيفة الوظيفة الذي تريده.
- اضغط على الزر [MENU] للعودة إلى العنصر السابق.
- مثال عمليات التشغيل:

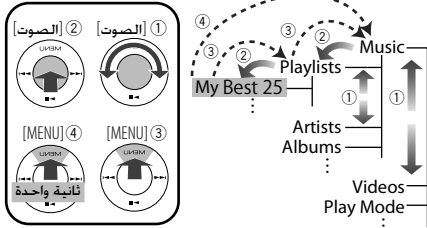

في هذا الدليل، تتم الإشارة إلى الاختيار الموضح أعلاه كالتالي حدد "Music" < "Playlists" < "My Best 25".

- ٤ إجراء وضع الضبط  
أدر المقبض [الصوت] لتحديد قيمة الضبط. ثم اضغط على المقبض [الصوت].

- ٥ الخروج من وضع إعداد القائمة  
اضغط على الزر [MENU] لمدة لا تقل عن ثانية للعودة إلى الترتيب الهرمي الأول.
- اضغط على الزر [MENU] في الترتيب الهرمي الأول للخروج من وضع لائحة القائمة.

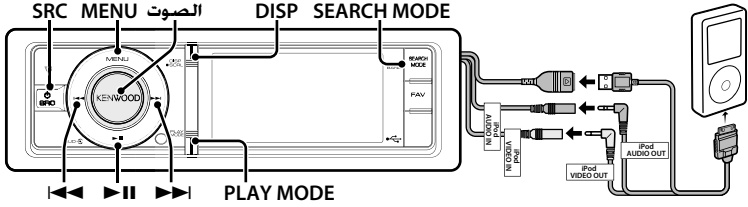

تبديل وحدة العرض

اضغط على زر [DISP] لتحديد وضع العرض.  
لتحديد عمل فني صغير او عمل فني كبير أو الفيديو أو الساعة.  
يتم عرض وضع الفيديو فقط عند استعمال فرامل الركن.  
عرض مثال على وضع العمل الفني الصغير



- ① معلومات الأغنية (انظر «تخصيص العرض» (صفحة ٢١))
- ② وقت التشغيل وشريط وقت التشغيل
- ③ عنصر الاستعراض
- ④ فن الألبوم
- ⑤ مؤشر وضع التشغيل (انظر «عرض عناصر المؤشر» (صفحة ٥٤))

اختيار أغنية عن طريق استعراض جهاز iPod

العرض	البند
"Music"	
"Playlists"	لائحات التشغيل
"Artists"	الفنانون
"Albums"	الألبومات
"Songs"	الأغنيات
"Podcasts"	الحلقات الصوتية
"Genres"	الأنواع
"Composers"	المؤلفون
"Audiobooks"	الكتب الصوتية
"Videos"	
"Video Playlists"	قوائم تشغيل الفيديو
"Movies"	الأفلام
"Music Videos"	مقاطع الفيديو الموسيقية
"TV Shows"	عروض التلفاز
"Video Podcasts"	ملفات بث الفيديو
"Rentals"	وسائط مؤجرة

١\* تكون أسماء وأعداد العناصر التي يتم عرضها في "Videos" مماثلة لما في جهاز iPod.

عمليات التشغيل الأساسية

تشغيل جهاز iPod

• قم بتوصيل جهاز iPod بعد التوصليل. يتم تبديل مصدر التشغيل تلقائيًا ويبدأ تشغيل الأغنية.

• حدد مصدر تشغيل جهاز iPod اضغط على الزر [SRC]. أدر المقبض [الصوت] واضغط عليه عند عرض العنصر المطلوب.  
حدد عرض "iPod".

• وضع اختيار SRC رقم ٢: يؤدي الضغط على الزر [SRC] بشكل متكرر أيضًا إلى التبديل بين مصادر التشغيل.

تحديد الأغاني

• اضغط على الزر [◀◀] أو [▶▶].  
لا يمكن تشغيل هذا الجهاز لعدة ثواني أثناء قراءة عمل فني بعد تحديد أغنية.

التقديم أو الإرجاع السريع

استمر في الضغط على الزر [◀◀] أو الزر [▶▶].

الإيقاف المؤقت والتشغيل

اضغط على الزر [⏸] للإيقاف المؤقت أو استئناف التشغيل.

فصل جهاز iPod

اضغط على الزر [▶▶] لثانيتين على الأقل.  
يدخل الجهاز وضع إزالة جهاز USB (يتم عرض "USB REMOVE"). ويمكن إزالة جهاز iPod بأمان.

تحديد جهاز USB

قد لا يتم التعرف على جهاز iPod عند استخدام لوحة وصل USB. قم بالتبديل إلى الجهاز المراد توصيله.

١. الدخول لوضع لائحة القوائم

اضغط على الزر [MENU].

٢. أدر المقبض [الصوت] واضغط عليه عند عرض العنصر المطلوب.

حدد "Port Up".

كرهذه الخطوات للتبديل إلى الجهاز المراد توصيله.



• لمزيد من التفاصيل حول لوحة وصل USB، انظر «حول جهاز USB» (صفحة ٥١).

## ١ حدد مصدر تشغيل جهاز iPod

٢ الدخول لوضع لائحة القوائم  
اضغط على الزر [MENU].

٣ أدر المقيض [الصوت] واضغط عليه عند عرض العنصر المطلوب.  
حدد "Music" أو "Videos".

## ٤ تحديد أغنية

نمط التشغيل	طريقة التشغيل
التنقل بين العناصر	أدر المقيض [الصوت].
حدد عنصرًا	اضغط على المقيض [الصوت].
انتقال لأعلى الصفحة أو أسفلها	اضغط على الزر [DISP] أو [PLAY MODE]. اضغط على الزر [DISP] أو [PLAY MODE] لثانية واحدة على الأقل للتمرير بشكل مستمر. اضغط على الزر مرة أخرى لإيقاف التمرير.
الرجوع للبدء السابق	اضغط على الزر [MENU].
الرجوع للقائمة العليا	اضغط على الزر [MENU] لمدة لا تقل عن ثانية.

🗉 على سبيل المثال: البحث باسم الفنان.

حدد "Music" < "Artists" < اسم الفنان < اسم الألبوم < عنوان الأغنية

## إلغاء وضع لائحة القوائم

اضغط على الزر [MENU] لمدة لا تقل عن ثانية، ثم اضغط عليه مرة أخرى لمدة قصيرة.



- يحفظ هذا المكان الموضوع الذي وجدت فيه أغنية في وضع البحث. عندما تدخل في وضع لائحة الأغاني، يتم عرض الموضوع المحفوظ. اضغط على الزر [MENU] لمدة لا تقل عن ثانية للانتقال إلى الترتيب الهرمي الأول وحدد عنصر قائمة ثم اضغط على العنصر الخاص به.
- سيتم ترك مكان الحروف التي لا يمكن عرضها فارغًا. إذا لم يمكن عرض أيًا من الحروف، سيتم عرض اسم وأرقام عنصر الاستعراض.

النمط	العنصر	النمط	العنصر
لائحة التشغيل	*PLIST***	الحلقات الصوتية	*PDCT***
الفنانون	*ART***	الأنواع	*GEN***
الألبومات	*ALB***	المؤلفون	*COM***
الأغنيات	*PRGM***		

قد يتم عرض "CAT\*\*\*" أو "LIST\*\*\*" أو "PRGM\*\*\*" وفقًا للترتيب الهرمي لمجلدات ملفات الفيديو.

## وضع التشغيل

يمكنك تحديد وضع تشغيل، مثل التشغيل العشوائي والتشغيل المتكرر.

## ١ حدد مصدر تشغيل جهاز iPod

## ٢ الدخول لوضع التشغيل في لائحة القوائم

اضغط على الزر [PLAY MODE].

🗉 يمكنك أيضًا الاختيار من "Play Mode" في وضع لائحة القائمة.

## ٣ تحديد وضع التشغيل

أدر المقيض [الصوت] واضغط عليه عند عرض العنصر المطلوب.

العرض	استعراض
"Play Mode"	
"iPod By Hand Mode"	عند الضغط على وضع التشغيل "ON"، فإن هذا يتيح لك إمكانية تشغيل جهاز iPod باستخدام عناصر التحكم الموجودة في جهاز iPod. Off <input type="checkbox"/> / On <input checked="" type="checkbox"/>
"Folder Random"	عند الضغط على وضع التشغيل "ON"، يقوم بتشغيل أغنيات المجلد بترتيب عشوائي. (الموسيقى فقط) Off <input type="checkbox"/> / On <input checked="" type="checkbox"/>
"All Random"	عند الضغط على وضع التشغيل "ON"، يتم تشغيل جميع الأغنيات الموجودة بجهاز iPod بصورة عشوائية. (الموسيقى فقط) Off <input type="checkbox"/> / On <input checked="" type="checkbox"/>
"File Repeat"	عند الضغط على وضع التشغيل "ON"، يتم تشغيل الأغنيات بشكل متكرر. Off <input type="checkbox"/> / On <input checked="" type="checkbox"/>

( \_ : إعداد المصنع )

## ٤ إجراء وضع الضبط

اضغط على المقيض [الصوت].

## ٥ الخروج من وضع لائحة القوائم

اضغط على الزر [MENU] لمدة لا تقل عن ثانية، ثم اضغط عليه مرة أخرى لمدة قصيرة.

## ملاحظات

- تشغيل كل الأغنيات بترتيب عشوائي
- من الممكن أن يصحح الوقت المطلوب لتشغيل جميع الوظائف العشوائية أطول وذلك وفقًا لعدد الأغنيات الموجودة على جهاز iPod.
- يؤدي تشغيل وظيفة تشغيل كل الأغنيات بترتيب عشوائي إلى تغيير عنصر استعراض جهاز iPod إلى "Songs". لن يتغير عنصر التصفح ذاك حتى بعد إغلاق وظيفة تشغيل كل الأغنيات بترتيب عشوائي.
- إذا تغير عنصر التصفح إلى البحث عن موسيقى عندما تكون وظيفة تشغيل كل الأغنيات بترتيب عشوائي قيد التشغيل، يتم إيقاف وظيفة تشغيل الأغنيات بترتيب عشوائي ويتم تشغيل الأغنيات الموجودة في عنصر التصفح عشوائيًا.
- وضع جهاز iPod يدوي (وضع التحكم في جهاز iPod يدويًا)

يتيح لك تشغيل جهاز iPod من خلال عناصر التحكم الموجودة في جهاز iPod.



- في وضع التحكم في جهاز iPod يدويًا، تكون الوظائف التي يمكن التحكم بها بجهاز iPod باستخدام هذا الجهاز هي تلك التي تم وصفها في عمليات التشغيل الأساسية.
- هذا الوضع لا يتوافق مع إمكانية عرض معلومات حول الأغاني المشغلة. سوف تعرض وحدة العرض "iPod By Hand Mode".
- ويمكن تشغيل جهاز iPod عند التواجد في وظيفة التحكم في جهاز iPod.
- عند إلغاء الوضع اليدوي أثناء تشغيل ملف فيديو، يتوقف ملف الفيديو ويبدأ تشغيل ملف الموسيقى.

## ضبط جهاز iPod

يمكنك تحديد عناصر إعداد جهاز iPod التالية.

### ١ حدد مصدر تشغيل جهاز iPod

### ٢ الدخول لوضع لائحة القوائم

اضغط على الزر [MENU].

### ٣ أدر المقيض [الصوت] واضغط عليه عند عرض العنصر المطلوب.

حدد "Settings".

### ٤ تحديد عنصر الإعداد

### أدر المقيض [الصوت] واضغط عليه عند عرض العنصر المطلوب.

العرض	استعراض
"Settings"	
"Skip Search"	لضبط نسبة التخطي التي تم إجراؤها باستخدام «البحث بالتخطي» (صفحة ١٠).
"Device F/W Version"	إظهار إصدار البرنامج الثابت الخاص بهذه الوحدة.
"Delete My Playlist"	لحذف قائمة التشغيل المسجلة. ارجع إلى «قائمة تشغيلي» (صفحة ١١) للتشغيل.
"Audiobook Speed"	يحدد سرعة تشغيل الكتب المسموعة. "Faster" / "Normal" / "Slower"
"Sound Check"	لضبط مستوى صوت كل الأغنيات على نفس المستوى. يلزم ضبط مستوى الصوت باستخدام iTunes. "OFF" / "ON"

( : إعداد المصنع)

### ٥ إجراء وضع الضبط

أدر المقيض [الصوت] لتحديد قيمة الضبط. ثم اضغط على المقيض [الصوت].

### ٦ الخروج من وضع لائحة القوائم

اضغط على الزر [MENU] لمدة لا تقل عن ثانية، ثم اضغط عليه مرة أخرى لمدة قصيرة.



• يكون إعداد "Skip Search" في ضبط جهاز iPod < (صفحة ٨) وفي إعدادات USB < (صفحة ٤) متمثلين دائمًا. وتغيير إعدادات أحدهما ينعكس على الآخر.

## تحديد وضع البحث

يمكنك تحديد أكثر وسيلة بحث مناسبة للأغنية المطلوبة.

### وضع البحث في التشغيل العادي

العرض	استعراض
"Direct Search"	يمكنك البحث سريعًا عن الأغنية التي تريدها عن طريق تحديد عنصر البحث الخاص بها (الفنان والألبوم وما إلى ذلك) والحرف الأول. ارجع إلى «البحث المباشر» (صفحة ٩).
"Related Search"	يبحث عن أغنيات لنفس الفنان أو من نفس نوع الأغنية التي يتم تشغيلها. (الموسيقى فقط) ارجع إلى «بحث ذو صلة» (صفحة ٩).
"Recall My Playlist"	يسجل أغنية إلى قائمة تشغيلي ويشغلها.
"Delete My Playlist"	ارجع إلى «قائمة تشغيلي» (صفحة ١١).
"Register My Playlist"	

### وضع البحث في التصفح

العرض	استعراض
"Direct Search"	يمكنك البحث سريعًا عن الأغنية التي تريدها عن طريق تحديد عنصر البحث الخاص بها (الفنان والألبوم وما إلى ذلك) والحرف الأول. ارجع إلى «البحث المباشر» (صفحة ٩).
"Alphabet Search"	يمكنك اختيار حرف أبجدي من اللائحة في بند التصفح المختار الآن (الفنان. الألبوم. وخلافه). ارجع إلى «البحث بالحروف الأبجدية» (صفحة ١٠).
"Skip Search"	يتم تحديد عدد الأغنيات المراد تخطيها عن طريق نسبة إجمالي عدد الأغنيات في اللائحة المختارة حاليًا. ارجع إلى «البحث بالتخطي» (صفحة ١٠).
"Register My Playlist"	يسجل أغنية إلى قائمة تشغيلي. ارجع إلى «قائمة تشغيلي» (صفحة ١١).

### ١ حدد مصدر تشغيل جهاز iPod

اضغط على الزر [SRC]. أدر المقيض [الصوت] واضغط عليه عند عرض العنصر المطلوب. حدد عرض "iPod".

📌 وضع اختيار SRC رقم ٢: يؤدي الضغط على الزر [SRC] بشكل متكرر أيضًا إلى التبديل بين مصادر التشغيل.

### ٢ ادخل وضع البحث

اضغط على الزر [SEARCH MODE].

📌 يتغير وضع البحث الذي يمكنك تحديده حسب التشغيل العادي أو التصفح. للتعرف على عملية التصفح. انظر «اختيار أغنية عن طريق استعراض جهاز iPod» (صفحة ٦).

### ٣ حدد وضع البحث

أدر المقيض [الصوت].

### ٤ ابدأ وضع البحث

اضغط على المقيض [الصوت].

### إلغاء وضع البحث

اضغط على الزر [SEARCH MODE].



## البحث المباشر

يمكنك البحث سريعاً عن الأغنية التي تريدها عن طريق تحديد عنصر البحث الخاص بها (الفنان والألبوم وما إلى ذلك) والحرف الأول.

### ١ حدد مصدر تشغيل جهاز iPod

### ٢ ادخل وضع البحث

اضغط على الزر [SEARCH MODE].

### ٣ ادخل إلى وضع البحث المباشر

أدر المقيض [الصوت] واضغط عليه عند عرض العنصر المطلوب.

حدد "Direct Search".

### ٤ تحديد عنصر الاستعراض

أدر المقيض [الصوت] واضغط عليه عند تحديد عنصر التصفح المطلوب.

العرض	استعراض	العرض	استعراض
"Music"		"Videos"	١٠
"Playlists"	لاتحات التشغيل	"Video"	قوائم تشغيل الفيديو
"Artists"	الفنانون	"Playlists"	الموسيقية
"Albums"	الألبومات	"Movies"	الأفلام
"Songs"	الأغنيات	"Music"	مقاطع الفيديو الموسيقية
"Podcasts"	الحلقات الصوتية	"Videos"	الأغنيات الموسيقية
"Genres"	الألوان	"TV Shows"	عروض التلفاز
"Composers"	المؤلفون	"Video"	ملفات بث الفيديو
"Audiobooks"	الكتب الصوتية	"Podcasts"	الفيديو
		"Rentals"	الكتب الصوتية

١٠ تكون أسماء وأعداد العناصر التي يتم عرضها في "Videos" مماثلة لما في جهاز iPod.

### ٥ حدد الحرف الذي سيتم البحث عنه

نمط التشغيل	طريقة التشغيل
التنقل بين العناصر	أدر المقيض [الصوت].
حدد عنصرًا	اضغط على المقيض [الصوت].
الانتقال للعمود التالي	اضغط على الزر [◀] أو [▶].

يمكن إدخال ما يصل إلى ٣ أحرف.

### ٦ تحديد الحرف المختار

أدر المقيض [الصوت] واضغط عليه عند عرض العنصر المطلوب.

حدد "DONE".

ابدأ البحث. عند انتهاء البحث، يتم اختيار وضع البحث عن الأغنيات مرة أخرى من موضع الحرف المختار.

بعد تلك الخطوة، ستحتاج إلى الاستعراض. راجع الخطوة ٤ في <اختبار أغنية عن طريق استعراض جهاز iPod> (صفحة ٦) لتحديد أغنية.

### إلغاء البحث المباشر عن الأغنيات

اضغط على الزر [SEARCH MODE].



- الحروف التي يمكن إدخالها هي الحروف الأبجدية (من A إلى Z) والحروف الرقمية (من ٩ إلى ٠) و \* \* \* .
- تشير \* \* \* إلى الحروف غير الأبجدية والرقمية. لا يمكنك إدخال المزيد من الحروف عند إدخال \* \* \* في موضع الحرف الأول.
- إذا كان تَسْتَقِّقَ الحرف الأول يبدأ بأداة التعريف "a"، "an"، أو "the" في وضع البحث المباشر، يتم البحث عنه مع تجاهل أداة التعريف.

## بحث ذو صلة

يبحث عن أغنيات لنفس الفنان أو من نفس نوع الأغنية التي يتم تشغيلها. (الموسيقى فقط)

### ١ شغل الأغنيات في جهاز iPod

### ٢ اضغط على الزر [SEARCH MODE].

### ٣ ادخل إلى وضع بحث ذو صلة

أدر المقيض [الصوت] واضغط عليه عند عرض العنصر المطلوب.

حدد "Related Search".

### ٤ تحديد عنصر الاستعراض

أدر المقيض [الصوت] واضغط عليه عند تحديد عنصر التصفح المطلوب.

العرض	استعراض الموسيقى
"Search Artist"	يعرض اليوم نفس الفنان.
"Search Album"	يعرض الاغنيات الموجودة في الألبوم الذي يحتوي على الأغنية التي يتم تشغيلها
"Search Genre"	يعرض فنان من نفس النوع.
"Search Composer"	يعرض الألبوم الذي يحتوي على الموسيقى التي ألفها نفس الملحن.

بعد تلك الخطوة، ستحتاج إلى الاستعراض. راجع الخطوة ٤ في <اختبار أغنية عن طريق استعراض جهاز iPod> (صفحة ٦) لتحديد أغنية.

### إلغاء البحث ذو الصلة

اضغط على الزر [SEARCH MODE].



- يتعذر إجراء البحث ذي الصلة أثناء تشغيل ملف الفيديو.
- عندما لا تتوفر معلومات في عناصر الاستعراض حول الأغنية التي يتم تشغيلها أو لم يتم العثور على أغنيات، سيتم عرض "Not Found".

## البحث بالحروف الأبجدية

يمكنك تحديد أغنية عن طريق الحروف الأبجدية. تقوم تلك الوظيفة بالبحث عن الأغاني التي يحتوي اسمها على الحرف (الحروف) المحددة في القائمة الخاصة بعنصر البحث المحدد (الفنان أو الألبوم وما إلى ذلك).

### ١ حدد مصدر تشغيل جهاز iPod

### ٢ الدخول في وضع الاستعراض

اضغط على الزر [MENU].

أدر المقيض [الصوت] واضغط عليه عند عرض العنصر

المطلوب.

قم بتحديد "Music" أو "Videos" < الفئة > عنصر الاستعراض.

### ٣ ادخل إلى وضع البحث الأبجدي

اضغط على الزر [SEARCH MODE].

أدر المقيض [الصوت] واضغط عليه عند عرض العنصر

المطلوب.

حدد "Alphabet Search".

### ٤ البحث عن العنصر

نمط التشغيل	طريقة التشغيل
حدد الحرف	اضغط على الزر [DISP] أو [PLAY MODE].
التنقل بين العناصر	أدر المقيض [الصوت].
حدد عنصرًا	اضغط على المقيض [الصوت].
الرجوع للبيد السابق	اضغط على الزر [MENU].

## إلغاء البحث حسب الترتيب الأبجدي

اضغط على الزر [SEARCH MODE].

- من الممكن أن يصبح وقت البحث الأبجدي أطول وذلك وفقًا لعدد الأغنيات أو العناصر في جهاز iPod.
- إذا كان تَسَقُّ الحرف الأول يبدأ بأداة التعريف "ال" في وضع البحث الأبجدي. يتم البحث عنه مع تجاهل أداة التعريف.

## البحث بالتخطي

يمكنك التمرير لأعلى أو أسفل وفقًا لعدد عناصر البحث المحددة بحيث يمكنك تبديل موضع العرض بسرعة.

### ١ حدد مصدر تشغيل جهاز iPod

### ٢ الدخول في وضع الاستعراض

اضغط على الزر [MENU].

أدر المقيض [الصوت] واضغط عليه عند عرض العنصر

المطلوب.

قم بتحديد "Music" أو "Videos" < الفئة > عنصر الاستعراض.

### ٣ الدخول إلى وضع البحث بالتخطي

اضغط على الزر [SEARCH MODE].

أدر المقيض [الصوت] واضغط عليه عند عرض العنصر

المطلوب.

حدد "Skip Search".

### ٤ البحث عن العنصر

نمط التشغيل	طريقة التشغيل
التنقل بين العناصر	أدر المقيض [الصوت].
حدد عنصرًا	اضغط على المقيض [الصوت].
البحث بالتخطي	اضغط على الزر [DISP] أو [PLAY MODE]. يؤدي الاستمرار في الضغط على الزر لمدة ثلاث ثوانٍ أو أكثر إلى تخطي الأغنيات بنسبة ١٠٪ بغض النظر عن قيمة الضبط.
لتحديد نسبة التخطي المتبقية	اضغط على الزر [⏮] أو [⏭].
الرجوع للبيد السابق	اضغط على الزر [MENU].

## إلغاء البحث بالتخطي

اضغط على الزر [SEARCH MODE].

- اضبط النسبة مع "Skip Search" في ضبط جهاز iPod < (صفحة ٨).

## قائمة تشغيلي

تتيح لك تسجيل أغنياتك المفضلة في قائمة تشغيل هذا الجهاز. يمكنك تسجيل عدد يصل إلى ٣٠ أغنية في قائمة التشغيل.

### تسجيل الأغنيات في قائمة التشغيل

#### ١ قم بتشغيل الأغنية التي تريد تسجيلها

#### ٢ اضغط على الزر [SEARCH MODE].

#### ٣ قم بتسجيل الأغنية

أدر المقبض [الصوت] واضغط عليه عند عرض العنصر

المطلوب.

حدد "Register My Playlist".

يتم عرض "Stored ## (رقم التسجيل)".



- قم بإنشاء قائمة تشغيل من الأغنيات المخزنة في أحد أجهزة iPod. إذا حاولت تسجيل أغنية مخزنة في جهاز iPod مختلف، فسيظهر "No Information" أولاً ثم "ALL Delete?". حدد "YES" لحذف قائمة التشغيل عندما ترغب في إعادة إنشائها.
- يمكن تسجيل الأغنية المعروضة في وضع البحث عن الأغنيات بنفس الطريقة. لمعرفة كيفية استخدام وظيفة البحث عن الموسيقى، راجع <اختيار أغنية عن طريق استعراض جهاز iPod> (صفحة ١).
- إذا حاولت تسجيل الأغنية الحادية والثلاثون، فسيظهر "Memory Full" وبالتالي لن يمكنك تسجيلها. لذا، عليك بحذف إحدى الأغنيات غير الضرورية حتى يتسنى لك تسجيل هذه الأغنية.
- لا يتم بتسجيل البيث الصوتي. فمن الممكن تسجيل الأغنيات التي لا تريد تسجيلها أو من الممكن ألا يتم التشغيل بطريقة صحيحة.

### تشغيل الأغنية في قائمة التشغيل

#### ١ اضغط على الزر [SEARCH MODE].

#### ٢ ادخل في وضع قائمة تشغيلي

أدر المقبض [الصوت] واضغط عليه عند عرض العنصر

المطلوب.

حدد "Recall My Playlist".

#### ٣ قم بتشغيل الأغنية الموجودة في قائمة التشغيل

أدر المقبض [الصوت] واضغط عليه عند عرض العنصر

المطلوب.

شغل الأغنية التي تريد تسجيلها.



- يؤدي ضبط ACC على إغلاق أو إغلاق الجهاز إلى إلغاء وضع قائمة تشغيلي.
- من الممكن أن يتم قطع نهاية الأغنية إلا إذا كان هنالك ثانية أو أكثر من الصمت في النهاية.
- لا يمكن إجراء التشغيل العشوائي أثناء تشغيل أغنية في قائمة التشغيل.

### حذف أغنية من قائمة التشغيل

#### ١ اضغط على الزر [SEARCH MODE].

#### ٢ ادخل في وضع حذف قائمة التشغيل

أدر المقبض [الصوت] واضغط عليه عند عرض العنصر

المطلوب.

حدد "Delete My Playlist".

#### ٣ أدر المقبض [الصوت] واضغط عليه عند عرض العنصر

المطلوب.

حدد "Delete One" أو "Delete All".

يؤدي تحديد "Delete All" إلى الانتقال إلى الخطوة ٥ ويتم حذف جميع الأغنيات.

#### ٤ أدر المقبض [الصوت] واضغط عليه عند عرض العنصر

المطلوب.

حدد الأغنية التي تريد حذفها.

#### ٥ أدر المقبض [الصوت] واضغط عليه عند عرض العنصر

المطلوب.

حدد "YES".

يتم عرض "Completed".



- يمكنك أيضاً حذف جميع الأغنيات من قائمة التشغيل عن طريق تحديد "Delete My Playlist" الموضح في <ضبط جهاز iPod> (صفحة ٨).
- إذا قمت بتوصيل جهاز iPod مختلفاً عن الجهاز المسجل إلى قائمة تشغيلي، فلن يظهر "Delete One" و "Delete All" وسيتم حذف جميع الأغنيات.

## تشغيل جهاز USB / الذاكرة الداخلية

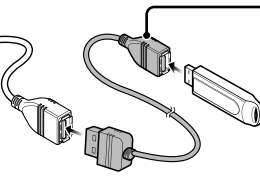
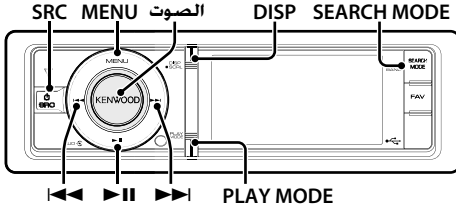

عند توصيل جهاز USB يوصى باستخدام كابلات المهابة CA-U1EX (اختياري).

البحث عن مشغل قارئ البطاقات المتعددة  
تحديد الجهاز المدخل في قارئ البطاقات المتعددة.

١. الدخول لوضع لائحة القوائم  
اضغط على الزر [MENU].
٢. تحديد مشغل  
أدر المقبض [الصوت] واضغط عليه عند عرض العنصر  
المطلوب.
- حدد "Drive Select" < "Drive#".

تبدل وحدة العرض

١. اضغط على زر [DISP] لتحديد وضع العرض.
٢. لتحديد عمل فني صغير أو عمل فني كبير أو الفيديو أو الساعة.
٣. يتم عرض وضع الفيديو فقط عند استعمال فرامل الركن.

عرض مثال على وضع العمل الفني الصغير



١. معلومات الأغنية (انظر < تخصيص العرض > (صفحة ٢١))
٢. وقت التشغيل ورقم الملف
٣. مؤشر تنسيق الملف
٤. فن الألبوم
٥. مؤشر وضع التشغيل (انظر < عرض عناصر المؤشر > (صفحة ٥٤))

### حول الذاكرة الداخلية

- يمكن تخزين الملفات الصوتية أو ملفات الفيديو أو ملفات الصور عن طريق نسخهم من جهاز USB.
- ذاكرة الفلاش المدمجة: ٥١٢ ميجابايت

## عمليات التشغيل الأساسية

### تشغيل جهاز USB

- توصيل جهاز USB  
بعد التوصيل، يتم تبديل مصدر التشغيل تلقائيًا ويبدأ تشغيل الأغنية.
- تحديد مصدر تشغيل جهاز USB / الذاكرة الداخلية  
اضغط على الزر [SRC]. أدر المقبض [الصوت] واضغط عليه عند عرض العنصر المطلوب.  
حدد عرض "USB" أو "Int.Mem".
- وضع اختيار SRC رقم ٢: يؤدي الضغط على الزر [SRC] بشكل متكرر أيضًا إلى التبديل بين مصادر التشغيل.

الانتقال للمجلد التالي (باستثناء وسائط Music Editor)  
اضغط على الزر [SEARCH MODE].

تحديد الأغاني

اضغط على الزر [◀◀] أو [▶▶].

التقديم أو الإرجاع السريع

استمر في الضغط على الزر [◀] أو الزر [▶].

الإيقاف المؤقت والتشغيل

اضغط على الزر [⏸] للإيقاف المؤقت أو استئناف التشغيل.

أفضل جهاز USB

اضغط على الزر [28] لثانيتين على الأقل.

يدخل الجهاز وضع إزالة جهاز USB (يتم عرض "USB REMOVE"). ويمكن إزالة جهاز USB بأمان.

تحديد جهاز USB

قد لا يتم التعرف على جهاز USB عند استخدام لوحة وصل USB. قم بالتبديل إلى الجهاز المراد توصيله.

١. الدخول لوضع لائحة القوائم

اضغط على الزر [MENU].

٢. أدر المقبض [الصوت] واضغط عليه عند عرض العنصر المطلوب.

حدد "Port Up".

كرهذه الخطوات للتبديل إلى الجهاز المراد توصيله.

## البحث عن الملفات

تقوم بتحديد الملفات التي تريد الاستماع إليها من الجهاز يتم تشغيله الآن.

### مصدر تشغيل جهاز USB / الذاكرة الداخلية

العرض	البنود
"/USB List"	لائحة أسماء المجلد أو الملف.
"Internal Memory List"	

### وسائط برنامج Music Editor (محرر الموسيقى)

العرض	البنود
"Music"	
"Playlists"	لائحات التشغيل
"Artists"	الفنانون
"Albums"	الألبومات
"Songs"	الأغنيات
"Genres"	الأنواع

### 1 تحديد مصدر تشغيل جهاز USB / الذاكرة الداخلية

### 2 الدخول لوضع لائحة القوائم

اضغط على الزر [MENU].

### 3 أدر المقيض [الصوت] واضغط عليه عند عرض العنصر المطلوب.

حدد "USB List" أو "Internal Memory List" أو "Music".

### 4 حدد ملفًا

نمط التشغيل	طريقة التشغيل
التنقل بين العناصر	أدر المقيض [الصوت].
حدد عنصرًا	اضغط على المقيض [الصوت].
انتقال لأعلى الصفحة أو أسفلها	اضغط على الزر [DISP] أو [PLAY MODE]. اضغط على الزر [DISP] أو [PLAY MODE] لثانية واحدة على الأقل للتصغير بشكل مستمر. اضغط على الزر مرة أخرى لإيقاف التصغير.
الرجوع للبيد السابق	اضغط على الزر [MENU].
الرجوع للقائمة العليا	اضغط على الزر [MENU] لمدة لا تقل عن ثانية.

على سبيل المثال: البحث عن ②

تحديد "USB List" < ① < ② < ③

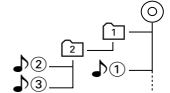

### إلغاء وضع لائحة القوائم

اضغط على الزر [MENU] لمدة لا تقل عن ثانية، ثم اضغط عليه مرة أخرى لمدة قصيرة.

عندما تبحث عن أغنية في وضع البحث عن الملفات. يحفظ الجهاز موضع الأغنية التي يتم تشغيلها بعد البحث. لضبط عنصر قائمة مختلف بعد البحث عن أغنية. اضغط على الزر [MENU] لمدة لا تقل عن ثانية للانتقال إلى الترتيب الهرمي الأول.

## ملاحظات

- عرض ملفات الصور يستمر تشغيل الملف الصوتي حتى إذا تم تحديد ملف صورة أثناء التشغيل. يؤدي الضغط على الزر [◀] أو [▶] إلى التبديل بين ملفات الصور.

وظيفة جهاز وسائط محرر الموسيقى

## البحث بالتخطي

يمكنك التمرير لأعلى أو أسفل وفقًا لعدد عناصر البحث المحددة بحيث يمكنك تبديل موضع العرض بسرعة.

### 1 تحديد مصدر تشغيل USB

### 2 ادخل إلى وضع بحث الملفات

اضغط على الزر [MENU].

أدر المقيض [الصوت] واضغط عليه عند عرض العنصر المطلوب.

حدد "Music" < العنصر.

### 3 الدخول إلى وضع البحث بالتخطي

اضغط على الزر [SEARCH MODE].

### 4 البحث عن العنصر

نمط التشغيل	طريقة التشغيل
التنقل بين العناصر	أدر المقيض [الصوت].
حدد عنصرًا	اضغط على المقيض [الصوت].
البحث بالتخطي	اضغط على الزر [DISP] أو [PLAY MODE]. يؤدي الاستمرار في الضغط على الزر لمدة ثلاث ثوانٍ أو أكثر إلى تخطي الأغنيات بنسبة 10% بغض النظر عن قيمة الضبط.
لتحديد نسبة التخطي المتبقية	اضغط على الزر [◀] أو [▶].
الرجوع للبيد السابق	اضغط على الزر [MENU].

> البحث عن الملفات < (صفحة 13) لتحديد أغنية.

### إلغاء البحث بالتخطي

اضغط على الزر [SEARCH MODE].

- اضبط النسبة مع "Skip Search" في <إعداد USB> (صفحة 14).

## تشغيل جهاز USB/ الذاكرة الداخلية

### وضع التشغيل

يمكنك تحديد وضع تشغيل، مثل التشغيل العشوائي والتشغيل المتكرر.

#### 1 تحديد مصدر تشغيل جهاز USB/ الذاكرة الداخلية

#### 2 الدخول لوضع التشغيل في لائحة القوائم

اضغط على الزر [PLAY MODE].  
يمكنك أيضًا الاختيار من "Play Mode" في وضع لائحة القائمة.

#### 3 تحديد عنصر الإعداد

أدر المقبض [الصوت] واضغط عليه عند عرض العنصر المطلوب.

العنصر	استعراض
"Play Mode"	
"File Scan"	عند الضغط على وضع التشغيل "ON"، يقوم بتشغيل بدايات أغنيات المجلد بالتتابع. * <input type="checkbox"/> Off / <input checked="" type="checkbox"/> On
"Folder Random"	عند الضغط على وضع التشغيل "ON"، يقوم بتشغيل أغنيات المجلد بترتيب عشوائي. * <input type="checkbox"/> Off / <input checked="" type="checkbox"/> On
"All Random"	عند الضغط على وضع التشغيل "ON"، يتم تشغيل جميع الأغنيات الموجودة بجهاز USB بصورة عشوائية. * <input type="checkbox"/> Off / <input checked="" type="checkbox"/> On
"File Repeat"	عند الضغط على وضع التشغيل "ON"، يتم تشغيل الأغنيات بشكل متكرر. * <input type="checkbox"/> Off / <input checked="" type="checkbox"/> On
"Folder Repeat"	عند الضغط على وضع التشغيل "ON"، يتم تشغيل أغنيات المجلد بشكل متكرر. * <input type="checkbox"/> Off / <input checked="" type="checkbox"/> On

( \_\_ : إعداد المصنع)

1\* لا يمكن تحديده عند استخدام وسائط محرر الموسيقى.

#### 4 إجراء وضع الضغط

اضغط على المقبض [الصوت].

#### 5 الخروج من وضع لائحة القوائم

اضغط على الزر [MENU] لمدة لا تقل عن ثانية، ثم اضغط عليه مرة أخرى لمدة قصيرة.

وظيفة ريموت التحكم

### البحث المباشر عن الأغنيات

البحث عن أغنية من خلال إدخال رقم الملف.

1 الدخول في وضع البحث المباشر عن الموسيقى  
اضغط على الزر [DIRECT] في جهاز التحكم عن بُعد.

2 أدخل رقم الأغنية  
اضغط على أزرار الرقم في جهاز التحكم عن بُعد.

3 ابحث عن الأغنية  
اضغط على الزر [ ] أو [ ] .

إلغاء البحث المباشر عن الأغنيات  
اضغط على الزر [DIRECT].

• لا يمكن إجراء البحث المباشر عن الأغنيات أثناء تشغيل وسائط "Music Editor" أو التشغيل العشوائي أو تشغيل الاستعراض السريع.

### إعداد USB

يمكنك تحديد عناصر إعداد USB التالية.

#### 1 تحديد مصدر تشغيل USB

2 الدخول لوضع لائحة القوائم  
اضغط على الزر [MENU].

3 أدر المقبض [الصوت] واضغط عليه عند عرض العنصر المطلوب.  
حدد "Settings".

#### 4 تحديد عنصر الإعداد

أدر المقبض [الصوت] واضغط عليه عند عرض العنصر المطلوب.

العنصر	استعراض
"Settings"	
"Skip Search"	لضبط نسبة الخطي التي تم إجراؤها باستخدام «البحث بالخطي» (صفحة 13). * 10% / 5% / 1% / 0.5%
"Device F/W Version"	إظهار إصدار البرنامج الثابت الخاص بهذه الوحدة.
"Device F/W Update"	لتحديث البرنامج الثابت، سيتم نشر معلومات التحديث على عنوان URL التالي عند الضرورة. www.kenwood.com/cs/ce/

( \_\_ : إعداد المصنع)

1\* يمكن تحديده عند استخدام وسائط محرر الموسيقى.

#### 5 الخروج من وضع لائحة القوائم

اضغط على الزر [MENU] لمدة لا تقل عن ثانية، ثم اضغط عليه مرة أخرى لمدة قصيرة.

• يكون إعداد "Skip Search" في «ضبط جهاز iPod» (صفحة 8) وفي «إعداد USB» (صفحة 14) متماثلين دائمًا. وتغيير إعدادات أحدهما ينعكس على الآخر.

## النسخ من جهاز USB

النسخ ملفات ومجلدات من جهاز USB إلى الذاكرة الداخلية.

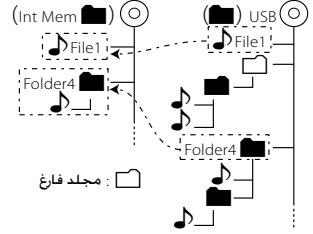

## 1 تحديد مصدر تشغيل USB

اضغط على الزر [SRC]. أدر المقيض [الصوت] واضغط عليه عند عرض العنصر المطلوب.

حدد عرض "USB".

وضع اختيار SRC رقم ٢: يؤدي الضغط على الزر [SRC] بشكل متكرر أيضاً إلى التبديل بين مصادر التشغيل.

## ٢ الدخول لوضع لائحة القوائم

اضغط على الزر [MENU].

## ٣ الدخول لوضع النسخ

أدر المقيض [الصوت] واضغط عليه عند عرض العنصر المطلوب.

حدد "Copy from USB".

## ٤ تحديد ملف أو مجلد لنسخه

نمط التشغيل	طريقة التشغيل
التنقل بين العناصر	أدر المقيض [الصوت].
حدد عنصرًا	اضغط على المقيض [الصوت].
البحث عالي السرعة	اضغط على الزر [DISP] أو [PLAY MODE].
الرجوع للبيد السابق	اضغط على الزر [MENU].
الرجوع لللائحة العليا	اضغط على الزر [MENU] لمدة لا تقل عن ثانية، ثم اضغط عليه مرة أخرى لمدة قصيرة.

## 5 تحديد الملف أو المجلد المحدد

اضغط على المقيض [الصوت] لمدة لا تقل عن ٣ ثواني.

## ٦ بدء النسخ

أدر المقيض [الصوت] واضغط عليه عند عرض العنصر المطلوب.

حدد "OK".

يتم عرض "Completed" عند اكتمال النسخ.

إلغاء النسخ

١. اضغط على المقيض [الصوت].

٢. أدر المقيض [الصوت] واضغط عليه عند عرض العنصر

المطلوب. حدد "YES".

## ٧ الخروج من وضع النسخ

أدر المقيض [الصوت] واضغط عليه عند عرض العنصر المطلوب.

حدد "EXIT".

ارجع إلى الخطوة ٣ إذا تم تحديد "NEXT".



- إذا تم تحديد مجلد. فسيتم نسخ الملفات الموجودة في هذا المجلد. لا يتم نسخ المجلدات الفرعية.
- إذا كان هنالك ملفاً أو مجلداً يحمل نفس الاسم، فيتم عرض رسالة بذلك. إذا اخترت "OK"، فتمت إضافة رقم مثل "Name\_001".
- إذا لم تكن هناك مساحة كافية للملف أو المجلد المحدد، فيتم عرض "MEMORY OVER". قم بتقليل عدد الملفات التي تريد نسخها أو احذف بعض الملفات غير الضرورية في ذاكرة جهاز USB.
- إذا تم إلغاء النسخ أو نعدت المساحة أثناء النسخ، فسيتم نسخ الملفات حتى تلك النقطة المتبقية.
- المساحة المعروضة مجرد تقدير تقريبي، فالحجم الفعلي قد يكون أكبر أو أصغر.
- يمكن نسخ الملفات الصوتية المحمية بحقوق الإدارة الرقمية (DRM)، لكن لا يمكن تشغيلها.
- وفقاً لتشغيل الصوتيات الرقمي، قد لا يتمكن من نسخ الملفات.
- عند نسخ ملفات من وسائط محرر الموسيقى، يتم تشغيل الملفات الصوتية المنسوخة كملفات صوتية عادية، ويكون تحديد الأغنيات باستخدام وظيفة وسائط محرر الموسيقى غير ممكن.
- قد تفقد الملفات إذا بدأ المحرك في العمل أثناء النسخ.
- قم بالنسخ أثناء عمل المحرك.
- لا يمكن نسخ الملف الموجودة في الذاكرة الداخلية إلى وسائط أخرى.
- في حالة استقبال مكالمة هاتف في وضع حر البدين أثناء نسخ الملفات من جهاز USB، يتوقف النسخ.
- يمكن استخدام أدوات التحكم التالية فقط أثناء النسخ أو المسح:  
- الصوت  
- الموهن  
- إيقاف التشغيل

## عند مقاطعة النسخ

إذا تم إيقاف تشغيل ACC أثناء النسخ، فستظهر شاشة لتأكيد استمرار النسخ أم لا في المرة التالية التي يتم فيها تشغيل ACC (وظيفة الاستئناف).

١ عند عرض "Continue USB Copy?".

٢ أدر المحرك ثم حدد "YES".

٣ اضغط على المقيض [الصوت].

يتم استئناف النسخ.

## تشغيل جهاز USB / الذاكرة الداخلية

وظيفة مصدر تشغيل الذاكرة الداخلية

### مسح الملفات الموجودة في الذاكرة

امسح الملفات الموجودة في الذاكرة.

العرض	البند
"Settings"	
"Internal Memory Delete"	يحذف مجلدًا أو ملفًا.
"Internal Memory Format"	يقوم بالتهيئة لحذف كل الملفات المخزنة على الذاكرة الداخلية.

### تهيئة الذاكرة الداخلية

#### 1 تحديد مصدر تشغيل الذاكرة الداخلية

اضغط على الزر [SRC]. أدر المقيض [الصوت] واضغط عليه عند عرض العنصر المطلوب.  
حدد عرض "Int.Mem."

وضع اختيار SRC رقم ٢: يؤدي الضغط علىالزر [SRC] بشكل متكرر أيضًا إلى التبديل بين مصادر التشغيل.

#### ٢ الدخول لوضع لائحة القوائم

اضغط على الزر [MENU].

#### ٣ الدخول لوضع تهيئة الذاكرة الداخلية

أدر المقيض [الصوت] واضغط عليه عند عرض العنصر المطلوب.  
حدد "Settings" < "Internal Memory Format".

أدر المقيض [الصوت] واضغط عليه عند عرض العنصر المطلوب.  
حدد "YES".

#### ٥ الخروج من وضع لائحة القوائم

اضغط على الزر [MENU] لمدة لا تقل عن ثانية، ثم اضغط عليه مرة اخرى لمدة قصيرة.

حذف ملف أو مجلد

#### ١ تحديد مصدر تشغيل الذاكرة الداخلية

٢ الدخول لوضع لائحة القوائم  
اضغط على الزر [MENU].

#### ٣ الدخول لوضع الحذف

أدر المقيض [الصوت] واضغط عليه عند عرض العنصر المطلوب.  
حدد "Settings" < "Internal Memory Delete".

#### ٤ تحديد ملف أو مجلد لحذفه

نمط التشغيل	طريقة التشغيل
التنقل بين العناصر	أدر المقيض [الصوت].
حدد عنصرًا	اضغط على المقيض [الصوت].
البحث عالي السرعة	اضغط على الزر [DISP] أو [PLAY MODE].
الرجوع للبند السابق	اضغط على الزر [MENU].
الرجوع للقائمة العليا	اضغط على الزر [MENU] لمدة لا تقل عن ثانية، ثم اضغط عليه مرة اخرى لمدة قصيرة.

#### ٥ تحديد الملف أو المجلد المحدد

اضغط على المقيض [الصوت] لمدة لا تقل عن ٣ ثواني.

#### ٦ بدء الحذف

أدر المقيض [الصوت] واضغط عليه عند عرض العنصر المطلوب.  
حدد "OK".

يتم عرض "Completed" عند اكتمال الحذف.

#### إلغاء الحذف

١. اضغط على المقيض [الصوت].
٢. أدر المقيض [الصوت] واضغط عليه عند عرض العنصر المطلوب.  
حدد "YES".

#### ٧ الخروج من وضع الحذف

أدر المقيض [الصوت] واضغط عليه عند عرض العنصر المطلوب.  
حدد "EXIT".

تتم العودة إلى الخطوة ٤ إذا تم تحديد "NEXT".



يمكنك تحديد ملف صورة بالجهاز وعرضه.

### ١ تحديد مصدر تشغيل جهاز USB أو الذاكرة الداخلية

#### ٢ تحديد ملف صورة

انظر <البحث عن الملفات> (صفحة ١٣) وحدد ملف الصورة المقرر عرضه.

١. اضغط على الزر [MENU].

٢. أدر المقيض [الصوت] واضغط عليه عند عرض العنصر المطلوب.

حدد "USB List" أو "Internal Memory List" <المجلد > ملف الصورة.

لتحديد ملف

اضغط على الزر [◀◀] أو [▶▶].

عرض الشرائح

#### ١ الدخول لوضع لائحة القوائم

اضغط على الزر [MENU].

◀ إذا تم عرض الترتيب الهرمي الأول في هذه الخطوة، فتجاوز الخطوة رقم ٢ وتابع للخطوة رقم ٣.

٢ اضغط على الزر [MENU] لمدة لا تقل عن ثانية للانتقال إلى الترتيب الهرمي الأول.

#### ٣ تحديد عرض الشرائح

أدر المقيض [الصوت] واضغط عليه عند عرض العنصر المطلوب.

حدد "Slide" < "START" أو "STOP".

#### ٤ الخروج من وضع لائحة القوائم

اضغط على الزر [MENU] لمدة لا تقل عن ثانية، ثم اضغط عليه مرة أخرى لمدة قصيرة.

إلغاء ملف الصورة

اضغط على الزر [DISP].



- يستمر تشغيل الملف الصوتي حتى عند تحديد ملف صورة أثناء التشغيل.
- قم بإلغاء عرض ملف الصورة لتشغيل الملفات الصوتية.
- إذا بدأت تشغيل ملفات الصور أثناء تشغيل ملف فيديو، فسيتم إيقاف تشغيل الفيديو.
- يتعذر إجراء البحث ذي الصلة أثناء تشغيل ملف الفيديو.

يمكنك استخدام الصورة التي تم تنزيلها لعرض هذا الجهاز.

### ١ توصيل جهاز USB

قم بتوصيل جهاز USB الذي يحتوي على الملفات التي سيتم تنزيلها في هذه الوحدة.

◀ يمكن تنزيل ملف صورة من ذاكرة داخلية.

#### ٢ اختر الملف الذي ترغب في إنزاله

<البحث عن الملفات> (صفحة ١٣) وحدد ملف الصورة الذي تريد تنزيله.

١. اضغط على الزر [MENU].

٢. أدر المقيض [الصوت] واضغط عليه عند عرض العنصر المطلوب.

حدد "USB List" أو "Internal Memory List" <المجلد > ملف الصورة.

#### ٣ الدخول لوضع لائحة القوائم

اضغط على الزر [MENU].

◀ إذا تم عرض الترتيب الهرمي الأول في هذه الخطوة، فتجاوز الخطوة رقم ٤ وتابع للخطوة رقم ٥.

٤ اضغط على الزر [MENU] لمدة لا تقل عن ثانية للانتقال إلى الترتيب الهرمي الأول.

#### ٥ ابدأ التنزيل

أدر المقيض [الصوت] واضغط عليه عند عرض العنصر المطلوب.

حدد "Save as Wallpaper".

عند انتهاء التنزيل، يتم عرض "Completed".

#### ٦ الخروج من وضع لائحة القوائم

اضغط على الزر [MENU] لمدة لا تقل عن ثانية، ثم اضغط عليه مرة أخرى لمدة قصيرة.

ضبط الصورة التي تم تنزيلها كخلفية

اضغط على الزر [DISP] لتحديد وضع "العمل الفني" الصغير.

حدد "Graphic Select" في <تخصيص العرض> (صفحة ٢١).



- لا يمكن تنزيل خلفية (ملف صورة) أثناء عرض الشرائح. قم بإلغاء عرض الشرائح. ثم قم بتنزيل خلفية.
- عند تنزيل خلفية، فستتم كتابتها فوق الخلفية الحالية. لا يمكن بأي حال من الأحوال حذف الصور التي يتم تنزيلها.

إعدادات الموالف

يمكنك تحديد عناصر إعدادات الموالف التالية.

- ١ حدد مصدر الموالف
- ٢ الدخول لوضع لائحة القوائم  
اضغط على الزر [MENU].
- ٣ أدر المقبض [الصوت] واضغط عليه عند عرض العنصر المطلوب.  
حدد "Settings".
- ٤ حدد بند الإعدادات المراد ضبطه  
أدر المقبض [الصوت] واضغط عليه عند عرض العنصر المطلوب.

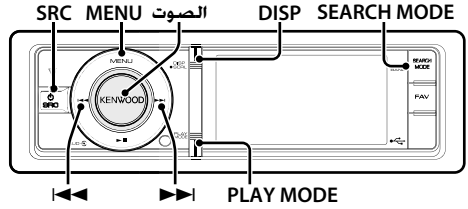

عمليات التشغيل الأساسية

تحديد مصدر تشغيل الموالف  
اضغط على الزر [SRC]. أدر المقبض [الصوت] واضغط عليه عند عرض العنصر المطلوب.  
حدد عرض "TUNER".

ضع اختيار SRC رقم ٢: يؤدي الضغط على الزر [SRC] بشكل متكرر أيضًا إلى التبديل بين مصادر التشغيل.

تحديد نطاق الاستقبال

اضغط على الزر [SEARCH MODE].  
يؤدي الضغط على الزر إلى التبديل بين نطاقات الاستقبال (FM1 و FM2 و FM3 و AM).

تحديد محطة الاستقبال

اضغط على الزر [◀◀] أو [▶▶].  
تم وضع تفاصيل تحديد المحطة في التشغيل في "Seek Mode" من «إعدادات الموالف» (صفحة ١٨).

العرض	استعراض
'Settings'	
'Seek Mode'	اختيار وضع موالفة الراديو. "Auto1": بحث ذاتي عن محطة إذاعية. "Auto2": بحث وفقًا للمحطات الموجودة في الذاكرة الحالية. "Manual": موالفة يدوية للإذاعات بالطريقة المعتادة.
'Auto Memory'	تحفظ تلقائيًا ٦ محطات إذاعية جيدة الاستقبال. "NO" / "YES"
'Forced MONO'	لتقليل التشوش عند استقبال الإذاعات الاستريو كإذاعات أحادية الصوت. "OFF" / "ON"

( \_\_ : إعداد المصنع )

- ٥ إجراء وضع الضبط  
أدر المقبض [الصوت] لتحديد قيمة الضبط. ثم اضغط على المقبض [الصوت].
- ٦ الخروج من وضع لائحة القوائم  
اضغط على الزر [MENU] لمدة لا تقل عن ثانية، ثم اضغط عليه مرة أخرى لمدة قصيرة.

ملاحظات

- Forced MONO (الزام أحادي)  
قد تتسبب المجالات الكهربائية القوية (كنتك الناتجة عن خطوط الكهرباء) في عدم انتظام جودة الصوت عند ضبطه على تشغيل. في هذه الحالة أوقف الخاصية.

ذاكرة المحطة مسبقية الضبط

لوضع إحدى المحطات بالذاكرة.

- ١ حدد نطاق الراديو وقم بموالفة محطة الراديو التي تريد تسجيلها في الذاكرة مسبقية الضبط.
- ٢ الدخول لوضع لائحة القوائم  
اضغط على الزر [MENU].
- ٣ ادخل إلى وضع الذاكرة مسبقية الضبط  
أدر المقبض [الصوت] واضغط عليه عند عرض العنصر المطلوب.  
حدد "List & Memory".



- ① النطاق أو الرقم مسبق الضبط أو التردد
- ② يوضح أنه يتم استقبال بث استريو.

٤ حدد الرقم الذي سيتم وضعه في الذاكرة  
أدر المقيض [الصوت] واضغط عليه لمدة لا تقل عن ثانيتين  
عند عرض العنصر المطلوب.  
حدد الرقم مسبقاً الضبط.

العرض	استعراض
"List & Memory"	
"1"	الرقم مسبق الضبط ١.
"2"	الرقم مسبق الضبط ٢.
⋮	
"6"	الرقم مسبق الضبط ٦.

## الإدخال التلقائي في الذاكرة

يقوم أوتوماتيكياً بوضع المحطات جيدة الاستقبال في الذاكرة.

١ حدد نطاق الراديو الذي ترغب في تسجيله في الذاكرة مسبقاً  
الضبط.

٢ الدخول لوضع لائحة القوائم  
اضغط على الزر [MENU].

٣ قم بالدخول إلى وضع الإدخال التلقائي في الذاكرة  
أدر المقيض [الصوت] واضغط عليه عند عرض العنصر  
المطلوب.  
حدد "Settings" < "Auto Memory".

٤ افتح وظيفة الإدخال التلقائي في الذاكرة  
أدر المقيض [الصوت] واضغط عليه عند عرض العنصر  
المطلوب.  
حدد "YES".

عند تخزين ٦ محطات يمكن استقبالها في الذاكرة يتم إغلاق  
وظيفة الإدخال الأوتوماتيكي في الذاكرة.

## الموافقة سابقة الضبط

استدعاء المحطات الموجودة بالذاكرة.

١ حدد نطاق الراديو

٢ الدخول لوضع لائحة القوائم  
اضغط على الزر [MENU].

٣ حدد المحطة المطلوبة في الذاكرة  
أدر المقيض [الصوت] واضغط عليه عند عرض العنصر  
المطلوب.  
حدد "List & Memory" < الرقم مسبق الضبط.

وظيفة ريموت التحكم

## مواصفة الوصول المباشر

المواصفة في محطة الراديو التي تردها عن طريق إدخال التردد.

١ حدد نطاق الراديو

٢ ادخل إلى وضع مواصفة الوصول المباشر  
اضغط على الزر [DIRECT] في جهاز التحكم عن بُعد.  
عند عرض " - - - " .

٣ قم بإدخال التردد  
اضغط على أزرار الرقم في جهاز التحكم عن بُعد.  
مثال:

التردد المرغوب	اضغط على الزر
٩٢.١ ميجاهرتز (النطاق FM)	[9]. [2]. [1]
٨١.٠ كيلوهرتز (النطاق AM)	[8]. [1]. [0]

٤ قم بالمواصفة إلى التردد الذي تم إدخاله  
اضغط على الزر [◀] أو [▶].

إنهاء مواصفة الوصول المباشر  
اضغط على الزر [DIRECT] في جهاز التحكم عن بُعد.



• يمكنك إدخال نطاق التردد FM على مراحل بحد أدنى ٠.١ ميجاهرتز.

## إعدادات درجة التردد

تغيير درجة تردد المواصفة.  
يكون الضبط الأصلي على نطاق التردد FM بحد ٥٠ كيلوهرتز، وعلى  
نطاق التردد AM بحد ٩ كيلوهرتز.

١ قم بإيقاف تشغيل الجهاز  
اضغط على الزر [SRC] لمدة ثانية واحدة على الأقل.

٢ قم بتبديل مرحلة التردد  
أثناء الضغط على الزرين [الصوت] و [DISP]. اضغط على الزر  
[SRC].

توقف عن الضغط على الزر بعد ظهور البيان.  
تغيير مرحلة التردد إلى نطاق التردد FM بحد ٢٠٠ كيلوهرتز، وإلى  
نطاق التردد AM بحد ١٠ كيلوهرتز.



• عند تكرار العملية ذاتها، تعود درجة التردد إلى الإعدادات الأصلية.  
• عند تغيير درجة التردد، يتم حذف الترددات الموجودة في الذاكرة.

## أوضاع ضبط وحدة العرض

العرض	استعراض
"Settings"	
"Display & Illumination"	لضبط إعدادات وحدة العرض والإضاءة.
"Display Select"	تحديد وتخصيص نوع وحدة العرض.
"Display Off Mode"	إذا ظل هذا الجهاز غير مشغل لمدة ٥ ثوان على الأقل بينما وضع الإيقاف "OFF" مختار فستنطفئ وحدة العرض في وضع الإعداد لا تنطفئ وحدة العرض حتى بعد مرور خمس ثوان. *OFF* / *ON*
"Display Dimmer"	يعمل على خفض سطوع إضاءة الشاشة. "Auto": يقوم بإعتماد الإضاءة بالارتباط مع مفتاح الضوء في السيارة. "OFF": لا يتم إعتماد الإضاءة.
"Text Scroll"	يحدد ما إذا كان النص سيتم تصفحه تلقائيًا. *Manual* / *Auto*
"Key Color Select"	اختيار لون إضاءة لوحة التحكم. ارجع إلى «اختيار لون الإضاءة» (صفحة ٢٢)
"Key ILLUMI Dimmer"	يعمل على خفض سطوع الإضاءة الرئيسية. *Auto*: يقوم بإعتماد الإضاءة بالارتباط مع مفتاح الضوء في السيارة. *Manual1*: يقوم بإعتماد الإضاءة بصفة مستمرة. *Manual2*: يجعل الإضاءة أكثر خفوتًا من 1 Manual. *OFF*: لا يتم إعتماد الإضاءة.
"ILLUMI Effect"	يحدد ما إذا كانت درجة سطوع إضاءة المفاتيح ستتغير بالارتباط باستخدام المفاتيح. *OFF* / *ON*
"ILLUMI Music SYNC"	يحدد ما إذا كانت درجة سطوع إضاءة المفاتيح ستتغير بالارتباط بشدة الصوت. *OFF* / *ON*
"Aspect Set"	يضبط نسبة الارتفاع إلى العرض لملفات الفيديو. *Full*: يعرض في شاشة عرضة بنسبة ارتفاع إلى عرض تبلغ ١٦:٩. *Normal*: يعرض في شاشة عرضة بنسبة ارتفاع إلى عرض تبلغ ٤:٣.
"Monitor Setup"	
"Brightness"	ضبط سطوع وحدة العرض. *3* - *0* - *3*
"Contrast"	ضبط تباين وحدة العرض. *3* - *0* - *3*

( \_\_ : إعداد المصنع )

١\* لمصدر تشغيل جهاز iPod / جهاز USB / الذاكرة الداخلية فقط.

### ٥ إجراء وضع الضبط

أدر المقيض [الصوت] لتحديد قيمة الضبط. ثم اضغط على المقيض [الصوت].

### ٦ الخروج من وضع لائحة القوائم

اضغط على الزر [MENU] لمدة لا تقل عن ثانية، ثم اضغط عليه مرة أخرى لمدة قصيرة.

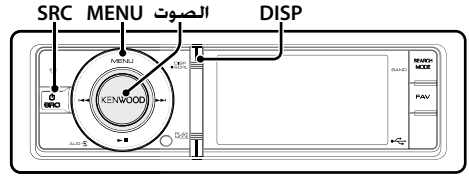

## عمليات التشغيل الأساسية

### تبديل وحدة العرض

اضغط على الزر [DISP].

الوضع	نوع وحدة العرض
عمل فني صغير	يعرض معلومات الأغنية. (المصدر تشغيل جهاز iPod / جهاز USB / الذاكرة الداخلية فقط)
عمل فني كبير	يعرض العمل الفني ومعلومات الأغنية وما إلى ذلك. كل على حدة. (المصدر تشغيل جهاز iPod / جهاز USB / الذاكرة الداخلية فقط)
فيديو ١*	يعرض فيديو من ملف فيديو. (الفيديو فقط)
المعلومات	يعرض معلومات المحطة وما إلى ذلك. (فيما عدا مصدر تشغيل جهاز iPod / جهاز USB / الذاكرة الداخلية)
الساعة	يعرض الساعة.

١\* يتم عرض وضع الفيديو فقط عند استعمال فرامل الركن.

### تمرير النص

اضغط على الزر [DISP] لمدة لا تقل عن ثانية.

يتم تمرير النص المعروض.

## عرض الإعدادات

يمكنك تحديد عناصر ضبط العرض التالية.

### ١ اختر مصدر التشغيل

اضغط على الزر [SRC]. أدر المقيض [الصوت] واضغط عليه عند عرض العنصر المطلوب.

٢ وضع اختيار SRC رقم ٢: يؤدي الضغط على الزر [SRC] بشكل متكرر أيضًا إلى التبديل بين مصادر التشغيل.

### ٢ الدخول لوضع لائحة القوائم

اضغط على الزر [MENU].

### ٣ الدخول لوضع إعداد العرض

أدر المقيض [الصوت] واضغط عليه عند عرض العنصر المطلوب.

حدد "Settings" < "Display & Illumination".

### ٤ حدد بند الإعدادات المراد ضبطه

أدر المقيض [الصوت] واضغط عليه عند عرض العنصر المطلوب.

## تخصيص العرض

يمكنك تخصيص عرض وضع عمل فني صغير أو عمل فني كبير أو معلومات.

### 1 اختر مصدر التشغيل

اضغط على الزر [SRC]. أدر المقيض [الصوت] واضغط عليه عند عرض العنصر المطلوب.

وضع اختيار SRC رقم ٢: يؤدي الضغط على الزر [SRC] بشكل متكرر أيضًا إلى التبديل بين مصادر التشغيل.

### ٢ الدخول لوضع لائحة القوائم

اضغط على الزر [MENU].

### ٣ الدخول لوضع إعداد العرض وتحديد عرض المعلومات

أدر المقيض [الصوت] واضغط عليه عند عرض العنصر المطلوب.

حدد "Settings" < "Display & Illumination" <

"Display Select" < "Type Select" < عمل فني صغير أو عمل فني كبير أو معلومات.

### ٤ حدد بند الإعدادات المراد ضبطه

أدر المقيض [الصوت] واضغط عليه عند عرض العنصر المطلوب.

العرض	الإعداد
"Display Select"	
"Type Select"	للاختيار من وضع عمل فني صغير أو عمل فني كبير أو معلومات.
"Side Select"	لضبط عرض الرمز: ظهور/اختفاء
"Text Select"	يضبط وحدة عرض النص.
"Graphic Select"	يغير صورة الخلفية. خلفية المستخدم/أصلية*٢

١٠ لوضع العمل الفني الصغير أو المعلومات فقط.

٢٠ راجع <تنزيل خلفية> (صفحة ١٧).

### ٥ إجراء وضع الضبط

أدر المقيض [الصوت] لتحديد قيمة الضبط. ثم اضغط على المقيض [الصوت].

عند تحديد "Text Select":

١. أدر المقيض [الصوت] لتحديد الجزء الخاص بعرض النص. ثم اضغط على المقيض [الصوت].

٢. أدر المقيض [الصوت] لتحديد النص. ثم اضغط على المقيض [الصوت].

### ٦ الخروج من وضع لائحة القوائم

اضغط على الزر [MENU] لمدة لا تقل عن ثانية، ثم اضغط عليه مرة أخرى لمدة قصيرة.

## اختيار عرض النص

في مصدر تشغيل الموالف

التردد ("Frequency")	المحلل الطيفي ("Speana")
التاريخ ("Date")	فارغ ("Blank")

في مصدر تشغيل جهاز USB/ جهاز iPod/ الذاكرة الداخلية

عنوان الأغنية ("Song Title")	النسبة الخاصة بي ("My rate"):
اسم الفنان ("Artist Name")	جهاز iPod فقط
اسم الألبوم ("Album Name")	التاريخ ("Date")
اسم المجلد ("Folder Name")	المحلل الطيفي ("Speana")
اسم الملف ("File Name")	فارغ ("Blank")

في مصدر تشغيل مدخل الأجهزة الخارجية

اسم مصدر التشغيل ("Source Name")	المحلل الطيفي ("Speana")
التاريخ ("Date")	فارغ ("Blank")

في وضع الاستعداد

اسم مصدر التشغيل ("Source Name")	فارغ ("Blank")
التاريخ ("Date")	

في مصدر تشغيل صوت Bluetooth (اختياري)

صوتيات بلوتوث ("Source Name")	التاريخ ("Date")
عنوان الأغنية*١ ("Song Title")	المحلل الطيفي ("Speana")
اسم الفنان*١ ("Artist Name")	فارغ ("Blank")
اسم الألبوم*١ ("Album Name")	

\*١ يعمل فقط مع توصيل كابل KCA-BT300 (ملحق اختياري)

في مصدر تشغيل مبدل الأسطوانات (اختياري)

اسم مصدر التشغيل ("Source Name")	التاريخ ("Date")
عنوان الأسطوانة ("Disc Title")	المحلل الطيفي ("Speana")
عنوان الأغنية ("Track Title")	فارغ ("Blank")



- إذا لم يحتوي عنصر العرض المحدد على أية معلومات، يتم عرض معلومات بديلة.
- لا يمكن تحديد بعض البند تبعًا لنوع البيان وصفه.
- عند تحديد "Folder Name" عند تشغيل جهاز iPod، سيتم عرض الأسماء وفقًا لعناصر الاستعراض المحددة حاليًا.
- إذا تم تشغيل وضع التحكم اليدوي في جهاز iPod أثناء تشغيل جهاز iPod، فسيتم عرض "iPod By Hand Mode".
- إذا لم يمكن عرض جميع الحروف أثناء التشغيل باستخدام جهاز iPod، يظهر رقم الملف في اللائحة.

المعلومات	العرض
عنوان الأغنية	*TITLE***
اسم المجلد	*FLD***
اسم الملف	*FILE***

## تخصيص عرض الساعة

يمكنك تخصيص عرض وضع عرض الساعة.

### 1 اختر مصدر التشغيل

اضغط على الزر [SRC]. أدر المقيض [الصوت] واضغط عليه عند عرض العنصر المطلوب.

وضع اختيار SRC رقم 2: يؤدي الضغط على الزر [SRC] بشكل متكرر أيضًا إلى التبديل بين مصادر التشغيل.

### 2 الدخول لوضع لائحة القوائم

اضغط على الزر [MENU].

### 3 الدخول لوضع إعداد العرض وتحديد عرض الساعة

أدر المقيض [الصوت] واضغط عليه عند عرض العنصر المطلوب.

حدد "Settings" < "Display & Illumination" < "Display Select" < "Type Select" < عرض الساعة.

### 4 حدد بند الإعدادات المراد ضبطه

أدر المقيض [الصوت] واضغط عليه عند عرض العنصر المطلوب.

العرض	الإعداد
"Display Select"	
"Type Select"	لتحديد وضع عرض الساعة.
"Text Select"	يضيء وحدة عرض النص.
"Graphic Select"	للتبديل بين الساعة الأحادية والثنائية وبين العرض التناظري والرقمي.

### 5 إجراء وضع الضبط

أدر المقيض [الصوت] لتحديد قيمة الضبط. ثم اضغط على المقيض [الصوت].

### 6 الخروج من وضع لائحة القوائم

اضغط على الزر [MENU] لمدة لا تقل عن ثانية، ثم اضغط عليه مرة أخرى لمدة قصيرة.

## اختيار لون الإضاءة

اختيار لون إضاءة لوحة التحكم.

### 1 الدخول لوضع لائحة القوائم

اضغط على الزر [MENU].

### 2 ادخل إلى وضع اختيار لون الإضاءة

أدر المقيض [الصوت] واضغط عليه عند عرض العنصر المطلوب.

حدد "Settings" < "Display & Illumination" < "Key Color Select".

### 3 اختر لون الإضاءة

أدر المقيض [الصوت] ثم اضغط على المقيض [الصوت] عند عرض العنصر المطلوب.

اختر اللون من بين "Color1"/"Variable Scan" - "Color10"/"User".

### إنشاء لون المستخدم "User"

يمكنك إنشاء لونك الأصلي أثناء الاختيار من "Color1" إلى "Color10".

يمكن استدعاء اللون الذي قمت بإنشائه عند تحديد "User".

1. اضغط على المقيض [الصوت] لمدة ثانية واحدة على الأقل. ادخل إلى وضع ضبط تفاصيل اللون.

2. أدر المقيض [الصوت] واضغط عليه عند عرض العنصر المطلوب.

قم باختيار اللون المراد ضبطه. (أحمر أو أخضر أو أزرق).

3. أدر المقيض [الصوت] لضبط اللون (نطاق: 0 - 9). ثم اضغط على المقيض [الصوت].

4. اضغط على المقيض [الصوت] لمدة ثانية واحدة على الأقل. اخرج من وضع ضبط تفاصيل اللون.

### 4 الخروج من وضع لائحة القوائم

اضغط على الزر [MENU] لمدة لا تقل عن ثانية، ثم اضغط عليه مرة أخرى لمدة قصيرة.

## ضبط بيان مدخل الأجهزة الخارجية

يحدد البيان عند التغيير إلى مصدر تشغيل مدخل الأجهزة الخارجية.

### ١ اختر مصدر التشغيل الخارجي AUX

اضغط على الزر [SRC]. أدر المقيض [الصوت] واضغط عليه عند عرض العنصر المطلوب.

حدد عرض "AUX".

وضع اختيار SRC رقم ٢: يؤدي الضغط على الزر [SRC] بشكل متكرر أيضًا إلى التبديل بين مصادر التشغيل.

### ٢ الدخول لوضع لائحة القوائم

اضغط على الزر [MENU].

### ٣ ادخل إلى وضع ضبط بيان مدخل الأجهزة الخارجية

أدر المقيض [الصوت] واضغط عليه عند عرض العنصر المطلوب.

حدد "Settings" < "Name Set".

### ٤ اختر بيان مدخل الأجهزة الخارجية

أدر المقيض [الصوت].

حدد "AUX" أو "DVD" أو "PORTABLE" أو "GAME" أو "VIDEO" أو "TV".

### ٥ الخروج من وضع لائحة القوائم

اضغط على الزر [MENU] لمدة لا تقل عن ثانية، ثم اضغط عليه مرة أخرى لمدة قصيرة.



- لا يمكن ضبط بيان مدخل الأجهزة الخارجية إلا في حالة استخدام خرج الأجهزة الخارجية المدمج أو خرج الأجهزة الخارجية الخاص بجهاز KCA-S220A الاختياري. على الجهاز KCA-S220A. يظهر البيان "AUX EXT" كوضع افتراضي.
- تم ضبط مصدر تشغيل مدخل الأجهزة الخارجية مبدئيًا على "OFF". قبل ضبط البيان. اضبط "Built in AUX" (جهاز AUX المدمج) الموضح في <إعدادات أولية> (صفحة ٢٤) على "ON".

- ٦ ضبط التاريخ
- أدر المقبض [الصوت] واضغط عليه عند عرض العنصر المطلوب.
  - حدد الشهر أو اليوم أو السنة.
  - أدر المقبض [الصوت] لتحديد قيمة الضبط. ثم اضغط على المقبض [الصوت].
  - اضغط على الزر [MENU].

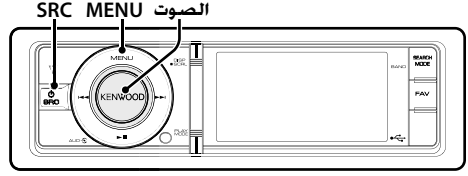

- ٧ ادخل إلى وضع تنسيق التاريخ
- أدر المقبض [الصوت] واضغط عليه عند عرض العنصر المطلوب.
  - حدد "Date Mode".
- ٨ اختر تنسيق التاريخ
- أدر المقبض [الصوت] واضغط عليه عند عرض العنصر المطلوب.
  - اختر من بين ٧ أنماط.

- ٩ الخروج من وضع لائحة القوائم
- اضغط على الزر [MENU] لمدة لا تقل عن ثانية، ثم اضغط عليه مرة أخرى لمدة قصيرة.

#### ملاحظات

- المنطقة الزمنية
  - اضبط منطقة زمنية لمنطقتك لتكون "Home". عندما تضبط منطقة زمنية لمنطقة مختلفة لتكون "Sub". يمكن عرض ساعتين لمنطقتين زمنيتين مختلفتين على عرض الساعة. راجع «تخصيص عرض الساعة» (صفحة ٢٢).
  - للاطلاع على قائمة المناطق الزمنية، انظر «قائمة المناطق الزمنية» (صفحة ٥٥).

#### إعدادات أولية

يمكنك تحديد عناصر الإعداد الأولي التالية.

- 1 تحديد وضع الاستعداد
  - اضغط على الزر [SRC]. أدر المقبض [الصوت] واضغط عليه عند عرض العنصر المطلوب.
  - اختر البيان "STANDBY".
  - ضع اختيار SRC رقم ٢: يؤدي الضغط على الزر [SRC] بشكل متكرر أيضًا إلى التبديل بين مصادر التشغيل.
- ٢ الدخول لوضع لائحة القوائم
  - اضغط على الزر [MENU].
- ٣ الدخول لوضع الإعداد الأولي
  - أدر المقبض [الصوت] واضغط عليه عند عرض العنصر المطلوب.
  - حدد "Initial Settings".
- ٤ حدد بند الإعدادات المراد ضبطه
  - أدر المقبض [الصوت] واضغط عليه عند عرض العنصر المطلوب.

#### ضبط الساعة والتاريخ

يمكنك ضبط الساعة والتاريخ.

العرض	استعراض
"Settings"	
"Clock & Date"	
"Clock Adjust"	لضبط الساعة والمنطقة الزمنية.
"Summer Time"	يقدم الساعة ساعة واحدة عند ضبطه على وضع التشغيل. *OFF* / *ON*
"Sub Clock Adjust"	لضبط فرق التوقيت الذي يسببه التوقيت الصيفي. *+1h* / *0h* / *-1h*
"Date Adjust"	يقوم بضبط التاريخ.
"Date Mode"	يقوم بضبط طريقة عرض التاريخ.

( \_ : إعداد المصنع )

- ١ الدخول لوضع لائحة القوائم
  - اضغط على الزر [MENU].
- ٢ الدخول إلى وضع ضبط الساعة
  - أدر المقبض [الصوت] واضغط عليه عند عرض العنصر المطلوب.
  - حدد "Settings" < "Clock & Date" < "Clock Adjust".
- ٣ ضبط الساعة والنطاق الزمني
  ١. أدر المقبض [الصوت] واضغط عليه عند عرض العنصر المطلوب.
    - حدد الساعات أو الدقائق أو المنطقة الزمنية (المحلية أو الفرعية).
    - أدر المقبض [الصوت] لتحديد قيمة الضبط. ثم اضغط على المقبض [الصوت].
    - اضغط على الزر [MENU].
  - ٤ تحديد التوقيت الصيفي
    - أدر المقبض [الصوت] واضغط عليه عند عرض العنصر المطلوب.
    - حدد "Summer Time" < "ON" أو "OFF".
  - ٥ ادخل إلى وضع ضبط التاريخ
    - أدر المقبض [الصوت] واضغط عليه عند عرض العنصر المطلوب.
    - حدد "Date Adjust".



## إعداد وضع الاستعراض

تشغيل/إيقاف وضع الاستعراض.

١ الدخول لوضع لائحة القوائم  
اضغط على الزر [MENU].

٢ الدخول لإعداد وضع الاستعراض  
أدر المقيض [الصوت] واضغط عليه عند عرض العنصر المطلوب.  
قم بتحديد "DEMO Mode".

٣ اضبط وضع الاستعراض  
أدر المقيض [الصوت] واضغط عليه عند عرض العنصر المطلوب.  
قم بتحديد "ON" أو "OFF".

٤ الخروج من وضع لائحة القوائم  
اضغط على الزر [MENU] لمدة لا تقل عن ثانية، ثم اضغط عليه مرة أخرى لمدة قصيرة.

## كتم الصوت عند تلقي مكالمة هاتفية

يقوم النظام الصوتي بكتم الصوت تلقائيًا عند ورود مكالمة.

عند ورود مكالمة

يتم عرض "CALL".

يتوقف النظام الصوتي مؤقتًا.

الاستماع إلى الصوتيات أثناء المكالمة

اضغط على الزر [SRC].

يختفي البيان "CALL" ويعود النظام الصوتي للعمل.

عند انتهاء المكالمة

أغلق الهاتف.

يختفي البيان "CALL" ويعود النظام الصوتي للعمل.



- لاستخدام ميزة كتم صوت الهاتف، يتعين عليك توصيل سلك MUTE (كتم الصوت) بالهاتف لديك باستخدام ملحق هاتف تجاري. راجع "توصيل الأسلاك بأطراف التوصيل" (صفحة ٥٧).

العرض	استعراض
"Initial Settings"	
"Source Select"	يقوم بضبط طريقة اختيار مصدر التشغيل. *1* / *2*
"Beep"	ضبط صوت إجراء الوظيفة (صوت بيب) على وضع التشغيل/الإيقاف. *OFF* / *ON*
"TAG Language Select"	يمكنك تحديد لغة العرض للعناصر التالية. اسم المجلد/ اسم الملف/ عنوان الأغنية/ اسم الفنان/ اسم الألبوم/ KCA-BT300/BT200 (ملحق اختياري) /*English* / *Chinese* / *Arabic* / *Persian* / *Thai*
"Built in AUX"	عندما يكون مضبوطًا على بند التشغيل يمكن اختيار مصدر تشغيل خارجي AUX. *ON* : يسمح بتحديد مصدر تشغيل الأجهزة الخارجية AUX. استخدم هذا الإعداد عند توصيل أطراف أجهزة التشغيل الخارجية المدمجة إلى المعدات الخارجية كل الوقت. *OFF* : إيقاف تحديد مصدر تشغيل خارجي AUX. استخدم هذا الإعداد عند عدم استخدام أطراف أجهزة التشغيل الخارجية المدمجة.
"Favorite Delete"	يحذف ذاكرة المفضلات مُسبقة الضبط. أرجع إلى <حذف ذاكرة المفضلات مُسبقة الضبط> (صفحة ٢٣).
"Built in AMP"	اختيار وضع الإيقاف "OFF" يوقف تشغيل مضخم الصوت المدمج. كما أن إيقاف تشغيل مضخم الصوت المدمج يحسن جودة صوت الخرج الابتدائي. *OFF* / *ON*
"AV Out Set"	يغير إعداد جهاز iPod من مخرج AV إلى طرف خرج فقط. *OFF* / *ON*
"System F/W Update"	لتحديث البرنامج الثابت، سيتم نشر معلومات التحديث على عنوان URL التالي عند الضرورة. www.kenwood.com/cs/ce/

( : إعداد المصنع )

## ٥ إجراء وضع الضبط

أدر المقيض [الصوت] لتحديد قيمة الضبط. ثم اضغط على المقيض [الصوت].

## ٦ الخروج من وضع لائحة القوائم

اضغط على الزر [MENU] لمدة لا تقل عن ثانية، ثم اضغط عليه مرة أخرى لمدة قصيرة.

	*Detailed Setup*
للحصول على صوت نقي، اضبط بيئة الصوت وفقاً لموضع وحجم السماعات المركبة فعلياً باستخدام المراجع التالية:	*Car Type*
- تحديد نوع السيارة (صفحة ٢٩).	*Speaker Setting*
- إعداد السماعات (صفحة ٢٩).	*Car Type Adjust*
- الضبط الدقيق لنوع السيارة (صفحة ٣٠).	*X'Over*
- إعداد X'Over (صفحة ٣٠).	
يغير مستوى صوت كل مصدر ر تشغيل خلافاً لمستوى الصوت الرئيسي.	*Volume Offset*
-8° - ٠° - ٨° (الأجهزة المساعدة: ٠° - ٨° - ٠°)	
يقوم بتعيين نظام المنطقة الخلفية.	*2Zone Select*
- النظام ثنائي المناطق (صفحة ٢٨).	*2Zone Front/Rear*
يقوم بتعيين الضبط المسبق للصوت.	*Preset*
- الإعداد المسبق للاستماع الصوتي (صفحة ٣١).	
- الإعداد المسبق للذاكرة الصوتية (صفحة ٣١).	

( \_\_ : إعداد المصنع)

### ١ اختر مصدر التشغيل

اضغط على الزر [SRC]. أدر المقيض [الصوت] واضغط عليه عند عرض العنصر المطلوب.

حدد مصدر تشغيل آخر غير "STANDBY".

وضع اختيار SRC رقم ٢: يؤدي الضغط على الزر [SRC] بشكل متكرر أيضاً إلى التبديل بين مصادر التشغيل.

### ٢ ادخل إلى وضع التحكم في الصوتيات

اضغط على المقيض [الصوت].

### ٣ حدد بند الإعدادات المراد ضبطه

أدر المقيض [الصوت] واضغط عليه عند عرض العنصر المطلوب.

### ٤ إجراء وضع الضبط

أدر المقيض [الصوت] لتحديد قيمة الضبط. ثم اضغط على المقيض [الصوت].

### ٥ اخرج من وضع التحكم في الصوتيات

اضغط على الزر [MENU] لمدة لا تقل عن ثانية.

### ملاحظات

- \* DSP Set (ضبط العرض) عند ضبط "DSP Set" على "Bypass". يتم إيقاف وظيفة DSP. ويتعذر ضبط العناصر للموتة.
- \* HIGHWAY-SOUND يقوم بزيادة شدة صوت أكثر الأصوات خفوتاً الذي لا يمكن سماعه بسبب ضوضاء الطريق. وذلك لجعل الصوت مسموعاً بصورة أوضح. بالإضافة إلى ذلك، فهو يعمل على إبراز صوت الجهير الذي لا يمكن سماعه بسبب ضوضاء الطريق. وذلك لإضفاء المزيد من القوة والحوية على صوت الجهير.
- \* صوت الطريق السريع غير متاح في مصدر تشغيل الموالف ومصدر تشغيل التلفزيون.

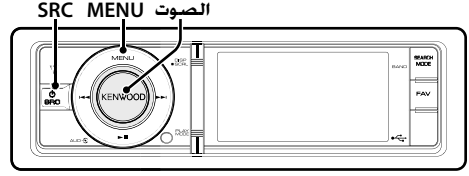

## التحكم في الصوتيات

يمكنك ضبط العناصر التالية الخاصة بإعدادات الصوتيات.

العرض	استعراض
*Subwoofer Level*	يمكنك ضبط مستوى مكبر الصوت الفرعي *15° - 0° - 15°*
*DSP Set*	"Bypass": يوقف وظيفة العرض. "Through": يشغل وظيفة العرض.
*Equalizer*	يقوم بضبط جودة الصوت. - تحديد منحني موازن الصوت مُسبق الضبط (صفحة ٢٧). - التحكم اليدوي في موازن الصوت (صفحة ٢٧).
*BassBoost*	يقوم بضبط مستوى تعزيز الصوت الجهير في خطوطين. *2° /STEP1° /OFF*
*HIGHWAY-SOUND*	يقوم بالتعويض عن انخفاض الصوت أو الصوت الجهير الذي لا يمكن سماعه بسبب ضوضاء الطريق. وذلك لإضفاء المزيد من الوضوح على الصوت المتنطوق. *3° /2° /STEP1° /OFF*
*Supreme*	يقوم بتشغيل/إيقاف تشغيل وظيفة Supreme plus (وظيفة Supreme الإضافية). يمكن الضبط أثناء توصيل مصدر تشغيل جهاز USB وجهاز iPod وذاكرة داخلية. *OFF° /ON°*
*Position*	يقوم بالتعويض عن بيئة الصوت بما يتوافق مع موضع الاستماع. - الاستماع إلى تحديد الموضع (صفحة ٢٧). - الضبط الدقيق لموضع الاستماع (صفحة ٢٨).
*Balance*	ضبط موازنة السماعات اليسرى/اليمنى. (اليسار) *L15° - 0° - R15°* (اليمنى)
*Fader*	ضبط موازنة السماعات الأمامية/الخلفية. (الخلفية) *R15° - 0° - F15°* (الأمامية)
*2Zone Rear Volume*	أرجع إلى «النظام ثنائي المناطق» (صفحة ٢٨).
*Subwoofer*	يقوم بتشغيل/إيقاف مخرجات الصب ووفر. *OFF° /ON°*

## التحكم اليدوي في موازن الصوت

يمكنك ضبط العناصر التالية الخاصة بالتحكم في موازن الصوت.

النطاق	البند	المدى
"BAND1" (بسرعة 1٢,٥ هرتز)	"GAIN" مستوى النطاق	٩٠- ٩٠ ديسيبل
"BAND2" (بسرعة ٢٥٠ هرتز)	"GAIN" مستوى النطاق	٩٠- ٩٠ ديسيبل
"BAND3" (بسرعة ١ كيلوهرتز)	"GAIN" مستوى النطاق	٩٠- ٩٠ ديسيبل
"BAND4" (بسرعة ٤ كيلوهرتز)	"GAIN" مستوى النطاق	٩٠- ٩٠ ديسيبل
"BAND5" (بسرعة ١٦ كيلوهرتز)	"GAIN" مستوى النطاق	٩٠- ٩٠ ديسيبل

١ ادخل إلى وضع التحكم في الصوتيات  
اضغط على المقبض [الصوت].

٢ ادخل إلى وضع التحكم اليدوي في موازن الصوت  
أدر المقبض [الصوت] واضغط عليه عند عرض العنصر  
المطلوب.  
حدد "Equalizer" < "Manual Equalizer".

٣ حدد بند الإعدادات المراد ضبطه  
أدر المقبض [الصوت] واضغط عليه عند عرض العنصر  
المطلوب.

٤ إجراء وضع الضبط  
أدر المقبض [الصوت] لتحديد قيمة الضبط. ثم اضغط على  
المقبض [الصوت].

٥ اخرج من وضع التحكم في الصوتيات  
اضغط على الزر [MENU] لمدة لا تقل عن ثانية.

- عند تحديد "iPod" في قسم "تحديد منحنى موازن الصوت مُسبق الضبط" (صفحة ٢٧). يتم تعطيل التحكم اليدوي في موازن الصوت.
- يمكنك الاختيار لكل جهاز.

## الاستماع إلى تحديد الموضع

يمكن التعويض عن بيئة الصوت بما يتوافق مع الموضع المحدد. وفقاً لموضع الاستماع. حدد الموضع من بين الإعدادات التالية.

مقعد التعويض	العرض
إيقاف التعويض.	"ALL"
المقعد الأمامي الأيسر	"FL"
المقعد الأمامي الأيمن	"FR"
المقعد الأمامي	"F ALL"

١ ادخل إلى وضع التحكم في الصوتيات  
اضغط على المقبض [الصوت].

٢ ادخل إلى وضع إعداد موضع مُسبق الضبط  
أدر المقبض [الصوت] واضغط عليه عند عرض العنصر  
المطلوب.

حدد "Position" < "Preset Position".

## Supreme+ (ميزة Supreme الإضافية)

هي تقنية لاستنتاج وإكمال نطاق التردد المرتفع الذي تم حذفه أثناء التشغيل، وذلك باستخدام خوارزمية خاصة. يتم إكمال أصوات الجهير والمنطوق التي تم حذفها بالتشغيل. وذلك لإصدار جودة الصوت الطبيعي. وتصل عملية إضافة المقاطع المحذوفة لأفضل نتائجها في حالة الملفات المضغوطة بصيغة. ويتم التعامل معها وفقاً لمعدل البت. يكون التأثير بسيطاً مع الموسيقى التي تمريمها في معدل بت عالي أو معدل بت متغير أو بها أدنى نطاق التردد العالي.

## Dual Zone System (النظام ثنائي المناطق)

يخرج مصدر التشغيل الرئيسي ومصدر التشغيل الفرعي من القناة الأمامية والقناة الخلفية على حدة.

## تحديد منحنى موازن الصوت مُسبق الضبط

يمكنك تحديد منحنى موازن الصوت التالي.

العرض	منحنى موازن الصوت
"Natural"	طبيعي
"User"	المستخدم*
"Rock"	موسيقى الروك
"Pops"	موسيقى البوب
"Easy"	موسيقى Easy
"Top40"	أعلى ٤٠
"Jazz"	موسيقى الجاز
"Game"	ألعاب
"iPod"	iPod (أثناء تشغيل جهاز iPod فقط)

\* يتم استدعاء ضبط منحنى موازن الصوت في قسم "التحكم اليدوي في موازن الصوت".

١ ادخل إلى وضع التحكم في الصوتيات  
اضغط على المقبض [الصوت].

٢ ادخل إلى وضع موازن الصوت مُسبق الضبط  
أدر المقبض [الصوت] واضغط عليه عند عرض العنصر  
المطلوب.

حدد "Equalizer" < "Preset Equalizer".

٣ حدد منحنى موازن الصوت  
أدر المقبض [الصوت] واضغط عليه عند عرض العنصر  
المطلوب.

٤ حدد منحنى موازن الصوت لجهاز iPod  
يمكنك الاختيار من ٢٢ نوعاً لمنحنى موازن الصوت تتوافق مع جهاز iPod عند تحديد "iPod".

١. ادخل إلى وضع موازن الصوت لجهاز iPod  
اضغط على المقبض [الصوت].

٢. حدد منحنى موازن الصوت لجهاز iPod  
أدر المقبض [الصوت] واضغط عليه عند عرض العنصر  
المطلوب.

٤ اخرج من وضع التحكم في الصوتيات  
اضغط على الزر [MENU] لمدة لا تقل عن ثانية.

• يمكنك الاختيار لكل جهاز.

## عمليات ضبط الصوتيات

### النظام ثنائي المناطق

يمكن تحديد مصادر التشغيل المنفصلة للقناة الأمامية والقناة الخلفية.

العرض	استعراض
"2Zone Rear Volume"	ي ضبط مستوى صوت القناة الخلفية. "35" - "0"
"Detailed Setup"	
"2Zone Select"	يتم تمكين نظام المنطقة الثنائية عن طريق تحديد مصدر تشغيل فرعي. "AUX" / "INT MEM" / ("iPod") "USB" / "OFF"
"2Zone Front/Rear"	يحدد وجهة صوت دخل مصادر التشغيل الفرعية عند تشغيل وظيفة ثنائية المناطق. "Front" / "Rear"

( \_\_ : إعداد المصنع )

\* تم تمكين وظيفة المنطقة الثنائية.

#### 1 اختر مصدر التشغيل

اضغط على الزر [SRC]. أدر المقيض [الصوت] واضغط عليه

عند عرض العنصر المطلوب.

حدد مصدر تشغيل آخر غير "STANDBY"

وضع اختيار SRC رقم ٢: يؤدي الضغط على الزر [SRC] بشكل

متكرر أيضًا إلى التبديل بين مصادر التشغيل.

#### ٢ ادخل إلى وضع التحكم في الصوتيات

اضغط على المقيض [الصوت].

#### ٣ أدر المقيض [الصوت] واضغط عليه عند عرض العنصر

المطلوب.

حدد "Detailed Setup".

#### ٤ حدد بند الإعدادات المراد ضبطه

أدر المقيض [الصوت] واضغط عليه عند عرض العنصر

المطلوب.

#### ٥ إجراء وضع الضبط

أدر المقيض [الصوت] لتحديد قيمة الضبط. ثم اضغط على

المقيض [الصوت].

#### ٦ اخرج من وضع التحكم في الصوتيات

اضغط على الزر [MENU] لمدة لا تقل عن ثانية.

#### ٣ حدد المقعد الذي تريد التعويض فيه

أدر المقيض [الصوت] لتحديد قيمة الضبط. ثم اضغط على المقيض [الصوت].

#### ٤ اخرج من وضع التحكم في الصوتيات

اضغط على الزر [MENU] لمدة لا تقل عن ثانية.

### الضبط الدقيق لموضع الاستماع

إجراء ضبط دقيق للقيمة المحددة في تحديد موضع مُسبق الضبط لكل سماعة.

#### ١ ادخل إلى وضع التحكم في الصوتيات

اضغط على المقيض [الصوت].

#### ٢ ادخل إلى وضع إعداد موضع يدوي

أدر المقيض [الصوت] واضغط عليه عند عرض العنصر المطلوب.

حدد "Position" < "DTA".

#### ٣ حدد بند الإعدادات المراد ضبطه

أدر المقيض [الصوت] واضغط عليه عند عرض العنصر المطلوب.

البند	نظرة عامة على الإعداد
"L" / "Front"	السماعة الأمامية اليسرى
"R" / "Front"	السماعة الأمامية اليمنى
"L" / "Rear"	السماعة الخلفية اليسرى
"R" / "Rear"	السماعة الخلفية اليمنى
"L" / "SW"	معزز النغمات الأيسر
"R" / "SW"	معزز النغمات الأيمن
"INITIAL"	يقوم بتهيئة قيم الإعداد.

#### ٤ إجراء وضع الضبط

أدر المقيض [الصوت] لتحديد قيمة الضبط. ثم اضغط على المقيض [الصوت].

اضبط بين ١ و ١٧٠ سم

اضغط على المقيض [الصوت] لمدة ثانية واحدة على الأقل إذا

كنت ترغب في تنفيذ "INITIAL".

#### ٥ اخرج من وضع التحكم في الصوتيات

اضغط على الزر [MENU] لمدة لا تقل عن ثانية.

- حدد مصدر التشغيل الرئيسي عن طريق الزر [SRC].
- اضبط مستوى صوت القناة الأمامية بواسطة المقيض [الصوت].
- لا يؤثر التحكم في الصوتيات على مصدر التشغيل الفرعي.
- لا يمكن ضبط "USB" و "iPod" و "Int.Mem." (الذاكرة الداخلية) في نفس الوقت لمصدري التشغيل الرئيسي والفرعي.
- توجد الحدود التالية عند تشغيل النظام ثنائي المناطق.
  - لا يكون هنالك خرجًا من مضخم الصوت.
  - لن يكون كل من "Subwoofer Level" و "Fader" في <التحكم في الصوتيات> (صفحة ٢٦) ووظيفة عرض متاحة.
- يمكن ضبط مصدر تشغيل بلوتوث حصريًا على السماعة الأمامية. اضبط "2Zone Front/Rear" على "Rear".
- يتعذر تشغيل المصدر الذي تم ضبطه كمصدر فرعي أثناء وضع المنطقة المراد ضبطه. قم بإلغاء الوضع. ثم تشغيل المصدر.

إعداد السماعات

يتم ضبط السماعة X'Over تلقائيًا عند تحديد وضع وحجم كل سماعة من البنود التالية.

المدى	البند	السماعة
مكان السماعة الأمامية "Under Dash", "On Dash", "Door"	"Location"	"FRONT"
حجم السماعة الأمامية ".17cm", ".16cm", ".13cm", ".10cm", ".O.E.M", ".7x10", ".6x9", ".6x8", ".5x7", ".4x6", ".18cm"	"Size"	
حجم مكبر صوت السماعة "Use", "None"	"Tweeter"	
مكان السماعة الخلفية "Rear Deck", "Door", "3rd Row", "2nd Row", (نوع السيارة: "Minivan" و "Minivan" (طويلة))	"Location"	"REAR"
حجم السماعة الخلفية ".16cm", ".13cm", ".10cm", ".O.E.M", "None", ".6x9", ".6x8", ".5x7", ".4x6", ".18cm", ".17cm", ".7x10"	"Size"	
حجم معزز نغمات السماعة ".30cm", ".25cm", ".20cm", ".16cm", "None", ".38cm Over"	"Size"	"SUB W"

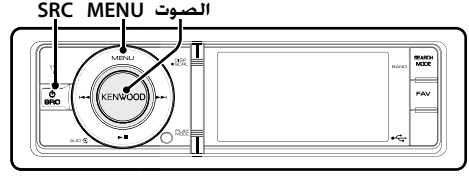

تحديد نوع السيارة

يمكنك تعويض التأخير في وقت وصول الصوت عن طريق تحديد البيئة التي تريدها من أنواع السيارات التالية.

العرض	الاستعراض
"Off"	إيقاف التعويض.
"Compact"	سيارة صغيرة
"FullSize Car"	سيارة كبيرة
"Wagon"	حافلة أسفار
"Minivan"	شاحنة صغيرة
"SUV"	سيارة رياضية
"Minivan (Long)"	شاحنة صغيرة طويلة

١ ادخل إلى وضع التحكم في الصوتيات  
اضغط على المقيض [الصوت].

٢ ادخل إلى وضع إعداد السماعات  
أدر المقيض [الصوت] واضغط عليه عند عرض العنصر المطلوب.  
حدد "Detailed Setup" < "Speaker Setting".

٣ حدد بند الإعدادات المراد ضبطه  
أدر المقيض [الصوت] واضغط عليه عند عرض العنصر المطلوب.

٤ إجراء وضع الضبط  
أدر المقيض [الصوت] لتحديد قيمة الضبط. ثم اضغط على المقيض [الصوت].

٥ اخرج من وضع التحكم في الصوتيات  
اضغط على الزر [MENU] لمدة لا تقل عن ثانية.

١ ادخل إلى وضع التحكم في الصوتيات  
اضغط على المقيض [الصوت].

٢ الدخول لوضع تحديد نوع السيارة  
أدر المقيض [الصوت] واضغط عليه عند عرض العنصر المطلوب.  
حدد "Car Type" < "Detailed Setup".

٣ حدد نوع السيارة  
أدر المقيض [الصوت] واضغط عليه عند عرض العنصر المطلوب.

٤ اخرج من وضع التحكم في الصوتيات  
اضغط على الزر [MENU] لمدة لا تقل عن ثانية.

• يمكنك تعويض المسافات في المزيد من التفاصيل باستخدام وظيفة <الضبط الدقيق لنوع السيارة> (صفحة ٣٠).

الضبط الدقيق لنوع السيارة

ضبط الموالفة الدقيقة لقيمة تعويض موضع السماعات المحددة في <تحديد نوع السيارة> (صفحة 19).

العرض	البند	المدى
"Front"	السماعة الأمامية	0 - 440 سم
"Rear"	السماعة الخلفية	0 - 440 سم
"SW"	معزز النغمات	0 - 440 سم

1 ادخل إلى وضع التحكم في الصوتيات  
اضغط على المقيض [الصوت].

2 ادخل في وضع ضبط نوع السيارة  
أدر المقيض [الصوت] واضغط عليه عند عرض العنصر المطلوب.

حدد "Detailed Setup" < "Car Type Adjust".

3 حدد بند الإعدادات المراد ضبطه  
أدر المقيض [الصوت] واضغط عليه عند عرض العنصر المطلوب.

4 إجراء وضع الضبط  
أدر المقيض [الصوت] لتحديد قيمة الضبط. ثم اضغط على المقيض [الصوت].

يتم التعرف على إعدادات زمن التأخير والتعويض عنها تلقائيًا عن طريق تحديد المسافات بين كل سماعة ومركز الجزء الداخلي للسيارة.

1 قم بضبط الموضعين الأمامي والخلفي وارتفاع النقطة المرجعية على موضع أذني الشخص الجالس في المقعد الأمامي. وضبط الموضعين الأيمن والأيسر على مركز المركبة من الداخل.

2 قم بقياس المسافات من النقطة المرجعية إلى السماعات.

3 احسب فارق المسافة وفقًا لأبعد سماعة.  
نقطة المرجع

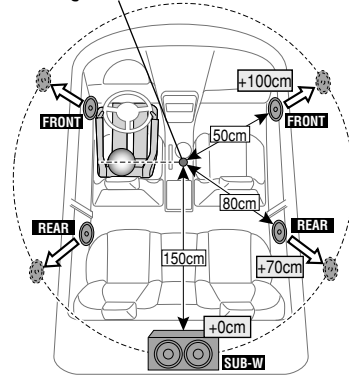

5 اخرج من وضع التحكم في الصوتيات  
اضغط على الزر [MENU] لمدة لا تقل عن ثانية.

إعداد X'Over

الضبط الدقيق لقيم الإعداد التالية المتطابقة مع إعداد قيم X'Over في قسم <إعداد السماعات> (صفحة 19).

العرض	البند	المدى
"X'Over"		
"Front"	"FC"	مرشح المرور الأمامي المرتفع شامل: 30، 40، 50، 60، 70، 80، 90، 100. 120، 150، 180، 220، 250 (هرتز)
	"SLOPE"	منحدر المرور الأمامي المرتفع 1، 120، 150، 180، 220، 250 (هرتز)
"Rear"	"FC"	مرشح المرور الخلفي المرتفع شامل: 30، 40، 50، 60، 70، 80، 90، 100. 120، 150، 180، 220، 250 (هرتز)
	"SLOPE"	منحدر المرور الخلفي المرتفع 1، 120، 150، 180، 220، 250 (هرتز)
	"Subwoofer"	مرشح مرور معزز النغمات المنخفض 30، 40، 50، 60، 70، 80، 90، 100، 120، 150، 180، 220، 250 (شامل هرتز)
	"SLOPE"	منحدر معزز النغمات 1، 120، 150، 180، 220، 250 (شامل هرتز)
	"PHASE"	طور معزز النغمات عكسي (180 درجة) / عادي (0 درجة)

1 ادخل إلى وضع التحكم في الصوتيات  
اضغط على المقيض [الصوت].

2 ادخل إلى وضع إعداد X'Over  
أدر المقيض [الصوت] واضغط عليه عند عرض العنصر المطلوب.

حدد "Detailed Setup" < "X'Over".

3 اختر السماعة التي تريد إعدادها  
أدر المقيض [الصوت] واضغط عليه عند عرض العنصر المطلوب.

حدد "Front" أو "Rear" أو "Subwoofer".

4 حدد بند الإعدادات المراد ضبطه  
أدر المقيض [الصوت] واضغط عليه عند عرض العنصر المطلوب.

5 إجراء وضع الضبط  
أدر المقيض [الصوت] لتحديد قيمة الضبط. ثم اضغط على المقيض [الصوت].

6 كرر الخطوات من 3 إلى 5 لإكمال إعدادات X'Over

7 اخرج من وضع التحكم في الصوتيات  
اضغط على الزر [MENU] لمدة لا تقل عن ثانية.

## الإعداد المسبق للذاكرة الصوتية

تسجيل قيم الإعداد بواسطة التحكم في الصوت.

### 1 إعداد التحكم في الصوت

أرجع إلى العمليات التالية لإعداد التحكم في الصوت.

- تحديد نوع السيارة (صفحة ٢٩)

- إعداد السماعات (صفحة ٢٩)

- الضبط الدقيق لنوع السيارة (صفحة ٣٠)

- إعداد X'Over (صفحة ٣٠)

- التحكم اليدوي في موازن الصوت (صفحة ٢٧)

- الاستماع إلى تحديد الموضع (صفحة ٢٧)

- الضبط الدقيق لموضع الاستماع (صفحة ٢٨)

### ٢ ادخل إلى وضع الذاكرة الصوتية مسبقاً الضبط

أدر المقبض [الصوت] واضغط عليه عند عرض العنصر المطلوب.

حدد "Detailed Setup" < "Preset" < "Preset Memory".

### ٣ حدد الرقم الذي سيتم وضعه في الذاكرة

أدر المقبض [الصوت] واضغط عليه عند عرض العنصر المطلوب.

حدد رقم مسبق الضبط.

### ٤ أدر المقبض [الصوت] واضغط عليه عند عرض العنصر

المطلوب.

حدد "YES".

يتم عرض "Completed".

### ٥ اخرج من وضع التحكم في الصوتيات

اضغط على الزر [MENU] لمدة لا تقل عن ثانية.

• قم بتسجيل ستة نماذج من الذاكرة الصوتية مسبقاً الضبط.

• الرقم مسبق الضبط "1".

• عند الضغط على إعادة ضبط، فستكون لجميع مصادر التشغيل قيمة الإعداد المسجلة.

• الرقم مسبق الضبط "1" و"2".

• لا يمكن مسح الذاكرة عن طريق زر إعادة الضبط.

• يتعذر تسجيل هذه الوظيفة عند ضبط موازن صوت جهاز iPod في <تحديد منحنى موازن الصوت مسبقاً الضبط> (صفحة ٢٧).

## الإعداد المسبق للاستدعاء الصوتي

استدعاء إعداد الصوت الذي تم تسجيله عن طريق <الإعداد المسبق للذاكرة الصوتية> (صفحة ٣١).

### 1 اختر مصدر التشغيل

اضغط على الزر [SRC]. أدر المقبض [الصوت] واضغط عليه

عند عرض العنصر المطلوب.

• وضع اختيار SRC رقم ٢: يؤدي الضغط على الزر [SRC] بشكل متكرر أيضاً إلى التبديل بين مصادر التشغيل.

### ٢ ادخل إلى وضع الاستدعاء الصوتي مسبقاً الضبط

أدر المقبض [الصوت] واضغط عليه عند عرض العنصر المطلوب.

حدد "Detailed Setup" < "Preset" < "Preset Recall".

### ٣ حدد الرقم الذي سيتم استدعاؤه في الذاكرة

أدر المقبض [الصوت] واضغط عليه عند عرض العنصر المطلوب.

حدد الرقم مسبقاً الضبط.

### ٤ أدر المقبض [الصوت] واضغط عليه عند عرض العنصر

المطلوب.

حدد "YES".

يتم عرض "Completed".

### ٥ اخرج من وضع التحكم في الصوتيات

اضغط على الزر [MENU] لمدة لا تقل عن ثانية.



- يتم تغيير "User" في <تحديد منحنى موازن الصوت مسبقاً الضبط> (صفحة ٢٧) للقيمة التي تم استدعاؤها.
- يتم تغيير منحنى موازن الصوت إلى القيمة التي تم استدعاؤها باستخدام مصدر التشغيل المحدد.

## استدعاء المفضلات مُسبقة الضبط

استرجاع عنصر تم تسجيله في المفضلات.

1 ادخل إلى وضع استدعاء المفضلات مُسبقة الضبط  
اضغط على الزر [FAV].

2 حدد الرقم الذي سيتم استدعاؤه في ذاكرة المفضلات  
أدر المقيض [الصوت] واضغط عليه عند عرض العنصر  
المطلوب.

حدد الرقم مسبقاً الضبط.

إلغاء وضع استدعاء المفضلات مُسبقة الضبط

اضغط على الزر [FAV].

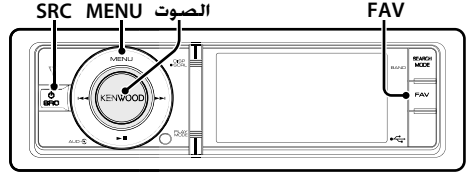

## ذاكرة المفضلات مُسبقة الضبط

تسجيل إجراء التشغيل لاختيار المحطة الإذاعية المفضلة أو قوائم التشغيل/الفنانين الموجودة في جهاز iPod. وما إلى ذلك.

### 1 اعرض أحد بنود المفضلات

مصدر التشغيل	بنود قابلة لإعادة التسجيل
المصادر	التردد أو القناة
جهاز iPod	يستعرض عناصر كقوائم التشغيل/ الفنانين/ الألبومات وما إلى ذلك.
إعداد لائحة القائمة	عنصر إعداد لائحة القائمة
التحكم في الصوتيات	عنصر التحكم في الصوتيات
وظيفة هاتف المتحدث الحر	استرجاع رقم الهاتف.

يتم عرض "FAV" عند التمكن من تسجيل إجراء التشغيل.

### ضبط جهاز iPod

يمكن تسجيل القائمة المرغوبة في الترتيب الهرمي الأول.

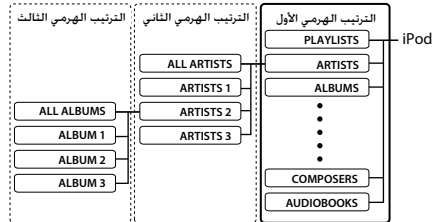

2 ادخل إلى وضع ذاكرة المفضلات مُسبقة الضبط

اضغط على الزر [FAV] لمدة لا تقل عن ثانية.

3 حدد الرقم الذي سيتم وضعه في الذاكرة

أدر المقيض [الصوت].

4 ضع المفضلات مُسبقة الضبط في الذاكرة

اضغط على المقيض [الصوت].

إلغاء وضع ذاكرة المفضلات مُسبقة الضبط

اضغط على الزر [FAV].

- إن تسجيل إجراء التشغيل على رقم حالي مُسبق الضبط يعمل على إلغاء الإجراء الحالي.
- سجل سنة من ذاكرة الضبط المُسبق للمفضلات.
- لا يمكن مسح الذاكرة بواسطة زر إعادة الضبط.
- إذا تم تغيير المحتويات في جهاز iPod بعد تسجيل المفضلات FAVORITE. تختلف اللائحة المسجلة في هذا الجهاز عن تلك المسجلة بجهاز iPod. في هذه الحالة. سجل المفضلات مرة أخرى.



## حذف ذاكرة المفضلات مُسبقة الضبط

حذف عنصر تم تسجيله في المفضلات.

- ١ تحديد وضع الاستعداد  
اضغط على الزر [SRC]. أدر المقيض [الصوت] واضغط عليه عند عرض العنصر المطلوب.  
اختر البيان "STANDBY".  
وضع اختيار SRC رقم ١: يؤدي الضغط على الزر [SRC] بشكل متكرر أيضًا إلى التبديل بين مصادر التشغيل.
  - ٢ الدخول لوضع لائحة القوائم  
اضغط على الزر [MENU].
  - ٣ ادخل إلى وضع حذف ذاكرة المفضلات مُسبقة الضبط  
أدر المقيض [الصوت] واضغط عليه عند عرض العنصر المطلوب.  
حدد "Initial Settings" < "Favorite Delete".
  - ٤ حدد الرقم الذي تريد حذفه  
أدر المقيض [الصوت] واضغط عليه عند عرض العنصر المطلوب.  
حدد الرقم مسبق الضبط.  
حدد "ALL" إذا كنت ترغب في حذف كافة الأرقام.
  - ٥ أدر المقيض [الصوت] واضغط عليه عند عرض العنصر المطلوب.  
حدد "YES".  
يتم عرض "Completed".
- اخرج من وضع حذف ذاكرة المفضلات مُسبقة الضبط.  
اضغط على الزر [MENU] لمدة لا تقل عن ثانية، ثم اضغط عليه مرة أخرى لمدة قصيرة.

## التحكم في مبدل الأسطوانات (اختياري)

### وضع التشغيل

يمكنك تحديد وضع تشغيل. مثل التشغيل العشوائي والتشغيل المتكرر.

١ اختر جهاز مبدل أسطوانات CD

٢ الدخول لوضع التشغيل في لائحة القوائم

اضغط على الزر [PLAY MODE].

يمكنك أيضًا الاختيار من "Play Mode" في وضع لائحة القائمة.

٣ تحديد عنصر الإعداد

أدر المقبض [الصوت] واضغط عليه عند عرض العنصر المطلوب.

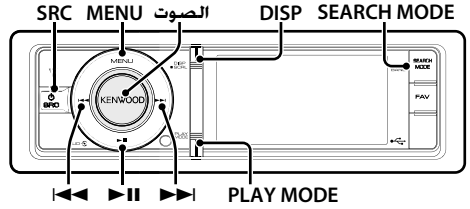

### عمليات التشغيل الأساسية

اختر جهاز مبدل أسطوانات CD

اضغط على الزر [SRC]. أدر المقبض [الصوت] واضغط عليه عند عرض العنصر المطلوب.

حدد البيان "CD CH"

وضع اختيار SRC رقم ٢: يؤدي الضغط علىالزر [SRC] بشكل متكرر أيضًا إلى التبديل بين مصادر التشغيل.

الانتقال إلى لأسطوانة التالية

اضغط على الزر [SEARCH MODE].

تحديد الأغاني

اضغط على الزر [ ] أو [ ] .

التقديم أو الإرجاع السريع

استمر في الضغط على الزر [ ] أو الزر [ ] .

الإيقاف المؤقت والتشغيل

اضغط على الزر [ ] للإيقاف المؤقت أو استئناف التشغيل.

تبديل وحدة العرض

اضغط على زر [DISP] لتحديد وضع العرض.

لتحديد المعلومات أو الساعة.

عرض مثال على وضع عرض المعلومات



① معلومات الأغنية (انظر <تخصيص العرض> (صفحة ٢١))

② وقت التشغيل ورقم المقطوعة

③ مؤشر وضع التشغيل (انظر <عرض عناصر المؤشر> (صفحة ٥٤))

((٥٤))

العرض	استعراض
"Play Mode"	
"Track Scan"	عند الضبط على وضع التشغيل "ON". يتم تشغيل بدايات أغنيات الأسطوانة بالتتابع. : <input type="checkbox"/> Off / <input checked="" type="checkbox"/> On
"Disc Random"	عند الضبط على وضع التشغيل "ON". يتم تشغيل أغنيات الأسطوانة بترتيب عشوائي. : <input type="checkbox"/> Off / <input checked="" type="checkbox"/> On
"Magazine Random"	عند الضبط على وضع التشغيل "ON". يتم تشغيل أغنيات مبدل الأسطوانات بترتيب عشوائي. : <input type="checkbox"/> Off / <input checked="" type="checkbox"/> On
"Track Repeat"	عند الضبط على وضع التشغيل "ON". يتم تشغيل الأغنيات بشكل متكرر. : <input type="checkbox"/> Off / <input checked="" type="checkbox"/> On
"Disc Repeat"	عند الضبط على وضع التشغيل "ON". يتم تشغيل أغنيات الأسطوانة بشكل متكرر. : <input type="checkbox"/> Off / <input checked="" type="checkbox"/> On

( : إعداد المصنع )

٤ إجراء وضع الضبط

اضغط على المقبض [الصوت].

٥ الخروج من وضع لائحة القوائم

اضغط على الزر [MENU] لمدة لا تقل عن ثانية، ثم اضغط عليه مرة أخرى لمدة قصيرة.

## البحث المباشر عن الأغنيات

البحث عن أغنية من خلال إدخال رقم الأغنية.

١ ادخول لوضع البحث المباشر عن الموسيقى  
اضغط على الزر [DIRECT] في جهاز التحكم عن بُعد.

٢ أدخل رقم الأغنية  
اضغط على أزرار الرقم في جهاز التحكم عن بُعد.

٣ ابحث عن الأغنية  
اضغط على الزر [◀◀] أو [▶▶].

إلغاء البحث المباشر عن الأغنيات  
اضغط على الزر [DIRECT].



• لا يمكن إجراء البحث المباشر عن الأغنيات أثناء تشغيل ميزة التشغيل التلقائي أو الاستعراض.

وظيفة مبدل الأسطوانات المزودة بجهاز للتحكم عن بُعد

## البحث المباشر عن الأسطوانات

البحث عن الأسطوانة من خلال إدخال رقم الأسطوانة.

١ ادخل في وضع البحث المباشر عن الأسطوانات  
اضغط على الزر [DIRECT] في جهاز التحكم عن بُعد.

٢ قم بإدخال رقم الأسطوانة  
اضغط على أزرار الرقم في جهاز التحكم عن بُعد.

٣ ابحث عن الأسطوانة  
اضغط على الزر [FM0] أو [AM-].

إلغاء البحث المباشر عن الأسطوانات  
اضغط على الزر [DIRECT].



• لا يمكن القيام بالبحث المباشر عن أسطوانة أثناء وظيفة التشغيل بترتيب عشوائي أو وظيفة الاستعراض السريع.

• أدخل 00 لاختيار الأسطوانة رقم 10.

## التحكم في جهاز التلفاز (اختياري)

٤ ادخل إلى وضع الذاكرة مسبقة الضبط  
أدر المقيض [الصوت] واضغط عليه عند عرض العنصر  
المطلوب.

حدد "List & Memory".

٥ حدد الرقم الذي سيتم وضعه في الذاكرة  
أدر المقيض [الصوت] واضغط عليه لمدة لا تقل عن ثانيتين  
عند عرض العنصر المطلوب.  
حدد الرقم مسبق الضبط.

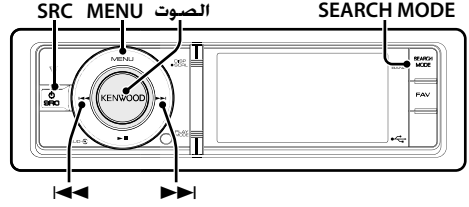

### المواصفة سابقة الضبط

استدعاء القنوات التلفزيونية في الذاكرة.

- ١ اختر نطاق التلفزيون
- ٢ الدخول لوضع لائحة القوائم  
اضغط على الزر [MENU].
- ٣ حدد المحطة المطلوبة في الذاكرة  
أدر المقيض [الصوت] واضغط عليه عند عرض العنصر  
المطلوب.  
حدد "List & Memory" < الرقم مسبق الضبط.

وظيفة رموت التحكم

### المواصفة المباشرة للتلفاز

الدخول إلى القناة التلفزيونية والمواصفة.

- ١ اختر نطاق التلفزيون
- ٢ ادخل إلى وضع المواصفة المباشرة للتلفاز  
اضغط على الزر [DIRECT] في جهاز التحكم عن بُعد.  
عند عرض "-".
- ٣ قم بإدخال القناة التلفزيونية  
اضغط على أزرار الرقم في جهاز التحكم عن بُعد.  
مثال:

القناة المطلوبة	اضغط على الزر
القناة الثامنة	[8], [0]

٤ ابحث في المحطة

اضغط على الزر [<<] أو [>>].

إلغاء المواصفة المباشرة للتلفاز

اضغط على الزر [DIRECT] في جهاز التحكم عن بُعد.

### عمليات التشغيل الأساسية

تحديد جهاز التلفاز

اضغط على الزر [SRC]. أدر المقيض [الصوت] واضغط عليه  
عند عرض العنصر المطلوب.

حدد البيان "TV".

ضع اختيار SRC رقم ٢: يؤدي الضغط علىالزر [SRC] بشكل  
متكرر أيضاً إلى التبديل بين مصادر التشغيل.

حدد النطاق الموجي للتلفاز ودخل الفيديو

اضغط على الزر [SEARCH MODE].

في كل مرة تضغط فيها على الزر تتغير النطاقات الموجية لجهاز  
التلفاز وكذلك دخل الفيديو.

حدد قناة تلفزيونية

اضغط على الزر [<<] أو [>>].

تبديل وحدة العرض

اضغط على زر [DISP] لتحديد وضع العرض.

لتحديد المعلومات أو الساعة.

عرض مثال على وضع عرض المعلومات



① معلومات المحطة

② يوضح أنه يتم استقبال بث استيريو.

### الذاكرة مسبقة الضبط

وضع القنوات التلفزيونية في الذاكرة.

١ اختر مصدر تشغيل التلفزيون

٢ حدد القناة التلفزيونية لوضعها في الذاكرة

اضغط على الزر [<<] أو [>>].

٣ الدخول لوضع لائحة القوائم

اضغط على الزر [MENU].

## عمليات التشغيل الأساسية

- تحديد مصدر صوتيات جهاز بلوتوث
- اضغط على الزر [SRC]. أدر المقبض [الصوت] واضغط عليه
- عند عرض العنصر المطلوب.
- حدد العرض "BT AUD EXT".
- ضع اختيار SRC رقم ٢: يؤدي الضغط على الزر [SRC] بشكل متكرر أيضًا إلى التبديل بين مصادر التشغيل.

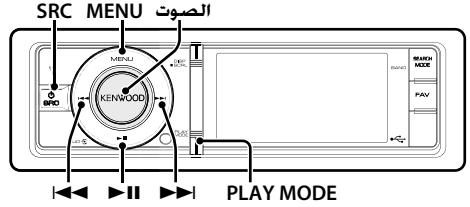

### الإيقاف المؤقت والتشغيل

اضغط على الزر [II].

### البحث عن الأغنيات

اضغط على الزر [◀◀] أو [▶▶].

### تبديل وحدة العرض

- اضغط على زر [DISP] لتحديد وضع العرض.
- لتحديد المعلومات أو الساعة.

عرض مثال على وضع عرض المعلومات

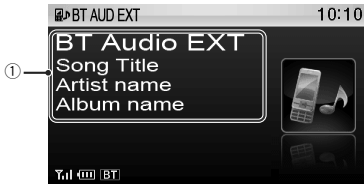

### ١ معلومات الأغنية\*

(يعمل فقط مع توصيل كابل KCA-BT300 (ملحق اختياري))

- \* إذا كان مشغل صوت Bluetooth يدعم ملف تعريف AVRCP 1.3، فيمكن عرض هذه العناصر.
- يتعذر إجراء جميع أو بعض عمليات التشغيل المذكورة أعلاه، وذلك إذا لم يكن مشغل صوتيات جهاز بلوتوث مُعدًا للتحكم عن بُعد.
- لا يؤدي التبديل بين أجهزة تشغيل صوتيات جهاز بلوتوث إلى بدء التشغيل أو إيقافه تلقائيًا. لذا، قم بإجراء عملية التشغيل لبدء التشغيل أو إيقافه.
- يتعذر التحكم في بعض مشغلات الصوتيات عن بُعد أو إعادة توصيلها بعد قطع الاتصال عن جهاز بلوتوث. لذا، قم بتشغيل الوحدة الرئيسية لِمُشغل الصوتيات للتوصيل بجهاز البلوتوث.

## توصيل جهاز بلوتوث

قبل استخدام جهاز Bluetooth، تحتاج إلى توصيل جهاز Bluetooth بهذا الجهاز.

### المزامنة (التسجيل من أجهزة بلوتوث)

لكي تجعل جهازك الذي يدعم تقنية البلوتوث (مشغل الصوتيات) قابلاً للاستخدام مع هذا الجهاز، يتعين عليك تسجيله (مزامنة).

### ١ شغل هذا الجهاز

اضغط على الزر [SRC].

### ٢ ابدأ تسجيل هذا الجهاز عن طريق تشغيل جهاز البلوتوث

من خلال تشغيل جهاز بلوتوث، ستقوم بتسجيل المشغل الصوتي (مزامنة). حدد "KCA-BT200" / "KCA-BT300" من قائمة الأجهزة المتصلة.

### ٣ أدخل كود PIN

أدخل رمز الـ PIN ("0000") في جهاز البلوتوث.

تأكد من اكتمال التسجيل على جهاز Bluetooth.

تتم تعيين رمز PIN على "0000" كرمز افتراضي. يمكنك تغيير هذا الرمز: >تسجيل كود PIN< (صفحة ٤٣).

### ٤ من خلال تشغيل جهاز البلوتوث، ابدأ اتصال البلوتوث.

- إذا لم تنجح المزامنة، جرب الأشياء التالية.
- تم ضبط رمز PIN على "0000". اطلع على >تسجيل كود PIN< (صفحة ٤٣).
- أوقف تشغيل هذا الجهاز ثم أعد تشغيله. ثم جرب عملية المزامنة مرة أخرى.
- إذا تم تسجيل مشغلات صوت أخرى، فاحذفها. ثم جرب عملية المزامنة مرة أخرى. راجع >حذف جهاز Bluetooth مسجل< (صفحة ٤٤)
- عند التسجيل من هذا الجهاز، ارجع إلى >تسجيل جهاز Bluetooth< (صفحة ٤٣).
- للحصول على معلومات حول مشغل صوت Bluetooth، انظر >حول مشغل صوت Bluetooth< في دليل الإرشادات الخاص بجهاز Bluetooth.

## تشغيل وظيفة هاتف التحدث الحر (اختياري)

### تلقي مكالمة

الرد على مكالمة هاتفية  
اضغط على المقبض [الصوت].

- تؤدي العمليات التالية لفصل الخط:  
- قم بتوصيل جهاز USB.
- يظهر اسم الشخص المتصل إذا كان مسجلاً بالفعل في دليل الهاتف.

رفض مكالمة واردة

اضغط على الزر [SRC] أو اضغط على الزر [PLAY MODE] لمدة  
لا تقل عن ثانية.

### أثناء المكالمة

#### قطع الاتصال

اضغط على الزر [SRC] أو اضغط على الزر [PLAY MODE] لمدة  
لا تقل عن ثانية.

التبديل إلى وضع التحدث في سماعة الهاتف  
اضغط على الزر [▶|||].

في كل مرة يتم فيها الضغط على هذا الزر يتم التبديل بين وضع  
التحدث في سماعة الهاتف ("PRIVATE") ووضع التحدث الحر.

- قد يؤدي التبديل إلى وضع التحدث في سماعة الهاتف إلى اختيار الجهاز  
الذي كان مستخدماً قبل بدء الاتصال بالتحدث الحر. وذلك تبعاً لنوع  
الهاتف الجوال لديك. وعند حدوث ذلك، لا يمكن تبديل الجهاز إلى وضع  
التحدث الحر بتشغيل هذه الوحدة. لذا شغل الهاتف الجوال للرجوع إلى  
وضع التحدث الحر.

ضبط شدة الصوت أثناء المكالمة الهاتفية  
أدر المقبض [الصوت].

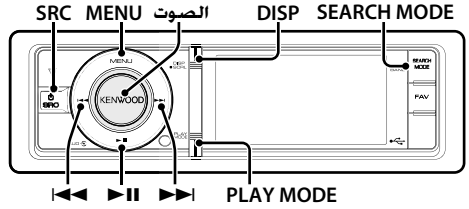

### توصيل جهاز بلوتوث

قبل استخدام جهاز Bluetooth، تحتاج إلى توصيل جهاز Bluetooth  
بهذا الجهاز: إن إجراءات الخطوات القادمة هامة.

#### الخطوة ١. المزاوجة (التسجيل من أجهزة بلوتوث)

لكي تجعل جهازك الذي يدعم تقنية البلوتوث (الهاتف الجوال)  
قابلاً للاستخدام مع هذا الجهاز، يتعين عليك تسجيله (مزاوجة).

#### ١ شغل هذا الجهاز

اضغط على الزر [SRC].

#### ٢ ابدأ بتسجيل هذا الجهاز عن طريق تشغيل جهاز البلوتوث

من خلال تشغيل جهاز بلوتوث، ستقوم بتسجيل جهاز التحدث  
الحر (مزاوجة). حدد "KCA-BT300" / "KCA-BT200" من قائمة  
الأجهزة المتصلة.

#### ٣ أدخل كود PIN

أدخل رمز الـ PIN ("0000") في جهاز البلوتوث.

تأكد من اكتمال التسجيل على جهاز Bluetooth.  
تم تعيين رمز PIN على "0000" كرمز افتراضي. يمكنك تغيير  
هذا الرمز: ارجع إلى كود PIN <صفحة ٤٣>.

#### ٤ من خلال تشغيل جهاز البلوتوث، ابدأ اتصال التحدث الحر.

#### الخطوة ٢. التوصيل

إذا قمت بتسجيل هاتفك المحمول أو أكثر، يتعين عليك اختيار  
أحدهما. لمزيد من التفاصيل، راجع «اختيار جهاز Bluetooth المراد  
توصيله» <صفحة ٤٤>.

عند توصيل هاتفك المحمول، يضيء مؤشر "BT".

#### الخطوة ٣. وظيفة هاتف التحدث الحر

يمكنك تشغيل وظيفة هاتف التحدث الحر باليد عند إنشاء  
الاتصال.

- عند التسجيل من هذا الجهاز، ارجع إلى «تسجيل جهاز Bluetooth» <صفحة  
٤٣>.
- للحصول على تفاصيل حول هاتف Bluetooth الخلوي المزود بميزة التحدث  
الحر، راجع «حول الهاتف الخلوي» في دليل الإرشادات الخاص بجهاز Bluetooth.

## خاصية الانتظار

الرد على مكالمة أخرى مع تعليق المكالمة الحالية  
أدر المقيض [الصوت] واضغط عليه عند عرض العنصر  
المطلوب.  
حدد "Answer".

الرد على مكالمة أخرى بعد إنهاء المكالمة الحالية  
اضغط على الزر [SRC] أو اضغط على الزر [PLAY MODE] لمدة  
لا تقل عن ثانية.

مواصلة المكالمة الحالية  
أدر المقيض [الصوت] واضغط عليه عند عرض العنصر  
المطلوب.  
حدد "Reject".

الرد على المكالمة المنتظرة بعد إنهاء المكالمة الحالية  
اضغط على الزر [SRC] أو اضغط على الزر [PLAY MODE] لمدة  
لا تقل عن ثانية.

التنقل بين المكالمة الحالية والمكالمة المنتظرة  
اضغط على المقيض [الصوت].  
تؤدي كل ضغطة على هذا المفتاح للتنقل بين الأشخاص  
المتصلين.

## وظائف أخرى

مسح رسالة قطع الاتصال  
اضغط على الزر [PLAY MODE] ثانية واحدة على الأقل.  
يظهر البيان "HF Disconnect".

## إجراء مكالمة هاتفية

1 ادخل إلى وضع بلوتوث  
اضغط على الزر [PLAY MODE] ثانية واحدة على الأقل.

2 حدد طريقة اتصال  
أدر المقيض [الصوت] واضغط عليه عند عرض العنصر  
المطلوب.

العرض	استعراض
• Preset Call	الاتصال برقم في الضبط المسبق.
• Phonebook	تحديد الحرف المقرر البحث عنه لدليل الهاتف.
• In Call	الاتصال برقم في قائمة المكالمات الواردة.
• Out Call	الاتصال برقم في قائمة المكالمات الصادرة.
• Missed Call	الاتصال برقم في قائمة المكالمات الفائتة.
• Number Dial	إجراء مكالمة بإدخال رقم الهاتف.

تم وصف وسيلة تشغيل كل وضع أدناه.

3 اخرج من وضع طريقة الاتصال  
اضغط على الزر [PLAY MODE] ثانية واحدة على الأقل.

## الاتصال برقم هاتفى

1 ادخل إلى وضع بلوتوث  
اضغط على الزر [PLAY MODE] ثانية واحدة على الأقل.

2 حدد وضع الاتصال بالرقم  
أدر المقيض [الصوت] واضغط عليه عند عرض العنصر  
المطلوب.  
حدد "Number Dial".

3 قم بإدخال رقم الهاتف

نمط التشغيل	طريقة التشغيل
اختيار الأرقام.	أدر المقيض [الصوت].
الانتقال للعدد التالي.	اضغط على الزر [▶▶].
محو العدد الأخير.	اضغط على الزر [◀◀].

• اضغط على الرقم [1] - [0]، أو الزر [FM]، أو [AM]، أو  
[▶▶] في جهاز التحكم عن بُعد.

• لمحو الرقم الهاتفي المدخل عدداً عدداً:  
اضغط على الزر [◀◀] في ريموت التحكم.

4 إجراء مكالمة هاتفية  
• اضغط على المقيض [الصوت].  
• اضغط على الزر [DIRECT] في ريموت التحكم.

• يمكن إدخال ٣٢ عدداً كحد أقصى.

## الاتصال السريع (رقم اتصال سابق الضبط)

1 ادخل إلى وضع بلوتوث  
اضغط على الزر [PLAY MODE] ثانية واحدة على الأقل.

2 حدد وضع الاتصال بالضبط المسبق  
أدر المقيض [الصوت] واضغط عليه عند عرض العنصر  
المطلوب.  
حدد "Preset Call".

3 حدد الرقم الذي ترغب في استدعائه من الذاكرة  
أدر المقيض [الصوت] واضغط عليه عند عرض العنصر  
المطلوب.  
حدد الرقم مسبق الضبط.

• يتم عرض رقم الهاتف.  
4 إجراء مكالمة هاتفية  
اضغط على المقيض [الصوت].

• يجب عليك تسجيل رقم الاتصال سابق الضبط. ارجع إلى «التسجيل في  
لائحة أرقام الاتصال مسبق الضبط» (صفحة ٤١).

## تشغيل وظيفة هاتف التحدث الحر (اختياري)

### الاتصال برقم من دليل الهاتف

١ ادخل إلى وضع بلوتوث  
اضغط على الزر [PLAY MODE] لثانية واحدة على الأقل.

٢ اختر وضع دليل الهاتف  
أدر المقيض [الصوت] واضغط عليه عند عرض العنصر المطلوب.  
حدد "Phonebook".

٣ حدد الحرف الذي سيتم البحث عنه

نمط التشغيل	طريقة التشغيل
الانتقال إلى الحرف التالي.	أدر المقيض [الصوت].
حدد الحرف المختار.	اضغط على المقيض [الصوت].

٤ تحديد الاسم أو رقم هاتف

أدر المقيض [الصوت].

التبديل بين أوضاع الشاشة  
اضغط على الزر [DISP].

في كل مرة يتم فيها الضغط على هذا الزر، يقوم الجهاز بالتبديل بين الاسم ورقم الهاتف.

٥ إجراء مكالمة هاتفية

اضغط على المقيض [الصوت].

• في أثناء البحث، يتم البحث عن حرف بدون علامات نطق مثل "u" بدلاً من البحث عن حرف به علامات نطق مثل "ü".

### الاتصال برقم من سجل المكالمات

١ ادخل إلى وضع بلوتوث  
اضغط على الزر [PLAY MODE] لثانية واحدة على الأقل.

٢ اختر وضع سجل المكالمات  
أدر المقيض [الصوت] واضغط عليه عند عرض العنصر المطلوب.  
حدد "Out Call" (مكالمة صادرة) أو "In Call" (مكالمة واردة) أو "Missed Call" (مكالمة فائتة).

٣ حدد اسمًا أو رقم هاتف

أدر المقيض [الصوت].

التبديل بين أوضاع الشاشة  
اضغط على الزر [DISP].

في كل مرة يتم فيها الضغط على هذا الزر، يقوم الجهاز بالتبديل بين الاسم ورقم الهاتف.

٤ إجراء مكالمة هاتفية

اضغط على المقيض [الصوت].

• لائحة المكالمات الصادرة ولائحة المكالمات الواردة ولائحة المكالمات التي لم يتم الرد عليها هي لوائح المكالمات التي تم إجراؤها أو استقبالها على هذه الوحدة، وهي ليست اللائحات المخزنة على ذاكرة الهاتف الجوال.



## الاتصال عن طريق نطق الاسم

١ ادخل في وضع التعرف على الصوت

اضغط على الزر [VOL] لمدة لا تقل عن ثانية.

٢ يتم عرض "Phonebook Name".

عند سماع صافرة، قم بنطق الاسم خلال ثانيتين.

٣ يتم عرض "Phonebook Type".

عند سماع صافرة، قم بنطق اسم الفئة خلال ثانيتين.

٤ إجراء مكالمة هاتفية

اضغط على المقبض [الصوت].

هذه الخطوة تماثل الخطوة ٤ من الخطوات الواردة في موضوع

>الاتصال برقم من دليل الهاتف> (صفحة ٤٠). يمكنك إجراء

اتصال أو اختيار إحدى الفئات.



• في حالة عدم التعرف على صوتك ستظهر لك رسالة، يتيح لك الضغط على المقبض [الصوت] إعادة محاولة إدخال الصوت. >دليل استكشاف الأعطال وإصلاحها< (صفحة ١٠).

• يتطلب كل من الاسم والفئة إلى تسجيل رمز صوتي. ارجع إلى >ضبط أمر صوتي للفئة< (صفحة ٤١).

• لا يتم إخراج الصوت المنطوق خلال التعرف على الصوت.

## التسجيل في لائحة أرقام الاتصال مسبقة الضبط

١ حدد رقم الهاتف الذي ترغب في تسجيله

حدد رقم الهاتف باستخدام المراجع التالية:

- الاتصال برقم من دليل الهاتف (صفحة ٤٠)

- الاتصال برقم من سجل المكالمات (صفحة ٤٠)

- الاتصال برقم هاتفي (صفحة ٣٩)

٢ ادخل إلى وضع الذاكرة مسبقة الضبط

اضغط على المقبض [الصوت] لمدة لا تقل عن ثانيتين.

٣ حدد الرقم مسبق الضبط لوضعه في الذاكرة.

الانتقال إلى الحرف التالي.

حدد الرقم مسبق الضبط.

٤ تحدد الرقم مسبق الضبط لوضعه في الذاكرة

اضغط على المقبض [الصوت] لمدة لا تقل عن ثانيتين.

اخرج من وضع الذاكرة مسبقة الضبط

اضغط على الزر [MENU].

## عرض نوع الرقم الهاتفي (الفئة)

تظهر بنود الفئات في دليل الهاتف كما يلي:

المعلومات	العرض
عام	'General' / *
المنزل	'Home' / *
العمل	'Office' / *
الهاتف الجوال	'Mobile' / *
أخرى	'Other' / *

## إعدادات وظيفة البلوتوث (اختياري)

يمكنك تحديد سماعات الإخراج للاتصال الصوتي حر البدين وصوت بلوتوث. *Front*: يخرج الصوت من السماعات الأمامية. *All*: يخرج الصوت من السماعات الأمامية والخلفية.	*Bluetooth HF/Audio*
يمكن إخراج نغمة تنبيه من السماعة عند ورود مكالمة. *ON*: الرنين مسموع. *OFF*: تم إلغاء الرنين.	*Call Beep*
إظهار إصدار البرنامج الثابت الخاص بهذه الوحدة.	*BT F/W Update*
يضبط درجة حساسية الميكروفون لآية مكالمة هاتفية. اضبط صوت المتصل. يعمل الضبط على "+" على زيادة شدة الصوت. *3+ - 0+ - 3-	*1* Mic Gain*
يقال الضوضاء الصادرة عن البيئة المحيطة بدون تغيير مستوى صوت الميكروفون. اضبط صوت المتصل عندما يكون غير واضح. يعمل الضبط على "+" على زيادة تقليل مستوى الضوضاء. *3+ - 0+ - 3-	*1* Noise Reduction*
يضبط مستوى إلغاء الصدى. يؤدي الضبط على "+" إلى زيادة تقليل إلغاء الصدى. *2+ - 0+ - 2-	*1* Echo Cancel Level*

( \_\_ : إعداد المصنع )

١٠ وظيفة KCA-BT300 (ملحق اختياري)

### ٤ إجراء وضع الضبط

أدر المقيض [الصوت] لتحديد قيمة الضبط. ثم اضغط على المقيض [الصوت].

### ٥ الخروج من وضع إعدادات BT

اضغط على الزر [MENU] لمدة لا تقل عن ثانية.

### ملاحظات

- \* "Auto Answer" (تعيين الفاصل الزمني للرد تلقائيًا) تعمل هذه الوظيفة على الرد (الاستجابة) تلقائيًا على المكالمات بعد انقضاء الفاصل الزمني المعين مسبقًا للرد تلقائيًا. \*OFF\*: عدم الرد على المكالمات الهاتفية تلقائيًا. \*0\*: الرد على المكالمات الهاتفية تلقائيًا في الحال. \*1s\* - \*99s\*: برد تلقائيًا على المكالمات الهاتفية بعد فترة تتراوح ما بين ثانية ٩٩ - ثانية.



- \* إذا كان الوقت المعين في الهاتف الجوال أقصر من الوقت المعين في الوحدة، فسيتم استخدام وقت الهاتف الجوال.
- \* لا تعمل هذه الوظيفة مع وظيفة انتظار المكالمات.
- \* "BT F/W Update" (إظهار إصدار البرنامج الثابت) إظهار إصدار البرنامج الثابت الخاص بهذه الوحدة. لمعرفة كيفية تحديث البرامج الثابتة، يُرجى زيارة موقعنا على شبكة الويب.

<http://www.kenwood.com/cs/ce/>

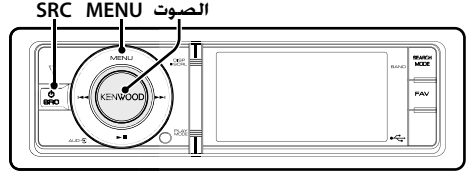

## ضبط وظيفة بلوتوث

يمكنك تحديد عناصر إعداد وظيفة بلوتوث التالية.

- ادخل إلى وضع بلوتوث  
اضغط على الزر [PLAY MODE] لثانية واحدة على الأقل.
- أدر المقيض [الصوت] واضغط عليه عند عرض العنصر المطلوب.  
حدد "BT Settings".
- حدد بند الإعدادات المراد ضبطه  
أدر المقيض [الصوت] واضغط عليه عند عرض العنصر المطلوب.

العنصر	استعراض
*SMS Inbox*	استعراض الرسالة القصيرة المستلمة. راجع <عرض رسائل SMS> (صفحة ٤٧).
*BT Settings*	
*Phone Selection*	تحديد توصيل بمشغل صوتيات الهاتف الجوال أو بلوتوث.
*Audio Selection*	راجع <اختيار جهاز Bluetooth المراد توصيله> (صفحة ٤٤).
*SMS Download*	يقوم بتنزيل رسالة قصيرة. راجع <تنزيل رسائل SMS> (صفحة ٤٧).
*Voice Tag*	يقوم بتسجيل صوت لخاصية التعرف على الصوت وصوت آخر لاختيار فئة رقم الهاتف في دليل الهاتف. - إضافة أمر اتصال منطوق (صفحة ٤٥) - ضبط أمر صوتي للفئة (صفحة ٤٦)
*Detailed Setup*	الانتقال إلى العنصر المفصل.
*Device Registration*	تسجيل جهاز بلوتوث (مزاجحة).
*Special Device*	راجع <تسجيل جهاز Bluetooth> (صفحة ٤٣).
*Select*	
*Device Delete*	إلغاء تسجيل جهاز بلوتوث. راجع <حذف جهاز Bluetooth مسجل> (صفحة ٤٤).
*PIN Code Edit*	تحديد كود PIN اللازم عند تسجيل هذه الوحدة باستخدام جهاز بلوتوث. راجع <تسجيل كود PIN> (صفحة ٤٣).
*Auto Answer*	الرد على المكالمات تلقائيًا بعد انقضاء الفاصل الزمني المعين مسبقًا للرد تلقائيًا. *99s* - *0s* / *OFF*

## تسجيل جهاز Bluetooth

لكي تجعل جهازك الذي يدعم تقنية البلوتوث (الهاتف الجوال) قابلاً للاستخدام مع هذا الجهاز يتعين عليك تسجيله (مزوجة). يمكنك تسجيل ما يصل إلى 5 أجهزة بلوتوث إلى هذا الجهاز.

### التسجيل من هذا الجهاز

#### 1 ادخل إلى وضع بلوتوث

اضغط على الزر [PLAY MODE] لثانية واحدة على الأقل.

#### 2 ادخل إلى وضع تسجيل جهاز بلوتوث

أدر المقيض [الصوت] واضغط عليه عند عرض العنصر المطلوب.

حدد "BT Settings" < "Detailed Setup" <

"Device Registration".

فيتم البحث عن جهاز بلوتوث.

عند انتهاء عملية البحث، يتم عرض البيان "Finished".

#### 3 حدد جهاز بلوتوث

أدر المقيض [الصوت] واضغط عليه عند عرض العنصر المطلوب.

#### 4 يتم عرض "Pairing" (في KCA-BT300 فقط)

إذا تم عرض "Pairing Success"، انتقل للخطوة ٧.

إذا تم عرض "PIN Code NG"، فانتقل إلى الخطوة ٥.

#### 5 قم بإدخال كود PIN

1. أدر المقيض [الصوت] واضغط عليه عند عرض العنصر المطلوب.  
حدد رقمًا.

2. أدر المقيض [الصوت] لتحديد الأرقام. ثم اضغط على المقيض [الصوت].

#### 6 انقل كود PIN

اضغط على المقيض [الصوت] لمدة ثانية واحدة على الأقل.  
إذا تم عرض "Pairing Success"، فقد اكتمل التسجيل.

⚠ إذا ظهرت رسالة خطأ حتى وإن كان رمز PIN صحيحًا، جرب <تسجيل جهاز بلوتوث خاص>.

#### ٧ قم بالعودة إلى قائمة الجهاز

اضغط على المقيض [الصوت].

#### ٨ الخروج من وضع إعداد BT

اضغط على الزر [MENU] لمدة لا تقل عن ثانية.



- تسمح هذه الوحدة بإدخال ما يصل لثمانية أعداد لكود PIN. إذا لم يمكن إدخال كود PIN من هذه الوحدة، فيمكن إدخاله من جهاز بلوتوث.
- إذا كانت هناك 5 أجهزة بلوتوث أو أكثر مسجلة، فلن يمكن تسجيل جهاز بلوتوث جديد.

## تسجيل جهاز بلوتوث خاص

يسمح بتسجيل جهاز خاص إذا لم يمكن تسجيله بشكل اعتيادي (مزوجة).

#### 1 حدد وضع تسجيل جهاز بلوتوث خاص

أدر المقيض [الصوت] واضغط عليه عند عرض العنصر المطلوب.

حدد "BT Settings" < "Detailed Setup" <

"Special Device Select".

تظهر لائحة.

#### 2 اختر اسمًا للجهاز

أدر المقيض [الصوت] وادفع المركز عند عرض اسم الجهاز المطلوب.

إذا تم عرض "Completed"، فقد اكتمل التسجيل.

#### 3 نفذ إجراءات الخطوة ٣ من <التسجيل من هذا الجهاز> وأكمل التسجيل (المزوجة).

#### إلغاء وضع تسجيل جهاز بلوتوث خاص

اضغط على الزر [MENU] لمدة لا تقل عن ثانية.



- إذا لم يكن اسم الجهاز مدرجًا في القائمة، فحدد "Other Phones".

## تسجيل كود PIN

عند تشغيل جهاز بلوتوث، حدد كود PIN اللازم لتسجيل هذا الوحدة.

#### 1 ادخل إلى وضع بلوتوث

اضغط على الزر [PLAY MODE] لثانية واحدة على الأقل.

#### 2 ادخل إلى وضع تعديل كود PIN

أدر المقيض [الصوت] واضغط عليه عند عرض العنصر المطلوب.

حدد "BT Settings" < "Detailed Setup" < "PIN Code Edit".  
يظهر وضع الضبط الحالي لكود PIN.

#### 3 قم بإدخال كود PIN

1. أدر المقيض [الصوت] واضغط عليه عند عرض العنصر المطلوب.  
حدد رقمًا.

2. أدر المقيض [الصوت] لتحديد الأرقام، ثم اضغط على المقيض [الصوت].

#### 4 قم بتسجيل كود PIN

اضغط على المقيض [الصوت] لمدة ثانية واحدة على الأقل.  
إذا تم عرض "Completed"، فقد اكتمل التسجيل.

#### 5 الخروج من وضع إعداد BT

اضغط على الزر [MENU] لمدة لا تقل عن ثانية.



- بشكل افتراضي، يتم تحديد "0000".
- يمكن تحديد كود PIN بما يصل إلى 8 أعداد.

### اختيار جهاز Bluetooth المراد توصيله

إذا كنت قد سجلت جهازي بلوتوث فسيتوجب عليك اختيار واحدا منهما لتستخدمه.

1 ادخل إلى وضع بلوتوث  
اضغط على الزر [PLAY MODE] لثانية واحدة على الأقل.

2 حدد وضع اختيار جهاز بلوتوث  
أدر المقبض [الصوت] واضغط عليه عند عرض العنصر المطلوب.

الهاتف الجوال  
حدد "BT Settings" < "Phone Selection".

مشغل الصوتيات  
حدد "BT Settings" < "Audio Selection".

يتم عرض "أزرق".

3 حدد جهاز البلوتوث  
أدر المقبض [الصوت].

4 قم بإعداد جهاز بلوتوث  
اضغط على المقبض [الصوت].

يتم عرض "أزرق" أو "أزرق".

"أزرق": جهاز بلوتوث المختار مشغول.

"رمادي": جهاز بلوتوث المختار في وضع الاستعداد.

" (فراغ)": جهاز بلوتوث غير مختار.

5 الخروج من وضع إعداد BT

اضغط على الزر [MENU] لمدة لا تقل عن ثانية.



- إذا كان جهاز بلوتوث مختار بالفعل، أزل عنه الاختيار، ثم اختر هاتفًا آخر.
- إذا تعذر اختيار جهاز باستخدام مشغل الصوتيات، فقم بتوصيل الجهاز بمشغل الصوتيات.

### حذف جهاز Bluetooth مسجل

يمكنك محو جهاز بلوتوث المسجل.

1 ادخل إلى وضع بلوتوث  
اضغط على الزر [PLAY MODE] لثانية واحدة على الأقل.

2 ادخل إلى وضع محو جهاز بلوتوث  
أدر المقبض [الصوت] واضغط عليه عند عرض العنصر المطلوب.

حدد "BT Settings" < "Detailed Setup" < "Device Delete".  
يتم عرض "أزرق".

3 حدد جهاز البلوتوث  
أدر المقبض [الصوت].

4 احذف جهاز البلوتوث المحدد  
اضغط على المقبض [الصوت].

5 أدر المقبض [الصوت] واضغط عليه عند عرض العنصر المطلوب.

حدد "YES".  
يتم عرض "Delete".

6 الخروج من وضع إعداد BT  
اضغط على الزر [MENU] لمدة لا تقل عن ثانية.



- عند محو هاتف جوال مسجل يتم أيضا محو دليل الهاتف الخاص به وكذلك الرسائل القصيرة والعلامات الصوتية.

## تحميل دليل الهاتف

قم بتحميل بيانات دليل الهاتف من الهاتف الجوال إلى هذه الوحدة حتى تتمكن من استخدام دليل الهاتف الخاص بهذه الوحدة.

### للتحميل أوتوماتيكياً

إذا كان الهاتف الجوال يدعم خاصية مزامنة دليل الهاتف. فسيتم تحميل دليل الهاتف أوتوماتيكياً بعد اتصال بلوتوث.



- قد يتطلب الأمر إجراء عمليات ضبط في الهاتف الجوال.
- إذا لم تجد بيانات دليل الهاتف في الوحدة حتى بعد الإظهار الكامل. فمن المحتمل أن هاتفك الجوال لا يدعم خاصية تحميل بيانات دليل الهاتف أوتوماتيكياً. وفي هذه الحالة عليك بمحاولة التحميل يدوياً.

### للتحميل من الهاتف الجوال يدوياً

١ من خلال تشغيل الهاتف الجوال. قم بإنهاء اتصال التحدث الحر.

٢ من خلال تشغيل الهاتف الجوال. قم بإرسال بيانات دليل الهاتف إلى هذا الجهاز:

من خلال تشغيل الهاتف الجوال. قم بتحميل بيانات دليل الهاتف إلى هذه الوحدة.

• أثناء التنزيل:

يتم عرض "Downloading".

• بعد انتهاء التحميل:

يتم عرض "Completed".

٣ من خلال تشغيل الهاتف الجوال. ابدأ اتصال التحدث الحر.

### لمسح رسالة اكتمال التحميل

اضغط على أي زر.



- يمكن تسجيل ما يصل إلى 1000 رقم لكل هاتف جوال مسجل.
- يمكن تسجيل ما يصل إلى 32 رقمًا لكل رقم هاتف مع ما يصل إلى 50 حرفًا لكتابة الاسم.
- (0-5: عدد الحروف الأبجدية. من المحتمل إدخال عدد أقل من الحروف وذلك تبعاً لنوعها).
- لإلغاء تحميل بيانات دليل الهاتف. شغّل الهاتف الجوال.

## إضافة أمر اتصال منطوق

يمكن إضافة منطوق صوتي لدليل الهاتف للاتصال عن طريق نطق الاسم. تستطيع تسجيل ما يصل إلى 35 منطوق صوتي.

١ ادخل إلى وضع بلوتوث

اضغط على الزر [PLAY MODE] لثانية واحدة على الأقل.

٢ ادخل في وضع تحرير اسم الهاتف

أدر المقيض [الصوت] واضغط عليه عند عرض العنصر

المطلوب.

حدد "BT Settings" < "Voice Tag" < "Phonebook Name Edit".

٣ ابحث عن الاسم المراد تسجيله

اختر الاسم المراد تسجيله بالرجوع إلى رقم >الاتصال برقم من دليل الهاتف< (صفحة ٤٠).

إذا تم تسجيل العلامة الصوتية بالفعل لأحد الأسماء، فسيظهر الرمز \*\* قبل الاسم

٤ حدد وضعاً

أدر المقيض [الصوت].

العرض	طريقة التشغيل
"Phonebook Name Registration"	تسجيل منطوق صوتي.
"Phonebook Name Check"	قم بتشغيل العلامة الصوتية.
"Phonebook Name Delete"	احذف العلامة الصوتية.

• لا تظهر إلا في حالة اختيار اسم تم تسجيل علامة صوتية له.

تحديد "Phonebook Name Registration" (تسجيل)

٥ سجّل منطوقاً صوتياً (أولاً)

يتم عرض البيان "Enter Voice 1"

عند سماع صوت الصافرة انطق العلامة الصوتية في غضون ثانيتين.

٦ قم بتأكيد العلامة الصوتية (ثانياً)

يتم عرض البيان "Enter Voice 2"

عند سماع صوت تنبيه انطق نفس العلامة الصوتية في غضون ثانيتين بنفس الطريقة كما في الخطوة ٦.

يتم عرض "Completed".

٧ قم بإنهاء عملية التسجيل

اضغط على المقيض [الصوت].

ارجع إلى الخطوة ٣، حيث يمكنك مواصلة تسجيل منطوق صوتي آخر.



- في حالة عدم التعرف على صوتك ستظهر لك رسالة. يتيح لك الضغط على المقيض [الصوت] إعادة محاولة إدخال الصوت. < دليل استكشاف الأعطال وإصلاحها> (صفحة 1٠).

## إعداد وظيفة البلوتوث (اختياري)

حدد "Phonebook Name Check" (تشغيل)

5 اضغط على المقبض [الصوت].

يتم تشغيل الصوت المسجل والعودة إلى الخطوة 3.

تحديد "Phonebook Name Delete" (حذف)

5 احذف العلامة الصوتية

اضغط على المقبض [الصوت].

6 أدر المقبض [الصوت] لتحديد "YES" ثم اضغط على المقبض [الصوت].

الخروج من وضع إعداد BT

اضغط على الزر [MENU] لمدة لا تقل عن ثانية.



• لا يخرج صوت من أجهزة الصوتيات أثناء عملية تسجيل العلامة الصوتية.

### ضبط أمر صوتي للفئة

يمكن إضافة علامة صوتية لفئة الرقم الهاتفي (النوع) وذلك للاتصال عن طريق العلامة الصوتية.

1 ادخل إلى وضع بلوتوث

اضغط على الزر [PLAY MODE] لثانية واحدة على الأقل.

2 ادخل إلى وضع تعديل نوع رقم الهاتف

أدر المقبض [الصوت] واضغط عليه عند عرض العنصر المطلوب.

حدد "BT Settings" < "Voice Tag" < "Phonebook Type Edit".

3 اختر الفئة (النوع) المراد ضبطها

أدر المقبض [الصوت] واضغط عليه عند عرض العنصر المطلوب.

حدد "General" أو "Home" أو "Office" أو "Mobile" أو "Other".

4 حدد وضعا

أدر المقبض [الصوت].

طريقة التشغيل	العرض
تسجيل منطوق صوتي.	"Phonebook Type Registration"
قم بتشغيل علامة صوتية.	"*Phonebook Type Check"
احذف العلامة الصوتية.	"*Phonebook Type Delete"

• لا تظهر إلا في حالة اختبار اسم تم تسجيل علامة صوتية له.

5 قم بتسجيل الفئة (النوع) بإجراء الخطوات من 5 إلى 7 في

إضافة أمر اتصال منطوق (صفحة 45).

6 الخروج من وضع إعداد BT

اضغط على الزر [MENU] لمدة لا تقل عن ثانية.



• حدد العلامة الصوتية لجميع الفئات الخمسة. وفي حالة عدم تسجيل العلامة الصوتية لجميع الفئات فقد لا يمكن استدعاء دليل الهاتف باستخدام الأمر الصوتي.

## رسائل SMS (خدمة الرسائل القصيرة) (اختياري)

### عرض رسائل SMS

تظهر رسائل SMS الواردة إلى الهاتف الجوال في الراديو. ويتم إظهار الرسالة الأحدث.



- لتجنب وقوع حوادث لا ينبغي للسائق قراءة رسائل SMS أثناء القيادة.

### عند وصول رسالة جديدة

يتم عرض "SMS RECEIVED".

يظهر البيان دائماً مع أية طريقة تشغيل.

### عرض الرسائل القصيرة SMS

1 ادخل إلى وضع بلوتوث  
اضغط على الزر [PLAY MODE] لثانية واحدة على الأقل.

2 ادخل إلى وضع صندوق الوارد لرسائل SMS  
أدر المقيض [الصوت] واضغط عليه عند عرض العنصر المطلوب.

حدد "SMS Inbox".  
تظهر لائحة بالرسائل.

### 3 حدد رسالة

أدر المقيض [الصوت].

تؤدي كل ضغطة على الزر [DISP] للتبديل بين رقم الهاتف أو الاسم وتاريخ استلام الرسالة.

### 4 اعرض نص الرسالة

اضغط على المقيض [الصوت].

تؤدي إدارة المقيض [الصوت] إلى تمرير الرسالة.

يؤدي الضغط على المقيض [الصوت] مرة أخرى إلى العودة إلى شاشة قائمة الرسائل.

### 5 اخرج من وضع صندوق الوارد لرسائل SMS

اضغط على الزر [MENU].

### 6 الخروج من وضع إعداد BT

اضغط على الزر [MENU] لمدة لا تقل عن ثانية.



- يتم عرض الرسائل التي لم تقرأ في بداية اللائحة. أما بقية الرسائل فيتم عرضها بترتيب الاستقبال.
- لن يمكن عرض رسالة SMS في حالة ورودها بينما الهاتف الجوال غير مقترن بوسيلة بلوتوث. قم بتحميل رسالة SMS.
- لا يمكن عرض الرسالة القصيرة أثناء تنزيل رسائل SMS.

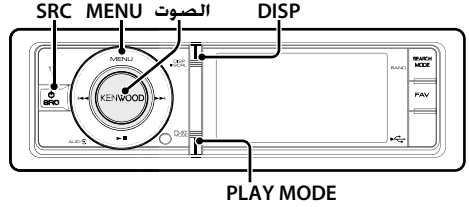

### تنزيل رسائل SMS

يمكن تنزيل الرسالة القصيرة (SMS) الواردة في الهاتف الجوال حتى يمكن قراءتها على هذا الجهاز.

### 1 ادخل إلى وضع بلوتوث

اضغط على الزر [PLAY MODE] لثانية واحدة على الأقل.

### 2 ادخل إلى وضع تنزيل رسائل SMS

أدر المقيض [الصوت] واضغط عليه عند عرض العنصر المطلوب.

حدد "BT Settings" < "SMS Download".

### 3 ابدأ التنزيل

اضغط على المقيض [الصوت].

يتم عرض "SMS Downloading".

عند انتهاء التنزيل. يتم عرض "Completed".

### 4 الخروج من وضع إعداد BT

اضغط على الزر [MENU] لمدة لا تقل عن ثانية.



- يجب أن يكون الهاتف الجوال بإمكانه إرسال رسائل SMS باستخدام تقنية بلوتوث. قد يتطلب الأمر إجراء عمليات ضبط في الهاتف الجوال. إذا كان الهاتف الجوال لا يدعم وظيفة رسائل SMS فلن يظهر بند تنزيل رسائل SMS في وضع التحكم في الوظائف.
- عند تنزيل رسائل SMS من الهاتف الجوال ستظهر الرسائل التي لم يتم قراءتها في الهاتف الجوال على أنها قد تمت قراءتها.
- يمكن تنزيل ما يصل إلى 75 رسالة من الرسائل القصيرة المقروءة بالفعل أو غير المقروءة على التوالي.

في مصدر تشغيل الموالف

- تحديد النطاق: [AM-]/[FM+]
- تحديد المحطة: [▶▶]/[◀◀]
- استدعاء المحطات مسبقاً الضبط: [1] — [6]

في مصدر تشغيل جهاز USB / الذاكرة الداخلية

- تحديد الأغاني: [▶▶]/[◀◀]
- تحديد المجلدات: [AM-]/[FM+]
- الإيقاف المؤقت والتشغيل: [▶▶ II]
- وضع الانتقال بين لائحة القوائم: [▼]/[▲]
- الرجوع للمجلد السابق: [↶]

في مصدر تشغيل جهاز iPod

- وضع الانتقال بين لائحة القوائم: [▼]/[▲]
- الرجوع للبهند السابق: [↶]
- تحديد الأغاني: [▶▶]/[◀◀]
- الإيقاف المؤقت والتشغيل: [▶▶ II]

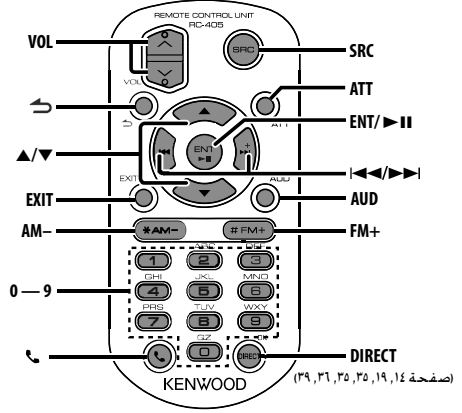

التحكم العام

- التحكم في شدة الصوت: [VOL]
- تحديد مصدر التشغيل: [SRC]
- تقليل مستوى الصوت: [ATT]
- عند الضغط على الزر مرة أخرى يعود الصوت إلى المستوى السابق.
- الرجوع للبهند السابق: [↶]
- الخروج من الوضع: [EXIT]
- اختيار البند: [▼]/[▲]
- التحديد: [ENT]
- الدخول في وضع التحكم في الصوت: [AUD]



## التحكم في هاتف التحدث الحر

إجراء مكالمة هاتفية

- الدخول لوضع اختيار وسيلة الاتصال: [ENT]
- تحديد طريقة اتصال: [ENT]
- إدخال رقم الاتصال:
- إدخال عدد: [0] - [9]
- إدخال \* : [▶▶]
- إدخال # : [FM#]
- إدخال - : [AM-]
- مسح رقم الهاتف المُدخّل: [◀◀]
- إجراء مكالمة هاتفية: [DIRECT]

تلقي مكالمة

- الرد على مكالمة هاتفية: [ENT]
- التبديل بين وضع التحدث الخاص ووضع التحدث الحر: [ENT]
- خاصية الانتظار
- الرد على مكالمة أخرى مع تعليق المكالمة الحالية: [ENT]
- الرد على مكالمة أخرى بعد إنهاء المكالمة الحالية: [SRC]
- إكمال المكالمة الحالية: [1]

أثناء المكالمة

- إنهاء المكالمة: [SRC]

## إعداد وحدة التحكم عن بعد

اسحب لوحة البطارية للخارج في اتجاه السهم وذلك لفصلها عن وحدة التحكم عن بعد.

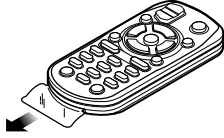

## تغيير بطارية وحدة التحكم عن بعد

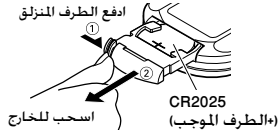

استخدم البطاريات التي على شكل زر المتاحه بالأسواق (CR2025).  
قم بإدخال البطارية مع صف الأقطاب+ و - بدقة، متبعًا للصورة الموجودة بداخل العلبة.

## ⚠ تنبيه

- لا تضع ريموت التحكم على أماكن ساخنة مثل لوحة أجهزة القياس والبيان.
- بطارية الليثيوم.
- يكون هناك خطر ممثل في حدوث انفجار في حالة استبدال البطارية بطريقة غير صحيحة.
- استبدل البطارية بأخرى من نفس النوع أو من نوع مكافئ.
- يجب عدم تعريض عبوة البطارية أو البطاريات للحرارة المفرطة مثل ضوء الشمس أو اللهب أو ما شابه.
- أبقِ البطاريات بعيدًا عن متناول الأطفال وفي عبوتها الأصلية لحين تحضيرها للاستخدام. تخلص من البطاريات المستخدمة فورًا. وفي حالة ابتلاعها، قم بالاتصال بطبيب على الفور.

عن ملف الصوتيات

- ملف الصوتيات أوديو القابل للتشغيل AAC-LC (.m4a)
- MP3 (mp3)
- WMA (.wma)
- PCM خطي (wav)
- جهاز USB القابل للتشغيل USB فئة السعات الكبيرة
- نظام ملفات جهاز USB القابل للتشغيل FAT32 .FAT16

رغم توافق ملفات الصوت مع المعايير المدرجة أعلاه. من الممكن أن يستحيل التشغيل وفقاً لأنواع أو حالات الوسائط أو الجهاز.

ترتيب تشغيل الملفات الصوتية

في مثال شجرة المجلدات/الملفات الموضحة أدناه. يتم تشغيل الملفات بطريقة مرتبة من ① إلى ⑩.

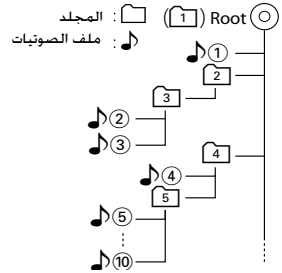

يمكن الاطلاع على دليل الإنترنت المتعلق بالملفات الصوتية وذلك على الموقع [www.kenwood.com/cs/ce/audiofile](http://www.kenwood.com/cs/ce/audiofile). تم تضمين معلومات وملاحظات مفصلة في دليل الإنترنت ذاك غير مذكورة في هذا الدليل. لذلك احرص على قراءة دليل الإنترنت بعناية.

تم استخدام كلمة جهاز USB "جهاز USB" في هذا الدليل للتعبير عن ذاكرات الفلاش والمشغلات الصوتية الرقمية التي تحتوي على أطراف.

حول ملفات الصور

- ملفات الصور المقبولة JPEG (.jpg)
- BMP (.bmp)
- الوسائط المقبولة

جهاز USB من فئة سعة التخزين العالية

نظام ملفات جهاز USB المقبولة وأسماء الملفات والمجلدات وترتيب التشغيل هي نفسها كالملفات الصوتية. انظر <عن ملف الصوتيات>.

أجهزة iPod/iPhone التي يمكن توصيلها بهذا الجهاز

Made for

- iPod nano (2nd generation)
- iPod nano (1st generation)
- iPod nano (4th generation)
- iPod nano (3rd generation)
- iPod with video
- iPod nano (5th generation)
- iPod touch (1st generation)
- iPod classic
- iPod touch (2nd generation)

Works with

- iPhone
  - iPhone 3G
  - iPhone 3GS
- 
- iPhone 4GB 8GB 16GB  
iPhone 3G 8GB 16GB  
iPhone 3GS 16GB 32GB

- تحديث برامج أجهزة iPhone/iPod إلى أحدث إصدار.
- تتنوع أنواع التحكم المتاحة وفقاً لنوع جهاز iPod المتصل. انظر [www.kenwood.com/cs/ce/ipod/](http://www.kenwood.com/cs/ce/ipod/) للحصول على المزيد من التفاصيل.
- تشير كلمة "iPod" في هذا الدليل إلى جهاز iPod أو جهاز iPhone الموصل بكامبل توصيل جهاز iPod. (الطراز KCA-iP500 غير مدعوم)
- ارجع إلى موقع الإنترنت للتعرف على أجهزة iPod التي يمكن توصيلها وعلى كابل توصيل جهاز iPod.

<http://www.kenwood.com/cs/ce/ipod/>

حول ملفات الفيديو

ملفات الفيديو المقبولة

- H.264/MPEG-4 AVC (mp4) .avi : ملف تعريف الخط الأساسي
- MPEG-4 (mp4) .avi : ملف تعريف بسيط
- WMV 9 (wmv)

مقاس الصورة

٢٤٠ × ٣٢٠ QVGA

الوسائط المقبولة

جهاز USB وجهاز iPod من فئة التخزين عالي السعة نظام ملفات جهاز USB المقبولة وأسماء الملفات والمجلدات وترتيب التشغيل هي نفسها كالملفات الصوتية. انظر <عن ملف الصوتيات>.

- إذا بدأت التشغيل بعد توصيل جهاز iPod، يتم تشغيل الأغنيات التي كانت تعمل على جهاز . في هذه الحالة، سيتم عرض "RESUMING" دون عرض اسم المجلد. وما إلى ذلك، سيؤدي تغيير رمز التصفح إلى عرض العنوان الصحيح وما إلى ذلك.
- لن يمكنك تشغيل جهاز iPod في حالة ظهور "KENWOOD" أو "✓" في جهاز iPod.

## حول جهاز USB

- عند توصيل جهاز USB إلى هذا الجهاز، يمكن شحنه بشرط توصيل هذا الجهاز بالطاقة.
- قم بتركيب جهاز USB في مكان لا يتسبب في إعاقتك عن قيادة السيارة بشكل صحيح.
- يمكنك استخدام لوحة وصل USB ذات عدد يصل إلى ٣ منافذ. يمكن أيضًا استخدام لوحة وصل USB ذات ٤ منافذ أو أكثر، إلا أن المنافذ المتاحة ستصل إلى ٣ منهم فقط.
- لا تقم بتوصيل أكثر من لوحتي وصل USB بهذا الجهاز. فلا يستطيع هذا الجهاز التعرف على لوحات وصل USB إذا تم توصيل أكثر من لوحتي وصل USB.
- يمكن توصيل جهاز iPod واحد إلى لوحة وصل USB.
- قم بتوصيل قارئ البطاقات المتعددة مباشرة إلى هذا الجهاز. إذا تم توصيله بلوحة وصل USB، فلا يكون التشغيل الصحيح لهذا الجهاز مضمونًا.
- قم بعمل نسخ احتياطية للملفات الصوتيات أو فيديو المستخدمة في هذا الجهاز. يمكن حذف الملفات وفقًا لحالات تشغيل جهاز USB. لا نقدم أي تعويض لأي تلف ينتج عن محو البيانات المخزنة.
- لا يتم توريد جهاز USB مع هذا الجهاز. ستحتاج إلى شراء أحد أجهزة USB المتوفرة بالأسواق.
- عند توصيل جهاز USB يوصى باستخدام كابل المهايأة CA-U1EX (اختياري).
- لا يمكن ضمان التشغيل السليم في حالة استخدام كابل آخر غير الكابلات المتوافق مع وصلة USB. توصيل كابل يزيد طوله الإجمالي عن ٤ متر قد يتسبب في تشغيل غير طبيعي.

## حول "KENWOOD Music Editor"

- يدعم هذا الجهاز تطبيق الكمبيوتر "KENWOOD Music Editor Lite ver1.0" أو الإصدار الأحدث.
- عند استخدام ملفات صوتية تحتوي على معلومات قاعدة بيانات مضافة بواسطة "KENWOOD Music Editor Lite ver1.0"، فيمكنك البحث عن الملفات حسب العنوان أو الألبوم أو اسم الفنان باستخدام <البحث عن الملفات> (صفحة ١٣).
- يتم، في دليل الإرشادات، استخدام المصطلح "وسائط Music Editor" للدلالة على الجهاز المحتوي على ملفات صوتية بها معلومات قاعدة بيانات مضافة بواسطة KENWOOD Music Editor.
- يتوفر "KENWOOD Music Editor Lite ver1.0" من خلال موقع الويب التالي:

[www.kenwood.com/cs/ce/](http://www.kenwood.com/cs/ce/)

- لمزيد من المعلومات حول "KENWOOD Music Editor Lite ver1.0"، قم بالرجوع إلى الموقع الموضح أعلاه أو راجع التعليمات الخاصة بالتطبيق.

- The "AAC" logo is trademark of Dolby Laboratories.
- iTunes is a trademark of Apple Inc.
- iPod is a trademark of Apple Inc., registered in the U.S. and other countries.
- iPhone is a trademark of Apple Inc.
- "Made for iPod" means that an electronic accessory has been designed to connect specifically to iPod and has been certified by the developer to meet Apple performance standards.
- "Works with iPhone" means that an electronic accessory has been designed to connect specifically to iPhone and has been certified by the developer to meet Apple performance standards.
- Apple is not responsible for the operation of this device or its compliance with safety and regulatory standards.

لائحة القائمة

عناصر الوظيفة التي تظهر عند تحديد مصدر تشغيل جهاز iPod

صفحة	العرض
1	"Music"
	"Playlists"
	"Artists"
	"Albums"
	"Songs"
	"Podcasts"
	"Genres"
	"Composers"
	"Audiobooks"
1	"Videos"
	"Video Playlists"
	"Movies"
	"Music Videos"
	"TV Shows"
	"Video Podcasts"
	"Rentals"
V	"Play Mode"
	"iPod By Hand Mode"
	"Folder Random"
	"All Random"
	"File Repeat"
1	"Port Up"
-	"Settings"
8	"Skip Search"
	"Device F/W Version"
	"Delete My Playlist"
	"Audiobook Speed"
	"Sound Check"
-	"Clock & Date"
-	"Display & Illumination"

عناصر الوظيفة الأساسية

صفحة	العرض
-	"Settings"
٢٤	"Clock & Date"
	"Clock Adjust"
	"Summer Time"
	"Sub Clock Adjust"
	"Date Adjust"
	"Date Mode"
-	"Display & Illumination"
-	"Display Select"
٢٢ , ٢١	"Type Select"
٢١	"Side Select"
	"Text Select"
٢٢ , ٢١	"Graphic Select"
٢٠	"Display Off Mode"
	"Display Dimmer"
	"Text Scroll"
٢٢	"Key Color Select"
٢٠	"Key ILLUMI Dimmer"
	"ILLUMI Effect"
	"ILLUMI Music SYNC"
	"Aspect Set"
	"Monitor Setup"
٢٥	"DEMO Mode"

عناصر الوظيفة التي تظهر أثناء الاستعداد

صفحة	العرض
-	"Settings"
-	"Clock & Date"
-	"Display & Illumination"
-	"Initial Settings"
٢٤	"Source Select"
	"Beep"
	"TAG Language Select"
	"Built in AUX"
	"Favorite Delete"
	"Built in AMP"
	"AV Out Set"
	"System F/W Update"

عناصر الوظيفة التي تظهر عند تحديد مصدر تشغيل الذاكرة الداخلية

صفحة	العرض
١٣	*Internal Memory List*
١٤	*Play Mode*
	*File Scan*
	*Folder Random*
	*All Random*
	*File Repeat*
	*Folder Repeat*
-	*Settings*
١١	*Internal Memory Delete*
	*Internal Memory Format*
-	*Clock & Date*
-	*Display & Illumination*

عناصر الوظيفة التي تظهر عند تحديد مصدر تشغيل مبدل الاسطوانات

صفحة	العرض
٣٤	*Play Mode*
	*Track Scan*
	*Disc Random*
	*Magazine Random*
	*Track Repeat*
	*Disc Repeat*
-	*Settings*
-	*Clock & Date*
-	*Display & Illumination*

عناصر الوظيفة التي تظهر عند تحديد مصدر تشغيل الموالف

صفحة	العرض
١٩, ١٨	*List & Memory*
	*FM1*
	*FM2*
	*FM3*
	*AM*
-	*Settings*
١٨	*Seek Mode*
١٩	*Auto Memory*
١٨	*Forced MONO*
-	*Clock & Date*
-	*Display & Illumination*

عناصر الوظيفة التي تظهر عند تحديد مصدر تشغيل جهاز USB

صفحة	العرض
١٣	*USB List*
١٥	*Copy from USB*
١٤	*Play Mode*
	*File Scan*
	*Folder Random*
	*All Random*
	*File Repeat*
	*Folder Repeat*
١٢	*Port Up*
١٢	*Drive Select*
١٧	*Slide*
١٧	*Save as Wallpaper*
-	*Settings*
١٤	*Device F/W Version*
	*Device F/W Update*
-	*Clock & Date*
-	*Display & Illumination*

عناصر الوظيفة التي تظهر عند تحديد مصدر تشغيل وسائط محرر الموسيقى

صفحة	العرض
١٣	*Music*
	*Playlists*
	*Artists*
	*Albums*
	*Songs*
	*Genres*
١٥	*Copy from USB*
١٤	*Play Mode*
	*File Scan*
	*Folder Random*
	*File Repeat*
١٢	*Port Up*
١٢	*Drive Select*
-	*Settings*
١٤	*Skip Search*
	*Device F/W Version*
	*Device F/W Update*
-	*Clock & Date*
-	*Display & Illumination*

عناصر الوظيفة التي تظهر عند تحديد مصدر تشغيل أجهزة خارجية AUX

العرض	صفحة
'Settings'	-
'Name Set'	٢٣
'Clock & Date'	-
'Display & Illumination'	-

عناصر الوظيفة التي تظهر عند تحديد مصدر تشغيل مزود بوظيفة التحدث الحر

العرض	صفحة
'Preset Call'	٣٩
'Phonebook'	٤٠
'In Call'	٤٠
'Out Call'	
'Missed Call'	
'SMS Inbox'	٤٧
'Number Dial'	٣٩
'BT Settings'	-
'Phone Selection'	٤٤
'Audio Selection'	
'SMS Download'	٤٧
'Voice Tag'	٤٥
'Detailed Setup'	-
'Device Registration'	٤٣
'Special Device Select'	
'Device Delete'	٤٤
'PIN Code Edit'	٤٣
'Auto Answer'	٤٢
'Bluetooth HF/Audio'	
'Call Beep'	
'BT F/W Update'	
'MIC GAIN'	
'Noise Reduction'	
'Echo Cancel Level'	

عناصر الوظيفة التي تظهر عند تحديد مصدر تشغيل صوت Bluetooth

العرض	صفحة
'Settings'	-
'Audio Selection'	٤٤
'Detailed Setup'	-
'Device Registration'	٤٣
'Special Device Select'	
'Device Delete'	٤٤
'PIN Code Edit'	٤٣
'BT F/W Update'	٤٢
'Clock & Date'	-
'Display & Illumination'	-

عرض عناصر المؤشر

مصدر التشغيل	العرض	استعراض
عام	'ATT'	يوضح أن الموهن نشط.
	'FAV'	يوضح أنه يمكن تسجيل المفضلة.
جهاز iPod/USB	'MP3'	يعرف الملفات بصيغة MP3.
	'WMA'	يعرف الملفات بصيغة WMA.
	'AAC'	يعرف الملفات بصيغة AAC-LC.
	'WAV'	يعرف الملفات بصيغة WAVE.
	'MPG4'	يعرف الملفات بصيغة MPEG4.
	'H.264'	يعرف الملفات بصيغة H.264.
	'WMV'	يعرف الملفات بصيغة WMV.
	'SCAN'	يوضح أن وظيفة المسح الصوتي قيد التشغيل.
	'Fo+RDM'	يوضح أن وظيفة المجلد العشوائي قيد التشغيل.
	'ALL+RDM'	يوضح أن جميع الوظائف العشوائية قيد التشغيل.
	'Fo+REP'	يوضح أن وظيفة تكرار المجلد قيد التشغيل.
	'Fi+REP'	يوضح أن وظيفة تكرار الملف قيد التشغيل.
ميدل أسطوانات CD	'SCAN'	يوضح أن وظيفة المسح الصوتي قيد التشغيل.
	'RDM'	يوضح أن وظيفة المسار العشوائي قيد التشغيل.
	'M+RDM'	يوضح أن وظيفة المخزون العشوائي قيد التشغيل.
	'D+REP'	يوضح أن وظيفة تكرار الأسطوانة قيد التشغيل.
	'T+REP'	يوضح أن وظيفة تكرار الاغنية قيد التشغيل.
	'REP'	يوضح أن وظيفة التكرار قيد التشغيل.
الموالف التليفزيون وظيفة النحدث الحر	'ST'	يوضح أنه يتم استقبال بث استيريو.
	'ST'	يوضح أنه يتم استقبال بث استيريو.
	'BT'	حالة توصيل هاتف Bluetooth الخلوي.
		مستوى بطارية الهاتف الخلوي. ممتلئة  <  <  <  <  شارات على الانتهاء
		يوضح أنه لا يمكن العثور على مستوى شحن بطارية الهاتف الجوال.
		قوة إشارة الهاتف الخلوي. الأقصى  <  <  الأدنى
		يوضح المنطقة التي تقع خارج النغطية.
		يوضح أنه لا يمكن العثور على قوة إشارة الهاتف الجوال.
	'CALL'	يوضح خاصية انتظار المكالمات.
	'WAIT'	
	'PRIVATE'	يوضح أن الهاتف الخلوي مشغول في الوضع الخاص.

## قائمة المناطق الزمنية

القارة	المدينة	فرق التوقيت
	كنساس سيتي	٦:٠٠+
	كتمانكو	٥:٤٥+
	كينجستون	٥:٠٠+
	كرانزويارسك	٧:٠٠+
	كوالالمبور	٨:٠٠+
	الكويت	٣:٠٠+
	كيبف	٢:٠٠+
	لاس فيجاس	٨:٠٠+
	ليما	٥:٠٠+
	لندن	٠:٠٠+
	لوس أنجلوس	٨:٠٠+
	مديد	١:٠٠+
	ماجادان	١١:٠٠+
	مانيلا	٨:٠٠+
	مكسيكو سيتي	٦:٠٠+
	جزيرة ميدواي	١١:٠٠+
	مينسك	٢:٠٠+
	موسكو	٣:٠٠+
	نيروبي	٣:٠٠+
	نيو كاليدونيا	١١:٠٠+
	نيودلهي	٥:٣٠+
	نيو أورليانز	٦:٠٠+
	نيويورك	٥:٠٠+
	نيوفاوندلاند	٣:٣٠+
	نوفوسيبيرسك	٦:٠٠+
	نوكو ألوفا	١٣:٠٠+
	أوسلو	١:٠٠+
	أوتاوا	٥:٠٠+
	بنما	٥:٠٠+
	باريس	١:٠٠+
	براغ	١:٠٠+
	روما	١:٠٠+
	سان فرانسيسكو	٨:٠٠+
	سانتياغو	٤:٠٠+
	سرايفو	١:٠٠+
	سياتل	٨:٠٠+
	سنغافورة	٨:٠٠+
	سان بطرسبرج	٣:٠٠+
	ستوكهولم	١:٠٠+
	سيدني	١٠:٠٠+
	تايبى	٨:٠٠+
	طهران	٣:٣٠+
	طوكيو	٩:٠٠+
	تورنتو	٥:٠٠+
	تونس	١:٠٠+
	فانكوفر	٨:٠٠+
	فيينا	١:٠٠+
	وارسو	١:٠٠+
	يانغون	٦:٣٠+
	زغرب	١:٠٠+
	زيورخ	١:٠٠+

(توقيت جرينتش)

القارة	المدينة	فرق التوقيت
المنطقة	هاواي	١٠:٠٠+
	الأسكا	٩:٠٠+
	توقيت المحيط الهادي	٨:٠٠+
	أريزونا	٧:٠٠+
	توقيت الجبل	٧:٠٠+
	التوقيت المركزي	٦:٠٠+
	التوقيت الشرقي	٥:٠٠+
	إنديانا	٥:٠٠+
	توقيت المحيط الأطلنطي	٤:٠٠+
	منتصف الأطلنطي	٢:٠٠+
	إفريقيا الوسطى والغربية	١:٠٠+
	أبو ظبي	٤:٠٠+
	أبيليد	٩:٣٠+
	عمان	٢:٠٠+
	أمستردام	١:٠٠+
	أنكوراغ	٩:٠٠+
	أنقرة	٢:٠٠+
	أثينا	٢:٠٠+
	أتلانتا	٥:٠٠+
	أوكلاند	١٢:٠٠+
	بغداد	٣:٠٠+
	باكو	٤:٠٠+
	بانكوك	٧:٠٠+
	بكين	٨:٠٠+
	بيروت	٢:٠٠+
	برلين	١:٠٠+
	بوجوتا	٥:٠٠+
	برازيليا	٣:٠٠+
	بروكسل	١:٠٠+
	بوخارست	٢:٠٠+
	بودابست	١:٠٠+
	بيونيس أيرس	٣:٠٠+
	القاهرة	٢:٠٠+
	جزيرة الرأس الأخضر	١:٠٠+
	كاراكاس	٤:٣٠+
	شيكاغو	٦:٠٠+
	كونهاجن	١:٠٠+
	دنفر	٧:٠٠+
	ديترويت	٥:٠٠+
	دكا	٦:٠٠+
	إيكاترينبرج	٥:٠٠+
	هراري	٢:٠٠+
	هيلنسي	٢:٠٠+
	هونغ كونج	٨:٠٠+
	إسلام آباد	٥:٠٠+
	إسطنبول	٢:٠٠+
	جاكرتا	٧:٠٠+
	القدس	٢:٠٠+
	جوهانسبرج	٢:٠٠+
	كابول	٤:٣٠+

الملحقات الإضافية

- في حالة احتراق الفيوز تأكد أولاً من عدم تلامس الأسلاك بما يسبب دائرة قصر ثم استبدل الفيوز القديم بفيوز آخر بنفس شدة التيار.
- اعزل الأسلاك غير الموصلة بواسطة شريط من الفينيل أو مادة أخرى مشابهة. ولمنع حدوث دائرة قصر لا تنتج الأغصية الموجودة على أطراف التوصيل أو أطراف الأسلاك غير الموصلة.
- قم بتوصيل أسلاك السماعة بشكل صحيح بأطراف التوصيل المتوافقة معها. قد يتعرض الجهاز لأضرار أو لا يعمل في حالة اشتراك الأسلاك ⊖ مع جهاز آخر أو في حالة تأريضها بأي جزء معدني بالسيارة.
- عند توصيل سماعتين فقط بالنظام، صل الموصلات إما بكل طرفي توصيل الخرج الأمامي أو طرفي توصيل الخرج الخلفي (ولا تخلط بين الأمامي والخلفي). على سبيل المثال، إذا قمت بتوصيل الموصل ⊕ بالسماعة اليسرى بطرف توصيل الخرج الأمامي، فلا تصل الموصل ⊖ بطرف توصيل الخرج الخلفي.
- بعد تركيب الجهاز تأكد من عمل مصابيح الفرامل وإشارات تغيير الاتجاه والمساحات وخلافه بشكل سليم.

حول مشغلات أسطوانات CD/مبدلات الأسطوانات الموصلة بهذا الجهاز

- إذا كان مشغل أسطوانات CD/ مبدل الأسطوانات به مفتاح "O-N" فاضبطه على الوضع "N".  
تختلف الوظائف التي يمكن استخدامها والمعلومات التي يمكن عرضها تبعاً للموديلات الموصلة.

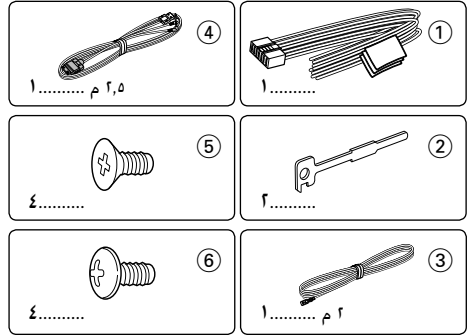

طريقة التركيب

- 1 لمنع حدوث قفلات كهربائية، انزع المفتاح من قفل الإشعال وافصل طرف توصيل البطارية ⊖.
- 2 قم بعمل توصيلات الدخل والخرج لكل جهاز.
- 3 صل أسلاك السماعات بحامل الأسلاك.
- 4 صل أسلاك حاما الأسلاك بالترتيب التالي: توصيل أرضي. توصيل مع البطارية. وتوصيل مع وحدة الإشعال.
- 5 قم بتوصيل قابس ضفيرة الأسلاك بالجهاز.
- 6 ركب الجهاز في سيارتك.
- 7 قم بإعادة توصيل ⊖ البطارية
- 8 أثناء الضغط على المقبض [الصوت] والزر [MENU]، اضغط على الزر [SRC] لمدة 3 ثواني على الأقل. انظر كيفية إعادة ضبط الجهاز (صفحة 3).

⚠ تحذير

- إذا قمت بتوصيل سلك الإشعال (الأحمر) وسلك البطارية (الأصفر) بشاسيه السيارة (الأرض)، فقد تتسبب في حدوث قصر في الدائرة الكهربائية، الذي يمكن أن يتسبب بدوره في اندلاع حريق. قم دائماً بتوصيل هذه الأسلاك بمصدر الطاقة من خلال علبة المصدر.



- تركيب وتوصيل هذا الجهاز يحتاج إلى مهارة وخبرة خاصة. لدواعي السلامة وأوكل مهمة التركيب والتوصيل للفنيين المتخصصين.
- تأكد من توصيل الجهاز بالأرضي عن طريق مصدر تيار مستمر سالب 12 فولت.
- يجب عدم تركيب الجهاز في مكان معرض لأشعة الشمس المباشرة أو الحرارة الزائدة أو الرطوبة. وتجنب أيضاً وضعها في أماكن كثيرة الغبار أو في أماكن عرضة لرياح الماء.
- لا تستخدم البراغي الخاصة بك. استخدم فقط البراغي الموردة مع الجهاز. إذا استخدمت براغي خاطئة يمكن أن يتلف الجهاز.
- إذا لم يتم تشغيل الجهاز (يظهر بيان الحماية "Protect") فقد يكون سبب ذلك حدوث قفلة كهربائية بسلك السماعة أو ربما يكون قد حدث تلامس بين سلك السماعة وشاسيه السيارة مما أدى إلى تفعيل وظيفه الحماية. لذلك يجب فحص سلك السماعة.
- إذا كان جهاز إشعال السيارة ليس به وضع ACC، فصل أسلاك الإشعال بمصدر طاقة يمكن تشغيله وإيقاف تشغيله من خلال مفتاح الإشعال. وإذا قمت بتوصيل سلك الإشعال بمصدر طاقة ذي مصدر فولطوات دائم، كما هو الحال مع أسلاك البطارية، فقد ينتهي عمر البطارية.



# توصيل الأسلاك بأطراف التوصيل

تحققًا للأمان، احرص على توصيل مستشعر الوقوف. قم بتوصيله بوضعية أسلاك مفتاح اكتشاف مكبح الوقوف (مكبح اليد) الخاص بالركبة.

لا تنزع الغطاء في حالة عدم استخدامك لكابل USB. فسوف يتسبب القياس في حدوث خلل بالجهاز إذا تلامس مع أي جزء معدني بالسيارة.

جهاز USB (متوفرة تجاريًا)

جهاز iPod (متوفرة تجاريًا)

كابل جهاز iPod (ملحق رقم 4)

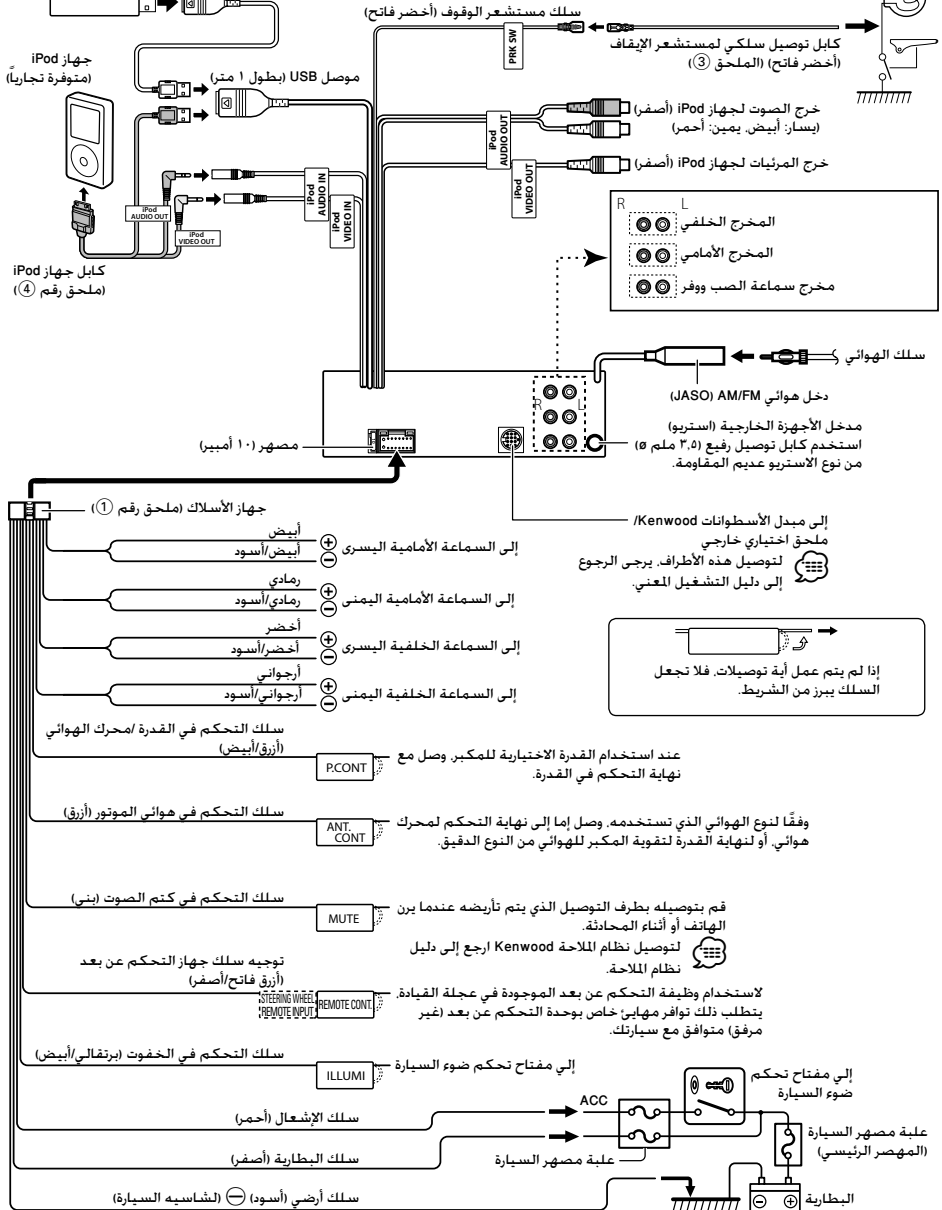

## تركيب/فك الجهاز

### السيارات غير اليابانية

### خلع الإطار المطاطي المقوى

- 1 قم بتعنيق سنون الإمساك على أداة الخلع وإخلع القفلين على المستوى العلوي.  
أرفع لأعلى واجذب الإطار للأمام كما هو موضح في الشكل.

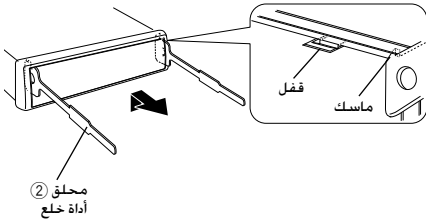

- 2 عند خلع المستوى العلوي. اخلع الموضعين السفليين.

- يمكن إزالة الإطار من الجانب السفلي بنفس الطريقة.

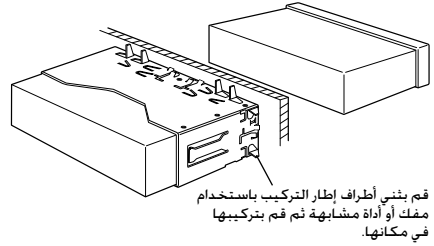

قم بفتن أطراف الإطار التركيب باستخدام مفك أو أداة مشابهة ثم قم بتركيبها في مكانها.

- تأكد من تركيب الجهاز في مكانه بشكل آمن. إذا كان الجهاز في وضع غير متزن فقد يتعرض للخلل (مثلًا قد يصبح الصوت منقطعًا).

### السيارات اليابانية

### خلع الجهاز

- 1 ارجع إلى موضوع <خلع الإطار المطاطي المقوى> ثم اخلع الإطار المطاطي المقوى.
- 2 أدخل أداتي الخلع بعنق في المنافذ الموجودة على الجانبين كما هو مبين أدناه.
- 3 قم بإزالة أدوات الخلع إلى أسفل واجذب الجهاز للخارج إلى منتصف المسافة بينما تضغط للداخل.

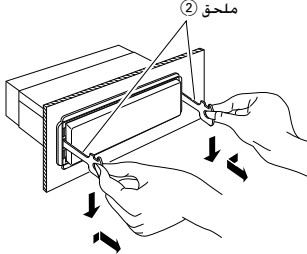

- 1 ارجع إلى موضوع <خلع الإطار المطاطي المقوى> ثم اخلع الإطار المطاطي المقوى.

- 2 قم بمحاذاة الفتحات في الجهاز (مكانين بكل جانب) بكتيفة تركيب السيارة وقم بتأمين الجهاز عن طريق المسامير الملحقة.

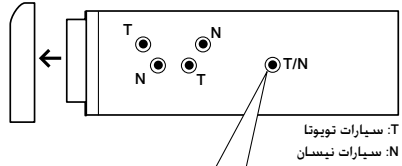

T: سيارات تويوتا  
N: سيارات نيسان

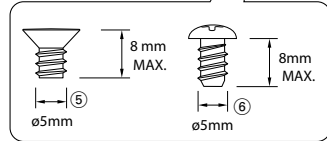

ملحق (5)...لسيارات نيسان

ملحق (6)...لسيارات تويوتا



- احرص على تفادي الإصابة بفعل سنون الإمساك الموجودة على أداة الخلع.
- 4 اجذب الجهاز بيدك للخارج تمامًا، واحرص على ألا يسقط منك.

### تنبيه

ركب هذا الجهاز في لوحة أجهزة البيان في سيارتك. لا تلمس الجزء المعدني لهذا الجهاز خلال وبعد استخدام الجهاز بفترة قصيرة. يصبح الجزء المعدني كالمشتمت الحراري والحاوية ساخنة.

## دليل استكشاف الأعطال وإصلاحها

قد تعطل بعض وظائف هذه الوحدة بسبب الإعدادات التي يتم القيام بها في هذه الوحدة.

### ! تعذر ضبط مضخم الصوت.

- لا يوجد خرج من مضخم الصوت.
- تعذر ضبط موضع معزز النغمات الخاص بإعداد الوضع اليدوي.

### ◀ تم تمكين وظيفة ثنائي المناطق.

④ «النظام ثنائي المناطق» (صفحة ٢٨)

- في خيار تحديد السماع، لم يتم تحديد أي سماعة لمكبر الصوت.

④ «إعداد السماعات» (صفحة ٢٩)

### ! تعذر ضبط موازن الصوت.

- تعذر ضبط تعريز عمق النغمة.
- تعذر ضبط صوت الطريق السريع.
- تعذر ضبط وظيفة الاستعادة سوبريم.

### ◀ تعذر ضبط التحكم في الموضع.

④ «النظام ثنائي المناطق» (صفحة ٢٨)

- تمتم إعاقه وظيفة العرض.

④ «DSP Set» من «التحكم في الصوتيات» (صفحة ٢١)

- في خيار تحديد السماع، لم يتم تحديد أي سماعة من السماعات الخلفية.

④ «إعداد السماعات» (صفحة ٢٩)

### ! تعذر اختيار وجهة الإخراج الخاصة بمصدر التشغيل الفرعي في

وظيفة ثنائي المناطق.

- تعذر ضبط شدة صوت السماعات الخلفية.

### ◀ تم تعطيل وظيفة المنطقة Dual (الثنائية).

④ «النظام ثنائي المناطق» (صفحة ٢٨)

### ! تعذر إعداد وحدة العرض.

- ◀ لم يتم إيقاف تشغيل «إعداد وضع الاستعراض» (صفحة ٢٥).

### ! تعذر التبديل إلى مصدر تشغيل جهاز iPod/USB أو الذاكرة الداخلية.

- ◀ تم ضبط وظيفة المنطقة الثنائية على جهاز iPod/USB أو الذاكرة الداخلية.

④ «النظام ثنائي المناطق» (صفحة ٢٨)

- ◀ تم ضبط وظيفة خرج الصوت والفيديو على تشغيل.

④ «AV Out Set» الخاص بـ «إعدادات أولية» (صفحة ٢٤)

### ! عدد الأغاني التي تشتمل عليها فئة "Songs" بهذا الجهاز مختلف

عن عدد الأغاني التي تشتمل عليها فئة "Songs" بجهاز iPod.

- ◀ لم يتم احتساب عدد ملفات البث الصوتي في هذا الجهاز حيث إنه لا يدعم تشغيل ملفات البث الصوتي.

إن ما قد يبدو لك على أنه عطل في جهازك قد يكون مجرد نتيجة لخطأ بسيط في التشغيل أو في توصيل الأسلاك. قبل الاتصال بالخدمات. راجع أولاً الجدول التالي الذي يضم المشاكل المحتملة.

### عام

### ? نغمة مستشعر اللمس لا تصدر صوتاً.

- ✓ قابس خرج الصوت الابتدائي قيد الاستخدام.

④ نغمة مستشعر اللمس لا يمكن أن تصدر من قابس خرج الصوت الابتدائي.

### ? تومض الإضاءة عند تشغيل المفتاح أو الزر.

- ✓ وهذا هو مؤثر الإضاءة الرئيسي.

④ يمكنك ضبط هذا المؤثر في "ILLUMI Effect" من «عرض الإعدادات» (صفحة ٢٠).

### ? إن مؤثر الإضاءة الرئيسي الذي يحدث بالارتباط مع شدة الصوت صغير الحجم.

- ✓ قد يكون مؤثر الإضاءة الرئيسي غير كافٍ. وذلك وفقاً لمستوى الصوت وجودته.

### مصدر تشغيل الموائفة

### ? استقبال الراديو رديء.

- ✓ هوائي السيارة غير مرفوع.

④ ارفع الهوائي حتى النهاية.

### مصدر تشغيل ملف صوتي

### ? يتم تخطي الصوت عند تشغيل ملف صوتي.

- ✓ حالة التسجيل رديئة.

④ أعد التسجيل على الوسيط أو استخدم وسيطاً آخر.

## دليل استكشاف الأعطال وإصلاحها

### وظيفة التحدث الحر

#### ؟ شدة صوت تجهيزة التحدث الحر منخفضة.

- ✓ تم ضبط مستوى صوت التحدث الحر على مستوى منخفض.
- ✎ يمكن ضبط مستوى صوت التحدث الحر بشكل منفصل.
- ✓ اضبط شدة الصوت أثناء التحدث بهذه التجهيزة. "Mic Gain" و "Noise Reduction" ضبط وظيفة بلوتوث > (صفحة ٤٢).

#### ؟ لا يسمع صوت من السماعات الخلفية.

- ✓ أنت تتحدث في وضع التحدث الحر.
- ✎ لا يسمع صوت من السماعات الخلفية في وضع التحدث الحر.

#### ؟ لا يسمع رنين عند تلقي مكالمة واردة.

- ✓ لا يسمع صوت رنين بناء على طراز هاتفك الخلوي.
- ✎ تم ضبط "Call Beep" من "ضبط وظيفة بلوتوث" > (صفحة ٤٢) على تشغيل.

#### ؟ لا يتم التعرف على الصوت.

- ✓ نافذة السيارة مفتوحة.
- ✎ في حالة ازدياد الضوضاء المحيطة، يتعذر التعرف على الصوت بشكل صحيح. أغلق نوافذ السيارة لتقليل الضوضاء.
- ✓ الصوت منخفض.

- ✎ إذا كان الصوت منخفضاً بشدة، فيتعذر التعرف عليه بشكل صحيح. تحدث في الميكروفون بصوت أعلى قليلاً وبشكل طبيعي.

- ✓ الشخص الذي ينطق العلامة الصوتية ليس هو نفس الشخص الذي سبق أن قام بتسجيلها.
- ✎ صوت الشخص الذي سبق أن قام بتسجيل العلامة الصوتية هو فقط الذي يمكن التعرف عليه.

### جهاز تشغيل صوتيات بلوتوث

#### ؟ تعذر تسجيل مشغل صوتيات بلوتوث (المراجعة).

- ✓ تم تثبيت رمز PIN.
- ✎ في حالة تحديد رمز في دليل التشغيل الخاص بمتشغل صوت Bluetooth، فقم بتسجيله بالرجوع إلى "تسجيل كود PIN" > (صفحة ٤٢) لتسجيل مشغل صوت Bluetooth. في حالة عدم تحديد كود PIN في دليل التشغيل، جرب "0000".

#### ؟ الصوت الصادر من مشغل صوتيات بلوتوث متقطع.

- ✓ المسافة بين هذا الجهاز ومشغل الصوت بعيدة للغاية.
- ✎ انقل مشغل الصوت بالقرب من هذا الجهاز.
- ✓ يؤثر جهاز Bluetooth آخر على اتصال Bluetooth الآخر.
- ✎ قم بإيقاف تشغيل جهاز Bluetooth الآخر.
- ✎ انقل جهاز Bluetooth الآخر بعيداً عن هذا الجهاز.
- ✓ يتم استخدام جهاز Bluetooth آخر أو خاصية أخرى للاتصال.
- ✎ يؤدي تحميل دليل الهاتف أو رسائل SMS إلى انقطاع الصوت.

### تعرض الرسائل الظاهرة أدناه حالة نظمتك.

#### :TOC Error

- لم يتم تحميل أسطوانة في خزانة الأسطوانات.
- أسطوانة CD متسخة إلى حد ما. أسطوانة CD مقفولة إلى أسفل. أسطوانة CD مخدوشة بكثرة.

#### :Error 05

الأسطوانة غير مقروءة.

#### :Error 77

- يعمل الجهاز بصورة سيئة لعدة أسباب.
- ✎ اضغط على زر إعادة الضبط في جهازك. إذا لم يختف الرمز "Error 77"، فاستشر أقرب مركز خدمة لك.

#### :Error 99

- هناك خطأ في خزانة الأسطوانات، أو يوجد خلل بالجهاز لسبب ما.
- ✎ افحص خزانة الأسطوانات. وبعد ذلك اضغط على زر إعادة الضبط بالجهاز. إذا لم يختف الرمز "Error 99"، فاستشر أقرب مركز خدمة لك.

#### :Protect (الوميض):

- حدث قصر في دائرة سلك السماعات أو لمس السلك هيكل السيارة، ومن ثم تم تفعيل وظيفة الحماية.
- ✎ قم بربط أو عزل كابل السماعات جيداً ثم اضغط زر إعادة الضبط. وإذا لم يختف الرمز "Protect"، فاستشر أقرب مركز خدمة لك.

#### :Unsupported File

تم تشغيل ملف صوتي لا يدعمه هذا الجهاز.

#### :Copy Protection

تم تشغيل ملف ذو حقوق نشر.

#### :Read Error

- نظام الملفات الخاص بجهاز USB الذي تم توصيله معطل.
- ✎ قم بنسخ الملفات والمجلدات إلى جهاز USB مرة أخرى. إذا استمرت رسالة الخطأ في الظهور، فقم بتهيئة جهاز USB أو استخدم أجهزة USB أخرى.

#### :No Device

- لا يوجد جهاز تم تحديد جهاز USB كمصدر تشغيل رغم أنه لم يتم توصيل جهاز USB.
- ✎ قم بتحويل مصدر تشغيل الجهاز إلى أي مصدر تشغيل آخر بخلاف USB. قم بتوصيل جهاز USB، ثم قم بتغيير مصدر التشغيل إلى جهاز USB مرة أخرى.

#### :N/A Device

- تم توصيل جهاز USB غير مدعوم.
- فشل التوصيل إلى جهاز iPod.
- ✎ تأكد من أن جهاز iPod الموصول هو جهاز iPod من النوع الذي يدعمه الجهاز. راجع «أجهزة iPod/iPhone التي يمكن توصيلها بهذا الجهاز» (صفحة ٥٠) للحصول على معلومات حول أجهزة iPod المدعومة.

لا يمكن اكتشاف جهاز بلوتوث.	:Un Known	No Media File/Error 15	• لا يحتوي جهاز USB الذي تم توصيله على ملفات صوتية قابلة للتشغيل. • تم تشغيل وسائط لا تحتوي على بيانات مسجلة يمكن للجهاز تشغيلها.
تم بالفعل تسجيل ٥ أجهزة بلوتوث. ولا يمكن تسجيل المزيد من أجهزة بلوتوث.	:Device Full		
كود PIN خطأ.	:PIN Code NG		
لا يمكن توصيل الوحدة بالجهاز.	:Connect NG		من المحتمل وقوع بعض المشاكل لجهاز USB المتصل. • قم بإزالة جهاز USB ثم أدر محول الطاقة على وضع التشغيل. في حالة تكرار نفس البيان، استخدم جهاز USB آخر.
خطأ في المزاوجة.	:Pairing Failed		
العلامة الصوتية خاطئة. لا يمكن التعرف على الصوت لأن العلامة الصوتية غير مسجلة، وغير ذلك.	:Err No Matching		
الصوت منخفض بشدة ولا يمكن التعرف عليه.	:Too Soft	iPod Error	فشل التوصيل إلى جهاز iPod. • قم بإزالة جهاز USB ثم أعد توصيله. • تأكد من تثبيت أحدث إصدار لبرنامج جهاز iPod.
الصوت مرتفع جدا بحيث لا يتم التعرف عليه.	:Too Loud	USB REMOVE (الوميض):	تم تحديد وضع الإزالة لجهاز iPod / USB. يمكنك فصل جهاز iPod/USB بأمان.
الكلمة أو طريقة نطقها طويلة جدا بحيث لا يتم التعرف عليها.	:Too Long	Over Capacity	تم إلغاء التسجيل أو النسخ نظراً لتمام مساحة الذاكرة الداخلية أثناء النسخ من جهاز USB. • قم بمسح الملفات غير الضرورية ثم أعد التسجيل أو النسخ مرة أخرى.
البيانات غير موجودة في دليل الهاتف.	:No Phonebook	Copy Error	• تم استخدام مشغل صوت رقمي غير ملائم. • لا يمكن النسخ لأن جهاز USB لم يتم إدخاله بقوة.
لا توجد رسالة قصيرة في صندوق البريد الوارد.	:No Message	Delete Error	تم اكتشاف حالة غير طبيعية أثناء المسح أو التهينة. • كرر العملية مرة أخرى. قد يستغرق هذا بعض الوقت. إذا ظهرت الرسالة مرة أخرى، فاتصل بأقرب موزع Kenwood محلي.
لم يتم تسجيل العلامة الصوتية في دليل الهاتف.	:No Rrcord	Format Error	
وصل عدد العلامات الصوتية إلى الحد الأقصى المتاح للتسجيل في دليل الهاتف.	:Memory Full	Can't Download	لا يعمل هذا الجهاز جيداً لسبب ما. • اضغط على زر إعادة الضبط لتنزيله مرة أخرى. إذا استمر عرض هذا الخطأ، فاستشر موزع Kenwood محلي.
لم يتم تسجيل الإجراء على الذاكرة المفضلة مسبقاً الضبط	:Favorite: No Memory	Download Error	• أبدأ كل شيء مرة أخرى من البداية. إذا استمر عرض هذا الخطأ، فاستشر موزع Kenwood محلي.
تعدر توفير الإجراء مسبق الضبط الخاص بالتحكم في المفضلات. قد لا يتم استدعاء المحتوى مسبق الضبط وذلك وفقاً للوضع أو مصدر التشغيل المحدد.	:No Access	Writing Error	فشل الكتابة أثناء تنزيل الملف. • حاول التنزيل مرة أخرى.
لا توجد مكالمات هاتفية.	:No Voice	No Number	• الطرف المتصل لا يرسل رقمه. • لا توجد بيانات عن رقم الهاتف.
		No Data	• لا توجد لائحة بالمكالمات الصادرة. • لا توجد لائحة بالمكالمات الواردة. • لا توجد لائحة بالمكالمات التي لم يتم الرد عليها. • لا توجد قائمة دليل الهاتف.
		No Entry	لم يتم تسجيل (مزاوجة) الهاتف الجوال.
		HF Disconnect	لا يمكن للجهاز التواصل مع الهاتف الجوال.
		HF Error 07	لا يمكن الدخول إلى الذاكرة. • قم بإيقاف الجهاز وتشغيله مرة أخرى. وإذا استمر ظهور هذه الرسالة بالرغم من ذلك، فاضغط على زر إعادة الضبط بجهاز التحكم.
		HF Error 68	لا يمكن للجهاز التواصل مع الهاتف الجوال. • قم بإيقاف الجهاز وتشغيله مرة أخرى. وإذا استمر ظهور هذه الرسالة بالرغم من ذلك، فاضغط على زر إعادة الضبط بجهاز التحكم.

قسم موافق FM

نطاق التردد  
فاصل ٢٠٠ كيلوهرتز : من ٨٧,٩ ميغاهرتز إلى ١٠٧,٩ ميغاهرتز  
فاصل ٥٠ كيلوهرتز : من ٨٧,٥ ميغاهرتز إلى ١٠٨,٠ ميغاهرتز  
درجة الحساسية المستخدمة (S/N) = ٣٠ ديسيبل)  
٩,٣: ديسيبل (٠,٨ ميكروفولت/أوم)  
حساسية الإشارات (S/N) = ٥٠ ديسيبل)  
١٥,٢: ديسيبل (١,٦ ميكروفولت/أوم)  
استجابة التردد (٣: ديسيبل)  
من: ٣٠ هرتز إلى ١٥ كيلوهرتز  
إشارة نسبة الضوضاء (أحادي)  
٧٠: ديسيبل  
الانتقائية (٤: ٤٠٠ كيلوهرتز)  
≤ ٨٠ ديسيبل  
فصل الاستريو (١ كيلوهرتز)  
٤٠: ديسيبل

قسم موافق AM

نطاق التردد  
فاصل ١٠ كيلوهرتز : من ٥٣٠ كيلوهرتز إلى ١٧٠٠ كيلوهرتز  
فاصل ٩ كيلوهرتز : من ٥٣١ كيلوهرتز إلى ١٦١١ كيلوهرتز  
درجة الحساسية الصالحة للاستعمال (S/N) = ٢٠ ديسيبل)  
٢٨: ديسيبل ميو (٢٥ ميو فولت)

واجهة جهاز USB

معيار USB  
جهاز: USB ٢.٠ (سرعة تامة)  
الحد الأقصى للإمداد بالتيار  
٥ فولتات، ٥٠٠ مللي أمبير  
نظام الملفات  
FAT16/ 32 :  
محول D/A  
٢٤ بايت  
استجابة التردد (١٥: ديسيبل)  
من: ١٠ هرتز إلى ٢٠ كيلوهرتز  
الإشارة إلى نسبة الضوضاء (١ كيلوهرتز)  
١١٠: ديسيبل  
النطاق الديناميكي  
٩٣: ديسيبل  
فك ترميز الفيديو  
WMV , MPEG 4 , MPEG4 AVC / H.264  
فك ترميز الصوتيات  
WAV , AAC , WMA , MP3 : (خطي PCM)

وحدة الشاشة

مقاس الصورة  
عرض يبلغ ٣ بوصات (قطري)  
٦٥,٥٢ ملم (عرض) x ٣٦,٨٤ ملم (ارتفاع)  
نظام العرض  
شاشة TN LCD شفافة  
نظام التشغيل  
نظام المصفوفة النشطة TFT  
عدد البيكسل  
٧١,٨٠٠ (٣٢٠ أفقي x ٢٤٠ رأسي x RGB)  
ترتيب البيكسل  
ترتيب delta RGB  
الإضاءة الخلفية  
LED :

قسم الصوت / الفيديو

أقصى طاقة مخرجة  
٥٠: واط x ٤  
قدرة سعة النطاق الكامل (عند أقل من ١٪ THD)  
٢٢: واط x ٤  
مقاومة السماع  
من: ٤ إلى ٨ أوم  
نشاط النغمة  
BAND1 (بسرعة ١٢,٥ هرتز): ±٩ ديسيبل  
BAND2 (بسرعة ٢٥٠ هرتز): ±٩ ديسيبل  
BAND3 (بسرعة ١ كيلوهرتز): ±٩ ديسيبل  
BAND4 (بسرعة ٤ كيلوهرتز): ±٩ ديسيبل  
BAND5 (بسرعة ١٦ كيلوهرتز): ±٩ ديسيبل  
مستوى الخرج / التحميل (CD/CD-CH)  
٤٠٠٠: مللي فولت/١٠ كيلو أوم  
معاوقة خرج الصوت الابتدائي  
≥ ١٠٠ أوم  
جهاز iPod الطرفي  
مستوى خرج الفيديو : ١ فولت من الذروة إلى الذروة (٧٥ أوم)  
مستوى خرج الصوت : ١,٢ فولت (١٠ كيلو أوم)

مدخل الأجهزة الخارجية

استجابة التردد (١٥: ديسيبل)  
من: ٢٠ هرتز إلى ٢٠ كيلوهرتز  
الحد الأقصى للفولت الداخل  
١٢٠٠: مللي فولت  
معاوقة الدخل  
١٠: كيلو أوم

عام

فولت التشغيل  
١٤,٤: فلفظ (من ١١ - ١٦ فولت مسموحًا به):  
أقصى استهلاك للتيار  
١٠: أمبير  
حجم التركيب (العرض x الطول x الارتفاع)  
x ١٨٢ x ٥٣ x ١٥٨ مللي متر  
الوزن  
١,٢٠: كجم

- المواصفات عرضة للتغيير دون إخطار مسبق.
- على الرغم من أن نسبة وحدات البيكسل الفعالة للشاشة البلورية السائلة تبلغ ٩٩,٩٩٪ أو أكثر إلا أنه قد لا تضيء نسبة ٠,١٪ من وحدات البيكسل أو قد تضيء بشكل غير صحيح.





تشير هذه العلامة إلى قيام Kenwood بتصنيع هذا المنتج بهدف خفض التأثيرات الضارة على البيئة.

---

# KENWOOD