

KENWOOD

CONTROLADOR DE SOPORTES EXTERNOS

KOS-A300

MANUAL DE INSTRUCCIONES

Kenwood Corporation



Índice

Antes de usar	3	Funcionamiento del sistema de audio Bluetooth	22
Funcionamiento básico	4	Antes de usar	
Funciones generales		Funcionamiento básico	
Funciones de los dispositivos iPod, Zune y USB		Configuración de Bluetooth	23
Cancelar el modo de demostración		Registro del dispositivo Bluetooth	
Escuchar audio a través de esta unidad		Registro de un dispositivo Bluetooth especial	
Control de función	6	Registro del código PIN	
Ajustes de la visualización	9	Descarga de la agenda	
Selección del color de iluminación		Selección del dispositivo Bluetooth que desea conectar	
Selección del tipo de visualización		Borrar un dispositivo Bluetooth registrado	
Selección de pantalla de texto		Visualización de la versión del firmware	
Selección de la pantalla de entrada auxiliar		Agregar un comando de marcación por voz	
Funcionamiento de los dispositivos iPod/ Zune/ USB	12	Ajuste de un comando de voz para categoría SMS (Servicio de mensajes cortos)	
Búsqueda de música		Descarga de SMS	
Búsqueda de música para iPod		Control de sintonizador de radio por satélite (accesorio opcional)	28
Búsqueda de música por inicial		Funcionamiento básico	
Búsqueda relacionada		Búsqueda de categoría y de canal	
Búsqueda de la unidad		Memoria de presintonización	
Todo aleatorio		Sintonización preajustada	
Control del iPod en modo manual		Exploración de canales	
Control de favoritos	15	Apéndice	29
Memoria predeterminada de favoritos		Accesorios	32
Recuperación predeterminada de favoritos		Procedimiento de instalación	33
Eliminación de la memoria predeterminada de favoritos		Conexión de cables a los terminales	34
Configuración de nombre de favoritos		Instalación	36
Ajuste del nivel de entrada	16	Instalación de la unidad extraíble	
Configuración de nivel de entrada		Guía de resolución de problemas	40
Control del sintonizador de HD Radio	17	Especificaciones	42
Sintonización			
Entrada de memoria automática			
Memoria de presintonización de emisoras			
Sintonización preajustada			
Etiquetas de HD Radio (etiquetas de iTunes)			
Funcionamiento para llamar por teléfono con manos libres	19		
Antes de usar			
Recepción de una llamada			
Durante una llamada			
Llamada en espera			
Otras funciones			
Realizar una llamada			
Marcación de un número			
Marcación rápida (Marcación preestablecida)			
Llamar a un número en la agenda telefónica			
Llamar a un número en el registro de llamadas			
Realización de una llamada con marcación por voz			
Registro de la lista de números de marcación preajustada			
Visualización del tipo de número telefónico (categoría)			

Antes de usar

▲ADVERTENCIA

Para evitar el riesgo de lesiones o incendio, tome las siguientes precauciones:

- Para evitar cortocircuitos, nunca coloque ni deje objetos metálicos (por ejemplo, monedas o herramientas metálicas) dentro de la unidad.

No utilice esta unidad antes de cancelar el modo de demostración.

Esta unidad se ajusta inicialmente en el modo de demostración.

Al utilizar esta unidad por primera vez, consulte <Cancelar el modo de demostración> (página 5).

Limpieza de la unidad

Si la unidad está manchada, límpiela con un paño seco y suave como por ejemplo un paño de silicona.

Si la unidad está muy manchada, límpiela con un paño humedecido con un producto de limpieza neutro y, a continuación, vuelva a limpiarla con un paño limpio, suave y seco.



- Si se aplica algún spray para limpiar directamente a la unidad puede que afecte a sus partes mecánicas. Si se limpia la placa frontal con un paño duro o utilizando líquido volátil como por ejemplo disolvente o alcohol puede que se raye la superficie o que se borren algunos caracteres.

- Si tiene problemas durante la instalación, consulte con su distribuidor Kenwood.
- Cuando compre accesorios opcionales, verifique antes con su distribuidor Kenwood que dichos accesorios funcionan con su modelo en su área.
- Se pueden visualizar los caracteres que cumplen con ISO 8859-1.
- Las ilustraciones de la pantalla que aparecen en este manual son ejemplos utilizados para explicar cómo se utilizan los controles. Por lo tanto, las ilustraciones de la pantalla que aparecen pueden ser distintas a las que aparecen realmente en la pantalla del equipo, y algunas de las ilustraciones de la pantalla puede que representen algo imposible durante el funcionamiento actual.

Funcionamiento básico

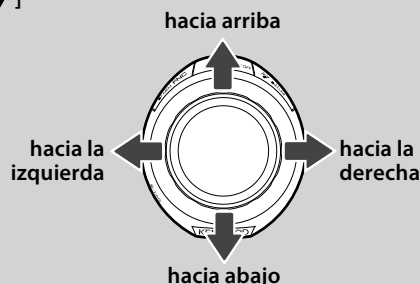
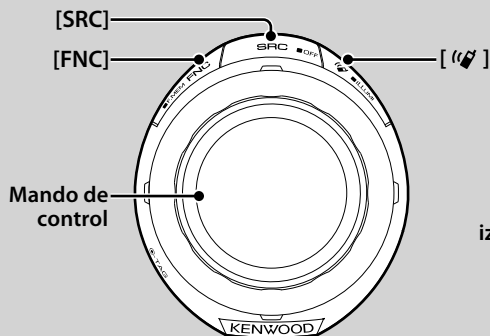

Funciones generales

Botón de selección Alimentación/Fuente: [SRC]

Activa la alimentación.

Cuando la alimentación esté activada, seleccione una fuente.

Modo de selección de SRC 1: Pulse el botón [SRC] y gire el mando de control o púlselo hacia arriba o hacia abajo. Para determinar la fuente seleccionada, pulse el mando de control.

Modo de selección de SRC 2: Cada vez que se pulsa este botón se cambia entre las fuentes.

Sintonizador ("SIRIUS", "XM" o "HD Radio"), dispositivo iPod/Zune/USB ("iPod", "ZUNE" o "USB"), entrada auxiliar ("AUX") y modo en espera ("STANDBY")

Pulse durante al menos 1 segundo para desactivar la alimentación.



- El modo de selección de SRC se puede configurar en "MENU" > "SRC Select" del <Control de función> (página 6).
- Cuando se conecta un accesorio opcional, aparece el nombre fuente de cada dispositivo.
- Cuando se reconoce la conexión del iPod o Zune, la visualización de fuente cambia de "USB" a "iPod" o "ZUNE".
- Para obtener información sobre los archivos de audio reproducibles y dispositivos, consulte <Acerca del archivo de audio> (página 29).

Despliegue de texto/título: Mando de control

Permite desplegar la visualización del texto del archivo de audio al pulsar hacia arriba o hacia abajo durante al menos 2 segundos.

Control de función: [FNC]

Si pulsa este botón podrá configurar varias funciones mediante el mando de control. Consulte <Control de función> (Página 6).

Categoría	Función de elemento de configuración
FAV	Permite acceder al modo de recuperación predeterminada de favoritos.
MENU	Le permite configurar el entorno.
RMV	Permite acceder al modo de extracción del dispositivo USB.
SETUP	Le permite configurar la pantalla y el color.
BT	Le permite configurar la función de Bluetooth.
—	Le permite configurar la función de cada fuente.

Control de favoritos: [FNC]

Si pulsa este botón durante al menos 1 segundo, podrá registrar varias funciones. La función registrada se puede ejecutar desde la lista que se visualiza al pulsar este botón y seleccionar "FAV". Remítase al <Control de favoritos> (página 15).

Cuando hay una llamada entrante, el sistema de audio se pone en pausa

Cuando hay una llamada, se muestra "CALL" y el sistema de audio entra en pausa.

Cuando la llamada finaliza, "CALL" desaparece y el sistema de audio vuelve a activarse.

El sistema de audio vuelve a activarse al pulsar [SRC] durante una llamada.



- Para utilizar la función de silenciamiento de TEL, es necesario conectar el cable MUTE al teléfono mediante el uso de un accesorio telefónico comercial. Remítase a <Conexión de cables a los terminales> (página 34).

Control de iluminación: []

Mantenga pulsado este botón y gire el mando de control para cambiar los colores de la pantalla y del controlador de iluminación.

Puede seleccionar entre 10 colores o 10 colores de exploración, cada uno de los cuales cambia durante 5 segundos.



- Para que el color de iluminación de la pantalla sea diferente que el del controlador, configure "OFF" "MENU" > "Illumi SYNC" del <Control de función> (página 6). Puede ajustar el color de iluminación de la pantalla en "SETUP" > "Color Select" (página 9) del <Control de función> (página 6).
- Una vez configurado "OFF" "Illumi SYNC", el color de iluminación de la pantalla no cambia justo después de volver a ajustarlo en "ON". La próxima vez que se ajuste el color de iluminación del controlador, cambiará el color de iluminación.

Funciones de los dispositivos iPod, Zune y USB

Pausa y reproducción: Mando de control

Cambia entre pausa y reproducción cada vez que pulse este botón.

Búsqueda de música (función del dispositivo iPod/USB): Mando de control

Cambia la música al pulsar hacia la izquierda o hacia la derecha.

Retrocede o avanza rápidamente la música al mantener pulsado hacia la izquierda o hacia la derecha. (No se emite ningún sonido mientras se reproduce un archivo de audio.)

Búsqueda de carpetas (función del dispositivo iPod/USB): Mando de control

Cambia la carpeta que contiene el archivo de audio al pulsar hacia arriba o hacia abajo.



- Para el funcionamiento en iPod, vaya a <Búsqueda de música para iPod> (página 12) para entrar primero en el modo de búsqueda.

Modo de búsqueda: Mando de control

Al girar el mando de control, puede buscar canciones rápidamente con éste. Para más detalles, consulte <Búsqueda de música> (página 12).

Extracción del dispositivo USB

Al extraer el dispositivo iPod/Zune/USB, debe acceder al modo de extracción. Para acceder al modo de extracción, pulse el botón [FNC] y seleccione "RMV". Para obtener más detalles, consulte <Control de función> (página 6).



- El dispositivo iPod/Zune/USB se puede extraer cuando la alimentación está desactivada.

Cancelar el modo de demostración

No utilice esta unidad antes de cancelar el modo de demostración.

1 Active la alimentación

Pulse el botón [SRC].

2 Acceda al modo de control de función

Pulse el botón [FNC].

3 Seleccione la visualización "DEMO Mode"

Gire el mando de control.

4 Ajuste el modo de demostración

Pulse el mando de control durante al menos 2 segundos.

Si pulsa este mando durante 2 segundos o más, cambia la configuración entre "ON" y "OFF".

5 Salga del modo de control de función

Pulse el botón [FNC] dos veces.

Escuchar audio a través de esta unidad

Cambie la fuente de audio del vehículo a "AUX".

Control de función

Las funciones de la tabla de abajo pueden ajustarse utilizando el control de función.

1 Acceda al modo de control de función

Pulse el botón [FNC].

2 Seleccione un grupo de funciones

Pulse el mando de control hacia la derecha o la izquierda.

Si pulsa el mando de control hacia la izquierda, podrá configurar los elementos de preferencia ("MENU" o "SETUP").

Si pulsa el mando de control hacia la derecha, podrá activar o desactivar el elemento de función de fuente actualmente seleccionado.

3 Seleccione el elemento de configuración deseado

Tipo de operación	Operación
Movimiento entre los elementos	Gire el mando de control.
Selección de un elemento	Pulse el mando de control.
Regresar al elemento anterior	Pulse el botón [FNC]. Selección "Return" en la parte inferior de la lista de elementos.

Repita la selección y determinación hasta que seleccione su elemento de configuración deseado.

Ejemplo:

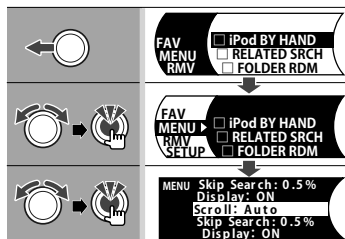

En este manual, la selección anterior se indica como

Selección "MENU" > "Scroll".

La casilla "☐" de cada elemento tendrá la marca "✓" cuando la función de fuente está activada.

4 Realice un ajuste

Pulse el mando de control hacia arriba o hacia abajo.

Pulse el mando de control para activar o desactivar el elemento de función de fuente.

- Algunos elementos requieren que se mantenga pulsado el mando de control durante 1 o 2 segundos para poder realizar el ajuste. Para estos elementos, el tiempo durante el cual es necesario mantener pulsado el mando de control se visualiza en la columna Entrada en segundos.
- Para las funciones que acompañan la descripción del procedimiento de ajuste, etc., se visualizan los números de la página de referencia.

5 Salga del modo de control de función

Pulse el botón [FNC].

Pulse el botón [FNC] varias veces hasta regresar a la jerarquía deseada.

El elemento visualizado depende de la fuente o el modo seleccionado actualmente. La marca en la columna de Condición muestra la condición en la cual se visualiza el elemento.

SB : Puede ajustarse en otro estado distinto al de en espera.

SB : Puede ajustarse en el estado de espera.

AF1 : Puede ajustarse en la fuente de archivo de audio del dispositivo iPod/Zune/USB.

AF2 : Puede ajustarse en la fuente de archivo de audio del dispositivo Zune/USB (excluido el iPod).

iPod : Puede ajustarse solamente durante la reproducción del iPod.

ZUNE : Puede ajustarse solamente durante la reproducción del Zune.

KME : Puede ajustarse durante la reproducción del soporte del editor de música.

AUX : Puede ajustarse durante el acceso a la fuente AUX.

HDR : Puede ajustarse en la fuente HD Radio.

SAT : Puede ajustarse en la fuente de radio por satélite.

Phone : Se puede ajustar mientras se encuentra conectado un teléfono móvil.

— : Puede ajustarse en todas las fuentes.

El mando de control se utiliza para el acceso, pero el modo de utilizar el mando varía dependiendo de los elementos de configuración.

: Pulse el mando de control para cambiar los ajustes.

: Pulse el mando de control hacia la izquierda o hacia la derecha para cambiar los ajustes.

: Gire el mando de control para cambiar los ajustes.

1 sec. : Pulse el mando de control durante 1 segundo para acceder al modo de configuración.

2 sec. : Pulse el mando de control durante 2 segundos para acceder al modo de configuración.





















- Consulte la página correspondiente para obtener información sobre cómo establecer los elementos con referencia al número de página.
 - Solamente se visualizan los elementos disponibles en la fuente actual.
 - Para utilizar la función "SMS", el teléfono móvil conectado debe tenerla.
 - Esta unidad es compatible con KENWOOD Music Editor versión 3.0 (página 29) o posterior. Si se selecciona "FILE SCAN" mientras se reproduce un archivo multimedia en KENWOOD Music Editor, los archivos multimedia se reproducen como se indica a continuación:
 - Se reproducen los 10 primeros segundos o la parte seleccionada por el salto de intro.
 - Durante el salto de intro, gire el mando de control hacia la izquierda o hacia la derecha para cambiar la canción.
- El método de exploración depende de la configuración del editor de música. Consulte la ayuda del editor de música para obtener más detalles.

Elemento de función de fuente

Función	Ajuste	Entrada	Descripción de ajuste	Condición	Página
"iPod BY HAND"	"ON"/"OFF"		Cuando se ajusta a "ON", podrá usar el iPod con el control del iPod.	iPod	14
"RELATED SRCH"	—		Permite iniciar la búsqueda relacionada.	iPod	13
"FILE SCAN"	"ON"/"OFF"		Al ajustar en "ON", se reproduce la introducción de la música en la carpeta sucesivamente.	AF2	—
"FOLDER RDM"	"ON"/"OFF"		Al ajustar en "ON", se reproduce la música en la carpeta aleatoriamente.	AF1	—
"ALL RANDOM"	"ON"/"OFF"		Cuando se ajusta a "ON", todas las canciones del iPod se reproducen de forma aleatoria.	AF1	14
"FILE REPEAT"	"ON"/"OFF"		Al ajustar en "ON", se reproduce la música repetidamente.	AF1	—
"FOLDER REP"	"ON"/"OFF"		Al ajustar en "ON", se reproduce la música en la carpeta repetidamente.	AF2	—
"AUTO MEMORY"	—		Memoriza 6 emisoras con buena recepción automáticamente.	HDR	17
"Channel Scan"	—		Se comprueba cada canal con recepción durante 10 segundos.	SAT	28

Elemento de preferencia

Categoría	Elemento	Ajuste	Entrada	Descripción de ajuste	Condición	Página
"FAV"		—		Permite acceder al modo de recuperación predeterminada de favoritos.	—	15
"MENU"	"Input Level ADJ"	"-8"- "0" AUX: "-8"- "+8"		Permite ajustar el nivel de entrada.	SB	16
	"SRC Select"	"1"/"2"		Permite configurar el método de selección de fuente.	SB	4
	"Skip Search"	"0.5%"/ "1%"/"5%"/ "10%"		Ajusta el coeficiente de salto realizado con <Búsqueda de música para iPod>.	iPod ZUNE KME	12
	"Device Regist"* ¹	—		Registro de un dispositivo Bluetooth (conexión).	SB	23
	"SPCL DVC Select"* ¹	—		Permite el registro de un dispositivo especial que no puede registrarse normalmente.	SB	23
	"Phone Selection"* ¹	—		Selecciona un sujeto del teléfono móvil en una conexión de manos libres.	SB	25
	"Audio Selection"* ¹	—		Permite seleccionar el reproductor de audio Bluetooth que se va a conectar.	—	25
	"Device Delete"* ¹	—		Cancelación del registro del dispositivo Bluetooth.	SB	25
	"BT DVC Status"* ¹	—		Visualiza el estado del dispositivo Bluetooth.	—	* ²
	"PIN Code Edit"* ¹	—		Especifica el código PIN que se requiere al registrar esta unidad utilizando el dispositivo Bluetooth.	SB	24
	"Auto Answer"* ¹	"OFF"/"05" "85" "995"		Contestar una llamada automáticamente después de un lapso de tiempo preestablecido para la contestación automática.	SB	* ²
	"SP Select"* ¹	"All"/"Left"/ "Right"		Especifica el altavoz de emisión de voz.	SB	* ²
	"Call Beep"* ¹	"ON"/"OFF"		Emite un pitido proveniente del altavoz al entrar una llamada.	SB	* ²
	"Beep Level"* ¹	"1"- "5"		Permite configurar el volumen de sonido del pitido de la llamada.	—	—
	"Beep Pattern"* ¹	"1"- "4"		Permite configurar el patrón de sonido del pitido.	—	—
	"BT F/W Update"* ¹	—		Muestra la versión de firmware y actualiza el firmware.	SB	25
	"Illumi SYNC"	"OFF"/"ON"*		Permite sincronizar el color de iluminación de la pantalla con el del controlador.	SB	5

Control de función

* Ajuste de fábrica
 *1 Función de KOS-A300 con KCA-BT200.
 *2 Consulte <Glosario del menú> (página 31).

Categoría	Elemento	Ajuste	Entrada	Descripción de ajuste	Condición	Página	
	"Display"	"OFF"/"ON"*		Desactiva la pantalla cuando no se lleva a cabo ninguna operación.	—	*2	
	"DISP DIM"	"OFF"/"AUTO"* /"MNAL1"/ "MNAL2"		Permite configurar si la iluminación se atenúa junto con el interruptor de luz del vehículo o si se atenúa constantemente.	SB	*2	
	Contrast	"1" - "10"		Permite ajustar el contraste de la pantalla.	SB	—	
	DISP N/P	"POS1"/"2" /"NEGA1"/"2"		Permite cambiar la visualización entre positiva o negativa.	SB	*2	
	"DISP V.Flip"	"OFF"/"ON"		Permite darle la vuelta a la visualización cuando la unidad de visualización está instalada por encima del nivel de los ojos.	SB	38	
	"Supreme"	"OFF"/"ON"*		Activa o desactiva la función Supreme.	AF2	*2	
	"Seek Mode"	"Auto1"/ "Auto2"/ "Manual"		Selecciona el modo de sintonización de la radio.	HDR	*2	
	"Receive Mode"	"AUTO"/ "DIGITAL"/ "ANALOG"	1 sec.	Permite ajustar el modo de recepción de HD Radio.	HDR	*2	
	"Tag Memory"	"00" - "50"		Muestra el uso de memoria de etiquetas de HD Radio. En esta unidad pueden registrarse hasta 50 etiquetas.	HDR	18	
	"tagging"	"OFF"/"ON"*		Activa/desactiva la función de memoria de etiquetas de HD Radio.	HDR	18	
	"Seek Mode"	"Channel"/ "Preset"		Ajusta el modo de búsqueda y sintonización de la radio por satélite.	SAT	28	
	"ESN="	—	—	Muestra el número de serie electrónico del radio satélite.	SAT	—	
	"Name Set"	—	1 sec.	Ajusta la visualización cuando se cambia a la fuente AUX.	AUX	11	
	"Scroll"	"Auto"/ "Manual"		Especifica si el texto se despliega automáticamente.	—	—	
	"Favorite Delete"	—	1 sec.	Elimina la memoria predeterminada de favoritos.	SB	15	
	"Built in AUX"	"OFF"/"ON"*		Permite configurar si visualizar AUX durante la selección de fuente.	SB	—	
	"F/W Version"	—	—	Visualiza la versión de firmware	SB	—	
	"DEMO Mode"	"OFF"/"ON"*	2 sec.	Permite especificar si activar la demostración.	—	5	
"RMV"				Permite acceder al modo de extracción del dispositivo USB.	—	5	
"SETUP"	"Display Select"	"Type Select"	"DISP TYPE [A] - [B]"		Permite configurar el patrón de visualización.	—	9
		"Side Select"	3 tipos		Permite configurar la visualización lateral de tipo A.	—	—
		"Text Select"	—		Permite configurar la visualización de texto.	—	10
	"Color Select"	"Variable Scan"/ "Color 1" - "Color 10"/"User"		Permite ajustar el color de iluminación de la pantalla. Se puede ajustar si se configura "Illumi SYNC" en "OFF".	—	9	
"BT**1	"Voice Recognize"	—		Realiza una llamada mediante el reconocimiento de la voz registrada.	Phone	21	
	"Voice Tag"	"PB Name Edit"	—		Permite registrar voz para el reconocimiento de voz.	Phone	26
		"PN Type Edit"	—		Permite registrar voz para seleccionar la categoría de número de teléfono en la agenda telefónica.	Phone	26
	"SMS"	"SMS Download"	—		Descarga un mensaje corto.	Phone	27
		"SMS Inbox"	—		Visualiza el mensaje corto recibido.	Phone	27

Ajustes de la visualización

Selección del color de iluminación

Selección del color de iluminación de la pantalla.

1 Acceda al modo de selección del color de iluminación

Seleccione "SETUP" > "Color Select".

Para saber como seleccionar un elemento del Control de función, consulte <Control de función> (página 6).

2 Seleccione el color de iluminación

Gire el mando de control y pulse el centro cuando se visualice el elemento deseado.

Seleccione el color en "Variable Scan"/"Color1" — "Color 10"/"User".

Creación de un color "User"

Puede crear un color original durante la selección de "Color1" — "Color10".

El color creado se puede recuperar al seleccionar "User".

1. Pulse el mando de control durante al menos 1 segundo.

Acceda al modo de ajuste del color de detalle.

2. Ajuste el color.

Tipo de operación	Operación
Para seleccionar el color que se desea ajustar. (Rojo, verde o azul)	Pulse el mando de control hacia la derecha o la izquierda.
Para ajustar el color. (Rango: 0 — 9)	Gire el mando de control o púlselo hacia arriba o hacia abajo.

3. Pulse el mando de control.

Salga del modo de ajuste del color de detalle.

3 Salga del modo de selección del color de iluminación

Pulse el botón [FNC].



- Puede seleccionar el color de iluminación de la pantalla al configurar "MENU" > "Illumi SYNC" en "OFF". El color de iluminación de la pantalla es el mismo color del controlador cuando éste se configura en "ON".

Selección del tipo de visualización

A continuación se muestran ejemplos de tipos de visualización.

Visualización	Tipo de visualización
"TYPE [A]"	Permite visualizar 4 líneas de texto.
"TYPE [B]"	Muestra una línea de texto y gráficos.

1 Acceda al modo de selección de tipo de visualización

Seleccione "SETUP" > "Display Select" > "Type Select".

Para saber como seleccionar un elemento del Control de función, consulte <Control de función> (página 6).

2 Seleccione el tipo de visualización

Gire el mando de control.

3 Salga del modo de selección de tipo de visualización

Pulse el botón [FNC].



- Para cambiar la información de visualización de texto, consulte <Selección de pantalla de texto> (página 10).
- Si se selecciona "TYPE [A]", el icono de la fuente actualmente seleccionada y el título de información de texto se pueden visualizar en la parte izquierda siguiendo la operación del <Control de función> (página 6).
Visualización lateral: Seleccione "SETUP" > "Display Select" > "Side Select"

Ajustes de la visualización

Selección de pantalla de texto

Cambia la información de visualización en cada siguiente fuente;

En la fuente de dispositivo iPod/Zune/USB

Información	Visualización
Título	"Title"
Nombre del artista	"Artist"
Álbum	"Album"
Nombre de la carpeta	"Folder name"
Nombre del archivo	"File name"
Tiempo de reproducción	"P-Time"
Barra de tiempo de reproducción (solamente iPod)*	"Time Bar"
En blanco	"Blank"

* Solamente se puede visualizar en la línea inferior de texto de "TYPE [A]".

En la fuente de entrada en espera/auxiliar

Información	Visualización
Nombre de la fuente	"Source Name"
En blanco	"Blank"

En la fuente SIRIUS (accesorio opcional)

Información	Visualización
Nombre del canal	"Channel Name"
Título de la música	"Song Title"
Nombre del artista	"Artist Name"
Nombre del compositor	"Composer name"
Nombre de la categoría	"Category Name"
Nombre de la etiqueta	"Label Name"
Comentario	"Comment"
Número de canal	"Channel Number"
En blanco	"Blank"

En la fuente XM (accesorio opcional)

Información	Visualización
Nombre del canal	"CHANNEL NAME"
Título	"TITLE"
Nombre	"NAME"
Nombre de la categoría	"CATEGORY NAME"
Número de canal	"CHANNEL NUMBER"
En blanco	"Blank"

En la fuente de HD Radio (accesorio opcional)

Información	Visualización
Frecuencia	"Frequency"
Nombre de la emisora	"Station Name"
Título y nombre de artista	"Title/Artist"
Álbum y nombre de artista	"Album/Artist"
Género	"Genre"
En blanco	"Blank"

1 Acceda al modo de selección de visualización de texto

Selección "SETUP" > "Display Select" > "Text Select".

Para saber como seleccionar un elemento del Control de función, consulte <Control de función> (página 6).

2 Seleccione la parte de visualización de texto

Pulse el mando de control hacia arriba o hacia abajo.

La parte de visualización de texto seleccionada parpadeará.

3 Seleccione el texto

Gire el mando de control.

4 Salga del modo de selección de visualización de texto

Pulse el botón [FNC].



- Si el elemento de visualización seleccionado no contiene ninguna información, se visualizará información alternativa.
- Algunos elementos no se pueden seleccionar dependiendo del tipo y la fila de visualización.
- Si se selecciona "Folder name" durante la reproducción con iPod, se visualizarán los nombres dependiendo de los elementos de búsqueda actualmente seleccionados.
- Si se activa el control del iPod en modo manual durante la reproducción del iPod, se visualizará iPod by Hand Mode*.
- Si no es posible mostrar todos los caracteres durante la reproducción con un iPod, se muestra el número de archivo de la lista.

Información	Visualización
Título de la música	"TITLE****"
Nombre de la carpeta	"FLD****"
Nombre del archivo	"FILE****"

Selección de la pantalla de entrada auxiliar

Selecciona la pantalla cuando se cambia a fuente de entrada auxiliar.

1 Seleccione la fuente AUX

Pulse el botón [SRC].

2 Seleccione el modo de selección de la pantalla de entrada auxiliar

Seleccione "MENU" > "Name Set".

Para saber como seleccionar un elemento del Control de función, consulte <Control de función> (página 6).

3 Acceda al modo de selección de la pantalla de entrada auxiliar

Pulse el mando de control durante al menos 1 segundo.

Se visualizará la pantalla de entrada auxiliar seleccionada en ese momento.

4 Seleccione la pantalla de entrada auxiliar

Gire el mando de control.

"AUX"/"DVD"/"PORTABLE"/"GAME"/"VIDEO"/"TV"

5 Salga del modo de selección de la pantalla de entrada auxiliar

Pulse el botón [FNC].



- Cuando se detiene el funcionamiento durante 10 segundos, se registra el nombre en aquel momento y se cierra el modo de ajuste de la pantalla de entrada auxiliar.

Funcionamiento de los dispositivos iPod/ Zune/ USB

Función del dispositivo Zune/ iPod

Búsqueda de música

Selección de la música que desea escuchar del dispositivo o medio actualmente en reproducción.

1 Acceda al modo de búsqueda de música

Gire el mando de control.

Se muestra "SEARCH".

Muestra el nombre del archivo de audio actual.

2 Busque la música

Archivo de audio

Tipo de operación	Operación
Movimiento entre las carpetas/archivos	Gire el mando de control o púlselo hacia arriba o hacia abajo.
Búsqueda por omisión *1	Pulse el mando de control hacia la derecha o la izquierda.
Selección de carpeta/archivo	Pulse el mando de control o gírelo hacia la derecha.
Regresar a la carpeta anterior	Pulse el mando de control hacia la izquierda.
Regresar a la carpeta raíz	Pulse el mando de control hacia la izquierda durante al menos 1 segundo.

"◀" o "▶" junto al nombre de carpeta visualizado indican que esta carpeta está precedida o seguida por otra carpeta.

El nombre de archivo se visualiza con el indicador "♪".

Cancelación del modo de búsqueda de música

Pulse el botón [FNC].



- La búsqueda de música no se puede realizar durante la reproducción aleatoria.
- *1 Búsqueda por omisión (función del soporte de Zune/ editor de música):
El número de canciones a omitir se determina por el porcentaje del número total de canciones contenidas en la lista que está seleccionada en ese momento. Ajuste el coeficiente con "Skip Search" en <Control de función> (página 6). Si se mantiene pulsado el mando de control durante 3 segundos o más, se omite un 10% de las canciones independientemente de la configuración.

Función del iPod

Búsqueda de música para iPod

Busque la canción (en el iPod) que desea reproducir.

1 Acceda al modo de búsqueda de música

Gire el mando de control.

2 Busque la música

Tipo de operación	Operación
Movimiento entre los elementos	Gire el mando de control.
Búsqueda por omisión *1	Pulse el mando de control hacia la derecha o la izquierda.
Selección de un elemento	Pulse el mando de control.
Regresar al elemento anterior	Pulse el mando de control hacia arriba.
Volver al menú principal	Pulse el mando de control hacia arriba durante al menos 1 segundo.
Buscar por inicial	Pulse el mando de control hacia abajo. Consulte la siguiente sección <Búsqueda de música por inicial>.

La barra de despliegue se visualiza en la parte en el lado derecho de la pantalla.

Cancelación del modo de búsqueda de música

Pulse el botón [FNC].



- *1 Búsqueda por omisión: El número de canciones a omitir se determina por el porcentaje del número total de canciones contenidas en la lista que está seleccionada en ese momento. Ajuste el coeficiente con "Skip Search" en <Control de función> (página 6). Si se mantiene pulsado el mando de control durante 3 segundos o más, se omite un 10% de las canciones independientemente de la configuración.
- Los caracteres del nombre de una canción que no se pueden mostrar permanecen en blanco. Si no se puede mostrar ningún carácter de un nombre de canción, aparecerá el nombre del elemento de búsqueda y los dígitos.

Elementos	Visualización	Elementos	Visualización
Listas de reproducción	"PLIST****"	Podcasts	"PDCT****"
Artistas	"ART****"	Géneros	"GEN****"
Álbumes	"ALB****"	Compositores	"COM****"
Canciones	"PRGM****"		

Función del iPod

Búsqueda de música por inicial

Puede seleccionar un carácter alfabético en la lista del elemento de búsqueda seleccionado (artista, álbum, etc.).

1 Acceda al modo de búsqueda de música Gire el mando de control.

2 Inicie la búsqueda alfabética Pulse el mando de control hacia abajo. Se muestra "A B C ...".

3 Seleccione la inicial para realizar la búsqueda

Tipo de operación	Operación
Desplazarse al siguiente carácter.	Gire el mando de control o púlselo hacia la derecha o hacia la izquierda.
Desplazarse a la siguiente fila.	Pulse el mando de control hacia arriba o hacia abajo.

4 Determine la inicial seleccionada Pulse el mando de control.

Inicie la búsqueda. Cuando la operación de búsqueda finaliza, se restablece el modo de búsqueda de música en la posición del carácter seleccionado.

Cancelación de la búsqueda alfabética Pulse el botón [FNC].



- Dependiendo del número de canciones contenidas en el iPod o en la estructura de carpetas, la operación de búsqueda por carácter alfabético puede tardar un tiempo considerable.
- Al seleccionar una inicial en la búsqueda alfabética, si se introduce "*" buscará símbolos y si se introduce "1" buscará dígitos.
- Si la primera cadena de caracteres comienza con un artículo en inglés "a", "an" o "the" en el modo de búsqueda alfabética, se realizará la búsqueda haciendo caso omiso del artículo.

Función del iPod

Búsqueda relacionada

Permite buscar música del mismo artista o género que la que se está reproduciendo.

1 Acceda al modo de búsqueda relacionada Seleccione "RELATED SRCH".

Para saber como seleccionar elementos del control de función, consulte <Control de función> (página 6).

2 Seleccione el elemento de búsqueda Gire el mando de control para seleccionar el elemento de búsqueda deseado y pulse el mando de control.

Visualización	Elemento de búsqueda
"Artist"	Muestra el álbum del mismo artista.
"Album"	Muestra la música del álbum en el que se incluye la que se está reproduciendo.
"Genre"	Muestra el artista del mismo género.
"Composer"	Muestra el álbum que incluye música creada por el mismo artista.

3 Busque la música

Tipo de operación	Operación
Movimiento entre los elementos	Gire el mando de control.
Selección de un elemento	Pulse el mando de control.
Regresar al elemento anterior	Pulse el mando de control hacia arriba.

Cancelación de la búsqueda relacionada Pulse el botón [FNC].



- Si la música que se está reproduciendo no tiene ninguna información sobre los elementos de búsqueda o no se ha encontrado música, se visualizará "Not Found".

Funcionamiento de los dispositivos iPod/Zune/USB

Búsqueda de la unidad

Selección del dispositivo insertado en el lector de tarjetas.

1 Ponga la reproducción en pausa

Pulse el mando de control.

2 Seleccione un dispositivo

Pulse el mando de control hacia arriba o hacia abajo.

3 Vuelva a comenzar la reproducción

Pulse el mando de control.



- Esta unidad es compatible con lectores de tarjetas con un máximo de 4 ranuras.
- Si se inserta un dispositivo durante la conexión del lector de tarjetas, éste no se reconocerá. Seleccione el modo de extracción siguiendo el procedimiento descrito en <Extracción del dispositivo USB> (página 5), extraiga el lector de tarjetas e inserte la memoria.

Todo aleatorio

Permite reproducir todas las canciones aleatoriamente.

Entrar al modo Todo aleatorio

Seleccione "ALL RANDOM".

Para saber como seleccionar elementos del control de función, consulte <Control de función> (página 6).



- El tiempo que se necesita para activar la función de reproducción aleatoria de todas las canciones puede aumentar en función del número de canciones contenidas en el iPod o la estructura de carpetas.
- Al activar la función de reproducción aleatoria de todas las canciones, cambiará el elemento de búsqueda del iPod a "Songs". Este elemento de búsqueda no cambiará incluso si se desactiva la función de reproducción aleatoria de todas las canciones.

Función del iPod

Control del iPod en modo manual

Permite controlar el iPod mediante el mando del iPod.

Ingresar en el control del iPod en modo manual

Seleccione "iPod BY HAND".

Para saber como seleccionar elementos del control de función, consulte <Control de función> (página 6).



- El iPod se pondrá en pausa al activarse el modo manual durante la reproducción.
- En el modo de control manual de iPod, el iPod no se puede controlar con esta unidad.
- Este modo no es compatible con la función de visualización de información musical. En la pantalla se visualizará "iPod by Hand Mode".
- Sólo es posible controlar el iPod si éste es compatible con la función de control de iPod.

Control de favoritos

Memoria predeterminada de favoritos

Registro del procedimiento de operación para seleccionar su emisora favorita o Artistas/Listas de reproducción de iPod, etc.

1 Visualice un elemento favorito

Fuente	Elementos que se pueden registrar
SIRIUS/XM/HD	Memoria de presintonización
iPod	Pantalla de selección de listas para Álbumes/ Artistas/ Listas de reproducción, etc.
Teléfono manos libres	Recuperación de número de teléfono.

Se visualiza "FAV" cuando se puede registrar el procedimiento de la operación.

Ajuste del iPod

La lista deseada en la primera jerarquía puede registrarse.

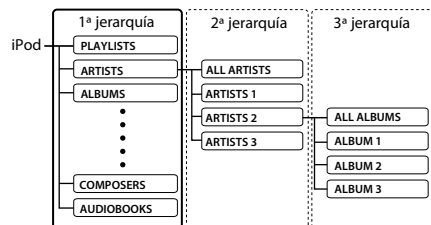

2 Acceda al modo de memoria predeterminada de favoritos

Pulse el botón [FNC] durante al menos 1 segundo.

3 Seleccione el número que va a guardar en la memoria

Gire el mando de control.

4 Guarde el favorito predeterminado en la memoria

Pulse el mando de control.

Se visualizará "Memory".

Cancelación del modo de memoria predeterminada de favoritos

Pulse el botón [FNC].



- El registro del procedimiento de operación en un número predeterminado existente sobrescribirá el procedimiento existente.
- Registre 6 pares de memorias predeterminadas favoritas.
- Se puede utilizar la misma operación de enameamiento en memoria para "MENU" y "SETUP" en la sección <Control de función> (página 6). Sin embargo, no se podrán recuperar algunas fuentes actualmente seleccionadas. Para obtener información sobre las fuentes disponibles, consulte la columna Condición en la sección <Control de función>.
- Si se cambian los elementos en la segunda jerarquía o inferior, la lista del iPod se modificará añadiendo o eliminando canciones después del registro de favoritos.

Como resultado, la lista registrada en esta unidad será diferente de la lista del iPod. El registro de favoritos debe realizarse de nuevo después de la edición de elementos en el iPod.

Recuperación predeterminada de favoritos

Recuperación de un elemento registrado en favoritos.

1 Acceda al modo de recuperación predeterminada de favoritos

Selección "FAV".

Para saber como seleccionar un elemento del Control de función, consulte <Control de función> (página 6).

2 Seleccione el número que va a recuperar de la memoria de favoritos

Gire el mando de control.

3 Recupere el favorito predeterminado

Pulse el mando de control.

Cancelación del modo de recuperación predeterminada de favoritos

Pulse el botón [FNC].



- Cuando seleccione iPod como fuente, aparece la pantalla de selección de listas para Álbumes/ Artistas/ Listas de reproducción, etc. Las canciones no se reproducirán automáticamente.

Eliminación de la memoria predeterminada de favoritos

Eliminación de un elemento registrado en favoritos.

1 Acceda al modo de eliminación de la memoria predeterminada de favoritos

Selección "MENU" > "Favorite Delete".

Para saber como seleccionar un elemento del Control de función, consulte <Control de función> (página 6).

2 Acceda al modo de eliminación de la memoria predeterminada de favoritos

Pulse el mando de control durante al menos 1 segundo.

3 Seleccione el número que desea eliminar

Gire el mando de control y pulse el centro cuando se visualice el número deseado.

Se visualizará "Delete?".

Seleccione "ALL" si desea eliminar todo.

4 Gire el mando de control para seleccionar "YES" y pulse el mando de control.

Se visualizará "Completed".

Salga del modo de eliminación de la memoria predeterminada de favoritos.

Control de favoritos

Configuración de nombre de favoritos

Dar un nombre a una memoria predeterminada registrada en favoritos.

1 Acceda al modo de recuperación predeterminada de favoritos

Seleccione "FAV".

Para saber como seleccionar un elemento del Control de función, consulte <Control de función> (página 6).

2 Recupere la memoria de favoritos que desee cambiar

Gire el mando de control.

3 Acceda al modo de configuración de nombre de favoritos

Pulse el mando de control durante al menos 1 segundo.

Seleccione la pantalla "FAVORITE NAME SET".

4 Escriba el nombre

Tipo de operación	Operación
Mueva el cursor a la posición de introducción de carácter	Pulse el mando de control hacia la derecha o la izquierda.
Seleccione el tipo de carácter*	Pulse el mando de control.
Seleccione los caracteres	Gire el mando de control o púselo hacia arriba o hacia abajo.

* Cada vez que se pulsa el mando de control, el tipo de carácter cambia entre los tipos mostrados en la siguiente tabla.

Tipo de carácter	
	Letra mayúscula del alfabeto
	Letra minúscula del alfabeto
	Números y símbolos

5 Salga del modo de configuración de nombre de favoritos

Pulse el mando de control hacia la derecha o hacia la izquierda para seleccionar "ENTER" y pulse el mando de control.

Cancelación de configuración de nombre de favoritos

Pulse el botón [FNC].

Ajuste del nivel de entrada

Configuración de nivel de entrada

Permite ajustar el nivel de entrada de USB I/F y AUX.

1 Seleccione el modo de ajuste del nivel de entrada

Seleccione "MENU" > "Input Level ADJ".

Para saber como seleccionar un elemento del Control de función, consulte <Control de función> (página 6).

2 Acceda al modo de ajuste del nivel de entrada

Pulse el mando de control durante al menos 1

segundo.

3 Ajuste el nivel de entrada

Gire el mando de control.

4 Salga del modo de ajuste del nivel de entrada

Pulse el botón [FNC].

Control del sintonizador de HD Radio

Sintonización

Selección de la emisora.

1 Seleccione la fuente de HD Radio

Pulse el botón [SRC].

Seleccione la visualización "HD Radio".

2 Seleccione la banda HD FM

Pulse el mando de control hacia arriba.

Cada vez que se pulsa este botón hacia arriba, se cambia entre las bandas HF1, HF2 y HF3.

Seleccione la banda HD AM

Pulse el mando de control hacia abajo.

3 Sintonice el programa en orden ascendente o descendente

Pulse el mando de control hacia la derecha o la izquierda.

Si está disponible el canal secundario en la emisión digital FM cuando se configura "Seek Mode" del <Control de función> (página 6) en búsqueda automática o manual, se puede cambiar el canal.

Ejemplo:

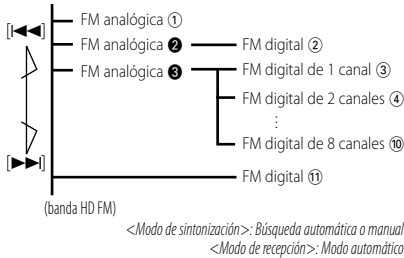

- Durante la recepción de ①, sintonice en orden ascendente: ② → ③ → ④ ...
- Durante la recepción de ⑪, sintonice en orden descendente: ⑩ → ⑨ ...



- Al utilizar "Receive Mode" del <Control de función> (página 6), se pueden cambiar los modos a emisión digital automática, sólo emisión analógica o sólo emisión digital.
- Si se configura "Digital" con "Receive Mode", el tiempo de búsqueda tardará más para comprobar si la transmisión es una emisión digital.
- La recepción de la emisión digital tardará unos segundos tras seleccionar la frecuencia.
- Si se pulsa el botón de sintonización ascendente, se cambiará a la siguiente frecuencia si ésta se cambia antes de recibir la emisión digital. (② → ③)
- Si se pulsa el botón de sintonización descendente, se recibirá de la emisión analógica si no se ha recibido nunca la emisión digital. (⑪ → ⑩)
- Utilice "Seek Mode" del <Control de función> (página 6) para modificar el cambio de frecuencia.

Entrada de memoria automática

Almacenamiento automático de emisoras con buena recepción en la memoria.

1 Acceda al modo de entrada de memoria automática

Seleccione "AUTO MEMORY".

Para saber como seleccionar elementos del control de función, consulte <Control de función> (página 6).

2 Abra la entrada de memoria automática

Gire el mando de control para seleccionar "YES" y pulse el mando de control.

Cuando se guardan en memoria 6 emisoras que pueden recibirse, la entrada de memoria automática se cierra.

Memoria de presintonización de emisoras

Almacenamiento de emisoras en la memoria.

1 Seleccione la frecuencia que va a guardar en la memoria

Pulse el mando de control hacia la derecha o la izquierda.

2 Acceda al modo de memoria de presintonización

Gire el mando de control.

3 Seleccione el número que va a guardar en la memoria

Gire el mando de control.

4 Especifique el número que va a guardar en la memoria

Pulse el mando de control durante al menos 2 segundos.

Cancelación del modo de memoria de preajuste

Pulse el botón [FNC].

Sintonización preajustada

Recuperación de las emisoras de la memoria.

1 Acceda al modo de selección de sintonización preajustada

Gire el mando de control.

2 Seleccione la estación que desea de la memoria

Gire el mando de control.

3 Recupere la emisora

Pulse el mando de control.

Cancelación de la sintonización preajustada

Pulse el botón [FNC].

Control del sintonizador de HD Radio

Función de KTC-HR300

Etiquetas de HD Radio (etiquetas de iTunes)

Si utiliza una HD Radio con las etiquetas de iTunes activadas, podrá asignar etiquetas a su música. Para escuchar una canción en la emisora local HD Radio sólo tiene que pulsar el mando de control. La información de la canción se guardará en esta unidad. Las canciones guardadas se mostrarán en una lista de reproducción denominada "Tagged" en iTunes la próxima vez que conecte su iPod en el ordenador. Entonces, solo tendrá que hacer clic y comprar y descargar fácilmente la canción con etiquetas directamente desde Apple iTunes Music Store.

1 Acceda al modo de etiquetas de HD Radio

Pulse el mando de control.

"TAG" se mostrará en la pantalla cuando pueda grabarse la información de la canción.

"Tag Transfer" se mostrará en la pantalla mientras se almacena una etiqueta para esta unidad. "Tag Stored" se mostrará en la pantalla una vez almacenada la etiqueta.

"Tag Transfer Completed" se mostrará en la pantalla una vez almacenada la etiqueta en el iPod.



- Active "ON" en el "MENU" > "Tagging" del <Control de función> (página 6) cuando utilice esta función.
- En esta unidad pueden registrarse hasta 50 etiquetas (información de canciones). Cuando el iPod está conectado, la información de etiquetas registrada en la unidad se transferirá al iPod conectado.
- Puese comprobar el estado de la memoria seleccionando "MENU" > "Tag Memory" del <Control de función> (página 6).

Funcionamiento para llamar por teléfono con manos libres

Antes de usar

- Para más detalles sobre el teléfono móvil de Bluetooth con la función de manos libres, consulte <Acerca del teléfono móvil> (página 30).
- Debe registrar el teléfono móvil antes de utilizarlo con esta unidad. Para más detalles, consulte <Registro del dispositivo Bluetooth> (página 23).
- Si ha registrado dos o más teléfonos móviles, debe seleccionar uno de ellos. Para más detalles, consulte <Selección del dispositivo Bluetooth que desea conectar> (página 25).
- Para utilizar la agenda, debe descargarse con antelación en esta unidad. Para obtener detalles, consulte <Descarga de la agenda> (página 24).
- El indicador "BT" se ilumina cuando se conecta un teléfono móvil en esta unidad.

Recepción de una llamada

Respuesta a una llamada

Pulse el botón [].

Cuando se está reproduciendo una fuente de audio del vehículo, cambie la fuente para esta unidad (AUX).



- Las siguientes operaciones desconectan la línea:
 - Conecte un dispositivo USB.
- El nombre de la llamada se visualiza si ya se ha registrado en la Agenda Telefónica.

Rechazo de una llamada entrante

Pulse el botón [SRC] o el botón [].

Durante una llamada

Desconexión de una llamada

Pulse el botón [SRC] o el botón [].

Cambio al modo privado

Pulse el mando de control durante al menos 1 segundo.

Cada vez que se pulsa este botón, se cambia entre charla privada ("PRIVATE") y conversación manos libres.



- Dependiendo del tipo de su teléfono móvil, al cambiar al modo de charla privada podría seleccionar la fuente que se utilizó antes de comenzar la conexión de manos libres. Si esto ocurre, la fuente no puede volver al modo de conversación manos libres utilizando esta unidad. Utilice el teléfono móvil para volver al modo de conversación manos libres.

Llamada en espera

Contestar otra llamada entrante suspendiendo la llamada actual

- 1 Pulse el mando de control.
- 2 Gire el mando de control o púselo hacia arriba o hacia abajo. Seleccione la visualización "ANSWER".
- 3 Pulse el mando de control.

Contestar otra llamada entrante después de finalizar la llamada actual

Pulse el botón [SRC].

Contestar una llamada en espera después de finalizar la llamada actual

Pulse el botón [SRC].

Alternar entre la llamada actual y la llamada en espera

Pulse el mando de control.

Cada vez que pulse este mando cambia la llamada.

Otras funciones

Borrado del mensaje de desconexión

Pulse el botón [SRC].

Desaparece "HF Disconnect".

Funcionamiento para llamar por teléfono con manos libres

Realizar una llamada

1 Acceda al modo de método de marcación

Pulse el botón [].

2 Seleccione un método de marcación

Pulse el mando de control.

"DIAL" » "INITIAL" » "PHONE BOOK" » "OUT-CALL" » "IN-CALL" » "MISSED CALLS"

Los métodos de funcionamiento en los modos arriba mencionados se describen abajo.

3 Salga del modo de método de marcación

Pulse el botón [].

Marcación de un número

1 Acceda al modo de método de marcación

Pulse el botón [].

2 Seleccione el modo de marcación de número

Pulse el mando de control.

Seleccione la pantalla "DIAL".

3 Introduzca un número de teléfono

Tipo de operación	Operación
Seleccione los caracteres	Gire el mando de control o púlselo hacia arriba o hacia abajo.
Determinar los caracteres.	Pulse el mando de control hacia la derecha.
Eliminar los caracteres.	Pulse el mando de control hacia la izquierda.

4 Realice una llamada

Pulse el mando de control durante al menos 1 segundo.



- Puede introducir un máximo de 32 dígitos.

Marcación rápida (Marcación preestablecida)

1 Acceda al modo de método de marcación

Pulse el botón [].

2 Seleccione el mando de control.

Seleccione la pantalla "DIAL", "PHONE BOOK", "OUT-CALL", "IN-CALL" o "MISSED CALLS".

3 Acceda al modo de marcación preestablecida

Pulse el botón [FNC].

4 Seleccione el número que desea recuperar de la memoria

Gire el mando de control o púlselo hacia arriba o hacia abajo.

5 Pulse el mando de control.

Aparece el número de teléfono.

6 Realice una llamada

Pulse el mando de control durante al menos 1 segundo.



- Necesita registrar el número de marcación preestablecido. Consulte <Registro de la lista de números de marcación preajustada> (página 21)

Llamar a un número en la agenda telefónica

1 Acceda al modo de método de marcación

Pulse el botón [].

2 Seleccione el modo Agenda Telefónica

Pulse el mando de control.

Seleccione la pantalla "INITIAL" y continúe por el paso 3.

Seleccione la pantalla "PHONE BOOK" y continúe por el paso 4.

3 Seleccione la inicial para realizar la búsqueda

Tipo de operación	Operación
Desplazarse al siguiente carácter.	Gire el mando de control o púlselo hacia la derecha o hacia la izquierda.
Desplazarse a la siguiente fila.	Pulse el mando de control hacia arriba o hacia abajo.
Determine la inicial seleccionada.	Pulse el mando de control durante al menos 1 segundo.

4 Seleccione el nombre

Tipo de operación	Operación
Moverse al siguiente número telefónico.	Gire el mando de control o púlselo hacia arriba o hacia abajo.
Moverse al siguiente nombre.	Pulse el mando de control hacia la derecha o la izquierda.

Cambio entre modos de visualización

Pulse el botón [FNC].

Al presionar este botón, se cambia entre el nombre y el número de teléfono.

5 Realice una llamada

Pulse el mando de control durante al menos 1 segundo.



- Durante la búsqueda, se buscará un carácter sin acento, como "u", en lugar de un carácter con acento, como "ü".

Llamar a un número en el registro de llamadas

1 Acceda al modo de método de marcación

Pulse el botón [].

2 Seleccione el modo de registro de llamada

Pulse el mando de control.

Seleccione la pantalla "OUT-CALL" (llamada saliente), "IN-CALL" (llamada entrante) o "MISSED CALLS" (llamada perdida).

3 Seleccione un nombre o número de teléfono

Gire el mando de control o púlselo hacia arriba o hacia abajo.

Cambio entre modos de visualización

Pulse el botón [FNC].

Al presionar este botón, se cambia entre el nombre y el número de teléfono.

4 Realice una llamada

Pulse el mando de control durante al menos 1 segundo.



- La lista de llamadas salientes, llamadas entrantes y llamadas perdidas, son listas de llamadas originadas desde y recibidas en esta unidad. No son las almacenadas en la memoria del teléfono móvil.

Realización de una llamada con marcación por voz

1 Acceda al modo de reconocimiento de voz

Seleccione "BT" > "Voice Recognize".

Para saber como seleccionar un elemento del Control de función, consulte <Control de función> (página 6). Se visualizará "Ready".

2 Pulse el mando de control.

Se visualizará "PB Name?".

Al escucharse un pitido, articule el nombre en un intervalo de 2 segundos.

3 Se visualizará "PN Type".

Al escucharse un pitido, articule la categoría en un intervalo de 2 segundos.

4 Realice una llamada

Pulse el mando de control durante al menos 1 segundo.

- Este paso es el mismo que el paso 3 del procedimiento <Llamar a un número en la agenda telefónica> (página 20). Puede realizar una llamada o seleccionar una categoría.



- Si no se puede reconocer su voz, se muestra un mensaje. Consulte <Guía de resolución de problemas> (página 40). Si pulsa el mando de control podrá recuperar la entrada de voz.

- Tanto el nombre como la categoría requieren el registro de una etiqueta de voz. Consulte <Ajuste de un comando de voz para categoría> (página 26)
- El sonido de audio no se emite durante el reconocimiento de voz.

Registro de la lista de números de marcación preajustada

1 Introduzca el número de teléfono que desea registrar

Introduzca el número de teléfono en relación con lo siguiente:

Marcación de un número/ Llamar a un número en el registro de llamadas/ Llamar a un número en la agenda telefónica

2 Acceda al modo de memoria de presintonización

Pulse el botón [FNC].

3 Seleccione el número que va a guardar en la memoria

Gire el mando de control o púlselo hacia arriba o hacia abajo.

4 Especifique el número que va a guardar en la memoria

Pulse el mando de control durante al menos 1 segundo.

Salga del modo de Memoria Preestablecida

Pulse el botón [FNC].

Visualización del tipo de número telefónico (categoría)

Los elementos de categoría en la Agenda Telefónica se visualizan del siguiente modo:

Visualización	Información
"GENERAL" /	General
"HOME" /	Casa
"OFFICE" /	Oficina
"MOBILE" /	Móvil
"OTHER" /	Otro

Funcionamiento del sistema de audio Bluetooth

Antes de usar

- Para más información sobre los reproductores de Bluetooth que pueden conectarse, consulte <Sobre el reproductor Bluetooth> (página 30).
- Debe registrar su reproductor de audio Bluetooth antes de utilizarlo con esta unidad. Para más detalles, consulte <Registro del dispositivo Bluetooth> (página 23).
- Debe seleccionar el reproductor de audio Bluetooth que desea conectar. Consulte <Selección del dispositivo Bluetooth que desea conectar> (página 25).

Funcionamiento básico

Selección de la fuente de audio Bluetooth

Pulse el botón [SRC].

Seleccione la pantalla "BT Audio EXT".

Para saber cómo seleccionar un elemento de fuente, consulte <Botón de selección Alimentación/Fuente> de <Funcionamiento básico> (página 4).

Pausa y reproducción

Pulse el mando de control.

Búsqueda de música

Pulse el mando de control hacia la derecha o la izquierda.



- Todas o algunas de las operaciones anteriores no se pueden realizar si el reproductor de audio Bluetooth no admite mando a distancia.
- El cambio entre las fuentes de audio Bluetooth no inicia ni detiene la reproducción automáticamente. Realice la operación para iniciar o detener la reproducción.
- Algunos reproductores de audio no admiten mando a distancia o no se pueden volver a conectar tras la desconexión de Bluetooth. Utilice la unidad principal del reproductor de audio para conectar la función de Bluetooth.

Configuración de Bluetooth

Registro del dispositivo Bluetooth

Para que su dispositivo Bluetooth (teléfono móvil) pueda usarse con la unidad, tiene que registrarlo (enlazarlo). Puede registrar hasta cinco dispositivos Bluetooth en esta unidad.

Al registrarse desde los dispositivos Bluetooth

1 Encienda la unidad de control.

2 Inicie el registro de una unidad operando el dispositivo Bluetooth

Utilice el dispositivo Bluetooth para registrar (enlazar) la unidad de manos libres. Seleccione "KENWOOD BT200" en la lista de unidades conectadas.

3 Introduzca un código PIN

Introduzca el código PIN registrado de acuerdo a lo mencionado en <Registro del código PIN> (página 24).

Verifique que haya finalizado el registro en el dispositivo Bluetooth.

4 Utilizando el dispositivo Bluetooth, inicie la conexión manos libres.

Cuando se registre desde esta unidad

1 Seleccione el modo de registro de dispositivo Bluetooth

Seleccione "MENU" > "Device Regist".

Para saber como seleccionar un elemento del Control de función, consulte <Control de función> (página 6).

2 Acceda al modo de registro de dispositivo Bluetooth

Pulse el mando de control durante al menos 1 segundo.

Busque el dispositivo Bluetooth.

Una vez finalizada la búsqueda, se visualizará "Finished".

3 Seleccione el dispositivo Bluetooth

Gire el mando de control y pulse el centro cuando se visualice el dispositivo Bluetooth deseado.

4 Introduzca el código PIN

Tipo de operación	Operación
Seleccionar números.	Gire el mando de control o púlselo hacia arriba o hacia abajo.
Desplazarse al siguiente dígito.	Pulse el mando de control hacia la derecha.
Borrar el último dígito.	Pulse el mando de control hacia la izquierda.

5 Transmita el código PIN

Pulse el mando de control durante al menos 1 segundo.

Si se visualiza "Pairing Success", el registro ha finalizado.

6 Regrese a la lista de dispositivos

Pulse el mando de control.

7 Salga del modo de registro de dispositivo Bluetooth

Pulse el botón [FNC].



- Esta unidad le permite introducir hasta ocho dígitos para un código PIN. Si no se puede introducir un código PIN desde esta unidad, se puede introducir desde el dispositivo Bluetooth.
- Si existen 5 o más dispositivos Bluetooth registrados, no puede registrar un nuevo dispositivo Bluetooth.
- Si aparece el mensaje de error incluso cuando el código PIN sea correcto, intente <Registro de un dispositivo Bluetooth especial> (página 23).

Registro de un dispositivo Bluetooth especial

Permite el registro de un dispositivo especial que no puede registrarse normalmente (conexión).

1 Seleccione el modo de registro de dispositivo especial

Seleccione "MENU" > "SPCL DVC Select".

Para saber como seleccionar un elemento del Control de función, consulte <Control de función> (página 6).

2 Acceda al modo de registro de dispositivo especial

Pulse el mando de control durante al menos 1 segundo.

Se visualiza una lista.

3 Seleccione un nombre de dispositivo

Gire el mando de control y pulse el centro cuando se visualice el nombre del dispositivo deseado.

Si se visualiza "Completed", el registro ha finalizado.

4 Lleve a cabo el procedimiento de <Registro del dispositivo Bluetooth> (página 23) y finalice el registro (conexión).

Cancelación del modo de registro de dispositivo especial

Pulse el botón [FNC].



- Si el nombre del dispositivo no está en la lista, seleccione "Other Phones".

Configuración de Bluetooth

Registro del código PIN

Al operar el dispositivo Bluetooth, especifique el código PIN necesario para el registro de esta unidad.

1 Seleccione el modo de edición del código PIN

Seleccione "MENU" > "PIN Code Edit".

Para saber como seleccionar un elemento del Control de función, consulte <Control de función> (página 6).

2 Acceda al modo de edición del código PIN

Pulse el mando de control durante al menos 1 segundo.

Se visualiza el ajuste actual del código PIN.

3 Introduzca el código PIN

Tipo de operación	Operación
Seleccionar números.	Gire el mando de control o púselo hacia arriba o hacia abajo.
Desplazarse al siguiente dígito.	Pulse el mando de control hacia la derecha.
Borrar el último dígito.	Pulse el mando de control hacia la izquierda.

4 Registre un código PIN

Pulse el mando de control durante al menos 1 segundo.

Si se visualiza "Completed", el registro ha finalizado.

5 Salga del modo de edición del código PIN

Pulse el botón [FNC].



- De forma predeterminada, se encuentra especificado "0000".
- Se puede especificar un código PIN con hasta ocho dígitos.

Descarga de la agenda

Descargue los datos de la agenda desde el teléfono móvil a esta unidad para poder utilizar la agenda en la misma.

Para descargas automáticas

Si el teléfono móvil es compatible con la función de sincronización de la agenda telefónica, la agenda se descarga automáticamente después de la conexión Bluetooth.



- Pueden requerirse ajustes en el teléfono móvil.
- Si no se encuentran datos de la agenda telefónica en la unidad incluso después de la visualización de finalizar, su teléfono móvil podría no ser compatible con las descargas automáticas de datos de la agenda telefónica. En este caso, intente descargar los datos manualmente.

Para descargar manualmente desde el teléfono móvil

1 Utilizando el teléfono móvil, finalice la conexión manos libres.

2 Utilizando el teléfono móvil, envíe los datos de la agenda a esta unidad

Utilizando el teléfono móvil, descargue los datos de la agenda en esta unidad.

- Durante la descarga:
Se muestra "Downloading".
- Después finalizar la descarga:
Se visualizará "Completed".

3 Utilizando el teléfono móvil, inicie la conexión manos libres.

Para borrar el mensaje de finalización de descarga Pulse cualquier botón.



- Se puede registrar un máximo de 1000 números de teléfono para cada teléfono móvil registrado.
- Se puede registrar un máximo de 32 dígitos para cada número de teléfono junto con un máximo de 50* caracteres para indicar un nombre.
(* 50: Número de caracteres alfabéticos. Se pueden introducir menos caracteres dependiendo del tipo de caracteres).
- Para cancelar la descarga de los datos de la agenda telefónica, opere el teléfono móvil.

Selección del dispositivo Bluetooth que desea conectar

Cuando ya se encuentran registradas dos o más dispositivos Bluetooth, necesita seleccionar el dispositivo Bluetooth que desea utilizar.

1 Seleccione el modo de selección de dispositivo Bluetooth

Teléfono móvil

Seleccione "MENU" > "Phone Selection".

Reproductor de audio

Seleccione "MENU" > "Audio Selection".

Para saber como seleccionar un elemento del Control de función, consulte <Control de función> (página 6).

2 Acceda al modo de selección de dispositivo Bluetooth

Pulse el mando de control durante al menos 1 segundo.

Se visualizará "(nombre)".

3 Seleccione el dispositivo Bluetooth

Gire el mando de control.

4 Configure el dispositivo Bluetooth

Pulse el mando de control hacia la derecha o la izquierda.

Se muestra "*(nombre)" o "-(nombre)".

*: El dispositivo Bluetooth seleccionado está ocupado.

-.: El dispositivo Bluetooth seleccionado se encuentra en modo de espera.

" " (en blanco): El dispositivo Bluetooth no está seleccionado.

5 Salga del modo de selección de dispositivo Bluetooth

Pulse el botón [FNC].



- Si ya se ha seleccionado un teléfono móvil, quite la selección y después seleccione uno diferente.
- Si no puede seleccionar un dispositivo mediante el reproductor de audio, conecte el dispositivo al reproductor de audio.

Borrar un dispositivo Bluetooth registrado

Puede borrar un dispositivo Bluetooth registrado.

1 Seleccione el modo de eliminación de dispositivo Bluetooth

Seleccione "MENU" > "Device Delete".

Para saber como seleccionar un elemento del Control de función, consulte <Control de función> (página 6).

2 Acceda al modo de selección de dispositivo Bluetooth

Pulse el mando de control durante al menos 1 segundo.

Se visualizará "(nombre)".

3 Seleccione el dispositivo Bluetooth

Gire el mando de control.

4 Elimine el dispositivo Bluetooth seleccionado

Pulse el mando de control.

Se visualizará "Delete?".

5 Gire el mando de control para seleccionar "YES" y pulse el mando de control.

Se visualizará "Delete".

6 Salga del modo de eliminación de dispositivo Bluetooth

Pulse el botón [FNC].



- Al eliminar un teléfono móvil registrado, se elimina también la agenda telefónica, registro, SMS y la etiqueta de voz.

Visualización de la versión del firmware

Se muestra la versión del firmware de esta unidad.

1 Acceda al modo de actualización de firmware de Bluetooth

Seleccione "MENU" > "BT F/W Update".

Para saber como seleccionar un elemento del Control de función, consulte <Control de función> (página 6).

2 Acceda al modo de actualización de firmware de Bluetooth

Pulse el mando de control durante al menos 1 segundo.

Aparece la versión del firmware.

3 Salga del modo de actualización de firmware de Bluetooth

Pulse el botón [FNC].



- Para saber cómo actualizar el firmware, acceda a nuestro sitio web.
<http://www.kenwood.com/bt/information/>

Configuración de Bluetooth

Agregar un comando de marcación por voz

Agregue una etiqueta de voz en la agenda telefónica para la marcación de voz. Puede registrar hasta 35 etiquetas de voz.

1 Seleccione el modo de edición de nombres de la agenda telefónica

Seleccione "BT" > "Voice Tag" > "PB Name Edit".

Para saber como seleccionar un elemento del Control de función, consulte <Control de función> (página 6).

2 Acceda al modo de edición de nombres de la agenda telefónica

Pulse el mando de control.

3 Busque el nombre que desea registrar

Seleccione el nombre que desea registrar siguiendo el 4 del procedimiento descrito en <Llamar a un número en la agenda telefónica> (página 20).

Si ya se ha registrado una etiqueta de voz para un nombre, se visualiza "*" antes del nombre.

4 Seleccione un modo

Gire el mando de control.

Visualización	Operación
"PB Name Regist"	Registra una etiqueta de voz.
"PB Name Check"*	Reproduce una etiqueta de voz.
"PB Name Delete"*	Elimina una etiqueta de voz.
"Return"	Regresa al paso 2.

* Solamente se visualiza al seleccionar un nombre para el cual se ha registrado una etiqueta de voz.

Seleccione "PB Name Regist" (registrar)

5 Registre una etiqueta de voz (primero)

Pulse el mando de control.

Se visualizará "Enter Voice 1".

Al escucharse un pitido, articule una etiqueta de voz dentro de 2 segundos.

6 Confirme la etiqueta de voz (segundo)

Pulse el mando de control.

Se visualizará "Enter Voice 2".

Al escucharse un pitido, articule la misma etiqueta de voz que articuló en el paso 5 dentro de 2 segundos.

Se visualizará "Completed".

7 Finalice el registro

Pulse el mando de control.

Regresa al paso 2. Puede registrar otra etiqueta de voz continuamente.



• Si no se puede reconocer su voz, se muestra un mensaje. Consulte <Guía de resolución de problemas> (página 40).

Si pulsa el mando de control podrá recuperar la entrada de voz.

Seleccione "PB Name Check" (reproducir)

5 Pulse el mando de control.

Reproduzca la voz registrada y regrese al paso 2.

Seleccione "PB Name Delete" (eliminar)

5 Elimine una etiqueta de voz

Pulse el mando de control.

6 Gire el mando de control para seleccionar "YES" y pulse el mando de control.

Se visualizará "Delete".

Salga del modo de edición de nombres de la agenda telefónica

Pulse el botón [FNC].



• No se emite ningún sonido de audio durante el registro de la etiqueta de voz.

Ajuste de un comando de voz para categoría

Agregar una etiqueta de voz a la categoría (tipo) de número telefónico para llamar por voz.

1 Seleccione el modo de edición de tipo de número de teléfono

Seleccione "BT" > "Voice Tag" > "PN Type Edit".

Para saber como seleccionar un elemento del Control de función, consulte <Control de función> (página 6).

2 Acceda al modo de edición de tipo de número de teléfono

Pulse el mando de control.

3 Seleccione la categoría (tipo) que desea ajustar

Gire el mando de control y pulse el centro cuando se visualice el nombre de categoría deseado.

"General"/"Home"/"Office"/"Mobile"/"Other"

4 Seleccione un modo

Gire el mando de control.

Visualización	Operación
"PN Type Regist"	Registra una etiqueta de voz.
"PN Type Check"	Reproduce una etiqueta de voz.
"PN Type Delete"	Elimina una etiqueta de voz.
"Return"	Regresa al paso 2.

5 Registre la categoría (tipo) realizando los pasos 5 a 7 de <Agregar un comando de marcación por voz> (página 26).

6 Salga del modo de edición de tipo de número de teléfono

Pulse el botón [FNC].



• Ajuste la etiqueta de voz para las 5 categorías. Si no está registrada la etiqueta de voz para todas las categorías, tal vez no se pueda recuperar la agenda telefónica por medio del comando de voz.

SMS (Servicio de mensajes cortos)

El SMS que se ha recibido en el teléfono móvil se visualiza en el receptor.

Se muestra un mensaje recién recibido.



- Para prevenir accidentes automovilísticos, el conductor no debe leer el SMS mientras se encuentre conduciendo.

Al recibir un nuevo mensaje

Se visualizará "SMS Received".

La visualización desaparece con cualquier operación.

Visualización del SMS

1 Seleccione el modo de bandeja de entrada de SMS

Seleccione "BT" > "SMS" > "SMS Inbox".

Para saber como seleccionar un elemento del Control de función, consulte <Control de función> (página 6).

2 Acceda al modo de bandeja de entrada de SMS

Pulse el mando de control.

Aparece una lista de mensajes.

3 Seleccione un mensaje

Gire el mando de control.

Cada vez que se pulsa el mando de control hacia la derecha o hacia la izquierda, se cambia entre nombre o número de teléfono y fecha de recepción del mensaje.

4 Visualice el texto

Pulse el mando de control.

Al girar el mando de control, se despliega el mensaje.

Si se pulsa de nuevo el mando de control, se regresa a la pantalla de lista de mensajes.

5 Salga del modo de bandeja de entrada de SMS

Pulse el botón [FNC].



- El mensaje que no ha sido abierto se visualiza al inicio de la lista. Se visualizan otros mensajes en el orden en que se han recibido.
- No se puede visualizar el SMS que se ha recibido cuando el teléfono móvil no estaba ligado con Bluetooth. Descargue el SMS.
- El mensaje corto no se puede visualizar durante la descarga del SMS.

Descarga de SMS

Descarga los mensajes cortos (SMS) recibidos en el teléfono móvil de tal modo que puedan leerse en esta unidad.

1 Seleccione el modo de descarga de SMS

Seleccione "BT" > "SMS" > "SMS Download".

Para saber como seleccionar un elemento del Control de función, consulte <Control de función> (página 6).

2 Acceda al modo de descarga de SMS

Pulse el mando de control.

Aparece una lista de mensajes.

3 Comience la descarga

Pulse el mando de control.

Se visualizará "SMS Downloading".

Una vez finalizada la descarga, se visualizará "Completed".

4 Salga del modo de descarga de SMS

Pulse el botón [FNC].



- El teléfono móvil debe ser compatible con la transmisión de SMS utilizando Bluetooth. Pueden requerirse ajustes en el teléfono móvil. Si el teléfono móvil no es compatible con la función de SMS, el elemento de descarga de SMS no se visualizará en el modo de control de función.
- Al descargar SMS del teléfono móvil, se abrirán los mensajes del teléfono móvil que no han sido abiertos.
- Se pueden descargar hasta 75 mensajes cortos ya leídos y no leídos respectivamente.

Control de sintonizador de radio por satélite (accesorio opcional)

Funcionamiento básico

Selección de la fuente de radio satélite

Pulse el botón [SRC].

Seleccione la pantalla "SIRIUS"/"XM".



- Es necesario registrarse en el proveedor de servicio para recibir el servicio de radio por satélite. Consulte al proveedor del servicio si aparece "CALL ... TO SUBSCRIBE".
- La radio puede tardar algo de tiempo en iniciar la recepción una vez que seleccione la fuente de radio por satélite.
- Si falla la recepción de señal, aparece el mensaje "Acquiring Aignal"/"No Signal".

Cambio del modo de búsqueda

Seleccione "MENU" > "Seek Mode".

Para saber como seleccionar un elemento del Control de función, consulte <Control de función> (página 6).

Visualización	Operación
"CH"	Control de búsqueda manual normal.
"PRESET"	Búsqueda por orden de los canales de la memoria de preajuste.

Seleccionar el canal

Pulse el mando de control hacia la derecha o la izquierda.

Selección de la banda predefinida

Pulse el mando de control hacia arriba.

Cada vez que presione el mando de control, la banda de presintonización cambiará entre SR1, SR2, SR3 y SR4.

Búsqueda de categoría y de canal

Selección del canal y la categoría que desea recibir.

1 Acceda al modo de búsqueda

Gire el mando de control.

2 Introduzca el modo de búsqueda de categoría y de canal

Gire el mando de control para seleccionar "CH Search" y pulse el mando de control.

3 Seleccione la categoría

Gire el mando de control para seleccionar la categoría y pulse el mando de control.

4 Seleccionar el canal

Gire el mando de control para seleccionar el canal y pulse el mando de control.

Cancelación del modo de búsqueda de categoría y de canal

Pulse el botón [FNC].



- No puede buscar el canal hasta que se adquiera la información de categoría.

Memoria de presintonización

Introducción del canal en la memoria.

1 Seleccione el canal que desee introducir en la memoria

Pulse el mando de control hacia la derecha o la izquierda.

2 Acceda al modo de búsqueda

Gire el mando de control.

3 Seleccione el número que va a guardar en la memoria

Gire el mando de control.

4 Especifique el número que va a guardar en la memoria

Pulse el mando de control durante al menos 1 segundo.

Cancelación del modo de memoria de preajuste

Pulse el botón [FNC].



- Sólo se guarda el número de canal. La información de categoría no se guarda.

Sintonización preajustada

Recuperación de los canales de la memoria.

1 Acceda al modo de búsqueda

Gire el mando de control.

2 Seleccione la estación que desea de la memoria

Gire el mando de control.

3 Recupere la emisora

Pulse el mando de control.

Cancelación de la sintonización preajustada

Pulse el botón [FNC].

Exploración de canales

Se comprueba cada canal con recepción durante 10 segundos.

1 Inicie la exploración de canales

Seleccione "Channel Scan".

Para saber como seleccionar elementos del control de función, consulte <Control de función> (página 6).

2 Suéltelo cuando reciba el canal que desea escuchar

Pulse el mando de control.

Apéndice

Acerca del archivo de audio

• Archivos de audio que pueden reproducirse

AAC-LC (.m4a), MP3 (.mp3), WMA (.wma), WAV (.wav)

• Dispositivo USB reproducible

USB del tipo de almacenamiento masivo

• Sistema de archivos del dispositivo de almacenamiento de datos USB reproducible

FAT16, FAT32

Aunque los archivos de audio cumplen los estándares anteriores, puede que no sea posible la reproducción según los tipos o condiciones del medio o dispositivo.

• Orden de reproducción del archivo de audio

En el ejemplo del árbol de carpetas/archivos que se muestra a continuación, los archivos se reproducen en el orden de ① a ⑩.

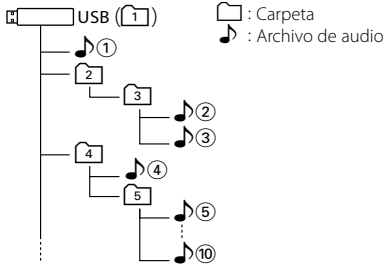

En el sitio web está disponible un manual en línea acerca de los archivos de audio, www.kenwood.com/audiofile/. En este manual en línea, se proporciona información detallada y notas que no se incluyen en este manual. Asegúrese de leer también el manual en línea.



- En este manual, el término "dispositivo USB" se utiliza para hacer referencia a dispositivos de almacenamiento de datos y a reproductores de audio digitales que tienen terminales USB.

Acerca de "KENWOOD Music Editor"

- Esta unidad es compatible con la aplicación de PC "KENWOOD Music Editor version 3.0" o posterior.
- Si utiliza el archivo de audio con información de la base de datos agregada por "KENWOOD Music Editor ver3.0", puede buscar un archivo por título, álbum o nombre de artista mediante el procedimiento de <Búsqueda de música> (página 12).
- En este manual, "soporte del editor de música" hace referencia al dispositivo que contiene datos de música exportados con KENWOOD Music Editor.
- "KENWOOD Music Editor ver3.0" está disponible en el siguiente sitio web:
www.kenwood.com
- Para obtener más información sobre "KENWOOD Music Editor ver3.0", visite el sitio anterior o consulte la ayuda de la aplicación.

iPod/iPhone que se puede conectar a esta unidad

- iPod nano (1st generation)
- iPod nano (2nd generation)
- iPod nano (3rd generation)
- iPod nano (4th generation)
- iPod with video
- iPod classic
- iPod touch (1st generation)
- iPod touch (2nd generation)

Works with

- iPhone
- iPhone 3G



iPhone
4GB 8GB 16GB



iPhone 3G
8GB 16GB

- Actualice el software de iPod/iPhone a la última versión.
- La palabra "iPod" que se utiliza en este manual hace referencia a un iPod o iPhone conectado con el cable de conexión de iPod* (accesorio opcional). * No se puede utilizar con el modelo KCA-iP500.

Consulte el sitio web para obtener información sobre los modelos de iPod que se pueden conectar y el cable de conexión de iPod que se debe utilizar.

www.kenwood.com/ipod/kca_ip/



- Si inicia la reproducción después de conectar el iPod, se reproduce primero la música que se ha reproducido en el iPod. En este caso, se muestra "RESUMING" sin que se muestre un nombre de carpeta, etc. Si se cambia el elemento de exploración se visualizará un título correcto, etc.
- No es posible utilizar el iPod si en éste se visualiza "KENWOOD" o "✓".

Zune que se puede conectar a esta unidad

- Dispositivo Zune V2 de 80 GB.
- Dispositivos Zune V2 de 4 y 8 GB.
- Dispositivo Zune V1 de 30 GB.

Apéndice

Acerca del dispositivo USB

- Cuando se conecta el dispositivo USB a esta unidad, puede cargarse en caso de que la unidad esté encendida.
- Instale el dispositivo USB en un lugar que no le impida conducir su vehículo correctamente.
- No puede conectar un dispositivo USB a través de un concentrador USB.
- Realice copias de seguridad de los archivos de audio utilizados con esta unidad. Los archivos de audio podrían borrarse según las condiciones de funcionamiento del dispositivo USB. No existirá compensación alguna por daños derivados del borrado de datos almacenados.
- Esta unidad no incluye ningún dispositivo USB. Es necesario que adquiera un dispositivo USB, disponible en tiendas.
- Al conectar el dispositivo USB, se recomienda el uso del cable USB (accesorio). No se garantiza una reproducción normal cuando se utilice un cable que no sea el cable USB compatible. La conexión de un cable con una longitud total superior a 5 m puede dar lugar a una reproducción anormal.

Acerca del sintonizador de radio por satélite (accesorio opcional)

Esta unidad es compatible con los sintonizadores de radio por satélite de SIRIUS y XM. Consulte el manual de instrucciones del sintonizador de radio por satélite.

HD Radio (accesorio opcional) que se puede conectar a esta unidad

- KTC-HR300
- KTC-HR200

Unidad Bluetooth (accesorio opcional) que se puede conectar a esta unidad

- KCA-BT200

Acerca del teléfono móvil

Esta unidad cumple con las siguientes especificaciones de Bluetooth:

Versión	Bluetooth versión estándar 1.2
Perfil	HFP (Perfil de manos libres) OPP (Perfil de introducción de objetos) PBAP (Perfil de acceso a la agenda telefónica) SYNC (Perfil de sincronización)

Para verificar la compatibilidad de los teléfonos móviles, acceda a la siguiente URL:

<http://www.kenwood.com/bt/information/>



- Las unidades que admiten la función Bluetooth han certificado su conformidad con el estándar Bluetooth siguiendo el procedimiento descrito por Bluetooth SIG. Sin embargo, puede que resulte imposible que dichas unidades se comuniquen con el teléfono móvil en función del tipo.
- HFP es un perfil utilizado para realizar una llamada de manos libres.
- OPP es un perfil utilizado para transferir datos, como una agenda, entre unidades.

Sobre el reproductor Bluetooth

Esta unidad cumple con las siguientes especificaciones de Bluetooth:

Versión	Bluetooth versión estándar 1.2
Perfil	A2DP (Perfil de distribución de audio avanzada) AVRCP (Perfil de control remoto de audio y vídeo)



- A2DP es un perfil diseñado para transferir la música desde un reproductor de audio.
- AVRCP es un perfil diseñado para controlar la reproducción y la selección de música de un reproductor de audio.

Glosario del menú

• Auto Answer

Esta función contesta automáticamente (responde) una llamada una vez transcurrido el intervalo de tiempo preajustado para respuesta automática.

"OFF": No responde la llamada telefónica automáticamente.

"0": Responde la llamada telefónica automáticamente de inmediato.

"1s" – "99s": Contesta automáticamente el teléfono móvil después de un lapso de 1 – 99 segundos.



- Si el ajuste de tiempo en el teléfono móvil es más breve que el de la unidad, se utilizará el primero.
- Esta opción no funciona para la llamada en espera.

• Call Beep

Puede proporcionar salida para un pitido desde el altavoz cuando se recibe una llamada.

"ON": Se escucha el pitido.

"OFF": Se cancela el pitido.

• Display

Si no se utiliza la unidad durante al menos 5 segundos con "OFF" seleccionado, la pantalla se apaga. Durante un modo de configuración, la pantalla se apagará incluso si han transcurrido 5 segundos.

• DISP DIM

Reduce el brillo de iluminación de la pantalla. AUTO: Atenúa la iluminación junto con el interruptor de luz del vehículo.

MNAL1: Atenúa la iluminación constantemente.

MNAL2: Atenúa más la iluminación que MNAL1.

OFF: No atenúa la iluminación.

• DISP N/P

Permite cambiar la visualización entre positiva o negativa. Además, puede invertirla junto con la luz interior.

POS1 : Muestra el texto en positivo.

POS2 : Cuando la luz interior está apagada, el texto se muestra en positivo; cuando la luz interior está encendida, el texto se muestra en negativo.

NEGA1 : Muestra el texto en negativo.

NEGA2 : Cuando la luz interior está apagada, el texto se muestra en negativo; cuando la luz interior está encendida, el texto se muestra en positivo.

• BT DVC Status

Puede visualizar el estado de conexión, la fuerza de la señal y el nivel de la batería.

: Nivel de la batería del teléfono móvil.

Completa Casi agotada

: Fuerza de la señal del teléfono móvil.

Máximo Mínimo



- No se visualizan los iconos si no se puede obtener información del teléfono móvil.
- Debido a que el número de pasos de la unidad de control es distinto al del teléfono móvil, los estados mostrados en la unidad de control pueden variar de los mostrados en el teléfono.

• Receive Mode

Ajusta el modo de recepción del HD Radio.

Auto: Sintoniza automáticamente en la emisión analógica cuando no hay señal digital.

Digitál: Sólo emisión digital.

Analog: Sólo emisión analógica.

• Seek Mode

Seleccione un modo de sintonización de HD Radio.

Modo de sintonización	Visualización	Operación
Búsqueda automática	"Auto1"	Búsqueda automática de una emisora.
Búsqueda de emisoras presintonizadas	"Auto2"	Búsqueda por orden de las emisoras de la memoria de presintonización.
Manual	"Manual"	Control de sintonización manual normal.

• SP Select

Puede especificar los altavoces de salida de voz.

"All": La voz sale de los altavoces a la izquierda y la derecha.

"Right": La voz sale del altavoz a la derecha.

"Left": La voz sale del altavoz a la izquierda.



- Seleccione el altavoz que está más lejos del micrófono para evitar pitidos o ecos.

• Supreme

Tecnología para extrapolar y complementar con un algoritmo propietario, el rango de frecuencia alta que se interrumpe al codificar a una velocidad de transmisión de bits baja (inferior a 128 Kbps y frecuencia de muestreo de 44,1 kHz).

La complementación se optimiza mediante un formato de compresión (AAC, MP3 y WMA) y se procesa de acuerdo a la velocidad de transmisión de bits.

El efecto es insignificante con música codificada a una velocidad de transmisión de bits alta, variable o que tenga un rango de frecuencia alta mínimo.

Accesorios

Accesorios

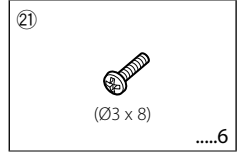
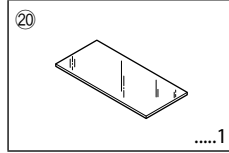
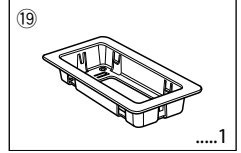
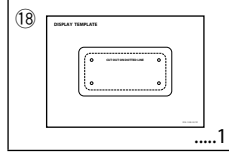
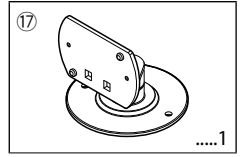
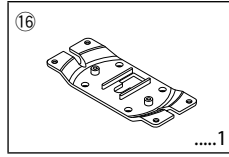
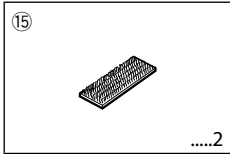
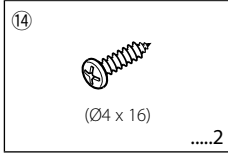
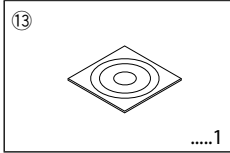
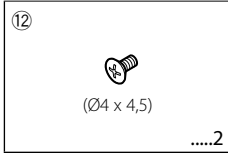
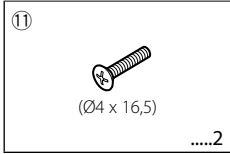
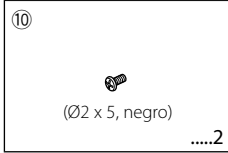
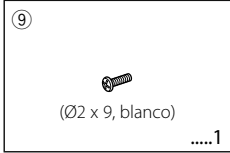
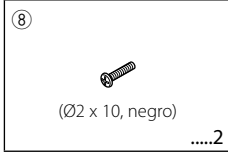
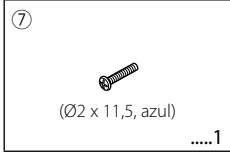
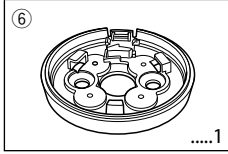
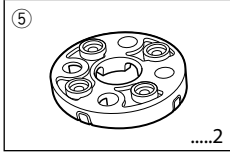
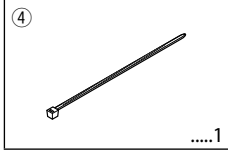
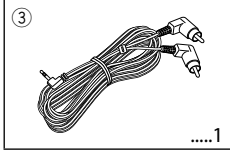
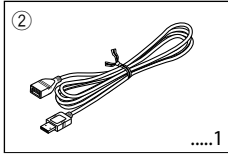
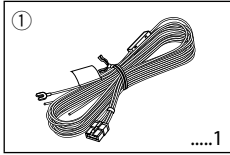

Procedimiento de instalación

Procedimiento de instalación

1. Para evitar cortocircuitos, retire la llave del contacto y desconecte el terminal ⊖ de la batería.
2. Realice las conexiones de los cables de entrada y salida adecuadas para cada unidad.
3. Conecte los cables del mazo de conductores en el siguiente orden: tierra, batería y encendido.
4. Conecte el conector del mazo de conductores a la unidad.
5. Instale la unidad en su automóvil.
6. Vuelva a conectar el terminal ⊖ de la batería.

⚠ ADVERTENCIA

Si conecta el cable de encendido (rojo) y el cable de la batería (amarillo) al chasis del automóvil (tierra), podría producir un cortocircuito y esto, a su vez, un incendio. Conecte siempre estos cables a la fuente de alimentación que pasa por la caja de fusibles.



- No instale el controlador ni la unidad de visualización en una superficie que bloquee la visión o interfiera en la conducción.
- Antes de la instalación, compruebe que no existe ningún depósito de combustible, tubo o cable en la parte posterior de la superficie de montaje, para evitar que los tornillos penetren en dicho componente.
- La instalación y cableado de este producto requiere de habilidad y experiencia. Por motivos de seguridad, deja la labor de instalación y montaje en manos de profesionales.
- Asegúrese de utilizar para la unidad una fuente de alimentación de 12V CC con conexión a tierra negativa.
- No instale la unidad en un sitio expuesto a la luz directa del sol, o excesivamente húmedo o caluroso. Además deberá evitar sitios con mucho polvo o la posibilidad de que se derrame agua sobre ella.
- No utilice sus propios tornillos. Utilice sólo los tornillos incluidos. El uso de tornillos diferentes podría dañar la unidad.
- Si el encendido de su automóvil no está provisto de la posición ACC, conecte los cables de encendido a una fuente de alimentación que pueda conectarse y desconectarse con la llave de encendido. Si conecta el cable de encendido a una fuente de alimentación que recibe un suministro constante de alimentación, tal como los cables de la batería, la batería podría descargarse.
- Si se funde el fusible, en primer lugar asegúrese de que los cables no hayan causado un cortocircuito, y luego reemplace el fusible usado por otro del mismo régimen.
- Enrolle los cables no conectados con una cinta de vinilo u otro material similar para que queden aislados. Para evitar cortocircuitos, no retire las tapas de los extremos de los cables o terminales no conectados.
- Después de instalar la unidad, compruebe que las lámparas de freno, las luces intermitentes, el limpiaparabrisas, etc. funcionen satisfactoriamente.

Instalación de la unidad de visualización

Ubicación de instalación y limpieza

Seleccione una ubicación para la instalación en la que la base quede totalmente horizontal como se muestra en la figura A.

No realice la instalación en ubicaciones en las que el soporte completo esté en diagonal como se muestra en la figura B o en las que la unidad de visualización quede boca abajo como se muestra en la figura C.

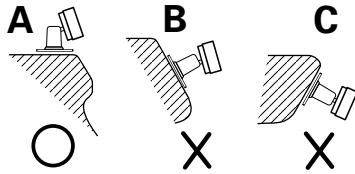

- Limpie perfectamente cualquier resto de polvo o grasa de la ubicación de instalación con un paño empapado en un producto de limpieza neutro y escurrido. Acople la base una vez que se seque la ubicación de instalación.
- No coloque cinta adhesiva de doble cara más de una vez ni toque el adhesivo con los dedos ya que esto disminuirá su fuerza adhesiva.
- Si la temperatura de la superficie de la ubicación de instalación es baja, caliéntela utilizando la calefacción u otro medio antes de acoplar la base. La temperatura baja puede disminuir la fuerza adhesiva de la cinta.
- La base incluida está especialmente diseñada para este producto. No la utilice con otra unidad de visualización.

Conexión de cables a los terminales

Unidad extraíble (vista frontal)

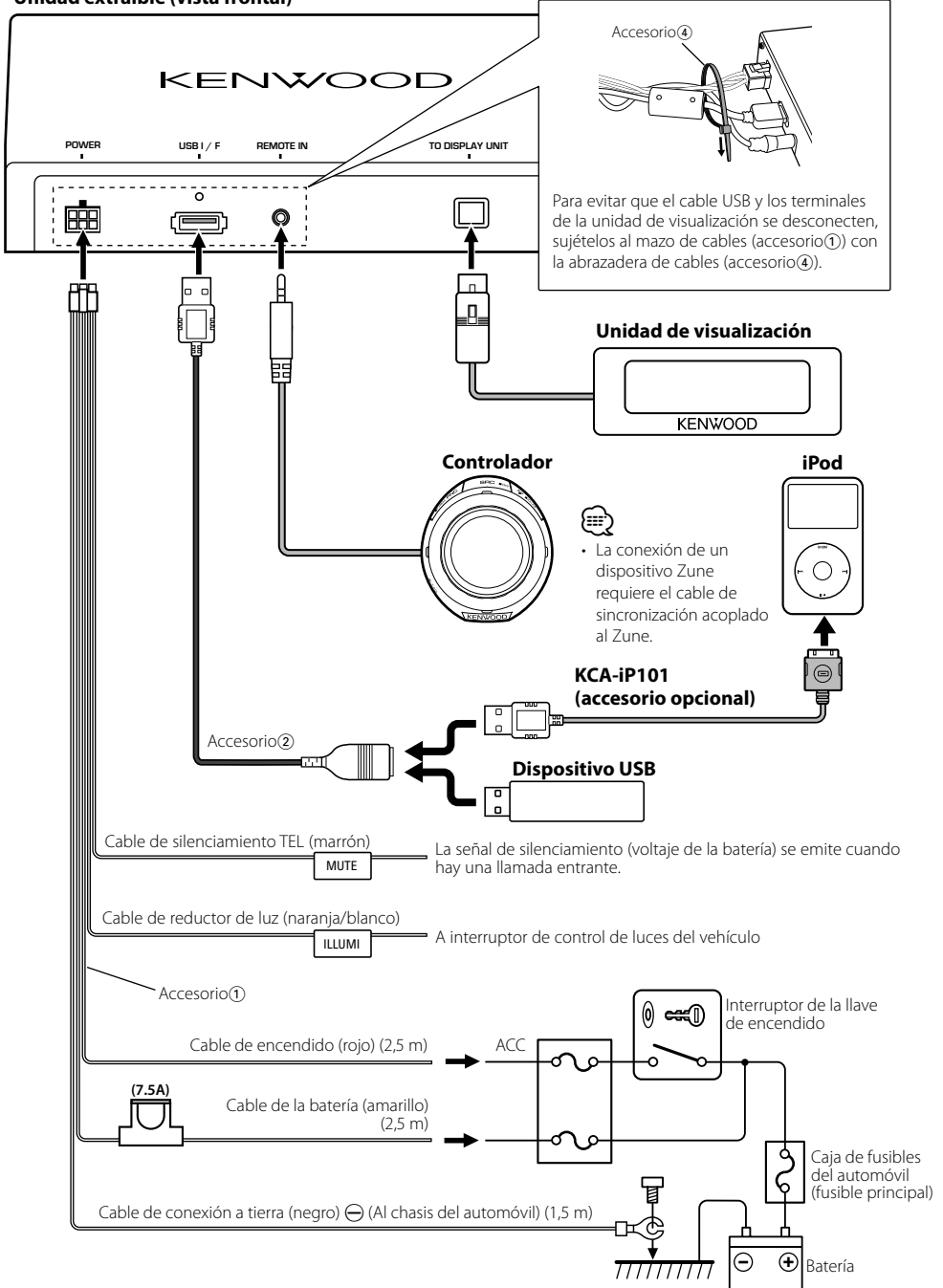

Unidad extraíble (vista trasera)

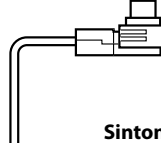
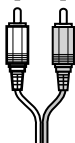
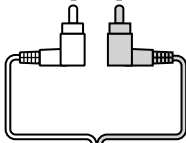
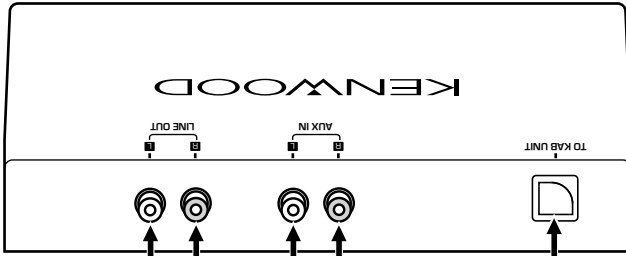

Sintonizador de radio por satélite SIRIUS
Sintonizador de HD Radio
Sintonizador de radio por satélite XM
Unidad Bluetooth

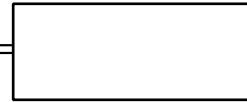

Reproductor-DVD, etc.



Cable de conexión
(disponible en tiendas)

Estéreo del automóvil

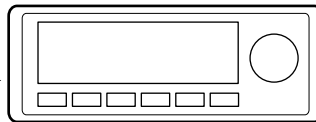

A la entrada AUX

Accesorio③

Instalación

Instalación del controlador

1 De acuerdo con el ángulo de instalación del controlador, acople el separador (accesorio 5) al soporte (accesorio 6) como se describe a continuación.

Al instalar en una superficie de 0 grados

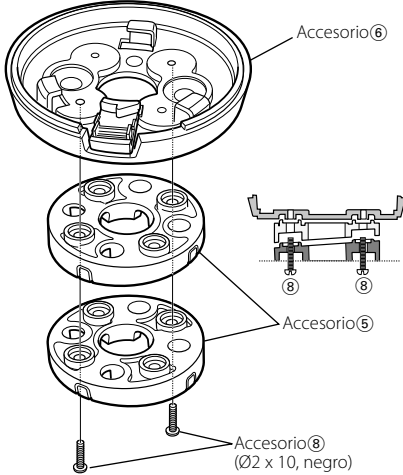

Al instalar en una superficie de 4 grados

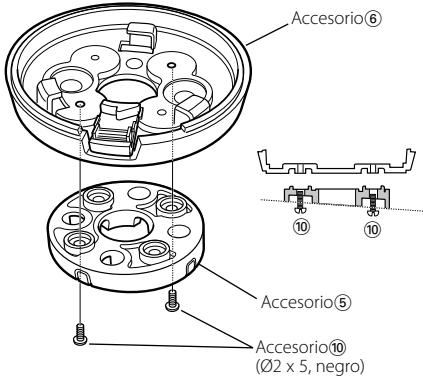

Al instalar en una superficie de 8 grados

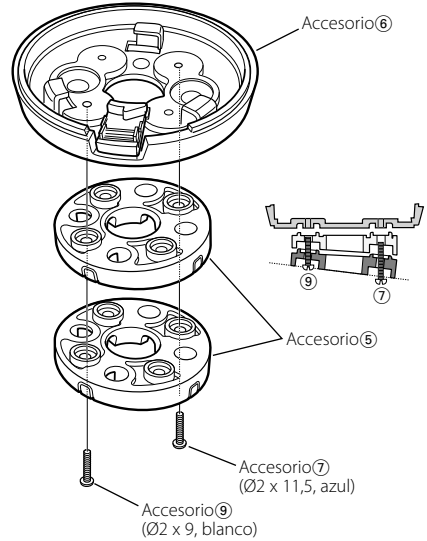

- También es posible la instalación directa del soporte (accesorio 6) sin separador (accesorio 5).

2 En el separador (accesorio 5), retire el chip en la dirección en la que desea colocar el cable del controlador.

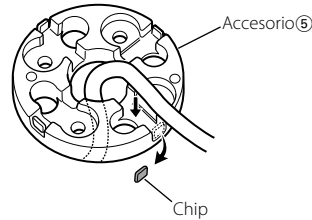

Quite el chip del espaciador en la dirección en la que desea colocar el cable del controlador. Taladre un orificio de 10 mm de diámetro en la superficie de montaje cuando no se utilice separador o se coloque el cable detrás de la superficie de montaje.

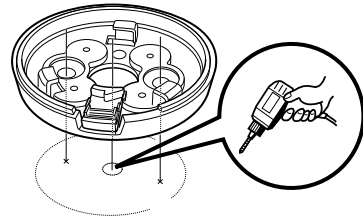

3 Instale el soporte (accesorio 6).

Si se utiliza separador (accesorio 5)

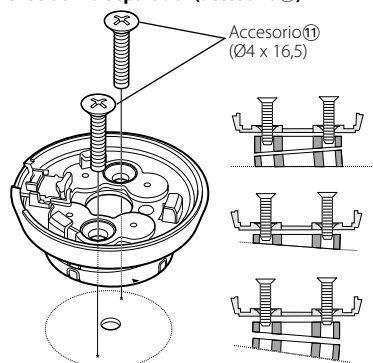

Si no se utiliza separador (accesorio 5)

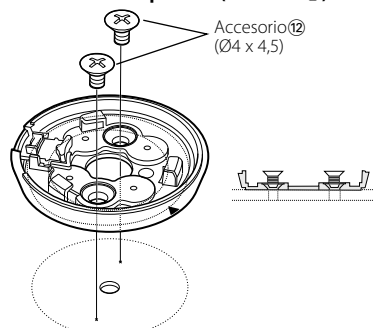

También se puede instalar utilizando una cinta adhesiva de doble cara (accesorio 13)

Si se utiliza separador (accesorio 5)

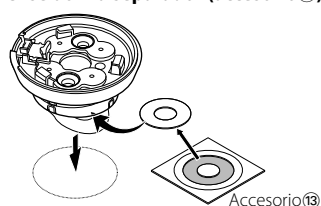

Si no se utiliza separador (accesorio 5)

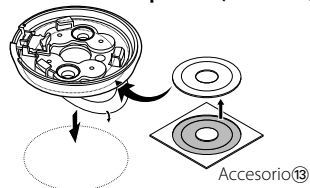

- Instale el controlador utilizando los tornillos (accesorio 11/12) cuando no se pueda sujetar con firmeza mediante la cinta adhesiva de doble cara.
- Limpie perfectamente cualquier resto de polvo o grasa de la ubicación de instalación con un paño empapado en un producto de limpieza neutro y escurrido. Acople el soporte una vez que se seque la ubicación de instalación.
- No coloque cinta adhesiva de doble cara más de una vez ni toque el adhesivo con los dedos ya que esto disminuirá su fuerza adhesiva.
- Si la temperatura de la superficie de la ubicación de instalación es baja, caliéntela utilizando la calefacción u otro medio antes de acoplar la base. La temperatura baja puede disminuir la fuerza adhesiva de la cinta adhesiva de doble cara.

4 Instale el controlador en el soporte (accesorio 6).

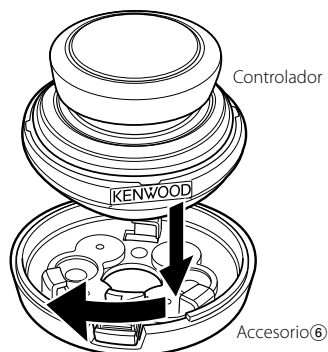

- Cuando retire el controlador del soporte (accesorio 6), gire el controlador al mismo tiempo que pulsa el botón de liberación.

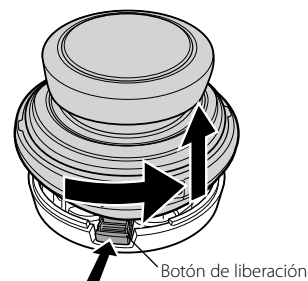

Instalación

Instalación de la unidad de visualización

— con base de pantalla —

- 1 Instale el soporte de la pantalla (accesorio¹⁶) en la base de pantalla (accesorio¹⁷).

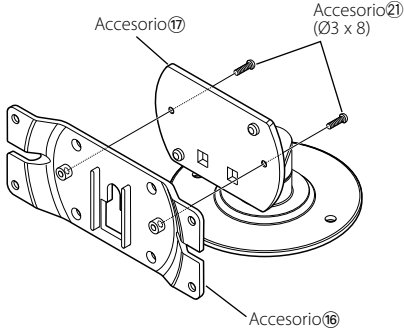

- 2 Instale la unidad de visualización en el soporte de pantalla (accesorio¹⁶).

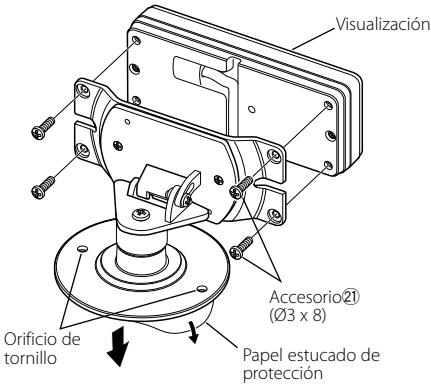

- 3 Retire el papel estucado de la base de pantalla (accesorio¹⁷) y péguela en la superficie de montaje. Instale la unidad de visualización utilizando los orificios para tornillos mostrados en las ilustraciones anteriores cuando no se pueda sujetar con firmeza mediante la cinta adhesiva de doble cara.

Instalación de la unidad de visualización

— con marco —

- 1 Utilizando la plantilla de pantalla (accesorio¹⁸), taladre un orificio en la posición de instalación de la pantalla.
- 2 Instale el marco de la pantalla (accesorio¹⁹) en el orificio de instalación realizado en el paso 1.
- 3 Instale la unidad de visualización en el marco de pantalla (accesorio¹⁹).

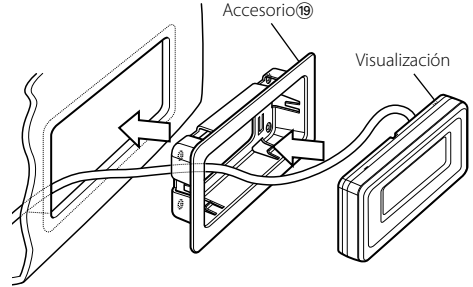

- Utilice la herramienta de extracción (accesorio²⁰) al retirar la unidad de visualización del marco de pantalla (accesorio¹⁹).

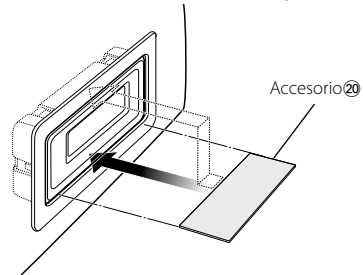

Instalación de la unidad extraíble

• Instalación con tornillos autorroscantes

Utilice tornillos (accesorio¹⁴) para fijar la unidad extraíble a la placa de audio u otra.

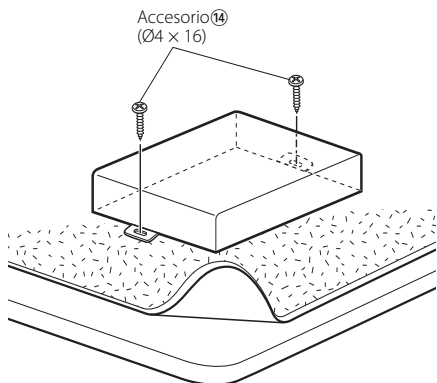

• Instalación con cintas de velcro

Retire la parte posterior de las tiras de velcro (accesorio¹⁵) y péguelas a la parte inferior de la unidad extraíble. Instale la unidad extraíble en la alfombrilla.

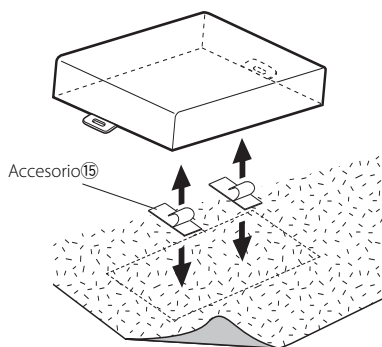

Guía de resolución de problemas

Algunas funciones de esta unidad se pueden desactivar debido a algunos ajustes realizados en ésta.

1 • No se puede configurar la pantalla de visualización.

- ▶ <Cancelar el modo de demostración> (página 5) no está desactivado.

Lo que podría parecer un fallo de funcionamiento de su unidad podría ser simplemente el resultado de un pequeño error de operación o de un defecto de conexión. Antes de llamar al servicio, verifique primero la siguiente tabla sobre posibles problemas.

General

? El sonido se omite cuando se reproduce un archivo de audio.

- ✓ La condición de grabación no es buena.
☞ Grabe el medio de nuevo o utilice otro.

? No se puede encender la unidad.

- ✓ La unidad no funciona correctamente por algún motivo.
☞ Pare el motor del vehículo y vuelva a arrancarlo.
- ✓ La conexión de los terminales no es adecuada.
☞ Compruebe la conexión del controlador, etc.

? En la pantalla no se indica "Tagging" para el elemento de función.

- ✓ La etiqueta se está almacenando en esta unidad o en el iPod.
☞ Active "Tagging" una vez que se indique "Tag Stored" o "Tag Transfer Completed" en la pantalla.

Manos libres

? No se oye ningún sonido de los altavoces traseros.

- ✓ Está hablando en el modo de conversación manos libres.
☞ No se oye ningún sonido de los altavoces traseros en el modo de conversación manos libres.

? No se oye ningún pitido al recibir una llamada entrante.

- ✓ No se oye ningún pitido en función del tipo de teléfono móvil.
☞ Active "MENU" > "Call Beep" del <Control de función> (página 6).

? No se reconoce la voz.

- ✓ La ventana del vehículo se encuentra abierta.
☞ Si el ruido envolvente es mucho, no se puede reconocer la voz correctamente. Cierre las ventanas del vehículo para reducir el ruido.
- ✓ Voz baja.
☞ Si la voz es muy baja, no puede reconocerse correctamente. Hable cerca del micrófono un poco más fuerte y de forma natural.
- ✓ La persona que articula la etiqueta de voz no es la misma que la registrada.
☞ Solamente se puede reconocer la voz de la persona que registró la etiqueta de voz.

Fuente de audio Bluetooth

? No se puede registrar (enlazar) el reproductor de audio Bluetooth.

- ✓ Se ha configurado un código PIN.
☞ Cuando se especifica un código PIN en el manual de instrucciones para el reproductor de audio Bluetooth, regístrelo siguiendo el procedimiento descrito en <Registro del código PIN> (página 24) para registrar el reproductor de audio Bluetooth. Si no se especifica ningún código PIN en el manual de instrucciones, pruebe "0000".

? El sonido del reproductor de audio Bluetooth es discontinuo.

- ✓ La distancia entre esta unidad y el reproductor de audio es demasiado grande.
☞ Coloque el reproductor de audio más cerca de la unidad.
- ✓ Otro dispositivo Bluetooth está afectando a la comunicación Bluetooth.
☞ Desactive el otro dispositivo Bluetooth.
☞ Aparte el otro dispositivo Bluetooth de la unidad.
- ✓ Se está utilizando otro dispositivo o perfil Bluetooth para la comunicación.
☞ La descarga de la agenda telefónica o un SMS desconecta el sonido.

Los mensajes mostrados a continuación presentan las condiciones de su sistema.

NA FILE: Se reproduce un archivo de audio con un formato que no es compatible con esta unidad.

Copy Protection: Se reprodujo un archivo con protección contra copias.

Read Error: El sistema de archivo del dispositivo USB conectado está roto.
↻ Copie los archivos y carpetas para el dispositivo USB nuevamente. Si se visualiza todavía el mensaje de error, inicialice el dispositivo USB o use otros dispositivos USB.

No Device:	El dispositivo USB está seleccionado como fuente aunque no hay conectado ningún dispositivo USB. <ul style="list-style-type: none"> ➤Cambie la fuente a cualquier otra distinta de USB. Conecte un dispositivo USB y cambie de nuevo a la fuente USB. 	Device Full:	5 Ya se ha registrado el dispositivo Bluetooth. No se pueden registrar más dispositivos Bluetooth.
N/A Device:	<ul style="list-style-type: none"> • Se ha conectado un dispositivo USB no compatible. • Se ha producido un error en la conexión del iPod. ➤Compruebe que el iPod conectado sea un iPod compatible. Consulte <Acerca del archivo de audio> (página 29) para información concerniente a los iPods que son compatibles. 	PIN Code NG:	El código PIN es incorrecto.
No Music Data/Error 15:	<ul style="list-style-type: none"> • El dispositivo USB conectado no contiene archivos de audio reproducibles. • El soporte reproducido no contiene datos grabados que la unidad pueda reproducir. 	Connect NG:	No puede conectarse la unidad en el dispositivo.
USB ERROR:	Podría haberse producido algún problema en el dispositivo USB conectado. <ul style="list-style-type: none"> ➤Quite el dispositivo USB, después gire el interruptor de encendido a ON. Si se repite la misma visualización, utilice otro dispositivo USB. 	Pairing Failed:	Error de conexión.
iPod Error:	Se ha producido un error en la conexión del iPod. <ul style="list-style-type: none"> ➤Quite el dispositivo USB y, a continuación, vuelva a conectarlo. ➤Confirme que el software del iPod es la última versión. 	Err No Matching:	La etiqueta de voz es incorrecta. No se puede reconocer la voz debido a una etiqueta de voz no registrada, etc.
USB REMOVE (parpadeando):	Se ha seleccionado el modo de extracción para el dispositivo USB/iPod. Puede extraer el dispositivo USB/iPod con seguridad.	Too Soft:	La voz es muy baja y no puede reconocerse.
NO Number:	<ul style="list-style-type: none"> • El interlocutor no notifica una identificación de llamada. • No hay datos del número de teléfono. 	Too Loud:	La voz es muy alta para reconocerse.
No Data:	<ul style="list-style-type: none"> • No hay lista de llamadas salientes. • No hay lista de llamadas entrantes. • No hay lista de llamadas perdidas. • No hay una lista de agenda telefónica. 	Too Long:	La palabra o la articulación es demasiado larga para reconocerse.
No Entry:	El teléfono móvil no se ha registrado (emparejado).	No Phonebook:	No se contienen datos en la agenda telefónica.
HF Disconnect:	La unidad no se puede comunicar con el teléfono móvil.	No Message:	No hay mensajes cortos en la bandeja de entrada.
HF Error 07:	No se puede acceder a la memoria. <ul style="list-style-type: none"> ➤Desactive la alimentación y vuelva a activarla. 	No Record:	La etiqueta de voz no está registrada en la agenda telefónica.
HF Error 68:	La unidad no se puede comunicar con el teléfono móvil. <ul style="list-style-type: none"> ➤Desactive la alimentación y vuelva a activarla. 	Memory Full:	El número de etiquetas de voz ha alcanzado el número máximo en la agenda telefónica.
Un Known:	El dispositivo Bluetooth no puede detectarse.	Favorite: No Memory:	El procedimiento no se ha registrado en la memoria predeterminada de favoritos
		NO ACCESS:	El procedimiento predeterminado con el control de favoritos no está disponible. No se puede recuperar el contenido predeterminado dependiendo de la fuente o el modo seleccionados.
		NO VOICE:	No hay llamadas.
		HD Memory Full:	La memoria de etiquetas de HD Radio está LLENA.
		iPod Memory Full:	La memoria del iPod está LLENA.
		No Tag Function:	El dispositivo iPod no es compatible con la memoria de etiquetas conectada.
		Tag Error:	No se pudo almacenar la etiqueta porque se produjo un error de etiqueta.
		N/A Channels:	No existen categorías o canales que recibir.
		REMO ERROR:	Puede haberse producido algún problema en el controlador. <ul style="list-style-type: none"> ➤Tras comprobar la conexión del controlador, desactive la alimentación y vuelva a activarla.

Especificaciones

Interfaz USB

- Estándar USB
 - : USB 1.1/2.0
- Dispositivo compatible
 - : Tipo de almacenamiento masivo
- Sistema de archivos compatible
 - : FAT16/ 32
- Corriente de alimentación máxima
 - : 500 mA
- Decodificación de MP3
 - : Compatible con MPEG-1/2 Audio Layer-3
- Decodificación de WMA
 - : Compatible con Windows Media Audio
- Decodificación de AAC
 - : archivos AAC-LC "m4a"
- Decodificación WAV
 - : PCM Lineal

Entrada auxiliar

- Voltaje máximo de entrada
 - : 1800 mV
- Impedancia de entrada
 - : 47 k Ω

Salida de línea

- Voltaje máximo de salida
 - : 1200 mV
- Impedancia de salida
 - : $\leq 600 \Omega$

Otros terminales

- Entrada
 - : Interfaz KAB-BUS
- Salida
 - : Cable de silenciamiento de teléfono (corriente máxima: 500 mA)

General

- Voltaje de funcionamiento (10,5 – 16 V admisibles)
 - : 14,4 V
- Consumo de corriente máxima
 - : 1,0 A
- Dimensiones (A x Al x P)
 - Unidad extraíble: 156 x 95 x 31 mm
 - Controlador: 60 x 67 x 44 mm
 - Unidad de visualización: 100 x 41 x 19 mm
- Peso
 - Unidad extraíble: 435 g (0,96 libras)
 - Controlador: 81 g (0,18 libras)
 - Unidad de visualización: 171 g (0,38 libras)
- Longitud del cable
 - Unidad extraíble: 2,5 m
 - Controlador: 2,0 m
 - Unidad de visualización: 3,0 m
 - Cable RCA: 3,0 m

Las especificaciones están sujetas a cambios sin previo aviso.

- The "AAC" logo is trademark of Dolby Laboratories.
- iTunes is a trademark of Apple Inc.
- iPod is a trademark of Apple Inc., registered in the U.S. and other countries.
- iPhone is a trademark of Apple Inc.
- "Made for iPod" means that an electronic accessory has been designed to connect specifically to iPod and has been certified by the developer to meet Apple performance standards.
- "Works with iPhone" means that an electronic accessory has been designed to connect specifically to iPhone and has been certified by the developer to meet Apple performance standards.
- Apple is not responsible for the operation of this device or its compliance with safety and regulatory standards.
- Zune™ and the Zune™ logo are trademarks of the Microsoft group of companies.



This symbol mark indicates that Kenwood manufactured this product so as to decrease harmful influence on the environment.

KENWOOD