

KENWOOD

KRMILNIK ZUNANJIH NAPRAV

KOS-A210

NAVODILA ZA UPORABO

Kenwood Corporation



Izjava o skladnosti glede na Direktivo o elektromagnetni združljivosti 2004/108/ES

Izdelovalec:

Kenwood Corporation

2967-3 Ishikawa-machi, Hachioji-shi, Tokio, 192-8525 Japonska

Zastopniki v EU:

Kenwood Electronics Europe BV

Amsterdamseweg 37, 1422 AC UITHOORN, Nizozemska



Slovenia/00 (KEE)

Vsebina

Pred uporabo	3	Avdio funkcija Bluetooth	19
Osnovno delovanje	4	Pred uporabo	
Osnovne funkcije		Osnovno delovanje	
Funkcije iPod in USB naprav		Nastavitev Bluetooth-a	20
Prekinitev načina za odstranjevanje (samo v primeru priklopa na KOS-D210)		Registracija Bluetooth naprave	
Poslušanje avdia s to enoto		Registracija posebne Bluetooth naprave	
Nastavitev funkcij	6	Registracija PIN kode	
Nastavitve zaslona	9	Prenos telefonskega imenika	
Izbira barve osvetlitve		Izbira Bluetooth naprave, ki jo želite povezati	
Izbira tipa zaslona		Brisanje registrirane Bluetooth naprave	
Izbira zaslona besedila		Prikaz različice strojnega programja	
Nastavitev imena pomožnega vhoda		Dodajanje ukaza za glasovno izbiranje	
Delovanje iPod/USB naprave	11	Nastavitev glasovnega ukaza za kategorijo	
Iskanje glasbe		SMS (kratka sporočila)	
Iskanje glasbe za iPod		Prenos SMS-a	
Iskanje glasbe po začetnici		Dodatek	25
Sorodno iskanje		Dodatki	28
Iskanje pogona		Postopek namestitve	29
Vse naključno		Povezovanje žic na sponke	30
Način ročnega upravljanja iPod-a		Namestitev	32
Prednostne nastavitve	14	Reševanje težav	36
Pomnilnik prednostnih prednastavitev		Tehnični podatki	38
Priklicati prednostne prednastavitve			
Izbrisati pomnilnik prednostnih prednastavitev			
Nastavitev imena prednostne nastavitve			
Nastavitev vhoda/izhoda	15		
Nastavitev ravni vhoda			
Nastavitev frekvence oddajanja			
Prostorčno telefoniranje	16		
Pred uporabo			
Sprejemanje klica			
Med klicem			
Čakajoči klic			
Ostale funkcije			
Klicanje			
Klicanje številke			
Hitro izbiranje (prednastavljeno)			
Klicanje številke iz telefonskega imenika			
Klicanje številke iz seznama klicev			
Klicanje z glasovnim izbiranjem			
Registracija v seznam prednastavljenih števil			
Prikaz vrste (kategorije) telefonske številke			

Pred uporabo

▲ OPOZORILO

Za preprečitev poškodbe ali požara, upoštevajte naslednja navodila:

- Da preprečite kratek stik, nikoli ne puščajte nobenih kovinskih predmetov (kot so kovanci ali kovinsko orodje) znotraj enote.

Ko priklopite enoto na zaslon KOS-D210 (dodatna oprema), prekinite demonstracijski način!

Ob priklopu na KOS-D210 je enota prednastavljena na način demonstracije.

Pred prvo uporabo enote prekličite <Prekinitev načina za odstranjevanje> (stran 5).

Čiščenje enote

Če je enota umazana, jo obrišite s suho mehko krpo, kot je silikonska krpa.

Če je enota zelo umazana, obrišite madeže s krpo, navlaženo z nevtralnimi čistilom, nato jo ponovno obrišite s čisto mehko suho krpo.



- Neposredno nanašanje čistila v razpršilu na enoto lahko poškoduje njene mehanske dele. Brisanje enote z grobo krpo ali uporaba agresivnih čistil, kot sta razredčilo ali alkohol, lahko opraska površino ali izbrši natisnjene znake.
- Za prikaz podatkov te enote na zaslonu vozila mora avdio sistem vozila podpirati sistem RDS.
- Oznaka " " v tem priročniku predstavlja sporočila na zaslonu KOS-D210 (dodatna oprema). Oznaka (" ") predstavlja sporočila na avdio sistemu, ki je priklopljen na to enoto.
- Če se pojavijo težave med namestitvijo, se posvetujte z vašim Kenwood trgovcem.
- Ob nakupu neobveznih dodatkov, se posvetujte z vašim Kenwood trgovcem o skladnosti tega dodatka z vašim modelom in vašim območjem.
- Izpišejo se lahko znaki, ki ustrezajo zahtevam ISO 8859-1.
- Izpišejo se lahko znaki, ki ustrezajo zahtevam ISO 8859-5 ali ISO 8859-1. Glejte "MENU" > "Russian" of <Nastavitev funkcij> (stran 6).
- Slike zaslona v tem priročniku so primeri, uporabljeni za jasnejšo razlago, kako so uporabljeni ukazi. Zato lahko izpisano na zaslonu na slikah ne ustreza izpisanemu na zaslonu dejanske opreme in določene slike na zaslonu morda niso uporabne za vašo enoto.

Izdelka ni vgradil proizvajalec vozila v proizvodnji, niti profesionalni uvoznik vozila v državo članico EU.

Informacije o odlaganju stare električne in elektronske opreme in baterije (za države članice EU, ki uporabljajo sistem ločevanja odpadkov)



Izdelki in baterije z simbolom (prekrižan koš za odpadke) se ne smejo zavreči skupaj z ostalimi gospodinjstvi odpadki.

Stara električna in elektronska oprema se mora zbirati in reciklirati na temu primernih mestih. Za informacije o zbirnih mestih se obrnite na organe lokalne oblasti. Ustrezno recikliranje in odstranjevanje izdelkov pripomore k ohranjanju zdravja in okolja.



Pb

Obvestilo: Znak "Pb", poleg simbola za baterije označuje, da ta baterija vsebuje svinec.

Osnovno delovanje

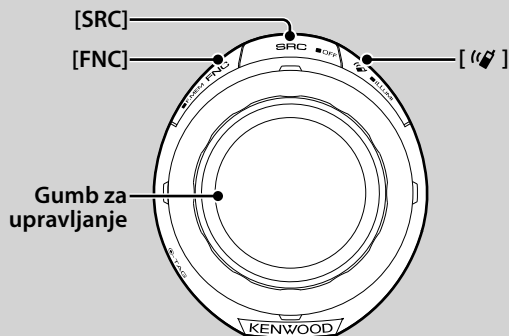

Osnovne funkcije

Gumb Vklop/Izbira vira: [SRC]

Vklopi napravo.

Ko je enota vključena "ON", izberi vir.

Ko priklopite enoto na zaslon KOS-D210 (dodatna oprema) (SRC izbirni način 1): Pritisnite na gumb [SRC] in nato na komandni gumb ali ta gumb pritisnite gor oz. dol. Za določitev izbranega vira pritisnite na komandni gumb.

Ko enote na priklapljate na zaslon KOS-D210 (dodatna oprema) (SRC izbirni način 2): S pritiski na ta gumb preklapljate med viri.

iPod/USB naprava ("iPod" ali "USB"), pomožni vhod ("AUX") ali stanje pripravljenosti ("STANDBY")

Držite vsaj 1 sekundo za izklop.



- Za izbiro SRC izbirnega načina 2 ob priklopu na KOS-D210 nastavite "MENU" > "SRC Select" na "2", kot je prikazano v poglavju <Nastavitev funkcij> (stran 6).
- Ko je priklopljen dodatek, se izpiše ime vira za posamezno napravo.
- Ko naprava zazna, da je iPod priključen, se prikaz vira spremeni z "USB" v "iPod".
- Za informacije o avdio datotekah, ki se lahko predvajajo, in napravah glejte <O avdio datoteki> (stran 25).

Drnsnik besedila/naslova: Gumb za upravljanje

Potem ko pritisnete gumb gor vsaj 2 sekundi, se začene pomik na zaslonu po daljšem besedilu avdio datoteke.

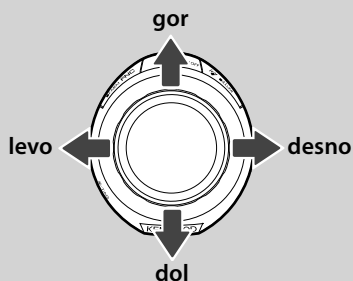

Nastavitev funkcij: [FNC]

S pritiskom na ta gumb lahko nastavite različne funkcije, in sicer z upravljanjem komandnega gumba. Glejte <Nastavitev funkcij> (stran 6).

Kategorija	Funkcija elementa za nastavitev
FAV	Vklopi način priklica prednostnih prednastavitev.
MENU	Omogoča nastavitev okolja.
RMV	Vklopi način odstranitve USB-ja.
SETUP	Nastavi zaslon in barve
BT	Nastavi okolja funkcijo Bluetooth
—	Nastavi funkcijo posameznega vira

Upravljanje priljubljenih: [FNC]

Pritisek tega gumba vsaj za 1 sekundo omogoča nastavitev različnih funkcij. Nastavljeno funkcijo lahko izvršite s seznama, ki se prikaže s pritiskanjem na ta gumb in izbiro "FAV". Glejte <Prednostno krmiljenje> (stran 14).

Nastavitev osvetlitve: [👉]

Držite ta gumb in obračajte gumb za upravljanje, da spremenite barve zaslona KOS-D210 (dodatna oprema) in krmilnika.

Izbirate lahko med 10 barvami ali pa preletite vseh 10 barv, ki se spreminjajo vsakih 5 sekund.



- Če želite, da je barva osvetlitve zaslona KOS-D210 drugačna od barve osvetlitve krmilnika, nastavite "OFF" "MENU" > "Illumi SYNC", kot je prikazano v poglavju <Nastavitev funkcij> (stran 6). Barvo osvetlitve zaslona KOS-D210 lahko nastavite v meniju "SETUP" > "Color Select" (stran 9), kot je prikazano v poglavju <Nastavitev funkcij> (stran 6).
- S preklopom "Illumi SYNC" iz "OFF" (izklop) v "ON" (vklop) se barva osvetlitve ne sinhronizira takoj. Naslednja sprememba osvetlitve barve vklopi sinhronizacijo barve.

Funkcije iPod in USB naprav

Premor in predvajanje: Gumb za upravljanje

Z vsakim pritiskom na ta gumb sistem preklopi med premorom in predvajanjem.

Iskanje glasbe: Gumb za upravljanje

S pritiskanjem gumba za upravljanje levo ali desno preskujete glasbo naprej ali nazaj. Držanje gumba za upravljanje levo ali desno omogoča hitro preskakovanje glasbe naprej ali nazaj (poteka neslišno).

Iskanje mape: Gumb za upravljanje

S pritiskom gumba gor ali dol sistem preklopi med mapami z avdio datoteko.



- Glede delovanja iPod-a glejte <Iskanje glasbe za iPod> (stran 11), kjer je opisano hitro iskanje in funkcije upravljanja.

Način iskanja: Gumb za upravljanje

Po obračanju gumba za upravljanje lahko z njim hitro iščete skladbe. Glejte <Iskanje glasbe> (stran 11).

Odstranjevanje USB naprave

Če želite odstraniti iPod ali USB napravo, morate nastaviti način za odstranjevanje. Za nastavev načina za odstranjevanje pritisnite gumb [FNC] in izberite "RMV" ("USB RMV"). Za podrobnosti glejte <Nastavev funkcij> (stran 6).



- iPod ali USB napravo lahko odstranite, ko je naprava izklopljena.

Prekinitev načina za odstranjevanje (samo v primeru priklopa na KOS-D210)

Pred prekinitvijo načina za odstranjevanje te naprave ne smete uporabljati.

- 1 Vključite napravo**
Pritisnite na gumb [SRC].
- 2 Vklp načina za nastavev funkcij**
Pritisnite na gumb [FNC].
- 3 Izberite način menija**
Potiskajte gumb za upravljanje desno, levo, gor ali dol, da izberete "MENU" in nato pritisnite na gumb za upravljanje.
- 4 Izberite zaslon "DEMO Mode"**
Obrnite gumb za upravljanje.
- 5 Nastavite predstaviteni način delovanja**
Za najmanj 2 sekundi pritisnite na gumb za upravljanje.
S pritiskanjem na ta gumb 2 sekundi ali več sistem preklopi med vklopom "ON" in izklopom "OFF".
- 6 Izhod iz načina nastavev funkcij**
Dvakrat pritisnite gumb [FNC].

Poslušanje avdia s to enoto

Poslušanje avdia s funkcijo oddajnika

Uglasite radijski sprejemnik avtomobila na frekenco FM 88.3 MHz, nato nastavite ime programa za zaslon.

Frekenco oddajanja lahko spremenite v "MENU" > "TransmissionFREQ" ("FREQ") v meniju <Nastavev funkcij> (stran 6).

Poslušanje avdia s funkcijo LINE OUT

Preklopite vir naprave vozila na "AUX".

Nastavitev funkcij

V tabeli prikazane funkcije lahko nastavite s pomočjo nastavitve funkcij.

1 Vhod v način nastavitve funkcij

Pritisnite na gumb [FNC].

2 Izbor skupine funkcij (samo v primeru priklopa KOS-D210)

Potisnite gumb za upravljanje desno ali levo.

S potiskanjem gumba za upravljanje levo lahko nastavite prednostne elemente ("MENU" ali "SETUP").

S potiskanjem gumba za upravljanje desno lahko nastavite funkcijski element vklopa/izklopa izbranega vira.

3 Izbor zelenega elementa nastavitve

Vrsta dejanja	Dejanje
Pomikanje med elementi	Obrnite gumb za upravljanje.
Izbira elementa	Pritisnite na gumb za upravljanje.
Vrnitev na predhodni element	Pritisnite na gumb [FNC]. Izberite "Return" na dnu seznama elementov.

Ponavljajte označevanje in izbiro, dokler ne dosežete zelenih nastavitvev.

Primer zaslona KOS-D210:

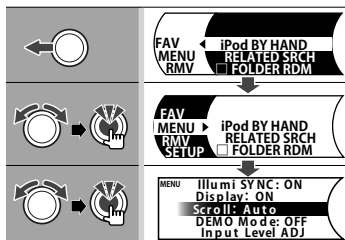

V tem priročniku je zgornja izbira označena kot

Izberi "MENU" > "Scroll".

Ko je funkcija vira nastavljena na vklop "ON", so "□" vseh elementov "✓".

4 Nastavitev

Potisnite gumb za upravljanje desno ali levo.

Pritisnite na komandni gumb, tako da nastavite element funkcije vira na vklop/izklop.

- Pri določenih elementih je treba pritiskati na kontrolni gumb 1 ali 2 sekundi, tako da nastavite. Za te elemente se izpiše čas pritiska na komandni gumb v stolpcu Vnos, in sicer v sekundah.
- Navedena je številka strani s podrobno razlago funkcije.

5 Izhod iz načina nastavitve funkcij

Dvakrat pritisnite gumb [FNC].

Večkrat pritisnite na gumb [FNC], da se vrnete v željeni meni.

Prikazani elementi za upravljanje in nastavitve so odvisne od trenutno izbranega vira ali načina. Glejte oznake za vir in način v stolpcu stanja.

SB : Možno nastaviti v vseh načinih razen stanju pripravljenosti.

SB : Možno nastaviti v načinu stanja pripravljenosti.

USB : Možno nastaviti, ko je izbran vir avdio datoteke USB naprava.

iPod : Možno nastaviti samo med predvajanjem z iPod-a.

KME : Možno nastaviti samo med predvajanjem medija urejevalnika glasbe (Music Editor).

AUX : Možno nastaviti med dostopanjem do AUX vira.

Phone : Možno nastaviti, ko je priključen mobilni telefon.

— : Možno nastaviti, ko je izbran katerikoli vir.

Gumb za upravljanje uporabite za vstop, način upravljanja gumba pa je odvisen od namestitvenih elementov.

: Pritisnite na gumb za upravljanje, da preklopite med nastavitvami.

: Potisnite gumb za upravljanje levo ali desno, tako da preklopite med nastavitvami.

: Obrnite gumb za upravljanje, da preklopite med nastavitvami.

1 sek. : Pritisnite na komandni gumb za 1 sekundo, tako da vstopite v način nastavitvev.

2 sek. : Pritisnite na komandni gumb za 2 sekundi, tako da zapustite način nastavitvev.



- Glejte ustrezne strani za podatke, kako nastaviti elemente z ustreznimi številkami strani.
- Prikazani so samo predmeti, ki so na voljo trenutnemu viru.
- Povezani mobilni telefon mora imeti možnost funkcije "SMS".

- *Tovarniška nastavitve
 *1 Funkcija KOS-A210 z KCA-BT200.
 *2 Funkcija KOS-A210 z KOS-D210.
 *3 Glejte <Pojmovnik menija> (stran 26).

Funkcijski element vira

Funkcija	Nastavitev	Vnos	Razlaga nastavitve	Stanje	Stran	
"iPod BY HAND" ("iPodMODE")	"ON"/"OFF"		Ko je izbran vklop "ON", je možno upravljati iPod z upravljanjem na sami enoti iPod.	iPod	13	
"RELATED SRCH" ("R-SEARCH")	—		Zažene sorodno iskanje (related search).	iPod	12	
("PLAY MODE") Ko krmilnik ni priključen na KOS-D210.	"FILE SCAN" ("SCN: FILE")	"ON"/"OFF"		Ko je izbran vklop "ON", se predvajajo po vrsti uvodne glasbe v mapi.	USB KME	—
	"FOLDER RDM" ("RDM: FOLD")	"ON"/"OFF"		Ko je izbran vklop "ON", se naključno predvaja glasba v izbrani mapi.	iPod USB KME	—
	"ALL RANDOM" ("RDM: ALL")	"ON"/"OFF"		Ko je izbran vklop "ON", se naključno predvajajo vse skladbe v iPod-u.	iPod USB	13
	"FILE REPEAT" ("REP: FILE")	"ON"/"OFF"		Ko je izbran vklop "ON", se izbrana glasba ponavlja.	iPod USB KME	—
	"FOLDER REP" ("REP: FOLD")	"ON"/"OFF"		Ko je izbran vklop "ON", se ponavlja predvajanje glasbe iz mape.	USB	—

Prednostni element

Kategorija	Predmet	Nastavitev	Vnos	Razlaga nastavitve	Stanje	Stran
"FAV"*2	—	—		Vklupi način priklica prednostnih prednastavitve.	—	14
("DISP")	ko krmilnik ni priključen na KOS-D210.	—		Spreminjanje prikazane informacije.	—	10
"MENU"	"TransmissionFREQ" ("FREQ")	"87.9" – "89.9"	1 sek.	Nastavitev frekvence oddajanja.	SB	15
	"ModulationLV" ("MOD LV")	"1" – "3"		Nastavitev ravni modulacije oddajnika.	SB	—
	"SCL Speed" ("SCL-SPD")	"1" – "3"		Nastavitev hitrosti prenosa podatkov RDS.	SB	*3
	"Input Level ADJ" ("INPUT LV")	"-8" – "0" AUX: "-8" – "+8"	1 sek.	Nastavitev ravni vhoda.	SB	15
	"SRC Select" ("S.SEL")*2	"1"*/"2"		Nastavi način izbire vira.	SB	4
	"Skip Search" ("SKIP")	"0.5%"/ "1%"/"5%"/ "10%"		Nastavi vrednost preskoka v načinu <Iskanje glasbe za iPod>.	iPod KME	11
	"Power Off Mode" ("PWR OFF")*1*2	"1"*/"2"		Samodejni vklop ob vhodnem klicu in izklopljeni napravi.	SB	*3
	"Device Regist" ("DVC REG")*1	—	1 sek.	Registracija Bluetooth naprave (povezovanje).	SB	20
	"SPCL DVC Select" ("SDVC SEL")*1	—	1 sek.	Omogoča registracijo posebne naprave, ki je običajno ni možno registrirati.	SB	20
	"Phone Selection" ("PHN-SEL")*1	—	1 sek.	Izberite mobilni telefon, ki je predmet prostoročne povezave.	SB	21
	"Audio Selection" ("AUD-SEL")*1	—	1 sek.	Nastavi avdio predvajalnik Bluetooth , ki se povezuje.	—	21
	"Device Delete" ("DVC-DEL")*1	—	1 sek.	Preklic registracije Bluetooth naprave.	SB	22
	"BT DVC Status" ("D-STATUS")*1	—	1 sek.	Prikaže stanje Bluetooth naprave.	—	*3
	"PIN Code Edit" ("PIN EDIT")*1	—	1 sek.	Določite PIN kodo, ki je potrebna ob registraciji te enote z Bluetooth napravo.	SB	20
	"Auto Answer" ("ANS")*1	"OFF"/"05" – "85" – "995"		Samodejni sprejem klica po preteku prednastavljenega časovnega intervala za samodejni odgovor.	SB	*3
"SP Select" ("SPK")*1	"All" ("ALL")*/ "Left" ("LCH")/ "Right" ("RCH")		Določite izhodni zvočnik za govor.	SB	*3	
"Call Beep" ("C-BP")*1*2	"ON"/"*/"OFF"		Vklop zvočnega signala iz zvočnika ob klicu.	SB	*3	

Naslednja stran ►

Nastavitev funkcij

*Tovarniška nastavitev
 *1 Funkcija KOS-A210 z KCA-BT200.
 *2 Funkcija KOS-A210 z KOS-D210.
 *3 Glejte <Pojmovnik menija> (stran 26).

Kategorija	Predmet	Nastavitev	Vnos	Razlaga nastavitve	Stanje	Stran
	"Beep Level" ("BEEP LV")*1*2	"1"- "5"		Nastavitev glasnosti zvočnega signala ob klicu.	—	—
	"Beep Pattern" ("BEEP P")*1*2	"1"- "4"		Nastavitev vrste zvočnega signala.	—	—
	"BT F/W Update" ("BT FW UP")*1	—	1 sek.	Prikaže verzijo programske opreme in posodobi programsko opremo.	SB	22
	"Illumi SYNC"*2	"OFF"/"ON"*		Sinhronizira barvo osvetlitve zaslona z barvo osvetlitve krmilnika.	—	4
	"Display" ("DISP OFF")*2	"OFF"/"ON"*		Izključi zaslon, ko se ne izvaja nobena operacija..	—	*3
	"DISP DIM" ("DIM")*2	"OFF"/"AUTO" /"MNAL1"/ /"MNAL2"		Nastavi možnost zatemnitve osvetlitve v kombinaciji s stikalom za svetilke vozila ali neprekinjene zatemnitve.	SB	*3
	"Contrast"*2	"1"- "10"		Nastavi kontrast zaslona.	SB	—
	"DISP N/P"*2	"POS1"/"2" /"NEGA1"/"2"		Preklopi zaslon med pozitivnim ali negativnim.	SB	*3
	"DISP V.Flip"*2	"OFF"/"ON"		Obrnite prikaz na zaslonu, če je le-ta nameščen nad višino vaših oči.	SB	—
	"Supreme" ("SPRM")	"OFF"/"ON"*		Vklopi/izklopi funkcijo Supreme.	USB KME	*3
	"Name Set" ("NAME SET")	—	1 sek.	Nastavi zaslon ob preklopu na vir AUX.	AUX	10
	"Russian" ("RUS")*2	"OFF"/"ON"*		Izbere ruščino za jezik zaslona.	SB	*3
	"Scroll" ("SCL")	"Auto"/ /"Manual"*		Določi samodejno pomikanje besedila.	—	—
	"Favorite Delete" ("FAV DEL")*2	—	1 sek.	Izbriše pomnilnik prednostnih prednastavitev.	SB	14
	"Built in AUX" ("AUX")	"OFF"/"ON"*		Nastavi možnost prikaza AUX med izbiranjem vira.	SB	—
	"SYS F/W VER" ("F/W")	—	—	Prikaže različico strojnega programa	SB	—
	"DEMO Mode" ("DEMO")*2	"OFF"/"ON"*	2 sek.	Prikaže možnost vklopa demonstracije.	—	5
"RMV"*2				Vklopi način odstranitve USB-ja.	—	5
"SETUP"*2	"Display Select"	"DISP TYPE [A] - [B]"		Nastavi vzorec prikaza.	—	9
	"Side Select"	3 tipi		Nastavi stranski zaslon, tipa A.	—	—
	"Text Select"	—		Nastavi prikaz besedila.	—	10
	"Color Select"	"Variable Scan"/ "Color 1" - "Color 10"/"User"		Nastavi barvo osvetlitve zaslona. Nastavitev je možna, ko je "Illumi SYNC" izklopljen "OFF".	—	9
"BT"*1	"Voice Recognize" ("V-RECOG")	—		Izvede klic s prepoznavanjem registriranega glasu.	Phone	18
	"Voice Tag" ("VOICETAG")	"PB Name Edit" ("NAME EDT")		Registrirati glas za glasovno prepoznavo.	Phone	22
	"SMS"	"PN Type Edit" ("TYPE EDT")		Registrirati glas za izbiro kategorije telefonske številke v imeniku.	Phone	23
		"SMS Download" ("SMS DL")		Prenese kratko sporočilo.	Phone	24
		"SMS Inbox" ("INBOX")		Prikaže prejeto kratko sporočilo.	Phone	24
				Vklopi način odstranitve USB-ja.	—	5

("USB RMV") ko ne priklopljate na KOS-D210.

Nastavitve zaslona

Funkcije KOS-D210 (dodatna oprema)

Izbira barve osvetlitve

Tu lahko izberete barvo osvetlitve zaslona.

1 Vstop v način izbire barve osvetlitve

Izberite "SETUP" > "Color Select".

Za izbiro elementa nastavitve funkcij glejte <Nastavitev funkcij> (stran 6).

2 Izbrati barvo osvetlitve

Zavrtite komandni gumb in pritisnite na sredino gumba, potem ko se izpiše želeni element.

Izberite barvo v "Variable Scan"/"Color1" — "Color 10"/"User".

Ustvariti barvo "User"

Ustvarite lahko prvotno barvo, medtem ko izbirate iz "Color1" — "Color10".

Barvo, ki jo ustvarite, lahko priključete z izbiro ukaza "User".

1. Vsaj 1 sekundo držite gumb za upravljanje.

Vstopite v način nastavitve podrobnosti barve.

2. Nastavite barvo.

Vrsta dejanja	Dejanje
Izbira barve, ki jo želite prilagoditi. (rdeča, zelena ali modra)	Potisnite gumb za upravljanje desno ali levo.
Prilagoditev barve. (stopnje: 0 – 9)	Obrnite gumb za upravljanje ali ga potisnite navzgor ali navzdol.

3. Pritisnite na gumb za upravljanje.

Zapustite način nastavitve podrobnosti barve.

3 Izhod iz načina izbire barve osvetlitve

Pritisnite na gumb [FNC].



- Barvo osvetlitve zaslona lahko izberete, če nastavite "MENU" > "Illumi SYNC" na "OFF" (izklop). Če nastavite "ON" (vklop), je barva osvetlitve zaslona enaka barvi osvetlitve krmilnika.

Funkcije KOS-D210 (dodatna oprema)

Izbira tipa zaslona

Spodaj so prikazani primeri tipov zaslonov.

Zaslon	Vrsta zaslona
"TYPE [A]"	Prikaže 4 vrstice besedila.
"TYPE [B]"	Prikaže vrstico besedila in grafiko.

1 Vstop v način izbire tipa zaslona

Izberite "SETUP" > "Display Select" > "Type Select".

Za izbiro elementa nastavitve funkcij glejte <Nastavitev funkcij> (stran 6).

2 Izbrati tip zaslona

Obrnite gumb za upravljanje.

3 Izhod iz načina izbire tipa zaslona

Pritisnite na gumb [FNC].



- V zvezi z načinom preklopa informacij besedilnega zaslona glejte <Izbira zaslona besedila> (stran 10).
- Če izberete "TYPE [A]", se ikona trenutno izbranega vira in naslov besedilnih informacij lahko prikažejo na levi strani, in sicer z naslednjo operacijo <Nastavitev funkcij> (stran 6).
Stranski zaslon: izberite "SETUP" > "Display Select" > "Side Select"

Nastavitve zaslona

Funkcije KOS-D210 (dodatna oprema)

Izbira zaslona besedila

Spremeni prikazane informacije naslednjih virov;

Vir je iPod/USB naprava (v primeru priklopa KOS-D210)

Informacija	Prikaz
Naslov	"Title"
Ime izvajalca	"Artist"
Album	"Album"
Ime mape	"Folder name"
Ime datoteke	"File name"
Čas predvajanja	"P-Time"
Vrstica za čas predvajanja (le iPod)*	"Time Bar"
Prazno	"Blank"

* Prikaz možen le v vrstici spodaj besedila "TYPE [A]".

Vir je iPod/USB naprava (ko ne priklaplja na KOS-D210)

Informacija	Prikaz
Naslov	"TITLE"
Ime izvajalca	"ARTIST"
Album	"ALBUM"
Ime mape	"FOLDER"
Ime datoteke	"FILE"
Številka mape/datoteke	"NUMBER"

Vir je stanje pripravljenosti/pomožni vhod (funkcija KOS-D210)

Informacija	Prikaz
Ime vira	"Source Name"
Prazno	"Blank"

1 Vstop v način izbire besedilnega zaslona

V primeru priklopa na KOS-D210:

Izberite "SETUP" > "Display Select" > "Text Select"

Ko ne priklaplja na KOS-D210:

Izberite "DISP".

Za izbiro elementa nastavitve funkcij glejte <Nastavitev funkcij> (stran 6).

2 Izberite del besedilnega zaslona (v primeru priklopa na KOS-D210)

Potisnite komandni gumb gor ali dol.

Izbrani del besedilnega zaslona utripa.

3 Izberite besedilo

Obrnite gumb za upravljanje.

4 Izhod iz načina za izbiro besedilnega zaslona

Pritisnite na gumb [FNC].



- Če v izbranem elementu zaslona ni nobenih informacij, se izpišejo alternativne informacije.
- Določene elemente ni možno izbrati - odvisno od tipa zaslona in vrstice.
- Če izberete "Folder name" med predvajanjem iPod-a, se izpiše ime - odvisno od trenutno izbranih elementov brskanja.
- Če je med predvajanjem iPod-a nastavljeno upravljanje iPod-a v ročnem načinu, se izpiše "iPod by Hand Mode" ("BY HAND").
- Če med predvajanjem z iPod-a ni možen izpis vseh znakov, je izpisana zaporedna številka skladbe.

Informacija	Prikaz
Naslov skladbe	"TITLE****"
Ime mape	"FLD****"
Ime datoteke	"FILE****"

Nastavitev imena pomožnega vhoda

Izbere prikaz med preklpom na vir pomožnega vhoda.

1 Izbrati vir AUX

Pritisnite na gumb [SRC].

2 Izberite način za nastavitev imena pomožnega vhoda

Izberite "MENU" > "Name Set" ("NAME SET").

Za izbiro elementa nastavitve funkcij glejte <Nastavitev funkcij> (stran 6).

3 Vstopite v način za nastavitev imena pomožnega vhoda

Vsaj 1 sekundo držite gumb za upravljanje.

Prikaže se zaslon trenutno izbranega pomožnega vhoda.

4 Izberite ime pomožnega vhoda

Obrnite gumb za upravljanje.

"AUX"/"DVD"/"PORTABLE"/"GAME"/"VIDEO"/"TV"

5 Izhod iz načina nastavitve pomožnega vhoda

Pritisnite na gumb [FNC].



- Ko se delovanje prekine za 10 sekund, se v tem času registrira ime in zapre način nastavitve zaslona pomožnega vhoda.

Delovanje iPod/USB naprave

Funkcije USB naprave

Iskanje glasbe

Izbiranje glasbe, ki jo želite poslušati iz naprave ali medija, ki je predvajan.

1 Vstopite v način iskanja glasbe

Obrnite gumb za upravljanje.

Prikaže se "SEARCH" (iskanje).

Prikaže ime trenutne avdio datoteke.

2 Iskanje skladb

Avdio datoteka

Vrsta dejanja	Dejanje
Pomikanje med mapami/datotekami	Obrnite gumb za upravljanje ali ga potisnite navzgor ali navzdol.
Iskanje s preskakovanjem *1	Potisnite komandni gumb gor ali dol.
Izbira mape/datoteke	Pritisnite komandni gumb ali ga potisnite desno.
Vrnitev v prejšnjo mapo	Potisnite komandni gumb levo.
Vrnitev v korensko mapo	Potiskajte komandni gumb levo vsaj 1 sekundo.

V primeru priklopa na KOS-D210:

"◀" ali "▶" poleg izpisanega imena mape označi, da je pred to mapo ali tej mapi sledi druga mapa. Ime datoteke se izpiše z indikatorjem "♪".

Preključni način iskanja glasbe

Pritisnite na gumb [FNC].



- Iskanje glasbe ni možno med naključnim predvajanjem.
- *1 Iskanje s preskakovanjem (funkcija medija urejevalnika glasbe):

Število preskočenih pesmi je določeno s povprečjem končnega števila pesmi na seznamu, ki je izbran. Nastavite razmerje z ukazom "Skip Search" v <Nastavitev funkcij> (stran 6). Pritiskajte na komandni gumb 3 sekunde ali več, tako da zaženete preskok skladb na 10 % ne glede na nastavev.

Funkcije iPod-a

Iskanje glasbe za iPod

Iskanje pesmi (na iPod-u), ki jo želite predvajati.

1 Vstopite v način iskanja glasbe

Obrnite gumb za upravljanje.

2 Iskanje skladb

Vrsta dejanja	Dejanje
Pomikanje med elementi	Obrnite gumb za upravljanje.
Iskanje s preskakovanjem *1	Potisnite gumb za upravljanje desno ali levo.
Izbira elementa	Pritisnite na gumb za upravljanje.
Vrnitev na predhodni element	Potisnite komandni gumb gor.
Vrnitev v gornji meni	Potiskajte komandni gumb gor vsaj 1 sekundo.
Iskanje po začetnici	Potisnite komandni gumb dol. Glejte poglavje <Iskati glasbe po začetnici>.

Na desni strani zaslona se izpiše drsna vrstica.

Preključni način iskanja glasbe

Pritisnite na gumb [FNC].



- *1 Iskanje s preskakovanjem: Število preskočenih pesmi je določeno s povprečjem končnega števila pesmi na seznamu, ki je izbran. Nastavite razmerje z ukazom "Skip Search" v <Funkcijskem krmiljenju> (stran 6). Pritiskajte na komandni gumb 3 sekunde ali več, tako da zaženete preskok skladb na 10 % ne glede na nastavev.
- Namesto znakov v imenu skladbe, ki ne morejo biti prikazani, so prazna polja. Če ni mogoče prikazati nobenih znakov v imenu skladbe, je prikazano brskalno ime in številke.

Elementi	Prikaz	Elementi	Prikaz
Seznami predvajanj	"PLIST****"	Podcasti	"PDC****"
Izvajalci	"ART****"	Zvrsti	"GEN****"
Albumi	"ALB****"	Komponisti	"COM****"
Skladbe	"PRGM****"		

Delovanje iPod/USB naprave

Funkcije iPod-a

Iskanje glasbe po začetnici

V nastavljenem elementu brskanja (izvajalec, album itd.) lahko s seznama izberete abecedni znak.

1 Vstopite v način iskanja glasbe
Obrnite gumb za upravljanje.

2 Zagnati abecedno iskanje
Potisnite komandni gumb dol.
Prikaže se "A B C ...".

3 Izberite začetnico, ki jo želite iskati

Vrsta dejanja	Dejanje
Premik na naslednji znak.	Zavrtite komandni gumb ali ga potisnite desno oz. levo.
Premik v naslednjo vrstico.	Potisnite komandni gumb gor ali dol.

4 Določevanje izbrane začetnice
Pritisnite na gumb za upravljanje.

Zaženite iskanje. Ko je iskanje končano, je na položaju izbranega znaka ponovno izbran način iskanja glasbe.

Preklicati abecedno iskanje
Pritisnite na gumb [FNC].



- Čas iskanja po abecedi je lahko daljši, odvisno od števila pesmi, izvajalcev in strukture datotek.
- Za nastavitev začetnice v načinu iskanja po abecedi vnesite "*" za iskanje simbolov in "1" za iskanje števk.
- Če se v načinu abecednega iskanja prva veriga znakov začne s členom "a", "an", ali "the", je le-ta iskana z naslednjo besedo.

Funkcije iPod-a

Sorodno iskanje

Brska za glasbo istega izvajalca ali tistega žanra, katerega pesem je predvajana.

1 Vstop v način sorodnega iskanja
Izberite "RELATED SRCH" ("R-SEARCH").
Za izbiro elementa nastavitev funkcij glejte <Nastavitev funkcij> (stran 6).

2 Izbira brskalnega elementa
Da izberete želeni brskalni element, obrnite gumb za upravljanje, nato pritisnite nanj.

Prikaz	Brskalni element
"Artist" ("ARTIST")	Prikaže albume istega izvajalca.
"Album" ("ALBUM")	Prikaže skladbe v albumu, iz katerega pesem se predvaja.
"Genre" ("GENRE")	Prikaže izvajalce istega žanra.
"Composer"	Prikaže album, vključno z glasbo, ustvarjeno s strani istega izvajalca.
("COMPOSER")	

3 Iskanje skladb

Vrsta dejanja	Dejanje
Pomikanje med elementi	Obrnite gumb za upravljanje.
Izbira elementa	Pritisnite na gumb za upravljanje.
Vrnitev na predhodni element	Potisnite komandni gumb gor.

Preklic sorodnega iskanja
Pritisnite na gumb [FNC].



- Ko predvajana skladba nima nobenih informacij o iskanih predmetih ali ni bila nobena skladba najdena, se izpiše "Not Found".

Iskanje pogona

Izbiranje naprave, ki je vstavljena v čitalnik kartic.

1 Prekinite predvajanje

Pritisnite na komandni gumb.

2 Izberite napravo

Potisnite komandni gumb gor ali dol.

Prikaže se "Drive#".

3 Nadaljujte s predvajanjem

Pritisnite na komandni gumb.



- Ta enota je skladna s čitalnikom kartic z maksimalno 4 režami.
- Če je naprava vstavljena med priključitvijo čitalnika kartic, ni prepoznana. Izberite način odstranitve z ozirom na poglavje <Odstranjevanje USB naprave> (stran 5), odstranite čitalnik kartic in vstavite spomin.

Vse naključno

Vse skladbe z iPod-a se predvajajo naključno.

Vstop v način vse naključno

Izberite "ALL RANDOM" ("RDM: ALL").

Za izbiro elementa nastavitve funkcij glejte

<Nastavitev funkcij> (stran 6).



- Čas, potreben za vklop funkcije vse naključno, se lahko podaljša - odvisno od števila skladb na iPod-u ali strukture mape.
- Z aktiviranjem funkcije Vsi naključno se preklopi element brskanja iPod-a na "Songs". Element brskanja se ne spremeni, tudi če izključite funkcijo vse naključno.

Funkcije iPod-a

Način ročnega upravljanja iPod-a

Omogoča upravljanje iPod-a s pomočjo njegovih elementov za upravljanje.

Vstop v način ročnega upravljanja iPod-a

Izberite "iPod BY HAND" ("iPodMODE").

Za izbiro elementa nastavitve funkcij glejte

<Nastavitev funkcij> (stran 6).



- iPod se začasno zaustavi, potem ko med predvajanjem vključite "ON" ročni način.
- Ta način ni skladen s prikazovalnikom podatkov o skladbah. Na zaslonu se izpiše "iPod by Hand Mode" ("BY HAND").
- Z iPodom lahko upravljate, ko je omogočena funkcija upravljanja.

Prednostne nastavitve

Pomnilnik prednostnih prednastavitev

Registracija postopkov za izbiro prednostne postaje ali seznama predvajanja/izvajalcev itd.. na iPod-u.

1 Prikazati prednostni element

Vir	Elementi, ki jih je možno registrirati
iPod	Zaslon izbiere seznama za seznam skladb/izvajalcev/albumov, itd.
Prostoročni telefon	Poizvedba telefonske številke.

Ko je možno registrirati proces operacije, se izpiše "FAV".

Nastavitev iPod-a

Registrirati je možno zelen seznam v prvi pomnilniški hierarhiji.

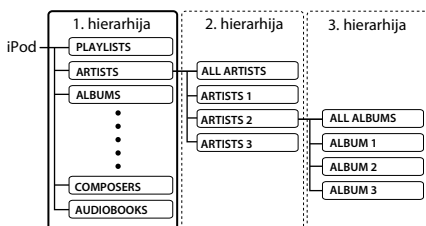

2 Vstop v način pomnilnika prednostnih prednastavitev

Držite gumb [FNC] vsaj 1 sekundo.

3 Izbrati številko za vnos v pomnilnik

Zavrtite komandni gumb.

4 Vnesti prednostno prednastavitev v pomnilnik

Pritisnite na gumb za upravljanje.

Prikaže se "Memory".

Preklicati način pomnilnika prednostnih prednastavitev

Pritisnite na gumb [FNC].



- Z registracijo postopka operacije na obstoječo prednastavljeno številko sistem prepíše obstoječi postopek.
- Registrirajte do 6 prednostnih prednastavljenih spominskih nastavitvev.
- Isto operacijo shranjevanja pomnilnika je možno uporabiti za "MENU" v poglavju <Nastavitev funkcij> (stran 6).
Ni pa možno priklicati trenutno izbranih virov. Za informacije v zvezi z viri, ki so na voljo, glejte stolpec Pogoj v poglavju <Nastavitev funkcij>.
- Če spremenite elemente v drugi ali nižji pomnilniški hierarhiji, se bo seznam v iPod-u spremenil z dodajanjem

ali brisanjem pesmi po PREDNOSTNI registraciji. Zaradi tega bo seznam, registriran v tej enoti, drugačen od seznama v iPod-u. Po urejanju teh elementov v iPod-u mora biti PREDNOSTNA registracija izvedena še enkrat.

Priklicati prednostne prednastavitve

Poizvedba predmeta, registriranega v prednostne nastavitve.

1 Vstop v način priklica prednostnih prednastavitev

Izberite "FAV".

Za izbiro elementa nastavitve funkcij glejte <Nastavitev funkcij> (stran 6).

2 Izbrati številko za priklic iz prednostnega pomnilnika

Zavrtite komandni gumb.

3 Priklicati prednostne prednastavitve

Pritisnite na komandni gumb.

Preklicati način priklica prednostnih prednastavitev

Pritisnite na gumb [FNC].



- Potem ko izberete iPod za vir, se izpiše zaslon s seznamom predvajanja/izvajalcev/albumov itd. Skladbe se ne predvajajo samodejno.

Izbrisati pomnilnik prednostnih prednastavitev

Brisanje predmeta, registriranega v prednostnih nastavitvah.

1 Vstop v način izbrisa pomnilnika prednostnih prednastavitev

Izberite "MENU" > "Favorite Delete".

Za izbiro elementa nastavitve funkcij glejte <Nastavitev funkcij> (stran 6).

2 Vstop v način izbrisa pomnilnika prednostnih prednastavitev

Držite gumb za upravljanje vsaj 1 sekundo.

3 Izbrati številko za izbris

Zavrtite komandni gumb in pritisnite na sredino gumba, potem ko se izpiše zelena številka.

Izpiše se "Delete?".

Izberite "ALL", če želite izbrisati vse.

4 Zavrtite komandni gumb in izberite "YES", nato pritisnite na komandni gumb.

Nastavitev vhoda/izhoda

Izpiše se "Completed".

Izhod iz načina izbriša pomnilnika prednostnih prednastavitev.

Nastavitev imena prednostne nastavitve

Dodelitev imena prednastavljenemu pomnilniku, ki je registriran med prednostne nastavitve.

1 Vstop v način priklica prednostnih prednastavitev

Izberite "FAV".

Za izbiro elementa nastavitve funkcij glejte <Nastavitev funkcij> (stran 6).

2 Poizvedba prednastavljenega pomnilnika za spremembo

Zavrtilite komandni gumb.

3 Vstop v način dodelitve imena prednostni nastavitvi

Držite gumb za upravljanje vsaj 1 sekundo.

Nastavite zaslon "FAVORITE NAME SET".

4 Vnos imena

Vrsta dejanja	Dejanje
Premaknite kursor v položaj za vnos znaka	Potisnite gumb za upravljanje desno ali levo.
Izbira vrste znaka*	Pritisnite na gumb za upravljanje.
Izberite znake	Obrnite gumb za upravljanje ali ga potisnite navzgor ali navzdol.

* Z vsakim pritiskom na gumb sistem preklopi vrsto znaka med izpisanimi vrstami spodaj.

Vrsta znaka	
	Velike tiskane črke
	Male tiskane črke
	Številke in simboli

5 Izhod iz načina dodelitve imena prednostni nastavitvi

Pritisnite komandni gumb desno ali levo in izberite "ENTER" nato pritisnite na komandni gumb.

Preklicati dodelitev imena prednostni nastavitvi

Pritisnite na gumb [FNC].

Nastavitev ravni vhoda

Nastavitev ravni USB I/F in vhoda AUX.

1 Izbira načina nastavitve ravni vhoda

Izberite "MENU" > "Input Level ADJ" ("INPUT LV").

Za izbiro elementa nastavitve funkcij glejte <Nastavitev funkcij> (stran 6).

2 Vstop v način nastavitve ravni vhoda

Vsaj 1 sekundo držite gumb za upravljanje.

3 Nastavitev ravni vhoda

Obrnite gumb za upravljanje.

4 Izhod iz načina nastavitve ravni vhoda

Pritisnite na gumb [FNC].

Nastavitev frekvence oddajanja

Nastavitev frekvence oddajanja.

1 Izbira načina za nastavitev frekvence oddajanja

Izberite "MENU" > "TransmissionFREQ" ("FREQ").

Za izbiro elementa nastavitve funkcij glejte <Nastavitev funkcij> (stran 6).

2 Vstop v način za nastavitev frekvence oddajanja

Vsaj 1 sekundo držite gumb za upravljanje.

3 Izbira frekvence oddajanja

Zavrtilite komandni gumb.

4 Določitev frekvence oddajanja

Vsaj 1 sekundo držite gumb za upravljanje.

Pri potrjeni frekvenci oddajanja se pojavi "OK".

5 Izhod iz načina za nastavitev frekvence oddajanja

Pritisnite na gumb [FNC].

Prostoročno telefoniranje

Pred uporabo

- Za podrobnosti v zvezi s mobilnimi telefoni Bluetooth s funkcijo za prostoročno telefoniranje glejte <O mobilnem telefonu> (stran 26).
- Pred uporabo mobilnega telefona morate slednjega registrirati na tej enoti. Za podrobnosti glejte <Registracija Bluetooth naprave> (stran 20).
- Če ste registrirali dva ali več mobilnih telefonov, morate izbrati enega izmed njih. Za več podrobnosti glejte <Izbira Bluetooth naprave, ki jo želite povezati> (stran 21).
- Pred uporabo telefonskega imenika morate slednjega vneprej prenesti na enoto. Za podrobnosti glejte <Prenos telefonskega imenika> (stran 21).
- Ko je mobilni telefon povezan s to enoto, sveti indikator "BT".

Sprejemanje klica

Oglašanje na telefonski klic

Pritisnite na gumb .

Ko se predvaja avdio vir v vozilu, preklopite vir na to enoto (AUX). Ko uporabljate funkcijo oddajnika, uglasite frekvenco vašega sprejemnika na frekvenco oddajanja te enote.



- Če je ta enota izklopljena, klic ni zaznan. Z nastavitvijo "MENU" > "Power Off Mode" ("PWR OFF") menija <Nastavitev funkcij> (stran 6) na "2", se bo ob vhodnem klicu naprava samodejno vklopila.
- Če je med klicem priklopite USB napravo, se bo zveza prekinila.
- Ime klicočega je prikazano samo, če je bilo že registrirano v telefonski imenik.

Zavrnitev dohodnega klica

Pritisnite na gumb [SRC].

Med klicem

Prekinitev klica

Pritisnite na gumb [SRC] ali .

Preklop na zasebni način

Vsaj 1 sekundo držite gumb za upravljanje.

Preklopiti med zasebnim pogovorom ("PRIVATE") in prostoročnim pogovorom ob vsakem pritisku na gumb.



- Glede na vrsto vašega mobilnega telefona, lahko preklop na osebni pogovor izbere vir, ki je bil v uporabi pred začetkom prostoročne povezave. Če se to zgodi, vira ni možno preklopiti nazaj na način prostoročnega pogovora z upravljanjem enote. Če se želite vrniti na prostoročen pogovor, to storite z mobilnim telefonom.

Čakajoči klic

Oglašanje na nov dohodni klic, medtem ko trenutni klic začasno odložite

- 1 Pritisnite na komandni gumb.
- 2 Obrnite gumb za upravljanje ali ga potisnite navzgor ali navzdol. Izberite zaslon "ANSWER".
- 3 Pritisnite na komandni gumb.

Oglašanje na nov dohodni klic, potem ko prekinete zvezo trenutnega klica

Pritisnite na gumb [SRC].

Oglašanje na čakajoči klic, potem ko prekinete zvezo trenutnega klica

Pritisnite na gumb [SRC].

Preklapljanje med trenutnim in čakajočim klicem

Pritisnite na komandni gumb.

Z vsakim pritiskom na ta gumb zamenjate osebo, s katero se pogovarjate.

Ostale funkcije

Brisanje sporočila o prekinitvi povezave

Pritisnite na gumb .

Sporočilo "HF Disconnect" ("HF D-CON") izgine.

Klicanje

1 Vstop v način klicanja

Pritisnite na gumb .

2 Izbira načina klicanja

Pritisnite na gumb za upravljanje.

“DIAL” (“N-DIAL”) » “INITIAL” (“PH-BOOK1”) » “PHONE BOOK” (“PH-BOOK2”) » “OUT-CALL” » “IN-CALL” » “MISSED CALLS” (“MIS-CALL”)

Metode delovanja v zgoraj naštetih načinih so opisane spodaj.

3 Izhod iz načina klicanja

Pritisnite na gumb .

Klicanje številke

1 Vstop v način klicanja

Pritisnite na gumb .

2 Izbira načina klicanja številke

Pritisnite na gumb za upravljanje.

Izberite zaslon “DIAL” (“N-DIAL”).

3 Vnos telefonske številke

Vrsta dejanja	Dejanje
Izberite znake	Obrnite gumb za upravljanje ali ga potisnite navzgor ali navzdol.
Določite znake.	Potisnite komandni gumb desno.
Izbrišite znake.	Potisnite komandni gumb levo.

4 Klicanje

Vsaj 1 sekundo držite gumb za upravljanje.



- Vnesete lahko največ 32 števk.

Hitro izbiranje (prednastavljeno)

1 Vstop v način klicanja

Pritisnite na gumb .

2 Pritisnite na gumb za upravljanje.

Izberite zaslon “DIAL” (“N-DIAL”), “PHONE BOOK” (“PH-BOOK2”), “OUT-CALL”, “IN-CALL”, ali “MISSED CALLS” (“MIS-CALL”).

3 Vstop v način prednastavljenega izbiranja

Pritisnite na gumb [FNC].

4 Izbor številke za priključitev iz pomnilnika

Obrnite gumb za upravljanje ali ga potisnite navzgor ali navzdol.

5 Pritisnite na gumb za upravljanje.

Izpiše se telefonska številka.

6 Pritisnite na gumb [FNC].

7 Klicanje

Vsaj 1 sekundo držite gumb za upravljanje.



- Prednastavljeno klicno številko morate najprej registrirati. Glejte <Registracija v seznam prednastavljenih številok> (stran 18).

Klicanje številke iz telefonskega imenika

1 Vstop v način klicanja

Pritisnite na gumb .

2 Izbira načina s telefonskim imenikom

Pritisnite na gumb za upravljanje.

Izberite zaslon “INITIAL” (“PH-BOOK1”), nadaljujte s 3. korakom.

Izberite zaslon “PHONE BOOK” (“PH-BOOK2”), nadaljujte s 4. korakom.

3 Izbrati začetnico, ki se išče

Vrsta dejanja	Dejanje
Premik na naslednji znak.	Zavrtite komandni gumb ali ga potisnite desno oz. levo.
Premik v naslednjo vrstico.	Potisnite komandni gumb gor ali dol.
Določevanje izbrane začetnice.	Vsaj 1 sekundo držite gumb za upravljanje.

4 Izbira imena

Vrsta dejanja	Dejanje
Pomik na naslednjo telefonsko številko.	Obrnite gumb za upravljanje ali ga potisnite navzgor ali navzdol.
Pomik na naslednje ime.	Potisnite gumb za upravljanje desno ali levo.

Preklapljanje med načini zaslona

Pritisnite na gumb [FNC].

Z vsakim pritiskom na ta gumb preklopite med imenom in telefonsko številko.

5 Klicanje

Vsaj 1 sekundo držite gumb za upravljanje.



- V načinu iskanja sistem išče črko brez naglasa, kot je “u”, namesto črke z naglasom, kot je “ü”.

Prostoročno telefoniranje

Klicanje številke iz seznama klicev

1 Vstop v način klicanja

Pritisnite na gumb .

2 Izбира načina seznama klicev

Pritisnite na gumb za upravljanje.

Izberite zaslon "OUT-CALL" (izhodni klic), "IN-CALL" (vhodni klic), ali "MISSED CALLS" ("MIS-CALL") (zgrešeni klic).

3 Izбира imena ali telefonske številke

Obrnite gumb za upravljanje ali ga potisnite navzgor ali navzdol.

Preklapljanje med načini zaslona

Pritisnite na gumb [FNC].

Z vsakim pritiskom na ta gumb preklopite med imenom in telefonsko številko.

4 Klicanje

Vsaj 1 sekundo držite gumb za upravljanje.



- Seznamni odhodnih, dohodnih in zgrešenih klicev so seznamni klicev, ki so bili ustvarjeni in sprejeti na to enoto. Ti seznamni niso shranjeni v pomnilnik mobilnega telefona.

Klicanje z glasovnim izbiranjem

1 Vstop v način prepoznavne glasu

Izberite "BT" > "Voice Recognize" ("V-RECOG").

Za izbiro elementa nastavitve funkcij glejte <Nastavitev funkcij> (stran 6).

Izpiše se "Ready".

2 Pritisnite na gumb za upravljanje.

Prikaže se "PB Name?" ("PB NAME?").

Ko zaslišite zvočni signal, v 2 sekundah izgovorite ime.

3 Prikaže se "PN Type?" ("PN TYPE?").

Ko zaslišite zvočni signal, v 2 sekundah izgovorite kategorijo.

4 Klicanje

Vsaj 1 sekundo držite gumb za upravljanje.

- Ta korak je enak 3. koraku postopka <Klicanje številke iz telefonskega imenika> (stran 17). Lahko opravite klic ali izberete kategorijo.



- Če vašega glasu ni mogoče prepoznati, se prikaže sporočilo. Glejte <Reševanje težav> (stran 37). S pritiskom na komandni gumb ponovno poskusite glasovni ukaz.

- Tako ime kot kategorija zahtevata registracijo glasovnega seznamka. Glejte <Nastavitev glasovnega ukaza za kategorijo> (stran 23)
- Med prepoznavanjem glasu avdio zvoka ni.

Registracija v seznam prednastavljenih števil

1 Vnos telefonske številke za registracijo

Vnesite telefonsko številko s klicem na: Klicanje številke/ Klicanje številke iz seznama klicev/ Klicanje številke iz telefonskega imenika

2 Vstop v način prednastavljenega pomnilnika

Pritisnite na gumb [FNC].

3 Izbrati številko za vnos v pomnilnik

Obrnite gumb za upravljanje ali ga potisnite navzgor ali navzdol.

4 Določite številko za vnos v pomnilnik





Vsaj 1 sekundo držite gumb za upravljanje.

Izhod iz načina prednastavljenega pomnilnika

Pritisnite na gumb [FNC].

Prikaz vrste (kategorije) telefonske številke

Elementi kategorije so v telefonskem imeniku prikazani kot sledi:

Prikaz	Informacija
"GENERAL" /  *	Splošno
"HOME" /  *	Dom
"OFFICE" /  *	Pisarna
"MOBILE" /  *	Mobilno
"OTHER" /  *	Ostalo

*Funkcija KOS-D210 (dodatna oprema).

Avdio funkcija Bluetooth

Pred uporabo

- Za podrobnosti v zvezi z avdio predvajalnikom Bluetooth, ki ga ni možno povezati, glejte <O avdio predvajalniku Bluetooth> (stran 26).
- Avdio predvajalnik Bluetooth je treba registrirati pred uporabo v kombinaciji s to napravo. Za podrobnosti glejte <Registracija Bluetooth naprave> (stran 20).
- Izberite avdio predvajalnik Bluetooth, ki ga želite povezati. Glejte <Izbira Bluetooth naprave, ki jo želite povezati> (stran 21).

Osnovno delovanje

Izbrati avdio vir Bluetooth

Pritisnite na gumb [SRC].

Izberite zaslon "BT Audio EXT" ("BT-A EXT").

Za navodilo, kako povezati element vira, glejte to <Gumb Vklon/Izbira vira> poglavja <Osnovno delovanje> (stran 4).

Premor in predvajaj

Pritisnite na gumb za upravljanje.

Iskanje glasbe

Potisnite gumb za upravljanje desno ali levo.



- Vseh ali določenih zgoraj opisanih postopkov ni možno izvesti, če predvajalnik Bluetooth ne podpira možnosti daljinskega krmiljenja (AVRCP).
- S preklopom med avdio viri Bluetooth se ne zažene ali zaustavi predvajanje samodejno. Izvršite operacijo za zagon ali zaustavitev predvajanja.
- Določenih avdio predvajalnikov ni možno krmiliti z daljave ali ponovno povezati, potem ko odklopite napravo Bluetooth. Za povezavo Bluetooth upravljajte glavno enoto avdio predvajalnika.

Nastavitev Bluetooth-a

Registracija Bluetooth naprave

Napravo Bluetooth (mobilni telefon) je treba registrirati za uporabo s to enoto (povezovanje). Na tej enoti lahko registrirate do pet Bluetooth naprav.

Registracija z Bluetooth naprav

1 Vključite krmilno enoto.

2 Začetek registracije enote z upravljanjem Bluetooth naprave

Z upravljanjem naprave Bluetooth registrirajte prostoročno enoto (povezovanje). Iz seznama priključenih enot izberite "KENWOOD BT200".

3 Vnos PIN kode

Vnesite kodo PIN, registrirano, kot opisano v poglavju <Registracija PIN kode> (stran 20).

Prepričajte se, da je registracija na Bluetooth napravi zaključena

4 Z upravljanjem Bluetooth naprave, zaženite prostoročno povezavo.

Registracija s te enote

1 Izbrati način registracije naprave Bluetooth Izberite "MENU" > "Device Regist" ("DVS REG").

Za izbiro elementa nastavitve funkcij glejte <Nastavitev funkcij> (stran 6).

2 Vstop v način registracije Bluetooth naprave Vsaj 1 sekundo držite gumb za upravljanje.

Poiščite Bluetooth napravo.

Ko je iskanje končano, se izpiše "Finished" ("FINISHED").

3 Izбира Bluetooth naprave

Zavrtite komandni gumb in pritisnite na sredino gumba, potem ko se izpiše zelena naprava Bluetooth.

4 Vnos PIN kode

Vrsta dejanja	Dejanje
Izbira števil.	Obrnite gumb za upravljanje ali ga potisnite navzgor ali navzdol.
Premik na naslednjo številko.	Potisnite komandni gumb desno.
Izbris zadnje številke.	Potisnite komandni gumb levo.

5 Prenos PIN kode

Vsaj 1 sekundo držite gumb za upravljanje.

Če se prikaže "Pairing Success" ("PAIR OK"), je registracija zaključena.

6 Vrnitev v seznam naprav

Pritisnite na gumb za upravljanje.

7 Izhod iz načina registracije naprave Bluetooth Pritisnite na gumb [FNC].



- Ta enota dovoljuje do 8 številke za vnos PIN kode. Če PIN kode ni mogoče vnesti s te enote, jo je mogoče vnesti z Bluetooth napravo.
- Če je že registriranih 5 Bluetooth naprav, ne morete registrirati nove Bluetooth naprave.
- Če se izpiše sporočilo o napaki, kljub temu da je koda PIN pravilna, poskusite možnost <Registracija posebne Bluetooth naprave> (stran 20).

Registracija posebne Bluetooth naprave

Omogoča registracijo posebne naprave, ki je ni mogoče registrirati po običajni poti (povezovanje).

1 Izbrati način registracije posebne naprave Bluetooth Izberite "MENU" > "SPCL DVC Select" ("SDVC SEL").

Za izbiro elementa nastavitve funkcij glejte <Nastavitev funkcij> (stran 6).

2 Vstop v način registracije posebne naprave Bluetooth

Vsaj 1 sekundo držite gumb za upravljanje. Prikaže se seznam.

3 Izbira imena naprave

Zavrtite komandni gumb in pritisnite na sredino gumba, potem ko se izpiše zeleno ime. Ko se registracija zaključi, se izpiše "Completed".

4 Opravite proces <Registracija Bluetooth naprave> (stran 20) in zaključite registracijo (povezovanje).

Preklicati način registracije posebne naprave Bluetooth

Pritisnite na gumb [FNC].



- Če na seznamu ni imena naprave, izberite "Other Phones".

Registracija PIN kode

Z upravljanjem Bluetooth naprave določite PIN kodo, ki je potrebna za registracijo te enote.

1 Izbrati način urejanja kode PIN Izberite "MENU" > "PIN Code Edit" ("PIN EDIT").

Za izbiro elementa nastavitve funkcij glejte <Nastavitev funkcij> (stran 6).

2 Vstop v način urejanja PIN kode

Vsaj 1 sekundo držite gumb za upravljanje. Prikazana je trenutna nastavitev PIN kode.

3 Vnos PIN kode

Vrsta dejanja	Dejanje
Izbira števil.	Obrnite gumb za upravljanje ali ga potisnite navzgor ali navzdol.
Premik na naslednji števek.	Potisnite komandni gumb desno.
Izbris zadnje števeke.	Potisnite komandni gumb levo.

4 Registracija PIN kode

Vsaj 1 sekundo držite gumb za upravljanje.

Ko se registracija zaključi, se izpiše "Completed".

5 Izhod iz načina urejanja kode PIN

Pritisnite na gumb [FNC].



- Privzeta nastavev je "0000".
- PIN kodo je možno sestaviti iz največ osmih števk.

Prenos telefonskega imenika

Prenesite imenik z mobilnega telefona na to enoto, če želite uporabljati imenik na tej enoti.

Samodejni prenos

Če mobilni telefon podpira funkcijo sinhronizacije telefonskega imenika, potem se le-ta po vzpostavitvi Bluetooth povezave samodejno prenese.



- V določenih primerih je potrebna nastavev mobilnega telefona.
- Če sistem ne najde podatkov imenika v enoti, tudi ko se izpiše "Completed" (končano), je možno, da mobilni telefon ne podpira samodejnega prenosa podatkov imenika. V tem primeru poskusite imenik prenesti ročno.

Ročni prenos z mobilnega telefona

1 Z upravljanjem mobilnega telefona prekinite prostoročno povezavo.

2 Z upravljanjem mobilnega telefona pošljite podatke telefonskega imenika tej enoti

Z upravljanjem mobilnega telefona prenesite podatke telefonskega imenika na to enoto.

- Med prenosom:
 - se izpiše "Downloading" ("DOWNLOAD") (prenos).
- Po uspešnem prenosu:
 - se izpiše "Completed" ("COMPLETE") (končano).

3 Z upravljanjem mobilnega telefona zaženite prostoročno povezavo.

Za izbris sporočila o uspelem prenosu

Pritisnite na kateri koli gumb.



- Za vsak registrirani mobilni telefon je mogoče shraniti do 1000 telefonskih števil.
- Za vsako telefonsko številko je mogoče uporabiti do 32 števk skupaj z do 50* znaki za ime. (* 50: Število abecednih znakov. Glede na vrsto znakov je mogoče vnesti tudi manj znakov.)
- Preklic prenosa podatkov telefonskega imenika izvedete s pomočjo mobilnega telefona.

Izbira Bluetooth naprave, ki jo želite povezati

Kadar sta že registrirani 2 ali več Bluetooth naprav, morate izbrati Bluetooth napravo, ki jo želite uporabljati.

1 Izbrati način izbire naprave Bluetooth

Mobilni telefon

Izberite "MENU" > "Phone Selection" ("PHN-SEL").

Avdio predvajalnik

Izberite "MENU" > "Audio Selection" ("AUD-SEL").

Za izbiro elementa nastavitve funkcij glejte <Nastavev funkcij> (stran 6).

2 Vstop v način izbire Bluetooth naprave

Vsaj 1 sekundo držite gumb za upravljanje.

Izpiše se "(ime)".

3 Izbira Bluetooth naprave

Zavrtite komandni gumb.

4 Namestitev Bluetooth naprave

Potisnite komandni gumb desno ali levo.

Izpiše se "*(ime)" ali "(ime)".

"*": Izbrana Bluetooth naprava je zasedena.

"-": Izbrana Bluetooth naprava je v stanju pripravljenosti.

" " (prazno): Bluetooth naprava ni izbrana.

5 Izhod iz načina izbire naprave Bluetooth

Pritisnite na gumb [FNC].



- Če ste mobilni telefon že izbrali, preključite izbiro in izberite drugega.
- Če naprave ni možno izbrati z avdio predvajalnikom, napravo povežite z avdio predvajalnikom.

Nastavitev Bluetooth-a

Brisanje registrirane Bluetooth naprave

Registrirano Bluetooth napravo lahko tudi izbrišete.

1 Izbrati način izbrisa naprave Bluetooth

Izberite "MENU" > "Device Delete" ("DVC-DEL").

Za izbiro elementa nastavitve funkcij glejte <Nastavitev funkcij> (stran 6).

2 Vstop v način izbrisa Bluetooth naprave

Vsaj 1 sekundo držite gumb za upravljanje.

Izpiše se "(ime)".

3 Izбира Bluetooth naprave

Obrnite gumb za upravljanje.

4 Izbris izbrane Bluetooth naprave

V primeru priklopa na KOS-D210:

Pritisnite na gumb za upravljanje.

Ko ne priklopljate na KOS-D210:

Vsaj 1 sekundo držite gumb za upravljanje.

Prikazan je napis "Delete".

5 Zavrtite komandni gumb in izberite "YES", nato pritisnite na komandni gumb. (V primeru priklopa na KOS-D210)

Prikazan je napis "Delete".

6 Izhod iz načina izbrisa naprave Bluetooth

Pritisnite na gumb [FNC].



- Ob izbrisu registriranega mobilnega telefona se izbrišejo tudi pripadajoči telefonski imenik, seznam klicev, SMS-i ter glasovni zaznamek.

Prikaz različice strojnega programja

Prikažite različico strojnega programja te enote.

1 Vstop v način posodobitve strojnega programja za Bluetooth

Izberite "MENU" > "BT F/W Update" ("BT FW UP").

Za izbiro elementa nastavitve funkcij glejte <Nastavitev funkcij> (stran 6).

2 Vstop v način posodobitve strojnega programja za Bluetooth

Vsaj 1 sekundo držite gumb za upravljanje.

Prikaže se različica strojne opreme.

3 Izhod iz načina posodobitve strojnega programja za Bluetooth

Pritisnite na gumb [FNC].



- Za navodila, kako posodobiti strojno programje, obiščite našo spletno stran.
<http://www.kenwood.com/bt/information/>

Dodajanje ukaza za glasovno izbiranje

V imenik dodajte glasovni zaznamek za glasovno izbiranje. Registrirate lahko do 35 glasovnih zaznamkov.

1 Izbrati način urejanja imena imenika

Izberite "BT" > "Voice Tag" ("VOICETAG") > "PB Name Edit" ("NAME EDT").

Za izbiro elementa nastavitve funkcij glejte <Nastavitev funkcij> (stran 6).

2 Vhod v način urejanja imena imenika

Pritisnite na gumb za upravljanje.

3 Poiščite ime za registracijo

Izberite ime, ki ga želite registrirati v zvezi s točko 4 poglavja <Klicanje številke iz telefonskega imenika> (stran 17).

Če je za določeno ime glasovni zaznamek že registriran, je pred imenom prikazano "*".

4 Izbira načina

Obrnite gumb za upravljanje.

Prikaz	Dejanje
"PB Name Regist" ("NAME REG")	Registrirajte glasovni zaznamek.
"PB Name Check" ("NAME CHK")*	Predvajajte glasovni zaznamek.
"PB Name Delete" ("NAME DEL")*	Izbrišite glasovni zaznamek.
"Return" ("RETURN")	Vrnitev na korak 2.

* Prikazano samo v primeru, da je zbrano ime, za katerega je glasovni zaznamek že registriran.

Select "PB Name Regist" ("NAME REG") (Regist)

5 Registracija glasovnega zaznamka (prvič)

Pritisnite na gumb za upravljanje.

Izpiše se "Enter Voice 1" ("ENTER 1").

Ko se zasliši zvočni signal, v 2 sekundah izgovorite glasovni zaznamek.

6 Potrditev glasovnega zaznamka (drugič)

Pritisnite na gumb za upravljanje.

Izpiše se "Enter Voice 2" ("ENTER 2").

Ko se zasliši zvočni signal, v 2 sekundah izgovorite isti glasovni zaznamek, ki ste ga izgovorili v 5. koraku.

Izpiše se "Completed" ("COMPLETE").

7 Končajte registracijo

Pritisnite na gumb za upravljanje.

Povratek na korak 2. Nove glasovne zaznamke lahko dodajate kadarkoli



- Če vašega glasu ni mogoče prepoznati, se prikaže sporočilo. Glejte <Reševanje težav> (stran 37).
S pritiskom na komandni gumb ponovno poskusite glasovni ukaz.

Izberite "PB Name Check" ("NAME CHK") (predvajaj)

5 Pritisnite na gumb za upravljanje.

Predvajajte registrirani glas in se vrnite na korak 2.

Izberite "PB Name Delete" ("NAME DEL") (izbriši)

5 Izbrišite glasovni zaznamek

Pritisnite na gumb za upravljanje.

6 Zavrtite komandni gumb in izberite "YES", nato pritisnite na komandni gumb. (V primeru priklopa na KOS-D210)

Prikazan je napis "Delete".

Izhod iz načina urejanja imena imenika

Pritisnite na gumb [FNC].



- Med registracijo glasovnega zaznamka ni zvoka.

Nastavitev glasovnega ukaza za kategorijo

Dodajte glasovni zaznamek kategoriji (vrsti) telefonske številke za glasovno klicanje.

1 Izbrati način urejanja telefonske številke
Izberite "BT" > "Voice Tag" ("VOICETAG") > "PN Type Edit" ("TYPE EDT").

Za izbiro elementa nastavitve funkcij glejte <Nastavitev funkcij> (stran 6).

2 Vhod v način urejanja telefonske številke
Pritisnite na gumb za upravljanje.

3 Izberite kategorijo (vrsto), ki jo želite nastaviti
Zavrtite komandni gumb in pritisnite na sredino gumba, potem ko se izpiše zelena kategorija.

"General" (GENERAL) (splošno)/ "Home" ("HOME") (dom)/ "Office" ("OFFICE") (pisarna)/ "Mobile" ("MOBILE") (mobilno)/ "Other" ("OTHER") (ostalo)

4 Izberite način

Obrnite gumb za upravljanje.

Prikaz	Dejanje
"PN Type Regist" ("TYPE REG")	Registrirajte glasovni zaznamek.
"PN Type Check" ("TYPE CHK")	Predvajajte glasovni zaznamek.
"PN Type Delete" ("TYPE DEL")	Izbrišite glasovni zaznamek.
"Return" ("RETURN")	Povratek na korak 2.

5 Registracija kategorije (vrste) v korakih 5 do 7 poglavja <Dodajanje ukaza za glasovno klicanje> (stran 22).

6 Izhod iz načina urejanja tipa telefonske številke

Pritisnite na gumb [FNC].



- Nastavite glasovne zaznamke za vseh 5 kategorij. Če glasovni zaznamek ni registriran za vse kategorije, telefonskega imenika ne morete priklicati z glasovnim ukazom.

Nastavitev Bluetooth-a

SMS (kratka sporočila)

SMS, ki je prispel na mobilni telefon, se prikaže na sprejemniku.

Prikaže se novo prejeto sporočilo.



- V izogib prometnim nesrečam naj voznik med vožnjo ne bere SMS-ov.

Ko prispe novo sporočilo

Izpiše se "SMS Received".

Zaslonski zaslon s katerim koli dejanjem izgine.

Prikaz SMS-a

1 Izbrati način nabiralnika za sporočila SMS

Izberite "BT" > "SMS" > "SMS Inbox" ("INBOX").

Za izbiro elementa nastavitve funkcij glejte <Nastavitev funkcij> (stran 6).

2 Vstop v mapo prejetih SMS-ov

Pritisnite na gumb za upravljanje.

Izpiše se seznam sporočil.

3 Izбира sporočila

Obrnite gumb za upravljanje.

Z vsakim pritiskom na komandni gumb desno ali levo sistem preklopi med telefonsko številko ali imenom in datumom prejema sporočila.

4 Prikaz besedila

Pritisnite na gumb za upravljanje.

Po sporočilu se pomikate z vrtenjem komandnega gumba.

S ponovnim pritiskom na komandni gumb se vrnete na zaslon seznama sporočil.

5 Izhod iz načina nabiralnika za sporočila SMS

Pritisnite na gumb [FNC].



- Na vrhu seznama je prikazano neprebrano sporočilo. Ostala sporočila so prikazana glede na datum prejema.
- Kratko sporočilo, ki je prispelo medtem, ko mobilni telefon ni povezan prek Bluetootha, ne more biti prikazano. Prenesite sporočilo.
- Med prenašanjem SMS-a kratko sporočilo ne more biti prikazano.

Prenos SMS-a

Prenesite kratko sporočilo (SMS), ki je prispelo na mobilni telefon, tako da ga lahko prebrete na tej enoti.

1 Izbrati način snemanja sporočil SMS

Izberite "BT" > "SMS" > "SMS Download" ("SMS DL").

Za izbiro elementa nastavitve funkcij glejte <Nastavitev funkcij> (stran 6).

2 Vstop v način za prenos SMS-ov

Pritisnite na gumb za upravljanje.

Izpiše se seznam sporočil.

3 Začnite s prenosom

Pritisnite na gumb za upravljanje.

Prikaže se "SMS Downloading" ("SMS DL").

Po končanem prenosu se izpiše "Completed" ("COMPLETE").

4 Izhod iz načina snemanja sporočil SMS

Pritisnite na gumb [FNC].



- Mobilni telefon mora podpirati prenašanje SMS-ov preko Bluetooth-a. V določenih primerih je potrebna nastavitev mobilnega telefona. Če mobilni telefon ne podpira funkcije SMS, potem element prenašanja SMS-a v načinu nastavitve funkcij ni prikazan.
- Ko je SMS prenesen z mobilnega telefona, se v njem odprejo neprebrana sporočila.
- Možno je prenesti do 75 prebranih oz. neprebranih kratkih sporočil.

Dodatek

O avdio datoteki

- **Avdio datoteke, ki jih je možno predvajati**
AAC-LC (.m4a), MP3 (.mp3), WMA (.wma), WAV (.wav)
- **USB naprava, ki jo je možno predvajati**
USB razred za masovno shranjevanje
- **Datotečni sistem USB naprave za shranjevanje, ki jo je možno predvajati**
FAT16, FAT32

Kljub temu, da so avdio datoteke skladne z zgoraj navedenimi standardi, predvajanje v določenih primerih ni možno, in sicer odvisno od vrste in pogojev medija oz. naprave.

Vrstni red predvajanja avdio datotek

Spodaj je prikazan primer drevesne strukture map/datotek, kjer je vrstni red predvajanja od ① do ⑩.

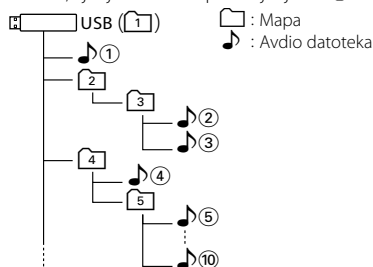

Na strani www.kenwood.com/audiophile/ si lahko preberete spletni priročnik o avdio datotekah. V tem spletnem priročniku so navedene podrobne informacije in navodila, ki niso vsebovana v tem priročniku. Pozorno preberite tudi spletni priročnik.



- V tem priročniku je beseda "USB naprava" uporabljena za pomnilnike in digitalne avdio predvajalnike, ki imajo USB priključke.

O "KENWOOD Music Editor" (urejevalniku glasbe)

- Ta enota podpira PC aplikacijo "KENWOOD Music Editor Lite ver1.0" ali novejšo.
- Če uporabite avdio datoteko s podatki, ki ste jih vnesli v bazo s programom "KENWOOD Music Editor Lite ver1.0", lahko iščete datoteko po naslovu, albumu ali imenu izvajalca, in sicer s pomočjo funkcije <Iskanje glasbe> (stran 11).
- V navodilih za uporabo beseda "Music Editor media" pomeni napravo, ki vsebuje avdio datoteke s podatki, vnešenimi s pomočjo programa KENWOOD Music Editor.
- Program "KENWOOD Music Editor Lite ver1.0" je na voljo na naslednji spletni strani:
www.kenwood.com/cs/ce/
- Za podrobnejše informacije o programu "KENWOOD Music Editor Lite ver1.0" si oglejte zgoraj omenjeno spletno stran ali pomoč v programu.

iPod/iPhone, ki ju je možno povezati na enoto

Made for

- iPod nano (1st generation)
- iPod nano (2nd generation)
- iPod nano (3rd generation)
- iPod nano (4th generation)
- iPod with video
- iPod classic
- iPod touch (1st generation)
- iPod touch (2nd generation)

Works with

- iPhone
- iPhone 3G



iPhone
4GB 8GB 16GB



iPhone 3G
8GB 16GB

- Posodobite programje iPod/iPhone z najnovejšo različico.
- Beseda "iPod" v teh navodilih označuje iPod ali iPhone povezan z iPod povezovalnim kablom* (dodatna oprema).

* Model KCA-iP500 ni podprt.

V zvezi z napravami iPod in povezovalnimi kabli obiščite spletno stran.

www.kenwood.com/ipod/kca_ip/



- Če začnete predvajanje potem, ko ste priključili iPod, se najprej predvaja glasba z iPod-a. V tem primeru se izpiše "RESUMING" brez prikaza imena mape, itd. Če spremenite element brskanja, se izpiše pravilni naslov itd.
- Če je na iPod-u izpisano "KENWOOD" ali "✓", iPod-a ne morete upravljati.

O USB napravi

- Ko je na to enoto priključena USB naprava, jo lahko polnite, če je enota napajana.
- Namestite napravo USB na mesto, kjer vas ne bo ovirala med vožnjo.
- Ne morete priključiti USB naprave preko USB reže.
- Avdio datoteke varnostno kopirajte. Datoteke se lahko izbrišejo, kar je odvisno od pogojev delovanja USB naprave. Za škodo, ki nastane z izbrisom shranjenih podatkov, ne prevzemamo odgovornosti.
- Tej enoti USB naprava ni priložena. Kupiti morate komercialno dosegljivo USB napravo.
- Za prikllop USB naprave priporočamo uporabo USB kabla (dodatek). Če uporabite kabel, ki ni združljiv z USB, normalnega predvajanja ne jamčimo. Povezava s kablom, daljšim od 5 metrov, lahko povzroči nenormalno delovanje.

Dodatek

Na to napravo lahko priključite Bluetooth enoto (dodatna oprema)

- KCA-BT200

O mobilnem telefonu

Ta enota je skladna z naslednjimi Bluetooth specifikacijami:

Različica	Bluetooth standard verzija 1.2
Profil	HFP (prostoročni profil) OPP (profil potisnih predmetov) PBAP (profil dostopa do telefonskega imenika) SYNC (sinhronizacijski profil)

Za potrditev skladnosti mobilnega telefona obiščite naslednji naslov URL:

<http://www.kenwood.com/bt/information/>



- Enote, ki podpirajo tehnologijo Bluetooth, imajo potrdilo o skladnosti s standardom Bluetooth v okviru postopka Bluetooth SIG. Vseeno pa morda nekatere enote, odvisno od vrste, ne morejo komunicirati z vašim mobilnim telefonom.
- HFP je profil za opravljanje prostoročnih klicev.
- OPP je profil, ki se uporablja za prenos podatkov, kot je imenik, med enotami.

O avdio predvajalniku Bluetooth

Ta enota je skladna z naslednjimi Bluetooth specifikacijami:

Različica	Bluetooth standard verzija 1.2
Profil	A2DP (profil napredne avdio distribucije) AVRCP (profil daljinskega krmiljenja avdio/video)



- A2DP je profil, ki je oblikovan za prenos glasbe z avdio predvajalnika.
- AVRCP je profil, ki je oblikovan za krmiljenje predvajanja in izbiro glasbe z avdio predvajalnikom.

Pojmovnik menija

• Auto Answer (ANS)

Ta funkcija omogoča samodejni odgovor (sprejem) klica, po preteku prednastavljenega časovnega intervala za samodejni odgovor.

“OFF”: Na telefonski klic se ne oglasi samodejno.

“O”: Takoj samodejno odgovori na telefonski klic.

“1s” – “99s”: Samodejno sprejme klic po preteku 1 – 99 sekund.



- Če je čas, ki je nastavljen v mobilnem telefonu krajši od časa, nastavljenega na enoti, bo uporabljen prvi.
 - Ta funkcija ne deluje za čakajoči klic.
- #### • Call Beep (C-BP)
- Ob prihajajočem dohodnem klicu lahko nastavite zvočni signal.
- “ON”: Zvočni signal je vključen.
- “OFF”: Zvočni signal je izključen.
- #### • Display (DISP OFF)
- Če te enote po izbiri “OFF” 5 sekund ne uporabljate, zaslon ugasne. Med nastavitvenim načinom se zaslon ne bo izklopil tudi po preteku 5 sekund.
- #### • DISP DIM (DIM)
- Zmanjšati svetlost osvetlitve zaslona.
- AUTO: Zatemniti osvetlitev v kombinaciji s stikalom za svetilke vozila.
- MNAL1: Zatemniti osvetlitev dolgotrajno.
- MNAL2: Zatemniti osvetlitev bolj kot MNA1.
- OFF: Ni zatemnitve osvetlitve.
- #### • DISP N/P
- Preklopi zaslon med pozitivnim ali negativnim. Poleg tega ga lahko obrnete v kombinaciji z notranjo svetilko.
- POS11 : Izpisati besedilo v pozitivnem.
- POS12 : Ko je notranja svetilka ugasnjena, se besedilo izpiše v pozitivnem. Ko je notranja svetilka prižgana, se besedilo izpiše v negativnem.
- NEGA1 : Izpisati besedilo v negativnem.
- NEGA2 : Ko je notranja svetilka ugasnjena, se besedilo izpiše v negativnem. Ko je notranja svetilka prižgana, se besedilo izpiše v pozitivnem.

• **BT DVC Status (D-STATUS)**

Prikažete lahko stanje povezave, moč signala in raven napolnjenosti baterije.

Primer zaslona KOS-D210:

 : Raven napolnjenosti baterije mobilnega telefona.

Polna     Skoraj prazna

 : Moč signala mobilnega telefona.

Največja     Najmanjša



- Če z mobilnega telefona ni mogoče pridobiti informacij, ikone niso prikazane.
- Ker je število stopenj moči signala in napolnjenosti baterije te enote lahko drugačno od vašega telefona, lahko zaznate malenkostna odstopanja.

• **Power Off Mode (PWR OFF)**

Nastavitev pogojev izklopa naprave.

"1": Med izklopom ne deluje nobena funkcija.

"2": Naprava se ob vhodnem klicu in izklopu napravi samodejno vklopi.

Pred nastavitvijo na "2" bodite pozorni na naslednje:

Če vozilo nima položaja ACC (kontakt), morate pustiti nastavev "1", saj nastavev "2" zagotavlja stalni električni tok.

Če funkcije iskanja ob uporabi sprejemnika ni mogoče prekiniti, ponastavite na "1". Nastavev "2" aktivira del električnega vezja in zmanjša občutljivost sprejemnika.

• **Russian (RUS)**

Ko je ta funkcija vključena (ON), se izpišejo naslednji nizi črk v ruščini:

Ime mape/ Ime datoteke/ Naslov pesmi/ Ime izvajalca/ Ime albuma/ KCA-BT200 (dodatna oprema)

• **SCL Speed (SCL-SPD)**

Nastavite lahko hitrost pomikanja besedila na zaslonu v vozilu. Hitrost pomikanja besedila nastavite v primeru, ko na zaslonu v vozilu znaki niso prikazani pravilno.

• **SP Select (SPK)**

Tu lahko nastavite zvočnike za predvajanje glasu.

"All" ("ALL"): Predvajanje glasu iz levih in desnih zvočnikov.

"Right" ("RCH"): Predvajanje glasu iz desnega zvočnika.

"Left" ("LCH"): Predvajanje glasu iz levega zvočnika.



- Izberite zvočnik, ki je najdlje od mikrofona, da preprečite zavijanje in odmeve.

• **Supreme**

Tehnologija za ekstrapolacijo in dopolnitev lastniškega algoritma, visokofrekvenčnega območja, ki se prekine ob vzpostavitvi nizkega območja (manj kot 128 Kbps, vzorčna frekvenca 44,1 kHz). Dopolnjevanje je optimizirano s stisnjanim formatom (AAC, MP3 ali WMA) in procesirano glede na vrednost bitov.

Učinek je zanemarljiv pri glasbi, ki je zakodirana pri visoki bitni stopnji, spremenljivi bitni stopnji ali če ima minimalno območje visoke frekvence.

Dodatki

Dodatki

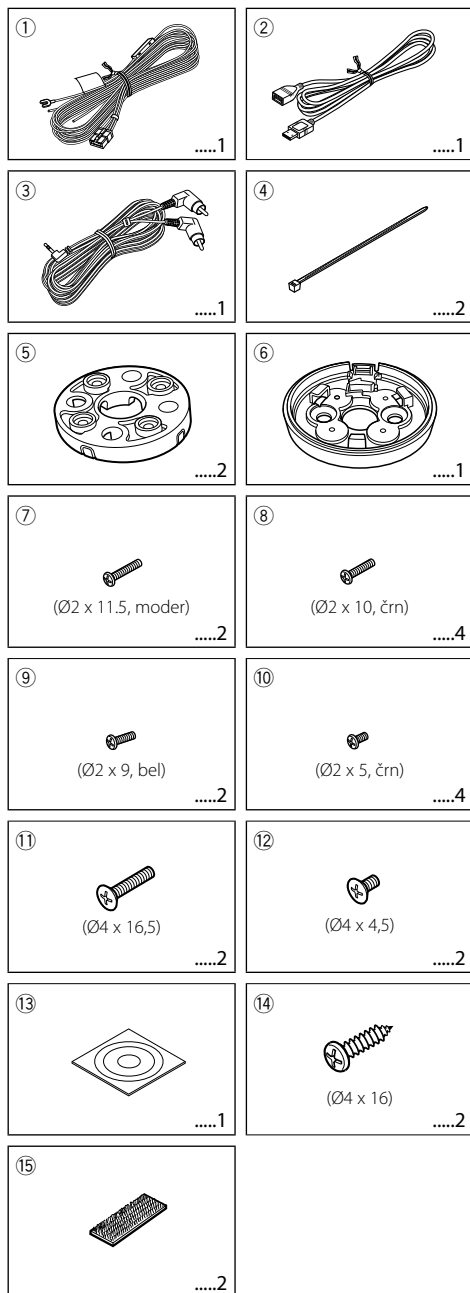

Zaslону KOS-D210 (dodatna oprema) so priloženi naslednji deli.

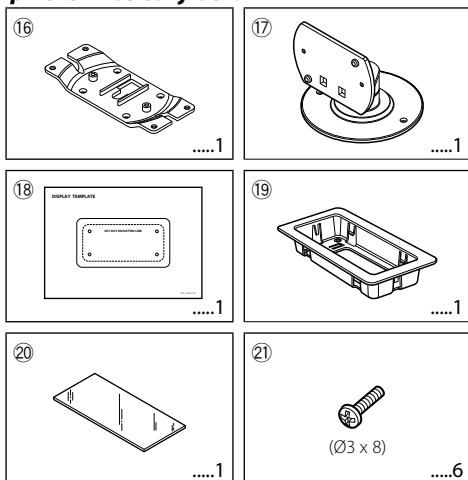

• Nekaterim dodatkom so lahko priloženi nadomestni deli.

Postopek namestitve

Postopek namestitve

1. Vzemite ključ iz ključavnice za vžig in prekinite stik z akumulatorjem na terminalu \ominus (minus). Tako ne bo prišlo do kratkega stika.
2. Pravilno povežite vhod in izhod za posamezno enoto.
3. Povežite žice snopa v sledečem vrstnem redu: ozemljitev, akumulator, vžig.
4. Povežite konektor snopa na enoto.
5. Namestite enoto v vozilo.
6. Ponovno priključite terminal \ominus (minus) akumulatorja.

▲ OPOZORILO

Če žico za vžig (rdeča) in žico akumulatorja (rumena) povežete s šasijo avtomobila (ozemljitev), lahko s tem povzročite kratek stik, kar lahko zaneti tudi požar. Te žice vedno povežite na vir napajanja, ki teče skozi škatlo z varovalkami.



- Ne nameščajte krmilnika in zaslona na površino, kjer bi lahko ovirala vaš pogled ali oteževala vožnjo.
- Pred namestitvijo preverite, da ni nobene posode za gorivo, cevi ali žice na zadnji strani montirne površine, da preprečite preboj izvijača v katero izmed takšnih komponent.
- Za montažo in ožičenje tega izdelka potrebujete določene spretnosti in izkušnje. Zaradi varnosti prepustite montažo in ožičenje strokovnjakom.
- Obvezno ozemljite enoto na negativno napajanje 12V DC.
- Ne nameščajte enote na mesto, ki je neposredno izpostavljeno sončni svetlobi ali prekomerni vročini ali vlagi. Izogibajte se tudi mestom, kjer je veliko prahu, ali kjer obstaja možnost pljuskov vode.
- Ne uporabite svojih vijakov. Uporabljajte zgolj priložene vijake. Če uporabite neustrezne vijake, lahko enoto poškodujete.
- Če stikalo za vžig v vašem avtomobilu nima položaja ACC (kontakt), povežite žice za vžig z virom napajanja, ki ga lahko vključite in izključite s pomočjo ključa. Če žico za vžig povežete z virom napajanja, ki ima stalen dotok napetosti, kot npr. z žicami akumulatorja, lahko tako izpraznite akumulator.
- Če pregori varovalka, se najprej prepričajte, da žice niso v stiku, nato zamenjajte pregorelo varovalko z varovalko enake jakosti.
- Izolirajte nepovezane žice z vinilnim trakom ali podobnim materialom. V izogib kratkemu stiku ne odstranjujte pokrovcov s končnih delov nepovezanih žic ali sponk.
- Po vgradnji enote preverite, ali zavorne luči, smerniki, brisalci ipd. na avtu pravilno delujejo.

Namestitev zaslona

Mesto namestitve in čiščenje

Zaslون namestite na mesto, kjer bo stojalo popolnoma vodoravno, kot je prikazano na sliki **A**.

Ne nameščajte na mesto, kjer bo celotni nosilec stal postrani, kot prikazuje slika **B**, oz. kjer bo zaslon obrnjen navzdol, kot prikazuje slika **C**.

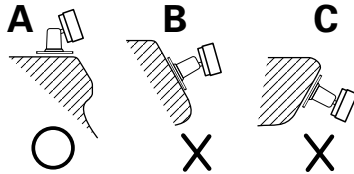

- Mesto namestitve temeljito obrišite in s krpo, ki jo pomočite v nevtralnem čistilnem sredstvu, odstranite nečistoče in maščobe. Ko se površina posuši, pritrдите stojalo.
- Dvostranskega lepilnega traku ne lepите več kot enkrat, lepila pa se ne dotikajte s prsti, saj s tem oslabite moč lepljenja.
- V primeru, da je temperatura površine nizka, morate pred pritrditvijo stojala površino ogreti z grelnikom ali kako drugače. Nizka temperatura zmanjša moč lepljenja.
- Priloženo stojalo je namenjeno tej napravi. Ne uporabljajte ga za ostale zaslone.

Povezovanje žic na sponke

Skrita enota (prednja stran)

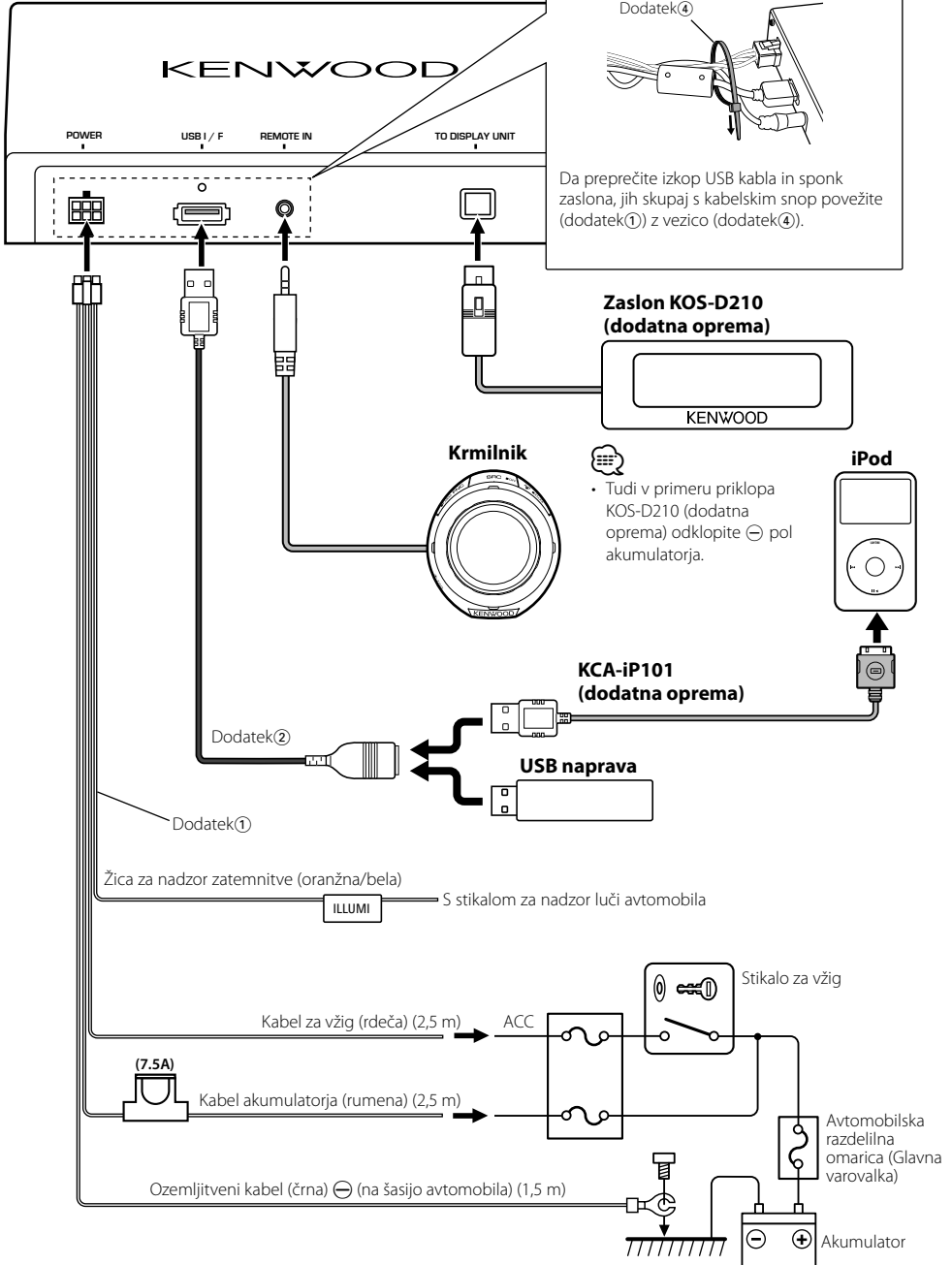

Skrita enota (zadnja stran)

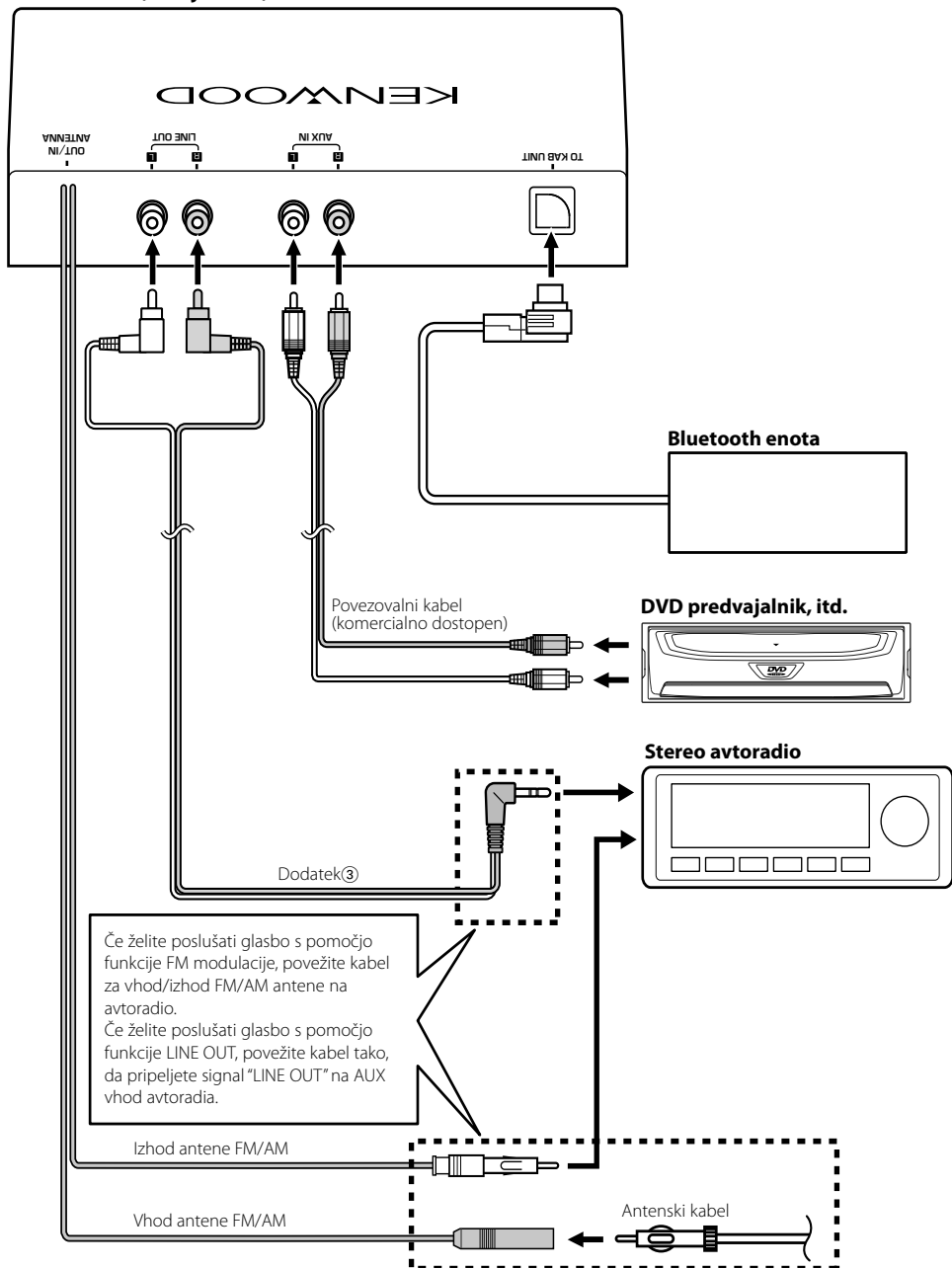

Namestitev

Namestitev krmilnika

1 Glede na kot namestitve krmilnika pritrđite vmesnik (dodatek 5) na nosilec (dodatek 6), kot je opisano spodaj.

Namestitev na vodoravno površino

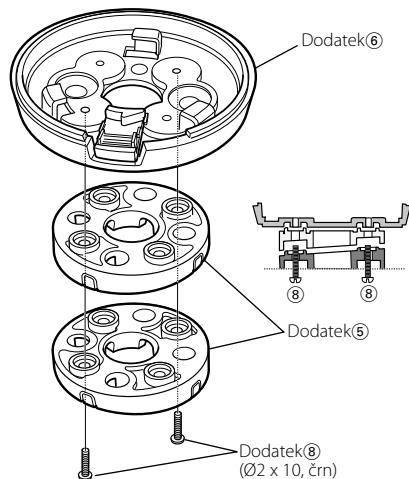

Namestitev na površino pod kotom 4 stopinj

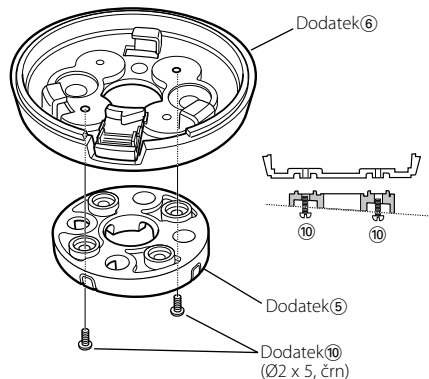

Namestitev na površino pod kotom 8 stopinj

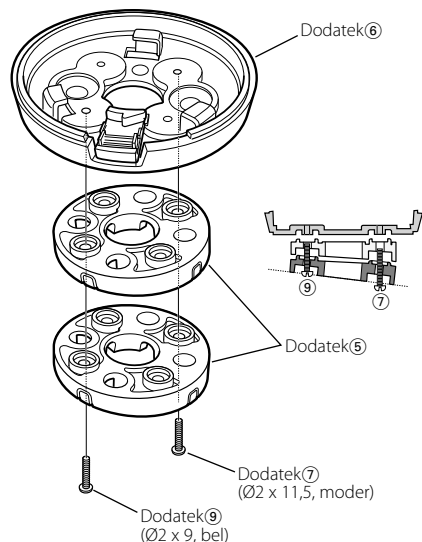

- Možna je tudi pritrđitev nosilca (dodatek 6) brez vmesnika (dodatek 5).

2 Z vmesnika (dodatek 5) odstranite plastični košček, in sicer tam, kjer želite napeljati kabel krmilnika.

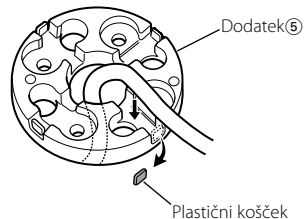

Na mestu, kjer želite napeljati kabel krmilnika, odlopite plastični košček.

V primeru, da ne uporabite vmesnika oz. napelžete kabla za montažno površino, v slednjo izvrtajte luknjo premera 10 mm.

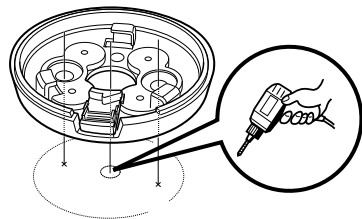

3 Namestite nosilec (dodatek⑥).

Ob uporabi vmesnika (dodatek⑤)

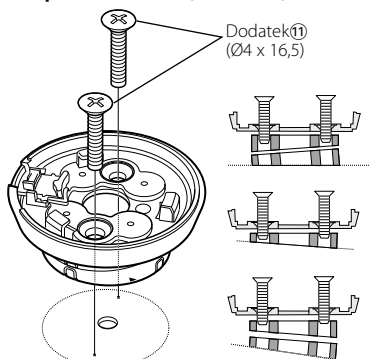

Brez uporabe vmesnika (dodatek⑤)

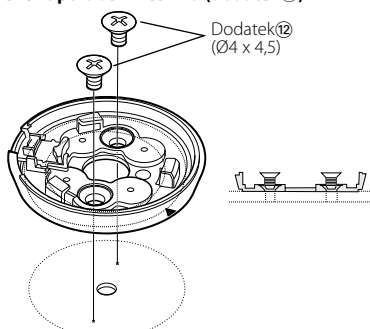

Pritrdite ga lahko tudi s pomočjo dvostranskega lepilnega traku (dodatek⑬)

Ob uporabi vmesnika (dodatek⑤)

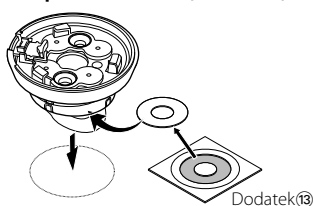

Brez uporabe vmesnika (dodatek⑤)

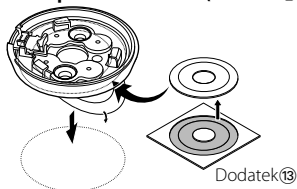

- Če krmilnika ne morete dobro pritrčiti z dvostranskim lepilom, uporabite vijake (dodatek⑪/⑫).
- Mesto namestitve temeljito obrišite in s krpo, ki jo pomočite v nevtralno čistilno sredstvo, odstranite nečistoče in maščobe. Pritrdite šele, ko se površina posuši.
- Dvostranskega lepilnega traku ne lepите več kot enkrat, lepila pa se ne dotikajte s prsti, saj s tem oslabite moč lepljenja.
- V primeru, da je temperatura površine nizka, morate pred pritrditvijo stojala površino ogreti z grelnikom ali kako drugače. Nizka temperatura zmanjša moč lepljenja dvostranskega traku.

4 Namestite krmilnik na nosilec (dodatek⑥).

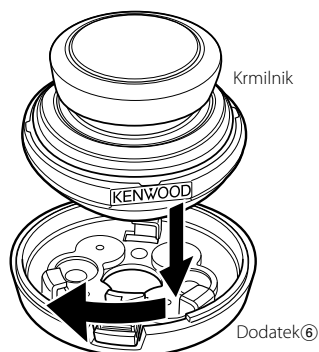

- Če želite krmilnik sneti z nosilca (dodatek⑥), krmilnik obrnite in hkrati pritisnite na gumb za sprostitve.

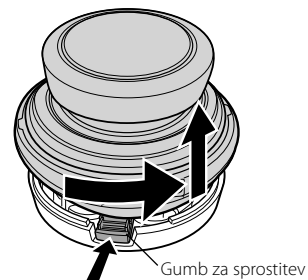

Namestitev

Namestitev zaslona KOS-D210

— s stojalom —

- 1 Pritrdite nosilec (dodatek16) na stojalo (dodatek17).

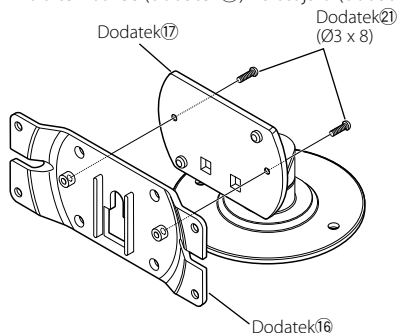

- 2 Namestite zaslon KOS-D210 na nosilec (dodatek16).

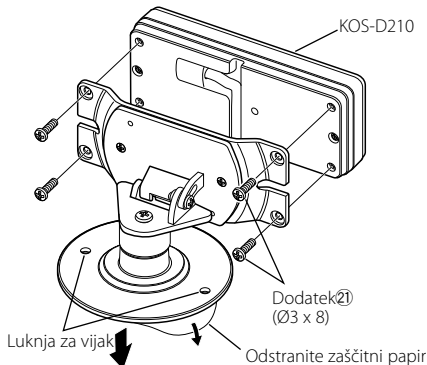

- 3 Odstranite papir s stojala (dodatek17) in ga prilepite na namestitveno površino. Če zaslona ne morete dobro pritrditi z dvostranskim lepilom, uporabite luknje za vijake, kot je prikazano na zgornji sliki.

Namestitev zaslona KOS-D210

— z okvirjem —

- 1 S pomočjo šablone (dodatek18) izvrtajte luknjo na položaju za namestitev zaslona KOS-D210.
- 2 Namestite okvir (dodatek19) v luknjo, ki ste jo naredili pri koraku 1.
- 3 Pritrdite zaslon KOS-D210 na okvir (dodatek19).

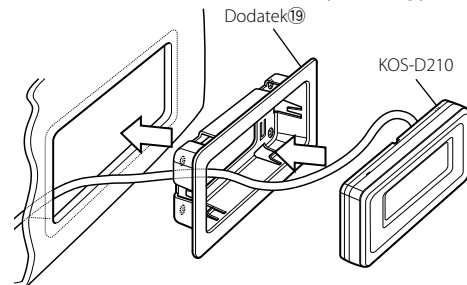

- Za odstranitev zaslona KOS-D210 iz okvirja (dodatek19) uporabite orodje za odstranjevanje (dodatek20).

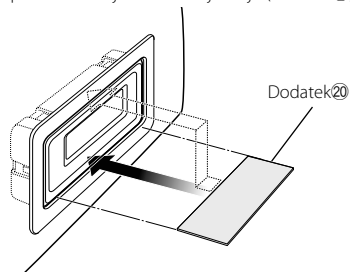

Namestitev skrite enote

• Namestitev s pomočjo samozarezni vijakov

S pomočjo vijakov (dodatek¹⁴) pritrдите skrito enoto na avdio ploščo ali podobno.

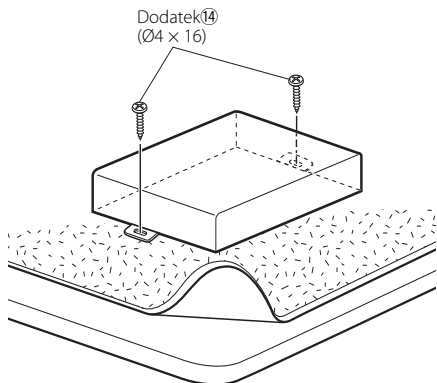

• Namestitev s pomočjo velcro (ježek) trakov

Odstranite papir z velcro trakov (dodatek¹⁵) in jih nalepite na spodnjo stran skrite enote. Postavite skrito enoto na preprogo.

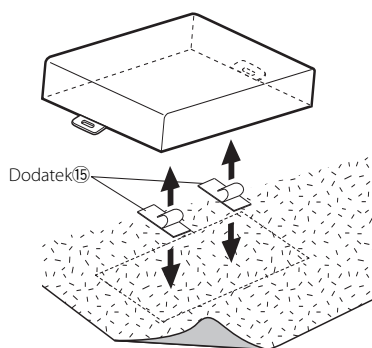

Reševanje težav

Nekatere funkcije te enote so lahko onemogočene zaradi nekaterih nastavitvev te enote.

! • Zaslon ni možno nastaviti.

- ▶ <Prekinitev načina za odstranjevanje> (stran 5) ni izklopljena.

Kar se zdi, da je napaka v enoti, je morda le posledica nepravilnega obratovanja ali nepravilnega ožičenja. Preden pokličete servis, preverite spodnjo tabelo in poiščite morebitne vzroke za težave.

Splošno

? Zvok preskakuje, ko se predvaja avdio datoteka.

- ✓ Kakovost posnetka je slaba.
 - ☞ Ponovno posnemite medij ali uporabite drugi medij.

? Enote ni možno vklopiti (ON).

- ✓ Nekaj preprečuje pravilno delovanje enote.
 - ☞ Izključite stikalo za vžig motorja in ga zopet vključite.
- ✓ Povezava sponk ni ustrezna.
 - ☞ Preverite povezavo krmilnika, itd.

? Zvok je popačen.

- ✓ Raven modulacije oddajnika je visoka.
 - ☞ Nastavite "MENU" > "ModulationLV" ("MOD LV") v meniju <Nastavitvev funkcij> (stran 6).

? Občutljivost sprejemnika avtoradija je slaba..

- ✓ Oddajnik te enote vpliva na radijski sprejemnik.
 - ☞ Izklopite napravo. Nastavite "MENU" > "Power Off Mode" ("PWR OFF") v meniju <Nastavitvev funkcij> (stran 6) na "1", če je nastavljeno na "2".

Prostorčno

? Iz zadnjih zvočnikov ni zvoka.

- ✓ Pogovarjate se v prostorčnem načinu.
 - ☞ V načinu prostorčnega pogovora iz zadnjih zvočnikov ni zvoka.

? Ob sprejemu dohodnega klica ni zvočnega signala.

- ✓ Zvočni signal je odvisen od vrste vašega mobilnega telefona.
 - ☞ "MENU" > "Call Beep" poglavja <Funkcijsko krmiljenje> (stran 6) je nastavljeno na vklop "ON".

? Glasu ni mogoče prepoznati.

- ✓ Okno vozila je odprto.
 - ☞ Če je hrup okolice prevelik, glasu ni mogoče pravilno prepoznati. Zaprite okno, da zmanjšate hrup.
- ✓ Tih glas.
 - ☞ Če je glas pretih, ga ni mogoče pravilno prepoznati. V mikrofon govorite nekoliko glasneje in naravnjeje.
- ✓ Oseba, ki izgovarja glasovni zaznamek, ni oseba, ki ga je registrirala.
 - ☞ Prepoznati je možno samo glas osebe, ki je registrirala glasovni zaznamek.

Avdio vir Bluetooth

? Ni možno registrirati avdio predvajalnika Bluetooth (povezovanje).

- ✓ Koda PIN je fiksna.
 - ☞ Kodo PIN, določeno v navodilih za uporabo avdio predvajalnika Bluetooth, registrirajte s sklicevanjem na <Registracija PIN kode> (stran 20), tako da registrirate avdio predvajalnik Bluetooth. Če koda PIN ni določena v navodilih, poskusite vnesti "0000".

? Zvok iz Bluetooth avdio predvajalnika je prekinjen.

- ✓ Razdalja med enoto in avdio predvajalnikom je prevelika.
 - ☞ Prestavite avdio predvajalnik bliže k enoti.
- ✓ Druga naprav Bluetooth ovira komunikacijo Bluetooth.
 - ☞ Izključite drugo napravo Bluetooth.
 - ☞ Umaknite drugo napravo Bluetooth stran od enote.
- ✓ Sistem uporablja za komunikacijo drugo napravo Bluetooth ali profil.
 - ☞ Snemanje imenika ali sporočil SMS prekinja zvok.

Spodaj prikazana sporočila prikazujejo stanje vašega sistema.

NA FILE:

Zvočna datoteka se predvaja v formatu, ki ga naprava ne podpira.

Read Error (READ ERR):

Datotečni sistem povezane USB naprave je pokvarjen.

- ➔ Ponovno kopirajte mape in datoteke na USB napravo.
- ➔ Če se sporočilo o napaki zopet pojavi, formatirajte USB napravo ali uporabite drugo USB napravo.

No Device (NO DVICE):

Za vir je izbrana USB naprava, čeprav slednja ni povezana.

- ➔ Spremenite vir na katerikoli vir, razen USB. Priklopite USB napravo in ponovno preklopite vir na USB.

N/A Device (NA DVICE):

- Povezana je nepodprta USB naprava.
- Povezava na iPod ni uspela.
- ➔ Prepričajte se, da je povezani iPod podprt. Glejte <O avdio datoteki> (stran 25) za informacije o podprtih iPodih.

No Music Data (NO MUSIC)/Error 15:

- Povezana USB naprava ne vsebuje avdio datotek, ki bi jih bilo možno predvajati.
- Predvajanje je bilo medij, ki nima posnetih podatkov, ki jih enota lahko predvaja.

USB ERROR (USB ERR):

Težave na povezani USB napravi.

- ➔ Odstranite USB napravo in preklopite stikalo za vklop na ON. Če se ponavlja isti zaslon, uporabite drugo USB napravo.

iPod Error (IPOD ERR):

Povezava na iPod ni uspela.

- ➔ Odstranite USB napravo in jo ponovno priklopite.
- ➔ Prepričajte se, da imate zadnjo verzijo programske opreme za iPod.

USB REMOVE (REMOVE):

Izbran je način za odstranjevanje USB naprave/iPod-a. Sedaj lahko varno odstranite USB napravo/iPod.

No Number (NO-NUMBER):

- Kličoči ne pošilja svoje identitete.
- Ni podatkov o telefonski številki.

No Data (NO DATA):

- Ni seznama odhodnih klicev.
- Ni seznama dohodnih klicev.
- Ni seznama zgrešenih klicev.
- Ni seznama imenika.

No Entry (NO ENTER):

Mobilni telefon ni registriran (povezovanje).

HF Disconnect (HF D-CON):

Enota ne more komunicirati z mobilnim telefonom.

HF Error 07 (HF ERR07):

Dostop do pomnilnika ni mogoč.

- ➔ Izključite in ponovno vključite napajanje.

HF Error 68 (HF ERR68):

Enota ne more komunicirati z mobilnim telefonom.

- ➔ Izključite in ponovno vključite napajanje.

Un Known (UNKNOWN):

Bluetooth naprave ni možno zaznati.

Device Full (DVS FULL):

Registriranih je že 5 Bluetooth naprav. Novih Bluetooth naprav ni mogoče registrirati.

PIN Code NG (CODE NG):

PIN koda je napačna.

Connect NG (CONNECTNG):

Enote ni mogoče povezati z napravo.

Pairing Failed (PAIR NG):

Napaka pri povezovanju.

Err No Matching (NO MATCH):

Glasovni zaznamek je napačen. Zaradi neregistriranega glasovnega zaznamka glas ni mogoče prepoznati, itd.

Too Soft (TOO SOFT):

Glas je pretih in ga ni mogoče prepoznati.

Too Loud (TOO LOUD):

Glas je preglasen in ga ni mogoče prepoznati.

Too Long (TOO LONG):

Beseda ali izgovor je predolg, da bi sistem lahko prepoznal glas.

No Phonebook (NO PB):

V telefonskem imeniku ni podatkov.

No Message (NO SMS):

V mapi prejetih sporočil ni kratkih sporočil.

No Record (NO REC):

V telefonskem imeniku ni registriranega glasovnega zaznamka.

Memory Full (MEM.FULL):

Število glasovnih zaznamkov je doseglo največje število zaznamkov za ta telefonski imenik.

Favorite: No Memory:

Postopek ni registriran v pomnilnik prednostnih prednastavitev

NO ACCESS:

Prednastavitev postopka z upravljanjem priljubljenih ni na voljo. Prednastavljena vsebina morda ni priklicana, odvisno od izbranega vira ali načina.

No Voice (NO VOICE):

Ni kliča.

REMO ERROR (REMO ERR):

Težava s krmilnikom.

- ➔ Preverite povezavo krmilnika, nato izklopite napajanje in ga zopet vklopite.

Tehnični podatki

FM modulator

Frekvenca modulacije (korak 200kHz)
: 87,9/ 88,1/ 88,3/ 88,5/ 88,7/ 88,9/ 89,1/ 89,3/
89,5/ 89,7/ 89,9 MHz

RDS kodiranje

RDS kodiranje
: v skladu s standardom CENELEC RDS
EN50067

USB vmesnik

USB standard
: USB1.1/ 2.0
Združljive naprave
: razred za masovno shranjevanje
Združljiv datotečni sistem
: FAT16/ 32
Maksimalni napajalni tok
: 500 mA
MP3 dekodiranje
: skladno z MPEG-1/2 avdio plast-3
WMA dekodiranje
: skladno z Windows Media Audio
AAC dekodiranje
: AAC-LC "m4a" datoteke
WAV dekodiranje
: Linearni PCM

Pomožni vhod

Maksimalna napetost vhoda
: 1800 mV
Impedanca vhoda
: 47 k Ω

Line Output (izhod)

Maksimalna napetost izhoda
: 1200 mV
Impedanca izhoda
: $\leq 600 \Omega$

Ostali priključki

Vhod
: vmesnik KAB-BUS

Splošno

Delovna napetost (dopustna od 10,5 – 16V)
: 14,4 V
Maksimalna poraba toka
: 1,0 A
Dimenzije (W x H x D)
Skrita enota: 156 x 31 x 95 mm
Krmilnik: 60 x 44 x 67 mm
Teža
Skrita enota: 530 g
Krmilnik: 81 g
Dolžina kabla
Skrita enota: 2,5 m
Krmilnik: 2,0 m
RCA kabel: 3,0 m

- The "AAC" logo is trademark of Dolby Laboratories.
- iTunes is a trademark of Apple Inc.
- iPod is a trademark of Apple Inc., registered in the U.S. and other countries.
- iPhone is a trademark of Apple Inc.
- "Made for iPod" means that an electronic accessory has been designed to connect specifically to iPod and has been certified by the developer to meet Apple performance standards.
- "Works with iPhone" means that an electronic accessory has been designed to connect specifically to iPhone and has been certified by the developer to meet Apple performance standards.
- Apple is not responsible for the operation of this device or its compliance with safety and regulatory standards.

Specifikacije so predmet spremembe brez vnaprejšnjega opozorila.



This symbol mark indicates that Kenwood manufactured this product so as to decrease harmful influence on the environment.

KENWOOD