

KENWOOD

MONITOR DVD-LEJÁTSZÓVAL

KVT-522DVD

KVT-522DVDY

KVT-50DVEDRY

TELEPÍTÉSI KÉZIKÖNYV

Kenwood Corporation

Telepítés/Tartozékok

1. A rövidzárlat megelőzése céljából vegye ki a slusszkulcsot, és szüntesse meg az akkumulátor ⊖ kivezetésének csatlakozását.
2. Csatlakoztassa a megfelelő bemeneti és kimeneti vezetéket az egyes egységekhez.
3. Csatlakoztassa a vezetékkötegen lévő vezetéket.
4. Csatlakoztassa a vezetékkötegen lévő B csatlakozót a járműben lévő hangszóró-csatlakozóhoz.
5. Csatlakoztassa a vezetékkötegen lévő A csatlakozót a járműben lévő, külső áramellátást biztosító csatlakozóhoz.
6. Csatlakoztassa a vezetékköteget az egységhez.
7. Szerelje be az egységet a járműbe.
8. Kösse be újra az akkumulátor ⊖ kivezetését.
9. Nyomja meg a Reset (visszaállítás) gombot.

▲VIGYÁZAT

- Ha csatlakoztatja a gyűjtáskábelt (piros) és az akkumulátor kábelét (sárga) az autó karosszériájához (föld), rövidzárlatot idézhet elő, ami tüzet okozhat. Mindig a biztosítékdobozon átmenő vezetékeket csatlakoztassa az áramforráshoz.



- A termék beszerelése és kábelezése szakértelmet és tapasztalatot igényel. A biztonság kedvéért bízva a beszerelést és kábelezést szakemberekre.
- Feltétlenül földelje a készüléket egy negatív 12 V feszültségű egyenáramú áramforráshoz.
- Ne szerelje a készüléket közvetlen napfénynek, illetve túlzott hőnek vagy páratartalomnak kitett helyre. Ezenkívül kerülje az olyan helyeket, ahol túl sok a por, illetve ahol fennáll a víz ráfröccsenésének veszélye.
- Ne használja a saját csavarjait. Csak a mellékelt csavarokat használja. Ha nem megfelelő csavarokat használ, kárt tehet a készülékben.
- Ha az áramellátás nincs bekapcsolva (ha a „PROTECT” kijelzés látható), akkor elképzelhető, hogy a hangszóróvezeték rövidre lett zárva, vagy hozzáért a jármű alvázához, és emiatt működésbe lépett a védelmi funkció. Ezért ellenőrizze a hangszóróvezetéket.
- Győződjön meg róla, hogy minden kábelcsatlakozás megfelelő: tolja be a dugaszokat teljes rögzítésig.
- Ha a jármű gyűjtásának nincs ACC állása, vagy ha a gyűjtásveték állandó feszültségű áramforráshoz van csatlakoztatva, például akkumulátorvezetékhez, akkor az áramellátás nem lesz a gyűjtással összekapcsolva (azaz: nem fog a gyűjtással együtt be- és kikapcsolni). Ha a berendezés áramellátását össze kívánja kapcsolni a gyűjtással, csatlakoztassa a gyűjtásvetéket olyan áramforráshoz, amely a slusszkulccsal be- és kikapcsolható.
- Használjon kereskedelmi forgalomban kapható átalakítócsatlakozót, ha a csatlakozó nem illik a jármű csatlakozójához.

- Szigetelje a nem csatlakoztatott vezetékeket egy szigetelőszalaggal vagy hasonlóval. A rövidzárlat megakadályozása érdekében ne vegye le a nem csatlakoztatott vezetékek vagy a kivezetések védősapkáit.
- Ha a konzol fedéllel rendelkezik, feltétlenül úgy telepítse a készüléket, hogy az előlap ne ütődjön hozzá a fedélhez nyitáskor és záráskor.
- Ha kiég a biztosíték, először ellenőrizze, hogy a vezetékek nem érnek-e egymáshoz, és nem okoznak-e rövidzárlatot, majd cserélje ki a régi biztosítékokat egy ugyanolyan besorolásúval.
- Megfelelően csatlakoztassa a hangszóró vezetékeit a nekik megfelelő kivezetésekhez. A készülék Megsérülhet vagy működésképtelenné válhat, ha megosztja vagy az autó bármely fém alkatrészéhez földeli a ⊖ vezetékeket.
- Az egység telepítése után ellenőrizze, hogy megfelelően működnek-e az autó féklámpái, irányjelzői, ablaktörlői stb.
- Úgy szerelje be az egységet, hogy a szerelési szög 30 fok vagy kevesebb legyen.
- Az egység hűtőventilátorral rendelkezik (5. oldal) a belső hőmérséklet csökkentésére. Ne szerelje be az egységet olyan helyre, ahol el van takarva a hűtőventilátora. A nyílások eltakarása megakadályozza a belső hőmérséklet csökkenését, és meghibásodáshoz vezet.

Tartozékok

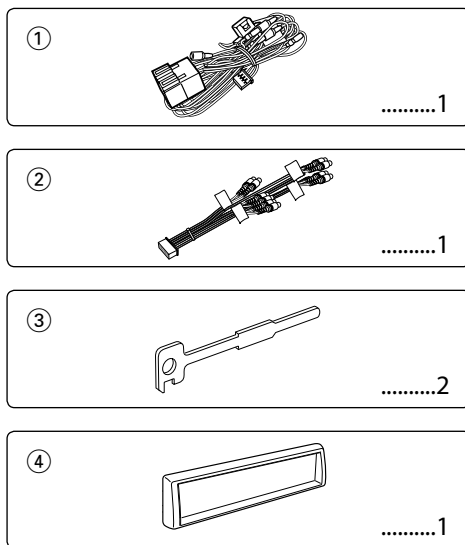

Vezetékek csatlakoztatása a kivezetésekhez

Útmutató a csatlakozók funkcióihoz

Az ISO csatlakozókra vonatkozó tűszámok	Kábel színe	Funkciók
Külső áramellátás csatlakozója		
A-4 A-5	Sárga Kék/fehér	Akkumulátor Áramellátás- szabályozás
A-6	Narancssárga/ fehér	Tompító
A-7 A-8	Piros Fekete	Gyújtás (ACC) Földelés
Hangszóró- csatlakozó		
B-1	Bíborvörös	Jobb hátsó (+)
B-2	Bíborvörös/fekete	Jobb hátsó (-)
B-3	Szürke	Jobb első (+)
B-4	Szürke/fekete	Jobb első (-)
B-5	Fehér	Bal első (+)
B-6	Fehér/fekete	Bal első (-)
B-7	Zöld	Bal hátsó (+)
B-8	Zöld/fekete	Bal hátsó (-)

▲FIGYELMEZTETÉS

Az ISO csatlakozóhoz való csatlakoztatás

ISO csatlakozók esetében a tűk elrendezése függ az Ön által vezetett jármű típusától. Az egység károsodásának elkerülése érdekében ügyeljen a vezetékek megfelelő bekötésére.

A vezetékekveder alapbekötését az alábbiakban ismertetjük. Ha az ISO csatlakozó tűi a [2]-nél vagy [3]-nál ismertetettek szerint vannak beállítva, az ábrán látható bekötést hajtsa végre.

Volkswagen stb. járműbe való szereléskor mindenképp kösse át a vezetékeket az alábbi [2] pontban ismertetett módon.

- [1] (Alapbeállítás) A jármű ISO csatlakozójának A-7 tűje a gyújtással van összekötve és, az A-4 tű pedig az állandó áramforráshoz csatlakozik.

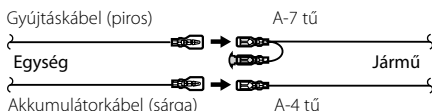

- [2] A jármű ISO csatlakozójának A-7 tűje az állandó áramforráshoz csatlakozik, az A-4 tű pedig a gyújtással van összekötve.

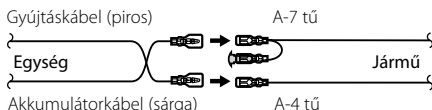

- [3] A jármű ISO csatlakozójának A-4 tűje semmihez sem csatlakozik, az A-7 tű pedig az állandó áramforráshoz csatlakozik (vagy: mind az A-7, mind pedig az A-4 tű az állandó áramforráshoz csatlakozik).

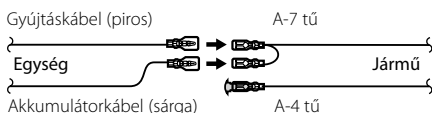

- A fenti [3] szerinti csatlakoztatás elvégzése nyomán az egység áramellátása nem lesz összekötve a gyújtással. Ezért mindig kapcsolja ki az egység áramellátását, amikor a gyújtást kikapcsolja. Az egység áramellátásának a gyújtással való összekötéséhez csatlakoztassa a gyújtáskábelt (ACC...piros) ahhoz az áramforráshoz, amely a slusszkulccsal be- és kikapcsolható.

Vezetékek csatlakoztatása a kivezetésekhez

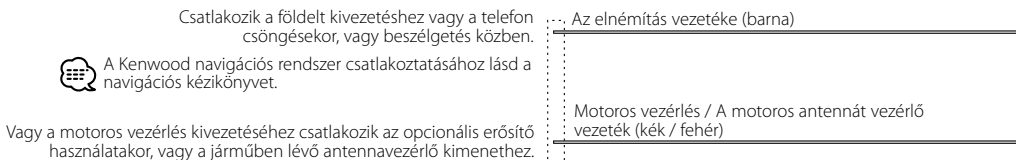
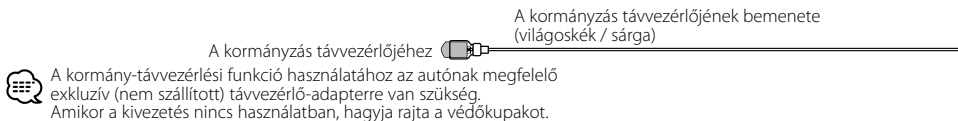
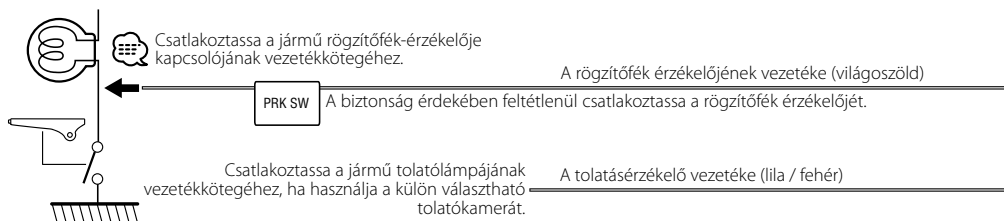
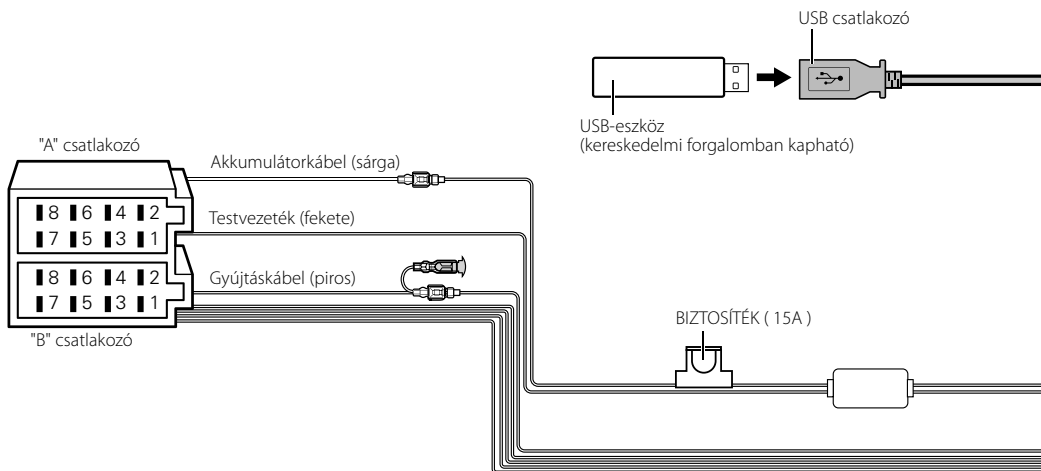

Csatlakoztatás hiányában ne hagyja, hogy a vezeték kijöjjön a fűből.

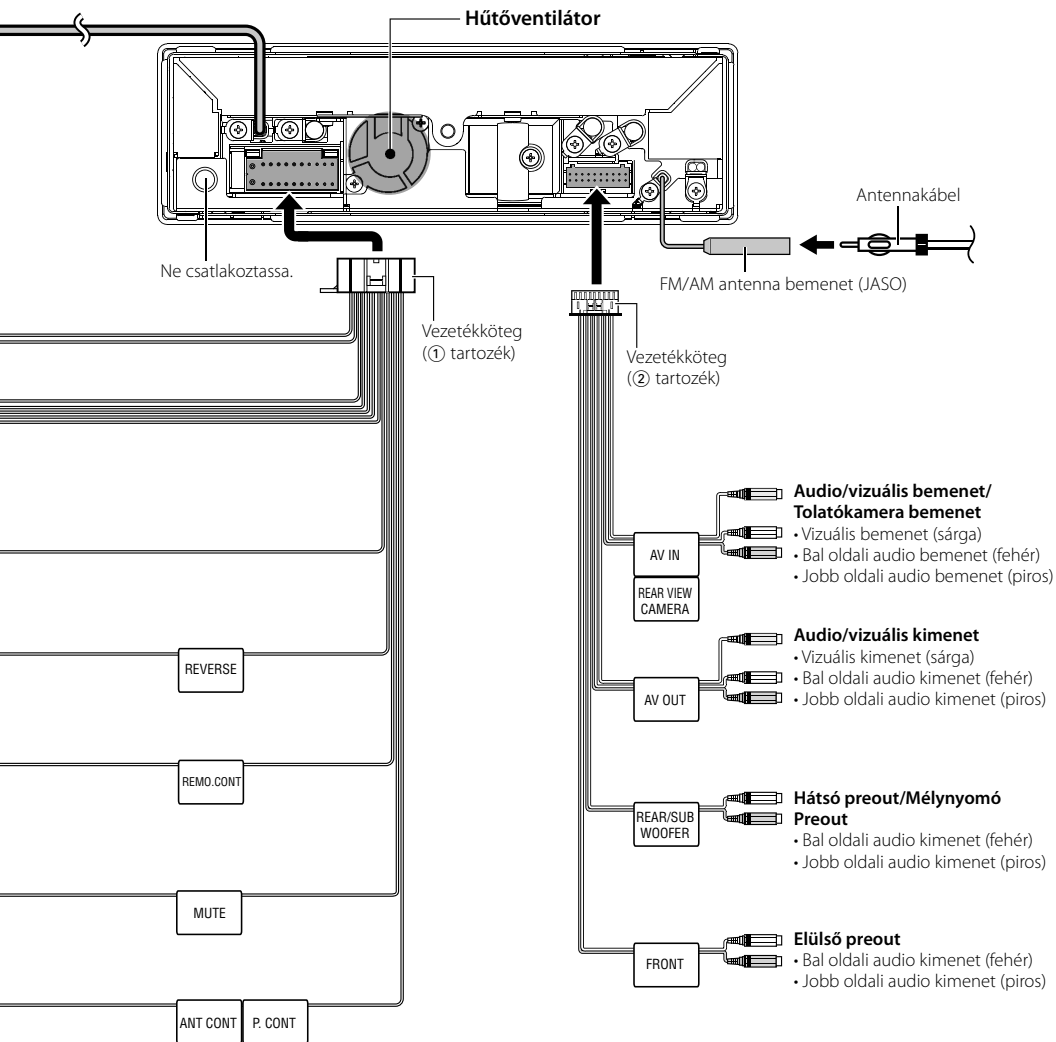

Külön választható tartozékok csatlakozása

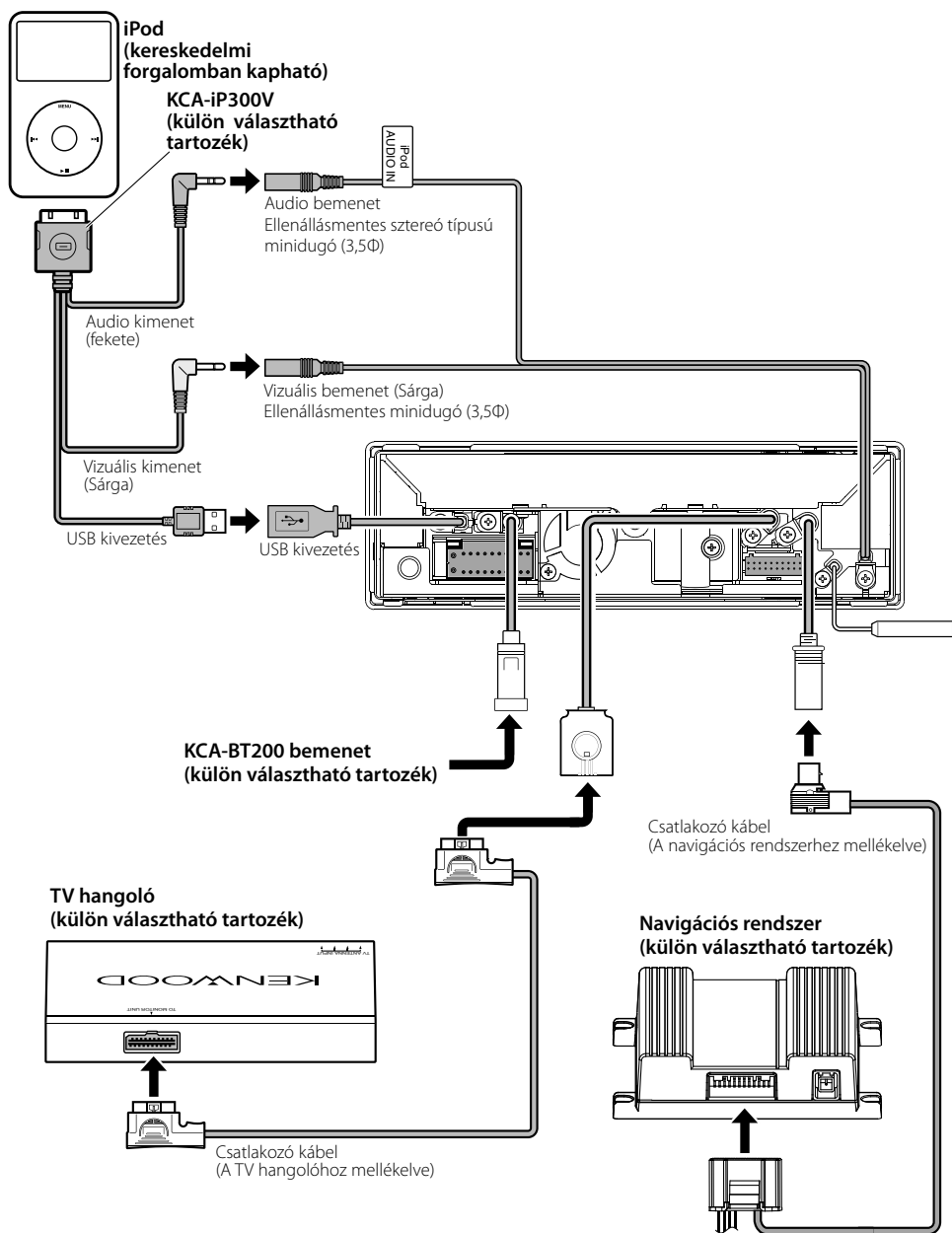

Beszereles/Az egység eltávolitása

Beszereles

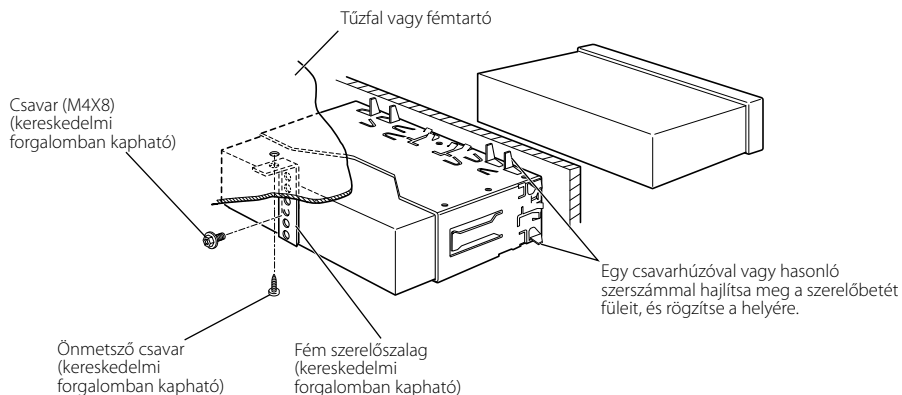

Ügyeljen rá, hogy az egység biztosan a helyén legyen. Az egység instabilitása hibás működést okozhat (pl. lehet, hogy kihagy a hang).

Beszereles/Az egység eltávolítása

A keménygumi keret (címer) eltávolítása

1. Fogja be a rögzítő tüskéket a ③ eltávolító szerszámba, és távolítsa el az alsó szinten lévő két reteszt.

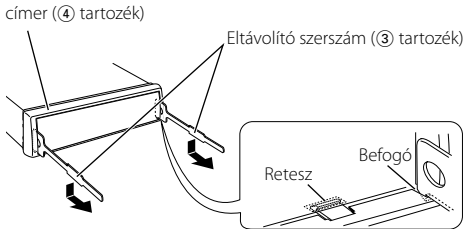

- A felső oldalon lévő keret ugyanilyen módon távolítható el.

2. Az alsó szint eltávolításakor távolítsa el a két felső helyet.

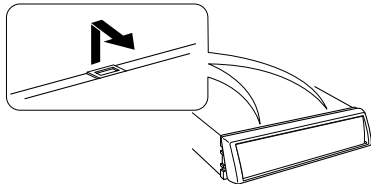

Az egység eltávolítása

1. Távolítsa el a keménygumi keret <A keménygumi keret eltávolítása> című részben leírt módon.
2. Távolítsa el az integrált alátétes hatlapfejű csavart (M4 x 8) a hátlapról.
3. Helyezze be mélyen a két ③ eltávolító szerszámot a két oldalon lévő résbe az ábrán jelzettek szerint.

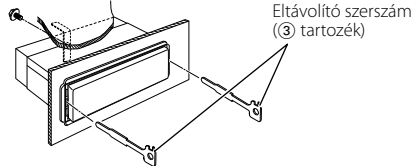

4. Nyomja le az eltávolító szerszámot az aláira, és húzza ki félig az egységet, miközben befelé nyomja.

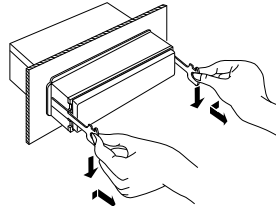

- Ügyeljen rá, hogy ne sérüljön meg az eltávolító szerszám befogótüskéitől.

5. Húzza ki kézzel teljesen az egységet, és vigyázzon, hogy ne ejtse le.

