

# KENWOOD

MONITOR S DVD PŘIJÍMAČEM

**KVT-522DVD**

**KVT-522DVDY**

**KVT-50DVIDRY**

---

**INSTALAČNÍ PŘÍRUČKA**

Kenwood Corporation

## Postup instalace/Příslušenství

1. Aby nedošlo ke zkratu, vyjměte klíč ze zapalování a z baterie odpojte svorku ⊖.
2. Ke každé z jednotek připojte správný vstupní a výstupní drát.
3. Kabely připojte ke kabelovému svazku.
4. Konektor B na kabelovém svazku připojte k reproduktorovému kabelu vašeho vozu.
5. Konektor A na kabelovém svazku připojte k externímu napájecímu zásuvce vašeho vozu.
6. Kabelový svazek připojte k přístroji.
7. Přístroj nainstalujte do auta.
8. Připojte zpět na baterii svorku ⊖.
9. Stiskněte tlačítko obnovení (reset).

### ▲VÝSTRAHA

- Pokud připojíte kabel zapalování (červený) a kabel baterie (žlutý) k šasi automobilu (uzemnění), můžete způsobit zkrat, což může vést ke vzniku požáru. Tyto kabely připojte vždy k napájecímu zdroji procházejícímu skříňkou s pojistkami.



- Montáž a připojení tohoto výrobku vyžaduje zručnost a dovednosti. Z důvodů bezpečnosti ponechte montáž a připojení na profesionálové.
- Ujistěte se, že je zařízení uzemněno k zápornému 12V DC napájecímu zdroji.
- Zařízení nemontujte na místo, kde by bylo vystavováno přímému slunečnímu svitu nebo zvýšenému horku či vlhkosti. Vyhněte se i místům, kde by se do přístroje mohla dostat voda nebo prach.
- Nepoužívejte vlastní šrouby. Použijte pouze dodané šrouby. Pokud použijete nesprávné šrouby, mohli byste zařízení poškodit.
- Pokud se přístroj nezapne (zobrazí se "PROTECT"), je možné, že je zkratovaný kabel reproduktoru nebo se dotýká rámu automobilu a aktivovala se funkce ochrany. Proto kabel reproduktoru zkontrolujte.
- Ujistěte se, že jsou všechny spoje dobře zajištěné a zasunuté nadoraz.
- Jestliže zapalování vozidla nedisponuje polohou ACC nebo kabel zapalování je připojen na trvalý zdroj napájení, např. kabel od baterie, nelze napájení přístroje ovládat zapalováním (tj. přístroj se nebude zapínat a vypínat současně se zapalováním). Pokud chcete závislost na zapalování zachovat, připojte kabel k zapalování ke zdroji pro zařízení, které se zapíná a vypíná současně se zapalováním.
- Pokud konektor nepasuje do konektoru vozidla, použijte běžně dostupný redukční konektor.
- Nepřipojené kabely zaizolujte vinylovou páskou nebo podobným materiálem. Abyste zabránili vzniku zkratu, neodstraňujte ochranné kryty z konců nepřipojených kabelů nebo svorek.

- Pokud má konzole víko, namontujte jednotku tak, aby čelní panel víko při otevírání a zavírání nezakrýval.
- Pokud se vypálí pojistka, nejprve se ujistěte, že se kabely nedotýkají a nezpůsobují tak zkrat, poté starou pojistku vyměňte za novou pojistku se stejnými specifikacemi.
- Ke správným svorkám připojte kabely reproduktorů. K poškození nebo nefunkčnosti zařízení může dojít v případě, že sdílíte ⊖ kabely nebo je uzemníte k libovolné kovové části automobilu.
- Poté, co zařízení namontujete, zkontrolujte, zda-li správně fungují brzdová světla, ukazatele směru, stěrače, atd.
- Zařízení namontujte tak, aby úhel montáže nebyl větší než 30°.
- Toto zařízení je vybaveno chladicím ventilátorem (strana 5), který snižuje vnitřní teplotu. Zařízení nemontujte na místo, kde by byl blokován chladicí ventilátor zařízení. Blokováním těchto otvorů zabráníte snižování vnitřní teploty, což může vést k selhání zařízení.

### Příslušenství

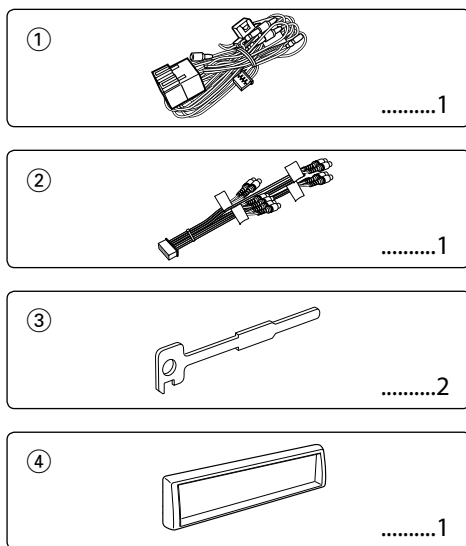

## Přehled funkcí konektorů

Číslo špičky konektoru ISO	Barva kabelu	Funkce
Konektor externího napájení		
A-4	Žlutá	Baterie
A-5	Modrá/Bílá	Řízené napájení
A-6	Oranžová/Bílá	Tlumení
A-7	Rudá	Zapalování (ACC)
A-8	Černá	Zemní (uzemňovací) vodič
Reprodukční konektor		
B-1	Fialová	Zadní pravý (+)
B-2	Fialová/černá	Zadní pravý (-)
B-3	Šedá	Přední pravý (+)
B-4	Šedá/černá	Přední pravý (-)
B-5	Bílá	Přední levý (+)
B-6	Bílá/černá	Přední levý (-)
B-7	Zelená	Zadní levý (+)
B-8	Zelená/černá	Zadní levý (-)

## ▲ VÝSTRAHA

### Připojení konektoru ISO

Uspořádání špiček konektoru ISO závisí na typu vozidla.

Ujistěte se, že je propojení správné, aby nedošlo k poškození přístroje.

Základní propojení kabelového svazku je uvedeno v [1] dále.

Pokud je konektor ISO propojen podle [2] nebo [3], připojte kabely podle vyobrazení.

Pokud chcete instalovat tento přístroj do vozů **Volkswagen** apod., musíte připojit kabely podle následujícího vyobrazení [2].

- [1] (Základní zapojení) Špička A-7 na ISO konektoru vozidla je propojena se zapalováním a špička A-4 je připojena k trvalému napájení.

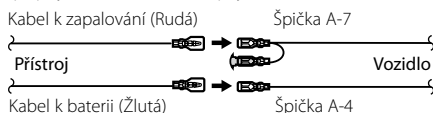

- [2] Špička A-7 na ISO konektoru vozidla je připojena k trvalému napájení a špička A-4 je propojena se zapalováním.

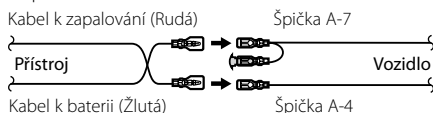

- [3] Špička A-4 na ISO konektoru vozidla není připojena vůbec a špička A-7 je připojena k trvalému napájení (nebo jak špička A-7, tak A-4 jsou připojeny k trvalému napájení).

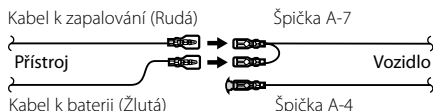

- Jestliže jsou kabely propojeny podle [3], není napájení přístroje ovládáno zapalováním. Proto vždy napájení přístroje vypněte, když je vypnuté zapalování. Aby bylo možno ovládat přístroj zapalováním, připojte kabel k zapalování (ACC...rudá) k napájecímu zdroji přístroje, který se zapíná a vypíná zapalováním.

# Připojení kabelů ke svorkám

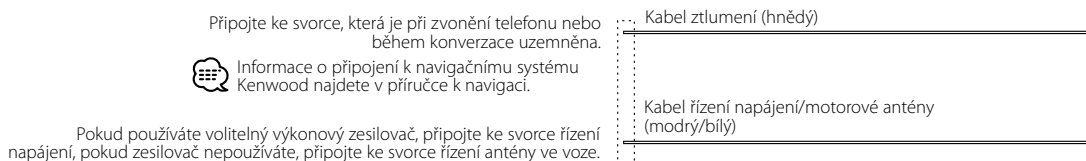
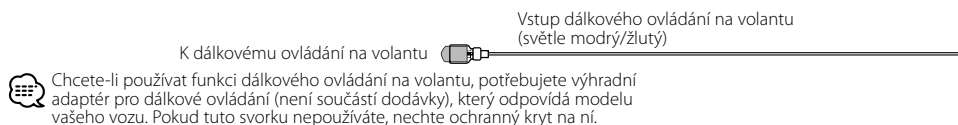
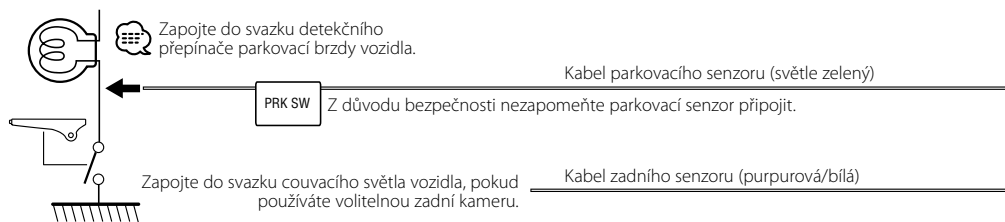
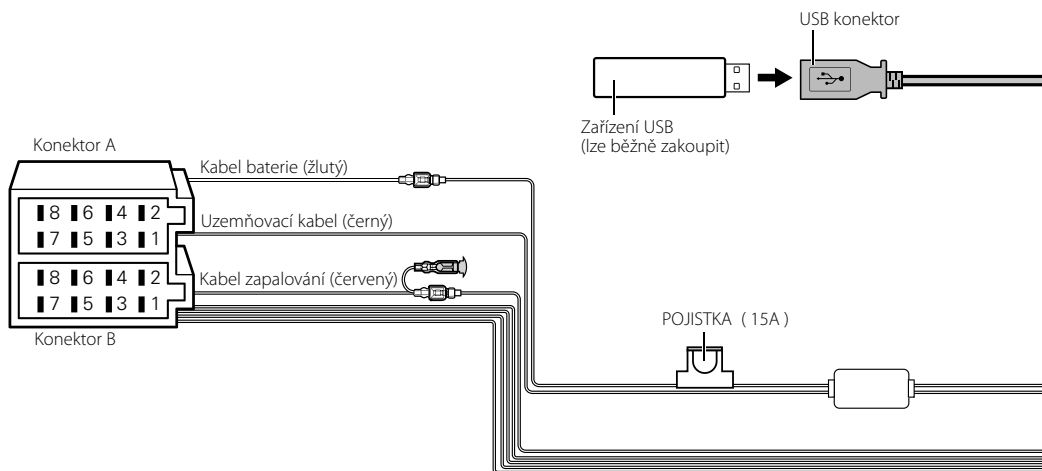

Pokud žádná připojení neprovedete, zajistěte, aby kabely zůstaly v poutkách.

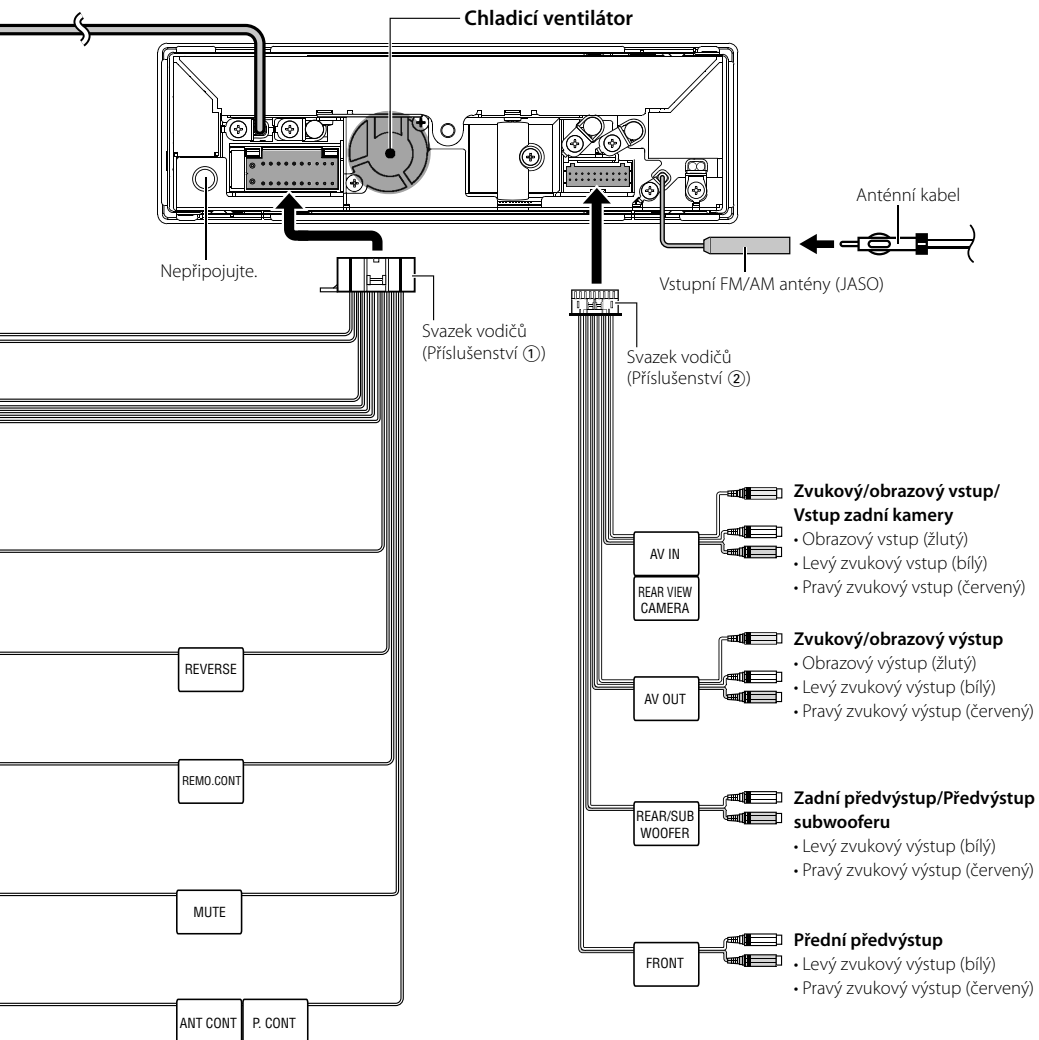

## Připojení volitelného příslušenství

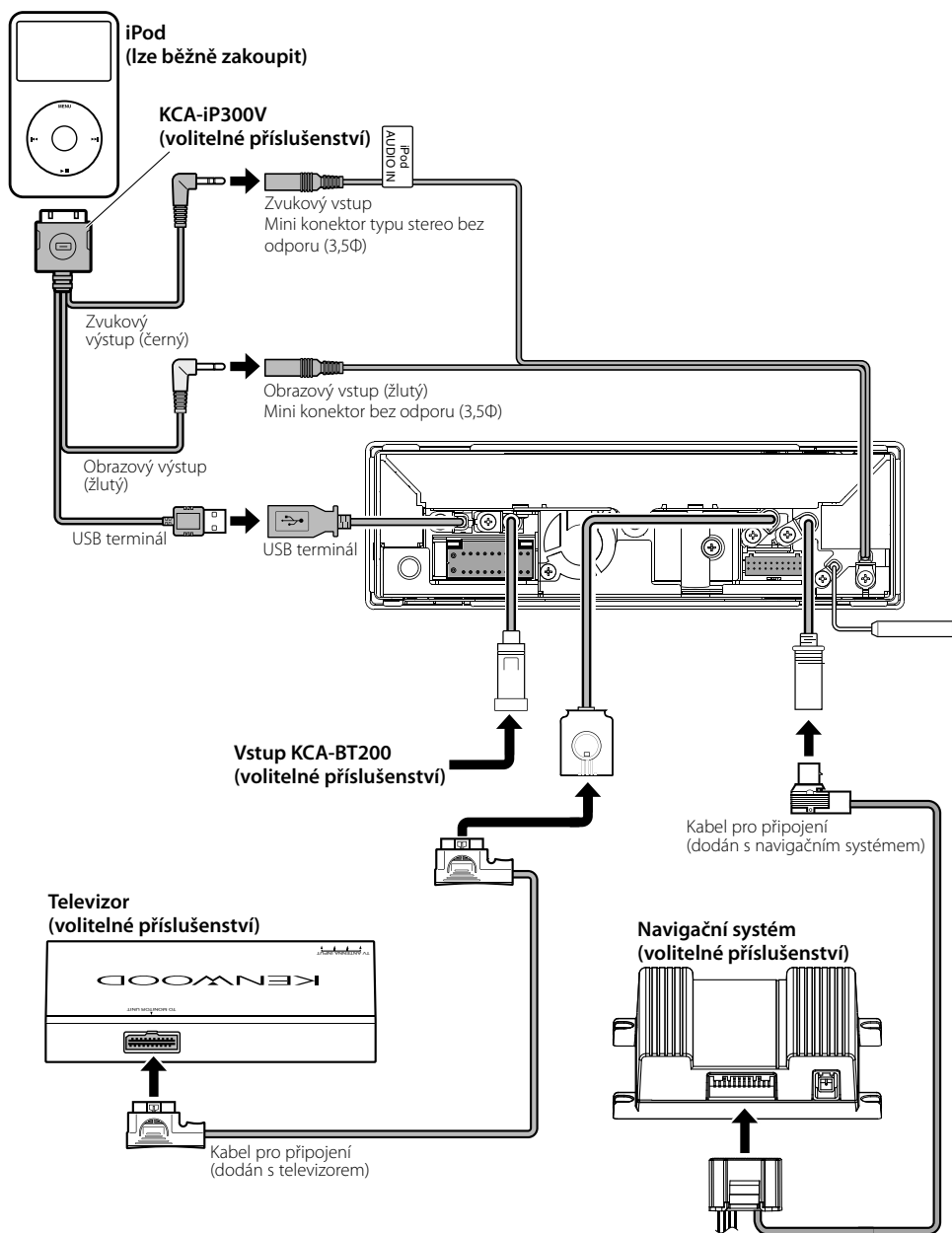

# Instalace/Demontáž zařízení

## Instalace

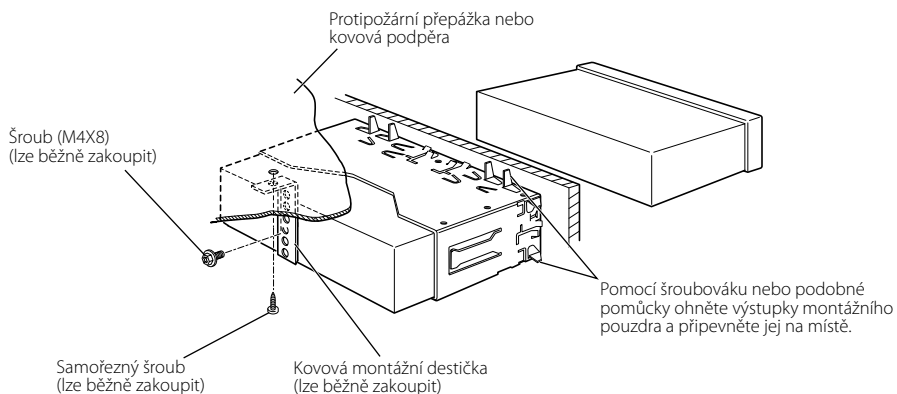

 Ujistěte se, že je zařízení bezpečně namontováno. Pokud není zařízení stabilní, nemusí správně fungovat (může např. přeskakovat zvuk).

## Demontáž pevného plastového rámečku (štítu)

1. Zapojte zachytávací výstupky na nástroji pro demontáž ③ a odstraňte dva zámky na spodní straně. Rámeček posuňte dolů a vytáhněte jej jak je zobrazeno na obrázku.

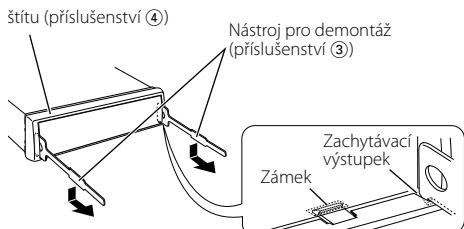

- Rámeček lze stejným způsobem vyjmout také z horní strany.

2. Jakmile vyjmete spodní část, odpojte také dvě uchycení nahoře.

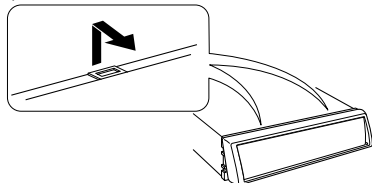

## Demontáž zařízení

1. Demontujte pevný plastový rámeček dle postupu popsaného v části <Demontáž pevného plastového rámečku>.
2. Na zadním panelu demontujte šroub se šestihrannou hlavou s podložkou (M4 x 8).
3. Dle obrázku vložte hluboko do otvorů na každé straně dva nástroje pro demontáž ③.

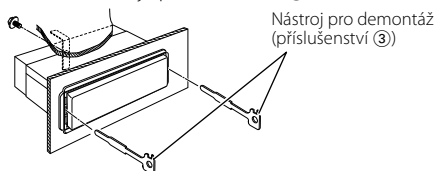

4. Nástroj posuňte směrem dolů. Tlačte na boky a zároveň vytahujte zařízení až do jedné poloviny.

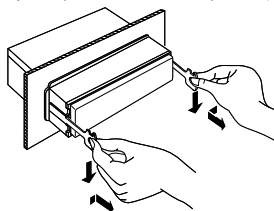

- Buďte opatrní, abyste se nezranili o zachytávací výstupky na nástroji pro demontáž.

5. Rukama zařízení zcela vytáhněte - buďte opatrní, abyste zařízení neupustili.

