

# KENWOOD

SISTEMA DI NAVIGAZIONE GPS

## DNX8220BT

MONITOR CON RICEVITORE DVD

## DDX8022BT

---

## ISTRUZIONI PER L'USO

Kenwood Corporation

### SI DICHIARA CHE:

Il Monitor Video con Lettore DVD e Sintonizzatore AM/FM Kenwood per auto, modello **DDX8022BT**

ed il Sistema di Navigazione con Lettore DVD e Sint. AM/FM Kenwood per auto, modello **DNX8220BT**

rispondono alle prescrizioni dell'art. 2 comma 1 del D.M. 28 agosto 1995, n. 548.

Fatto ad Uithoorn il 10 dicembre 2007

Kenwood Electronics Europe B.V. Amsterdamseweg 37

1422 AC Uithoorn The Netherlands

**CE** Dichiarazione di conformità relativa alla direttiva  
**R&TTE 1999/5/CE**

#### Produttore:

Kenwood Corporation

2967-3 Ishikawa-machi, Hachioji-shi, Tokyo, 192-8525 Japan

#### Rappresentante UE:

Kenwood Electronics Europe BV

Amsterdamseweg 37, 1422 AC UITHOORN, The Netherlands



# Indice

<b>Come utilizzare questo manuale</b>	<b>4</b>
<b>Prima dell'uso</b>	<b>6</b>
<b>Note</b>	<b>7</b>

<b>Controllo del sistema di navigazione</b>	<b>14</b>
Utilizzo del sistema di navigazione	14
Controllo di altre sorgenti durante la visualizzazione della schermata di navigazione	14
Accesso allo slot per la scheda di memoria SD (solo DNX8220BT)	16

<b>Riproduzione di DVD/VCD e ascolto di DVD Audio</b>	<b>18</b>
Funzioni della schermata di riproduzione	18
Funzioni del pannello di controllo facile	19
Funzioni della schermata di controllo	20
Menu del DVD	21
Controllo dello zoom VCD	22

<b>Ascolto di dischi musicali e file audio</b>	<b>23</b>
Funzioni della schermata di controllo	23
Impostazione del nome del disco	25
Selezione cartella (funzione dei file audio)	25

<b>Riproduzione di file video/file di immagine</b>	<b>26</b>
Funzioni della schermata di riproduzione	26
Funzioni del pannello di controllo facile	26
Funzioni della schermata di controllo	27
Controllo immagine	28
Selezione cartella	28

<b>Ascolto della radio</b>	<b>29</b>
Funzioni della schermata di controllo	29
Modalità di ricerca	30
Memorizzazione automatica	30
Memorizzazione manuale	31
Selezioni predefinite	31
Testo radio	32
Bollettino sul traffico	32
Ricerca per tipo di programma	33

<b>Funzionamento di base</b>	<b>10</b>
------------------------------	-----------

<b>Controllo dell'iPod</b>	<b>34</b>
Collegamento di iPod	34
Funzioni del pannello di controllo facile	34
Funzioni della schermata di controllo	35
Elenco iPod	36

<b>Controllo del dispositivo USB</b>	<b>38</b>
Funzioni della schermata di controllo	38
Elenco USB	39
Selezione cartella	39

<b>Televisore</b>	<b>40</b>
Funzioni della schermata del televisore	40
Funzioni del pannello di controllo facile	40
Funzioni della schermata di controllo	41
Menu TV (esclusivamente con collegamento tramite cavo KTC-D500E (accessorio opzionale))	42
Modalità di ricerca	42
Memorizzazione automatica	43
Memorizzazione manuale	43
Selezioni predefinite	44
Impostazione del nome della stazione	44

<b>Controllo audio Bluetooth</b>	<b>45</b>
Prima dell'uso	45
Funzioni della schermata di controllo	45

<b>Controllo alimentazione dispositivi esterni</b>	<b>46</b>
--	-----------

<b>Silenziamento dell'audio alla ricezione di una telefonata</b>	<b>47</b>
--	-----------

<b>Immissione di testo</b>	<b>48</b>
Uso della schermata di immissione di testo	48

<b>Controllo dello schermo</b>	<b>49</b>
--------------------------------	-----------

**Controllo del vivavoce 50**

Prima dell'uso	50
Download della rubrica	50
Funzioni della schermata di controllo	50
Alla ricezione di una chiamata	51
Chiamata tramite inserimento di un numero di telefono	52
Composizione rapida	52
Servizi basati sul controllo dei toni	53
Chiamata dalla rubrica	53
Invio di una chiamata dal registro delle chiamate in uscita/in entrata	55
Chiamata tramite riconoscimento vocale	55
Impostazione del telefono vivavoce	56
Registrazione vocale	57
Registrazione vocale parola chiave	58
Preimpostazione dei numeri di telefono	59
SMS (Short Message Service)	60

**Menu di impostazione 62**

Menu di impostazione	62
Impostazione dell'audio	62
Impostazione degli altoparlanti	63
Livello del canale	64
Impostazione DTA	65
Impostazione della rete crossover	66
Impostazione DVD	67
Impostazione della lingua	68
Impostazione del livello protezione per bambini	69
Impostazione del sistema	70
Impostazione dell'interfaccia AV	71
Interfaccia utente	72
Impostazione pulsante sorgente diretta	74
Inserimento di uno sfondo	74
Eliminazione dello sfondo	75
Selezione dello sfondo	75
Regolazione del pannello a sfioramento	76
Impostazione dell'orologio	76
Impostazione del monitor	77
Impostazione del codice di sicurezza	78
Impostazione TV	80
Impostazione RDS	80
Impostazione dell'iPod	81
Impostazione Bluetooth	81
Registrazione di un'unità Bluetooth	82
Registrazione del codice PIN dell'unità Bluetooth	83
Registrazione di un'unità Bluetooth speciale	83
Collegamento dell'unità Bluetooth	84
Eliminazione di un'unità Bluetooth	84
Impostazione del DivX	85
Memoria di impostazione	85
Impostazione del dispositivo esterno	86

**Controllo dell'audio 88**

Menu di controllo dell'audio	88
Controllo dell'audio	88
Controllo dell'equalizzatore	89
Impostazione dell'equalizzatore grafico	89
Controllo zone	90
Controllo SRS WOW	90
Impostazione utente SRS WOW	91
Controllo surround	91
Regolazione del controllo surround	92
Posizione	92
Controllo regolazione di precisione posizione	93

**Telecomando 94**

Installazione della batteria	94
Interruttore modalità telecomando	94
Funzioni comuni (modalità AUD)	95
DVD/DVD Audio/VCD/CD/File audio (modalità DVD)	96
Radio (modalità AUD)	97
NAVI (modalità NAVI)	98
TV (modalità TV)	99

**Codici lingua DVD 100****Guida? Risoluzione dei problemi 102****Guida? Errori 103****Caratteristiche tecniche 104**

# Come utilizzare questo manuale

In questo manuale vengono utilizzate delle illustrazioni per spiegare il funzionamento.

Le immagini delle schermate e dei pannelli riportate in questo manuale sono esempi utilizzati per spiegare il funzionamento. Per questo motivo, possono differire dalle schermate o dai pannelli utilizzati.

▼ : Continua alla riga successiva.  
● : Termina qui.

## Continua alla pagina successiva

L'istruzione continua alla pagina successiva.  
Girare pagina per trovare la continuazione dell'istruzione.

## Modalità di ricerca

Consente di impostare la selezione di una stazione.



La modalità cambia nel seguente ordine a ogni sfioramento del pulsante

Display	Impostazione
"AUTO1"	Consente di sintonizzare automaticamente una stazione con una buona ricezione.
"AUTO2"	Consente di sintonizzare le stazioni nella memoria una dopo l'altra.
"MANU"	Cambia manualmente alla frequenza successiva.

## Memorizzazione manuale

Consente di memorizzare la stazione in ricezione nella memoria.

### 1 Selezionare la stazione da memorizzare

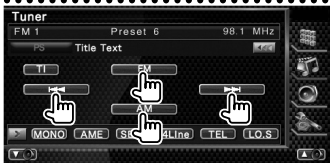

### 2 Memorizzare



Sfiorare fino a quando non appare il numero in memoria.

▶ Pagina successiva



L'esempio riportato sopra non corrisponde al funzionamento effettivo.



...> **Premere brevemente**  
Premere il pulsante (indicato da )

...> **Cambio schermata**  
Ad ogni operazione, la schermata cambia nell'ordine indicato qui.

...> **Selezione di una voce della schermata**  
Selezionare una voce sulla schermata.  
Selezionare la voce sfiorando il pulsante sullo schermo.

...> **Premere per almeno un secondo**  
Premere il pulsante, indicato con  , per almeno un secondo (2-3 secondi).  
Indica di tenere premuto il pulsante finché non viene avviato il funzionamento o finché la schermata non cambia.  
L'esempio a sinistra indica di premere il pulsante per 1 secondo.  
Tenere premuto per i secondi indicati nell'orologio.

### Altri simboli



Indica precauzioni importanti volte a prevenire lesioni ecc.



Indica istruzioni speciali, spiegazioni supplementari, limitazioni e pagine di riferimento.



Indica precauzioni generali e pagine di riferimento.



Indica il valore iniziale di ciascuna impostazione.

# Prima dell'uso

## ▲AVVERTENZA

### Per evitare infortuni o incendi, osservare le seguenti precauzioni:

- Per evitare cortocircuiti, non inserire oggetti metallici, quali monete o strumenti metallici, all'interno dell'unità.
- Non fissare a lungo il display dell'unità durante la guida.

### Ripristino dell'unità

- Se l'unità o le unità collegate non funzionano correttamente, premere il pulsante di ripristino. Premendo il pulsante di ripristino, si ripristinano le impostazioni di fabbrica.
- Rimuovere il dispositivo USB prima di premere il pulsante di ripristino. Premendo il pulsante di ripristino con il dispositivo USB installato si rischia di danneggiare i dati contenuti nel dispositivo. Per informazioni su come rimuovere il dispositivo USB, vedere <Riproduzione di un dispositivo USB> (pagina 10).

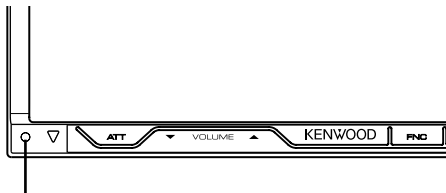

Pulsante di ripristino

### Pulizia dell'unità

Se il frontalino dell'unità è sporco, pulirlo con un panno morbido asciutto (ad esempio un panno al silicone).

Se il frontalino è molto sporco, rimuovere lo sporco con un panno inumidito con detergente neutro, quindi asciugare con un panno morbido asciutto.



- Non applicare detergenti spray direttamente sull'unità: si rischia di danneggiare i componenti meccanici. Non pulire il frontalino con un panno ruvido o con sostanze volatili come diluenti o alcol: la superficie si potrebbe graffiare o i caratteri potrebbero essere cancellati.

### Appannamento della lente

Quando si accende il riscaldamento dell'auto con temperature esterne ridotte, è possibile che si accumulino umidità o condensa sulle lenti del lettore di dischi dell'unità. Questo fenomeno, chiamato condensa delle lenti, può rendere impossibile la riproduzione dei dischi. In questi casi, estrarre il disco e attendere che l'umidità evapori. Se dopo un po' di tempo l'unità non funziona ancora normalmente, contattare il rivenditore Kenwood.

### Modo d'impiego dei dischi

- Non toccare la superficie di scrittura del disco.
- Non attaccare adesivi o nastro adesivo sulla superficie del disco e non usare dischi con nastro adesivo o adesivi sulla superficie.
- Non usare accessori per dischi.
- Pulire il disco dal centro verso il bordo.
- Quando si rimuovono i dischi dall'unità, estrarli sollevandoli orizzontalmente.
- Se il foro centrale del disco o il bordo esterno presentano sbavature, usare il disco solo dopo aver rimosso le sbavature con una penna a sfera o strumento simile.

### Dischi non utilizzabili

- Non è possibile utilizzare dischi di forma non circolare.

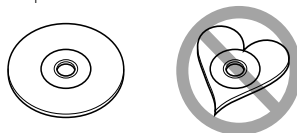

- Non è possibile utilizzare dischi con scritte sulla superficie di scrittura o dischi sporchi.
- Questa unità può riprodurre soltanto CD recanti i marchi



Questa unità potrebbe non riprodurre correttamente i CD non recanti tali marchi.

- Non è possibile riprodurre CD-R o CD-RW non finalizzati. (Per ulteriori informazioni sul processo di finalizzazione, fare riferimento al software di scrittura del CD-R/CD-RW e al manuale d'istruzioni del masterizzatore CD-R/CD-RW).
- Se si tenta di inserire un disco da 3 pollici dotato di adattatore nell'unità, l'adattatore potrebbe separarsi dal disco e danneggiare l'unità.

### Altre note

- Se si incontrano difficoltà durante l'installazione, rivolgersi a un rivenditore specializzato Kenwood.
- Prima di acquistare accessori opzionali, verificare con il rivenditore Kenwood che tali accessori siano compatibili con il proprio modello e che funzionino nella propria zona.
- Possono essere visualizzati i caratteri conformi al set di caratteri ISO 8859-1.
- Le funzioni RDS o RBDS non funzionano se tale servizio non è fornito dalle emittenti.

## Note

### Unità di navigazione che possono essere collegate a questa unità (solo DDX8022BT)

- KNA-G520\*
- KNA-G420\*
- KNA-G421\*
- KNA-DV3200
- KNA-DV2200

\* Aggiornare il software di navigazione all'ultima versione. Per informazioni sull'aggiornamento del software, fare riferimento al manuale d'istruzioni dell'unità di navigazione.

### iPod collegabili a questa unità

È possibile controllare un iPod (prodotto disponibile in commercio) da questa unità collegandolo tramite connettore dock usando il cavo di collegamento per iPod opzionale (KCA-iP300V).

Da questa unità è possibile controllare i seguenti iPod.

- iPod nano
- iPod nano (Second Generation)
- iPod nano (3rd Generation)
- iPod di 5a generazione (iPod con video)
- iPod classic
- iPod touch

Aggiornare il software dell'iPod all'ultima versione.

Supporta la riproduzione audio solo sull'iPod Touch.

Collegando l'iPod a questa unità con un cavo di collegamento iPod accessorio opzionale (KCA-iP300V), è possibile alimentare l'iPod e caricarlo durante l'ascolto di musica. Tuttavia, l'alimentazione dell'unità deve essere accesa.

### Sintonizzatori TV collegabili a questa unità

- KTC-D500E
- KTC-V300E

### Elenco dei dischi riproducibili

Tipo di disco	Standard	Supporto	Note
DVD	DVD Video	○	
	DVD Audio	○	
	DVD-R	○	
	DVD-RW	○	Riproduzione di MP3/WMA/AAC/JPEG/MPEG/DivX Multibordo/multisessione (la riproduzione dipende dall'autoring)
	DVD+R	○	Compatibile con i dischi da 8 cm
	DVD+RW	○	
	DVD-R DL (Dual layer)	○	
DVD+R DL (Double layer)	○	Solo formato video	
DVD-RAM	×		
CD	CD musicale	○	Sono supportati i CD-TEXT/8 cm.
	CD-ROM	○	Riproduzione di MP3/WMA/AAC/JPEG
	CD-R	○	Supporto multisessione
	CD-RW	○	Scrittura a pacchetti (packet write) non supportata.
	DTS-CD	○	
	Video CD (VCD)	○	
	Super video CD	×	
	Photo CD	×	
	CD-EXTRA	△	È possibile riprodurre solo le sessioni musicali del CD.
	HDCD	△	Qualità audio della normale musica su CD
	CCCD	×	
Altro	Dualdisc	×	
	Super audio CD	△	Si può riprodurre solo il CD layer.

○ : Riproduzione disponibile.

△ : Riproduzione parzialmente disponibile.

× : Riproduzione non disponibile.



- Quando si acquistano contenuti protetti con sistema DRM, controllare il codice di registrazione in <Impostazione del DivX> (pagina 85). Il codice di registrazione cambia ogni volta che viene riprodotto un file con il codice di registrazione visualizzato per la protezione contro la copia.

### Utilizzo di "DualDisc"

Durante la riproduzione di "DualDisc" su questa unità, la superficie non riprodotta del disco potrebbe graffiarsi durante l'inserimento o l'espulsione del disco. Poiché la superficie CD non è conforme allo standard CD, la riproduzione potrebbe essere impossibile.

(Un "DualDisc" è un disco con una superficie contenente segnali standard DVD e con una superficie contenente segnali di un CD musicale).

## File audio

### • File audio riproducibili

AAC-LC (.m4a), MP3 (.mp3), WMA (.wma)



- Se sullo stesso disco viene registrata musica in normale formato CD e in altri formati, viene riprodotto soltanto il formato registrato per primo.
- **Dischi riproducibili**  
CD-R/RW/ROM, DVD±R/RW
- **Formati file riproducibili**  
ISO 9660 Level 1/2, Joliet, Romeo, Nomi file lunghi.
- **Dispositivi USB riproducibili**  
Classe dispositivo di archiviazione di massa USB, iPod con KCA-iP300V
- **Formati file system dispositivo USB riproducibili**  
FAT16, FAT32

Alcuni file audio, nonostante siano conformi agli standard elencati sopra, potrebbero non essere riproducibili, a seconda del tipo e delle condizioni del disco o del dispositivo.

### • Ordine di riproduzione dei file audio

Nell'esempio riportato di seguito relativo ad una struttura ad albero di cartelle/file, i file vengono riprodotti nell'ordine da ① a ⑩.

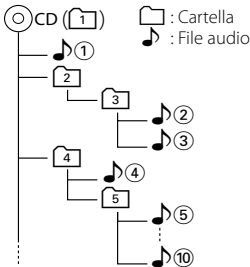

Un manuale on-line relativo ai file audio è disponibile sul sito [www.kenwood.com/audiofile/](http://www.kenwood.com/audiofile/). All'interno di questo manuale on-line sono contenute informazioni dettagliate non presenti in questo manuale. Assicurarsi di leggere attentamente anche il manuale on-line.



- In questo manuale, la parola "dispositivo USB" è usata ad indicare dispositivi di memoria flash e lettori audio digitali dotati di terminali USB.
- La parola "iPod", all'interno di questo manuale, indica l'iPod connesso tramite il cavo KCA-iP300V (accessorio opzionale).

## File video

### • File video supportati

MPEG1, MPEG2, DivX

### • Estensioni

mpg, mpeg, m1v, m2v, divx, div, avi

### • Supporti compatibili

CD-R/RW/ROM, DVD±R/RW, VCD, iPod con KCA-iP300V

I tipi di dischi, i formati, i nomi dei file e delle cartelle e l'ordine di riproduzione corrispondono a quelli per i file audio. Si rimanda a <File audio>.

## File di immagine

### • File immagine supportati

JPEG

### • Estensioni

jpg, jpeg

### • Supporti compatibili

CD-R/RW/ROM, DVD±R/RW

I tipi di dischi, i formati, i nomi dei file e delle cartelle e l'ordine di riproduzione corrispondono a quelli per i file audio. Si rimanda a <File audio>.

## Dispositivi USB

- Se si avvia la riproduzione dopo aver collegato l'iPod, la musica riprodotta nell'iPod viene riprodotta per prima. In questo caso, il messaggio "RESUMING" viene visualizzato senza includere un nome di cartella ecc. Modificando la voce di ricerca, verrà visualizzato il titolo corretto ecc.
- Quando un iPod è collegato a questa unità, "KENWOOD" o "✓" viene visualizzato sull'iPod, ad indicare che non è possibile usare l'iPod.
- Quando un dispositivo USB viene collegato all'unità, esso può essere caricato, a patto che l'unità sia collegata all'alimentazione.
- Installare il dispositivo USB in un punto in cui non sia d'intralcio per il conducente.
- Non è possibile collegare un dispositivo USB tramite hub USB e lettore Multi Card.
- Fare delle copie di backup dei file audio utilizzati con questa unità. In determinate condizioni operative del dispositivo USB, i file potrebbero essere cancellati. Non si assume alcuna responsabilità per eventuali danni dovuti alla cancellazione dei dati memorizzati.
- Nessun dispositivo USB è fornito in dotazione con questa unità. Il dispositivo USB deve essere acquistato separatamente.
- Per collegare il dispositivo USB, è consigliato l'uso del cavo CA-U1EX (opzionale).  
La riproduzione normale non è garantita in caso di utilizzo di un cavo diverso da quello compatibile USB. L'uso di un cavo di lunghezza superiore a 5 m può produrre anomalie nella riproduzione.

## Codici regionali del mondo

I lettori DVD possiedono un codice regionale diverso a seconda del Paese o zona del mondo in cui vengono posti in vendita, come indicato nella cartina che segue.

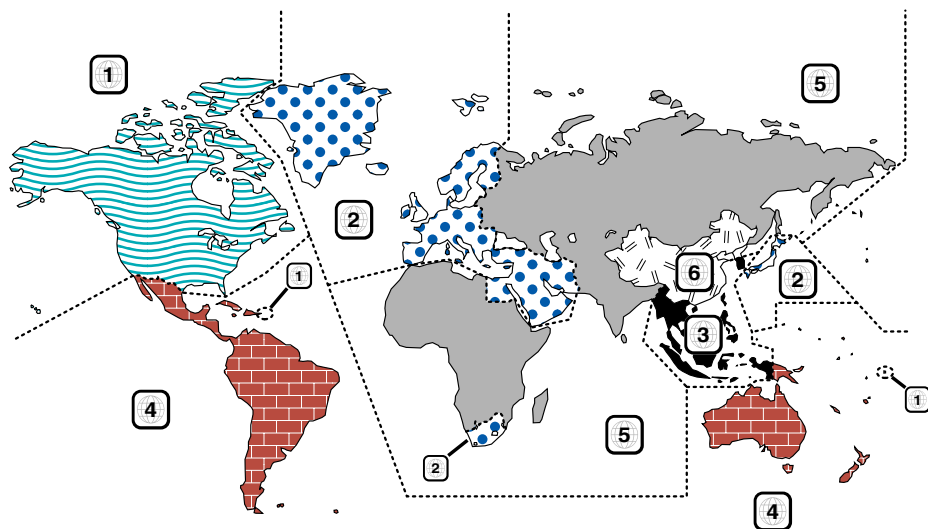

## Simboli dei dischi DVD

Simbolo	Descrizione
	Indica il codice regionale. Ad esempio, i dischi che recano questo simbolo possono essere riprodotti su tutti i lettori DVD.
	Indica il numero di lingue registrate per l'audio. Un film può contenere fino a otto lingue. È possibile selezionare la lingua preferita.
	Indica il numero di lingue registrate per i sottotitoli. È possibile registrare fino a 32 lingue.
	Se su un disco DVD sono state riprese scene da più angolazioni, è possibile scegliere l'angolazione preferita.
	Indica il formato delle immagini. Il simbolo a sinistra indica che un'immagine a 16:9 viene visualizzata su un normale televisore 4:3 con una banda nera nella parte superiore e in quella inferiore dello schermo (letterbox).

## Simboli di limitazione del funzionamento

Con questo DVD, alcune funzioni dell'unità, come ad esempio la funzione di riproduzione, potrebbero non essere disponibili a seconda di dove viene riprodotto il DVD. In questo caso, sullo schermo appare il seguente simbolo. Per ulteriori informazioni consultare il manuale del disco.



## Dischi con periodo di utilizzo limitato

Non lasciare nell'unità dischi con un limitato periodo di utilizzo. Se si inserisce un disco già scaduto, si rischia di non riuscire più a rimuoverlo dall'unità.

# Funzionamento di base

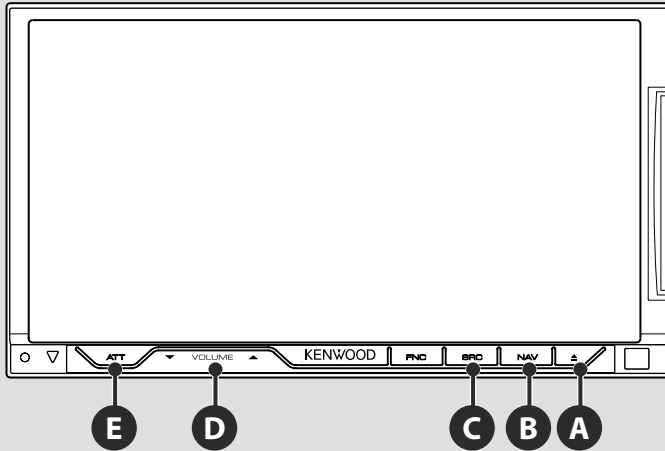

**C**

## Accende/spegne l'unità

Premere questo pulsante per accendere l'unità. Quando il pulsante viene premuto e tenuto premuto per almeno 1 secondo, l'alimentazione si spegne.

**B**

## Passa al sistema di navigazione

Premere questo pulsante per visualizzare la schermata del sistema di navigazione.

**D**

## Regola il volume

**E**

## Attenua il volume

Premere per attenuare il volume. Premere nuovamente il pulsante per disattivare il silenziamento dell'audio.

## Riproduzione di un dispositivo USB

Quando si collega un dispositivo USB, la riproduzione viene avviata automaticamente.

È necessario aggiornare il database se si utilizza un dispositivo USB diverso da quello che era usato in precedenza o se i file audio nel dispositivo USB sono stati sostituiti. Per informazioni sull'aggiornamento del database, fare riferimento a <Funzioni della schermata di controllo> in controllo del dispositivo USB (pagina 38).

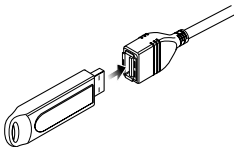

- Se viene selezionata la sorgente USB quando non è collegato nessun dispositivo USB, viene visualizzato "No Device".
- Quando la riproduzione viene arrestata quindi riavviata, questa riprende dal punto in cui è stata arrestata l'ultima volta. Anche se si rimuove e si ricollega il dispositivo USB, la riproduzione riprende dall'ultimo punto in cui è stata arrestata, a meno che il contenuto del dispositivo USB non sia stato modificato.
- Assicurarsi che il dispositivo USB sia collegato saldamente.

## Rimozione del dispositivo USB

Premere  sulla schermata di controllo USB per accedere alla modalità di scollegamento del dispositivo USB, quindi rimuovere quest'ultimo. Vedere <Controllo del dispositivo USB> (pagina 38).



- Se si rimuove il dispositivo USB prima di accedere alla modalità di scollegamento si rischia di danneggiare i dati contenuti nel dispositivo USB.

**C**

## Selezione di una sorgente

Premere per visualizzare la schermata di selezione della sorgente. Sfiocare il pulsante sorgente per selezionare la sorgente.

### Schermata selezione sorgente completa



- 1 Scorre le sorgenti.
- 2 Visualizza la schermata di controllo del dispositivo esterno. Vedere <Controllo alimentazione dispositivi esterni> (pagina 46).
- 3 Cambia la mascherina dello schermo ad ogni pressione.
- 4 Visualizza la schermata vivavoce. (pagina 50)
- 5 Premere per almeno 2 secondi per cancellare i pulsanti. Sfiocare lo schermo per visualizzare nuovamente i pulsanti.



- La sorgente visualizzata dipende dal tipo di dispositivo collegato. Non è possibile premere pulsanti di sorgenti non disponibili.

### I seguenti pulsanti vengono sempre visualizzati nella schermata di selezione e di controllo della sorgente.

- 6 Orologio
- 7 Visualizza la schermata di selezione sorgente. Il display passa dalla schermata selezione sorgente preferita alla schermata selezione sorgente completa sfiorando il pulsante.
- 8 Visualizza la schermata controllo sorgente.
- 9 Visualizza la schermata del menu di controllo audio. (pagina 88)
- 10 Visualizza la schermata del menu di impostazione. (pagina 62)
- 11 Regola il volume.
- 12 Visualizza la schermata sorgente completa.



- Per istruzioni sulla registrazione dei pulsanti sorgente più utilizzati nella schermata selezione sorgente preferita, vedere <Impostazione pulsante sorgente diretta> (pagina 74).

### Schermata selezione sorgente preferita

**A**

## Riproduzione di un disco

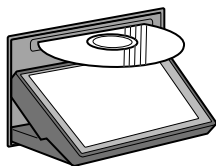

Quando si carica un disco nell'apposito vano viene avviata la riproduzione del disco.

Se durante la riproduzione di un disco video appare un menu, selezionare la voce desiderata.



- Vedere <Elenco dei dischi riproducibili> (pagina 7) per un elenco dei dischi e dei formati supportati.

### Rimozione di un disco

Premere il pulsante  (Espelli).

## Funzionamento di base

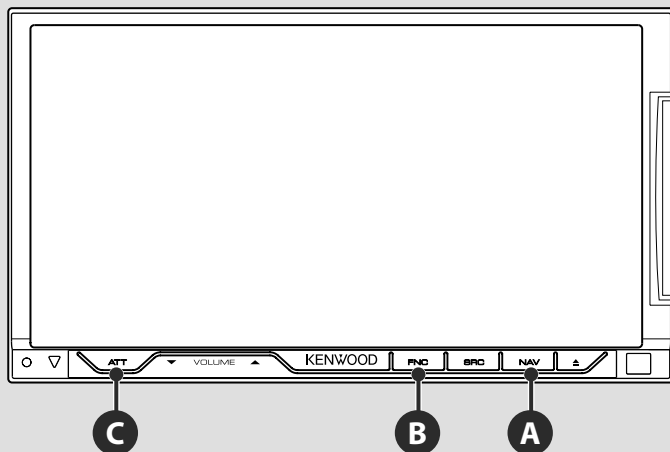

**B**

### Passa al controllo vivavoce

Premere per almeno 1 secondo per accedere alla schermata di controllo vivavoce.

Premere nuovamente per almeno 1 secondo per tornare alla visualizzazione normale.

(solo con l'accessorio opzionale unità Bluetooth collegato).

**C**

### Ascolto delle informazioni sul traffico

Premere questo pulsante per almeno un secondo per attivare o disattivare la funzione informazioni sul traffico. (pagina 32)

**A**

### Passa alla retrovisione

Premere per almeno 1 secondo per passare alla retrovisione.

Premere nuovamente per almeno 1 secondo per tornare alla visualizzazione normale.



- Le funzioni del pulsante [NAV] possono essere modificate nella funzione display spento. Vedere <Impostazioni di sistema> (pagina 70) per l'impostazione della funzione del pulsante [NAV].



**B****Cambiare la schermata delle funzioni**

La schermata di controllo delle funzioni cambia nell'ordine indicato di seguito ad ogni pressione del pulsante.

Schermata di navigazione



Vengono visualizzati i pulsanti di controllo facile.

Schermata di riproduzione video o immagini



Vengono visualizzati i pulsanti di controllo facile.

**Schermata di navigazione**

Pulsante di controllo facile

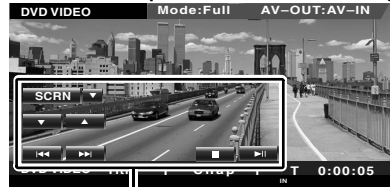
**Schermata di riproduzione video o immagini**

Pulsante di controllo facile



- Per informazioni sulle funzioni dei pulsanti di controllo facile, vedere <Controlli di altre sorgenti durante la visualizzazione della schermata di navigazione> (pagina 14).

# Controllo del sistema di navigazione

Imposta e controlla le funzioni del sistema di navigazione.

## Utilizzo del sistema di navigazione

Visualizza la schermata del sistema di navigazione e mette a disposizione le relative funzioni.

### 1 Visualizzazione della schermata del sistema di navigazione

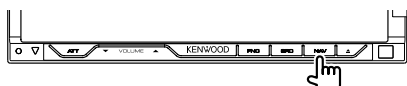

### 2 Impostazione della funzione del sistema di navigazione

Sfiorare il pulsante del sistema di navigazione visualizzato sullo schermo. Per ISTRUZIONI PER L'USO del SISTEMA DI NAVIGAZIONE, vedere il manuale d'istruzioni del sistema di navigazione in dotazione.



- È possibile impostare il funzionamento del sistema di navigazione quando sullo schermo non è visualizzato nient'altro. Se è visualizzato qualcos'altro, come ad esempio il pannello di controllo facile, è necessario prima cancellarlo.
- Per l'unità DDX8022BT, è necessario collegare un sistema di navigazione opzionale. Vedere <Unità di navigazione che possono essere collegate a questa unità> (pagina 7) per informazioni sulle unità di navigazione collegabili.

## Controllo di altre sorgenti durante la visualizzazione della schermata di navigazione

È possibile controllare la sorgente selezionata durante la visualizzazione della schermata di navigazione.

### 1 Visualizzare i pulsanti di controllo facile

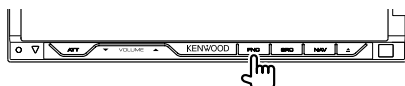

Quando è selezionato "DVD":



- 1 ▼: Commuta tra i pulsanti [SCRN], [TEL] e [EXT SW] ad ogni pressione.

SCRN: Visualizza la schermata di controllo schermo.

Vedere <Controllo dello schermo> (pagina 49).

TEL: Visualizza la schermata vivavoce. (pagina 50)

EXT SW: Visualizza la schermata di controllo del dispositivo esterno. Vedere <Controllo alimentazione dispositivi esterni> (pagina 46).

- 2 Regola il volume.
- 3 Durante la riproduzione di un DVD :  
Seleziona un capitolo.  
Durante la riproduzione di un VCD :  
Seleziona una scena (quando la funzione PBC è attivata) o una traccia (quando la funzione PBC è disattivata).  
Durante la riproduzione di un CD :  
Seleziona musica.

Durante la riproduzione di file audio, video o immagini :

Seleziona un file.

- 4 Arresta la riproduzione.  
Quando viene premuto due volte, il disco viene riprodotto dall'inizio alla successiva riproduzione dello stesso. (Solo durante la riproduzione di DVD)
- 5 Consente di avviare la riproduzione o mettere in pausa.
- 6 Quando si sfiora quest'area, viene visualizzata la schermata di controllo della sorgente.

#### Quando è selezionato "USB" o "iPod":



- 7 Durante la riproduzione iPod :  
Cerca musica o video.  
Durante la riproduzione da un dispositivo USB :  
Seleziona un file.
- 8 Consente di avviare la riproduzione o mettere in pausa.
- 9 Quando si sfiora quest'area, viene visualizzata la schermata di controllo della sorgente.

#### Quando è selezionato "TUNER":



- 10 Sintonizza una stazione.
- 11 Cambia la banda (AM o FM 1/2/3).
- 12 Quando si sfiora quest'area, viene visualizzata la schermata di controllo della sorgente.

#### Quando è selezionato "TV":



- 13 Seleziona un canale.  
Usare <Modalità di ricerca> (pagina 42) per cambiare la sequenza di sintonizzazione dei canali.
- 14 Passa a TV1 o TV2.\*1
- 15 Passa alla modalità di ricerca.\*1
- 16 Quando si sfiora quest'area, viene visualizzata la schermata di controllo della sorgente.

#### Quando è selezionato "Bluetooth":



- 17 Seleziona un file.
- 18 Avvia la riproduzione.
- 19 Mette in pausa la riproduzione.  
Quando si sfiora quest'area, viene visualizzata la schermata di controllo della sorgente.



- I pulsanti di controllo facile vengono nascosti quando si sfiora la parte centrale dello schermo.
- \*1 Non disponibile per il sintonizzatore TV digitale opzionale KTC-D500E.

### Accesso allo slot per la scheda di memoria SD (solo DNX8220BT)

Per aggiornare le mappe viene utilizzata una scheda di memoria SD.

#### 1 Premere [SRC] per accendere l'unità

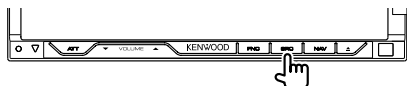

#### 2 Premere [▲] per chiudere il pannello

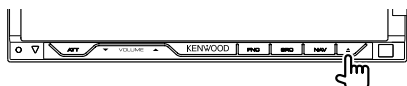

#### 3 Premere [▲] per almeno un secondo per aprire completamente il pannello

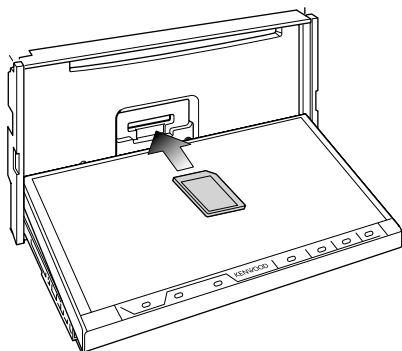
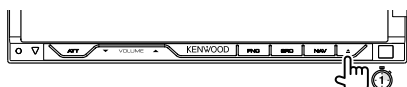

- Per maggiori dettagli sul metodo di aggiornamento, consultare le ISTRUZIONI PER L'USO del SISTEMA DI NAVIGAZIONE.



# Riproduzione di DVD/VCD e ascolto di DVD Audio

È possibile riprodurre DVD/VCD utilizzando diverse funzioni.



- Per informazioni di base sulla riproduzione di DVD/VCD, consultare <Funzionamento di base> (pagina 10).
- Impostare l'interruttore modalità telecomando su "DVD" prima di eseguire qualsiasi funzione, vedere <Interruttore modalità telecomando> (pagina 94).

## Funzioni della schermata di riproduzione

Le funzioni di base sono disponibili anche quando è selezionata la schermata di riproduzione.

### 1 Visualizzare la schermata di riproduzione

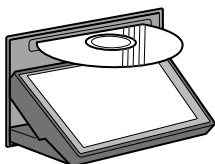

o

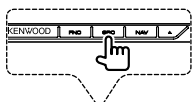

### Schermata di riproduzione del DVD

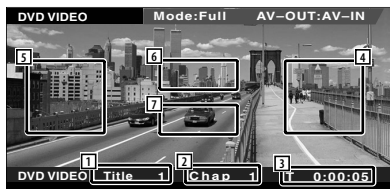

- 1 Visualizzazione numero titolo
- 2 Visualizzazione numero capitolo
- 3 Visualizzazione tempo di riproduzione
- 4 Area di ricerca capitolo successivo  
Consente di selezionare il capitolo successivo.
- 5 Area di ricerca capitolo precedente  
Consente di selezionare il capitolo precedente.

- 5 Area di ricerca capitolo precedente  
Consente di selezionare il capitolo precedente.
- 6 Area dei pulsanti di controllo del menu del disco DVD  
Mostra i pulsanti di controllo del menu del disco (pagina 21).  
La schermata di controllo dell'evidenziamento compare quando viene premuta mentre è visualizzato il menu principale DVD.
- 7 Area dei pulsanti di visualizzazione delle informazioni  
Disattiva le informazioni quando visualizzato.

### Schermata di riproduzione di DVD Audio

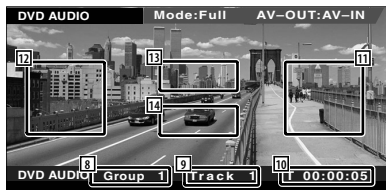

- 8 Visualizzazione numero gruppo
- 9 Visualizzazione numero traccia
- 10 Visualizzazione tempo di riproduzione
- 11 Area di ricerca tracce successive  
Consente di selezionare la traccia successiva.
- 12 Area di ricerca tracce precedenti  
Consente di selezionare la traccia precedente.
- 13 Area dei pulsanti di controllo del menu del disco DVD  
Mostra i pulsanti di controllo del menu del disco (pagina 21).
- 14 Area dei pulsanti di visualizzazione delle informazioni  
Disattiva le informazioni quando visualizzato.

## Schermata di riproduzione VCD

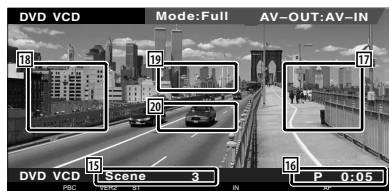

- 15 Visualizzazione numero scena/brano
- 16 Visualizzazione tempo di riproduzione
- 17 Area di ricerca scena/traccia successiva  
Seleziona la scena successiva (quando la funzione PBC è attivata) o la traccia successiva (quando la funzione PBC è disattivata).
- 18 Area di ricerca scena/traccia precedente  
Seleziona la scena precedente (quando la funzione PBC è attivata) o la traccia successiva (quando la funzione PBC è disattivata).
- 19 Area dei pulsanti di controllo dello zoom  
Visualizza i pulsanti di controllo dello zoom (pagina 22).
- 20 Area dei pulsanti di visualizzazione delle informazioni  
Disattiva le informazioni quando visualizzato.



- La visualizzazione delle informazioni viene cancellata automaticamente dopo 5 secondi circa. Inoltre, le informazioni possono essere visualizzate automaticamente quando vengono aggiornate.

## Funzioni del pannello di controllo facile

Visualizza i pulsanti delle funzioni di base sulla schermata.

- 1 Durante la riproduzione della sorgente, premere il pulsante [FNC]

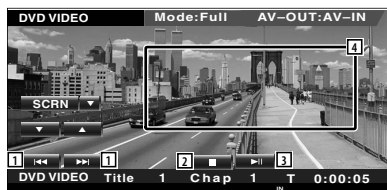
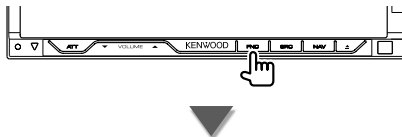

- 1 Ricerca capitolo (durante la riproduzione di DVD)  
Consente di ricercare un capitolo.  
Ricerca tracce (durante la riproduzione di DVD Audio)  
Consente di ricercare una traccia.  
Ricerca scena/traccia (durante la riproduzione di VCD)  
Seleziona una scena (quando la funzione PBC è attivata) o una traccia (quando la funzione PBC è disattivata).
- 2 Arresta la riproduzione.  
Quando viene premuto due volte, il disco viene riprodotto dall'inizio alla successiva riproduzione dello stesso.
- 3 Avvia la riproduzione o mette in pausa.
- 4 Passa alla schermata di riproduzione.



- Alla visualizzazione della schermata di navigazione, premere il pulsante [NAV] per passare alla schermata di riproduzione della sorgente.
- Il pannello di controllo facile viene nascosto quando si sfiora la parte centrale del monitor.

## Funzioni della schermata di controllo

Passa alla schermata di controllo della sorgente consentendo di utilizzare diverse funzioni di riproduzione.

### 1 Durante la riproduzione della sorgente, premere il pulsante [FNC]

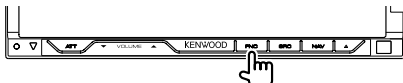

### Durante la riproduzione di un DVD



### Durante la riproduzione di DVD Audio



### Durante la riproduzione di un VCD



- 1 Passa alla schermata di riproduzione.
- 2 Visualizzazione numero titolo (durante la riproduzione di DVD)  
Visualizzazione numero gruppo (durante la riproduzione di DVD Audio)
- 3 Visualizzazione numero capitolo/scena/traccia
- 4 Visualizzazione modalità di riproduzione
- 5 Visualizzazione tempo di riproduzione
- 6 Visualizzazione etichetta volume  
Quando appare **\*\*\***, selezionandolo si scorre il testo.
- 7 Avanza rapidamente o riavvolge rapidamente.
- 8 Arresta la riproduzione.  
Quando viene premuto due volte, il disco viene riprodotto dall'inizio alla successiva riproduzione dello stesso.
- 9 Seleziona un capitolo, una scena o una traccia.  
Quando la riproduzione viene messa in pausa, sfiorare questo pulsante per avviare la riproduzione di singoli fotogrammi.
- 10 Avvia la riproduzione o mette in pausa.
- 11 Espelle il disco dal lettore integrato.
- 12 Avanzamento o riavvolgimento al rallentatore. (durante la riproduzione di DVD)
- 13 Seleziona la visualizzazione dei pulsanti.
- 14 Seleziona le funzioni di ripetizione nella sequenza indicata di seguito.  
DVD: Ripetizione titolo, ripetizione capitolo, ripetizione disattivata  
DVD Audio: Ripetizione gruppo, ripetizione traccia, ripetizione disattivata  
VCD: Ripetizione traccia, ripetizione disattivata (disponibile quando la funzione PBC è disattivata)
- 15 Visualizza la schermata vivavoce. (pagina 50)
- 16 Seleziona la visualizzazione del tempo di riproduzione nella sequenza seguente.  
DVD: Capitolo, titolo, titoli rimanenti  
DVD Audio: Traccia, gruppo, gruppo rimanente  
VCD: Traccia, disco, dischi rimanenti (disponibile solo quando la funzione PBC è disattivata)
- 17 Indicatore della funzione



- 18 Viene visualizzato quando viene inserito un disco.
- 19 Indicatore dell'audio
- 20 Attiva o disattiva la funzione PBC del VCD. (solo con VCD vers. 2.0)
- 21 Appare quando la funzione PBC è attivata.
- 22 Indicatore versione VCD
- 23 Visualizza la schermata di controllo del dispositivo esterno. Vedere <Controllo alimentazione dispositivi esterni> (pagina 46).

## Menu del DVD

Consente di selezionare un'opzione dal menu del DVD.

### 1 Visualizzare la schermata di controllo del menu del disco

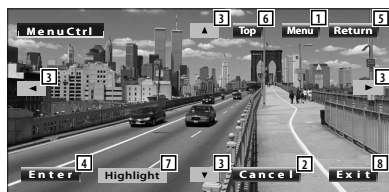

- 1 Richiama il menu.
- 2 Ritorna alla schermata del menu del disco.
- 3 Seleziona un'opzione del menu.
- 4 Conferma la selezione del menu.
- 5 Ritorna alla schermata precedente del menu.
- 6 Visualizza il menu principale.
- 7 Controllo evidenziameto.
- 8 Cancella il controllo menu disco.

## Controllo evidenziameto

È possibile selezionare un capitolo e un titolo per la schermata del menu DVD. Sforando lo schermo è possibile selezionare il menu DVD.

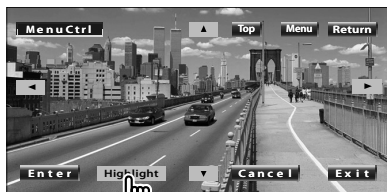

- Per annullare il controllo evidenziameto, premere il pulsante [FNC].
- L'operazione termina automaticamente se non si esegue alcuna operazione per 10 secondi.

### 2 Selezionare le opzioni del menu del disco

#### Menu del disco



Pagina successiva ►

- 9 Apre il controllo menu.
- 10 Seleziona l'angolazione.  
(solo durante la riproduzione)
- 11 Seleziona la lingua per i sottotitoli.  
(solo durante la riproduzione)
- 12 Seleziona la lingua per l'audio.  
(solo durante la riproduzione)
- 13 Visualizza la schermata di controllo dello zoom.
- 14 Seleziona un'immagine. (solo durante la riproduzione di DVD Audio)
- 15 Cancella il controllo menu disco.

### Controllo dello zoom



- 16 Seleziona il livello di zoom a 4 livelli (x2, x3, x4 oppure disattivato) ogni volta che viene sfiorato.
- 17 Fa scorrere la schermata nella direzione in cui viene sfiorato.
- 18 Ritorna alla schermata del menu del disco.
- 19 Cancella il controllo menu disco.

### Controllo dello zoom VCD

Consente di visualizzare una schermata VCD ingrandita.

#### 1 Visualizzare la schermata di controllo dello zoom

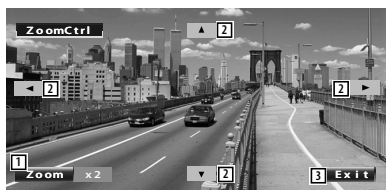
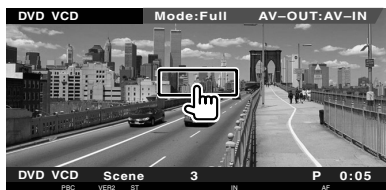

- 1 Seleziona il livello di zoom (x2 oppure disattivato) ogni volta che viene sfiorato.
- 2 Fa scorrere la schermata nella direzione in cui viene sfiorato.
- 3 Rimuove il pulsante di controllo dello zoom.

# Ascolto di dischi musicali e file audio

È possibile richiamare varie schermate di controllo durante la riproduzione di CD/ file audio.

- Per informazioni di base su come riprodurre un disco musicale/file audio, vedere <Funzionamento di base> (pagina 10).
- Per informazioni sui tipi di dischi riproducibili, vedere <Elenco dei dischi riproducibili> (pagina 7).
- Per informazioni sui tipi di file riproducibili vedere <File audio> (pagina 8).

## Funzioni della schermata di controllo

Passa alla schermata di controllo della sorgente consentendo di utilizzare diverse funzioni di riproduzione.

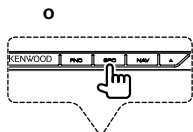
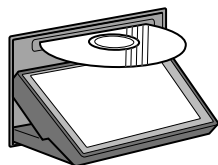

## Durante la riproduzione dei CD



- 1 Visualizzazione numero traccia (musica)
- 2 Visualizzazione modalità di riproduzione
- 3 Visualizzazione tempo di riproduzione

- 4 Visualizzazione informazioni musicali  
Seleziona il nome del disco (vedere <Impostazione del nome del disco>, pagina 25), il testo del disco o il testo della traccia. Quando appare **---**, selezionandolo si scorre il testo.
- 5 Avanza rapidamente o riavvolge rapidamente.
- 6 Arresta la riproduzione dal lettore integrato. Quando viene premuto due volte, il disco viene riprodotto dall'inizio alla successiva riproduzione dello stesso.
- 7 Seleziona una traccia.
- 8 Avvia la riproduzione o mette in pausa.
- 9 Espelle il disco dal lettore integrato.
- 10 Avvia o arresta la scansione dei brani (che riproduce l'inizio di ogni brano in sequenza).
- 11 Ripete la riproduzione (della traccia corrente).
- 12 Avvia o arresta la riproduzione casuale (per riprodurre brani in ordine casuale).
- 13 Seleziona il numero di righe da mostrare nella visualizzazione delle informazioni.
- 14 Visualizza la schermata vivavoce. (pagina 50)
- 15 Seleziona la visualizzazione del tempo di riproduzione tra traccia, disco e disco rimanente.
- 16 Indicatore della funzione
- 17 Viene visualizzato quando viene inserito un disco.
- 18 Imposta un nome per il disco riprodotto. Vedere <Impostazione del nome del disco> (pagina 25).
- 19 Visualizza la schermata di controllo del dispositivo esterno. Vedere <Controllo alimentazione dispositivi esterni> (pagina 46).

Pagina successiva ►

**Durante la riproduzione di file audio**

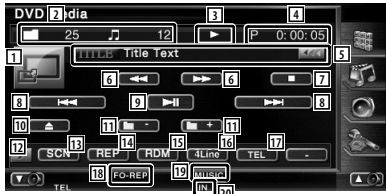

- 1 Passa alla schermata di riproduzione. Se non è presente una schermata di riproduzione, viene visualizzato uno sfondo.
- 2 Visualizzazione numero di cartella e file
- 3 Visualizzazione modalità di riproduzione
- 4 Visualizzazione tempo di riproduzione
- 5 Visualizzazione informazioni musicali  
Seleziona nome cartella, nome file, titolo, nome artista o nome album.  
Quando appare **\*\*\***, selezionandolo si scorre il testo.
- 6 Avanza rapidamente o riavvolge rapidamente.  
(disattivato quando viene riprodotto un file JPEG.)
- 7 Arresta la riproduzione.  
Quando viene premuto due volte, il disco viene riprodotto dall'inizio alla successiva riproduzione dello stesso.
- 8 Seleziona un file.
- 9 Avvia la riproduzione o mette in pausa.
- 10 Espelle il disco.
- 11 Seleziona una cartella.
- 12 Seleziona la visualizzazione dei pulsanti.
- 13 Avvia o arresta la scansione dei brani (che riproduce l'inizio di ogni brano o dati in sequenza).
- 14 Ripete la riproduzione (i file o i dati preimpostati).

- 15 Avvia o arresta la riproduzione casuale (per riprodurre i file della cartella corrente in ordine casuale).
- 16 Seleziona il numero di righe da mostrare nella visualizzazione delle informazioni.
- 17 Visualizza la schermata vivavoce. (pagina 50)
- 18 Indicatore della funzione
- 19 Indicatore MUSIC, MOVIE o PICTURE
- 20 Viene visualizzato quando viene inserito un disco.
- 21 Ripete la riproduzione della musica o dei dati della cartella corrente.
- 22 È possibile ricercare cartelle e file audio attraverso una gerarchia.
- 23 Visualizza informazioni musicali (come tag e proprietà contenuto) del file audio riprodotto.
- 24 Visualizza la schermata di controllo del dispositivo esterno. Vedere <Controllo alimentazione dispositivi esterni> (pagina 46).

## Impostazione del nome del disco

Assegna un nome al CD.

### 1 Riprodurre il CD a cui assegnare il nome

### 2 Avviare l'impostazione del nome



### 3 Inserire il nome

Per informazioni su come inserire un nome, vedere <Immissione di testo> (pagina 48).

### 4 Terminare l'impostazione del nome



## Selezione cartella (funzione dei file audio)

Ricerca le cartelle e i file audio memorizzati sul supporto e sui dispositivi in base alla gerarchia.

### 1 Avviare la selezione della cartella



### 2 Selezionare una canzone



- 1 Elenca le cartelle e i file audio  
Quando si sfiora una cartella, questa viene aperta; quando si sfiora un file audio, questo viene riprodotto.  
Quando appare «<<<», selezionandolo si scorre il testo.
- 2 Scorre l'elenco.
- 3 Passa al livello gerarchico superiore.
- 4 Sale di un livello gerarchico.
- 5 Apre la cartella selezionata.
- 6 Ritorna alla schermata iniziale.

# Riproduzione di file video/file di immagine

È possibile richiamare diverse schermate di controllo durante la riproduzione di file video (file MPEG 1, MPEG 2 e DivX) e file immagine (file JPEG).

## Funzioni della schermata di riproduzione

Le funzioni di base sono disponibili anche quando è selezionata la schermata di riproduzione.

### 1 Visualizzare la schermata di riproduzione

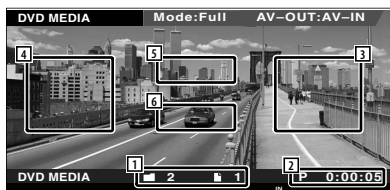
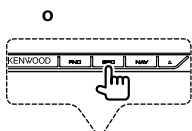
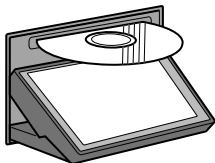

- 1 Visualizzazione numero di cartella/file
- 2 Visualizzazione tempo di riproduzione
- 3 Area di ricerca file successivi  
Seleziona il file successivo.
- 4 Area di ricerca file precedenti  
Seleziona il file precedente.
- 5 JPEG: Area dei pulsanti di controllo immagine (pagina 28)  
DivX: Sub=off, Audio 1/1  
MPEG: Non attivo

- 6 Area dei pulsanti di visualizzazione delle informazioni  
Disattiva le informazioni quando visualizzato.



- La visualizzazione delle informazioni viene cancellata automaticamente dopo 5 secondi circa. Inoltre, le informazioni possono essere visualizzate automaticamente quando vengono aggiornate.

## Funzioni del pannello di controllo facile

Visualizza i pulsanti delle funzioni di base sulla schermata.

### 1 Durante la riproduzione della sorgente, premere il pulsante [FNC]

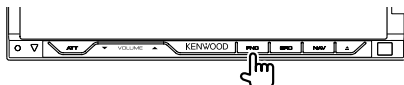

- 1 Seleziona un file.
- 2 Arresta la riproduzione.
- 3 Avvia la riproduzione o mette in pausa.



- Alla visualizzazione della schermata di navigazione, premere il pulsante [NAV] per passare alla schermata di riproduzione della sorgente.
- Il pannello di controllo facile viene nascosto quando si sfiora la parte centrale del monitor.

## Funzioni della schermata di controllo

Passa alla schermata di controllo della sorgente consentendo di utilizzare diverse funzioni di riproduzione.

### 1 Durante la riproduzione della sorgente, premere il pulsante [FNC]

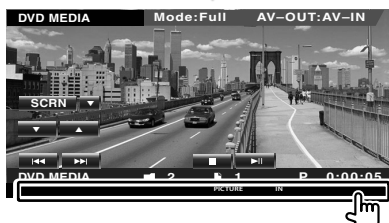
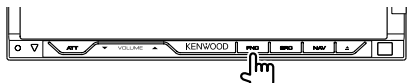

- 1 Passa alla schermata di riproduzione.
- 2 Visualizzazione numero di cartella e file
- 3 Visualizzazione modalità di riproduzione
- 4 Visualizzazione tempo di riproduzione

- 5 Visualizzazione informazioni video/immagine  
Seleziona nome cartella, nome file, titolo, nome artista o nome album.  
Quando appare , selezionandolo si scorre il testo.
- 6 Avanza rapidamente o riavvolge rapidamente.  
(Disattivato quando viene riprodotto un file JPEG.)
- 7 Arresta la riproduzione.  
Quando viene premuto due volte, il disco viene riprodotto dall'inizio alla successiva riproduzione dello stesso.
- 8 Seleziona un file.
- 9 Avvia la riproduzione o mette in pausa.
- 10 Espelle il disco.
- 11 Seleziona una cartella.
- 12 Seleziona la visualizzazione dei pulsanti.
- 13 Avvia o arresta la scansione dei brani (che riproduce l'inizio di ogni brano o dati in sequenza).
- 14 Ripete la riproduzione (i file o i dati preimpostati).
- 15 Avvia o arresta la riproduzione casuale (per riprodurre i file della cartella corrente in ordine casuale).
- 16 Seleziona il numero di righe da mostrare nella visualizzazione delle informazioni.
- 17 Visualizza la schermata vivavoce. (pagina 50)
- 18 Indicatore della funzione
- 19 Indicatore MUSIC, MOVIE o PICTURE
- 20 Viene visualizzato quando viene inserito un disco.
- 21 Ripete la riproduzione del file della cartella corrente.
- 22 È possibile ricercare cartelle e file audio attraverso una gerarchia.
- 23 Visualizza informazioni relative al file che si sta riproducendo.
- 24 Visualizza la schermata di controllo del dispositivo esterno. Vedere <Controllo alimentazione dispositivi esterni> (pagina 46).

## Controllo immagine

Per regolare la visualizzazione video.

### 1 Avviare controllo immagine



### 2 Regolare la visualizzazione video



- 1 Capovolge l'immagine rispetto all'asse orizzontale.
- 2 Ruota in senso antiorario.
- 3 Ruota in senso orario.
- 4 Termina il controllo dell'immagine.

## Selezione cartella

Ricerca le cartelle e i file video/immagini memorizzati sul supporto e sui dispositivi in base alla gerarchia.

### 1 Avviare la selezione della cartella



### 2 Seleziona un file



- 1 Elenca le cartelle e i file video/immagini. La cartella si apre quando viene sfiorata e il file video/immagine viene riprodotto. Quando appare «<<<», selezionandolo si scorre il testo.
- 2 Scorre l'elenco.
- 3 Passa al livello gerarchico superiore.
- 4 Sale di un livello gerarchico.
- 5 Apre la cartella selezionata.
- 6 Ritorna alla schermata iniziale.



# Ascolto della radio

Nella modalità sorgente sintonizzatore sono visualizzate diverse schermate di controllo.



- Per informazioni di base sulle funzioni dei pulsanti del ricevitore, vedere <Funzionamento di base> (pagina 10).
- Prima di eseguire qualsiasi operazione, impostare l'interruttore modalità del telecomando su "AUD"; vedere <Interruttore modalità telecomando> (pagina 94).

## Funzioni della schermata di controllo

Passa alla schermata di controllo della sorgente consentendo di utilizzare diverse funzioni.

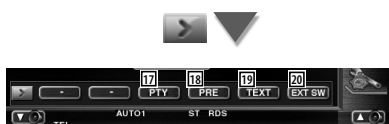
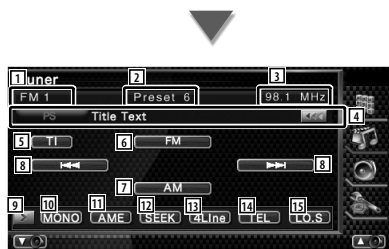
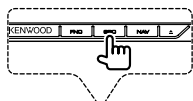

- 1 Visualizzazione della banda
- 2 Numero di programmazione
- 3 Visualizzazione della frequenza
- 4 Visualizzazione delle informazioni sulla stazione radio.

Seleziona il nome dell'emittente, il titolo e il nome dell'artista, il nome della categoria 1/2 o il testo radio.

- 5 Attiva o disattiva la funzione di informazioni sul traffico.  
Vedere <Bollettino sul traffico>, (pagina 32).
- 6 Seleziona la banda FM1/2/3.
- 7 Seleziona la banda AM.
- 8 Sintonizza una stazione.  
Usare <Modalità di ricerca> (pagina 30) per cambiare la commutazione di frequenza.
- 9 Seleziona la visualizzazione dei pulsanti.
- 10 Seleziona la ricezione monoaurale. (solo quando si riceve la trasmissione FM)
- 11 Seleziona la modalità di memorizzazione automatica.  
(Vedere a pagina 30 per <Memorizzazione automatica>)
- 12 Passa alla modalità di ricerca.  
(Vedere a pagina 30 per <Modalità di ricerca>)
- 13 Seleziona il numero di righe da mostrare nella visualizzazione delle informazioni.
- 14 Visualizza la schermata vivavoce. (pagina 50)
- 15 Attiva o disattiva la sintonizzazione delle emittenti locali.
- 16 Quando appaiono i pulsanti **P1** – **P6** è possibile richiamare le stazioni memorizzate. Per informazioni sulla memorizzazione delle emittenti, vedere <Memorizzazione automatica> (pagina 30) o <Memorizzazione manuale> (pagina 31).
- 17 Ricerca le stazioni in base al tipo di programma. Vedere <Ricerca per tipo di programma> (pagina 33).
- 18 Elenca e seleziona le stazioni memorizzate. Vedere <Selezioni predefinite> (pagina 31).
- 19 Visualizza la schermata del testo radio. Vedere <Testo radio> (pagina 32).
- 20 Visualizza la schermata di controllo del dispositivo esterno. Vedere <Controllo alimentazione dispositivi esterni> (pagina 46).

## Modalità di ricerca

Consente di impostare la selezione di una stazione.



La modalità cambia nel seguente ordine a ogni sfioramento del pulsante.

Display	Impostazione
"AUTO1"	Consente di sintonizzare automaticamente una stazione con una buona ricezione.
"AUTO2"	Consente di sintonizzare le stazioni nella memoria una dopo l'altra.
"MANU"	Cambia manualmente alla frequenza successiva.

## Memorizzazione automatica

Consente di memorizzare automaticamente le stazioni che offrono una buona ricezione.

### 1 Selezionare una banda da memorizzare

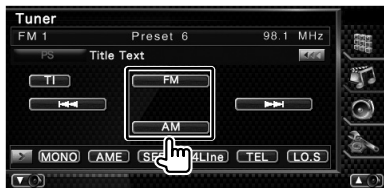

### 2 Selezionare la modalità di memorizzazione automatica



### 3 Avviare la memorizzazione automatica



Sfiorare  o .

La memorizzazione automatica termina quando sono state memorizzate 6 stazioni o quando tutte le stazioni sono state sintonizzate.



- L'operazione termina automaticamente se non si esegue alcuna operazione per 10 secondi.

## Memorizzazione manuale

Consente di memorizzare la stazione in ricezione nella memoria.

### 1 Selezionare la stazione da memorizzare

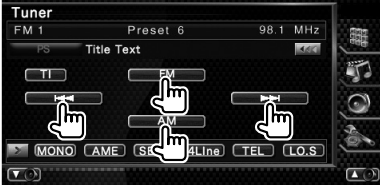

### 2 Memorizzare



Sfiorare fino a quando non appare il numero in memoria.

## Selezioni predefinite

Elenca e seleziona le stazioni memorizzate.

### 1 Avviare le selezioni predefinite



### 2 Selezionare una stazione

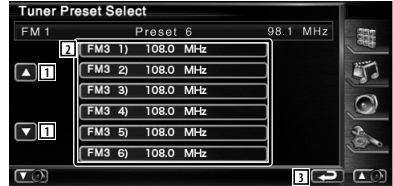

- 1 Scorre l'elenco.
- 2 Vengono visualizzate le stazioni memorizzate. Sfiorare per selezionarle.
- 3 Ritorna alla schermata iniziale.

## Testo radio

È possibile visualizzare il testo radio (solo quando si riceve la trasmissione FM).

### 1 Selezionare una stazione

### 2 Visualizzare il testo radio

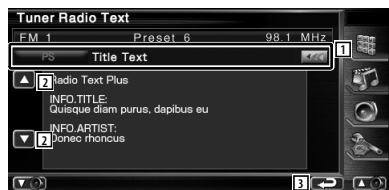

- 1 Seleziona la modalità di visualizzazione nome servizio programma, nome titolo e artista, nome stazione, testo radio avanzato o testo radio.  
Quando appare **TR**, selezionandolo si scorre il testo.
- 2 Scorre il testo.
- 3 Ritorna alla schermata iniziale.

## Bollettino sul traffico

Quando ha inizio un bollettino sul traffico, la sorgente passa alle informazioni sul traffico, che vengono visualizzate automaticamente.

### 1 Impostare la modalità di informazioni sul traffico



### Quando ha inizio il bollettino sul traffico...

Lo schermo del bollettino sul traffico viene visualizzato automaticamente.

### Schermo del bollettino sul traffico



- È necessario attivare la funzione del bollettino sul traffico perché il relativo schermo venga visualizzato automaticamente.
- Durante la ricezione del bollettino sul traffico, il volume regolato viene registrato automaticamente e sarà impostato automaticamente quando si ascolta di nuovo il bollettino sul traffico.

## Ricerca per tipo di programma

Un programma viene sintonizzato quando si imposta il relativo tipo di programma. (solo quando si riceve la trasmissione FM)

### 1 Accedere alla modalità del tipo di programma



### 2 Selezionare un tipo di programma

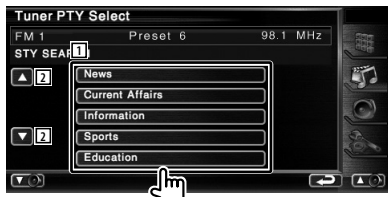

- 1 Vengono visualizzati i tipi di programma. Sfiocare per selezionare un tipo di programma.
- 2 Scorre l'elenco dei tipi di programma.

### 3 Cerca una stazione che trasmette il tipo di programma selezionato

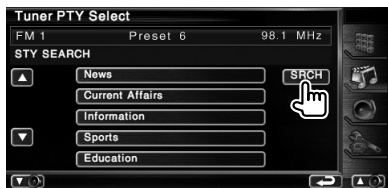

# Controllo dell'iPod

È possibile controllare e ascoltare brani contenuti nel proprio iPod collegando un iPod a questa unità utilizzando il cavo KCA-iP300V (accessorio opzionale). Se si collega un iPod con video, su questa unità è anche possibile visualizzare contenuti video.

## Collegamento di iPod

Per collegare un iPod a questa unità.

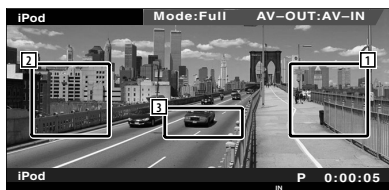
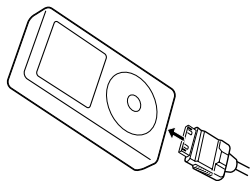

- 1 Area ricerca brano musicale/video successivo  
Seleziona il brano musicale/video successivo.
- 2 Area di ricerca brano musicale/video precedente  
Seleziona il brano musicale/video precedente.
- 3 Area del pulsante di visualizzazione delle informazioni  
Le informazioni vengono visualizzate per 5 secondi.



- Prima di collegare un iPod, rimuovere tutti gli accessori, come ad esempio le cuffie. Potrebbe non essere possibile controllare l'iPod se lo si collega con gli accessori collegati.
- Quando si collega un iPod a questa unità, la riproduzione viene avviata a partire dalla canzone che si sta riproducendo sull'iPod stesso (funzione Resume).
- Se la canzone riprodotta non ha contenuto video, sullo schermo viene visualizzato il messaggio "No iPod Video Signal".
- Quando un iPod è collegato, sull'iPod viene visualizzato "KENWOOD" e i comandi dell'iPod sono disabilitati.

## Funzioni del pannello di controllo facile

Visualizza i pulsanti delle funzioni di base sulla schermata.

- 1 Durante la riproduzione della sorgente, premere il pulsante [FNC]

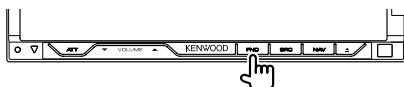

- 1 Ricerca musica/video.
- 2 Avvia la riproduzione o mette in pausa.



- Alla visualizzazione della schermata di navigazione, premere il pulsante [NAV] per passare alla schermata di riproduzione della sorgente.
- Il pannello di controllo facile viene nascosto quando si sfiora la parte centrale del monitor.

## Funzioni della schermata di controllo

Passa alla schermata di controllo della sorgente consentendo di utilizzare diverse funzioni di riproduzione.

**Durante la riproduzione di video o immagini, premere il pulsante [FNC].**

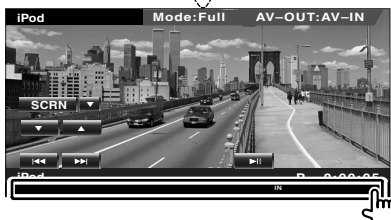
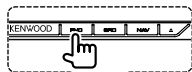

o

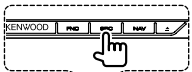

- 1 Immagine  
Passa alla schermata di riproduzione. Se non è presente una schermata di riproduzione, viene visualizzato uno sfondo.
- 2 Numero totale di brani nell'iPod e numero del brano
- 3 Visualizzazione modalità di riproduzione
- 4 Visualizzazione tempo di riproduzione
- 5 Visualizzazione delle informazioni musicali/video  
Seleziona il titolo, il nome dell'artista, il nome dell'album o il nome dell'iPod.  
Quando appare , selezionandolo si scorre il testo.
- 6 Avanza rapidamente o riavvolge rapidamente.
- 7 Seleziona musica/video.
- 8 Avvia la riproduzione o mette in pausa.
- 9 Seleziona la visualizzazione dei pulsanti.
- 10 Avvia o arresta la scansione dei brani (che riproduce l'inizio di ogni brano o video in sequenza).
- 11 Ripete la riproduzione (i file o i dati preimpostati).
- 12 Avvia o arresta la riproduzione casuale.\*
- 13 Visualizza la schermata vivavoce. (pagina 50)
- 14 Indicatore MUSIC o VIDEO
- 15 Avvia o arresta la riproduzione casuale dell'album (riproduzione casuale dell'album corrente).\*
- 16 Visualizza la schermata di controllo del dispositivo esterno. Vedere <Controllo alimentazione dispositivi esterni> (pagina 46).
- 17 Visualizza l'elenco di categorie musicali. Vedere <Elenco iPod> (pagina 36).
- 18 Visualizza l'elenco di categorie video. Vedere <Elenco iPod> (pagina 36).
- 19 Visualizza la schermata dell'elenco musica/video precedente. Vedere <Elenco iPod> (pagina 36).
- 20 Visualizza la schermata delle informazioni della musica/del video in riproduzione.



\* Disattivato quando viene riprodotto un file VIDEO.

## Elenco iPod

Elenca e ricerca i file musicali/video contenuti nell'iPod.

### 1 Visualizzare l'elenco iPod



### 2 Selezionare il file musicale/video



1 Cambia pagina.

2 Elenca le categorie e i brani.

Sfiorare il nome di una categoria per passare al livello inferiore. Se viene visualizzato il titolo del brano, sfiorandolo questo viene riprodotto.

Quando appare **---**, selezionandolo si scorre il testo.

3 Viene riprodotta tutta la musica in questa categoria.

4 Ritorna alla categoria precedente.

5 Passa alla categoria superiore.

6 Mostra la categoria corrente.





# Controllo del dispositivo USB

È possibile controllare e ascoltare canzoni dal dispositivo USB semplicemente collegandolo al connettore USB di questa unità.



- Per il collegamento di un dispositivo USB, vedere <Funzionamento di base> (pagina 10).

## Funzioni della schermata di controllo

Passa alla schermata di controllo della sorgente consentendo di utilizzare diverse funzioni di riproduzione.



- 1 Visualizzazione numero traccia (musica)
- 2 Visualizzazione modalità di riproduzione
- 3 Visualizzazione tempo di riproduzione
- 4 Visualizzazione informazioni musicali  
Seleziona nome cartella, nome file, titolo, nome artista o nome album.  
Quando appare «<<<», selezionandolo si scorre il testo.

- 5 Rimuove il dispositivo USB.  
Se è indicato "No Device", il dispositivo USB può essere rimosso in sicurezza.  
Per riprodurre nuovamente il dispositivo USB quando questo è collegato, premerlo di nuovo.
- 6 Seleziona una cartella. (solo nella modalità di selezione cartella)\*
- 7 Seleziona un file.
- 8 Avvia la riproduzione o mette in pausa.
- 9 Seleziona la visualizzazione dei pulsanti.
- 10 Avvia o arresta la scansione dei brani (che riproduce l'inizio di ogni brano in sequenza).
- 11 Ripete la riproduzione (la musica corrente).
- 12 Avvia o arresta la riproduzione casuale (per riprodurre brani in ordine casuale).
- 13 Visualizza la schermata vivavoce. (pagina 50)
- 14 Ripete la riproduzione della musica o dei dati della cartella corrente. (solo nella modalità di selezione cartella)
- 15 Aggiorna il database dei file audio nel dispositivo USB.
- 16 Visualizza l'elenco delle cartelle. Vedere <Seleziona cartella> (pagina 39).
- 17 Visualizza l'elenco di categorie. Vedere <Elenco USB> (pagina 39).
- 18 Visualizza la schermata delle informazioni della musica in riproduzione.
- 19 Visualizza la schermata di controllo del dispositivo esterno. Vedere <Controllo alimentazione dispositivi esterni> (pagina 46).



- \* Disattivato in modalità playlist.

## Elenco USB

Elenca e ricerca i file musicali contenuti nel dispositivo USB.

### 1 Visualizzare l'elenco di categorie



### 2 Selezionare una categoria



Quando appare **[CUR]**, selezionandolo si scorre il testo.

- 1 Mostra la categoria corrente.
- 2 Ritorna alla schermata iniziale.

### 3 Selezionare il file musicale



- 3 Seleziona la categoria di livello inferiore.  
Quando appare **[CUR]**, selezionandolo si scorre il testo.
- 4 Scorre l'elenco.
- 5 Elenca tutti i file musicali contenuti nella categoria selezionata.
- 6 Passa alla categoria di livello superiore.
- 7 Passa alla categoria superiore.
- 8 Mostra la categoria corrente. (solo nella modalità categoria)
- 9 Ritorna alla schermata iniziale.

## Selezione cartella

Ricerca le cartelle e i file audio memorizzati sul dispositivo USB in base alla gerarchia.

### 1 Avviare la selezione della cartella



### 2 Selezionare il file musicale



- 1 Elenca le cartelle e i file audio  
La cartella si apre quando viene sfiorata e il file audio viene riprodotto.
- 2 Scorre l'elenco.
- 3 Passa al livello gerarchico superiore.
- 4 Sale di un livello gerarchico.
- 5 Visualizza il file attualmente in riproduzione.

# Televisore

Nella modalità sorgente TV sono visualizzate diverse schermate di controllo. È possibile utilizzare la TV esclusivamente dopo aver collegato il sintonizzatore TV opzionale.

## Funzioni della schermata del televisore

Le funzioni di base sono disponibili anche quando è visualizzata la schermata del televisore.

### 1 Visualizzare la schermata del televisore

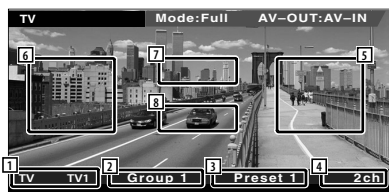
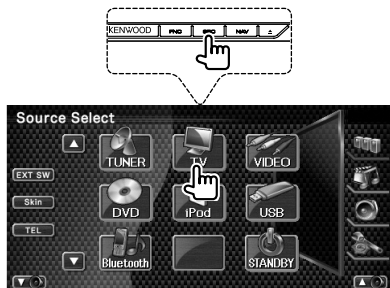

- 1 Visualizzazione del numero della banda televisiva
- 2 Visualizzazione gruppo area TV. Vedere <Impostazione TV> (pagina 80).
- 3 Visualizzazione del numero del blocco di memoria
- 4 Visualizzazione del numero di canale
- 5 Area canale su  
Avanza di un canale.
- 6 Area canale giù  
Arretra di un canale.
- 7 Area di selezione della banda  
Seleziona TV1 o TV2.
- 8 Area dei pulsanti di visualizzazione delle informazioni  
Disattiva le informazioni quando visualizzato.



- La visualizzazione delle informazioni viene cancellata automaticamente dopo 5 secondi circa. Inoltre, le informazioni possono essere visualizzate automaticamente quando vengono aggiornate.

## Funzioni del pannello di controllo facile

Visualizza i pulsanti delle funzioni di base sulla schermata.

### 1 Durante la riproduzione della sorgente, premere il pulsante [FNC]

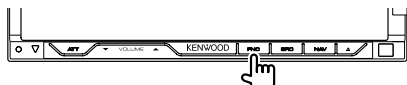

- 1 Seleziona un canale.  
Usare <Modalità di ricerca> (pagina 42) per cambiare la sequenza di sintonizzazione dei canali.



- Alla visualizzazione della schermata di navigazione, premere il pulsante [NAV] per passare alla schermata di riproduzione della sorgente.
- Il pannello di controllo facile viene nascosto quando si sfiora la parte centrale del monitor.

## Funzioni della schermata di controllo

Passa alla schermata di controllo della sorgente, consentendo di utilizzare diverse funzioni.

### 1 Durante la riproduzione della sorgente, premere il pulsante [FNC]

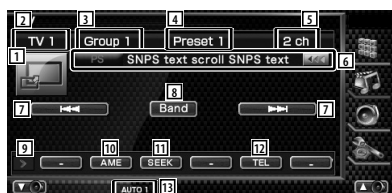
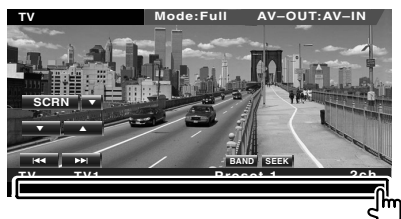
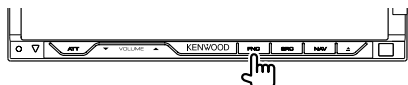

- 1 Passa alla schermata del televisore.
- 2 Visualizzazione banda
- 3 Visualizzazione gruppo area TV  
Vedere <Impostazione TV> (pagina 80).
- 4 Visualizzazione numero del blocco di memoria
- 5 Visualizzazione canale
- 6 Visualizzazione informazioni canale

- 7 Selezionare un canale.  
Usare <Modalità di ricerca> (pagina 42) per cambiare la sequenza di sintonizzazione dei canali.
- 8 Seleziona TV1 o TV2.
- 9 Seleziona la visualizzazione dei pulsanti.
- 10 Seleziona la modalità di memorizzazione automatica.  
Vedere <Memorizzazione automatica> (pagina 43).
- 11 Passa alla modalità di ricerca.  
Vedere <Modalità di ricerca> (pagina 42).
- 12 Visualizza la schermata vivavoce. (pagina 50)
- 13 Indica la modalità di ricerca corrente.
- 14 Dal pulsante **P1** al pulsante **P6**, è possibile richiamare canali salvati in memoria.  
Per informazioni sulla memorizzazione delle emittenti, vedere <Memorizzazione automatica> (pagina 43) o <Memorizzazione manuale> (pagina 43).
- 15 Imposta un nome per la stazione sintonizzata. (pagina 44)
- 16 Elenca e seleziona le stazioni memorizzate.
- 17 Visualizza la schermata di controllo del dispositivo esterno. Vedere <Controllo alimentazione dispositivi esterni> (pagina 46).

### Menu TV (esclusivamente con collegamento tramite cavo KTC-D500E (accessorio opzionale))

La schermata di controllo del menu appare sfiorando l'area visualizzata in figura.

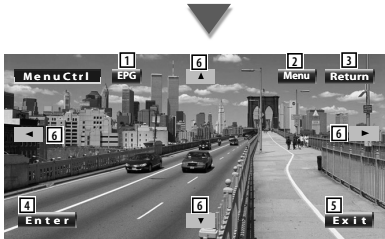
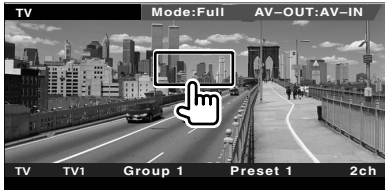

- 1 Visualizza la schermata EPG (guida elettronica programmi).
- 2 Visualizza la schermata di menu della trasmissione TV digitale.
- 3 Ritorna alla schermata precedente.
- 4 Esegue la voce di menu selezionata.
- 5 Ritorna alla schermata TV digitale.
- 6 Sposta l'evidenziamento nel menu di trasmissione TV digitale.

### Modalità di ricerca

Consente di impostare la selezione di una stazione.



La modalità cambia nel seguente ordine a ogni sfioramento del pulsante.

Display	Impostazione
"AUTO1"	Consente di sintonizzare automaticamente una stazione con una buona ricezione.
"AUTO2"	Consente di sintonizzare le stazioni nella memoria una dopo l'altra.
"MANU"	Cambia manualmente alla frequenza successiva.

## Memorizzazione automatica

Consente di memorizzare automaticamente le stazioni che offrono una buona ricezione.

### 1 Selezionare una banda da memorizzare



### 2 Selezionare la modalità di memorizzazione automatica

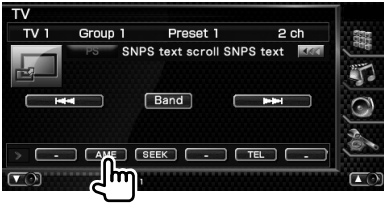

### 3 Avviare la memorizzazione automatica



La memorizzazione automatica termina quando sono state memorizzate 6 stazioni o quando tutte le stazioni sono state sintonizzate.



- L'operazione termina automaticamente se non si esegue alcuna operazione per 10 secondi.

## Memorizzazione manuale

Consente di memorizzare il canale corrente di ricezione nella memoria.

### 1 Selezionare la stazione da memorizzare



### 2 Memorizzare



Sfiorare fino a quando non appare il numero in memoria.

## Selezioni predefinite

Elenca e seleziona le stazioni memorizzate.

### 1 Avviare le selezioni predefinite

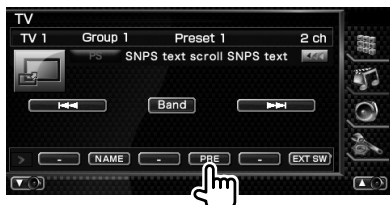

### 2 Selezionare una stazione



- 1 Vengono visualizzate le stazioni memorizzate. Sforare per selezionarle.

## Impostazione del nome della stazione

Consente di assegnare un nome ad una stazione.

### 1 Selezionare la stazione a cui assegnare il nome

### 2 Avviare l'impostazione del nome



### 3 Inserire il nome

Per informazioni su come inserire un nome, vedere <Immissione di testo> (pagina 48).

### 4 Terminare l'impostazione del nome





# Controllo audio Bluetooth

È possibile ascoltare brani musicali salvati all'interno di lettori audio Bluetooth e telefoni cellulari.

## Prima dell'uso

- È necessario registrare il proprio lettore musicale o telefono cellulare prima di utilizzarlo con questa unità. Per ulteriori dettagli, vedere <Registrazione dell'unità Bluetooth> (pagina 82).
- Se sono stati registrati due o più lettori audio o telefoni cellulari, è necessario selezionarne uno. Per ulteriori dettagli, vedere <Collegamento dell'unità Bluetooth> (pagina 84).

## Funzioni della schermata di controllo

Passa alla schermata di controllo per usare diverse funzioni.

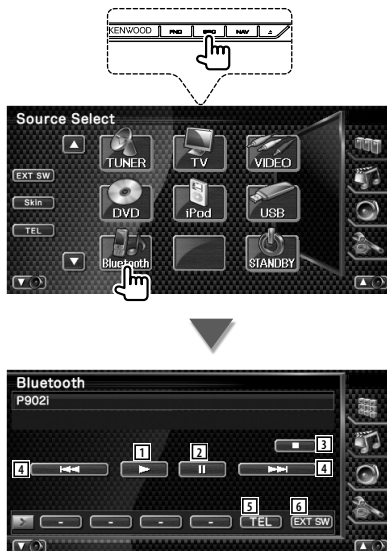

- 1 Avvia la riproduzione.
- 2 Arresta temporaneamente la riproduzione.
- 3 Arresta la riproduzione.
- 4 Seleziona un file.
- 5 Visualizza la schermata vivavoce. (pagina 50)
- 6 Visualizza la schermata di controllo del dispositivo esterno. Vedere <Controllo alimentazione dispositivi esterni> (pagina 46).



- Se il lettore audio Bluetooth non supporta il profilo AVRCP, i pulsanti da [1] a [4] non vengono visualizzati. Utilizzare dal lettore audio.

# Controllo alimentazione dispositivi esterni

Per controllare l'alimentazione dei dispositivi esterni.

## Controllo alimentazione dispositivi esterni

Per controllare l'alimentazione dei dispositivi esterni.

### 1 Visualizzare la schermata di controllo dei dispositivi esterni



[EXT SW] appare quando vengono visualizzati la schermata di controllo di ogni sorgente o il pannello di controllo facile.

### 2 Controllare l'alimentazione del dispositivo esterno



- 1 È possibile attivare o disattivare l'alimentazione del dispositivo esterno.
- 2 Ritorna alla schermata iniziale.



- Per utilizzare questa funzione è necessario collegare una unità relè disponibile in commercio. Collegare il dispositivo esterno da controllare all'unità relè.
- Vedere <Impostazione del dispositivo esterno> (pagina 86) per informazioni sulle specifiche di alimentazione.

# Silenziamento dell'audio alla ricezione di una telefonata

Quando squilla il telefono, il sistema entra automaticamente nella modalità di pausa.

## Silenziamento dell'audio alla ricezione di una telefonata

### Quando si riceve una chiamata...

Appare lo schermo della telefonata ("CALL"), il sistema entra nella modalità di pausa.

### Schermo della telefonata ("CALL")



### Al termine della chiamata...

#### Riagganciare il telefono.

La riproduzione viene ripresa automaticamente.



- Per usare la funzione di silenziamento, è necessario collegare il cavo MUTE al telefono usando un accessorio per telefoni disponibile in commercio. Consultare il <MANUALE DI INSTALLAZIONE>.

# Immissione di testo

Quando si seleziona la modalità impostazione nome stazione o un'altra modalità, viene visualizzata la seguente schermata per l'inserimento dei caratteri.

## Uso della schermata di immissione di testo

### Schermata di immissione di testo



- 1 Sposta il cursore.
- 2 Inserisce i caratteri.
- 3 Fa scorrere verso l'alto o verso il basso l'elenco dei caratteri.
- 4 Imposta il layout dei pulsanti dei caratteri.  
ABC : layout pulsanti alfabetico.  
QWE : layout pulsanti Qwerty.
- 5 Inserisce uno spazio.  
Per cancellare un carattere, posizionare il cursore su di esso e sfiorare questo pulsante.
- 6 Cancella il carattere.
- 7 Esce dalla modalità di immissione di testo e ritorna alla schermata precedente.



- È possibile immettere i caratteri solo dopo avere applicato il freno di stazionamento.

# Controllo dello schermo

Per impostare lo schermo del monitor.

## Controllo dello schermo

### 1 Visualizzare il pannello controllo facile

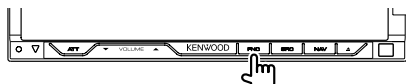

### 2 Visualizzare la schermata di controllo schermo



### 3 Regolare la qualità dell'immagine

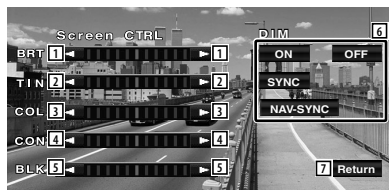

- 1 Controllo della luminosità
- 2 Controllo della tinta  
Visualizzato per un'immagine di sistema NTSC su TV, Video, iPod o telecamera di retrovisione.
- 3 Controllo del colore  
Visualizzato esclusivamente sulle schermate TV, Video, iPod o telecamera di retrovisione.
- 4 Regolazione contrasto
- 5 Regolazione livello del nero
- 6 Impostazione della modalità di attenuazione della luminosità  
"ON": La luminosità del display si attenua.  
"OFF": La luminosità del display non si attenua.

"SYNC": Attivazione o disattivazione della funzione di attenuazione della luminosità in combinazione con l'accensione o lo spegnimento dell'interruttore di controllo delle luci del veicolo.

"NAV-SYNC" (solo DNX8220BT):

Attivazione o disattivazione della funzione di attenuazione della luminosità in base alle impostazioni di visualizzazione diurna/notturna del sistema di navigazione.

- 7 Ritorna alla schermata precedente.



- La schermata di controllo dello schermo viene visualizzata solo quando si applica il freno di stazionamento.
- È possibile impostare la qualità dell'immagine per ogni sorgente.
- È possibile impostare la qualità dell'immagine delle schermate come i menu da <Impostazione del monitor> (pagina 77) del <Menu di impostazione>.

# Controllo del vivavoce

Diverse funzioni possono essere utilizzate in modalità di controllo vivavoce.

## Prima dell'uso

- Per utilizzare la rubrica telefonica, è necessario prima scaricarla su questa unità. Per ulteriori dettagli, vedere <Download della rubrica> (pagina 50).
- È necessario registrare il proprio telefono cellulare prima di utilizzarlo con questa unità. Per ulteriori dettagli, vedere <Registrazione dell'unità Bluetooth> (pagina 82).
- Se sono stati registrati due o più telefoni cellulari, è necessario selezionarne uno. Per ulteriori dettagli, vedere <Collegamento dell'unità Bluetooth> (pagina 84).

## Download della rubrica

Consente di scaricare i dati rubrica dal telefono cellulare a questa unità, in modo da poter utilizzare la rubrica su questa unità.

**1 Dal telefono cellulare, inviare i dati rubrica a questa unità.**

**2 Dal telefono cellulare, avviare il collegamento vivavoce.**



- Per i telefoni cellulari che supportano il download automatico della rubrica:  
Se la rubrica non viene scaricata automaticamente, seguire la suddetta procedura per scaricare la rubrica manualmente.
- Per informazioni sull'utilizzo del telefono cellulare, fare riferimento al manuale d'istruzioni in dotazione con il telefono.
- È possibile registrare fino a 1000 numeri di telefono per ciascun cellulare registrato.
- Per ciascun numero di telefono, è possibile inserire un massimo di 32 cifre e 40 caratteri per il nome.
- A seconda del tipo di cellulare, si applicano le seguenti limitazioni:
  - Non è possibile scaricare normalmente i dati rubrica.
  - I caratteri nella rubrica sono alterati.
  - Non è possibile scaricare normalmente i dati rubrica se questi contengono immagini. Possono essere necessarie diverse ore o un'intera giornata per scaricare la rubrica a seconda della dimensione totale delle immagini.
- Per annullare il download dei dati rubrica, azionare il telefono cellulare.

## Funzioni della schermata di controllo

Per visualizzare la schermata di controllo e usare le diverse funzioni.

**1 Visualizzare la schermata di controllo del vivavoce**

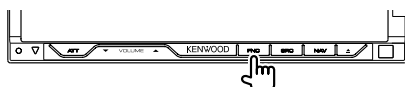

Premere il pulsante [FNC] per più di 1 secondo.

o



**1** Visualizza le varie condizioni.

**SMS** : Visualizza lo stato dei messaggi SMS.

Se viene collegato un telefono cellulare che non supporta la funzione SMS, questo simbolo non compare.

**SMS** : È presente un nuovo messaggio SMS.

**SMS** : Non sono presenti nuovi messaggi SMS.

**DL** : Download della rubrica.

**HOLD** : Indica la presenza di una chiamata in attesa.

**Vol** : Visualizza la potenza del segnale.\*  
Maggiore è il numero dei segmenti, maggiore è l'intensità del segnale.

**SRUOTO** : Visualizza lo stato corrente della funzione di risposta automatica

**SRUOTO** : Quando la funzione di risposta automatica è attiva

**SRUOTO** : Quando la funzione di risposta automatica non è attiva

**BATT** : Visualizza il livello di carica della batteria del cellulare.\*  
Maggiore è il numero dei segmenti, maggiore è il livello di carica.

- 2 Visualizza i numeri di telefono chiamati. Se il numero di telefono è stato inserito nella rubrica, il nome del contatto viene visualizzato.
- 3 Chiama il numero di telefono memorizzato visualizzato.
- 4 Visualizza la schermata di selezione degli SMS.  
Vedere <SMS (Short Message Service)> (pagina 60).
- 5 Visualizza la schermata di ricerca rubrica. Vedere <Chiamata dalla rubrica> (pagina 53).
- 6 Visualizza la schermata delle chiamate in uscita.  
Vedere <Invio di una chiamata dal registro delle chiamate in uscita/in entrata> (pagina 55).
- 7 Visualizza la schermata delle chiamate in entrata.  
Vedere <Invio di una chiamata dal registro delle chiamate in uscita/in entrata> (pagina 55).
- 8 Chiama il numero di telefono memorizzato. Per informazioni su come memorizzare un numero di telefono, vedere <Preimpostazione dei numeri di telefono> (pagina 59).
- 9 Visualizza la schermata di impostazione del vivavoce.  
Vedere <Impostazione del telefono vivavoce> (pagina 56).
- 10 Visualizza la schermata del display di composizione.  
Vedere <Chiamata tramite inserimento di un numero di telefono> (pagina 52).

- 11 Avvia il riconoscimento vocale.  
Vedere <Chiamata tramite riconoscimento vocale> (pagina 55).
- 12 Ritorna alla schermata precedente.



- Per motivi di sicurezza, alcune funzioni sono disattivate quando l'auto è in movimento. I pulsanti associati alle funzioni disattivate non sono disponibili.
- Quando viene visualizzata la schermata di controllo del vivavoce, viene visualizzato il nome del telefono cellulare collegato per 5 secondi.
- \* Poiché il numero di stati dell'unità di controllo non corrisponde a quello del cellulare, gli stati visualizzati sull'unità di controllo potrebbero essere diversi da quelli visualizzati sul cellulare. Non viene visualizzato nessuno stato se non è possibile ottenere informazioni in merito.
- L'impostazione del telefono cellulare nella modalità privata può disattivare la funzione vivavoce.

## Alla ricezione di una chiamata

Alla ricezione di una chiamata, è possibile utilizzare il telefono vivavoce.

### 1 Rispondere alla chiamata



Alla ricezione di una chiamata, la schermata di conversazione viene visualizzata automaticamente.

- 1 Avvia la conversazione con il chiamante.  
Cambia la destinazione della chiamata se viene riprodotto un tono di attesa.  
Riprende la conversazione con il chiamante in attesa al termine della conversazione con l'altro chiamante.
- 2 Disconnette il telefono.  
Viene visualizzata nuovamente la schermata vivavoce.
- 3 Modifica l'uscita audio da telefono ad altoparlante.
- 4 Emette un tono di composizione.  
Vedere <Servizi basati sul controllo dei toni> (pagina 53).

## Chiamata tramite inserimento di un numero di telefono

Per effettuare una chiamata inserendo un numero di telefono.

### 1 Visualizzare la schermata di inserimento del numero

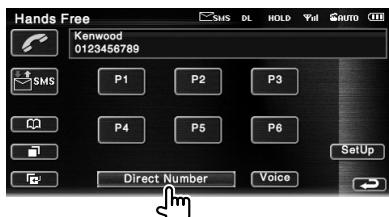

### 2 Inserire un numero di telefono



- 1 Chiamare il numero di telefono inserito.
- 2 Creare un SMS destinato al numero di telefono inserito.  
Vedere <SMS (Short Message Service)> (pagina 60).
- 3 Cancellare il numero.
- 4 Ritornare alla schermata precedente.

### 3 Effettuare la chiamata



Quando il destinatario risponde è possibile cominciare a parlare.

### 4 Terminare la chiamata



Viene visualizzata nuovamente la schermata vivavoce.



- Si possono inserire al massimo 32 numeri.

## Composizione rapida

È possibile registrare fino a 6 numeri di telefono per la composizione rapida.



- I numeri telefonici devono essere memorizzati prima di procedere.  
Vedere <Preimpostazione dei numeri di telefono> (pagina 59).

### 1 Selezionare il numero di telefono



### 2 Effettuare la chiamata



- Per la composizione rapida è possibile registrare soltanto numeri di telefono. Pertanto, il nome del destinatario non viene visualizzato durante la composizione.



## Servizi basati sul controllo dei toni

Utilizza il servizio basato sui toni per mezzo della tecnologia DTMF (Dual Tone Multi Frequency).

### 1 Visualizza la schermata di immissione DTMF

Visualizza la schermata di conversazione. Vedere <Chiamata tramite inserimento di un numero di telefono> (pagina 52).



### 2 È possibile inviare dei toni durante una chiamata



1 Ritorna alla schermata precedente.

## Chiamata dalla rubrica

È possibile chiamare un contatto utilizzando il numero di telefono salvato nella rubrica.

### 1 Visualizza la schermata della rubrica



Si apre la schermata di immissione iniziale.

### 2 Selezionare il metodo di ricerca all'interno della rubrica

È possibile cercare all'interno della rubrica in base all'iniziale.

#### Schermata lettera iniziale



- 1 Visualizza i contatti della rubrica il cui nome inizia con il carattere appena sfiorato.
- 2 Fa scorrere la matrice di caratteri.
- 3 Ritorna alla schermata di controllo del vivavoce.



#### Schermata numero iniziale



- 4 Visualizza un elenco di numeri della rubrica che iniziano con il numero selezionato.



Pagina successiva ►

### Schermata di ricerca alfabeto cirillico



- 5 Visualizza i contatti della rubrica il cui nome inizia con il carattere appena sfiorato.

### 3 Selezionare il nome da chiamare



- 6 Elenco contatti rubrica. "REC" si accende per i dati vocali con riconoscimento vocale già registrato.
- 7 Scorre il contenuto della rubrica.
- 8 Scorre il nome.
- 9 Registra la voce di riconoscimento vocale per il contatto selezionato. Se sono già presenti 35 etichette vocali registrate nello stesso cellulare, il pulsante [Record] viene disattivato. Vedere <Registrazione vocale> (pagina 57).
- 10 Riproduce la voce registrata nella rubrica selezionata.
- 11 Cancella la voce registrata nella rubrica selezionata. Sfiore per visualizzare la schermata di conferma. Sfiore [YES] per cancellare o [NO] per annullare.
- 12 Visualizza i dettagli del contatto della rubrica selezionata.
- 13 Ritorna alla schermata di controllo del vivavoce.

### 4 Selezionare il numero telefonico da chiamare



- 14 Chiama il numero telefonico selezionato.
- 15 Crea un SMS destinato al numero telefonico visualizzato. Vedere <SMS (Short Message Service)> (pagina 60).
- 16 Scorre fino al numero di telefono.
- 17 Ritorna alla schermata di elenco dei nomi.
- 18 Ritorna alla schermata di controllo del vivavoce.

### 5 Effettuare la chiamata

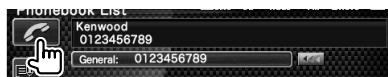

- Prima di poter usare la rubrica è necessario scaricarla dal telefono cellulare.
- Le iniziali a cui non corrispondono nomi non vengono visualizzate.
- Per la ricerca, al posto dei caratteri accentati, come ad esempio "è", si ricerca il corrispondente carattere non accentato ("e").

## Invio di una chiamata dal registro delle chiamate in uscita/in entrata

Chiama tramite la selezione di un numero di telefono dall'elenco delle chiamate in entrata o in uscita.

### 1 Visualizza la schermata delle chiamate in entrata o in uscita



: Chiamate in uscita

: Chiamate in entrata

Viene visualizzata la schermata di elenco delle chiamate in uscita o in entrata.

### 2 Effettuare una selezione all'interno dell'elenco chiamate

Esempio : schermata chiamate in uscita



- 1 Elenco chiamate in uscita.
- 2 Scorre l'elenco.
- 3 Invia una chiamata al numero selezionato.
- 4 Crea un SMS per il numero di telefono selezionato. Vedere <SMS (Short Message Service)> (pagina 60).
- 5 Visualizza i dettagli del numero di telefono selezionato.
- 6 Ritorna alla schermata di controllo del viva voce.

### 3 Effettuare la chiamata



- L'elenco chiamate in uscita o chiamate in entrata mostra l'elenco di chiamate inviate o ricevute da questa unità. Non si tratta delle chiamate memorizzate nella memoria del telefono cellulare.

## Chiamata tramite riconoscimento vocale

Chiama utilizzando il riconoscimento della voce registrata.



- Per utilizzare la funzione di riconoscimento vocale, è necessario registrare un'etichetta vocale nella rubrica. Vedere <Registrazione vocale> (pagina 57). Oppure, per utilizzare il riconoscimento vocale per categoria di numero di telefono (casa, ufficio, cellulare ecc.) della rubrica, è necessario registrare una parola chiave vocale. Vedere <Registrazione vocale parola chiave> (pagina 58).

### 1 Visualizzare la schermata riconoscimento vocale



### 2 Pronunciare la voce registrata nella rubrica

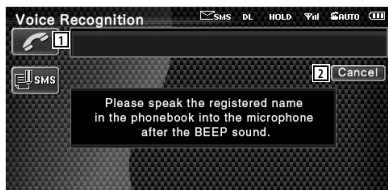

Pronunciare la voce entro 2 secondi dopo il segnale acustico.

- 1 Visualizza il numero di telefono o l'indirizzo riconosciuto.
- 2 Annulla il riconoscimento vocale.

Pagina successiva ►

Se il riconoscimento vocale viene effettuato con successo e viene trovato un solo numero di telefono:



- Effettuare la chiamata.
- 2 Annulla il riconoscimento vocale.
- 3 Visualizza la rubrica.

**Se viene emesso un segnale acustico:**

Pronunciare la parola chiave entro 2 secondi dopo il segnale acustico o sfiorare il pulsante [Phonebook List] per selezionare il numero telefonico.



Effettuare la chiamata.



- Se è presente più di un numero telefonico registrato con lo stesso nome e la voce della parola chiave viene registrata per ciascun numero di telefono, verrà emesso un altro segnale acustico. Per informazioni sulla registrazione della parola chiave, vedere <Registrazione vocale parola chiave> (pagina 58).

**Se è presente più di un numero telefonico registrato con lo stesso nome, procedere al punto 3.**

### 3 Selezionare una categoria di numero telefonico

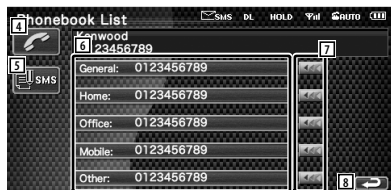

- 4 Chiama il numero di telefono visualizzato.
- 5 Crea un SMS destinato all'indirizzo visualizzato. Vedere <SMS (Short Message Service)> (pagina 60).
- 6 Seleziona la categoria di numero telefonico.
- 7 Scorre fino al numero di telefono.
- 8 Ritorna alla schermata di controllo del vivavoce.

### 4 Effettuare la chiamata



- In caso di mancato riconoscimento dell'etichetta vocale, viene visualizzato un messaggio. Leggere il messaggio per informazioni su come procedere.

## Impostazione del telefono vivavoce

Il sistema vivavoce può essere impostato come segue.

### 1 Visualizzare la schermata delle impostazioni del vivavoce



### 2 Impostare ciascuna voce



- 1 Passa alla schermata "Hands Free Setup 2".
- 2 Imposta un intervallo per la risposta automatica dopo il termine di una chiamata. (☞ "8")  
"Off": Funzione non disponibile.  
"0-99": Imposta l'intervallo (secondi).

- 3 Imposta l'altoparlante di uscita.  
(☑) "Front R")  
"Front L": Altoparlante anteriore sinistro.  
"Front R": Altoparlante anteriore destro.  
"Front All": Altoparlanti anteriori destro e sinistro.
- 4 Imposta il segnale acustico della chiamata in entrata. (☑) "On")  
"On": Viene emesso un segnale acustico.  
"Off": Non viene emesso un segnale acustico.
- 5 Imposta il segnale acustico dell'SMS in arrivo. (☑) "On")  
"On": Viene emesso un segnale acustico.  
"Off": Non viene emesso un segnale acustico.
- 6 Ritorna alla schermata "Hands Free Control".
- 7 Ritorna alla schermata "Hands Free Setup 1".
- 8 Definisce l'utilizzo della rubrica, dell'elenco chiamate in uscita o chiamate in entrata del telefono cellulare. (☑) "On")  
"On": Sì.  
"Off": No.
- 9 Imposta la funzione SMS. (☑) "On")  
"On": È possibile utilizzare la funzione SMS.  
"Off": Funzione SMS non disponibile.
- 10 Registra la voce per selezionare la categoria di numero telefonico tramite il riconoscimento vocale.  
Vedere <Registrazione vocale parola chiave> (pagina 58).
- 11 Registra il numero di telefono sul pulsante di programmazione della schermata di controllo del vivavoce.  
Vedere <Preimpostazione dei numeri di telefono> (pagina 59).
- 12 Ritorna alla schermata di controllo del vivavoce.



- Prevale l'intervallo più breve tra l'intervallo per la risposta automatica impostato sull'unità e quello impostato sul telefono cellulare.
- Scegliere l'altoparlante più lontano dal microfono per evitare fischi o echi.

## Registrazione vocale

Registra la voce per la creazione di un'etichetta vocale nella rubrica. È possibile registrare fino a 35 voci in un cellulare.

### 1 Selezionare il nome da registrare

Seguire la procedura <Chiamata dalla rubrica> (pagina 53).



- 1 Seleziona un nome.  
"REC" si accende per i dati vocali con riconoscimento vocale già registrato.

### 2 Visualizzare la schermata di registrazione vocale



### 3 Pronunciare la voce da registrare (1° tentativo)

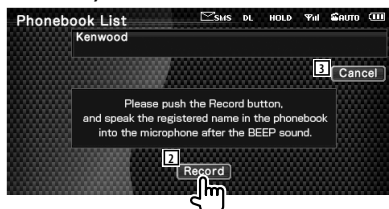

- 2 Registra la voce.
- 3 Annulla la registrazione vocale.

Pronunciare la voce entro 2 secondi dopo il segnale acustico.

**4 Pronunciare la voce da registrare (2° tentativo)**



**5 Termina la registrazione vocale**

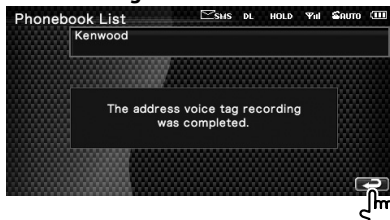

- In caso di mancato riconoscimento dell'etichetta vocale, viene visualizzato un messaggio. Leggere il messaggio per informazioni su come procedere.
- Ripetere dal primo tentativo se la voce risulta diversa dal primo tentativo.

**Registrazione vocale parola chiave**

Registra l'etichetta vocale per selezionare una categoria di numero telefonico tramite riconoscimento vocale.

**1 Visualizzare la schermata di elenco delle parole chiave**

Visualizzare la schermata "Hands Free", dopodiché sfiorare [Setup]. Vedere <Funzioni della schermata di controllo> (pagina 50)



**2 Selezionare la categoria di numero telefonico da registrare**

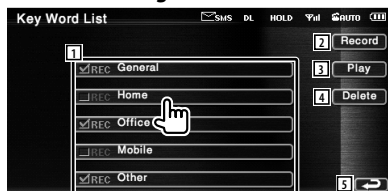

- 1 Seleziona la categoria di numero telefonico. "REC" si accende per i dati vocali con riconoscimento vocale già registrato.
- 2 Registra la voce per la categoria di numero telefonico selezionata.
- 3 Riproduce la voce registrata per la categoria di numero telefonico selezionata.
- 4 Elimina la voce registrata per la categoria di numero telefonico selezionata. Sfiore per visualizzare la schermata di conferma. Sfiore [YES] per cancellare o [NO] per annullare.
- 5 Ritorna alla schermata di impostazione del vivavoce.

**3 Visualizza la schermata di registrazione vocale**

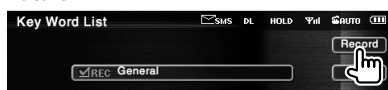

#### 4 Pronunciare la voce da registrare (1° tentativo)



- 6 Registra la voce.
- 7 Annulla la registrazione vocale.

Pronunciare la voce entro 2 secondi dopo il segnale acustico.

#### 5 Pronunciare la voce da registrare (2° tentativo)



#### 6 Termina la registrazione vocale

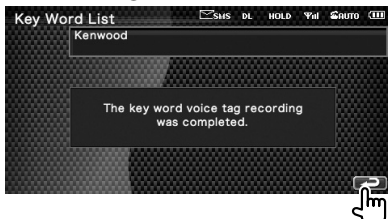

- In caso di mancato riconoscimento dell'etichetta vocale, viene visualizzato un messaggio. Leggere il messaggio per informazioni su come procedere.
- Ripetere dal primo tentativo se la voce risulta diversa dal primo tentativo.

### Preimpostazione dei numeri di telefono

Registra i numeri di telefono più utilizzati sul pulsante di programmazione della schermata di controllo del vivavoce.

#### 1 Visualizza la schermata di elenco della programmazione vivavoce

Visualizzare la schermata "Hands Free", dopodiché sfiorare [Setup]. Vedere <Funzioni della schermata di controllo> (pagina 50)



#### 2 Selezionare il numero da salvare in memoria

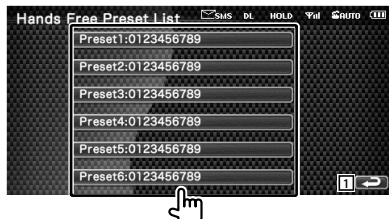

- 1 Ritorna alla schermata di impostazione del vivavoce.

#### 3 Selezionare la destinazione di ricerca del numero da registrare



- 2 Registra dall'elenco di chiamate in entrata SMS.
- 3 Registra dall'elenco di chiamate in uscita SMS.

Pagina successiva ►

- 4 Registra dalla rubrica.
- 5 Registra dall'elenco di chiamate in uscita.
- 6 Registra dall'elenco di chiamate in entrata.
- 7 Registra tramite inserimento dei numeri di telefono.
- 8 Registra l'etichetta vocale per il riconoscimento vocale di un numero salvato.
- 9 Registra il numero di telefono correntemente visualizzato.
- 10 Cancella il numero di telefono correntemente visualizzato.
- 11 Ritorna alla schermata precedente.

#### 4 Cercare un numero di telefono da registrare con ciascuna funzione

#### 5 Registrare un numero di telefono



- Premere [Delete] per eliminare il numero di telefono registrato.

## SMS (Short Message Service)

Usa la funzione SMS.

### 1 Visualizzare la schermata di selezione SMS



### 2 Selezionare una funzione



- 1 Visualizza l'elenco di messaggi ricevuti.
- 2 Visualizza l'elenco di messaggi inviati.
- 3 Visualizza la schermata del messaggio. Se è presente un messaggio incompleto, il pulsante sarà attivo.
- 4 Preleva i messaggi SMS dal cellulare.
- 5 Ritorna alla schermata vivavoce.

### 3 Selezionare un messaggio da visualizzare



- 6 Chiama il numero del messaggio selezionato.
- 7 Crea un nuovo messaggio per il messaggio selezionato.
- 8 Scorre l'elenco.
- 9 Visualizza il messaggio selezionato.



## Schermata messaggi SMS

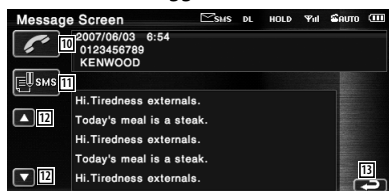

- 10 Chiama il numero del messaggio selezionato.
- 11 Crea un nuovo messaggio per il messaggio selezionato.
- 12 Scorre il messaggio.
- 13 Ritorna alla schermata precedente.

## 4 Creare un messaggio



- 14 Sposta il cursore.
- 15 Visualizza il numero di caratteri consentiti rimanenti.
- 16 Inserisce un carattere.
- 17 Cambia il tipo di carattere della tastiera.
- 18 Invia il messaggio.
- 19 Imposta il layout dei pulsanti dei caratteri.  
ABC : Layout pulsanti alfabetico.  
QWE : Layout pulsanti Qwerty.
- 20 Inserisce uno spazio.
- 21 Elimina il carattere inserito.  
Se tenuto premuto per più di 1 secondo,  
tutti i caratteri inseriti vengono cancellati.
- 22 Ritorna alla schermata precedente.

# Menu di impostazione

È possibile impostare vari parametri del ricevitore.

## Menu di impostazione

Visualizza il menu di impostazione per impostare diverse funzioni.

### 1 Visualizzare la schermata di controllo di una qualunque sorgente

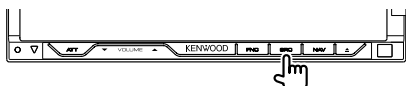

Sfiorare un pulsante sorgente nella schermata "Source Select".

### 2 Visualizzare il menu di impostazione



### 3 Selezionare la voce di impostazione

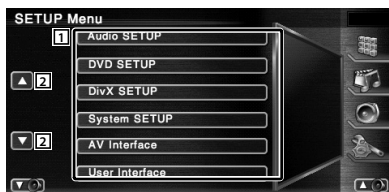

- 1 Viene visualizzata la schermata di impostazione selezionata.
- 2 Scorre il menu di impostazione.



- È possibile bloccare le opzioni [Audio SETUP] e [AV Interface]. Il simbolo chiave viene visualizzato durante il riavvolgimento video in caso di opzione blocco attivata. Vedere <Memoria di impostazione> (pagina 85).

## Impostazione dell'audio

È possibile impostare il tipo di veicolo ed il sistema altoparlanti da utilizzare con questa unità.

### 1 Visualizzare la schermata di impostazione audio

Sfiorare **Audio Setup** nella schermata "SETUP Menu" (pagina 62).



- [Audio SETUP] non può essere selezionato nei casi seguenti:
  - Quando non è selezionata alcuna sorgente.
  - Quando la funzione dual zone è attivata. Vedere <Controllo zone> (pagina 90)

### 2 Impostare ciascuna voce

Se è stato selezionato il tipo di veicolo, l'allineamento temporale digitale e l'equalizzatore vengono impostati automaticamente (per la regolazione della temporizzazione dell'uscita audio per ciascun canale) in modo da ottenere l'effetto surround ottimale.



- 1 Imposta il tipo di veicolo utilizzato con questa unità.  
A seconda del proprio tipo di auto, è possibile selezionare una delle seguenti opzioni:  
"COMPACT", "SEDAN", "WAGON1", "WAGON2", "MINIVAN1", "MINIVAN2", "SUV", "PASSENGER VAN", "OFF"
- 2 Visualizza la schermata di impostazione DTA (allineamento temporale digitale). (pagina 65)  
È possibile regolare l'allineamento temporale digitale impostato automaticamente quando è stato selezionato il tipo di veicolo.

- 3 Visualizza la schermata di impostazione degli altoparlanti.
- 4 Ritorna alla schermata "SETUP Menu".



Dopo aver impostato il tipo e le dimensioni degli altoparlanti, la rete crossover degli altoparlanti e la curva dell'equalizzatore vengono impostati automaticamente.



- 5 Seleziona un altoparlante da impostare. (Vedere <Impostazione degli altoparlanti>, pagina 63)
- 6 Imposta l'uso o meno di un tweeter. (Vedere <Impostazione degli altoparlanti>, pagina 63)
- 7 Seleziona un tipo di altoparlante. (Vedere <Impostazione degli altoparlanti>, pagina 63)
- 8 Visualizza la schermata di impostazione del crossover degli altoparlanti. (Vedere <Impostazione della rete crossover>, pagina 66)  
È possibile regolare la configurazione del crossover impostata automaticamente quando è stato selezionato il tipo di veicolo.
- 9 Visualizza la schermata di impostazione del livello del canale.
- 10 Visualizza la schermata di impostazione del tipo di veicolo.
- 11 Ritorna alla schermata "SETUP Menu".



- 12 Seleziona un altoparlante da impostare. (Vedere <Livello del canale>, pagina 64)

- 13 Imposta il volume degli altoparlanti. (vedere <Livello del canale>, pagina 64)
- 14 Avvia o arresta l'uscita del tono del segnale di prova per il controllo di impostazione.
- 15 Visualizza la schermata di impostazione degli altoparlanti.
- 16 Ritorna alla schermata "SETUP Menu".

## Impostazione degli altoparlanti

È possibile selezionare un tipo di altoparlante e le sue dimensioni per ottenere l'effetto sonoro ottimale.

### 1 Selezionare l'altoparlante che si desidera regolare



- 1 Altoparlante centrale
- 2 Altoparlante anteriore
- 3 Altoparlante posteriore
- 4 Subwoofer
- 5 Impostazione tweeter

È possibile impostare il tweeter quando si selezionano gli altoparlanti anteriori. Se si utilizza il tweeter insieme agli altoparlanti anteriori, impostare il tweeter su "Use". Con l'impostazione "Use", l'equalizzatore viene regolato nella sua posizione migliore.

### 2 Selezionare un tipo di altoparlante



È possibile selezionare uno dei seguenti tipi di altoparlante.

Altoparlante centrale:

NONE, 40mm x 70mm, 5cm, 10cm, 13cm, 16 cm sopra

Altoparlanti anteriori:

OEM, 10cm, 13cm, 16cm, 17cm, 18cm, 4x6 pollici, 5x7 pollici, 6x8 pollici, 6x9 pollici, 7x10 pollici

Altoparlanti posteriori:

NONE, OEM, 10cm, 13cm, 16cm, 17cm, 18cm, 4x6 pollici, 5x7 pollici, 6x8 pollici, 6x9 pollici, 7x10 pollici

Subwoofer:

NONE, 16cm, 20cm, 25cm, 30cm, 38cm sopra



- Selezionare "NONE" se non sono installati altoparlanti
- Impostando l'altoparlante centrale su "NONE" anche per un breve periodo durante l'impostazione del controllo surround (pagina 91) su "Bypass+Center", il controllo surround viene automaticamente impostato su "Bypass".
- Impostando gli altoparlanti centrali e posteriori su "NONE" anche per un breve periodo durante l'impostazione del controllo surround (pagina 91) su "Dolby PL II", il controllo surround viene automaticamente impostato su "Bypass".

## Livello del canale

È possibile impostare il volume a ciascuna posizione di impostazione.

### 1 Selezionare l'altoparlante che si desidera regolare



- 1 Altoparlante centrale
- 2 Altoparlante anteriore sinistro
- 3 Altoparlante anteriore destro
- 4 Altoparlante posteriore sinistro
- 5 Altoparlante posteriore destro
- 6 Subwoofer

### 2 Regolare il volume



## Impostazione DTA

È possibile impostare manualmente la temporizzazione dell'uscita sonora di ciascun canale.

### 1 Visualizzare la schermata di impostazione DTA



- 1 Seleziona un altoparlante da regolare.
- 2 Imposta un tempo di ritardo dell'altoparlante selezionato.
- 3 Ritorna alla schermata di impostazione del tipo di veicolo.

### 2 Selezionare l'altoparlante che si desidera regolare



- 4 Altoparlante centrale
- 5 Altoparlante anteriore
- 6 Altoparlante posteriore
- 7 Subwoofer

### 3 Impostare un tempo di ritardo



Gli altoparlanti vengono virtualmente spostati alla distanza desiderata.

Aumentando i valori degli altoparlanti centrali ed anteriori, gli altoparlanti vengono spostati virtualmente in avanti. Aumentando i valori degli altoparlanti posteriori e del subwoofer, questi vengono spostati virtualmente indietro.

## Impostazione della rete crossover

È possibile impostare una frequenza crossover degli altoparlanti.

### 1 Selezionare l'altoparlante per impostare il crossover



- 1 Imposta il filtro passa alto dell'altoparlante centrale.
- 2 Imposta il filtro passa alto dell'altoparlante anteriore.
- 3 Imposta il filtro passa alto dell'altoparlante posteriore.
- 4 Imposta il filtro passa basso del subwoofer.
- 5 Passa alla schermata di impostazione del crossover.
- 6 Ritorna alla schermata "SETUP Menu".

### 2 Visualizzare la schermata di impostazione del crossover



### 3 Impostare il crossover



- 7 Imposta la frequenza di crossover.  
Quando l'altoparlante centrale, l'altoparlante anteriore o l'altoparlante posteriore viene selezionato al passaggio 1:  
Regolazione filtro passa alto  
Quando al passaggio 1 viene selezionato il subwoofer:  
Regolazione filtro passa basso
- 8 Imposta una pendenza di crossover.

- 9 Imposta la fase dell'uscita subwoofer (viene visualizzata quando è impostata la frequenza crossover del subwoofer). La fase viene invertita di 180 gradi quando è impostata su "Reverse".
- 10 Ritorna alla schermata "Audio Setup".



- Quando si seleziona un tipo di altoparlante nella schermata di impostazione degli altoparlanti, l'impostazione della frequenza crossover viene cancellata.
- Durante l'impostazione crossover, il tipo di altoparlante è impostato su "User" nella schermata di impostazione degli altoparlanti.

## Impostazione DVD

È possibile impostare la riproduzione DVD.

### 1 Visualizzare la schermata di impostazione DVD

Sfiorare **DVD SETUP** nella schermata "SETUP Menu" (pagina 62).

### 2 Impostare ciascuna voce



- 1 Passa alla schermata "DVD SETUP 2".
- 2 Seleziona la lingua del menu di un disco.\*1 (Vedere <Impostazione della lingua>, pagina 68)
- 3 Seleziona la lingua dei sottotitoli.\*1 (Vedere <Impostazione della lingua>, pagina 68)
- 4 Seleziona la lingua dell'audio.\*1 (Vedere <Impostazione della lingua>, pagina 68)
- 5 Imposta l'intervallo dinamico.\*1 (☑ "Wide")  
L'intervallo dinamico si riduce se si passa da "Wide" a "Normal" e da "Normal" a "Dialog". "Dialog" imposta un volume del suono più elevato rispetto alle impostazioni "Wide" e "Normal", permettendo un ascolto più chiaro dei dialoghi di un film.  
È effettivo solo quando si usa il software Dolby Digital.  
Queste funzioni sono disponibili in modalità di riproduzione e di arresto.
- 6 Ritorna alla schermata "SETUP Menu".



- 7 Ritorna alla schermata "DVD SETUP 1".
- 8 Passa alla schermata "DVD SETUP 3".
- 9 Imposta la visualizzazione della funzione multiangolo. (☑ "On")
- 10 Seleziona la modalità di visualizzazione schermata.\*1 (☑ "16:9")  
"16:9": Visualizza ampie immagini.  
"4:3 LB": Visualizza ampie immagini in formato letterbox (con delle barre nere in alto e in basso nella schermata).  
"4:3 PS": Visualizza ampie immagini in formato Pan & Scan (con immagini tagliate alle estremità destra e sinistra).
- 11 Visualizza la schermata blocco di protezione per bambini.\*1 (☑ "Off")  
(Vedere <Impostazione del livello protezione per bambini>, pagina 69)
- 12 Tenere "Auto".\*1
- 13 Ritorna alla schermata "SETUP Menu".



- 14 Ritorna alla schermata "DVD SETUP 2".
- 15 Passa alla schermata "DVD SETUP 4".
- 16 Seleziona un intervallo di visualizzazione delle immagini. \*1 (☑ "Middle")  
La visualizzazione dell'immagine JPEG è modificata.  
("Short", "Middle", "Long")
- 17 Ritorna alla schermata "SETUP Menu".



\*1 Disattivato quando viene riprodotto un DVD.

Pagina successiva ►



- 18 Ritorna alla schermata "DVD SETUP 3".
- 19 Commuta tra attivazione e disattivazione gruppo continuo. (🖱️ "Off")  
Selezionando "Off", la riproduzione gruppo viene arrestata o la schermata menu viene visualizzata al termine della riproduzione gruppo.  
Selezionando "On", la riproduzione gruppo continua.
- 20 Commuta tra attivazione e disattivazione della modalità video di un disco DVD Audio. (🖱️ "Off")  
Selezionando "On", un disco DVD Audio viene riprodotto come un disco DVD Video.  
Selezionando "Off", un disco DVD Audio non viene riprodotto come un disco DVD Video.
- 21 Ritorna alla schermata "SETUP Menu".

## Impostazione della lingua

Consente di selezionare la lingua da utilizzare per i commenti e i menu.

### 1 Selezionare la lingua da impostare

Verdere <Impostazione DVD> (pagina 67) e selezionare [Menu Language], [Subtitle Language] o [Audio Language].



### 2 Visualizzare la schermata di impostazione della lingua



- 1 Inserisce un codice lingua.
- 2 Annulla le impostazioni lingua e torna alla schermata "DVD SETUP 1".
- 3 Imposta la lingua audio originale.  
(Viene visualizzato durante l'impostazione della lingua audio.)
- 4 Imposta la lingua e torna alla schermata "DVD SETUP 1".  
(Appare dopo aver inserito il codice della lingua.)
- 5 Cancella il codice lingua.

### 3 Inserire un codice lingua

Verdere <Codici lingua DVD> (pagina 100) e selezionare la lingua desiderata.

### 4 Impostare la lingua da utilizzare

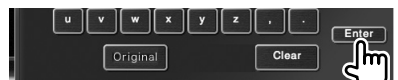



## Impostazione del livello protezione per bambini

Imposta il livello di protezione per bambini.

### 1 Visualizzare la schermata numero codice livello di protezione per bambini

Vedere <Impostazione DVD> (pagina 67) e sfiorare [Parental Level].



### 2 Inserire il numero codice



- 1 Inserisce un numero codice.
- 2 Annulla le impostazioni attuali e torna alla schermata "DVD SETUP 2".
- 3 Indica il livello attuale di protezione per bambini.
- 4 Determina il numero codice e visualizza la schermata di impostazione del livello di protezione.
- 5 Cancella il numero codice.



- Il numero inserito per primo viene impostato come numero di codice.
- È possibile azzerare il numero del codice premendo il pulsante di ripristino.

### 3 Visualizzare la schermata di impostazione del livello di protezione per bambini

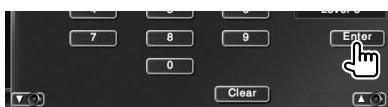

### 4 Selezionare un livello di protezione e completare l'impostazione

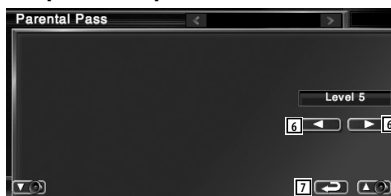

- 6 Seleziona un livello di protezione.
- 7 Completa l'impostazione del livello di protezione per bambini e torna alla schermata "DVD SETUP 2".



- Se un disco ha un livello di blocco di protezione per bambini maggiore, è necessario inserire il numero del codice.
- Il livello di blocco di protezione per bambini varia a seconda del disco inserito.
- Se un disco non ha un blocco di protezione per bambini, qualsiasi utente può riprodurlo anche se si è impostato il blocco di protezione.

## Impostazione del sistema

È possibile impostare i parametri del sistema.

### 1 Visualizzare la schermata di impostazione del sistema

Sfiorare **System SETUP** nella schermata "SETUP Menu" (pagina 62).

### 2 Impostare ciascuna voce



- 1 Passa alla schermata "System SETUP 2".
- 2 Attiva o disattiva il volume tono tastiera. (☑ "On")
- 3 Permette di scorrere il testo del display nella schermata di controllo sorgente. (☑ "Manual")  
 "Auto": Scorre il testo in modalità automatica.  
 "Manual": Consente di scorrere il testo in modalità manuale.
- 4 Seleziona un segnale telecomando. (☑ "On")  
 Quando è impostato su "Off", il telecomando di ricezione TV viene rifiutato.
- 5 Imposta la riproduzione di un CD. (☑ "1")  
 "1": Riconosce automaticamente e riproduce un disco contenente file audio, un DVD o un CD musicale.  
 "2": Riproduce forzatamente un disco come CD musicale. Selezionare "2" per riprodurre un CD musicale con un formato speciale oppure se non è possibile riprodurre un disco nella posizione "1".
- 6 Ritorna alla schermata "SETUP Menu".



- Non è possibile riprodurre un file audio/disco VCD nella posizione "2". Inoltre, potrebbe non essere possibile riprodurre alcuni CD musicali nella posizione "2".
- L'impostazione è disabilitata durante la riproduzione del disco.



- 7 Ritorna alla schermata "System SETUP 1".
- 8 Imposta la funzione del pulsante [NAV].  
 "V. OFF": Premere il pulsante [NAV] per più di 1 secondo per spegnere il display.  
 "R. CAM": Premere il pulsante [NAV] per più di 1 secondo per passare alla retrovisione.
- 9 Imposta se utilizzare o meno la funzione DSP durante la riproduzione di DVD-Audio.\*1 (☑ "On")  
 "On": Utilizza la funzione DSP durante la riproduzione di DVD-Audio. Se la frequenza di campionamento del disco è superiore a 48 kHz, viene fissata a 48 kHz.  
 "Off": la funzione DSP non viene usata in nessuna sorgente.
- 10 Ritorna alla schermata "SETUP Menu".



- \*1 L'operazione di impostazione può essere effettuata solo in sorgente standby (quando l'impostazione AV-Out dell'impostazione interfaccia AV non è impostata su DVD) e in modalità di arresto della sorgente DVD.

## Impostazione dell'interfaccia AV

È possibile impostare i parametri dell'interfaccia audio e video (AV).

### 1 Visualizzare la schermata di impostazione dell'interfaccia AV

Sfiorare **AV Interface** nella schermata "SETUP Menu" (pagina 62).

### 2 Impostare ciascuna voce



- 1 Passa alla schermata "AV Interface 2".
- 2 Imposta un nome da visualizzare quando si seleziona un sistema collegato tramite la porta AV INPUT1. (☞ "VIDEO1")
- 3 Imposta una visualizzazione immagine del sistema collegato tramite la porta AV INPUT2. (☞ "Off")  
"Off": Quando viene commutata la sorgente immagine, viene visualizzata un'immagine inserita tramite la porta AV INPUT2.  
"On": Quando viene inserito un segnale immagine tramite la porta AV INPUT2, viene visualizzata questa immagine.
- 4 Imposta un nome da visualizzare quando si seleziona un'immagine del sistema collegato tramite la porta AV INPUT2. (☞ "VIDEO2")
- 5 Seleziona un collegamento per il sistema di navigazione. (☞ "RGB") (solo DDX8022BT)  
"RGB": Consente al sistema di navigazione Kenwood di collegarsi tramite il suo cavo di interfaccia.  
"AV-IN": Consente ad un sistema di navigazione di terze parti di collegarsi tramite la porta AV INPUT1.  
"Off": Deve essere utilizzato nel caso in cui non sia stato collegato alcun sistema di navigazione. (La visualizzazione di navigazione viene cancellata alla selezione di un'altra sorgente AV).

- 6 Ritorna alla schermata "SETUP Menu".



- 7 Ritorna alla schermata "AV Interface 1".
- 8 Passa alla schermata "AV Interface 3".
- 9 Consente di selezionare la sorgente AV da emettere dalla porta AV OUTPUT. (☞ "AV-IN1")
- 10 Imposta un metodo per passare alla visualizzazione del video della telecamera di retrovisione. (☞ "Off")  
"On": Passa alla visualizzazione del video della telecamera di retrovisione portando la leva del cambio sulla retromarcia.  
"Off": Passa alla visualizzazione del video della telecamera di retrovisione portando la leva del cambio sulla retromarcia e premendo il pulsante [NAV] per più di un secondo.
- 11 È possibile regolare verso sinistra o destra la visualizzazione del video della telecamera di retrovisione. Quando è impostato su "On", l'immagine di retrovisione sarà visualizzata a destra e a sinistra nell'immagine speculare sulla schermata. (☞ "Off")
- 12 Ritorna alla schermata "SETUP Menu".

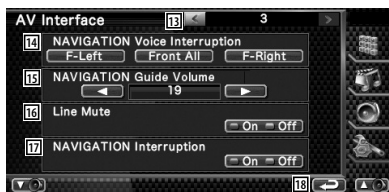

Pagina successiva ►

- 13 Ritorna alla schermata "AV Interface 2".
- 14 Seleziona altoparlanti per la guida vocale del sistema di navigazione. (📄 "F-Left")  
"F-Left": Utilizza l'altoparlante anteriore sinistro per la guida vocale.  
"F-Right": Utilizza l'altoparlante anteriore destro per la guida vocale.  
"Front All": Utilizza entrambi gli altoparlanti anteriori per la guida vocale.
- 15 Regola il volume della guida vocale del sistema di navigazione. (📄 "21")
- 16 Disattiva il volume durante la guida vocale del sistema di navigazione. (📄 "On")  
Quando è impostato su "On", il livello del volume per la guida vocale diminuisce.
- 17 Imposta il metodo di guida vocale del sistema di navigazione. (📄 "On") (solo DNX8220BT)  
"On": La guida vocale è attivata.  
"Off": La guida vocale è disattivata.
- 18 Ritorna alla schermata "SETUP Menu".

## Interfaccia utente

È possibile impostare i parametri dell'interfaccia utente.

### 1 Visualizzare la schermata interfaccia utente

Sfiorare **User Interface** nella schermata "SETUP Menu" (pagina 62).

### 2 Impostare ciascuna voce



- 1 Passa alla schermata "User Interface 2".
- 2 Seleziona lo sfondo da visualizzare.  
"Change": Visualizza immagini all'interno di questa unità. Vedere <Selezione dello sfondo> (pagina 75).
- 3 Consente l'inserimento o l'eliminazione di immagini di sfondo memorizzate nell'unità. Premere **▲** per accedere alla modalità di sospensione USB, quindi rimuovere il dispositivo USB.  
"Memory": Consente l'inserimento di immagini di sfondo. Fare riferimento a <Inserimento di uno sfondo> (pagina 74).  
"Delete": Consente di cancellare immagini di sfondo inserite in questa unità. Fare riferimento a <Eliminazione dello sfondo> (pagina 75).
- 4 Memorizza la sorgente visualizzata nella schermata sorgente preferita. Vedere <Impostazione pulsante sorgente diretta> (pagina 74).
- 5 Imposta il metodo di visualizzazione dei caratteri sconosciuti.  
"On": Visualizza i caratteri russi.  
"Off": Visualizza i caratteri europei.
- 6 Ritorna alla schermata "SETUP Menu".









- 7 Ritorna alla schermata "User Interface 1".
- 8 Passa alla schermata "User Interface 3".
- 9 Imposta la visualizzazione della schermata di riproduzione dell'iPod. (☑ "Auto")  
 "Auto": Le informazioni vengono visualizzate per 5 secondi dopo l'aggiornamento.  
 "Manual": Le informazioni vengono visualizzate sfiorando la schermata.
- 10 Imposta la visualizzazione della schermata di navigazione. (☑ "Off")  
 "Auto": Le informazioni vengono visualizzate per 5 secondi dopo l'aggiornamento.  
 "Off": Le informazioni non vengono visualizzate.
- 11 Imposta la visualizzazione della schermata di riproduzione VIDEO1. (☑ "Auto")  
 "Auto": Le informazioni vengono visualizzate per 5 secondi dopo l'aggiornamento.  
 "Manual": Le informazioni vengono visualizzate sfiorando la schermata.
- 12 Imposta la visualizzazione della schermata di riproduzione VIDEO2. (☑ "Auto")  
 "Auto": Le informazioni vengono visualizzate per 5 secondi dopo l'aggiornamento.  
 "Manual": Le informazioni vengono visualizzate sfiorando la schermata.
- 13 Ritorna alla schermata "SETUP Menu".



- 14 Ritorna alla schermata "User Interface 2".
- 15 Passa alla schermata "User Interface 4".
- 16 Imposta la visualizzazione della schermata TV. (☑ "Auto") (solo con l'accessorio opzionale sintonizzatore TV collegato)  
 "Auto": Le informazioni vengono visualizzate per 5 secondi dopo l'aggiornamento.  
 "Manual": Le informazioni vengono visualizzate sfiorando la schermata.
- 17 Imposta la visualizzazione della schermata di riproduzione del DVD. (☑ "Manual")  
 "Auto": Le informazioni vengono visualizzate per 5 secondi dopo l'aggiornamento.  
 "Manual": Le informazioni vengono visualizzate sfiorando la schermata.
- 18 Ritorna alla schermata "SETUP Menu".



- 19 Ritorna alla schermata "User Interface 3".
- 20 Imposta la visualizzazione di animazione durante la commutazione tra schermate. (☑ "On")
- 21 Imposta la visualizzazione o meno del nome dei pulsanti , ,  e  sul lato destro della schermata menu.
- 22 Imposta la visualizzazione o meno della destinazione quando si sfiora il pannello.
- 23 Ritorna alla schermata "SETUP Menu".

## Impostazione pulsante sorgente diretta

Registra la sorgente visualizzata nella schermata sorgente preferita.

### 1 Visualizzare la schermata di impostazione del pulsante sorgente diretta



Vedere <Interfaccia utente> (pagina 72).

### 2 Selezionare un pulsante di programmazione



- 1 Seleziona il pulsante di programmazione da registrare.
- 2 Seleziona la sorgente da registrare.
- 3 Scorre all'interno dell'elenco dei pulsanti sorgente.
- 4 Ritorna alla schermata "User Interface 4".

### 3 Selezionare una sorgente da registrare

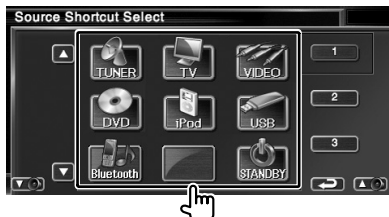

### 4 Completare la registrazione



## Inserimento di uno sfondo

Carica un'immagine di sfondo.

### 1 Collegare il dispositivo che contiene l'immagine da caricare

### 2 Visualizzare la schermata interfaccia utente

Sfiorare **User Interface** nella schermata "SETUP Menu" (pagina 62).

### 3 Visualizzare la schermata memoria sfondi



### 4 Selezionare l'immagine da caricare

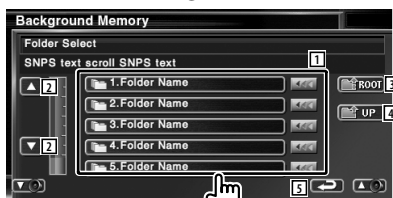

- 1 Elenca i file.
- 2 Scorre l'elenco.
- 3 Ritorna alla schermata Media Select.
- 4 Ritorna alla cartella precedente.
- 5 Ritorna alla schermata "User Interface".

### 5 Caricare l'immagine



- 6 Ruota l'immagine.
- 7 Ritorna alla schermata di selezione immagine.



- Fare riferimento a <File di immagine> (pagina 8) per informazioni specifiche sulle immagini compatibili.
- È possibile caricare fino a 3 immagini.

- Questo non è possibile se come sorgente è stato selezionato il dispositivo USB.

## Eliminazione dello sfondo

Elimina le immagini di sfondo.

### 1 Visualizzare la schermata di selezione eliminazione immagine



### 2 Selezionare l'immagine da eliminare

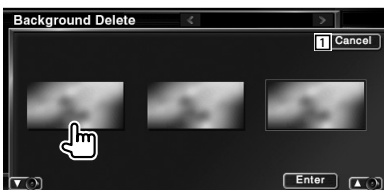

- 1 Ritorna alla schermata iniziale.

### 3 Eliminare l'immagine

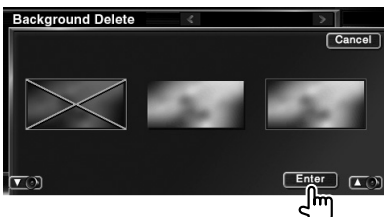

### 4 Confermare

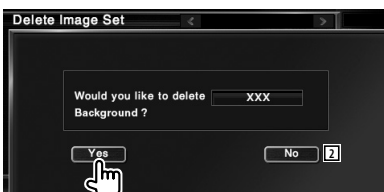

- 2 Ritorna alla schermata di selezione immagine.

## Selezione dello sfondo

Seleziona un'immagine da impostare come sfondo.

### 1 Selezionare la schermata modifica sfondo



### 2 Selezionare un'immagine come sfondo

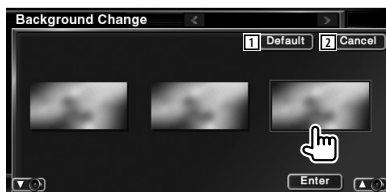

- 1 Ritorna allo sfondo iniziale.
- 2 Ritorna alla schermata iniziale.

### 3 Impostare l'immagine come sfondo

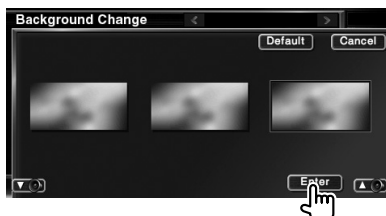

## Regolazione del pannello a sfioramento

È possibile regolare le operazioni del pannello a sfioramento.

### 1 Visualizzare la schermata di regolazione del pannello a sfioramento

Sfiorare **Touch** nella schermata "SETUP Menu" (pagina 62).

### 2 Procedere all'impostazione del pannello a sfioramento



1 Ritorna alla schermata "SETUP Menu".

### 3 Regolare il pannello a sfioramento

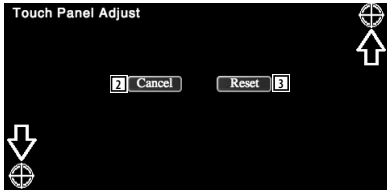

Seguire le istruzioni sulla schermata e sfiorare al centro il simbolo .

2 Annulla la regolazione e ritorna alla schermata di regolazione del pannello a sfioramento.

3 Ripristina la condizione iniziale.

## Impostazione dell'orologio

È possibile regolare l'ora dell'orologio.

### 1 Visualizzare la schermata di impostazione dell'orologio

Sfiorare **Clock** nella schermata "SETUP Menu" (pagina 62).

### 2 Impostare l'orologio

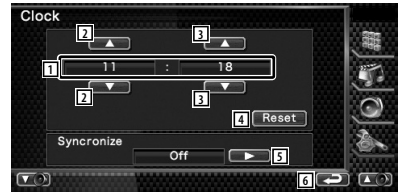

1 Visualizzazione ora

2 Regola le ore.

3 Regola i minuti.

4 Imposta i minuti su "00".

Esempi di impostazione: 3:00 – 3:29 → 3:00  
3:30 – 3:59 → 4:00

5 Imposta l'ora dell'orologio sincronizzando con i dati inviati dal sistema di navigazione o dalla stazione RDS.

( DNX8220BT: "Navigatoin",  
DDX8022BT: "RDS")

Dopo aver impostato la modalità di sincronizzazione, non è possibile regolare manualmente l'orologio.

6 Ritorna alla schermata "SETUP Menu".

### 3 Regolare l'ora dell'orologio

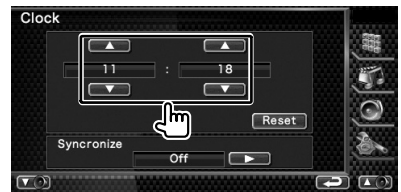



## Impostazione del monitor

È possibile regolare la posizione, la qualità dell'immagine e la modalità della schermata del monitor.

### 1 Visualizzare la schermata di impostazione del monitor

Sfiorare **Monitor SETUP** nella schermata "SETUP Menu" (pagina 62).

### 2 Impostare ciascuna voce

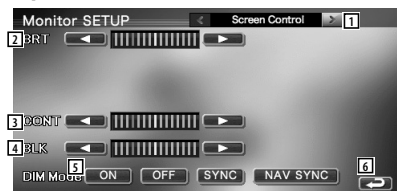

- 1 Si sposta alla schermata "Tilt Control".
- 2 Regolazione luminosità
- 3 Regolazione contrasto
- 4 Regolazione livello del nero
- 5 Impostazione della modalità di attenuazione della luminosità  
"ON": La luminosità del display si attenua.  
"OFF": La luminosità del display non si attenua.  
"SYNC": Attivazione o disattivazione della funzione di attenuazione della luminosità in combinazione con l'accensione o lo spegnimento dell'interruttore di controllo delle luci del veicolo.  
"NAV SYNC": Attivazione o disattivazione della funzione di attenuazione della luminosità in base alle impostazioni di visualizzazione diurna/notturna del sistema di navigazione.
- 6 Ritorna alla schermata "SETUP Menu".



- In questa schermata di controllo è possibile impostare la schermata di menu. È possibile impostare video come DVD in <Controllo dello schermo> (pagina 49).

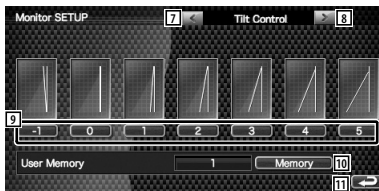

- 7 Ritorna alla schermata "Screen Control".
- 8 Passa alla schermata "Mode Select 1".
- 9 Imposta l'angolazione del monitor.
- 10 Memorizza l'angolazione corrente del monitor come angolazione durante lo spegnimento.
- 11 Ritorna alla schermata "SETUP Menu".



- 12 Ritorna alla schermata "Tilt Control".
- 13 Passa alla schermata "Mode Select 2".
- 14 Seleziona una modalità di visualizzazione per la schermata di riproduzione iPod VIDEO.  
È possibile selezionare una delle seguenti modalità.  
"Full", "Just", "Zoom", "Normal"
- 15 Seleziona una modalità di visualizzazione della schermata di riproduzione DVD.  
È possibile selezionare una delle seguenti modalità.  
"Full", "Just", "Zoom", "Normal"
- 16 Seleziona una modalità di visualizzazione della schermata di riproduzione VIDEO1.  
È possibile selezionare una delle seguenti modalità.  
"Full", "Just", "Zoom", "Normal"
- 17 Seleziona una modalità di visualizzazione della schermata di riproduzione VIDEO2.  
È possibile selezionare una delle seguenti modalità.  
"Full", "Just", "Zoom", "Normal"
- 18 Ritorna alla schermata "SETUP Menu".

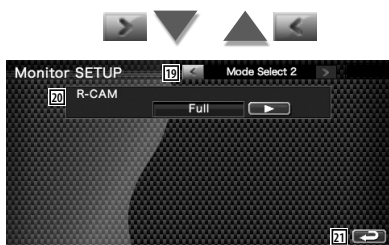

- 19 Seleziona una modalità di visualizzazione della schermata TV.  
È possibile selezionare una delle seguenti modalità.  
"Full", "Just", "Zoom", "Normal"
- 20 Ritorna alla schermata "Mode Select 1".
- 21 Seleziona una modalità di visualizzazione della schermata telecamera di retrovisione (R-CAM).  
È possibile selezionare una delle seguenti modalità.  
"Full", "Just", "Zoom", "Normal"
- 22 Ritorna alla schermata "SETUP Menu".



- Quando si seleziona menu o navigazione, il display viene visualizzato automaticamente in modalità a schermo intero. La modalità dello schermo dei display non può essere modificata.
- È possibile impostare la qualità dell'immagine per ogni sorgente.

### Modalità immagine intera ("Full")

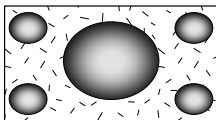

### Modalità immagine centrata ("Just")

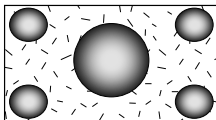

### Modalità immagine ingrandita ("Zoom")

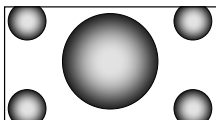

### Modalità immagine normale ("Normal")

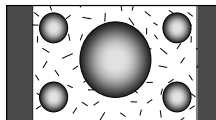

## Impostazione del codice di sicurezza

È possibile impostare un codice di sicurezza per proteggere il ricevitore contro furti.



- Quando la funzione del codice di sicurezza è attivata, non può essere rilasciata.  
Si noti che il codice di sicurezza è un numero di 4 cifre inserito nel "Car Audio Passport" di questo pacchetto.

### 1 Visualizzare la schermata di impostazione del codice di sicurezza

Sfiorare **Security SETUP** nella schermata "SETUP Menu" (pagina 62).

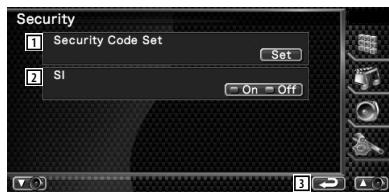

- 1 Visualizza la schermata di inserimento del codice di sicurezza.
- 2 Attiva o disattiva la funzione SI.  
Se impostato su "On", la spia antifurto lampeggia quando il veicolo è spento.  
(☑ "On")
- 3 Ritorna alla schermata iniziale.

### 2 Avviare l'impostazione del codice di sicurezza

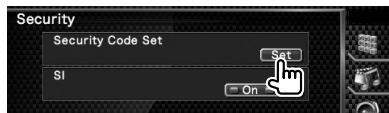

- Se la registrazione del codice è già stata completata, non è possibile sfiorare [Set].

### 3 Inserire un codice di sicurezza



Digitare un numero a 4 cifre.

### 4 Registrare il codice di sicurezza

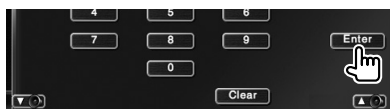

### 5 Reinserire il codice di sicurezza

Reimmettere lo stesso codice di sicurezza immesso al passaggio 3 per conferma.



- Se si immette un codice di sicurezza diverso, verrà di nuovo visualizzato lo schermo del passaggio 3 (per la prima immissione del codice).

### 6 Registrare nuovamente il codice di sicurezza



Ora, il codice di sicurezza è stato registrato. Se di preme il pulsante di ripristino o si scollega il ricevitore dalla batteria dopo la registrazione del codice, sarà necessario reimmettere il codice di sicurezza registrato.

**Se si è premuto il pulsante di ripristino o si è scollegato il ricevitore dalla batteria...**

### 1 Inserire il codice di sicurezza corretto

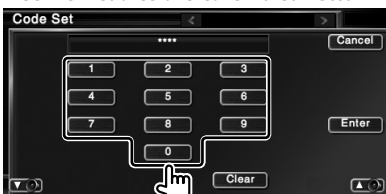

È necessario inserire lo stesso codice di sicurezza inserito al passaggio 3.

### 2 Inserire il codice di sicurezza

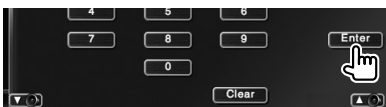

Ora è possibile utilizzare il ricevitore.



- Se si immette un codice di sicurezza errato, non è possibile utilizzare il ricevitore per alcuni istanti.

Conteggio voci errato	Tempo di non operatività del ricevitore
1	-
2	5 minuti
3	1 ora
4 o più	24 ore

## Impostazione TV

È possibile impostare le aree di ricezione del segnale TV. (solo con l'accessorio opzionale sintonizzatore TV collegato)

### 1 Visualizzare la schermata di impostazione della TV

Sfiorare **TV Setup** nella schermata "SETUP Menu" (pagina 62).

### 2 Impostare la TV



- 1 Passa alla schermata "TV2 Area Set".
- 2 Imposta l'attuale area di ricezione TV1.
- 3 Ritorna alla schermata "SETUP Menu".



- 4 Ritorna alla schermata "TV1 Area Set".
- 5 Imposta l'attuale area di ricezione TV2.
- 6 Ritorna alla schermata "SETUP Menu".

## Impostazione RDS

È possibile impostare i parametri relativi alla funzione RDS.

### 1 Visualizzare la schermata delle impostazioni RDS

Sfiorare **RDS SETUP** nella schermata "SETUP Menu" (pagina 62).

### 2 Impostare ciascuna voce



- 1 Passa alla schermata "RDS SETUP 2".
- 2 Imposta un intervallo di interruzione tra i notiziari.
- 3 Attiva o disattiva la funzione frequenza alternativa. (☑ "On")
- 4 Attiva o disattiva la funzione di limitazione regionale. (☑ "On")
- 5 Attiva o disattiva la funzione di sintonizzazione automatica TP. (☑ "On")
- 6 Ritorna alla schermata "SETUP Menu".



- 7 Ritorna alla schermata "RDS SETUP 1".
- 8 Seleziona la lingua del display per la funzione PTY (tipo di programma).
- 9 Ritorna alla schermata "SETUP Menu".

## Impostazione dell'iPod

Esegue l'impostazione quando si utilizza l'iPod.

### 1 Visualizzare la schermata di impostazione dell'iPod

Sfiorare **iPod SETUP** nella schermata "SETUP Menu" (pagina 62).

### 2 Impostare ciascuna voce

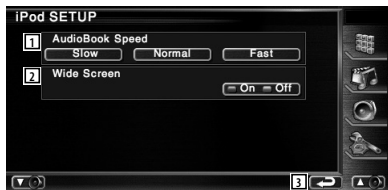

- 1 Imposta la velocità di riproduzione dell'audiobook.
- 2 Attiva o disattiva l'impostazione schermo panoramico.
- 3 Ritorna alla schermata "SETUP Menu".



- Se l'iPod è collegato, non è possibile impostare "Wide Screen".

## Impostazione Bluetooth

Registra e seleziona l'unità Bluetooth.

### 1 Visualizza la schermata delle impostazioni Bluetooth

Sfiorare **Bluetooth SETUP** nella schermata "SETUP Menu" (pagina 62).

### 2 Impostare ciascuna voce

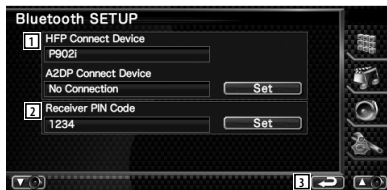

- 1 Imposta il cellulare in modalità vivavoce e il lettore audio in modalità audio Bluetooth.
- 2 Imposta il codice PIN di questa unità.
- 3 Ritorna alla schermata "SETUP Menu".

## Registrazione di un'unità Bluetooth

Registra l'unità Bluetooth da connettere.

### 1 Visualizzare la schermata di elenco collegamento dispositivo

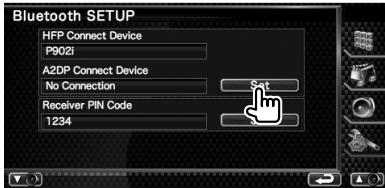

### 2 Cercare un'unità Bluetooth



- 1 Visualizza l'unità Bluetooth registrata. Visualizza i servizi non disponibili in colore blu. Visualizza i servizi disponibili in colore grigio.
- 2 Scorre il nome dell'unità Bluetooth.
- 3 Cerca l'unità Bluetooth.
- 4 Registra le unità Bluetooth non registrabili tramite normale processo di registrazione (accoppiamento).
- 5 Ritorna alla schermata precedente.



- Non è possibile registrare un nuovo dispositivo nel caso in cui siano state registrate 5 unità Bluetooth. Eliminare le registrazioni non necessarie. Vedere <Eliminazione di unità Bluetooth> (pagina 84).

### 3 Selezionare l'unità Bluetooth da registrare



- 6 Visualizza l'unità Bluetooth ricercata.
- 7 Scorre il nome dell'unità Bluetooth.
- 8 Avvia la ricerca.

- 9 Annulla la ricerca dell'unità Bluetooth.
- 10 Scorre all'interno dell'elenco.
- 11 Ritorna alla schermata precedente.

### 4 Inserire il codice PIN

Inserire il codice PIN specificato per l'unità Bluetooth da registrare.



- 12 Inserisce un numero codice.
- 13 Cancella la registrazione del codice PIN.
- 14 Inserisce il codice PIN.
- 15 Cancella il numero codice.



- È inoltre possibile registrare il codice dal lato dell'unità Bluetooth. Per informazioni sul codice PIN necessario per la registrazione, vedere <Registrazione del codice PIN dell'unità Bluetooth> (pagina 83).
- Se il messaggio di errore compare anche se il codice PIN è corretto, provare <Registrazione di un'unità Bluetooth speciale> (pagina 83).

## Registrazione del codice PIN dell'unità Bluetooth

Imposta il codice PIN dell'unità Bluetooth da inserire quando si effettua la registrazione (accoppiamento) dal cellulare o lato del lettore audio.

### 1 Visualizzare la schermata codice PIN ricevitore

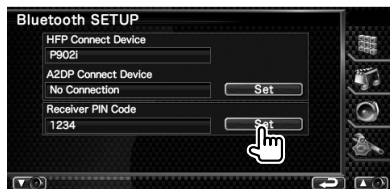

### 2 Inserire il codice PIN

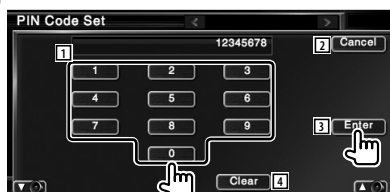

- 1 Inserisce un numero codice.
- 2 Cancella la registrazione del codice PIN.
- 3 Inserisce il codice PIN.
- 4 Cancella il numero codice.

## Registrazione di un'unità Bluetooth speciale

Registra un'unità Bluetooth che restituisce un messaggio di errore durante il normale procedimento selezionando il nome del modello.

### 1 Visualizzare la schermata elenco dispositivi speciali



### 2 Selezionare un nome modello

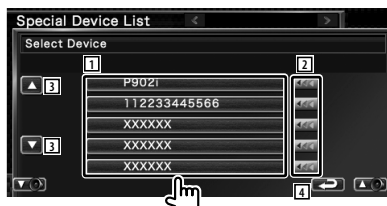

- 1 Visualizza il nome dell'unità Bluetooth registrabile.
- 2 Scorre il nome dell'unità Bluetooth.
- 3 Scorre all'interno dell'elenco.
- 4 Ritorna alla schermata precedente.

### 3 Confermare o meno la registrazione



- 5 Annulla la registrazione.



- È possibile registrare soltanto i modelli contenuti nell'elenco dei nomi delle unità Bluetooth.

### 4 Seguire la procedura di <Registrazione di un'unità Bluetooth> (pagina 82) e completare la registrazione (accoppiamento).

## Collegamento dell'unità Bluetooth

Seleziona l'unità Bluetooth da connettere.

### 1 Visualizzare la schermata di elenco collegamento dispositivo

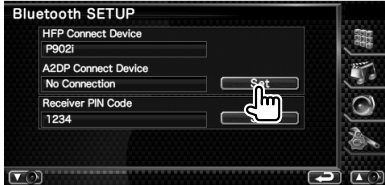

### 2 Selezionare un'unità Bluetooth registrata



- 1 Visualizza l'unità Bluetooth registrata.
- 2 Scorre il nome dell'unità Bluetooth.
- 3 Ritorna alla schermata precedente.

### 3 Selezionare il servizio da usare



- 4 Collega/scollega il cellulare per l'uso in modalità vivavoce.
- 5 Collega/scollega il lettore audio per l'uso in modalità audio Bluetooth.
- 6 Annulla la registrazione (accoppiamento).
- 7 Ritorna alla schermata precedente.

## Eliminazione di un'unità Bluetooth

Elimina l'unità Bluetooth registrata.

### 1 Visualizzare la schermata di elenco collegamento dispositivo

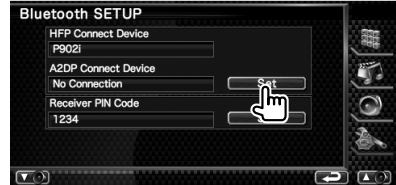

### 2 Selezionare un'unità Bluetooth da cancellare



### 3 Cancellare l'unità Bluetooth



### 4 Confermare l'eliminazione dell'unità Bluetooth

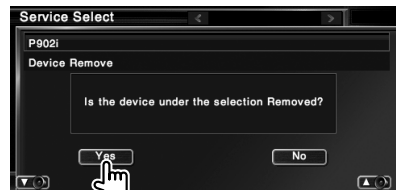



## Impostazione del DivX

Controlla il codice di registrazione. Il codice è necessario per i dischi con DRM (Digital Rights Management).

### 1 Visualizzare la schermata di impostazione del DivX

Sfiorare **DivX(R) SETUP** nella schermata "SETUP Menu" (pagina 62).



1 Visualizza il codice di registrazione.



- Durante il download di un file DivX VOD controllato da DRM, registrare il codice visualizzato su schermo come nell'esempio precedente. In caso contrario, potrebbe non essere possibile riprodurre il file su questa unità. Durante la riproduzione di un file DivX VOD con restrizioni di visione, viene visualizzata la quantità di visioni rimanenti. Quando il numero di visioni rimanenti raggiunge lo 0, viene visualizzato un messaggio di avviso e il file non può più essere riprodotto.

## Memoria di impostazione

È possibile memorizzare le impostazioni dell'audio e dell'interfaccia AV. Le impostazioni memorizzate possono essere richiamate in qualsiasi momento. Ad esempio, anche quando le impostazioni vengono cancellate a causa di una sostituzione della batteria, è possibile ripristinarle.

### 1 Visualizzare la schermata della memoria di impostazione

Sfiorare **Setup Memory** nella schermata "SETUP Menu" (pagina 62).

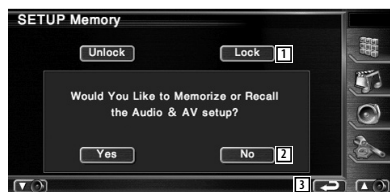

- 1 Blocca le impostazioni dell'audio e dell'interfaccia AV. Se **Lock** è selezionato, non è possibile impostare l'audio e l'interfaccia AV.
- 2 Memorizza o richiama le impostazioni. Per annullare la funzione, sfiorare **No**. Per annullare la memorizzazione, sfiorare **No**. Viene visualizzata nuovamente la schermata di impostazione del menu.
- 3 Ritorna alla schermata iniziale.

### 2 Avviare memoria impostazioni

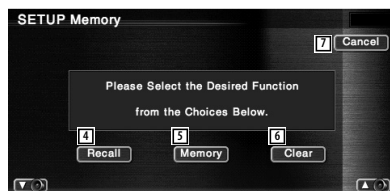

Pagina successiva ►

- 4 Richiama le impostazioni salvate.
- 5 Memorizza le impostazioni dell'audio e dell'interfaccia AV attuali.
- 6 Cancella le impostazioni memorizzate.
- 7 Ritorna alla schermata "SETUP Memory".

### 3 Memorizzare o richiamare le impostazioni

Quando si memorizzano le impostazioni dell'audio e dell'interfaccia AV:



Se le impostazioni sono già state memorizzate, verrà visualizzato un messaggio di conferma. Sfiore **Yes**. Per annullare la memorizzazione, sfiorare **No**.

Quando si richiamano le impostazioni memorizzate:



Se si sfiora lo schermo, verrà visualizzato un messaggio di conferma. Sfiore **Yes**. Per annullare il richiamo, sfiorare **No**.

All'azzeramento delle impostazioni attualmente memorizzate:



Se si sfiora lo schermo, verrà visualizzato un messaggio di conferma. Sfiore **Yes**. Per annullare l'azzeramento, sfiorare **No**.

### 4 Uscire dalla memorizzazione/dal richiamo delle impostazioni

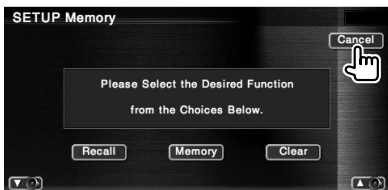

## Impostazione del dispositivo esterno

Impostazione delle specifiche di potenza del dispositivo esterno la cui alimentazione è controllata da questa unità.

### 1 Visualizzare la schermata di impostazione del dispositivo esterno

Sfiore **EXT SW SETUP** nella schermata "SETUP Menu" (pagina 62).

### 2 Eseguire l'impostazione del dispositivo esterno

Impostazione del controllo del dispositivo esterno 1 (EXT SW1)

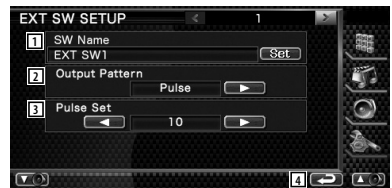

- 1 Imposta il nome del dispositivo esterno.  
Per informazioni su come inserire il nome, vedere <Immissione di testo> (pagina 48).
- 2 Imposta la modalità di uscita del segnale di potenza.  
( EXT SW1: Pulse, EXT SW2: Level)  
Pulse: Genera un singolo segnale di potenza.



Level: Emette di continuo il segnale ad alta potenza.

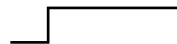

Imposta l'attivazione/disattivazione dell'uscita ogni volta che si preme il pulsante sulla schermata di controllo del dispositivo esterno.

- 3 Imposta l'ora di uscita del segnale a impulsi. Emette 500 ms quando "1" viene impostato. A ogni passaggio aumenta di 200 ms. È possibile impostare fino a 100 passaggi.
- 4 Ritorna alla schermata iniziale.



## Impostazione del controllo del dispositivo esterno 2 (EXT SW2)

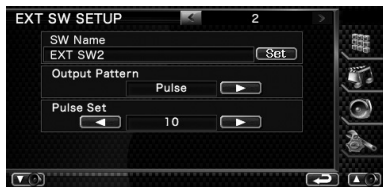

Il metodo d'impostazione è lo stesso di "EXT SW1".

# Controllo dell'audio

## Menu di controllo dell'audio

Visualizza il menu di controllo dell'audio per impostare la funzione di effetto sonoro di questa unità.

### 1 Visualizzare la schermata di controllo di una qualunque sorgente

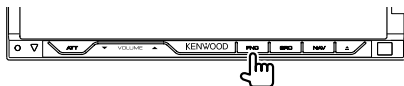

Premere più volte finché non appare la schermata di controllo.

### 2 Visualizzare il menu di controllo dell'audio



### 3 Selezionare la voce di controllo dell'audio



1 Passa alla schermata di controllo dell'audio selezionata.

## Controllo dell'audio

È possibile regolare il bilanciamento audio anteriore/posteriore e destro/sinistro.

### 1 Visualizzare la schermata di controllo dell'audio

Sfiorare **Audio Control** nella schermata "Audio Control Menu" (pagina 88).

### 2 Impostare ciascuna voce

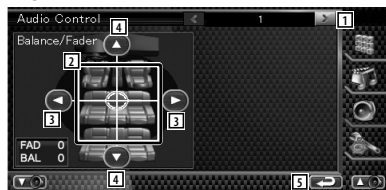

- 1 Passa alla schermata "Audio Control 2".
- 2 Regola il volume anteriore/posteriore e sinistro/destro intorno all'area sfiorata.
- 3 Regola il bilanciamento del volume a destra e sinistra.
- 4 Regola il bilanciamento del volume anteriore e posteriore.
- 5 Ritorna alla schermata "Audio Control Menu".



- 6 Ritorna alla schermata "Audio Control 1".
- 7 Regola il volume della sorgente corrente in base al livello di differenza del volume originale.
- 8 Regola il volume del subwoofer.
- 9 Ritorna alla schermata "Audio Control Menu".



- Se il volume è stato aumentato, ridurlo utilizzando "Vol. Offset"; il suono generato se si passa improvvisamente ad un'altra sorgente potrebbe essere molto forte.
- È possibile impostare alcuni modelli di banda dell'amplificatore di potenza su "+18". Fare riferimento al catalogo o al manuale d'istruzioni dell'amplificatore di potenza.

## Controllo dell'equalizzatore

È possibile impostare l'equalizzatore.

### 1 Visualizzare il controllo dell'equalizzatore

Sfiorare **Equalizer** nella schermata "Audio Control Menu" (pagina 88).

### 2 Visualizzare la schermata dell'equalizzatore



1 Seleziona un tipo di curva di equalizzazione.

È possibile selezionare una delle seguenti curve di equalizzazione.

- "NATURAL"
- "ROCK"
- "POPS"
- "EASY"
- "TOP40"
- "JAZZ"
- "USER"



- È possibile impostare la curva dell'equalizzatore per ciascuna sorgente.

2 Visualizza la schermata di impostazione dell'equalizzatore grafico. (pagina 89)

3 Ritorna alla schermata "Audio Control Menu".

## Impostazione dell'equalizzatore grafico

È possibile impostare manualmente la curva dell'equalizzatore.

### 1 Visualizzare la schermata dell'equalizzatore parametrico

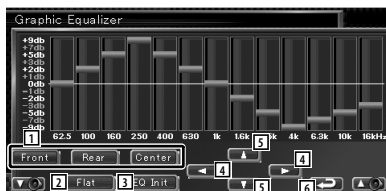

1 Selezionare un canale da regolare.

2 La curva del tono diventa piatta.

3 Ritorna al livello precedente sul quale è regolato il guadagno.

4 Imposta una frequenza.

5 Imposta un livello di guadagno.

6 Esce dall'impostazione dell'equalizzatore grafico e torna alla schermata "Equalizer".



- È possibile regolare il livello del guadagno sfiorando ciascuna barra di frequenza.

## Controllo zone

È possibile impostare la sorgente audio anteriore e posteriore.

### 1 Visualizzare il controllo zone

Sfiorare **Zone Control** nella schermata "Audio Control Menu" (pagina 88).



- 1 Visualizza la sorgente corrente.
- 2 Ritorna alla schermata "Audio Control Menu".

### 2 Impostare il controllo Zone



- 3 Attiva/disattiva la funzione Zone (che imposta canali di sorgente diversi per gli altoparlanti anteriori e posteriori).
- 4 Commuta le sorgenti audio anteriori e posteriori. (questo pulsante viene visualizzato quando è attivata la funzione Zone.) Utilizzare "Reverse" per invertire le sorgenti audio anteriore e posteriore.
- 5 Imposta le sorgenti audio anteriori e posteriori separatamente. (questo pulsante viene visualizzato quando è attivata la funzione Zone.)
- 6 Consente di regolare il volume del canale posteriore. (questo pulsante viene visualizzato quando è attivata la funzione Zone.)



- Quando il suono dell'altoparlante posteriore viene commutato, la sorgente audio emessa dal terminale AV OUTPUT viene commutata alla stessa sorgente.

- 6 Consente di regolare il volume del canale posteriore. (questo pulsante viene visualizzato quando è attivata la funzione Zone.)

- 7 Ritorna alla schermata "Audio Control Menu".



- Quando la funzione Zone viene impostata su "On", sono presenti le seguenti limitazioni.
  - Non vi è alcuna uscita dal subwoofer.
  - <Impostazione dell'audio> (pagina 62) e <Controllo dell'equalizzatore> (pagina 89) non sono disponibili.

## Controllo SRS WOW

È possibile impostare l'effetto SRS WOW.

### 1 Visualizzare il controllo SRS WOW

Sfiorare **SRS WOW** nella schermata "Audio Control Menu" (pagina 88).

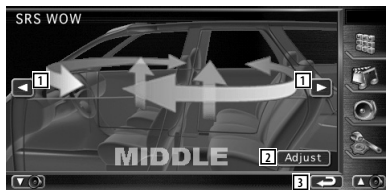

- 1 Imposta SRS WOW. È possibile impostare uno dei seguenti campi sonori.
  - "OFF"
  - "LOW"
  - "MIDDLE"
  - "HIGH"
  - "USER"
- 2 Passa alla schermata di regolazione audio SRS. Vedere <Impostazione utente SRS WOW> (pagina 91).
- 3 Ritorna alla schermata "Audio Control Menu".

## Impostazione utente SRS WOW

È possibile regolare l'audio SRS.

### 1 Visualizzare la schermata di regolazione dell'audio SRS

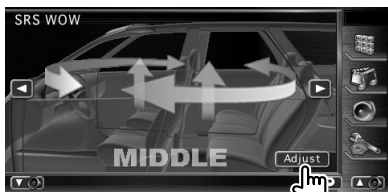

### 2 Regolare l'audio SRS

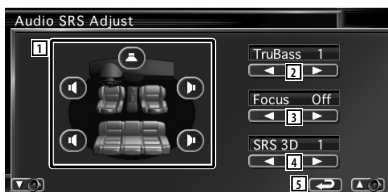

- 1 Seleziona un altoparlante da impostare (altoparlante anteriore, posteriore o centrale).
- 2 Imposta il livello dell'effetto TruBass.
- 3 Imposta il livello dell'effetto FOCUS.
- 4 Imposta il livello dell'effetto SRS 3D.
- 5 Ritorna alla schermata di controllo SRS WOW.



- Quando il suono dell'altoparlante posteriore viene commutato, la sorgente audio emessa dal terminale AV OUTPUT viene commutata alla stessa sorgente.
- FOCUS: Regola la posizione verticale dell'altoparlante e l'immagine sonora tramite regolazione virtuale.
- TruBass: Assiste la riproduzione per i suoni ultra bassi.
- SRS 3D: Rende un naturale campo sonoro 3D.
- Non è possibile impostare SRS 3D con la sorgente sintonizzatore.

## Controllo surround

È possibile impostare il campo sonoro.

### 1 Visualizzare la schermata di controllo surround

Sfiorare **Surround Control** nella schermata "Audio Control Menu" (pagina 88).



- 1 Imposta un campo sonoro.  
È possibile selezionare uno dei seguenti campi sonori.
  - "Bypass"
  - "Bypass+Center"
  - "Dolby PLII Movie"
  - "Dolby PLII Music"
  - "Dolby PLII Matrix"
- 2 Visualizza le informazioni relative alla sorgente attuale.  
Vengono visualizzati lo stream (Dolby Digital, dts, Linear PCM, Packd PCM, MPEG, JPEG, DivX, SDDS, AAC o MP3/WMA), i canali di ingresso (canali anteriori o posteriori) e la frequenza di campionamento.
- 3 Visualizza la schermata di regolazione del controllo surround.  
(Vedere <Regolazione del controllo surround>, pagina 92)
- 4 Ritorna alla schermata "Audio Control Menu".



- Selezionando la sorgente TV o sintonizzatore e impostando Dolby PL, si consiglia di selezionare la modalità "Dolby PLII Matrix". Selezionando un'altra modalità Dolby PLII, l'audio NON viene emesso dagli altoparlanti posteriori quando si ricevono trasmissioni con audio monaurale.
- È possibile impostare il controllo surround per ciascuna sorgente.

## Regolazione del controllo surround

È possibile regolare il campo sonoro.

### 1 Visualizzare la schermata di controllo surround



### 2 Regolare il campo sonoro



- 1 Imposta la posizione surround regolando la compensazione del volume anteriore e posteriore.
- 2 Imposta la posizione dell'immagine vocale regolando il livello del volume vocale destro e sinistro.
- 3 Attiva o disattiva la modalità panorama.
- 4 Ritorna alla schermata controllo surround.



- Non è possibile utilizzare la <Regolazione del controllo surround> durante la riproduzione di una sorgente multicanale.
- Non è possibile utilizzare la <Regolazione del controllo surround> quando il campo sonoro di "Dolby PLII Movie" o "Dolby PLII Matrix" è stato impostato.

## Posizione

È possibile regolare gli effetti sonori in base alla propria posizione d'ascolto.

### 1 Visualizzare la schermata della posizione

Sfiorare **Position** nella schermata "Audio Control Menu" (pagina 88).

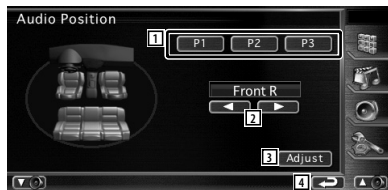

- 1 Impostare una posizione d'ascolto. È possibile selezionare tra le seguenti posizioni: "Front R" (anteriore destro), "Front L" (anteriore sinistro), "Front All" (tutti anteriori) e "All" (tutti).
- 2 Visualizza la schermata di controllo regolazione di precisione posizione. (pagina 93)
- 3 Memorizza l'impostazione della regolazione corrente o la richiama dalla memoria.

#### Per memorizzare i propri parametri di regolazione:

Sfiorare da **P1** a **P3** per almeno 2 secondi.

#### Per richiamare i propri parametri di regolazione dalla memoria:

Sfiorare da **P1** a **P3** della regolazione che si desidera richiamare dalla memoria.

- 4 Ritorna alla schermata "Audio Control Menu".



- La distanza finale viene regolata a seconda del totale dei valori di impostazione del tipo veicolo (pagina 62) e impostazione posizione (sia controllo posizione che controllo regolazione di precisione posizione).
- Se si modifica il valore di impostazione del tipo veicolo (pagina 62), la posizione viene impostata su "All".
- Solo la distanza impostata nella posizione (valori controllo posizione e controllo regolazione di precisione posizione) viene memorizzata. Per questo, la distanza di regolazione finale cambia se si modifica il valore di impostazione del tipo veicolo (pagina 62).



## Controllo regolazione di precisione posizione

È possibile effettuare una regolazione di precisione per la posizione d'ascolto.

### 1 Visualizzare la schermata di controllo regolazione di precisione posizione

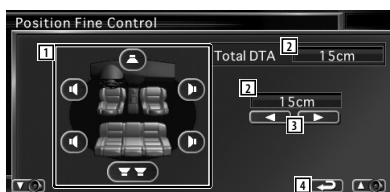

- 1 Seleziona un altoparlante da regolare.
- 2 Indica la distanza di impostazione.  
Vengono indicate la distanza impostata (valori controllo posizione e controllo regolazione di precisione posizione) ed il totale della distanza impostata dall'impostazione del tipo veicolo (pagina 62) e della distanza di regolazione per la posizione.
- 3 Regolare la distanza di ciascun altoparlante.
- 4 Esce dall'impostazione del controllo regolazione di precisione posizione e torna alla schermata della posizione.

### 2 Selezionare l'altoparlante che si desidera regolare



- 5 Altoparlante centrale
- 6 Altoparlante anteriore sinistro
- 7 Altoparlante anteriore destro
- 8 Altoparlante posteriore sinistro
- 9 Altoparlante posteriore destro
- 10 Subwoofer

### 3 Impostare un tempo di ritardo



# Telecomando

È possibile utilizzare il telecomando fornito con l'unità per far funzionare quest'ultima.



- Custodire il telecomando in una zona protetta in caso di frenate o altre operazioni. Potrebbero verificarsi situazioni pericolose se il telecomando cadesse e si incastrasse sotto i pedali durante la guida.
- Non collocare la batteria vicino a fiamme libere o fonti di calore. La batteria potrebbe esplodere.
- Non ricaricare, cortocircuitare, smontare, scaldare o posizionare vicino a fiamme libere la batteria. La batteria potrebbe perdere del liquido. Se questo venisse a contatto con occhi o vestiti, sciacquare subito con acqua e consultare un medico.
- Tenere la batteria fuori dalla portata dei bambini. Se un bambino dovesse ingerire la batteria, consultare subito un medico.

## Installazione della batteria

Utilizzare due batterie "AAA"/"R03".  
Installare le batterie con le polarità + e - allineate correttamente, seguendo l'illustrazione all'interno del vano.

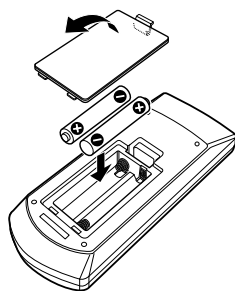

- Se il telecomando dovesse funzionare solo a distanze ravvicinate o non dovesse funzionare, è possibile che le batterie siano scariche. In questo caso, sostituire le batterie.

## Interruttore modalità telecomando

Le funzioni del telecomando variano in base alla posizione dell'interruttore modalità telecomando.

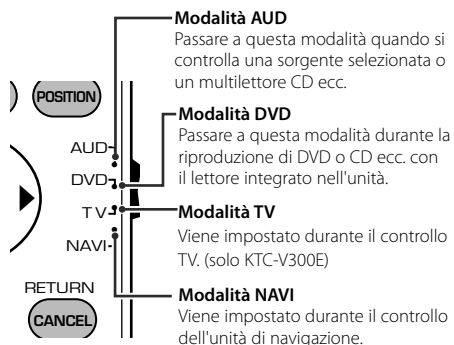

- La posizione dell'interruttore modalità telecomando è indicata nel titolo di ciascuna modalità, es. "(modalità AUD)".
- Se si controlla un lettore non integrato nell'unità, selezionare la modalità "AUD".

## Funzioni comuni (modalità AUD)

### Commutazione sorgente

Passa alla sorgente da riprodurre.

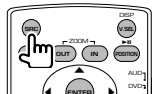

### Controllo volume

Regola il volume.

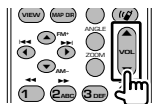

### Attenuatore volume

Premere una volta il pulsante per ridurre il volume. Premerlo nuovamente per ripristinare il volume precedente.

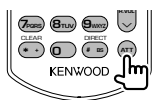

### Dual Zone

Attiva e disattiva la funzione Dual Zone.

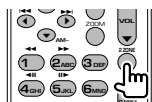

### Controllo volume posteriore

Regola il volume posteriore quando la funzione Dual Zone è attiva.



### V.SEL

Passa alla schermata di navigazione.

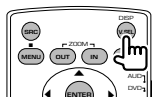

### Angolo di visualizzazione

Ogni volta che lo si preme, cambia l'angolo di visualizzazione.



### Pulsanti freccia

Sposta il cursore nella visualizzazione del menu.

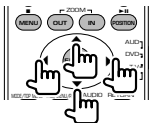

### ENTER

Accede alle opzioni.

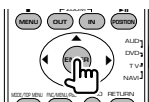

### Comunicazione vivavoce

Accede alla modalità di selezione del metodo di composizione.

All'arrivo di una chiamata, risponde.



### Funzione

Commuta tra le schermate funzione.



### MODE

Passa da una modalità della schermata a un'altra. Ogni volta che si preme questo pulsante, la modalità della schermata cambia.



## DVD/DVD Audio/VCD/CD/File audio (modalità DVD)

### Ricerca cartella

Seleziona la cartella da riprodurre.

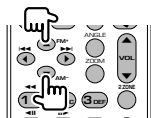

### Ricerca traccia e ricerca file

Seleziona la traccia o il file da riprodurre.

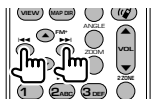

### Riproduzione/Pausa

Mette in pausa la traccia.

Premere nuovamente il pulsante per riavviare la riproduzione.

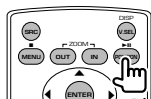

### Stop

Memorizza l'ultimo punto in cui si è arrestato il disco. Premendo nuovamente il pulsante, l'ultimo punto viene cancellato.

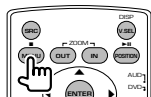

### Ricerca diretta

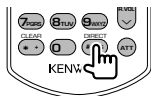

Premendo questo pulsante si passa alle funzioni che è possibile ricercare direttamente.

### DVD

Numero titolo
Numero capitolo
Tempo di riproduzione
Numero voce*
Annulla

\* Nel caso di alcuni dischi o scene non è possibile utilizzare questa funzione.

### DVD Audio

Numero gruppo
Numero traccia
Numero voce*
Annulla

\* Nel caso di alcuni dischi o scene non è possibile utilizzare questa funzione.

### CD

Numero traccia
Tempo di riproduzione
Annulla

### File audio

Numero cartella
Numero file
Annulla

### VCD 1.X, VCD 2.X (PBC OFF)

Numero traccia
Annulla

### VCD 2.X (PBC ON)

Numero scena
Numero
Annulla

Una volta passati alla funzione di ricerca diretta, specificare il numero di ricerca utilizzando il tastierino numerico, quindi premere il pulsante [ENTER].

### Tastierino numerico

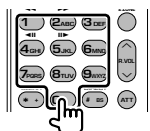

- Specificare il numero da ricercare nella ricerca diretta.
- Premere **1** **2.ABC** per l'avanzamento e il riavvolgimento rapidi. Ogni volta che si preme questo pulsante, la velocità di avanzamento/riavvolgimento aumenta.
- Premere **4.CD** **5.ABC** per l'avanzamento e il riavvolgimento lenti. Ogni volta che si preme questo pulsante, la velocità di riproduzione lenta cambia.

## Menu principale DVD

Ritorna al menu principale del DVD.



## Menu DVD

Visualizza il menu del DVD.

Attiva o disattiva il controllo della riproduzione durante la riproduzione di un VCD.



## SUBTITLE

Seleziona la lingua per i sottotitoli.



## ZOOM

Ogni volta che si preme questo pulsante, il livello di zoom cambia.

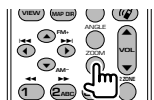

## Angolazione immagine

Ogni volta che si preme questo pulsante, l'angolazione dell'immagine cambia.



## AUDIO

Modifica della lingua audio

Ogni volta che si preme questo pulsante, la lingua audio cambia.



## Radio (modalità AUD)

### Commutazione banda

Commuta tra le bande ricevute dall'unità.

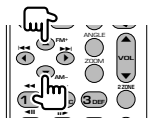

### Selezione stazione

Commuta tra le stazioni radio ricevute dall'unità.

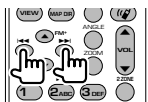

### Sintonizzazione rapida

Dopo aver premuto questo pulsante, utilizzare il tastierino numerico per specificare la stazione radio che si desidera ricevere.



Esempio: 92,1MHz (FM)

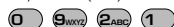

Esempio: 810kHz (AM)



### Tastierino numerico

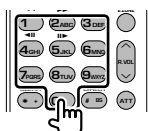

- Per utilizzare la sintonizzazione con preselezione, premere il numero di una stazione radio memorizzata. (1 - 6MND)
- Premere prima il pulsante di sintonizzazione rapida, quindi specificare il canale della stazione da ricevere.

## NAVI (modalità NAVI)

### Joystick

Escorre la cartina o muove il cursore.



### ENTER

Esegue la funzione selezionata.

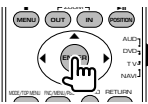

### ZOOM

Esegue lo zoom in avanti o indietro della cartina del navigatore.

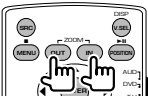

### MENU

Visualizza il menu principale.

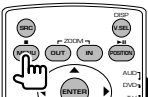

### CANCEL

Visualizza la schermata precedente.

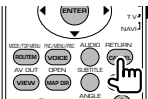

### POSITION

Visualizza la posizione attuale.

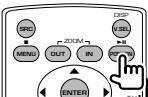

## ROUTE

Visualizza il menu opzioni percorso.

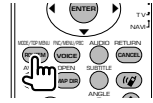

## VIEW

Passa dalla visualizzazione 2D della cartina a quella 3D.

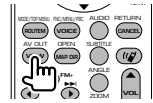

## VOICE

Riproduce la guida vocale.

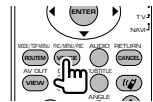

## MAP DIR

Passa dalla visualizzazione della cartina da direzione in alto a nord in alto.

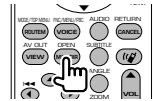

## TV (modalità TV)

### Commutazione banda/video

Passa dalla stazione della banda TV da ricevere all'ingresso video.



### Selezione canale

Viene selezionato il canale TV da ricevere.

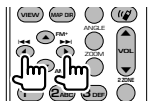

### Sintonizzazione rapida (Solo tipo NTSC TV)

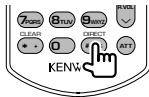

Premere prima questo pulsante, quindi specificare la stazione da ricevere utilizzando il tastierino numerico.

Esempio: nel caso del canale 6 (2 cifre)



### Tastierino numerico

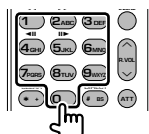

- Viene selezionato il numero della stazione memorizzata. (1 – 6)
- Premere prima il pulsante di sintonizzazione rapida, quindi specificare il canale della stazione da ricevere.

# Codici lingua DVD

Codice	Lingua
aa	Afar
ab	Abkhazian
af	Afrikaans
am	Amarico
ar	Arabo
as	Assamese
ay	Aymara
az	Azerbaigiano
ba	Bashkir
be	Bielorusso
bg	Bulgaro
bh	Bihari
bi	Bislama
bn	Bengalese, Bangla
bo	Tibetano
br	Bretone
ca	Catalano
co	Corso
cs	Ceco
cy	Gallese
da	Danese
de	Tedesco
dz	Bhutani
el	Greco
en	Inglese
eo	Esperanto
es	Spagnolo
et	Estone
eu	Basco
fa	Persiano
fi	Finlandese
fj	Fiji
fo	Faroese
fr	Francese
fy	Frisone
ga	Irlandese
gd	Gaelico scozzese
gli	Galiziano
gn	Guarani
gu	Gujarati
ha	Hausa
he	Ebraico
hi	Hindi
hr	Croato
hu	Ungherese
hy	Armeno
ia	Interlingua
ie	Interlingue
ik	Inupiak
id	Indonesiano

Codice	Lingua
is	Islandese
it	Italiano
ja	Giapponese
ju	Giavanesi
ka	Georgiano
kk	Kazakh
kl	Groenlandese
km	Cambogiano
kn	Kannada
ko	Coreano
ks	Kashmiri
ku	Curdo
ky	Kirghiz
la	Latino
lb	Lussemburghese
ln	Lingala
lo	Laoziano
lt	Lituano
lv	Lituano, Lettone
mg	Malagasy
mi	Maori
mk	Macedone
ml	Malayalam
mn	Mongolo
mo	Moldavo
mr	Marathi
ms	Malay
mt	Maltese
my	Burmese
na	Nauru
ne	Nepalese
nl	Olandese
no	Norvegese
oc	Occitano
om	(Afan) Oromo
or	Oriya
pa	Punjabi
pl	Polacco
ps	Pashto, Pushto
pt	Portoghese
qu	Quechua
rm	Retoromano
rn	Kirundi
ro	Rumeno
ru	Russo
rw	Kinyarwanda
sa	Sanscrito
sd	Sindhi
sg	Sangho
sh	Serbo-Croato

Codice	Lingua
si	Cingalese
sk	Slovacco
sl	Sloveno
sm	Samoano
sn	Shona
so	Somali
sq	Albanese
sr	Serbo
ss	Siswati
st	Sesotho
su	Sundanese
sv	Svedese
sw	Swahili
ta	Tamil
te	Telugu
tg	Tajik
th	Tailandese
ti	Tigrino
tk	Turcmeno
tl	Tagalog
tn	Setswana
to	Tongan
tr	Turco
ts	Tsonga
tt	Tatar
tw	Twì
uk	Ucraino
ur	Urdu
uz	Usbeco
vi	Vietnamita
vo	Volapuk
wo	Wolof
xh	Xhosa
yo	Yoruba
zh	Cinese
zu	Zulu





Alcune funzioni di questa unità potrebbero essere disattivate dalle impostazioni registrate all'interno.

- ! • **Impossibile impostare il subwoofer.**
- **Impossibile impostare la fase del subwoofer.**
- **Non vi è alcuna uscita dal subwoofer.**
- **Impossibile impostare il filtro passa basso.**
- **Impossibile impostare il filtro passa alto.**

- ▶ Il subwoofer non è impostato su On.  
E38 <Impostazione dell'audio> (pagina 62)
- ▶ La funzione Dual zone è attivata. E38 <Controllo zone> (pagina 90)

- ! **Impossibile impostare la fase del subwoofer.**

- ▶ Il subwoofer non è impostato su On.  
E38 <Impostazione dell'audio> (pagina 62)
- ▶ Il filtro passa basso è impostato su Through.  
E38 <Impostazione della rete crossover> (pagina 66)

- ! • **Impossibile selezionare la destinazione di uscita della sottosorgente in Dual zone.**
- **Impossibile regolare il volume degli altoparlanti posteriori.**

- ▶ La funzione Dual zone è disattivata.  
E38 <Controllo zone> (pagina 90)

- ! **Impossibile riprodurre i file audio.**

- ▶ La voce "CD Read" di <Impostazione del sistema> (pagina 70) è impostata su "2".

- ! **Impossibile selezionare le cartelle.**

- ▶ La funzione di scansione dei brani o di riproduzione casuale è attivata.

- ! **Impossibile eseguire la funzione di ripetizione.**

- ▶ La funzione PBC è attivata.

- ! • **Impossibile impostare l'equalizzatore.**
- **Impossibile impostare la rete crossover.**

- ▶ La funzione Dual zone è attivata. E38 <Controllo zone> (pagina 90)

Ciò che potrebbe sembrare un difetto dell'unità potrebbe essere semplicemente frutto di un utilizzo o di un cablaggio non corretti. Prima di rivolgersi a un centro di assistenza, è consigliabile eseguire i controlli indicati nella tabella sottostante.

## Generale

- ? **Il tono di conferma operazione non viene emesso.**

- ✓ Il jack di preuscita è in uso.
- E38 Il tono di conferma operazione non può uscire dal jack di preuscita.

## Sorgente sintonizzatore

- ? **La ricezione radio è scarsa.**

- ✓ L'antenna del veicolo non è allungata.
- E38 Estrarre completamente l'antenna.
- ✓ Il cavo di controllo dell'antenna non è collegato.
- E38 Connettere correttamente il cavo, facendo riferimento alla sezione del <MANUALE DI INSTALLAZIONE>.

## Sorgente disco

- ? **Non viene riprodotto il disco selezionato, ma un altro.**

- ✓ Il CD specificato è sporco.
- E38 Pulire il CD.
- ✓ Il disco è caricato in un vano differente da quello specificato.
- E38 Espellere il disco e controllare il numero per il disco specifico.
- ✓ Il disco è graffiato.
- E38 Provare a inserire un disco diverso.

## Sorgente file audio

- ? **L'audio salta quando viene riprodotto un file audio.**

- ✓ Il supporto è graffiato o sporco.
- E38 Pulire il supporto, facendo riferimento alla parte dedicata alla pulizia del CD nella sezione <Modo d'impiego dei dischi> (pagina 6).
- ✓ Le condizioni di registrazione non sono buone.
- E38 Registrare nuovamente il supporto o usarne un altro.

## Se l'unità non funziona correttamente, la causa viene visualizzata sul display.

### Protect

Il circuito di protezione è stato attivato perché un cavo dell'altoparlante è in cortocircuito o è entrato in contatto con il telaio del veicolo.

- ➔ Collegare o isolare il cavo dell'altoparlante, quindi premere il pulsante di ripristino.

### Hot Error:

Se la temperatura interna dell'unità raggiunge o supera 60 °C, il circuito di protezione viene attivato e l'utente non può utilizzare l'unità. In questo caso viene visualizzato il messaggio.

- ➔ Riutilizzare l'unità dopo aver ridotto la temperatura all'interno del veicolo.

### Hold Error:

L'attivazione del circuito di protezione quando la temperatura all'interno del multiletto è superiore a 60° C arresta il funzionamento del supporto. In questo caso viene visualizzato il messaggio.

- ➔ Utilizzare quando la temperatura della zona in cui è collocato il multiletto diminuisce.

### Mecha Error:

Il lettore CD non funziona correttamente.

- ➔ Estrarre il disco e provare a reinserirlo. Contattare un centro di assistenza autorizzato Kenwood se l'indicatore continua ad illuminarsi o se il disco non può essere estratto.

### Disc Error:

È stato inserito un disco non riproducibile.

### Read Error:

Il disco è sporco.

- ➔ Pulire il disco, facendo riferimento alla sezione <Modo d'impiego dei dischi> (pagina 6).

Il disco è inserito al contrario.

- ➔ Inserire il disco con il lato etichettato rivolto verso l'alto.

### Region code Error:

Il disco che si desidera riprodurre contiene un codice regionale che non può essere riprodotto con questa unità.

### Parental level Error:

Il disco che si desidera riprodurre ha un livello di protezione superiore rispetto a quello impostato dall'utente.

### Error 07-67:

L'unità può non funzionare correttamente per diverse cause.

- ➔ Premere il pulsante di ripristino dell'unità. Se il messaggio di errore "Error 07-67" non scompare, rivolgersi al rivenditore Kenwood più vicino.

### No Device (dispositivo USB)/Disconnected (iPod):

Il dispositivo USB/iPod è selezionato come sorgente anche se non vi è alcun dispositivo USB/iPod collegato.

- ➔ Selezionare una sorgente diversa da quella USB/iPod. Collegare un dispositivo USB/iPod e selezionare nuovamente il dispositivo USB/iPod come sorgente.

### No Music:

Il dispositivo USB collegato contiene file audio non riproducibili.

È stato riprodotto un supporto contenente dati registrati non riproducibili dall'unità.

### USB Device Error!:

Il dispositivo USB collegato ha una capacità attuale superiore rispetto a quella consentita.

- ➔ Controllare il dispositivo USB.

È possibile si siano verificati dei problemi nel dispositivo USB collegato.

- ➔ Selezionare una sorgente diversa da quella USB.

Rimuovere il dispositivo USB.

### Authorization Error:

La connessione all'iPod è fallita.

- ➔ Scollegare e ricollegare l'iPod.

L'unità non supporta l'iPod.

- ➔ Vedere <iPod collegabili a questa unità> (pagina 7).

### Update your iPod:

Il software dell'iPod non è aggiornato e non può essere supportato dall'unità.

- ➔ Assicurarsi che il software dell'iPod sia di ultima versione. Vedere <iPod collegabili a questa unità> (pagina 7).

### Update your USB database:

Il dispositivo USB è diverso dal precedente o i file audio contenuti sono stati sostituiti.

- ➔ Aggiornare il database. Vedere <Funzioni della schermata di controllo> di controllo dispositivo USB (pagina 38).

# Caratteristiche tecniche

## Sezione monitor

### Dimensioni dell'immagine

: 6,95 pollici (diagonale)  
: 156,2 mm (L) x 82,4 mm (A)

### Sistema di visualizzazione

: Pannello LCD TN trasparente

### Sistema di trasmissione

: Matrice attiva TFT

### Numero di pixel

: 336.960 (480H x 234V x RGB)

### Pixel effettivi

: 99,99 %

### Disposizione dei pixel

: Strisce verticali RGB

### Retroilluminazione

: Tubo fluorescente con catodo freddo

## Sezione lettore DVD

### Convertitore D/A

: 24 bit

### Decoder audio

: Linear PCM/ Dolby Prologic II/ Dolby Digital/ dts/  
MLP/ MP3/ WMA/ AAC

### Decoder video

: MPEG1/ MPEG2/ MPEG4 (DivX)

### Wow e Flutter

: Sotto il limite misurabile

### Risposta di frequenza

Frequenza di campionamento; 192 kHz :  
20 – 88.000 Hz  
Frequenza di campionamento; 176,4 kHz :  
20 – 80.000 Hz  
Frequenza di campionamento; 96 kHz :  
20 – 44.000 Hz  
Frequenza di campionamento; 88,2 kHz :  
20 – 40.000 Hz  
Frequenza di campionamento; 48 kHz :  
20 – 22.000 Hz  
Frequenza di campionamento; 44,1 kHz :  
20 – 20.000 Hz

### Distorsione armonica totale

: 0,008% (1 kHz)

### Rapporto S/R (dB)

: 98 dB (DVD-Audio 192 kHz)

### Intervallo dinamico

: 98 dB (DVD-Audio 192 kHz)

### Formato disco

: DVD-Audio/ Video/ VIDEO-CD/ CD-DA

### Frequenza di campionamento

: 44,1/ 48/ 88,2/ 96/ 176,4/ 192 kHz

### Numero di quantificante

: 16/ 20/ 24 bit

## Sezione interfaccia USB

### Standard USB

: USB 1.1/ 2.0

### File Sytem

: FAT 16/ 32

### Corrente massima

: 500 mA

### Convertitore D/A

: 24 bit

### Decoder audio

: MP3/ WMA/ AAC

## Sezione radio FM

### Intervallo di frequenza (50 kHz)

: 87,5 MHz – 108,0 MHz

### Sensibilità utile (S/R : 26dB)

: 0,8  $\mu$ V/ 75  $\Omega$

### Riduzione sensibilità (S/R : 46 dB)

: 1,6  $\mu$ V/ 75  $\Omega$

### Risposta di frequenza ( $\pm$ 3,0 dB)

: 30 Hz – 15 kHz

### Rapporto S/R (dB)

: 65 dB (MONO)

### Selettività ( $\pm$ 400 kHz)

:  $\geq$  80 dB

### Separazione stereo

: 35 dB (1 kHz)

## Sezione radio AM

### Intervallo di frequenza (9 kHz)

LW: 153 kHz – 281 kHz  
MW: 531 kHz – 1611 kHz

### Sensibilità utile

LW: 35  $\mu$ V  
MW: 50  $\mu$ V

## Sezione video

**Sistema colori dell'ingresso video esterno**

: NTSC/ PAL

**Livello ingresso video esterno (jack RCA)**

: 1 V<sub>p-p</sub>/ 75 Ω

**Livello ingresso max audio esterno (jack RCA)**

: 2 V/ 25 kΩ

**Livello uscita video (jack RCA)**

: 1 V<sub>p-p</sub>/ 75 Ω

**Livello uscita audio (jack RCA)**

: 1,2 V/ 10 kΩ

**Ingresso RGB analogico (solo DDX8022BT)**

: 0,7 V<sub>p-p</sub>/ 75 Ω

## Sezione audio

**Potenza massima (anteriore e posteriore)**

: 50 W x 4

**Potenza a banda piena (anteriore e posteriore)**

(PWR DIN45324, +B=14,4 v)

: 30 W x 4

**Livello preuscita (V)**

: 5 V/ 10 kΩ

**Impedenza preuscita**

: ≤ 80 Ω

**Impedenza altoparlante**

: 4 – 8 Ω

**Controlli di tono**

Bassi : 100 Hz ± 8 dB

Medi : 1 kHz ± 8 dB

Alti : 10 kHz ± 8 dB

## Software esterno

**Corrente massima**

: 500 mA

## Sezione Bluetooth

**Tecnologia**

: Bluetooth Ver.1.2 certificata

**Frequenza**

: 2,402 – 2,480 GHz

**Potenza di uscita**

: +4dBm (MAX), 0dBm (AVE), Power Class2

**Gamma di comunicazione massima**

: Raggio visivo circa 10 m

**Profilo**

HFP (Hands Free Profile), SPP (Serial Port Profile), HSP (Headset Profile), A2DP (Advanced Audio Distribution Profile), AVRCP (Audio/Video Remote Control Profile), OPP (Object Push Profile), PBAP (Phonebook Access Profile), SYNC (Synchronization Profile)

## Sezione DSP

**Equalizzatore grafico**

Banda: 13 bande

Frequenza (BAND1 – 13): 62,5/100/160/250/400/  
630/1 k/1,6 k/2,5 k/4  
k/6,3 k/10 k/16 k Hz  
Anteriore/ Posteriore/  
Centrale

**Guadagno**

: -9/-7/-5/-3/-2/-1/0/1/2/3/5/7/9 dB

**X'over**

Filtro passa alto:

Frequenza: Through, 30/40/50/60/70/80/90/100/1  
20/150/180/220/250Hz

Pendenza: 12/18/24 dB/Oct

Filtro passa basso:

Frequenza: 30/40/50/60/70/80/90/100/120/  
150/180/220/250 Hz

Pendenza: 12/18/24 dB/Oct

**Allineamento temporale**

Anteriore/ Posteriore/ Subwoofer : 0~6,1 m (passi  
di 5 cm)

Centrale : 0~3,4 m (passi di 5 cm)

**Livello del canale**

: ±10 dB

### Sezione navigazione (solo DNX8220BT)

#### Ricevitore

: Ricevitore GPS ad elevata sensibilità

#### Frequenza di ricezione

: 1575,42 MHz (codice C/A)

#### Tempi di acquisizione

A freddo : < 38 secondi

Ripristino impostazioni di fabbrica : < 45 secondi

(In media per un ricevitore stazionario con ricezione libera da ostacoli)

#### Accuratezza

Posizione : < solitamente 10 metri

Velocità : 0,05 m/sec. RMS

#### Metodo di posizionamento

: GPS

#### Antenna

: Antenna GPS esterna

### Generale

#### Tensione di esercizio

: 14,4 V (10,5 – 16 V consentiti)

#### Consumo di corrente massimo

: 15 A

#### Dimensioni (Largh. × Alt. × Prof.)

: 182 × 112 × 163 mm

#### Intervallo di temperatura operativa

: -10 °C – +60 °C

#### Intervallo di temperatura di stoccaggio

: -20 °C – +85 °C

#### Peso (DNX8220BT)

: 2,6 kg

#### Peso (DDX8022BT)

: 2,55 kg

Le caratteristiche tecniche sono soggette a modifiche senza preavviso.

Anche se il numero di pixel effettivi per il display a cristalli liquidi è pari a 99,99% o più, 0,01% dei pixel potrebbe non illuminarsi o funzionare in modo non corretto.

## Etichetta per i prodotti che impiegano raggi laser (tranne per alcune aree)

**CLASS 1  
LASER PRODUCT**

L'etichetta si trova sul rivestimento o sulla scatola e serve ad avvertire che il componente impiega raggi laser che sono stati classificati come classe 1. Ciò significa che l'apparecchio utilizza raggi laser di una classe inferiore. Non c'è alcun pericolo di radiazioni pericolose all'esterno dell'apparecchio.

## Informazioni sullo smaltimento delle vecchie apparecchiature elettriche ed elettroniche (valido per i paesi europei che hanno adottato sistemi di raccolta separata)



I prodotti recanti il simbolo di un contenitore di spazzatura su ruote barrato non possono essere smaltiti insieme ai normali rifiuti di casa.

I vecchi prodotti elettrici ed elettronici devono essere riciclati presso una apposita struttura in grado di trattare questi prodotti e di smaltirne i loro componenti. Per conoscere dove e come recapitare tali prodotti nel luogo a voi più vicino, contattare l'apposito ufficio comunale. Un appropriato riciclo e smaltimento aiuta a conservare la natura e a prevenire effetti nocivi alla salute e all'ambiente.

Questo prodotto non è installato dal produttore di un veicolo della linea di produzione, né dall'importatore professionale di un veicolo negli stati membri della UE.

### Informazioni su DivX

DivX è una tecnologia multimediale molto nota creata da DivX, Inc. I file multimediali DivX contengono video altamente compresso con una qualità visiva elevata, pur mantenendo ridotte le dimensioni del file. I file DivX possono includere anche funzioni multimediali avanzate, quali menu, sottotitoli e tracce audio alternative. Molti file multimediali DivX possono essere scaricati online; inoltre, è possibile creare file DivX con contenuti personalizzati grazie agli strumenti di facile utilizzo disponibili presso il sito DivX.com.

### Informazioni su DivX Certified

I prodotti DivX Certified vengono testati ufficialmente dagli sviluppatori di DivX e consentono di riprodurre tutte le versioni di video DivX, incluso DivX 6. I prodotti Certified rispondono a uno dei profili DivX che specificano il tipo di video supportato dal prodotto, da video portatile compatto a video ad alta definizione.

Il marchio e i loghi Bluetooth sono di proprietà di Bluetooth SIG, Inc. L'uso di tali marchi da parte di Kenwood Corporation è soggetto a licenza. Gli altri marchi e nomi commerciali sono di proprietà dei rispettivi proprietari.

The "AAC" logo is trademark of Dolby Laboratories.

Apple, the Apple logo, and iPod are trademarks of Apple Inc., registered in the U.S. and other countries.

DivX, DivX Certified, and associated logos are trademarks of DivX, Inc. and are used under license.

**SRS** è un marchio registrato di SRS Labs, Inc.  
La tecnologia WOW è registrata su licenza di SRS Labs, Inc.

**DVD** is a trademark of DVD Format/Logo Licensing Corporation registered in the U.S., Japan and other countries.

Questo prodotto incorpora la tecnologia di protezione del copyright garantita dai brevetti e da altri diritti di proprietà intellettuale negli Stati Uniti. L'uso della tecnologia di protezione del copyright deve essere autorizzato da Macrovision ed è intesa per l'uso domestico e altri usi di visione limitati solo se non stabilito diversamente da Macrovision. È vietato eseguire la decodificazione e lo smontaggio.

Prodotto su licenza dei Dolby Laboratories.  
"Dolby", "Pro Logic" e il simbolo della doppia D sono marchi dei Dolby Laboratories.

Manufactured under license under U.S. Patent #'s: 5,451,942; 5,956,674; 5,974,380; 5,978,762; 6,487,535 & other U.S. and worldwide patents issued & pending. DTS and DTS Digital Surround are registered trademarks and the DTS logos and Symbol are trademarks of DTS, Inc. © 1996-2007 DTS, Inc. All Rights Reserved.

## English

Hereby, Kenwood declares that this unit DNX8220BT/DDX8022BT is in compliance with the essential requirements and other relevant provisions of Directive 1999/5/EC.

## Français

Par la présente Kenwood déclare que l'appareil DNX8220BT/DDX8022BT est conforme aux exigences essentielles et aux autres dispositions pertinentes de la directive 1999/5/CE.

Par la présente, Kenwood déclare que ce DNX8220BT/DDX8022BT/DDX8022BTY est conforme aux exigences essentielles et aux autres dispositions de la directive 1999/5/CE qui lui sont applicables.

## Deutsch

Hiermit erklärt Kenwood, dass sich dieser DNX8220BT/DDX8022BT in Übereinstimmung mit den grundlegenden Anforderungen und den anderen relevanten Vorschriften der Richtlinie 1999/5/EG befindet. (BMW)

Hiermit erklärt Kenwood die Übereinstimmung des Gerätes DNX8220BT/DDX8022BT mit den grundlegenden Anforderungen und den anderen relevanten Festlegungen der Richtlinie 1999/5/EG. (Wien)

## Nederlands

Hierbij verklaart Kenwood dat het toestel DNX8220BT/DDX8022BT in overeenstemming is met de essentiële eisen en de andere relevante bepalingen van richtlijn 1999/5/EG.

Bij deze verklaart Kenwood dat deze DNX8220BT/DDX8022BT voldoet aan de essentiële eisen en aan de overige relevante bepalingen van Richtlijn 1999/5/EC.

## Italiano

Con la presente Kenwood dichiara che questo DNX8220BT/DDX8022BT è conforme ai requisiti essenziali ed alle altre disposizioni pertinenti stabilite dalla direttiva 1999/5/CE.

## Español

Por medio de la presente Kenwood declara que el DNX8220BT/DDX8022BT cumple con los requisitos esenciales y cualesquiera otras disposiciones aplicables o exigibles de la Directiva 1999/5/CE.

## Português

Kenwood declara que este DNX8220BT/DDX8022BT está conforme com os requisitos essenciais e outras disposições da Directiva 1999/5/CE.

## Polska

Kenwood niniejszym oświadcza, że DNX8220BT/DDX8022BT spełnia zasadnicze wymogi oraz inne istotne postanowienia dyrektywy 1999/5/EC.

## Český

Kenwood tímto prohlašuje, že DNX8220BT/DDX8022BT je ve shodě se základními požadavky a s dalšími příslušnými ustanoveními Nařízení vlády č. 426/2000 Sb.

## Magyar

Alulírott, Kenwood, kijelenti, hogy a jelen DNX8220BT/DDX8022BT megfelel az 1999/5/EC irányelvben meghatározott alapvető követelményeknek és egyéb vonatkozó előírásoknak.

## Svenska

Härmed intygar Kenwood att denna DNX8220BT/DDX8022BT står i överensstämmelse med de väsentliga egenskapskrav och övriga relevanta bestämmelser som framgår av direktiv 1999/5/EG.

## Suomi

Kenwood vakuuttaa täten että DNX8220BT/DDX8022BT tyyppinen laite on direktiivin 1999/5/EY oleellisten vaatimusten ja sitä koskevien direktiivin muiden ehtojen mukainen.

## Slovensko

S tem Kenwood izjavlja, da je ta DNX8220BT/DDX8022BT v skladu z osnovnimi zahtevami in ostalimi ustreznimi predpisi Direktive 1999/5/EC.

## Slovensky

Spoločnosť Kenwood týmto vyhlasuje, že DNX8220BT/DDX8022BT spĺňa základné požiadavky a ďalšie príslušné ustanovenia Direktívy 1999/5/EC.

## Dansk

Undertegnede Kenwood erklærer herved, at følgende udstyr DNX8220BT/DDX8022BT overholder de væsentlige krav og øvrige relevante krav i direktiv 1999/5/EF.

## Ελληνικά

ΜΕ ΤΗΝ ΠΑΡΟΥΣΑ Kenwood ΔΗΛΩΝΕΙ ΟΤΙ DNX8220BT/DDX8022BT ΣΥΜΜΟΡΦΩΝΕΤΑΙ ΠΡΟΣ ΤΙΣ ΟΥΣΙΩΔΕΙΣ ΑΠΑΙΤΗΣΕΙΣ ΚΑΙ ΤΙΣ ΛΟΙΠΕΣ ΣΧΕΤΙΚΕΣ ΔΙΑΤΑΞΕΙΣ ΤΗΣ ΟΔΗΓΙΑΣ 1999/5/ΕΚ.

## Eesti

Sellega kinnitab Kenwood, et see DNX8220BT/DDX8022BT vastab direktiivi 1999/5/EC põhilistele nõudmistele ja muudele asjakohastele määrustele.

## Latviešu

Ar šo, Kenwood, apstiprina, ka DNX8220BT/DDX8022BT atbilst Direktīvas 1999/5/EK galvenajām prasībām un citiem tās nosacījumiem.

## Lietuviškai

Šiuo, Kenwood, pareiškia, kad šis DNX8220BT/DDX8022BT atitinka pagrindinius Direktyvos 1999/5/EB reikalavimus ir kitas svarbias nuostatas.

## Malti

Hawnhekk, Kenwood, jiddikjara li dan DNX8220BT/DDX8022BT jikkonforma mal-ħtiġijiet essenzjali u ma provvedimenti oħrajn relevanti li hemm fid-Direttiva 1999/5/EC.

## Українська

Компанія Kenwood заявляє, що цей виріб DNX8220BT/DDX8022BT відповідає ключовим вимогам та іншим пов'язаним положенням Директиви 1999/5/EC.