

KENWOOD

CD接收机

KDC-MP6539U
KDC-MP6039

使用说明书

Kenwood Corporation



目录

使用之前	3	遥控器的基本操作方法	19
基本操作方法	4	附录	20
基本功能		附件/安装步骤	22
调谐器功能		将导线与端子连接	23
光盘和音响文件播放功能		本机的安装/拆卸方法	24
功能控制	6	故障检修	25
 · 关于各项功能的设定方法, 请首先阅读本页内容。		规格	27
显示设定	8		
关于显示类型			
文本显示选择			
按键色彩选择			
电台/光盘命名(SNPS/DNPS)			
辅助输入显示设定			
音乐光盘/音响文件的操作方法	11		
选择音乐			
直接搜索音乐			
直接搜索光盘			
光盘换片机(选购)的基本操作			
调谐器的操作方法	12		
电台预设存储			
预设调谐			
直接调谐			
设定频率步进			
其他功能	13		
保安代码			
手动调节时钟			
日期调节			
演示模式设定			
音响调节	15		
音响控制			
音响设定			
扬声器设定			
音响预设存储			
音响预设呼出			
电视控制(选购)	18		
基本操作方法			
预设存储			
预设调谐			
直接电视调谐			

中文字型由北京字研技术开发中心提供

- iPod is a trademark of Apple Inc., registered in the U.S. and other countries.
- The "AAC" logo is trademark of Dolby Laboratories.

使用之前

▲警告

为了防止受伤和火灾，请遵守下列注意事项：

- 为了防止短路等事故，请勿将金属物品(硬币、工具等)掉落在装置中。

在首次使用本机之前

本机在出厂时被设定为演示模式。

当首次使用本机时，请取消<演示模式设定>(第14页)。

本机的复位方法

- 如果本机、或者连接的装置(光盘自动换片机等)无法正常运行，请按复位按钮。按下复位按钮后，本机恢复到出厂设定状态。

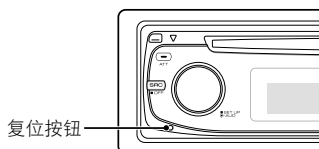

装置的保养

如果本机的面板被弄脏，请使用硅布等干燥的软布擦拭清洁。

如果面板很脏，请蘸中性清洁剂擦拭污垢，然后擦去清洁剂。



- 对本机直接喷洒清洁剂将可能使得机械部件受到影响。使用硬质的布或者使用诸如稀释剂或酒精等挥发性溶剂擦拭面板将划伤表面或者将字符擦掉。

面板端子的保养

装置或面板端子脏污时，请使用软布擦拭。

透镜雾气

在寒冷的天气使用汽车暖气时，本机的CD播放器透镜可能凝聚结露，称为透镜雾气，透镜上的结露可能影响CD的播放。这时，请取出光盘等候结露蒸发。如果在等一会后本机仍然无法正常运行，请与当地的建伍经销商洽询。

- 安装发生困难时，请与建伍经销商洽询。
- 当购买选购附件时，请与建伍经销商洽询，确认选购附件是否适合您的机型以及能否在您的地区使用。
- 可显示符合ISO 8859-1的字符。
- 可显示符合GB2312或ISO8859-1的字符。请参照<功能控制>(第6页)的 "MENU">"Chinese"。
- 在本文中，指示灯点亮的记述表示显示一个状态。关于状态显示的详细内容，请参照<关于显示类型>(第8页)。
- 在本说明书中采用的显示、功能图标和面板的插图是为了更加明确地举例说明控制的使用方法。因此，在插图中出现的显示可能与实际装置的显示有所不同，并且某些显示的插图可能不适用。



CD的使用

- 手持CD时，请不要触摸CD的记录面。
- 请勿向CD粘贴胶带等。并且请不要使用粘贴了胶带的CD。
- 请不要使用光盘用附件。
- 请从光盘的中心向外侧擦拭。
- 将CD从本机中取出时，请向水平方向拉出。
- 当CD的中心孔以及外侧圆周部位有毛刺时，请使用圆珠笔等将毛刺去除，然后再使用。

无法使用的CD

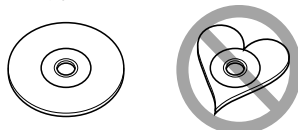
- 无法使用圆形以外的CD。



- 无法使用记录面著色的CD以及肮脏的CD。
- 本机仅能够播放具备下列标志    的CD。对于没有这些标志的CD，本机可能无法正常播放。
- 没有进行过最终处理的CD-R以及CD-RW无法播放。(有关最终处理的详细内容，请参照所使用的CD-R/CD-RW记录软件和CD-R/CD-RW记录器的使用说明书。)

基本操作方法

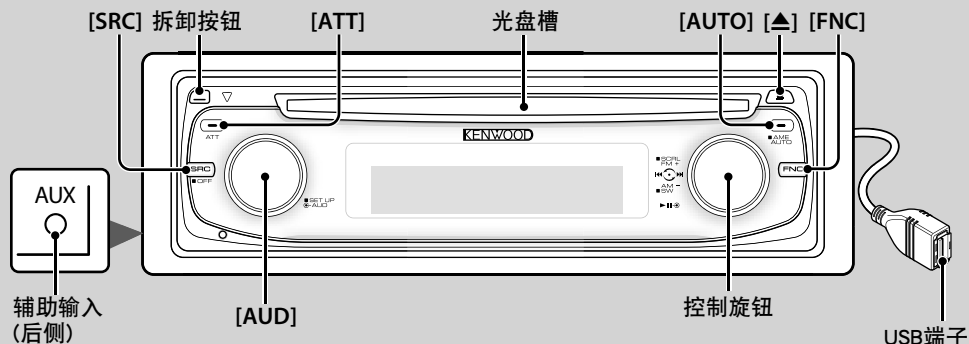

基本功能

电源/信号源选择按钮 [SRC]

接通电源。

电源接通后，选择信号源。

SRC选择模式1：按下 [SRC] 按钮，然后向左或向右旋转或按下控制旋钮。按下控制按钮，确定选择的信号源。

SRC选择模式2：每次按下该按钮，即在信号源之间切换。

调谐器("TUNER")，USB*1或iPod*(("USB" 或 "iPod")，CD("Compact Disc")，辅助输入("AUX")和待机("STANDBY")

按下该按钮1秒钟以上，电源切断。



- 电源接通时，<保安代码>(第13页)显示为 "CODE ON" 或 "CODE OFF"。
 - 可通过<功能控制>(第6页)的 "MENU">"SRC Select" 设定 SRC选择模式。
 - 当连接了选购附件时，出现各装置的信号源名称。
 - 当识别了连接iPod时，信号源的显示从 "USB" 变成 "iPod"。*1
 - USB*(iPod)信号源作为与本机连接的CD信号源被识别。
- *1 KDC-MP6539U的功能。

音量控制 [AUD]

转动本旋钮调节音量。

衰减器 [ATT]

快速降低音量。

当音量降低时，"ATT" 指示灯闪烁。

接电话时静音

在打电话时，显示 "CALL"，音响系统暂停工作。

电话结束后，"CALL" 消失，音响系统恢复工作。

在打电话时，如果按下 [SRC]，音响系统恢复工作。



- 使用电话静音功能时，需要使用在市场销售的电话附件，将静音导线与电话连接。请参照<将导线与端子连接>(第23页)。

拆卸面板 拆卸按钮

解除面板锁定，将面板拆下。

请参照下图重新安装面板。

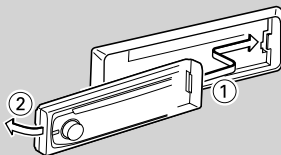



- 面板是精密的设备部件，可能由于震动和颠簸而损坏。
- 面板拆下后，应保存在面板盒中。
- 不得将面板(或面板盒)暴露在直射的阳光下或者放在温度过高或湿度过高的环境。并且应避免过多的灰尘和可能溅到水。
- 请不要用手触摸本机或面板的端子，防止发生劣化。

辅助输入 辅助输入

使用微型插头(3.5Φ)导线连接便携式音响装置。



- 请使用无阻抗的立体声微型插头导线。
- 辅助输入需要通过<功能控制>(第6页)的 "MENU">"Built in AUX" 进行设定。

、：表示需要操作的按钮等。

重低音输出 控制旋钮

每次向下按2秒钟以上，即在接通("SUBWOOFER ON")和切断("SUBWOOFER OFF")之间切换。

功能控制 [FNC]

按下该按钮，可以使用控制旋钮设定各种功能。请参照<功能控制>(第6页)。

分类	功能的设定项目
MENU	设定环境。
DISP	可设定显示。

文本/标题滚动显示 控制旋钮

当向上按下2秒钟以上时，滚动显示CD和音响文件的文本。

调谐器功能

选择波段 控制旋钮

每次向上按下，波段在FM1、FM2以及FM3之间切换。

向下按下时切换至AM。

调谐 控制旋钮

向左或向右按下时改变频率。



· 当接收立体声电台时，"ST" 指示灯点亮。

选择调谐模式 [AUTO]

每次按下该按钮，调谐模式按照以下切换。

调谐模式	显示	操作
自动搜索	"Auto1"	自动搜索电台。
预设电台搜索	"Auto2"	按照预设存储在存储器中的电台顺序搜索。(第12页)
手动	"Manual"	通常的手动调谐控制。

自动存储输入 [AUTO]

当按下2秒钟以上时，自动存储6个接收状态良好的电台。

光盘和音响文件播放功能

播放光盘 光盘槽

插入光盘后开始播放。
插入CD时，"IN" 指示灯点亮。



· 无法使用3英寸(8cm)CD。如果试图使用适配器插入将导致故障。

弹出光盘 [▲]



· 关闭汽车发动机后，在10分钟之内可以弹出光盘。

播放USB装置/iPod(KDC-MP6539U的功能)

USB端子

连接USB装置，开始播放。



· 关于可播放的音响文件、媒体以及装置，请参照<关于音响文件>(第20页)。

暂停和播放 控制旋钮

每次按下控制旋钮的中央部分，即在暂停和播放之间切换。

拆除USB装置(KDC-MP6539U的功能) [▲]

按下该按钮2秒钟以上选择拆除模式，拆除USB装置。
在拆除模式时，"USB REMOVE" 指示灯点亮。

音乐搜索 控制旋钮

向左或向右按下时，音乐改变。

当向左或向右按住不放时，音乐快退或快进。(在播放音响文件时，无声音输出。)

文件夹搜索 控制旋钮

当向上或向下按下时，切换含音响文件的文件夹。

功能控制

可通过功能控制设定下表中的功能。

分类	项目	设定	进入	设定概要	条件	页
MENU	"Security Set"		1秒	设定保安代码。	SB	13
	"SRC Select"	"1"*/ "2"		设定信号源选择方法。	SB	21
	"iPod Mode"*1	"OFF"/ "ON"*		当设定为 "ON" 时, 可采用与iPod相同的方式选择音乐。	iPod	11
	"AT COL CHG"*1	"OFF"/ "iPod"*		当使用iPod信号源时, 设定是否通过iPod变化照明色彩。	iPod	21
	"Beep"	"OFF"/ "ON"*		设定操作核对音(提示音)的接通/切断。	SB	
	"Clock Adjust"		1秒	设定时钟。	SB	14
	"Date Adjust"		1秒	设定日期。	SB	14
	"Date Mode"	7类型	1秒	设定日期显示模式。	SB	
	"Display"	"OFF"/ "ON"*		不操作时关闭显示屏。	—	21
	"Dimmer"	"OFF"/ "ON"*		与车灯开关联动, 降低显示屏亮度。	SB	
	"ILM Dimmer"	"AUTO"*/ "MNAL1"/ "MNAL2"*2/ "OFF"		设定按键照明与车灯开关联动、或者始终降低亮度。	SB	21
	"ILM Effect"	"OFF"/ "ON"*		设定按键照明色彩*1/亮度*2是否与按键操作联动变化。 (*1 连接蓝牙装置)	SB	
	"ILM MSC SYNC"	"OFF"*/ "ON"		设定按键照明色彩*1/亮度*2是否与音量联动变化。	—	
	"AMP"	"OFF"/ "ON"*		接通/切断内置放大器。	SB	21
	"Zone2"	"Rear"*/ "Front"		设定双区域功能接通时辅助输入音响的目的地。	2ZONE	21
	"Supreme"	"OFF"/ "ON"*		接通/切断Supreme功能。	AF2	21
	"CRSC"	"OFF"/ "ON"*		当接收不良时, 切换成为单声道以减少杂音。	FM	
	"Name Set"		1秒	设定电台名称(SNPS)/光盘名称(DNPS)/AUX名称。	→	10
	"Chinese"*1	"OFF"*/ "ON"		选择中文作为显示语言。	SB	21
	"Scroll"	"Auto"*/ "Manual"		设定是否自动滚动显示文本。	—	
"Built in AUX"	"OFF"*/ "ON"		设定在选择信号源时是否显示AUX。	SB		
"CD Read"	"1"*/ "2"		设定读取CD的方法。	SB	21	
"Audio Preset"		1秒	预设音响控制的设定值。预设值在复位后保留。	SB	16, 17	
"DEMO Mode"	"OFF"/ "ON"*	2秒	设定是否启动演示。	—	14	
DISP	> TYPE	A/ B/ C/ D/ E/ F/ G		设定显示方式。	—	8
	> GRAPH	频谱分析仪 1 — 2		设定E型频谱分析仪的显示。	E	
	> SIDE	文本图标/信号源图标		设定A型侧面图标显示。	A	
	> TEXT			设定文本显示。	A B C D F	8
K-COL*1			设定按钮照明色彩。	Illumi	9	
P.MEM			预设电台。	→	12, 18	
SCAN	"ON"/ —		当设定为 "ON" 时, 连续播放文件夹中的音乐开头部分。	AF2		
RDM	"ON"/ —		当设定为 "ON" 时, 随机播放文件夹中的音乐。	AF1		
FiREP	"ON"/ —		当设定为 "ON" 时, 重复播放音乐。	AF1		
FoREP	"ON"/ —		当设定为 "ON" 时, 重复播放文件夹中的音乐。	AF2		
SCAN	"ON"/ —		当设定为 "ON" 时, 连续播放光盘中的音乐开头部分。	DISC		
RDM	"ON"/ —		当设定为 "ON" 时, 随机播放光盘中的音乐。	DISC		
M.RDM	"ON"/ —		当设定为 "ON" 时, 随机播放光盘换片机中的音乐。	CH		
T.REP	"ON"/ —		当设定为 "ON" 时, 重复播放音乐。	DISC		
D.REP	"ON"/ —		当设定为 "ON" 时, 重复播放光盘中的音乐。	CH		

*出厂设定

*1 KDC-MP6539U的功能。

*2 KDC-MP6039的功能。

显示的项目取决于当前选择的信号源或模式。条件栏中的标记表示显示的项目的条件。

SB : 可以在待机状态以外设定。

SB : 可以在待机状态设定。

AF1 : 可以在CD/USB/iPod的音响文件信号源时设定。

AF2 : 可以在CD/USB(不包括iPod)的音响文件信号源时设定。

DISC : 可以在CD/光盘换片机信号源时设定。

CH : 可以在光盘换片机信号源时设定。

Tuner : 可以在调谐器信号源时设定。

FM : 可以在接收FM时设定。

AUX : 可以在连接AUX信号源时设定。

iPod : 仅可以在播放iPod信号源时设定。(当连接iPod时使用了USB信号源)

2ZONE : 通过设定<音响设定>(第15页)的"2 ZONE"为"ON", 可以对待机信号源以外的信号源设定。

Illumi : 将选单中的"ILM MSC SYNC"和"AT COL CHG"设定为"OFF"。

 : 请参照参照页数。

A-F : 可以在对显示类型选择了特定类型时设定。

— : 可以在所有信号源时设定。



· 关于设定该项目的详细信息, 请分别参照各参照页数的内容。

· 仅显示对当前信号源有效的的项目。

· 当接通CRSC时, 强电场(诸如来自电力线等)可能导致音质不稳定。在这种情况下, 请切断CRSC。

· 当<功能控制>中的"MENU">"AT COL CHG"设定为"OFF"时, 显示"ILM MSC SYNC"。

1 进入功能控制模式

按下 [FNC] 按钮。

显示功能图标。

2 选择需要设定的项目

操作种类	操作
在项目之间移动	旋转控制旋钮。
项目选择	按下控制旋钮。
返回前一个项目	按下 [FNC] 按钮或 "  " 图标

重复选择和确定, 直到选择了需要的设定项目。

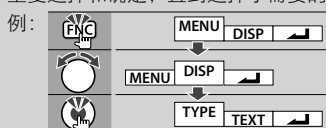

3 进行设定

旋转控制旋钮选择设定值, 然后按下控制旋钮。

某些项目要求按住控制旋钮1至2秒, 然后才能进行设定。对于这些项目, 需要按住控制旋钮的时间以秒数显示在进入栏。关于设定步骤等说明的随带功能, 显示参照页数。

4 退出功能控制模式

按下 [FNC] 按钮1秒钟以上。

显示设定

关于显示类型

显示类型例如下所示。

显示	显示类型	中文显示
"TYPE [A]"		
"TYPE [B]"		
"TYPE [C]"		
"TYPE [D]"		
"TYPE [E]"		
"TYPE [F]"		
"TYPE [G]"		

- 选择中文显示类型时，在 <功能控制> (第6页) 的 "MENU" > "Chinese" 中选择 "ON"。



- ① 文本显示部分
- ② 状态显示
- ③ 图标显示部分
- ④ 频谱分析仪显示
- ⑤ 时钟显示
- ⑥ 显示(根据信号源而不相同)

文本显示选择

切换文本显示。

调谐器信号源

信息	显示
电台名称	"SNPS"
频率	"Frequency"
频谱分析仪和时钟	"Speana/Clock"
时钟	"Clock"
日期	"Date"
空白	"Blank"

CD和外部光盘信号源

信息	显示
光盘标题	"Disc Title"
音轨标题	"Track Title"
播放时间和音轨号码	"P-Time"
光盘名称	"DNPS"
频谱分析仪和时钟	"Speana/Clock"
时钟	"Clock"
日期	"Date"
空白	"Blank"

音响文件信号源

信息	显示
音乐标题和演员姓名	"Title/Artist"
歌曲集名称和演员姓名	"Album/Artist"
文件夹名称	"Folder Name"
文件名称	"File Name"
播放时间和音乐号码	"P-Time"
频谱分析仪和时钟	"Speana/Clock"
时钟	"Clock"
日期	"Date"
空白	"Blank"

待机

信息	显示
待机	"Source Name"
时钟	"Clock"
日期	"Date"
空白	"Blank"

辅助输入信号源

信息	显示
辅助输入名称	"Source Name"
频谱分析仪和时钟	"Speana/Clock"
时钟	"Clock"
日期	"Date"
空白	"Blank"

1 进入选择文本显示模式(显示类型A/ B/ C/ D/ F)

选择 "DISP" > "TEXT"。

关于功能控制项目的选择方法，请参照<功能控制> (第6页)。

2 选择文本显示部分(仅显示类型A/ B/ C/ D)

向上或向下按下控制旋钮。

选择的文本显示部分闪烁。

3 选择文本

旋转控制旋钮或者向左或向右按下。

4 退出选择文本显示模式

按下控制旋钮。



- 如果选择的显示项目没有信息，则显示其他信息。
- 根据显示类型和显示行，某些项目无法选择。
- 在播放iPod中如果选择 "Folder Name"，将根据当前选择的浏览项目显示名称。

KDC-MP6539U的功能

按键色彩选择

选择按键(按钮)色彩。

1 进入选择按键色彩模式

选择 "K-COL"。

关于功能控制项目的选择方法，请参照<功能控制> (第6页)。

2 选择按键色彩

基本色彩

旋转控制旋钮或者向左或向右按下。

"Variable Scan"/ "Color1" — "Color10"/ "User"

色彩细调(基于RGB的调整)

操作种类	操作
选择色彩细调模式。	按下控制旋钮1秒钟以上。
选择色彩进行调节。(红色、绿色或蓝色)	向右或向左按下控制旋钮。
调节色彩。(范围：0 — 9)	旋转控制旋钮或者向上或向下按下。
退出色彩细调模式。	按下控制旋钮。

3 退出选择按键色彩模式

按下 [FNC] 按钮。



- 当使用色彩细调模式调节色彩时，采用在基本色彩模式以 "User" 选择的数值设定。
- 通过基本彩色模式，选择 "Variable Scan" 扫描基本色彩。在扫描中，无法进行色彩细调。

显示设定

电台/光盘命名(SNPS/DNPS)

对电台或CD附加标题。

1 接收/播放需要附加标题的电台/光盘

2 在选单模式选择名称设定模式项目

选择 "Name Set" 显示。

关于功能控制项目的选择方法，请参照〈功能控制〉(第6页)。

3 进入名称设定模式

按下控制旋钮1秒钟以上。

4 输入名称

操作种类	操作
将光标移动到输入字符的位置	向右或向左按下控制旋钮。
选择字符类型*	按下控制旋钮。
选择字符	旋转控制旋钮或者向上或向下按下。

* 每次按下该旋钮，字符类型按照下表切换。

字符类型	
	大写字母
	小写字母
	数字和符号
	特殊字符(重音字符)



· 使用遥控器的数字按钮输入字符。

例：如果输入 "DANCE"。

字符	"D"	"A"	"N"	"C"	"E"
按钮	[3] [▶▶]	[2] [▶▶]	[6] [▶▶]	[2] [▶▶]	[3]
按下的次数	1	1	2	3	2

5 退出选单模式

按下 [FNC] 按钮。



- 无法对音响文件媒体附加标题。
- 如果操作停止10秒钟，则当时的名称被存储，并且名称设定模式关闭。
- 存储器号码
 - FM/AM：30个电台
 - 内部CD播放机：10片光盘
 - 外部CD换片机/播放机：根据CD换片机/播放机而有所不同。请参照CD换片机/播放机使用说明书。
- 使用与命名相同的操作方法更改电台/CD的名称。

辅助输入显示设定

选择切换成为辅助输入信号源时的下列显示。

1 在选单模式选择辅助输入显示设定(AUX模式)

选择 "Name Set" 显示。

关于功能控制项目的选择方法，请参照〈功能控制〉(第6页)。

2 进入辅助输入显示设定模式

按下控制旋钮1秒钟以上。

显示当前选择的辅助输入显示。

3 选择辅助输入显示

旋转控制旋钮或者向上或向下按下。

"AUX"/ "DVD"/ "PORTABLE"/ "GAME"/ "VIDEO"/ "TV"

4 退出辅助输入显示设定模式

按下 [FNC] 按钮。



- 如果操作中断10秒钟，当时的名称被存储，辅助输入显示设定模式关闭。
- 只有当使用内置辅助输入或选购的KCA-S220A的辅助输入时，才能够设定辅助输入显示。KCA-S220A的初始显示为 "AUX EXT"。

音乐光盘 / 音响文件的操作方法

音响文件/内置CD信号源的功能

选择音乐

从装置或正在播放的媒体中选择需要欣赏的音乐。

1 进入选择音乐模式

- 旋转控制旋钮。
- 显示音乐列表。

2 搜索音乐

使用控制旋钮选择分类项目。

iPod信号源("iPod Mode : ON")(仅限于KDC-MP6539U)

操作种类	操作
在项目之间移动	旋转控制旋钮。
项目选择	按下控制旋钮。
返回前一个项目	向上按下控制旋钮。
返回第一项	向上按下控制旋钮1秒钟以上。

其他信号源

音响文件

操作种类	操作
在项目之间移动	旋转控制旋钮或者向上或向下按下。
项目选择	向右按下控制旋钮。
返回前一个项目	向左按下控制旋钮。
返回第一项	向左按下控制旋钮1秒钟以上。

内置CD信号源

操作种类	操作
音轨之间的移动	旋转控制旋钮或者向上或向下按下。
音轨的选择	按下控制旋钮。
返回第一音轨	向左按下控制旋钮1秒钟以上。

在显示的项目侧面的"◀"或"▶"符号表示该项目在其他项目之前或之后。
选择音乐，将从开头播放。

取消音乐选择

按下 [FNC] 按钮。



- 在随机播放中无法选择音乐。
- 在 < 功能控制 > (第6页)的"MENU" > "iPodMode"中，设定iPod模式。

遥控器的功能

直接搜索音乐

输入音轨号码搜索音乐。

1 输入音乐号码

按下遥控器上的数字按钮。

2 搜索音乐

按下 [◀◀] 或 [▶▶] 按钮。

取消直接搜索音乐

按下 [▶||] 按钮。



- 在播放iPod、"Music Editor" 媒体、随机播放或扫描播放时，无法完成直接搜索音乐。

带遥控器的光盘换片机的功能

直接搜索光盘

输入光盘号码搜索光盘。

1 输入光盘号码

按下遥控器上的数字按钮。

2 搜索光盘

按下 [FM] 或 [AM] 按钮。

取消直接搜索光盘

按下 [▶||] 按钮。



- 在随机播放以及扫描播放时，无法完成直接搜索光盘。

光盘换片机(选购)的基本操作

选择CD换片机信号源

按下 [SRC] 按钮。

选择 "CD Changer" 显示。

关于信号源项目的选择方法，请参照<基本操作方法>(第4页)的<电源/信号源选择按钮>。

音乐搜索

向右或向左按下控制旋钮。

光盘搜索

向上或向下按下控制旋钮。

调谐器的操作方法

电台预设存储

向存储器输入电台。

- 1 选择向存储器输入的频率**
向右或向左按下控制旋钮。
 - 2 进入预设存储模式**
选择 "P.MEM"。
关于功能控制项目的选择方法，请参照〈功能控制〉(第6页)。
 - 3 选择向存储器输入的号码**
旋转控制旋钮。
 - 4 确定向存储器输入的号码**
按下控制旋钮。
 - 5 使得确定的号码生效**
按下控制旋钮。
- 取消预设存储模式**
按下 [FNC] 按钮。

预设调谐

呼出存储器中的电台。

- 1 进入预设调谐选择模式**
旋转控制旋钮。
显示电台列表。
 - 2 在存储器中选择需要的电台**
旋转控制旋钮。
 - 3 呼出电台**
按下控制旋钮。
- 取消预设调谐**
按下 [FNC] 按钮。

遥控器的功能

直接调谐

输入频率进行调谐。

- 1 进入直接调谐模式**
按下遥控器上的 [DIRECT] 按钮。
显示 "----"。
- 2 输入频率**
按下遥控器上的数字按钮。
例：

所需频率	按键
92.1 MHz (FM)	[0], [9], [2], [1]
810 kHz (AM)	[0], [8], [1], [0]

取消直接调谐

按下遥控器上的 [DIRECT] 按钮。



- 可以输入的FM波段频率的最小单位是0.1MHz。

设定频率步进

改变调谐频率步进。

FM波段的初始设定为50kHz，AM波段为9kHz。

- 1 切断电源**
按下 [SRC] 按钮1秒钟以上。
- 2 切换频率步进**
在按下 [FNC] 和 [AUTO] 按钮的同时按下 [SRC] 按钮。
出现显示后松开按钮。
FM波段的频率步进变更成为200kHz，AM波段变更成为10kHz。



- 重复相同的操作时，频率步进恢复到初始设定。
- 变更频率步进后，存储的频率被删除。

其他功能

保安代码

如果设定了保安代码，在切断电源后需要输入保安代码才能接通本机，因此可以减少被盗的机会。



- 开启了保安代码功能后无法解除。
请注意，您的保安代码是记录在本使用说明书的 "Car Audio Passport" 中的4位数字。

1 在选单模式选择保安代码项目(待机模式)

显示 "Security Set"。

关于功能控制项目的选择方法，请参照<功能控制> (第6页)。

2 进入保安代码模式

按下控制旋钮1秒钟以上。

显示 "Enter"，并且显示 "SECURITY SET"。

3 输入保安代码

操作种类	操作
选择输入的数字	向右或向左按下控制旋钮。
选择保安代码	旋转控制旋钮或者向上或向下按下。

4 确认保安代码

按下控制旋钮3秒钟以上。

显示 "Re-Enter"，并且显示 "SECURITY SET"。

5 操作步骤3至步骤4，重新输入保安代码。

显示 "Approved"。

保安代码功能开启。



- 如果输入与您的保安代码不同的代码，需要从步骤3重新开始。

6 退出保安代码模式

按下 [FNC] 按钮。

输入保安代码

拆除蓄电池电源或按下复位按钮后，在第一次使用音响装置时，需要输入保安代码才能使用本音响装置。

1 接通电源。

2 操作步骤3至步骤4，重新输入保安代码。

显示 "Approved"。

本机可以使用。



- 如果输入了错误的代码，显示 "Waiting"，产生如下表所示的禁止输入期间。
禁止输入时间经过后，显示 "SECURITY"，可以重新输入代码。

输入错误代码的次数	禁止输入的时间
1	—
2	5分钟
3	1小时
4	24小时

其他功能

手动调节时钟

1 在选单模式选择时钟调节项目(待机模式)

选择 "Clock Adjust" 显示。
关于功能控制项目的选择方法, 请参照<功能控制>(第6页)。

2 进入时钟调节模式

按下控制旋钮1秒钟以上。
时钟显示闪烁。

3 调节时钟

操作种类	操作
选择项目(小时或分钟)	向右或向左按下控制旋钮。
调节各个项目	旋转控制旋钮或者向上或向下按下。

4 退出时钟调节模式

按下 [FNC] 按钮。

日期调节

1 在选单模式选择日期调节项目(待机模式)

选择 "Date Adjust" 显示。
关于功能控制项目的选择方法, 请参照<功能控制>(第6页)。

2 进入日期调节模式

按下控制旋钮1秒钟以上。
日期显示闪烁。

3 调节日期

操作种类	操作
选择项目(月、日、年)	向右或向左按下控制旋钮。
调节各个项目	旋转控制旋钮或者向上或向下按下。

4 退出日期调节模式

按下 [FNC] 按钮。

演示模式设定

接通/关闭演示模式。

1 在选单模式选择演示项目

选择 "DEMO Mode" 显示。
关于功能控制项目的选择方法, 请参照<功能控制>(第6页)。

2 设定演示模式

按下控制旋钮2秒钟以上。
按下该按钮2秒钟以上, 即在 "ON" 和 "OFF" 设定之间切换。

3 退出演示模式

按下 [FNC] 按钮。

音响调节

音响控制

可以调节下列音响控制项目；

调节项目	显示	范围
后侧音量	"REAR VOLUME"	0 — 35
重低音电平	"SUB-W LEVEL"	-15 — +15
System Q	"NATURAL"/ "USER"/"ROCK"/ "POPS"/"EASY"/ "TOP40"/"JAZZ"	自然音乐/用户设定/ 摇滚乐/流行音乐/ 通俗音乐/顶尖40/爵士乐 (指示灯根据设定点亮)
低音音量*	"BASS LEVEL"	-8 — +8
中音音量*	"MIDDLE LEVEL"	-8 — +8
高音音量*	"TREBLE LEVEL"	-8 — +8
平衡	"BALANCE"	左侧15 — 右侧15
音量控制器	"FADER"	后侧15 — 前侧15
退出音响控制模式(音量控制模式)		

* 音源音调存储：设定值按各音源输入到存储器。



· "USER"：自动呼出低音音量、中音音量和高音音量最后调节的范围。

1 选择需要调节的信号源

关于信号源项目的选择方法，请参照<基本操作方法>(第4页)的<电源/信号源选择按钮>。

2 进入音响控制模式

按下[AUD]旋钮。

3 选择需要调节的音响项目

按下[AUD]旋钮。

4 调节音响项目

旋转[AUD]旋钮。

5 退出音响控制模式

按下任何按钮。

按下除[AUD]旋钮以及[▲]和[ATT]按钮以外的按钮。

音响设定

设定音响系统的下列项目；

调节项目	显示	范围
前侧高通滤波器	"HPF-F"	通过/80/100/120/150/180 Hz
后侧高通滤波器	"HPF-R"	通过/80/100/120/150/180 Hz
低通滤波器	"LPF"	60/80/120/通过 Hz
低音扬声器相位	"SW PHASE"	反相(180°)/标准(0°)
音量偏置	"VOL-OFFSET"	-8 — ±0 (AUX: -8 — +8)
响度	"LOUD"	切断/接通
双区域系统	"2 ZONE"	切断/接通



- 音量偏置：对各个音源的音量可以进行与基本音量不同的设定。
- 响度：在低音量时对低音和高音进行补偿。(选择调谐器作为信号源时，仅对低音进行补偿。)
- 双区域系统
主信号源和副信号源(辅助输入)分别从前侧声道和后侧声道输出。
 - 通过<功能控制>(第6页)的"Zone2"设定副信号源的声道。
 - 通过[SRC]按钮选择主信号源。
 - 通过[AUD]旋钮调节前侧声道的音量。
 - 通过<音响控制>(第15页)或遥控器的 [▲]/[▼]按钮(第19页)调节后侧声道的音量。
 - 音响控制对副信号源无效。

1 选择需要调节的信号源

关于信号源项目的选择方法，请参照<基本操作方法>(第4页)的<电源/信号源选择按钮>。

2 进入音响设定模式

按下[AUD]旋钮1秒钟以上。

3 选择需要调节的音响设定项目

按下[AUD]旋钮。

4 调节音响设定项目

旋转[AUD]旋钮。

5 退出音响设定模式

按下[AUD]旋钮1秒钟以上。

音响调节

扬声器设定

在设定下列扬声器类型时进行细调，以获得最佳的系统Q值；

扬声器类型	显示
关闭	"OFF"
对于5英寸和4英寸扬声器	"5/4inch"
对于6英寸和6×9英寸扬声器	"6x9/6inch"
对于OEM扬声器	"O.E.M."

1 进入待机

选择 "STANDBY" 显示。

关于信号源项目的选择方法，请参照<基本操作方法>(第4页)的<电源/信号源选择按钮>。

2 进入扬声器设定模式

按下 [AUD] 旋钮。

显示 "SP SEL"。

3 选择扬声器类型

旋转 [AUD] 旋钮。

4 退出扬声器设定模式

按下 [AUD] 旋钮。

音响预设存储

登录由音响控制设定的数值。存储内容不会被复位按钮清除。

1 设定音响控制

参照以下操作设定音响控制。

-< 音响控制 > (第15页)

-< 音响设定 > (第15页)

2 在选单模式选择音响预设项目(待机模式以外)

选择 "Audio Preset" 显示。

关于功能控制项目的选择方法，请参照<功能控制>(第6页)。

3 进入音响预设模式

按下控制旋钮1秒钟以上。

4 选择音响预设存储

旋转控制旋钮。

选择 "Memory" 显示。

5 确定是否向存储器输入音响预设

按下控制旋钮。

显示 "Memory?"。

6 将音响预设输入到存储器

使用控制旋钮选择 "YES"。

按下控制旋钮。

显示 "Memory Completed"。

7 退出音响预设模式

按下 [FNC] 按钮。



- 登录1对音响预设存储。无法按照音源登录。
- 当按下复位时，所有音源将被设定为登录的数值。
- 无法登录以下项目。
 - 音量、平衡、音量控制器、响度、音量偏置、双区域系统、后侧音量

音响预设呼出

呼出由 < 音响预设存储 > (第16页) 登录的音响设定。

1 选择音源

关于信号源项目的选择方法，请参照 < 基本操作方法 > (第4页) 的 < 电源/信号源选择按钮 >。

2 在选单模式选择音响预设项目(待机模式以外)

选择 "Audio Preset" 显示。

关于功能控制项目的选择方法，请参照 < 功能控制 > (第6页)。

3 进入音响预设模式

按下控制旋钮1秒钟以上。

4 选择音响预设呼出

旋转控制旋钮。

选择 "Recall" 显示。

5 确定是否呼出音响预设

按下控制旋钮。

显示 "Recall?"。

6 呼出音响预设

使用控制旋钮选择 "YES"。

按下控制旋钮。

显示 "Recall Completed"。

7 退出音响预设模式

按下 [FNC] 按钮。



- < 音响控制 > (第15页) 中 "SYSTEM Q" 的用户存储变更为呼出的数值。
- < 音响控制 > (第15页) 的音源音调存储项目变更成为由选择的音源呼出的数值。

电视控制 (选购)

基本操作方法

选择电视信号源

按下 [SRC] 按钮。

选择 "TV" 显示。

关于信号源项目的选择方法，请参照〈基本操作方法〉(第4页)的〈电源/信号源选择按钮〉。

选择电视波段和视频输入

向上按下控制旋钮。

每次按下该旋钮，即在电视频段和视频输入之间切换。

选择电视频道

向右或向左按下控制旋钮。

预设存储

将电视频道输入存储器。

1 选择向存储器输入的电视频道

向右或向左按下控制旋钮。

2 进入预设存储模式

选择 "P.MEM"。

关于功能控制项目的选择方法，请参照〈功能控制〉(第6页)。

3 选择向存储器输入的号码

旋转控制旋钮。

4 确定向存储器输入的号码

按下控制旋钮。

5 使得确定的号码生效

按下控制旋钮。

取消预设存储模式

按下 [FNC] 按钮。

预设调谐

呼出存储器中的电视频道。

1 进入预设调谐选择模式

旋转控制旋钮。

显示列表。

2 在存储器中选择需要的电台

旋转控制旋钮。

3 呼出电台

按下控制旋钮。

取消预设调谐

按下 [FNC] 按钮。

遥控器的功能

直接电视调谐

输入电视频道并且进行调谐。

1 进入直接电视调谐模式

按下遥控器上的 [DIRECT] 按钮。

显示 "--"。

2 进入电视频道

按下遥控器上的数字按钮。

例：

所需频道	按键
8频道	[0], [8]

取消直接电视调谐

按下遥控器上的 [DIRECT] 按钮。

遥控器的基本操作方法

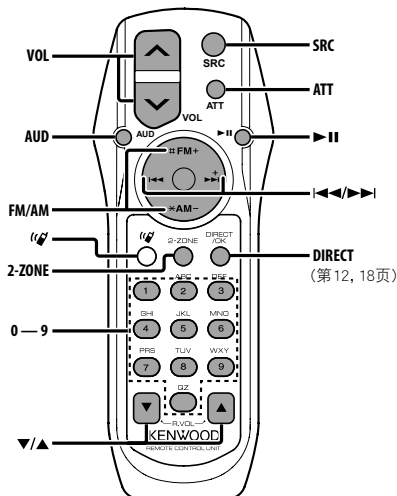

基本控制

音量控制 [VOL]

选择信号源 [SRC]

音量降低 [ATT]

音响控制

选择音响项目 [AUD]

调节音响项目 [VOL]



· 关于诸如音响控制的步骤等操作方法和其他操作，请参照 <音响控制> (第15页)。

双区域控制

接通和切断双区域系统 [2-ZONE]

后侧声道音量控制 [▲]/[▼]

调谐器信号源

选择波段 [FM]/[AM]

选择电台 [◀◀]/[▶▶]

呼出预设的电台 [1] — [6]

CD/USB信号源

选择音乐 [◀◀]/[▶▶]

选择文件夹/光盘 [FM]/[AM]

暂停/播放 [▶||]

电视信号源

选择电视频段/视频输入 [FM]

选择频道 [◀◀]/[▶▶]

呼出预设频道 [1] — [6]



关于 [📶]

当连接了蓝牙免提盒时使用本按钮。有关详细信息，请参照蓝牙免提盒的使用说明书。



· 不要将遥控器放在仪表盘等较热的位置。

电池的放置和更换方法

请使用两节“AA”/“R6”型号 的电池。如下图所示，在按下电池盖板的同时向后侧滑动，取下电池盖板。根据电池盒内的标识，按照正确的+、-极方向放入电池。

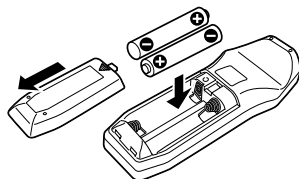

附录

关于音响文件

- **可播放的音响文件**
AAC-LC (.m4a)、MP3 (.mp3)、WMA (.wma)
- **可播放的光盘媒体**
CD-R/RW/ROM
- **可播放的光盘文件格式**
ISO 9660 Level 1/2、Joliet、Romeo、长文件名称。
- **可播放的USB装置机型**
KDC-MP6539U
- **可播放的USB装置**
USB大容量存储器
- **可播放的USB装置文件系统**
FAT16、FAT32
- **可播放的iPod机型**
KDC-MP6539U

虽然音响文件采用了上述标准，但是由于不同的媒体或装置的形式或条件而可能无法播放。

· 音响文件的播放顺序

文件夹/文件分层例如下所示，文件按照从①至⑩的顺序播放。

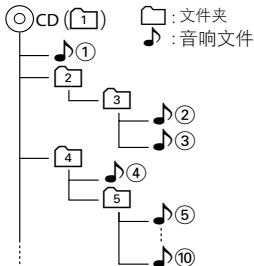

在www.kenwood.com/audiofile/网页上登载了有关音响文件的在线使用指南。该在线使用指南提供了本使用说明书中没有记载的详细信息和注释。请务必同时在线阅读在线使用指南。



- 在本使用说明书中，将闪存存储器和具备USB端子的数字音响播放器称为“USB装置”。
- 在本使用说明书中，“iPod”表示使用iPod连接线(选购附件)连接的iPod装置。本机可控制使用iPod连接线连接的iPod装置。可使用iPod连接线连接的iPod包括iPod nano、第五代iPod、iPod classic以及iPod touch。其他型号的iPod无法连接。(仅限于KDC-MP6539U)

关于USB装置

- 如果在连接了iPod后开始播放，则先播放由iPod播放的音乐。
这时将显示“RESUMING”而不显示文件夹名称等。
变更浏览项目将显示正确的标题等。
- 如果将iPod与本机连接，iPod显示“KENWOOD”或“✓”，表示无法操作iPod。
- 如果本机电源接通，当USB装置与本机连接时可进行充电。
- USB装置应安装在不影响正常驾驶车辆的位置。
- 无法通过USB集线器或多合一读卡器连接USB装置。
- 请对本机使用的音响文件备份。由于USB装置的操作条件，音响文件可能被删除。
对于任何因删除存储的数据造成的损害，本公司不承担赔偿责任。
- 本机不随机提供USB装置。请在市场上购买USB装置。
- 建议使用CA-U1EX(选购)连接USB装置。
使用非USB兼容连接线将无法保证正常播放。如果连接线的总长度超过5m，将发生播放异常。

关于随KDC-MP6539U提供的KENWOOD "Music Editor" 电脑应用软件

- “Music Editor”保存在随本机提供的CD-ROM中。
- 关于“Music Editor”的操作方法，请参照保存在安装用CD-ROM中的使用说明书和“Music Editor”的帮助文件。
- 本机可以播放使用“Music Editor”制作的USB装置。
- 有关“Music Editor”的升级信息，请浏览www.kenwood.com。

关于KCA-BT100的操作方法(选购)

但是，本机下列功能的控制方法可能与使用说明书不同，因此，请参照以下补充说明。

<使用快速拨号功能拨号>

1. 按下控制旋钮。选择“DIAL”显示。
2. 按下[FNC]按钮。
3. 旋转控制旋钮，选择需要呼出的号码。
4. 按下控制旋钮。

<预设拨号号码一览的登录>

1. 操作方法相同。请参照KCA-BT100的使用说明书。
2. 按下[FNC]按钮。
3. 旋转控制旋钮，选择需要存储的号码。
4. 按下控制旋钮1秒钟以上。

<删除登录的移动电话>

- 1-3. 操作方法相同。请参照KCA-BT100的使用说明书。
4. 按下控制旋钮。
5. 使用控制旋钮选择“YES”。
6. 按下控制旋钮。
7. 按下[FNC]按钮。

< 选单系统 >

关于选单的操作方法，请参照本使用说明书中的 < 功能控制 >。

关于显示

本机的状态显示功能显示移动电话的状态。此外，某些显示与KCA-BT100的使用说明书的说明不同。

KCA-BT100使用说明书的显示	本机实际的显示
"Disconnect"	"HF Disconnect"
"Connect"	"HF Connect"
"Phone Delete"	"Device Delete"
"Phone Status"	"BT DVC Status"

BT：显示蓝牙的连接状态。当手机与本机连接时，该指示灯点亮。

选单词汇

- **SRC Select**
设定信号源选择模式。
1：对于选择显示信号源图标。
2：可以依次选择信号源。
- **Display**
如果选择了 "OFF"，当不操作本机的时间超过5秒钟，显示关闭。在设定模式时，即使经过了5秒钟也不关闭显示。
- **ILM Dimmer(照明调光器)**
降低按键照明的亮度。
AUTO：与车灯开关联动降低照明亮度。
MNAL1/MNAL：始终降低照明亮度。
MNAL2：关闭上侧和下侧照明，降低左侧和右侧的照明亮度。
OFF：不降低照明亮度。
- **AT COL CHG(照明色彩自动变化)**
选择在播放iPod信号源时，根据iPod本体的色彩，由 "iPod" 自动变化按键照明。
* 按键的照明仅限于本公司推荐的色彩。无必要与iPod的本体色彩匹配。
兼容的iPod机型：
iPod(第五代)、iPod classic、iPod touch、iPod nano(第一代/第二代/第三代)、第五代iPod(视频iPod)
- **AMP**
选择 "OFF" 关闭内置放大器。切断内置放大器，改善预输出的音质。
- **Zone2(双区域)**
设定双区域功能接通时副信号源(AUX IN)的目的地(前侧扬声器 "Front" 或后侧扬声器 "Rear")。
- **Supreme**
对于使用低位速率(低于128kbps、取样频率为44.1kHz)编码压缩的高频区域，采用专有运算法则进行推断和补充的技术。
根据位速率，通过压缩格式(AAC、MP3或WMA)实现最佳补充和处理。
对于使用高位速率、可变位速率编码的或具有最小限度高频范围的音乐，该效果不明显。

• Chinese(中文设定)

当设定为接通时，以中文显示下列字符串：文件夹名称/文件名称/歌曲标题/艺术家姓名/专辑名称/KCA-BT100(选购附件)

• CD Read

设定读取CD的方法。
当无法播放某一特殊格式的CD时，将该功能设定为 "2" 进行强制播放。请注意，即使设定为 "2"，某些音乐CD可能仍然无法播放。此外，当设定为 "2" 时，无法播放音响文件。在通常情况下，请设定为 "1"。

- 1：在播放光盘时，自动识别音响文件光盘和音乐CD。
- 2：作为音乐CD进行强制播放。

使用激光的产品标志(部分地区除外)



贴附在机架或外盒上的标记，是表示该产品使用了分类为CLASS1激光的标志，表明本装置利用了最弱级的激光束，并无向装置外辐射的危险。

附件 / 安装步骤

附件

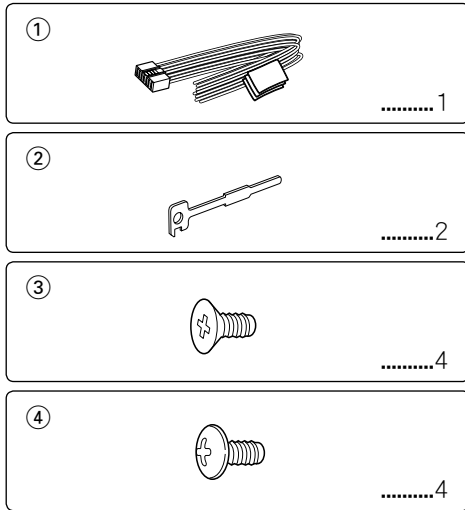

- 如果汽车的点火系统没有ACC位置，请将点火导线连接在可通过点火钥匙接通/切断的电源上。如果将点火导线与诸如蓄电池导线等始终提供提供电压的电源连接，蓄电池将会耗尽。
- 仪表板有盖子时，请务必在安装本机时使得面板的开闭操作不要碰撞盖子。
- 保险丝烧断时，应首先检查导线等有无短路，然后使用相同规格的保险丝更换。
- 使用胶带或类似材料绝缘未连接的导线。另外，为了防止短路事故，请不要拆卸附在未连接的导线和端子上的外罩。
- 请正确地扬声器导线分别连接相应的扬声器端子上。共用⊖导线或连接汽车的金属部位等，都可能造成本机发生故障。
- 当系统仅连接两个扬声器时，请将两个扬声器的连接器都仅连接在前侧输出或后侧输出的其中之一(不得前后混合)。例如，如果将左侧扬声器的⊕连接器与前侧输出端子连接，则不得将⊖连接器与后侧输出端子连接。
- 安装结束后，请确认汽车制动灯、转向灯和雨刷等是否正常动作。
- 本机安装角度不得大于30度。

关于与本机连接的CD播放器/光盘换片机

如果CD播放器/光盘换片机具备 "O-N" 开关，应设定在 "N" 位置。
根据所连接的装置型号，可以使用的功能和能够显示的信息将有所不同。

安装步骤

1. 为了防止短路事故，请拔下点火开关钥匙，取下蓄电池的⊖极端子。
2. 正确连接各装置的输入和输出导线。
3. 连接电线束的扬声器导线。
4. 按照以下顺序连接电线束：接地、蓄电池、点火。
5. 将电线束的连接器与本机连接。
6. 将装置安装到汽车中。
7. 重新连接⊖蓄电池。
8. 按下复位按钮。

▲警告

如果将点火导线(红色)和蓄电池导线(黄色)与汽车底盘(接地)连接，将造成短路，甚至可能发生火灾。应务必将这些导线通过保险丝盒与电源连接。



- 安装本产品和连接导线需要一定的技能和经验。为了保证安全，应请专业人员完成安装和连接导线作业。
- 请以(-)接地的12V直流电源向本装置供电。
- 不得将本机安装在暴露于直射阳光、高温或高湿的环境。并且应避免过多的灰尘和可能溅到水。
- 不得使用自备的螺丝。只能使用随机提供的螺丝。如果使用不适当的螺丝，将可能损坏本机。
- 如电源没有接通(显示 "Protect")，则扬声器导线可能发生了短路、或者与汽车底盘接触，保护功能可能启动。这时，请检查扬声器导线。

将导线与端子连接

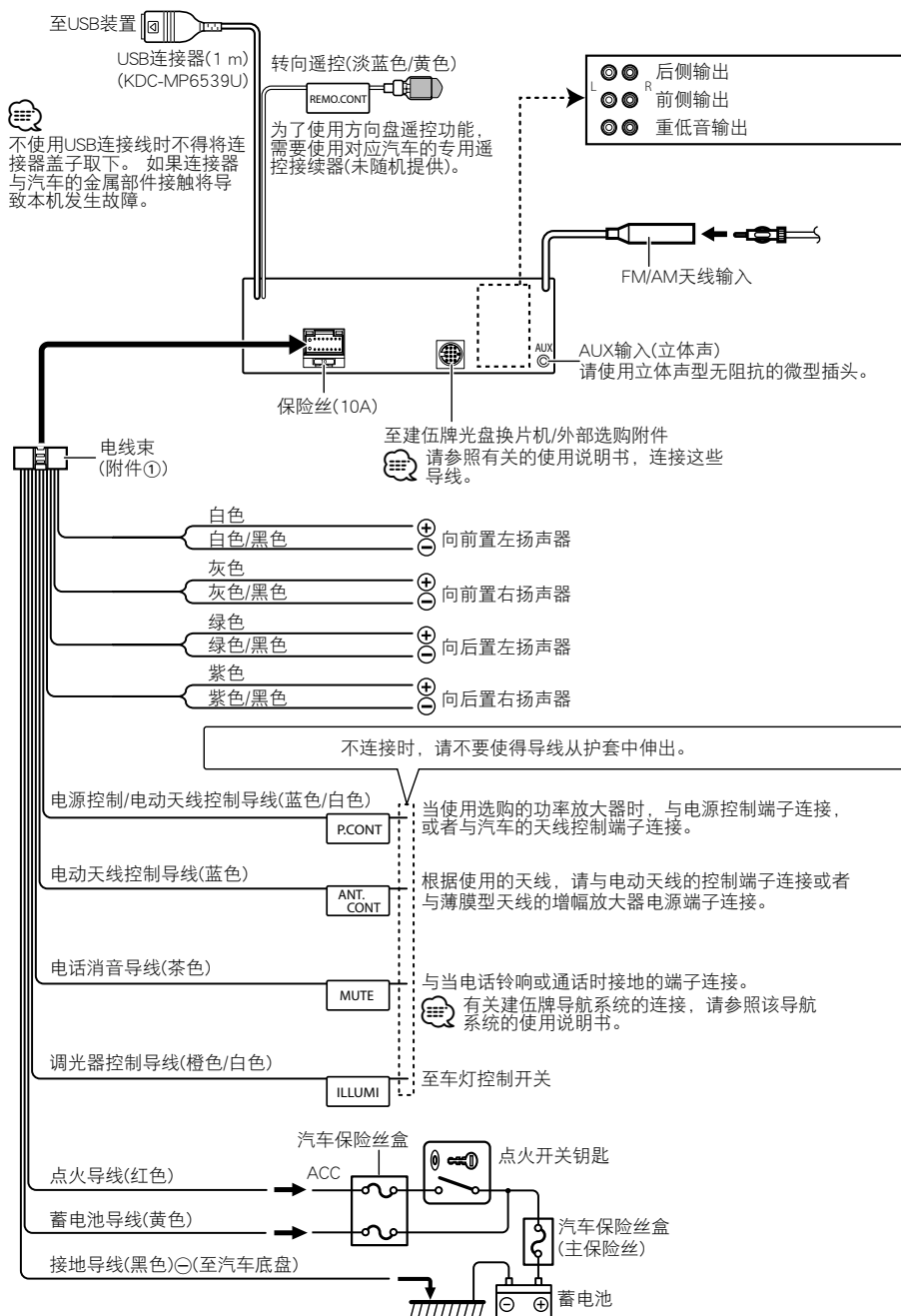

本机的安装 / 拆卸方法

非日本汽车

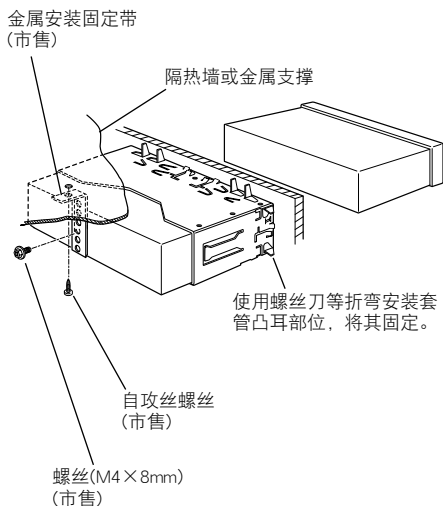

· 请切实固定本机。如本机安装不牢固, 会造成跳音等故障。

日本汽车

- 1 请参照 < 硬橡胶框的拆卸方法 > 拆卸硬橡胶框。
- 2 使用附件螺丝, 将本机上的孔 (一边两处) 对准汽车托架固定。

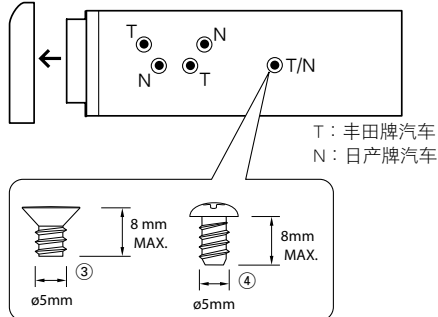

附件③... 日产牌汽车
附件④... 丰田牌汽车

硬橡胶框的拆卸方法

- 1 拉出可拆工具的凸耳, 拆下上侧的两处锁定装置。
按图示要领将框向上抬, 再向前拉动。

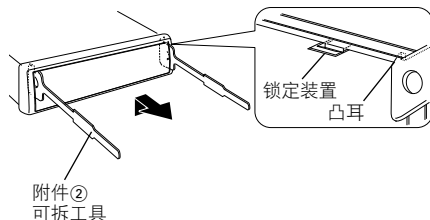

- 2 将上侧拆下后, 拆下下侧的两处位置。



· 框架可以按照同样方法从下侧开始拆下。

本机的拆卸方法

- 1 请参照 < 硬橡胶框的拆卸方法 > 拆卸硬橡胶框。
- 2 卸下背板的螺丝 (M4 x 8)。
- 3 如图所示, 将两个可拆工具深深插入两侧的槽内。
- 4 将可拆工具向下降, 靠近内侧, 将装置拉出到中途。

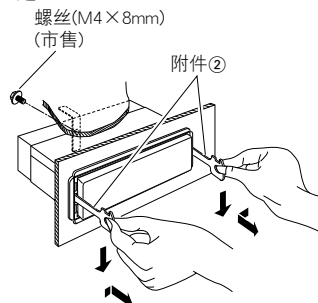

- 请注意不要被可拆工具的凸耳碰伤。
- 5 用手小心托住本机全部拉出, 以免掉落。

故障检修

本机的某些功能可能由于对本机的某些设置而无效。

- ❗ · 无法设置低重音扬声器。
- 无法设置高通滤波器。
- 无法设定衰减器。
- AUX的音响控制无效。
- ▶ · <基本操作方法>的<重低音输出>(第4页)没有设定接通。
- 双区域功能有效。☞ <音响设定>(第15页)

- ❗ · 无法设置重低音扬声器相位。
- ▶ 低通滤波器设定为通过。☞ <音响设定>(第15页)

- ❗ · 无法选择双区域的副信号源的输出目标。
- 无法调节后侧扬声器的音量。
- ▶ 双区域功能无效。☞ <音响设定>(第15页)

- ❗ · 无法登录保安代码。
- 无法设定显示照明控制。
- ▶ <演示模式设定>(第14页)没有切断。

有时被认为是故障的现象，其实是因微小的操作或配线失误而造成。在要求维修之前，请首先参照下表稍事检查为盼。

共同

- ❓ 没有触控音。
 - ✓ 使用了预输出插口。
 - ☞ 触控音无法从预输出插口输出。

- ❓ 当操作旋钮或按钮时，照明闪烁。
 - ✓ 这就是按键照明效果。
 - ☞ 在<功能控制>(第6页)的"MENU">"ILM Effect"设定本效果。

- ❓ 与音量联动的按键照明效果较小。
 - ✓ 根据音量和音质，按键照明效果可能不足。

调谐器音源

- ❓ 广播的接收质量差。
 - ✓ 没有伸展汽车天线。
 - ☞ 全部伸展天线。

光盘音源

- ❓ 不播放指定光盘，而播放其他光盘。
 - ✓ 指定光盘异常脏污。
 - ☞ 参照<CD的使用>(第3页)的清洁CD部分清洁CD。
 - ✓ 光盘放入了与指定不同的光盘槽。
 - ☞ 排出光盘盒，确认指定的光盘号。
 - ✓ 光盘划伤严重。
 - ☞ 请使用其他光盘。

音响文件信号源

- ❓ 播放音响文件时发生跳音。
 - ✓ 媒体擦伤或者肮脏。
 - ☞ 参照<CD的使用>(第3页)的清洁CD部分的内容，对媒体进行清洁。
 - ✓ 录制条件不良。
 - ☞ 重新录制，或者使用其他媒体。
- ❓ 在进行文件夹搜索时听到杂音。
 - ✓ 如果在播放媒体中连续存在无音响文件的文件夹，则可能产生杂音。
 - ☞ 请不要制作无音响文件的文件夹。

故障检修

下列信息表示系统的状态。

- TOC Error :
 - 光盘盒没有光盘。
 - 光盘过于脏污。光盘装入方向不对(反面)。光盘上擦伤多。
- Error 05 : 无法读取该光盘。
- Error 77 : 因故不能正常运转。
 - ⇨ 按下本机的复位按钮。如 "Error 77" 显示仍不消失时, 请与附近的服务中心洽谈。
- Mecha Error : 光盘盒发生了故障。或者本机由于某种原因发生了故障。
 - ⇨ 检查光盘盒。然后按本机的复位按钮。如 "Mecha Error" 显示仍不消失时, 请与附近的服务中心洽谈。
- IN(闪烁) : CD播放部分没有正常运行。
 - ⇨ 重新插入CD。如果CD无法弹出、或者即使正确地重新插入CD也依然闪烁, 请切断电源, 与附近的服务中心洽谈。
- Protect : 扬声器导线短路、或与汽车底盘接触, 保护功能动作。
 - ⇨ 正确连接导线、或对扬声器导线妥善绝缘, 然后按下复位按钮。如 "Protect" 显示仍不消失时, 请与附近的服务中心洽谈。
- Unsupported File : 播放的音响文件格式本机无法使用。
- Copy Protect :
Copy Protection : 播放了防止复制的文件。
- Read Error : 连接的USB装置文件系统损坏。
 - ⇨ 再次向USB装置重新复制文件和文件夹。如果仍然显示错误信息, 请对USB装置进行初始化处理或使用其他USB装置。
- No Device : 虽然没有连接USB装置, 但是选择了USB装置作为信号源。
 - ⇨ 将信号源变换成为USB以外的其他信号源。连接USB装置, 然后再次变换成为USB信号源。
- N/A Device : 连接了不兼容的USB装置。
- No Music Data/ Error 15 :
 - 连接的USB装置中没有可播放的音响文件。
 - 播放的媒体中没有记录本机可以播放的数据。
- INUSB ERROR(闪烁) : 某些故障可能发生在连接的USB装置方面。
 - ⇨ 拆除USB装置, 然后将电源开关重新接通。如果重复同样的显示, 请使用另外的USB装置。
- iPod Error : 与iPod的连接失败。
 - ⇨ 请检查连接的iPod是否兼容。有关iPod兼容的详细信息, 请参照<关于音响文件>(第20页)。
 - ⇨ 拆除USB装置, 然后再次连接。
 - ⇨ 请确认iPod的软件是否是最新版本。
- USB REMOVE : 对于USB/iPod装置选择了拆除模式。可以安全地拆除USB/iPod装置。

规格

调频调谐器部

- 频率范围
 - 200kHz间隔
 - : 87.9 MHz - 107.9 MHz
 - 50kHz间隔
 - : 87.5 MHz - 108.0 MHz
- 可用灵敏度(S/N = 30dB)
 - : 9.3dBf (0.8 μ V/75 Ω)
- 静噪灵敏度(S/N = 50dB)
 - : 15.2dBf (1.6 μ V/75 Ω)
- 频率响应(± 3 dB)
 - : 30 Hz - 15 kHz
- 信噪比(单声道)
 - : 70 dB
- 选择性(± 400 kHz)
 - : ≥ 80 dB
- 立体声分隔度(1 kHz)
 - : 40 dB

AM调谐器部

- 频率范围
 - 10kHz间隔
 - : 530 kHz - 1700 kHz
 - 9kHz间隔
 - : 531 kHz - 1611 kHz
- 可用灵敏度(S/N = 20dB)
 - : 28 dB μ (25 μ V)

CD播放机部

- 激光二极管
 - : GaAlAs
- 数字滤波器(数/模)
 - : 8倍取样
- 数/模转换器
 - : 24 Bit
- 心轴速度
 - : 500 - 200 rpm (CLV)
- 抖动度
 - : 低于测量极限
- 频率响应(± 1 dB)
 - : 10 Hz - 20 kHz
- 总谐波失真(1 kHz)
 - KDC-MP6539U : 0.008%
 - KDC-MP6039 : 0.010%
- 信噪比(1 kHz)
 - KDC-MP6539U : 110 dB
 - KDC-MP6039 : 105 dB
- 动态范围
 - : 93 dB
- MP3解码
 - : MPEG-1/2 Audio Layer-3标准
- WMA解码
 - : Windows Media Audio标准
- AAC解码
 - : AAC-LC ".m4a" 文件

USB接口(KDC-MP6539U)

- USB标准
 - : USB1.1/ 2.0
- 最大供电电流
 - : 500 mA
- 文件系统
 - : FAT16/32
- MP3解码
 - : MPEG-1/2 Audio Layer-3标准
- WMA解码
 - : Windows Media Audio标准
- AAC解码
 - : AAC-LC ".m4a" 文件

音频部

- 最大输出功率
 - : 50 W \times 4
- 全带宽功率(THD1%以下)
 - : 22 W \times 4
- 扬声器阻抗
 - : 4 - 8 Ω
- 音调
 - 低音 : 100 Hz ± 8 dB
 - 中音 : 1 kHz ± 8 dB
 - 高音 : 10 kHz ± 8 dB
- 预输出电平/负载(CD)
 - : 2500 mV/10 k Ω
- 预输出阻抗
 - : ≤ 600 Ω

辅助输入

- 频率响应(± 1 dB)
 - : 20 Hz - 20 kHz
- 最大输入电压
 - : 1200 mV
- 输入阻抗
 - : 100 k Ω

共同

- 工作电压(允许11 - 16 V)
 - : 14.4 V
- 电流消耗
 - : 10 A
- 安装尺寸(宽 \times 高 \times 深)
 - : 182 \times 53 \times 155 mm
- 重量
 - : 1.40 kg

产品中有毒有害物质或元素的名称及含量

部件名称	有毒有害物质或元素					
	铅 (Pb)	汞 (Hg)	镉 (Cd)	六价铬 (Cr(VI))	多溴联苯 (PBB)	多溴二苯醚 (PBDE)
安装基板	×	○	○	○	○	○
框架	×	○	○	○	○	○
机芯（硬盘驱动器、DVD、CD等）	×	○	○	○	○	○
其他（附件）	×	○	○	○	○	○

○：表示该有毒有害物质在该部件所有均质材料中的含量均在 SJ/T11363-2006 标准规定的限量要求以下。

×：表示该有毒有害物质至少在该部件的某一均质材料中的含量超出 SJ/T11363-2006 标准规定的限量要求。



表示例

该标识中表示的数字为自生产日期开始对环境的保护期限、表示不会因产品中含有的有毒有害物质或元素的外泄造成环境污染、以及对人体或财产造成严重损害的年数。
该环境保护期限并不是对于性能、功能的保证期限。

在产品及电池等正常使用结束、进行废弃时，请遵守各地方政府的法律和规定予以处理。