

# KENWOOD

## KCA-BT200

---

Bluetooth-Gerät

### **BEDIENUNGSANLEITUNG**

Bluetooth-eenheid

### **GEBRUIKSAANWIJZING**

UNITÀ Bluetooth

### **ISTRUZIONI PER L'USO**

UNIDADE Bluetooth

### **MANUAL DE INSTRUÇÕES**

Kenwood Corporation



© B64-4122-10/01 (EW)



AE 86

# Inhalt

<b>Vor der Inbetriebnahme</b>	<b>3</b>	<b>Fernbedienung</b>	<b>17</b>
<b>Grundlegender Freisprech-Betrieb (Modell A)</b>	<b>4</b>	Einen Anruf durchführen Eingehen eines Anrufs Anruf wartet Während eines Anrufs	
Vorbereitungen Einen Anruf durchführen Eingehen eines Anrufs Wartender Anruf Während eines Anrufs Weitere Funktionen		<b>Bluetooth-Audio</b>	<b>17</b>
<b>Grundlegender Freisprech-Betrieb (Modell B)</b>	<b>6</b>	Vorbereitungen Wiedergabe von Bluetooth-Audio	
Vorbereitungen Einen Anruf durchführen Eingehen eines Anrufs Wartender Anruf Während eines Anrufs Weitere Funktionen		<b>Betrieb der Freisprecheinrichtung (Modell E)</b>	<b>18</b>
<b>Grundlegender Freisprech-Betrieb (Modell C)</b>	<b>8</b>	Vorbereitungen Steuerbildschirm der Freisprecheinrichtung Fernsteuerung Tastenbedienung Einen Anruf durchführen Eingehen eines Anrufs Während eines Anrufs Weitere Funktionen	
Vorbereitungen Einen Anruf durchführen Eingehen eines Anrufs Wartender Anruf Während eines Anrufs Weitere Funktionen		<b>Anhang</b>	<b>22</b>
<b>Grundlegender Freisprech-Betrieb (Modell D)</b>	<b>10</b>	<b>Zubehör/Hinweise zum Einbau</b>	<b>24</b>
Vorbereitungen Einen Anruf durchführen Eingehen eines Anrufs Während eines Anrufs Weitere Funktionen		<b>Verbindung</b>	<b>25</b>
<b>Funktionsbetrieb</b>	<b>12</b>	<b>Einbau</b>	<b>25</b>
Registrierung eines Bluetooth-Gerätes Registrierung eines speziellen Bluetooth-Gerätes Registrierung eines PIN-Codes Übertragen des Telefonbuchs Auswahl des anzuschließenden Bluetooth-Gerätes Löschen eines registrierten Bluetooth-Gerätes Anzeige der Firmware-Version Hinzufügen eines Sprachwahl-Befehls Einstellung eines Sprachbefehls für eine Kategorie Download einer SMS SMS (Short Message Service)		<b>Fehlersuche</b>	<b>26</b>
		<b>Technische Daten</b>	<b>27</b>

Die Wortmarke Bluetooth und die Logos sind Eigentum von Bluetooth SIG, Inc. und jede Verwendung dieser Marken durch die Kenwood Corporation erfolgt unter Lizenz. Andere Warenzeichen und Handelsmarken sind Eigentum der jeweiligen Inhaber.

# Vor der Inbetriebnahme

## ▲ WARNUNG

### Zur Vermeidung von Bränden und Verletzungen beachten Sie bitte die folgenden Hinweise:

- Stellen Sie sicher, dass keine Metallgegenstände (Münzen, Nadeln, Werkzeuge usw.) ins Innere des Gerätes gelangen und Kurzschlüsse verursachen.
- Die Montage sowie die Verkabelung dieses Gerätes macht besondere Fähigkeiten und Erfahrung erforderlich. Überlassen Sie die Arbeiten zur Montage und Verkabelung ausgewiesener Fachpersonal.

## ▲ ACHTUNG

### Bitte beachten Sie folgende Vorsichtsmaßnahmen, damit Ihr Gerät stets einwandfrei funktioniert:

- Setzen Sie weder die Frontblende noch deren Etui direktem Sonnenlicht, extremer Wärme oder Luftfeuchtigkeit aus. Schützen Sie beides darüber hinaus vor Staub und Spritzwasser.

## Hinweise

- Sollten Sie Probleme bei der Installation des Gerätes haben, lassen Sie sich bitte von Ihrem Kenwood-Fachhändler beraten.
- Die Groß- und Kleinbuchstaben des Displays lassen sich umschalten.
- Die in dieser Bedienungsanleitung dargestellten Abbildungen des Displays und der Frontblende dienen lediglich der Veranschaulichung der vielseitigen Einstellmöglichkeiten Ihres Gerätes. Daher können die Abbildungen der Anzeige von der tatsächlichen Anzeige am Gerät abweichen. Eventuell sind sogar manche Abbildungen der Anzeige nicht zutreffend.

## Für dieses Gerät erhältliche Kenwood-Receiver

Die Betriebsverfahren sind je nach Receiver-Typ (Steuergerät) in Gruppen unterteilt. Sehen Sie sich zunächst das Modellverzeichnis im <Anhang> (Seite 22) an, um die auszuführende Betriebsgruppe festzustellen.

### Modell A, Modell B, Modell C oder Modell D

Lesen Sie sich die einschlägigen Seiten durch (<Grundlegender Freisprech-Betrieb>). Lesen Sie hinsichtlich der Verwendung eines Bluetooth-Audioplayers zusammen mit diesem Gerät den Abschnitt <Bluetooth-Audio> (Seite 17).

### Modell E

Lesen Sie sich die einschlägigen Seiten durch (<Grundlegender Freisprech-Betrieb>). Lesen Sie hinsichtlich der Verwendung eines Bluetooth-Audioplayers zusammen mit diesem Gerät den Abschnitt <Bluetooth-Audio> (Seite 17).

### Modell F

Lesen Sie nach Durchführung des auf Seite 12

beschriebenen Betriebs die Bedienungsanleitung des Steuergerätes. Lesen Sie hinsichtlich der Verwendung eines Bluetooth-Audioplayers zusammen mit diesem Gerät den Abschnitt <Bluetooth-Audio> (Seite 17).

### Hinweise zum Auswählen und Löschen von Mobiltelefonen für die Freisprechanlage

- Wenn bereits ein Mobiltelefon ausgewählt wurde, heben Sie die Auswahl auf und wählen Sie ein anderes Telefon aus.
- Im Mobiltelefon-Auswahlverzeichnis werden "BT200 FW\*\*\*" und die Firmware-Version angezeigt. Obwohl im Löscherzeichnis derselbe Inhalt angezeigt wird, kann dieser Inhalt nicht gelöscht werden.
- Der Audio-Player wird nach der Registrierung im Verzeichnis der Geräte angezeigt. Der Audio-Player im Verzeichnis kann jedoch nicht ausgewählt werden..

### Modell G

Lesen Sie die Bedienungsanleitung des Steuergerätes.

## Wissenswertes über das Mobiltelefon

Dieses Gerät entspricht den folgenden Bluetooth-Spezifikationen:

Version	Bluetooth Standard Ver. 1.2
Profil	HFP (Hands Free Profile) OPP (Object Push Profile) PBAP (Phonebook Access Profile) SYNC (Synchronization Profile)

Angaben zu Mobiltelefonen mit überprüfter Kompatibilität finden Sie unter der folgenden URL:  
<http://www.kenwood.com/bt/information/>



- Die Geräte mit Bluetooth-Unterstützung wurden gemäß den Vorschriften der Bluetooth SIG auf Konformität mit dem Bluetooth-Standard zertifiziert. Je nach Typ Ihres Mobiltelefons kann es trotzdem sein, dass diese Geräte nicht mit diesem kommunizieren können.
- HFP ist ein Profil, das für Anrufe über Freisprecheinrichtungen verwendet wird.
- OPP ist ein Profil, das zur Übertragung von Daten wie z. B. Telefonbüchern zwischen Geräten verwendet wird.

## Wissenswertes über den Bluetooth-Audioplayer

Dieses Gerät entspricht den folgenden Bluetooth-Spezifikationen:

Version	Bluetooth Standard Ver. 1.2
Profil	A2DP (Advanced Audio Distribution Profile) AVRCP (Audio/Video Remote Control Profile)



- A2DP ist ein Profil, das für die Übertragung von Musik von einem Audioplayer vorgesehen ist.
- AVRCP ist ein Profil, das für die Steuerung der Wiedergabe und Auswahl der Musik durch einen Audioplayer vorgesehen ist.

# Grundlegender Freisprech-Betrieb (Modell A)

## Vorbereitungen

- Bevor Sie Ihr Mobiltelefon mit diesem Gerät verwenden, müssen Sie es anmelden. Lesen Sie hinsichtlich weiterer Einzelheiten den Abschnitt <Registrierung eines Bluetooth-Gerätes> (Seite 12).
- Wenn Sie zwei oder mehr Mobiltelefone angemeldet haben, müssen Sie eines auswählen. Lesen Sie hinsichtlich weiterer Einzelheiten den Abschnitt <Auswahl eines anzuschließenden Bluetooth-Gerätes> (Seite 14).
- Um das Telefonbuch zu verwenden, muss dieses zuvor in das Gerät übertragen werden. Lesen Sie hinsichtlich weiterer Einzelheiten den Abschnitt <Übertragen des Telefonbuchs> (Seite 13).
- Lesen Sie hinsichtlich des Betriebsverfahrens im Menü-Modus die Bedienungsanleitung des Steuergerätes.
- Lesen Sie hinsichtlich weiterer Informationen über die Funktion mit der [☰]-Markierung den Abschnitt <Funktionshinweis> (Seite 23).

## Einen Anruf durchführen

### Wählverfahren

1. **Auswahl eines Wählverfahrens im Menü-Modus**  
Wählen Sie "DIALING MODE"/ "D.MODE" aus.
2. **Wählen Sie ein Wählverfahren aus.**  
Drücken Sie die [▶||]-Taste.
  - "NUMBER DIAL" » "PHONE BOOK1" » "PHONE BOOK2" » "OUT-CALL" » "IN-CALL" » "MISSED CALLS"
  - "N-DIAL" » "PH-BOOK1" » "PH-BOOK2" » "OUT-CALL" » "IN-CALL" » "MIS-CALL"▶ Die Betriebsverfahren in den oben aufgeführten Modi werden nachfolgend beschrieben.

3. **Verlassen Sie den Auswahlmodus für das Wählverfahren.**  
Verlassen Sie den Menü-Modus.

### ▶ Wählen Sie eine Nummer. (☰)

- 2-1. Wählen Sie die "NUMBER DIAL"/ "N-DIAL"-Anzeige aus.
- 2-2. **Geben Sie eine Telefonnummer ein**  
Drücken Sie die Tasten ([1] – [0]), #([FM]), \*([AM]) oder +([▶||]) auf der Fernbedienung.

### 2-3. Machen Sie einen Anruf

- Drücken Sie die [DIRECT]-Taste auf der Fernbedienung.  
☞ Sie können maximal 32 Ziffern eingeben.

### ▶ Kurzwahl (voreingestellte Wahl)

- 2-1. Wählen Sie die "NUMBER DIAL"/ "N-DIAL"-Anzeige aus.
- 2-2. **Wählen Sie die voreingestellte Nummer.**  
Drücken Sie die Taste [1] – [6].
- 2-3. **Machen Sie einen Anruf**

- Drücken Sie die [▶||]-Taste für mindestens 1 Sekunde.  
☞ Sie müssen eine voreingestellte Nummer registrieren lassen. (Seite 5)

### ▶ Anrufen einer Nummer aus dem Anrufprotokoll (☰)

- 2-1. Wählen Sie die Option "OUT-CALL" (durchzuführender Anruf), "IN-CALL" (eingehender Anruf) oder "MISSED

CALLS"/"MIS-CALL" (versäumter Anruf) auf dem Display aus.

- 2-2. **Wählen Sie einen Namen oder eine Telefonnummer**  
Schieben Sie den Steuerknopf nach oben oder unten.

### 2-3. Machen Sie einen Anruf

Drücken Sie die [▶||]-Taste für mindestens 1 Sekunde.

### ▶ Anrufen einer Nummer aus dem Telefonbuch (☰)

- 2-1. Wählen Sie die Option "PHONE BOOK1"/"PH-BOOK1" auf dem Display und fahren Sie mit Schritt 2-2 fort. Wählen Sie die Option "PHONE BOOK2"/"PH-BOOK2" auf dem Display und fahren Sie mit Schritt 2-3 fort.
- 2-2. **Wählen Sie den zu suchenden Anfangsbuchstaben**

Operation	Funktion
Weiter zum nächsten Zeichen.	Schieben Sie den Steuerknopf nach rechts oder links.
Weiter zur nächsten Zeile.	Schieben Sie den Steuerknopf nach oben oder unten.
Legen Sie den gewählten Anfangsbuchstaben fest	Drücken Sie die [▶  ]-Taste für mindestens 1 Sekunde.

### 2-3. Wählen Sie den Namen

Operation	Funktion
Ändern des Namens.	Schieben Sie den Steuerknopf nach oben oder unten.
Ändern des Anfangsbuchstabens.	Schieben Sie den Steuerknopf nach rechts oder links.

### 2-4. Machen Sie einen Anruf

Drücken Sie die [▶||]-Taste für mindestens 1 Sekunde.

## Führen Sie einen Sprachwahl-Anruf durch.

### 1. Wählen Sie im Menü-Modus den Spracherkennungspunkt aus.

Wählen Sie die "VOICE RECOG"/ "V-RECOG"-Anzeige aus.

2. Drücken Sie die [▶||]-Taste für mindestens 1 Sekunde. "V-RECOG READY"/ "VR READY" wird angezeigt.
3. Drücken Sie die [▶||]-Taste. "PB NAME" wird angezeigt. Geben Sie den Namen innerhalb von 2 Sekunden nach Ertönen des Pieptons ein.
4. "PB TYPE"/ "PN type" wird angezeigt. Geben Sie die Kategorie innerhalb von 2 Sekunden nach Ertönen des Pieptons ein.

### 5. Machen Sie einen Anruf

Dieser Schritt entspricht Schritt 3 des Verfahrens unter <Anrufen einer Nummer aus dem Telefonbuch>. Sie können einen Anruf durchführen oder eine Kategorie auswählen.

☞ Falls Ihre Stimme nicht erkannt wird, wird eine entsprechende Meldung angezeigt. Durch Drücken der [▶||]-Taste können Sie die Spracheingabe wiederholen. (Seite 26)

☞ Sowohl der Name als auch die Kategorie erfordern die Registrierung einer Sprachmarkierung. (Seite 15)

☞ Während der Spracherkennung wird kein Ton ausgegeben.

## Anzeige des Telefonnummer-Typs (Kategorie)

Anzeige	Beschreibung	Anzeige	Beschreibung
"GE"/"GENERAL"	Allgemeines	"OF"/"OFFICE"	Büro

"HM"/ "HOME"	Zu Hause	"OT"/ "OTHER"	Andere
"MO"/ "MOBILE"	Mobiltelefon		

## Eingehen eines Anrufs

### Annehmen eines Anrufs

Modell A-1: Drücken Sie den Steuerknopf oder eine der Tasten [1] – [6].

Modell A-2: Drücken Sie die [VOL]-Taste oder eine der Tasten [1] – [6].

<sup>ES\*</sup> Durch Einlegen einer Disc, z. B. einer CD, wird das Gespräch getrennt.

### Abweisen eines eingehenden Anrufs

Drücken Sie die [SRC]-Taste.

## Wartender Anruf

### Entgegennehmen eines weiteren Anrufs und Halten des gegenwärtigen Anrufs

- Modell A-1: Drücken Sie den Steuerknopf.  
Modell A-2: Drücken Sie den [VOL]-Knopf.
- Schieben Sie den Steuerknopf nach oben oder unten. Wählen Sie die "ANSWER"-Anzeige aus.
- Modell A-1: Drücken Sie den Steuerknopf.  
Modell A-2: Drücken Sie den [VOL]-Knopf.

### Entgegennehmen eines weiteren Anrufs nach Beenden des gegenwärtigen Anrufs

Drücken Sie die [SRC]-Taste.

### Fortsetzen des gegenwärtigen Anrufs

- Modell A-1: Drücken Sie den Steuerknopf.  
Modell A-2: Drücken Sie den [VOL]-Knopf.
- Schieben Sie den Steuerknopf nach oben oder unten. Wählen Sie die "REJECT"-Anzeige aus.
- Modell A-1: Drücken Sie den Steuerknopf.  
Modell A-2: Drücken Sie den [VOL]-Knopf.

### Entgegennehmen eines wartenden Anrufs nach Beenden des gegenwärtigen Anrufs

Drücken Sie die [AUTO]/[TI]-Taste für mindestens 1 Sekunde.

### Umschalten zwischen dem gegenwärtigen und wartenden Anruf

Modell A-1: Drücken Sie den Steuerknopf.

Modell A-2: Drücken Sie den [VOL]-Knopf.

## Während eines Anrufs

### Trennen eines Gesprächs

Drücken Sie die [SRC]-Taste.

### Umschalten in den privaten Modus

Drücken Sie die .

Beim Drücken dieser Taste wird zwischen Privatgespräch ("PV TALK") und Gespräch über die Freisprecheinrichtung ("HF TALK") umgeschaltet.

### Anpassen der Sprachlautstärke während eines Anrufs

Modell A-1: Drehen Sie den Steuerknopf.

Modell A-2: Drehen Sie den [VOL]-Knopf.

## Weitere Funktionen

### Löschen der Verbindungsende-Nachricht

Drücken Sie die [AUTO]/[TI]-Taste für mindestens 1 Sekunde.

### Umschalten zwischen den Anzeigemodi

Drücken Sie die [AUTO]/ [TI]-Taste. Sie können zwischen Telefonbuch und Anruferverzeichnis umschalten.

### Eintragung im Kurzwahlnummern-Verzeichnis

**1. Geben Sie die gewünschte Telefonnummer ein**  
Geben Sie die Telefonnummer mit einem der folgenden Verfahren ein:

Wählen einer Nummer/Aufrufen einer Nummer aus dem Anrufprotokoll/Aufrufen einer Nummer aus dem Telefonbuch

**2. Wählen Sie die Taste für die Kurzwahl**

Drücken Sie die Taste [1] – [6] für mindestens 2 Sekunden.

**3. Verlassen Sie den Auswahlmodus für das Wählenverfahren.**

Drücken Sie die [MENU]-Taste.

### Im Menü-Modus eingestellte Punkte

\* Drücken Sie den Steuerknopf für mindestens 1 Sekunde, um in den Menü-Modus zu schalten.

Anzeige	Einstellungsübersicht
"DVC REGIST"/ "DVC REG"/ "DVC REG"/ "DVC REG"	Registrieren Sie ein Bluetooth-Gerät (Paarung). Lesen Sie dazu Seite 12.
"S-DVC SELECT"/ "SDVC SEL"	Schalten Sie die Registrierung eines speziellen Gerätes frei, das normalerweise nicht registriert werden kann. Lesen Sie dazu Seite 12.
"PHONE SEL"/ "PHN-SEL"	Wählen Sie ein Mobiltelefon aus, mit dem der Freisprechanschluss genutzt werden soll. Lesen Sie dazu Seite 14.
"DIALING MODE"/ "D.MODE"	Wählen Sie ein Wählenverfahren aus. Lesen Sie dazu Seite 4.
"AUDIO SEL"/ "AUD-SEL"	Wählen Sie den anzuschließenden Audioplayer aus. Lesen Sie dazu Seite 14.
"SMS DOWNLOAD"/ "SMS DL"	Laden Sie eine SMS herunter. Lesen Sie dazu Seite 16.
"SMS INBOX"/ "INBOX"	Lassen Sie sich die empfangene SMS anzeigen. Lesen Sie dazu Seite 16.
"VOICE TAG"/ "VOICETAG"	Registrieren Sie eine Sprachmarkierung für die "Spracherkennungsfunktion". Lesen Sie dazu Seite 15.
"VOICE RECOG"/ "V-RECOG"	Führen Sie einen Sprachwahl-Anruf durch. Lesen Sie dazu Seite 4.
"DEVICE DEL"/ "DVC-DEL"	Brechen Sie die Registrierung des Bluetooth-Gerätes ab. Lesen Sie dazu Seite 14.
"DVC-STATUS"/ "D-STATUS"	"HF-CONNECT"/ "AD-CONNECT"/ "BAT"/ "SGNL": Lassen Sie sich den Status des Bluetooth-Gerätes anzeigen. Lesen Sie dazu Seite 22.
"PIN EDIT"	Bestimmen Sie den für die Registrierung dieses Gerätes unter Verwendung des Bluetooth-Gerätes erforderlichen PIN-Code. Lesen Sie dazu Seite 12.
"AUTO ANS"/ "ANS"	"OFF"/ "0" – "99": Nehmen Sie den Anruf automatisch entgegen, nachdem die voreingestellte Zeit für das automatische Annehmen verstrichen ist. Lesen Sie dazu Seite 22.
"SP SEL"/ "SPK"	"FRRT"/ "F-R"/ "F-L": Bestimmen Sie den Lautsprecher für die Sprachausgabe. Lesen Sie dazu Seite 22.
"CALL BEEP"/ "C-BP"	"ON"/ "OFF": Hiermit wird ein Piepton über den Lautsprecher ausgegeben, sobald ein Anruf eingeht. Lesen Sie dazu Seite 22.

# Grundlegender Freisprech-Betrieb (Modell B)

## Vorbereitungen

- Bevor Sie Ihr Mobiltelefon mit diesem Gerät verwenden, müssen Sie es anmelden. Lesen Sie hinsichtlich weiterer Einzelheiten den Abschnitt <Registrierung eines Bluetooth-Gerätes> (Seite 12).
- Wenn Sie zwei oder mehr Mobiltelefone angemeldet haben, müssen Sie eines auswählen. Lesen Sie hinsichtlich weiterer Einzelheiten den Abschnitt <Auswahl eines anzuschließenden Bluetooth-Gerätes> (Seite 14).
- Um das Telefonbuch zu verwenden, muss dies zuvor in das Gerät übertragen werden. Einzelheiten finden Sie unter <Übertragen des Telefonbuchs> (Seite 13).
- Lesen Sie hinsichtlich des Betriebsverfahrens im Modus zur Funktionssteuerung die Bedienungsanleitung des Steuergerätes.
- Lesen Sie hinsichtlich weiterer Informationen über die Funktion mit der [☰]-Markierung den Abschnitt <Funktionshinweis> (Seite 23).

## Einen Anruf durchführen

### Wählverfahren

1. **Geben Sie den Modus für das Wählverfahren ein.**  
Drücken Sie die [ATT]-Taste für mindestens 1 Sekunde.
  2. **Wählen Sie ein Wählverfahren aus.**  
Drücken Sie den Steuerknopf ([▶▶]).  
"DIAL" » "INITIAL" » "P-BOOK" » "OUT-CALL" » "IN-CALL" » "MIS-CALL"  
▶ Die Betriebsverfahren in den oben aufgeführten Modi werden nachfolgend beschrieben.
  3. **Verlassen Sie den Auswahlmodus für das Wählverfahren.**  
Drücken Sie die [ATT]-Taste für mindestens 1 Sekunde.
- ▶ **Wählen Sie eine Nummer.** (☰)
- 2-1. Wählen Sie die "DIAL"-Anzeige aus.
  - 2-2. **Geben Sie eine Telefonnummer ein**  
Drücken Sie die Tasten ([1] – [0]), #([FM]), \*([AM]) oder +([▶▶]) auf der Fernbedienung.
- 2-3. **Machen Sie einen Anruf**  
Drücken Sie die [DIRECT]-Taste auf der Fernbedienung.  
☞ Sie können maximal 32 Ziffern eingeben.

### ▶ Kurzwahl (voreingestellte Wahl)

- 2-1. Wählen Sie die "DIAL"-Anzeige aus.
- 2-2. **Wählen Sie die voreingestellte Nummer.**  
**Modell B-1:**  
Drücken Sie die Taste [1] – [6].  
**Modell B-2:**  
2-1. Drücken Sie die [FNC]-Taste.  
2-2. Wählen Sie die aufzurufende Zahl durch Drehen am Steuerknopf.  
2-3. Drücken Sie den Steuerknopf.
- 2-3. **Machen Sie einen Anruf**  
Drücken Sie den Steuerknopf ([▶▶]) für mindestens 1 Sekunde.  
☞ Sie müssen eine voreingestellte Nummer registrieren lassen. (Seite 7)

### ▶ Anrufen einer Nummer aus dem Anrufprotokoll (☰)

- 2-1. Wählen Sie die Option "OUT-CALL" (durchzuführender Anruf), "IN-CALL" (eingehender Anruf) oder "MIS-CALL" (versäumter Anruf) auf dem Display aus.
- 2-2. **Wählen Sie einen Namen oder eine Telefonnummer**  
Schieben Sie den Steuerknopf nach oben oder unten.
- 2-3. **Machen Sie einen Anruf**  
Drücken Sie den Steuerknopf ([▶▶]) für mindestens 1 Sekunde.

### ▶ Anrufen einer Nummer aus dem Telefonbuch (☰)

- 2-1. Wählen Sie die Option "INITIAL" auf dem Display und fahren Sie mit Schritt 2-2 fort.  
Wählen Sie die Option "P-BOOK" auf dem Display und fahren Sie mit Schritt 2-3 fort.
- 2-2. **Wählen Sie den zu suchenden Anfangsbuchstaben**

Operation	Funktion
Weiter zum nächsten Zeichen.	Schieben Sie den Steuerknopf nach rechts oder links.
Weiter zur nächsten Zeile.	Schieben Sie den Steuerknopf nach oben oder unten.
Legen Sie den gewählten Anfangsbuchstaben fest	Drücken Sie den Steuerknopf ([▶▶]).

### 2-3. Wählen Sie den Namen.

Operation	Funktion
Ändern Sie den Namen.	Schieben Sie den Steuerknopf nach oben oder unten.
Ändern des Anfangsbuchstabens.	Schieben Sie den Steuerknopf nach rechts oder links.

### 2-4. Machen Sie einen Anruf

- Drücken Sie den Steuerknopf ([▶▶]) für mindestens 1 Sekunde.

### Führen Sie einen Sprachwahl-Anruf durch.

1. **Wählen Sie im Modus zur Funktionssteuerung den Spracherkennungspunkt aus.**  
Wählen Sie "BT" > "V-REC".
2. Drücken Sie den Steuerknopf ([▶▶]).  
"PB Name?" wird angezeigt.  
Geben Sie den Namen innerhalb von 2 Sekunden nach Ertönen des Pieptons ein.
3. "PN Type?" wird angezeigt.  
Geben Sie die Kategorie innerhalb von 2 Sekunden nach Ertönen des Pieptons ein.
4. **Machen Sie einen Anruf**  
Dieser Schritt entspricht Schritt 3 des Verfahrens unter <Anrufen einer Nummer aus dem Telefonbuch>. Sie können einen Anruf durchführen oder eine Kategorie auswählen.  
☞ Falls Ihre Stimme nicht erkannt wird, wird eine entsprechende Meldung angezeigt. Durch Drücken der [▶▶]-Taste können Sie die Spracheingabe wiederholen. (Seite 26)  
☞ Sowohl der Name als auch die Kategorie erfordern die Registrierung einer Sprachmarkierung. (Seite 15)  
☞ Während der Spracherkennung wird kein Ton ausgegeben.

## Anzeige des Telefonnummern-Typs (Kategorie)

Anzeige	Beschreibung	Anzeige	Beschreibung
"General"	Allgemeines	"Office"	Büro
"Home"	Zu Hause	"Other"	Andere
"Mobile"	Mobiletelefon		

## Eingehen eines Anrufs

### Annehmen eines Anrufs

Drücken Sie die [AUD]-Taste oder eine der Tasten [1] – [6].

Durch Einlegen einer Disc, z. B. einer CD, wird das Gespräch getrennt.

### Abweisen eines eingehenden Anrufs

Drücken Sie die [ATT]-Taste für mindestens 1 Sekunde.

## Wartender Anruf

### Entgegennehmen eines weiteren Anrufs und Halten des gegenwärtigen Anrufs

1. Drücken Sie die [AUD]-Taste.
2. Schieben Sie den Steuerknopf nach oben oder unten. Wählen Sie die "ANSWER"-Anzeige aus.
3. Drücken Sie die [AUD]-Taste.

### Entgegennehmen eines weiteren Anrufs nach Beenden des gegenwärtigen Anrufs

Drücken Sie die [SRC]-Taste.

### Fortsetzen des gegenwärtigen Anrufs

1. Drücken Sie die [AUD]-Taste.
2. Schieben Sie den Steuerknopf nach oben oder unten. Wählen Sie die "REJECT"-Anzeige aus.
3. Drücken Sie die [AUD]-Taste.

### Entgegennehmen eines wartenden Anrufs nach Beenden des gegenwärtigen Anrufs

Drücken Sie die [ATT]-Taste für mindestens 1 Sekunde.

### Umschalten zwischen dem gegenwärtigen und wartenden Anruf

Drücken Sie die [AUD]-Taste.

## Während eines Anrufs

### Trennen eines Gesprächs

Drücken Sie die [SRC]-Taste.

### Umschalten in den privaten Modus

Drücken Sie den Steuerknopf ().

Beim Drücken dieser Taste wird zwischen Privatgespräch ("PRVT") und Gespräch über die Freisprecheinrichtung umgeschaltet.

### Anpassen der Sprachlautstärke während eines Anrufs

Drehen Sie den [AUD]-Knopf.

## Weitere Funktionen

### Löschen der Verbindungsende-Nachricht

Drücken Sie die [ATT]-Taste für mindestens 1 Sekunde.

### Umschalten zwischen den Anzeigemodi

Drücken Sie die [AUTO]/ [TI]-Taste. Sie können zwischen Telefonbuch und Anruferliste umschalten.

## Eintragen der Kurzwahlnummernliste

### 1. Geben Sie die gewünschte Telefonnummer ein

Geben Sie die Telefonnummer mit einem der folgenden Verfahren ein:

Wählen einer Nummer/Aufrufen einer Nummer aus dem Anrufprotokoll/Aufrufen einer Nummer aus dem Telefonbuch

### 2. Wählen Sie die Taste für die Kurzwahl

#### Modell B-1:

Drücken Sie die Taste [1] – [6] für mindestens 2 Sekunden.

#### Modell B-2:

2-1. Drücken Sie die [FNC]-Taste.

2-2. Wählen Sie die zu speichernde Zahl durch Drehen am Steuerknopf.

2-3. Drücken Sie den Steuerknopf für mindestens 1 Sekunde.

### 3. Verlassen Sie den Auswahlmodus für das Wählverfahren.

Drücken Sie die [ATT]-Taste für mindestens 1 Sekunde.

## In der Funktionssteuerung eingestellte Punkte

\* Drücken Sie den Steuerknopf für mindestens 1 Sekunde, um in den Menü-Modus zu schalten.

Element	Einstellungsübersicht
MENU	"Device Regist"* Registrieren Sie ein Bluetooth-Gerät (Paarung). Lesen Sie dazu Seite 12.
	"SPCL DVC Select"* Schalten Sie die Registrierung eines speziellen Gerätes frei, das normalerweise nicht registriert werden kann. Lesen Sie dazu Seite 12.
	"Phone Selection"* Wählen Sie ein Mobiltelefon aus, mit dem der Freisprechanschluss genutzt werden soll. Lesen Sie dazu Seite 14.
	"Audio Selection"* Wählen Sie den anzuschließenden Audioplayer aus. Lesen Sie dazu Seite 14.
	"Device Delete"* Brechen Sie die Registrierung des Bluetooth-Gerätes ab. Lesen Sie dazu Seite 14.
	"BT DVC Status"* Lassen Sie sich den Status des Bluetooth-Gerätes anzeigen.
	"PIN Code Edit"* Bestimmen Sie den für die Registrierung dieses Gerätes unter Verwendung des Bluetooth-Gerätes erforderlichen PIN-Code. Lesen Sie dazu Seite 12.
	"Auto Answer" "OFF"/ "0s" – "99s": Nehmen Sie den Anruf automatisch entgegen, nachdem die voreingestellte Zeit für das automatische Annehmen verstrichen ist. Lesen Sie dazu Seite 22.
	"SP Select" "Front"/ "F-R"/ "F-L": Bestimmen Sie den Lautsprecher für die Sprachausgabe. Lesen Sie dazu Seite 22.
	"Call Beep" "ON"/ "OFF": Hiermit wird ein Piepton über den Lautsprecher ausgegeben, sobald ein Anruf eingeht. Lesen Sie dazu Seite 22.
	"BT F/W Update" Hiermit wird die Firmware-Version angezeigt und die Firmware aktualisiert. Lesen Sie dazu Seite 12.
BT > V-REC	Führen Sie einen Sprachwahl-Anruf durch.
BT > VOICE > NAME	Registrieren Sie eine Namensmarkierung zur Spracherkennung. Lesen Sie dazu Seite 15.
BT > VOICE > TYPE	Registrieren Sie eine Typen (Kategorie)-Sprachmarkierung zur Spracherkennung. Lesen Sie dazu Seite 15.
BT > SMS > SMSDL	Laden Sie eine SMS herunter. Lesen Sie dazu Seite 16.
BT > SMS > INBOX	Lassen Sie sich die empfangene SMS anzeigen. Lesen Sie dazu Seite 16.

# Grundlegender Freisprech-Betrieb (Modell C)

## Vorbereitungen

- Bevor Sie Ihr Mobiltelefon mit diesem Gerät verwenden, müssen Sie es anmelden. Lesen Sie hinsichtlich weiterer Einzelheiten den Abschnitt <Registrierung eines Bluetooth-Gerätes> (Seite 12).
- Wenn Sie zwei oder mehr Mobiltelefone angemeldet haben, müssen Sie eines auswählen. Lesen Sie hinsichtlich weiterer Einzelheiten den Abschnitt <Auswahl eines anzuschließenden Bluetooth-Gerätes> (Seite 14).
- Um das Telefonbuch zu verwenden, muss dies zuvor in das Gerät übertragen werden. Einzelheiten finden Sie unter <Übertragen des Telefonbuchs> (Seite 13).
- Lesen Sie hinsichtlich des Betriebsverfahrens im Menü-Modus die Bedienungsanleitung des Steuergerätes.
- Lesen Sie hinsichtlich weiterer Informationen über die Funktion mit der [☎] -Markierung den Abschnitt <Funktionshinweis> (Seite 23).

## Einen Anruf durchführen

### Wählverfahren

1. **Geben Sie den Modus für das Wählverfahren ein.**  
Drücken Sie die [ATT]-Taste für mindestens 1 Sekunde.
2. **Wählen Sie ein Wählverfahren aus.**  
Drücken Sie die [▶||]-Taste.  
"N-Dial" » "PH-Book1" » "PH-Book2" » "Out-Call" » "In-Call" » "MIS-Call"  
▶ Die Betriebsverfahren in den oben aufgeführten Modi werden nachfolgend beschrieben.
3. **Verlassen Sie den Auswahlmodus für das Wählverfahren.**  
Drücken Sie die [ATT]-Taste für mindestens 1 Sekunde.  
▶ **Wählen Sie eine Nummer.** (☎)  
2-1. Wählen Sie die "N-Dial"-Anzeige aus.  
2-2. **Geben Sie eine Telefonnummer ein**  
Drücken Sie die Tasten ([1] – [0]), #([FM]), \*([AM]) oder +([▶||]) auf der Fernbedienung.  
2-3. **Machen Sie einen Anruf**  
Drücken Sie die [DIRECT]-Taste auf der Fernbedienung.  
☎ Sie können maximal 32 Ziffern eingeben.  
▶ **Kurzwahl (voreingestellte Wahl)**  
2-1. Wählen Sie die "N-Dial"-Anzeige aus.  
2-2. **Wählen Sie die voreingestellte Nummer.**  
Drücken Sie die Taste [1] – [6].  
2-3. **Machen Sie einen Anruf**  
Drücken Sie die [▶||]-Taste für mindestens 1 Sekunde.  
☎ Sie müssen eine voreingestellte Nummer registrieren lassen. (Seite 9)  
▶ **Anrufen einer Nummer aus dem Anrufprotokoll** (☎)  
2-1. Wählen Sie die Option "Out-Call" (durchzuführender Anruf), "In-Call" (eingehender Anruf) oder "MIS-Call" (versäumter Anruf) auf dem Display aus.

- 2-2. **Wählen Sie einen Namen oder eine Telefonnummer**  
Schieben Sie den Steuerknopf nach oben oder unten.

### 2-3. Machen Sie einen Anruf

Drücken Sie die [▶||]-Taste für mindestens 1 Sekunde.

### ▶ Anrufen einer Nummer aus dem Telefonbuch (☎)

- 2-1. Wählen Sie die Option "PH-Book1" auf dem Display und fahren Sie mit Schritt 2-2 fort.  
Wählen Sie die Option "PH-Book2" auf dem Display und fahren Sie mit Schritt 2-3 fort.
- 2-2. **Wählen Sie den zu suchenden Anfangsbuchstaben**

Operation	Funktion
Weiter zum nächsten Zeichen.	Schieben Sie den Steuerknopf nach rechts oder links.
Weiter zur nächsten Zeile.	Schieben Sie den Steuerknopf nach oben oder unten.
Legen Sie den gewählten Anfangsbuchstaben fest	Drücken Sie die [▶  ]-Taste für mindestens 1 Sekunde.

### 2-3. Wählen Sie den Namen

Operation	Funktion
Ändern des Namens.	Schieben Sie den Steuerknopf nach oben oder unten.
Ändern des Anfangsbuchstabens.	Schieben Sie den Steuerknopf nach rechts oder links.

### 2-4. Machen Sie einen Anruf

Drücken Sie die [▶||]-Taste für mindestens 1 Sekunde.

## Führen Sie einen Sprachwahl-Anruf durch.

1. **Wählen Sie im Menü-Modus den Spracherkennungspunkt aus.**  
Wählen Sie die "V-RECOG"-Anzeige aus.
2. Drücken Sie die [▶||]-Taste für mindestens 1 Sekunde.  
"VR Ready" wird angezeigt.
3. Drücken Sie die [▶||]-Taste.  
"PB NAME?" wird angezeigt.  
Geben Sie den Namen innerhalb von 2 Sekunden nach Ertönen des Pieptons ein.
4. "PB TYPE?" wird angezeigt.  
Geben Sie die Kategorie innerhalb von 2 Sekunden nach Ertönen des Pieptons ein.
5. **Machen Sie einen Anruf**  
Dieser Schritt entspricht Schritt 3 des Verfahrens unter <Anrufen einer Nummer aus dem Telefonbuch>. Sie können einen Anruf durchführen oder eine Kategorie auswählen.  
☎ Falls Ihre Stimme nicht erkannt wird, wird eine entsprechende Meldung angezeigt. Durch Drücken der [▶||]-Taste können Sie die Spracheingabe wiederholen. (Seite 26)  
☎ Sowohl der Name als auch die Kategorie erfordern die Registrierung einer Sprachmarkierung. (Seite 15)  
☎ Während der Spracherkennung wird kein Ton ausgegeben.



## Anzeige des Telefonnummern-Typs (Kategorie)

Anzeige	Beschreibung	Anzeige	Beschreibung
"GE"/"GENERAL"	Allgemeines	"OF"/"OFFICE"	Büro
"HM"/"HOME"	Zu Hause	"OT"/"OTHER"	Andere
"MO"/"MOBILE"	Mobiltelefon		

## Eingehen eines Anrufs

### Annehmen eines Anrufs

Drücken Sie den Steuerknopf oder eine der Tasten [1]

– [6].

☞ Durch Einlegen einer Disc, z. B. einer CD, wird das Gespräch getrennt.

### Abweisen eines eingehenden Anrufs

Drücken Sie die [SRC]-Taste.

## Wartender Anruf

### Entgegennehmen eines weiteren Anrufs und Halten des gegenwärtigen Anrufs

1. Drücken Sie den Steuerknopf.
2. Schieben Sie den Steuerknopf nach oben oder unten. Wählen Sie die "ANSWER"-Anzeige aus.
3. Drücken Sie den Steuerknopf.

### Entgegennehmen eines weiteren Anrufs nach Beenden des gegenwärtigen Anrufs

Drücken Sie die [SRC]-Taste.

### Fortsetzen des gegenwärtigen Anrufs

1. Drücken Sie den Steuerknopf.
2. Schieben Sie den Steuerknopf nach oben oder unten. Wählen Sie die "REJECT"-Anzeige aus.
3. Drücken Sie den Steuerknopf für mindestens 1 Sekunde.

### Entgegennehmen eines wartenden Anrufs und Beenden des gegenwärtigen Anrufs

Drücken Sie die [ATT]-Taste für mindestens 1 Sekunde.

### Umschalten zwischen dem gegenwärtigen und wartenden Anruf

Drücken Sie den Steuerknopf.

## Während eines Anrufs

### Trennen eines Gesprächs

Drücken Sie die [SRC]-Taste.

### Umschalten in den privaten Modus (📞)

Drücken Sie die -Taste.

Beim Drücken dieser Taste wird zwischen Privatgespräch ("PV TALK") und Gespräch über die Freisprecheinrichtung ("HF TALK") umgeschaltet.

### Anpassen der Sprachlautstärke während eines Anrufs

Drehen Sie den Steuerknopf.

## Weitere Funktionen

### Löschen der Verbindungsende-Nachricht

Drücken Sie die [ATT]-Taste für mindestens 1 Sekunde.

### Umschalten zwischen den Anzeigemodi

Drücken Sie die [SE]-Taste. Sie können zwischen Telefonbuch und Anruferliste umschalten.

### Eintragen der Kurzwahlnummernliste

1. Geben Sie die gewünschte Telefonnummer ein  
Geben Sie die Telefonnummer mit einem der folgenden Verfahren ein:  
Wählen einer Nummer/Aufrufen einer Nummer aus dem Anrufprotokoll/Aufrufen einer Nummer aus dem Telefonbuch
2. Wählen Sie die Taste für die Kurzwahl  
Drücken Sie die Taste [1] – [6] für mindestens 2 Sekunden.
3. Verlassen Sie den Auswahlmodus für das Wählverfahren.  
Drücken Sie die [ATT]-Taste für mindestens 1 Sekunde.

### Im Menü-Modus eingestellte Punkte

\* Drücken Sie den Steuerknopf für mindestens 1 Sekunde, um in den Menü-Modus zu schalten.

Anzeige	Einstellungsübersicht
"DVC REG"*	Registrieren Sie ein Bluetooth-Gerät (Paarung). Lesen Sie dazu Seite 12.
"SDVC SEL"*	Schalten Sie die Registrierung eines speziellen Gerätes frei, das normalerweise nicht registriert werden kann. Lesen Sie dazu Seite 12.
"PHN-SEL"*	Wählen Sie ein Mobiltelefon aus, mit dem der Freisprechanschluss genutzt werden soll. Lesen Sie dazu Seite 14.
"AUD-SEL"*	Wählen Sie den anzuschließenden Audioplayer aus. Lesen Sie dazu Seite 14.
"SMS DL"*	Laden Sie eine SMS herunter. Lesen Sie dazu Seite 16.
"IN BOX"*	Lassen Sie sich die empfangene SMS anzeigen. Lesen Sie dazu Seite 16.
"VOICE TAG"*	Registrieren Sie eine Sprachmarkierung für die "Spracherkennungsfunktion". Lesen Sie dazu Seite 15.
"V-RECOG"*	Führen Sie einen Sprachwahl-Anruf durch. Lesen Sie dazu Seite 8.
"DVC-DEL"*	Brechen Sie die Registrierung des Bluetooth-Gerätes ab. Lesen Sie dazu Seite 14.
"D-STATUS"	"HF-CON"/"AD-CON"/"BAT"/"SGNL": Lassen Sie sich den Status des Bluetooth-Gerätes anzeigen. Lesen Sie dazu Seite 22.
"PIN EDIT"*	Bestimmen Sie den für die Registrierung dieses Gerätes unter Verwendung des Bluetooth-Gerätes erforderlichen PIN-Code. Lesen Sie dazu Seite 12.
"ANS"	"OFF"/"0" – "99": Nehmen Sie den Anruf automatisch entgegen, nachdem die voreingestellte Zeit für das automatische Annehmen verstrichen ist. Lesen Sie dazu Seite 22.
"SPK"	"FRT"/"F-R"/"F-L": Bestimmen Sie den Lautsprecher für die Sprachausgabe. Lesen Sie dazu Seite 22.
"C-BP"	"ON"/"OFF": Hiermit wird ein Piepton über den Lautsprecher ausgegeben, sobald ein Anruf eingeht. Lesen Sie dazu Seite 22.

# Grundlegender Freisprech-Betrieb (Modell D)

## Vorbereitungen

- Bevor Sie Ihr Mobiltelefon mit diesem Gerät verwenden, müssen Sie es anmelden. Lesen Sie hinsichtlich weiterer Einzelheiten den Abschnitt <Registrierung eines Bluetooth-Gerätes> (Seite 12).
- Wenn Sie zwei oder mehr Mobiltelefone angemeldet haben, müssen Sie eines auswählen. Lesen Sie hinsichtlich weiterer Einzelheiten den Abschnitt <Auswahl eines anzuschließenden Bluetooth-Gerätes> (Seite 14).
- Um das Telefonbuch zu verwenden, muss dies zuvor in das Gerät übertragen werden. Einzelheiten finden Sie unter <Übertragen des Telefonbuchs> (Seite 13).
- Lesen Sie hinsichtlich des Betriebsverfahrens im Menü-Modus die Bedienungsanleitung des Steuergerätes.
- Lesen Sie hinsichtlich weiterer Informationen über die Funktion mit der [☰]-Markierung den Abschnitt <Funktionshinweis> (Seite 23).

## Einen Anruf durchführen

### Wählverfahren

1. Geben Sie den Modus für das Wählverfahren ein.

**Modell D-1, 2, 3:**

Drücken Sie die [ATT]-Taste für mindestens 1 Sekunde.

**Modell D-4:**

Wählen Sie die Option "D.MODE" im Menü-Modus aus.

2. Wählen Sie ein Wählverfahren aus.

**Modell D-1, 4:**

Drücken Sie den Steuerknopf ([▶||]-Taste).

"N-DIAL" » "PH-BOOK1" » "PH-BOOK2" » "OUT-CALL" » "IN-CALL"

**Modell D-2:**

Drücken Sie den Steuerknopf ([▶||]).

"DIAL" » "INITIAL" » "PHONE BOOK"/"PH.BOOK" » "OUT-CALL" » "IN-CALL"

**Modell D-3:**

2-1-1. Drücken Sie die [NEXT]-Taste.

2-1-2. Drücken Sie die Taste [1] ("DIAL"), [2] ("PHBK"), [3] ("OUT-C") oder [4] ("IN-C").

Durch Drücken der [2] ("PHBK")-Taste wird zwischen den einzelnen Verfahren zum Durchsuchen des Telefonbuchs umgeschaltet.

- ▶ Die Betriebsverfahren in den oben aufgeführten Modi werden nachfolgend beschrieben.

3. Verlassen Sie den Auswahlmodus für das Wählverfahren.

**Modell D-1, 2, 3:**

Drücken Sie die [ATT]-Taste für mindestens 1 Sekunde.

**Modell D-4:**

Verlassen Sie den Menü-Modus.

### ▶ Wählen Sie eine Nummer. (☰)

2-1. Wählen Sie die "N-DIAL"/"DIAL"-Anzeige aus.

### 2-2. Geben Sie eine Telefonnummer ein

Drücken Sie die Tasten ([1] – [0]), #[(FM)], \*(AM)] oder +([▶▶]) auf der Fernbedienung.

### 2-3. Machen Sie einen Anruf

Drücken Sie die [DIRECT]-Taste auf der Fernbedienung.

☞ Sie können maximal 32 Ziffern eingeben.

### ▶ Kurzwahl (voreingestellte Wahl)

2-1. Wählen Sie die "N-DIAL"/"DIAL"-Anzeige aus.

### 2-2. Wählen Sie die voreingestellte Nummer.

**Modell D-1, 4:**

Drücken Sie die Taste [1] – [6].

**Modell D-2:**

2-2-1. Drücken Sie die [FNC]-Taste.

2-2-2. Wählen Sie die aufzurufende Zahl durch Drehen am Steuerknopf.

2-2-3. Drücken Sie den Steuerknopf.

**Modell D-3:**

2-2-1. Drücken Sie die [NEXT]-Taste.

2-2-2. Drücken Sie die Taste [1] ("1") – [6] ("6").

### 2-3. Machen Sie einen Anruf

Drücken Sie den Steuerknopf ([▶||]-Taste) für mindestens 1 Sekunde.

☞ Sie müssen eine voreingestellte Nummer registrieren lassen. (Seite 11)

### ▶ Anrufen einer Nummer aus dem Anrufprotokoll (☰)

2-1. Wählen Sie die Option "OUT-CALL"/"OUT-C" (ausgehender Anruf) oder "IN-CALL"/"IN-C" (eingehender Anruf).

### 2-2. Wählen Sie einen Namen oder eine Telefonnummer

Schieben Sie den Steuerknopf nach oben oder unten.

### 2-3. Machen Sie einen Anruf

Drücken Sie den Steuerknopf ([▶||]-Taste) für mindestens 1 Sekunde.

### ▶ Anrufen einer Nummer aus dem Telefonbuch (☰)

2-1. Wählen Sie die Option "PH-BOOK1"/"INITIAL" auf dem Display und fahren Sie mit Schritt 2-2 fort.

Wählen Sie die Option "PH-BOOK2"/"PHONE BOOK"/"PH.BOOK" auf dem Display und fahren Sie mit Schritt 2-3 fort.

### 2-2. Wählen Sie den zu suchenden Anfangsbuchstaben

Operation	Funktion
Weiter zum nächsten Zeichen.	Schieben Sie den Steuerknopf nach rechts oder links.
Weiter zur nächsten Zeile.	Schieben Sie den Steuerknopf nach oben oder unten.
Legen Sie den gewählten Anfangsbuchstaben fest	Drücken Sie den Steuerknopf ([▶  ]-Taste) für mindestens 1 Sekunde.

### 2-3. Wählen Sie den Namen

Operation	Funktion
Ändern des Namens.	Schieben Sie den Steuerknopf nach oben oder unten.
Ändern des Anfangsbuchstabens.	Schieben Sie den Steuerknopf nach rechts oder links.

### 2-4. Machen Sie einen Anruf

Drücken Sie den Steuerknopf (▶||-Taste) für mindestens 1 Sekunde.

## Eingehen eines Anrufs

### Annehmen eines Anrufs

*Modell D-1, 2, 3:*

Drücken Sie die [AUDIO]-Taste oder eine der Tasten [1] – [6].

*Modell D-4:*

Drücken Sie die [VOL]-Taste oder eine der Tasten [1] – [6].

☞ Durch Einlegen einer Disc, z. B. einer CD, wird das Gespräch getrennt.

### Abweisen eines eingehenden Anrufs

*Modell D-1, 2, 3:*

Drücken Sie die [ATT]-Taste für mindestens 1 Sekunde.

*Modell D-4:*

Drücken Sie die [SRC]-Taste.

## Während eines Anrufs

### Trennen eines Gesprächs

Drücken Sie die [SRC]-Taste.

### Umschalten in den privaten Modus (🗉)

Drücken Sie den Steuerknopf (▶||-Taste).

Beim Drücken dieser Taste wird zwischen Privatgespräch ("PV TALK"/"PRIVATE") und Gespräch über die Freisprecheinrichtung ("HF TALK"/→) umgeschaltet.

### Anpassen der Sprachlautstärke während eines Anrufs

Drehen Sie den [VOL]-Knopf.

## Weitere Funktionen

### Löschen der Verbindungsende-Nachricht

*Modell D-1, 2, 3:*

Drücken Sie die [ATT]-Taste für mindestens 1 Sekunde.

*Modell D-4:*

Drücken Sie die [AUTO]/[TI]-Taste für mindestens 1 Sekunde.

### Umschalten zwischen den Anzeigemodi

Sie können zwischen Telefonbuch und Anruferliste umschalten.

*Modell D-1, 2, 4:*

Drücken Sie die [DISP]/ [AUTO]/ [TI]-Taste. (Wenn keine [DISP]-Taste vorhanden ist, drücken Sie die [AUTO]- oder [TI]-Taste.)

### Modell D-3:

Drücken Sie die [AUTO]/ [TI]-Taste.

### Eintragen der Kurzwahlnummernliste

#### 1. Geben Sie die gewünschte Telefonnummer ein

Geben Sie die Telefonnummer mit einem der folgenden Verfahren ein:

Wählen einer Nummer/Aufrufen einer Nummer aus dem Anrufprotokoll/Aufrufen einer Nummer aus dem Telefonbuch

#### 2. Wählen Sie die Taste für die Kurzwahl

*Modell D-1, 4:*

Drücken Sie die Taste [1] – [6] für mindestens 2 Sekunden.

*Modell D-2:*

2-1. Drücken Sie die [FNC]-Taste.

2-2. Wählen Sie die zu speichernde Zahl durch Drehen am Steuerknopf.

2-3. Drücken Sie den Steuerknopf.

*Modell D-3:*

2-1. Drücken Sie die [NEXT]-Taste.

2-2. Drücken Sie die Taste [1] ("1") – [6] ("6") für mindestens 2 Sekunden.

#### 3. Verlassen Sie den Auswahlmodus für das Wählenverfahren.

*Modell D-1, 2, 3:*

Drücken Sie die [ATT]-Taste für mindestens 1 Sekunde.

*Modell D-4:*

Drücken Sie die [MENU]-Taste.

### Im Menü-Modus eingestellte Punkte

\* Drücken Sie den Steuerknopf für mindestens 1 Sekunde, um in den Menü-Modus zu schalten.

\*<sup>1</sup> Schieben Sie den Steuerknopf nach rechts oder links, um in den Menü-Modus zu schalten.

Anzeige	Einstellungsübersicht
"PHN-SEL"*/ "Phone Selection"*	Wählen Sie ein Mobiltelefon aus, mit dem der Freisprechanschluss genutzt werden soll. Lesen Sie dazu Seite 14.
"PHN-DEL"*/ "Phone Delete"*	Brechen Sie die Registrierung des Bluetooth-Gerätes ab. Lesen Sie dazu Seite 14.
"D.MODE"*	Modell D-4: Wählen Sie ein Wählenverfahren aus. Lesen Sie dazu Seite 10.
"P-STATUS"*/ "Phone Status"* <sup>*1</sup>	"BT-CON"/"BAT"/"SGNL": Lassen Sie sich den Status des Bluetooth-Gerätes anzeigen. Lesen Sie dazu Seite 22.
"ANS"/ "Auto Answer"	"OFF"/"0" – "99": Nehmen Sie den Anruf automatisch entgegen, nachdem die voreingestellte Zeit für das automatische Annehmen verstrichen ist. Lesen Sie dazu Seite 22.
"SPK"/ "SP Select"	"FRT"/"Front"/"F-R"/"F-L": Bestimmen Sie den Lautsprecher für die Sprachausgabe. Lesen Sie dazu Seite 22.
"C-BP"/ "Call Beep"	"ON"/"OFF": Hiermit wird ein Piepton über den Lautsprecher ausgegeben, sobald ein Anruf eingeht. Lesen Sie dazu Seite 22.

# Funktionsbetrieb

## Registrierung eines Bluetooth-Gerätes

Damit Sie Ihr Bluetooth-Gerät (Mobiltelefon oder Audioplayer) zusammen mit diesem Gerät verwenden können, müssen Sie es zuvor registrieren lassen (Paarung). Auf diesem Gerät können bis zu fünf Bluetooth-Geräte registriert werden.

### Registrierung von Bluetooth-Geräten

**1 Schalten Sie das Steuergerät ein.**

**2 Starten Sie die Registrierung eines Gerätes, indem Sie das betreffende Bluetooth-Gerät in Betrieb nehmen.**

Lassen Sie die Freisprecheinrichtung oder den Audioplayer registrieren, indem Sie das betreffende Bluetooth-Gerät in Betrieb nehmen (Paarung). Wählen Sie in der Liste der verbundenen Geräte den Eintrag "KCA-BT200".

**3 Eingabe eines PIN-Codes**

**Modell A, B, C:**

Geben Sie den wie unter <Registrierung eines PIN-Codes> (Seite 13) beschrieben registrierten PIN-Code ein.

**Modell D, E, F:**

Geben Sie als PIN-Code "0000" ein.

Stellen Sie sicher, dass die Registrierung am Bluetooth-Gerät abgeschlossen wurde.

**4 Starten Sie den Freisprech- oder Audio-Anschluss, indem Sie das betreffende Bluetooth-Gerät in Betrieb nehmen.**

### Registrierung über dieses Gerät (Funktion der Modelle A/B/C)

**1 Wählen Sie den Registrierungsmodus für das Bluetooth-Gerät aus.**

Wählen Sie die Option "Device Regist"/"DVS REGIST"/"DVS REG"/"DVC REG" auf dem Display aus.

**2 Drücken Sie den Steuerknopf ([▶II]-Taste) für mindestens 1 Sekunde.**

Suchen Sie nach dem Bluetooth-Gerät.

Nachdem die Suche abgeschlossen ist, wird "Finished" angezeigt.

**3 Wählen Sie das Bluetooth-Gerät aus.**

Drücken Sie den Steuerknopf nach oben oder nach unten, um das betreffende Bluetooth-Gerät auszuwählen.

Drücken Sie den Steuerknopf ([▶II]-Taste), um die Auswahl zu bestätigen.

**4 Eingabe des PIN-Codes**

Operation	Funktion
Auswahl der Nummern	Schieben Sie den Steuerknopf nach oben oder unten.
Weiter zum nächsten Zeichen	Schieben Sie den Steuerknopf nach links.
Löschen des letzten Zeichens	Schieben Sie den Steuerknopf nach rechts.

**5 Übertragung des PIN-Codes**

Drücken Sie den Steuerknopf für mindestens 1 Sekunde.

Sobald "Pairing Success"/"PAIRING OK"/"PAIR OK" angezeigt wird, ist die Registrierung abgeschlossen.

**6 Rückkehr zum Geräteverzeichnis**

**Modell A, C:**

Drücken Sie den Steuerknopf ([▶II]-Taste).

**Modell B:**

Drücken Sie die [FNC]-Taste.

**7 Beenden der Geräte-Registrierung**

Verlassen Sie den Menü-Modus.



- Sie können die Registrierung auch seitens des Bluetooth-Gerätes durchführen. Lesen Sie hinsichtlich des für die Registrierung erforderlichen PIN-Codes den Abschnitt <Registrierung eines PIN-Codes> (Seite 12).
- Dieses Gerät akzeptiert die Eingabe eines bis zu acht Stellen umfassenden PIN-Codes. Falls ein PIN-Code nicht über dieses Gerät eingegeben werden, kann er über das betreffende Bluetooth-Gerät eingegeben werden.
- Falls 5 oder mehr Bluetooth-Geräte registriert wurden, kann kein weiteres Bluetooth-Gerät registriert werden.
- Falls eine Fehlermeldung angezeigt wird, obwohl der PIN-Code ordnungsgemäß eingegeben wurde, versuchen Sie es bitte mit dem unter <Registrierung eines speziellen Bluetooth-Gerätes> (Seite 12) beschriebenen Verfahren.
- Informationen zum Bedienen des Bluetooth-Gerätes finden Sie in der Bedienungsanleitung des Bluetooth-Gerätes.

*Funktion des Modells A/B/C*

## Registrierung eines speziellen Bluetooth-Gerätes

Hiermit ist die Registrierung eines speziellen Gerätes möglich, das normalerweise nicht registriert werden könnte (Paarung).

**1 Aktivieren Sie den Registrierungsmodus für spezielle Geräte.**

Wählen Sie "SPCL DVC Select"/"S-DVC SELECT"/"SDVC SEL" aus.

**2 Modell A, B:**

Drücken Sie den Steuerknopf ([▶II]-Taste) für mindestens 1 Sekunde.

### Modell C:

Drücken Sie den Steuerknopf für mindestens 1 Sekunde.

### 3 Wählen Sie den Gerätenamen aus.

Drücken Sie den Steuerknopf nach oben oder nach unten, um einen Gerätenamen auszuwählen.

Drücken Sie den Steuerknopf ([▶II]-Taste), um die Auswahl zu bestätigen.

Sobald "Completed"/"Complete" angezeigt wird, ist die Registrierung des speziellen Gerätes abgeschlossen.

### 4 Verfahren Sie entsprechend dem Abschnitt

<Registrierung eines Bluetooth-Gerätes>

(Seite 12) und schließend Sie die Registrierung (Paarung) ab.



- Falls der Gerätename nicht im Verzeichnis aufgelistet wird, wählen Sie bitte die Option "Other Phone".

Funktion des Modells A/B/C

## Registrierung eines PIN-Codes

Durch Inbetriebnahme des Bluetooth-Gerätes bestimmen Sie den für die Registrierung dieses Gerätes erforderlichen PIN-Code.

### 1 Auswahl des PIN-Code-Bearbeitungsmodus

Wählen Sie "PIN Code Edit"/ "PIN EDIT" aus.

### 2 Modell A, B:

Drücken Sie den Steuerknopf ([▶II]-Taste) für mindestens 1 Sekunde.

### Modell C:

Drücken Sie den Steuerknopf für mindestens 1 Sekunde.

### 3 Eingabe des PIN-Codes

Operation	Funktion
Auswahl der Nummern	Schieben Sie den Steuerknopf nach oben oder unten.
Weiter zum nächsten Zeichen	Schieben Sie den Steuerknopf nach links.
Löschen des letzten Zeichens	Schieben Sie den Steuerknopf nach rechts.

### 4 Registrierung eines PIN-Codes

#### Modell A, B:

Drücken Sie den Steuerknopf ([▶II]-Taste) für mindestens 1 Sekunde.

#### Modell C:

Drücken Sie den Steuerknopf für mindestens 1 Sekunde.

Sobald "Completed"/"Complete" angezeigt wird, ist die Registrierung abgeschlossen.



- Werkseitig wurde "0000" eingestellt.
- Sie können einen PIN-Code mit bis zu acht Stellen eingeben.

## Übertragen des Telefonbuchs

Übertragen Sie die Daten des Telefonbuchs aus dem Mobiltelefon in das Gerät, damit Sie das Telefonbuch im Gerät verwenden können.

### Automatischer Download

Falls Ihr Mobiltelefon die Telefonbuch-Synchronisationsfunktion unterstützt, wird das Telefonbuch nach Durchführung des Bluetooth-Anschlusses automatisch heruntergeladen.

- ☞ U. U. ist eine gesonderte Einstellung Ihres Mobiltelefons erforderlich.
- ☞ Falls selbst nach der Abschlussmeldung keine Telefonbuchdaten im Gerät gefunden werden, unterstützt Ihr Mobiltelefon u. U. kein automatisches Herunterladen der Telefonbuch-Daten. In einem solchen Fall können Sie versuchen, die Daten manuell herunterzuladen.

### Manueller Download der Mobiltelefon-Daten

1 Verwenden Sie die Bedienelemente des Mobiltelefons, um die Verbindung zur Freisprecheinrichtung zu beenden.

2 Verwenden Sie die Bedienelemente des Mobiltelefons, um die Telefonbuchdaten an das Gerät zu senden

Verwenden Sie die Bedienelemente des Mobiltelefons, um die Telefonbuchdaten an das Gerät zu übertragen.

#### Während der Übertragung:

erscheint die Anzeige "Downloading", "DOWNLOAD" oder "Now Downloading...".

#### Nach Abschluss des Herunterladens (Modell A, B, C, D)

erscheint die Anzeige "Completed" oder "COMPLETE".

3 Verwenden Sie die Bedienelemente des Mobiltelefons, um die Verbindung zur Freisprecheinrichtung zu starten.

### Löschen der Meldung über den Abschluss des Downloads (Modell A, B, C, D):

Drücken Sie eine beliebige Taste.



- Informationen zum Bedienen des Mobiltelefons finden Sie in der Bedienungsanleitung des Mobiltelefons.
- Für jedes angemeldete Mobiltelefon können bis zu 1000 Telefonnummern gespeichert werden.
- Für jede Telefonnummer können bis zu 32 Ziffern und bis zu 50\* Zeichen für den Namen gespeichert werden. (\* 50: Anzahl der alphabetischen Zeichen. Je nach Art der eingegebenen Zeichen kann die einzugebende Anzahl variieren.)
- Verwenden Sie die Bedienelemente des Mobiltelefons, um die Übertragung der Telefonbuchdaten abzubrechen.

# Funktionsbetrieb

Funktion des Modells A/B/C/D  
Im Standby-Modus

## Auswahl des anzuschließenden Bluetooth-Gerätes

Wenn bereits zwei oder mehr Bluetooth-Geräte registriert wurden, müssen Sie das zu verwendende Bluetooth-Gerät auswählen.

### 1 Wählen Sie im Menü-Modus den Bluetooth-Geräteauswahlmodus aus

#### **Mobiltelefon**

Wählen Sie "Phone Selection"/ "PHONE SEL"/ "PHN-SEL" aus.

#### **Audioplayer (außer Modell D)**

Wählen Sie die "Audio Selection"/ "AUD-SEL"-Anzeige aus.

### 2 Geben Sie den gewünschten Bluetooth-Geräteauswahlmodus ein

#### **Modell A, B, D:**

Drücken Sie den Steuerknopf ([▶||] Taste) für mindestens 1 Sekunde.

#### **Modell C:**

Drücken Sie den Steuerknopf für mindestens 1 Sekunde.

'(name)' wird angezeigt.

### 3 Wählen Sie das Bluetooth-Gerät aus

Schieben Sie den Steuerknopf nach oben oder unten.

### 4 Richten Sie das Bluetooth-Gerät ein

Schieben Sie den Steuerknopf nach rechts oder links.

'\*(name)' oder '-(name)' wird angezeigt.

"\*" (dunkle Farbe) oder "\*": Das ausgewählte Mobiltelefon ist besetzt.

"\*" (helle Farbe) oder "\_": Das ausgewählte Mobiltelefon befindet sich im Standby-Betrieb.

" " (leer): Die Auswahl des Mobiltelefons wurde aufgehoben.

 Wenn bereits ein Mobiltelefon ausgewählt wurde, heben Sie die Auswahl auf und wählen Sie ein anderes Telefon aus.

### 5 Verlassen Sie den Bluetooth-Geräteauswahlmodus Verlassen Sie den Menü-Modus.



- Bei den Modellen A, C und D wird die Firmware-Version "BT200 FW \*\*\*" am Ende des Verzeichnisses mit den Bluetooth-Geräten angezeigt. Besuchen Sie bitte unsere Website, um sich über die erforderlichen Schritte zur Aktualisierung der Firmware zu informieren.

<http://www.kenwood.com/bt/information/>

- Bei Modell-D wird der Audio-Player nach der Registrierung im Verzeichnis der Geräte angezeigt. Der Audio-Player im Verzeichnis kann jedoch nicht ausgewählt werden.

Funktion des Modells A/B/C/D  
Im Standby-Modus

## Löschen eines registrierten Bluetooth-Gerätes

Sie können ein registriertes Bluetooth-Gerät jederzeit löschen.

### 1 Wählen Sie im Menü-Modus den Bluetooth-Gerätelöschmodus aus.

Wählen Sie "Device Delete"/ "DEVICE DEL"/ "Phone Delete"/ "PHN-DEL" aus.

### 2 Aktivieren Sie den Bluetooth-Gerätelöschmodus. **Modell A, B, D:**

Drücken Sie den Steuerknopf ([▶||] Taste) für mindestens 1 Sekunde.

#### **Modell C:**

Drücken Sie den Steuerknopf für mindestens 1 Sekunde.

'(name)' wird angezeigt.

### 3 Wählen Sie das zu löschende Bluetooth-Geräte aus.

Schieben Sie den Steuerknopf nach oben oder unten.

### 4 Löschen Sie das ausgewählte Bluetooth-Gerät. **Modell A, C, D-1, D-3:**

Drücken Sie den Steuerknopf ([▶||] Taste) für mindestens 1 Sekunde.

#### **Modell B, D-2:**

4-1. Drücken Sie den Steuerknopf.

4-2. Wählen Sie mit dem Steuerknopf "YES".

4-3. Drücken Sie den Steuerknopf.

### 5 Verlassen Sie den Bluetooth-Gerätelöschmodus. Verlassen Sie den Menü-Modus.



- Beim Löschen eines registrierten Mobiltelefons werden darüber hinaus das betreffende Telefonbuch, das Protokoll, sämtliche SMS sowie die zugehörige Sprachmarkierung gelöscht.
- Beim Modell A, C und D: Die Firmware-Version "BT200 FW \*\*\*" wird angezeigt und lässt sich nicht löschen.

Funktion des Modells B

## Anzeige der Firmware-Version

Anzeige der Firmware-Version dieses Gerätes

### 1 Wählen Sie den Bluetooth-Firmware-Aktualisierungspunkt im Menü-Modus aus.

Wählen Sie die "BT F/W Update"-Anzeige aus.

### 2 Aktivieren Sie den Bluetooth-Firmware-Aktualisierungsmodus.

Drücken Sie den Steuerknopf ([▶||] Taste) für mindestens 1 Sekunde.

Nun wird die Firmware-Version angezeigt.

### 3 Verlassen Sie den Bluetooth-Firmware-Aktualisierungsmodus.

Verlassen Sie den Menü-Modus.



- Hinsichtlich weiterer Einzelheiten über die Aktualisierung der Firmware besuchen Sie bitte unsere Website.  
<http://www.kenwood.com/bt/information/>

Funktion des Modells A/B/C

## Hinzufügen eines Sprachwahl-Befehls

Fügen Sie dem Telefonbuch für die Sprachwahl eine Sprachmarkierung hinzu. Sie können bis zu 35 Sprachmarkierungen registrieren.

### 1 Aktivieren Sie den Sprachmarkierungsmodus.

Wählen Sie "NAME MEM"/ "PB Name Edit"/ "Name EDT" aus.

**Modell A, C:** Drücken Sie die [▶II]-Taste für mindestens 1 Sekunde.

**Modell B:** Drücken Sie den Steuerknopf ([▶II]-Taste).

### 2 Suchen Sie nach einem zu registrierenden Namen.

Wählen Sie den zu registrierenden Namen entsprechend dem Abschnitt 2-3 unter <Anrufen einer Nummer aus dem Telefonbuch> aus. Falls für einen bestimmten Namen bereits eine Sprachmarkierung registriert wurde, wird "\*" vor dem betreffenden Namen angezeigt.

### 3 Wählen Sie einen Modus aus.

**Modell A-1:** Drehen Sie den Steuerknopf.

**Modell A-2, C:** Schieben Sie den Steuerknopf nach oben oder unten.

**Modell B:** Schieben Sie den Steuerknopf nach rechts oder links.

Anzeige	Funktion
"N-REG"/"REGIST"/"Name REG"	Registrierung einer Sprachmarkierung
"N-CHK"/"PLAY"/"Name CHK" *	Wiedergabe einer Sprachmarkierung
"N-DEL"/"DELETE"/"Name DEL" *	Löschen einer Sprachmarkierung
"RETURN"	Rückkehr zu Schritt 2

\* Wird nur angezeigt, falls ein Name mit registrierter Sprachmarkierung ausgewählt wurde.

### Auswahl von "N-REG"/"REGIST"/"Name REG"

\* Während der Registrierung der Sprachmarkierung wird kein Ton ausgegeben.

### 4 Registrierung einer Sprachmarkierung (erster Schritt)

Drücken Sie den Steuerknopf ([▶II]-Taste).

"Enter Voice 1"/ "ENTER1" wird angezeigt.

Geben Sie die Sprachmarkierung innerhalb von 2 Sekunden nach Ertönen des Pieptons ein.

### 5 Bestätigung der Sprachmarkierung (zweiter Schritt)

Drücken Sie den Steuerknopf ([▶II]-Taste).

"Enter Voice 2"/ "ENTER2" wird angezeigt.

Geben Sie innerhalb von 2 Sekunden nach Ertönen des Pieptons dieselbe Sprachmarkierung ein wie unter Schritt 4.

"COMPLETE" wird angezeigt.

### 6 Abschluss der Registrierung

**Modell A, B:** Drücken Sie den Steuerknopf ([▶II]-Taste).

**Modell C:** Drücken Sie die [▶II]-Taste.

Rückkehr zu Schritt 2 Sie können sofort eine weitere Sprachmarkierung registrieren lassen.

☞ Falls Ihre Stimme nicht erkannt wird, wird eine entsprechende Meldung angezeigt. Durch Drücken der [▶II]-Taste können Sie die Spracheingabe wiederholen. (Seite 26)

### Auswahl von "N-CHK"/"PLAY"/"Name CHK"

### 4 Drücken Sie den Steuerknopf ([▶II]-Taste).

Lassen Sie die registrierte Stimme wiedergeben und kehren Sie zu Schritt 2 zurück.

### Auswahl von "N-DEL"/"DELETE"/"Name DEL"

### 4 Löschen einer Sprachmarkierung

**Modell A, C:**

Drücken Sie die [▶II]-Taste für mindestens 1 Sekunde.

**Modell B:**

4-1. Drücken Sie den Steuerknopf.

4-2. Wählen Sie mit dem Steuerknopf "YES".

4-3. Drücken Sie den Steuerknopf.

Rückkehr zu Schritt 2

### Verlassen des Sprachmarkierungsmodus

Verlassen Sie den Menü-Modus.

Funktion des Modells A/B/C

## Einstellung eines Sprachbefehls für eine Kategorie

Fügen Sie der Telefonnummern-Kategorie (Typ) eine Sprachmarkierung für Sprachanrufe hinzu.

### 1 Aktivieren Sie den Sprachmarkierungsmodus.

**Modell A:** Drücken Sie den Steuerknopf ([▶II]-Taste).

**Modell C:** Schieben Sie den Steuerknopf nach oben oder unten.

Wählen Sie die Option "TYPE MEM"/"PN Type Edit"/ "Type EDT" auf dem Display.

**Modell A, C:** Drücken Sie die [▶II]-Taste für mindestens 1 Sekunde.

**Modell B:** Drücken Sie den Steuerknopf ([▶II]-Taste).

### 2 Wählen Sie die einzustellende Kategorie (Typ) aus.

Nächste Seite ▶

Deutsch | 15

# Funktionsbetrieb

Schieben Sie den Steuerknopf nach oben oder unten.

Drücken Sie den Steuerknopf ([▶II]-Taste).

## 3 Aktivieren Sie einen Modus.

**Modell A-1:** Drehen Sie den Steuerknopf.

**Modell A-2, C:** Schieben Sie den Steuerknopf nach oben oder unten.

**Modell B:** Schieben Sie den Steuerknopf nach rechts oder links.

Anzeige	Funktion
"T-REG"/"REGIST"/"Type REG"	Registrierung einer Sprachmarkierung
"T-CHK"/"PLAY"/"Type CHK" *	Wiedergabe einer Sprachmarkierung
"T-DEL"/"DELETE"/"Type DEL" *	Löschen einer Sprachmarkierung
"RETURN"	Rückkehr zu Schritt 2

\* Wird nur angezeigt, falls eine Kategorie (Typ) mit registrierter Sprachmarkierung ausgewählt wurde.

## 4 Registrieren Sie die Kategorie (Typ), indem Sie die Schritte 4 bis 6 unter <Hinzufügen eines Sprachwahl-Befehls> (Seite 15) durchführen.

### Verlassen des Sprachmarkierungsmodus

Verlassen Sie den Menü-Modus.

### Funktion des Modells A/B/C

## Download einer SMS

Sie können eine auf dem Mobiltelefon eingegangene Kurznachricht (SMS) herunterladen, um Sie sich über dieses Gerät anzeigen zu lassen.

### 1 Wählen Sie im Menü-Modus den herunterzuladenden SMS-Punkt aus.

Wählen Sie die "SMS Download"/ "SMS DL"-Anzeige aus.

### 2 Starten Sie das Herunterladen.

#### Modell A, B:

Drücken Sie den Steuerknopf ([▶II]-Taste) für mindestens 1 Sekunde.

#### Modell C:

Drücken Sie den Steuerknopf für mindestens 1 Sekunde.

"SMS Downloading"/ "DOWNLOAD" wird angezeigt. Wenn das Herunterladen abgeschlossen ist, wird "Completed"/ "COMPLETE" angezeigt.

### 3 Verlassen Sie den SMS-Download-Modus.

Verlassen Sie den Menü-Modus.



- Das Mobiltelefon muss in der Lage sein, eine SMS via Bluetooth zu übertragen. U. U. ist eine gesonderte Einstellung Ihres Mobiltelefons erforderlich. Falls das Mobiltelefon die SMS-Funktion nicht unterstützt, wird der SMS-Download-Punkt nicht im Menü-Modus angezeigt.
- Beim Herunterladen einer SMS vom Mobiltelefon werden auch die noch nicht geöffneten Nachrichten auf dem Mobiltelefon geöffnet.

### Funktion des Modells A/B/C

## SMS (Short Message Service)

Die auf dem Mobiltelefon eingegangenen SMS werden auf dem Empfangsgerät angezeigt. Eine neu eingegangene Nachricht wird angezeigt.



- Um mögliche Unfälle zu vermeiden, wird der Fahrer angehalten, während der Fahrt keinerlei SMS zu lesen.

### Eingang einer neuen Nachricht

"SMS Received"/ "NEW SMS" wird angezeigt.

Dies wird bei einem beliebigen Betrieb ausgeblendet.

### Anzeige der SMS

#### 1 Wählen Sie im Menü-Modus den SMS-Eingangsmodus aus.

Wählen Sie die "SMS Inbox"/ "INBOX"/ "SMS"-Anzeige aus.

#### 2 Aktivieren Sie den SMS-Eingangsmodus.

##### Modell A, B:

Drücken Sie den Steuerknopf ([▶II]-Taste) für mindestens 1 Sekunde.

##### Modell C:

Drücken Sie den Steuerknopf für mindestens 1 Sekunde.

Nun wird ein Nachrichtenverzeichnis angezeigt.

#### 3 Auswahl einer Nachricht.

Schieben Sie den Steuerknopf nach oben oder unten.

- Wählen Sie den Anzeigemodus zur Auswahl einer Telefonnummer und des Empfangsdatums aus.

Modell A: Drücken Sie die [AUTO]/ [TI]-Taste.

Modell C: Drücken Sie die [SE]-Taste für mindestens 1 Sekunde.

- Scrollen Sie durch die Nachrichten.

Schieben Sie den Steuerknopf nach rechts oder links.

Wenn Sie den Steuerknopf gedrückt halten, wird durch die Nachrichten gescrollt.

#### 4 Anzeige des Textes

Drücken Sie den Steuerknopf ([▶II]-Taste).

Durch erneutes Drücken können Sie erneut eine Nachricht auswählen.

#### 5 Verlassen des SMS-Eingangsmodus

Verlassen Sie den Menü-Modus.



- Noch nicht geöffnete Nachrichten werden am Anfang des Verzeichnisses angezeigt. Die übrigen Nachrichten werden in der Reihenfolge ihres Empfangs angezeigt.
- Eine SMS, die eingegangen ist, während das Mobiltelefon nicht über Bluetooth angeschlossen war, kann nicht angezeigt werden. Laden Sie eine solche SMS zuvor herunter.



# Fernbedienung

## Einen Anruf durchführen

Aktivierung des Wählverfahren-Auswahlmodus  
[()-Taste

Auswahl eines Wählverfahrens [▶▶]-Taste

Nummerneingabe zur Wahl

Operation	Funktion
Eingabe einer Stelle	[0]-[9]-Tasten
Eingabe von "+"	[▶▶]-Taste
Eingabe von "#"	[FM]-Taste
Eingabe von "*"	[AM]-Taste
Löscht die eingegebene Telefonnummer.	[◀◀]-Taste

☎ Sie können maximal 32 Ziffern eingeben.

Durchführung eines Anrufs [DIRECT]-Taste

## Eingehen eines Anrufs

Entgegennehmen eines Anrufs [()-Taste

Umschaltung zwischen den Modi Privatgespräch und Freisprechen [▶▶]-Taste

## Anruf wartet (Funktion des Modells A, B, C)

Entgegennehmen eines weiteren Anrufs und Halten des gegenwärtigen Anrufs [()-Taste

Entgegennehmen eines weiteren Anrufs nach Beenden des gegenwärtigen Anrufs [SRC]-Taste

Fortsetzen des gegenwärtigen Anrufs [1]-Taste

## Während eines Anrufs

Beenden des Anrufs [SRC]-Taste

Einstellung der Sprachlautstärke [VOL]-Tasten



- Wenn Ihre Fernbedienung über einen Moduswahlschalter verfügt, stellen Sie diesen auf "AUD".
- Fernbedienungen mit der Taste [()] und/oder Zifferntasten sind optional erhältlich. Kaufen Sie eine Fernbedienung mit der gewünschten Funktionsweise.

# Bluetooth-Audio

## Vorbereitungen

- Vor der Verwendung mit diesem Gerät müssen Sie Ihren Bluetooth-Audioplayer registrieren. Lesen Sie hinsichtlich weiterer Einzelheiten den Abschnitt <Registrierung eines Bluetooth-Gerätes> (Seite 12).
- Das Modell A, B oder C ermöglicht Ihnen die Auswahl des anschließenden Bluetooth-Audioplayers. Lesen Sie dazu den Abschnitt <Auswahl des anzuschließenden Bluetooth-Gerätes> (Seite 14).
- Bei Modell D, E oder F müssen Sie den anzuschließenden Bluetooth-Audioplayer bedienen.
- Hinsichtlich Modell G lesen Sie bitte die Bedienungsanleitung des Steuergerätes.

Funktion von Modell A/B/C/D/E/F

## Wiedergabe von Bluetooth-Audio

### Quellenauswahl

**Modell A, B, C, D:**

Drücken Sie die [SRC]-Taste.

Wählen Sie die Option "BT Audio EXT"/"BT-A EXT"/"EXT Media"/"\*MEDIA" auf dem Display aus.

**Modell E, F:**

Wählen Sie zur Auswahl der Quelle die Option "EXT Media" entsprechend der Bedienungsanleitung des Steuergerätes aus.

### Pause und Wiedergabe

**Modell A, B, C, D:** Drücken Sie den Steuerknopf [(▶▶)-Taste].

**Modell E, F:** Drücken Sie die [▶▶]-Taste.

### Musiksuche

**Modell A, B, C, D:** Schieben Sie den Steuerknopf nach rechts oder links.

**Modell E, F:** Drücken Sie die [◀◀]- oder [▶▶]-Taste.





- Falls der Bluetooth-Audioplayer die Fernbedienungsfunktion nicht unterstützt, können die oben aufgeführten Betriebe u. U. überhaupt nicht oder nur teilweise ausgeführt werden.
- Die Informationen über die durch den Bluetooth-Audioplayer wiedergegebene Musik können nicht angezeigt werden. Entweder kann der Bluetooth-Audioplayer nicht angezeigt werden, oder es wird "T-" angezeigt.
- Durch ein Umschalten zwischen den Bluetooth-Audioquellen wird die Wiedergabe nicht automatisch gestartet oder gestoppt. Führen Sie den zum Starten oder Stoppen der Wiedergabe erforderlichen Betrieb durch.
- Einige Audioplayer können nicht über die Fernbedienung bedient werden, oder lassen sich nach einem Abtrennen des Bluetooth-Anschlusses nicht wieder anschließen. Bedienen Sie das Audioplayer-Hauptgerät, um den Bluetooth-Anschluss durchzuführen.
- Für das Modell E und F: U. U. werden andere Tasten als die für den oben beschriebenen Betrieb erforderlichen eingeblendet. Diese sind allerdings ungültig.

# Betrieb der Freisprecheinrichtung (Modell E)

## Vorbereitungen

- Bevor Sie Ihr Mobiltelefon mit diesem Gerät verwenden, müssen Sie es anmelden. Lesen Sie hinsichtlich weiterer Einzelheiten den Abschnitt <Registrierung eines Bluetooth-Gerätes> (Seite 12).
- Wenn Sie zwei oder mehr Mobiltelefone angemeldet haben, müssen Sie eines auswählen. Lesen Sie hinsichtlich weiterer Einzelheiten den Abschnitt <Auswahl eines Freisprech-Mobiltelefons> (Seite 21).
- Um das Telefonbuch zu verwenden, muss dies zuvor in das Gerät übertragen werden. Einzelheiten finden Sie unter <Übertragen des Telefonbuchs> (Seite 13).

- 3 Zeigt die Anzeige Anruferliste an. (Siehe <Anrufen einer Nummer aus dem Anrufprotokoll>, Seite 20.)
- 4 Schaltet um zwischen den Modi privates Gespräch und Freisprecheinrichtung (nur bei laufendem Gespräch).
- 5 Zeigt die Anzeige Freisprecheinrichtung einrichten an. (Siehe <Einrichten des Telefons mit Freisprecheinrichtung>, Seite 20.)
- 6 Eingabe von drei Telefonnummern für die Kurzwahl. (Siehe <Kurzwahl>, Seite 20.)
- 7 Gibt eine Telefonnummer ein. (Siehe <Wählen einer Nummer>, Seite 20.)
- 8 Zeigt die Signalstärke an.\*  
Je mehr Segmente im Balken erscheinen, desto stärker ist das Signal.
- 9 Zeigt den aktuellen Status für automatische Antwort an  
Automatische Antwort ist eingeschaltet:   
Automatische Antwort ist ausgeschaltet: 
- 10 Zeigt den Ladezustand der Batterie des Mobiltelefons an.\*  
Je mehr Segmente im Balken erscheinen, desto besser ist der Ladezustand.

## Steuerbildschirm der Freisprecheinrichtung



## Steuerbildschirm der Freisprecheinrichtung

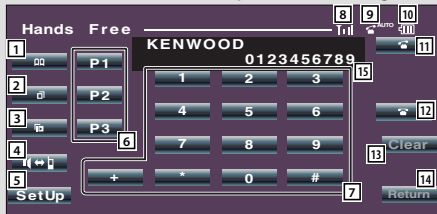

- 11 Beginnt einen Anruf.
- 12 Beendet den Anruf.  
Löscht die gerade eingegebene Telefonnummer.
- 13 Löscht die eingegebene Telefonnummer.
- 14 Kehrt zum vorherigen Bildschirm zurück.
- 15 Zeigt das Anruferverzeichnis und Wahlwiederholungsverzeichnis an.  
Wenn Sie eine Telefonnummer im Telefonbuch eingetragen haben, wird der zur jeweiligen Nummer gehörende Name angezeigt.
- 16 Zeigt den Status der Verbindung zum Mobiltelefon an.  
Weiß: Das Mobiltelefon ist verbunden.  
Orange: Das Mobiltelefon ist nicht verbunden oder befindet sich außer Reichweite.

## Steuerbildschirm



- 1 Zeigt die Anzeige Telefonbuchsuche an. (Siehe <Anrufen einer Nummer aus dem Telefonbuch>, Seite 20.)
- 2 Zeigt die Anzeige Wahlwiederholung an. (Siehe <Anrufen einer Nummer aus dem Anrufprotokoll>, Seite 20.)

- Wenn sich Ihr Fahrzeug bewegt, sind einige Funktionen aus Sicherheitsgründen deaktiviert. Die mit den deaktivierten Funktionen verknüpften Tasten sind dann ohne Funktion.
- Wenn der Steuerbildschirm der Freisprecheinrichtung erscheint, wird der Name des verbundenen Mobiltelefons 5 Sekunden lang angezeigt.

- Durch Einstellen des Mobiltelefons auf den privaten Modus kann die Freisprechfunktion deaktiviert werden.
- \* Da sich die Anzahl der Schritte von Steuergerät und Mobiltelefon unterscheiden, können sich auch die auf dem Steuergerät angezeigten Statusinformationen von den auf dem Mobiltelefon angezeigten unterscheiden. Wenn eine bestimmte Statusinformation nicht verfügbar ist, wird keine Information dazu angezeigt.

Freisprecheinrichtung an.  
Bei einem eingehenden Anruf: Anruf entgegennehmen.



- Die während des gegenwärtigen Anrufs durchgeführte Lautstärke-Einstellung bleibt bei den folgenden Anrufen erhalten.
- Durch eine zu hohe Einstellung der Lautstärke kommt es häufiger zu Echoeffekten. Falls ein Echo auftritt, stellen Sie die Lautstärke so niedrig wie möglich ein. Echoeffekte verstärken sich proportional zur eingestellten Lautstärke.

## Fernsteuerung

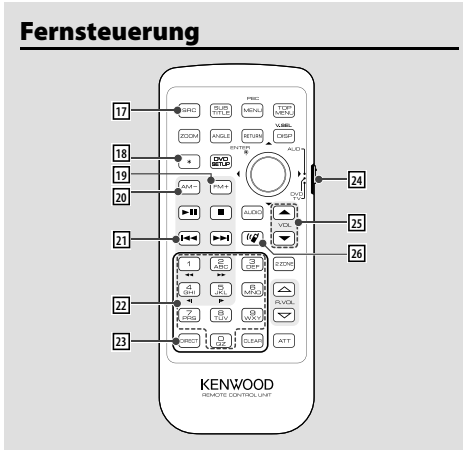

### 17 [SRC]-Taste

Während eines Anrufs: Beendet den Anruf.

18 **[\*]-Taste** (Wenn 24 auf "AUD" eingestellt ist)  
Nummerneingabe zur Wahl: Eingabe von "+".

19 **[FM+]-Taste** (Wenn 24 auf "AUD" eingestellt ist)  
Nummerneingabe zur Wahl: Eingabe von "#".

20 **[AM-]-Taste** (Wenn 24 auf "AUD" eingestellt ist)  
Nummerneingabe zur Wahl: Eingabe von "\*".

21 **[<<-]-Taste** (Wenn 24 auf "AUD" eingestellt ist)  
Nummerneingabe zur Wahl:  
Löscht die eingegebene Telefonnummer.

22 **Tasten [0] – [9]** (Wenn 24 auf "AUD" eingestellt ist)  
Nummerneingabe zur Wahl: Eingabe der Ziffer einer Telefonnummer.

23 **[DIRECT]-Taste** (Wenn 24 auf "AUD" eingestellt ist)  
Machen Sie einen Anruf.

24 **Moduswahlschalter an der Fernbedienung**  
Umschalten zu "AUD" während des Wahlvorgangs.

25 **[▲]/[▼]-Taste**  
Während eines Anrufs: Sprachlautstärke anpassen.

26 **[📺]-Taste**  
Zeigt den Steuerbildschirm für die

## Tastenbedienung

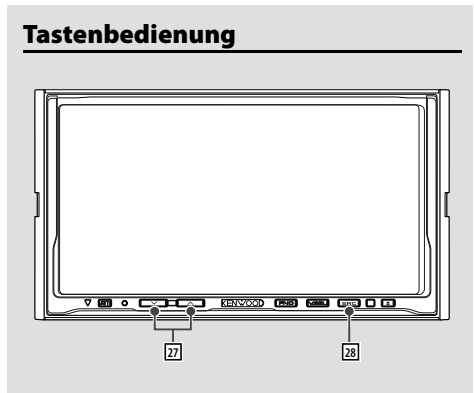

### 27 [^]/[v]-Taste

Während eines Anrufs: Sprachlautstärke anpassen.

### 28 [SRC]-Taste

Während eines Anrufs: Beendet den Anruf.

# Betrieb der Freisprecheinrichtung (Modell E)

## Einen Anruf durchführen

### Wählen einer Nummer

1. Geben Sie eine Telefonnummer ein  
Geben Sie die Nummer über ([ 0 ] - [ 9 ]), [ + ], [ \* ] oder [ \* ] ein.
2. Machen Sie einen Anruf  
Drücken Sie die [ ]-Taste.  
☞ Drücken Sie [ Clear ], um eine falsche Eingabe zu löschen.

### Kurzwahl (voreingestellte Wahl)

1. Wählen Sie die voreingestellte Nummer.  
Drücken Sie die Taste [ P1 ] - [ P3 ].
2. Machen Sie einen Anruf  
Drücken Sie die [ ]-Taste.  
☞ Sie müssen eine voreingestellte Nummer registrieren lassen. (Seite 20)

### Anrufen einer Nummer aus dem Anrufprotokoll

1. Aktivieren Sie den Anrufprotokoll-Modus.  
Drücken Sie die Taste [ ] (ausgehender Anruf) oder [ ] (eingehender Anruf).

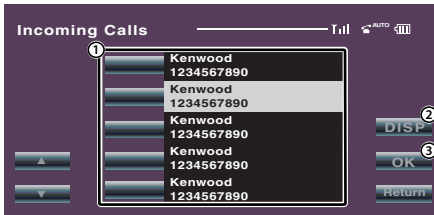

- ① Gibt den anzurufenden Namen ein.
  - ② Wählen Sie einen Eintrag in der Wahlwiederholungsliste.
  - ③ Gibt die Daten des Anzurufenden ein und kehrt zum Steuerbildschirm der Freisprecheinrichtung zurück.
2. Wählen Sie einen Namen oder eine Telefonnummer  
Drücken Sie die [ ]-Taste.
  3. Bestätigen Sie die Auswahl.  
Drücken Sie die [ OK ]-Taste.
  4. Machen Sie einen Anruf  
Drücken Sie die [ ]-Taste.

### Anrufen einer Nummer aus dem Telefonbuch

1. Rufen Sie den Telefonbuch-Modus auf.  
Drücken Sie die [ ]-Taste.



- ① Zeigt das Telefonbuch beginnend mit dem Namen, dessen ersten Buchstaben Sie berührt haben.
2. Wählen Sie den Anfangsbuchstaben einer gespeicherten Person  
Drücken Sie die Zeichen ([ a ] usw.)-Taste.



- ① Gibt den anzurufenden Namen ein.
  - ② Gibt die Daten des Anzurufenden ein und kehrt zum Steuerbildschirm der Freisprecheinrichtung zurück.
3. Wählen Sie eine anzurufende Person  
Drücken Sie die [ Name ]-Taste.
  4. Bestätigen Sie die Auswahl  
Drücken Sie die [ OK ]-Taste.
  5. Machen Sie einen Anruf  
Drücken Sie die [ ]-Taste.  
☞ Damit Sie das Telefonbuch verwenden können, müssen Sie es zuvor aus dem Mobiltelefon übertragen. Einzelheiten finden Sie unter <Übertragen des Telefonbuchs> (Seite 13).



- Für jeden Namen im Telefonbuch können bis zu 16 Zeichen angezeigt werden.
- Anfangsbuchstaben ohne passenden Namen werden nicht angezeigt.
- Während des Suchvorgangs wird nach Zeichen ohne Umlaut anstelle von Zeichen mit Umlaut gesucht, z. B. nach "u" anstelle von "ü".

## Eingehen eines Anrufs

### Annehmen eines Anrufs

Drücken Sie die [ ]-Taste.

### Abweisen eines eingehenden Anrufs

Drücken Sie die [ ]-Taste.

## Während eines Anrufs

### Trennen eines Gesprächs

Drücken Sie die [ ]-Taste.

## Weitere Funktionen

### Eintragung im Kurzwahlnummern-Verzeichnis

1. Geben Sie die gewünschte Telefonnummer ein

Geben Sie die Telefonnummer mit einem der folgenden Verfahren ein:  
 Wählen einer Nummer/Aufrufen einer Nummer aus dem Anrufprotokoll/Aufrufen einer Nummer aus dem Telefonbuch

## 2. Wählen Sie die Taste für die Kurzwahl

Drücken Sie die Taste **[ P1 ]** – **[ P3 ]** für mindestens 2 Sekunden.

## Einrichten des Telefons mit Freisprecheinrichtung

Drücken Sie die **[ SetUp ]**-Taste auf der Freisprech-Steueranzeige.

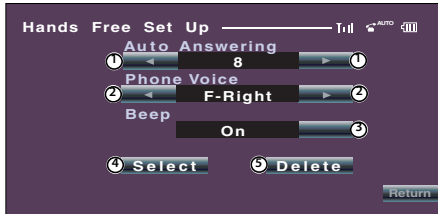

- ① Stellt eine automatische Antwortzeit nach der Beendigung eines Anrufs ein. (☑ "8")  
 "Off": Diese Funktion kann nicht verwendet werden.  
 "0-99": Stellt die Dauer des Anrufsignals (in Sekunden) ein.
- ② Stellt eine Ausgabeposition für das Anrufsignal ein. (☑ "F-Right")  
 "F-Left": Gibt das Tonsignal über den Lautsprecher vorne links aus.  
 "F-Right": Gibt das Tonsignal über den Lautsprecher vorne rechts aus.  
 "Front All": Gibt das Tonsignal über beide vordere Lautsprecher aus.
- ③ Stellt das Tonsignal für eingehende Anrufe ein. (☑ "On")  
 "On": Der Tastenton ertönt.  
 "Off": Der Tastenton ertönt nicht.
- ④ Wählen Sie die Anzeige Telefonauswahl.
- ⑤ Wählen Sie die Telefon löschen.



- Wählen Sie den weiter vom Mikrofon entfernten Lautsprecher, um Rückkopplungen oder Echo zu vermeiden.

## Auswählen eines Telefons mit Freisprecheinrichtung

### 1. Rufen Sie die Anzeige Freisprecheinrichtung einrichten auf.

Drücken Sie die **[ SetUp ]**-Taste auf der Freisprech-Steueranzeige.

### 2. Rufen Sie die Liste Telefonauswahl auf.

Drücken Sie die **[ Select ]**-Taste auf der Freisprech-Einrichtungsanzeige.



### 3. Wählen Sie ein Telefon für die Freisprecheinrichtung aus

Drücken Sie die **[ Kenwood 1 ]**-Taste.



- Wenn bereits ein Mobiltelefon ausgewählt wurde, heben Sie die Auswahl auf und wählen Sie ein anderes Telefon aus.
- Am Ende des Bluetooth-Geräteverzeichnis wird die Firmware-Version "BT200 FW \*\*\*" angezeigt. Besuchen Sie bitte unsere Website, um sich über die erforderlichen Schritte zur Aktualisierung der Firmware zu informieren.  
<http://www.kenwood.com/bt/information/>
- Der Audio-Player wird nach der Registrierung im Verzeichnis der Geräte angezeigt. Der Audio-Player im Verzeichnis kann jedoch nicht ausgewählt werden..

## Löschen des Telefons für die Freisprecheinrichtung

### 1. Rufen Sie die Anzeige Freisprecheinrichtung einrichten auf

Drücken Sie die **[ SetUp ]**-Taste auf der Freisprech-Steueranzeige.

### 2. Rufen Sie die Liste Telefon löschen auf

Drücken Sie die **[ Delete ]**-Taste auf der Freisprech-Einrichtungsanzeige.



### 3. Wählen Sie ein Telefon der Freisprecheinrichtung zum Löschen aus

Drücken Sie die **[ Kenwood 1 ]**-Taste.



- Zusammen mit dem Telefon der Freisprecheinrichtung werden auch das zugehörige Telefonbuch sowie das Wahlwiederholungs- und Anruferverzeichnis gelöscht.
- Die Firmware-Version "BT200 FW \*\*\*" wird angezeigt und lässt sich nicht löschen.

# Anhang

## Modellverzeichnis

Mit dem KCA-BT200 können folgende Empfangsgeräte verwendet werden: (Stand: Februar 2008)

Details zu neu erscheinenden kompatiblen Receivern finden Sie unter der folgenden URL:

<http://www.kenwood.com/bt/information/>

Modellname	Gruppe	Typenschalter		
		1	2	3
DDX5022	G	OFF	ON	OFF
DDX5032	G	OFF	ON	OFF
DDX5032M	G	OFF	ON	OFF
DDX512	G	OFF	ON	OFF
DDX6019	E	OFF	OFF	ON
DDX6029	E	OFF	OFF	ON
DDX6039	E	OFF	OFF	ON
DDX7019	F	OFF	OFF	ON
DDX7029	F	OFF	OFF	ON
DDX7032	G	OFF	ON	OFF
DDX7032	G	OFF	ON	OFF
DDX7039	F	OFF	OFF	ON
DDX7039M	F	OFF	OFF	ON
DDX712	G	OFF	ON	OFF
DDX8019	F	OFF	OFF	ON
DDX8029	F	OFF	OFF	ON
DDX8039	F	OFF	OFF	ON
DNX210EX	D-1	OFF	OFF	ON
DNX5120	G	OFF	ON	OFF
DNX512EX	G	OFF	ON	OFF
DNX5220	G	OFF	ON	OFF
DNX52RY	G	OFF	ON	OFF
DNX7100	F	OFF	OFF	ON
DNX710EX	F	OFF	OFF	ON
DNX7120	G	OFF	ON	OFF
DNX7200	F	OFF	OFF	ON
DNX7220	G	OFF	ON	OFF
DNX7320	G	OFF	ON	OFF
DPX302	D-1	OFF	OFF	ON
DPX501	D-1	ON	OFF	ON
DPX501U	D-1	ON	OFF	ON
DPX502	D-1	OFF	OFF	ON
DPX502U	D-1	OFF	OFF	ON
DPX701	D-1	OFF	OFF	ON
DPX701U	D-1	OFF	OFF	ON
DPX-MP2090U	D-1	ON	OFF	ON
DPX-MP2100	D-1	OFF	OFF	ON
DPX-MP3110	C	ON	OFF	OFF
DPX-MP3110S	C	ON	OFF	OFF
DPX-MP4110	C	ON	OFF	OFF
DPX-MP4110S	C	ON	OFF	OFF
DPX-MP5100U	D-1	OFF	OFF	ON
DPX-MP5110U	C	ON	OFF	OFF
DPX-MP7090U	D-1	OFF	OFF	ON
I-K7	B-2	OFF	OFF	OFF
KDC-MP2035	D-1	OFF	OFF	ON
KDC-MP235	D-1	OFF	OFF	ON
KDC-MP238	D-4	OFF	OFF	ON
KDC-MP3035	D-1	OFF	OFF	ON
KDC-MP335	D-1	OFF	OFF	ON

Modellname	Gruppe	Typenschalter		
		1	2	3
KDC-MP338	A-1	ON	OFF	OFF
KDC-MP4036AX	D-1	OFF	OFF	ON
KDC-MP4036U	D-1	OFF	OFF	ON
KDC-MP4039	A-1	ON	OFF	OFF
KDC-MP408U	A-1	ON	OFF	OFF
KDC-MP435U	D-1	OFF	OFF	ON
KDC-MP438U	A-1	ON	OFF	OFF
KDC-MP439	D-4	OFF	OFF	ON
KDC-MP5033U	D-1	ON	OFF	OFF
KDC-MP5036U	D-1	OFF	OFF	ON
KDC-MP5039U	A-1	ON	OFF	OFF
KDC-MP532U	D-1	ON	OFF	ON
KDC-MP535U	D-1	OFF	OFF	ON
KDC-MP538U	B-2	OFF	OFF	OFF
KDC-MP5539U	A-1	ON	OFF	OFF
KDC-MP6036	D-1	OFF	OFF	ON
KDC-MP6039	B-2	OFF	OFF	OFF
KDC-MP632U	D-1	ON	OFF	ON
KDC-MP635	D-3	OFF	OFF	ON
KDC-MP638U	B-1	OFF	OFF	OFF
KDC-MP6539U	B-2	OFF	OFF	OFF
KDC-MP735U	D-3	OFF	OFF	ON
KDC-MP738U	B-1	OFF	OFF	OFF
KDC-MP832U	D-1	OFF	OFF	ON
KDC-W3537	D-1	OFF	OFF	ON
KDC-W3541A	A-2	ON	OFF	OFF
KDC-W3541G	A-2	ON	OFF	OFF
KDC-W4037	D-1	OFF	OFF	ON
KDC-W4041	A-1	ON	OFF	OFF
KDC-W4041W	A-1	ON	OFF	OFF
KDC-W4141	A-1	ON	OFF	OFF
KDC-W4141WY	A-1	ON	OFF	OFF
KDC-W4537U	D-1	OFF	OFF	ON
KDC-W4737U	D-1	OFF	OFF	ON
KDC-W5137	D-1	OFF	OFF	ON
KDC-W5141U	A-1	ON	OFF	OFF
KDC-W5534U	D-1	ON	OFF	ON
KDC-W5541U	A-1	ON	OFF	OFF
KDC-W5641U	A-1	ON	OFF	OFF
KDC-W6041U	B-2	OFF	OFF	OFF
KDC-W6141U	B-2	OFF	OFF	OFF
KDC-W6534U	D-1	ON	OFF	ON
KDC-W6537U	D-1	OFF	OFF	ON
KDC-W6541U	B-2	OFF	OFF	OFF
KDC-W6641U	B-2	OFF	OFF	OFF
KDC-W7037	D-3	OFF	OFF	ON
KDC-W7041U	B-1	OFF	OFF	OFF
KDC-W7141U	B-1	OFF	OFF	OFF
KDC-W7534U	D-3	OFF	OFF	ON
KDC-W7537U	D-3	OFF	OFF	ON

Modellname	Gruppe	Typenschalter		
		1	2	3
KDC-W7541U	B-1	OFF	OFF	ON
KDC-W9537U	D-2	OFF	OFF	ON
KDC-X491	D-1	OFF	OFF	ON
KDC-X492	A-1	ON	OFF	OFF
KDC-X590	D-1	ON	OFF	ON
KDC-X591	D-1	OFF	OFF	ON
KDC-X592	B-2	OFF	OFF	OFF
KDC-X692	B-1	OFF	OFF	OFF
KDC-X7006	D-3	OFF	OFF	ON
KDC-X7006U	D-3	OFF	OFF	ON
KDC-X7009U	B-1	OFF	OFF	OFF
KDC-X7533U	D-1	ON	OFF	ON
KDC-X791	D-3	OFF	OFF	ON
KDC-X792	B-1	OFF	OFF	OFF
KDC-X8006U	D-2	OFF	OFF	ON
KDC-X8009U	B-1	OFF	OFF	OFF
KDC-X890	D-3	OFF	OFF	ON
KDC-X891	D-2	OFF	OFF	ON
KDC-X9006U	D-2	OFF	OFF	ON
KDC-X9533U	D-3	OFF	OFF	ON

Modellname	Gruppe	Typenschalter		
		1	2	3
KDC-X991	D-2	OFF	OFF	ON
KDV-412	D-1	ON	OFF	ON
KDV-5234	D-1	ON	OFF	ON
KDV-MP6333	D-1	ON	OFF	ON
KDV-MP6433	D-1	ON	OFF	ON
KOS-V1000	F	OFF	OFF	ON
KOS-V500	F	OFF	OFF	ON
KVT-50VDVRY	G	OFF	ON	OFF
KVT-512	G	OFF	ON	OFF
KVT-522DVD	G	OFF	ON	OFF
KVT-532DVD	G	OFF	ON	OFF
KVT-532VDM	G	OFF	ON	OFF
KVT-719DVD	F	OFF	OFF	ON
KVT-729DVD	F	OFF	OFF	ON
KVT-739DVD	F	OFF	OFF	ON
KVT-819DVD	F	OFF	OFF	ON
KVT-829DVD	F	OFF	OFF	ON
KVT-839DVD	F	OFF	OFF	ON
U737	B-1	OFF	OFF	OFF

## Wissenswertes über Bluetooth-Symbole

Das die Symbol-Anzeigefunktion unterstützende Steuergerät ist in der Lage, die folgenden Zustände anzuzeigen:

### • Anschlussstatus des Bluetooth-Mobiltelefons

BT : Beim Anschluss eines Mobiltelefons leuchtet diese Anzeige.

### • Signalstärke des Mobiltelefons

Maximum Minimum

### • Batterie-Ladezustand des Mobiltelefons

Voll Beinahe leer



- Falls die betreffenden Informationen nicht über das Mobiltelefon bezogen werden können, werden die Symbole nicht angezeigt.
- Da sich die Anzahl der Schritte von Steuergerät und Mobiltelefon unterscheiden, können sich auch die auf dem Steuergerät angezeigten Statusinformationen von den auf dem Mobiltelefon angezeigten unterscheiden.

## Menü-Glossar

### • "D-STATUS"/"P-STATUS" (Anzeige des Bluetooth-Gerätestatus)

Sie können Verbindungsstatus, Signalstärke und Batterieladezustand anzeigen lassen.

"HF CONNECT"/"BT-CON"/"HF-CON":  
Anschlussstatus des Bluetooth-Mobiltelefons  
"AD CONNECT"/"AD CON":

Bluetooth-Audio-Anschlussstatus

"BAT": Batterieladezustand des Mobiltelefons.

"SGNL": Signalstärke des Mobiltelefons.

### • "ANS"/"Auto Answer" (Zeiteinstellung für eine automatische Antwort)

Diese Funktion beantwortet eingehende Anrufe

nach einer voreingestellten Wartezeit automatisch.

“OFF“: Anrufe werden nicht automatisch beantwortet.

“0“: Anrufe werden sofort automatisch beantwortet.

“1“ – “99“: Nach dem Verstreichen einer Zeit zwischen 1 und 99 Sekunden wird der Anruf automatisch entgegengenommen.

 Wenn die auf dem Mobiltelefon eingestellte Wartezeit kürzer ist als die auf dem Gerät eingestellte, wird die erstere verwendet.

#### • “SPK“/“SP Select“ (Einstellen der Lautsprecher für die Sprachausgabe)

Sie können die Lautsprecher für die Sprachausgabe einstellen.

“Front“/“FRT“: Sprachausgabe erfolgt auf den Lautsprechern vorne links und rechts.

“F-R“: Sprachausgabe erfolgt auf dem Lautsprecher vorne rechts.

“F-L“: Sprachausgabe erfolgt auf dem Lautsprecher vorne links.

 Wählen Sie den weiter vom Mikrofon entfernten Lautsprecher, um Rückkopplungen oder Echo zu vermeiden.

#### • “C-BP“/“Call Beep“/“Beep“ (Einstellung des Signaltons eingehender Anrufe)

Sie können bei eingehenden Anrufen ein Tonsignal über den Lautsprecher ausgeben.

“ON“: Der Tastenton ertönt.

“OFF“: Der Tastenton ertönt nicht.

## Funktionshinweis

### • Wählen einer Nummer

• Je nach Typ Ihrer Fernbedienung wird  (alle Segmente leuchten) anstelle des Zeichens # angezeigt.

### • Anrufen einer Nummer aus dem Anrufprotokoll

• Das Wahlwiederholungsverzeichnis, das Verzeichnis eingehender Anrufe sowie das Verzeichnis versäumter Anrufe enthalten die ausgehenden und eingehenden Anrufe auf diesem Gerät. Es handelt sich nicht um die auf dem Mobiltelefon gespeicherten Einträge.

### • Anrufen einer Nummer aus dem Telefonbuch

• Damit Sie das Telefonbuch verwenden können, müssen Sie es zuvor aus dem Mobiltelefon übertragen. Einzelheiten finden Sie unter <Übertragen des Telefonbuchs>.

• Für jeden Namen im Telefonbuch können bis zu 19 Zeichen angezeigt werden.

• Während des Suchvorgangs wird nach Zeichen ohne Umlaut anstelle von Zeichen mit Umlaut gesucht, z. B. nach “u“ anstelle von “ü“.

Nicht-alphabetische Zeichen wie beispielsweise chinesische oder russische Schriftzeichen gelten als Symbol.

### • Umschalten in den privaten Modus

• Je nach dem Typ Ihres Mobiltelefons kann durch

Umschalten in den privaten Gesprächsmodus die Quelle ausgewählt werden, die vor dem Beginn der Freisprechverbindung verwendet wurde. In diesem Fall kann die Quelle über dieses Gerät nicht zurück auf den Freisprech-Gesprächsmodus geschaltet werden. Verwenden Sie die Bedienelemente Ihres Mobiltelefons, um in den Freisprech-Gesprächsmodus zurück zu gelangen.

### • Umschalten zwischen den Anzeigemodi

- Je nach Typ Ihres Steuergerätes gelten eventuell folgende Einschränkungen:
  - Bis zu 19 Zeichen können angezeigt werden.
  - Das Zeichen # kann nicht angezeigt werden, oder  (alle Segmente leuchten) wird anstelle von # angezeigt.
  - Sie können nicht zwischen Anzeigemodi umschalten.

## Entsorgung von gebrauchten elektrischen und elektronischen Geräten (anzuwenden in den Ländern der Europäischen Union und anderen europäischen Ländern mit einem separaten Sammelsystem für solche Geräte)



Das Symbol (durchgestrichene Mülltonne) auf dem Produkt oder seiner Verpackung weist darauf hin, dass dieses Produkt nicht als normaler Haushaltsabfall behandelt werden darf, sondern an einer Annahmestelle für das Recycling von elektrischen und elektronischen Geräten abgegeben werden muss. Durch Ihren Beitrag zur korrekten Entsorgung dieses Produktes schützen Sie die Umwelt und die Gesundheit Ihrer Mitmenschen. Unsachgemässe oder falsche Entsorgung gefährden Umwelt und Gesundheit. Weitere Informationen über das Recycling dieses Produktes erhalten Sie von Ihrer Gemeinde oder den kommunalen Entsorgungsbetrieben.

## Hinweis zur Entsorgung der Batterien :



Verbrauchte Batterien dürfen nach der Batterieverordnung nicht mehr mit dem Hausmüll entsorgt werden. Kenwood beteiligt sich daher am „Gemeinsamen Rücknahmesystem Batterien“ (GRS Batterien).

Werfen Sie verbrauchte Batterien unentgeltlich in die beim Handel aufgestellten Sammelbehälter. Auch bei Ihrem Fachhändler finden Sie einen Sammelbehälter für verbrauchte Batterien.

Auch Batterien, die in Geräten fest eingebaut sind, unterliegen diesen gesetzlichen Vorschriften.

# Zubehör/Hinweise zum Einbau

## Zubehör

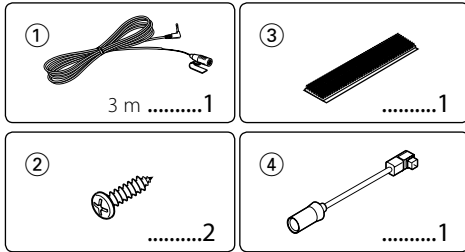

## Hinweise zum Einbau

1. Um Kurzschlüsse zu vermeiden, entfernen Sie bitte den Zündschlüssel und den ⊖-Pol der Batterie.
2. Stellen Sie den Typenschalter ein.
3. Schließen Sie die Eingangskabel und Ausgangskabel jedes Gerätes richtig an.
4. Bauen Sie das Autoradio in Ihrem Fahrzeug ein.
5. Schließen Sie den ⊖-Pol der Batterie wieder an.
6. Drücken Sie die Rückstelltaste am Steuergerät.



- Isolieren Sie nicht angeschlossene Kabel mit Vinylband oder ähnlichem Material. Um Kurzschlüsse zu vermeiden, entfernen Sie bitte niemals die Kapfen an den Enden der nicht angeschlossenen Kabel oder Anschlüsse.
- Überprüfen Sie nach der Installation des Gerätes, ob Bremsleuchten, Blinker, Scheibenwischer u. Ä. des Fahrzeuges ordnungsgemäß funktionieren.

## Guter Empfang

Um einen guten Empfang sicherzustellen, sollten Sie folgendes beachten:

- Halten Sie zum Mobiltelefon einen Maximalabstand von 10 m ein. Die Reichweite kann in bestimmten Umgebungen weiter abnehmen. Die Reichweite wird ebenfalls kürzer, wenn sich zwischen dem Gerät und dem Mobiltelefon Hindernisse befinden. Die oben genannte maximale Reichweite (10 m) kann nicht immer garantiert werden.
- Halten Sie dieses Gerät so weit wie möglich entfernt von anderen elektrischen Komponenten (AV-Komponenten). In deren Nähe kann es zu Verbindungsabbrüchen sowie zu TV- oder Radiostörungen oder schlechtem Empfang kommen.
- In der Nähe befindliche Sendestationen oder Funk sprechergeräte können durch zu starke Signale die Kommunikation stören.

## Einstellung des Typenschalters

Stellen Sie den Typenschalter entsprechend dem angeschlossenen Steuergerät-Typ ein. Siehe dazu das Modellverzeichnis im <Anhang> (Seite 22).

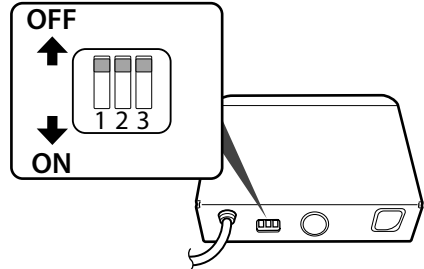

### 1: Displayzeichen-Konvertierungsfunktion

Falls das Steuergerät nicht in der Lage ist, Zeichen mit Accent anzuzeigen ("u", "a" o. Ä.), werden diese Zeichen in alphabetische Großbuchstaben konvertiert.

OFF: Die Zeichen werden nicht konvertiert.

ON: Die Zeichen werden konvertiert.

### 2: Bestimmung des anzuschließenden Anschlusses

Bestimmen Sie den an das Steuergerät anzuschließenden Anschlussstyp.

OFF: Verwendung des 5L-Anschlusses

ON: Verwendung des KAB-Anschlusses

### 3: Bestimmung des Steuergerät-Typs

Bestimmen Sie den anzuschließenden Steuergerät-Typ.

OFF: Stellen Sie diese Option ein, wenn kein Steuergerät-Typ im Modellverzeichnis aufgeführt ist oder wenn der Steuergerät-Typ nicht im Modellverzeichnis aufgeführt wird.

ON: Stellen Sie diese Option ein, wenn der Steuergerät-Typ im Modellverzeichnis aufgeführt wird.



## Verbindung

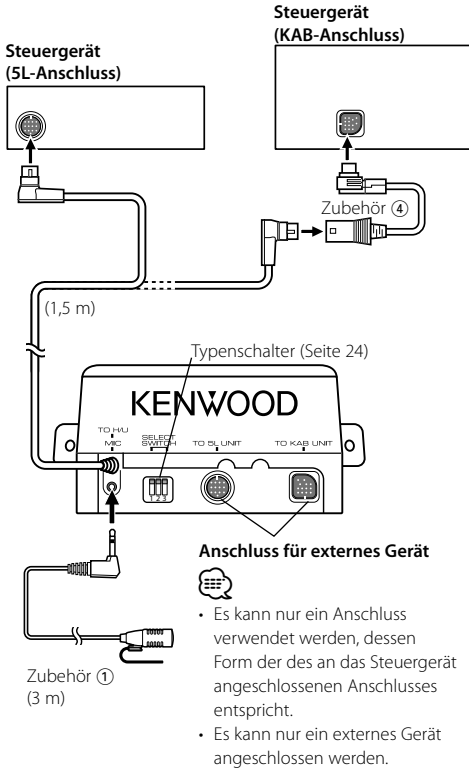

## Wenn Sie ein KCA-S220A anschließen möchten

Verbinden Sie die Freisprecheinrichtung mit dem Anschluss mit der Bezeichnung "TO CHANGER 2".

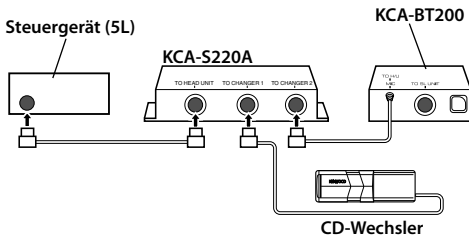

- Achten Sie darauf, dass die Gesamtlänge des Steuerkabels zwischen Steuergerät und CD-Wechsler 13 m nicht übersteigt. Bei Steuerkabeln mit einer Länge von mehr als 13 m kann es zu Fehlfunktionen kommen.

## Einbau

### Einbau der Mikrofoneinheit

- 1 Überprüfen Sie die Einbauposition des Mikrofons (Zubehör ①).
- 2 Entfernen Sie Öl und andere Verschmutzungen von der Einbauoberfläche.
- 3 Bauen Sie das Mikrophon ein.
- 4 Verkabeln Sie das Mikrophon mit der Freisprecheinrichtung und befestigen Sie das Kabel an mehreren Stellen mit Klebeband oder ähnlichem.

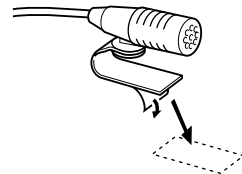
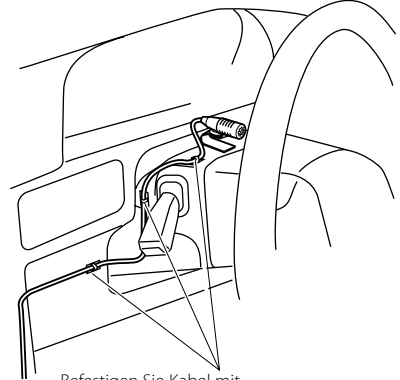

Lösen Sie das Schutzpapier vom doppelseitigen Klebeband ab, um es an der oben aufgeführten Stelle anzubringen.

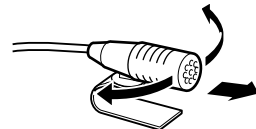

Richten Sie das Mikrophon zum Fahrer hin aus.



- Installieren Sie das Mikrophon so weit wie möglich vom Mobiltelefon entfernt.

## Einbau

### Installation des Bluetooth-Gerätes



- Bestimmen Sie die Installationsposition, nachdem Sie sich vergewissert haben, dass das Gerät in der Lage ist, mit dem Bluetooth-Gerät zu kommunizieren.
- Bitte installieren Sie das Gerät nicht in der Nähe von Armaturenbrett, hinterer Ablage oder anderen wichtigen Komponenten. Andernfalls kann es zu Verletzungen oder Unfällen kommen, wenn das Gerät sich bei einer Erschütterung löst und eine Person oder eine wichtige Komponente trifft. Zur Montage sollten Blechschrauben verwendet werden. (Eine Befestigung mit Klettstreifen ist zwar einfach zu bewerkstelligen, kann sich aber bei Erschütterungen lösen.)

#### Befestigung am Audioteil

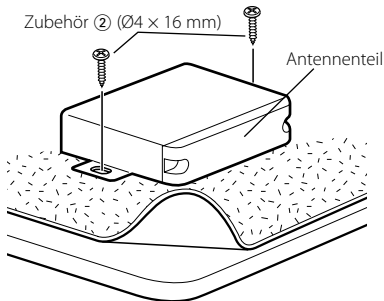

#### Befestigung am Teppichflor

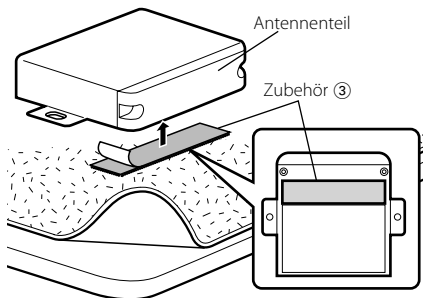

- Kleben Sie das Klettband nicht über die Seriennummer.
- Falls der Installationsort nicht eben ist, schneiden Sie das Klettband bitte in zwei Teile und kleben Sie diese auf zwei Stellen.

## Fehlersuche

Was zunächst wie eine Fehlfunktion des Gerätes erscheint, kann einfach nur auf eine falsche Bedienung oder Verkabelung zurückzuführen sein. Sehen Sie sich deshalb bitte zuerst die nachfolgende Übersicht an, bevor Sie Ihr Gerät zur Reparatur geben.

#### ? Die Lautstärke beim Freisprechen ist gering.

- ✓ Die Lautstärke für das Freisprechen ist niedrig eingestellt.
  - ☞ Die Lautstärke für das Freisprechen kann getrennt eingestellt werden. Nehmen Sie die Anpassung während des Gebrauchs vor.

#### ? Die hinteren Lautsprecher bleiben stumm.

- ✓ Sie sprechen im Freisprechmodus.
  - ☞ Im Freisprechmodus werden die hinteren Lautsprecher stumm geschaltet.

#### ? Bei eingehenden Anrufen ertönt kein Tonsignal.

- ✓ Das Tonsignal hängt vom Typ Ihres Mobiltelefons ab.
  - ☞ Die Option <Einstellung des Signaltons eingehender Anrufe> wurde aktiviert.

#### ? Die Stimme wird nicht erkannt.

- ✓ Ein Fenster des Fahrzeugs ist offen.
  - ☞ Falls die Umgebungsgeräusche zu laut sind, kann die Stimme nicht ordnungsgemäß erfasst werden. Schließen Sie bitte alle Fenster des Fahrzeugs, um die Umgebungsgeräusche zu reduzieren.
- ✓ Leise Stimme.
  - ☞ Falls die Stimme zu leise ist, kann sie nicht ordnungsgemäß erfasst werden. Sprechen Sie bitte laut und deutlich und auf natürliche Art und Weise in das Mikrofon.
- ✓ Bei der Sprachmarkierung abrufenden Person handelt es sich nicht um die Person, die die Sprachmarkierung registriert hat.
  - ☞ Nur die Stimme der Person, die die Sprachmarkierung registriert hat, wird auch ordnungsgemäß erfasst.

#### ? Der Bluetooth-Audioplayer lässt sich nicht registrieren (Paarung).

- ✓ Der PIN-Code ist fest eingestellt.
  - ☞ Wenn ein PIN-Code in der Bedienungsanleitung des Bluetooth-Audioplayers bestimmt wurde, registrieren Sie bitte diesen PIN-Code mit dem unter <Registrierung eines PIN-Codes> beschriebenen Verfahren, um die Registrierung des Bluetooth-Audioplayers durchzuführen. Falls in der Bedienungsanleitung keinerlei PIN-Code vorgegeben ist, versuchen Sie es bitte mit \*0000\*.

#### ? Der durch den Bluetooth-Audioplayer wiedergegebene Ton wird unterbrochen.

- ✓ Der Abstand zwischen diesem Gerät und dem Audioplayer ist zu groß.
  - ☞ Verwenden Sie den Audioplayer näher an diesem Gerät.
- ✓ Ein anderes Bluetooth-Gerät beeinträchtigt die Bluetooth-Kommunikation.
  - ☞ Schalten Sie alle anderen Bluetooth-Geräte aus.
  - ☞ Entfernen Sie andere Bluetooth-Geräte von diesem Gerät.

## Die unten aufgeführten Meldungen zeigen den Zustand Ihres Systems an.

- No Number/ NO-NUMBER/ Incoming No Number :  
• Der Anrufer sendet keine Anruferkennung.  
• Es sind keine Telefonnummer-Daten vorhanden.
- No Data/ NO DATA :  
• Es ist keine Wahlwiederholungsliste vorhanden.  
• Es ist keine Anruferliste vorhanden.
- No Entry/ NO ENTRY :  
Das Mobiltelefon wurde nicht registriert (Paarung).
- HF Disconnect/ HF DISCONNECT/ HF D-CON/ Disconnect/  
DISCONNECT/ Non Connection/ Disconnected :  
Das Gerät kann nicht mit dem Mobiltelefon kommunizieren.
- Audio Disconnect/ AUD DISCONNECT/ AD D-CON :  
Das Gerät ist nicht in der Lage, mit dem Audioplayer zu kommunizieren.
- HF Connect/ HF CONNECT/ Connect/ CONNECT :  
Das Gerät kann mit dem Mobiltelefon kommunizieren.
- HF Error 07/ HF ERR07:  
Kein Speicherzugriff möglich.  
➔ Schalten Sie das Gerät aus und wieder ein. Wenn die Meldung weiterhin erscheint, drücken Sie die Rückstastaste auf dem Steuergerät.
- HF Error 68/ HF ERR68:  
Das Gerät kann nicht mit dem Mobiltelefon kommunizieren.  
➔ Schalten Sie das Gerät aus und wieder ein. Wenn die Meldung weiterhin erscheint, drücken Sie die Rückstastaste auf dem Steuergerät.
- Unknown: Das Bluetooth-Gerät wird nicht erfasst.
- Device Full/ DVC FULL:  
Es wurden bereits 5 Bluetooth-Geräte registriert. Es können keine weiteren Bluetooth-Geräte registriert werden.
- PIN Code NG/ CODE NG:  
Der PIN-Code ist falsch.
- Connect NG/ CONCT NG:  
Das Steuergerät kann nicht an das Bluetooth-Gerät angeschlossen werden.
- Pairing Failed/ PAIRING NG/ PAIR NG:  
Paarungsfehler
- Err No Matching/ NO MATCHING/ NO MATCH:  
Die Sprachmarkierung ist falsch. Aufgrund einer nicht registrierten Sprachmarkierung o. Ä. kann die Stimme nicht erfasst werden.
- Too Soft: Die Stimme ist zu leise und kann nicht erfasst werden.
- Too Loud: Die Stimme ist zu laut und kann nicht erfasst werden.
- Too Long: Die gewählten Worte oder die Eingabe ist zu lang und kann nicht erfasst werden.
- No Phonebook/ NO PB:  
Es befinden sich keinerlei Einträge im Telefonbuch.
- No Message/ NO SMS:  
Es befindet sich keinerlei SMS im Eingang.

## Bluetooth-Abschnitt

- Technologie : Bluetooth 1,2 Zertifiziert  
Frequenz : 2,402 – 2,480 GHz  
Ausgangsleistung : +4 dBm (max.), 0 dBm (Mittel) Leistungsklasse 2  
Maximaler Kommunikationsbereich : Sichtlinie etwa 10 m (32,1 ft)  
Profile : HFP (Hands Free Profile)  
: HSP (Headset Profile)  
: OPP (Object Push Profile)  
: PBAP (Phonebook Access Profile)  
: SYNC (Synchronization Profile)  
: SPP (Serial Port Profile)  
: A2DP (Advanced Audio Distribution Profile)  
: AVRCP (Audio/Video Remote Control Profile)

## Allgemeines

- Betriebsspannung (10,5 – 16 V zulässig)  
: 14,4 V  
Stromverbrauch  
: 200 mA  
Abmessungen (B x H x T)  
: 95 x 30 x 105 mm  
Gewicht  
: 0,37 kg

Die technischen Daten können ohne Vorankündigung geändert werden.

# Inhoud

<b>Voor de ingebruikneming</b>	<b>29</b>	<b>Afstandsbediening</b>	<b>43</b>
<b>Basisbediening handsfree bellen (Model-A)</b>	<b>30</b>	Een gesprek tot stand brengen	
Voor gebruik		Een gesprek ontvangen	
Een gesprek tot stand brengen		Gesprek in wacht	
Een gesprek ontvangen		Tijdens een gesprek	
Gesprek in wacht			
Tijdens een gesprek		<b>Bluetooth audio</b>	<b>43</b>
Andere functies		Voor gebruik	
<b>Basisbediening handsfree bellen (Model-B)</b>	<b>32</b>	Bluetooth audio weergeven	
Voor gebruik		<b>Bediening handsfree bellen (Model-E)</b>	<b>44</b>
Een gesprek tot stand brengen		Voor gebruik	
Een gesprek ontvangen		Scherm voor besturing van handsfree eenheid	
Gesprek in wacht		Afstandsbediening	
Tijdens een gesprek		Werking van de toetsen	
Andere functies		Een gesprek tot stand brengen	
<b>Basisbediening handsfree bellen (Model-C)</b>	<b>34</b>	Een gesprek ontvangen	
Voor gebruik		Tijdens een gesprek	
Een gesprek tot stand brengen		Andere functies	
Een gesprek ontvangen		<b>Appendix</b>	<b>48</b>
Gesprek in wacht		<b>Toebehoren/Installatieprocedure</b>	<b>50</b>
Tijdens een gesprek		<b>Verbinding</b>	<b>51</b>
Andere functies		<b>Installatie</b>	<b>51</b>
<b>Basisbediening handsfree bellen (Model-D)</b>	<b>36</b>	<b>Oplossen van problemen</b>	<b>52</b>
Voor gebruik		<b>Technische gegevens</b>	<b>53</b>
Een gesprek tot stand brengen			
Een gesprek ontvangen			
Tijdens een gesprek			
Andere functies			
<b>Functiebediening</b>	<b>38</b>		
Bluetooth-apparaat registreren			
Speciaal Bluetooth-apparaat registreren			
Pincode registreren			
De telefoonlijst downloaden			
Het Bluetooth-apparaat selecteren dat u wilt aansluiten			
Een geregistreerd Bluetooth-apparaat verwijderen			
De firmwareversie weergeven			
Een stemcommando toevoegen			
Een stemcommando voor categorie instellen			
De SMS downloaden			
SMS (Short Message Service)			

Het Bluetooth-woordmerk en de Bluetooth-logo's zijn het eigendom van Bluetooth SIG, Inc. en elk gebruik van dergelijke merken door Kenwood Corporation vindt plaats onder licentie. Andere handelsmerken en handelsnamen zijn het eigendom van hun respectievelijke houders.

# Voor de ingebruikneming

## ▲WAARSCHUWING

### Voorkom persoonlijk letsel en/of brand en neem derhalve de volgende voorzorgsmaatregelen:

- Voorkom kortsluiting en steek derhalve nooit metalen voorwerpen (zoals munten en gereedschap) in het toestel.
- De bevestiging en bedrading van dit product vereist vakbekwaamheid en ervaring. Laat de bevestiging en bedrading om veiligheidsredenen door vaklui uitvoeren.

## ▲LET OP

### Voorkom beschadiging van het toestel en neem derhalve de volgende voorzorgsmaatregelen:

- Installeer het toestel niet op plaatsen die aan direct zonlicht, hitte of extreme vochtigheid blootstaan. Vermijd ook plaatsen waar het zeer stoffig is of waar gevaar bestaat voor waterspatten.

## Opmerkingen

- Raadpleeg uw Kenwood-dealer indien u problemen of vragen hebt tijdens de installatie.
- De hoofdletters en kleine letters op de display kunnen worden omgedraaid.
- De afbeeldingen van de display en het voorpaneel in deze gebruiksaanwijzing zijn slechts voorbeelden en zijn bedoeld om het gebruik van de bedieningselementen te verduidelijken. Het is daarom mogelijk dat de displays in de afbeeldingen afwijken van wat er werkelijk in de display van het apparaat wordt weergegeven, en dat sommige displays in de afbeeldingen niet van toepassing zijn.

## Beschikbare ontvangers van Kenwood voor dit toestel

Bedieningsmethodes worden opgedeeld in groepen per type ontvanger (regeleenheid). Raadpleeg eerst de lijst met modellen <Appendix> (pagina 48) om de bedieningsgroep te controleren die u wilt uitvoeren.

### Model-A, Model-B, Model-C of Model-D

Raadpleeg de relevante pagina's (<Basisbediening handsfree bellen>). Raadpleeg <Bluetooth audio> (pagina 43) voor meer informatie over het gebruik van een Bluetooth-audiospeler op dit toestel.

### Model-E

Raadpleeg de relevante pagina's (<Bediening handsfree bellen>). Raadpleeg <Bluetooth audio> (pagina 43) voor meer informatie over het gebruik van een Bluetooth-audiospeler op dit toestel.

### Model-F

Na het uitvoeren van de bediening die wordt vermeld op pagina 38, raadpleegt u de gebruiksaanwijzing

van de regeleenheid. Raadpleeg <Bluetooth audio> (pagina 43) voor meer informatie over het gebruik van een Bluetooth-audiospeler op dit toestel.

### Opmerkingen over het selecteren en wissen van een handsfree telefoon

- Wanneer al een mobiele telefoon is geselecteerd, maakt u de selectie ongedaan en selecteert u een andere telefoon.
- "BT200 FW\*\*\*\*" en de firmwareversie worden weergegeven in de selectielijst van de mobiele telefoon. Hoewel dezelfde inhoud wordt weergegeven in de lijst met te wissen items, kunnen ze niet worden gewist.
- De audiospeler wordt weergegeven op de apparaatlijst na registratie. De audiospeler op de lijst kan echter niet worden geselecteerd.

### Model-G

Raadpleeg de gebruiksaanwijzing van de regeleenheid.

## Informatie over de mobiele telefoon

Dit toestel voldoet aan de volgende Bluetooth-specificaties:

<b>Versie</b>	Bluetooth-standaardversie 1.2
<b>Profiel</b>	HFP (Hands Free Profile) OPP (Object Push Profile) PBAP (Phonebook Access Profile) SYNC (Synchronization Profile)

U kunt op de volgende URL nagaan welke mobiele telefoons zijn gecontroleerd op compatibiliteit:

<http://www.kenwood.com/bt/information/>



- De apparaten die de Bluetooth-functionaliteit ondersteunen, zijn gecertificeerd voor conformiteit met de Bluetooth-norm volgens de procedure die wordt voorgeschreven door Bluetooth SIG Inc. Afhankelijk van het gebruikte type bestaat echter de kans dat deze apparaten niet kunnen communiceren met uw mobiele telefoon.
- HFP is een profiel dat wordt gebruikt voor handsfree bellen.
- OPP is een profiel dat wordt gebruikt voor het overdragen van gegevens, bijvoorbeeld de inhoud van een telefoonlijst, tussen apparaten.

## Over de Bluetooth-audiospeler

Dit toestel voldoet aan de volgende Bluetooth-specificaties:

<b>Versie</b>	Bluetooth-standaardversie 1.2
<b>Profiel</b>	A2DP (Advanced Audio Distribution Profile) AVRCP (Audio/Video Remote Control Profile)



- A2DP is een profiel dat werd ontworpen om de muziek over te brengen van een audiospeler.
- AVRCP is een profiel dat werd ontworpen om de weergave en het selecteren van muziek te besturen door middel van een audiospeler.

# Basisbediening handsfree bellen (Model-A)

## Voor gebruik

- U moet uw mobiele telefoon registreren voordat u deze gaat gebruiken met dit toestel. Raadpleeg voor meer details <Bluetooth-apparaat registreren> (pagina 38).
- Als u twee of meer mobiele telefoons hebt geregistreerd, moet u een van deze mobiele telefoons selecteren. Raadpleeg voor meer details <Het aan te sluiten Bluetooth-apparaat selecteren> (pagina 40).
- Als u de telefoonlijst wilt gebruiken, moet u deze eerst downloaden naar dit toestel. Raadpleeg voor meer informatie de sectie <De telefoonlijst downloaden> (pagina 39).
- Raadpleeg de gebruiksaanwijzing van de regelbaarheid voor de bedieningsmethode in de menufunctie.
- Voor meer informatie in verband met de functie met het [☰] -teken, raadpleegt u <Functieopmerking> (pagina 49).

## Een gesprek tot stand brengen

### Kiesmethode

1. Selecteer het item kiesmethode in de menufunctie  
Kies het display "DIALING MODE"/ "D.MODE".
2. Selecteer een kiesmethode  
Druk op de toets [▶||].
  - "NUMBER DIAL" » "PHONE BOOK1" » "PHONE BOOK2" » "OUT-CALL" » "IN-CALL" » "MISSED CALLS"
  - "N-DIAL" » "PH-BOOK1" » "PH-BOOK2" » "OUT-CALL" » "IN-CALL" » "MIS-CALL"

▶ Bewerkingsmethodes in de bovenstaande modi worden hieronder beschreven.
3. Deactiver de modus voor selectie van de kiesmethode  
Sluit de menufunctie af.

### ▶ Kies een nummer (☰)

2-1. Kies het display "NUMBER DIAL"/ "N-DIAL".

### 2-2. Voer een telefoonnummer in

Druk op het nummer ([1] – [0]), op de toets #([FM]), \*([AM]) of +([▶||]) van de afstandsbediening.

### 2-3. Voer een gesprek

Druk op de toets [DIRECT] op de afstandsbediening.

☞ U kunt maximaal 32 cijfers invoeren.

### ▶ Snelkiezen (geprogrammeerd nummer)

2-1. Kies het display "NUMBER DIAL"/ "N-DIAL".

### 2-2. Selecteer het snelkiesnummer

Druk op de toets [1] – [6].

### 2-3. Voer een gesprek

Houd de toets [▶||] ten minste 1 seconde ingedrukt.

☞ U moet het snelkiesnummer registreren. (pagina 31)

### ▶ Een nummer bellen in het gesprekslogboek (☰)

2-1. Selecteer het scherm "OUT-CALL" (uitgaand gesprek), "IN-CALL" (binnenkomend gesprek) of "MISSED CALLS"/"MIS-CALL" (gemist gesprek).

### 2-2. Selecteer een naam of telefoonnummer

Druk de regelknop omhoog of omlaag.

### 2-3. Voer een gesprek

Houd de toets [▶||] ten minste 1 seconde ingedrukt.

### ▶ Een nummer bellen in het telefoonboek (☰)

2-1. Selecteer het scherm "PHONE BOOK1"/"PH-BOOK1", ga verder naar stap 2-2.

Selecteer het scherm "PHONE BOOK2"/"PH-BOOK2", ga verder naar stap 2-3.

### 2-2. Selecteer de initiaal waarop u wilt zoeken

Type bewerking	Werking
Naar het volgende teken gaan.	Druk de regelknop naar rechts of links.
Naar de volgende rij gaan.	Druk de regelknop omhoog of omlaag.
Bepaal de geselecteerde initiaal	Houd de toets [▶  ] ten minste 1 seconde ingedrukt.

### 2-3. Selecteer de naam

Type bewerking	Werking
De naam wijzigen.	Druk de regelknop omhoog of omlaag.
De initiaal wijzigen.	Druk de regelknop naar rechts of links.

### 2-4. Voer een gesprek

Houd de toets [▶||] ten minste 1 seconde ingedrukt.

## Breng een gesprek tot stand met stemherkenning

### 1. Selecteer stemherkenning in de menufunctie

Kies het display "VOICE RECOG"/ "V-RECOG".

2. Houd de toets [▶||] ten minste 1 seconde ingedrukt. "V-RECOG READY"/ "VR READY" wordt getoond.

### 3. Druk op de toets [▶||].

"PB NAME" wordt getoond.

Spreek de naam uit binnen de 2 seconden na het horen van de pieptoon.

4. "PB TYPE"/ "PN type" wordt getoond.

Spreek de categorie uit binnen de 2 seconden na het horen van de pieptoon.

### 5. Voer een gesprek

Deze stap is dezelfde als stap 3 in de procedure <Een telefoonnummer in het telefoonboek bellen>. U kunt een gesprek tot stand brengen of een categorie selecteren.

☞ Wanneer u stem niet kan worden herkend, wordt een bericht weergegeven. Door op de [▶||]-toets te drukken, kunt u opnieuw proberen in te spreken. (pagina 52)

☞ Voor zowel de naam als de categorie moet u een stemtag registreren. (pagina 31)

☞ Er wordt geen audio weergegeven tijdens stemherkenning.

## Weergave van type telefoonnummer (categorie)

Display	Beschrijving	Display	Beschrijving
"GE"/ "GENERAL"	Algemeen	"OF"/ "OFFICE"	Werk
"HM"/ "HOME"	Thuis	"OT"/ "OTHER"	Andere
"MO"/ "MOBILE"	Mobiel		

## Een gesprek ontvangen

### Een telefonisch gesprek beantwoorden

Model-A-1: Druk op de regelknop of op een van de toetsen [1] – [6].

Model-A-2: Druk op de toets [VOL] of op een van de toetsen [1] – [6].

☞ Als u een schijf plaatst, bijvoorbeeld een CD, wordt de verbinding verbroken.

### Een binnenkomend gesprek weigeren

Druk op de toets [SRC].

## Gesprek in wacht

### Een ander binnenkomend gesprek beantwoorden terwijl het huidige gesprek in wacht staat

1. Model A-1: Druk de regelknop in.

Model A-2: Druk op de knop [VOL].

2. Druk de regelknop omhoog of omlaag. Kies het "ANSWER"-display.

3. Model A-1: Druk de regelknop in.

Model A-2: Druk op de knop [VOL].

### Een ander binnenkomend gesprek beantwoorden nadat het huidige gesprek werd beëindigd

Druk op de toets [SRC].

### Het huidige gesprek voortzetten

1. Model A-1: Druk de regelknop in.

Model A-2: Druk op de knop [VOL].

2. Druk de regelknop omhoog of omlaag. Kies het "REJECT"-display.

3. Model A-1: Druk de regelknop in.

Model A-2: Druk op de knop [VOL].

### Het gesprek in wacht beantwoorden nadat het huidige gesprek werd beëindigd

Houd de toets [AUTO]/ [TI] ten minste 1 seconde ingedrukt.

### Tussen het huidige gesprek en het gesprek in wacht schakelen

Model A-1: Druk de regelknop in.

Model A-2: Druk op de knop [VOL].

## Tijdens een gesprek

### Een gesprek beëindigen

Druk op de toets [SRC].

### Overschakelen naar de privé-modus (☎)

Druk op de toets ► II.

Schakel tussen privégesprek ("PV TALK") of handsfree gesprek ("HF TALK") wanneer de toets wordt ingedrukt.

### Het spraakvolume aanpassen tijdens een gesprek

Model A-1: Draai aan de regelknop.

Model A-2: Draai aan de knop [VOL].

## Andere functies

### Het bericht dat de verbinding wordt verbroken verwijderen

Houd de toets [AUTO]/ [TI] ten minste 1 seconde ingedrukt.

### Overschakelen tussen displaymodi

Druk op de toets [AUTO]/ [TI]. U kunt overschakelen tussen de telefoonlijst en de gesprekkenlijst.

### Nummers opnemen in de lijst met vooraf ingestelde nummers

#### 1. Voer het telefoonnummer in dat u wilt vastleggen

Houd bij het invoeren van het telefoonnummer rekening met het volgende:

Bel een nummer/ Een nummer bellen in het gesprekslogboek/ Een nummer bellen in het telefoonboek

#### 2. Selecteer de toets waaronder u het nummer wilt vastleggen

Houd de toets [1] – [6] ten minste 2 seconde ingedrukt.

#### 3. Deactiveer de modus voor selectie van de kiesmethode

Druk op de toets [MENU].

### Items die worden ingesteld in de menufunctie

\* Houd de regelknop gedurende ten minste 1 seconde ingedrukt om de menufunctie te activeren.

Display	Overzicht instelling
"DVC REGIST**/ "DVC REG**	Registreer een Bluetooth-apparaat (pairing). Zie pagina 38.
"S-DVC SELECT**/ "SDVC SEL**	Maak registratie mogelijk van een speciaal apparaat dat niet op de normale manier kan worden geregistreerd. Zie pagina 38.
"PHONE SEL**/ "PHN-SEL**	Selecteer een mobiele telefoon met handsfree verbinding. Zie pagina 40.
"DIALING MODE**/ "D.MODE**	Selecteer een kiesmethode. Zie pagina 30.
"AUDIO SEL**/ "AUD-SEL**	Selecteer de audiospeler die moet worden verbonden. Zie pagina 40.
"SMS DOWNLOAD**/ "SMS DL**	Download een SMS. Zie pagina 42.
"SMS INBOX**/ "INBOX**	Geef de ontvangen SMS weer. Zie pagina 42.
"VOICE TAG**/ "VOICETAG**	Registreer de stemtag voor "stemherkenning". Zie pagina 41.
"VOICE RECOG**/ "V-RECOG**	Breng een gesprek tot stand met stemherkenning. Zie pagina 30.
"DEVICE DEL**/ "DVC-DEL**	Annuleer registratie van het Bluetooth-apparaat. Zie pagina 40.
"DVC-STATUS**/ "D-STATUS**	"HF-CONNECT"/ "AD-CONNECT"/ "BAT"/ "SGNL": Geeft de status weer van het Bluetooth-apparaat. Zie pagina 48.
"PIN EDIT**	Bepaal de pincode die nodig is voor het registreren van dit toestel met het Bluetooth-apparaat. Zie pagina 38.
"AUTO ANS**/ "ANS**	"OFF"/ "0" – "99": Beantwoord automatisch een gesprek nadat de ingestelde tijd is verlopen. Zie pagina 48.
"SP SEL**/ "SPK**	"FRT"/ "F-R"/ "F-L": Bepaal de luidspreker voor de stemuitvoer. Zie pagina 48.
"CALL BEEP"/ "C-BP**	"ON"/ "OFF": Laat een geluidssignaal klinken via de luidspreker als een gesprek binnenkomt. Zie pagina 48.

# Basisbediening handsfree bellen (Model-B)

## Voor gebruik

- U moet uw mobiele telefoon registreren voordat u deze gaat gebruiken met dit toestel. Raadpleeg voor meer details <Bluetooth-apparaat registreren > (pagina 38).
- Als u twee of meer mobiele telefoons hebt geregistreerd, moet u een van deze mobiele telefoons selecteren. Raadpleeg voor meer details <Het aan te sluiten Bluetooth-apparaat selecteren> (pagina 40).
- Als u de telefoonlijst wilt gebruiken, moet u deze eerst downloaden naar dit toestel. Raadpleeg voor meer informatie de sectie <De telefoonlijst downloaden> (pagina 39).
- Raadpleeg de gebruiksaanwijzing van de regeleenheid voor de bedieningsmethode in de functieregeling.
- Voor meer informatie in verband met de functie met het [📞]-teken, raadpleegt u <Functieopmerking> (pagina 49).

## Een gesprek tot stand brengen

### Kiesmethode

1. **Activeer de modus voor kiesmethode**  
Houd de toets [ATT] ten minste 1 seconde ingedrukt.
2. **Selecteer een kiesmethode**  
Druk op de regelknop ([▶||]).  
"DIAL" » "INITIAL" » "P-BOOK" » "OUT-CALL" » "IN-CALL" » "MIS-CALL"
  - ▶ Bewerkingsmethodes in de bovenstaande modi worden hieronder beschreven.
3. **Deactiveer de modus voor selectie van de kiesmethode**  
Houd de toets [ATT] ten minste 1 seconde ingedrukt.

### ▶ Kies een nummer (📞)

- 2-1. Kies het "DIAL"-display.
- 2-2. **Voer een telefoonnummer in**  
Druk op het nummer ([1] – [0]), op de toets #[([FM]), \*([AM]) of +([▶||]) van de afstandsbediening.
- 2-3. **Voer een gesprek**  
Druk op de toets [DIRECT] op de afstandsbediening.  
☞ U kunt maximaal 32 cijfers invoeren.

### ▶ Snelkiezen (geprogrammeerd nummer)

- 2-1. Kies het "DIAL"-display.
- 2-2. **Selecteer het snelkiesnummer**  
**Model B-1:**  
Druk op de toets [1] – [6].  
**Model B-2:**  
2-1. Druk op de toets [FNC].  
2-2. Selecteer het gewenste nummer door aan de regelknop te draaien.  
2-3. Druk de regelknop in.
- 2-3. **Voer een gesprek**  
Houd de regelknop ([▶||]) ten minste 1 seconde ingedrukt.  
☞ U moet het snelkiesnummer registreren. (pagina 33)

### ▶ Een nummer bellen in het gesprekslogboek (📞)

- 2-1. Selecteer het scherm "OUT-CALL" (uitgaand gesprek), "IN-CALL" (binnenkomend gesprek) of "MIS-CALL" (gemist gesprek).

### 2-2. Selecteer een naam of telefoonnummer

Druk de regelknop omhoog of omlaag.

### 2-3. Voer een gesprek

Houd de regelknop ([▶||]) ten minste 1 seconde ingedrukt.

### ▶ Een nummer bellen in het telefoonboek (📞)

- 2-1. Selecteer het scherm "INITIAL", ga verder naar stap 2-2.  
Selecteer het scherm "P-BOOK", ga verder naar stap 2-3.
- 2-2. **Selecteer de initiaal waarop u wilt zoeken**

Type bewerking	Werking
Naar het volgende teken gaan.	Druk de regelknop naar rechts of links.
Naar de volgende rij gaan.	Druk de regelknop omhoog of omlaag.
Bepaal de geselecteerde initiaal	Druk op de regelknop ([▶  ]).

### 2-3. Selecteer de naam

Type bewerking	Werking
De naam wijzigen.	Druk de regelknop omhoog of omlaag.
De initiaal wijzigen.	Druk de regelknop naar rechts of links.

### 2-4. Voer een gesprek

Houd de regelknop ([▶||]) ten minste 1 seconde ingedrukt.

## Breng een gesprek tot stand met stemherkenning

1. **Selecteer stemherkenning in de functieregeling**  
Selecteer "BT" > "V-REC".
2. Druk op de regelknop ([▶||]).  
"PB Name?" wordt getoond.  
Spreek de naam uit binnen de 2 seconden na het horen van de pieptoon.
3. "PN Type?" wordt getoond.  
Spreek de categorie uit binnen de 2 seconden na het horen van de pieptoon.
4. **Voer een gesprek**  
Deze stap is dezelfde als stap 3 in de procedure <Een telefoonnummer in het telefoonboek bellen>. U kunt een gesprek tot stand brengen of een categorie selecteren.  
☞ Wanneer u stem niet kan worden herkend, wordt een bericht weergegeven. Door op de [▶||]-toets te drukken, kunt u opnieuw proberen in te spreken. (pagina 52)  
☞ Voor zowel de naam als de categorie moet u een sterntag registreren. (pagina 41)  
☞ Er wordt geen audio weergegeven tijdens stemherkenning.

## Weergave van type telefoonnummer (categorie)

Display	Beschrijving	Display	Beschrijving
"General"/📞	Algemeen	"Office"/🏢	Werk
"Home"/🏠	Thuis	"Other"/📞	Andere
"Mobile"/📱	Mobiel		



## **Een gesprek ontvangen**

### **Een telefonisch gesprek beantwoorden**

Druk op de toets [AUD] of op een van de toetsen [1] – [6].

☛ Als u een schijf plaatst, bijvoorbeeld een CD, wordt de verbinding verbroken.

### **Een binnenkomend gesprek weigeren**

Houd de toets [ATT] ten minste 1 seconde ingedrukt.

## **Gesprek in wacht**

### **Een ander binnenkomend gesprek beantwoorden terwijl het huidige gesprek in wacht staat**

1. Druk op de toets [AUD].
2. Druk de regelknop omhoog of omlaag. Kies het "ANSWER"-display.
3. Druk op de toets [AUD].

### **Een ander binnenkomend gesprek beantwoorden nadat het huidige gesprek werd beëindigd**

Druk op de toets [SRC].

### **Het huidige gesprek voortzetten**

1. Druk op de toets [AUD].
2. Druk de regelknop omhoog of omlaag. Kies het "REJECT"-display.
3. Druk op de toets [AUD].

### **Het gesprek in wacht beantwoorden nadat het huidige gesprek werd beëindigd**

Houd de toets [ATT] ten minste 1 seconde ingedrukt.

### **Tussen het huidige gesprek en het gesprek in wacht schakelen**

Druk op de toets [AUD].

## **Tijdens een gesprek**

### **Een gesprek beëindigen**

Druk op de toets [SRC].

### **Overschakelen naar de privé-modus (🗨️)**

Druk op de regelknop (▶️||).

Schakelt tussen privégesprek ("PRVT") of handsfree gesprek wanneer de toets wordt ingedrukt.

### **Het spraakvolume aanpassen tijdens een gesprek**

Draai aan de knop [AUD].

## **Andere functies**

### **Het bericht dat de verbinding wordt verbroken verwijderen**

Houd de toets [ATT] ten minste 1 seconde ingedrukt.

### **Overschakelen tussen displaymodi**

Druk op de toets [AUTO]/ [TI]. U kunt overschakelen tussen de telefoonlijst en de gesprekkenlijst.

### **Nummers opnemen in de lijst met vooraf ingestelde nummers**

1. Voer het telefoonnummer in dat u wilt vastleggen  
Houd bij het invoeren van het telefoonnummer rekening met het volgende:

Bel een nummer/ Een nummer bellen in het gesprekslogboek/ Een nummer bellen in het telefoonboek

### **2. Selecteer de toets waaronder u het nummer wilt vastleggen**

#### **Model B-1:**

Houd de toets [1] – [6] ten minste 2 seconde ingedrukt.

#### **Model B-2:**

2-1. Druk op de toets [FNC].

2-2. Selecteer het nummer dat moet worden opgeslagen door aan de regelknop te draaien.

2-3. Houd de regelknop ten minste 1 seconde ingedrukt.

### **3. Deactiveer de modus voor selectie van de kiesmethode**

Houd de toets [ATT] ten minste 1 seconde ingedrukt.

## **Items die worden ingesteld in de functieregeling**

\* Houd de regelknop gedurende ten minste 1 seconde ingedrukt om de menufunctie te activeren.

Item	Overzicht instelling
MENU	
"Device Regist"*	Registreer een Bluetooth-apparaat (pairing). Zie pagina 38.
"SPCL DVC Select"*	Maak registratie mogelijk van een speciaal apparaat dat niet op de normale manier kan worden geregistreerd. Zie pagina 38.
"Phone Selection"*	Selecteer een mobiele telefoon met handsfree verbinding. Zie pagina 40.
"Audio Selection"*	Selecteer de audiospeler die moet worden verbonden. Zie pagina 40.
"Device Delete"*	Annuleer registratie van het Bluetooth-apparaat. Zie pagina 40.
"BT DVC Status"*	Geef de status weer van het Bluetooth-apparaat.
"PIN Code Edit"*	Bepaal de pincode die nodig is voor het registreren van dit toestel met het Bluetooth-apparaat. Zie pagina 38.
"Auto Answer"	"OFF" / "0s" – "99s": Beantwoord automatisch een gesprek nadat de ingestelde tijd is verlopen. Zie pagina 48.
"SP Select"	"Front" / "F-R" / "F-L": Bepaal de luidspreker voor de stemuitvoer. Zie pagina 48.
"Call Bleep"	"ON" / "OFF": Laat een geluidssignaal klinken via de luidspreker als een gesprek binnenkomt. Zie pagina 48.
"BT F/W Update"	Geef de firmwareversie weer en werk de firmware bij. Zie pagina 38.
BT > V-REC	Breng een gesprek tot stand met stemherkenning
BT > VOICE > NAME	Registreer een naamtag voor stemherkenning. Zie pagina 41.
BT > VOICE > TYPE	Registreer een type (categorie) stemtag voor stemherkenning. Zie pagina 41.
BT > SMS > SMSDL	Download een SMS. Zie pagina 42.
BT > SMS > INBOX	Geef de ontvangen SMS weer. Zie pagina 42.

# Basisbediening handsfree bellen (Model-C)

## Voor gebruik

- U moet uw mobiele telefoon registreren voordat u deze gaat gebruiken met dit toestel. Raadpleeg voor meer details <Bluetooth-apparaat registreren> (pagina 38).
- Als u twee of meer mobiele telefoons hebt geregistreerd, moet u een van deze mobiele telefoons selecteren. Raadpleeg voor meer details <Het aan te sluiten Bluetooth-apparaat selecteren> (pagina 40).
- Als u de telefoonlijst wilt gebruiken, moet u deze eerst downloaden naar dit toestel. Raadpleeg voor meer informatie de sectie <De telefoonlijst downloaden> (pagina 39).
- Raadpleeg de gebruiksaanwijzing van de regeleenheid voor de bedieningsmethode in de menufunctie.
- Voor meer informatie in verband met de functie met het [📞]-teken, raadpleegt u <Functieopmerking> (pagina 49).

## Een gesprek tot stand brengen

### Kiesmethode

1. **Activeer de modus voor kiesmethode**  
Houd de toets [ATT] ten minste 1 seconde ingedrukt.
2. **Selecteer een kiesmethode**  
Druk op de toets [▶||].  
"N-Dial" » "PH-Book1" » "PH-Book2" » "Out-Call" » "In-Call" » "MIS-Call"  
▶ Bewerkingsmethodes in de bovenstaande modi worden hieronder beschreven.
3. **Deactiveer de modus voor selectie van de kiesmethode**  
Houd de toets [ATT] ten minste 1 seconde ingedrukt.

### ▶ Kies een nummer (📞)

- 2-1. Kies het "N-Dial"-display.
- 2-2. **Voer een telefoonnummer in**  
Druk op het nummer ([1] – [0]), op de toets #[(FM)], \*(AM)] of +([▶||]) van de afstandsbediening.
- 2-3. **Voer een gesprek**  
Druk op de toets [DIRECT] op de afstandsbediening.  
☞ U kunt maximaal 32 cijfers invoeren.

### ▶ Snelkiezen (geprogrammeerd nummer)

- 2-1. Kies het "N-Dial"-display.
- 2-2. **Selecteer het snelkiesnummer**  
Druk op de toets [1] – [6].
- 2-3. **Voer een gesprek**  
Houd de toets [▶||] ten minste 1 seconde ingedrukt.  
☞ U moet het snelkiesnummer registreren. (pagina 35)

### ▶ Een nummer bellen in het gesprekslogboek (📞)

- 2-1. Selecteer het scherm "Out-Call" (uitgaand gesprek), "In-Call" (binnenkomend gesprek) of "MIS-Call" (gemist gesprek).
- 2-2. **Selecteer een naam of telefoonnummer**  
Druk de regelknop omhoog of omlaag.
- 2-3. **Voer een gesprek**  
Houd de toets [▶||] ten minste 1 seconde ingedrukt.

### ▶ Een nummer bellen in het telefoonboek (📞)

- 2-1. Selecteer het scherm "PH-Book1", ga verder naar stap 2-2.  
Selecteer het scherm "PH-Book2", ga verder naar stap 2-3.
- 2-2. **Selecteer de initiaal waarop u wilt zoeken**

Type bewerking	Werking
Naar het volgende teken gaan.	Druk de regelknop naar rechts of links.
Naar de volgende rij gaan.	Druk de regelknop omhoog of omlaag.
Bepaal de geselecteerde initiaal	Houd de toets [▶  ] ten minste 1 seconde ingedrukt.

- 2-3. **Selecteer de naam**

Type bewerking	Werking
De naam wijzigen.	Druk de regelknop omhoog of omlaag.
De initiaal wijzigen.	Druk de regelknop naar rechts of links.

- 2-4. **Voer een gesprek**  
Houd de toets [▶||] ten minste 1 seconde ingedrukt.

## Breng een gesprek tot stand met stemherkenning

1. **Selecteer stemherkenning in de menufunctie**  
Kies het "V-RECOG"-display.
2. Houd de toets [▶||] ten minste 1 seconde ingedrukt.  
"VR Ready" wordt getoond.
3. Druk op de toets [▶||].  
"PB NAME?" wordt getoond.  
Spreek de naam uit binnen de 2 seconden na het horen van de pieptoon.
4. "PB TYPE?" wordt getoond.  
Spreek de categorie uit binnen de 2 seconden na het horen van de pieptoon.
5. **Voer een gesprek**  
Deze stap is dezelfde als stap 3 in de procedure <Een telefoonnummer in het telefoonboek bellen>. U kunt een gesprek tot stand brengen of een categorie selecteren.  
☞ Wanneer u stem niet kan worden herkend, wordt een bericht weergegeven. Door op de [▶||]-toets te drukken, kunt u opnieuw proberen in te spreken. (pagina 52)  
☞ Voor zowel de naam als de categorie moet u een stemtag registreren. (pagina 41)  
☞ Er wordt geen audio weergegeven tijdens stemherkenning.

## Weergave van type telefoonnummer (categorie)

Display	Beschrijving	Display	Beschrijving
"GE"/ "GENERAL"	Algemeen	"OF"/ "OFFICE"	Werk
"HM"/ "HOME"	Thuis	"OT"/ "OTHER"	Andere
"MO"/ "MOBILE"	Mobiel		

## Een gesprek ontvangen

### Een telefonisch gesprek beantwoorden

Druk op de regelknop of op een van de toetsen [1]

– [6].

☞ Als u een schijf plaatst, bijvoorbeeld een CD, wordt de verbinding verbroken.

### Een binnenkomend gesprek weigeren

Druk op de toets [SRC].

## Gesprek in wacht

### Een ander binnenkomend gesprek beantwoorden terwijl het huidige gesprek in wacht staat

1. Druk de regelknop in.
2. Druk de regelknop omhoog of omlaag. Kies het "ANSWER"-display.
3. Druk de regelknop in.

### Een ander binnenkomend gesprek beantwoorden nadat het huidige gesprek werd beëindigd

Druk op de toets [SRC].

### Het huidige gesprek voortzetten

1. Druk de regelknop in.
2. Druk de regelknop omhoog of omlaag. Kies het "REJECT"-display.
3. Houd de regelknop ten minste 1 seconde ingedrukt.

### Het gesprek in wacht beantwoorden nadat het huidige gesprek werd beëindigd

Houd de toets [ATT] ten minste 1 seconde ingedrukt.

### Tussen het huidige gesprek en het gesprek in wacht schakelen

Druk de regelknop in.

## Tijdens een gesprek

### Een gesprek beëindigen

Druk op de toets [SRC].

### Overschakelen naar de privé-modus (☎)

Druk op de toets ► II).

Schakelt tussen privégesprek ("PV TALK") of handsfree gesprek ("HF TALK") wanneer de toets wordt ingedrukt.

### Het spraakvolume aanpassen tijdens een gesprek

Draai aan de regelknop.

## Andere functies

### Het bericht dat de verbinding wordt verbroken verwijderen

Houd de toets [ATT] ten minste 1 seconde ingedrukt.

### Overschakelen tussen displaymodi

Druk op de toets [SE]. U kunt overschakelen tussen de telefoonlijst en de gesprekkenlijst.

### Nummers opnemen in de lijst met vooraf ingestelde nummers

1. Voer het telefoonnummer in dat u wilt vastleggen  
Houd bij het invoeren van het telefoonnummer rekening met het volgende:  
Bel een nummer/ Een nummer bellen in het gesprekslogboek/ Een nummer bellen in het telefoonboek
2. Selecteer de toets waaronder u het nummer wilt vastleggen  
Houd de toets [1] – [6] ten minste 2 seconde ingedrukt.
3. Deactiveer de modus voor selectie van de kiesmethode  
Houd de toets [ATT] ten minste 1 seconde ingedrukt.

### Items die worden ingesteld in de menufunctie

\* Houd de regelknop gedurende ten minste 1 seconde ingedrukt om de menufunctie te activeren.

Display	Overzicht instelling
"DVC REG"*	Registreer een Bluetooth-apparaat (pairing). Zie pagina 38.
"SDVC SEL"*	Maak registratie mogelijk van een speciaal apparaat dat niet op de normale manier kan worden geregistreerd. Zie pagina 38.
"PHN-SEL"*	Selecteer een mobiele telefoon met handsfree verbinding. Zie pagina 40.
"AUD-SEL"*	Selecteer de audiospeler die moet worden verbonden. Zie pagina 40.
"SMS DL"*	Download een SMS. Zie pagina 42.
"IN BOX"*	Geef de ontvangen SMS weer. Zie pagina 42.
"VOICE TAG"*	Registreer de stemtag voor "stemherkenning". Zie pagina 41.
"V-RECOG"*	Breng een gesprek tot stand met stemherkenning. Zie pagina 34.
"DVC-DEL"*	Annuleer registratie van het Bluetooth-apparaat. Zie pagina 40.
"D-STATUS"	"HF-CON"/ "AD-CON"/ "BAT"/ "SGNL": Geef de status weer van het Bluetooth-apparaat. Zie pagina 48.
"PIN EDIT"*	Bepaal de pincode die nodig is voor het registreren van dit toestel met het Bluetooth-apparaat. Zie pagina 38.
"ANS"	"OFF"/ "0" – "99": Beantwoord automatisch een gesprek nadat de ingestelde tijd is verlopen. Zie pagina 48.
"SPK"	"FRT"/ "F-R"/ "F-L": Bepaal de luidspreker voor de stemuitvoer. Zie pagina 48.
"C-BP"	"ON"/ "OFF": Laat een geluidssignaal klinken via de luidspreker als een gesprek binnenkomt. Zie pagina 48.

# Basisbediening handsfree bellen (Model-D)

## Voor gebruik

- U moet uw mobiele telefoon registreren voordat u deze gaat gebruiken met dit toestel. Raadpleeg voor meer details <Bluetooth-apparaat registreren> (pagina 38).
- Als u twee of meer mobiele telefoons hebt geregistreerd, moet u een van deze mobiele telefoons selecteren. Raadpleeg voor meer details <Het aan te sluiten Bluetooth-apparaat selecteren> (pagina 40).
- Als u de telefoonlijst wilt gebruiken, moet u deze eerst downloaden naar dit toestel. Raadpleeg voor meer informatie de sectie <De telefoonlijst downloaden> (pagina 39).
- Raadpleeg de gebruiksaanwijzing van de regeleenheid voor de bedieningsmethode in de menufunctie.
- Voor meer informatie in verband met de functie met het [☰] -teken, raadpleegt u <Functieopmerking> (pagina 49).

## Een gesprek tot stand brengen

### Kiesmethode

#### 1. Activeer de modus voor kiesmethode

##### Model-D-1, 2, 3:

Houd de toets [ATT] ten minste 1 seconde ingedrukt.

##### Model-D-4:

Selecteer "D.MODE" in de menufunctie.

#### 2. Selecteer een kiesmethode

##### Model-D-1, 4:

Druk op de regelknop ([▶||]-toets).

"N-DIAL" » "PH-BOOK1" » "PH-BOOK2" » "OUT-CALL" » "IN-CALL"

##### Model-D-2:

Druk op de regelknop ([▶||]).

"DIAL" » "INITIAL" » "PHONE BOOK"/ "PH.BOOK" » "OUT-CALL" » "IN-CALL"

##### Model-D-3:

2-1-1. Druk op de toets [NEXT].

2-1-2. Druk op de toets [1] ("DIAL"), [2] ("PHBK"), [3] ("OUT-C") of [4] ("IN-C").

Door op de toets [2] ("PHBK") te drukken, schakelt u tussen de zoekmethodes voor het telefoonboek.

- ▶ Bewerkingsmethodes in de bovenstaande modi worden hieronder beschreven.

#### 3. Deactiveer de modus voor selectie van de kiesmethode

##### Model-D-1, 2, 3:

Houd de toets [ATT] ten minste 1 seconde ingedrukt.

##### Model-D-4:

Sluit de menufunctie af.

#### ▶ Kies een nummer (☰)

2-1. Kies het display "N-DIAL"/ "DIAL".

#### 2-2. Voer een telefoonnummer in

Druk op het nummer ([1] – [0]), op de toets #([FM]), \*([AM]) of +([▶||]) van de afstandsbediening.

#### 2-3. Voer een gesprek

Druk op de toets [DIRECT] op de afstandsbediening.  
☰ U kunt maximaal 32 cijfers invoeren.

#### ▶ Snelkiezen (geprogrammeerd nummer)

2-1. Kies het display "N-DIAL"/ "DIAL".

#### 2-2. Selecteer het snelkiesnummer

##### Model-D-1, 4:

Druk op de toets [1] – [6].

##### Model-D-2:

2-2-1. Druk op de toets [FNC].

2-2-2. Selecteer het gewenste nummer door aan de regelknop te draaien.

2-2-3. Druk de regelknop in.

##### Model-D-3:

2-2-1. Druk op de toets [NEXT].

2-2-2. Druk op de toets [1] ("1") – [6] ("6").

#### 2-3. Voer een gesprek

Houd de regelknop ([▶||]-toets) ten minste 1 seconde ingedrukt.

☰ U moet het snelkiesnummer registreren. (pagina 37)

#### ▶ Een nummer bellen in het gesprekslogboek (☰)

2-1. Selecteer het scherm "OUT-CALL"/"OUT-C" (uitgaand gesprek) of "IN-CALL"/"IN-C" (binnenkomend gesprek).

#### 2-2. Selecteer een naam of telefoonnummer

Druk de regelknop omhoog of omlaag.

#### 2-3. Voer een gesprek

Houd de regelknop ([▶||]-toets) ten minste 1 seconde ingedrukt.

#### ▶ Een nummer bellen in het telefoonboek (☰)

2-1. Selecteer het scherm "PH-Book1"/"INITIAL", ga verder naar stap 2-2.

Selecteer het scherm "PH-BOOK2"/"PHONE BOOK"/"PH.BOOK", ga verder naar stap 2-3.

#### 2-2. Selecteer de initiaal waarop u wilt zoeken

Type bewerking	Werking
Naar het volgende teken gaan.	Druk de regelknop naar rechts of links.
Naar de volgende rij gaan.	Druk de regelknop omhoog of omlaag.
Bepaal de geselecteerde initiaal	Houd de regelknop ([▶  ]-toets) ten minste 1 seconde ingedrukt.

#### 2-3. Selecteer de naam

Type bewerking	Werking
De naam wijzigen.	Druk de regelknop omhoog of omlaag.
De initiaal wijzigen.	Druk de regelknop naar rechts of links.

## 2-4. Voer een gesprek

Houd de regelknop (▶||-toets) ten minste 1 seconde ingedrukt.

## Een gesprek ontvangen

### Een telefonisch gesprek beantwoorden

*Model-D-1, 2, 3:*

Druk op de toets [AUDIO] of op een van de toetsen [1] – [6].

*Model-D-4:*

Druk op de toets [VOL] of op een van de toetsen [1] – [6].

☎ Als u een schijf plaatst, bijvoorbeeld een CD, wordt de verbinding verbroken.

### Een binnenkomend gesprek weigeren

*Model-D-1, 2, 3:*

Houd de toets [ATT] ten minste 1 seconde ingedrukt.

*Model-D-4:*

Druk op de toets [SRC].

## Tijdens een gesprek

### Een gesprek beëindigen

Druk op de toets [SRC].

### Overschakelen naar de privé-modus (☎)

Druk op de regelknop (▶||)-toets.

Schakelt tussen privégesprek ("PV TALK"/"PRIVATE") of handsfree gesprek ("HF TALK"/ —) wanneer de toets wordt ingedrukt.

### Het spraakvolume aanpassen tijdens een gesprek

Draai aan de knop [VOL].

## Andere functies

### Het bericht dat de verbinding wordt verbroken verwijderen

*Model-D-1, 2, 3:*

Houd de toets [ATT] ten minste 1 seconde ingedrukt.

*Model-D-4:*

Houd de toets [AUTO]/ [TI] ten minste 1 seconde ingedrukt.

### Overschakelen tussen displaymodi

U kunt overschakelen tussen de telefoonlijst en de gesprekkenlijst.

*Model-D-1, 2, 4:*

Druk op de toets [DISP]/ [AUTO]/ [TI]. (Als de toets [DISP] niet beschikbaar is, drukt u op de toets [AUTO] of [TI].)

*Model-D-3:*

Druk op de toets [AUTO]/ [TI].

## Nummers opnemen in de lijst met vooraf ingestelde nummers

### 1. Voer het telefoonnummer in dat u wilt vastleggen

Houd bij het invoeren van het telefoonnummer rekening met het volgende:

Bel een nummer/ Een nummer bellen in het gesprekslogboek/ Een nummer bellen in het telefoonboek

### 2. Selecteer de toets waaronder u het nummer wilt vastleggen

*Model-D-1, 4:*

Houd de toets [1] – [6] ten minste 2 seconde ingedrukt.

*Model-D-2:*

2-1. Druk op de toets [FNC].

2-2. Selecteer het nummer dat moet worden opgeslagen door aan de regelknop te draaien.

2-3. Druk de regelknop in.

*Model-D-3:*

2-1. Druk op de toets [NEXT].

2-2. Houd de toets [1] ("1") – [6] ("6") ten minste 2 seconde ingedrukt.

### 3. Deactiveer de modus voor selectie van de kiesmethode

*Model-D-1, 2, 3:*

Houd de toets [ATT] ten minste 1 seconde ingedrukt.

*Model-D-4:*

Druk op de toets [MENU].

## Items die worden ingesteld in de menufunctie

\* Houd de regelknop gedurende ten minste 1 seconde ingedrukt om de menufunctie te activeren.

\*1 Druk de regelknop naar rechts of links om de menufunctie te activeren.

Display	Overzicht instelling
"PHN-SEL"*/ "Phone Selection"*	Selecteer een mobiele telefoon met handsfree verbinding. Zie pagina 40.
"PHN-DEL"*/ "Phone Delete"*	Annuleer registratie van het Bluetooth-apparaat. Zie pagina 40.
"D.MODE"*	Model-D-4: Selecteer een kiesmethode. Zie pagina 36.
"P-STATUS"*/ "Phone Status"*1	"BT-CON"/ "BAT"/ "SGNL": Geeft de status weer van het Bluetooth-apparaat. Zie pagina 48.
"ANS"/ "Auto Answer"	"OFF"/ "0" – "99": Beantwoord automatisch een gesprek nadat de ingestelde tijd is verlopen. Zie pagina 48.
"SPK"/ "SP Select"	"FRT"/ ("Front")/ "F-R"/ "F-L": Bepaal de luidspreker voor de stemuitvoer. Zie pagina 48.
"C-BP"/ "Call Beep"	"ON"/ "OFF": Laat een geluidssignaal klinken via de luidspreker als een gesprek binnenkomt. Zie pagina 48.

# Functiebediening

## Bluetooth-apparaat registreren

Om uw Bluetooth-apparaat (mobiele telefoon of audiospeler) met dit toestel te kunnen gebruiken, moet u het registreren (pairing). U kunt tot maximaal vijf Bluetooth-apparaten registreren op dit toestel.

### Voor het registreren van Bluetooth-apparaten

- 1 Zet de bedieningseenheid aan.**
- 2 Start het registreren van een toestel door het Bluetooth-apparaat te bedienen.**

Door het Bluetooth-apparaat te bedienen, registreert u het handsfree toestel of de audiospeler (pairing). Selecteer "KCA-BT200" uit de lijst met aangesloten toestellen.

### 3 Voer een pincode in

#### Model-A, B, C:

Voer de geregistreerde pincode in zoals wordt vermeld in <Pincode registreren> (pagina 39).

#### Model-D, E, F:

Voer "0000" in als pincode.

Controleer op het Bluetooth-apparaat of de registratie werd voltooid.

- 4 Start de handsfree verbinding of audioverbinding door het Bluetooth-apparaat te bedienen.**

### Registratie vanaf dit toestel (functie van Model-A/ Model-B/ Model-C)

- 1 Selecteer de registratiemodus voor Bluetooth-apparaten**

Selecteer het scherm "Device Regist"/ "DVS REGIST"/ "DVS REG"/ "DVC REG".

- 2 Houd de [►II]-toets (regelknop) ten minste 1 seconde ingedrukt.**

Zoek het Bluetooth-apparaat.

Wanneer het zoeken is voltooid, wordt "Finished" weergegeven.

- 3 Selecteer het Bluetooth-apparaat**

Druk de regelknop naar boven of beneden om het Bluetooth-apparaat te selecteren.  
Druk op de [►II]-toets (regelknop) om de selectie te bevestigen.

- 4 Voer de pincode in**

Type bewerking	Werking
Selecteer de cijfers.	Druk de regelknop omhoog of omlaag.
Naar het volgende cijfer gaan.	Druk de regelknop naar links.
Het laatste cijfer wissen.	Druk de regelknop naar rechts.

- 5 Verzend de pincode in**

Houd de regelknop ten minste 1 seconde ingedrukt.

Wanneer "Pairing Success"/"PAIRING OK"/"PAIR OK" wordt weergegeven, is de registratie voltooid.

- 6 Keer terug naar de lijst met apparaten**

Model-A, C:

Druk op de [►II]-toets (regelknop).

Model-B:

Druk op de toets [FNC].

- 7 Voltooi apparaatregistratie**

Sluit de menufunctie af.



- Het is ook mogelijk om te registreren vanaf het Bluetooth-apparaat. Raadpleeg <Pincode registreren> (pagina 38) voor de pincode die vereist is bij registratie.
- Met dit toestel zijn pincodes van maximaal acht cijfers mogelijk. Wanneer een pincode dit kan worden ingevoerd op dit toestel, kan ze worden ingevoerd op het Bluetooth-apparaat.
- U kunt geen nieuw Bluetooth-apparaat registreren wanneer er al 5 of meer Bluetooth-apparaten geregistreerd zijn.
- Wanneer de foutmelding verschijnt, zelfs wanneer de pincode correct is, probeer dan <Speciale Bluetooth-apparaten registreren> (pagina 38).
- Raadpleeg de bedieningshandleiding bij het Bluetooth-apparaat voor nadere bedieningsinstructies van het Bluetooth-apparaat.

### Functie van Model-A/ Model-B/ Model-C

## Speciaal Bluetooth-apparaat registreren

Maak registratie mogelijk van een speciaal apparaat dat niet op de normale manier kan worden geregistreerd (pairing).

- 1 Selecteer de registratiemodus voor speciale apparaten**

Kies het display "SPCL DVC Select"/"S-DVC SELECT"/"SDVC SEL".

- 2 Model-A, B:**

Houd de [►II]-toets (regelknop) gedurende ten minste 1 seconde ingedrukt.

Model-C:

Houd de regelknop ten minste 1 seconde ingedrukt.

### 3 Selecteer een apparaatnaam

Druk de regelknop naar boven of beneden om een apparaatnaam te selecteren. Druk op de **[▶II]**-toets (regelknop) om de selectie te bevestigen.

Wanneer "Completed"/"Complete" wordt weergegeven, is de registratie van het speciale apparaat voltooid.

### 4 Ga verder naar <Bluetooth-apparaat registreren> (pagina 38) en voltooi de registratie (pairing).



- Selecteer "Other Phone" wanneer de apparaatnaam niet in de lijst staat.

Functie van Model-A/ Model-B/ Model-C

## Pincode registreren

Geef de pincode op die vereist is voor de registratie van dit toestel via het Bluetooth-apparaat.

### 1 Selecteer de wijzigingsmodus voor de pincode

Kies het display "PIN Code Edit"/ "PIN EDIT".

### 2 Model-A, B:

Houd de **[▶II]**-toets (regelknop) gedurende ten minste 1 seconde ingedrukt.

**Model-C:**

Houd de regelknop ten minste 1 seconde ingedrukt.

### 3 Voer de pincode in

Type bewerking	Werking
Selecteer de cijfers.	Druk de regelknop omhoog of omlaag.
Naar het volgende cijfer gaan.	Druk de regelknop naar links.
Het laatste cijfer wissen.	Druk de regelknop naar rechts.

### 4 Registreer een pincode

**Model-A, B:**

Houd de **[▶II]**-toets (regelknop) gedurende ten minste 1 seconde ingedrukt.

**Model-C:**

Houd de regelknop ten minste 1 seconde ingedrukt.

Wanneer "Completed"/"Complete" wordt weergegeven, is de registratie voltooid.



- Standaard wordt "0000" opgegeven.
- Een pincode kan bestaan uit maximaal acht cijfers.

## De telefoonlijst downloaden

Download de gegevens in de telefoonlijst vanuit de mobiele telefoon naar dit toestel zodat u de telefoonlijst van dit toestel kunt gebruiken.

### Automatisch downloaden

Wanneer de mobiele telefoon een functie ondersteunt voor het synchroniseren van het telefoonboek, wordt het telefoonboek automatisch gedownload nadat de Bluetooth-verbinding tot stand is gebracht.

- ☞ Het kan nodig zijn om de mobiele telefoon in te stellen.
- ☞ Wanneer geen telefoonboekgegevens worden gevonden in het toestel, ondersteunt de mobiele telefoon het automatisch downloaden van telefoonboekgegevens mogelijk niet. Probeer in dat geval manueel te downloaden.

### Manueel downloaden uit de mobiele telefoon

#### 1 Verbreek de handsfree verbinding met behulp van de mobiele telefoon.

#### 2 Verstuur de gegevens uit de telefoonlijst naar dit toestel met behulp van de mobiele telefoon.

Download de gegevens uit de telefoonlijst naar dit toestel met behulp van de mobiele telefoon.

#### Tijdens het downloaden wordt:

"Downloading", "DOWNLOAD" of "Now Downloading..." weergegeven.

#### Na het voltooiën van het

#### downloaden (Model-A, B, C, D):

"Completed" of "COMPLETE" weergegeven.

#### 3 Breng de handsfree verbinding tot stand met behulp van de mobiele telefoon.

### Het bericht wissen dat het downloaden is voltooid (Model-A, B, C, D):

Druk op een willekeurige toets.



- Raadpleeg de bedieningshandleiding bij de mobiele telefoon voor nadere bedieningsinstructies.
- Voor elke geregistreerde mobiele telefoon kunnen tot 1000 telefoonnummers worden geregistreerd.
- Voor elk telefoonnummer kunnen 32 cijfers worden geregistreerd plus maximaal 50\* tekens voor het weergeven van de naam.  
(\* 50: Aantal alfabetische tekens. Naargelang het type van het teken, kunnen er minder tekens worden ingevoerd.)
- Annuleer het downloaden van de gegevens in de telefoonlijst met behulp van de mobiele telefoon.

# Functiebediening

Functie van Model-A/ Model-B/ Model-C/ Model-D  
In stand-by

## Het Bluetooth-apparaat selecteren dat u wilt aansluiten

Wanneer reeds twee of meer Bluetooth-apparaten werden geregistreerd, moet u het Bluetooth-apparaat selecteren dat u wilt gebruiken.

### 1 Selecteer de selectiemodus voor Bluetooth-apparaten in de menufunctie

#### Mobiele telefoon

Kies het display "Phone Selection"/ "PHONE SEL"/ "PHN-SEL".

#### Audiospeler (behalve Model-D)

Kies het display "Audio Selection"/ "AUD-SEL".

### 2 Activeer de geselecteerde selectiemodus voor Bluetooth-apparaten

#### Model-A, B, D:

Houd de [▶II]-toets (regelknop) gedurende ten minste 1 seconde ingedrukt.

#### Model-C:

Houd de regelknop ten minste 1 seconde ingedrukt.

'(naam)' wordt weergegeven.

### 3 Selecteer het Bluetooth-apparaat

Druk de regelknop omhoog of omlaag.

### 4 Stel het Bluetooth-apparaat in

Druk de regelknop naar rechts of links.

\*'(naam)' of '-(naam)' wordt weergegeven.

\*'(donkere kleur) of '\*': De geselecteerde mobiele telefoon is bezet.

\*'(lichte kleur) of '\_': De geselecteerde mobiele telefoon is in stand-by.

" " (leeg) De selectie van de mobiele telefoon wordt ongedaan gemaakt.

<sup>ES3</sup> Wanneer al een mobiele telefoon is geselecteerd, maakt u de selectie ongedaan en selecteert u een andere telefoon.

### 5 Sluit de selectiemodus voor Bluetooth-apparaten af

Sluit de menufunctie af.



• Voor Model-A, C en D wordt de firmwareversie "BT200 FW \*\*\*" weergegeven op het einde van de Bluetooth-apparaatlijst.

Raadpleeg onze website voor meer informatie over het updaten van de firmware.

<http://www.kenwood.com/bt/information/>

• Bij het Model-D wordt de audiospeler weergegeven op de apparaatlijst na registratie. De audiospeler op de lijst kan echter niet worden geselecteerd.

Functie van Model-A/ Model-B/ Model-C/ Model-D  
In stand-by

## Een geregistreerd Bluetooth-apparaat verwijderen

U kunt een geregistreerd Bluetooth-apparaat verwijderen.

### 1 Selecteer de verwijdermodus voor Bluetooth-apparaten in de menufunctie

Kies het display "Device Delete"/ "DEVICE DEL"/ "Phone Delete"/ "PHN-DEL".

### 2 Activeer de verwijdermodus voor Bluetooth-apparaten

#### Model-A, B, D:

Houd de [▶II]-toets (regelknop) gedurende ten minste 1 seconde ingedrukt.

#### Model-C:

Houd de regelknop ten minste 1 seconde ingedrukt.

'(naam)' wordt weergegeven.

### 3 Selecteer het Bluetooth-apparaat dat u wilt verwijderen

Druk de regelknop omhoog of omlaag.

### 4 Verwijder het geselecteerde Bluetooth-apparaat

#### Model-A, C, D-1, D-3:

Houd de [▶II]-toets (regelknop) gedurende ten minste 1 seconde ingedrukt.

#### Model-B, D-2:

4-1. Druk de regelknop in.

4-2. Selecteer "YES" met de regelknop.

4-3. Druk de regelknop in.

### 5 Sluit de verwijdermodus voor Bluetooth-apparaten af

Sluit de menufunctie af.



- Wanneer een geregistreerde mobiele telefoon wordt verwijderd, worden het telefoonboek, logboek, SMS en stemtags ook verwijderd.
- Voor Model-A, C en D: De firmwareversie "BT200 FW \*\*\*" wordt weergegeven en kan niet worden verwijderd.

Functie van Model-B

## De firmwareversie weergeven

Geef de versie van de firmware van dit apparaat weer.

### 1 Selecteer het item voor het updaten van de Bluetooth-firmware in de menufunctie

Selecteer het scherm "BT F/W Update".

### 2 Activeer de updatemodus voor de Bluetooth-firmware



Houd de regelknop (▶II) ten minste 1 seconde ingedrukt.

De firmwareversie verschijnt.

### 3 Verlaat de updatemodus voor de Bluetooth-firmware

Sluit de menufunctie af.



- Raadpleeg onze website voor meer informatie over het updaten van de firmware.

<http://www.kenwood.com/bt/information/>

## Functie van Model-A/ Model-B/ Model-C Een stemcommando toevoegen

Voeg een stemtag toe aan het telefoonboek voor het bellen met stemcommando. U kunt maximaal 35 stemtags registreren.

### 1 Activeer de stemtagmodus

Selecteer het scherm "NAME MEM"/ "PB Name Edit"/ "Name EDT".

**Model-A, C:** Houd de toets [▶II] ten minste 1 seconde ingedrukt.

**Model-B:** Druk op de [▶II]-toets (regelknop).

### 2 Zoek de naam die u wilt registreren

Selecteer de te registreren naam door middel van de procedure in <Een telefoonnummer in het telefoonboek bellen>.

Wanneer voor die naam reeds een stemtag werd geregistreerd, wordt "\*" weergegeven voor de naam.

### 3 Selecteer een modus

**Model-A-1:** Draai aan de regelknop.

**Model-A-2, C:** Druk de regelknop omhoog of omlaag.

**Model-B:** Druk de regelknop naar rechts of links.

Display	Werking
"N-REG"/"REGIST"/"Name REG"	Registreer een stemtag.
"N-CHK"/"PLAY"/"Name CHK" *	Speel een stemtag af.
"N-DEL"/"DELETE"/"Name DEL" *	Verwijder een stemtag.
"RETURN"	Keer terug naar stap 2.

\* Wordt enkel weergegeven wanneer een naam wordt geselecteerd waarvoor reeds een stemtag werd geregistreerd.

### Selecteer "N-REG"/"REGIST"/"Name REG"

\* Er wordt geen audio afgespeeld tijdens het registreren van een stemtag.

### 4 Registreer een stemtag (eerste keer)

Druk op de [▶II]-toets (regelknop).

"Enter Voice 1"/ "ENTER1" wordt getoond.

Spreek binnen de 2 seconden na het horen van de pieptoon een stemtag in.

### 5 Bevestig de stemtag (tweede keer)

Druk op de [▶II]-toets (regelknop).

"Enter Voice 2"/ "ENTER2" wordt getoond.

Spreek binnen de 2 seconden na het horen van de pieptoon de stemtag in die u in stap 4 hebt ingesproken.

"COMPLETE" wordt getoond.

### 6 Voltooi registratie

**Model-A, B:** Druk op de [▶II]-toets (regelknop).

**Model-C:** Druk op de toets [▶II].

Keer terug naar stap 2. U kunt onmiddellijk een andere stemtag registreren.

☞ Wanneer u stem niet kan worden herkend, wordt een bericht weergegeven. Door op de [▶II]-toets te drukken, kunt u opnieuw proberen in te spreken. (pagina 52)

### Selecteer "N-CHK"/"PLAY"/"Name CHK"

### 4 Druk op de [▶II]-toets (regelknop).

Speel de geregistreerde stem af en keer terug naar stap 2.

### Selecteer "N-DEL"/"DELETE"/"Name DEL"

### 4 Verwijder een stemtag.

**Model-A, C:**

Houd de toets [▶II] ten minste 1 seconde ingedrukt.

**Model-B:**

4-1. Druk de regelknop in.

4-2. Selecteer "YES" met de regelknop.

4-3. Druk de regelknop in.

Keer terug naar stap 2.

### Sluit de stemtagmodus af

Sluit de menufunctie af.

Functie van Model-A/ Model-B/ Model-C

## Een stemcommando voor categorie instellen

Voeg een stemtag toe aan de categorie (type) van het telefoonnummer voor het bellen met stemcommando.

### 1 Activeer de stemtagmodus

**Model-A:** Druk op de [▶II]-toets (regelknop).

**Model-C:** Druk de regelknop omhoog of omlaag.

Kies het display "TYPE MEM"/ "PN Type Edit"/ "Type EDT".

**Model-A, C:** Houd de toets [▶II] ten minste 1 seconde ingedrukt.

**Model-B:** Druk op de [▶II]-toets (regelknop).

### 2 Selecteer de categorie (type) die u wilt instellen

Volgende pagina ▶

Nederlands | 41

# Funcatiebediening

Druk de regelknop omhoog of omlaag.  
Druk op de **[▶II]**-toets (regelknop).

## 3 Selecteer een modus

**Model-A-1:** Draai aan de regelknop.

**Model-A-2, C:** Druk de regelknop omhoog of omlaag.

**Model-B:** Druk de regelknop naar rechts of links.

Display	Werking
"T-REG"/"REGIST"/"Type REG"	Registreer een stemtag.
"T-CHK"/"PLAY"/"Type CHK" *	Speel een stemtag af.
"T-DEL"/"DELETE"/"Type DEL" *	Verwijder een stemtag.
"RETURN"	Keer terug naar stap 2.

\* Wordt enkel weergegeven wanneer een categorie (type) wordt geselecteerd waarvoor reeds een stemtag werd geregistreerd.

## 4 Registreer de categorie (type) door stappen 4 tot en met 6 uit te voeren in <Een stemcommando toevoegen> (pagina 41).

### Sluit de stemtagmodus af

Sluit de menufunctie af.

Funcatie van Model-A/ Model-B/ Model-C

## De SMS downloaden

Download de SMS die is aangekomen op de mobiele telefoon zodat het bericht op dit toestel kan worden gelezen.

### 1 Selecteer het item SMS download in de menufunctie

Kies het display "SMS Download"/ "SMS DL".

### 2 Begin te downloaden

**Model-A, B:**

Houd de **[▶II]**-toets (regelknop) gedurende ten minste 1 seconde ingedrukt.

**Model-C:**

Houd de regelknop ten minste 1 seconde ingedrukt.

"SMS Downloading"/ "DOWNLOAD" wordt getoond.  
"Completed"/ "COMPLETE" verschijnt wanneer het downloaden is voltooid.

### 3 Sluit de downloadmodus voor SMS af

Sluit de menufunctie af.



- De mobiele telefoon moet in staat zijn om de SMS te versturen door middel van Bluetooth. Het kan nodig zijn om de mobiele telefoon in te stellen. Wanneer de mobiele telefoon de SMS-functie niet ondersteunt, wordt het item SMS download in de menufunctie niet weergegeven.
- Wanneer de SMS werd gedownload van de mobiele telefoon, worden de nieuwe berichten in de mobiele telefoon geopend.

## Funcatie van Model-A/ Model-B/ Model-C SMS (Short Message Service)

De SMS die is toegekomen in de mobiele telefoon wordt weergegeven op de ontvanger.

Een nieuw bericht wordt weergegeven.



- Om ongevallen te voorkomen wordt het afgeraden aan de bestuurder om een SMS te lezen tijdens het rijden.

### Wanneer een nieuw bericht toekomt

"SMS Received"/"NEW SMS" wordt getoond.

Andere bewerkingen op het scherm verdwijnen.

### De SMS weergeven

#### 1 Selecteer de inboxmodus voor SMS in de menufunctie

Kies het display "SMS Inbox"/ "INBOX"/ "SMS".

#### 2 Activeer de inboxmodus voor SMS

**Model-A, B:**

Houd de **[▶II]**-toets (regelknop) gedurende ten minste 1 seconde ingedrukt.

**Model-C:**

Houd de regelknop ten minste 1 seconde ingedrukt.

Een berichtenlijst verschijnt.

#### 3 Selecteer een bericht

Druk de regelknop omhoog of omlaag.

- Selecteer een weergavemodus op telefoonnummer en ontvangstdatum.

Model-A: Druk op de toets [AUTO]/ [TI].

Model-C: Houd de toets [SE] ten minste 1 seconde ingedrukt.

- Door de berichten bladeren.

Druk de regelknop naar rechts of links.

Door de regelknop ingedrukt te houden, bladert u door de berichten.

#### 4 Geef de tekst weer

Druk op de **[▶II]**-toets (regelknop).

Door opnieuw op deze toets te drukken kunt u opnieuw een bericht selecteren.

#### 5 Sluit de inboxmodus voor SMS af

Sluit de menufunctie af.



- Het ongeopende bericht wordt bovenaan de lijst weergegeven. Andere berichten worden weergegeven in volgorde van ontvangst.
- De SMS die is toegekomen toen de mobiele telefoon niet met Bluetooth was verbonden, kan niet worden weergegeven. Download de SMS.

# Afstandsbediening

## Een gesprek tot stand brengen

Activeert de selectiemodus voor de kiesmethode [()]-toets

Selecteert een kiesmethode [▶||]-toets

Invoer van kiesnummer

Type bewerking	Werking
Voert een cijfer in.	[0] — [9]-toetsen
Er wordt een "+" ingevoerd.	[▶▶]-toets
Er wordt een "#" ingevoerd.	[FM]-toets
Er wordt een "*" ingevoerd.	[AM]-toets
Hiermee wordt het ingevoerde telefoonnummer gewist.	[◀◀]-toets

☞ U kunt maximaal 32 cijfers invoeren.

Brengt een gesprek tot stand [DIRECT]-toets

## Een gesprek ontvangen

Beantwoordt het gesprek [()]-toets

Schakelt tussen privégesprek en handsfree gesprek [▶||]-toets

## Gesprek in wacht (functie van Model-A, B, C)

Een ander binnenkomend gesprek beantwoorden terwijl het huidige gesprek in wacht staat [()]-toets

Een ander binnenkomend gesprek beantwoorden nadat het huidige gesprek werd beëindigd [SRC]-toets

Het huidige gesprek voortzetten [1]-toets

## Tijdens een gesprek

Het gesprek beëindigen [SRC]-toets

Past het volume van de stem aan [VOL]-toetsen



- Als de afstandsbediening een schakelaar voor modusselectie bevat, stelt u deze in op "AUD".
- Afstandsbedieningen met de toets [()] en/of numerieke toetsen zijn optioneel beschikbaar. Schaf een afstandsbediening met de gewenste functies aan.

# Bluetooth audio

## Voor gebruik

- U moet uw Bluetooth-audiospeler registreren voordat u deze gaat gebruiken met dit toestel. Raadpleeg voor meer details <Bluetooth-apparaat registreren> (pagina 38).
- Met Model-A, Model-B of Model-C kunt u de Bluetooth-audiospeler selecteren die u wilt verbinden. Raadpleeg voor meer details <Het aan te sluiten Bluetooth-apparaat selecteren> (pagina 40).
- Bij Model-D, Model-E of Model-F bedient u de Bluetooth-audiospeler om de verbinding te maken.
- Raadpleeg de gebruiksaanwijzing van de gereedschap voor Model-G.

Functie van Model-A/ Model-B/ Model-C/ Model-D/ Model-E/ Model-F

## Bluetooth audio weergeven

### Bronselectie

**Model-A, B, C, D:**

Druk op de toets [SRC].

Selecteer het scherm "BT Audio EXT"/ "BT-A EXT"/ "EXT Media"/ "%MEDIA".

**Model-E, F:**

Om de bron te selecteren, selecteert u "EXT Media", raadpleeg de gebruiksaanwijzing van de gereedschap.

### Tijdelijk onderbreken en hervatten van de weergave

**Model-A, B, C, D:** Druk op de [▶||]-toets (regelknop).

**Model-E, F:** Druk op de toets [▶||].

### Naar muziek zoeken

**Model-A, B, C, D:** Druk de regelknop naar rechts of links.

**Model-E, F:** Druk op de toets [◀◀] of [▶▶].



- Alle of sommige van de bovenstaande bewerkingen kunnen niet worden uitgevoerd wanneer de Bluetooth-audiospeler niet geschikt is voor afstandsbediening.
- De informatie over de muziek die wordt weergegeven door de Bluetooth-audiospeler kan niet worden weergegeven. De Bluetooth-audiospeler kan niet worden weergegeven of "T-" wordt getoond.
- Door te schakelen tussen Bluetooth-audiobronnen wordt de weergave niet automatisch gestart of gestopt. Voer de bewerking uit voor het starten of stoppen van de weergave.
- Sommige audiospelers kunnen op afstand worden bediend of opnieuw worden verbonden na het verbreken van de Bluetooth-verbinding. Bedien het hoofdtoestel van de audiospeler om Bluetooth te verbinden.
- Voor Model-E en F: Andere toetsen dan de toetsen die nodig zijn voor de bediening worden mogelijk weergegeven. Ze zijn echter niet van toepassing.

# Bediening handsfree bellen (Model-E)

## Voor gebruik

- U moet uw mobiele telefoon registreren voordat u deze gaat gebruiken met dit toestel. Raadpleeg voor meer details <Bluetooth-apparaat registreren > (pagina 38).
- Als u twee of meer mobiele telefoons hebt geregistreerd, moet u een van deze mobiele telefoons selecteren. Raadpleeg voor meer details <Een handsfree telefoon selecteren> (pagina 47).
- Als u de telefoonlijst wilt gebruiken, moet u deze eerst downloaden naar dit toestel. Raadpleeg voor meer informatie de sectie <De telefoonlijst downloaden> (pagina 39).

## Scherm voor besturing van handsfree eenheid

**FNC**

Of bij een binnenkomend gesprek...

**Direct SRC**

**TEL**

### Scherm voor besturing van handsfree eenheid





### Besturingsscherm



- 1 Hiermee wordt het scherm voor het doorzoeken van de telefoonlijst weergegeven. (Raadpleeg <Een telefoonnummer in het telefoonboek bellen>, pagina 46)
- 2 Hiermee wordt het scherm met uitgaande gesprekken weergegeven.

(Raadpleeg <Een nummer bellen in het gesprekslogboek>, pagina 46)

- 3 Hiermee wordt het scherm met binnenkomende gesprekken weergegeven. (Raadpleeg <Een nummer bellen in het gesprekslogboek>, pagina 46)
- 4 Hiermee wordt overgeschakeld tussen de modi privé en handsfree (alleen tijdens een gesprek).
- 5 Hiermee wordt het scherm voor het instellen van de handsfree modus weergegeven. (Zie de sectie <De handsfree telefoon instellen>, pagina 46)
- 6 Hiermee voert u drie telefoonnummers voor snelkiezen in. (Raadpleeg <Snelkiezen>, pagina 46)
- 7 Hiermee voert u een telefoonnummer in. (Raadpleeg <Kies een nummer>, pagina 46)
- 8 Hiermee wordt de signaalsterkte weergegeven.\* Hoe meer balksegmenten zichtbaar zijn, des te sterker het signaal.
- 9 Hiermee wordt de huidige status voor automatische beantwoording weergegeven. Als automatische beantwoording is ingeschakeld:  AUTO Als automatische beantwoording is uitgeschakeld: 
- 10 Hiermee wordt de batterijstatus van de mobiele telefoon weergegeven.\* Hoe meer balksegmenten zichtbaar zijn, des te voller de batterij nog is.
- 11 Hiermee wordt het gesprek gestart.
- 12 Het gesprek wordt beëindigd. Hiermee wordt het ingevoerde telefoonnummer gewist.
- 13 Hiermee wordt het ingevoerde telefoonnummer gewist.
- 14 Hiermee gaat u terug naar het vorige scherm.
- 15 Hiermee worden de nummers van beller en gelbele weergegeven. Als u een telefoonnummer hebt vastgelegd in de telefoonlijst, wordt de naam van de desbetreffende persoon weergegeven.
- 16 Hiermee wordt de status van de verbinding met de mobiele telefoon weergegeven. Wit: De mobiele telefoon is aangesloten. Oranje: De mobiele telefoon is niet aangesloten of bevindt zich buiten het ontvangstbereik.



- Sommige functies zijn om veiligheidsredenen uitgeschakeld terwijl uw auto rijdt. De toetsen

voor de uitgeschakelde functies werken niet als zij worden ingedrukt.

- Als het scherm voor handsfree besturing wordt weergegeven, wordt de naam van de aangesloten mobiele telefoon 5 seconden lang weergegeven.
- Als u de mobiele telefoon in de privé-modus zet, kan de handsfree functie worden uitgeschakeld.
- \* Aangezien het aantal stappen van de besturingseenheid afwijkt van dat van de mobiele telefoon, komen de statussen die worden weergegeven op de besturingseenheid mogelijk niet overeen met de statussen op de mobiele telefoon. Er wordt geen status weergegeven als geen informatie beschikbaar is voor deze status.

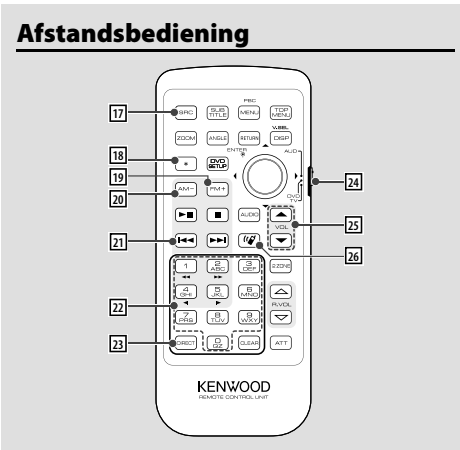

- 17 Toets [SRC]**  
Tijdens een gesprek: Het gesprek wordt beëindigd.
- 18 Toets [\*]** (als 24 is ingesteld op "AUD")  
Invoer van kiesnummer:  
Er wordt een "+" ingevoerd.
- 19 Toets [FM+]** (als 24 is ingesteld op "AUD")  
Invoer van kiesnummer:  
Er wordt een "#" ingevoerd.
- 20 Toets [AM-]** (als 24 is ingesteld op "AUD")  
Invoer van kiesnummer:  
Er wordt een "\*" ingevoerd.
- 21 Toets [◀◀]** (als 24 is ingesteld op "AUD")  
Invoer van kiesnummer:  
Hiermee wordt het ingevoerde telefoonnummer gewist.
- 22 Cijfertoetsen [0] – [9]** (als 24 is ingesteld op "AUD")  
Invoer van kiesnummer: Hiermee wordt een cijfer van een telefoonnummer ingevoerd.

- 23 Toets [DIRECT]** (als 24 is ingesteld op "AUD")  
Hiermee voert u een gesprek.
- 24 Schakelaar voor modusselectie op afstandsbediening**  
Schakel op naar "AUD" tijdens het kiezen.
- 25 Toets [▲]/[▼]**  
Tijdens een gesprek: Het spraakvolume wordt aangepast.
- 26 Toets [📞]**  
Hiermee wordt het scherm voor handsfree besturing weergegeven.  
Bij een binnenkomend gesprek: Het gesprek wordt aangenomen.



- Het tijdens een gesprek aangepaste volume blijft ongewijzigd tijdens de daaropvolgende gesprekken.
- Als u het volume te veel verhoogt, neemt de kans op echo toe. Als er sprake is van echo, stelt u het volume in op een zo laag mogelijke waarde. Echo neemt proportioneel toe ten opzichte van het volume.

## Werking van de toetsen

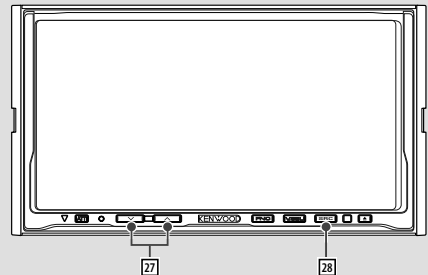

- 27 Toets [^]/[v]**  
Tijdens een gesprek: Het spraakvolume wordt aangepast.
- 28 Toets [SRC]**  
Tijdens een gesprek: Het gesprek wordt beëindigd.

# Bediening handsfree bellen (Model-E)

## Een gesprek tot stand brengen



### Kies een nummer

1. Voer een telefoonnummer in  
Druk op het nummer ([ 0 ] - [ 9 ]), [ + ], [ \* ] of [ \* ].
2. Voer een gesprek  
Druk op de toets [  ].  
☞ Om een foutieve invoer te wissen, drukt u op [ Clear ].

### Snelkiezen (geprogrammeerd nummer)

1. Selecteer het snelkiesnummer  
Druk op de toets [ P1 ] - [ P3 ].
2. Voer een gesprek  
Druk op de toets [  ].  
☞ U moet het snelkiesnummer registreren. (pagina 46)

### Een nummer bellen in het gesprekslogboek

1. Activeer de modus gesprekslogboek  
Druk op [  ] (uitgaand gesprek) of [  ] (binnenkomend gesprek).

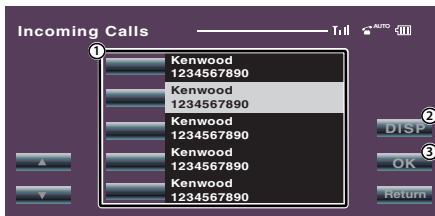

- ① Hiermee wordt de naam van de gebelde ingevoerd.
  - ② Hiermee schakelt u over naar de herkiezlijst.
  - ③ Hiermee worden de bestemmingsgegevens ingevoerd en wordt vervolgens teruggegaan naar het scherm voor handsfree besturing.
2. Selecteer een naam of telefoonnummer  
Druk op de toets [  ].
  3. Bevestig de bestemming  
Druk op de toets [ OK ].
  4. Voer een gesprek  
Druk op de toets [  ].

### Een nummer bellen in het telefoonboek

1. Activeer de telefoonlijstmodus  
Druk op de toets [  ].

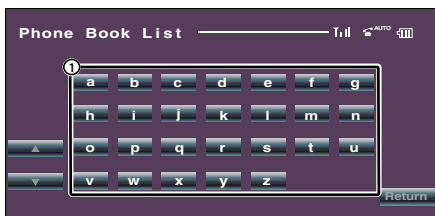

- ① Hiermee wordt de naam in de telefoonlijst weergegeven waarvan de eerste letter overeenkomt met het teken dat u hebt aangeraakt.
2. Selecteer het eerste teken van de naam van een persoon in het geheugen  
Druk op de tekentoes ([ a ] enz.).

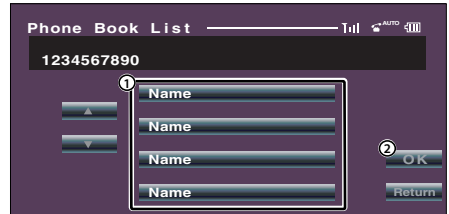

- ① Hiermee wordt de naam van de gebelde ingevoerd.
  - ② Hiermee worden de bestemmingsgegevens ingevoerd en wordt vervolgens teruggegaan naar het scherm voor handsfree besturing.
3. Selecteer een bestemming die u wilt bellen  
Druk op de toets [ Name ].
  4. Bevestig de bestemming  
Druk op de toets [ OK ].
  5. Voer een gesprek  
Druk op de toets [  ].  
☞ U kunt de telefoonlijst alleen gebruiken als u deze hebt gedownload vanuit de mobiele telefoon. Raadpleeg voor meer informatie de sectie <De telefoonlijst downloaden> (pagina 39).



- Er kunnen maximaal 16 tekens worden weergegeven voor elke naam in de telefoonlijst.
- Initialen zonder bijbehorende naam worden niet weergegeven.
- Tijdens de zoekbewerking wordt gezocht naar tekens zonder accent, bijvoorbeeld "u", in plaats van naar tekens met accent, zoals "ü".

## Een gesprek ontvangen

### Een telefonisch gesprek beantwoorden

Druk op de toets [  ].

### Een binnenkomend gesprek weigeren

Druk op de toets [  ].

## Tijdens een gesprek

### Een gesprek beëindigen

Druk op de toets [  ].

## Andere functies

Nummers opnemen in de lijst met vooraf ingestelde nummers

## 1. Voer het telefoonnummer in dat u wilt vastleggen

Houd bij het invoeren van het telefoonnummer rekening met het volgende:

Bel een nummer/ Een nummer bellen in het gesprekslogboek/ Een nummer bellen in het telefoonboek

## 2. Selecteer de toets waaronder u het nummer wilt vastleggen

Houd de toets [ **P1** ] – [ **P3** ] ten minste 2 seconde ingedrukt.

## De handsfree telefoon instellen

Druk op de [ **SetUp** ]-toets op het scherm voor handsfree bediening.

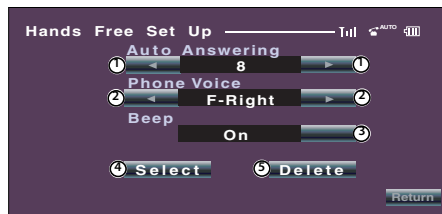

- Hiermee wordt een automatische beantwoordingstijd na beëindiging van een gesprek ingesteld. (📄 "8")  
"Off": Deze functie kan niet worden gebruikt.  
"0-99": Hiermee wordt ingesteld hoe lang het geluidssignaal voor een gesprek maximaal klinkt (in seconden).
- Hiermee wordt de uitvoerpositie voor de beltoon ingesteld. (📄 "F-Right")  
"F-Left": De beltoon klinkt vanuit de luidspreker linksvoor.  
"F-Right": De beltoon klinkt vanuit de luidspreker rechtsvoor.  
"Front All": De beltoon klinkt vanuit beide voorste luidsprekers.
- Hiermee wordt het geluidssignaal voor binnenkomende gesprekken ingesteld. (📄 "On")  
"On": Het geluidssignaal wordt weergegeven.  
"Off": Het geluidssignaal is uitgeschakeld.
- Hiermee wordt het scherm voor telefoonselectie weergegeven.
- Hiermee wordt het scherm voor het verwijderen van een telefoon weergegeven.



- Selecteer de luidspreker die verder af staat van de microfoon om gejam of echo te voorkomen.

## Een handsfree telefoon selecteren

### 1. Geef het instelscherm voor de handsfree modus weer

Druk op de [ **SetUp** ]-toets op het scherm voor handsfree bediening.

### 2. Het scherm voor telefoonselectie weergeven

Druk op de [ **Select** ]-toets op het instelscherm voor de handsfree modus.



### 3. Selecteer een handsfree telefoon die u wilt gebruiken

Druk op de toets [ **Kenwood 1** ]:



- Wanneer al een mobiele telefoon is geselecteerd, maakt u de selectie ongedaan en selecteert u een andere telefoon.
- De firmwareversie "BT200 FW \*\*\*" wordt weergegeven aan het einde van de Bluetooth-apparaatlijst. Raadpleeg onze website voor meer informatie over het updaten van de firmware.  
<http://www.kenwood.com/bt/information/>
- De audiospeler wordt weergegeven op de apparaatlijst na registratie. De audiospeler op de lijst kan echter niet worden geselecteerd.

## De handsfree telefoon verwijderen

### 1. Geef het instelscherm voor de handsfree modus weer

Druk op de [ **SetUp** ]-toets op het scherm voor handsfree bediening.

### 2. Geef het scherm voor het verwijderen van een telefoon weer

Druk op de [ **Delete** ]-toets op het instelscherm voor de handsfree modus.



### 3. Selecteer een handsfree telefoon die u wilt verwijderen

Druk op de toets [ **Kenwood 1** ]:



- Samen met de bijbehorende handsfree telefoon worden de telefoonlijst, de lijst met uitgaande gesprekken en de lijst met binnenkomende gesprekken verwijderd.
- De firmwareversie "BT200 FW \*\*\*" wordt weergegeven en kan niet worden verwijderd.

# Appendix

## Lijst met modellen

De ontvangers die kunnen worden gebruikt met de KCA-BT200 zijn de volgende: (vanaf februari 2008)

Voor nadere details over compatibele ontvangers die in de toekomst beschikbaar komen, raadpleegt u de volgende URL:

<http://www.kenwood.com/bt/information/>

Modelnaam	Groep	Functieschakelaar			Modelnaam	Groep	Functieschakelaar		
		1	2	3			1	2	3
DDX5022	G	OFF	ON	OFF	KDC-MP335	D-1	OFF	OFF	ON
DDX5032	G	OFF	ON	OFF	KDC-MP338	A-1	ON	OFF	OFF
DDX5032M	G	OFF	ON	OFF	KDC-MP4036AX	D-1	OFF	OFF	ON
DDX512	G	OFF	ON	OFF	KDC-MP4039	A-1	ON	OFF	OFF
DDX6019	E	OFF	OFF	ON	KDC-MP435U	D-1	OFF	OFF	ON
DDX6029	E	OFF	OFF	ON	KDC-MP408U	A-1	ON	OFF	OFF
DDX6039	E	OFF	OFF	ON	KDC-MP438U	A-1	ON	OFF	OFF
DDX7019	F	OFF	OFF	ON	KDC-MP439	D-4	OFF	OFF	ON
DDX7029	F	OFF	OFF	ON	KDC-MP5033U	D-1	ON	OFF	OFF
DDX7032	G	OFF	ON	OFF	KDC-MP5036U	D-1	OFF	OFF	ON
DDX7032	G	OFF	ON	OFF	KDC-MP5039U	A-1	ON	OFF	OFF
DDX7039	F	OFF	OFF	ON	KDC-MP532U	D-1	ON	OFF	ON
DDX7039M	F	OFF	OFF	ON	KDC-MP535U	D-1	OFF	OFF	ON
DDX712	G	OFF	ON	OFF	KDC-MP538U	B-2	OFF	OFF	OFF
DDX8019	F	OFF	OFF	ON	KDC-MP539U	A-1	ON	OFF	OFF
DDX8029	F	OFF	OFF	ON	KDC-MP6036	D-1	OFF	OFF	ON
DDX8039	F	OFF	OFF	ON	KDC-MP6039	B-2	OFF	OFF	OFF
DNX210EX	D-1	OFF	OFF	ON	KDC-MP632U	D-1	ON	OFF	ON
DNX5120	G	OFF	ON	OFF	KDC-MP635	D-3	OFF	OFF	ON
DNX512EX	G	OFF	ON	OFF	KDC-MP638U	B-1	OFF	OFF	OFF
DNX5220	G	OFF	ON	OFF	KDC-MP639U	B-2	OFF	OFF	OFF
DNX52RY	G	OFF	ON	OFF	KDC-MP735U	D-3	OFF	OFF	ON
DNX7100	F	OFF	OFF	ON	KDC-MP738U	D-1	OFF	OFF	OFF
DNX710EX	F	OFF	OFF	ON	KDC-MP832U	D-3	OFF	OFF	ON
DNX7120	G	OFF	ON	OFF	KDC-W3537	D-1	OFF	OFF	ON
DNX7200	F	OFF	OFF	ON	KDC-W3541A	A-2	ON	OFF	OFF
DNX7220	G	OFF	ON	OFF	KDC-W3541G	A-2	ON	OFF	OFF
DNX7320	G	OFF	ON	OFF	KDC-W4037	D-1	OFF	OFF	ON
DPX302	D-1	OFF	OFF	ON	KDC-W4041	A-1	ON	OFF	OFF
DPX501	D-1	ON	OFF	ON	KDC-W4041W	A-1	ON	OFF	OFF
DPX501U	D-1	ON	OFF	ON	KDC-W4141	A-1	ON	OFF	OFF
DPX502	D-1	OFF	OFF	ON	KDC-W4141WY	A-1	ON	OFF	OFF
DPX502U	D-1	OFF	OFF	ON	KDC-W4537U	D-1	OFF	OFF	ON
DPX701	D-1	OFF	OFF	ON	KDC-W4737U	D-1	OFF	OFF	ON
DPX701U	D-1	OFF	OFF	ON	KDC-W5137	D-1	OFF	OFF	ON
DPX-MP2090U	D-1	ON	OFF	ON	KDC-W5141U	A-1	ON	OFF	OFF
DPX-MP2100	D-1	OFF	OFF	ON	KDC-W5534U	D-1	ON	OFF	OFF
DPX-MP3110	C	ON	OFF	OFF	KDC-W5541U	A-1	ON	OFF	OFF
DPX-MP3110S	C	ON	OFF	OFF	KDC-W5641UY	A-1	ON	OFF	OFF
DPX-MP4110	C	ON	OFF	OFF	KDC-W6041U	B-2	OFF	OFF	OFF
DPX-MP4110S	C	ON	OFF	OFF	KDC-W6141UY	B-2	OFF	OFF	OFF
DPX-MP5100U	D-1	OFF	OFF	ON	KDC-W6534U	D-1	ON	OFF	ON
DPX-MP5110U	C	ON	OFF	OFF	KDC-W6537U	D-1	OFF	OFF	ON
DPX-MP7090U	D-1	OFF	OFF	ON	KDC-W6541U	B-2	OFF	OFF	OFF
I-K7	B-2	OFF	OFF	OFF	KDC-W6641UY	B-2	OFF	OFF	OFF
KDC-MP2035	D-1	OFF	OFF	ON	KDC-W7037	D-3	OFF	OFF	ON
KDC-MP235	D-1	OFF	OFF	ON					
KDC-MP238	D-4	OFF	OFF	ON					
KDC-MP3035	D-1	OFF	OFF	ON					

Modelnaam	Groep	Functieschakelaar			Modelnaam	Groep	Functieschakelaar		
		1	2	3			1	2	3
KDC-W7041U	B-1	OFF	OFF	OFF	KDC-X9006U	D-2	OFF	OFF	ON
KDC-W7141UY	B-1	OFF	OFF	OFF	KDC-X9533U	D-3	OFF	OFF	ON
KDC-W7534U	D-3	OFF	OFF	ON	KDC-X991	D-2	OFF	OFF	ON
KDC-W7537U	D-3	OFF	OFF	ON	KDV-412	D-1	ON	OFF	ON
KDC-W7541U	B-1	OFF	OFF	OFF	KDV-5234	D-1	ON	OFF	ON
KDC-W9537U	D-2	OFF	OFF	ON	KDV-MP6333	D-1	ON	OFF	ON
KDC-X491	D-1	OFF	OFF	ON	KDV-MP6433	D-1	ON	OFF	ON
KDC-X492	A-1	ON	OFF	OFF	KOS-V1000	F	OFF	OFF	ON
KDC-X590	D-1	ON	OFF	ON	KOS-V500	F	OFF	OFF	ON
KDC-X591	D-1	OFF	OFF	ON	KVT-50DVDRY	G	OFF	ON	OFF
KDC-X592	B-2	OFF	OFF	OFF	KVT-512	G	OFF	ON	OFF
KDC-X692	B-1	OFF	OFF	OFF	KVT-522DVD	G	OFF	ON	OFF
KDC-X7006	D-3	OFF	OFF	ON	KDC-X7006	D-3	OFF	OFF	ON
KDC-X7006U	D-3	OFF	OFF	ON	KDC-X7006U	D-3	OFF	OFF	ON
KDC-X7009U	B-1	OFF	OFF	OFF	KDC-X7009U	B-1	OFF	OFF	OFF
KDC-X7533U	D-1	ON	OFF	ON	KDC-X7533U	D-1	ON	OFF	ON
KDC-X791	D-3	OFF	OFF	ON	KDC-X791	D-3	OFF	OFF	ON
KDC-X792	B-1	OFF	OFF	OFF	KDC-X792	B-1	OFF	OFF	OFF
KDC-X8006U	D-2	OFF	OFF	ON	KDC-X8006U	D-2	OFF	OFF	ON
KDC-X8009U	B-1	OFF	OFF	OFF	KDC-X8009U	B-1	OFF	OFF	OFF
KDC-X890	D-3	OFF	OFF	ON	KDC-X890	D-3	OFF	OFF	ON
KDC-X891	D-2	OFF	OFF	ON	KDC-X891	D-2	OFF	OFF	ON
					U737	B-1	OFF	OFF	OFF

## Over Bluetooth-pictogrammen

De regelgeving die de weergave van pictogrammen ondersteunt, kan de volgende statussen weergeven:

### • Verbindingsstatus van Bluetooth mobiele telefoon

BT : Deze indicator gaat branden wanneer een mobiele telefoon wordt verbonden.

### • Signaalsterkte van mobiele telefoon

Maximum Minimum

### • Batterijniveau van mobiele telefoon

Vol Bijna leeg



- Pictogrammen worden niet weergegeven wanneer de informatie niet kan worden verkregen van de mobiele telefoon.
- Aangezien het aantal stappen van de besturingseenheid afwijkt van dat van de mobiele telefoon, komen de statussen die worden weergegeven op de besturingseenheid mogelijk niet overeen met de statussen op de mobiele telefoon.

## Menuglossarium

### • "D-STATUS"/"P-STATUS" (Geeft de status weer van het Bluetooth-apparaat)

U kunt de verbindingstatus, de signaalsterkte en het batterijniveau weergeven.

"HF CONNECT"/"BT-CON"/"HF-CON":

Verbindingstatus van Bluetooth mobiele telefoon.

"AD CONNECT"/"AD CON":

Verbindingstatus van Bluetooth audio.

"BAT": Batterijniveau van mobiele telefoon.

"SGNL": Signaalsterkte van mobiele telefoon.



- **“ANS”/“Auto Answer” (Instellen van het tijdsinterval voor automatisch beantwoorden)**

Met deze functie wordt een gesprek automatisch beantwoord (aangenomen) nadat het vooraf ingestelde tijdsinterval voor automatische beantwoording is verstreken.

“OFF”: Het gesprek wordt niet automatisch beantwoord.

“0”: Het telefoongesprek wordt direct automatisch beantwoord.

“1” – “99”: Beantwoordt automatisch het telefoongesprek na 1 – 99 seconden.

 Als in de mobiele telefoon een kortere tijd is ingesteld dan in de besturingseenheid, wordt de tijd van de mobiele telefoon gebruikt.

- **“SPK”/“SP Select” (De luidsprekers voor spraakuitvoer instellen)**

U kunt de luidsprekers voor spraakuitvoer instellen.

“Front”/“FRT”: De spraak wordt uitgevoerd via de luidsprekers linksvoor en rechtsvoor.

“F-R”: De spraak wordt uitgevoerd via de luidspreker rechtsvoor.

“F-L”: De spraak wordt uitgevoerd via de luidspreker linksvoor.

 Selecteer de luidspreker die verder af staat van de microfoon om gejang of echo te voorkomen.

- **“C-BP”/“Call Beep”/“Beep” (Instellen van het geluidssignaal voor binnenkomende gesprekken)**

U kunt een geluidssignaal laten klinken via de luidspreker als een gesprek binnenkomt.

“ON”: Het geluidssignaal wordt weergegeven.

“OFF”: Het geluidssignaal is uitgeschakeld.

## Funcieopmerking

- **Kies een nummer**

- Afhankelijk van het type besturingseenheid, wordt mogelijk  (alle segmenten zijn verlicht) weergegeven in plaats van #.

- **Een nummer bellen in het gesprekslogboek**

- De lijst met uitgaande gesprekken, de lijst met binnenkomende gesprekken en de lijst met gemiste gesprekken zijn lijsten van gesprekken die vanuit dit toestel tot stand zijn gebracht of op dit toestel zijn binnengekomen. Het gaat hierbij niet om de gesprekken die zijn opgeslagen in het geheugen van de mobiele telefoon.

- **Een nummer bellen in het telefoonboek**

- U kunt de telefoonlijst alleen gebruiken als u deze hebt gedownload vanuit de mobiele telefoon. Raadpleeg voor meer informatie de sectie <De telefoonlijst downloaden>.
- Er kunnen maximaal 19 tekens worden weergegeven voor elke naam in de telefoonlijst.
- Tijdens de zoekbewerking wordt gezocht naar tekens zonder accent, bijvoorbeeld “u”, in plaats van naar tekens met accent, zoals “ü”.

De niet-alfabetische tekens zoals Chinese en Russische tekens worden beschouwd als een symbool.

- **Overschakelen naar de privé-modus**

- Afhankelijk van het type mobiele telefoon dat u gebruikt, kan bij overschakeling op de privé-modus de bron worden geselecteerd die werd gebruikt voordat de handsfree verbinding tot stand werd gebracht. Als dit gebeurt, kan de bron niet worden teruggeschakeld naar de handsfree modus met dit toestel. Ga terug naar de handsfree modus met behulp van uw mobiele telefoon.

- **Overschakelen tussen displaymodi**

- Afhankelijk van het type besturingseenheid dat u gebruikt, gelden de volgende beperkingen:
  - Er kunnen maximaal 19 tekens worden weergegeven.
  - Het teken # kan niet worden weergegeven, of  (alle segmenten zijn verlicht) wordt weergegeven in de plaats van #.
  - U kunt niet overschakelen tussen displaymodi.

## Informatie over het weggooien van elektrische en elektronische apparatuur (particulieren)



Dit symbool geeft aan dat gebruikte elektrische en elektronische producten niet bij het normale huishoudelijke afval mogen. Lever deze producten in bij de aangewezen inzamelingspunten, waar ze gratis worden geaccepteerd en op de juiste manier worden verwerkt, teruggewonnen en hergebruikt. Voor inleveradressen zie [www.nvmp.nl](http://www.nvmp.nl), [www.ictmilieu.nl](http://www.ictmilieu.nl), [www.stibat.nl](http://www.stibat.nl). Wanneer u dit product op de juiste manier als afval inlevert, spaart u waardevolle hulpbronnen en voorkomt u potentiële negatieve gevolgen voor de volksgezondheid en het milieu, die anders kunnen ontstaan door een onjuiste verwerking van afval.

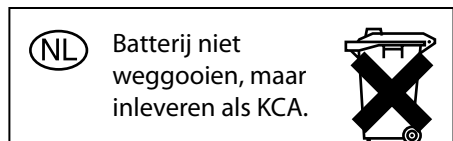

# Toebehoren/Installatieprocedure

## Toebehoren

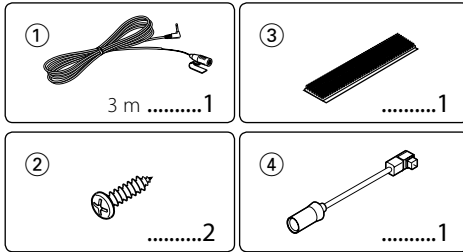

## Installatieprocedure

1. Verwijder de sleutel uit het contactslot en koppel de ⊖ accu los om kortsluiting te voorkomen.
2. Stel de functieschakelaar in.
3. Maak voor elke eenheid de juiste ingangs- en uitgangskabelaansluitingen.
4. Installeer het toestel in de auto.
5. Sluit de ⊖ accu opnieuw aan.
6. Druk op de reset-knop van de besturingseenheid.



- Isoleer niet-aangesloten kabels met isolatieband of ander geschikt materiaal. Laat de afdekkapjes op de uiteinden van de niet-aangesloten kabels of op de connectoren zitten om kortsluiting te voorkomen.
- Controleer, nadat u het apparaat hebt geïnstalleerd, of de remlichten, knipperlichten, ruitenwissers, enz. goed werken.

## Voor een goede ontvangst

Houd voor een goede ontvangst rekening met het volgende:

- Communiceer met de mobiele telefoon terwijl deze zich op een afstand van maximaal 10 m (30 ft) bevindt. Het communicatiebereik kan korter worden, afhankelijk van de omgevings situatie. Het communicatiebereik wordt tevens korter als er zich een obstakel tussen deze eenheid en de mobiele telefoon bevindt. Het bovengenoemde maximale communicatiebereik (10 m) is niet altijd verzekerd.
- Houd deze eenheid zo veel mogelijk uit de buurt van andere elektrische onderdelen (AV-componenten). Als zij te dichtbij staan, kan de verbinding mislukken, kan de televisie of radio last hebben van ruis of kan de ontvangst slecht zijn.
- Een zendstation of walkietalkie in de buurt kan de communicatie verstoren ten gevolge van een te krachtig signaal.

## De functieschakelaar instellen

Stel de functieschakelaar in naargelang het aangesloten type regeleenheid. Raadpleeg de lijst met modellen in <Appendix> (pagina 48).

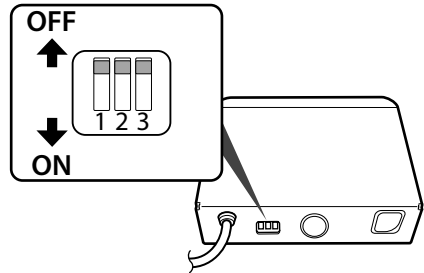

### 1: Functie voor schermtekenconversie

Wanneer de regeleenheid geen tekens met accent ("u", "a" enz.) kan weergeven, zet het deze tekens om in alfabetische hoofdletters.

OFF: Tekens niet omzetten.

ON: Tekens omzetten.

### 2: De connector opgeven die moet worden verbonden

Geef het type connector op dat met de regeleenheid moet worden verbonden.

OFF: Gebruik de 5L-connector.

ON: Gebruik de KAB-connector.

### 3: Het type regeleenheid opgeven

Geef het type van de regeleenheid op waarmee verbinding moet worden gemaakt.

OFF: Wanneer geen type regeleenheid wordt opgegeven in de lijst met modellen of het type regeleenheid staat niet in de lijst met modellen.

ON: Wanneer het type regeleenheid in de lijst met modellen staat.

## Verbinding

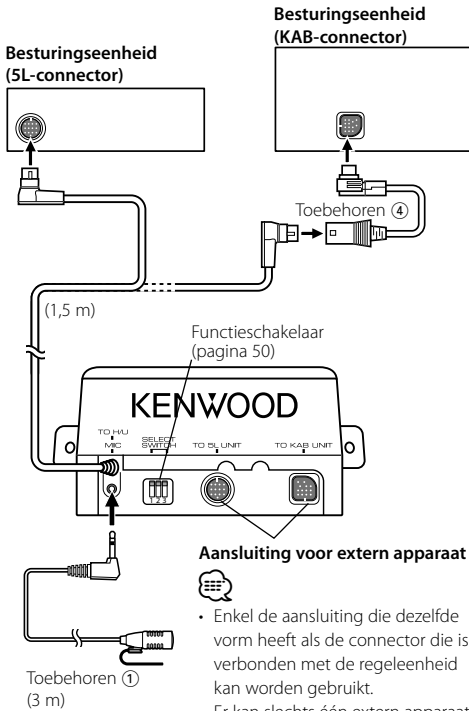

## Als u de KCA-S220A wilt aansluiten

Sluit de handsfree kit aan op de connector met het opschrift TO CHANGER 2.

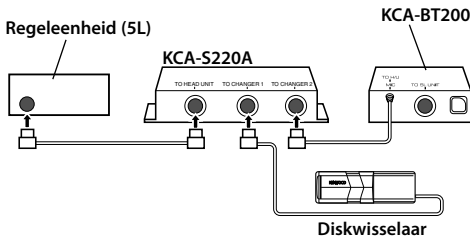

- Zorg ervoor dat de totale lengte van de kabel tussen de besturingseenheid en de diskwisselaar 13 m (43 ft) of minder bedraagt. Als de besturingskabel langer is dan 13 m, werkt de verbinding niet goed meer.

## Installatie

### Installatie van de microfooneenheid

- 1 Controleer de installatiepositie van de microfoon (toebehoren ①).
- 2 Verwijder olie en ander vuil van het installatieoppervlak.
- 3 Installeer de microfoon.
- 4 Leid de microfoonkabel tot aan de handsfree kit en zet de kabel op verschillende plaatsen vast met tape of vergelijkbaar materiaal.

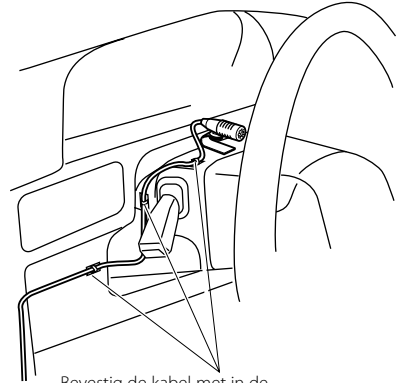

Bevestig de kabel met in de handel verkrijgbare tape.

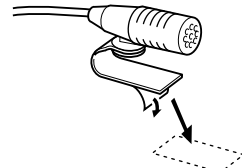

Verwijder de bescherm laag van de aan twee kanten klevende tape voor bevestiging op de plek die wordt aangegeven in het voorbeeld links.

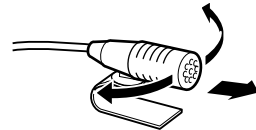

Verplaats de microfoon in de richting van de chauffeur.



- Plaats de microfoon zo ver mogelijk van de mobiele telefoon.

## Installatie

### Installatie van de Bluetooth-eenheid



- Bepaal de installatiepositie nadat u hebt gecontroleerd of de eenheid kan communiceren met de mobiele telefoon.
- Installeer de eenheid niet in de buurt van het dashboard, de achterste lade of andere belangrijke onderdelen. Als u dit wel doet, kan er letsel of schade ontstaan als de eenheid door een schok losschiet en een persoon of belangrijk onderdeel raakt. Gebruik tapschroeven voor de montage. (Montage met klittenband is weliswaar gemakkelijk, maar kan er wel toe leiden dat de eenheid losschiet bij een schok.)

### Bevestigen op audiokaart

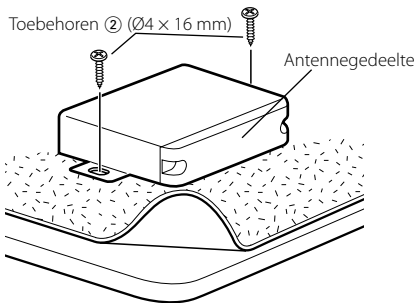

### Bevestigen aan hoogpolig tapijt

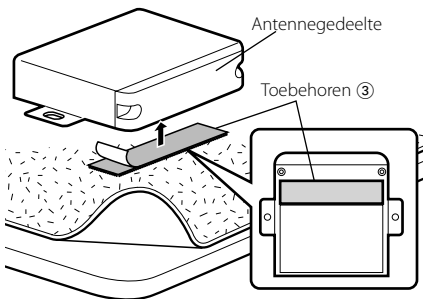

- Zorg ervoor dat het serienummer niet wordt bedekt door het klittenband.
- Als de installatielocatie niet via een rechte lijn bereikbaar is, knipt u het klittenband in twee stukken en brengt u deze op twee posities aan.

## Oplossen van problemen

Wat een storing aan uw eenheid lijkt te zijn, kan simpelweg het gevolg zijn van verkeerde bediening of bedrading. Controleer voordat u uw handelaar raadpleegt eerst de volgende lijst voor een mogelijke oplossing van uw probleem.

### ? Het gespreksvolume bij handsfree bellen is laag.

- ✓ Het gespreksvolume bij handsfree bellen is ingesteld op een laag niveau.
- ☞ Het gespreksvolume bij handsfree bellen kan afzonderlijk worden aangepast. Pas het aan tijdens handsfree bellen.

### ? Er komt geen geluid uit de achterste luidsprekers.

- ✓ U gebruikt de handsfree gespreksmodus.
- ☞ Er komt geen geluid uit de achterste luidsprekers in de handsfree gespreksmodus.

### ? Er klinkt geen pieptoon bij binnenkomst van een gesprek.

- ✓ Of er een pieptoon te horen is, hangt af van uw type mobiele telefoon.
- ☞ De functie <Het geluidssignaal voor binnenkomende gesprekken instellen> is ingesteld op ON.

### ? Stem wordt niet herkend.

- ✓ Het raam van het voertuig is open.
- ☞ Wanneer er te veel achtergrondgeluid is, kan de stem niet worden herkend. Doe het raam van het voertuig dicht om het lawaai te beperken.
- ✓ Zachte stem.
- ☞ Wanneer de stem te zacht is, kan ze niet worden herkend. Spreek iets luider en op natuurlijke wijze in de microfoon.
- ✓ De persoon die de stemtag uitsprekt is niet de persoon die hem heeft geregistreerd.
- ☞ Enkel de stem van de persoon die de stemtag heeft geregistreerd, kan worden herkend.

### ? De Bluetooth-audiospeler kan niet worden geregistreerd (pairing).

- ✓ De pincode werd ingesteld.
- ☞ Wanneer een pincode werd opgegeven in de gebruiksaanwijzing van de Bluetooth-audiospeler, registreer de code dan volgens <Pincode registreren> om de Bluetooth-audiospeler te registreren. Wanneer geen pincode werd opgegeven in de gebruiksaanwijzing, probeer dan "0000".

### ? Het geluid van de Bluetooth-audiospeler wordt onderbroken.

- ✓ De afstand tussen dit toestel en de audiospeler is te groot.
- ☞ Plaats de audiospeler dichterbij dit toestel.
- ✓ Een ander Bluetooth-apparaat beïnvloedt de Bluetooth-communicatie.
- ☞ Schakel het andere Bluetooth-apparaat uit.
- ☞ Plaats het andere Bluetooth-apparaat uit de buurt van dit toestel.

**De onderstaande berichten geven de toestand van uw systeem weer.**

# Technische gegevens

- No Number/ NO-NUMBER/ Incoming No Number :  
• De beller heeft geen beller-id.  
• Er zijn geen gegevens over het telefoonnummer beschikbaar.
- No Data/ NO DATA :  
• Er is geen lijst met uitgaande gesprekken.  
• Er is geen lijst met binnenkomende gesprekken.
- No Entry/ NO ENTRY :  
De mobiele telefoon is niet geregistreerd (gekoppeld).
- HF Disconnect/ HF DISCONCT/ HF D-CON/ Disconnect/ DISCONCT/ Non Connection/ Disconnected :  
De eenheid kan niet communiceren met de mobiele telefoon.
- Audio Disconnect/ AUD DISCONCT/ AD D-CON :  
De eenheid kan niet communiceren met de audiospeler.
- HF Connect/ HF CONNECT/ Connect/ CONNECT :  
De eenheid kan wel communiceren met de mobiele telefoon.
- HF Error 07/ HF ERR07:  
Het is niet mogelijk toegang tot het geheugen te krijgen.  
➔ Schakel de stroom uit en weer in. Als dit bericht nog steeds wordt weergegeven, drukt u op de reset-knop op de besturingseenheid.
- HF Error 68/ HF ERR68:  
De eenheid kan niet communiceren met de mobiele telefoon.  
➔ Schakel de stroom uit en weer in. Als dit bericht nog steeds wordt weergegeven, drukt u op de reset-knop op de besturingseenheid.
- Unknown: Het Bluetooth-apparaat kan niet worden gedetecteerd.
- Device Full/ DVC FULL:  
Er werden reeds 5 Bluetooth-apparaten geregistreerd. Er kunnen geen bijkomende Bluetooth-apparaten meer worden geregistreerd.
- PIN Code NG/ CODE NG:  
De pincode is verkeerd.
- Connect NG/ CONCT NG:  
Het toestel kan niet worden verbonden.
- Pairing Failed/ PAIRING NG/ PAIR NG:  
Fout tijdens de pairing.
- Err No Matching/ NO MATCHING/ NO MATCH:  
De stemtag is verkeerd. De stem kan niet worden herkend wegens een niet geregistreerde stemtag enz.
- Too Soft: De stem klinkt te zacht en kan niet worden herkend.
- Too Loud: De stem klinkt te hard en kan niet worden herkend.
- Too Long: Het woord of de uiting is de lang en kan niet worden herkend.
- No Phonebook/ NO PB:  
De gegevens bevinden zich niet in het telefoonboek.
- No Message/ NO SMS:  
Geen SMS in de inbox.

## Bluetooth-gedeelte

- Technologie  
: Gecertificeerd voor Bluetooth 1,2
- Frequentie  
: 2,402 – 2,480 GHz
- Uitgangsvermogen  
: +4dBm (MAX), 0dBm (AVE) klasse 2 vermogen
- Maximaal communicatiebereik  
: In rechte lijn ong. 10 m (32.1 ft)
- Profielen  
: HFP (Hands Free Profile)  
: HSP (Headset Profile)  
: OPP (Object Push Profile)  
: PBAP (Phonebook Access Profile)  
: SYNC (Synchronization Profile)  
: SPP (Serial Port Profile)  
: A2DP (Advanced Audio Distribution Profile)  
: AVRCP (Audio/Video Remote Control Profile)

## Algemeen

- Bedrijfsspanning (10.5 – 16V toelaatbaar)  
: 14,4 V
- Stroomverbruik  
: 200 mA
- Afmetingen (B x H x D)  
: 95 x 30 x 105 mm
- Gewicht  
: 0,37 kg

Technische gegevens zijn zonder voorafgaande kennisgeving  
wijzigbaar.

## Sommario

<b>Prima dell'uso</b>	<b>55</b>	<b>Telecomando</b>	<b>69</b>
<b>Funzionamento di base delle chiamate vivavoce (Modello A)</b>	<b>56</b>	Effettuare una chiamata	
Operazioni preliminari		Ricevere una chiamata	
Effettuare una chiamata		Chiamata in attesa	
Ricevere una chiamata		Durante una chiamata	
Chiamata in attesa		<b>Audio Bluetooth</b>	<b>69</b>
Durante una chiamata		Operazioni preliminari	
Altre funzioni		Riproduzione audio Bluetooth	
<b>Funzionamento di base delle chiamate vivavoce (Modello B)</b>	<b>58</b>	<b>Funzionamento delle chiamate vivavoce (Modello E)</b>	<b>70</b>
Operazioni preliminari		Operazioni preliminari	
Effettuare una chiamata		Schermata di controllo vivavoce	
Ricevere una chiamata		Telecomando	
Chiamata in attesa		Funzionamento dei tasti	
Durante una chiamata		Effettuare una chiamata	
Altre funzioni		Ricevere una chiamata	
<b>Funzionamento di base delle chiamate vivavoce (Modello C)</b>	<b>60</b>	Durante una chiamata	
Operazioni preliminari		Altre funzioni	
Effettuare una chiamata		<b>Appendice</b>	<b>74</b>
Ricevere una chiamata		<b>Accessori/ Procedimento per l'installazione</b>	<b>76</b>
Chiamata in attesa		<b>Collegamenti</b>	<b>77</b>
Durante una chiamata		<b>Installazione</b>	<b>77</b>
Altre funzioni		<b>Guida alla risoluzione di problemi</b>	<b>78</b>
<b>Funzionamento di base delle chiamate vivavoce (Modello D)</b>	<b>62</b>	<b>Specifiche</b>	<b>79</b>
Operazioni preliminari			
Effettuare una chiamata			
Ricevere una chiamata			
Durante una chiamata			
Altre funzioni			
<b>Funzioni</b>	<b>64</b>		
Registrazione di un dispositivo Bluetooth			
Registrazione di un dispositivo Bluetooth speciale			
Registrazione del codice PIN			
Download della rubrica telefonica			
Selezione del dispositivo Bluetooth da collegare			
Eliminazione di un dispositivo Bluetooth registrato			
Visualizzazione della versione del firmware			
Aggiunta di un comando di chiamata vocale			
Impostazione di un comando vocale per categoria			
Download di messaggi SMS			
SMS (Short Message Service)			

Il marchio e i loghi Bluetooth sono di proprietà di Bluetooth SIG, Inc. L'uso di tali marchi da parte di Kenwood Corporation è soggetto a licenza. Gli altri marchi e nomi commerciali sono di proprietà dei rispettivi proprietari.

## Prima dell'uso

### ▲AVVERTENZA

#### Per evitare lesioni e/o incendi, osservare le seguenti precauzioni:

- Per evitare cortocircuiti, non inserire mai oggetti di metallo (come monete o strumenti di metallo) all'interno dell'unità.
- Il montaggio e il cablaggio di questo prodotto richiedono conoscenze specifiche ed esperienza. Per motivi di sicurezza, affidare il montaggio e il cablaggio a dei professionisti.

### ▲ATTENZIONE

#### Per evitare danni all'unità, osservare le seguenti precauzioni:

- Non installare l'unità in un luogo esposto a luce solare diretta o a calore o umidità eccessivi. Evitare anche luoghi molto polverosi o soggetti a schizzi d'acqua.

### Note

- In caso di difficoltà durante l'installazione, rivolgersi al più vicino rivenditore Kenwood.
- Le lettere maiuscole e le lettere minuscole del display possono essere invertite.
- Le illustrazioni contenute in questo manuale e raffiguranti il display ed il pannello sono degli esempi usati per spiegare l'utilizzo dei comandi. Pertanto, le schermate del display presentate nelle illustrazioni potrebbero essere diverse da quanto visualizzato sul display dell'unità e alcune delle illustrazioni sul display potrebbero non essere applicabili.

### Ricevitori Kenwood disponibili per questa unità

I metodi di funzionamento sono classificati in gruppi a seconda del tipo di ricevitore (unità di controllo). Innanzitutto, fare riferimento all'elenco di modelli nell'«Appendice» (pagina 74) per confermare a quale gruppo appartiene il metodo di funzionamento che si desidera utilizzare.

#### **Modello A, Modello B, Modello C o Modello D**

Fare riferimento alle relative pagine («Funzionamento di base delle chiamate vivavoce»). Per utilizzare un lettore audio Bluetooth con questa unità, fare riferimento a «Audio Bluetooth» (pagina 69).

#### **Modello E**

Fare riferimento alle relative pagine («Funzionamento di base delle chiamate vivavoce»). Per utilizzare un lettore audio Bluetooth con questa unità, fare riferimento a «Audio Bluetooth» (pagina 69).

#### **Modello F**

Dopo aver eseguito l'operazione indicata a pagina 64, fare riferimento al Manuale d'istruzioni dell'unità di controllo. Per utilizzare un lettore audio Bluetooth con

questa unità, fare riferimento a «Audio Bluetooth» (pagina 69).

#### Note sulla selezione e cancellazione di un telefono cellulare vivavoce

- Se è già selezionato un telefono cellulare, deselezionarlo, quindi selezionarne un altro.
- "BT200 FW\*\*\*\*" e la versione del firmware vengono visualizzati nell'elenco di selezione del telefono cellulare. Anche se gli stessi contenuti sono visualizzati nell'elenco di eliminazione, questi non possono essere eliminati.
- Il lettore audio viene visualizzato nell'elenco dispositivi dopo la registrazione. Tuttavia, non è possibile selezionare il lettore audio nell'elenco.

#### **Modello G**

Fare riferimento al Manuale d'istruzioni dell'unità di controllo.

### Telefono cellulare

Questa unità è conforme alle seguenti specifiche Bluetooth:

<b>Versione</b>	Bluetooth Standard Ver. 1.2
<b>Profilo</b>	HFP (Hands Free Profile) OPP (Object Push Profile) PBAP (Phonebook Access Profile) SYNC (Synchronization Profile)

Per i telefoni cellulari compatibili, visitare il sito Internet:  
<http://www.kenwood.com/bt/information/>



- La conformità allo Standard Bluetooth delle unità con tecnologia Bluetooth è stata certificata secondo la procedura prescritta da Bluetooth SIG. Tuttavia, queste unità potrebbero non essere in grado di comunicare con alcuni tipi di telefoni cellulari.
- HFP è un profilo usato per effettuare chiamate in vivavoce.
- OPP è un profilo usato per trasferire dati (come ad esempio la rubrica telefonica) tra le unità.

### Lettore audio Bluetooth

Questa unità è conforme alle seguenti specifiche Bluetooth:

<b>Versione</b>	Bluetooth Standard Ver. 1.2
<b>Profilo</b>	A2DP (Advanced Audio Distribution Profile) AVRCP (Audio/Video Remote Control Profile)



- A2DP è un profilo progettato per trasferire musica da un lettore audio.
- AVRCP è un profilo progettato per controllare la riproduzione e la selezione di musica da un lettore audio.

# Funzionamento di base delle chiamate vivavoce (Modello A)

## Operazioni preliminari

- Prima di poter usare il proprio telefono cellulare con questa unità è necessario registrarlo. Per ulteriori dettagli, fare riferimento a <Registrazione di un dispositivo Bluetooth> (pagina 64).
- Se sono stati registrati due o più telefoni cellulari, è necessario selezionarne uno. Per ulteriori dettagli, fare riferimento a <Selezione del dispositivo Bluetooth da collegare> (pagina 66).
- Per usare la rubrica telefonica, è necessario prima scaricarla su questa unità. Per ulteriori dettagli, vedere <Download della rubrica telefonica> (pagina 65).
- Per informazioni sul metodo di funzionamento in modo menu, fare riferimento al Manuale d'istruzioni dell'unità di controllo.
- Per ulteriori informazioni relative alla funzione contrassegnata da [📞], fare riferimento a <Nota funzione> (pagina 75).

## Effettuare una chiamata

### Metodo di composizione

#### 1. Selezionare la voce del metodo di composizione nel modo menu

Selezionare il display "DIALING MODE"/"D.MODE".

#### 2. Selezionare un metodo di composizione

Premere il tasto [▶||].

- "NUMBER DIAL" » "PHONE BOOK1" » "PHONE BOOK2" » "OUT-CALL" » "IN-CALL" » "MISSED CALLS"
- "N-DIAL" » "PH-BOOK1" » "PH-BOOK2" » "OUT-CALL" » "IN-CALL" » "MIS-CALL"

▶ I metodi di funzionamento nei suddetti modi sono descritti di seguito.

#### 3. Uscire dal modo di selezione del metodo di composizione

Uscire dal modo menu.

### ▶ Comporre un numero (📞)

#### 2-1. Selezionare il display "NUMBER DIAL"/"N-DIAL".

#### 2-2. Inserire un numero di telefono

Premere un numero ([1] – [0]), #[(FM)], \*([AM]) o il tasto +([▶||]) sul telecomando.

#### 2-3. Effettuare una chiamata

Premere il tasto [DIRECT] sul telecomando.

☞ È possibile inserire al massimo 32 cifre.

### ▶ Composizione rapida (numeri preimpostati)

#### 2-1. Selezionare il display "NUMBER DIAL"/"N-DIAL".

#### 2-2. Selezionare il numero preimpostato

Premere il tasto [1] – [6].

#### 2-3. Effettuare una chiamata

Premere il tasto [▶||] per almeno 1 secondo.

☞ È necessario registrare il numero preimpostato. (pagina 57)

### ▶ Chiamare un numero nel registro chiamate (📞)

- 2-1. Selezionare il display "OUT-CALL" (chiamate in uscita), "IN-CALL" (chiamate in entrata) o "MISSED CALLS"/"MIS-CALL" (chiamate senza risposta).

#### 2-2. Selezionare un nome o un numero di telefono

Premere la manopola di controllo verso l'alto o verso il basso.

#### 2-3. Effettuare una chiamata

Premere il tasto [▶||] per almeno 1 secondo.

### ▶ Chiamare un numero memorizzato in rubrica (📞)

- 2-1. Selezionare il display "PHONE BOOK1"/"PH-BOOK1", procedere al passaggio 2-2.

Selezionare il display "PHONE BOOK2"/"PH-BOOK2", procedere al passaggio 2-3.

#### 2-2. Selezionare l'iniziale da ricercare

Operazione	Funzionamento
Passare al carattere successivo.	Premere la manopola di controllo verso destra o verso sinistra.
Passare alla riga successiva.	Premere la manopola di controllo verso l'alto o verso il basso.
Confermare l'iniziale selezionata	Premere il tasto [▶  ] per almeno 1 secondo.

#### 2-3. Selezionare il nome

Operazione	Funzionamento
Cambiare il nome.	Premere la manopola di controllo verso l'alto o verso il basso.
Cambiare l'iniziale.	Premere la manopola di controllo verso destra o verso sinistra.

#### 2-4. Effettuare una chiamata

Premere il tasto [▶||] per almeno 1 secondo.

## Effettuare una chiamata vocale

#### 1. Selezionare la voce di riconoscimento vocale nel modo menu

Selezionare il display "VOICE RECOG"/"V-RECOG".

#### 2. Premere il tasto [▶||] per almeno 1 secondo.

"V-RECOG READY"/"VR READY" appare sul display.

#### 3. Premere il tasto [▶||].

"PB NAME" appare sul display.

Quando viene emesso un segnale acustico, pronunciare il nome entro 2 secondi.

#### 4. "PB TYPE"/"PN type" appare sul display.

Quando viene emesso un segnale acustico, pronunciare la categoria entro 2 secondi.

#### 5. Effettuare una chiamata

Questo passaggio è uguale al passaggio 3 della procedura indicata in <Chiamare un numero memorizzato in rubrica>. È possibile effettuare una chiamata o selezionare una categoria.

☞ Se risulta impossibile riconoscere la voce, viene visualizzato un messaggio. Premendo il tasto [▶||], è possibile ripetere l'input vocale. (pagina 78)

☞ È necessario registrare un'etichetta vocale sia per il nome che per la categoria. (pagina 67)

☞ L'audio non viene emesso durante il riconoscimento vocale.

## Display del tipo di numero di telefono (categoria)

Display	Descrizione	Display	Descrizione
"GE"/"GENERAL"	Generale	"OF"/"OFFICE"	Ufficio
"HM"/"HOME"	Casa	"OT"/"OTHER"	Altro
"MO"/"MOBILE"	Cellulare		



## **Ricevere una chiamata**

### **Rispondere ad una chiamata**

Modello A-1: Premere la manopola di controllo o uno dei tasti [1] – [6]

Modello A-2: Premere il tasto [VOL] o uno dei tasti [1] – [6]

☎ Se si inserisce un disco, come ad esempio un CD, si termina la chiamata in corso.

### **Rifiutare una chiamata in entrata**

Premere il tasto [SRC].

## **Chiamata in attesa**

### **Rispondere ad una chiamata in entrata mettendo in attesa la chiamata corrente**

1. Modello A-1: Premere la manopola di controllo.  
Modello A-2: Premere la manopola [VOL].
2. Premere la manopola di controllo verso l'alto o verso il basso. Selezionare il display "ANSWER".
3. Modello A-1: Premere la manopola di controllo.  
Modello A-2: Premere la manopola [VOL].

### **Rispondere ad un'altra chiamata in entrata dopo aver terminato la chiamata corrente**

Premere il tasto [SRC].

### **Continuare la chiamata corrente**

1. Modello A-1: Premere la manopola di controllo.  
Modello A-2: Premere la manopola [VOL].
2. Premere la manopola di controllo verso l'alto o verso il basso. Selezionare il display "REJECT".
3. Modello A-1: Premere la manopola di controllo.  
Modello A-2: Premere la manopola [VOL].

### **Rispondere ad una chiamata in attesa dopo aver terminato la chiamata corrente**

Premere il tasto [AUTO]/ [TI] per almeno 1 secondo.

### **Commutare tra la chiamata corrente e la chiamata in attesa**

Modello A-1: Premere la manopola di controllo.

Modello A-2: Premere la manopola [VOL].

## **Durante una chiamata**

### **Interrompere una chiamata**

Premere il tasto [SRC].

### **Passare al modo privato (🔒)**

Premere il tasto [▶ II].

Quando premuto, commuta tra chiamata privata ("PV TALK") o chiamata vivavoce ("HF TALK").

### **Regolare il volume della voce durante una chiamata**

Modello A-1: Ruotare la manopola di controllo.

Modello A-2: Ruotare la manopola [VOL].

## **Altre funzioni**

### **Cancelare il messaggio di disconnessione**

Premere il tasto [AUTO]/ [TI] per almeno 1 secondo.

### **Commutare tra i modi di visualizzazione**

Premere il tasto [AUTO]/ [TI]. È possibile passare dalla rubrica all'elenco delle chiamate e viceversa.

### **Registrare un numero nell'elenco di numeri preimpostati**

#### **1. Inserire il numero di telefono da registrare**

Inserire il numero di telefono con i seguenti metodi:  
Comporre un numero/ Chiamare un numero nel registro chiamate/ Chiamare un numero memorizzato in rubrica

#### **2. Selezionare il tasto da registrare**

Premere il tasto [1] – [6] per almeno 2 secondi.

#### **3. Uscire dal modo di selezione del metodo di composizione**

Premere il tasto [MENU].

### **Voci impostate nel modo menu**

\* Per accedere al modo menu, premere la manopola di controllo per almeno 1 secondo.

Display	Panoramica impostazioni
"DVC REGIST**/ "DVC REG**	Registrazione di un dispositivo Bluetooth (accoppiamento). Fare riferimento a pagina 64.
"S-DVC SELECT**/ "SDVC SEL**	Possibilità di registrare uno speciale dispositivo che non può essere registrato normalmente. Fare riferimento a pagina 64.
"PHONE SEL**/ "PHN-SEL**	Selezione di un telefono cellulare compatibile per il collegamento vivavoce. Fare riferimento a pagina 66.
"DIALING MODE**/ "D.MODE**	Selezione di un metodo di composizione. Fare riferimento a pagina 56.
"AUDIO SEL**/ "AUD-SEL**	Selezione del lettore audio da collegare. Fare riferimento a pagina 66.
"SMS DOWNLOAD**/ "SMS DL**	Download di un messaggio SMS. Fare riferimento a pagina 68.
"SMS INBOX**/ "INBOX**	Visualizzazione del messaggio SMS ricevuto. Fare riferimento a pagina 68.
"VOICE TAG**/ "VOICETAG**	Registrazione dell'etichetta vocale per il "riconoscimento vocale". Fare riferimento a pagina 67.
"VOICE RECOG**/ "V-RECOG**	Invio di una chiamata vocale. Fare riferimento a pagina 56.
"DEVICE DEL**/ "DVC-DEL**	Annullamento della registrazione del dispositivo Bluetooth. Fare riferimento a pagina 66.
"DVC-STATUS**/ "D-STATUS"	"HF-CONNECT"/ "AD-CONNECT"/ "BAT"/ "SGNL": Visualizzazione dello stato del dispositivo Bluetooth. Fare riferimento a pagina 74.
"PIN EDIT**	Indicazione del codice PIN richiesto quando si registra questa unità utilizzando il dispositivo Bluetooth. Fare riferimento a pagina 64.
"AUTO ANS**/ "ANS"	"OFF"/ "0" – "99": Risposta automatica ad una chiamata al termine dell'intervallo preimpostato per la risposta automatica. Fare riferimento a pagina 74.
"SP SEL**/ "SPK"	"FRT"/ "F-R"/ "F-L": Selezione dell'altoparlante di output vocale. Fare riferimento a pagina 74.
"CALL BEEP**/ "C-BP"	"ON"/ "OFF": Emissione di un segnale acustico dall'altoparlante all'arrivo di una chiamata. Fare riferimento a pagina 74.

# Funzionamento di base delle chiamate vivavoce (Modello B)

## Operazioni preliminari

- Prima di poter usare il proprio telefono cellulare con questa unità è necessario registrarlo. Per ulteriori dettagli, fare riferimento a <Registrazione di un dispositivo Bluetooth> (pagina 64).
- Se sono stati registrati due o più telefoni cellulari, è necessario selezionarne uno. Per ulteriori dettagli, fare riferimento a <Selezione del dispositivo Bluetooth da collegare> (pagina 66).
- Per usare la rubrica telefonica, è necessario prima scaricarla su questa unità. Per ulteriori dettagli, vedere <Download della rubrica telefonica> (pagina 65).
- Per informazioni sul metodo di funzionamento in controllo funzioni, fare riferimento al Manuale d'istruzioni dell'unità di controllo.
- Per ulteriori informazioni relative alla funzione contrassegnata da [📞], fare riferimento a <Nota funzione> (pagina 75).

## Effettuare una chiamata

### Metodo di composizione

1. **Accedere al modo di selezione del metodo di composizione**

Premere il tasto [ATT] per almeno 1 secondo.

2. **Selezionare un metodo di composizione**

Premere la manopola di controllo (▶▶▶).

"DIAL" » "INITIAL" » "P-BOOK" » "OUT-CALL" » "IN-CALL" » "MIS-CALL"

▶ I metodi di funzionamento nei suddetti modi sono descritti di seguito.

3. **Uscire dal modo di selezione del metodo di composizione**

Premere il tasto [ATT] per almeno 1 secondo.

▶ **Comporre un numero** (📞)

2-1. Selezionare il display "DIAL".

2-2. **Inserire un numero di telefono**

Premere un numero ([1] – [0]), #([FM]), \*([AM]) o il tasto +([▶▶▶]) sul telecomando.

2-3. **Effettuare una chiamata**

Premere il tasto [DIRECT] sul telecomando.

☞ È possibile inserire al massimo 32 cifre.

▶ **Composizione rapida (numeri preimpostati)**

2-1. Selezionare il display "DIAL".

2-2. **Selezionare il numero preimpostato**

**Modello B-1:**

Premere il tasto [1] – [6].

**Modello B-2:**

2-1. Premere il tasto [FNC].

2-2. Selezionare il numero da richiamare ruotando la manopola di controllo.

2-3. Premere la manopola di controllo.

2-4. **Effettuare una chiamata**

Premere la manopola di controllo (▶▶▶) per almeno 1 secondo.

☞ È necessario registrare il numero preimpostato. (pagina 59)

▶ **Chiamare un numero nel registro chiamate** (📞)

2-1. Selezionare il display "OUT-CALL" (chiamate in uscita), "IN-CALL" (chiamate in entrata) o "MIS-CALL" (chiamate senza risposta).

2-2. **Selezionare un nome o un numero di telefono**

Premere la manopola di controllo verso l'alto o verso il basso.

2-3. **Effettuare una chiamata**

Premere la manopola di controllo (▶▶▶) per almeno 1 secondo.

▶ **Chiamare un numero memorizzato in rubrica** (📞)

2-1. Selezionare il display "INITIAL", procedere al passaggio 2-2.

Selezionare il display "P-BOOK", procedere al passaggio 2-3.

2-2. **Selezionare l'iniziale da ricercare**

Operazione	Funzionamento
Passare al carattere successivo.	Premere la manopola di controllo verso destra o verso sinistra.
Passare alla riga successiva.	Premere la manopola di controllo verso l'alto o verso il basso.
Confermare l'iniziale selezionata	Premere la manopola di controllo (▶▶▶).

2-3. **Selezionare il nome**

Operazione	Funzionamento
Cambiare il nome.	Premere la manopola di controllo verso l'alto o verso il basso.
Cambiare l'iniziale.	Premere la manopola di controllo verso destra o verso sinistra.

2-4. **Effettuare una chiamata**

Premere la manopola di controllo (▶▶▶) per almeno 1 secondo.

## Effettuare una chiamata vocale

1. **Selezionare la voce di riconoscimento vocale in controllo funzioni**

Selezionare "BT" > "V-REC".

2. Premere la manopola di controllo (▶▶▶).

"PB Name?" appare sul display.

Quando viene emesso un segnale acustico, pronunciare il nome entro 2 secondi.

3. "PN Type?" appare sul display.

Quando viene emesso un segnale acustico, pronunciare la categoria entro 2 secondi.

4. **Effettuare una chiamata**

Questo passaggio è uguale al passaggio 3 della procedura indicata in <Chiamare un numero memorizzato in rubrica>. È possibile effettuare una chiamata o selezionare una categoria.

☞ Se risulta impossibile riconoscere la voce, viene visualizzato un messaggio. Premendo il tasto (▶▶▶), è possibile ripetere l'input vocale. (pagina 78)

☞ È necessario registrare un'etichetta vocale sia per il nome che per la categoria. (pagina 67)

☞ L'audio non viene emesso durante il riconoscimento vocale.

## Display del tipo di numero di telefono (categoria)

Display	Descrizione	Display	Descrizione
"General"/	Generale	"Office"/	Ufficio
"Home"/	Casa	"Other"/	Altro
"Mobile"/	Cellulare		

## Ricevere una chiamata

### Rispondere ad una chiamata

Premere il tasto [AUD] o uno dei tasti [1] – [6].

☞ Se si inserisce un disco, come ad esempio un CD, si termina la chiamata in corso.

### Rifiutare una chiamata in entrata

Premere il tasto [ATT] per almeno 1 secondo.

## Chiamata in attesa

### Rispondere ad una chiamata in entrata mettendo in attesa la chiamata corrente

1. Premere il tasto [AUD].
2. Premere la manopola di controllo verso l'alto o verso il basso. Selezionare il display "ANSWER".
3. Premere il tasto [AUD].

### Rispondere ad un'altra chiamata in entrata dopo aver terminato la chiamata corrente

Premere il tasto [SRC].

### Continuare la chiamata corrente

1. Premere il tasto [AUD].
2. Premere la manopola di controllo verso l'alto o verso il basso. Selezionare il display "REJECT".
3. Premere il tasto [AUD].

### Rispondere ad una chiamata in attesa dopo aver terminato la chiamata corrente

Premere il tasto [ATT] per almeno 1 secondo.

### Commutare tra la chiamata corrente e la chiamata in attesa

Premere il tasto [AUD].

## Durante una chiamata

### Interrompere una chiamata

Premere il tasto [SRC].

### Passare al modo privato ()

Premere la manopola di controllo ()

Quando premuto, commuta tra chiamata privata ("PV TALK") o chiamata vivavoce ("HF TALK").

### Regolare il volume della voce durante una chiamata

Ruotare la manopola [AUD].

## Altre funzioni

### Cancelare il messaggio di disconnessione

Premere il tasto [ATT] per almeno 1 secondo.

### Commutare tra i modi di visualizzazione

Premere il tasto [AUTO]/ [TI]. È possibile passare dalla rubrica all'elenco delle chiamate e viceversa.

### Registrare un numero nell'elenco di numeri preimpostati

### 1. Inserire il numero di telefono da registrare

Inserire il numero di telefono con i seguenti metodi:  
Comporre un numero/ Chiamare un numero nel registro chiamato/ Chiamare un numero memorizzato in rubrica

### 2. Selezionare il tasto da registrare

#### Modello B-1:

Premere il tasto [1] – [6] per almeno 2 secondi.

#### Modello B-2:

2-1. Premere il tasto [FNC].

2-2. Selezionare il numero da richiamare ruotando la manopola di controllo.

2-3. Premere la manopola di controllo per almeno 1 secondo.

### 3. Uscire dal modo di selezione del metodo di composizione

Premere il tasto [ATT] per almeno 1 secondo.

## Voci impostate in controllo funzioni

\* Per accedere al modo menu, premere la manopola di controllo per almeno 1 secondo.

Voce	Panoramica impostazioni
MENU	"Device Regist"* Registrazione di un dispositivo Bluetooth (accoppiamento). Fare riferimento a pagina 64.
	"SPCL DVC Select"* Possibilità di registrare uno speciale dispositivo che normalmente non può essere registrato. Fare riferimento a pagina 64.
	"Phone Selection"* Selezione di un telefono cellulare compatibile per il collegamento vivavoce. Fare riferimento a pagina 66.
	"Audio Selection"* Selezione del lettore audio da collegare. Fare riferimento a pagina 66.
	"Device Delete"* Annullamento della registrazione del dispositivo Bluetooth. Fare riferimento a pagina 66.
	"BT DVC Status"* Visualizzazione dello stato del dispositivo Bluetooth.
	"PIN Code Edit"* Indicazione del codice PIN richiesto quando si registra questa unità utilizzando il dispositivo Bluetooth. Fare riferimento a pagina 64.
	"Auto Answer" "OFF" / "0s" – "99s": Risposta automatica ad una chiamata al termine dell'intervallo preimpostato per la risposta automatica. Fare riferimento a pagina 74.
	"SP Select" "Front" / "F-R" / "F-L": Selezione dell'altoparlante di output vocale. Fare riferimento a pagina 74.
	"Call Beep" "ON" / "OFF": Emissione di un segnale acustico dall'altoparlante all'arrivo di una chiamata. Fare riferimento a pagina 74.
	"BT F/W Update" Visualizzazione della versione del firmware e aggiornamento del firmware. Fare riferimento a pagina 64.
BT > V-REC	Invio di una chiamata vocale.
BT > VOICE > NAME	Registrazione di un'etichetta vocale per il riconoscimento vocale. Fare riferimento a pagina 67.
BT > VOICE > TYPE	Registrazione di un'etichetta vocale del tipo (categoria) per il riconoscimento vocale. Fare riferimento a pagina 67.
BT > SMS > SMSDL	Download di un messaggio SMS. Fare riferimento a pagina 68.
BT > SMS > INBOX	Visualizzazione del messaggio SMS ricevuto. Fare riferimento a pagina 68.

# Funzionamento di base delle chiamate vivavoce (Modello C)

## Operazioni preliminari

- Prima di poter usare il proprio telefono cellulare con questa unità è necessario registrarlo. Per ulteriori dettagli, fare riferimento a <Registrazione di un dispositivo Bluetooth> (pagina 64).
- Se sono stati registrati due o più telefoni cellulari, è necessario selezionarne uno. Per ulteriori dettagli, fare riferimento a <Selezione del dispositivo Bluetooth da collegare> (pagina 66).
- Per usare la rubrica telefonica, è necessario prima scaricarla su questa unità. Per ulteriori dettagli, vedere <Download della rubrica telefonica> (pagina 65).
- Per informazioni sul metodo di funzionamento in modo menu, fare riferimento al Manuale d'istruzioni dell'unità di controllo.
- Per ulteriori informazioni relative alla funzione contrassegnata da [📞], fare riferimento a <Nota funzione> (pagina 75).

## Effettuare una chiamata

### Metodo di composizione

#### 1. Accedere al modo di selezione del metodo di composizione

Premere il tasto [ATT] per almeno 1 secondo.

#### 2. Selezionare un metodo di composizione

Premere il tasto [▶ II].

"N-Dial" » "PH-Book1" » "PH-Book2" » "Out-Call" » "In-Call" » "MIS-Call"

▶ I metodi di funzionamento nei suddetti modi sono descritti di seguito.

#### 3. Uscire dal modo di selezione del metodo di composizione

Premere il tasto [ATT] per almeno 1 secondo.

#### ▶ Comporre un numero (📞)

2-1. Selezionare il display "N-Dial".

#### 2-2. Inserire un numero di telefono

Premere un numero ([1] – [0]), #[([FM]), \*(([AM]) o il tasto +([▶▶II]) sul telecomando.

#### 2-3. Effettuare una chiamata

Premere il tasto [DIRECT] sul telecomando.

☞ È possibile inserire al massimo 32 cifre.

#### ▶ Composizione rapida (numeri preimpostati)

2-1. Selezionare il display "N-Dial".

#### 2-2. Selezionare il numero preimpostato

Premere il tasto [1] – [6].

#### 2-3. Effettuare una chiamata

Premere il tasto [▶ II] per almeno 1 secondo.

☞ È necessario registrare il numero preimpostato. (pagina 61)

#### ▶ Chiamare un numero nel registro chiamate (📞)

2-1. Selezionare il display "Out-Call" (chiamate in uscita), "In-Call" (chiamate in entrata) o "MIS-Call" (chiamate senza risposta).

#### 2-2. Selezionare un nome o un numero di telefono

Premere la manopola di controllo verso l'alto o verso il basso.

#### 2-3. Effettuare una chiamata

Premere il tasto [▶ II] per almeno 1 secondo.

#### ▶ Chiamare un numero memorizzato in rubrica (📞)

2-1. Selezionare il display "PH-Book1", procedere al passaggio 2-2.

Selezionare il display "PH-Book2", procedere al passaggio 2-3.

#### 2-2. Selezionare l'iniziale da ricercare

Operazione	Funzionamento
Passare al carattere successivo.	Premere la manopola di controllo verso destra o verso sinistra.
Passare alla riga successiva.	Premere la manopola di controllo verso l'alto o verso il basso.
Confermare l'iniziale selezionata	Premere il tasto [▶ II] per almeno 1 secondo.

#### 2-3. Selezionare il nome

Operazione	Funzionamento
Cambiare il nome.	Premere la manopola di controllo verso l'alto o verso il basso.
Cambiare l'iniziale.	Premere la manopola di controllo verso destra o verso sinistra.

#### 2-4. Effettuare una chiamata

Premere il tasto [▶ II] per almeno 1 secondo.

### Effettuare una chiamata vocale

#### 1. Selezionare la voce di riconoscimento vocale nel modo menu

Selezionare il display "V-RECOG".

2. Premere il tasto [▶ II] per almeno 1 secondo.

"VR Ready" appare sul display.

3. Premere il tasto [▶ II].

"PB NAME?" appare sul display.

Quando viene emesso un segnale acustico, pronunciare il nome entro 2 secondi.

4. "PB TYPE?" appare sul display.

Quando viene emesso un segnale acustico, pronunciare la categoria entro 2 secondi.

#### 5. Effettuare una chiamata

Questo passaggio è uguale al passaggio 3 della procedura indicata in <Chiamare un numero memorizzato in rubrica>. È possibile effettuare una chiamata o selezionare una categoria.

☞ Se risulta impossibile riconoscere la voce, viene visualizzato un messaggio. Premendo il tasto [▶ II], è possibile ripetere l'input vocale. (pagina 78)

☞ È necessario registrare un'etichetta vocale sia per il nome che per la categoria. (pagina 67)

☞ L'audio non viene emesso durante il riconoscimento vocale.

## Display del tipo di numero di telefono (categoria)

Display	Descrizione	Display	Descrizione
"GE"/ "GENERAL"	Generale	"OF"/ "OFFICE"	Office
"HM"/ "HOME"	Casa	"OT"/ "OTHER"	Altro
"MO"/ "MOBILE"	Cellulare		

## Ricevere una chiamata

### Rispondere ad una chiamata

Premere la manopola di controllo o uno dei tasti [1]

– [6]

☎ Se si inserisce un disco, come ad esempio un CD, si termina la chiamata in corso.

### Rifiutare una chiamata in entrata

Premere il tasto [SRC].

## Chiamata in attesa

### Rispondere ad una chiamata in entrata mettendo in attesa la chiamata corrente

1. Premere la manopola di controllo.
2. Premere la manopola di controllo verso l'alto o verso il basso. Selezionare il display "ANSWER".
3. Premere la manopola di controllo.

### Rispondere ad un'altra chiamata in entrata dopo aver terminato la chiamata corrente

Premere il tasto [SRC].

### Continuare la chiamata corrente

1. Premere la manopola di controllo.
2. Premere la manopola di controllo verso l'alto o verso il basso. Selezionare il display "REJECT".
3. Premere la manopola di controllo per almeno 1 secondo.

### Rispondere ad una chiamata in attesa dopo aver terminato la chiamata corrente

Premere il tasto [ATT] per almeno 1 secondo.

### Commutare tra la chiamata corrente e la chiamata in attesa

Premere la manopola di controllo.

## Durante una chiamata

### Interrompere una chiamata

Premere il tasto [SRC].

### Passare al modo privato (📞)

Premere il tasto [▶||].

Quando premuto, commuta tra chiamata privata ("PV TALK") o chiamata vivavoce ("HF TALK").

### Regolare il volume della voce durante una chiamata

Ruotare la manopola di controllo.

## Altre funzioni

### Cancelare il messaggio di disconnessione

Premere il tasto [ATT] per almeno 1 secondo.

### Commutare tra i modi di visualizzazione

Premere il tasto [SE]. È possibile passare dalla rubrica all'elenco delle chiamate e viceversa.

### Registrare un numero nell'elenco di numeri preimpostati

#### 1. Inserire il numero di telefono da registrare

Inserire il numero di telefono con i seguenti metodi:

Comporre un numero/ Chiamare un numero nel registro chiamate/ Chiamare un numero memorizzato in rubrica

#### 2. Selezionare il tasto da registrare

Premere il tasto [1] – [6] per almeno 2 secondi.

#### 3. Uscire dal modo di selezione del metodo di composizione

Premere il tasto [ATT] per almeno 1 secondo.

### Voci impostate nel modo menu

\* Per accedere al modo menu, premere la manopola di controllo per almeno 1 secondo.

Display	Panoramica impostazioni
"DVC REG"*	Registrazione di un dispositivo Bluetooth (accoppiamento). Fare riferimento a pagina 64.
"SDVC SEL"*	Possibilità di registrare uno speciale dispositivo che normalmente non può essere registrato. Fare riferimento a pagina 64.
"PHN-SEL"*	Selezione di un telefono cellulare compatibile per il collegamento vivavoce. Fare riferimento a pagina 66.
"AUD-SEL"*	Selezione del lettore audio da collegare. Fare riferimento a pagina 66.
"SMS DL"*	Download di un messaggio SMS. Fare riferimento a pagina 68.
"IN BOX"*	Visualizzazione del messaggio SMS ricevuto. Fare riferimento a pagina 68.
"VOICE TAG"*	Registrazione dell'etichetta vocale per il "riconoscimento vocale". Fare riferimento a pagina 67.
"V-RECOG"*	Invio di una chiamata vocale. Fare riferimento a pagina 60.
"DVC-DEL"*	Annullamento della registrazione del dispositivo Bluetooth. Fare riferimento a pagina 66.
"D-STATUS"	"HF-CON"/ "AD-CON"/ "BAT"/ "SGNL": Visualizzazione dello stato del dispositivo Bluetooth. Fare riferimento a pagina 74.
"PIN EDIT"*	Indicazione del codice PIN richiesto quando si registra questa unità utilizzando il dispositivo Bluetooth. Fare riferimento a pagina 64.
"ANS"	"OFF"/ "0" – "99": Risposta automatica ad una chiamata al termine dell'intervallo preimpostato per la risposta automatica. Fare riferimento a pagina 74.
"SPK"	"FRT"/ "F-R"/ "F-L": Selezione dell'altoparlante di output vocale. Fare riferimento a pagina 74.
"C-BP"	"ON"/ "OFF": Emissione di un segnale acustico dall'altoparlante all'arrivo di una chiamata. Fare riferimento a pagina 74.

# Funzionamento di base delle chiamate vivavoce (Modello D)

## Operazioni preliminari

- Prima di poter usare il proprio telefono cellulare con questa unità è necessario registrarlo. Per ulteriori dettagli, fare riferimento a <Registrazione di un dispositivo Bluetooth> (pagina 64).
- Se sono stati registrati due o più telefoni cellulari, è necessario selezionarne uno. Per ulteriori dettagli, fare riferimento a <Selezione del dispositivo Bluetooth da collegare> (pagina 66).
- Per usare la rubrica telefonica, è necessario prima scaricarla su questa unità. Per ulteriori dettagli, vedere <Download della rubrica telefonica> (pagina 65).
- Per informazioni sul metodo di funzionamento in modo menu, fare riferimento al Manuale d'istruzioni dell'unità di controllo.
- Per ulteriori informazioni relative alla funzione contrassegnata da [📞], fare riferimento a <Nota funzione> (pagina 75).

## Effettuare una chiamata

### Metodo di composizione

#### 1. Accedere al modo metodo di composizione

##### Modello D-1, 2, 3:

Premere il tasto [ATT] per almeno 1 secondo.

##### Modello D-4:

Selezionare "D.MODE" nel modo menu.

#### 2. Selezionare un metodo di composizione

##### Modello D-1, 4:

Premere la manopola di controllo (tasto [▶||]).  
"N-DIAL" » "PH-BOOK1" » "PH-BOOK2" » "OUT-CALL"  
» "IN-CALL"

##### Modello D-2:

Premere la manopola di controllo ([▶||]).  
"DIAL" » "INITIAL" » "PHONE BOOK"/ "PH.BOOK" »  
"OUT-CALL" » "IN-CALL"

##### Modello D-3:

2-1-1. Premere il tasto [NEXT].  
2-1-2. Premere il tasto [1] ("DIAL"), [2] ("PHBK"), [3]  
("OUT-C") o [4] ("IN-C").  
La pressione del tasto [2] ("PHBK") consente di  
commutare tra i metodi di ricerca della rubrica.

- ▶ I metodi di funzionamento nei suddetti modi sono descritti di seguito.

#### 3. Uscire dal modo di selezione del metodo di composizione

##### Modello D-1, 2, 3:

Premere il tasto [ATT] per almeno 1 secondo.

##### Modello D-4:

Uscire dal modo menu.

#### ▶ Comporre un numero (📞)

2-1. Selezionare il display "N-DIAL"/ "DIAL".

#### 2-2. Inserire un numero di telefono

Premere un numero ([1] – [0]), #([FM]), \*([AM]) o il tasto +([▶||]) sul telecomando.

#### 2-3. Effettuare una chiamata

Premere il tasto [DIRECT] sul telecomando.

☞ È possibile inserire al massimo 32 cifre.

#### ▶ Composizione rapida (numeri preimpostati)

2-1. Selezionare il display "N-DIAL"/ "DIAL".

#### 2-2. Selezionare il numero preimpostato

##### Modello D-1, 4:

Premere il tasto [1] – [6].

##### Modello D-2:

2-2-1. Premere il tasto [FNC].

2-2-2. Selezionare il numero da richiamare ruotando la manopola di controllo.

2-2-3. Premere la manopola di controllo.

##### Modello D-3:

2-2-1. Premere il tasto [NEXT].

2-2-2. Premere i tasti [1] ("1") – [6] ("6").

#### 2-3. Effettuare una chiamata

Premere la manopola di controllo (tasto [▶||]) per almeno 1 secondo.

☞ È necessario registrare il numero preimpostato. (pagina 63)

#### ▶ Chiamare un numero nel registro chiamate (📞)

2-1. Selezionare il display "OUT-CALL"/ "OUT-C"

(chiamata in uscita) o "IN-CALL"/ "IN-C" (chiamata in entrata).

#### 2-2. Selezionare un nome o un numero di telefono

Premere la manopola di controllo verso l'alto o verso il basso.

#### 2-3. Effettuare una chiamata

Premere la manopola di controllo (tasto [▶||]) per almeno 1 secondo.

#### ▶ Chiamare un numero memorizzato in rubrica (📞)

2-1. Selezionare il display "PH-BOOK1"/ "INITIAL", procedere al passaggio 2-2.

Selezionare il display "PH-BOOK2"/ "PHONE BOOK"/ "PH.BOOK", procedere al passaggio 2-3.

#### 2-2. Selezionare l'iniziale da ricercare

Operazione	Funzionamento
Passare al carattere successivo.	Premere la manopola di controllo verso destra o verso sinistra.
Passare alla riga successiva.	Premere la manopola di controllo verso l'alto o verso il basso.
Confermare l'iniziale selezionata	Premere la manopola di controllo (tasto [▶  ]) per almeno 1 secondo.

### 2-3. Selezionare il nome

Operazione	Funzionamento
Cambiare il nome.	Premere la manopola di controllo verso l'alto o verso il basso.
Cambiare l'iniziale.	Premere la manopola di controllo verso destra o verso sinistra.

### 2-4. Effettuare una chiamata

Premere la manopola di controllo (tasto **▶||**) per almeno 1 secondo.

## Ricevere una chiamata

### Rispondere ad una chiamata

**Modello D-1, 2, 3:**

Premere il tasto [AUDIO] o uno dei tasti [1] – [6].

**Modello D-4:**

Premere il tasto [VOL.] o uno dei tasti [1] – [6].

☎ Se si inserisce un disco, come ad esempio un CD, si termina la chiamata in corso.

### Rifiutare una chiamata in entrata

**Modello D-1, 2, 3:**

Premere il tasto [ATT] per almeno 1 secondo.

**Modello D-4:**

Premere il tasto [SRC].

## Durante una chiamata

### Interrompere una chiamata

Premere il tasto [SRC].

### Passare al modo privato (🔒)

Premere la manopola di controllo (tasto **▶||**).

Quando premuto, commuta tra chiamata privata ("PV TALK"/ "PRIVATE") o chiamata vivavoce ("HF TALK"/ —).

### Regolare il volume della voce durante una chiamata

Ruotare la manopola [VOL].

## Altre funzioni

### Cancellare il messaggio di disconnessione

**Modello D-1, 2, 3:**

Premere il tasto [ATT] per almeno 1 secondo.

**Modello D-4:**

Premere il tasto [AUTO]/ [TI] per almeno 1 secondo.

### Commutare tra i modi di visualizzazione

È possibile passare dalla rubrica all'elenco delle chiamate e viceversa.

**Modello D-1, 2, 4:**

Premere il tasto [DISP]/ [AUTO]/ [TI]. (Se il tasto [DISP] non è disponibile, premere il tasto [AUTO] o [TI].)

**Modello D-3:**

Premere il tasto [AUTO]/ [TI].

## Registrare un numero nell'elenco di numeri preimpostati

### 1. Inserire il numero di telefono da registrare

Inserire il numero di telefono con i seguenti metodi:  
Comporre un numero/ Chiamare un numero nel registro chiamate/ Chiamare un numero memorizzato in rubrica

### 2. Selezionare il tasto da registrare

**Modello D-1, 4:**

Premere il tasto [1] – [6] per almeno 2 secondi.

**Modello D-2:**

2-1. Premere il tasto [FNC].

2-2. Selezionare il numero da richiamare ruotando la manopola di controllo.

2-3. Premere la manopola di controllo.

**Modello D-3:**

2-1. Premere il tasto [NEXT].

2-2. Premere il tasto [1] ("1") – [6] ("6") per almeno 2 secondi.

### 3. Uscire dal modo di selezione del metodo di composizione

**Modello D-1, 2, 3:**

Premere il tasto [ATT] per almeno 1 secondo.

**Modello D-4:**

Premere il tasto [MENU].

## Voci impostate nel modo menu

\* Per accedere al modo menu, premere la manopola di controllo per almeno 1 secondo.

\*1 Per accedere al modo menu, premere la manopola di controllo verso destra o verso sinistra.

Display	Panoramica impostazioni
"PHN-SEL"/ "Phone Selection"*	Selezione di un telefono cellulare compatibile per il collegamento vivavoce. Fare riferimento a pagina 66.
"PHN-DEL"/ "Phone Delete"*	Annullamento della registrazione del dispositivo Bluetooth. Fare riferimento a pagina 66.
"D.MODE"*	Modello D-4: Selezionare un metodo di composizione. Fare riferimento a pagina 62.
"P-STATUS"/ "Phone Status"*1	"BT-CON"/ "BAT"/ "SGNL": Visualizzazione dello stato del dispositivo Bluetooth. Fare riferimento a pagina 74.
"ANS"/ "Auto Answer"	"OFF"/ "0" – "99": Risposta automatica ad una chiamata al termine dell'intervallo preimpostato per la risposta automatica. Fare riferimento a pagina 74.
"SPK"/ "SP.Select"	"FRT"/ ("Front")/ "F-R"/ "F-L": Selezione dell'altoparlante di output vocale. Fare riferimento a pagina 74.
"C-BP"/ "Call Beep"	"ON"/ "OFF": Emissione di un segnale acustico dall'altoparlante all'arrivo di una chiamata. Fare riferimento a pagina 74.

# Funzioni

## Registrazione di un dispositivo Bluetooth

Per fare in modo che un dispositivo Bluetooth (telefono cellulare o lettore audio) possa essere utilizzato con questa unità, è necessario registrarlo (accoppiamento). È possibile registrare fino ad un massimo di cinque dispositivi Bluetooth in questa unità.

### Registrazioni da dispositivi Bluetooth

#### 1 Accendere l'unità di controllo.

#### 2 Avviare la registrazione di un'unità azionando il dispositivo Bluetooth.

Azionando il dispositivo Bluetooth, registrare l'unità vivavoce o il lettore audio (accoppiamento). Selezionare "KCA-BT200" dall'elenco di unità collegate.

#### 3 Inserire un codice PIN

##### Modello A, B, C:

Inserire il codice PIN registrato come illustrato nella sezione <Registrazione del codice PIN> (pagina 65).

##### Modello D, E, F:

Inserire "0000" come codice PIN.

Verificare sul dispositivo Bluetooth che la registrazione sia stata completata.

#### 4 Azionando il dispositivo Bluetooth, avviare il collegamento vivavoce o audio.

### Registrazioni da questa unità (funzione del modello A/ modello B/ modello C)

#### 1 Selezionare il modo di registrazione del dispositivo Bluetooth

Selezionare il display "Device Regist"/ "DVS REGIST"/ "DVS REG"/ "DVC REG".

#### 2 Premere il tasto [▶II] (manopola di controllo) per almeno 1 secondo.

Ricerca del dispositivo Bluetooth.  
Al termine della ricerca viene visualizzato "Finished".

#### 3 Selezionare il dispositivo Bluetooth

Premere la manopola di controllo verso l'alto o verso il basso per selezionare il dispositivo Bluetooth.

Premere il tasto [▶II] (manopola di controllo) per confermare la selezione.

#### 4 Inserire il codice PIN

Operazione	Funzionamento
Selezionare i numeri.	Premere la manopola di controllo verso l'alto o verso il basso.
Passare al numero successivo.	Premere la manopola di controllo verso sinistra.
Cancellare l'ultimo numero.	Premere la manopola di controllo verso destra.

#### 5 Trasmettere il codice PIN

Premere la manopola di controllo per almeno 1 secondo.

Quando viene visualizzato "Pairing Success"/"PAIRING OK"/"PAIR OK", la registrazione è completata.

#### 6 Tornare all'elenco dispositivi

##### Modello A, C:

Premere il tasto [▶II] (manopola di controllo).

##### Modello B:

Premere il tasto [FNC].

#### 7 Terminare la registrazione del dispositivo

Uscire dal modo menu.



- È altresì possibile registrare dal lato dispositivo Bluetooth. Per informazioni sul codice PIN necessario per la registrazione, fare riferimento a <Registrazione del codice PIN> (pagina 64).
- Questa unità consente di inserire fino ad 8 numeri come codice PIN. Se non è possibile inserire un codice PIN da questa unità, è possibile inserirlo dal dispositivo Bluetooth.
- Se sono registrati 5 o più dispositivi Bluetooth, non è possibile registrare un altro dispositivo Bluetooth.
- Se viene visualizzato un messaggio di errore anche se il PIN è corretto, utilizzare la procedura descritta alla sezione <Registrazione di un dispositivo Bluetooth speciale> (pagina 64).
- Per informazioni sull'uso del dispositivo Bluetooth, fare riferimento al manuale del dispositivo Bluetooth.

### Funzione del Modello A/ Modello B/ Modello C

## Registrazione di un dispositivo Bluetooth speciale

Consente la registrazione di un dispositivo speciale che non può essere registrato con la normale procedura di registrazione (accoppiamento).

#### 1 Selezionare il modo di registrazione di dispositivo speciale

Selezionare il display "SPCL DVC Select"/"S-DVC SELECT"/"SDVC SEL".

#### 2 Modello A, B:

Premere il tasto [▶II] (manopola di controllo) per almeno 1 secondo.



### Modello C:

Premere la manopola di controllo per almeno 1 secondo.

### 3 Selezionare un nome dispositivo

Premere la manopola di controllo verso l'alto o verso il basso per selezionare un nome dispositivo.

Premere il tasto [►II] (manopola di controllo) per confermare la selezione.

Quando viene visualizzato "Completed"/"Complete", la registrazione del dispositivo speciale è completata.

### 4 Seguire la procedura indicata alla sezione <Registrazione di un dispositivo Bluetooth> (pagina 64) e completare la registrazione (accoppiamento).



- Se il nome del dispositivo non è visualizzato nell'elenco, selezionare "Other Phone".

Funzione del Modello A/ Modello B/ Modello C

## Registrazione del codice PIN

Dal dispositivo Bluetooth, indicare il codice PIN necessario per la registrazione di questa unità.

### 1 Selezionare il modo di modifica codice PIN

Selezionare il display "PIN Code Edit"/ "PIN EDIT".

### 2 Modello A, B:

Premere il tasto [►II] (manopola di controllo) per almeno 1 secondo.

### Modello C:

Premere la manopola di controllo per almeno 1 secondo.

### 3 Inserire il codice PIN

Operazione	Funzionamento
Selezionare i numeri.	Premere la manopola di controllo verso l'alto o verso il basso.
Passare al numero successivo.	Premere la manopola di controllo verso sinistra.
Cancellare l'ultimo numero.	Premere la manopola di controllo verso destra.

### 4 Registrare un codice PIN

### Modello A, B:

Premere il tasto [►II] (manopola di controllo) per almeno 1 secondo.

### Modello C:

Premere la manopola di controllo per almeno 1 secondo.

Quando viene visualizzato "Completed"/"Complete", la registrazione è completata.



- Per impostazione predefinita viene indicato "0000".
- È possibile inserire un codice PIN di massimo 8 cifre.

## Download della rubrica telefonica

Scaricare su questa unità i dati della rubrica telefonica del telefono cellulare in modo da poter usare la rubrica.

### Per scaricare i dati automaticamente

Se il telefono cellulare supporta una funzione di sincronizzazione rubrica, la rubrica viene scaricata automaticamente dopo il collegamento Bluetooth.

- ☞ Potrebbe essere necessario regolare l'impostazione nel telefono cellulare.
- ☞ Se è impossibile trovare dati rubrica nell'unità nonostante venga visualizzato il display di completamento operazione, il telefono cellulare potrebbe non supportare il download automatico dei dati rubrica. In questo caso, tentare il download manuale.

### Per scaricare i dati manualmente dal telefono cellulare

1 Dal telefono cellulare, terminare la connessione vivavoce.

2 Dal telefono cellulare, inviare i dati della rubrica telefonica a questa unità

Dal telefono cellulare, scaricare i dati della rubrica telefonica su questa unità.

### Durante il download:

Viene visualizzato "Downloading", "DOWNLOAD" o "Now Downloading...".

### Dopo il completamento del download (Modello A, B, C, D):

Viene visualizzato "Completed" o "COMPLETE".

3 Dal telefono cellulare, avviare la connessione vivavoce.

### Per cancellare il messaggio di completamento del download (Modello A, B, C, D):

Premere un tasto qualsiasi.



- Per informazioni sull'uso del telefono cellulare, fare riferimento al manuale del telefono cellulare.
- È possibile registrare fino a 1000 numeri di telefono per ogni telefono cellulare registrato.
- È possibile registrare fino a 32 cifre per ogni numero di telefono e ogni nome può contenere fino a 50\* caratteri. (\* 50: Numero di caratteri alfabetici. È possibile inserire un numero inferiore di caratteri, a seconda del tipo di caratteri).
- Per annullare il download dei dati rubrica, azionare il telefono cellulare.

## Funzioni

Funzione del Modello A/ Modello B/ Modello C/ Modello D  
Nel modo di attesa

### Selezione del dispositivo Bluetooth da collegare

Se sono stati registrati due o più dispositivi Bluetooth, è necessario selezionare il dispositivo Bluetooth da usare.

#### 1 Selezionare il modo di selezione dispositivo nel modo menu

##### Telefono cellulare

Selezionare il display "Phone Selection"/ "PHONE SEL"/ "PHN-SEL".

##### Lettole audio (ad eccezione del Modello D)

Selezionare il display "Audio Selection"/ "AUD-SEL".

#### 2 Accedere al modo di selezione del dispositivo Bluetooth selezionato

##### Modello A, B, D:

Premere il tasto [▶||] (manopola di controllo) per almeno 1 secondo.

##### Modello C:

Premere la manopola di controllo per almeno 1 secondo.

Viene visualizzato '(nome)'.

#### 3 Selezionare il dispositivo Bluetooth

Premere la manopola di controllo verso l'alto o verso il basso.

#### 4 Impostare il dispositivo Bluetooth

Premere la manopola di controllo verso destra o verso sinistra.

Viene visualizzato '\*'(nome)' o '-(nome)'.  
"\*( colore scuro) o "\*( colore scuro): il telefono cellulare selezionato è occupato.

"\*( colore chiaro) o "\_": il telefono cellulare selezionato è in modo di attesa.

" " (vuoto): Il telefono cellulare è deselezionato.

- ☞ Se è già selezionato un telefono cellulare, deselezionarlo, quindi selezionarne un altro.

#### 5 Uscire dal modo di selezione dispositivo Bluetooth

Uscire dal modo menu.



- Per i Modelli A, C e D, la versione del firmware "BT200 FW \*\*\*" viene visualizzata alla fine dell'elenco dispositivi Bluetooth.  
Per informazioni sull'aggiornamento del firmware, visitare il nostro sito Internet.  
<http://www.kenwood.com/bt/information/>
- Per il modello D, il lettore audio viene visualizzato nell'elenco dispositivi dopo la registrazione. Tuttavia, non è possibile selezionare il lettore audio nell'elenco.

Funzione del Modello A/ Modello B/ Modello C/ Modello D  
Nel modo di attesa

### Eliminazione di un dispositivo Bluetooth registrato

È possibile eliminare un dispositivo Bluetooth registrato.

#### 1 Selezionare il modo di eliminazione dispositivo Bluetooth nel modo menu

Selezionare il display "Device Delete"/ "DEVICE DEL"/ "Phone Delete"/ "PHN-DEL".

#### 2 Accedere al modo di eliminazione dispositivo Bluetooth

##### Modello A, B, D:

Premere il tasto [▶||] (manopola di controllo) per almeno 1 secondo.

##### Modello C:

Premere la manopola di controllo per almeno 1 secondo.

Viene visualizzato '(nome)'.

#### 3 Selezionare il dispositivo Bluetooth che si desidera eliminare

Premere la manopola di controllo verso l'alto o verso il basso.

#### 4 Eliminare il dispositivo Bluetooth selezionato

##### Modello A, C, D-1, D-3:

Premere il tasto [▶||] (manopola di controllo) per almeno 1 secondo.

##### Modello B, D-2:

4-1. Premere la manopola di controllo.

4-2. Selezionare "YES" usando la manopola di controllo.

4-3. Premere la manopola di controllo.

#### 5 Uscire dal modo di eliminazione dispositivo Bluetooth

Uscire dal modo menu.



- Eliminando un telefono cellulare registrato vengono eliminati anche la rubrica, il registro chiamate, i messaggi SMS e le etichette vocali.
- Per i Modelli A, C e D: viene visualizzata la versione del firmware "BT200 FW \*\*\*", che non può essere eliminata.

Funzione del Modello B

### Visualizzazione della versione del firmware

Visualizza la versione del firmware di questa unità.

#### 1 Selezionare la voce aggiornamento firmware Bluetooth nel modo menu

Selezionare il display "BT F/W Update".

#### 2 Accedere al modo di aggiornamento firmware Bluetooth

**Premere la manopola di controllo (▶II) per almeno 1 secondo.**

Viene visualizzata la versione del firmware.

### 3 Uscire dal modo di aggiornamento firmware Bluetooth

Uscire dal modo menu.



- Per informazioni sull'aggiornamento del firmware, visitare il nostro sito Internet.

<http://www.kenwood.com/bt/information/>

*Funzione del Modello A/ Modello B/ Modello C*

## Aggiunta di un comando di chiamata vocale

Consente di aggiungere un'etichetta vocale alla rubrica per le chiamate vocali. È possibile registrare fino ad un massimo di 35 etichette vocali.

### 1 Accedere al modo etichetta vocale

Selezionare il display "NAME MEM"/ "PB Name Edit"/ "Name EDT".

**Modello A, C:** Premere il tasto [▶II] per almeno 1 secondo.

**Modello B:** Premere il tasto [▶II] (manopola di controllo).

### 2 Cercare il nome da registrare

Selezionare il nome da registrare facendo riferimento al punto 2-3 della sezione <Chiamare un numero memorizzato in rubrica>.

Se è già stata registrata un'etichetta vocale per un nome, "\*" viene visualizzato prima del nome.

### 3 Selezionare un modo

**Modello A-1:** Ruotare la manopola di controllo.

**Modello A-2, C:** Premere la manopola di controllo verso l'alto o verso il basso.

**Modello B:** Premere la manopola di controllo verso destra o verso sinistra.

Display	Funzionamento
"N-REG"/"REGIST"/"Name REG"	Registrare un'etichetta vocale.
"N-CHK"/"PLAY"/"Name CHK" *	Riprodurre un'etichetta vocale.
"N-DEL"/"DELETE"/"Name DEL" *	Eliminare un'etichetta vocale.
"RETURN"	Tornare al passaggio 2.

\* Viene visualizzato esclusivamente quando si seleziona un nome per il quale è già stata registrata un'etichetta vocale.

### Selezionare "N-REG"/"REGIST"/"Name REG"

\* Non viene emesso alcun audio durante la registrazione di etichette vocali.

### 4 Registrare un'etichetta vocale (primo)

**Premere il tasto [▶II] (manopola di controllo).**

"Enter Voice 1"/ "ENTER1" appare sul display.

Quando viene emesso un segnale acustico,

pronunciare un'etichetta vocale entro 2 secondi.

### 5 Confermare l'etichetta vocale (secondo)

**Premere il tasto [▶II] (manopola di controllo).**

"Enter Voice 2"/ "ENTER2" appare sul display.

Quando viene emesso un segnale acustico, pronunciare la stessa etichetta vocale del passaggio 4 entro 2 secondi.

"COMPLETE" appare sul display.

### 6 Terminare la registrazione

**Modello A, B:** Premere il tasto [▶II] (manopola di controllo).

**Modello C:** Premere il tasto [▶II].

Tornare al passaggio 2. È possibile registrare consecutivamente un'altra etichetta vocale.

☞ Se risulta impossibile riconoscere la voce, viene visualizzato un messaggio. Premendo il tasto [▶II], è possibile ripetere l'input vocale. (pagina 78)

### Selezionare "N-CHK"/"PLAY"/"Name CHK"

### 4 Premere il tasto [▶II] (manopola di controllo).

Riprodurre la voce registrata e tornare al passaggio 2.

### Selezionare "N-DEL"/"DELETE"/"Name DEL"

### 4 Eliminare un'etichetta vocale

**Modello A, C:**

Premere il tasto [▶II] per almeno 1 secondo.

**Modello B:**

4-1. Premere la manopola di controllo.

4-2. Selezionare "YES" usando la manopola di controllo.

4-3. Premere la manopola di controllo.

Tornare al passaggio 2.

### Uscire dal modo etichetta vocale

Uscire dal modo menu.

*Funzione del Modello A/ Modello B/ Modello C*

## Impostazione di un comando vocale per categoria

Consente di aggiungere un'etichetta vocale alle categorie (tipi) di numeri di telefono per chiamate vocali.

### 1 Accedere al modo etichetta vocale

**Modello A:** Premere il tasto [▶II] (manopola di controllo).

**Modello C:** Premere la manopola di controllo verso l'alto o verso il basso.

Selezionare il display "TYPE MEM"/ "PN Type Edit"/ "Type EDT".

**Modello A, C:** Premere il tasto [▶II] per almeno 1 secondo.

**Modello B:** Premere il tasto [▶II] (manopola di controllo).

**Pagina successiva ►**

## Funzioni

### 2 Selezionare la categoria (tipo) che si desidera impostare

Premere la manopola di controllo verso l'alto o verso il basso.

Premere il tasto **[▶|II]** (manopola di controllo).

### 3 Selezionare un modo.

**Modello A-1:** Ruotare la manopola di controllo.

**Modello A-2, C:** Premere la manopola di controllo verso l'alto o verso il basso.

**Modello B:** Premere la manopola di controllo verso destra o verso sinistra.

Display	Funzionamento
"T-REG"/"REGIST"/"Type REG"	Registrare un'etichetta vocale.
"T-CHK"/"PLAY"/"Type CHK" *	Riprodurre un'etichetta vocale.
"T-DEL"/"DELETE"/"type DEL" *	Eliminare un'etichetta vocale.
"RETURN"	Tornare al passaggio 2.

\* Viene visualizzato esclusivamente quando si seleziona una categoria (tipo) per la quale è già stata registrata un'etichetta vocale.

### 4 Registrare la categoria (tipo) eseguendo i passaggi da 4 a 6 alla sezione <Aggiunta di un comando di chiamata vocale> (pagina 67).

#### Uscire dal modo etichetta vocale

Uscire dal modo menu.

Funzione del Modello A/ Modello B/ Modello C

## Download di messaggi SMS

Consente di scaricare i messaggi di testo (SMS) arrivati al cellulare in modo da poterli leggere su quest'unità.

### 1 Selezionare la voce download SMS nel modo menu

Selezionare il display "SMS Download"/ "SMS DL".

### 2 Iniziare il download

#### Modello A, B:

Premere il tasto **[▶|II]** (manopola di controllo) per almeno 1 secondo.

#### Modello C:

Premere la manopola di controllo per almeno 1 secondo.

Viene visualizzato "SMS Downloading"/ "DOWNLOAD". Quando il processo di download è terminato, viene visualizzato "Completed"/ "COMPLETE".

### 3 Uscire dal modo download SMS

Uscire dal modo menu.



- Il telefono cellulare deve supportare la trasmissione di SMS tramite Bluetooth. Potrebbe essere necessario regolare l'impostazione nel telefono cellulare. Se il telefono cellulare non supporta la funzione SMS, la voce download SMS nel modo menu non viene visualizzata.
- Quando si scaricano messaggi SMS dal telefono cellulare, i messaggi da leggere nel telefono vengono aperti sull'unità.

## Funzione del Modello A/ Modello B/ Modello C SMS (Short Message Service)

I messaggi SMS arrivati sul telefono cellulare vengono visualizzati sul ricevitore.

Viene visualizzato un messaggio appena arrivato.



- Per evitare di provocare incidenti stradali, si raccomanda al conducente di non leggere i messaggi SMS durante la guida.

### Quando arriva un nuovo messaggio

"SMS Received"/"NEW SMS" appare sul display.

Il messaggio può essere eliminato dal display con un'azione qualsiasi.

### Visualizzazione del messaggio SMS

#### 1 Selezionare il modo cartella messaggi SMS in arrivo nel modo menu

Selezionare il display "SMS Inbox"/ "INBOX"/ "SMS".

#### 2 Accedere al modo cartella messaggi SMS in arrivo

##### Modello A, B:

Premere il tasto **[▶|II]** (manopola di controllo) per almeno 1 secondo.

##### Modello C:

Premere la manopola di controllo per almeno 1 secondo.

Viene visualizzato un elenco di messaggi.

#### 3 Selezionare un messaggio

Premere la manopola di controllo verso l'alto o verso il basso.

- Selezionare un numero di telefono ed il modo di visualizzazione secondo la data di ricezione.  
Modello A: Premere il tasto [AUTO]/ [TI].  
Modello C: Premere il tasto [SE] per almeno 1 secondo.
- Scorrere i messaggi.  
Premere la manopola di controllo verso destra o verso sinistra. Mantenendo premuta la manopola di controllo, i messaggi continuano a scorrere.

#### 4 Visualizzare il messaggio

Premere il tasto **[▶|II]** (manopola di controllo).

Premendo nuovamente il tasto, è possibile selezionare nuovamente un messaggio.

#### 5 Uscire dal modo cartella messaggi SMS in arrivo

Uscire dal modo menu.



- I messaggi da leggere vengono visualizzati all'inizio dell'elenco. Gli altri messaggi vengono visualizzati nell'ordine di ricezione.
- Non è possibile visualizzare messaggi SMS ricevuti quando il telefono cellulare non è collegato con Bluetooth. Scaricare il messaggio SMS.

## Telecomando

### Effettuare una chiamata

Accede al modo di selezione metodo di composizione **Tasto** [

Seleziona un metodo di composizione **Tasto** [**▶** II]

Inserimento di un numero

Operazione	Funzionamento
Inserisce un numero.	<b>Tasti</b> [0] — [9]
inserisce "+".	<b>Tasto</b> [ <b>▶▶</b> ]
inserisce "#".	<b>Tasto</b> [FM]
inserisce "*".	<b>Tasto</b> [AM]
Cancella il numero di telefono inserito.	<b>Tasto</b> [ <b>◀◀</b> ]

 È possibile inserire al massimo 32 cifre.

Effettua una chiamata **Tasto** [DIRECT]

### Ricevere una chiamata

Risponde alla chiamata **Tasto** [

Commuta tra il modo privato ed il modo vivavoce **Tasto** [**▶** II]

**Chiamata in attesa** (Funzione del Modello A, B, C)

Rispondere ad una chiamata in entrata mettendo in attesa la chiamata corrente **Tasto** [

Rispondere ad un'altra chiamata in entrata dopo aver terminato la chiamata corrente **Tasto** [SRC]

Continuare la chiamata corrente **Tasto** [1]

### Durante una chiamata

Terminare la chiamata **Tasto** [SRC]

Regolare il volume della voce **Tasti** [VOL]



- Se il telecomando è dotato di un interruttore di selezione modo, impostarlo su "AUD".
- I telecomandi con tasto [] e/o con tasti numerici sono disponibili come accessori opzionali. Acquistare il telecomando con la funzione desiderata.

## Audio Bluetooth

### Operazioni preliminari

- È necessario registrare il lettore audio Bluetooth prima di poterlo utilizzare con questa unità. Per ulteriori dettagli, fare riferimento a <Registrazione di un dispositivo Bluetooth> (pagina 64).
- Il Modello A, Modello B o Modello C consentono di selezionare il lettore audio Bluetooth che si desidera collegare. Fare riferimento a <Selezione del dispositivo Bluetooth che si desidera collegare> (pagina 66).
- Per il Modello D, Modello E o Modello F, azionare il lettore audio Bluetooth per il collegamento.
- Per il Modello G, fare riferimento al Manuale d'istruzioni dell'unità di controllo.

*Funzione del Modello A/ Modello B/ Modello C/ Modello D/ Modello E/ Modello F*

### Riproduzione audio Bluetooth

#### Selezione sorgente

**Modello A, B, C, D:**

**Premere il tasto** [SRC].

Selezionare il display "BT Audio EXT"/ "BT-A EXT"/ "EXT Media"/ "\*MEDIA".

**Modello E, F:**

Per selezionare la sorgente, selezionare "EXT Media" facendo riferimento al Manuale d'istruzioni dell'unità di controllo.

#### Pausa e riproduzione

**Modello A, B, C, D:** Premere il tasto [**▶** II] (manopola di controllo).

**Modello E, F:** Premere il tasto [**▶** II].

#### Ricerca brano

**Modello A, B, C, D:** Premere la manopola di controllo verso destra o verso sinistra.

**Modello E, F:** Premere il tasto [**◀◀**] o il tasto [**▶▶**].



- Tutte o alcune delle suddette operazioni non possono essere eseguite se il lettore audio Bluetooth non supporta il telecomando.
- Non è possibile visualizzare le informazioni relative alla musica riprodotta dal lettore audio Bluetooth. Il lettore audio Bluetooth non può essere visualizzato o "T-" viene visualizzato.
- La commutazione tra sorgenti audio Bluetooth non avvia o arresta automaticamente la riproduzione. Eseguire l'operazione per l'avvio o l'arresto della riproduzione.
- Alcuni lettori audio non possono essere controllati tramite il telecomando o ricollegati dopo la disconnessione Bluetooth. Azionare l'unità principale del lettore audio per effettuare il collegamento Bluetooth.
- Per il Modello E e F: Potrebbero essere visualizzati altri tasti oltre a quelli necessari per il funzionamento. Tuttavia, questi tasti non sono validi.

# Funzionamento delle chiamate vivavoce (Modello E)

## Operazioni preliminari

- Prima di poter usare il proprio telefono cellulare con questa unità è necessario registrarlo. Per ulteriori dettagli, fare riferimento a <Registrazione di un dispositivo Bluetooth> (pagina 64).
- Se sono stati registrati due o più telefoni cellulari, è necessario selezionarne uno. Per ulteriori dettagli, fare riferimento a <Selezione di un telefono vivavoce> (pagina 73).
- Per usare la rubrica telefonica, è necessario prima scaricarla su questa unità. Per ulteriori dettagli, vedere <Download della rubrica telefonica> (pagina 65).

## Schermata di controllo vivavoce



O quando è in arrivo una chiamata...



### Schermata di controllo vivavoce

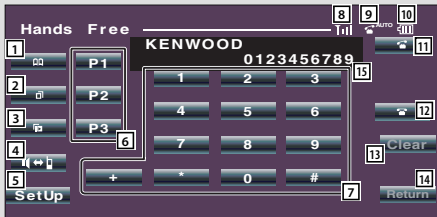

### Schermata di controllo



- 1 Mostra la schermata di ricerca della rubrica. (Fare riferimento alla sezione <Chiamare un numero memorizzato in rubrica>, pagina 72)
- 2 Mostra la schermata delle chiamate in uscita. (Fare riferimento alla sezione <Chiamare un numero nel registro chiamate>, pagina 72)

- 3 Mostra la schermata delle chiamate in entrata. (Fare riferimento alla sezione <Chiamare un numero nel registro chiamate>, pagina 72)
- 4 Commuta tra modo privato e modo vivavoce (soltanto durante le chiamate).
- 5 Mostra la schermata di configurazione vivavoce. (Vedere <Configurazione del telefono vivavoce>, pagina 72)
- 6 Consente di registrare tre numeri di telefono per la composizione rapida. (Fare riferimento alla sezione <Composizione rapida>, pagina 72)
- 7 Consente di inserire un numero di telefono. (Fare riferimento alla sezione <Comporre un numero>, pagina 72)
- 8 Mostra l'intensità del segnale.\*  
Maggiore è il numero di barre, più forte è il segnale.
- 9 Mostra lo stato di risposta automatica impostato  
Quando la risposta automatica è attiva: AUTO  
Quando la risposta automatica non è attiva:
- 10 Mostra la carica della batteria del telefono cellulare.\*  
Maggiore è il numero di barre, maggiore è il livello di carica della batteria.
- 11 Avvia la chiamata.
- 12 Termina la chiamata.  
Cancella il numero di telefono che si sta inserendo.
- 13 Cancella il numero di telefono inserito.
- 14 Ritorna alla schermata precedente.
- 15 Mostra il numero di telefono della chiamata in corso e di quelle effettuate.  
Se il numero di telefono è registrato nella rubrica, viene visualizzato il nome della persona.
- 16 Mostra lo stato di connessione con il telefono cellulare.  
Bianco: il telefono cellulare è connesso.  
Arancione: il telefono cellulare non è connesso o non ha copertura.



- Quando il veicolo è in movimento, alcune funzioni sono disattivate per motivi di sicurezza. I tasti relativi alle funzioni disattivate sono inattivi.
- Quando viene visualizzata la schermata di controllo vivavoce, il nome del telefono cellulare collegato viene visualizzato per 5 secondi.
- L'impostazione del modo privato sul telefono cellulare potrebbe provocare la disattivazione della funzione vivavoce.

- \* Poiché il numero di passi dell'unità di controllo è diverso da quello del telefono cellulare, gli stati visualizzati sull'unità di controllo potrebbero non corrispondere a quelli visualizzati sul telefono cellulare. Lo stato non può essere visualizzato se non è possibile ottenere le relative informazioni.

## Telecomando

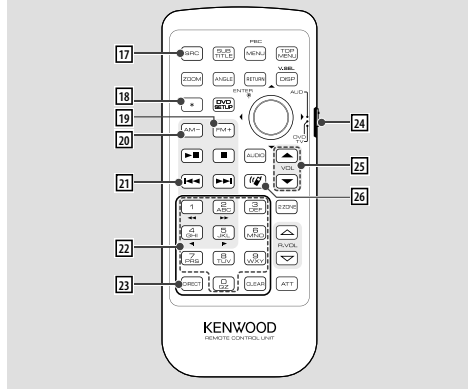

### 17 Tasto [SRC]

Durante una chiamata: termina la chiamata.

18 **Tasto [\*]** (quando 24 è impostato su "AUD")  
Durante l'inserimento di un numero: inserisce "+".

19 **Tasto [FM+]** (quando 24 è impostato su "AUD")  
Durante l'inserimento di un numero: inserisce "#".

20 **Tasto [AM-]** (quando 24 è impostato su "AUD")  
Durante l'inserimento di un numero: inserisce "\*".

21 **Tasto [C]** (quando 24 è impostato su "AUD")  
Durante l'inserimento di un numero:  
cancella il numero di telefono inserito.

22 **Tasti [0] - [9]** (quando 24 è impostato su "AUD")  
Durante l'inserimento di un numero: inserisce una cifra del numero di telefono.

23 **Tasto [DIRECT]** (quando 24 è impostato su "AUD")  
Effettua una chiamata.

24 **Selettore del modo telecomando**  
Seleziona "AUD" durante la composizione.

25 **Tasto [▲]/[▼]**  
Durante una chiamata: regola il volume della voce.

26 **Tasto [V]**  
Mostra la schermata di controllo vivavoce.  
Quando è in arrivo una chiamata: risponde alla chiamata.



- Il volume della voce regolato durante una chiamata sarà effettivo a partire dalla chiamata successiva e per tutte le chiamate successive.
- Se si aumenta eccessivamente il volume si rischia di produrre eco. In caso di eco, abbassare il volume il più possibile. L'eco aumenta in proporzione al volume.

## Funzionamento dei tasti

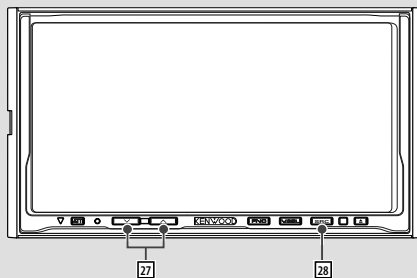

### 27 Tasti [▲]/[▼]

Durante una chiamata: regolano il volume della voce.

### 28 Tasto [SRC]

Durante una chiamata: termina la chiamata.

# Funzionamento delle chiamate vivavoce (Modello E)

## Effettuare una chiamata

### Comporre un numero

1. Inserire un numero di telefono  
Premere i numeri ([ 0 ] - [ 9 ]), [ + ], [ \* ] o [ \* ].

2. Effettuare una chiamata

Premere il tasto [ ].

☞ Per cancellare un inserimento errato, premere [ Clear ].

### Composizione rapida (numeri preimpostati)

1. Selezionare il numero preimpostato

Premere il tasto [ P1 ] - [ P3 ].

2. Effettuare una chiamata

Premere il tasto [ ].

☞ È necessario registrare il numero preimpostato. (pagina 73)

### Chiamare un numero nel registro chiamate

1. Accedere al modo registro chiamate

Premere il tasto [ ] (chiamate in uscita) o il tasto [ ] (chiamate in entrata).

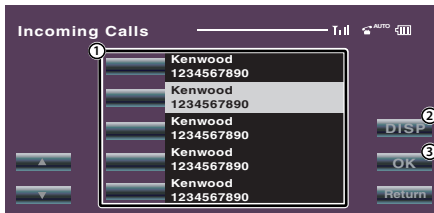

① Inserisce il nome del destinatario.

② Passa all'elenco di ricomposizione.

③ Inserisce i dati del destinatario e ritorna alla schermata di controllo vivavoce.

2. Selezionare un nome o un numero di telefono

Premere il tasto [ ].

3. Confermare il destinatario

Premere il tasto [ OK ].

4. Effettuare una chiamata

Premere il tasto [ ].

### Chiamare un numero memorizzato in rubrica

1. Accedere al modo rubrica

Premere il tasto [ ].

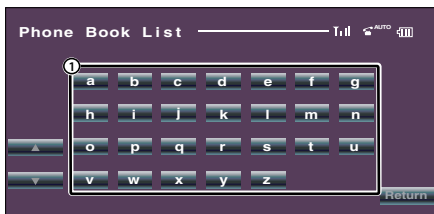

① Visualizza la rubrica, iniziando dal nome la cui iniziale è il carattere selezionato.

2. Selezionare l'iniziale del nome di un contatto in memoria

Premere il tasto carattere ([ a ] ecc.).



① Inserisce il nome del destinatario.

② Inserisce i dati del destinatario e ritorna alla schermata di controllo vivavoce.

3. Selezionare il destinatario da chiamare

Premere il tasto [ Name ].

4. Confermare il destinatario

Premere il tasto [ OK ].

5. Effettuare una chiamata

Premere il tasto [ ].

☞ Per usare la rubrica è necessario prima scaricarla dal telefono cellulare. Per ulteriori dettagli, vedere <Download della rubrica telefonica> (pagina 65).



- Possono essere visualizzati fino a 16 caratteri per ogni contatto della rubrica.
- Le iniziali a cui non corrispondono nomi non vengono visualizzate.
- Durante la ricerca, al posto dei caratteri accentati vengono ricercati i corrispondenti caratteri non accentati (ad esempio, per "è" si ricerca "e").

## Ricevere una chiamata

### Rispondere ad una chiamata

Premere il tasto [ ].

### Rifiutare una chiamata in entrata

Premere il tasto [ ].

## Durante una chiamata

### Interrompere una chiamata

Premere il tasto [ ].



## Altre funzioni

### Registrazione un numero nell'elenco di numeri preimpostati

#### 1. Inserire il numero di telefono da registrare

Inserire il numero di telefono con i seguenti metodi:

Comporre un numero/ Chiamare un numero nel registro chiamate/ Chiamare un numero memorizzato in rubrica

#### 2. Selezionare il tasto da registrare

Premere il tasto [ **P1** ] – [ **P3** ] per almeno 2 secondi.

### Configurazione del telefono vivavoce

Premere il tasto [ **SetUp** ] sulla schermata di controllo vivavoce.

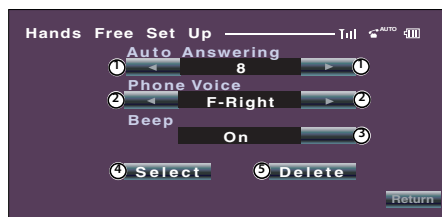

① Imposta un tempo per la risposta automatica al termine della chiamata. (📄 "8")

"Off": Questa funzione non può essere usata.

"0-99": Consente di impostare l'intervallo prima della risposta automatica (secondi).

② Imposta gli altoparlanti di uscita della suoneria.

(📄 "F-Right")

"F-Left": altoparlante anteriore sinistro.

"F-Right": altoparlante anteriore destro.

"Front All": altoparlanti anteriori.

③ Imposta il segnale acustico per la chiamata in entrata. (📄 "On")

"On": Viene emesso un segnale acustico.

"Off": Non viene emesso alcun segnale acustico.

④ Apre la schermata di selezione telefono.

⑤ Apre la schermata di cancellazione telefono.



- Selezionare l'altoparlante più lontano dal microfono per prevenire distorsioni o echi.

### Selezione di un telefono vivavoce

#### 1. Visualizzare la schermata di configurazione vivavoce

Premere il tasto [ **SetUp** ] sulla schermata di controllo vivavoce.

#### 2. Visualizzare l'elenco di selezione telefono

Premere il tasto [ **Select** ] sulla schermata di configurazione vivavoce.



#### 3. Selezionare il telefono vivavoce da usare

Premere il tasto [ **Kenwood 1** ].



- Se è già selezionato un telefono cellulare, deselezionarlo, quindi selezionarne un altro.
  - La versione del firmware "BT200 FW \*\*\*\*" viene visualizzata alla fine dell'elenco dispositivi Bluetooth.
- Per informazioni sull'aggiornamento del firmware, visitare il nostro sito Internet.

<http://www.kenwood.com/bt/information/>

- Il lettore audio viene visualizzato nell'elenco dispositivi dopo la registrazione. Tuttavia, non è possibile selezionare il lettore audio nell'elenco.

### Cancellazione del telefono vivavoce

#### 1. Visualizzare la schermata di configurazione vivavoce

Premere il tasto [ **SetUp** ] sulla schermata di controllo vivavoce.

#### 2. Visualizzare l'elenco di cancellazione telefono

Premere il tasto [ **Delete** ] sulla schermata di configurazione vivavoce.



#### 3. Selezionare il telefono vivavoce da cancellare

Premere il tasto [ **Kenwood 1** ].



- La rubrica, l'elenco delle chiamate in uscita e l'elenco delle chiamate in entrata vengono cancellati insieme al telefono vivavoce.
- Viene visualizzata la versione del firmware "BT200 FW \*\*\*\*", che non può essere eliminata.

# Appendice

## Elenco modelli

Le unità ricevitore utilizzabili con il modello KCA-BT200 sono le seguenti: (in data febbraio 2008)

Per dettagli sui ricevitori compatibili che verranno distribuiti in futuro, visitare il sito Internet:

<http://www.kenwood.com/bt/information/>

Nome modello	Gruppo	Interruttore tipo			Nome modello	Gruppo	Interruttore tipo		
		1	2	3			1	2	3
DDX5022	G	OFF	ON	OFF	KDC-MP335	D-1	OFF	OFF	ON
DDX5032	G	OFF	ON	OFF	KDC-MP338	A-1	ON	OFF	OFF
DDX5032M	G	OFF	ON	OFF	KDC-MP4036AX	D-1	OFF	OFF	ON
DDX512	G	OFF	ON	OFF	KDC-MP4036U	D-1	OFF	OFF	ON
DDX6019	E	OFF	OFF	ON	KDC-MP4039	A-1	ON	OFF	OFF
DDX6029	E	OFF	OFF	ON	KDC-MP408U	A-1	ON	OFF	OFF
DDX6039	E	OFF	OFF	ON	KDC-MP435U	D-1	OFF	OFF	ON
DDX7019	F	OFF	OFF	ON	KDC-MP439	D-4	OFF	OFF	ON
DDX7029	F	OFF	OFF	ON	KDC-MP5033U	D-1	ON	OFF	ON
DDX7032	G	OFF	ON	OFF	KDC-MP5036U	D-1	OFF	OFF	ON
DDX7032	G	OFF	ON	OFF	KDC-MP5039U	A-1	ON	OFF	OFF
DDX7039	F	OFF	OFF	ON	KDC-MP532U	D-1	ON	OFF	ON
DDX7039M	F	OFF	OFF	ON	KDC-MP535U	D-1	OFF	OFF	ON
DDX712	G	OFF	ON	OFF	KDC-MP538U	B-2	OFF	OFF	OFF
DDX8019	F	OFF	OFF	ON	KDC-MP5539U	A-1	ON	OFF	OFF
DDX8029	F	OFF	OFF	ON	KDC-MP6036	D-1	OFF	OFF	ON
DDX8039	F	OFF	OFF	ON	KDC-MP6039	B-2	OFF	OFF	OFF
DNX210EX	D-1	OFF	OFF	ON	KDC-MP632U	D-1	ON	OFF	ON
DNX5120	G	OFF	ON	OFF	KDC-MP635	D-3	OFF	OFF	ON
DNX512EX	G	OFF	ON	OFF	KDC-MP638U	B-1	OFF	OFF	OFF
DNX5220	G	OFF	ON	OFF	KDC-MP6539U	B-2	OFF	OFF	OFF
DNX52RY	G	OFF	ON	OFF	KDC-MP735U	D-3	OFF	OFF	ON
DNX7100	F	OFF	OFF	ON	KDC-MP738U	B-1	OFF	OFF	OFF
DNX710EX	F	OFF	OFF	ON	KDC-MP832U	D-3	OFF	OFF	ON
DNX7120	G	OFF	ON	OFF	KDC-W3537	D-1	OFF	OFF	ON
DNX7200	F	OFF	OFF	ON	KDC-W3541A	A-2	ON	OFF	OFF
DNX7220	G	OFF	ON	OFF	KDC-W3541G	A-2	ON	OFF	OFF
DNX7320	G	OFF	ON	OFF	KDC-W4037	D-1	OFF	OFF	ON
DPX302	D-1	OFF	OFF	ON	KDC-W4041	A-1	ON	OFF	OFF
DPX501	D-1	ON	OFF	ON	KDC-W4041W	A-1	ON	OFF	OFF
DPX501U	D-1	ON	OFF	ON	KDC-W4141	A-1	ON	OFF	OFF
DPX502	D-1	OFF	OFF	ON	KDC-W4141WY	A-1	ON	OFF	OFF
DPX502U	D-1	OFF	OFF	ON	KDC-W4537U	D-1	OFF	OFF	ON
DPX701	D-1	OFF	OFF	ON	KDC-W4737U	D-1	OFF	OFF	ON
DPX701U	D-1	OFF	OFF	ON	KDC-W5137	D-1	OFF	OFF	ON
DPX-MP2090U	D-1	ON	OFF	ON	KDC-W5141U	A-1	ON	OFF	OFF
DPX-MP2100	D-1	OFF	OFF	ON	KDC-W5534U	D-1	ON	OFF	ON
DPX-MP3110	C	ON	OFF	OFF	KDC-W5541U	A-1	ON	OFF	OFF
DPX-MP3110S	C	ON	OFF	OFF	KDC-W5641U	A-1	ON	OFF	OFF
DPX-MP4110	C	ON	OFF	OFF	KDC-W6041U	B-2	OFF	OFF	OFF
DPX-MP4110S	C	ON	OFF	OFF	KDC-W6141U	B-2	OFF	OFF	OFF
DPX-MP5100U	D-1	OFF	OFF	ON	KDC-W6534U	D-1	ON	OFF	ON
DPX-MP5110U	C	ON	OFF	OFF	KDC-W6537U	D-1	OFF	OFF	ON
DPX-MP7090U	D-1	OFF	OFF	ON	KDC-W6541U	B-2	OFF	OFF	OFF
I-K7	B-2	OFF	OFF	OFF	KDC-W6641U	B-2	OFF	OFF	OFF
KDC-MP2035	D-1	OFF	OFF	ON	KDC-W7037	D-3	OFF	OFF	ON
KDC-MP235	D-1	OFF	OFF	ON	KDC-W7041U	B-1	OFF	OFF	OFF
KDC-MP238	D-4	OFF	OFF	ON	KDC-W7141U	B-1	OFF	OFF	OFF
KDC-MP3035	D-1	OFF	OFF	ON					

Nome modello	Gruppo	Interruttore tipo			Nome modello	Gruppo	Interruttore tipo		
		1	2	3			1	2	3
KDC-W7534U	D-3	OFF	OFF	ON	KDC-X9533U	D-3	OFF	OFF	ON
KDC-W7537U	D-3	OFF	OFF	ON	KDC-X991	D-2	OFF	OFF	ON
KDC-W7541U	B-1	OFF	OFF	OFF	KDV-412	D-1	ON	OFF	ON
KDC-W9537U	D-2	OFF	OFF	ON	KDV-5234	D-1	ON	OFF	ON
KDC-X491	D-1	OFF	OFF	ON	KDV-MP6333	D-1	ON	OFF	ON
KDC-X492	A-1	ON	OFF	OFF	KDV-MP6433	D-1	ON	OFF	ON
KDC-X590	D-1	ON	OFF	ON	KOS-V1000	F	OFF	OFF	ON
KDC-X591	D-1	OFF	OFF	ON	KOS-V500	F	OFF	OFF	ON
KDC-X592	B-2	OFF	OFF	OFF	KVT-50DVDRY	G	OFF	ON	OFF
KDC-X692	B-1	OFF	OFF	OFF	KVT-512	G	OFF	ON	OFF
KDC-X7006	D-3	OFF	OFF	ON	KVT-522VD	G	OFF	ON	OFF
KDC-X7006U	D-3	OFF	OFF	ON	KVT-532DVD	G	OFF	ON	OFF
KDC-X7009U	B-1	OFF	OFF	OFF	KVT-532DVD	G	OFF	ON	OFF
KDC-X7533U	D-1	ON	OFF	ON	KVT-532VDM	G	OFF	ON	OFF
KDC-X791	D-3	OFF	OFF	ON	KVT-719DVD	F	OFF	OFF	ON
KDC-X792	B-1	OFF	OFF	OFF	KVT-729DVD	F	OFF	OFF	ON
KDC-X8006U	D-2	OFF	OFF	ON	KVT-739DVD	F	OFF	OFF	ON
KDC-X8009U	B-1	OFF	OFF	OFF	KVT-819DVD	F	OFF	OFF	ON
KDC-X890	D-3	OFF	OFF	ON	KVT-829DVD	F	OFF	OFF	ON
KDC-X891	D-2	OFF	OFF	ON	KVT-839DVD	F	OFF	OFF	ON
KDC-X9006U	D-2	OFF	OFF	ON	U737	B-1	OFF	OFF	OFF

## Informazioni sulle icone Bluetooth

L'unità di controllo che supporta la funzione di visualizzazione icone è in grado di visualizzare i seguenti stati:

- **Stato di collegamento del telefono cellulare Bluetooth**  
BT : Questo indicatore si accende quando è collegato un telefono cellulare.
- **Intensità di segnale del telefono cellulare**  
Massimo Minimo
- **Livello della batteria del telefono cellulare**  
Completamente carica Quasi completamente scarica



- Le icone non vengono visualizzate se non è possibile ottenere informazioni dal telefono cellulare.
- Poiché il numero di passi dell'unità di controllo è diverso da quello del telefono cellulare, gli stati visualizzati sull'unità di controllo potrebbero non corrispondere a quelli visualizzati sul telefono cellulare.

## Glossario menu

- **"D-STATUS"/"P-STATUS" (Visualizzazione dello stato del dispositivo Bluetooth)**  
È possibile visualizzare lo stato di connessione, l'intensità del segnale e il livello della batteria. "HF CONNECT"/"BT-CON"/"HF-CON": Stato di collegamento del telefono cellulare Bluetooth. "AD CONNECT"/"AD CON": Stato di collegamento audio Bluetooth.

"BAT": Livello della batteria del telefono cellulare.  
"SGNL": Intensità di segnale del telefono cellulare.

#### • "ANS"/"Auto Answer" (Impostazione dell'intervallo di tempo per la risposta automatica)

Con questa funzione l'unità risponde automaticamente alle chiamate dopo l'intervallo di tempo impostato per la risposta automatica.  
"OFF": Non risponde automaticamente alle chiamate.  
"0": Risponde automaticamente alle chiamate subito.  
"1" – "99": Risponde automaticamente alle chiamate dopo 1 – 99 secondi.

 Se l'intervallo impostato nel telefono cellulare è inferiore a quello impostato nell'unità, viene usato quello del telefono cellulare.

#### • "SPK"/"SP Select" (Impostazione degli altoparlanti per l'uscita vocale)

È possibile specificare gli altoparlanti per l'uscita vocale.

"Front"/"FRT": La voce viene emessa dagli altoparlanti anteriore-sinistro e anteriore-destro.

"F-R": La voce viene emessa dall'altoparlante anteriore destro.

"F-L": La voce viene emessa dall'altoparlante anteriore sinistro.

 Selezionare l'altoparlante più lontano dal microfono per prevenire distorsioni o echi.

#### • "C-BP"/"Call Beep"/"Beep" (Impostazione di un segnale acustico per le chiamate in entrata)

È possibile fare in modo che l'altoparlante emetta un segnale acustico quando è in arrivo una chiamata.

"ON": Viene emesso un segnale acustico.

"OFF": Non viene emesso alcun segnale acustico.

## Nota funzione

#### • Comporre un numero

• Su alcune unità di controllo, al posto di # viene visualizzato "■" (tutti i segmenti sono illuminati).

#### • Chiamare un numero nel registro chiamate

• L'elenco delle chiamate in uscita, l'elenco delle chiamate in entrata e l'elenco delle chiamate senza risposta sono costituiti dalle chiamate effettuate e ricevute da questa unità. Non si tratta degli elenchi memorizzati nella memoria del telefono cellulare.

#### • Chiamare un numero memorizzato in rubrica

• Per usare la rubrica è necessario prima scaricarla dal telefono cellulare. Per ulteriori dettagli, fare riferimento a <Download della rubrica telefonica>.

• Possono essere visualizzati fino a 19 caratteri per ogni contatto della rubrica.

• Durante la ricerca, al posto dei caratteri accentati vengono ricercati i corrispondenti caratteri non accentati (ad esempio, per "è" si ricerca "e").

I caratteri non alfabetici, come quelli usati nella lingua cinese o russa, sono classificati come simboli.

#### • Passare al modo privato

• Su alcuni telefoni cellulari, il passaggio al modo privato potrebbe provocare la selezione della sorgente usata prima dell'avvio della connessione vivavoce. In questo caso, non è possibile riportare la sorgente al modo vivavoce da questa unità. Per ritornare al modo vivavoce, è necessario selezionarlo sul telefono cellulare.

#### • Commutare tra i modi di visualizzazione

• Per alcuni tipi di unità di controllo, potrebbero essere presenti le seguenti limitazioni.

- Potrebbero essere visualizzati fino a 19 caratteri.

- La lettera # potrebbe non essere visualizzata, o al suo posto potrebbe essere visualizzato "■" (tutti i segmenti sono illuminati).

- Potrebbe non essere possibile selezionare il modo di visualizzazione.

## Informazioni sullo smaltimento delle vecchie apparecchiature elettriche ed elettroniche (valido per i paesi europei che hanno adottato sistemi di raccolta separata)



I prodotti recanti il simbolo di un contenitore di spazzatura su ruote barrato non possono essere smaltiti insieme ai normali rifiuti di casa.

I vecchi prodotti elettrici ed elettronici devono essere riciclati presso una apposita struttura in grado di trattare questi prodotti e di smaltirne i loro componenti. Per conoscere dove e come recapitare tali prodotti nel luogo a voi più vicino, contattare l'apposito ufficio comunale. Un appropriato riciclo e smaltimento aiuta a conservare la natura e a prevenire effetti nocivi alla salute e all'ambiente.

## Accessori/ Procedimento per l'installazione

### Accessori

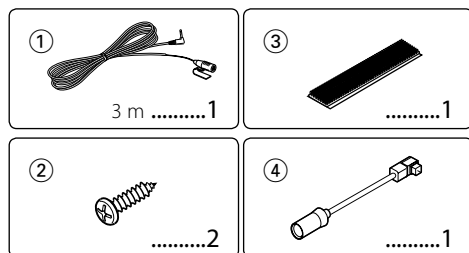

### Procedimento per l'installazione

1. Per evitare cortocircuiti, estrarre la chiavetta dall'interruttore di accensione e scollegare il terminale negativo  $\ominus$  della batteria.
2. Impostare l'interruttore tipo.
3. Eseguire correttamente i collegamenti dei cavi di ingresso ed uscita per ogni unità.
4. Installare l'unità nel veicolo.
5. Ricollegare il terminale negativo  $\ominus$  della batteria.
6. Premere il tasto di ripristino sul telecomando.



- Isolare i cavi non collegati con del nastro isolante in vinile o un altro materiale simile. Per evitare cortocircuiti, non rimuovere le protezioni alle estremità dei cavi non collegati o dei terminali.
- Dopo aver installato l'unità, controllare che le luci dei freni, i lampeggianti, i tergicristalli ecc. del veicolo funzionino correttamente.

### Per una buona ricezione

Per garantire una buona ricezione, osservare quanto segue:

- Comunicare con il telefono cellulare entro una distanza visiva di 10 m. La portata potrebbe essere inferiore in alcuni ambienti. La portata è inferiore quando vi sono ostacoli tra l'unità e il telefono cellulare. La portata massima (10 m) non è sempre garantita.
- Tenere l'unità il più possibile lontana da altri componenti elettrici (componenti AV). In caso contrario la connessione può cadere, possono essere generati disturbi TV o radio, oppure si potrebbe avere una scarsa ricezione.
- La presenza di una stazione di trasmissione o di un walkie-talkie nelle vicinanze possono interferire con la comunicazione a causa del forte segnale.

### Impostazione dell'interruttore tipo

Impostare l'interruttore tipo a seconda del tipo di unità di controllo collegata. Fare riferimento all'elenco modelli nell'<Appendice> (pagina 74).

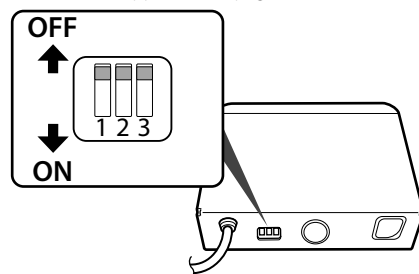

#### 1: Funzione di conversione dei caratteri visualizzati

Quando l'unità di controllo non è in grado di visualizzare caratteri accenti ("u", "a" ecc.), questi caratteri vengono convertiti in caratteri alfabetici maiuscoli.

OFF: I caratteri non vengono convertiti.

ON: I caratteri vengono convertiti.

#### 2: Indicazione del connettore da collegare

Indicare il tipo di connettore da collegare all'unità di controllo.

OFF: Utilizzare il connettore 5L.

ON: Utilizzare il connettore KAB.

#### 3: Indicazione del tipo di unità di controllo

Indicare il tipo di unità di controllo da collegare.

OFF: Impostare su OFF quando sull'elenco modelli non sono indicate unità di controllo o se il tipo di unità di controllo non è presente nell'elenco modelli.

ON: Impostare su ON quando il tipo di unità di controllo è indicato nell'elenco modelli.

## Collegamenti

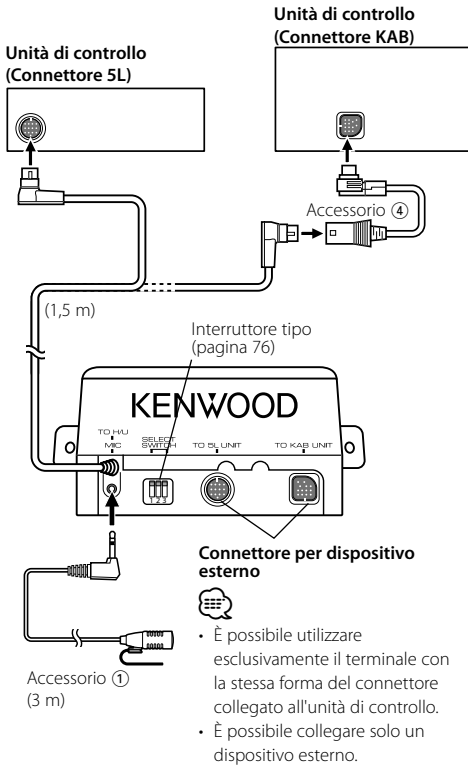

## Per collegare KCA-S220A

Collegare il kit vivavoce al terminale TO CHARGER 2.

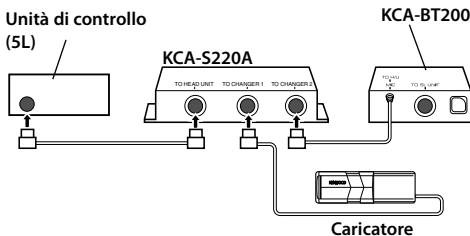

- La lunghezza totale del cavo dall'unità di controllo al caricatore non deve essere superiore a 13 m. I cavi di controllo di lunghezza superiore a 13 m non funzionano correttamente.

## Installazione

### Installazione dell'unità microfono

- 1 Controllare la posizione d'installazione del microfono (accessorio ①).
- 2 Rimuovere eventuali tracce di olio e sporco dalla superficie di installazione.
- 3 Installare il microfono.
- 4 Collegare il cavo del microfono al kit vivavoce fissandolo in diversi punti con del nastro adesivo.

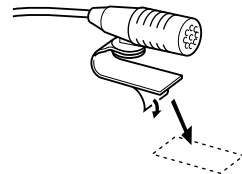
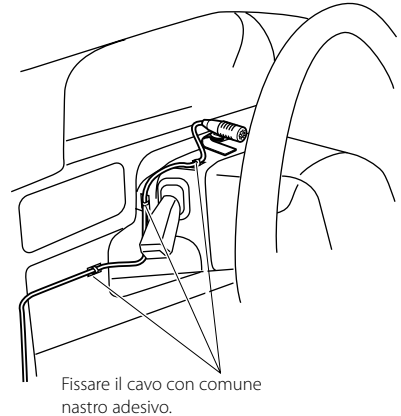

Staccare la carta patinata del nastro biadesivo per fissare sul punto sopra indicato.

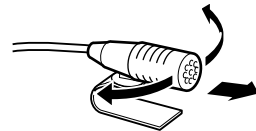

Orientare il microfono verso il conducente.



- Installare il microfono il più possibile lontano dal telefono cellulare.

## Installazione

### Installazione dell'unità Bluetooth



- Procedere con l'installazione soltanto dopo aver accertato che l'unità possa comunicare con il dispositivo Bluetooth.
- Non installare l'unità vicino al cruscotto, al pannello copribagagli o ad altri componenti importanti. Nel caso l'unità dovesse staccarsi a causa di un urto, potrebbe colpire un passeggero o un componente importante e provocare lesioni o danni. Per il montaggio si consiglia di usare viti filettate. (Anche se consentono un fissaggio semplice, non usare strisce di velcro: potrebbero staccarsi in caso di urto).

#### Fissaggio con viti

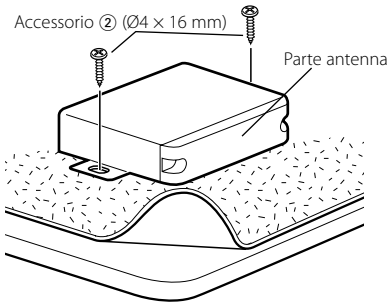

#### Fissaggio al tappetino

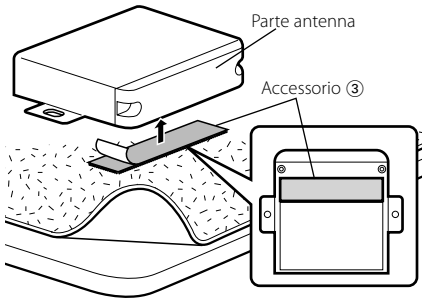

- Non attaccare il nastro di velcro sopra il numero di serie.
- Se il punto in cui viene eseguita l'installazione non è in piano, tagliare il velcro in due parti ed fissare le due parti in due punti.

## Guida alla risoluzione di problemi

Ciò che può sembrare un problema di funzionamento dell'unità può essere in realtà soltanto il risultato di operazioni o collegamenti errati. Prima di rivolgersi ad un centro di assistenza, è consigliabile eseguire i controlli indicati nella tabella sottostante.

#### ❓ Il volume in modo vivavoce è basso.

- ✓ Il volume del vivavoce è impostato su un livello troppo basso.
  - ☞ È possibile regolare il volume del vivavoce separatamente. Regolarlo durante chiamate in modo vivavoce.

#### ❓ Non si sente alcun suono dagli altoparlanti posteriori.

- ✓ È attivo il modo vivavoce.
  - ☞ Non si sente alcun suono dagli altoparlanti posteriori in modo vivavoce.

#### ❓ Non viene emesso alcun segnale acustico quando è in arrivo una chiamata.

- ✓ Questa funzione potrebbe non essere disponibile su alcuni telefoni cellulari.
  - ☞ L'<Impostazione di un segnale acustico per le chiamate in entrata> è attivata.

#### ❓ Riconoscimento vocale impossibile.

- ✓ Il finestrino del veicolo è aperto.
  - ☞ Se ci sono molti rumori circostanti, il riconoscimento vocale non può essere effettuato correttamente. Chiudere i finestrini per ridurre i rumori.
- ✓ Voce bassa.
  - ☞ Se la voce è troppo bassa, il riconoscimento vocale non può essere effettuato correttamente. Parlare al microfono con voce un po' più alta e naturale.
- ✓ La persona che pronuncia l'etichetta vocale non è la stessa persona che l'ha registrata.
  - ☞ Il riconoscimento vocale è possibile solo per la voce che ha registrato l'etichetta vocale.

#### ❓ Impossibile registrare il lettore audio Bluetooth (accoppiamento).

- ✓ Il codice PIN è fisso.
  - ☞ Quando un codice PIN è indicato nel Manuale d'istruzioni del lettore audio Bluetooth, registrarlo facendo riferimento alla sezione <Registrazione di un codice PIN> per registrare il lettore audio Bluetooth. Se nel Manuale d'istruzioni non è indicato un codice PIN, tentare con "0000".

#### ❓ Il suono del lettore audio Bluetooth è intermittente.

- ✓ La distanza tra questa unità ed il lettore audio è troppo ampia.
  - ☞ Avvicinare il lettore audio a questa unità.
- ✓ È presente un altro dispositivo Bluetooth che compromette la comunicazione Bluetooth.
  - ☞ Spegnerne l'altro dispositivo Bluetooth.
  - ☞ Allontanare l'altro dispositivo Bluetooth da questa unità.

**I messaggi mostrati di seguito visualizzano sul display i problemi del sistema.**

# Specifiche

- No Number/ NO-NUMBER/ Incoming No Number :  
• L'identificativo di chiamata dell'utente chiamante è nascosto.  
• Non vi sono dati sul numero di telefono.
- No Data/ NO DATA :  
• L'elenco delle chiamate in uscita è vuoto.  
• L'elenco delle chiamate in entrata è vuoto.
- No Entry/ NO ENTRY :  
Il telefono cellulare non è stato registrato (accoppiamento).
- HF Disconnect/ HF DISCONNECT/ HF D-CON/ Disconnect/ DISCONNECT/ Non Connection/ Disconnected :  
L'unità non è in grado di comunicare con il telefono cellulare.
- Audio Disconnect/ AUD DISCONNECT/ AD D-CON :  
L'unità non è in grado di comunicare con il lettore audio.
- HF Connect/ HF CONNECT/ Connect/ CONNECT :  
L'unità è in grado di comunicare con il telefono cellulare.
- HF Error 07/ HF ERR07:  
Non è possibile accedere alla memoria.  
➔ Spegner e riaccendere l'unità. Se viene ancora visualizzato questo messaggio, premere il tasto di ripristino sull'unità di controllo.
- HF Error 68/ HF ERR68:  
L'unità non è in grado di comunicare con il telefono cellulare.  
➔ Spegner e riaccendere l'unità. Se viene ancora visualizzato questo messaggio, premere il tasto di ripristino sull'unità di controllo.
- Unknown: Impossibile rilevare il dispositivo Bluetooth.
- Device Full/ DVC FULL:  
Sono già stati registrati 5 dispositivi Bluetooth. Non è possibile registrare altri dispositivi Bluetooth.
- PIN Code NG/ CODE NG:  
Il codice PIN è errato.
- Connect NG/ CONCT NG:  
Impossibile collegare l'unità al dispositivo.
- Pairing Failed/ PAIRING NG/ PAIR NG:  
Errore di accoppiamento.
- Err No Matching/ NO MATCHING/ NO MATCH:  
L'etichetta vocale è errata. Impossibile riconoscere la voce a causa di un'etichetta vocale non registrata ecc.
- Too Soft: La voce è troppo bassa, riconoscimento vocale impossibile.
- Too Loud: La voce è troppo alta, riconoscimento vocale impossibile.
- Too Long: La parola o frase pronunciata è troppo lunga, riconoscimento vocale impossibile.
- No Phonebook/ NO PB:  
Non vi sono dati nella rubrica.
- No Message/ NO SMS:  
Nessun messaggio di testo nella cartella messaggi in arrivo.

## Sezione Bluetooth

- Tecnologia  
: Certificato Bluetooth 1,2
- Frequenza  
: 2,402 – 2,480 GHz
- Potenza di uscita  
: +4dBm (MAX), 0dBm (AVE) Classe 2
- Gamma di comunicazione massima  
: Raggio visivo circa 10 m
- Profili  
: HFP (Hands Free Profile)  
: HSP (Headset Profile)  
: OPP (Object Push Profile)  
: PBAP (Phonebook Access Profile)  
: SYNC (Synchronization Profile)  
: SPP (Serial Port Profile)  
: A2DP (Advanced Audio Distribution Profile)  
: AVRCP (Audio/Video Remote Control Profile)

## Generale

- Tensione di alimentazione (10,5 – 16 V ammesso)  
: 14,4 V
- Consumo di corrente  
: 200 mA
- Dimensioni (L x A x P)  
: 95 x 30 x 105 mm
- Peso  
: 0,37 kg

Le specifiche sono soggette a modifiche senza preavviso.

# Índice

<b>Antes de usar</b>	<b>81</b>	<b>Controlo remoto</b>	<b>95</b>
<b>Operação básica a telefonar com mãos livres (Modelo-A)</b>	<b>82</b>	Fazer uma chamada	
Antes de utilizar		Receber uma chamada	
Fazer uma chamada		Chamada em espera	
Receber uma chamada		Durante uma chamada	
Chamada em espera			
Durante uma chamada			
Outras funções			
<b>Operação básica a telefonar com mãos livres (Modelo-B)</b>	<b>84</b>	<b>Áudio Bluetooth</b>	<b>95</b>
Antes de utilizar		Antes de utilizar	
Fazer uma chamada		Reprodução de áudio Bluetooth	
Receber uma chamada			
Chamada em espera			
Durante uma chamada			
Outras funções			
<b>Operação básica a telefonar com mãos livres (Modelo-C)</b>	<b>86</b>	<b>Operação básica a telefonar com mãos livres (Modelo-E)</b>	<b>96</b>
Antes de utilizar		Antes de utilizar	
Fazer uma chamada		Ecrã do controlo mãos-livres	
Receber uma chamada		Controlo remoto	
Chamada em espera		Funcionamento das teclas	
Durante uma chamada		Fazer uma chamada	
Outras funções		Receber uma chamada	
		Durante uma chamada	
		Outras funções	
<b>Operação básica a telefonar com mãos livres (Modelo-D)</b>	<b>88</b>	<b>Anexo</b>	<b>100</b>
Antes de utilizar		<b>Acessórios/ Procedimentos para instalação</b>	<b>102</b>
Fazer uma chamada		<b>Ligação</b>	<b>103</b>
Receber uma chamada		<b>Instalação</b>	<b>103</b>
Chamada em espera		<b>Guia de resolução de problemas</b>	<b>104</b>
Durante uma chamada		<b>Especificações</b>	<b>105</b>
Outras funções			
<b>Operação de função</b>	<b>90</b>		
Registar um dispositivo Bluetooth			
Registar um dispositivo Bluetooth especial			
Registar o código PIN			
Transferir a lista telefónica			
Seleccionar o dispositivo Bluetooth que deseja ligar			
Apagar um dispositivo Bluetooth registado			
Apresentação da versão de firmware			
Adicionar um comando de marcação por voz			
Definir um comando de voz para categoria			
Descarregar a SMS			
SMS (Serviço de mensagens curtas)			

A marca da palavra e o logotipo Bluetooth são propriedade da Bluetooth SIG, Inc. e qualquer utilização de tais marcas pela Kenwood Corporation está licenciada. Outras marcas registadas e nomes de marcas são dos respectivos proprietários.



## Antes de usar

### ▲ADVERTÊNCIA

#### As seguintes precauções devem ser tomadas para evitar ferimentos ou incêndio:

- Para prevenir curtos-circuitos, nunca se deve colocar ou deixar objectos metálicos (p.ex., moedas ou ferramentas de metal) dentro do aparelho.
- A instalação e ligação deste aparelho requer conhecimentos e experiência. Para sua segurança, deixe o trabalho de montagem e ligação ser feito por profissionais.

### ▲CUIDADO

#### As seguintes precauções devem ser tomadas para evitar danificar o equipamento:

- Não instalar o aparelho num local exposto à luz solar directa ou calor e humidade excessivos. Evite também locais com demasiada poeira ou a possibilidade de salpicos de água.

### Notas

- Se aparecerem problemas durante a instalação, consulte o seu concessionário Kenwood.
- As maiúsculas e minúsculas do mostrador podem ser invertidas.
- As ilustrações do mostrador e o painel apresentados neste manual são exemplos usados para explicar mais claramente como são usados os controlos. Portanto, o que aparece nas ilustrações poderá diferir do que aparece no equipamento real, e algumas ilustrações poderão representar algo impossível na operação real.

### Receptores Kenwood disponíveis para esta unidade

Os métodos de operação são classificados em grupos por tipo de receptor (unidade de controlo). Primeiro, consulte a lista de modelos em <Anexo> (página 100) para confirmar o grupo da operação que deseja executar.

#### **Modelo-A, Modelo-B, Modelo-C, ou Modelo-D**

Consulte as páginas relacionadas (<Operação básica a telefonar com mãos livres>). Para usar um leitor áudio Bluetooth com esta unidade, consulte <Áudio Bluetooth> (página 95).

#### **Modelo-E**

Consulte as páginas relacionadas (<Operação a telefonar com mãos livres>). Para usar um leitor áudio Bluetooth com esta unidade, consulte <Áudio Bluetooth> (página 95).

#### **Modelo-F**

Depois de executar a operação mencionada na página 90, consulte o manual de instruções para a unidade de

controlo. Para usar um leitor áudio Bluetooth com esta unidade, consulte <Áudio Bluetooth> (página 95).

#### Notas sobre a selecção e apagamento de um telefone mãos livres

- Se um telemóvel já estiver seleccionado, desselecione-o, e então selecione um diferente.
- "BT200 FW\*\*\*\*" e a versão de firmware são apresentados na lista de selecção de telemóvel. Apesar de ser apresentado o mesmo conteúdo na lista de apagamento, este não pode ser apagado.
- O leitor áudio é apresentado na lista de dispositivos após o registo. No entanto, o leitor áudio na lista não pode ser seleccionado.

#### **Modelo-G**

Consulte o manual de instruções da unidade de controlo.

### Sobre o telemóvel

Esta unidade está em conformidade com as seguintes especificações Bluetooth:

<b>Versão</b>	Bluetooth padrão Ver. 1.2
<b>Perfil</b>	HFP (Perfil mãos-livres) OPP (Perfil premir objecto) PBAP (Perfil de acesso da lista telefónica) SYNC (Perfil de sincronização)

Para os telemóveis verificados para compatibilidade, acesse ao seguinte URL:

<http://www.kenwood.com/bt/information/>



- As unidades que suportam a função Bluetooth foram certificadas para conformidade com a norma Bluetooth em cumprimento do procedimento determinado pela Bluetooth SIG. Contudo, poderá não ser possível que tais unidades comuniquem com o seu telemóvel dependendo do tipo.
- HFP é um perfil utilizado para efectuar uma chamada com as mãos livres.
- OPP é um perfil utilizado para transferir dados, tais como uma lista telefónica entre unidades.

### Sobre o leitor áudio Bluetooth

Esta unidade está em conformidade com as seguintes especificações Bluetooth:

<b>Versão</b>	Bluetooth padrão Ver. 1.2
<b>Perfil</b>	A2DP (Perfil de distribuição áudio avançado) AVRCP (Perfil de controlo remoto áudio/vídeo)



- A2DP é um perfil destinado a transferir a música a partir de um leitor áudio.
- AVRCP é um perfil destinado a controlar a reprodução e selecção de música por um leitor áudio.

# Operação básica a telefonar com mãos livres (Modelo-A)

## Antes de utilizar

- É necessário registar o telemóvel antes de o utilizar com esta unidade. Para mais informações, consulte <Registar um dispositivo Bluetooth> (página 90).
- Se registou dois ou mais telemóveis, é necessário seleccionar um deles. Para mais informações, consulte <Seleccionar o dispositivo Bluetooth que deseja ligar> (página 92).
- Para utilizar a lista telefónica, é necessário transferi-la previamente para esta unidade. Para mais informações, consulte <Transferir a lista telefónica> (página 91).
- Sobre o método de operação no modo menu, consulte o manual de instruções da unidade de controlo.
- Para mais informações relativas à função com a marca [📞], consulte <Nota da função> (página 101).

## Fazer uma chamada

### Método de marcação

#### 1. Selecione o item método de marcação durante o modo menu

Selecione o mostrador "DIALING MODE"/"D.MODE".

#### 2. Selecione um método de marcação

Pressione o botão [▶||].

- "NUMBER DIAL" » "PHONE BOOK1" » "PHONE BOOK2" » "OUT-CALL" » "IN-CALL" » "MISSED CALLS"
- "N-DIAL" » "PH-BOOK1" » "PH-BOOK2" » "OUT-CALL" » "IN-CALL" » "MIS-CALL"

▶ Os métodos de operações nos modos acima são descritos abaixo.

#### 3. Saia do método de selecção do modo de marcação

Saia do modo Menu.

#### ▶ Marque um número (📞)

##### 2-1. Selecione o mostrador "NUMBER DIAL"/"N-DIAL".

##### 2-2. Introduza um número de telefone

Pressione o número ([1] – [0]), ou o botão #([FM]), \*([AM]), +([▶||]) no controlo remoto.

##### 2-3. Efectue uma chamada

Pressione o botão [DIRECT] no controlo remoto.

☞ Pode introduzir no máx. 32 dígitos.

#### ▶ Marcação rápida (Marcação predefinida)

##### 2-1. Selecione o mostrador "NUMBER DIAL"/"N-DIAL".

##### 2-2. Selecione o número a marcar predefinido

Pressione o botão [1] – [6].

##### 2-3. Efectue uma chamada

Pressione o botão [▶||] durante pelo menos 1 segundo.

☞ É necessário registar o número a marcar predefinido. (página 83)

#### ▶ Ligar para um número no registo de chamadas (📞)

- 2-1. Selecione o ecrã "OUT-CALL" (chamada efectuada), "IN-CALL" (chamada recebida), ou "MISSED CALLS"/"MIS-CALL" (chamada perdida).

##### 2-2. Selecione um nome ou número de telefone

Pressione o botão Controlo para cima ou para baixo.

##### 2-3. Efectue uma chamada

Pressione o botão [▶||] durante pelo menos 1 segundo.

#### ▶ Ligar para um número na lista telefónica (📞)

##### 2-1. Selecione o ecrã "PHONE BOOK1"/"PH-BOOK1",

avance para o passo 2-2.

Selecione o ecrã "PHONE BOOK2"/"PH-BOOK2",

avance para o passo 2-3.

##### 2-2. Selecione a inicial a procurar

Tipo de operação	Operação
Desloca para o carácter seguinte.	Pressione o botão Controlo para a direita ou para a esquerda.
Desloca para a fila seguinte.	Pressione o botão Controlo para cima ou para baixo.
Determine a inicial seleccionada	Pressione o botão [▶  ] durante pelo menos 1 segundo.

##### 2-3. Selecione o nome

Tipo de operação	Operação
Muda o nome.	Pressione o botão Controlo para cima ou para baixo.
Muda a inicial.	Pressione o botão Controlo para a direita ou para a esquerda.

##### 2-4. Efectue uma chamada

Pressione o botão [▶||] durante pelo menos 1 segundo.

## Fazer uma chamada com marcação por voz

#### 1. Selecione o item de reconhecimento de voz durante o modo menu

Selecione o mostrador "VOICE RECOG"/"V-RECOG".

#### 2. Pressione o botão [▶||] durante pelo menos 1 segundo.

É apresentado "V-RECOG READY"/"VR READY".

#### 3. Pressione o botão [▶||].

É apresentado "PB NAME".

Quando ouvir um bip, pronuncie o nome dentro de 2 segundos.

#### 4. É apresentado "PB TYPE"/"PN type".

Quando ouvir um bip, pronuncie a categoria dentro de 2 segundos.

#### 5. Efectue uma chamada

Este passo é o mesmo que o passo 3 do procedimento em <Ligar para um número na lista telefónica>. Pode fazer uma chamada ou seleccionar uma categoria.

☞ Se a voz não for reconhecida, é apresentada uma mensagem. Premindo o botão [▶||] permite-lhe voltar a tentar pronunciar o nome. (página 104)

☞ Tanto o nome como a categoria necessitam que seja feito o registo de um rótulo de voz. (página 93)

☞ O som áudio não é debitado durante o reconhecimento de voz.

## Apresentação do tipo de número de telefone (categoria)

Indicação	Descrição	Indicação	Descrição
"GE"/ "GENERAL"	Geral	"OF"/ "OFFICE"	Escritório
"HM"/ "HOME"	Residência	"OT"/ "OTHER"	Outros
"MO"/ "MOBILE"	Telemóvel		

## Receber uma chamada

### Atender uma chamada telefónica

Modelo-A-1: Pressione o botão de controlo ou um dos botões [1] – [6].

Modelo-A-2: Pressione o botão [VOL] ou um dos botões [1] – [6].

☞ Ao introduzir um disco como, por exemplo, um CD, desligará a chamada.

### Rejeitar uma chamada

Pressione o botão [SRC].

## Chamada em espera

### Atender outra chamada recebida com a chamada em curso suspensa

- Modelo A-1: Pressione o botão Controlo.  
Modelo A-2: Pressione o botão [VOL].
- Pressione o botão Controlo para cima ou para baixo. Seleccione o mostrador "ANSWER".
- Modelo A-1: Pressione o botão Controlo.  
Modelo A-2: Pressione o botão [VOL].

### Atender outra chamada recebida após terminar a chamada em curso

Pressione o botão [SRC].

### Continuar a chamada em curso

- Modelo A-1: Pressione o botão Controlo.  
Modelo A-2: Pressione o botão [VOL].
- Pressione o botão Controlo para cima ou para baixo. Seleccione o mostrador "REJECT".
- Modelo A-1: Pressione o botão Controlo.  
Modelo A-2: Pressione o botão [VOL].

### Atender a chamada em espera após terminar a chamada em curso

Pressione o botão [AUTO]/[TI] durante pelo menos 1 segundo.

### Comutar entre a chamada em curso e a chamada em espera

Modelo A-1: Pressione o botão Controlo.  
Modelo A-2: Pressione o botão [VOL].

## Durante uma chamada

### Desligar uma chamada

Pressione o botão [SRC].

### Comutar para o modo privado (🔒)

Pressione o botão [▶||].

Comuta entre conversação privada ("PV TALK") e conversação de mãos livres ("HF TALK") quando pressionado.

### Ajustar o volume de voz durante uma chamada

Modelo A-1: Rode o botão Controlo.  
Modelo A-2: Rode o botão [VOL].

## Outras funções

### Apagar a mensagem de despedida

Pressione o botão [AUTO]/[TI] durante pelo menos 1 segundo.

### Comutar entre modos do mostrador

Pressione o botão [AUTO]/ [TI]. Pode comutar entre a Lista telefónica e a Lista de chamadas.

### Registrar na lista de números predefinidos

- Introduza o número que pretende registar**  
Introduza o número com referência ao seguinte:  
Marque um número/ Ligar para um número no registo de chamadas/ Ligar para um número na lista telefónica
- Seleccione o botão que pretende registar**  
Pressione o botão [1] – [6] durante pelo menos 2 segundos.
- Saia do método de selecção do modo de marcação**  
Pressione o botão [MENU].

### Itens definidos no modo menu

\* Para entrar no modo menu, pressione o botão de controlo durante pelo menos 1 segundo.

Indicação	Síntese da definição
"DVC REGIST"/ "DVC REG**"	Registrar um dispositivo Bluetooth (emparelhamento). Consulte a página 90.
"S-DVC SELECT"/ "SDVC SEL**"	Permitir o registo de um dispositivo especial que não possa ser registado normalmente. Consulte a página 90.
"PHONE SEL"/ "PHN-SEL**"	Seleccione um telemóvel para comunicação de mãos livres. Consulte a página 92.
"DIALING MODE"/ "D.MODE**"	Seleccione um método de marcação. Consulte a página 82.
"AUDIO SEL"/ "AUD-SEL**"	Seleccione o leitor áudio a ligar. Consulte a página 92.
"SMS DOWNLOAD"/ "SMS DL**"	Descarregar uma mensagem curta. Consulte a página 94.
"SMS INBOX"/ "INBOX**"	Apresentar a mensagem curta recebida. Consulte a página 94.
"VOICE TAG"/ "VOICETAG**"	Registrar o rótulo de voz para "reconhecimento de voz". Consulte a página 93.
"VOICE RECOG"/ "V-RECOG**"	Fazer uma chamada com marcação por voz. Consulte a página 82.
"DEVICE DEL"/ "DVC-DEL**"	Cancelar o registo do dispositivo Bluetooth. Consulte a página 92.
"DVC-STATUS"/ "D-STATUS**"	"HF-CONNECT"/ "AD-CONNECT"/ "BAT"/ "SGNL": Apresentar o estado do dispositivo Bluetooth. Consulte a página 100.
"PIN EDIT**"	Especificar o código PIN necessário quando registar esta unidade usando o dispositivo Bluetooth. Consulte a página 90.
"AUTO ANS"/ "ANS"	"OFF"/ "0" – "99": Atender automaticamente uma chamada após uma parte do intervalo de tempo predefinido para a resposta automática. Consulte a página 100.
"SP SEL"/ "SPK"	"FRT"/ "F-R"/ "F-L": Especificar o altifalante de saída da voz. Consulte a página 100.
"CALL BEEP"/ "C-BP"	"ON"/ "OFF": Transmitir um bip do altifalante quando receber uma chamada. Consulte a página 100.

# Operação básica a telefonar com mãos livres (Modelo-B)

## Antes de utilizar

- É necessário registar o telemóvel antes de o utilizar com esta unidade. Para mais informações, consulte <Registar um dispositivo Bluetooth> (página 90).
- Se registou dois ou mais telemóveis, é necessário seleccionar um deles. Para mais informações, consulte <Seleccionar o dispositivo Bluetooth que deseja ligar> (página 92).
- Para utilizar a lista telefónica, é necessário transferi-la previamente para esta unidade. Para mais informações, consulte <Transferir a lista telefónica> (página 91).
- Sobre o método de operação no controlo de função, consulte o manual de instruções da unidade de controlo.
- Para mais informações relativas à função com a marca [📞], consulte <Nota da função> (página 101).

## Fazer uma chamada

### Método de marcação

#### 1. Entrar em modo método de marcação

Pressione o botão [ATT] durante pelo menos 1 segundo.

#### 2. Selecione um método de marcação

Pressione o botão Controlo ([▶||]).

"DIAL" » "INITIAL" » "P-BOOK" » "OUT-CALL" » "IN-CALL" » "MIS-CALL"

- ▶ Os métodos de operações nos modos acima são descritos abaixo.

#### 3. Saia do método de selecção do modo de marcação

Pressione o botão [ATT] durante pelo menos 1 segundo.

#### ▶ Marque um número (📞)

2-1. Selecione o mostrador "DIAL".

#### 2-2. Introduza um número de telefone

Pressione o número ([1] – [0]), ou o botão #([FM]), \*([AM]), +([▶||]) no controlo remoto.

#### 2-3. Efectue uma chamada

Pressione o botão [DIRECT] no controlo remoto.

☞ Pode introduzir no máx. 32 dígitos.

#### ▶ Marcação rápida (Marcação predefinida)

2-1. Selecione o mostrador "DIAL".

#### 2-2. Selecione o número a marcar predefinido

**Modelo B-1:**

Pressione o botão [1] – [6].

**Modelo B-2:**

2-1. Pressione o botão [FNC].

2-2. Selecione o número a recuperar, rodando o botão Controlo.

2-3. Pressione o botão Controlo.

#### 2-3. Efectue uma chamada

Pressione o botão Controlo ([▶||]) durante pelo menos 1 segundo.

☞ É necessário registar o número a marcar predefinido. (página 85)

#### ▶ Ligar para um número no registo de chamadas (📞)

2-1. Selecione o ecrã "OUT-CALL" (chamada efectuada), "IN-CALL" (chamada recebida), ou "MIS-CALL" (chamada perdida).

#### 2-2. Selecione um nome ou número de telefone

Pressione o botão Controlo para cima ou para baixo.

#### 2-3. Efectue uma chamada

Pressione o botão Controlo ([▶||]) durante pelo menos 1 segundo.

#### ▶ Ligar para um número na lista telefónica (📞)

2-1. Selecione o ecrã "INITIAL", continue para o passo 2-2.

Selecione o ecrã "P-BOOK", continue para o passo 2-3.

#### 2-2. Selecione a inicial a procurar

Tipo de operação	Operação
Desloca para o carácter seguinte.	Pressione o botão Controlo para a direita ou para a esquerda.
Desloca para a fila seguinte.	Pressione o botão Controlo para cima ou para baixo.
Determine a inicial seleccionada	Pressione o botão Controlo ([▶  ]).

#### 2-3. Selecione o nome

Tipo de operação	Operação
Muda o nome.	Pressione o botão Controlo para cima ou para baixo.
Muda a inicial.	Pressione o botão Controlo para a direita ou para a esquerda.

#### 2-4. Efectue uma chamada

Pressione o botão Controlo ([▶||]) durante pelo menos 1 segundo.

### Fazer uma chamada com marcação por voz.

#### 1. Selecione o item de reconhecimento de voz durante o controlo de função

Selecione "BT" > "V-REC".

#### 2. Pressione o botão Controlo ([▶||]).

É apresentado "PB Name?".

Quando ouvir um bip, pronuncie o nome dentro de 2 segundos.

#### 3. É apresentado "PN Type?".

Quando ouvir um bip, pronuncie a categoria dentro de 2 segundos.

#### 4. Efectue uma chamada

Este passo é o mesmo que o passo 3 do procedimento em <Ligar para um número na lista telefónica>. Pode fazer uma chamada ou seleccionar uma categoria.

☞ Se a voz não for reconhecida, é apresentada uma mensagem. Premindo o botão [▶||] permite-lhe voltar a tentar pronunciar o nome. (página 104)

☞ Tanto o nome como a categoria necessitam que seja feito o registo de um rótulo de voz. (página 93)

☞ O som áudio não é debitado durante o reconhecimento de voz.

### Apresentação do tipo de número de telefone (categoria)

Indicação	Descrição	Indicação	Descrição
"General" /	Geral	"Office" /	Escritório
"Home" /	Residência	"Other" /	Outros
"Mobile" /	Telemóvel		

## Receber uma chamada

### Atender uma chamada telefónica

Pressione o botão [AUD] ou um dos botões [1] – [6].

Ao introduzir um disco como, por exemplo, um CD, desligará a chamada.

### Rejeitar uma chamada

Pressione o botão [ATT] durante pelo menos 1 segundo.

## Chamada em espera

### Atender outra chamada recebida com a chamada em curso suspensa

1. Pressione o botão [AUD].
2. Pressione o botão Controlo para cima ou para baixo. Selecciona o mostrador "ANSWER".
3. Pressione o botão [AUD].

### Atender outra chamada recebida após terminar a chamada em curso

Pressione o botão [SRC].

### Continuar a chamada em curso

1. Pressione o botão [AUD].
2. Pressione o botão Controlo para cima ou para baixo. Selecciona o mostrador "REJECT".
3. Pressione o botão [AUD].

### Atender a chamada em espera após terminar a chamada em curso

Pressione o botão [ATT] durante pelo menos 1 segundo.

### Comutar entre a chamada em curso e a chamada em espera

Pressione o botão [AUD].

## Durante uma chamada

### Desligar uma chamada

Pressione o botão [SRC].

### Comutar para o modo privado ()

Pressione o botão Controlo ()

Comuta entre conversação privada ("PRVT") e conversação com mãos livres quando pressionado.

### Ajustar o volume de voz durante uma chamada

Rode o botão [AUD].

## Outras funções

### Apagar a mensagem de despedida

Pressione o botão [ATT] durante pelo menos 1 segundo.

### Comutar entre modos do mostrador

Pressione o botão [AUTO]/ [TI]. Pode comutar entre a Lista telefónica e a Lista de chamadas.

## Registrar na lista de números predefinidos

### 1. Introduza o número que pretende registar

Introduza o número com referência ao seguinte:  
Marque um número/ Ligar para um número no registo de chamadas/ Ligar para um número na lista telefónica

### 2. Selecciona o botão que pretende registar

#### Modelo B-1:

Pressione o botão [1] – [6] durante pelo menos 2 segundos.

#### Modelo B-2:

2-1. Pressione o botão [FNC].

2-2. Selecciona o número a memorizar, rodando o botão Controlo.

2-3. Pressione o botão Controlo durante pelo menos 1 segundo.

### 3. Saia do método de selecção do modo de marcação

Pressione o botão [ATT] durante pelo menos 1 segundo.

## Itens definidos em Controlo da função

\* Para entrar no modo menu, pressione o botão de controlo durante pelo menos 1 segundo.

Elemento	Síntese da definição
MENU "Device Regist"*	Registar um dispositivo Bluetooth (emparelhamento). Consulte a página 90.
"SPCL DVC Select"*	Permitir o registo de um dispositivo especial que não possa ser registado normalmente. Consulte a página 90.
"Phone Selection"*	Selecciona um telemóvel para comunicação de mãos livres. Consulte a página 92.
"Audio Selection"*	Selecciona o leitor áudio a ligar. Consulte a página 92.
"Device Delete"*	Cancelar o registo do dispositivo Bluetooth. Consulte a página 92.
"BT DVC Status"*	Apresentar o estado do dispositivo Bluetooth.
"PIN Code Edit"*	Especificar o código PIN necessário quando registar esta unidade usando o dispositivo Bluetooth. Consulte a página 90.
"Auto Answer"	"OFF" / "0s" – "99s": Atender automaticamente uma chamada após uma parte do intervalo de tempo predefinido para a resposta automática. Consulte a página 100.
"SP Select"	"Front" / "F-R" / "F-L": Especificar o altifalante de saída da voz. Consulte a página 100.
"Call Beep"	"ON" / "OFF": Transmitir um bip do altifalante quando receber uma chamada. Consulte a página 100.
"BT F/W Update"	Apresentar a versão do firmware e actualizar o firmware. Consulte a página 90.
BT > V-REC	Fazer uma chamada com marcação por voz.
BT > VOICE > NAME	Registar um rótulo de nome para reconhecimento de voz. Consulte a página 93.
BT > VOICE > TYPE	Registar um tipo (categoria) de rótulo de voz para reconhecimento de voz. Consulte a página 93.
BT > SMS > SMSDL	Descarregar uma mensagem curta. Consulte a página 94.
BT > SMS > INBOX	Apresentar a mensagem curta recebida. Consulte a página 94.

# Operação básica a telefonar com mãos livres (Modelo-C)

## Antes de utilizar

- É necessário registar o telemóvel antes de o utilizar com esta unidade. Para mais informações, consulte <Registar um dispositivo Bluetooth> (página 90).
- Se registou dois ou mais telemóveis, é necessário seleccionar um deles. Para mais informações, consulte <Seleccionar o dispositivo Bluetooth que deseja ligar> (página 92).
- Para utilizar a lista telefónica, é necessário transferi-la previamente para esta unidade. Para mais informações, consulte <Transferir a lista telefónica> (página 91).
- Sobre o método de operação no modo menu, consulte o manual de instruções da unidade de controlo.
- Para mais informações relativas à função com a marca [📞], consulte <Nota da função> (página 101).

## Fazer uma chamada

### Método de marcação

#### 1. Entrar em modo método de marcação

Pressione o botão [ATT] durante pelo menos 1 segundo.

#### 2. Seleccionar um método de marcação

Pressione o botão [▶||].

"N-Dial" » "PH-Book1" » "PH-Book2" » "Out-Call" » "In-Call" » "MIS-Call"

▶ Os métodos de operações nos modos acima são descritos abaixo.

#### 3. Saia do método de selecção do modo de marcação

Pressione o botão [ATT] durante pelo menos 1 segundo.

### ▶ Marque um número (📞)

2-1. Seleccionar o mostrador "N-Dial".

#### 2-2. Introduza um número de telefone

Pressione o número ([1] – [0]), ou o botão #[([FM]), \*([AM]), +([▶||]) no controlo remoto.

#### 2-3. Efectue uma chamada

Pressione o botão [DIRECT] no controlo remoto.

☞ Pode introduzir no máx. 32 dígitos.

### ▶ Marcação rápida (Marcação predefinida)

2-1. Seleccionar o mostrador "N-Dial".

#### 2-2. Seleccionar o número a marcar predefinido

Pressione o botão [1] – [6].

#### 2-3. Efectue uma chamada

Pressione o botão [▶||] durante pelo menos 1 segundo.

☞ É necessário registar o número a marcar predefinido. (página 87)

### ▶ Ligar para um número no registo de chamadas (📞)

2-1. Seleccionar o ecrã "Out-Call" (chamada efectuada), "In-Call" (chamada recebida), ou "MIS-Call" (chamada perdida).

#### 2-2. Seleccionar um nome ou número de telefone

Pressione o botão Controlo para cima ou para baixo.

#### 2-3. Efectue uma chamada

Pressione o botão [▶||] durante pelo menos 1 segundo.

### ▶ Ligar para um número na lista telefónica (📞)

2-1. Seleccionar o ecrã "PH-Book1", continue para o passo 2-2.

Seleccionar o ecrã "PH-Book2", continue para o passo 2-3.

#### 2-2. Seleccionar a inicial a procurar

Tipo de operação	Operação
Desloca para o carácter seguinte.	Pressione o botão Controlo para a direita ou para a esquerda.
Desloca para a fila seguinte.	Pressione o botão Controlo para cima ou para baixo.
Determine a inicial seleccionada	Pressione o botão [▶  ] durante pelo menos 1 segundo.

#### 2-3. Seleccionar o nome

Tipo de operação	Operação
Muda o nome.	Pressione o botão Controlo para cima ou para baixo.
Muda a inicial.	Pressione o botão Controlo para a direita ou para a esquerda.

#### 2-4. Efectue uma chamada

Pressione o botão [▶||] durante pelo menos 1 segundo.

## Fazer uma chamada com marcação por voz

#### 1. Seleccionar o item de reconhecimento de voz durante o modo menu

Seleccionar o mostrador "V-RECOG".

2. Pressione o botão [▶||] durante pelo menos 1 segundo.

É apresentado "VR Ready".

3. Pressione o botão [▶||].

É apresentado "PB NAME?".

Quando ouvir um bip, pronuncie o nome dentro de 2 segundos.

4. É apresentado "PB TYPE?".

Quando ouvir um bip, pronuncie a categoria dentro de 2 segundos.

#### 5. Efectue uma chamada

Este passo é o mesmo que o passo 3 do procedimento em <Ligar para um número na lista telefónica>. Pode fazer uma chamada ou seleccionar uma categoria.

☞ Se a voz não for reconhecida, é apresentada uma mensagem. Premindo o botão [▶||] permite-lhe voltar a tentar pronunciar o nome. (página 104)

☞ Tanto o nome como a categoria necessitam que seja feito o registo de um rótulo de voz. (página 93)

☞ O som áudio não é debitado durante o reconhecimento de voz.

## Apresentação do tipo de número de telefone (categoria)

Indicação	Descrição	Indicação	Descrição
"GE"/ "GENERAL"	Geral	"OF"/ "OFFICE"	Escritório
"HM"/ "HOME"	Residência	"OT"/ "OTHER"	Outros
"MO"/ "MOBILE"	Telemóvel		

## Receber uma chamada

### Atender uma chamada telefónica

Pressione o botão de controlo ou um dos botões [1]

– [6].

☞ Ao introduzir um disco como, por exemplo, um CD, desligará a chamada.

### Rejeitar uma chamada

Pressione o botão [SRC].

## Chamada em espera

### Atender outra chamada recebida com a chamada em curso suspensa

1. Pressione o botão Controlo.
2. Pressione o botão Controlo para cima ou para baixo. Selecione o mostrador "ANSWER".
3. Pressione o botão Controlo.

### Atender outra chamada recebida após terminar a chamada em curso

Pressione o botão [SRC].

### Continuar a chamada em curso

1. Pressione o botão Controlo.
2. Pressione o botão Controlo para cima ou para baixo. Selecione o mostrador "REJECT".
3. Pressione o botão Controlo durante pelo menos 1 segundo.

### Atender a chamada em espera após terminar a chamada em curso

Pressione o botão [ATT] durante pelo menos 1 segundo.

### Comutar entre a chamada em curso e a chamada em espera

Pressione o botão Controlo.

## Durante uma chamada

### Desligar uma chamada

Pressione o botão [SRC].

### Comutar para o modo privado (📞)

Pressione o botão ►||.

Comuta entre conversação privada ("PV TALK") e conversação de mãos livres ("HF TALK") quando pressionado.

### Ajustar o volume de voz durante uma chamada

Rode o botão Controlo.

## Outras funções

### Apagar a mensagem de despedida

Pressione o botão [ATT] durante pelo menos 1 segundo.

### Comutar entre modos do mostrador

Pressione o botão [SE]. Pode comutar entre a Lista telefónica e a Lista de chamadas.

### Registrar na lista de números predefinidos

#### 1. Introduza o número que pretende registar

Introduza o número com referência ao seguinte:

Marque um número/ Ligar para um número no registo de chamadas/ Ligar para um número na lista telefónica

#### 2. Selecione o botão que pretende registar

Pressione o botão [1] – [6] durante pelo menos 2 segundos.

#### 3. Saia do método de selecção do modo de marcação

Pressione o botão [ATT] durante pelo menos 1 segundo.

### Itens definidos no modo menu

\* Para entrar no modo menu, pressione o botão de controlo durante pelo menos 1 segundo.

Indicação	Síntese da definição
"DVC REG"*	Registrar um dispositivo Bluetooth (emparelhamento). Consulte a página 90.
"SDVC SEL"*	Permitir o registo de um dispositivo especial que não possa ser registado normalmente. Consulte a página 90.
"PHN-SEL"*	Selecione um telemóvel para comunicação de mãos livres. Consulte a página 92.
"AUD-SEL"*	Selecione o leitor áudio a ligar. Consulte a página 92.
"SMS DL"*	Descarregar uma mensagem curta. Consulte a página 94.
"IN BOX"*	Apresentar a mensagem curta recebida. Consulte a página 94.
"VOICE TAG"*	Registrar o rótulo de voz para "reconhecimento de voz". Consulte a página 93.
"V-RECOG"*	Fazer uma chamada com marcação por voz. Consulte a página 86.
"DVC-DEL"*	Cancelar o registo do dispositivo Bluetooth. Consulte a página 92.
"D-STATUS"	"HF-CON"/ "AD-CON"/ "BAT"/ "SGNL": Apresentar o estado do dispositivo Bluetooth. Consulte a página 100.
"PIN EDIT"*	Especificar o código PIN necessário quando registar esta unidade usando o dispositivo Bluetooth. Consulte a página 90.
"ANS"	"OFF"/ "0" – "99": Atender automaticamente uma chamada após uma parte do intervalo de tempo predefinido para a resposta automática. Consulte a página 100.
"SPK"	"FRT"/ "F-R"/ "F-L": Especificar o altifalante de saída da voz. Consulte a página 100.
"C-BP"	"ON"/ "OFF": Transmitir um bip do altifalante quando receber uma chamada. Consulte a página 100.

# Operação básica a telefonar com mãos livres (Modelo-D)

## Antes de utilizar

- É necessário registar o telemóvel antes de o utilizar com esta unidade. Para mais informações, consulte <Registar um dispositivo Bluetooth> (página 90).
- Se registou dois ou mais telemóveis, é necessário seleccionar um deles. Para mais informações, consulte <Seleccionar o dispositivo Bluetooth que deseja ligar> (página 92).
- Para utilizar a lista telefónica, é necessário transferi-la previamente para esta unidade. Para mais informações, consulte <Transferir a lista telefónica> (página 91).
- Sobre o método de operação no modo menu, consulte o manual de instruções da unidade de controlo.
- Para mais informações relativas à função com a marca [📞], consulte <Nota da função> (página 101).

## Fazer uma chamada

### Método de marcação

#### 1. Entrar em modo método de marcação

##### Modelo-D-1, 2, 3:

Pressione o botão [ATT] durante pelo menos 1 segundo.

##### Modelo-D-4:

Selecione "D.MODE" em modo menu.

#### 2. Selecione um método de marcação

##### Modelo-D-1, 4:

Pressione o botão Controlo (botão ►||).  
"N-DIAL" » "PH-BOOK1" » "PH-BOOK2" » "OUT-CALL"  
» "IN-CALL"

##### Modelo-D-2:

Pressione o botão Controlo (►||).  
"DIAL" » "INITIAL" » "PHONE BOOK"/"PH.BOOK" »  
"OUT-CALL" » "IN-CALL"

##### Modelo-D-3:

2-1-1. Pressione o botão [NEXT].  
2-1-2. Pressione o botão [1] ("DIAL"), [2] ("PHBK"), [3]  
("OUT-C"), ou [4] ("IN-C").  
Pressionando o botão [2] ("PHBK") comuta  
entre os métodos de busca da lista telefónica.

- Os métodos de operações nos modos acima são descritos abaixo.

#### 3. Saia do método de selecção do modo de marcação

##### Modelo-D-1, 2, 3:

Pressione o botão [ATT] durante pelo menos 1 segundo.

##### Modelo-D-4:

Saia do modo Menu.

#### ► Marque um número (📞)

2-1. Selecione o mostrador "N-DIAL"/ "DIAL".

#### 2-2. Introduza um número de telefone

Pressione o número ([1] – [0]), ou o botão #([FM]), \*([AM]), +([►||]) no controlo remoto.

#### 2-3. Efectue uma chamada

Pressione o botão [DIRECT] no controlo remoto.

- ☞ Pode introduzir no máx. 32 dígitos.

#### ► Marcação rápida (Marcação predefinida)

2-1. Selecione o mostrador "N-DIAL"/ "DIAL".

#### 2-2. Selecione o número a marcar predefinido

##### Modelo-D-1, 4:

Pressione o botão [1] – [6].

##### Modelo-D-2:

2-2-1. Pressione o botão [FNC].

2-2-2. Selecione o número a recuperar, rodando o botão Controlo.

2-2-3. Pressione o botão Controlo.

##### Modelo-D-3:

2-2-1. Pressione o botão [NEXT].

2-2-2. Pressione o botão [1] ("1") – [6] ("6").

#### 2-3. Efectue uma chamada

Pressione o botão Controlo (botão ►||) durante pelo menos 1 segundo.

- ☞ É necessário registar o número a marcar predefinido. (página 89)

#### ► Ligar para um número no registo de chamadas (📞)

2-1. Selecione o ecrã "OUT-CALL"/"OUT-C" (chamada efectuada) ou "IN-CALL"/"IN-C" (chamada recebida).

#### 2-2. Selecione um nome ou número de telefone

Pressione o botão Controlo para cima ou para baixo.

#### 2-3. Efectue uma chamada

Pressione o botão Controlo (botão ►||) durante pelo menos 1 segundo.

#### ► Ligar para um número na lista telefónica (📞)

2-1. Selecione o ecrã "PH-Book1"/"INITIAL", continue para o passo 2-2.  
Selecione o ecrã "PH-BOOK2"/"PHONE BOOK"/"PH.BOOK", avance para o passo 2-3.

#### 2-2. Selecione a inicial a procurar

Tipo de operação	Operação
Desloca para o carácter seguinte.	Pressione o botão Controlo para a direita ou para a esquerda.
Desloca para a fila seguinte.	Pressione o botão Controlo para cima ou para baixo.
Determine a inicial seleccionada	Pressione o botão Controlo (botão ►  ) durante pelo menos 1 segundo.

#### 2-3. Selecione o nome

Tipo de operação	Operação
Muda o nome.	Pressione o botão Controlo para cima ou para baixo.
Muda a inicial.	Pressione o botão Controlo para a direita ou para a esquerda.



## 2-4. Efectue uma chamada

Pressione o botão Controlo (botão **[▶ II]**) durante pelo menos 1 segundo.

## **Receber uma chamada**

### Atender uma chamada telefónica

**Modelo-D-1, 2, 3:**

Pressione o botão [AUDIO] ou um dos botões [1] – [6].

**Modelo-D-4:**

Pressione o botão [VOL] ou um dos botões [1] – [6].

☞ Ao introduzir um disco como, por exemplo, um CD, desligará a chamada.

### Rejeitar uma chamada

**Modelo-D-1, 2, 3:**

Pressione o botão [ATT] durante pelo menos 1 segundo.

**Modelo-D-4:**

Pressione o botão [SRC].

## **Durante uma chamada**

### Desligar uma chamada

Pressione o botão [SRC].

### Comutar para o modo privado ( )

Pressione o botão Controlo (botão **[▶ II]**).

Comuta entre conversação privada ("PV TALK"/"PRIVATE") e conversação de mãos livres ("HF TALK"/"—) quando pressionado.

### Ajustar o volume de voz durante uma chamada

Rode o botão [VOL].

## **Outras funções**

### Apagar a mensagem de despedida

**Modelo-D-1, 2, 3:**

Pressione o botão [ATT] durante pelo menos 1 segundo.

**Modelo-D-4:**

Pressione o botão [AUTO]/[TI] durante pelo menos 1 segundo.

### Comutar entre modos do mostrador

Pode comutar entre a Lista telefónica e a Lista de chamadas.

**Modelo-D-1, 2, 4:**

Pressione o botão [DISP]/ [AUTO]/ [TI]. (Se não dispuser do botão [DISP], pressione o botão [AUTO] ou [TI].)

**Modelo-D-3:**

Pressione o botão [AUTO]/ [TI].

## Registrar na lista de números predefinidos

### 1. Introduza o número que pretende registar

Introduza o número com referência ao seguinte:

Marque um número/ Ligar para um número no registo de chamadas/ Ligar para um número na lista telefónica

### 2. Selecciono o botão que pretende registar

**Modelo-D-1, 4:**

Pressione o botão [1] – [6] durante pelo menos 2 segundos.

**Modelo-D-2:**

2-1. Pressione o botão [FNC].

2-2. Selecciono o número a memorizar, rodando o botão Controlo.

2-3. Pressione o botão Controlo.

**Modelo-D-3:**

2-1. Pressione o botão [NEXT].

2-2. Pressione o botão [1] ("1") – [6] ("6") durante pelo menos 2 segundos.

### 3. Saia do método de selecção do modo de marcação

**Modelo-D-1, 2, 3:**

Pressione o botão [ATT] durante pelo menos 1 segundo.

**Modelo-D-4:**

Pressione o botão [MENU].

## Itens definidos no modo menu

\* Para entrar no modo menu, pressione o botão de controlo durante pelo menos 1 segundo.

\*1 Para entrar no modo menu, pressione o botão Controlo para a direita ou para a esquerda.

Indicação	Síntese da definição
"PHN-SEL"*/ "Phone Selection"*	Seleccione um telemóvel para comunicação de mãos livres. Consulte a página 92.
"PHN-DEL"*/ "Phone Delete"*	Cancelar o registo do dispositivo Bluetooth. Consulte a página 92.
"D.MODE"*	Modelo-D-4: Selecciono um método de marcação. Consulte a página 88.
"P-STATUS"*/ "Phone Status"*1	"BT-CON"/"BAT"/"SGNL": Apresentar o estado do dispositivo Bluetooth. Consulte a página 100.
"ANS"/ "Auto Answer"	"OFF"/"0" – "99": Atender automaticamente uma chamada após uma parte do intervalo de tempo predefinido para a resposta automática. Consulte a página 100.
"SPK"/ "SP Select"	"FRT"/("Front")/"F-R"/"F-L": Especificar o altifalante de saída da voz. Consulte a página 100.
"C-BP"/ "Call Beep"	"ON"/"OFF": Transmitir um bip do altifalante quando receber uma chamada. Consulte a página 100.

# Operação de função

## Registrar um dispositivo Bluetooth

Para tornar o seu dispositivo Bluetooth (telemóvel ou leitor áudio) utilizável com esta unidade, é necessário registá-lo (emparelhamento). Pode registar até cinco dispositivos Bluetooth nesta unidade.

### Quando registar a partir de dispositivos Bluetooth

- 1 Ligue a unidade de controlo.
- 2 Inicie o registo de uma unidade operando o dispositivo Bluetooth.  
Operando o dispositivo Bluetooth, registre a unidade de mãos livres ou o leitor áudio (emparelhamento). Seleccione "KCA-BT200" da lista de unidades ligadas.

### 3 Introduza um código PIN

#### Modelo-A, B, C:

Introduza o código PIN registado conforme mencionado em <Registrar o código PIN> (página 91).

#### Modelo-D, E, F:

Introduza "0000" como código PIN.

Verifique se o registo está completo no dispositivo Bluetooth.

- 4 Operando o dispositivo Bluetooth, inicie a ligação de mãos livres ou áudio.

### Quando registar a partir desta unidade (Função do Modelo-A/ Modelo-B/ Modelo-C)

#### 1 Seleccione o modo de registo do dispositivo Bluetooth

Seleccione o mostrador "Device Regist"/ "DVS REGIST"/ "DVS REG"/ "DVC REG".

- 2 Pressione o botão [▶II] (botão de controlo) durante pelo menos 1 segundo.

Procure o dispositivo Bluetooth.

Quando a busca estiver completa, é apresentado "Finished".

#### 3 Seleccione o dispositivo Bluetooth

Empurre o botão de controlo para cima ou para baixo para seleccionar o dispositivo Bluetooth. Pressione o botão [▶II] (botão de controlo) para definir a selecção.

#### 4 Introduzir o código PIN

Tipo de operação	Operação
Seleccionar os números.	Pressione o botão Controlo para cima ou para baixo.

Deslocar para o dígito seguinte.	Pressione o botão Controlo para a esquerda.
Apagar o último dígito.	Pressione o botão Controlo para a direita.

### 5 Transmitir o código PIN

Pressione o botão Controlo durante pelo menos 1 segundo.

Se for apresentado "Pairing Success"/"PAIRING OK"/"PAIR OK", está completado o registo.

### 6 Voltar à lista de dispositivos

#### Modelo-A, C:

Pressione o botão [▶II] (botão Controlo).

#### Modelo-B:

Pressione o botão [FNC].

### 7 Terminar o registo de dispositivo Saia do modo Menu.



- Também pode registar a partir do dispositivo Bluetooth. Para o código PIN necessário para o registo, consulte <Registrar o código PIN> (página 90).
- Esta unidade permite a introdução de até oito dígitos para um código PIN. Se um código PIN não puder ser introduzido a partir desta unidade, pode ser introduzido a partir do dispositivo Bluetooth.
- Se houver 5 ou mais dispositivos Bluetooth registados, não é possível registar um novo dispositivo Bluetooth.
- Se a mensagem de erro aparecer mesmo que o código PIN esteja correcto, tente <Registrar dispositivo Bluetooth especial> (página 90).
- Para informações sobre como utilizar o dispositivo Bluetooth, consulte o Manual de instruções fornecido com o dispositivo Bluetooth.

### Função do Modelo-A/ Modelo-B/ Modelo-C

## Registrar um dispositivo Bluetooth especial

Permitir o registo de um dispositivo especial que não possa ser registado normalmente (emparelhamento).

#### 1 Seleccione o modo de registo do dispositivo especial

Seleccione o mostrador "SPCL DVC Select"/"S-DVC SELECT"/"SDVC SEL".

#### 2 Modelo-A, B:

Pressione o botão [▶II] (botão de controlo) durante pelo menos 1 segundo.

#### Modelo-C:

Pressione o botão Controlo durante pelo menos 1 segundo.

### 3 Seleccione o nome de dispositivo

Empurre o botão de controlo para cima ou para baixo para seleccionar um nome de dispositivo. Pressione o botão ►|| (botão de controlo) para definir a selecção.

Se for apresentado "Completed"/"Complete", o registo do dispositivo especial está completo.

### 4 Siga o procedimento de <Registrar dispositivo Bluetooth> (página 90) e complete o registo (emparelhamento).



- Se o nome do dispositivo não estiver na lista, seleccione "Other Phone".

Função do Modelo-A/ Modelo-B/ Modelo-C

## Registrar o código PIN

Operando o dispositivo Bluetooth, especifique o código PIN necessário para registar esta unidade.

### 1 Seleccione o modo de editar o código PIN

Selecione o mostrador "PIN Code Edit"/ "PIN EDIT".

### 2 Modelo-A, B:

Pressione o botão ►|| (botão de controlo) durante pelo menos 1 segundo.

### Modelo-C:

Pressione o botão Controlo durante pelo menos 1 segundo.

### 3 Introduzir o código PIN

Tipo de operação	Operação
Seleccionar os números.	Pressione o botão Controlo para cima ou para baixo.
Deslocar para o dígito seguinte.	Pressione o botão Controlo para a esquerda.
Apagar o último dígito.	Pressione o botão Controlo para a direita.

### 4 Registrar um código PIN

#### Modelo-A, B:

Pressione o botão ►|| (botão de controlo) durante pelo menos 1 segundo.

#### Modelo-C:

Pressione o botão Controlo durante pelo menos 1 segundo.

Se for apresentado "Completed"/"Complete", o registo está completo.



- Por omissão, "0000" é especificado.
- Pode ser especificado um código PIN com até oito dígitos.

## Transferir a lista telefónica

Transfira os dados da lista telefónica do telemóvel para esta unidade de forma a poder utilizar a lista telefónica desta unidade.

### Para descarregar automaticamente

Se o telemóvel suportar uma função de sincronização de lista telefónica, a lista telefónica é descarregada automaticamente após ser efectuada a ligação Bluetooth.

☞ Poderá ser necessário configurar o telemóvel.

☞ Se não forem encontrados nenhuns dados da lista telefónica na unidade mesmo no ecrã correcto, o telemóvel poderá não suportar a descarga automática de dados da lista telefónica. Neste caso, tente descarregar manualmente.

### Para descarregar manualmente do telemóvel

1 Ao funcionar com o telemóvel, termina a ligação mãos-livres.

2 Ao funcionar com o telemóvel, envia os dados da lista telefónica para esta unidade

Ao funcionar com o telemóvel, transfere os dados da lista telefónica para esta unidade.

#### Durante a transferência:

É apresentado "Downloading", "DOWNLOAD" ou "Now Downloading...".

#### Após terminar a descarga (Modelo-A, B, C, D):

É apresentado "Completed" ou "COMPLETE".

3 Ao funcionar com o telemóvel, inicia a ligação mãos-livres.

### Para apagar a mensagem de descarga completa (Modelo-A, B, C, D):

Pressione qualquer botão.



- Para informações sobre como utilizar o telemóvel, consulte o Manual de instruções fornecido com o mesmo.
- É possível registar até 1000 números telefónicos para cada telemóvel registado.
- É possível registar até 32 dígitos para cada número de telefone juntamente com um máximo de 50\* caracteres que representam um nome.  
(\* 50: Número de caracteres alfabéticos. Poderá ser possível introduzir menos caracteres dependendo do tipo de caracteres.)
- Para cancelar a descarga dos dados da lista telefónica, opere o telemóvel.

# Operação de função

Função de Modelo-A/ Modelo-B/ Modelo-C/  
Modelo-D

Em modo Espera

## Seleccionar o dispositivo Bluetooth que deseja ligar

Quando já tiverem sido registados dois ou mais dispositivos Bluetooth, é necessário seleccionar o dispositivo Bluetooth que deseja usar.

### 1 Seleccione o modo de selecção do dispositivo Bluetooth durante o modo Menu

#### Telemóvel

Selecione o mostrador "Phone Selection"/ "PHONE SEL"/ "PHN-SEL".

#### Leitor áudio (excepto Modelo-D)

Selecione o ecrã "Audio Selection"/ "AUD-SEL".

### 2 Entre no modo de selecção de dispositivo Bluetooth seleccionado

#### Modelo-A, B, D:

Pressione o botão **[▶ II]** (botão de controlo) durante pelo menos 1 segundo.

#### Modelo-C:

Pressione o botão Controlo durante pelo menos 1 segundo.

É apresentado '(nome)'.

### 3 Seleccione o dispositivo Bluetooth

Pressione o botão Controlo para cima ou para baixo.

### 4 Configure o dispositivo Bluetooth

Pressione o botão Controlo para a direita ou para a esquerda.

É apresentado '\*'(nome)' ou '-(nome)'.  
 '\*' (cor escura) ou '\*': O telemóvel seleccionado está ocupado.

'\*' (cor clara) ou "\_": O telemóvel seleccionado está em espera.  
 " " (espaço): O telemóvel está desseleccionado.

Se um telemóvel já estiver seleccionado, desselecione-o, e então seleccione um diferente.

### 5 Saia do modo de selecção de dispositivo Bluetooth

Saia do modo Menu.



Para o Modelo-A, C, e D, é apresentada a versão de firmware "BT200 FW \*\*\*\*" no fim da lista de dispositivos Bluetooth.

Sobre como actualizar o firmware, aceda ao nosso site na internet.

<http://www.kenwood.com/bt/information/>

Para o Modelo D, o leitor áudio é apresentado na lista de dispositivos depois do registo. No entanto, o leitor áudio na lista não pode ser seleccionado.

Função de Modelo-A/ Modelo-B/ Modelo-C/  
Modelo-D

Em modo Espera

## Apagar um dispositivo Bluetooth registado

É possível apagar um dispositivo Bluetooth registado.

### 1 Seleccione o modo de apagamento do dispositivo Bluetooth durante o modo Menu

Selecione o mostrador "Device Delete"/ "DEVICE DEL"/ "Phone Delete"/ "PHN-DEL".

### 2 Entre no modo de apagamento de dispositivo Bluetooth

#### Modelo-A, B, D:

Pressione o botão **[▶ II]** (botão de controlo) durante pelo menos 1 segundo.

#### Modelo-C:

Pressione o botão Controlo durante pelo menos 1 segundo.

É apresentado '(nome)'.

### 3 Seleccione o dispositivo Bluetooth que deseja apagar

Pressione o botão Controlo para cima ou para baixo.

### 4 Apague o dispositivo Bluetooth seleccionado

#### Modelo-A, C, D-1, D-3:

Pressione o botão **[▶ II]** (botão de controlo) durante pelo menos 1 segundo.

#### Modelo-B, D-2:

4-1. Pressione o botão Controlo.

4-2. Seleccione "YES" com o botão Controlo.

4-3. Pressione o botão Controlo.

### 5 Saia do modo de apagamento de dispositivo Bluetooth

Saia do modo Menu.



Quando um telemóvel registado é apagado, a sua lista telefónica, registo, SMS e rótulos de voz são também apagados.

Para o Modelo-A, C, e D: A versão de firmware "BT200 FW \*\*\*\*" é apresentada e não pode ser apagada.

Função do Modelo-B

## Apresentação da versão de firmware

Apresenta a versão do firmware desta unidade.

### 1 Seleccionar o item de actualização do firmware Bluetooth durante o modo menu

Selecione o mostrador "BT F/W Update".

### 2 Introduza o modo de actualização de firmware Bluetooth

Pressione o botão Controlo (**[▶ II]**) durante pelo menos 1 segundo.

Aparece a versão de firmware.

### 3 Saia do modo de actualização de firmware Bluetooth

Saia do modo Menu.



- Sobre como actualizar o firmware, acesse ao nosso site na internet.

<http://www.kenwood.com/bt/information/>

*Função do Modelo-A/ Modelo-B/ Modelo-C*

## Adicionar um comando de marcação por voz

Adicione um rótulo de voz à lista telefónica para marcação por voz. É possível registar até 35 rótulos de voz.

### 1 Entre em modo rótulo de voz

Selecione o mostrador "NAME MEM"/ "PB Name Edit"/ "Name EDT".

**Modelo-A, C:** Pressione o botão ►II) durante pelo menos 1 segundo.

**Modelo-B:** Pressione o botão ►II) (botão Controlo).

### 2 Procure o nome a registar

Selecione o nome a registar, consultando 2-3 em <Ligar para um número na lista telefónica>.

Se já tiver sido registado um rótulo de voz para um nome, é apresentado "\*" antes do nome.

### 3 Selecione um modo

**Modelo-A-1:** Rode o botão Controlo.

**Modelo-A-2, C:** Pressione o botão Controlo para cima ou para baixo.

**Modelo-B:** Pressione o botão Controlo para a direita ou para a esquerda.

Indicação	Operação
"N-REG"/"REGIST"/"Name REG"	Registar um rótulo de voz.
"N-CHK"/"PLAY"/"Name CHK" *	Reproduzir um rótulo de voz.
"N-DEL"/"DELETE"/"Name DEL" *	Apagar um rótulo de voz.
"RETURN"	Voltar ao passo 2.

\* Apresentado apenas quando for seleccionado um nome para o qual já esteja registado um rótulo de voz.

### Selecione "N-REG"/"REGIST"/"Name REG"

\* Não é debitado som áudio durante o registo de rótulo de voz.

### 4 Registar um rótulo de voz (primeiro)

Pressione o botão ►II) (botão Controlo).

É apresentado "Enter Voice 1"/ "ENTER1".

Quando ouvir um bip, pronuncie um rótulo de voz dentro de 2 segundos.

### 5 Confirmar o rótulo de voz (segundo)

Pressione o botão ►II) (botão Controlo).

É apresentado "Enter Voice 2"/ "ENTER2".

Quando ouvir um bip, pronuncie o mesmo rótulo de voz que pronunciou no passo 4 dentro de 2 segundos.

É apresentado "COMPLETE".

### 6 Fim do registo

**Modelo-A, B:** Pressione o botão ►II) (botão Controlo).

**Modelo-C:** Pressione o botão ►II).

Voltar ao passo 2. Pode registar outro rótulo de voz imediatamente.

- Se a voz não for reconhecida, é apresentada uma mensagem. Premindo o botão ►II) permite-lhe voltar a tentar pronunciar o nome. (página 104)

### Selecione "N-CHK"/"PLAY"/"Name CHK"

#### 4 Pressione o botão ►II) (botão Controlo).

Reproduza o registo de voz e volte ao passo 2.

### Selecione "N-DEL"/"DELETE"/"Name DEL"

#### 4 Apagar um rótulo de voz

**Modelo-A, C:**

Pressione o botão ►II) durante pelo menos 1 segundo.

**Modelo-B:**

4-1. Pressione o botão Controlo.

4-2. Selecione "YES" com o botão Controlo.

4-3. Pressione o botão Controlo.

Voltar ao passo 2.

### Saia do modo rótulo de voz

Saia do modo Menu.

*Função do Modelo-A/ Modelo-B/ Modelo-C*

## Definir um comando de voz para categoria

Adicione um rótulo de voz à categoria (tipo) de número de telefone para marcação por voz.

### 1 Entre em modo rótulo de voz

**Modelo-A:** Pressione o botão ►II) (botão Controlo).

**Modelo-C:** Pressione o botão Controlo para cima ou para baixo.

Selecione o mostrador "TYPE MEM"/ "PN Type Edit"/ "Type EDT".

**Modelo-A, C:** Pressione o botão ►II) durante pelo menos 1 segundo.

**Modelo-B:** Pressione o botão ►II) (botão Controlo).

### 2 Selecione a categoria (tipo) que pretende definir

Pressione o botão Controlo para cima ou para

**Página seguinte ►**

Português | 93

# Operação de função

baixo.

Pressione o botão **[▶ II]** (botão Controlo).

### 3 Seleccione um modo.

**Modelo-A-1:** Rode o botão Controlo.

**Modelo-A-2, C:** Pressione o botão Controlo para cima ou para baixo.

**Modelo-B:** Pressione o botão Controlo para a direita ou para a esquerda.

Indicação	Operação
"T-REG"/"REGIST"/"Type REG"	Registar um rótulo de voz.
"T-CHK"/"PLAY"/"Type CHK" *	Reproduzir um rótulo de voz.
"T-DEL"/"DELETE"/"Type DEL" *	Apagar um rótulo de voz.
"RETURN"	Voltar ao passo 2.

\* Apresentado apenas quando for seleccionado uma categoria (tipo) para a qual já esteja registado um rótulo de voz.

### 4 Registar a categoria (tipo) executando os passos 4 a 6 de <Adicionar um comando de marcação por voz> (página 93).

**Saia do modo rótulo de voz**

Saia do modo Menu.

*Função do Modelo-A/ Modelo-B/ Modelo-C*

## Descarregar a SMS

Descarrega a mensagem curta (SMS) recebida pelo telemóvel de forma a poder ser lida nesta unidade.

### 1 Seleccione o item de descarregamento de SMS durante o modo menu

Seleccione o mostrador "SMS Download"/ "SMS DL".

### 2 Inicie o descarregamento

**Modelo-A, B:**

Pressione o botão **[▶ II]** (botão de controlo) durante pelo menos 1 segundo.

**Modelo-C:**

Pressione o botão Controlo durante pelo menos 1 segundo.

Seleccione o mostrador "SMS Downloading"/ "DOWNLOAD".

Quando terminar o descarregamento, é exibido "Completed"/"COMPLETE".

### 3 Sair do modo de descarregamento de SMS

Saia do modo Menu.



- O telemóvel deve ser capaz de transmitir a SMS usando o Bluetooth. Poderá ser necessário configurar o telemóvel. Se o telemóvel não suportar a função SMS, o item de descarga de SMS não é apresentado em modo Menu.
- Quando o SMS é descarregado do telemóvel, as mensagens não abertas no telemóvel são abertas.

*Função do Modelo-A/ Modelo-B/ Modelo-C*

## SMS (Serviço de mensagens curtas)

A SMS recebida pelo telemóvel é apresentada no receptor.

Uma mensagem nova recebida é apresentada.



- Para evitar acidentes, o condutor não deve ler as SMS enquanto conduz.

### Quando chega uma nova mensagem

É apresentado "SMS Received"/"NEW SMS".

A afixação desaparece com qualquer operação.

### Apresentação do SMS

#### 1 Seleccione o modo de caixa de entrada de SMS durante o modo menu

Seleccione o mostrador "SMS Inbox"/ "INBOX"/ "SMS".

#### 2 Entrar no modo caixa de entrada de SMS

**Modelo-A, B:**

Pressione o botão **[▶ II]** (botão de controlo) durante pelo menos 1 segundo.

**Modelo-C:**

Pressione o botão Controlo durante pelo menos 1 segundo.

Aparece uma lista de mensagens.

#### 3 Seleccione uma mensagem

Pressione o botão Controlo para cima ou para baixo.

- Seleccione um modo de apresentação de número de telefone e de data de recepção.

Modelo-A: Pressione o botão [AUTO]/ [TI].

Modelo-C: Pressione o botão [SE] durante pelo menos 1 segundo.

- Rola as mensagens.

Pressione o botão Controlo para a direita ou para a esquerda.

Continuando a pressionar o botão de controlo rola as mensagens.

#### 4 Apresentar o texto

Pressione o botão **[▶ II]** (botão Controlo).

Pressionando novamente este botão permite-lhe seleccionar novamente uma mensagem.

#### 5 Sair do modo caixa de entrada de SMS

Saia do modo Menu.



- A mensagem não aberta é apresentada no início da lista. Outras mensagens são apresentadas por ordem de recepção.
- Uma SMS recebida enquanto o telemóvel não estiver ligado com Bluetooth não pode ser apresentada. Descarregar a SMS.

## Controlo remoto

### Fazer uma chamada

Introduz o modo de selecção do método de marcação **botão** []

Selecciona um método de marcação **botão** []

Introdução da marcação do número

Tipo de operação	Operação
Introduz um dígito.	<b>Botões</b> [0] — [9]
introduz "+".	<b>Botão</b> []
introduz "#".	<b>Botão</b> [FM]
introduz "*".	<b>Botão</b> [AM]
Apaga o número de telefone introduzido.	<b>Botão</b> []

☞ Pode introduzir no máx. 32 dígitos.

Faz uma chamada **botão** [DIRECT]

### Receber uma chamada

Atende a chamada **botão** []

Comuta entre o modo conversação privada e conversação com mãos livres **botão** []

**Chamada em espera** (Função do Modelo-A, B, C)

Atender outra chamada recebida com a chamada em curso suspensa **botão** []

Atender outra chamada recebida após terminar a chamada em curso **botão** [SRC]

Continuar a chamada em curso **botão** [1]

### Durante uma chamada

Terminar a chamada **botão** [SRC]

Ajusta o volume de voz **botões** [VOL]



- Se o controlo remoto tiver um interruptor de selecção de modo, regule-o em "AUD".
- Controlos remotos com o botão [] e/ou botões numéricos são disponíveis como opção. Adquiria um controlo remoto com a função pretendida.

## Áudio Bluetooth

### Antes de utilizar

- É necessário registar o seu leitor áudio Bluetooth antes de o usar com esta unidade. Para mais informações, consulte <Registar um dispositivo Bluetooth> (página 90).
- O Modelo-A, Modelo-B, ou Modelo-C permitem-lhe seleccionar o leitor de áudio Bluetooth que deseja ligar. Consulte <Seleccionar o dispositivo Bluetooth que deseja ligar> (página 92).
- Para o Modelo-D, Modelo-E, ou Modelo-F, opere o leitor áudio Bluetooth para a ligação.
- Para o Modelo-G, consulte o manual de instruções da unidade de controlo.

*Função do Modelo-A/ Modelo-B/ Modelo-C/  
Modelo-D/ Modelo-E/ Modelo-F*

### Reprodução de áudio Bluetooth

#### Seleção da fonte

**Modelo-A, B, C, D:**

**Pressione o botão** [SRC].

Selecione o mostrador "BT Audio EXT"/ "BT-A EXT"/ "EXT Media"/ "%MEDIA".

**Modelo-E, F:**

Para seleccionar a fonte, selecione "EXT Media" consultando o manual de instruções da unidade de controlo.

#### Pausa e reprodução

**Modelo-A, B, C, D:** Pressione o botão [] (**botão Controlo**).

**Modelo-E, F:** Pressione o botão [].

#### Busca de música

**Modelo-A, B, C, D:** Pressione o botão **Controlo para a direita ou para a esquerda**.

**Modelo-E, F:** Pressione o botão [] ou [].



- Todas ou algumas das operações acima não podem ser executadas se o leitor áudio Bluetooth não estiver preparado para controlo remoto.
- A informação sobre a música reproduzida pelo leitor áudio Bluetooth não pode ser apresentada. Ou o leitor áudio Bluetooth não pode ser apresentado, ou é apresentado "T-".
- Comutando entre fontes áudio Bluetooth não inicia ou pára automaticamente a reprodução. Execute a operação para iniciar ou para a reprodução.
- Alguns leitores áudio não podem ser controlados remotamente ou ligados novamente após ser desligado o Bluetooth. Opere a unidade principal do leitor áudio para ligação Bluetooth.
- Para o Modelo-E e F: Poderão aparecer botões que não os necessários para a operação acima. No entanto estes não funcionam.

# Operação básica a telefonar com mãos livres (Modelo-E)

## Antes de utilizar

- É necessário registar o telemóvel antes de o utilizar com esta unidade. Para mais informações, consulte <Registar um dispositivo Bluetooth> (página 90).
- Se registou dois ou mais telemóveis, é necessário seleccionar um deles. Para mais informações, consulte <Seleccionar um telefone mãos livres> (página 99).
- Para utilizar a lista telefónica, é necessário transferi-la previamente para esta unidade. Para mais informações, consulte <Transferir a lista telefónica> (página 91).

### Ecrã do controlo mãos-livres



Ou quando recebe uma chamada ...



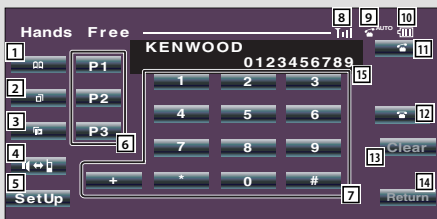

### Ecrã do controlo mãos-livres

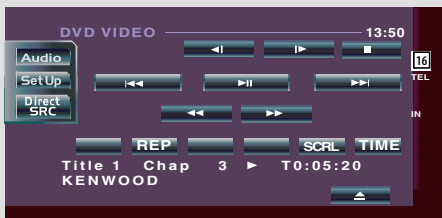

### Ecrã do controlo



- 1 Apresenta o ecrã de procura da lista telefónica. (Consulte <Ligar para um número na lista telefónica>, página 98)
- 2 Apresenta o ecrã de chamadas efectuadas. (Consulte <Ligar para um número no registo de chamadas>, página 98)

- 3 Apresenta o ecrã de chamadas recebidas. (Consulte <Ligar para um número no registo de chamadas>, página 98)
- 4 Comuta entre os modos privado e mãos-livres (apenas quando tiver uma chamada em curso).
- 5 Apresenta o ecrã de configuração de mãos-livres. (Consulte <Configurar o telefone mãos-livres>, página 98)
- 6 Introduza três números de telefone para marcação rápida. (Consulte <Marcação rápida>, página 98)
- 7 Introduza um número de telefone. (Consulte <Marcar um número>, página 98)
- 8 Apresenta a força da rede.\*  
Quanto maior for o número de segmentos de barra, maior é o sinal da rede.
- 9 Apresenta o estado actual de atendimento automático  
Quando o atendimento automático está activado:  AUTO  
Quando o atendimento automático está desactivado: 
- 10 Apresenta a capacidade da bateria do telemóvel.\*  
Quanto maior for o número de segmentos de barra, maior é o nível de bateria.
- 11 Inicia a chamada.
- 12 Termina a chamada.  
Apaga o número de telefone a ser introduzido.
- 13 Apaga o número de telefone introduzido.
- 14 Volta ao ecrã anterior.
- 15 Apresenta os números de telefone das chamadas recebidas e efectuadas.  
Se registou o número de telefone na lista telefónica, é apresentado o nome do destinatário.
- 16 Apresenta o estado da ligação ao telemóvel.  
Branco: O telemóvel está ligado.  
Laranja: O telemóvel não está ligado ou encontra-se fora do alcance do serviço.



- Enquanto o automóvel está a deslocar-se, algumas funções são desactivadas por motivos de segurança. Os botões associados às funções desactivadas não têm qualquer acção quando premidos.
- Quando o ecrã de controlo mãos-livres aparece, o nome do telemóvel ligado é apresentado durante 5 segundos.
- Definir o telemóvel no modo privado pode desactivar a função mãos-livres.
- \* Dado que o número de passos da unidade de



controlo difere daquele do telemóvel, os estados apresentados na unidade de controlo podem não corresponder àqueles apresentados no telemóvel. Não é apresentado nenhum estado se não for possível obter informação acerca disso.



- O nível do volume de voz ajustado durante uma chamada será válido para a chamada seguinte e subsequentes.
- Um aumento excessivo do volume pode produzir eco. Se for produzido eco, diminua o volume o mais possível. O eco aumenta proporcionalmente ao volume.

## Controlo remoto

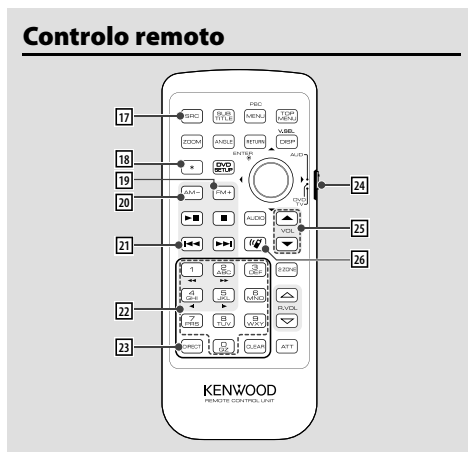

### 17 Tecla [SRC]

Durante uma chamada: Termina a chamada.

### 18 Tecla [\*] (Quando 24 está definido para "AUD")

Introdução da marcação do número: introduz "+".

### 19 Tecla [FM+] (Quando 24 está definido para "AUD")

Introdução da marcação do número: introduz "#".

### 20 Tecla [AM-] (Quando 24 está definido para "AUD")

Introdução da marcação do número: introduz "\*".

### 21 Tecla [◀◀] (Quando 24 está definido para "AUD")

Introdução da marcação do número:

Apaga o número de telefone introduzido.

### 22 Tecla [0] – [9] (Quando 24 está definido para "AUD")

Introdução da marcação do número: introduz um dígito do número de telefone.

### 23 Tecla [DIRECT] (Quando 24 está definido para "AUD")

Efectue uma chamada.

### 24 Interruptor selector do modo do controlo remoto

Efectue uma chamada.

Comuta para "AUD" durante a marcação.

### 25 Tecla [▲]/[▼]

Comuta para "AUD" durante a marcação.

### 26 Tecla [▲]/[▼]

Durante uma chamada: ajustam o volume de voz.

### 27 Tecla [⏪]/[⏩]

Apresenta o ecrã do controlo mãos-livres.

Quando recebe uma chamada: atende a chamada.

## Funcionamento das teclas

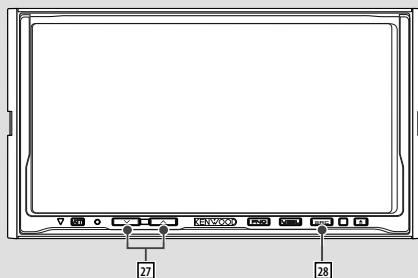

### 27 Tecla [⏪]/[⏩]

Durante uma chamada: Ajustam o volume de voz.

### 28 Tecla [SRC]

Durante uma chamada: Termina a chamada.

# Operação básica a telefonar com mãos livres (Modelo-E)

## Fazer uma chamada

### Marque um número

1. Introduza um número de telefone  
Pressione os botões numerados ([ 0 ] - [ 9 ]), [ + ], [ \* ], ou [ \* ].

### 2. Efectue uma chamada

Pressione o botão [ ].

- ☞ Para apagar uma entrada incorrecta, prima [ **Clear** ].

### Marcação rápida (Marcação predefinida)

1. Selecione o número a marcar predefinido

Pressione o botão [ **P1** ] - [ **P3** ].

### 2. Efectue uma chamada

Pressione o botão [ ].

- ☞ É necessário registar o número a marcar predefinido. (página 99)

### Ligar para um número no registo de chamadas

1. Entre em modo chamadas registadas

Pressione o botão [ ] (chamadas efectuadas) ou [ ] (chamadas recebidas).

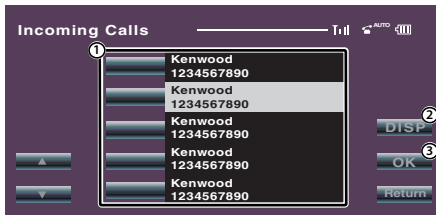

1. Introduz o nome do destinatário.
2. Muda para registo da lista de remarcação.
3. Introduz os dados do destinatário e volta ao ecrã do controlo de mãos-livres.

2. Selecione um nome ou número de telefone

Pressione o botão [ ].

3. Confirme o destinatário

Pressione o botão [ **OK** ].

4. Efectue uma chamada

Pressione o botão [ ].

### Ligar para um número na lista telefónica

1. Aceda ao modo de lista telefónica

Pressione o botão [ ].

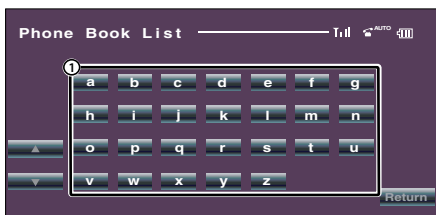

1. Apresenta a lista telefónica começando pelo

nome cuja inicial é o primeiro carácter em que tocou.

2. Selecione o carácter inicial do nome de uma pessoa na memória

Pressione o botão do caractere ([ **a** ] etc.).



1. Introduz o nome do destinatário.
2. Introduz os dados do destinatário e volta ao ecrã do controlo de mãos-livres.

3. Selecione um destinatário a quem pretenda telefonar

Pressione o botão

[ **Name** ].

4. Confirme o destinatário

Pressione o botão [ **OK** ].

5. Efectue uma chamada

Pressione o botão [ ].

- ☞ Para utilizar a lista telefónica, é necessário que tenha sido transferida do telemóvel. Para mais informações, consulte <Transferir a lista telefónica> (página 91).



- É possível visualizar até 16 caracteres para cada nome na lista telefónica.
- As iniciais, incluindo as que não correspondem a um nome, não serão visualizadas.
- Durante a procura, é procurado um carácter sem acento como "u" em vez de um carácter com acento como "ü".

## Receber uma chamada

### Atender uma chamada telefónica

Pressione o botão [ ].

### Rejeitar uma chamada

Pressione o botão [ ].

## Durante uma chamada

### Desligar uma chamada

Pressione o botão [ ].

## Outras funções

### Registrar na lista de números predefinidos

#### 1. Introduza o número que pretende registar

Introduza o número com referência ao seguinte:  
Marque um número/ Ligar para um número no registo de chamadas/ Ligar para um número na lista telefónica

#### 2. Seccione o botão que pretende registar

Pressione o botão [ **P1** ] – [ **P3** ] durante pelo menos 2 segundos.

### Configurar o telefone mãos-livres

Pressione o botão [ **SetUp** ] no ecrã de controlo de mãos livres.

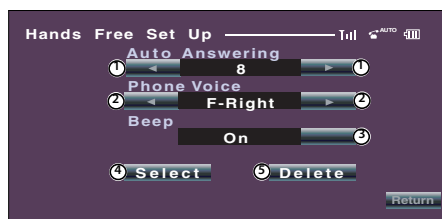

- 1 Define um tempo de resposta automática após o fim da chamada. (📄 "8")  
"Off": Esta função não pode ser utilizada.  
"0-99": Define o tempo do toque de chamada (segundo).
- 2 Define uma posição de saída do tom de toque. (📄 "F-Right")  
"F-Left": Transmite o tom do altifalante dianteiro esquerdo.  
"F-Right": Transmite o tom do altifalante dianteiro direito.  
"Front All": Transmite o tom de ambos os altifalantes dianteiros.
- 3 Define o bip da chamada a receber. (📄 "On")  
"On": É ouvido um bip.  
"Off": O bip é cancelado.
- 4 Visualiza o ecrã de selecção do telefone.
- 5 Visualiza o ecrã de eliminação do telefone.



- Seccione o altifalante que está mais longe do microfone de forma a evitar ruídos ou ecos.

### Seleccionar um telefone mãos-livres

#### 1. Visualiza o ecrã de configuração mãos-livres

Pressione o botão [ **SetUp** ] no ecrã de controlo de mãos livres.

#### 2. Visualiza a lista de selecção do telefone

Pressione o botão [ **Select** ] no ecrã de definição de mãos livres.



#### 3. Seccione um telefone mãos-livres que pretende utilizar

Pressione o botão [ **Kenwood 1** ] .



- Se um telemóvel já estiver seleccionado, desseccione-o, e então seccione um diferente.
- A versão de firmware "BT200 FW \*\*\*\*" é apresentada no fim da lista de dispositivos Bluetooth.  
Sobre como actualizar o firmware, acesse ao nosso site na internet.  
<http://www.kenwood.com/bt/information/>
- O leitor áudio é apresentado na lista de dispositivos após o registo. No entanto, o leitor áudio na lista não pode ser seleccionado.

### Apagar o telefone mãos-livres

#### 1. Visualiza o ecrã de configuração mãos-livres

Pressione o botão [ **SetUp** ] no ecrã de controlo de mãos livres.

#### 2. Visualiza a lista de eliminação de telefone

Pressione o botão [ **Delete** ] no ecrã de definição de mãos livres.



#### 3. Seccione um telefone mãos-livres que pretende apagar

Pressione o botão [ **Kenwood 1** ] .



- A lista telefónica, a lista de chamadas efectuadas e a lista de chamadas recebidas são apagadas em conjunto com o telefone mãos livres apagado.
- A versão de firmware "BT200 FW \*\*\*\*" é apresentada e não pode ser apagada.

# Anexo

## Lista de modelos

Os receptores que podem ser usados com o KCA-BT200 são os seguintes: (A partir de Fevereiro de 2008)

Para mais informações sobre os receptores compatíveis que serão comercializados no futuro, acesse a seguinte URL:

<http://www.kenwood.com/bt/information/>

Nome do modelo	Grupo	Interruptor de tipo		
		1	2	3
DDX5022	G	ON	OFF	OFF
DDX5032	G	OFF	ON	OFF
DDX5032M	G	OFF	ON	OFF
DDX512	G	OFF	ON	OFF
DDX6019	E	OFF	OFF	ON
DDX6029	E	OFF	OFF	ON
DDX6039	E	OFF	OFF	ON
DDX7019	F	OFF	OFF	ON
DDX7029	F	OFF	OFF	ON
DDX7032	G	OFF	ON	OFF
DDX7032	G	OFF	ON	OFF
DDX7039	F	OFF	OFF	ON
DDX7039M	F	OFF	OFF	ON
DDX712	G	OFF	ON	OFF
DDX8019	F	OFF	OFF	ON
DDX8029	F	OFF	OFF	ON
DDX8039	F	OFF	OFF	ON
DNX210EX	D-1	OFF	OFF	ON
DNX5120	G	OFF	ON	OFF
DNX512EX	G	OFF	ON	OFF
DNX5220	G	OFF	ON	OFF
DNX52RY	G	OFF	ON	OFF
DNX7100	F	OFF	OFF	ON
DNX710EX	F	OFF	OFF	ON
DNX7120	G	OFF	ON	OFF
DNX7200	F	OFF	OFF	ON
DNX7220	G	OFF	ON	OFF
DNX7320	G	OFF	ON	OFF
DPX302	D-1	OFF	OFF	ON
DPX501	D-1	ON	OFF	ON
DPX501U	D-1	ON	OFF	ON
DPX502	D-1	OFF	OFF	ON
DPX502U	D-1	OFF	OFF	ON
DPX701	D-1	OFF	OFF	ON
DPX701U	D-1	OFF	OFF	ON
DPX-MP2090U	D-1	ON	OFF	ON
DPX-MP2100	D-1	OFF	OFF	ON
DPX-MP3110	C	ON	OFF	OFF
DPX-MP3110S	C	ON	OFF	OFF
DPX-MP4110	C	ON	OFF	OFF
DPX-MP4110S	C	ON	OFF	OFF
DPX-MP5100U	D-1	OFF	OFF	ON
DPX-MP5110U	C	ON	OFF	OFF
DPX-MP7090U	D-1	OFF	OFF	ON
I-K7	B-2	OFF	OFF	OFF
KDC-MP2035	D-1	OFF	OFF	ON
KDC-MP235	D-1	OFF	OFF	ON
KDC-MP235	D-4	OFF	OFF	ON

Nome do modelo	Grupo	Interruptor de tipo		
		1	2	3
KDC-MP3035	D-1	OFF	OFF	ON
KDC-MP335	D-1	OFF	OFF	ON
KDC-MP338	A-1	ON	OFF	OFF
KDC-MP436AX	D-1	OFF	OFF	ON
KDC-MP4036U	D-1	OFF	OFF	ON
KDC-MP4039	A-1	ON	OFF	OFF
KDC-MP408U	A-1	ON	OFF	OFF
KDC-MP435U	D-1	OFF	OFF	ON
KDC-MP438U	A-1	ON	OFF	OFF
KDC-MP439	D-4	OFF	OFF	ON
KDC-MP5033U	D-1	ON	OFF	ON
KDC-MP5036U	D-1	OFF	OFF	ON
KDC-MP5039U	A-1	ON	OFF	OFF
KDC-MP532U	D-1	ON	OFF	ON
KDC-MP535U	D-1	ON	OFF	ON
KDC-MP538U	B-2	OFF	OFF	OFF
KDC-MP5539U	A-1	ON	OFF	OFF
KDC-MP6036	D-1	OFF	OFF	ON
KDC-MP6039	B-2	OFF	OFF	OFF
KDC-MP632U	D-1	ON	OFF	ON
KDC-MP635	D-3	OFF	OFF	ON
KDC-MP638U	B-1	OFF	OFF	OFF
KDC-MP6539U	B-2	OFF	OFF	OFF
KDC-MP735U	D-3	OFF	OFF	ON
KDC-MP738U	B-1	OFF	OFF	OFF
KDC-MP832U	D-3	OFF	OFF	ON
KDC-W3537	D-1	OFF	OFF	ON
KDC-W3541A	A-2	ON	OFF	OFF
KDC-W3541G	A-2	ON	OFF	OFF
KDC-W4037	D-1	OFF	OFF	ON
KDC-W4041	A-1	ON	OFF	OFF
KDC-W4041W	A-1	ON	OFF	OFF
KDC-W4141	A-1	ON	OFF	OFF
KDC-W4141WY	A-1	ON	OFF	OFF
KDC-W4537U	D-1	OFF	OFF	ON
KDC-W4737U	D-1	OFF	OFF	ON
KDC-W5137	D-1	OFF	OFF	ON
KDC-W5141U	A-1	ON	OFF	OFF
KDC-W5534U	D-1	ON	OFF	OFF
KDC-W5541U	A-1	ON	OFF	OFF
KDC-W5641U	A-1	ON	OFF	OFF
KDC-W6041U	B-2	OFF	OFF	OFF
KDC-W6141U	B-2	OFF	OFF	OFF
KDC-W6534U	D-1	ON	OFF	ON
KDC-W6537U	D-1	OFF	OFF	ON
KDC-W6541U	B-2	OFF	OFF	OFF
KDC-W6641U	B-2	OFF	OFF	OFF
KDC-W7037	D-3	OFF	OFF	ON

Nome do modelo	Grupo	Interruptor de tipo		
		1	2	3
KDC-W7041U	B-1	OFF	OFF	OFF
KDC-W7141UY	B-1	OFF	OFF	OFF
KDC-W7534U	D-3	OFF	OFF	ON
KDC-W7537U	D-3	OFF	OFF	ON
KDC-W7541U	B-1	OFF	OFF	OFF
KDC-W9537U	D-2	OFF	OFF	ON
KDC-X491	D-1	OFF	OFF	ON
KDC-X492	A-1	ON	OFF	OFF
KDC-X590	D-1	ON	OFF	ON
KDC-X591	D-1	OFF	OFF	ON
KDC-X592	B-2	OFF	OFF	OFF
KDC-X692	B-1	OFF	OFF	OFF
KDC-X7006	D-3	OFF	OFF	ON
KDC-X7006U	D-3	OFF	OFF	ON
KDC-X7009U	B-1	OFF	OFF	OFF
KDC-X7533U	D-1	ON	OFF	OFF
KDC-X791	D-3	OFF	OFF	ON
KDC-X792	B-1	OFF	OFF	OFF
KDC-X8006U	D-2	OFF	OFF	OFF
KDC-X8009U	B-1	OFF	OFF	OFF
KDC-X890	D-3	OFF	OFF	ON
KDC-X891	D-2	OFF	OFF	ON

Nome do modelo	Grupo	Interruptor de tipo		
		1	2	3
KDC-X9006U	D-2	OFF	OFF	ON
KDC-X9533U	D-3	OFF	OFF	ON
KDC-X991	D-2	OFF	OFF	ON
KDV-412	D-1	ON	OFF	ON
KDV-5234	D-1	ON	OFF	ON
KDV-MP6333	D-1	ON	OFF	ON
KDV-MP6433	D-1	ON	OFF	ON
KOS-V1000	F	OFF	OFF	ON
KOS-V500	F	OFF	OFF	ON
KVT-500VDVRY	G	OFF	ON	OFF
KVT-512	G	OFF	ON	OFF
KVT-522DVD	G	OFF	ON	OFF
KVT-532DVD	G	OFF	ON	OFF
KVT-532DVD	G	OFF	ON	OFF
KVT-532DVDM	G	OFF	ON	OFF
KVT-719DVD	F	OFF	OFF	ON
KVT-729DVD	F	OFF	OFF	ON
KVT-739DVD	F	OFF	OFF	ON
KVT-819DVD	F	OFF	OFF	ON
KVT-829DVD	F	OFF	OFF	ON
KVT-839DVD	F	OFF	OFF	ON
U737	B-1	OFF	OFF	OFF

## Sobre o ícones Bluetooth

A unidade de controlo que suporta a função de apresentação de ícone pode apresentar os seguintes estados:

### • Estado de ligação do telemóvel Bluetooth

BT : Este indicador é ligado quando está ligado um telemóvel.

### • Força da rede do telemóvel

Máximo Mínimo

### • Nível de bateria do telemóvel

Completa Quase gasta



- Os ícones não são apresentados se a informação não puder ser obtida do telemóvel.
- Dado que o número de passos da unidade de controlo difere daquele do telemóvel, os estados apresentados na unidade de controlo podem não corresponder àqueles apresentados no telemóvel.

## Glossário do menu

### • "D-STATUS"/"P-STATUS" (Apresentar o estado do dispositivo Bluetooth)

Pode visualizar o estado de ligação, força da rede e nível da bateria.

"HF CONNECT"/"BT-CON"/"HF-CON":

Estado de ligação do telemóvel Bluetooth

"AD CONNECT"/"AD CON":

Estado de ligação de áudio Bluetooth.

"BAT": Nível de bateria do telemóvel.

"SGNL": Força da rede do telemóvel.

- **“ANS”/“Auto Answer” (Definição do intervalo de tempo para atendimento automático)**

Esta função atende automaticamente (responde a) uma chamada após decorrer um intervalo de tempo predefinido para atendimento automático.

“OFF”: Não atende o telemóvel automaticamente.

“0”: Atende automaticamente o telemóvel de imediato.

“1” – “99”: Atende automaticamente o telefone após um período de 1 – 99 segundos.

<sup>ESPT</sup> Se o período de tempo definido no telemóvel for inferior ao definido na unidade, será utilizado o primeiro.

- **“SPK”/“SP Select” (Configurar os altifalantes de saída de voz)**

Pode especificar os altifalantes de saída de voz.

“Front”/“FRT”: Transmite voz dos altifalantes dianteiros direito e esquerdo.

“F-R”: Transmite voz do altifalante dianteiro direito.

“F-L”: Transmite voz do altifalante dianteiro esquerdo.

<sup>ESPT</sup> Seleccione o altifalante que está mais longe do microfone de forma a evitar ruídos ou ecos.

- **“C-BP”/“Call Beep”/“Beep” (Definição do bip da chamada a receber)**

Pode transmitir um bip do altifalante quando receber uma chamada.

“ON”: É ouvido um bip.

“OFF”: O bip é cancelado.

## Nota da função

- **Marque um número**

- Consoante o tipo da unidade de controlo, é apresentado  (todos os segmentos são acesos) para #.

- **Ligar para um número no registo de chamadas**

- A lista de chamadas efectuadas, a lista de chamadas recebidas e a lista de chamadas perdidas são as listas de chamadas originadas e recebidas por esta unidade. Não são as listas guardadas na memória do telemóvel.

- **Ligar para um número na lista telefónica**

- Para utilizar a lista telefónica, é necessário que tenha sido transferida do telemóvel. Para mais informações, consulte <Transferir a lista telefónica>.
- É possível visualizar até 19 caracteres para cada nome na lista telefónica.
- Durante a procura, é procurado um carácter sem acento como "u" em vez de um carácter com acento como "ü". Os caracteres não alfabéticos tais como chineses e russos são classificados como símbolos.

- **Comutar para o modo privado**

- Consoante o tipo de telemóvel, comutar para o modo de conversação privada poderá seleccionar a fonte que foi utilizada antes de iniciar a ligação mãos-livres. Caso isto aconteça, a fonte não pode ser comutada de volta para o modo de conversação mãos-livres ao utilizar esta unidade. Utilize o telemóvel para voltar ao modo de conversação mãos-livres.

- **Comutar entre modos do mostrador**

- Consoante o tipo de unidade de controlo, são estabelecidas as seguintes restrições.
  - Podem ser apresentados até 19 caracteres.
  - A letra # não pode ser apresentada ou é apresentado  (todos os segmentos são acesos) para #.
  - Não é possível comutar entre os modos do mostrador.

## Informação sobre a forma de deitar fora Equipamento Eléctrico ou Electrónico Velho (aplicável nos países da UE que adoptaram sistemas de recolha de lixos separados)



Produtos com o símbolo (caixote do lixo com um X) não podem ser deitados fora junto com o lixo doméstico.

Equipamentos eléctricos ou electrónicos velhos deverão ser reciclados num local capaz de o fazer bem assim como os seus subprodutos. Contacte as autoridades locais para se informar de um local de reciclagem próximo de si. Reciclagem e tratamento de lixo correctos ajudam a poupar recursos e previnem efeitos prejudiciais na nossa saúde e no ambiente.

# Acessórios/ Procedimentos para instalação

## Acessórios

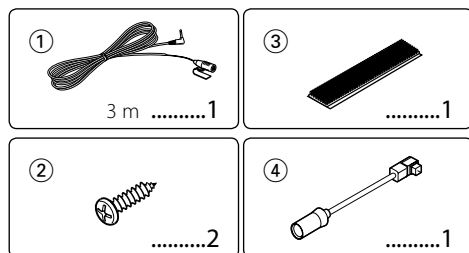

## Procedimentos para instalação

1. Para evitar curtos-circuitos, remova a chave da ignição e desligue o terminal (-) da bateria.
2. Definir o interruptor de tipo.
3. Faça as ligações adequadas dos fios de entrada e saída para cada unidade.
4. Instale o aparelho no seu carro.
5. Ligue o terminal (-) da bateria.
6. Pressione o botão reiniciar na unidade de controlo.



- Isole os cabos não ligados com fita isolante ou outro material similar. Para evitar curtos-circuitos, não remova as capas dos finais dos cabos não conectados ou dos terminais.
- Depois que o aparelho tiver sido instalado, verifique se as lâmpadas de stop, os pisca-piscas, os limpa pára-brisa, etc. do carro estão funcionando correctamente.

## Para uma boa recepção

Para garantir uma boa recepção, tenha atenção ao seguinte:

- Efectue a comunicação com o telemóvel dentro de uma distância de linha de visão de 10 m (30 ft). A amplitude de comunicação torna-se mais reduzida consoante o ambiente circundante. A amplitude de comunicação também se torna mais reduzida quando existe um obstáculo entre esta unidade e o telemóvel. A amplitude máxima de comunicação anterior (10 m) nem sempre é garantida.
- Mantenha esta unidade o mais afastada possível de outros componentes eléctricos (componentes AV). Se estiverem perto, a ligação das chamadas pode falhar, pode ser produzido ruído de televisão ou rádio ou pode ocorrer recepção fraca.
- Uma estação de transmissão ou walkie-talkie localizado nas proximidades pode interferir com a comunicação devido a um sinal demasiado forte.

## Definição do interruptor de tipo

Defina o interruptor de tipo de acordo com o tipo da unidade de controlo ligada. Consulte a lista de modelos no <Anexo> (página 100).

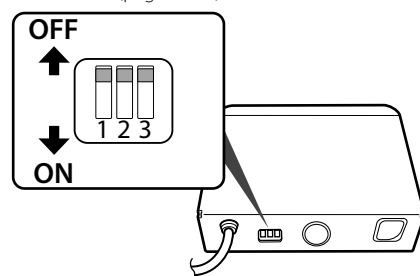

### 1: Função de conversão do carácter de visualização

Quando a unidade de controlo não puder apresentar caracteres acentuados ("u", "á", etc.), converte estes caracteres em maiúsculas de caracteres alfabéticos.

OFF: Não converter caracteres.

ON: Converter caracteres.

### 2: Especificar o conector a ligar

Especifique o tipo de conector a ser ligado à unidade de controlo.

OFF: Use o conector 5L.

ON: Use o conector KAB.

### 3: Especificação do tipo de unidade de controlo

Especifique o tipo de unidade de controlo à qual ligar.

OFF: Defina quando não for especificada nenhuma unidade de controlo na lista de modelos, ou o tipo de unidade de controlo não estiver na lista de modelos.

ON: Defina quando o tipo de unidade de controlo estiver especificado na lista de modelos.

## Ligação

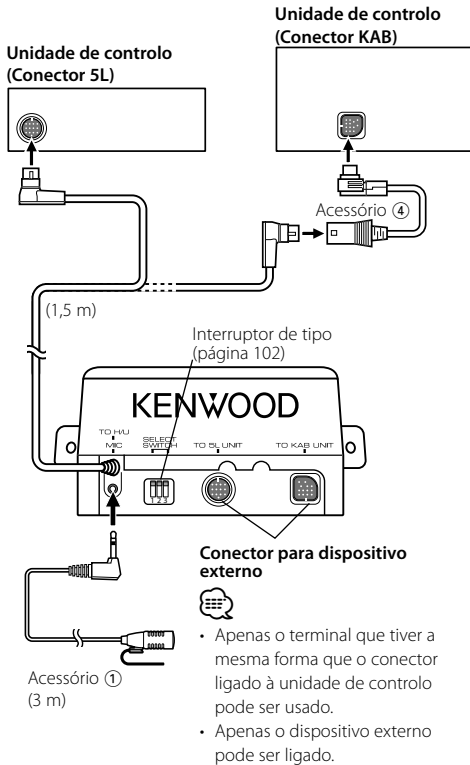

## Se pretender ligar KCA-S220A

Ligue a caixa de mãos-livres ao terminal com a indicação TO CHANGER 2.

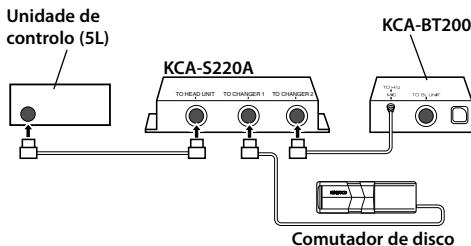

- Mantenha a extensão total do cabo de controlo desde a unidade de controlo até ao comutador de disco em 13 m (43 ft) ou inferior. Comprimentos do cabo de controlo superiores a 13 m deixarão de funcionar correctamente.

## Instalação

### Instalação da unidade do microfone

- 1 Verifique a posição de instalação do microfone (acessório ①).
- 2 Remova óleo e outras sujidades da superfície de instalação.
- 3 Instale o microfone.
- 4 Ligue o cabo do microfone à caixa de mãos-livres fixa em várias posições com fita adesiva ou equivalente.

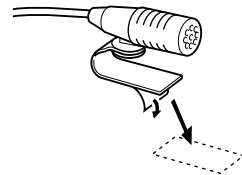
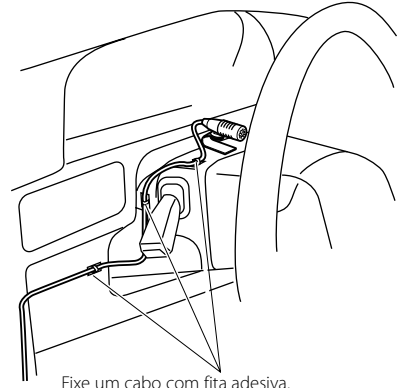

Destaque o papel de protecção da fita adesiva de duas faces para fixar no local indicado acima.



Ajuste a direcção do microfone para o condutor.



- Instale o microfone tão longe quanto possível do telemóvel.

## Instalação

### Instalação da unidade Bluetooth



- Defina a posição de instalação depois de se certificar que a unidade pode comunicar com o dispositivo Bluetooth.
- Não instale a unidade perto do painel de instrumentos, da pala da bagageira ou de outros componentes importantes. Se tal ocorrer, pode provocar ferimentos ou acidentes caso a unidade se solte devido a um impacto e atinja uma pessoa ou um componente importante. Devem ser utilizados parafusos auto-roscentes para a montagem. (A fixação com fitas de velcro, apesar de fácil, pode soltar-se com um embate.)

### Fixar à placa de áudio

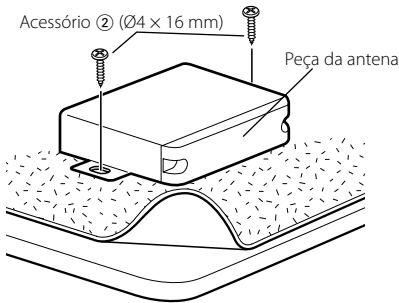

### Fixar à carpete



- Não cole a fita de velcro por cima do número de série.
- Se o local de instalação for inclinado, corte a fita velcro em dois pedaços e cole-os em dois locais.

## Guia de resolução de problemas

O que pode parecer como defeito ou mau funcionamento no seu aparelho pode ser apenas o resultado de uma pequena falha de operação ou na cablagem. Antes de solicitar assistência, verifique primeiro na seguinte tabela os possíveis problemas.

### ? O volume de conversação de mãos-livres está baixo.

- ✓ O volume de conversação de mãos-livres está definido para um nível baixo.
- ☞ O volume de conversação de mãos-livres pode ser ajustado de forma independente. Ajuste-o durante a conversação de mãos-livres.

### ? Não se ouve som dos altifalantes traseiros.

- ✓ Está a falar no modo de mãos-livres.
- ☞ Não é ouvido qualquer som nas colunas traseiras no modo de conversação de mãos-livres.

### ? Não se ouve um bip ao receber uma chamada.

- ✓ Não se ouve um bip consoante o tipo de telemóvel.
- ☞ A <Definição do bip da chamada a receber> está ligada.

### ? A voz não é reconhecida.

- ✓ A janela do carro está aberta.
- ☞ Se o ruído ambiente for muito elevado, a voz não pode ser correctamente reconhecida. Feche as janelas do carro para reduzir o ruído.
- ✓ Voz baixa.
- ☞ Se a voz for muito baixa, não pode ser correctamente reconhecida. Fale para o microfone um pouco mais alto e com naturalidade.
- ✓ A pessoa que pronuncia o rótulo de voz não é a que o registou.
- ☞ Apenas a voz da pessoa que registou o rótulo de voz pode ser reconhecida.

### ? O leitor áudio Bluetooth não pode ser registado (emparelhamento).

- ✓ O código PIN foi fixado.
- ☞ Quando um código PIN for especificado no manual de instruções para o leitor áudio Bluetooth, registe-o consultando <Registar o código PIN> para registar o leitor áudio Bluetooth. Se não houver nenhum código PIN especificado no manual de instruções, tente "0000".

### ? O som do leitor áudio Bluetooth é intermitente.

- ✓ A distância entre esta unidade e o leitor áudio é muito grande.
- ☞ Mova o leitor áudio para mais próximo desta unidade.
- ✓ Outro dispositivo Bluetooth está a interferir com a comunicação Bluetooth.
- ☞ Desligue o outro dispositivo Bluetooth.
- ☞ Afaste o outro dispositivo Bluetooth desta unidade.

**A mensagem mostrada a seguir apresenta a condição do seu sistema.**



# Especificações

## Secção de Bluetooth

---

- No Number/ NO-NUMBER/ Incoming No Number :  
• A pessoa que está a telefonar não apresenta identificação.  
• Não existem dados do número de telefone.
- No Data/ NO DATA :  
• Não existe lista de chamadas efectuadas.  
• Não existe lista de chamadas recebidas.
- No Entry/ NO ENTRY :  
O telemóvel não foi registado (emparelhamento).
- HF Disconnect/ HF DISCONNECT/ HF D-CON/ Disconnect/ DISCONNECT/ Non Connection/ Disconnected :  
A unidade não consegue comunicar com o telemóvel.
- Audio Disconnect/ AUD DISCONNECT/ AD D-CON :  
A unidade não consegue comunicar com o leitor áudio.
- HF Connect/ HF CONNECT/ Connect/ CONNECT :  
A unidade consegue comunicar com o telemóvel.
- HF Error 07/ HF ERR07:  
Não é possível aceder à memória.  
➔ Desligue e ligue novamente a alimentação.  
Se esta mensagem continuar a aparecer, pressione o botão reiniciar na unidade de controlo.
- HF Error 68/ HF ERR68:  
A unidade não consegue comunicar com o telemóvel.  
➔ Desligue e ligue novamente a alimentação.  
Se esta mensagem continuar a aparecer, pressione o botão reiniciar na unidade de controlo.
- Unknown: O dispositivo Bluetooth não pode ser detectado.
- Device Full/ DVC FULL:  
Já foram registados 5 dispositivos Bluetooth.  
Não é possível registar mais dispositivos Bluetooth.
- PIN Code NG/ CODE NG:  
O código PIN está errado.
- Connect NG/ CONCT NG:  
A unidade não pode ser ligada ao dispositivo.
- Pairing Failed/ PAIRING NG/ PAIR NG:  
Erro de emparelhamento.
- Err No Matching/ NO MATCHING/ NO MATCH:  
O rótulo de voz está errado. A voz não pode ser reconhecida devido a um rótulo de voz não registado, etc.
- Too Soft: A voz é demasiado baixa e não pode ser reconhecida.
- Too Loud: A voz é demasiado alta para ser reconhecida.
- Too Long: A palavra ou a pronúncia é demasiado longa para ser reconhecida.
- No Phonebook/ NO PB:  
Não há dados contidos na lista telefónica.
- No Message/ NO SMS:  
Não há mensagens curtas na caixa de entrada.

- Tecnologia : Bluetooth 1,2 Certified
- Frequência : 2,402 – 2,480 GHz
- Alimentação de saída : +4dBm (MÁX), 0dBm (MÉD) Classe de alimentação 2
- Alcance máximo de comunicação : Linha de visão aprox.10 m (32,1 ft)
- Perfis : HFP (Perfil mãos-livres)  
: HSP (Perfil de auriculares)  
: OPP (Perfil premir objecto)  
: PBAP (Perfil de acesso da lista telefónica)  
: SYNC (Perfil de sincronização)  
: SPP (Perfil de porta série)  
: A2DP (Perfil de distribuição áudio avançado)  
: AVRCP (Perfil de controlo remoto áudio/vídeo)

## Geral

---

- Voltagem de operação (10.5 – 16V tolerável) : 14,4 V
- Consumo de energia : 200 mA
- Dimensões (L x A x P) : 95 x 30 x 105 mm
- Peso : 0,37 kg

As especificações podem ser alteradas sem prévia notificação.





## Declaration of Conformity with regard to the R&TTE Directive 1999/5/EC

### Manufacturer:

Kenwood Corporation

2967-3 Ishikawa-machi, Hachioji-shi, Tokyo, 192-8525 Japan

### EU Representative's:

Kenwood Electronics Europe BV

Amsterdamseweg 37, 1422 AC UITHOORN, The Netherlands



### English

Hereby, Kenwood declares that this unit KCA-BT200 is in compliance with the essential requirements and other relevant provisions of Directive 1999/5/EC.

### Français

Par la présente Kenwood déclare que l'appareil KCA-BT200 est conforme aux exigences essentielles et aux autres dispositions pertinentes de la directive 1999/5/CE.

Par la présente, Kenwood déclare que ce KCA-BT200 est conforme aux exigences essentielles et aux autres dispositions de la directive 1999/5/CE qui lui sont applicables.

### Deutsch

Hiermit erklärt Kenwood, dass sich dieser KCA-BT200 in Übereinstimmung mit den grundlegenden Anforderungen und den anderen relevanten Vorschriften der Richtlinie 1999/5/EG befindet. (BMW)

Hiermit erklärt Kenwood die Übereinstimmung des Gerätes KCA-BT200 mit den grundlegenden Anforderungen und den anderen relevanten Festlegungen der Richtlinie 1999/5/EG. (Wien)

### Nederlands

Hierbij verklaart Kenwood dat het toestel KCA-BT200 in overeenstemming is met de essentiële eisen en de andere relevante bepalingen van richtlijn 1999/5/EG.

Bij deze verklaart Kenwood dat deze KCA-BT200 voldoet aan de essentiële eisen en aan de overige relevante bepalingen van Richtlijn 1999/5/EC.

### Italiano

Con la presente Kenwood dichiara che questo KCA-BT200 è conforme ai requisiti essenziali ed alle altre disposizioni pertinenti stabilite dalla direttiva 1999/5/CE.

### Español

Por medio de la presente Kenwood declara que el KCA-BT200 cumple con los requisitos esenciales y cualesquiera otras disposiciones aplicables o exigibles de la Directiva 1999/5/CE.

### Português

Kenwood declara que este KCA-BT200 está conforme com os requisitos essenciais e outras disposições da Directiva 1999/5/CE.

### Polska

Kenwood niniejszym oświadcza, że KCA-BT200 spełnia zasadnicze wymagania oraz inne istotne postanowienia dyrektywy 1999/5/EC.

### Český

Kenwood tímto prohlašuje, že KCA-BT200 je ve shodě se základními požadavky a s dalšími příslušnými ustanoveními Nařízení vlády č. 426/2000 Sb.

### Magyar

Alulírott, Kenwood, kijelenti, hogy a jelen KCA-BT200 megfelel az 1999/5/EC irányelvben meghatározott alapvető követelményeknek és egyéb vonatkozó előírásoknak.

### Svenska

Härmed intygar Kenwood att denna KCA-BT200 står i överensstämmelse med de väsentliga egenskapskrav och övriga relevanta bestämmelser som framgår av direktiv 1999/5/EG.

### Suomi

Kenwood vakuuttaa täten että KCA-BT200 tyyppinen laite on direktiivin 1999/5/EY oleellisten vaatimusten ja sitä koskevien direktiivin muiden ehtojen mukainen.

### Slovensko

S tem Kenwood izjavlja, da je ta KCA-BT200 v skladu z osnovnimi zahtevami in ostalimi ustreznimi predpisi Direktive 1999/5/EC.

### Slovensky

Spoločnosť Kenwood týmto vyhlasuje, že KCA-BT200 spĺňa základné požiadavky a ďalšie príslušné ustanovenia Direktívy 1999/5/EC.

### Dansk

Undertegnede Kenwood erklærer herved, at følgende udstyr KCA-BT200 overholder de væsentlige krav og øvrige relevante krav i direktiv 1999/5/EF.

### Ελληνικά

ΜΕ ΤΗΝ ΠΑΡΟΥΣΑ Kenwood ΔΗΛΩΝΕΙ ΟΤΙ ΚΑ-ΒΤ200 ΣΥΜΜΟΡΦΩΝΕΤΑΙ ΠΡΟΣ ΤΙΣ ΟΥΣΙΩΔΕΙΣ ΑΠΑΙΤΗΣΕΙΣ ΚΑΙ ΤΙΣ ΛΟΙΠΕΣ ΣΧΕΤΙΚΕΣ ΔΙΑΤΑΞΕΙΣ ΤΗΣ ΟΔΗΓΙΑΣ 1999/5/ΕΚ.

### Eesti

Sellega kinnitab Kenwood, et see KCA-BT200 vastab direktiivi 1999/5/EC põhilistele nõudmistele ja muudele asjakohastele määrustele.

### Latviešu

Ar šo, Kenwood, apstiprina, ka KCA-BT200 atbilst Direktīvas 1999/5/EK galvenajām prasībām un citiem tās nosacījumiem.

### Lietuviškai

Šiuo, Kenwood, pareiškia, kad šis KCA-BT200 atitinka pagrindinius Direktyvos 1999/5/EB reikalavimus ir kitas svarbias nuostatas.

### Malti

Hawnhekk, Kenwood, jiddikjara li dan KCA-BT200 jikkonforma mal-htigijiet essenzjali u ma provvedimenti oħrajn relevanti li hemm fid-Direttiva 1999/5/EC.

### Українська

Компанія Kenwood заявляє, що цей виріб KCA-BT200 відповідає ключовим вимогам та іншим пов'язаним положенням Директиви 1999/5/EC.

# KENWOOD