

KENWOOD

MONITOR Z ODTWARZACZEM DVD

KCT-729DVD

IPODRECZNIK INSTALACJI

Kenwood Corporation

Akcesoria

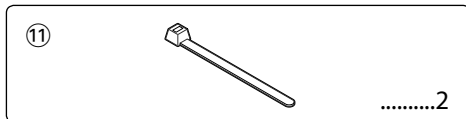
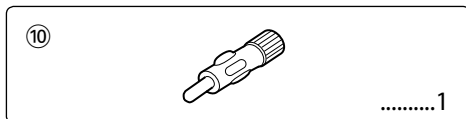
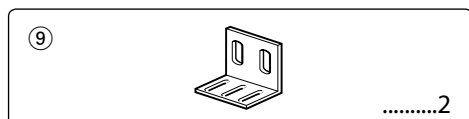
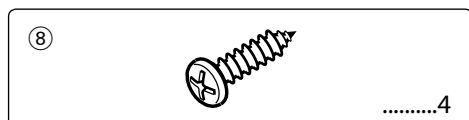
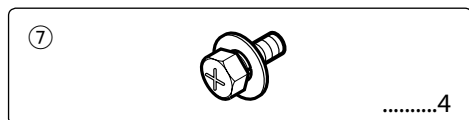
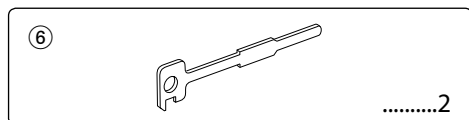
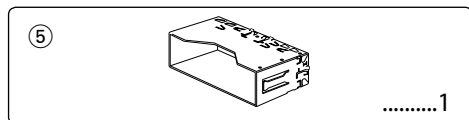
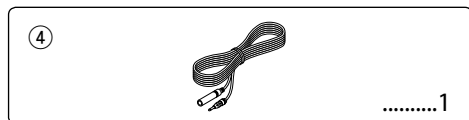
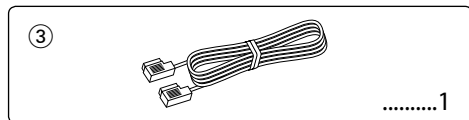
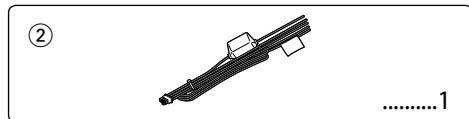
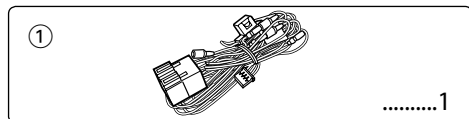

Procedura instalacji

1. Aby zapobiec zwarciom, wyjmij kluczyki samochodu ze stacyjki i odłącz końcówkę ⊖ akumulatora.
2. Podłącz poprawny przewód wejścia i wyjścia do obu urządzeń.
3. Podłącz przewód z wiązki kabli.
4. Połącz złącze B wiązki kabli z wtyczką głośnika w twoim samochodzie.
5. Połącz złącze A wiązki kabli z zewnętrzną wtyczką zasilania w twoim samochodzie.
6. Połącz złącze wiązki kabli z urządzeniem.
7. Zainstaluj urządzenie w samochodzie.
8. Podłącz zacisk ⊖ akumulatora.
9. Naciśnij przycisk reset.

▲OSTRZEŻENIE

- Połączenie przewodu zapłonu (czerwony) i przewodu akumulatora (żółty) do podwozia samochodu (masy) może spowodować zwarcie i pożar. Zawsze należy łączyć te przewody ze źródłem zasilania poprzez skrzynkę bezpieczników.
- Nie wycinaj bezpiecznika z przewodu zapłonu (czerwonego) i przewodu akumulatora (żółtego). Źródło zasilania musi być podłączone do tych przewodów poprzez bezpiecznik.



- Jeśli nie można włączyć zasilania (lub zasilanie jest włączane tylko na chwilę), mogło dojść do zwarcia przewodu głośnika lub dotyka on podwozia pojazdu i włączona została funkcja zabezpieczenia. Sprawdź przewód głośnika.
- Jeżeli twój samochód nie jest przygotowany do tego konkretnego systemu połączeń, zasięgnij porady u dealera firmy Kenwood.
- Wykorzystuj tylko adaptery antenowe (standardu ISO-JASO) jeżeli przewód antenowy posiada wtyczkę ISO.
- Upewnij się czy wszystkie podłączenia są pewne wkładając końcówki tak aż zamkną się całkowicie.
- Jeżeli układ zapłonowy w twoim samochodzie nie posiada pozycji ACC, albo przewód zapłonu jest podłączony do źródła zasilania o stałym napięciu, takiego jak przewód akumulatora, zasilanie nie będzie sprzężone z zapłonem (tzn. nie będzie włączane ani wyłączane razem z zapłonem). Jeżeli chcesz połączyć włączenie zasilania radioodtworacza z zapłonem, podłącz przewód zapłonu do źródła zasilania, które może być włączone i wyłączone kluczem zapłonu.
- Jeśli przepali się bezpieczniki, najpierw upewnij się czy przewody nie spowodowały zwarcia a potem wymień stary bezpiecznik na nowy o tej samej charakterystyce.
- Izoluj niepodłączone przewody taśmą winylową lub podobnym materiałem. Aby zapobiec zwarciom, nie zdejmuj nakładek na niepodłączonych przewodach lub końcówkach.
- Podłącz przewody głośników do odpowiadającym im końcówek. Urządzenie może się uszkodzić, albo nie będzie funkcjonować jeżeli połączysz przewody zasilające ⊖ i/lub połączysz je z dowolną metalową częścią samochodu.
- Po zainstalowaniu urządzenia, sprawdź czy światła hamowania, kierunkowskazy, wycieraczki, itp. samochodu działają poprawnie.
- Jeżeli konsola posiada pokrywę, sprawdź czy jednostka została tak zainstalowana, aby płyta czołowa nie uderzyła w pokrywę podczas otwierania i zamykania.
- Zamocuj jednostkę tak, aby kąt montażu wynosił lub był mniejszy od 30°.

Podłączenie

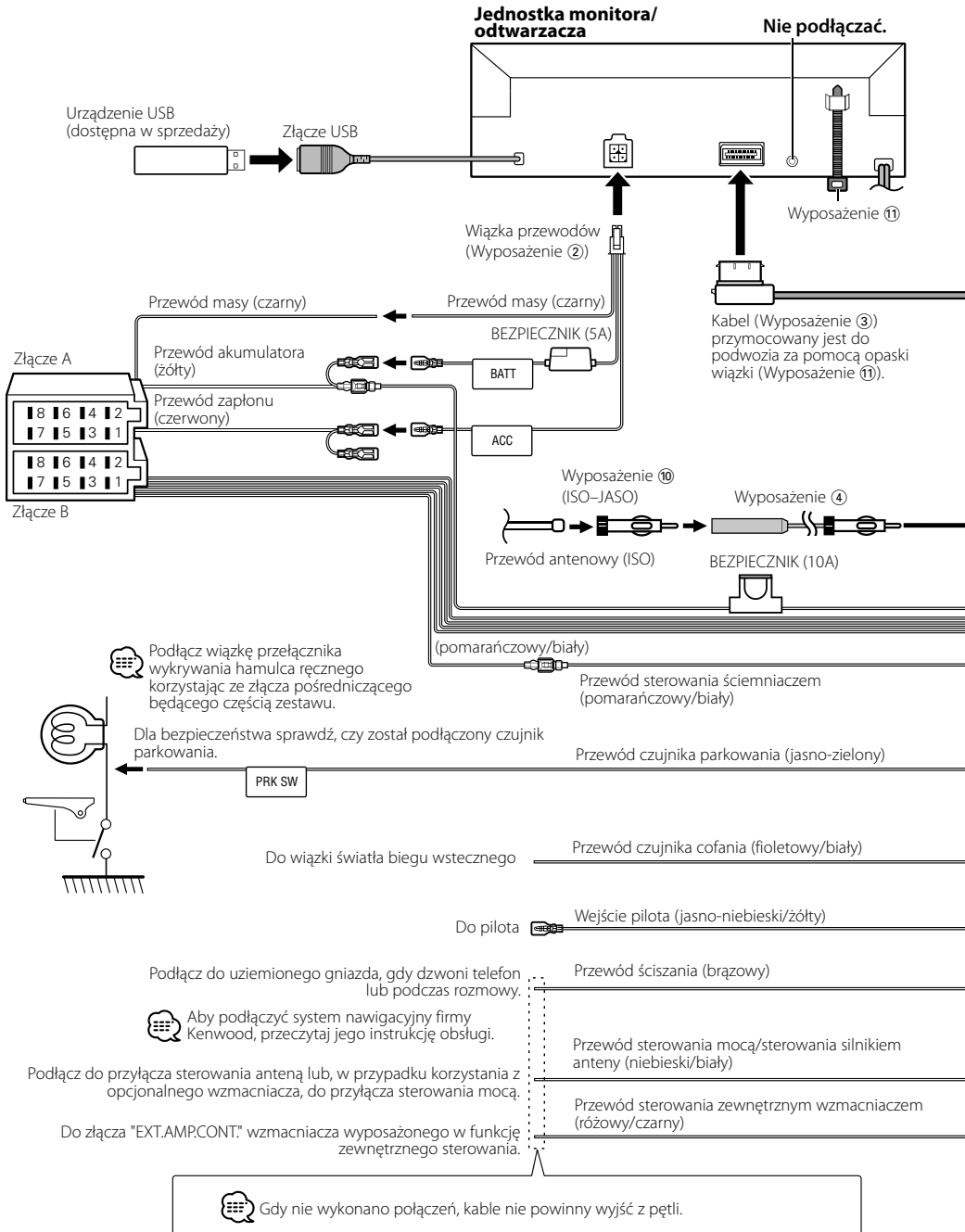

Odbiornik

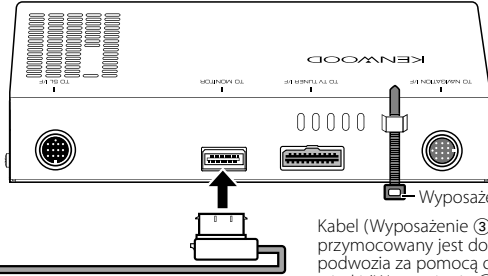

Wyposażenie ③

Kabel (Wyposażenie ③) przymocowany jest do podwozia za pomocą opaski wiązki (Wyposażenie ①).

Odbiornik

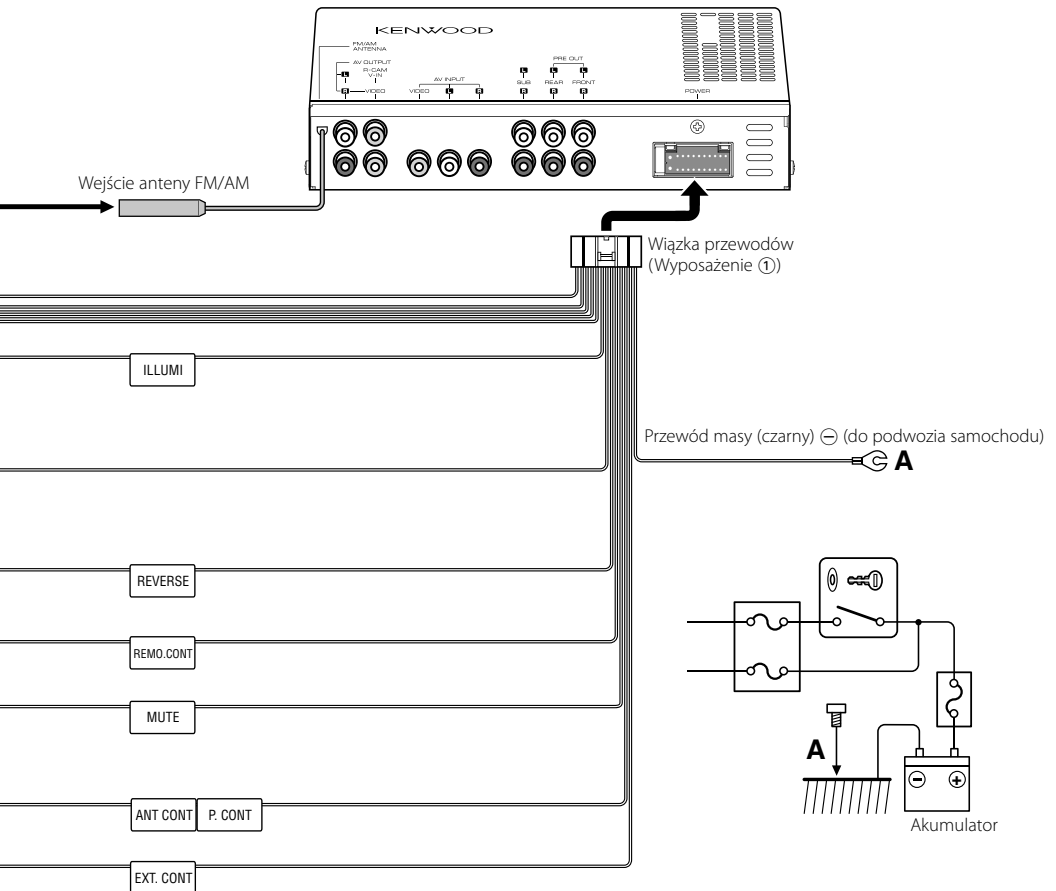

! Jeżeli podłączysz przewód zapłonowy (czerwony) i przewód akumulatora (żółty) do podwozia samochodu (masy), możesz spowodować zwarcie, które z kolei może doprowadzić do pożaru. Zawsze należy łączyć te przewody ze źródłem zasilania poprzez skrzynkę bezpieczników.

Podłączanie przewodów do przyłączy

Mapa funkcji kostki

Numer szpilki dla kostek ISO	Kolor przewodu	Funkcje
Kostka zasilania zewnętrznego		
A-4	Żółty	Akumulator
A-5	Niebiesko/biały	Sterowanie zasilaniem
A-6	Pomarańczowy/biały	Ściemniacz
A-7	Czerwony	Zapłon (ACC)
A-8	Czarny	Połączenie Ziemia (masa)
Kostka głośników		
B-1	Purpurowy	Tyłny prawy (+)
B-2	Purpurowo/czarny	Tyłny prawy (-)
B-3	Szary	Przedni prawy (+)
B-4	Szary/czarny	Przedni prawy(-)
B-5	Biały	Przedni lewy (+)
B-6	Biały/czarny	Przedni lewy (-)
B-7	Zielony	Tyłny lewy (+)
B-8	Zielony/czarny	Tyłny lewy (-)

▲ OSTRZEŻENIE

Podłączanie kostki połączeniowej ISO

Układ kółków w kostce ISO zależy od typu twojego samochodu. Aby nie uszkodzić urządzenia, upewnij się czy połączenia są odpowiednie. Standardowe połączenia dla wiązki przewodów opisano poniżej w punkcie [1]. Jeżeli układ kółków w kostce jest taki jak opisano w punktach [2] i [3], dokonaj podłączeń takich jak na rysunkach.

W celu podłączenia tej jednostki do pojazdów **Volkswagena** prosimy o poprawne przełączenie kabli jak przedstawiono w pozycji [2] poniżej.

- [1] (Ustawienie standardowe) Kółek A-7 (czerwony) kostki ISO pojazdu jest połączony z zapłonem, a kółek A-4 (żółty) jest podłączony do źródła stałego zasilania.

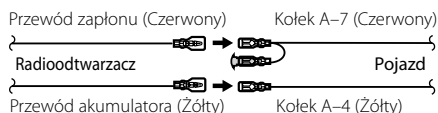

- [2] Kółek A-7 (czerwony) kostki połączeniowej ISO pojazdu jest podłączony do źródła stałego zasilania, a kółek A-4 (żółty) jest podłączony do zapłonu.

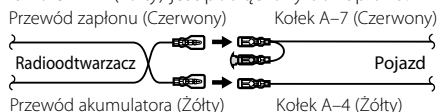

- [3] Kółek A-4 (żółty) kostki połączeniowej ISO pojazdu nie jest podłączony do żadnego źródła zasilania, podczas gdy kółek A-7 (czerwony) jest podłączony do źródła stałego zasilania (albo oba kółki: A-7 (czerwony) lub A-4 (żółty) są podłączone do źródła stałego zasilania).

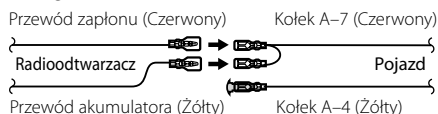

- Jeżeli połączenia są wykonane tak jak powyższym punkcie [3], zasilanie radioodtworacza nie będzie połączone z kluczykami zapłonu. Z tej przyczyny zawsze trzeba wyłączać zasilanie aparatu, gdy zapłon zostanie wyłączony. Aby powiązać zasilanie aparatu z zapłonem, podłącz przewód zapłonu (ACC...czerwony) do źródła zasilania, które może być włączane i wyłączane kluczem zapłonu.

Podłączenie systemu

Odbiornik

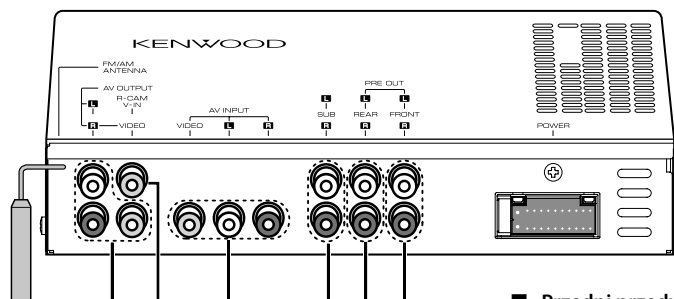

■ Przedni przedwzmacniacz

- Wyjście audio kanał lewy (biały)
- Wyjście audio kanał prawy (czerwony)

■ Tylny przedwzmacniacz

- Wyjście audio kanał lewy (biały)
- Wyjście audio kanał prawy (czerwony)

■ Przedwzmacniacz głośnika niskotonowego

- Wyjście audio kanał lewy (biały)
- Wyjście audio kanał prawy (czerwony)

■ Wejście audio/video

- Wejście video (żółty)
- Wejście audio kanał lewy (biały)
- Wejście audio kanał prawy (czerwony)

■ Wejście tylnej kamery

- Wejście video (żółty)

■ Wyjście audio/video

- Wyjście video (żółty)
- Wyjście audio kanał lewy (biały)
- Wyjście audio kanał prawy (czerwony)

Podłączenie opcjonalnego wyposażenia

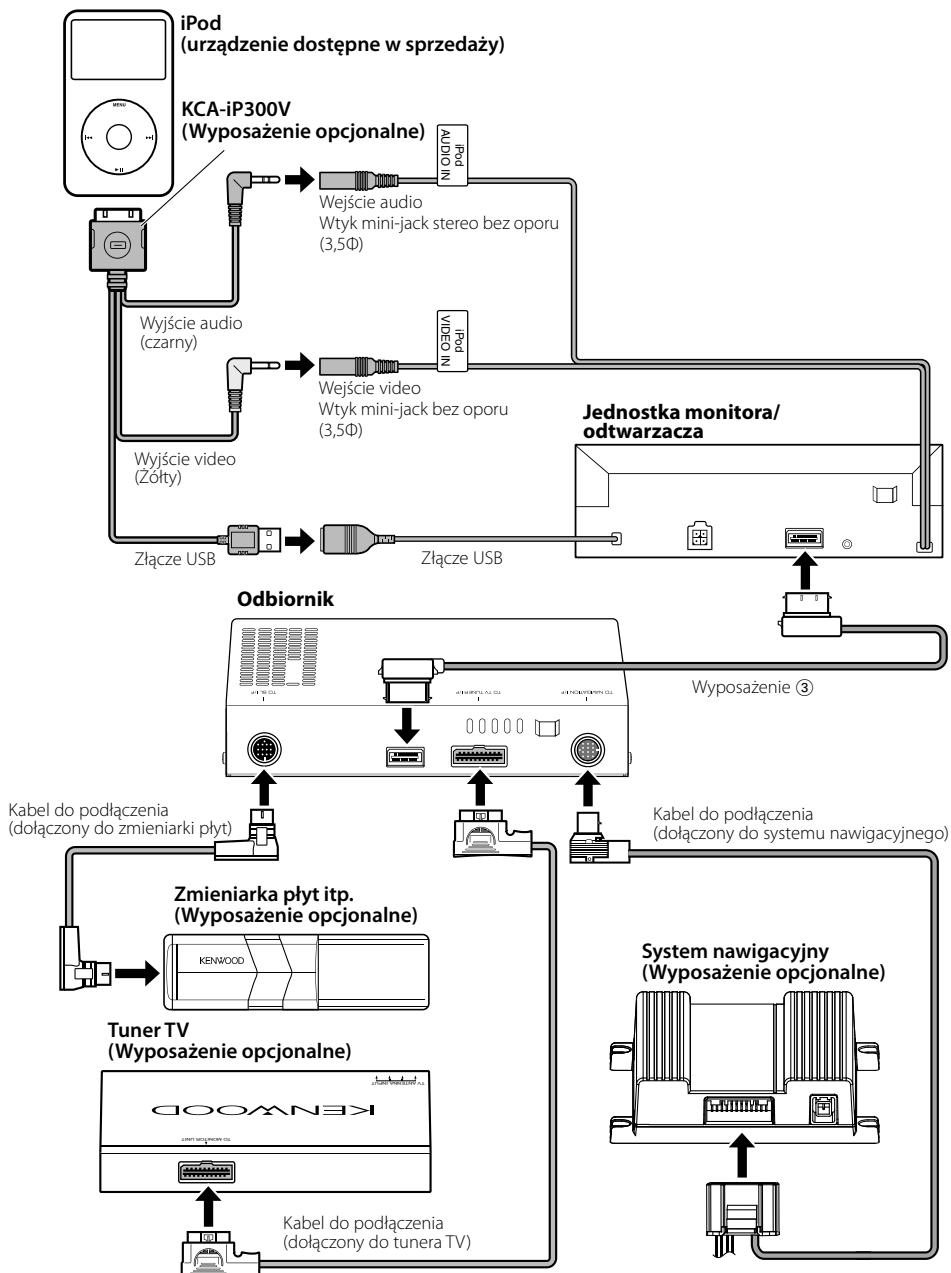

Instalacja systemu multimedialnego

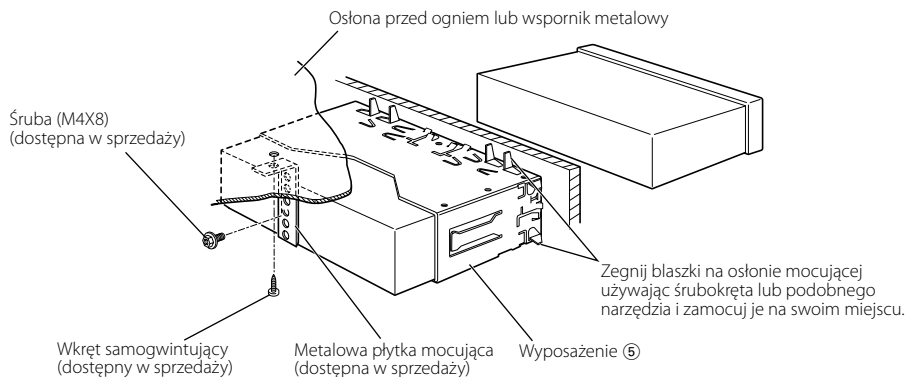

Upewnij się, że urządzenie jest dobrze zamocowane. Jeśli urządzenie nie zostanie dobrze zamocowane, może błędnie działać (np. mogą wystąpić przerwy w odtwarzaniu dźwięku).

Montaż odbiornika

1. Przymocować uchwyty mocujące ⑨ do boków odbiornika za pomocą wkrętów ⑦.

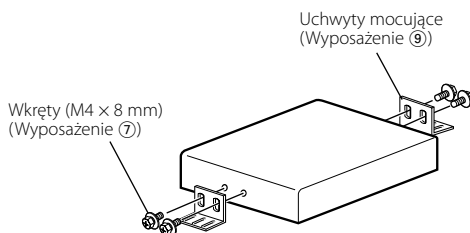

2. Za pomocą wkrętu samogwintującego ⑧ przymocować odbiornik do płyty audio.

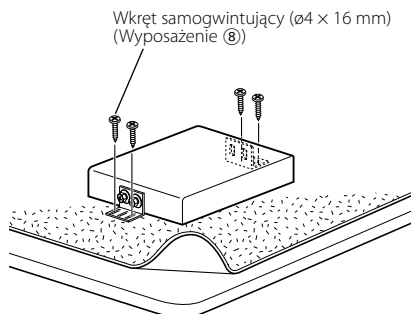

Demontaż systemu multimedialnego

Zdejmowanie ramki z twardej gumy (osłona)

1. Nałóż zaczepy na narzędziu demontażowym ⑥ i zdejmij dwie blokady na dolnym poziomie. Opuść ramkę i pociągnij ją do przodu, jak to pokazano na rysunku.

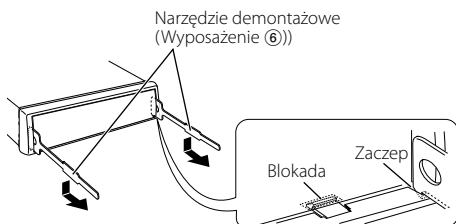

- Możesz następnie ściągnąć ramkę z góry w ten sam sposób.

2. Po ściągnięciu dolnego poziomu, zdejmij z górnych dwóch miejsc.

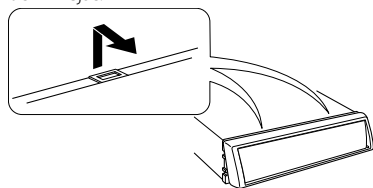

Demontaż urządzenia

1. Zdejmij ramkę z twardej gumy w sposób opisany w rozdziale <Zdejmowanie ramki z twardej gumy>.
2. Zdejmij śrubę z łbem sześciokątnym z podkładką (M4 x 8) z tylnego panelu.
3. Włóż dwa narzędzia demontażowe ⑥ głęboko do otworów po każdej stronie tak, jak to przedstawia rysunek.

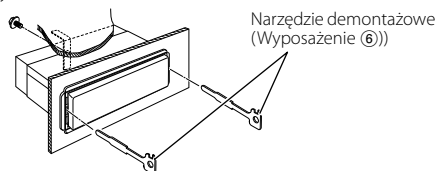

4. Przesuń narzędzie demontażowe w dół i wyciągnij urządzenie do połowy naciskając je do środka.

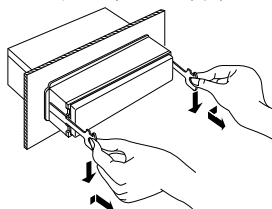

- Aby się nie skaleczyć, należy uważać na zaczepy na narzędziu demontażowym.

5. Wyciągnij całkowicie urządzenie, uważając, aby go nie upuścić.

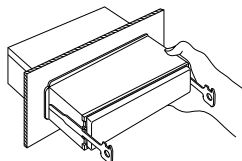

KENWOOD