

# KENWOOD

DVD LEJÁTSZÓS MONITOR

## **KVT-729DVD**

---

## **TELEPÍTÉSI KÉZIKÖNYV**

Kenwood Corporation

## Tartozékok

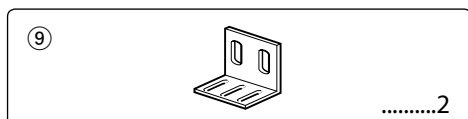
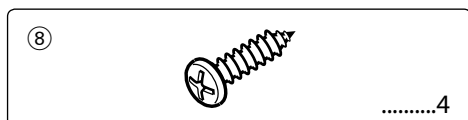
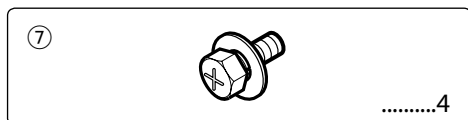
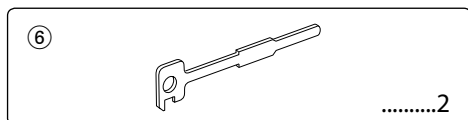
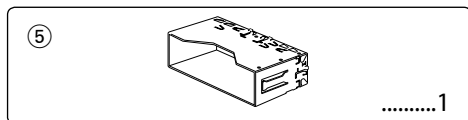
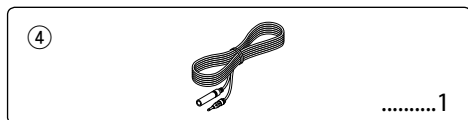
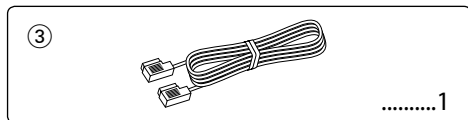
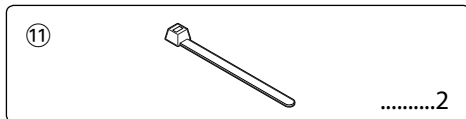
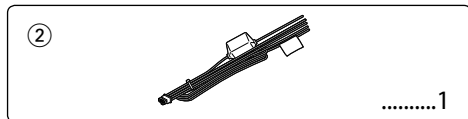
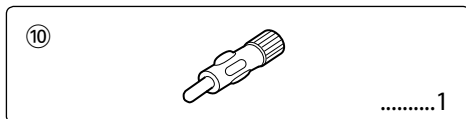
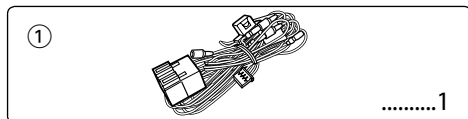

1. A rövidzárlat megelőzése céljából vegye ki a slusszkulcsot, és szüntesse meg az akkumulátor ⊖ kivezetésének csatlakozását.
2. Csatlakoztassa a megfelelő bemeneti és kimeneti vezetéket az egyes egységekhez.
3. Csatlakoztassa a vezetékhevederen lévő vezetéket.
4. Csatlakoztassa a vezetékhevederen lévő B csatlakozót a járműben lévő hangszóró-csatlakozóhoz.
5. Csatlakoztassa a vezetékhevederen lévő A csatlakozót a járműben lévő, külső áramellátást biztosító csatlakozóhoz.
6. Csatlakoztassa a vezetékhevedert az egységhez.
7. Szerelje be az egységet a járműbe.
8. Kösse be újra az akkumulátor ⊖ kivezetését.
9. Nyomja meg a Reset (visszaállítás) gombot.

## **▲ FIGYELMEZTETÉS**

- Ha csatlakoztatja a gyújtáskábelt (piros) és az akkumulátor kábelét (sárga) az autó karosszériájához (test), rövidzárlatot idézhet elő, ami viszont tüzet okozhat. Mindig a biztosítékdobozon átmenő vezetékeket csatlakoztassa az áramforráshoz.
- Na iktassa ki a biztosítékot a gyújtáskábel (piros) és az akkumulátorkábel (sárga) közül. Az áramforrást a biztosítékon keresztül kell a vezetékekhez csatlakoztatni.



- Ha az áramellátás nincs bekapcsolva (vagy ha bekapcsoláskor azonnal kikapcsol), akkor elképzelhető, hogy a hangszóróvezeték rövidre van zárva, vagy hozzáért a jármű alvázához, és emiatt működésbe lépett a védelmi funkció. Ezért ellenőrizze a hangszóróvezetéket.
- Ha gépkocsija nincs előkészítve erre a különleges bekötési rendszerre, vegye fel a kapcsolatot Kenwood-márkakereskedőjével.
- Ha az antennakábelnek ISO dugasa van, akkor kizárólag (ISO-JASO) antennaátalakító adaptereket használjon.
- Győződjön meg róla, hogy minden kábelcsatlakozást biztonságosan lett kialakítva: tolja be a dugaszokat teljes rögzítésig.
- Ha a jármű gyújtásának nincs ACC állása, vagy ha a gyújtásvezeték állandó feszültségű áramforráshoz van csatlakoztatva, például akkumulátorvezetékhez, akkor az áramellátás nem lesz a gyújtással összekapcsolva (azaz: nem fog a gyújtással együtt be- és kikapcsolni). Ha a berendezés áramellátását össze kívánja kapcsolni a gyújtással, csatlakoztassa a gyújtásvezeték olyan áramforráshoz, amely a slusszkulccsal be- és kikapcsolható.
- Ha a biztosíték kiég, először arról győződjön meg, hogy a vezetékek nem okoznak rövidzárt, majd cserélje ki a régi biztosítékot egy ugyanolyan névleges áramerősség-értékű új biztosítékkal!
- Vinilszalaggal vagy hasonló anyaggal szigetelje a bekötetlen kábeleket. A rövidzár megelőzése érdekében ne vegye le a bekötetlen vezetékek illetve kivezetések védőszigetelését.
- Csatlakoztassa a hangszórókábeleket a megfelelő kivezetésekhez. A berendezés károsodhat vagy üzemképtelenné válhat, ha megosztja a ⊖ vezetékeket és/vagy azokat a gépkocsi bármely fémrészével földeli.
- Az egység beszerelését követően ellenőrizze, hogy megfelelően működnek-e a gépkocsi féklámpái, jelzőműszerei, az ablaktörlők stb.
- Ha a konzolnak van fedele, mindenképp , úgy szerelje be az egységet, hogy előlapja nyitáskor és záráskor ne ütközzön a fedélbe.
- Úgy szerelje be az egységet, hogy a szerelési szög 30 fok vagy kevesebb legyen.

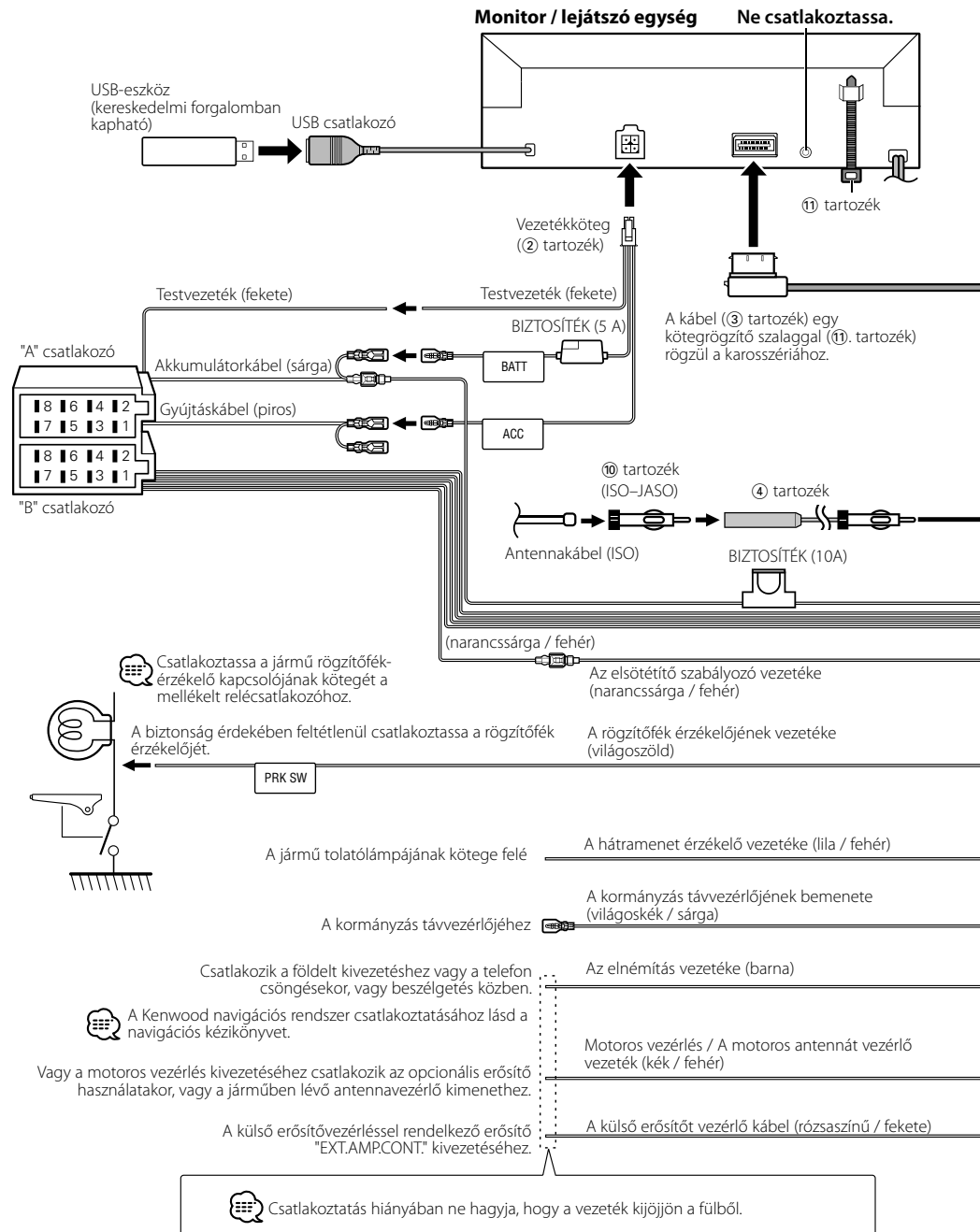

### Rádióvevő egység

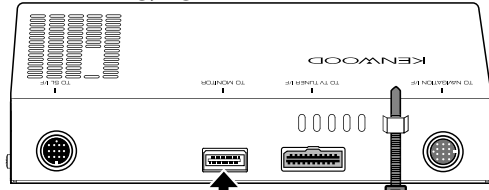

③ tartozék



① tartozék  
A kábel ③ tartozék) egy kötegrögzőt szalaggal ①) tartozék) rögzül a karosszériához.

### Rádióvevő egység

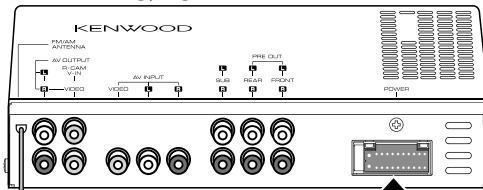

FM/AM antenna bemenet

Vezetékköteg  
(① tartozék)

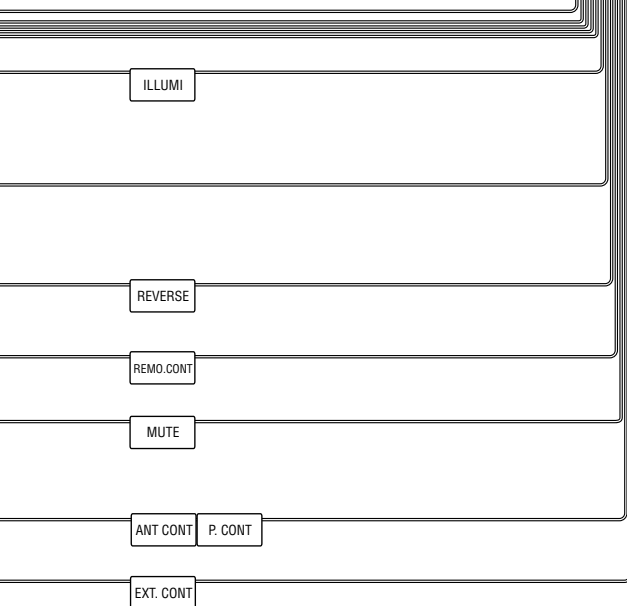

Földelő vezeték (fekete) ⊖ (az autó karosszériájához) **A**

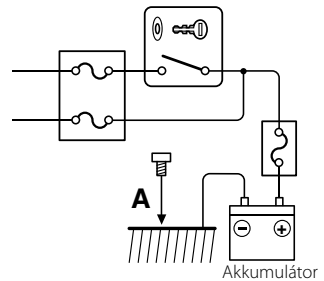

Akkumulátor

**!** Ha csatlakoztatja a gyújtáskábelt (piros) és az akkumulátor kábelét (sárga) az autó karosszériájához (test), rövidzárlatot idézhet elő, ami viszont tüzet okozhat. Mindig a biztosítékdobozon átmenő vezetékeket csatlakoztassa az áramforráshoz.

# Vezetékek csatlakoztatása a kivezetésekhez

## Útmutató a csatlakozók funkcióihoz

Az ISO csatlakozókra vonatkozó tűszámok	Kábel színe	Funkciók
Külső áramellátás csatlakozója		
A-4 A-5	Sárga Kék/fehér	Akkumulátor Áramellátás- szabályozás
A-6	Narancssárga/ fehér	Tompító
A-7 A-8	Piros Fekete	Gyújtás (ACC) Földelés
Hangszóró- csatlakozó		
B-1	Bíborvörös	Jobb hátsó (+)
B-2	Bíborvörös/fekete	Jobb hátsó (-)
B-3	Szürke	Jobb első (+)
B-4	Szürke/fekete	Jobb első (-)
B-5	Fehér	Bal első (+)
B-6	Fehér/fekete	Bal első (-)
B-7	Zöld	Bal hátsó (+)
B-8	Zöld/fekete	Bal hátsó (-)

## ▲FIGYELMEZTETÉS

### Az ISO csatlakozóhoz való csatlakoztatás

ISO csatlakozók esetében a tűk elrendezése függ az Ön által vezetett jármű típusától. Az egység károsodásának elkerülése érdekében figyeljen a vezetékek megfelelő bekötésére.

A vezetékheveder alapbekötését az alábbiakban ismertetjük. Ha az ISO csatlakozó tűi a [2]-nél vagy [3]-nál ismertetettek szerint vannak beállítva, az ábrán látható bekötést hajtsa végre.

**Volkswagen** stb. járműbe való szereléskor mindenképp kösse át a vezetékeket az alábbi [2] pontban ismertetett módon.

- [1] (Alapbeállítás) A jármű ISO csatlakozójának A-7 tűje (piros) a gyújtással van összekötve és, az A-4 tű (sárga) pedig az állandó áramforráshoz csatlakozik.

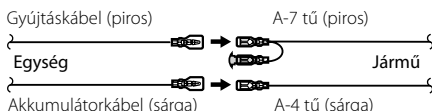

- [2] A jármű ISO csatlakozójának A-7 tűje (piros) az állandó áramforráshoz csatlakozik, az A-4 tű (sárga) pedig a gyújtással van összekötve.

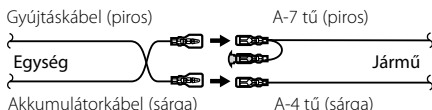

- [3] A jármű ISO csatlakozójának A-4 tűje (sárga) semmihez sem csatlakozik, az A-7 tű (piros) pedig az állandó áramforráshoz csatlakozik (vagy: mind az A-7 (piros), mind pedig az A-4 (sárga) tű az állandó áramforráshoz csatlakozik).

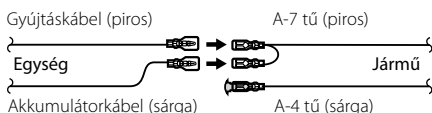

- When the connection is made as in [3] above, the unit's A fenti [3] szerinti csatlakoztatás elvégzése nyomán az egység áramellátása nem lesz összekötve a gyújtással. Ezért mindig kapcsolja ki az egység áramellátását, amikor a gyújtást kikapcsolja. Az egység áramellátásának a gyújtással való összekötéséhez csatlakoztassa a gyújtáskábelt (ACC...piros) ahhoz az áramforráshoz, amely a slusszkulccsal be- és kikapcsolható.

## Rádióevő egység

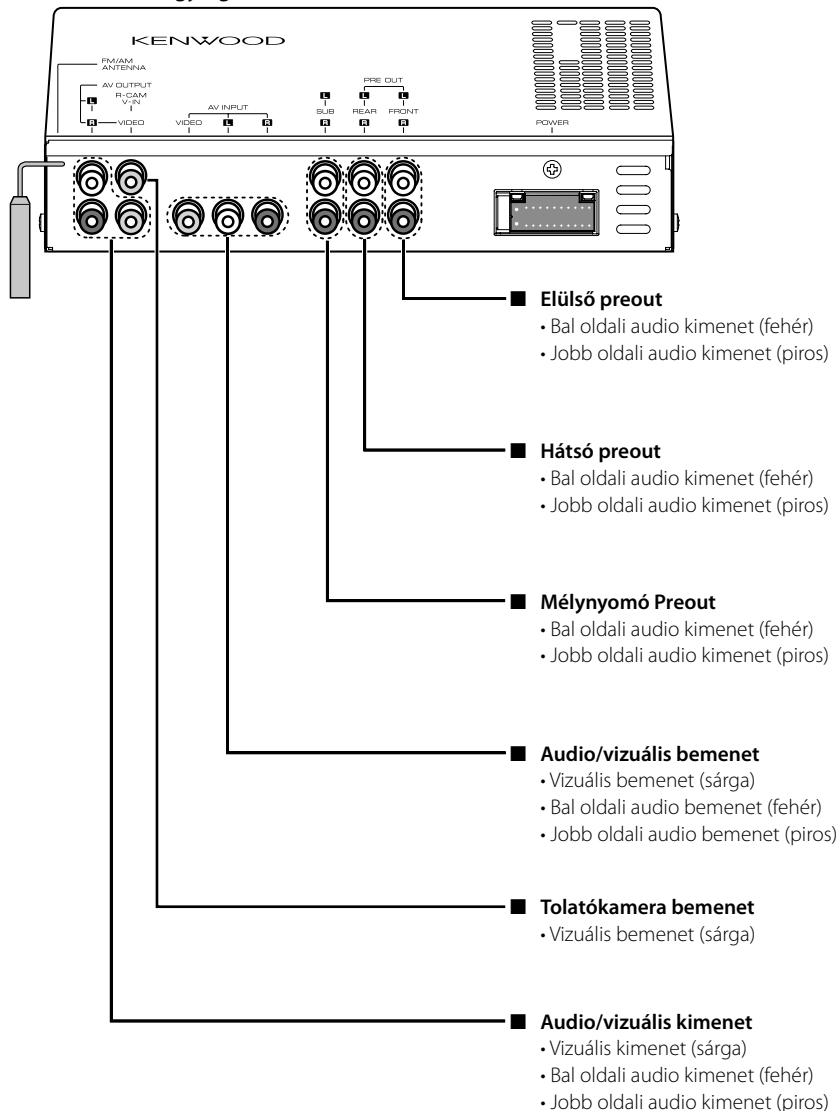

## Opcionális tartozék csatlakozás

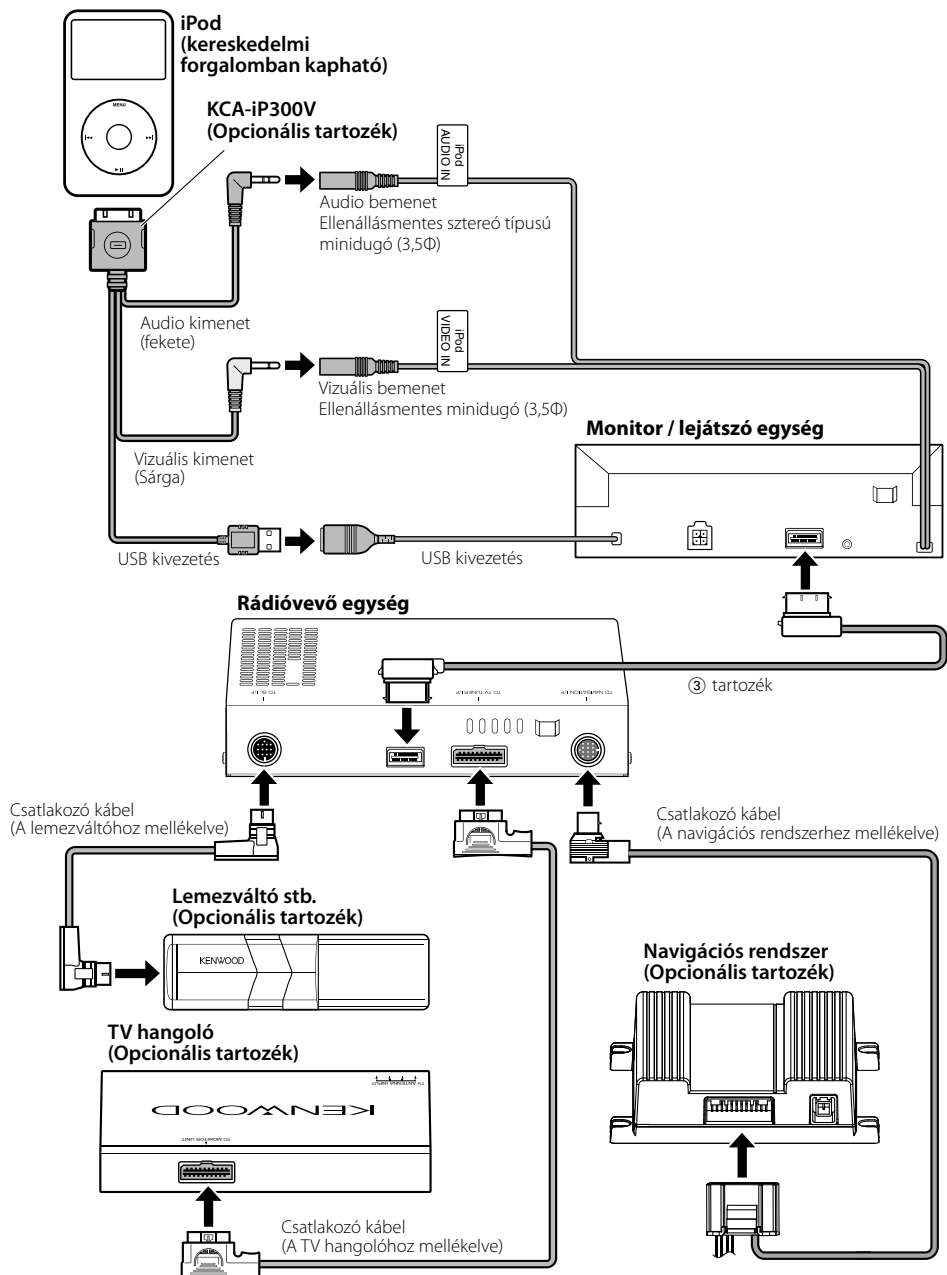



## A monitor / lejátszó egység telepítése

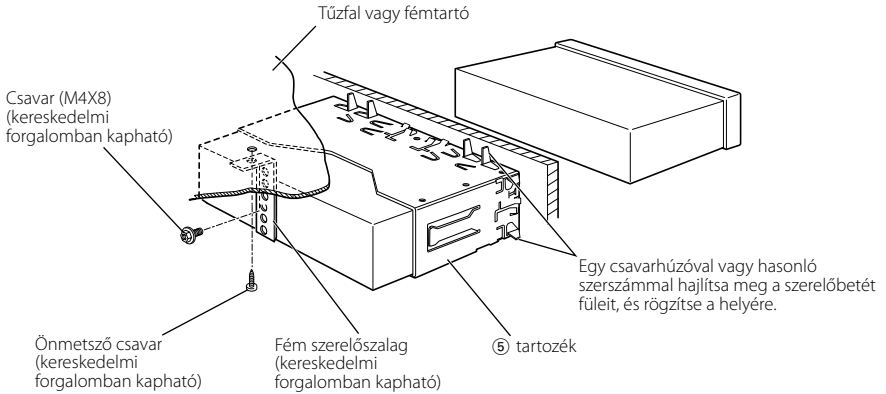

Ügyeljen rá, hogy az egység biztosan a helyén legyen. Az egység instabilitása hibás működést okozhat (pl. lehet, hogy kihagy a hang).

## A rádióvevő egység telepítése

1. Csatlakoztassa a rögzítőelemeket (9) a rádióvevő készülék oldalaihoz a csavarokkal (7).

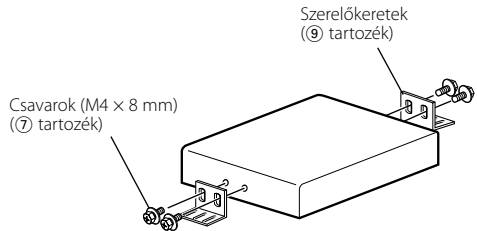

2. Az önmetsző csavarral (8) rögzítse a vevőkészüléket a műszerfalhoz.

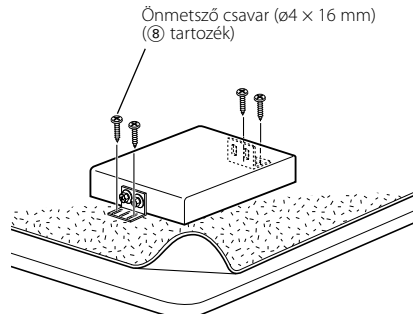

# A monitor / lejátzó egység eltávolítása

## A keménygumi keret (címer) eltávolítása

1. Fogja be a rögzítő tüskéket a ⑥ eltávolító szerszámba, és távolítsa el az alsó szinten lévő két reteszt.

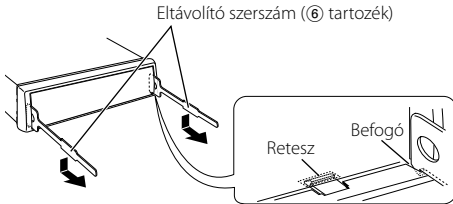

- A felső oldalon lévő keret ugyanilyen módon távolítható el.

2. Az alsó szint eltávolításakor távolítsa el a két felső helyet.

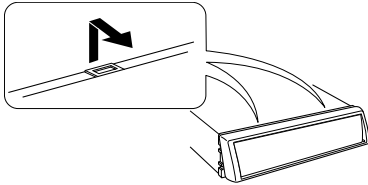

## Az egység eltávolítása

1. Távolítsa el a keménygumi keret <A keménygumi keret eltávolítása> című részben leírt módon.
2. Távolítsa el az integrált alátétes hatlapfejű csavart (M4 x 8) a hátlapról.
3. Helyezze be mélyen a két ⑥ eltávolító szerszámot a két oldalon lévő résbe az ábrán jelzettek szerint.

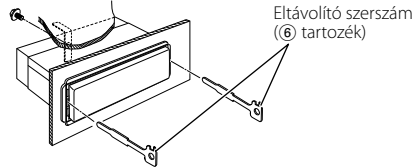

4. Nyomja le az eltávolító szerszámot az aljára, és húzza ki félig az egységet, miközben befelé nyomja.

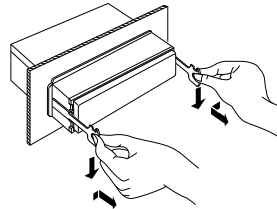

- Ügyeljen rá, hogy ne sérüljön meg az eltávolító szerszám befogótüskéitől.

5. Húzza ki kézzel teljesen az egységet, és vigyázzon, hogy ne ejtse le.



---

**KENWOOD**