

KENWOOD

RECEPTOR DUAL DE CD TAMAÑO DIN

DPX502U
DPX502UY

MANUAL DE INSTRUCCIONES

Kenwood Corporation



Índice

Precauciones de seguridad 3

Notas 4

Características generales 7

- Alimentación
- Selección de la fuente
- Volumen
- Atenuador
- System Q
- Control de audio
- Ajuste del control de audio en detalle
- Configuración de audio
- Ajuste de altavoz
- Salida del subwoofer
- Silenciamiento de TEL
- Cambio de visualización

Características del sintonizador 13

- Sintonización
- Sintonización de acceso directo
- Memoria de presintonización de emisoras
- Entrada de memoria automática
- Sintonización preajustada

Características de RDS 15

- Información de tráfico
- Despliegue del texto de radio
- PTY (tipo de programa)
- Preajuste del tipo de programa
- Cambio del idioma de la función PTY

Funciones de control del CD/ dispositivo USB/archivo de audio/ disco externo 18

- Reproducción de CDs y archivos de audio
- Conexión del dispositivo USB
- Reproducción del dispositivo USB (iPod)
- Búsqueda de la unidad
- Reproducción de discos externos
- Avance rápido y rebobinado
- Búsqueda de música
- Búsqueda de discos/Carpeta/Búsqueda de álbum
- Búsqueda de música directa
- Búsqueda directa de discos
- Repetición de pistas/archivos/discos/carpetas
- Reproducción con exploración
- Reproducción aleatoria
- Reproducción aleatoria del cambiador
- Reproducción aleatoria total
- Selección de archivo
- Modo de selección de archivo 1

- Modo de selección de archivo 2
- Despliegue de texto/título

Sistema de menú 24

- Sistema del menú
- Código de seguridad
- Tono de sensor de contacto
- Ajuste manual del reloj
- Sincronización del reloj
- Control de iluminación de la pantalla
- Atenuación de iluminación
- Cambio de salida de preamplificador
- Ajuste del amplificador incorporado
- Ajuste del sistema de zona dual
- Ajuste Supreme
- Control del amplificador
- Boletín de noticias con el ajuste de interrupción
- Búsqueda local
- Modo de sintonización
- AF (Frecuencia alternativa)
- Restricción de la zona RDS (función de restricción de zona)
- Búsqueda TP Automática
- Recepción monaural
- Selección de pantalla de entrada auxiliar
- Selección de caracteres rusos
- Despliegue de Texto
- Configuración de entrada auxiliar incorporada
- Temporizador de desconexión automática
- Ajuste de la lectura del CD
- Memoria de preajuste de audio
- Recuperación del preajuste de audio
- Visualización de la versión de firmware
- Ajuste del modo de demostración

Operaciones básicas del mando a distancia 32

Accesorios/ Procedimiento de instalación 34

Conexión de cables a los terminals 35

Instalación 37

Desmontaje de la unidad 38

Guía Sobre Localización De Averías 39

Especificaciones 41

Precauciones de seguridad

⚠ADVERTENCIA

Para evitar el riesgo de lesiones y/o fuego, observe las siguientes precauciones:

- Para evitar cortocircuitos, nunca coloque ni deje objetos metálicos (por ejemplo, monedas o herramientas metálicas) dentro de la unidad.
- No mire ni fije sus ojos en la pantalla de la unidad en ningún momento por periodos de tiempo prolongados mientras esté conduciendo.
- La instalación y cableado de este producto requiere de habilidad y experiencia. Por motivos de seguridad, deja la labor de instalación y montaje en manos de profesionales.

⚠PRECAUCIÓN

Para evitar daños en la unidad, tome las siguientes precauciones:

- Asegúrese de utilizar para la unidad una fuente de alimentación de 12V CC con masa negativa.
- No instale la unidad en un sitio expuesto a la luz directa del sol, o excesivamente húmedo o caluroso. Asimismo evite los lugares muy polvorientos o sujetos a salpicaduras de agua.
- Cuando tenga que reemplazar un fusible, utilice únicamente uno del régimen prescrito. El uso de un fusible de régimen incorrecto podría ocasionar un funcionamiento defectuoso de la unidad.
- Utilice sólo los tornillos proporcionados o especificados para la instalación. Si utiliza los tornillos incorrectos, puede dañar la unidad.

No cargue CDs de 3 pulgadas (8 cm) en la ranura de CD

Si intenta cargar en la unidad un CD de 3 pulgadas con su adaptador, es posible que el adaptador se separe del CD y dañe la unidad.

Acerca de los reproductores de CD/ cambiadores de discos conectados a esta unidad

Pueden conectarse a esta unidad los cambiadores de discos/ reproductores de CD Kenwood comercializados en 1998 o después. Remítase al catálogo o consulte al distribuidor Kenwood respecto de los modelos de cambiadores de discos/ reproductores de CD que pueden conectarse.

Observe que cualquier cambiador de discos/ reproductor de CD comercializado en 1997 o anterior y los cambiadores de discos de otros fabricantes no pueden conectarse a esta unidad.

Una conexión de productos no compatibles puede ocasionar daños.

Ajuste del interruptor "O-N" a la posición "N" para cambiadores de disco/ reproductores de CD Kenwood que corresponda.

Las funciones que pueden utilizarse y la información que puede visualizarse diferirá según sean los modelos que se conecten.



- Una conexión incorrecta podrá producir daños tanto en la unidad como en el cambiador de CD.

Empañamiento de la lente

Inmediatamente después de encender el calefactor del automóvil en épocas de frío, se podría formar condensación o vaho sobre la lente del reproductor de CD. Este empañamiento de la lente podría hacer imposible la reproducción de CDs. En tal caso, retire el disco y espere hasta que se evapore la condensación. Si la unidad no opera de la manera normal después de un tiempo, consulte con su distribuidor Kenwood.

iPod is a trademark of Apple Inc., registered in the U.S. and other countries.

The "AAC" logo is trademark of Dolby Laboratories.

Notas

- Si tiene problemas durante la instalación, consulte con su distribuidor Kenwood.
- Cuando compre accesorios opcionales, verifique antes con su distribuidor Kenwood que dichos accesorios funcionan con su modelo en su área.
- La función RDS no funcionará en los lugares donde no sea suministrado el servicio por ninguna emisora.
- Los caracteres que se pueden visualizar con esta unidad son A-Z 0-9 @ " ' ^ % * + - = , . / \ < > [] () ; ^ - { } | ~ .
- Las ilustraciones de la pantalla y el panel que aparecen en este manual son ejemplos utilizados para explicar mejor cómo se utilizan los mandos. Por lo tanto, las ilustraciones de la pantalla que aparecen pueden ser distintas a las que aparecen realmente en la pantalla del equipo, y algunas de las ilustraciones de la pantalla puede que representen algo imposible durante el funcionamiento actual.

Cómo reposicionar su unidad

- Si la unidad no opera correctamente, pulse el botón de reposición. La unidad se reposiciona a los ajustes de fábrica al pulsar el botón de reposición.
- Quite el dispositivo USB antes de pulsar el botón Reposicionar. Pulsar el botón Reposicionar con el dispositivo USB instalado puede dañar los datos que contiene el dispositivo USB. Para saber cómo quitar el dispositivo USB, remítase a <Reproducción del dispositivo USB (iPod)> (página 19).
- Pulse el botón de reposición cuando el cambiador automático de CD no funcione correctamente. El funcionamiento normal debe ser restituido.

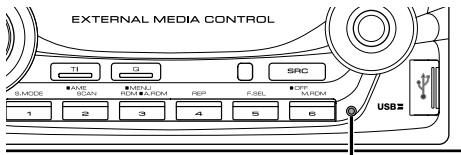

Botón de reposición

Limpieza de la unidad

Si la placa frontal de esta unidad está manchada, límpiela con un paño seco tal como un paño de silicona.

Si la placa frontal está muy sucia, límpiela con un paño humedecido en jabón neutro, y luego vuelva a limpiarla con un trapo suave limpio y seco.



- Si se aplica algún spray para limpiar directamente a la unidad puede que afecte a sus partes mecánicas. Si se limpia la placa frontal con un paño duro o utilizando líquido volátil tal como disolvente o alcohol puede que se raye la superficie o que se borren algunos caracteres.

Antes de utilizar esta unidad por primera vez

Esta unidad se ajusta inicialmente al modo de demostración.

Cuando utilice esta unidad por primera vez, cancele el <Ajuste del modo de demostración> (página 31).

Acercas de KENWOOD "Music Editor" de aplicación de PC adjunto a DPX502U/DPX502UY

- "Music Editor" se graba en el CD-ROM adjunto a esta unidad.
- Remítase al manual de instalación adjunto para obtener el método de instalación de "Music Editor".
- Remítase al manual del usuario grabado en el CD-ROM de instalación y a la Ayuda de "Music Editor" para obtener el método de funcionamiento de "Music Editor".
- La unidad puede reproducir dispositivos de USB/CD creados con "Music Editor".
- Se muestra información acerca de la actualización de "Music Editor" en el sitio web, www.kenwood.com.

Acercas del archivo de audio

- **Archivo de audio reproducible**
AAC-LC (.m4a), MP3 (.mp3), WMA (.wma), WAV (.wav)
- **Medio de disco reproducible**
CD-R/RW/ROM
- **Formato de archivo de disco reproducible**
ISO 9660 Nivel 1/2, Joliet, Romeo, nombre de archivo largo.
- **Dispositivo USB reproducible**
Clase de almacenamiento masivo USB, iPod con KCA-iP200
- **Sistema de archivos del dispositivo USB reproducible**
FAT16, FAT32

Aunque los archivos de audio cumplen los estándares anteriores, puede que no sea posible la reproducción según los tipos o condiciones del medio o dispositivo.

• Orden de reproducción del archivo de audio

En el ejemplo del árbol de carpetas/archivos que se muestra a continuación, los archivos se reproducen en el orden de ① a ⑩.

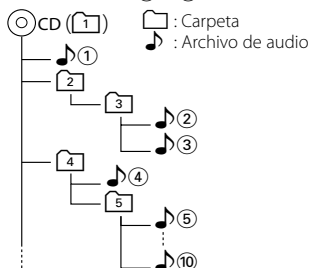

En el sitio web está disponible un manual en línea acerca de los archivos de audio, www.kenwood.com/audiofile/. En este manual en línea, se proporciona información detallada y notas que no se incluyen en este manual. Asegúrese de leer también el manual en línea.



- En este manual se utiliza el término "dispositivo USB" para hacer referencia a las memorias flash y los reproductores de audio digital con terminales USB.
- La palabra "iPod" que aparece en este manual se refiere al iPod conectado al KCA-iP200 (accesorio opcional). El iPod conectado al KCA-iP200 se puede controlar desde esta unidad. Los iPods que se conectan al KCA-iP200 son el iPod nano y el iPod con vídeo. Cuando un iPod se conecta mediante un cable USB, disponible en el mercado, se gestiona como un dispositivo clase de almacenamiento masivo.
- Para obtener información acerca de los formatos compatibles y tipos de dispositivos USB, remítase al sitio web www.kenwood.com/usb/.

Acerca del dispositivo USB

- Instale el dispositivo USB en un lugar que no le impida conducir su vehículo correctamente.
- No puede conectar un dispositivo USB a través de un concentrador USB.
- Realice copias de seguridad de los archivos de audio utilizados con esta unidad. Los archivos de audio podrían borrarse según las condiciones de funcionamiento del dispositivo USB. No nos haremos responsables de ningún daño que derive del borrado de los datos almacenados.

- Esta unidad no incluye ningún dispositivo USB. Es necesario que adquiera un dispositivo USB, disponible en tiendas.
- No conecte directamente el dispositivo USB al conector USB del panel. Conéctelo utilizando un cable.
- Deje puesta la tapa cuando no utilice un dispositivo USB.
- Para obtener información acerca de cómo reproducir los archivos de audio grabados en un dispositivo USB, remítase a <Funciones de control del CD/dispositivo USB/archivo de audio/disco externo> (página 18).
- Al conectar el dispositivo USB, se recomienda el uso de CA-U1EX (opción). No se garantiza una reproducción normal cuando se utilice un cable que no sea el cable USB compatible. Conectar un cable cuya longitud total sea superior a 5 m puede provocar una reproducción anormal.

Acerca del control de sintonizador DAB

Remítase al grupo [A] en el manual de instrucciones del sintonizador DAB KTC-9090DAB (accesorio opcional) para obtener información acerca del método de control de la función del sintonizador DAB. Sin embargo, los siguientes métodos de control de la función para esta unidad pueden diferir de lo especificado en el manual de instrucciones; por tal motivo, consulte la instrucción complementaria siguiente.

<Introducción de memoria de conjunto automática>

1. Seleccione la banda preajustada para la función de introducción de memoria de conjunto automática.
2. Pulse el botón [AME] durante al menos 2 segundos.
Abra la función de introducción de memoria de conjunto automática.
Después de terminar de guardar la información en la memoria, el número de botones preajustados y la etiqueta general se visualizarán.

<Búsqueda por tipo de programa e idiomas a visualizar> en <Función de tipo de programa (PTY)>

Durante el funcionamiento para pulsar el botón [DISP], utilice el botón [TI].

<Cambio automático de la prioridad DAB>

No es posible utilizar esta función.

Manipulación de CDs

- No toque la superficie de grabación del CD.
- No pegue cinta etc. sobre el CD.
Ni tampoco utilice un CD con cinta pegada sobre el.
- No utilice accesorios de tipo disco.
- Limpie desde el centro del disco hacia el exterior.
- Al extraer los CDs de esta unidad tire de ellos hacia afuera en forma horizontal.
- Si el agujero central del CD o el margen exterior tiene rebaba, utilícelo después de haberla quitado con un bolígrafo.

CDs que no se pueden utilizar

- No se pueden utilizar CDs que no sean redondos.

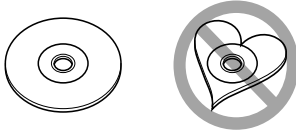

- No se pueden utilizar CDs coloreados en la superficie de grabación o que estén sucios.
- Esta unidad sólo puede reproducir los CD con . Puede que no reproduzca correctamente los discos que no tienen la marca.
- No se puede reproducir un CD-R o CD-RW que no ha sido finalizado. (Para el proceso de finalización remitase a su software de escritura CD-R/CD-RW, y a su manual de instrucciones de grabador de CD-R/CD-RW.)

Este producto no ha sido instalado en la línea de producción por el fabricante de un vehículo, ni tampoco por el importador profesional de un vehículo dentro del estado miembro de la UE.

Información acerca de la eliminación de equipos eléctricos y electrónicos al final de la vida útil (aplicable a los países de la Unión Europea que hayan adoptado sistemas independientes de recogida de residuos)



Los productos con el símbolo de un contenedor con ruedas tachado no podrán ser desechados como residuos domésticos. Los equipos eléctricos y electrónicos al final de la vida útil, deberán ser reciclados en instalaciones que puedan dar el tratamiento adecuado a estos productos y a sus subproductos residuales correspondientes. Póngase en contacto con su administración local para obtener información sobre el punto de recogida más cercano. Un tratamiento correcto del reciclaje y la eliminación de residuos ayuda a conservar los recursos y evita al mismo tiempo efectos perjudiciales en la salud y el medio ambiente.

La marca para los productos que utilizan láser (excepto para algunas áreas)

**CLASS 1
LASER PRODUCT**

Esta etiqueta está colocada en el chasis e indica que el componente funciona con rayos láser de clase 1. Esto significa que el aparato utiliza rayos láser considerados como de clase débil. No existe el peligro de que este aparato emita al exterior una radiación peligrosa.

Características generales

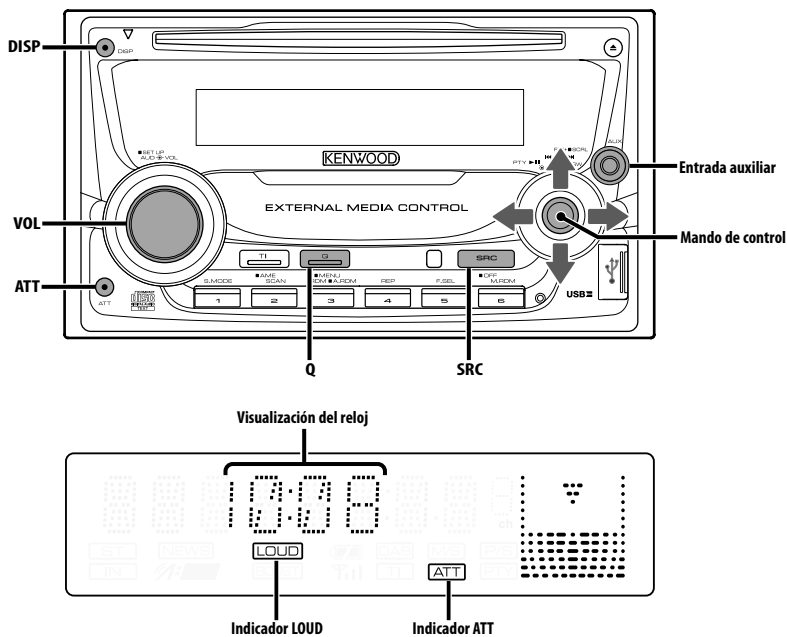

Alimentación

Encendido de la alimentación

Pulse el botón [SRC].



- Cuando se enciende la alimentación, <Código de seguridad> (página 25) se visualiza como "CODE ON" o "CODE OFF".

Apagado de la alimentación

Pulse el botón [SRC] durante al menos 1 segundo.

Selección de la fuente

Pulse el botón [SRC].

Fuente requerida	Visualización
Sintonizador	"TUNER"
Dispositivo USB (iPod)	"USB" ("iPod")
CD	"CD"
Disco externo (accesorio opcional)	"CD CH"
Entrada auxiliar*	"AUX"
Entrada auxiliar (accesorio opcional)	"AUX EXT"
Espera (sólo modo de iluminación)	"STANDBY"

- * Se puede conectar un equipo, como un reproductor de audio portátil, al terminal de entrada auxiliar mediante un miniconector disponible comercialmente (3,5 ø).



- Esta unidad se apaga automáticamente después de transcurridos 20 minutos en el modo de espera para ahorrar la batería del vehículo. El tiempo transcurrido hasta que se apaga puede ajustarse en <Temporizador de desconexión automática> (página 30).
- Cuando se reconoce la conexión del iPod, la pantalla de la fuente cambia de "USB" a "iPod".
- La fuente de USB (iPod) se reconoce como una fuente de CD en la unidad conectada.
- Utilice el miniconector de tipo estéreo que no tiene resistencia.

Características generales

Volumen

Para aumentar el nivel del volumen

Gire el mando [VOL] en el sentido de las agujas del reloj.

Para disminuir el nivel de volumen

Gire el mando [VOL] en sentido contrario a las agujas del reloj.

Atenuador

Para bajar el volumen rápidamente.

Pulse el botón [ATT].

Cada vez que se pulsa el botón, el atenuador se activa y se desactiva.

Cuando el atenuador está activado, el indicador "ATT" parpadea.

System Q

Es posible recuperar el mejor ajuste de sonido predefinido para los diferentes tipos de música.

1 Seleccione la fuente para el ajuste

Pulse el botón [SRC].

2 Seleccione el tipo de sonido

Pulse el botón [Q].

Cuando se pulsa una vez el botón, se visualizará el ajuste de sonido actual.

Cada vez que pulse el botón, el ajuste del sonido cambiará.

Ajuste del sonido	Visualización
Memoria de usuario	"USER"
Rock	"ROCK"
Pops	"POPS"
Ligera	"EASY"
Top 40	"TOP40"
Jazz	"JAZZ"
Natural	"NATURAL"



- Memoria de usuario: Los valores se ajustan en <Control de audio> (página 8).
- Cada ajuste de valor se cambia con <Ajuste de altavoz> (página 10).
Primero deberá seleccionar el tipo de altavoz con el ajuste de Altavoz.

Control de audio

1 Seleccione la fuente para el ajuste

Pulse el botón [SRC].

2 Ingrese al modo de control de audio

Pulse el mando [VOL].

3 Seleccione el elemento de audio básico para el ajuste

Pulse el mando [VOL].

Cada vez que se pulse el mando, los ítems que se pueden ajustar, cambian como se muestra en la tabla que sigue a continuación.

4 Ajuste el elemento de audio básico

Gire el mando [VOL].

Ítem de ajuste	Visualización	Margen
Volumen posterior	"R-VOL"	0 — 35
Nivel de subwoofer	"SW L"	-15 — +15
Nivel de graves*	"BAS L"	-8 — +8
Nivel de medios*	"MID L"	-8 — +8
Nivel de agudos*	"TRE L"	-8 — +8
Balance	"BAL"	Izquierda 15 — Derecha 15
Fader	"FAD"	Posterior 15 — Frontal 15

Salga del modo de control de audio (modo de control de volumen)

* Estos ítems pueden ajustarse de forma detallada. Remítase a <Ajuste del control de audio en detalle> (página 9).

* Memoria de tono de la fuente: Almacena el valor de configuración en memoria por fuente. (el ítem de audio en detalle está incluido)

5 Salga del modo de control de audio

Pulse cualquier botón.

Pulse un botón que no sea el mando [VOL] ni el botón [ATT].

Ajuste del control de audio en detalle

Entre los ítems de audio básico, es posible ajustar el nivel de graves, nivel de medios y el nivel de agudos en detalle.

1 Seleccione el elemento de audio básico

Seleccione el ítem que va a ajustar en detalle de los siguientes;

- Nivel de graves
- Nivel de medios
- Nivel de agudos

Para obtener información sobre la selección de los ítems de audio básicos, consulte <Control de audio> (página 8).

2 Ingrese al modo de ajuste en detalle de control de audio

Pulse el mando [VOL] durante al menos 1 segundo.

3 Seleccione el elemento de audio en detalle para el ajuste

Pulse el mando [VOL].

Cada vez que se pulse el mando, los ítems que se pueden ajustar, cambian como se muestra en la tabla que sigue a continuación.

4 Ajuste del elemento audio en detalle

Gire el mando [VOL].

Nivel de graves

Ítem de ajuste	Visualización	Margen
Frecuencia central de graves	"BAS F"	40/50/60/70/80/100/120/150 Hz
Factor Q de graves	"BAS Q"	1,00/1,25/1,50/2,00
Refuerzo de graves	"B EX"	Desactivado/Activado

Nivel de medios

Ítem de ajuste	Visualización	Margen
Frecuencia central de medios	"MID F"	0,5/1,0/1,5/2,0 kHz
Factor Q de medios	"MID Q"	1,0/2,0

Nivel de agudos

Ítem de ajuste	Visualización	Margen
Frecuencia central de agudos	"TRE"	10,0/12,5/15,0/17,5 kHz

5 Salga del modo de control de audio en detalle

Pulse el mando [VOL] durante al menos 1 segundo.



- Cuando se activa el refuerzo de graves, la respuesta de bajas frecuencias aumenta en un 20%.
- Es posible salir en cualquier momento del modo de control de audio al pulsar cualquier botón que no sea [VOL] ni [ATT].

Características generales

Configuración de audio

Ajuste del sistema de sonido, como la red de frecuencia de cruce.

1 Seleccione la fuente para el ajuste

Pulse el botón [SRC].

2 Ingrese al modo de configuración de audio

Pulse el mando [VOL] durante al menos 1 segundo.

3 Seleccione el elemento de configuración de audio para ajustarlo

Pulse el mando [VOL].

Cada vez que se pulse el mando, los ítems que se pueden ajustar, cambian como se muestra en la tabla que sigue a continuación.

4 Configuración del elemento de audio

Gire el mando [VOL].

Ítem de ajuste	Visualización	Margen
Filtro de paso alto frontal	"HPF"	Pasante/40/60/80/100/120/150/180/220 Hz
Filtro de paso alto posterior	"HPR"	Pasante/40/60/80/100/120/150/180/220 Hz
Filtro de paso bajo	"LPF"	50/60/80/100/120/Pasante Hz
Fase del subwoofer	"PHAS"	Inversa (180°)/Normal (0°)
Compensación de volumen	"V-OFF"	-8 — ±0 (AUX: -8 — +8)
Sonoridad	"LOUD"	Desactivado/Activado
Sistema de zona dual	"2ZON"	Desactivado/Activado



- Compensación del volumen:
El volumen de cada fuente puede ajustarse de manera diferente del volumen básico.
- Sonoridad:
Compensación de los tonos graves y agudos a bajo volumen. (Sólo se compensa el tono grave cuando se selecciona el sintonizador como una fuente.)
- Sistema de Zona Dual
La fuente principal y la secundaria (entrada auxiliar) emiten separadamente los canales frontal y trasero.
 - Configure el canal de la fuente secundaria en <Ajuste del sistema de zona dual> (página 27).
 - Seleccione la fuente principal con el botón [SRC].
 - Ajuste el volumen del canal frontal con el botón de control [VOL].
 - Ajuste el volumen del canal trasero en <Control de audio> (página 8).
 - El control de audio no tiene efecto en la fuente secundaria.
- El sistema de zona dual se puede utilizar con la entrada auxiliar interna.

5 Salga el modo de configuración de audio

Pulse el mando [VOL] durante al menos 1 segundo.

Ajuste de altavoz

Realice el ajuste fino de sintonización para que el valor de System Q sea óptimo al ajustar el tipo de altavoz.

1 Ingrese al modo de espera

Pulse el botón [SRC].

Seleccione la visualización "STANDBY".

2 Ingrese al modo de ajuste de altavoz

Pulse el mando [VOL].

3 Seleccione el tipo de altavoz

Gire el mando [VOL].

Cada vez que gire el mando, la configuración cambiará como se indica a continuación.

Tipo de altavoz	Visualización
Desactivado	"SP OFF"
Para altavoz de 5 y 4 pulgadas	"SP 5/4"
Para altavoz de 6 y 6x9 pulgadas	"SP 6*9/6"
Para altavoz OEM	"SP OEM"

4 Salga del modo de ajuste de altavoz

Pulse el mando [VOL].

Salida del subwoofer

Activación o desactivación de la salida del subwoofer.

Pulse el mando de control hacia abajo durante al menos 2 segundos.

Cada vez que presione el mando, la Salida del subwoofer se activa y se desactiva.

Cuando la salida está activada se visualiza "SW ON".

Silenciamiento de TEL

El sistema de audio se silencia automáticamente al entrar una llamada telefónica.

Cuando se recibe una llamada

Se visualiza "CALL".

El sistema de audio queda en pausa.

Audición del audio durante una llamada

Pulse el botón [SRC].

La visualización "CALL" desaparece y el sistema de audio vuelve a activarse.

Cuando termina la llamada

Cuelgue el teléfono.

La visualización "CALL" desaparece y el sistema de audio vuelve a activarse.



- Para utilizar la función de silenciamiento de TEL, es necesario conectar el cable MUTE al teléfono mediante el uso de un accesorio telefónico comercial. Remítase a <Conexión de cables a los terminales> (página 35).

Características generales

Cambio de visualización

Cambio de la información visualizada.

Pulse el botón [DISP].

Cada vez que se pulsa el botón, la visualización cambia como se indica a continuación.

En la fuente de sintonizador

Información	Visualización
Nombre del servicio de programa o frecuencia (FM)	"FREQ/PS"
Texto de radio, nombre del servicio de programa o frecuencia (FM)	"R-TEXT"
Frecuencia (MW, LW)	"FREQ"
Reloj	"CLOCK"

En la fuente de CD y disco Externo

Información	Visualización
Título del disco	"D-TITLE"
Título de la pista	"T-TITLE"
Número de la pista y tiempo de reproducción	"P-TIME"
Reloj	"CLOCK"

En la fuente de archivo de audio

Información	Visualización
Título de la música y nombre del artista	"TITLE"
Nombre del álbum y nombre del artista	"ALBUM"
Nombre de la carpeta*	"FOLDER"
Nombre del archivo	"FILE"
Tiempo de reproducción y número de música	"P-TIME"
Reloj	"CLOCK"

En la fuente de reserva/ en la fuente de entrada auxiliar

Información	Visualización
Nombre de la fuente	"SRC NAME"
Reloj	"CLOCK"

3 Salga del modo de cambio de visualización

Pulse el mando de control.



- Cuando se conecta LX-AMP, se visualizará la configuración del elemento en el modo de visualización del LX-AMP.
- Cuando el número de música es superior a 1000, sólo se muestran los 3 últimos dígitos del número.
- Cuando se selecciona la pantalla de reloj, los ajustes de visualización para cada fuente cambiarán a la pantalla de reloj.

- El título de la música, nombre del artista y nombre del álbum no se pueden visualizar en el archivo WAV.
- Si el elemento de pantalla seleccionado no contiene ninguna información, se muestra información alternativa.
- * Al reproducir música desde el iPod o música editada con "Music Editor", la pantalla de nombre de carpeta puede mostrar algo diferente, como la lista de reproducción o el nombre del artista, según el procedimiento de selección de la música.

Características del sintonizador

Función del mando a distancia

Sintonización de acceso directo

Introducción de la frecuencia y sintonización.

1 Seleccione la banda

Pulse el botón [FM] o [AM].

2 Ingrese al modo de sintonización de acceso directo

Pulse el botón [DIRECT] del mando a distancia.

Se visualiza "----".

3 Introduzca la frecuencia

Pulse los botones numéricos en el mando a distancia.

Ejemplo:

Frecuencia deseada	Pulse el botón
92,1 MHz (FM)	[0], [9], [2], [1]
810 kHz (AM)	[0], [8], [1], [0]

Cancelación de la sintonización de acceso directo

Pulse el botón [DIRECT] del mando a distancia.



- Puede introducir la frecuencia de banda FM en pasos de un mínimo de 0,1 MHz.

Memoria de presintonización de emisoras

Almacenamiento de emisoras en la memoria.

1 Seleccione la banda

Presione el mando de control hacia [FM] o [AM].

2 Seleccione la frecuencia que va a guardar en la memoria

Presione el mando de control hacia [◀◀] o [▶▶].

3 Guarde la frecuencia en la memoria

Pulse el botón [1] — [6] deseado durante al menos 2 segundos.

La visualización del número predefinido parpadea 1 vez.

En cada banda, se puede guardar 1 emisora en la memoria de cada botón [1] — [6].

Entrada de memoria automática

Almacenamiento automático de emisoras con buena recepción en la memoria.

1 Seleccione la banda de la entrada de memoria automática

Presione el mando de control hacia [FM] o [AM].

2 Abra la entrada de memoria automática

Pulse el botón [AME] durante al menos 2 segundos.

Se visualiza "A-MEMORY".

Cuando se guardan en memoria 6 emisoras que pueden recibirse, la entrada de memoria automática se cierra.



- Cuando está activada la <AF (Frecuencia alternativa)> (página 28), sólo se guardan en memoria emisoras RDS.
- Cuando se realiza la entrada de memoria automática en la banda FM2, las emisoras RDS predefinidas en la banda FM1 no se almacenan en la memoria. De manera similar, cuando se realiza en la banda FM3, las emisoras RDS predefinidas en FM1 o FM2 no se guardan en la memoria.

Sintonización preajustada

Recuperación de las emisoras de la memoria.

1 Seleccione la banda

Presione el mando de control hacia [FM] o [AM].

2 Recupere la emisora

Pulse el botón [1] — [6] deseado.

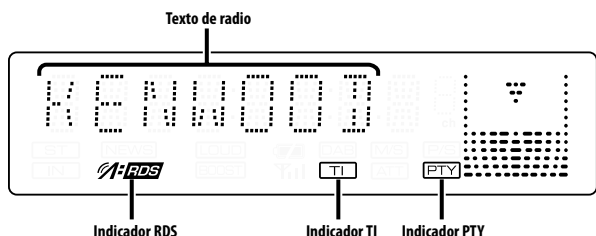
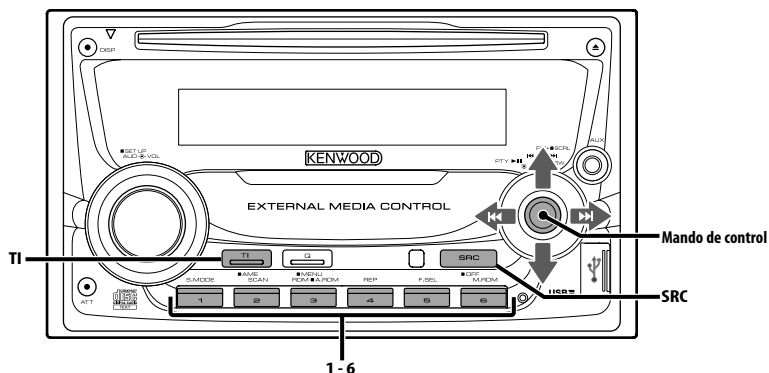

Información de tráfico

Cambio automático a la información de tráfico cuando comienza un boletín de tráfico incluso aunque no esté escuchando la radio.

Pulse el botón [TI].

Cada vez que se pulse el botón, la función de Información de Tráfico se activa o desactiva. Cuando está activado, el indicador "TI" se activa. Cuando no se esté recibiendo una emisora de información de tráfico, el indicador "TI" parpadea. Cuando comience el boletín de tráfico, se visualizará "TRAFFIC" y el audio cambiará a la información de tráfico.



- Durante la recepción de una emisora AM, cuando la función de información de tráfico esté activada, la frecuencia cambia a una emisora FM.
- Durante la recepción de información de tráfico, el volumen ajustado es recordado automáticamente, y la próxima vez que cambie a la información de tráfico se recordará automáticamente dicho volumen.

Recepción de otras emisoras de información de tráfico

Presione el mando de control hacia [◀◀] o [▶▶].



- La información del tráfico se puede cambiar cuando esta se encuentra en la fuente del sintonizador. Sin embargo, no se puede cambiar la información de tráfico mientras tiene lugar la recepción del boletín de tráfico de fuentes diferentes al sintonizador.

Despliegue del texto de radio

Despliegue del texto de radio visualizado.

Pulse el mando de control hacia arriba durante al menos 2 segundos.



- Cuando el <Control de iluminación de la pantalla> (página 26) se desactiva, es posible que la pantalla se apague mientras se despliega.

Características de RDS

PTY (tipo de programa)

Selección del tipo de programa y búsqueda de una emisora.

1 Ingrese al modo PTY

Pulse el mando de control.

Durante el modo PTY, el indicador "PTY" se activa.



- Esta función no puede utilizarse durante la recepción de un boletín de tráfico o de AM.

2 Seleccione el tipo de programa

Pulse el mando de control hacia arriba o hacia abajo.

Cada vez que presione el mando, el tipo de programa cambiará como se indica en la tabla que sigue a continuación.

n.º	Tipo de programa	Visualización
1.	Charlas	"SPEECH"
2.	Música	"MUSIC"
3.	Noticias	"NEWS"
4.	Actualidades	"AFFAIRS"
5.	Información	"INFO"
6.	Deportes	"SPORT"
7.	Educación	"EDUCATE"
8.	Drama	"DRAMA"
9.	Cultura	"CULTURE"
10.	Ciencias	"SCIENCE"
11.	Varios	"VARIED"
12.	Música pop	"POP M"
13.	Música rock	"ROCK M"
14.	Música lenta	"EASY M"
15.	Clásica ligera	"LIGHT M"
16.	Clásica seria	"CLASSICS"
17.	Otras músicas	"OTHER M"
18.	Boletín meteorológico	"WEATHER"
19.	Finanzas	"FINANCE"
20.	Programas para niños	"CHILDREN"
21.	Asuntos sociales	"SOCIAL"
22.	Religión	"RELIGION"
23.	Telefonía	"PHONE IN"
24.	Viajes	"TRAVEL"
25.	Ocio	"LEISURE"
26.	Música jazz	"JAZZ"
27.	Música country	"COUNTRY"
28.	Música nacional	"NATION M"
29.	Música "oldies"	"OLDIES"
30.	Música popular	"FOLK M"
31.	Documental	"DOCUMENT"



- Las charlas y la música incluyen los siguientes tipos de programas.
Música: n.º 12 — 17, 26 — 30
Charlas: n.º 3 — 11, 18 — 25, 31
- El tipo de programa puede guardarse en los botones de memoria del [1] al [6] y recuperarse rápidamente. Remítase a <Preajuste del tipo de programa> (página 16).
- Es posible cambiar el idioma de visualización. Remítase a <Cambio del idioma de la función PTY> (página 17).

3 Búsqueda de la emisora del tipo de programa seleccionado

Presione el mando de control hacia [◀◀] o [▶▶].

Si desea buscar otras emisoras, vuelva a pulsar la parte [◀◀] o [▶▶] del mando de control.



- Cuando no se encuentre el tipo de programa seleccionado, se visualizará "NO PTY". Seleccione otro tipo de programa.

4 Salga del modo PTY

Pulse el mando de control.

Preajuste del tipo de programa

Almacenamiento del tipo de programa en la memoria de botón predefinido y recuperación rápida del mismo.

Preajuste del tipo de programa

1 Seleccione el tipo de programa que desea predefinir

Remítase a <PTY (tipo de programa)> (página 16).

2 Predefina el tipo de programa

Pulse el botón [1] — [6] deseado durante al menos 2 segundos.

Recuperación del tipo de programa predefinido

1 Ingrese al modo PTY

Remítase a <PTY (tipo de programa)> (página 16).

2 Recupere el tipo de programa

Pulse el botón [1] — [6] deseado.

Cambio del idioma de la función PTY

Selección del idioma de visualización del tipo de programa.

1 Ingrese al modo PTY

Remítase a <PTY (tipo de programa)> (página 16).

2 Ingrese al modo de cambio de idioma

Pulse el botón [TI].

3 Seleccione el idioma

Pulse el mando de control hacia arriba o hacia abajo.

Cada vez que presione el mando, el idioma cambiará como se indica en la tabla que sigue a continuación.

Idioma	Visualización
Inglés	"ENGLISH"
Francés	"FRENCH"
Sueco	"SWEDISH"
Alemán	"GERMAN"

4 Salga del modo de cambio de idioma

Pulse el botón [TI].

Funciones de control del CD/dispositivo USB/archivo de audio/disco externo

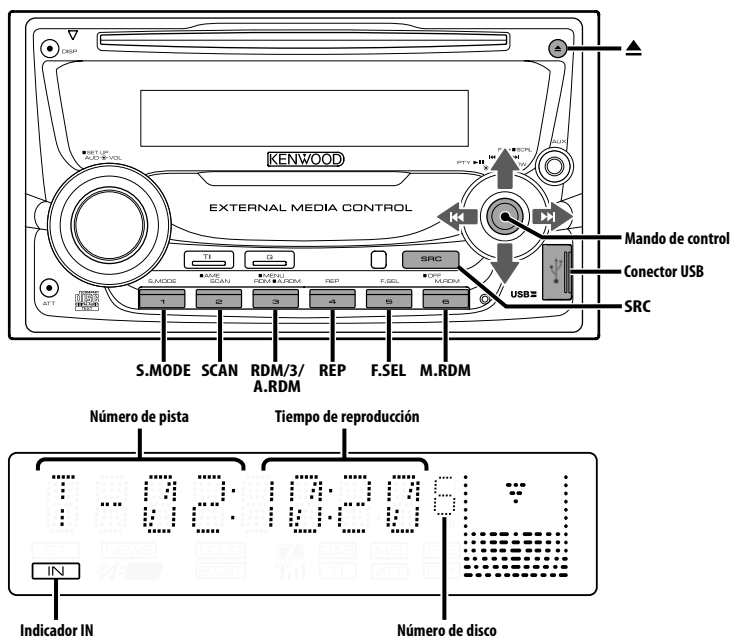

Reproducción de CDs y archivos de audio

Cuando hay un disco insertado

Pulse el botón [SRC].

Seleccione la visualización "CD".



- Cuando haya un CD insertado, el indicador "IN" se activa.

Pausa y reproducción

Pulse el mando de control.

Cada vez que se pulsa el mando, el modo cambia entre pausa y reproducción.

Expulse el CD

Pulse el botón [▲].



- Para obtener información acerca de los archivos de audio y los discos que puede reproducir en esta unidad, remítase a <Acerca del archivo de audio> (página 4).
- Puede reproducir los archivos generados con KENWOOD Music Editor mediante la misma operación.
- Puede expulsar el disco hasta 10 minutos después de haber apagado el motor.

Conexión del dispositivo USB

- 1 Quite la tapa y conecte el cable USB.
- 2 Conecte el dispositivo USB a la unidad mediante el cable USB.

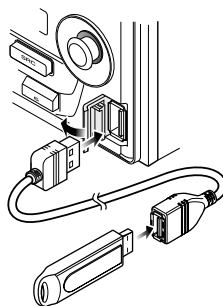

- Al conectar el dispositivo USB, se recomienda el uso de CA-U1EX (opción).

Reproducción del dispositivo USB (iPod)

Cuando el dispositivo USB no está conectado

Conecte el dispositivo USB

Se inicia la reproducción del archivo contenido en el dispositivo USB.

Cuando el dispositivo USB está conectado

Seleccione fuente USB

Pulse el botón [SRC].

Selecciona la pantalla "USB" (o "iPod").



- Para obtener información acerca de los archivos de audio que se pueden reproducir en esta unidad y los dispositivos que se pueden conectar a esta unidad, remítase a <Acerca del archivo de audio> (página 4).
- La palabra "iPod" que aparece en este manual se refiere al iPod conectado al KCA-iP200 (accesorio opcional). Remítase a <Acerca del archivo de audio> (página 4).
- Si inicia la reproducción después de conectar el iPod, se reproduce primero la música que se ha reproducido en el iPod.

En este caso, se muestra "RESUMING" sin que se muestre un nombre de carpeta, etc. Si se cambia el ítem de exploración se visualizará un título correcto, etc.

- Cuando se conecta el iPod a esta unidad, se muestra "KENWOOD" o "✓" en el iPod para indicar que no puede poner en funcionamiento el iPod.
- Cuando se conecta el dispositivo USB a esta unidad, puede cargarse en caso de que la unidad esté encendida.
- Cuando se utiliza el lector de tarjetas, remítase a <Búsqueda de la unidad> (página 19).
- Tras detener la reproducción de un archivo del dispositivo USB, puede reiniciar la reproducción del archivo desde el punto en el que detuvo su reproducción.
Incluso tras quitar el dispositivo USB, puede reiniciar la reproducción del archivo desde el punto en el que detuvo su reproducción siempre que los archivos que contenga el dispositivo USB sean los mismos.
- Asegúrese de insertar el conector del dispositivo USB en todo su recorrido.
- Puede reproducir los archivos generados con KENWOOD Music Editor mediante la misma operación.

Pausa y reproducción

Pulse el mando de control.

Cada vez que se pulsa el mando, el modo cambia entre pausa y reproducción.

Quitar el dispositivo USB

1 Establezca el modo de extracción como la fuente USB

Pulse el botón [▲] durante al menos 2 segundos.

La visualización de "REMOVE" parpadea.

2 Quitar el dispositivo USB.

Búsqueda de la unidad

Selección del dispositivo insertado en el lector de tarjetas.

1 Ponga la reproducción en pausa

Pulse el botón [S.MODE].

2 Seleccione un dispositivo

Pulse el mando de control hacia arriba o hacia abajo.

3 Vuelva a comenzar la reproducción

Pulse el botón [S.MODE].



- Esta unidad es compatible con los lectores de tarjetas que tengan un máximo de 4 ranuras.
- Si durante la conexión del lector de tarjetas se inserta un dispositivo, éste no se reconoce. Seleccione el modo de extracción con respecto a <Reproducción del dispositivo USB (iPod)> (página 19), extraiga el lector de tarjetas e inserte la memoria.

Funciones de control del CD/dispositivo USB/archivo de audio/disco externo

Reproducción de discos externos

Reproducción de discos colocados en reproductor de discos opcional accesorio de esta unidad.

Pulse el botón [SRC].

Seleccione la visualización del reproductor de discos deseado.

Ejemplos de visualizaciones:

Visualización	Reproductor de Discos
"CD CH"	Cambiador de CD
"MD CH"	Cambiador de MD

Pausa y reproducción

Pulse el mando de control.

Cada vez que se pulsa el mando, el modo cambia entre pausa y reproducción.



- El disco 10 se visualiza como "0".
- Las funciones que pueden utilizarse y la información que se puede visualizar, pueden ser diferentes dependiendo del reproductor de discos externo conectado.

Avance rápido y rebobinado

Avance rápido

Mantenga pulsada la parte [▶▶] del mando de control.

Libere para reanudar la reproducción.

Rebobinado

Mantenga pulsada la parte [◀◀] del mando de control.

Libere para reanudar la reproducción.



- El sonido no se emite mientras se lleva a cabo la búsqueda del archivo de audio.
- Durante el avance rápido o el rebobinado del archivo de audio, no se muestra el tiempo de reproducción preciso.

Búsqueda de música

Cambio entre la música del disco o la carpeta actualmente en reproducción.

Presione el mando de control hacia [◀◀] o [▶▶].

Función de cambiador de discos/ archivos de audio

Búsqueda de discos/Carpeta/ Búsqueda de álbum

Cambio entre carpetas/álbumes del disco en el cambiador de discos, los medios o el dispositivo actualmente en reproducción.

Pulse el mando de control hacia arriba o hacia abajo.

Función del mando a distancia

Búsqueda de música directa

Búsqueda de música mediante la introducción del número de la música.

1 Introduzca el número de la música

Pulse los botones numéricos en el mando a distancia.



- Puede seleccionar hasta 999 búsquedas de música directas.

2 Realice la búsqueda de música

Pulse el botón [◀◀] o [▶▶].

Cancelación de la búsqueda de música directa

Pulse el botón [▶II].



- Esta función no está disponible para iPod y la música editada con "Music Editor".

Función de cambiadores de discos con mando a distancia

Búsqueda directa de discos

Búsqueda de discos mediante la introducción del número del disco.

1 Introduzca el número de disco

Pulse los botones numéricos en el mando a distancia.

2 Realice la búsqueda del disco

Pulse el botón [+] o [-].

Cancelación de la búsqueda directa de discos

Pulse el botón [▶II].



- Introduzca "0" para seleccionar el disco 10.

Repetición de pistas/archivos/discos/ carpetas

Repetición de la reproducción de la música, disco, en el cambiador de discos o carpeta de archivos de audio que esté escuchando.

Pulse el botón [REP].

Cada vez que se pulse el botón, la repetición de la reproducción cambiará como se indica en la tabla que sigue a continuación.

En la fuente de CD y disco Externo

Repetición de reproducción	Visualización
Repetición de pista	"TRAC REP"
Repetición de Disco (en cambiador de discos)	"DISC REP"
Desactivado	"REP OFF"

En la fuente de archivo de audio

Repetición de reproducción	Visualización
Repetición de archivo	"FILE REP"
Repetición de carpeta*	"FOLD REP"
Desactivado	"REP OFF"



- * Esta función no está disponible para iPod y la música editada con "Music Editor".

Reproducción con exploración

Reproducción de la primera parte de cada música del disco o carpeta de archivos de audio que está escuchando y búsqueda de la música que desea escuchar.

1 Inicie la reproducción con exploración

Pulse el botón [SCAN].

Se visualiza "TRAC SCN"/"FILE SCN"/"SCAN ON".

2 Suéltelo cuando se reproduzca la música que desea escuchar

Pulse el botón [SCAN].



- Esta función no está disponible para iPod y la música editada con "Music Editor".

Reproducción aleatoria

Reproduce toda la música del disco o de la carpeta de archivos de audio en orden aleatorio.

Pulse el botón [RDM].

Cada vez que se pulsa el botón, la reproducción aleatoria se activa o desactiva.

Cuando está activada dicha reproducción se visualiza "DISC RDM"/"FOLD RDM"/"RDM ON".



- Cuando pulse el mando de control hacia [▶▶], se inicia la siguiente música seleccionada.

Función de cambiador de discos

Reproducción aleatoria del cambiador

Reproduce la música de todos los discos del cargador de discos orden aleatorio.

Pulse el botón [M.RDM].

Cada vez que se pulsa el botón, el modo de reproducción aleatoria del cambiador se activa y desactiva.

Cuando está activado dicho modo se visualiza "MGZN RDM".



- Cuando pulse el mando de control hacia [▶▶], se inicia la siguiente música seleccionada.

Funciones de control del CD/dispositivo USB/archivo de audio/disco externo

Función de archivo de audio

Reproducción aleatoria total

Reproducción aleatoria de todos los archivos de audio grabados en el medio.

Pulse el botón [A.RDM] durante al menos 1 segundo.

Cuando la reproducción aleatoria de discos está activada se visualiza "ALL RDM".

Cancelación de la reproducción aleatoria total
Pulse el botón [A.RDM].



- Cuando pulse el mando de control hacia [▶▶], se inicia la siguiente música seleccionada.
- Esta función no está disponible para iPod y la música editada con "Music Editor".

Función de iPod, archivo de "Music Editor"

Selección de archivo

Selección de la música que desea escuchar del dispositivo o medio actualmente en reproducción.

1 Ingrese al modo de selección de archivo
Pulse el botón [F.SEL].

Seleccione la visualización "F-SEL".

2 Busque una música

Seleccione el ítem de la categoría mediante el mando de control.

Tipo de operación	Operación
Desplazamiento entre ítems	Pulse el mando de control hacia la derecha o la izquierda.
Selección de ítem	Pulse el mando de control.
Vuelta a ítem anterior	Pulse el mando de control durante al menos 1 segundo.
Vuelta al primer ítem	Pulse el botón [3].

Los nombres de toda la música se visualizan en "SONGS" en el archivo de audio.

Si selecciona una música, ésta se reproduce desde el principio.

Cancelación de selección de archivo
Pulse el botón [F.SEL].

Función distinta de iPod y de archivo de "Music Editor"

Modo de selección de archivo 1

Seleccione la carpeta de destino gestionando los niveles jerárquicos de las carpetas. Esto es apropiado a la hora de gestionar archivos de audio por carpeta.

1 Ingrese al modo Selección de archivo 1
Pulse el botón [F.SEL].

Seleccione la visualización "F-SEL1".

Visualización del nombre de la carpeta
Muestra el nombre de la carpeta actual.

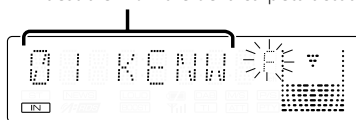

2 Selección de carpeta

Tipo de operación	Operación
Desplazamiento entre carpetas	Pulse el mando de control hacia la derecha o la izquierda.
Selección de carpeta	Pulse el mando de control hacia arriba.
Vuelta a la carpeta anterior	Pulse el mando de control hacia abajo.
Vuelta a la carpeta raíz	Pulse el botón [3].

Seleccione la carpeta que contiene la música que desea escuchar.

3 Especifique la carpeta

Pulse el mando de control.

Se visualiza la música en la carpeta especificada.

4 Seleccione la música que desea escuchar

Tipo de operación	Operación
Desplazamiento entre la música	Pulse el mando de control hacia la derecha o la izquierda.
Vuelta al paso de selección de carpeta	Pulse el mando de control durante al menos 1 segundo.
Vuelta a la carpeta raíz	Pulse el botón [3].

5 Reproduzca la música seleccionada

Pulse el mando de control.

Desplazamiento por los nombres de archivo/carpeta

Pulse el mando de control hacia arriba durante al menos 2 segundos.

Cancelación de la selección de archivo 1
Pulse el botón [F.SEL] dos veces.

Función distinta de iPod y de archivo de "Music Editor"

Modo de selección de archivo 2

Seleccione la carpeta de destino dentro de las carpetas que contienen archivos de audio. Sólo se muestra la carpeta que contiene archivos de audio reproducibles.

1 Ingrese al modo Selección de archivo 2

Pulse el botón [F.SEL] dos veces.

Seleccione la visualización "F-SEL2".

Visualización del nombre de la carpeta

Muestra el nombre de la carpeta actual.

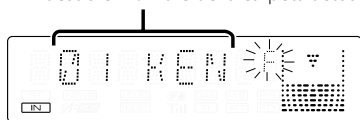

2 Selección de carpeta

Pulse el mando de control hacia la derecha o la izquierda.

Cada vez que presiona el mando, se muestran las carpetas que contienen archivos de audio una tras otra.

Compruebe el nombre de la carpeta del nivel superior

Pulse el mando de control hacia arriba.

Cada vez que pulse el mando hacia arriba, se visualizará la carpeta que esté justo encima de la carpeta actual.

Cada vez que pulse el mando hacia abajo, se visualizará la carpeta que esté justo debajo de la carpeta actual.

"" aparece mientras se muestra la carpeta del nivel superior.

3 Especifique la carpeta

Pulse el mando de control.

Se visualiza la música en la carpeta especificada.

4 Seleccione la música que desea escuchar

Tipo de operación	Operación
Desplazamiento entre la música	Pulse el mando de control hacia la derecha o la izquierda.
Vuelta al paso de selección de carpeta	Pulse el mando de control durante al menos 1 segundo.

5 Reproduzca la música seleccionada

Pulse el mando de control.

Desplazamiento por los nombres de archivo/ carpeta

Pulse el mando de control hacia arriba durante al menos 2 segundos.

Cancelación de la selección de archivo 2

Pulse el botón [F.SEL].

Despliegue de texto/título

Recorrido por el texto del CD, texto del archivo de audio o del título de un MD.

Pulse el mando de control hacia arriba durante al menos 2 segundos.



- Cuando el <Control de iluminación de la pantalla> (página 26) se desactiva, es posible que la pantalla se apague mientras se despliega.

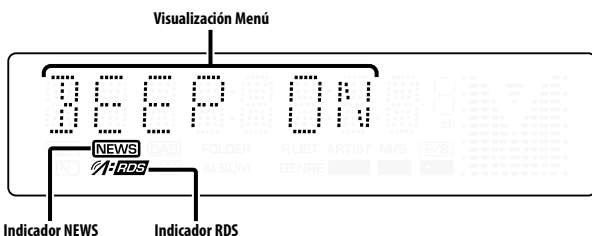
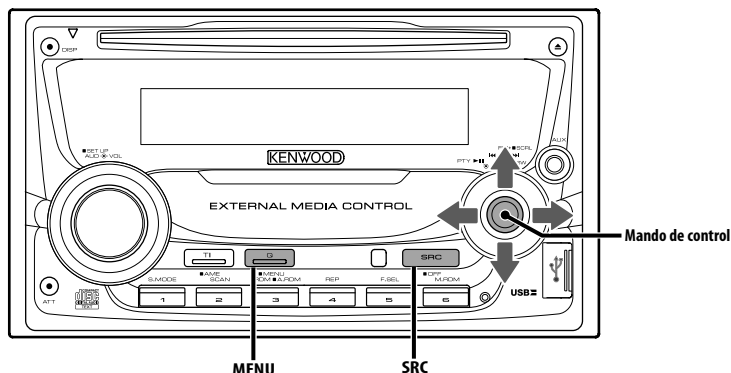

Sistema del menú

Ajuste de la función de sonido de bip, etc. durante el funcionamiento.

Aquí se explica el método de funcionamiento básico del sistema de menús. La referencia a los elementos de menús y el contenido de sus ajustes se encuentra a continuación de esta explicación de funcionamiento.

1 Ingrese al modo de menú

Pulse el botón [MENU] durante al menos 1 segundo.

Se visualiza "MENU".

2 Seleccione el ítem de menú

Pulse el mando de control hacia arriba o hacia abajo.

Ejemplo: Cuando desee ajustar el sonido de bip, seleccione la visualización "BEEP".

3 Ajuste el ítem de menú

Pulse el mando de control hacia la derecha o la izquierda.

Ejemplo: Si selecciona "BEEP", cada vez que mueva el mando, el ajuste cambiará entre "BEEP ON" y "BEEP OFF". Seleccione 1 de estas dos configuraciones.

Puede continuar volviendo al paso 2 y ajustando otras opciones.

4 Salga del modo de menú

Pulse el botón [MENU].



- Cuando se visualizan otras opciones, aplicables al método de funcionamiento básico mencionado, se introduce la tabla de contenidos de sus ajustes. (Normalmente, el ajuste situado en la parte superior de la tabla es el ajuste original). Además, la explicación de los ítems que no son aplicables (<Ajuste manual del reloj> etc.) se introducen paso a paso.

En modo de espera

Código de seguridad

Al activar el código de seguridad se impide el uso de la unidad a otras personas. Una vez que se activa el código de seguridad, será necesario ingresar este código autorizado para encender la unidad de audio cuando esta se retire del vehículo. La indicación de la activación de este código de seguridad previene el robo de la unidad de audio.



- Cuando se activa la función de código de seguridad, no puede liberarse. Observe que su código de seguridad es el número de 4 dígitos introducido en su "Car Audio Passport" de este paquete.

1 Ingrese al modo de espera

Pulse el botón [SRC].

Seleccione la visualización "STANDBY".

2 Ingrese al modo de menú

Pulse el botón [MENU] durante al menos 1 segundo.

Cuando se visualice "MENU", se visualizará "CODE SET".

3 Ingrese al modo de código de seguridad

Pulse el mando de control durante al menos 1 segundo.

Cuando se visualice "ENTER", se visualizará "CODE".

4 Seleccione los dígitos que desea introducir

Pulse el mando de control hacia la derecha o la izquierda.

5 Seleccione los números del código de seguridad

Pulse el mando de control hacia arriba o hacia abajo.

6 Repita los pasos 4 y 5, y complete el código de seguridad.

7 Confirme el código de seguridad

Pulse el mando de control durante al menos 3 segundos.

Cuando se visualice "RE-ENTER", se visualizará "CODE".

8 Realice los pasos del 4 al 7 y vuelva a introducir el código de seguridad.

Se visualiza "APPROVED".

La función de código de seguridad se activa.



- Si introduce un código diferente a su código de seguridad, deberá volver a comenzar desde el paso 4.

9 Ingrese al modo de código de seguridad

Pulse el botón [MENU].

Restablecimiento de la función de código de seguridad, cuando la unidad de audio se utiliza por primera vez después de haberla desconectado de la fuente de alimentación de batería o cuando se pulsa el botón de reinicio

1 Active la alimentación.

2 Realice los pasos del 4 al 7 y vuelva a introducir el código de seguridad.

Se visualiza "APPROVED".

Ahora puede utilizar la unidad.



- Si se introduce un código incorrecto, se visualizará "WAITING", y se generará el tiempo prohibido de entrada mostrado a continuación.

Después de que el tiempo prohibido de entrada transcurre, se visualizará "CODE", y la entrada podrá ser realizada.

Número de veces que se introdujo el código incorrecto	Tiempo prohibido de entrada
1	—
2	5 minutos
3	1 hora
4	24 horas

En modo de espera

Tono de sensor de contacto

Activación/desactivación del sonido de comprobación de funcionamiento (sonido bip).

Visualización	Preajuste
"BEEP ON"	Se escucha un beep.
"BEEP OFF"	Beep cancelado.

Sistema de menú

En modo de espera

Ajuste manual del reloj



- Este ajuste puede realizarse cuando <Sincronización del reloj> (página 26) se ajusta a desactivado.

1 Seleccione el modo de ajuste de reloj

Pulse el mando de control hacia arriba o hacia abajo.

Seleccione la visualización "CLK ADJ".

2 Ingrese al modo de ajuste del reloj

Pulse el mando de control durante al menos 1 segundo.

La indicación horaria parpadea.

3 Ajuste las horas

Pulse el mando de control hacia arriba o hacia abajo.

Ajuste los minutos

Pulse el mando de control hacia la derecha o la izquierda.

4 Salga del modo de ajuste del reloj

Pulse el botón [MENU].

En modo de espera

Sincronización del reloj

Sincronización de los datos horarios de la emisora RDS y el reloj de esta unidad.

Visualización	Preajuste
"SYNC ON"	Sincroniza la hora.
"SYNC OFF"	Ajuste de la hora manualmente.



- La sincronización del reloj tarda de 3 a 4 minutos.

Control de iluminación de la pantalla

Esta función desactiva la pantalla cuando no se realiza ninguna operación durante un periodo superior a 5 segundos. Esta función es muy útil cuando conduce durante la noche.

Visualización	Preajuste
"DISP ON"	Mantiene la pantalla encendida.
"DISP OFF"	Desactiva la pantalla cuando no se realiza ninguna operación durante un periodo superior a 5 segundos.



- Ajuste el control de iluminación de la pantalla cuando el <Ajuste del modo de demostración> (página 31) esté desactivado.
- Cuando la pantalla está apagada, al pulsar cualquier tecla se volverá a encender.
- Cuando la pantalla está apagada, no será posible realizar ninguna operación a excepción de las siguientes:
 - Volumen
 - Atenuador
 - Selección de la fuente
 - Expulsión del disco
 - Apagado de la alimentación
 - Modo de eliminación de USB
- Durante el control de una función, como por ejemplo, el sistema de menú, la pantalla permanece encendida.

En modo de espera

Atenuación de iluminación

Atenúa la luz de la pantalla de visualización de esta unidad automáticamente cuando las luces del vehículo están encendidas.

Visualización	Preajuste
"DIM AUTO"	Se atenúa la luz de la pantalla.
"DIM OFF"	No se atenúa la luz de la pantalla.

En modo de espera

Cambio de salida de preamplificador

Cambio de salida de preamplificador entre el altavoz trasero y el subwoofer. (En el modo subwoofer el control de efecto desvanecimiento queda anulado)

Visualización	Preajuste
"SWPRE R"	Presalida posterior.
"SWPRE SW"	Presalida del subwoofer.

En modo de espera

Ajuste del amplificador incorporado

Control del amplificador incorporado.

Al desactivar este control se mejora la calidad de la presalida.

Visualización	Preajuste
"AMP ON"	Se activa el amplificador incorporado.
"AMP OFF"	Se desactiva el amplificador incorporado.

Otros modos (diferentes del modo de espera)/
Cuando está activado el sistema de zona dual

Ajuste del sistema de zona dual

Ajuste del sonido del canal frontal y del canal posterior en el sistema de zona dual.

Visualización	Preajuste
"ZONE2 R"	La fuente secundaria (fuente de entrada auxiliar) es para canal trasero.
"ZONE2 F"	La fuente secundaria (fuente de entrada auxiliar) es para canal frontal.

En la fuente de archivo de audio

Ajuste Supreme

Cuando se reproducen archivos AAC, MP3 o WMA codificados a una velocidad de transmisión en bits baja (inferior a 96 kbps (fs=44,1k, 48kHz)), esta función restablece su región de alta frecuencia para aproximar la calidad del sonido del equivalente de estos archivos codificados a una velocidad de transmisión en bits alta. El procesamiento es optimizado para el formato de compresión utilizado (AAC, MP3, o WMA), y el ajuste se realiza para la velocidad de transmisión en bits utilizada.

Visualización	Preajuste
"SPRM ON"	Produce sonido utilizando la función Supreme.
"SPRM OFF"	Produce el sonido original almacenado en el archivo de audio.



- El efecto de sonido puede ser imperceptible, dependiendo de la relación entre el formato del archivo de audio y el ajuste.
- Esta función no está disponible para iPod.

Con la conexión del LX-AMP a la unidad

Control del amplificador

Es posible controlar el LX-AMP conectado a la unidad.

1 Selección del modo de control del amplificador

Pulse el mando de control hacia arriba o hacia abajo.

Seleccione la visualización "AMP CTRL".

2 Acceso al modo de control del amplificador

Pulse el mando de control durante al menos 1 segundo.

3 Selección del ítem de control del amplificador para su ajuste

Pulse el mando de control hacia arriba o hacia abajo.



- Respecto de los detalles del ítem de control del amplificador, consulte el manual de instrucciones que acompaña al LX-AMP.

4 Ajuste del modo de control del amplificador

Pulse el mando de control hacia la derecha o la izquierda.

5 Salida del modo de control del amplificador

Pulse el botón [MENU].



- No es posible utilizar la operación del LX-AMP durante el modo de espera.

Sistema de menú

Otros modos (diferentes del modo de espera)

Boletín de noticias con el ajuste de interrupción

El sintonizador cambia automáticamente cuando comienza un boletín de noticias, aunque la radio no se esté escuchando. Además, puede ajustarse el intervalo de tiempo en que la interrupción no está permitida.

Visualización y ajuste

"NEWS OFF"

"NEWS 00M"

⋮

"NEWS 90M"

Cuando se ajusta "NEWS 00M" — "NEWS 90M", la función de Interrupción del boletín de noticias se activa.

Cuando el boletín de noticias está activado, el indicador "NEWS" se activa.

Cuando comienza el boletín de noticias, se visualiza "NEWS" y cambia al boletín de noticias.



- Si selecciona el ajuste "20M", los boletines de noticias posteriores no serán recibidos durante 20 minutos una vez que se haya recibido el primer boletín de noticias.
- El volumen del boletín de noticias tiene el mismo nivel que se ha ajustado para <Información de tráfico> (página 15).
- Esta función sólo está disponible si la emisora deseada envía código PTY para el boletín de noticias o pertenece a la <Enhanced Other Network> Red que envía código PTY para los boletines de noticias.
- Cuando se activa la función de interrupción del boletín de noticias, cambia a una emisora FM.

En modo de sintonización

Búsqueda local

Sólo las emisoras con buena recepción se buscarán con la sintonización de búsqueda automática.

Visualización

Preajuste

"LO.S OFF" La función de búsqueda local está desactivada.

"LO.S ON" La función de búsqueda local está activada.

En modo de sintonización

Modo de sintonización

Ajusta el modo de sintonización.

Modo de sintonización Visualización Operación

Búsqueda automática "AUTO 1" Búsqueda automática de una emisora.

Búsqueda de emisora predefinida "AUTO 2" Búsqueda de emisoras por orden en la memoria de preajuste.

Manual "MANUAL" Control de sintonización manual normal.

AF (Frecuencia alternativa)

Cuando haya mala recepción, cambia automáticamente a otra frecuencia que emita el mismo programa en la misma red RDS y que ofrezca mejor recepción.

Visualización

Preajuste

"AF ON" La función AF está activada.

"AF OFF" La función AF está desactivada.

Cuando la función AF está activada, el indicador "RDS" se activa.



- Cuando no haya ninguna otra emisora con una recepción más fuerte para el mismo programa de la red RDS, quizás oiga la emisión entrecortada. En tal caso, desactive la función AF.

Restricción de la zona RDS (función de restricción de zona)

Es posible la selección de restringir o no los canales RDS, recibidos con la función AF para una red particular, a una zona específica.

Visualización

Preajuste

"REG ON" La función de restricción de zona está activada.

"REG OFF" La función de restricción de zona está desactivada.



- Si la función AF no está limitada a una región y red en particular, dicha función ajusta la búsqueda de la emisora con una buena recepción en la misma red RDS.

Búsqueda TP Automática

Cuando la función TI está activada y las condiciones de recepción son malas durante la audición de una emisora de información de tráfico, se realizará una búsqueda automática de otra emisora de información de tráfico con mejores condiciones de recepción.

Visualización	Preajuste
"ATPS ON"	La función de búsqueda de TP automática está activada.
"ATPS OFF"	La función de búsqueda de TP automática está desactivada.

En recepción FM

Recepción monaural

Es posible reducir el ruido recibiendo las emisoras estéreo en monaural.

Visualización	Preajuste
"MONO OFF"	La recepción monaural está desactivada.
"MONO ON"	La recepción monaural está activada.

Selección de pantalla de entrada auxiliar

Selección de la pantalla cuando se cambia a fuente de entrada auxiliar.

1 Seleccione la fuente de entrada auxiliar Pulse el botón [SRC].

Seleccione la visualización "AUX"/"AUX EXT".

2 Ingrese al modo de menú Pulse el botón [MENU] durante al menos 1 segundo.

Se visualiza "MENU".

3 Seleccione el modo de selección de la pantalla de entrada auxiliar

Pulse el mando de control hacia arriba o hacia abajo.

Seleccione la visualización "NAME SET".

4 Ingrese al modo de selección de pantalla de entrada auxiliar

Pulse el mando de control durante al menos 1 segundo.

Se visualizará la pantalla de entrada auxiliar seleccionada en ese momento.

5 Seleccione la pantalla de entrada auxiliar Pulse el mando de control hacia la derecha o la izquierda.

Cada vez que presione el mando, la visualización cambia como se indica a continuación.

- "AUX"/"AUX EXT"
- "DVD"
- "PORTABLE"
- "GAME"
- "VIDEO"
- "TV"

6 Salga del modo de selección de pantalla de entrada auxiliar

Pulse el botón [MENU].



- Cuando se detiene el funcionamiento durante 10 segundos, se registra el nombre en aquel momento y se cierra el modo de configuración de pantalla de entrada auxiliar.
- La pantalla de entrada auxiliar solamente se puede ajustar cuando se utiliza la entrada auxiliar incorporada o la entrada auxiliar para el KCA-S220A opcional.

Función del DPX502UY

En modo de espera

Selección de caracteres rusos

Configuración de la visualización de caracteres en ruso y caracteres en inglés irreconocibles.

Visualización	Preajuste
"RUS ON"	Visualiza textos utilizando caracteres rusos.
"RUS OFF"	Visualiza textos utilizando caracteres europeos.



- Los textos visualizados utilizando caracteres rusos son los siguientes.
 - Nombre de carpeta/ Nombre de archivo/ Título de la música/ Nombre del artista/ Nombre del álbum
 - Texto de CD (fuente de CD interna)
- En los textos no es posible distinguir entre los caracteres rusos en mayúsculas o en minúsculas.

А Б В Г Д Е Ж З И Й К Л М Н О П
а б в г д е ж з и й к л м н о п
Р С Т У Ф Х Ц Ч Ш Щ Ъ Ы Ь Э Ю Я
р с т у ф х ц ч ш щ ъ ы ь э ю я

Despliegue de Texto

Ajuste del despliegue de texto visualizado.

Visualización	Preajuste
"SCL MANU"	No hace el despliegue.
"SCL AUTO"	Hace el despliegue cuando la visualización cambia.



- El texto desplegado se indica a continuación.
 - Texto de CD
 - Nombre de carpeta/ Nombre de archivo/
Título de la música/ Nombre del artista/
Nombre del álbum
 - Título de MD
 - Texto de radio

En modo de espera

Configuración de entrada auxiliar incorporada

Ajuste la función de entrada auxiliar incorporada.

Visualización	Preajuste
"AUX OFF"	Al seleccionar la fuente no hay entrada auxiliar.
"AUX ON"	Al seleccionar la fuente hay entrada auxiliar.

En modo de espera

Temporizador de desconexión automática

Ajuste del temporizador para apagar esta unidad automáticamente en modo de espera prolongado. Este ajuste sirve para ahorrar energía de la batería del vehículo.

Visualización	Preajuste
"OFF ---"	Función de desactivación por temporizador desactivada.
"OFF 20M" (Ajuste original)	Desactiva la alimentación transcurridos 20 minutos.
"OFF 40M"	Desactiva la alimentación transcurridos 40 minutos.
"OFF 60M"	Desactiva la alimentación transcurridos 60 minutos.

En modo de espera

Ajuste de la lectura del CD

Cuando existe algún problema en la reproducción de un CD con formato especial, este ajuste reproduce el CD en forma forzada.

Visualización	Preajuste
"CD READ1"	Reproducir un CD y un archivo de audio.
"CD READ2"	Reproducir CD en forma forzada.



- Es posible que algunos CDs de música no se puedan reproducir aún en el modo "CD READ2".

Otros modos (diferentes del modo de espera)

Memoria de preajuste de audio

Registro de la configuración del valor en el control de sonido. No es posible borrar la memoria utilizando el botón de reinicio.

1 Configuración del control de sonido

Remítase a las operaciones siguientes para configurar el control de sonido.

- <Control de audio> (página 8)
- <Configuración de audio> (página 10)

2 Ingrese al modo de menú

Pulse el botón [MENU] durante al menos 1 segundo.

Se visualiza "MENU".

3 Selección del modo de preajuste de audio

Pulse el mando de control hacia arriba o hacia abajo.

Seleccione la visualización "A-PRESET".

4 Ingrese al modo de preajuste de audio

Pulse el mando de control durante al menos 1 segundo.

5 Selección de la memoria preajustada de audio

Pulse el mando de control hacia arriba o hacia abajo.

Seleccione la visualización "MEMORY".

6 Ubicación del preajuste de audio en la memoria

Pulse el mando de control durante al menos 2 segundos.

La pantalla "MEMORY" parpadea 1 vez.

7 Salga del modo de preajuste de audio

Pulse el botón [MENU].



- Registre 1 par de memorias de preajuste de audio. No es posible registrarlas en la fuente.
- Cuando pulse el botón de reinicio, todas las fuentes tendrán el valor de ajuste que fue registrado.
- Los ítems siguientes no podrán registrarse.
Volumen, balance, atenuador, sonoridad, compensación de volumen, sistema de zona dual, volumen trasero

Otros modos (diferentes del modo de espera)

Recuperación del preajuste de audio

Recuperación de la configuración del sonido registrado en <Memoria de preajuste de audio> (página 30).

1 Seleccione la fuente

Pulse el botón [SRC].

2 Ingrese al modo de menú

Pulse el botón [MENU] durante al menos 1 segundo.

Se visualiza "MENU".

3 Selección del modo de preajuste de audio

Pulse el mando de control hacia arriba o hacia abajo.

Seleccione la visualización "A-PRESET".

4 Ingrese al modo de preajuste de audio

Pulse el mando de control durante al menos 1 segundo.

5 Seleccione la recuperación del preajuste de audio

Pulse el mando de control hacia arriba o hacia abajo.

Seleccione la visualización "RECALL".

6 Recupere el preajuste de audio

Pulse el mando de control durante al menos 2 segundos.

La pantalla "RECALL" parpadea 1 vez.

7 Salga del modo de preajuste de audio

Pulse el botón [MENU].



- La memoria de usuario de <System Q> (página 8) se modifica valor que fue recuperado.
- El ítem de memoria del tono de la fuente de <Control de audio> (página 8) se modifica al valor que fue recuperado en la fuente seleccionada.

En modo de espera

Visualización de la versión de firmware

Visualización de la versión firmware con la unidad.

1 Seleccione el modo de pantalla de la versión de firmware

Pulse el mando de control hacia arriba o hacia abajo.

Seleccione la visualización "F/W VER".

2 Visualice la versión de firmware

Pulse el mando de control hacia la derecha o la izquierda.

En modo de espera

Ajuste del modo de demostración

Ajusta el modo de demostración.

1 Seleccione el modo de demostración

Pulse el mando de control hacia arriba o hacia abajo.

Seleccione la visualización "DEMO".

2 Ajuste el modo de demostración

Pulse el mando de control durante al menos 2 segundos.

Cada vez que se pulsa el mando durante al menos 2 segundos, el modo de demostración cambia como se muestra en la tabla que sigue a continuación.

Visualización	Preajuste
"DEMO ON"	La función del modo de demostración está activada.
"DEMO OFF"	Salir del modo de demostración (modo normal).

Operaciones básicas del mando a distancia

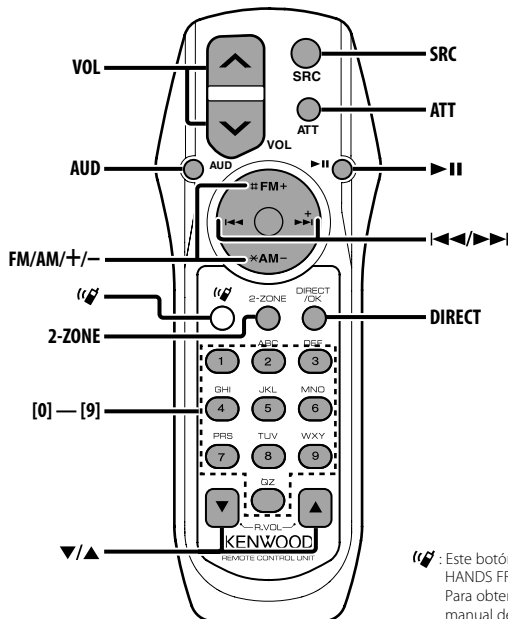

: Este botón se utiliza cuando se conecta un HANDS FREE BOX Bluetooth de Kenwood. Para obtener más información, consulte el manual de instrucciones del HANDS FREE BOX Bluetooth.

Carga y cambio de la pila

Utilice dos pilas tamaño "AA" / "R6". Deslice la cubierta del compartimento de las pilas presionándola ligeramente para extraerla como se muestra en la figura.

Inserte las pilas con los polos + y - alineados correctamente, siguiendo la ilustración del interior del compartimento.

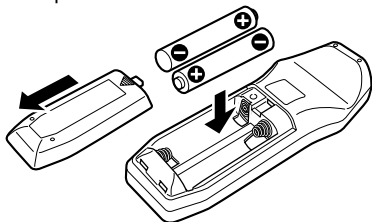

⚠ ADVERTENCIA

- Guarde las pilas no utilizadas lejos del alcance de los niños. Llame al médico inmediatamente si la pila fuera ingerida por accidente.



- No coloque el mando a distancia en lugares calientes, como por ejemplo el cuadro de instrumentos.

Operaciones básicas

Botones [VOL]

Ajuste del volumen.

Botón [SRC]

Cada vez que se pulse el botón, la fuente cambiará. Respecto del orden de cambio de la fuente, remítase a <Selección de la fuente> (página 7).

Botón [ATT]

Baja el volumen rápidamente. Cuando se pulsa de nuevo, vuelve al nivel anterior.

Control de audio

Botón [AUD]

Seleccione el elemento de audio para el ajuste.

Botones [VOL]

Ajuste el elemento de audio.



- Remítase a <Control de audio> (página 8) para obtener información respecto al método de funcionamiento, como los procedimientos del control de audio y otros.
- El elemento de audio básico sólo puede seleccionarse y ajustarse a través del mando a distancia. No puede seleccionarse ni ajustarse el elemento de audio detallado.

Sistema de zona dual

Botón [2-ZONE]

Cada vez que se pulse el botón, "2ZON" de <Configuración de audio> (página 10) se activa y desactiva.

Botones [▲]/ [▼]

Ajusta el volumen del canal posterior.
Se activa cuando está encendido el sistema de zona dual.

En la fuente de sintonizador

Botones [FM]/ [AM]

Seleccione la banda.
Cada vez que pulse el botón [FM] cambiará entre las bandas FM1, FM2, y FM3.

Botones [◀◀]/ [▶▶]

Sintonice la banda hacia arriba o hacia abajo.

Botones [0] — [9]

Pulse los botones [1] — [6] para recuperar las emisoras predefinidas.

Botón [DIRECT]

Selecciona y cancela el modo <Sintonización de acceso directo> (página 14).

Botón [▶II]

Selecciona y cancela el modo <PTY (tipo de programa)> (página 16).

En fuente Disco/USB

Botones [◀◀]/ [▶▶]

Realiza el movimiento por las pistas hacia delante o hacia atrás.

Botones [+]/ [-]

Disco/carpeta hacia delante y hacia atrás.

Botón [▶II]

Cada vez que pulse el botón, la música se reproduce o se pone en pausa.

Botones [0] — [9]

Cuando se encuentra en <Búsqueda de música directa> (página 20) y <Búsqueda directa de discos> (página 20), se introduce el número de la música/disco.

Accesorios/ Procedimiento de instalación

Accesorios

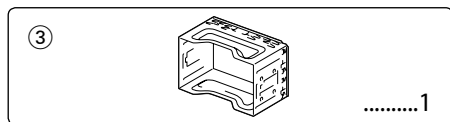
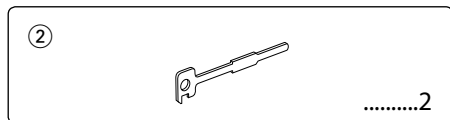
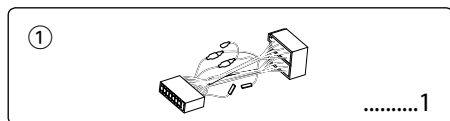

Procedimiento de instalación

1. Para evitar cortocircuitos, retire la llave del encendido y desconecte el terminal ⊖ de la batería.
2. Conecte el cable de entrada y salida apropiado en cada unidad.
3. Conecte el cable del mazo de conductores.
4. Conecte el conector B del mazo de conductores al conector de altavoz de su vehículo.
5. Conecte el conector A del mazo de conductores al conector de alimentación exterior de su vehículo.
6. Conecte el conector del mazo de conductores a la unidad.
7. Instale la unidad en su automóvil.
8. Vuelva a conectar el terminal ⊖ de la batería.
9. Pulse el botón de reposición.



- Si no se enciende la alimentación (se muestra "PROTECT"), el cable de altavoz puede que haya sufrido un cortocircuito o que haya tocado el chasis del vehículo y se haya activado la función de protección. Por esta razón, compruebe el cable de altavoz.
- Si su vehículo no está preparado para este sistema de conexión, consulte por favor a su distribuidor Kenwood.
- Utilice un conector de conversión disponible comercialmente si el conector no se ajusta al del vehículo.
- Asegúrese de efectuar correctamente las conexiones de los cables, insertando los enchufes hasta que queden firmemente bloqueados.
- Si el encendido de su vehículo no tiene una posición ACC, o si el cable del encendido está conectado a una

fuente de alimentación con voltaje constante tal como un cable de batería, la alimentación de la unidad no estará interconectada con el encendido (es decir, que no se encenderá o apagará junto con el encendido). Si desea interconectar la alimentación de la unidad con el encendido, conecte el cable del encendido a una fuente de alimentación que pueda conectarse y desconectarse con la llave de encendido.

- Si se funde el fusible, en primer lugar asegúrese de que los cables no hayan causado un cortocircuito, y luego reemplace el fusible usado por uno nuevo del mismo régimen.
- Enrolle los cables no conectados con una cinta de vinilo u otro material similar para que queden aislados. Para evitar cortocircuitos, no retire las tapas de los extremos de los cables o terminales no conectados.
- Conecte los cables de los altavoces a cada uno de los terminales correspondientes. La conexión compartida de los cables ⊖ o la conexión a tierra de los mismos a cualquier parte metálica del automóvil podrá dañar la unidad o impedir su correcto funcionamiento.
- Después de instalar la unidad, compruebe que las lámparas de freno, las lámparas de destello, el limpiaparabrisas, etc. funcionen satisfactoriamente.
- Si la consola tiene una tapa, asegúrese de instalar la unidad de modo que la placa frontal no golpee la tapa al abrir y cerrar.
- Instale la unidad en un ángulo de 30° o menos.

Si desea conectar el iPod

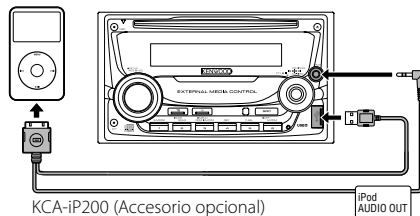

- No se puede conectar ningún otro accesorio opcional ya que el conector USB y la entrada AUX se utilizan para la conexión del iPod.
- El sistema de zona dual en <Configuración de audio> (página 10) no estará disponible.

Conexión de cables a los terminales

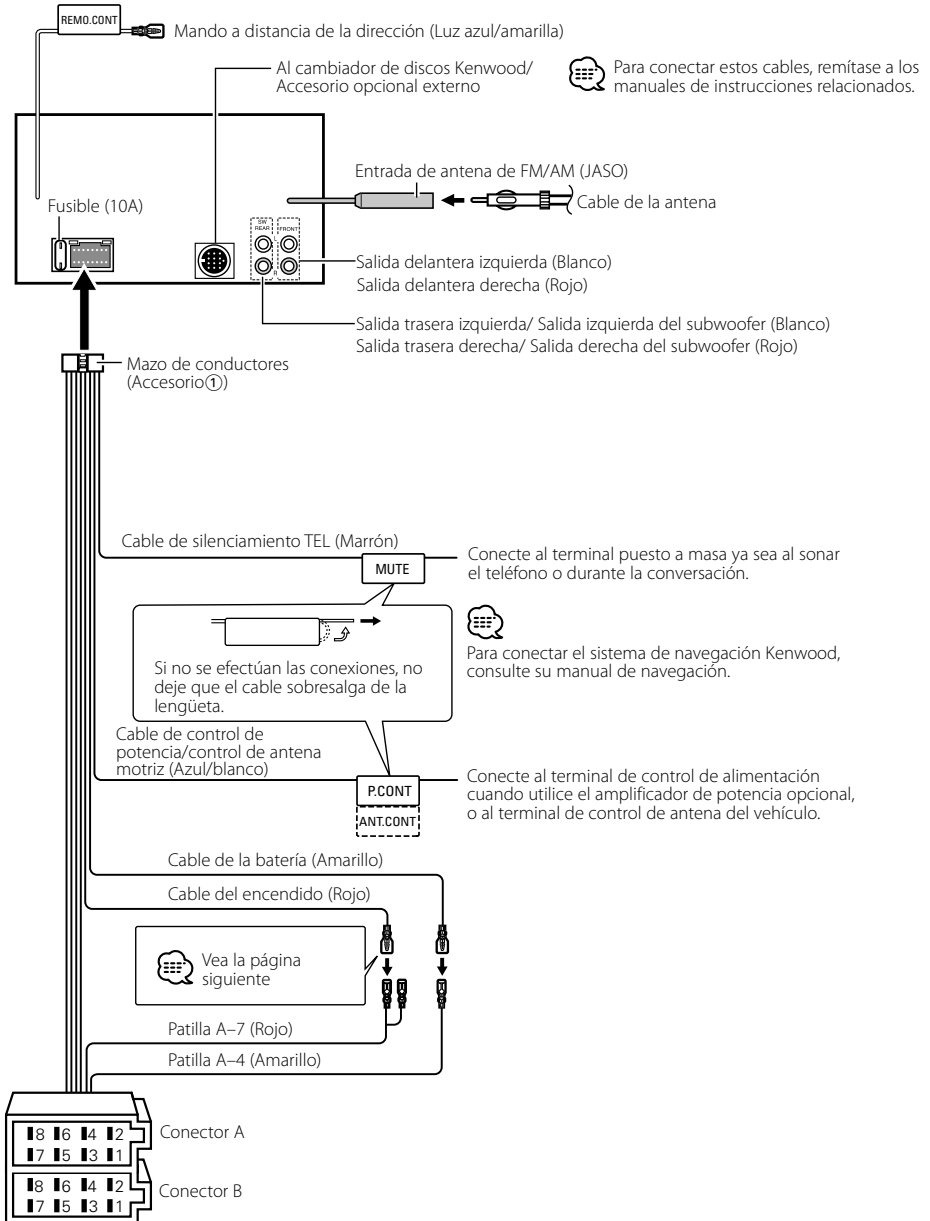

Conexión de cables a los terminals

Guía de función del conector

Número de patillas para conectores ISO	Color del cable	Funciones
Conector de alimentación exterior		
A-4	Amarillo	Batería
A-5	Azul/blanco	Control de alimentación
A-6	Naranja/blanco	Reductor de luminosidad
A-7	Rojo	Encendido (ACC)
A-8	Negro	Conexión a tierra (masa)
Conector de altavoz		
B-1	Púrpura	Trasero derecho (+)
B-2	Púrpura/Negro	Trasero derecho (-)
B-3	Gris	Delantero derecho (+)
B-4	Gris/Negro	Delantero derecho (-)
B-5	Blanco	Delantero izquierdo (+)
B-6	Blanco/Negro	Delantero izquierdo (-)
B-7	Verde	Trasero izquierdo (+)
B-8	Verde/Negro	Trasero izquierdo (-)

▲ ADVERTENCIA

Conexión del conector ISO

La disposición de las patillas de los conectores ISO depende según el tipo de vehículo. Asegúrese de efectuar las conexiones de manera apropiada para evitar que se dañe la unidad.

El ajuste de fábrica para la conexión del mazo de conductores se describe más abajo en [1]. Si las patillas del conector ISO están dispuestos tal como se describe en [2] o [3], efectúe la conexión de la manera indicada en la figura.

Asegúrese de volver a conectar el cable como se indica en [2], a continuación, para instalar la unidad en vehículos

Volkswagen.

[1] (Ajuste de fábrica) La patilla A-7 (roja) del conector ISO del vehículo esta interconectada con el encendido, y la patilla A-4 (amarilla) está conectada a una fuente de alimentación constante.

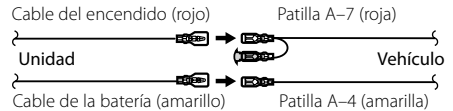

[2] La patilla A-7 (roja) del conector ISO del vehículo está conectada a la fuente de alimentación constante, y la patilla A-4 (amarilla) está interconectada con el encendido.

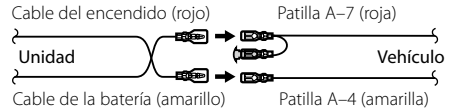

[3] La patilla A-4 (amarilla) del conector ISO del vehículo no está conectada a ningún punto, mientras que la patilla A-7 (roja) está conectada a la fuente de alimentación constante (o ambas patillas, A-7 (roja) y A-4 (amarilla) se encuentran conectadas a una fuente de alimentación constante).

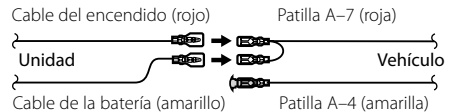

- Cuando se efectúa la conexión tal como en el paso [3] de arriba, la alimentación de la unidad no estará interconectada con la llave de encendido. Por tal motivo, asegúrese de apagar siempre la unidad al desconectar el encendido.

Para interconectar la alimentación de la unidad con el encendido, conecte el cable de encendido (ACC...rojo) a una fuente de alimentación que pueda conectarse y desconectarse con la llave de encendido.

Instalación

Instalación de la unidad

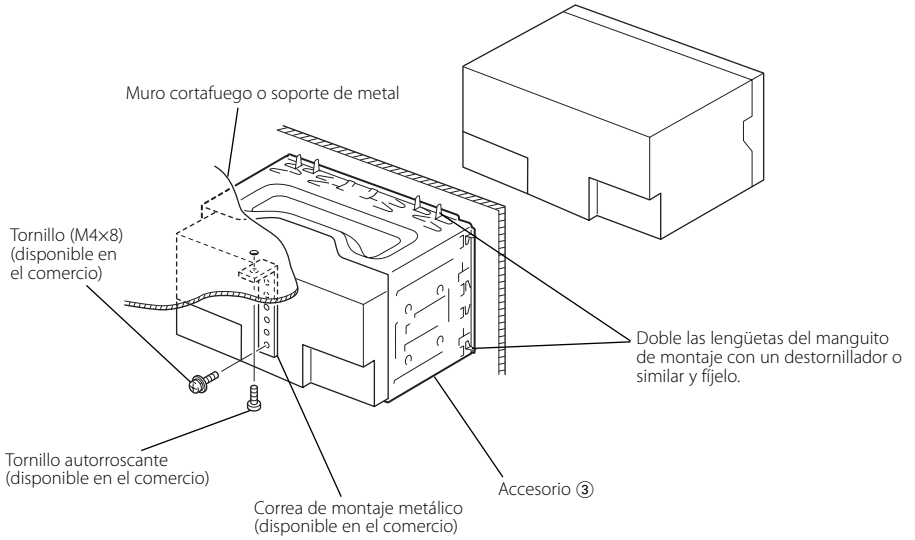

Desmontaje de la unidad

Extracción del marco de goma dura (placa)

- 1 Coloque los pasadores de bloqueo en la herramienta de extracción ② y retire los dos bloqueos del nivel inferior. Baje el marco y tire de él hacia adelante tal y como se muestra en la figura.

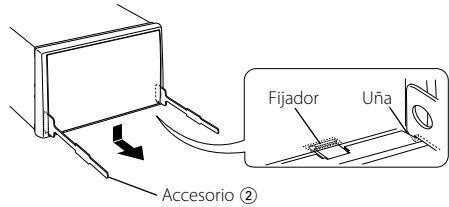

- 2 Una vez extraído el nivel inferior, retire las dos ubicaciones superiores.



- El marco puede extraerse del lado superior del mismo modo.

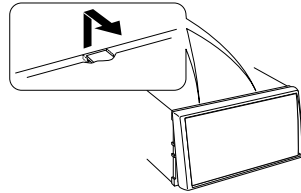

Desmontaje de la unidad

- 1 Refiérase a la sección <Extracción del marco de goma dura> y retire el marco de goma dura.
- 2 Quite el tornillo de cabeza hexagonal con su arandela (M4x8) del panel posterior.
- 3 Inserte las dos herramientas de extracción ② al máximo en las ranuras de cada lado, tal y como se muestra.n.

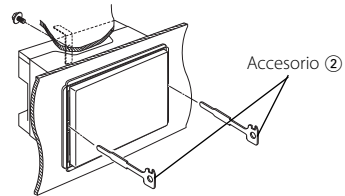

- 4 Empuje la herramienta de extracción hacia abajo, mientras presiona hacia adentro, y extraiga la unidad hasta la mitad.



- Preste atención para no lastimarse con las uñas de agarre de la herramienta de extracción.

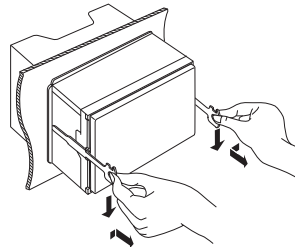

- 5 Extraiga totalmente la unidad con las manos y sin dejarla caer.

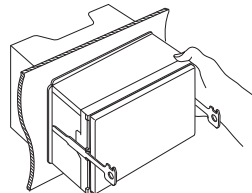

Guía Sobre Localización De Averías

Algunas funciones de esta unidad pueden estar desactivadas por algunos ajustes realizados en ella.

! No se puede cambiar a la fuente auxiliar.

- ▶ AUX no está activado. ^{ES*} <Configuración de entrada auxiliar incorporada> (página 30)
- No se puede utilizar AUX cuando KCA-iP200 está conectado.

! • No se puede configurar el subwoofer • No se puede configurar la fase del subwoofer. • No hay salida desde el subwoofer • No se puede configurar el filtro paso bajo.

- ▶ La salida de previo no está establecida en el subwoofer. ^{ES*} <Cambio de salida de preamplificador> (página 26)
- La <Salida del subwoofer> (página 10) no está establecida en On.
- La función de zona dual está activada. ^{ES*} <Configuración de audio> (página 10)

! • No se puede configurar el filtro paso alto. • No se puede configurar Fader.

- ▶ La función de zona dual está activada. ^{ES*} <Configuración de audio> (página 10)

! No se puede configurar la fase del subwoofer.

- ▶ El filtro paso bajo está establecido en Through. ^{ES*} <Configuración de audio> (página 10)

! • No se puede seleccionar el destino de salida de la subfuente en la zona dual. • No se puede ajustar el volumen de los altavoces traseros.

- ▶ La función de zona dual está desactivada. ^{ES*} <Configuración de audio> (página 10)

! No hay ningún efecto de control de audio en AUX.

- ▶ La función de zona dual está activada. ^{ES*} <Configuración de audio> (página 10)

! • No se puede registrar un código de seguridad. • No se puede configurar el control de iluminación de la pantalla.

- ▶ El <Ajuste del modo de demostración> (página 31) no está desactivado.

! No se pueden reproducir archivos de audio.

- ▶ El <Ajuste de la lectura del CD> (página 30) está establecido en "2".

! No se puede seleccionar el archivo.

- ▶ La función de reproducción aleatoria está activada.

Lo que podría parecer un fallo de funcionamiento de su unidad podría ser simplemente el resultado de un pequeño error de operación o de un defecto de conexión. Antes de acudir al servicio, verifique primero el siguiente cuadro sobre los problemas que se podrían presentar.

General

? El tono del sensor de toque no suena.

- ✓ El terminal de salida de preamplificador está siendo utilizado.
- ^{ES*} El tono del sensor de toque no puede ser emitido desde el terminal de salida de preamplificador.

Fuente de sintonizador

? Recepción de radio deficiente.

- ✓ No está extendida la antena del automóvil.
- ^{ES*} Extraiga completamente la antena.
- ✓ El cable de control de antena no está conectado.
- ^{ES*} Conecte correctamente el cable, remitiéndose a la sección <Conexión de cables a los terminales> (página 35).

Fuente de Disco

? No se reproduce el disco especificado, sino otro.

- ✓ El CD especificado está muy sucio.
- ^{ES*} Limpie el CD, consultando la sección <Acera de los CDs>.
- ✓ El disco está cargado en una ranura diferente de la especificada.
- ^{ES*} Saque el cartucho de discos y verifique el número del disco especificado.
- ✓ El disco está muy rayado.
- ^{ES*} Pruebe otro disco.

En la fuente de archivo de audio

? El sonido se omite cuando se reproduce un archivo de audio.

- ✓ El medio está rayado o sucio.
- ^{ES*} Limpie el medio, remitiéndose a la limpieza de CDs de la sección <Manipulación de CDs> (página 6).
- ✓ El archivo de audio está roto o no es compatible.
- ^{ES*} Los archivos dañados o no compatibles se omiten.
- ✓ No es buena la condición de grabación.
- ^{ES*} Grabe los medios nuevamente o utilice otros.

Fuente dispositivo USB

? No se detecta el dispositivo USB.

- ✓ El conector USB está desconectado.
- ^{ES*} Conecte el conector del dispositivo USB correctamente.

? El dispositivo USB no reproduce sus archivos de audio.

- ✓ El conector USB está desconectado.
- ^{ES*} Conecte el conector del dispositivo USB correctamente.

Los mensajes mostrados a continuación presentan las condiciones de su sistema.

EJECT:	<ul style="list-style-type: none">No se ha cargado el cartucho de discos en el cambiador. El cartucho de discos no está completamente cargada.No hay ningún CD en la unidad.
NO DISC:	No se ha cargado el disco en el cartucho de discos.
TOC ERR:	<ul style="list-style-type: none">No se ha cargado el disco en el cartucho de discos.El CD está muy sucio. El CD está boca abajo. El CD está muy rayado.
READ ERR:	<ul style="list-style-type: none">El número de archivos o carpetas que se encuentran almacenadas en el dispositivo USB conectado está por encima de la limitación.El sistema de archivo del dispositivo USB conectado está roto.↔ Copie de nuevo los archivos y carpetas para el dispositivo USB en referencia a http://www.kenwood.com/usb/. Si se visualiza todavía el mensaje de error, inicialice el dispositivo USB o use otros dispositivos USB.
E-05:	El disco no se puede leer.
BLANK:	No hay nada grabado en el MD.
NO TRACK:	No hay pistas grabadas en el MD, aunque hay título grabado.
NO PANEL:	La placa frontal de la unidad esclava que se conecta a esta unidad ha sido extraída.
E-77:	Por algún motivo, la unidad funciona en forma defectuosa. <ul style="list-style-type: none">↔ Pulse el botón de reinicio en la unidad. Si el código "E-77" no desaparece, consulte con el centro de servicio más cercano.
E-99:	La unidad de discos tiene algún problema. O la unidad está funcionando incorrectamente por alguna razón. <ul style="list-style-type: none">↔ Revise el cartucho de discos. Luego, pulse el botón de reposición de la unidad. Si el código "E-99" no desaparece, consulte con el centro de servicio más cercano.
LOAD:	Los discos se están intercambiando en el cambiador de discos.
READING:	La unidad está leyendo los datos en el disco.
HOLD:	El circuito de protección de la unidad se activa cuando la temperatura interior del cambiador de discos automático excede de 60°C (140°F), interrumpiendo toda operación. <ul style="list-style-type: none">↔ Enfíe la unidad abriendo las ventanillas o encendiendo el acondicionador de aire. Cuando la temperatura disminuya por debajo de 60°C (140°F), se reanuda la reproducción del disco.

IN (Parpadeo):	La sección del reproductor de CD no está funcionando apropiadamente. <ul style="list-style-type: none">↔ Reinserte el CD. Si el CD no se puede expulsar o si la pantalla continua relampagueando aún cuando el CD ha sido reinsertado apropiadamente, por favor desactive la alimentación y consulte con su centro de servicio más cercano.
PROTECT:	El cable del altavoz se ha cortocircuitado o hace contacto con el chasis del vehículo, por lo que la función de protección se ha activado. <ul style="list-style-type: none">↔ Ate o aisle el cable de altavoz debidamente y pulse el botón de reajuste. Si el código "PROTECT" no desaparece, consulte con el centro de servicio más cercano.
NA FILE:	Se reproduce un archivo de audio con un formato que no es compatible con esta unidad. <ul style="list-style-type: none">↔ ----
COPY PRO:	Se reproduce un archivo con protección contra copias. <ul style="list-style-type: none">↔ ----
DEMO:	El modo de demostración ha sido seleccionado. <ul style="list-style-type: none">↔ El <Ajuste del modo de demostración> (página 31) esta activado. Desactívelo.
NO DVICE:	El dispositivo USB está seleccionado como fuente aunque no hay conectado ningún dispositivo USB. <ul style="list-style-type: none">↔ Cambie la fuente a cualquier otra diferente de USB. Conecte un dispositivo USB y cambie de nuevo a la fuente USB.
NA DVICE:	Se ha conectado un dispositivo USB no compatible. <ul style="list-style-type: none">↔ Para conocer los dispositivos USB compatibles, remítase a <http://www.kenwood.com/usb/>.
NO MUSIC/E-15:	<ul style="list-style-type: none">El dispositivo USB conectado no contiene archivos de audio reproducibles.Se reprodujeron medios que no tenían datos grabados que la unidad pudiera reproducir.
USB ERR:	La capacidad de tensión nominal del dispositivo USB es superior al límite permitido. <ul style="list-style-type: none">↔ Compruebe el dispositivo USB en referencia a <http://www.kenwood.com/usb/>. Podría haberse producido algún problema en el dispositivo USB conectado.↔ Cambie la fuente a cualquier otra distinta de USB. Quitar el dispositivo USB.
iPod ERR:	Se ha producido un error en la conexión del iPod. <ul style="list-style-type: none">↔ Quite el dispositivo USB y, a continuación, vuelva a conectarlo.↔ Confirme que el software del iPod es la última versión.
REMOVE:	Se ha seleccionado el modo de extracción para el dispositivo USB. Puede extraer el dispositivo USB con seguridad.

Especificaciones

Las especificaciones se encuentran sujetas a cambios sin previo aviso.

Sección del sintonizador de FM

- Gama de frecuencias (Intervalo 50 kHz)
 - : 87,5 MHz – 108,0 MHz
- Sensibilidad útil (Relación señal/ruido = 26dB)
 - : 0,7 μ V/75 Ω
- Sensibilidad de silenciamiento (Relación señal/ruido = 46dB)
 - : 1,6 μ V/75 Ω
- Respuesta de frecuencia ($\pm 3,0$ dB)
 - : 30 Hz – 15 kHz
- Relación señal a ruido (MONO)
 - : 65 dB
- Selectividad (DIN)(± 400 kHz)
 - : ≥ 80 dB
- Separación estéreo (1 kHz)
 - : 35 dB

Sección del sintonizador de MW

- Gama de frecuencias (Intervalo 9 kHz)
 - : 531 kHz – 1611 kHz
- Sensibilidad útil (Relación señal/ruido = 20dB)
 - : 25 μ V

Sección del sintonizador de LW

- Gama de frecuencias
 - : 153 kHz – 281 kHz
- Sensibilidad útil (Relación señal/ruido = 20dB)
 - : 45 μ V

Sección del disco compacto

- Diode láser
 - : GaAlAs
- Filtro digital (D/A)
 - : 8 veces sobremuestreo
- Convertidor D/A
 - : 1 Bit
- Velocidad de giro
 - : 1000 – 400 rpm (CLV 2 veces)
- Fluctuación y trémolo
 - : Menos del límite medible
- Respuesta de frecuencia (± 1 dB)
 - : 10 Hz – 20 kHz
- Distorsión armónica total (1 kHz)
 - : 0,008 %
- Relación señal a ruido (1 kHz)
 - : 105 dB
- Gama dinámica
 - : 93 dB
- MP3 decodificado
 - : Compatible con MPEG-1/2 Audio Layer-3
- WMA decodificado
 - : Compatible con Windows Media Audio
- Decodificación AAC
 - : Archivos AAC-LC ".m4a"

- Señal WAV
 - : Linear-PCM

Sección de audio

- Potencia máxima de salida
 - : 50 W x 4
- Salida de potencia (DIN 45324, +B=14,4V)
 - : 30 W x 4
- Impedancia del altavoz
 - : 4 – 8 Ω
- Acción tonal
 - Graves : 100 Hz ± 8 dB
 - Registro medio : 1 kHz ± 8 dB
 - Agudos : 10 kHz ± 8 dB
- Nivel de salida del preamplificador/carga (durante la reproducción del disco)
 - : 2500 mV/10 k Ω
- Impedancia de salida de preamplificador
 - : $\leq 600 \Omega$

Interfaz USB

- Estándar USB
 - : USB1.1/ 2.0
- Sistema de archivos
 - : FAT16/ 32
- Corriente de alimentación máxima
 - : 500 mA
- MP3 decodificado
 - : Compatible con MPEG-1/2 Audio Layer-3
- WMA decodificado
 - : Compatible con Windows Media Audio
- Decodificación AAC
 - : Archivos AAC-LC ".m4a"
- Señal WAV
 - : Linear-PCM

Entrada auxiliar

- Respuesta de frecuencia (± 1 dB)
 - : 20 Hz – 20 kHz
- Voltaje de entrada máximo
 - : 1200 mV
- Impedancia de entrada
 - : 100 k Ω

General

- Tensión de funcionamiento (11 – 16V admisibles)
 - : 14,4 V
- Consumo
 - : 10 A
- Tamaño de instalación (An x Al x F)
 - : 182 x 112 x 160 mm
- Peso
 - : 1,60 kg

