

KENWOOD

KOS-CV100

VIDEO BOX ▶ page 2-5

INSTRUCTION MANUAL

BOITIER VIDEO ▶ page 6-9

MODE D'EMPLOI

VIDEOBOX ▶ seite 10-13

BEDIENUNGSANLEITUNG

VIDEOBOX ▶ blz 14-17

GEBRUIKSAANWIJZING

BOX VIDEO ▶ pagina 18-21

ISTRUZIONI PER L'USO

CAJA DE VÍDEO ▶ página 22-25

MANUAL DE INSTRUCCIONES

CAIXA DE VÍDEO ▶ página 26-29

MANUAL DE INSTRUÇÕES

视频盒 ▶ 30-33页

使用说明书

비디오 상자 ▶ 34-37 페이지

조작 매뉴얼

Kenwood Corporation

Take the time to read through this instruction manual.

Familiarity with installation and operation procedures will help you obtain the best performance from your new video box.

For your records

Record the serial number, found on the back of the unit, in the spaces designated on the warranty card, and in the space provided below. Refer to the model and serial numbers whenever you call upon your Kenwood dealer for information or service on the product.

Model KOS-CV100 Serial number _____



Safety precautions

▲ WARNING

To prevent injury or fire, take the following precautions:

- To prevent a short circuit, never put or leave any metallic objects (such as coins or metal tools) inside the unit.
- Mounting and wiring this product requires skills and experience. For safety's sake, leave the mounting and wiring work to professionals.

▲ CAUTION

To prevent damage to the machine, take the following precautions:

- Do not install the unit in a spot exposed to direct sunlight or excessive heat or humidity. Also avoid places with too much dust or the possibility of water splashing.
- Do not use your own screws. Use only the screws provided. If you use the wrong screws, you could damage the unit.

Notes

- If you experience problems during installation, consult your Kenwood dealer.
- No image other than the navigation image is displayed while the car is running.
- When this unit is connected, the mirror function of the A/V controller is not available.

Information on Disposal of Old Electrical and Electronic Equipment (applicable for EU countries that have adopted separate waste collection systems)



Products with the symbol (crossed-out wheeled bin) cannot be disposed as household waste.

Old electrical and electronic equipment should be recycled at a facility capable of handling these items and their waste byproducts. Contact your local authority for details in locating a recycle facility nearest to you. Proper recycling and waste disposal will help conserve resources whilst preventing detrimental effects on our health and the environment.

FCC WARNING

This equipment may generate or use radio frequency energy. Changes or modifications to this equipment may cause harmful interference unless the modifications are expressly approved in the instruction manual. The user could lose the authority to operate this equipment if an unauthorized change or modification is made.

NOTE

This Class B digital apparatus complies with Canadian ICES-003.

Accessories/ Installation Procedure

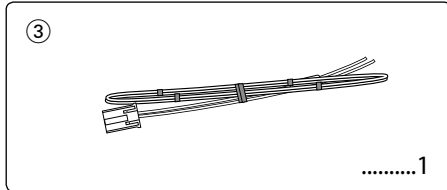
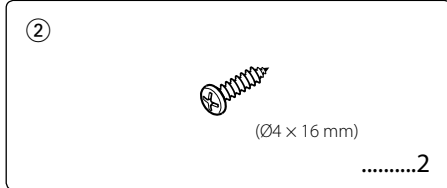
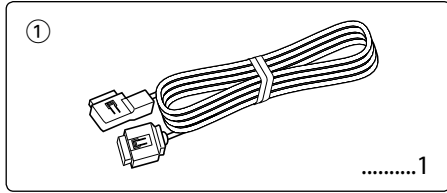

1. To prevent short circuits, remove the key from the ignition and disconnect the ⊖ terminal of the battery.
2. Make the proper input and output cable connections for each unit.
3. Install the unit in your car.
4. Reconnect the ⊖ terminal of the battery.

Connection

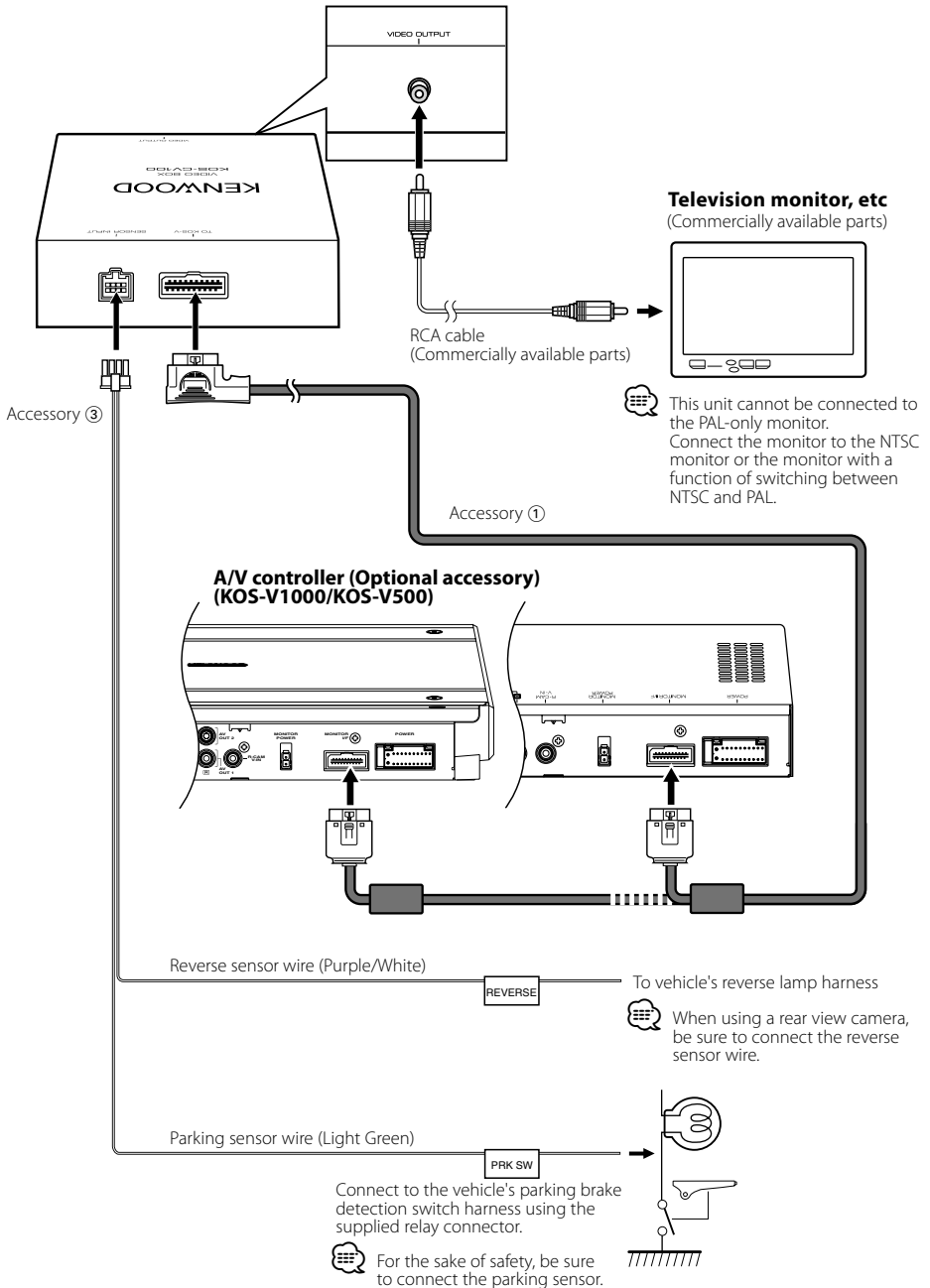

Installation

Use screws (Accessory ②) to fix Video box Unit onto an audio board or another.

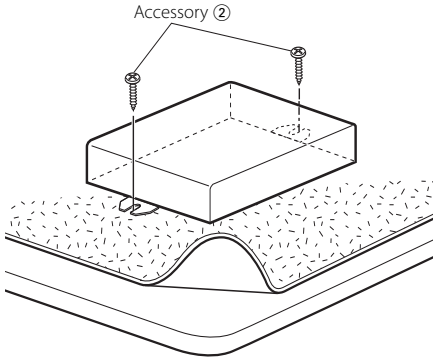

Specifications

Specifications subject to change without notice.

Video Section

Video output level (RCA jack)
: 1Vp-p/75Ω

General

Operational temperature range
: -10°C to +60°C
Storage temperature range
: -30°C to +85°C
Dimensions (W × H × D)
: 143 × 37 × 99 mm
5-5/8 × 1-7/16 × 4-7/8 inch
Weight
: 310 g (0.7 lbs)

Précautions de sécurité

▲ Avertissement

Pour éviter toute blessure et/ou incendie, veuillez prendre les précautions suivantes :

- Pour éviter les court-circuits, ne jamais mettre ou laisser d'objets métalliques (comme une pièce de monnaie ou un outil en métal) à l'intérieur de l'appareil.
- Le montage et le câblage de ce produit nécessitent des compétences et de l'expérience. Pour des raisons de sécurité, laissez un professionnel effectuer le travail de montage et de câblage.

▲ ATTENTION

Pour éviter tout dommage à l'appareil, veuillez prendre les précautions suivantes:

- N'installez pas l'appareil dans un endroit exposé directement à la lumière du soleil, à une chaleur excessive ou à l'humidité. Évitez également les endroits trop poussiéreux ou exposés aux éclaboussures.
- N'utilisez pas vos propres vis. N'utilisez que les vis fournies. L'utilisation de vis incorrectes pourrait endommager l'appareil.

Remarques

- Si vous rencontrez des problèmes pendant l'installation, consultez votre revendeur Kenwood.
- La seule image affichée lorsque la voiture est en marche est l'image de navigation.
- Lorsque cette unité est connectée, la fonction rétroviseur du contrôleur A/V n'est pas disponible.

Information sur l'élimination des anciens équipements électriques et électroniques (applicable dans les pays de l'Union Européenne qui ont adopté des systèmes de collecte sélective)



Les produits sur lesquels le pictogramme (poubelle barrée) est apposé ne peuvent pas être éliminés comme ordures ménagères.

Les anciens équipements électriques et électroniques doivent être recyclés sur des sites capables de traiter ces produits et leurs déchets. Contactez vos autorités locales pour connaître le site de recyclage le plus proche. Un recyclage adapté et l'élimination des déchets aideront à conserver les ressources et à nous préserver des leurs effets nocifs sur notre santé et sur l'environnement.

REMARQUE

Cet appareil numérique de la classe B est conforme à la norme NMB-003 du Canada.

Accessoire/ Procédure d'installation

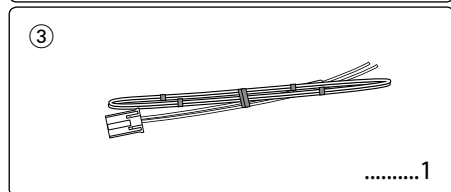
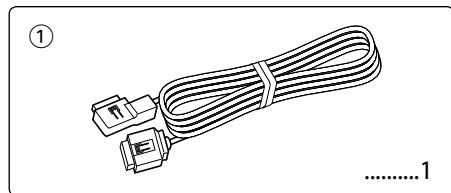

1. Afin d'empêcher tout court-circuit, retirez la clé de contact et déconnectez la borne ⊖ de la batterie.
2. Effectuez correctement les connexions de câble d'entrée et de sortie pour chaque appareil.
3. Installez l'appareil dans votre voiture.
4. Reconnectez la borne ⊖ la batterie.

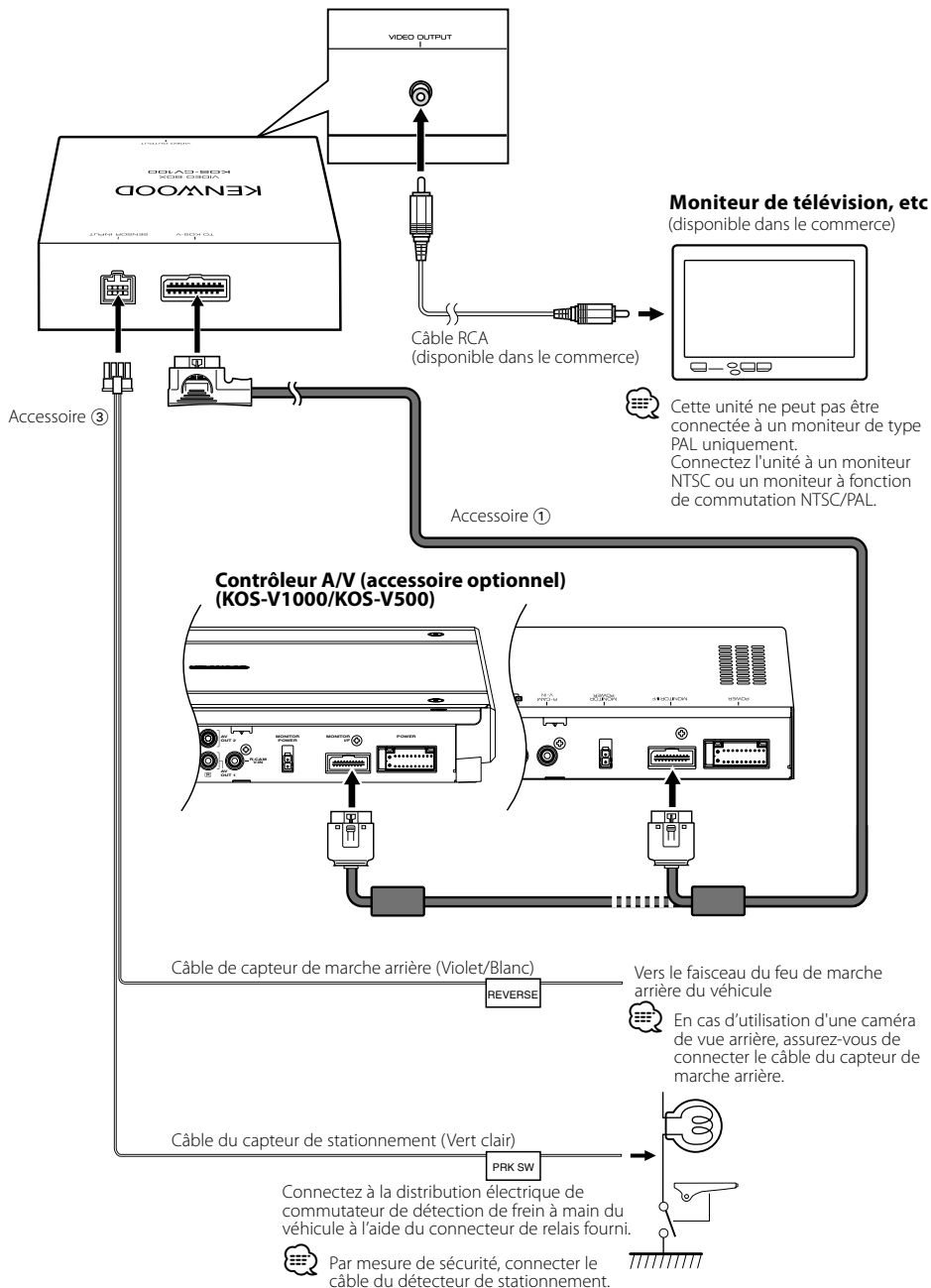

Installation

Fixez le boîtier vidéo sur une planche audio ou un autre support à l'aide de vis (accessoire ②).

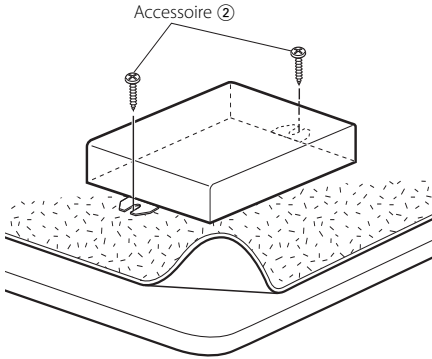

Caractéristiques techniques

Les spécifications sont sujettes à changements sans notification.

Section vidéo

Niveau de sortie vidéo (prise RCA)
: 1Vp-p/75Ω

Généralités

Plage de températures de fonctionnement
: -10°C à +60°C

Plage de températures de stockage
: -30°C à +85°C

Dimensions (L × H × P)
: 143 × 37 × 99 mm
5-5/8 × 1-7/16 × 4-7/8 pouce

Poids
: 310 g (0,7 livres)

Sicherheitshinweise

▲ WARNUNG

Zur Vermeidung von Bränden und Verletzungen beachten Sie bitte die folgenden Hinweise:

- Stellen Sie sicher, dass keine Metallgegenstände (Münzen, Nadeln, Werkzeuge usw.) ins Innere des Geräts gelangen und Kurzschlüsse verursachen.
- Die Montage sowie die Verkabelung dieses Gerätes macht besondere Fähigkeiten und Erfahrung erforderlich. Überlassen Sie die Arbeiten zur Montage und Verkabelung ausgewiesenen Fachpersonal.

▲ ACHTUNG

Bitte beachten Sie folgende Vorsichtsmaßnahmen, damit Ihr Gerät stets einwandfrei funktioniert:

- Installieren Sie das Gerät an keiner Stelle mit direktem Sonnenlicht, extremer Wärme oder Luftfeuchtigkeit. Schützen Sie beides darüber hinaus vor Staub und Spritzwasser.
- Verwenden Sie auf keinen Fall Ihre eigenen Schrauben. Verwenden Sie ausschließlich die im Lieferumfang enthaltenen Schrauben. Zu lange oder zu dicke Schrauben könnten das Gerät beschädigen.

Hinweise

- Sollten Sie Probleme bei der Installation des Geräts haben, lassen Sie sich bitte von Ihrem Kenwood-Händler beraten.
- Wenn sich das Fahrzeug bewegt, wird lediglich das Navigationsbild angezeigt.
- Wenn dieses Gerät angeschlossen ist, ist die Spiegelfunktion des A/V-Controllers nicht verfügbar.

Entsorgung von gebrauchten elektrischen und elektronischen Geräten (anzuwenden in den Ländern der Europäischen Union und anderen europäischen Ländern mit einem separaten Sammelsystem für solche Geräte)



Das Symbol (durchgestrichene Mülltonne) auf dem Produkt oder seiner Verpackung weist darauf hin, dass dieses Produkt nicht als normaler Haushaltsabfall behandelt werden darf, sondern an einer Annahmestelle für das Recycling von elektrischen und elektronischen Geräten abgegeben werden muss. Durch Ihren Beitrag zur korrekten Entsorgung dieses Produktes schützen Sie die Umwelt und die Gesundheit Ihrer Mitmenschen. Unsachgemäße oder falsche Entsorgung gefährden Umwelt und Gesundheit. Weitere Informationen über das Recycling dieses Produktes erhalten Sie von Ihrer Gemeinde oder den kommunalen Entsorgungsbetrieben.

Hinweis zur Entsorgung der Batterien :



Verbrauchte Batterien dürfen nach der Batterieverordnung nicht mehr mit dem Hausmüll entsorgt werden. Kenwood beteiligt sich daher am „Gemeinsamen Rücknahmesystem Batterien“ (GRS Batterien). Werfen Sie verbrauchte Batterien unentgeltlich in die beim Handel aufgestellten Sammelbehälter. Auch bei Ihrem Fachhändler finden Sie einen Sammelbehälter für verbrauchte Batterien. Auch Batterien, die in Geräten fest eingebaut sind, unterliegen diesen gesetzlichen Vorschriften.

Zubehör/ Hinweise zur Installation

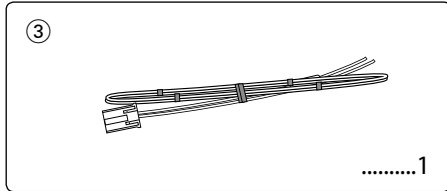
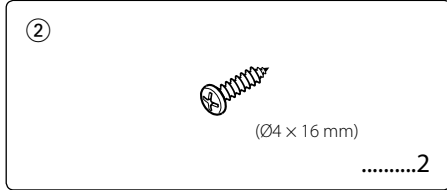
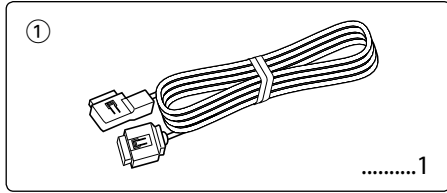

1. Ziehen Sie den Zündschlüssel ab und trennen Sie den Minuspol von der Batterie ⊖ ab, um Kurzschlüsse zu vermeiden.
2. Führen Sie die ordnungsgemäßen Ein- und Ausgangskabel-Anschlüsse für die einzelnen Geräte durch.
3. Bauen Sie das Gerät in Ihrem Fahrzeug ein.
4. Schließen Sie den Minuspol der Batterie ⊖ erneut an.

Anschluss

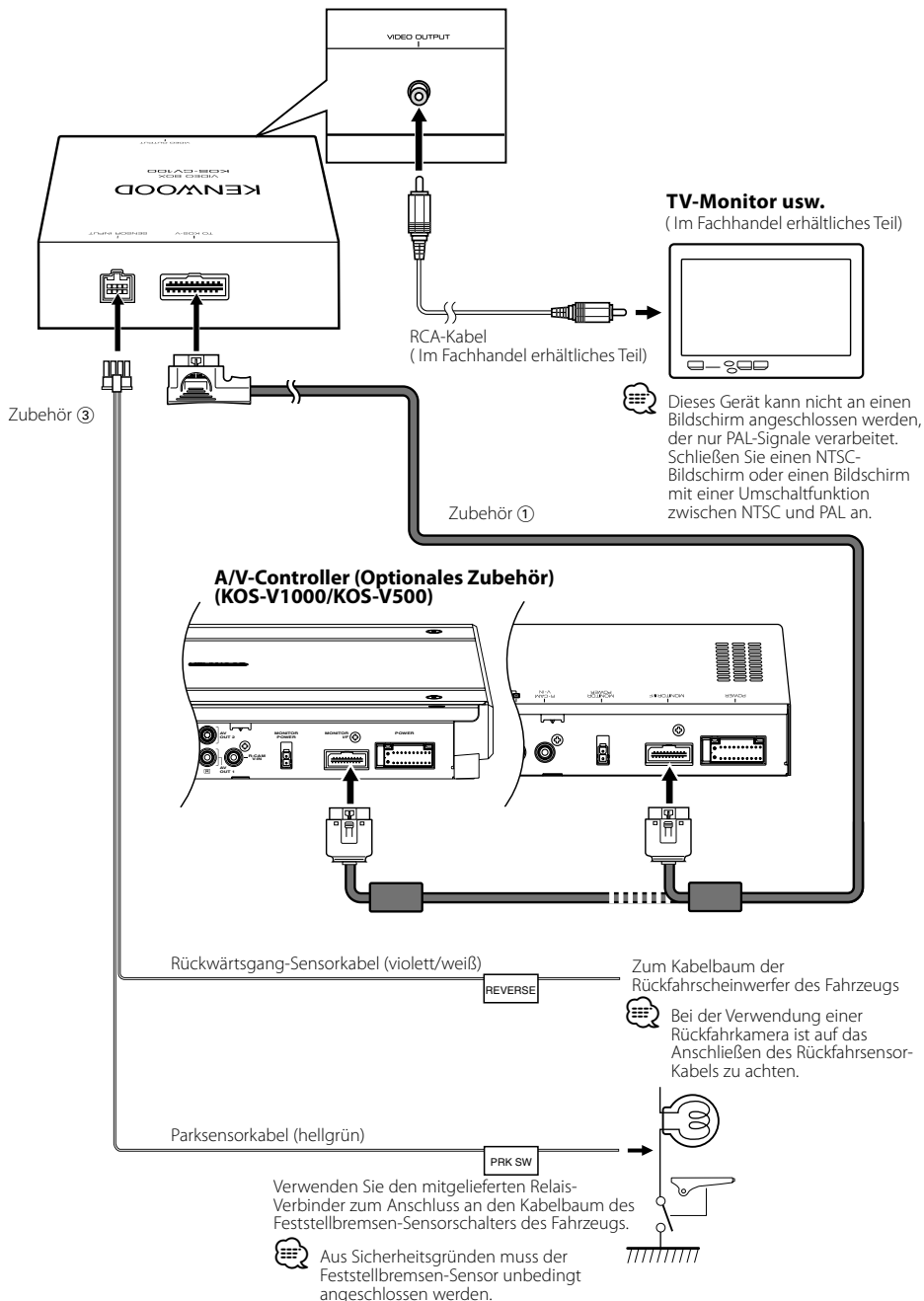

Einbau

Verwenden Sie die Schrauben (Zubehör ②), um das Videobox-Gerät an einem Audioboard zu befestigen.

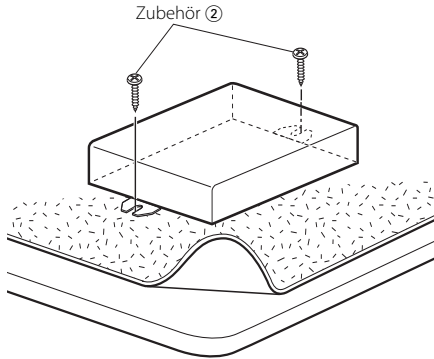

Technische Daten

Die technischen Daten können ohne Vorankündigung geändert werden.

Video

Video-Ausgangspegel (Cinch-Stecker)
: 1Vp-p/75Ω

Allgemeines

Betriebstemperatur-Bereich
: -10°C bis +60°C
Lagertemperatur-Bereich
: -30°C bis +85°C
Abmessungen (B × H × T)
: 143 × 37 × 99 mm
5-5/8 × 1-7/16 × 4-7/8 Zoll
Gewicht
: 310 g (0,7 lbs)

Veiligheidsvoorschriften

▲ WAARSCHUWING

Voorkom persoonlijk letsel en/of brand en neem derhalve de volgende voorzorgsmaatregelen:

- Voorkom kortsluiting en steek derhalve nooit metalen voorwerpen (zoals munten en gereedschap) in het toestel.
- De bevestiging en bedrading van dit product vereist vakbekwaamheid en ervaring. Laat de bevestiging en bedrading om veiligheidsredenen door vaklui uitvoeren.

▲ LET OP

Voorkom beschadiging van het toestel en neem derhalve de volgende voorzorgsmaatregelen:

- Installeer het toestel niet op plaatsen die aan direct zonlicht, hitte of extreme vochtigheid blootstaan. Vermijd ook zeer stoffige plaatsen of plaatsen die blootstaan aan waterspatten.
- Gebruik geen eigen schroeven. Gebruik uitsluitend de bij het toestel geleverde schroeven. Het toestel wordt mogelijk beschadigd door gebruik van andere schroeven.

Opmerkingen

- Raadpleeg uw Kenwood-dealer indien u problemen of vragen hebt tijdens de installatie.
- Terwijl de auto rijdt wordt alleen het navigatiebeeld weergegeven.
- Als dit toestel is aangesloten, is de spiegel functie van de A/V-controller niet beschikbaar.

Informatie over het weggooien van elektrische en elektronische apparatuur (particulieren)



Dit symbool geeft aan dat gebruikte elektrische en elektronische producten niet bij het normale huishoudelijke afval mogen. Lever deze producten in bij de aangewezen inzamelingspunten, waar ze gratis worden geaccepteerd en op de juiste manier worden verwerkt, teruggewonnen en hergebruikt. Voor inleveradressen zie www.nvmp.nl, www.ictmilieu.nl, www.stibat.nl. Wanneer u dit product op de juiste manier als afval inlevert, spaart u waardevolle hulpbronnen en voorkomt u potentiële negatieve gevolgen voor de volksgezondheid en het milieu, die anders kunnen ontstaan door een onjuiste verwerking van afval.



Batterij niet weggooien, maar inleveren als KCA.



Toebehoren/ Installatieprocedure

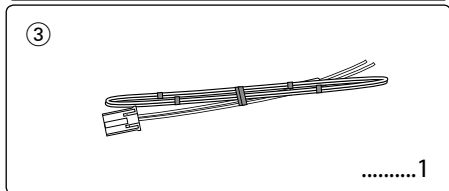
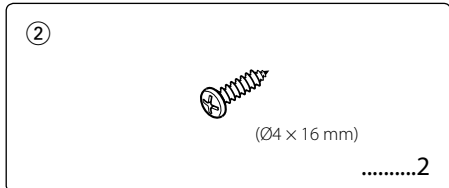
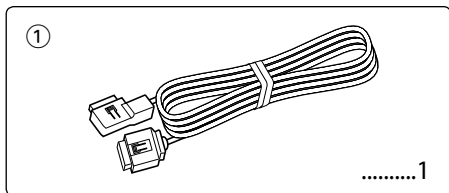

1. Voorkom kortsluiting door de sleutel uit het contact te halen en de minkabel ⊖ van de accu los te koppelen.
2. Maak de juiste ingangs- en uitgangskabelaansluitingen voor elke eenheid.
3. Installeer het toestel in de auto.
4. Sluit de minpool ⊖ van de accu weer aan.

Aansluiting

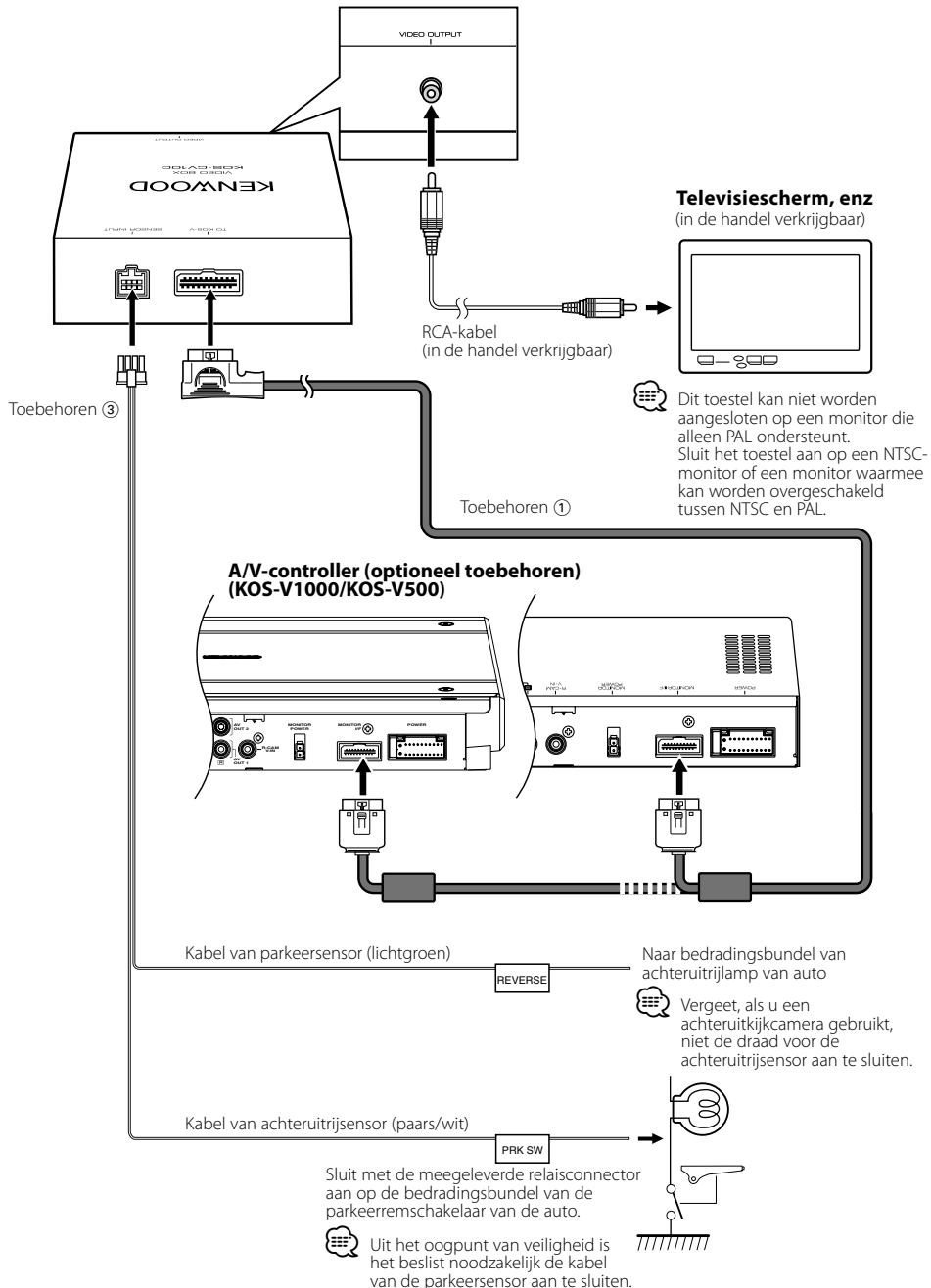

Installeren

Gebruik schroeven (accessoire ②) om de videobox te bevestigen op een audiobord of iets dergelijks.

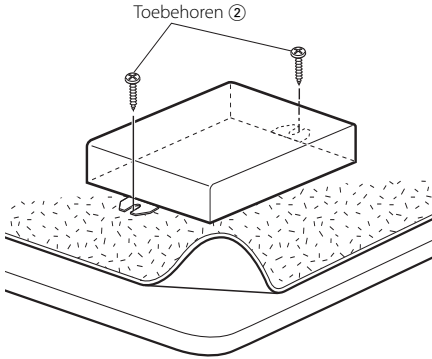

Technische gegevens

Technische gegevens zijn zonder voorafgaande kennisgeving wijzigbaar.

Videogedeelte

Video-uitgangsniveau (RCA-aansluiting)
: 1Vp-p/75Ω

Algemeen

Bedrijfstemperatuurbereik
: -10°C tot +60°C

Opslagtemperatuurbereik
: -30°C tot +85°C

Afmetingen (BxHxD)
: 143 × 37 × 99 mm
5-5/8 × 1-7/16 × 4-7/8 inch

Gewicht
: 310 g (0,7 lbs)

Precauzioni di sicurezza

▲ AVVERTENZA

Per evitare lesioni o incendio, osservate le seguenti precauzioni:

- Per evitare cortocircuiti, non inserire oggetti metallici, quali monete o strumenti metallici, all'interno dell'unità.
- Il montaggio e il cablaggio di questo prodotto richiedono conoscenze specifiche ed esperienza. Per motivi di sicurezza, affidate il montaggio e il cablaggio a dei professionisti.

▲ ATTENZIONE

Per evitare danni all'apparecchio, osservate le seguenti precauzioni:

- Non installate l'apparecchio in un luogo esposto a luce solare diretta, o a calore o umidità eccessivi. Evitate anche luoghi molto polverosi o soggetti a schizzi d'acqua.
- Non utilizzare viti non appropriate. Utilizzare solo le viti in dotazione. Se si utilizzano viti errate, è possibile danneggiare l'unità.

Note

- In caso di difficoltà durante l'installazione, rivolgetevi al più vicino rivenditore Kenwood.
- Quando l'auto è in movimento non viene visualizzata nessun'immagine oltre a quella di navigazione.
- Quando questa unità viene collegata, la funzione immagine speculare del controller A/V non è disponibile.

Informazioni sullo smaltimento delle vecchie apparecchiature elettriche ed elettroniche (valido per i paesi europei che hanno adottato sistemi di raccolta separata)



I prodotti recanti il simbolo di un contenitore di spazzatura su ruote barrato non possono essere smaltiti insieme ai normali rifiuti di casa.

I vecchi prodotti elettrici ed elettronici devono essere riciclati presso una apposita struttura in grado di trattare questi prodotti e di smaltirne i loro componenti. Per conoscere dove e come recapitare tali prodotti nel luogo a voi più vicino, contattare l'apposito ufficio comunale. Un appropriato riciclo e smaltimento aiuta a conservare la natura e a prevenire effetti nocivi alla salute e all'ambiente.



LA DICHIARAZIONE DI CONFORMITÀ "CE"
DI QUESTO PRODOTTO È DEPOSITATA
PRESSO:

KENWOOD ELECTRONICS EUROPE B.V.
AMSTERDAMSEWEG 37
1422 AC UITHOORN
THE NETHERLANDS

Accessori/ Procedura di installazione

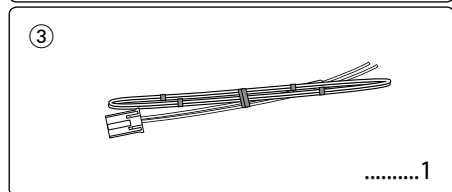
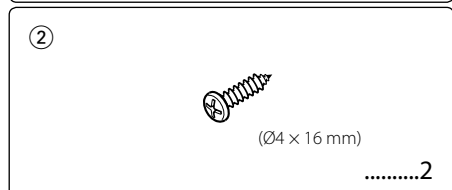
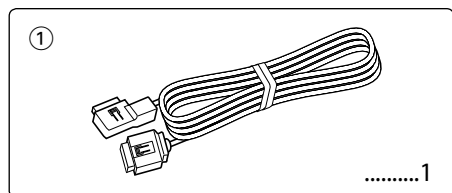

1. Per evitare cortocircuiti, estraete la chiavetta dall'interruttore dell'accensione e scollegate il terminale negativo ⊖ della batteria.
2. Eseguite correttamente i collegamenti dei cavi di ingresso ed uscita per ogni unità.
3. Installate l'apparecchio nell'automobile.
4. Ricollegate il terminale negativo ⊖ della batteria.

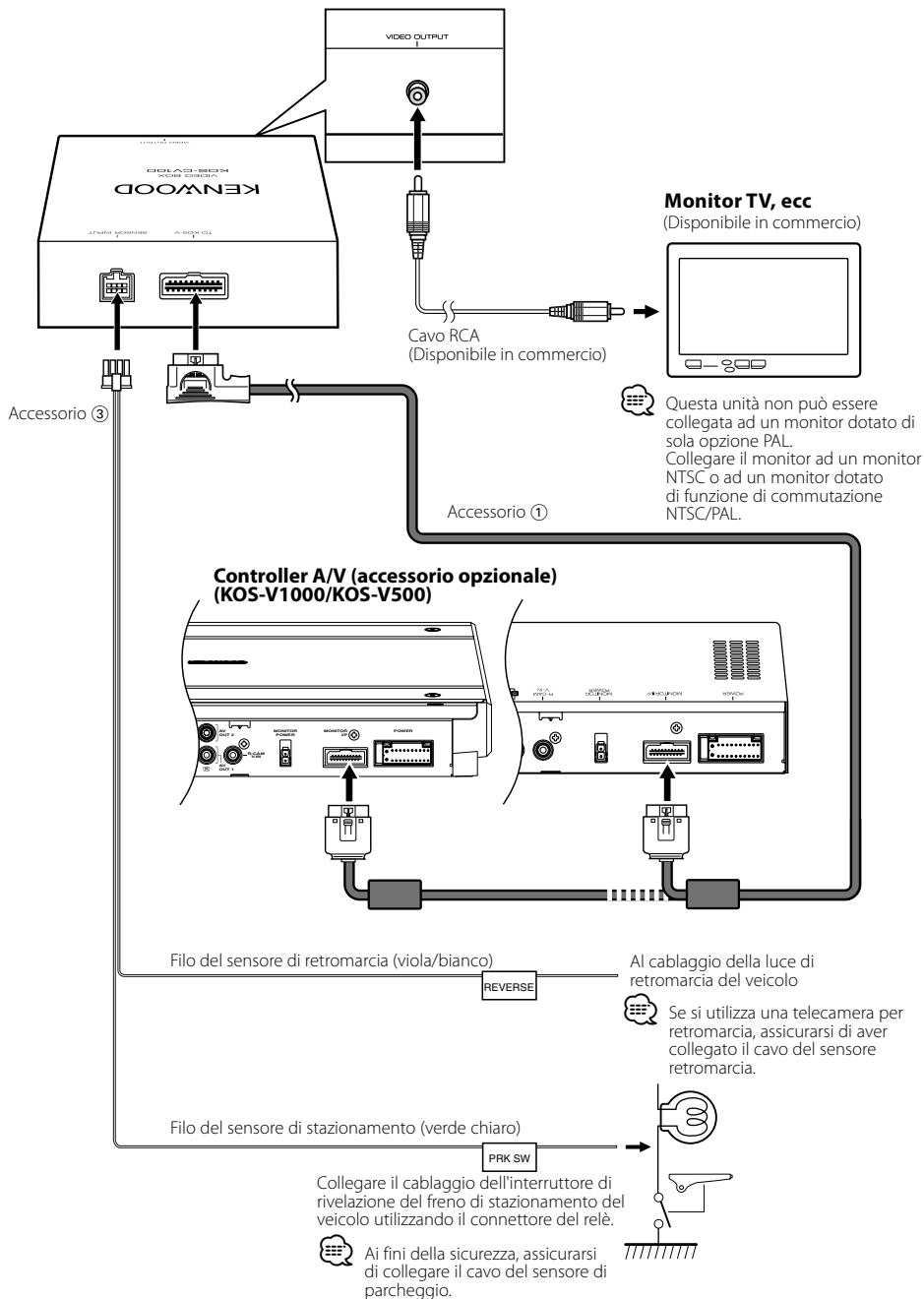

Installazione

Per fissare l'unità box video su una piastra audio o su un altro supporto, utilizzare delle viti (accessorio ②).

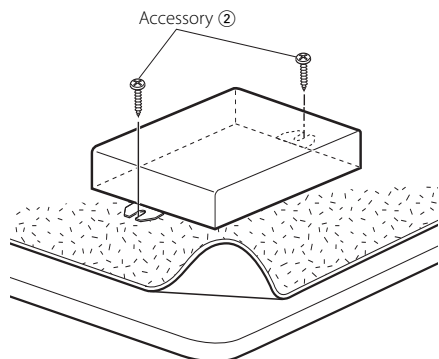

Specifiche

Specifiche soggette a cambiamenti senza preavviso.

Sezione video

Livello di uscita video (jack RCA)
: 1V_{p-p}/75Ω

Generale

Campo di temperatura operativa
: tra -10°C e +60°C

Campo di temperatura di immagazzinaggio
: tra -30°C e +85°C

Dimensioni (LxAxP)
: 143 × 37 × 99 mm
5-5/8 × 1-7/16 × 4-7/8 inch

Peso
: 310 g (0,7 lbs)

Precauciones de seguridad

▲ ADVERTENCIA

Para evitar el riesgo de lesiones y/o fuego, observe las siguientes precauciones:

- Para evitar cortocircuitos, nunca coloque ni deje objetos metálicos (por ejemplo, monedas o herramientas metálicas) dentro de la unidad.
- La instalación y cableado de este producto requiere de habilidad y experiencia. Por motivos de seguridad, deja la labor de instalación y montaje en manos de profesionales.

▲ PRECAUCIÓN

Para evitar daños en la unidad, tome las siguientes precauciones:

- No instale la unidad en un sitio expuesto a la luz directa del sol, o excesivamente húmedo o caluroso. Además deberá evitar sitios con mucho polvo o la posibilidad de que se derrame agua sobre ella.
- No utilice sus propios tornillos. Utilice sólo los tornillos incluidos. El uso de tornillos diferentes podría causar daños en la unidad principal.

Notas

- Si tiene problemas durante la instalación, consulte con su distribuidor Kenwood.
- Mientras el coche está en marcha no se muestra ninguna imagen aparte de la imagen de navegación.
- Cuando la unidad está conectada, la función de espejo del controlador A/V no está disponible.

Información acerca de la eliminación de equipos eléctricos y electrónicos al final de la vida útil (aplicable a los países de la Unión Europea que hayan adoptado sistemas independientes de recogida de residuos)



Los productos con el símbolo de un contenedor con ruedas tachado no podrán ser desechados como residuos domésticos.



Los equipos eléctricos y electrónicos al final de la vida útil, deberán ser reciclados en instalaciones que puedan dar el tratamiento adecuado a estos productos y a sus subproductos residuales correspondientes. Póngase en contacto con su administración local para obtener información sobre el punto de recogida más cercano. Un tratamiento correcto del reciclaje y la eliminación de residuos ayuda a conservar los recursos y evita al mismo tiempo efectos perjudiciales en la salud y el medio ambiente.

Accesorios/ Procedimiento de instalación

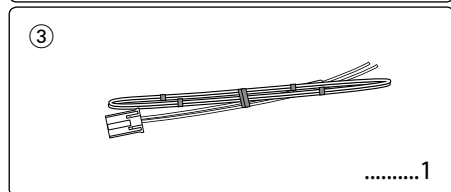
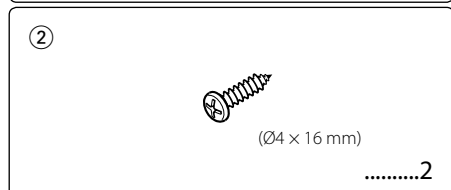
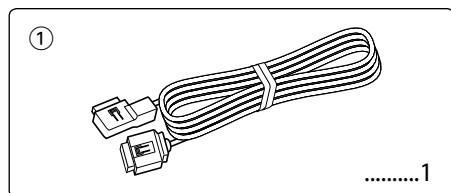

1. Para evitar cortocircuitos, retire la llave del encendido y desconecte el terminal ⊖ de la batería.
2. Realice las conexiones correctas para el cable de entrada y salida para cada unidad.
3. Instale la unidad en su automóvil.
4. Vuelva a conectar el terminal ⊖ de la batería.

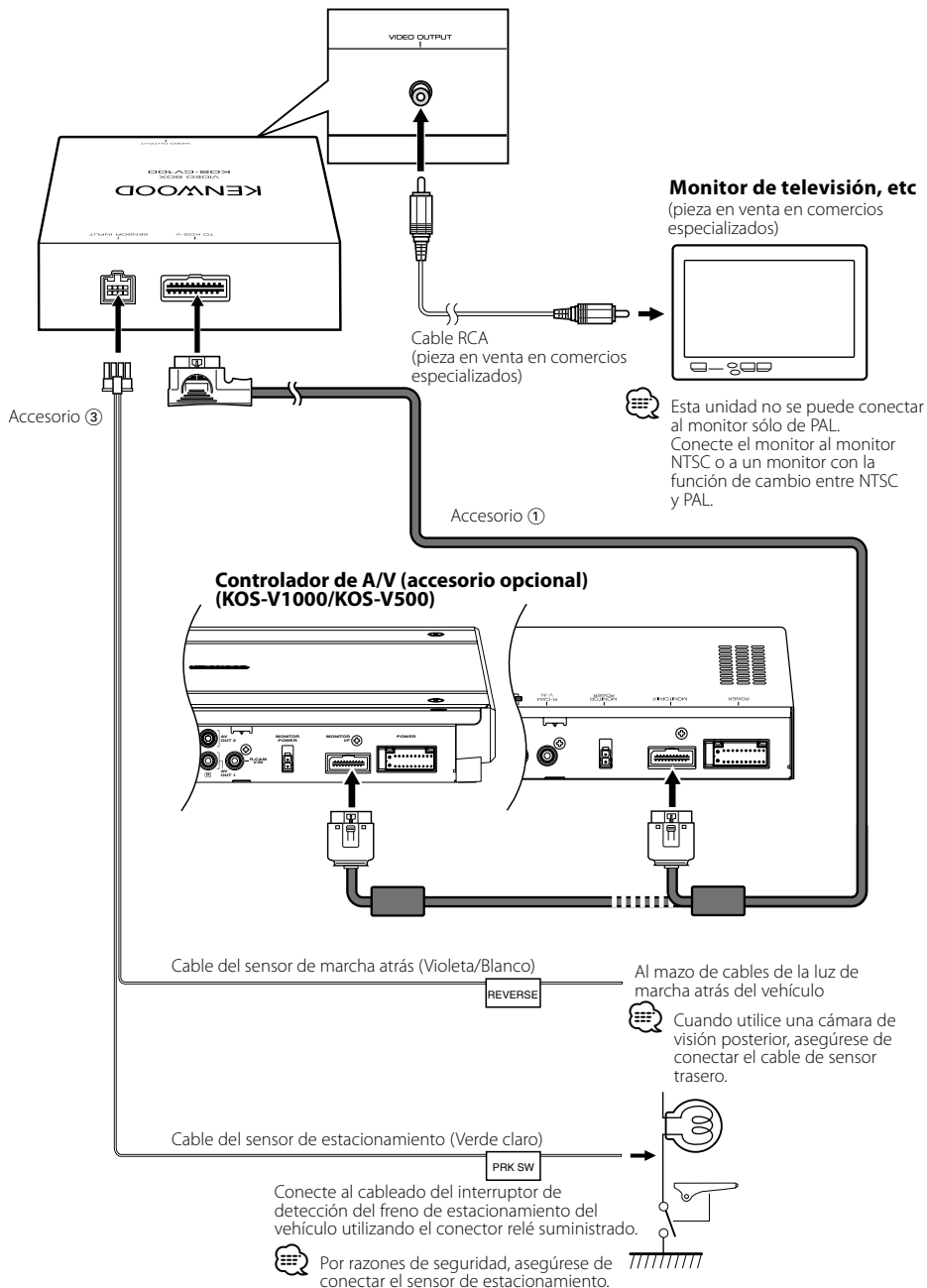

Instalación

Utilice tornillos (accesorio ②), u otra herramienta, para fijar la Unidad de caja de Vídeo a la placa de audio.

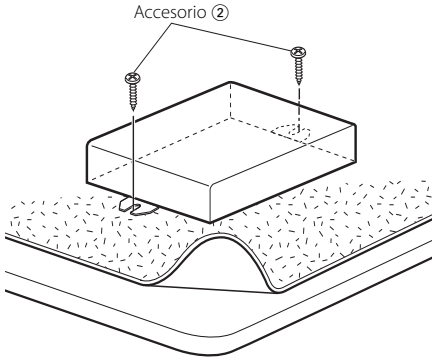

Especificaciones

Las especificaciones se encuentran sujetas a cambios sin previo aviso.

Sección de vídeo

Nivel de salida de vídeo (conector RCA)
: 1Vp-p/75Ω

General

Margen de temperaturas operacional
: De -10°C a +60°C
Margen de temperaturas de almacenamiento
: De -30°C a +85°C
Dimensiones (AnxAlxF)
: 143 × 37 × 99 mm
5-5/8 × 1-7/16 × 4-7/8 pulgada
Peso
: 310 g (0,7 libras)

Precauções de Segurança

▲ ADVERTÊNCIA

As seguintes precauções devem ser tomadas para evitar ferimentos ou incêndio:

- Para prevenir curto-circuitos, nunca se deve colocar ou deixar objectos metálicos (p.ex., moedas ou ferramentas de metal) dentro do aparelho.
- A instalação e ligação deste aparelho requerem conhecimentos e experiência. Para sua segurança, deixe o trabalho de montagem e ligação ser feito por profissionais.

▲ CUIDADO

As seguintes precauções devem ser tomadas para evitar danificar o equipamento:

- Não instalar o aparelho num local exposto à luz solar directa ou calor e humidade excessivos. Evitar também locais com poeira em demasia ou a possibilidade de pingos de água.
- Não use os seus próprios parafusos. Use apenas os parafusos fornecidos. O uso de parafusos não apropriados pode resultar em danos ao aparelho principal.

Notas

- Se aparecerem problemas durante a instalação, consulte o seu revendedor Kenwood.
- Quando o carro está em movimento, só é possível visualizar a imagem de navegação.
- Quando este aparelho está ligado, a função espelho do controlador A/V não está disponível.

Informação sobre a forma de deitar fora Equipamento Eléctrico ou Electrónico Velho (aplicável nos países da UE que adoptaram sistemas de recolha de lixos separados)



Produtos com o símbolo (caixote do lixo com um X) não podem ser deitados fora junto com o lixo doméstico.

Equipamentos eléctricos ou electrónicos velhos deverão ser reciclados num local capaz de o fazer bem assim como os seus subprodutos. Contacte as autoridades locais para se informar de um local de reciclagem próximo de si. Reciclagem e tratamento de lixo correctos ajudam a poupar recursos e previnem efeitos prejudiciais na nossa saúde e no ambiente.

Acessórios/ Procedimentos para instalação

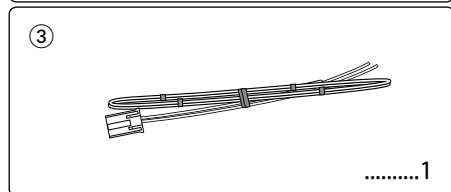
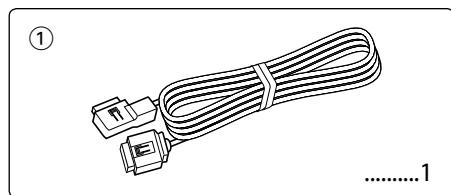

1. Para evitar curto-circuitos, remova a chave da ignição e desligue o terminal \ominus da bateria.
2. Faça as ligações apropriadas dos cabos de entrada e saída de cada aparelho.
3. Instale o aparelho no seu carro.
4. Ligue o terminal \ominus da bateria.

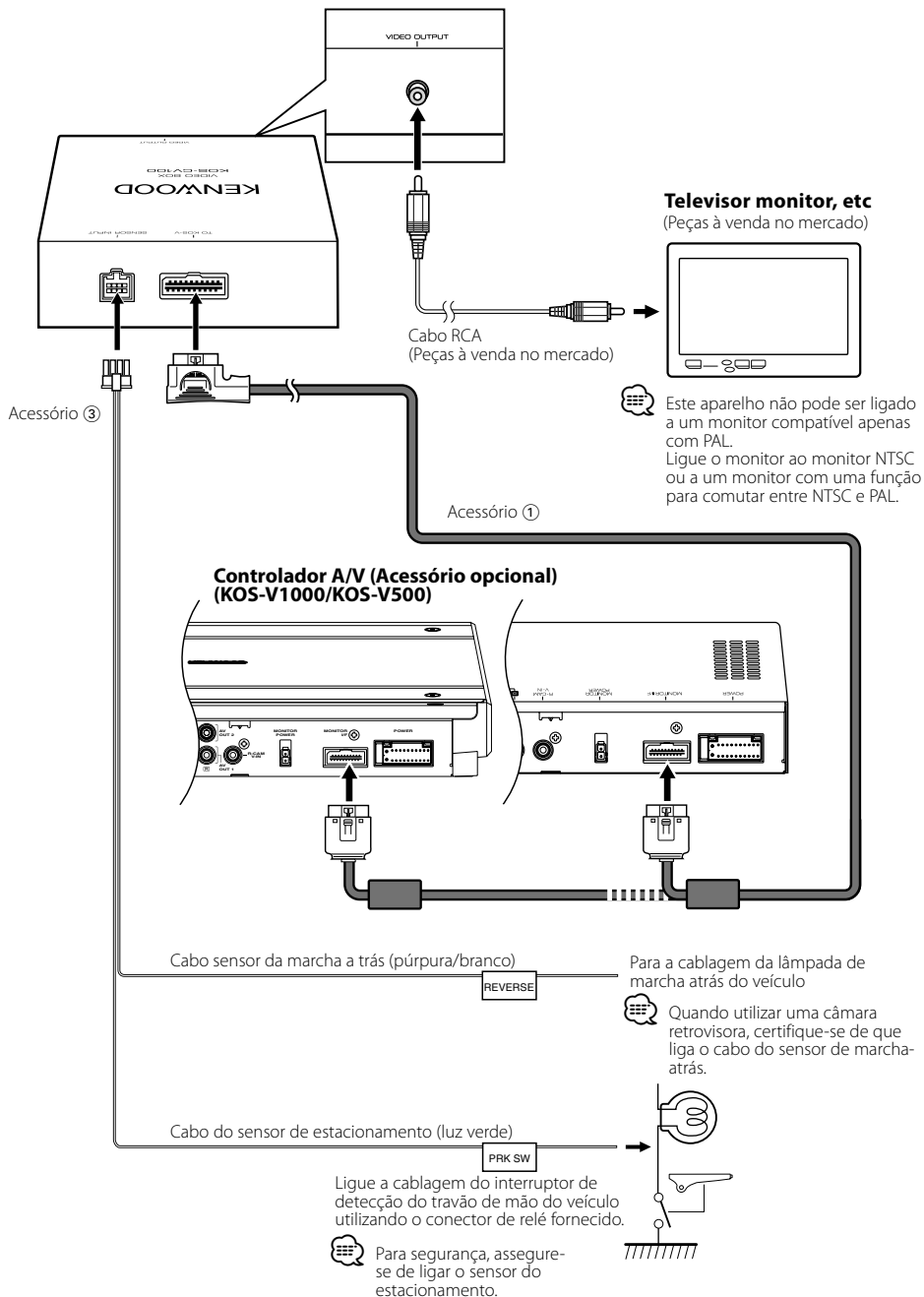

Instalação

Utilize os parafusos (Acessório ②) para fixar a Unidade da caixa de Vídeo a uma placa de som ou a outro suporte.

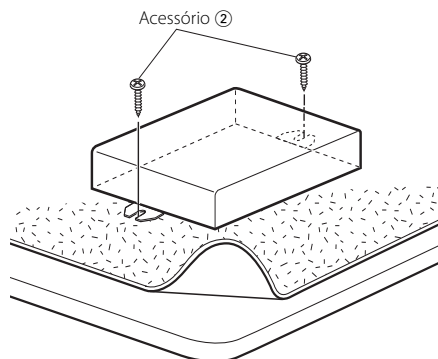

Especificações

As especificações podem ser alteradas sem prévia notificação.

Video Section

Nível de saída vídeo (ficha RCA)
: 1Vp-p/75Ω

Geral

Gama de temperatura operacional
: -10 °C – +60 °C

Gama de temperatura de armazenagem
: -30 °C – +85 °C

Dimensões (L × A × P)
: 143 × 37 × 99 mm
5-5/8 × 1-7/16 × 4-7/8 polegadas

Peso
: 310 g (0,7 lbs)

安全注意事项

▲ 警火

为了防止受伤和火灾，请遵守下列注意事项：

- 为了防止短路等事故，请勿将金属物品（硬币，工具等）掉落在装置中。
- 本产品的安装和接线需要由具备经验和技能的人员完成。为了保证安全，请专业人员完成安装和接线作业。

▲ 注意

为了防止装置发生故障，请遵守下列注意事项，正确操作和使用：

- 请勿将本装置安装在曝露于直射阳光、高温或高湿、水可能飞溅的或有灰尘的地方。并且避免灰尘过多或水可能飞溅的地方。
- 安装时，请务必使用所附的螺丝。请务必使用随机提供的螺丝。如使用其他的螺丝，可能会造成装置的故障。

注

- 安装有困难时，请与建伍经销商洽谈。
- 在汽车行驶时，除了导航影像之外，不显示其他影像。
- 连接本装置后，AV控制器的镜像功能无法使用。

附件/ 安装程序

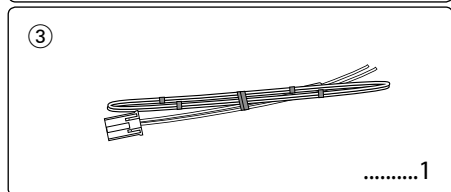
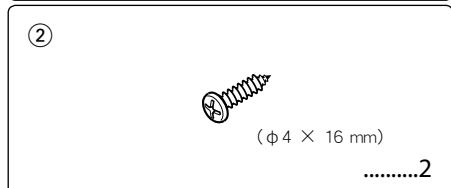
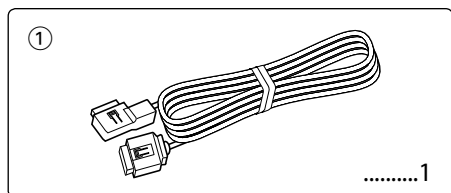

1. 为了防止短路事故，请拔下点火开关钥匙，取下蓄电池的 \ominus 极端子。
2. 连接各装置的输入，输出导线。
3. 将装置安装到汽车中。
4. 连接步骤1所卸下的蓄电池 \ominus 极端子。

连接方法

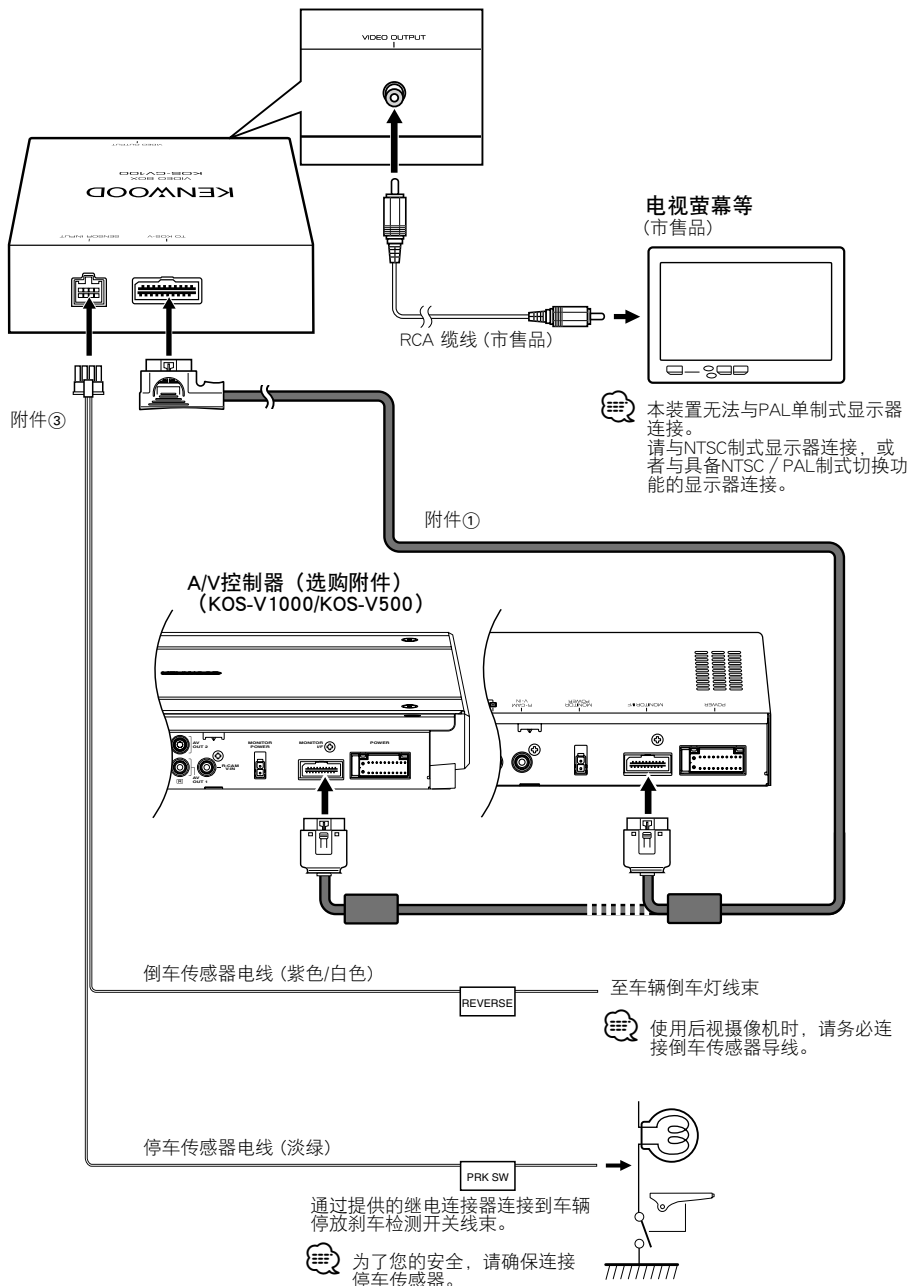

安装

请使用螺丝（附件②）将视频盒固定在音响装置板或其他物体上。

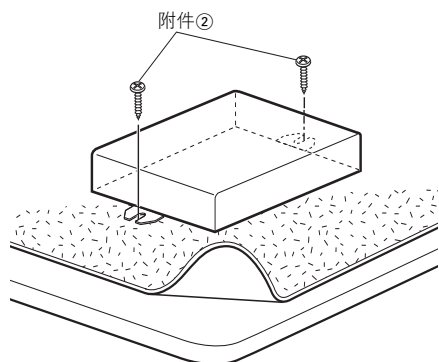

规格

技术规格可能有所变更，恕无事前通知。

视频部分

视频输出电平（RCA插孔）
：1V_{p-p}/75Ω

共同

工作环境温度范围
：-10℃至+60℃

保存环境温度范围
：-30℃至+85℃

外形尺寸（W × H × D）
：143 × 37 × 99 mm

重量
：310 g

▲경고

부상이나 화재를 방지하기 위해 다음 주의 사항을 반드시 준수하십시오:

- 누전을 방지하기 위해 기기 내부에 동전이나 금속 공구와 같은 금속성 물체를 삽입하지 마십시오.
- 이 제품을 설치하고 배선하려면 전문적인 기술과 경험이 필요합니다. 안전을 위해 설치 및 배선 작업을 전문 기술자에게 의뢰하십시오.

▲주의

기기 손상을 방지하기 위해 다음 주의 사항을 반드시 준수하십시오:

- 직사광선 또는 과도한 열이나 습도에 노출되는 곳에는 기기를 설치하지 마십시오. 또한 먼지가 많거나 물이 튀길 수 있는 곳에도 설치하지 마십시오.
- 사용자 고유의 나사를 사용하지 마십시오. 제공된 나사만을 사용하십시오. 잘못된 나사를 사용할 경우 기기가 손상될 수 있습니다.

- 설치 중에 문제가 발생하는 경우에는 Kenwood 대리점에 문의하십시오.
- 자동차 주행 시 내비게이션 이미지 이외의 이미지는 디스플레이되지 않습니다.
- 이 기기가 연결되었을 때 A/V 제어기의 거울 기능을 이용할 수 없습니다.

액세서리/설치 절차

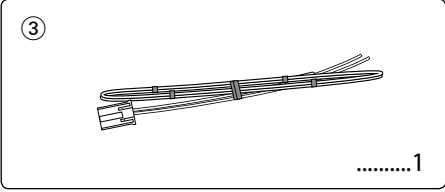
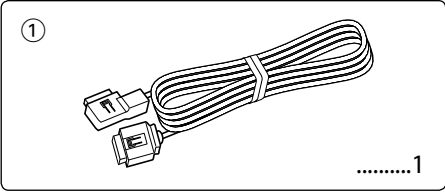

1. 누전을 방지하기 위해 시동 장치에서 키를 빼고 ⊖ 배터리를 분리하십시오.
2. 각 기기의 입력 및 출력 선을 올바르게 연결하십시오.
3. 차에 기기를 설치하십시오.
4. ⊖ 배터리를 다시 연결하십시오.

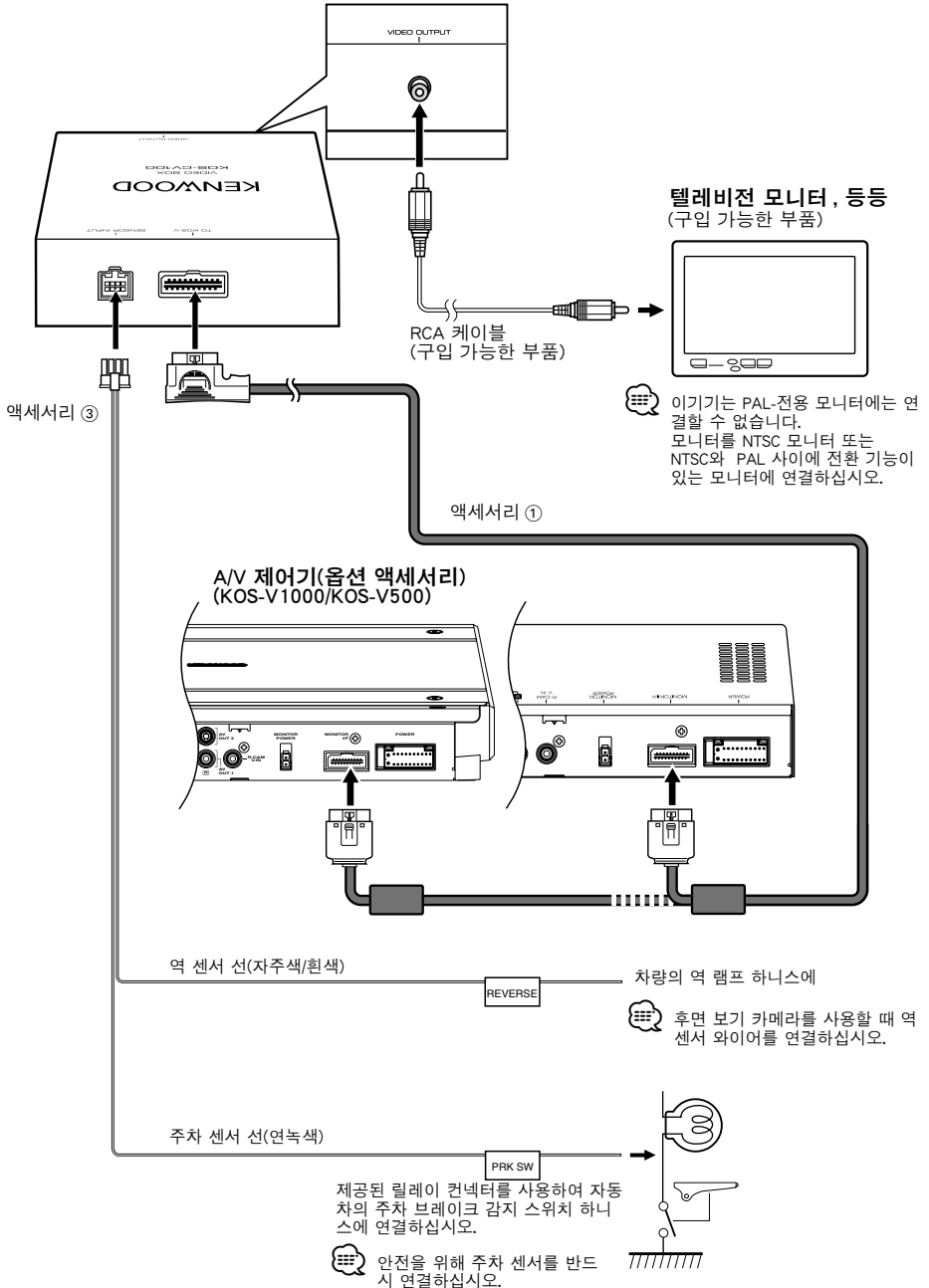

설치

나사(액세서리 ②)를 이용하여 비디오 상자 기기를 오디오 보드 또는 다른 것에 고정하십시오.

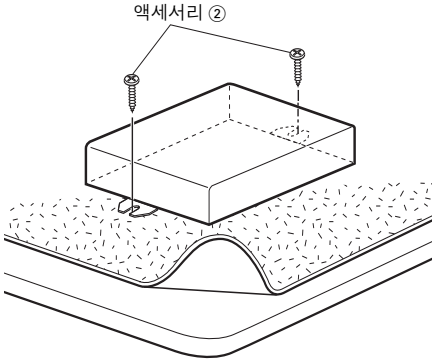

사양

사양은 사전 예고 없이 변경될 수 있습니다.

비디오 부문

비디오 출력 레벨 (RCA 잭)
: 1Vp-p/75Ω

일반

작동가능 온도 범위
: - 10° C 에 +60° C
보관 온도 범위
: - 30° C 에 +85° C
차원 (W × H × D)
: 143 × 37 × 99 mm
무게
: 310 g

KENWOOD