

KENWOOD

INTEGRACIÓN AVANZADA DEL CONTROLADOR DE A/V

KOS-V500

MANUAL DE INSTRUCCIONES

Kenwood Corporation



Índice

Cómo leer este manual	4
Precauciones de seguridad	6
Notas	7

Control de dispositivos USB	18
Funciones durante la visualización del panel de control sencillo	18
Funciones durante la visualización de la pantalla de control	18
Lista USB	19
Selección de carpetas	20

Audición de disco de música	21
Funciones durante la visualización del panel de control sencillo	21
Funciones durante la visualización de la pantalla de control	22
Ajuste de nombre de disco	22
Selección de disco	23
Búsqueda directa	23

Cómo escuchar la radio	24
Funciones durante la visualización del panel de control sencillo	24
Funciones durante la visualización de la pantalla de control	24
Modo de búsqueda	25
Memoria automática	26
Memoria manual	26
Selección de preajustes	27
Texto de radio	27
Ajuste del nombre de emisora	28
Búsqueda directa	28
Información de tráfico	29
Búsqueda por tipo de programa	29

Control del iPod	30
Conexión de un iPod	30
Funciones durante la visualización del panel de control sencillo	30
Funciones durante la visualización de la pantalla de control	31
Lista del iPod	32

Operaciones básicas	10
----------------------------	-----------

Visualización de TV	33
Funciones en la pantalla de TV	33
Funciones durante la visualización del panel de control sencillo	33
Funciones durante la visualización de la pantalla de control	34
Modo de búsqueda	34
Memoria automática	35
Memoria manual	35
Selección de preajustes	35
Ajuste del nombre de emisora	36
Búsqueda directa	36

Visualización de vídeo	37
Funciones durante la visualización del panel de control sencillo	37
Funciones durante la visualización de la pantalla de control	37

Control de radio por satélite	38
Funciones durante la visualización del panel de control sencillo	38
Funciones durante la visualización de la pantalla de control	38
Búsqueda de canales	39
Memoria de canales	40
Búsqueda directa de canales	40

Control de radio HD	42
Funciones durante la visualización del panel de control sencillo	42
Funciones durante la visualización de la pantalla de control	42
Modo de búsqueda	43
Memoria automática	44
Memoria manual	44

Selección de fuente	45
Visualización de la pantalla de control	45

Control de alimentación del dispositivo externo 46

Control de alimentación del dispositivo externo 46

Silenciar el volumen de audio al recibir una llamada telefónica 47

Silenciar el volumen de audio al recibir una llamada telefónica 47

Introducción de caracteres 48

Cómo utilizar la pantalla de entrada de caracteres 48

Control de pantalla 49

Control de pantalla 49

Control de la unidad manos libres 50

Función de pantalla de control 50
Al recibir una llamada 51
Al marcar 51
Marcado rápido 52
Llamar mediante la agenda 52
Remarcado 54
Configuración del teléfono manos libres 55
Selección de un teléfono manos libres 55
Eliminación del teléfono manos libres 56

Menú de configuración 58

Menú de configuración 58
Configuración de audio 58
Configuración de red de cruce 59
Configuración de iPod 59
Información del software 59
Configuración de sistema 60
Configuración de la interfaz AV 60
Interfaz de usuario 62
Introducción de fondos 63
Eliminación de fondos 64
Selección de fondos 64
Ajuste del panel táctil 65
Configuración del reloj 65
Configuración del monitor 66
Configuración de códigos de seguridad 68
Desactivación del código de seguridad 69
Configuración de la pantalla
SAT ESN Watch 70
Memoria de configuración 70
Salir de configuración de SW 72

Control de audio 74

Menú de control de audio 74
Control de audio 74
Control del ecualizador 75
Configuración de tono 76
Control de zona 76

¿Ayuda? Resolución de problemas 78**¿Ayuda? Error 80****Accesorios 82****Procedimiento de instalación 83****Conexión 84****Conexión del sistema 86****Conexión de accesorios opcionales 87****Instalación 89****Especificaciones 90**

Cómo leer este manual

Este manual utiliza ilustraciones para explicar sus operaciones.

Las visualizaciones y paneles mostrados en este manual son ejemplos utilizados para ofrecer explicaciones de las operaciones. Por este motivo, pueden ser diferentes de las visualizaciones o paneles reales, o algunos patrones de visualización podrían ser diferentes.

- ▼ : Continúa en la siguiente línea.
- : Acaba aquí.

Pulsado corto

Pulsar el botón, indicado por .

Continuar en la siguiente página

La instrucción continúa en la siguiente página. Asegúrese de pasar la página para obtener el resto de la instrucción.

Modo de búsqueda

Ajusta la selección de una emisora.

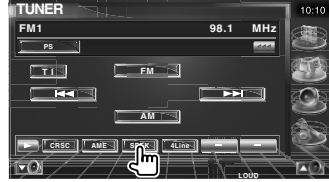

El modo cambia en el siguiente orden cada vez que se toca el botón.

Visualización	Ajuste
"AUTO1"	Sintoniza automáticamente una emisora con buena recepción.
"AUTO2"	Sintoniza las emisoras en la memoria una después de la otra.
"MANU"	Cambia a la frecuencia siguiente manualmente.

Memoria manual

Almacena en la memoria la emisora actual recibida.



1 Seleccionar una emisora que desee almacenar en la memoria

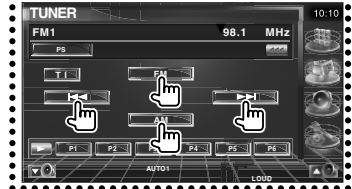

2 Almacenar en memoria

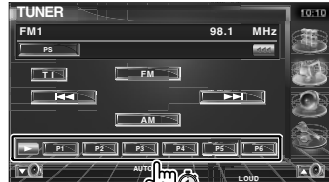

Página siguiente

El ejemplo de operación anterior con la marca difiere de la operación real.

Funcionamiento del mando a distancia

Algunas funciones sólo pueden utilizarse desde un mando a distancia. En este caso, el funcionamiento con el mando a distancia se describe mostrando una marca .

Los siguientes caracteres indican una posición del interruptor de modo del mando a distancia.

Si el monitor opcional, KOS-L702, está conectado a esta unidad, puede controlarla simplemente con pulsar los botones de la pantalla.

Cambios en la pantalla

Con cada operación, la pantalla cambia en el orden mostrado aquí.

Selección de un elemento de pantalla

Seleccionar un elemento de la pantalla.

Selecciona el elemento indicado por  utilizando las teclas de cursor y confirma la selección con la tecla [ENTER].



Si KOS-L702 está conectado, puede pulsar el botón en la pantalla.

Pulsar durante 1 segundo o más

Pulsar el botón, indicado como , durante 1 segundo o más (2-3 segundos).

Indica que se debe mantener pulsado el botón hasta que se inicie la operación o cambie la pantalla.

El ejemplo de la izquierda indica que se debe pulsar el botón durante 1 segundo.

Pulsarlo aproximadamente durante los segundos indicados en el reloj.

Otras marcas



Se describen precauciones importantes para evitar accidentes, etc.



Se describen instrucciones especiales, explicaciones suplementarias, limitaciones y páginas de referencia.



En este elemento se muestran precauciones generales y páginas de referencia.



Se indica el valor inicial de cada una de las configuraciones.

Precauciones de seguridad

▲ADVERTENCIA

Para evitar lesiones o incendios, adopte las siguientes precauciones:

- Para evitar que se produzca un cortocircuito, no introduzca o deje objetos metálicos (tales como monedas o herramientas metálicas) dentro de la unidad.
- No mire fijamente el visualizador de la unidad mientras está conduciendo durante un periodo prolongado de tiempo.
- El montaje y cableado de este producto requiere conocimientos y experiencia. Para su seguridad, deje el trabajo de montaje y cableado a profesionales.

▲PRECAUCIÓN

Para evitar daños en la unidad, tome las siguientes precauciones:

- Asegúrese de utilizar para la unidad una fuente de alimentación de 12V CC con masa negativa.
- No instale la unidad en un sitio expuesto a la luz directa del sol, o excesivamente húmedo o caluroso. Asimismo evite los lugares muy polvorientos o sujetos a salpicaduras de agua.
- Cuando reemplace un fusible, utilice únicamente un fusible nuevo del régimen prescrito. El uso de un fusible de régimen incorrecto podría ocasionar un funcionamiento defectuoso de la unidad.
- No utilice sus propios tornillos. Utilice únicamente los tornillos suministrados. Si utiliza tornillos erróneos, podría dañar la unidad.

Acerca de los cambiadores de disco conectados a esta unidad

Los cambiadores de disco de Kenwood comercializados en 1998 o después se pueden conectar a esta unidad.

Consulte el catálogo o a su proveedor de Kenwood para obtener información sobre los modelos de cambiadores de disco que se pueden conectar. Tenga en cuenta que cualquier cambiador de disco comercializado en 1997 o antes y los cambiadores de disco de otros fabricantes no pueden conectarse a esta unidad.

Una conexión de productos no compatibles puede ocasionar daños.

Ajuste del interruptor "O-N" a la posición "N" para los cambiadores de discos de Kenwood que corresponda.

Las funciones que pueden utilizarse y la información que puede mostrarse diferirán en función de los modelos que se conecten.



- Puede dañar tanto su unidad como el cambiador de discos si los conecta de forma incorrecta.

Notas

- Si tiene problemas durante la instalación, consulte con su distribuidor Kenwood.
- Al adquirir accesorios adicionales, consulte a su distribuidor Kenwood para asegurarse de que funcionan con su modelo y en su zona.
- Recomendamos el uso de la <Configuración de códigos de seguridad> (página 68) para evitar posibles robos.
- Los caracteres que cumplen el ajuste de caracteres de la ISO 8859-1 pueden mostrarse.
- Las funciones RDS o RBDS no funcionarán allí donde el servicio no esté admitido por ninguna emisora.
- Las ilustraciones de la pantalla y del panel que aparecen en este manual son ejemplos utilizados para explicar de forma más clara cómo se utilizan los controles. Por tanto, lo que se muestra en la pantalla en las ilustraciones puede diferir de lo que aparece en la pantalla en el equipo real y algunas de las ilustraciones de la pantalla pueden no ser de aplicación.

Cómo reiniciar su unidad

- Si la unidad deja de funcionar de forma correcta, pulse el botón Reset. La unidad regresará a la configuración de fábrica cuando se pulse el botón Reset.
- Extraiga el dispositivo USB antes de pulsar el botón Reset. Pulsar el botón Reset con el dispositivo USB instalado puede dañar los datos contenidos en el dispositivo USB. Para obtener información sobre cómo extraer el dispositivo USB, consulte <Reproducción de un dispositivo USB> (página 12).
- Pulse el botón Reset si el cambiador automático de discos deja de funcionar correctamente. Debería regresar a un funcionamiento normal.

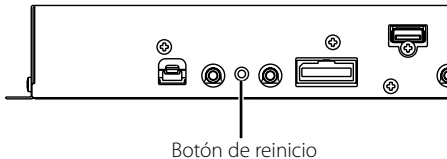

Sintonizadores de TV que puede conectarse a esta unidad

- KTC-V500N
- KTC-V300N

Unidades de navegación que se pueden conectar a esta unidad

- KNA-G510
- KNA-DV4100
- KNA-DV3100
- KNA-DV2100

Acerca de los dispositivos iPod que pueden conectarse a esta unidad

Puede controlar un iPod desde esta unidad conectando un iPod (producto comercial) con un conector Dock utilizando un cable de conexión iPod opcional (KCA-iP300V).

Los siguientes iPods pueden controlarse desde la unidad.

iPod controlable	Versión de software
iPod nano	iPod nano software 1.2
iPod nano de segunda generación	iPod nano software 1.1.1
iPod con vídeo	iPod software 1.2

Debe actualizar el software de su iPod si su versión es anterior a las arriba indicadas.

La versión del software iPod se visualiza en el campo "Version" pulsando el botón iPod MENU y seleccionando "Setting", "About". El último actualizador del software iPod puede descargarse del sitio web de Apple Inc.

El conjunto de caracteres admitido por esta unidad es el ISO 8859-1.

Los caracteres que no se pueden visualizar correctamente aparecen como "?".

Al conectar su iPod a esta unidad con un cable de conexión iPod opcional (KCA-iP300V), puede suministrar alimentación al iPod y cargarlo mientras reproduce música. No obstante, la alimentación de esta unidad debe estar activada.

Acerca de los archivos de audio

• Archivo de audio reproducible

AAC-LC (.m4a), MP3 (.mp3), WMA (.wma)

• Archivo AAC reproducible

Archivo ".m4a" codificado con formato AAC-LC.
Velocidad de transferencia de bits: 16 – 320 kbps
Frecuencia de muestreo: 16 – 48 kHz

• Archivo MP3 reproducible

Archivo MPEG 1/2 Audio Layer 3
Velocidad binaria de transmisión: 8 – 320 kbps
Frecuencia de muestreo: 8 – 48 kHz

• Archivo WMA reproducible

Archivo conforme con Windows Media Audio (excepto para Windows Media Player 9 o posterior, ya que aplica las nuevas funciones)
Velocidad de transferencia de bits: 48 – 192 kbps
Frecuencia de muestreo: 32, 44,1, 48 kHz

• Limitación de estructura para el archivo y la carpeta

Número máximo de archivos por lista de reproducción: 7000

• Dispositivo USB reproducible

Dispositivo de almacenamiento masivo USB, iPod con KCA-iP300V

• Sistema de archivos de dispositivo USB reproducible

FAT16, FAT32

• Acerca de la conexión del dispositivo USB

Si se necesita un cable de extensión para la conexión del dispositivo USB, se recomienda el uso del CA-U1EX (opcional).

No se garantiza la reproducción normal cuando se utilice un cable que no sea un cable USB compatible. La conexión de un cable cuya longitud total sea superior a 5 m puede provocar una reproducción anormal.

Aunque los archivos de audio estén conformes con los estándares enumerados anteriormente, la reproducción puede resultar imposible dependiendo de los tipos y condiciones del soporte o dispositivo.

• Orden de reproducción del archivo de audio

En el ejemplo del árbol de carpetas/archivos mostrado a continuación, los archivos se reproducen en un orden de ① a ⑩.

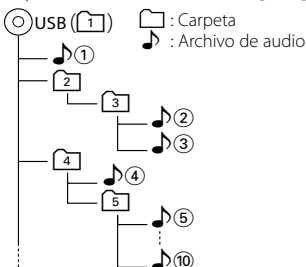

Los archivos de audio se reproducen en el orden en el que han sido grabados. Puede especificar el orden de reproducción numerando los archivos en una carpeta y grabándolos por carpetas.



- En este manual, el término "dispositivo USB" se utiliza para memorias flash y reproductores de audio digital que funcionan como dispositivos de almacenamiento masivo.
- En este manual, "iPod" se refiere al iPod conectado con el KCA-iP300V (accesorio opcional). El iPod conectado con el KCA-iP300V puede ser controlado con la unidad. Los iPods que pueden conectarse al KCA-iP300V son el iPod nano y el iPod con vídeo. Si conecta un iPod con un cable USB normal, éste será tratado como un dispositivo de almacenamiento masivo.
- Para obtener información acerca de los formatos compatibles y tipos de dispositivos USB, remítase al sitio web www.kenwood.com/usb/.
- Utilice la extensión correcta para el archivo de audio (AAC: ".M4A", MP3: ".MP3", WMA: ".WMA").
- No utilice extensiones que no sean de archivos de audio. Si utiliza una extensión de este tipo para un archivo que no sea de audio, se reproducirá y emitirá un ruido fuerte, provocando daños en los altavoces.
- Los archivos con protección de copia no pueden reproducirse.
- Puede que la unidad no sea compatible con las actualizaciones de los estándares de formatos de compresión y con especificaciones adicionales.
- El nombre de archivo/carpeta es el número de caracteres, incluyendo las extensiones.
- Esta unidad puede visualizar las siguientes versiones de la etiqueta MP3 ID3: versión 1.0/ 1.1/ 2.2/ 2.3
- La etiqueta AAC ID3 no puede visualizarse.
- Póngase en contacto con el agente de ventas para comprobar si su dispositivo USB cumple las especificaciones de dispositivos de almacenamiento masivo USB.
- Utilizar un dispositivo USB no homologado puede provocar una reproducción anormal o una mala visualización del archivo de audio.
Incluso si utiliza un dispositivo USB homologado según las especificaciones arriba indicadas, puede que los archivos de audio no se reproduzcan correctamente dependiendo del tipo o estado del dispositivo USB.
- No deje el dispositivo USB en el vehículo durante largos periodos de tiempo. Puede deformarse o dañarse debido a la exposición directa a la luz solar, altas temperaturas, etc.

Acerca de los archivos de imagen

Archivos de imagen aceptables

- Formato: JPEG
- Formato base:
Hasta un máximo de 8.192(An.) × 7.680(Al.) píxeles
- Formato progresivo:
Hasta un máximo de 1.600(An.) × 1.200(Al.) píxeles



- Agrandada y reduce las imágenes hasta el tamaño indicado para ajustarse a la pantalla.
- Los archivos de imagen con información adjunta (como Exif) puede que no se reproduzcan correctamente (por ejemplo, visualización de rotación).

Extensiones

Los archivos de imagen deben tener una de las siguientes extensiones:
jpg, jpeg, jpe

Acerca del dispositivo USB

- Instale el dispositivo USB en un lugar en el que no moleste para la conducción adecuada del vehículo.
- No puede conectar un dispositivo USB a través de un concentrador de dispositivos USB.
- Realice copias de seguridad de los archivos de audio utilizados en esta unidad. Los archivos podrían borrarse dependiendo de las condiciones de funcionamiento del dispositivo USB.
No ofreceremos ningún tipo de compensación por cualquier daño que surja del borrado de los datos almacenados.
- No se suministra ningún dispositivo USB con esta unidad. Deberá comprar un dispositivo USB disponible en el mercado.

Configuración de inicio de sistema

Debe ir a la configuración correspondiente a la fuente del sintonizador, del amplificador interno y AV-IN cuando la unidad está instalada o se pulsa el botón de reposición.

1 Inicio del sistema



2 Configuración de cada elemento



Realice la configuración de acuerdo con <Configuración de la interfaz AV> (página 60).



Realice la configuración de acuerdo con <Configuración de sistema> (página 60).

3 Regresa a la pantalla original



Operaciones básicas

Conexión de la alimentación

Conecte la llave de contacto del automóvil.

Desconexión de la alimentación

Desconecte la llave de contacto del automóvil.



- Cuando se conecta KOS-L702 a esta unidad, también se puede utilizar el interruptor de encendido de KOS-L702.

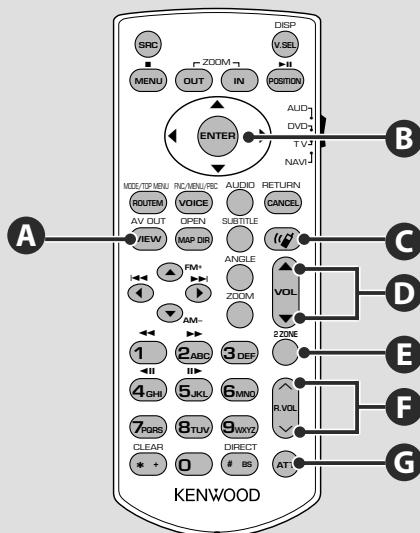

Operaciones habituales (modo AUD)

B

Tecla de cursor

Mueve el cursor al visualizar el menú.

INTRODUCIR

Introduce opciones.

D

Ajusta el volumen

G

Atenúa el volumen

Vuelve a pulsarlo para cancelar el silenciamiento.

A

Activa la fuente AV OUT

Cuando se pulsa, cambia la fuente de salida en el terminal AV OUTPUT.

F

Control de volumen trasero

Ajusta el volumen trasero cuando la función Zona dual está activada.

E

Activa y desactiva la función de Zona dual.

C

Comunicación manos libres

Introduce el modo de selección del método de marcado.

Cuando llega una llamada, contesta a la llamada.



- Coloque el mando a distancia en un lugar del que no se mueva durante frenadas u otras operaciones. Podría producirse una situación peligrosa si el mando a distancia se cae y queda atrapado entre los pedales durante la conducción.
- No coloque la pila cerca de una llama o fuente de calor. Esto podría hacer que explotase la pila.
- No recargue, cortocircuite, rompa ni caliente la pila, ni la arroje al fuego. Estas acciones podrían provocar la fuga de líquido de la pila. Si el líquido derramado entra en contacto con los ojos o la ropa, enjuague inmediatamente con agua y consulte a un médico.
- Coloque la pila lejos del alcance de los niños. En el improbable caso de que un niño se trague la pila, consulte inmediatamente a un médico.

Instalación de las pilas

Usar dos pilas de tamaño "AAA"/"R03".

Deslice la cubierta mientras presiona hacia abajo para extraerla, tal y como se muestra. Inserte las pilas con los polos + y - alineados correctamente, siguiendo la ilustración del interior del compartimiento.

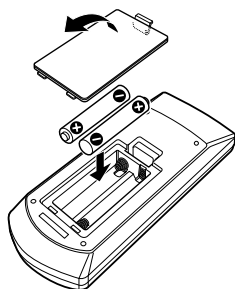

- Si el mando a distancia funciona únicamente a poca distancia o no funciona en absoluto, es posible que las pilas estén descargadas. En dicho caso, sustituya ambas pilas por otras nuevas.

Interruptor de modo de mando a distancia

Las funciones controladas con el mando a distancia difieren dependiendo de la posición del interruptor de modo.

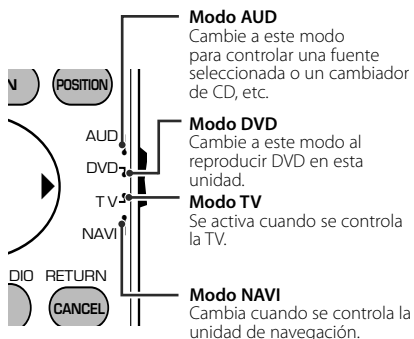

- La posición del interruptor de modo del mando a distancia se indica en el título de cada modo, por ejemplo, "AUD mode".
- Cuando controle un reproductor que no esté integrado en la unidad, seleccione el modo "AUD".

Operaciones básicas

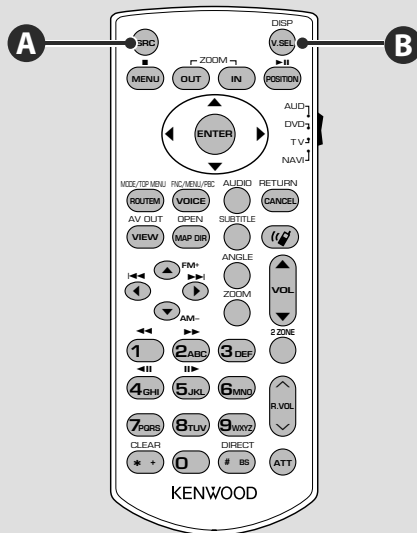

Operaciones habituales (modo AUD)

Reproducción de un dispositivo USB

Al conectar un dispositivo USB, la reproducción se inicia de forma automática.

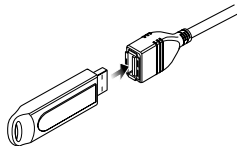

Extracción del dispositivo USB

Pulse en la pantalla de control USB para que el USB entre en modo de interrupción y extraiga el dispositivo USB. Consulte <Control de dispositivos USB> (página 18).



- La retirada del dispositivo USB antes de entrar en el modo de interrupción USB puede provocar daños en los datos contenidos en el dispositivo USB.



- Si la fuente USB está seleccionada cuando no hay un dispositivo USB conectado se mostrará "No Device".
- Al detener la reproducción y volver a reiniciarla, la reproducción se iniciará desde el punto en el que se detuvo por última vez. Incluso de se extrae el dispositivo USB y se vuelve a conectar, la reproducción se iniciará desde el punto en el que se detuvo por última vez a no ser que los contenidos del dispositivo USB hayan cambiado.
- Asegúrese de que el dispositivo USB esté bien conectado.

B

Cambia la fuente de vídeo

La fuente de vídeo cambia en el siguiente orden cada vez que pulsa el botón.

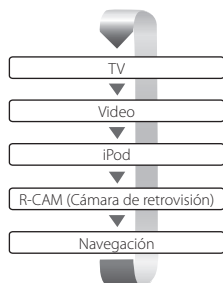

Si pulsa el botón de nuevo, volverá a la pantalla de vídeo anterior.



- El vídeo de la cámara de visualización trasera se muestra cuando la transmisión del vehículo se encuentra en "Reverse".
- Ajuste la "NAVEGACIÓN" de la <Configuración de la interfaz AV> (página 60) en "RGB"/"AV-IN" para visualizar el vídeo de navegación.

A

Cambia la fuente de audio

La fuente de audio se cambia en el siguiente orden cada vez que pulsa el botón.

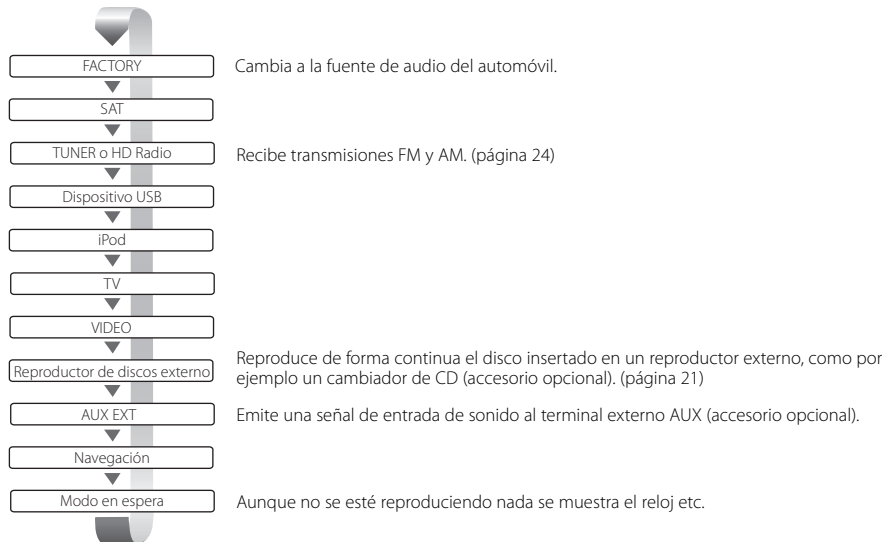

Cambia a la fuente de audio del automóvil.

Recibe transmisiones FM y AM. (página 24)

Reproduce de forma continua el disco insertado en un reproductor externo, como por ejemplo un cambiador de CD (accesorio opcional). (página 21)

Emite una señal de entrada de sonido al terminal externo AUX (accesorio opcional).

Aunque no se esté reproduciendo nada se muestra el reloj etc.



- No puede cambiar a una fuente que no esté conectada o insertada.
- Es necesario ajustar "NAVIGATION Source" de <Configuración de la interfaz AV> (página 60) en "On" para agregar navegación como fuente de audio que se puede seleccionar con la tecla [SRC].

Página siguiente ►

Operaciones básicas

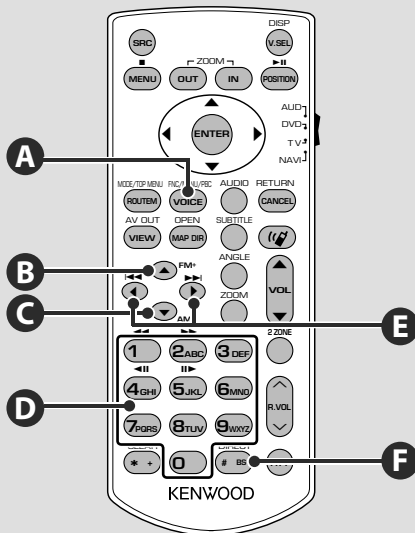

Operaciones habituales (modo AUD)

A

Activa la pantalla de funciones

La pantalla de control de funciones cambia en el siguiente orden cada vez que pulsa el botón.

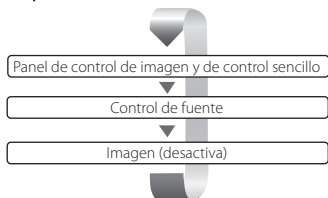

Los siguientes aparecen siempre en la pantalla de control de fuente.



- 1 Muestra la pantalla de selección de fuente. (página 45)
- 2 Regresa a la pantalla de control de fuente.
- 3 Visualiza la pantalla del menú de control de audio. (página 74)
- 4 Visualiza la pantalla del menú de CONFIGURACIÓN. (página 58)
- 5 Ajusta el volumen.
- 6 Visualización de reloj



- Pulse en la parte inferior derecha de las diferentes pantallas para regresar a la pantalla original.

Archivos de audio (modo AUD)

B C

Búsqueda de carpetas

Selecciona la carpeta que se reproducirá.

E

Búsqueda de pistas y búsqueda de archivos

Selecciona la pista o archivo que se reproducirá.

Radio (modo AUD)

B C

Cambio de banda

Cambia las bandas recibidas por la unidad.

E

Selección de emisoras

Cambia las emisoras recibidas por la unidad.

D F

Sintonización directa

Después de pulsar esta tecla, utilice el teclado numérico para especificar la emisora que desee recibir.

Ejemplo: 92.1 MHz (FM)



Ejemplo: 810 kHz (AM)



D

Teclado numérico

- Para usar la sintonización preseleccionada, pulse el número de una emisora programada. (**1** – **6MMS**)
- Pulse primero la tecla de sintonización directa, a continuación especifique la frecuencia de la emisora que desee recibir.

TV (modo TV)

B

Cambio de banda/vídeo

Cambia entre las cadenas de la banda de TV para recibir y la entrada de vídeo.

E

Selección de canales

Se selecciona el canal de TV para su recepción.

D F

Sintonización directa

Pulse primero esta tecla y luego especifique la cadena que desea recibir con el teclado numérico.

Ejemplo: en el caso del Canal 6 (2 dígitos)



D

Teclado numérico

- Se selecciona el número de la cadena memorizada. (**1** – **6MMS**)
- Pulse primero la tecla de sintonización directa, a continuación especifique el canal de la cadena que desee recibir.

Operaciones básicas

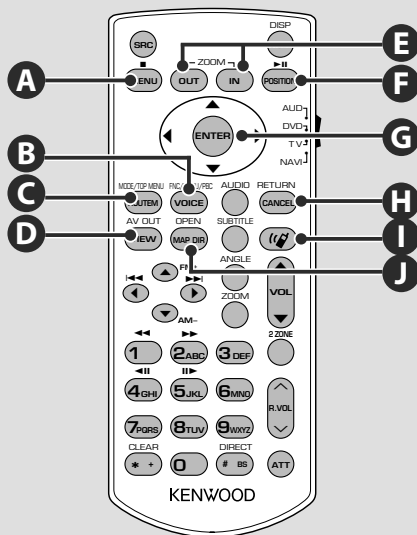

NAVI (modo NAVI)

G

Joystick

Se desplaza por el mapa o mueve el cursor.

G

ENTER

Ejecuta la función seleccionada.

E

ZOOM

Aumenta o reduce este mapa de navegación.

A

MENU

Visualiza el menú principal.

C

ROUTEM

Visualiza el menú de opciones de ruta.

D

VIEW

Cambia entre visualizaciones de mapa en 2D y 3D.

B

VOICE

Reproduce una guía mediante voz.

J

MAP DIR

Cambia entre la visualización del mapa de navegación hacia encabezado y navegación hacia norte.

H

CANCEL

Visualiza la pantalla anterior.

F

POSITION

Visualiza la posición actual.

I

Comunicación manos libres

Introduce el modo de selección del método de marcado.

Cuando llega una llamada, contesta a la llamada.

Control de dispositivos USB

Puede controlar y escuchar canciones en su dispositivo USB simplemente conectándolo al conector USB de esta unidad.



- Para la conexión de un dispositivo USB, consulte <Operaciones básicas> (páginas 12).

Funciones durante la visualización del panel de control sencillo

Visualiza un panel de control flotante en la pantalla.



- 1 Cambia la fuente.
- 2 Selecciona una carpeta.
(Sólo en el modo Seleccionar carpeta)
- 3 Selecciona un archivo.
- 4 Reproduce o efectúa una pausa.
- 5 Visualiza la pantalla de control de pantallas.
(Consulte <Control de pantalla> (página 49))
- 6 Visualiza la pantalla de control del dispositivo externo. Consulte <Control de alimentación del dispositivo externo> (página 46).



- El visualizador del panel de control sencillo se encuentra escondido cuando toca el área central del monitor.

Funciones durante la visualización de la pantalla de control

Cambia a la pantalla de control para utilizar las diferentes funciones de reproducción.

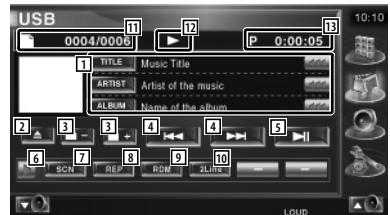

- 1 Pantalla de información de música
Selecciona el nombre de la carpeta, el nombre del archivo, el título, el nombre del artista y el nombre del álbum.
Cuando  aparezca, la visualización del texto se desplaza al presionarlo.
- 2 Retira el dispositivo USB.
Cuando aparece el mensaje "No Device", podrá retirar el dispositivo USB de forma segura.
Si desea reproducirlo de nuevo con el dispositivo USB conectado, púlselo de nuevo.

- 3 Selecciona una carpeta. (Sólo en el modo Seleccionar carpeta)*
- 4 Selecciona un archivo.
- 5 Inicia la reproducción o hace una pausa.
- 6 Cambia a visualización de botones.
- 7 Inicia o detiene el Escaneo de reproducción (que reproduce el inicio de cada música, una detrás de otra).
- 8 Repite la reproducción (la música actual).
- 9 Inicia o detiene la reproducción aleatoria (reproducción de música en orden aleatorio). (Sólo en el modo Seleccionar carpeta)*
- 10 Cambia el número de líneas mostradas en la Pantalla de información.
- 11 Visualización de número de pista (música)
- 12 Visualización del modo de reproducción
- 13 Visualización de tiempo de reproducción



- 14 Repite la reproducción de la música o los datos de la carpeta actual. (Sólo en el modo Seleccionar carpeta)



- 15 Visualiza la lista de carpetas. Consulte <Selección de carpetas> (página 20).
- 16 Visualiza la lista de categorías. Consulte <Lista USB> (página 19).
- 17 Visualiza la pantalla de información de la música que se está reproduciendo.
- 18 Visualiza la pantalla de control del dispositivo externo. Consulte <Control de alimentación del dispositivo externo> (página 46).



* Desactivar durante el modo de lista de reproducción.

Lista USB

Enumera y busca la música contenida en el dispositivo USB.

1 Visualizar la lista de categorías

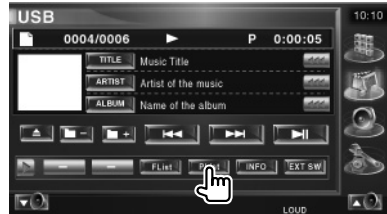

2 Seleccionar una categoría



- 1 Regresa a la pantalla original.

3 Seleccionar música



- 2 Cambia al nivel inferior de la categoría.
- 3 Enumera toda la música de la categoría seleccionada.
- 4 Se desplaza al nivel superior de la categoría.
- 5 Se desplaza a la categoría superior.
- 6 Visualiza la categoría que se está reproduciendo en estos momentos. (Sólo en el modo categoría)
- 7 Regresa a la pantalla original.

Selección de carpetas

Busca carpetas y archivos de audio almacenados en el dispositivo USB según una jerarquía.

1 Iniciar selección de carpetas

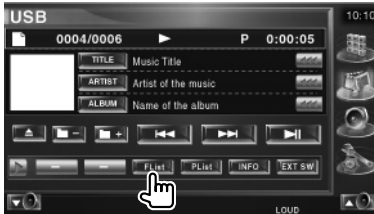

2 Selecciona una canción



- 1 Se desliza por la lista.
- 2 Enumera las carpetas y los archivos de audio
La carpeta se abre cuando se toca y el archivo de audio se reproduce.
- 3 Se desliza al nivel de jerarquía superior.
- 4 Sube un nivel de jerarquía.
- 5 Visualiza la categoría que se está reproduciendo en estos momentos.
- 6 Regresa a la pantalla original.

Audición de disco de música

Puede recuperar diversas pantallas de control durante la reproducción del cambiador de disco.

Funciones durante la visualización del panel de control sencillo

Visualiza un panel de control flotante en la pantalla.

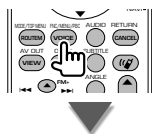

Durante la reproducción en el cambiador de discos



- 1 Cambia la fuente.
- 2 Selecciona un disco.
- 3 Selecciona una música.
Si continúa tocando el botón:
Avance o retroceso rápidos
- 4 Inicia la reproducción o hace una pausa.
- 5 Visualiza la pantalla de Control de pantalla.
(página 49 correspondiente a <Control de pantalla>)
- 6 Visualiza la pantalla de control del dispositivo externo. Consulte <Control de alimentación del dispositivo externo> (página 46).



- El panel de control sencillo se encuentra escondido cuando toca una pieza central del monitor.

Funciones durante la visualización de la pantalla de control

Durante la reproducción en el cambiador de discos

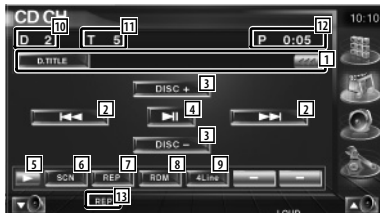

- 1 Pantalla de información de música
Selecciona el nombre de disco (consulte <Ajuste de nombre de disco>, página 22) o modo de texto de la pista para visualizar el texto.
Cuando  aparezca, la visualización del texto se desplaza al presionarlo.
- 2 Selecciona una pista.
Inicia el avance o retroceso rápidos cuando se mantiene pulsado.
- 3 Selecciona un disco.
- 4 Inicia la reproducción o hace una pausa.
- 5 Cambia a visualización de botones.
- 6 Inicia o detiene el Escaneado de reproducción (que reproduce el inicio de cada música, una detrás de otra).
- 7 Repite la reproducción (la música actual).
- 8 Inicia o detiene la reproducción aleatoria (reproducción de música en orden aleatorio).
- 9 Cambia el número de líneas mostradas en la Pantalla de información.
- 10 Visualización de número de disco
- 11 Visualización de número de pista
- 12 Visualización de tiempo de reproducción
- 13 Indicador de funciones



- 14 Repite la reproducción de un disco (el disco actual).
- 15 Inicia o detiene la Reproducción aleatoria (reproducción de canciones del cambiador de discos en orden aleatorio).



- 16 Configura un nombre para el disco que se está reproducción. (página 22)
- 17 Visualiza una lista de discos en el cambiador de discos y le permite seleccionar el disco que desee escuchar. Consulte <Selección de disco> (página 23).
- 18 Visualiza la pantalla de control del dispositivo externo. Consulte <Control de alimentación del dispositivo externo> (página 46).



- Las funciones que pueden utilizarse y la información que puede mostrarse diferirán en función de los modelos que se conecten.
- La información mostrada será diferente dependiendo del cambiador de discos que se utilice.

Ajuste de nombre de disco

Asigna un nombre a un CD.

1 Reproducir un CD que desee nombrar

2 Iniciar configuración de nombre



3 Introducir el nombre

Consulte <Introducción de caracteres> (página 48) para obtener información sobre cómo introducir un nombre.



4 Finalizar configuración de nombre



Selección de disco

Visualiza una lista de discos en el cambiador de discos y le permite seleccionar el disco que desee escuchar.

1 Iniciar selección directa



2 Seleccionar un disco

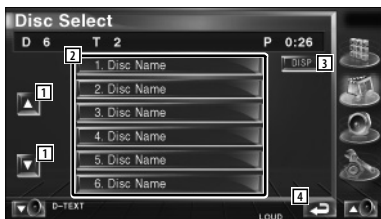

- 1 Se desplaza por la lista.
- 2 Enumera los discos. Se reproduce al tocarlo.
- 3 Cambia el nombre de la lista a nombre de disco o texto de disco.
- 4 Regresa a la pantalla original.

Búsqueda directa

Busca un disco o pista cuando se ha introducido su número.

Durante la reproducción en un cambiador de discos externos

1 Introducir un número de disco o de pista

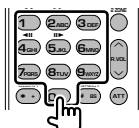

2 Buscar

Cuando se busca una pista:

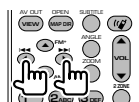

Cuando se busca un disco:

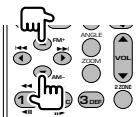

- La operación finaliza automáticamente si no la acciona durante 10 segundos.

Cómo escuchar la radio

En el modo de fuente sintonizador aparecen diversas pantallas de control.



- Para el método básico de las operaciones del botón de recepción, consulte <Operaciones básicas> (página 10).
- Ajuste el interruptor del modo del mando a distancia en "AUD" antes de iniciar la operación, consulte <Interruptor de modo de mando a distancia> (página 11).

Funciones durante la visualización del panel de control sencillo

Visualiza un panel de control flotante en la pantalla.



- 1 Cambia la fuente.
- 2 Cambia la banda (a AM o FM1/2/3).
- 3 Sintoniza una emisora.
- 4 Activa el modo de Búsqueda.
Consulte <Modo de búsqueda> (página 25).
- 5 Visualiza la pantalla de Control de pantalla.
Consulte <Control de pantalla> (página 49).
- 6 Visualiza la pantalla de control del dispositivo externo. Consulte <Control de alimentación del dispositivo externo> (página 46).



- El panel de control sencillo se encuentra escondido cuando toca una pieza central del monitor.

Funciones durante la visualización de la pantalla de control

Cambia a la pantalla de control para utilizar diferentes funciones.

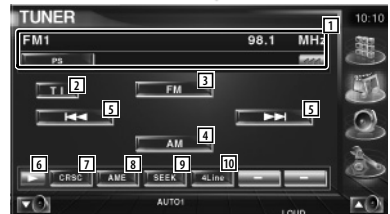

- 1 Visualización de la información de la emisora de radio.
Selecciona nombre de servicio de programa, título, nombre del artista, nombre de la estación, nombre de la categoría 1/2 o texto de radio.
- 2 Activa o desactiva la función de información de tráfico.
Consulte <Información de tráfico>, (página 29).
- 3 Cambia a la banda FM1/2/3.
- 4 Cambia a la banda AM.

- 5 Sintoniza una emisora.
Utilice <Modo de búsqueda> (página 25) para modificar la frecuencia de cambio.
- 6 Cambia a visualización de botones.
- 7 Activa o desactiva la función CRSC. (solamente cuando se recibe la emisión FM)
- 8 Selecciona el modo de Memoria automática.
(Consulte la página 26 para <Memoria automática>)
- 9 Activa el modo de Búsqueda.
(Consulte la página 25 para <Modo de búsqueda>)
- 10 Cambia el número de líneas mostradas en la Pantalla de información.



- 11 Cuando aparecen los botones **P1** o **P6**, puede recuperar las emisoras de la memoria.
Para obtener información sobre la memoria de emisoras, consulte <Memoria automática> (página 26) o <Memoria manual> (página 26).



- 12 Ajusta un nombre a la emisora. Consulte <Ajuste del nombre de emisora> (página 28).
- 13 Busca una emisora por tipo de programa. Consulte <Búsqueda por tipo de programa> (página 29).
- 14 Enumera y selecciona la emisora memorizada. Consulte <Selección de preajustes> (página 27).
- 15 Visualiza la pantalla de texto de radio. Consulte <Texto de radio> (página 27).
- 16 Visualiza la pantalla de control del dispositivo externo. Consulte <Control de alimentación del dispositivo externo> (página 46).

Modo de búsqueda

Ajusta la selección de una emisora.



El modo cambia en el siguiente orden cada vez que se toca el botón.

Visualización	Ajuste
"AUTO1"	Sintoniza automáticamente una emisora con buena recepción.
"AUTO2"	Sintoniza las emisoras en la memoria una después de la otra.
"MANU"	Cambia a la frecuencia siguiente manualmente.

Memoria automática

Almacena automáticamente en memoria las emisoras con buena recepción.

1 Seleccionar una banda que desee almacenar en la memoria



2 Seleccionar el modo de memoria automática



3 Iniciar memoria automática



Toque  o .

La memoria automática concluye cuando se guardan 6 emisoras o cuando se sintonizan todas las emisoras.



- La operación finaliza automáticamente si no la acciona durante 10 segundos.

Memoria manual

Almacena en la memoria la emisora actual recibida.

1 Seleccionar una emisora que desee almacenar en la memoria



2 Almacenar en memoria



Siga tocando hasta que aparezca el número de memoria.



: pulse durante # segundos.

Selección de preajustes

Enumera y selecciona la emisora memorizada.

1 Iniciar la selección de selecciones previas



2 Selecciona una emisora

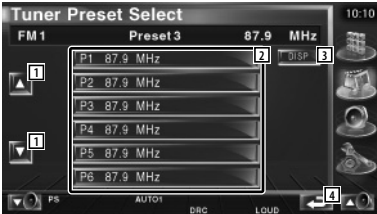

- 1 Se desplaza por la lista.
- 2 Se visualizan las emisoras memorizadas. Pulse para sintonizar.
- 3 Cambia el nombre de la visualización de la lista a nombre de emisora o nombre del servicio de programas.
- 4 Regresa a la pantalla original.

Texto de radio

Es posible visualizar el texto de radio. (Solamente cuando se recibe la emisión FM)

1 Seleccionar una emisora

2 Visualizar el texto de radio

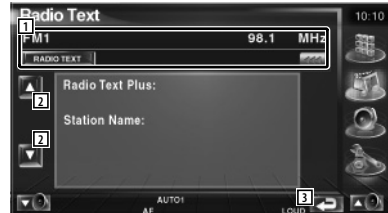

- 1 Selecciona el nombre de servicio de programa, el nombre del título & artista, el nombre de la emisora, la categoría 1/2, o el texto de radio para la visualización de texto. Cuando  aparezca, la visualización del texto se desplaza al presionarlo.
- 2 Despliega la visualización extendida del texto de radio.
- 3 Regresa a la pantalla original.

Información de tráfico

Cuando dé comienzo un boletín de tráfico, la fuente dada cambiará a la información de tráfico y se visualizará automáticamente.

1 Configurar el modo de información de tráfico



Cuando dé comienzo el boletín de tráfico...

La pantalla de información de tráfico aparecerá automáticamente.

Pantalla de información de tráfico



- Es necesario que la función de información de tráfico esté en la posición de encendido para que la pantalla de información de tráfico aparezca automáticamente.
- Durante la recepción de información de tráfico, el volumen ajustado se recuerda de forma automática y la próxima vez que pase a la información de tráfico, se ajustará el volumen recordado.

Búsqueda por tipo de programa

Un programa se sintonizará cuando ajuste su tipo de programa. (solamente cuando se recibe la emisión FM)

1 Entrar en el modo de tipo de programa



2 Seleccionar un tipo de programa

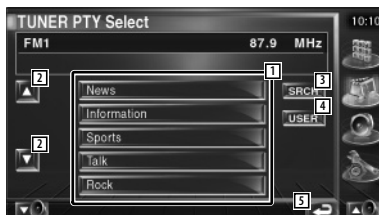

- 1 Se muestra el tipo de programa. Pulse para seleccionar un tipo de programa.
- 2 Se desliza por la lista de tipo de programas.
- 3 Búsqueda del tipo de programa. Se visualiza cuando se selecciona el tipo de programa.
- 4 Si continúa presionando el botón durante más de 2 segundos, se memoriza la emisora actual con el tipo de programa seleccionado.
- 5 Regresa a la pantalla original.

3 Busca la emisora del tipo de programa seleccionado

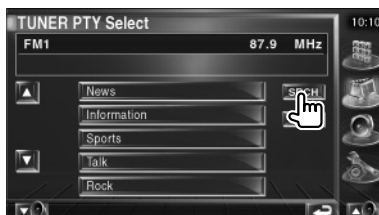

Control del iPod

Puede controlar y escuchar canciones en su iPod conectando el iPod con vídeo o el iPod nano a esta unidad con KCA-iP300V (accesorio opcional). También puede visualizar contenidos de vídeo en esta unidad al conectar un iPod con vídeo.

Conexión de un iPod

Conectar un iPod a esta unidad.

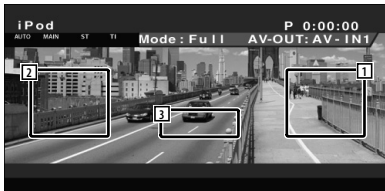
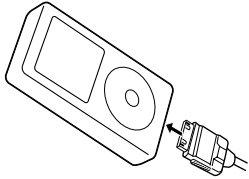

- 1 Área de búsqueda de música/vídeo en avance
Seleccionar el siguiente música/vídeo.
- 2 Área de búsqueda de música/vídeo en rebobinado
Seleccionar el música/vídeo anterior.
- 3 Área de botones de visualización de información
La información se visualiza durante 5 segundos.



- Retire todos los accesorios, como unos auriculares, antes de conectar un iPod. Tal vez no pueda controlar el iPod si lo conecta con los accesorios acoplados.
- Al conectar un iPod a esta unidad, la reproducción se inicia a partir de la canción que estaba reproduciendo en el propio iPod (función reanudar).
- Si la canción reproducida no es un contenido de vídeo, aparecerá el mensaje "No iPod Video Signal" en la pantalla de vídeo.
- Al conectar un iPod, el mensaje "KENWOOD" aparece en el iPod y el control del mismo se desactiva.

Funciones durante la visualización del panel de control sencillo

Visualiza un panel de control flotante en la pantalla.



- 1 Cambia la fuente.
- 2 Avance o rebobinado rápido.
- 3 Búsqueda de música/vídeo.
- 4 Reproduce o efectúa una pausa.
- 5 Visualiza la pantalla de control de pantallas.
(Consulte <Control de pantalla> (página 49))
- 6 Visualiza la pantalla de control del dispositivo externo. Consulte <Control de alimentación del dispositivo externo> (página 46).



- El visualizador del panel de control sencillo se encuentra escondido cuando toca el área central del monitor.

Funciones durante la visualización de la pantalla de control

Cambia a la pantalla de control para utilizar las diferentes funciones de reproducción.



- 1 Pantalla de información de música/vídeo. Selecciona el título, nombre del artista, nombre del álbum o nombre del iPod. Cuando  aparezca, la visualización del texto se desplaza al presionarlo.
- 2 Avance o rebobinado rápido.
- 3 Seleccionar música/vídeo.
- 4 Reproduce o efectúa una pausa.
- 5 Cambia a visualización de botones.

- 6 Inicia o detiene el Escaneo de reproducción (que reproduce el inicio de cada música o vídeo, una detrás de otra).
- 7 Repite la reproducción (los archivos o datos preseleccionados).
- 8 Inicia o detiene la reproducción aleatoria.*
- 9 Número total de música en el iPod y la visualización del número de música
- 10 Visualización del modo de reproducción
- 11 Visualización de tiempo de reproducción



- 12 Inicia o detiene la reproducción aleatoria del álbum (reproduce de forma aleatoria desde el álbum actual).*



- 13 Visualización de la lista de categorías de música.
Consulte <Lista del iPod> (página 32).
- 14 Visualización de la lista de categorías de vídeo.
Consulte <Lista del iPod> (página 32).
- 15 Visualiza la lista anterior de vídeo/música.
Consulte <Lista del iPod> (página 32).
- 16 Visualiza la pantalla de información de la música/vídeo que se está reproduciendo.
- 17 Visualiza la pantalla de control del dispositivo externo. Consulte <Control de alimentación del dispositivo externo> (página 46).



- * Desactivar cuando se esté reproduciendo el vídeo.

Lista del iPod

Enumera y busca la música/vídeos contenidos en el iPod.

1 Visualizar la lista del iPod

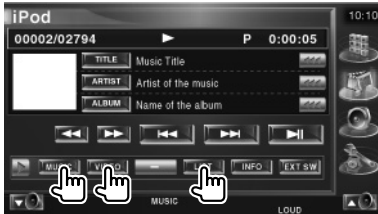

2 Seleccionar música/vídeo

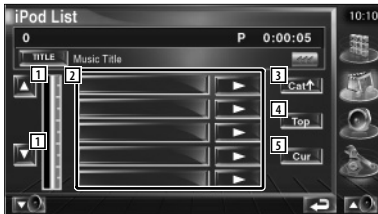

- 1 Activa la página de la lista.
- 2 Visualiza la lista de categorías y música.
Pulse un nombre de categoría para moverlo a un nivel inferior. Si se visualiza el título de música, la música se reproduce al pulsar en él.
Si se pulsa , se reproduce toda la música de esa categoría.
- 3 Regresa a la categoría anterior.
- 4 Se desplaza a la categoría superior.
- 5 Visualiza la categoría que se está reproduciendo en estos momentos.

Visualización de TV

En el modo de fuente TV aparecen diversas pantallas de control. (Puede accionar la TV cuando sólo se encuentra conectado el sintonizador de TV accesorio opcional.)

Funciones en la pantalla de TV

Las funciones básicas están disponibles incluso cuando aparece la pantalla de TV.

Visualizar la pantalla de TV

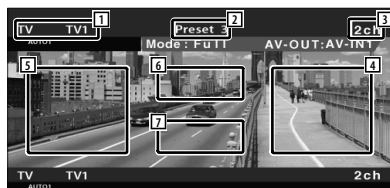
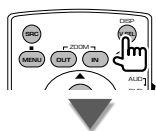

- 1 Visualización del número de banda de TV
- 2 Visualización del número de memoria
- 3 Visualización del número de canal
- 4 Área de subida de canal
Aumenta el número de canal.
Utilice <Modo de búsqueda> (página 34) para modificar la secuencia de sintonización del canal.
- 5 Área de bajada de canal
Disminuye el número de canal.
Utilice <Modo de búsqueda> (página 34) para modificar la secuencia de sintonización del canal.
- 6 Área de cambio de banda
Cambia entre TV1 y TV2.
- 7 Área de botones de visualización de información



- Para la selección de imágenes de TV y operaciones clave de recepción, consulte <Operaciones básicas> (página 10).
- La visualización de información se borra automáticamente después de aproximadamente 5 segundos. La información también puede visualizarse automáticamente cuando se actualiza.

Funciones durante la visualización del panel de control sencillo

Visualiza un panel de control flotante en la pantalla.

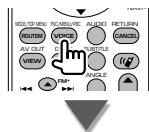

- 1 Cambia la fuente.
- 2 Cambia la banda de TV (a TV1 o TV2).
- 3 Selecciona un canal.
Utilice <Modo de búsqueda> (página 34) para modificar la secuencia de sintonización del canal.
- 4 Activa el modo de Búsqueda.
(página 34 para <Modo de búsqueda>)
- 5 Visualiza la pantalla de Control de pantalla.
(página 49 correspondiente a <Control de pantalla>)
- 6 Visualiza la pantalla de control del dispositivo externo.
Consulte <Control de alimentación del dispositivo externo> (página 46).



- El visualizador del panel de control sencillo se encuentra escondido cuando toca el área central del monitor.

Funciones durante la visualización de la pantalla de control

Cambia a la pantalla de control para utilizar las diferentes funciones de reproducción.



- 1 Visualización de información de canales
- 2 Cambia entre TV1 y TV2.
- 3 Selecciona un canal.
Utilice <Modo de búsqueda> (página 34) para modificar la secuencia de sintonización del canal.
- 4 Cambia a visualización de botones.
- 5 Selecciona el modo de Memoria automática. Consulte <Memoria automática> (página 35).
- 6 Activa el modo de Búsqueda. Consulte <Modo de búsqueda> (página 34).

- 7 Indica el modo de búsqueda actual.
- 8 Visualización del número de memoria
- 9 Visualización del número de canal



- 10 Cuando aparecen los botones **P1** o **P6**, puede recuperar los canales de la memoria. Para obtener información sobre la memoria de emisoras, consulte <Memoria automática> (página 35) o <Memoria manual> (página 35).



- 11 Ajusta un nombre a la cadena seleccionada. (página 36)
- 12 Enumera y selecciona la emisora memorizada. Consulte <Selección de preajustes> (página 35).
- 13 Visualiza la pantalla de control del dispositivo externo. Consulte <Control de alimentación del dispositivo externo> (página 46).

Modo de búsqueda

Ajusta la selección de una emisora.

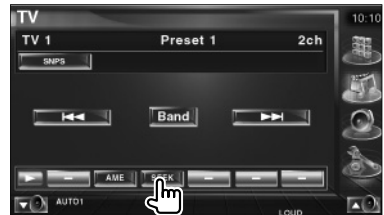

El modo cambia en el siguiente orden cada vez que se toca el botón.

Visualización	Ajuste
"AUTO1"	Sintoniza automáticamente una emisora con buena recepción.
"AUTO2"	Sintoniza las emisoras en la memoria una después de la otra.
"MANU"	Cambia a la frecuencia siguiente manualmente.



: pulse durante # segundos.

Memoria automática

Almacena automáticamente en memoria las emisoras con buena recepción.

1 Seleccionar una banda que desee almacenar en la memoria



2 Seleccionar el modo de memoria automática



3 Iniciar memoria automática



La memoria automática concluye cuando se guardan 6 emisoras o cuando se sintonizan todas las emisoras.



- La operación finaliza automáticamente si no la acciona durante 10 segundos.

Memoria manual

Almacena en la memoria el canal actual recibido.

1 Seleccionar una emisora que desee almacenar en la memoria



2 Almacenar en memoria



Signo tocando hasta que aparezca el número de memoria.

Selección de preajustes

Enumera y selecciona la emisora memorizada.

1 Iniciar la selección de selecciones previas



Página siguiente ►

2 Selecciona una emisora

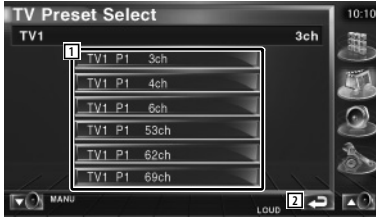

- 1 Se visualizan las emisoras memorizadas. Pulse para sintonizar.
- 2 Regresa a la pantalla original.

Ajuste del nombre de emisora

Asigna un nombre a una emisora.

1 Seleccionar una cadena que desee nombrar

2 Iniciar configuración de nombre



3 Introducir el nombre

Consulte <Introducción de caracteres> (página 48) para obtener información sobre cómo introducir un nombre.

4 Finalizar configuración de nombre



- Es posible introducir caracteres solamente después que ha aplicado el freno de estacionamiento.

Búsqueda directa

Sintoniza una emisora cuando se introduce un número de canal.

1 Seleccionar una banda

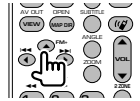

2 Seleccionar el modo de búsqueda directa

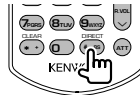

3 Introducción del número del canal

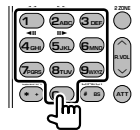

Cuando introduzca un número de canal comienza la recepción de la señal.
Ejemplo: cuando recibe el canal 06



- La búsqueda directa finaliza automáticamente si no pulsa ninguna tecla durante 10 segundos.

Funciones durante la visualización del panel de control sencillo

Visualiza un panel de control flotante en la pantalla.

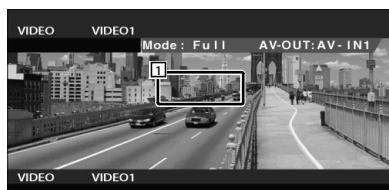

- 1 Área de cambio de vídeo
Cambia a Video1/Video2.

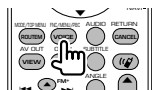

- 2 Cambia la fuente.
- 3 Visualiza la pantalla de control del dispositivo externo. Consulte <Control de alimentación del dispositivo externo> (página 46)
- 4 Visualiza la pantalla de Control de pantalla. (página 49 correspondiente a <Control de pantalla>)
- 5 Cambia a Video1.
- 6 Cambia a Video2.



- El visualizador del panel de control sencillo se encuentra escondido cuando toca el área central del monitor.

Funciones durante la visualización de la pantalla de control



- 1 Cambia a Video1.
- 2 Cambia a Video2.
- 3 Visualiza la pantalla de control del dispositivo externo. Consulte <Control de alimentación del dispositivo externo> (página 46)

Control de radio por satélite (sólo en venta para el área de Norteamérica)

En el modo de fuente de radio por satélite aparecen diversas pantallas de control. (sólo con el accesorio para la radio por satélite conectado)

Funciones durante la visualización del panel de control sencillo

Visualiza un panel de control flotante en la pantalla.

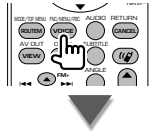

- 1 Cambia la fuente.
- 2 Cambia la banda.
- 3 Sintoniza una emisora.
- 4 Activa el modo de Búsqueda.
SEEK 1: sintoniza los canales uno tras otro.
SEEK 2: selecciona los canales en memoria uno tras otro.
- 5 Visualiza la pantalla de Control de pantalla. (página 49 correspondiente a <Control de pantalla>)
- 6 Visualiza la pantalla de control del dispositivo externo. Consulte <Control de alimentación del dispositivo externo> (página 46)



- Para las operaciones de botón de sistema, consulte <Operaciones básicas> (página 10).
- El visualizador del panel de control sencillo se encuentra escondido cuando toca el área central del monitor.

Funciones durante la visualización de la pantalla de control

Cambia a la pantalla de control para utilizar diferentes funciones.

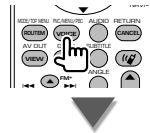
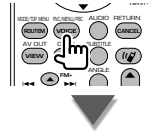

- 1 Visualiza la información de la música que se está reproduciendo.
Cambia la visualización entre título de canción, nombre de artista, nombre de compositor, nombre de canal, a nombre de categoría.
- 2 Sintoniza una emisora.
- 3 Cambia la banda.
- 4 Cambia a visualización de botones.
- 5 Inicia o detiene el escáner de canales (que sintoniza los canales uno tras otro).

- 6 Activa el modo de Búsqueda.
SEEK 1: sintoniza los canales uno tras otro.
SEEK 2: selecciona los canales en memoria uno tras otro.
- 7 Cambia el número de líneas mostradas en la Pantalla de información.
- 8 Indica el modo de búsqueda actual



- 9 Cuando aparecen los botones **P1** o **P6** puede recuperar las emisoras de la memoria. Para la memoria de canales, consulte <Memoria de canales> (página 40).



- 10 Puede sintonizarse introduciendo el número de canal deseado. Consulte <Búsqueda directa de canales> (página 40)
- 11 Puede sintonizarse especificando la categoría deseada. Consulte <Búsqueda de canales> (página 39)
- 12 Visualiza la pantalla de información de programa.
- 13 Visualiza la pantalla de control del dispositivo externo. Consulte <Control de alimentación del dispositivo externo> (página 46).

Búsqueda de canales

Especificando la categoría deseada y seleccionando un canal.

1 Inicio de búsqueda de canales



2 Seleccionar una categoría



- 1 Selecciona una categoría.
Visualiza la pantalla de canales.
- 2 Despliega la categoría.
- 3 Regresa a la pantalla original.

3 Selección de un canal



- 4 Selecciona un canal.
Sintoniza el canal seleccionado.
- 5 Despliega el canal.
- 6 Regresa a la pantalla original.

Memoria de canales

Almacena en la memoria el canal actual recibido.

1 Selección del canal que desea escuchar



2 Almacenar en memoria



Siga tocando hasta que aparezca el número de memoria.

Búsqueda directa de canales

Se sintoniza al introducir el número del canal deseado.

1 Inicio de la búsqueda directa de canales

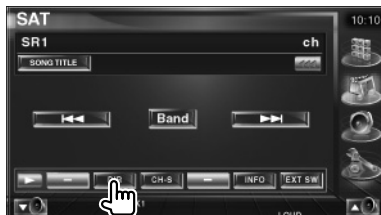

Visualiza la pantalla de búsqueda directa.

2 Introducción del número del canal



1 Introduce el número del canal.

3 Sintonización del canal





: pulse durante # segundos.

Control de radio HD

En el modo de fuente de radio HD aparecen diversas pantallas de control. (sólo con el accesorio para la radio HD conectado)

Funciones durante la visualización del panel de control sencillo

Visualiza un panel de control flotante en la pantalla.

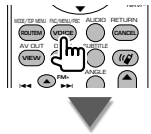

- 1 Cambia la fuente.
- 2 Cambia la banda (a HD FM1/2/3 o HD AM).
- 3 Sintoniza una emisora.
- 4 Activa el modo de Búsqueda.
(Consulte la página 43 para obtener información sobre <Modo de búsqueda>)
- 5 Visualiza la pantalla de Control de pantalla.
(página 49 correspondiente a <Control de pantalla>)
- 6 Visualiza la pantalla de control del dispositivo externo. Consulte <Control de alimentación del dispositivo externo> (página 46)



- El visualizador del panel de control sencillo se encuentra escondido cuando toca el área central del monitor.

Funciones durante la visualización de la pantalla de control

Cambia a la pantalla de control para utilizar diferentes funciones.

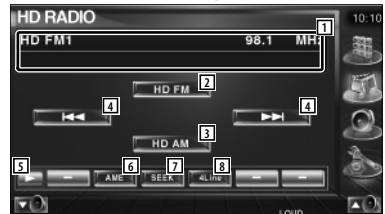
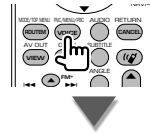
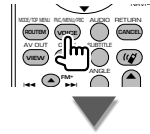

- 1 Visualiza la información de la música que se está reproduciendo.
Cambia entre los modos de nombre de emisora y título de canción.
- 2 Cambia a la banda HD FM1/2/3.
- 3 Cambia a la banda HD AM.
- 4 Sintoniza una emisora.
Utilice <Modo de búsqueda> (página 43) para modificar la frecuencia de cambio.
- 5 Cambia a visualización de botones.

- 6 Selecciona el modo de Memoria automática.
Consulte <Memoria automática> (página 44).
- 7 Activa el modo de Búsqueda.
Consulte <Modo de búsqueda> (página 43).
- 8 Cambia el número de líneas mostradas en la Pantalla de información.



- 9 Selecciona el canal de la memoria.



- 10 El modo de recepción cambia en el siguiente orden.
Auto: cambia automáticamente entre el modo de recepción analógica y el digital dependiendo del tipo de emisión.
Si los programas se emiten en ambos modos, se recibirá el programa digital. Incluso con el ajuste Auto, se recibirá una emisora analógica si lo que se recibe está en un modo partido de pelota (programa de emisión sin retardo).
Digital: sólo se reciben las emisiones digitales.
Analog: Sólo se reciben las emisiones analógicas.
- 11 Visualice la información musical sintonizada.
- 12 Visualiza la pantalla de control del dispositivo externo. Consulte <Control de alimentación del dispositivo externo> (página 46).



- El botón  no se visualiza cuando no hay información de texto.

Modo de búsqueda

Ajusta la selección de una emisora.

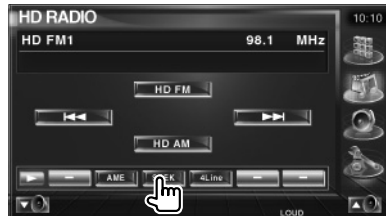

El modo cambia en el siguiente orden cada vez que se toca el botón.

Visualización	Ajuste
"AUTO1"	Sintoniza automáticamente una emisora con buena recepción.
"AUTO2"	Sintoniza las emisoras en la memoria una después de la otra.
"MANU"	Cambia a la frecuencia siguiente manualmente.

Memoria automática

Almacena automáticamente en memoria las emisoras con buena recepción.

- 1 **Seleccionar una banda que desee almacenar en la memoria**



- 2 **Seleccionar el modo de memoria automática**



- 3 **Iniciar memoria automática**



La memoria automática concluye cuando se guardan 6 emisoras o cuando se sintonizan todas las emisoras.

Memoria manual

Almacena en la memoria la emisora actual recibida.

- 1 **Seleccionar una emisora que desee almacenar en la memoria**



- 2 **Almacenar en memoria**



Siga tocando hasta que aparezca el número de memoria.

Selección de fuente

La fuente que desee escuchar podrá seleccionarse rápidamente.

Visualización de la pantalla de control

1 Visualizar la pantalla de control



Púselo varias veces hasta que aparezca la pantalla de control.

2 Visualizar la pantalla de selección de fuente

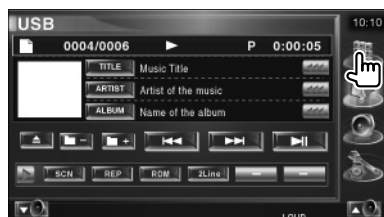

3 Seleccionar una fuente



- 1 Cambia a la fuente seleccionada.
- 2 Desplaza la visualización de fuente.
- 3 Visualiza la pantalla de control del dispositivo externo. Consulte <Control de alimentación del dispositivo externo> (página 46).
- 4 Cambia la carátula (3 tipos).
- 5 Visualiza la pantalla de control del manos libres. Consulte <Control de la unidad manos libres> (página 50).



- La fuente visualizada depende del tipo de dispositivo conectado. Además no puede presionar el botón de una fuente que no esté disponible.

Control de alimentación del dispositivo externo

Controlar la alimentación del dispositivo externo.

Control de alimentación del dispositivo externo

Controlar la alimentación del dispositivo externo.

1 Visualiza la pantalla de control EXT SW

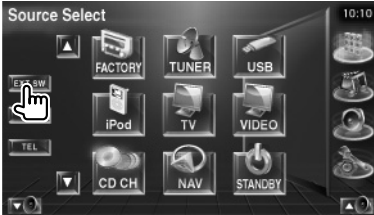

[EXT SW] aparece cuando se visualiza la pantalla de control de cada una de las fuentes o el panel de control sencillo.

2 Controla la alimentación del dispositivo externo



- 1 Puede activar o desactivar la alimentación del dispositivo externo.
- 2 Regresa a la pantalla original.



- Debe conectar una unidad de relés disponible en el mercado para usar esta función. Conecte el dispositivo externo que desee controlar a esa unidad de relés.
- Consulte <Salir de configuración de SW> (página 72) para obtener información sobre la especificación de encendido o apagado.

Silenciar el volumen de audio al recibir una llamada telefónica

Silenciar el volumen de audio al recibir una llamada telefónica

Cuando se recibe una llamada telefónica, el sistema hace una pausa automáticamente.

Cuando se recibe una llamada telefónica...

Aparecerá la pantalla de llamada telefónica ("CALL"), y el sistema hará una pausa.

Pantalla de llamada telefónica ("CALL")



Si quiere continuar escuchando la fuente de audio durante la llamada de teléfono...

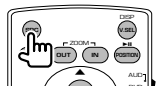

El sistema retoma la reproducción de audio durante la llamada de teléfono.

Cuando la llamada telefónica concluya...

Cuelgue el teléfono.

El sistema retoma la reproducción automáticamente.



- Para utilizar la función silenciar TEL, deberá conectar el cable MUTE a su teléfono utilizando un accesorio telefónico específico. Consulte <Conexión> (página 84).

Cómo utilizar la pantalla de introducción de caracteres

Cuando selecciona el modo de nombre de disco de ajuste u otros, la pantalla siguiente aparecerá para la introducción del carácter.

Pantalla de introducción de caracteres



- 1 Cambia de posición el cursor.
- 2 Introduce un espacio.
Si borrar un carácter, coloque el cursor sobre él y toque este botón.
- 3 Introduce caracteres.
- 4 Se desplaza arriba y abajo por la pantalla de botones de caracteres.
- 5 Sale del modo de introducción de caracteres y regresa a la pantalla anterior.



- Es posible introducir caracteres solamente después que ha aplicado el freno de estacionamiento.

Control de pantalla

Configuración de la pantalla monitor.

1 Visualizar el panel de control sencillo



2 Visualizar la pantalla de control de pantalla



3 Ajustar la calidad de la imagen

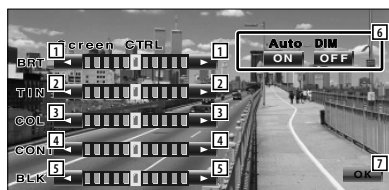

- 1 Control de brillo
Desactivado si el atenuador de iluminación automático está encendido.
- 2 Control de matiz
Visualizado para una imagen en sistema NTSC en TV, vídeo, iPod o cámara de visualización trasera.
- 3 Control de color
Visualizado únicamente en TV, vídeo, iPod o cámara de visualización trasera.
- 4 Control de contraste
- 5 Ajuste del nivel de negro

- 6 Configuración de atenuador de iluminación automático
Cuando se enciende, se atenúa de forma automática la intensidad de la luz de la pantalla cuando la iluminación ambiental se oscurece.
- 7 Regresa a la pantalla anterior.



- La pantalla de control de visualización se muestra únicamente cuando se ha accionado el freno de estacionamiento.
- Es posible ajustar la calidad de la imagen para cada fuente.
- Puede ajustar la calidad de imagen de las pantallas como la de menú desde <Configuración de Monitor> (página 66) de <Menú de Configuración>.

- 16 Visualiza los números de teléfono de quien llama y de la persona a la que se llama. Si ha registrado un número de teléfono en la agenda, se visualizará el nombre de la persona a la que esté llamando.



- Con el automóvil en movimiento, algunas funciones están desactivadas por su seguridad. Los botones asociados a las funciones desactivadas no llevarán a cabo ninguna acción si se pulsan.
- Cuando aparece la pantalla de control del manos libres, el nombre del teléfono móvil conectado aparece durante 5 segundos.
- * Puesto que el número de pasos de la unidad de control es diferente al del teléfono móvil, los estados visualizados en la unidad de control pueden diferir respecto a los mostrados en el teléfono móvil. No se visualiza ningún estado si no puede obtenerse información acerca del mismo.
- La configuración del teléfono móvil en modo privado puede desactivar la función manos libres.

Al recibir una llamada

Cuando reciba una llamada, podrá utilizar el teléfono manos libres.

1 Responder a una llamada



Cuando llega una llamada, la pantalla de control de los manos libres aparece de forma automática.

2 Finalizar la llamada



Vuelve a aparecer la pantalla anterior.

Al marcar

Realice una llamada introduciendo un número de teléfono.

1 Introducir un número de teléfono



2 Realizar una llamada



Puede comenzar a hablar cuando su interlocutor responda.



- Para borrar su entrada incorrecta, pulse **Clear**.

3 Finalizar la llamada



Vuelve a aparecer la pantalla anterior.



- Puede introducir un máximo de 32 dígitos.

Marcado rápido

Puede registrar hasta 3 números de teléfono para marcado rápido.

Para registrar un número de teléfono:

1 Visualizar un número de teléfono que desee registrar

Consulte <Llamar mediante la agenda> (página 52), <Remarcado> (página 54) y <Al marcar> (página 51).

2 Registrar el número de teléfono

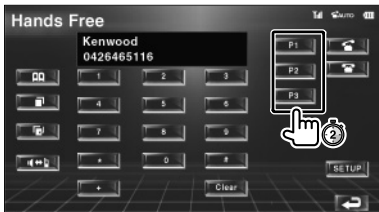

Seguir pulsando durante más de 2 segundos.

Para llamar a un número de teléfono de la memoria:

1 Rellamar al número de teléfono

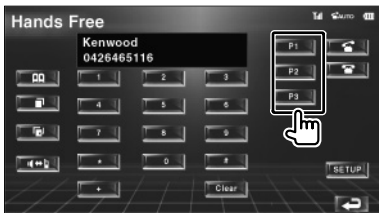

2 Realizar una llamada

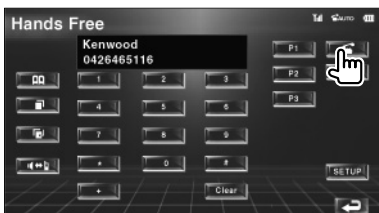

- Sólo los números de teléfono pueden registrarse para el marcado rápido. Por lo tanto, el número del suscriptor de destino y del resto no se visualizará durante el marcado.

Llamar mediante la agenda

Puede llamar a una persona utilizando su número de teléfono que ha registrado en la agenda.

1 Visualizar la pantalla de la agenda

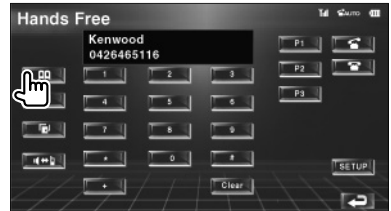

Aparece la pantalla de entrada inicial.



Pantalla de entrada inicial

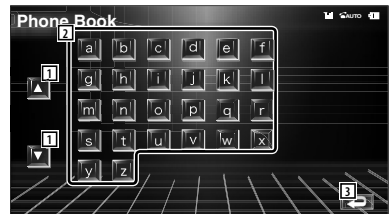

- 1 Se desplaza por el conjunto de caracteres.
- 2 Visualiza el inicio de la agenda con el nombre cuyo primer carácter haya pulsado.
- 3 Regresa a la pantalla de control del manos libres.

2 Seleccionar el carácter inicial de un nombre de persona en la memoria

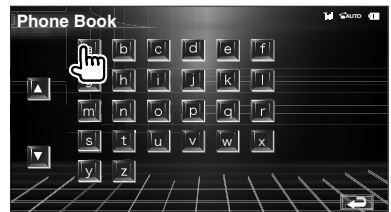

Aparece la pantalla de la lista de la agenda.





: pulse durante # segundos.

Pantalla de la lista de la agenda

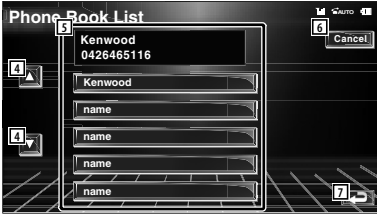

- Se desliza por la lista.
- Introduce el nombre de destino.
- Cancela las operaciones.
- Regresa a la pantalla de control del manos libres.

3 Seleccionar un destino al que desee llamar



4 Confirmar el destino

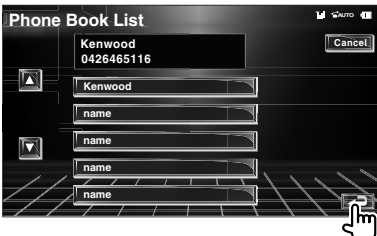

La pantalla de control del manos libres aparece de nuevo. Se visualizan los datos de destino seleccionados.

5 Realizar una llamada

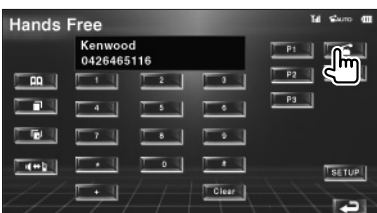

Puede comenzar a hablar cuando su interlocutor responda.

6 Finalizar la llamada



Vuelve a aparecer la pantalla anterior.



- Para usar la agenda, debe haberla descargado del teléfono móvil. Para más detalles, consulte el manual de instrucciones de la caja del manos libres con Bluetooth de su teléfono móvil.
- Pueden visualizarse hasta 20 caracteres para cada nombre de la agenda.
- Las iniciales que no correspondan a ningún nombre no se visualizarán.
- Durante la búsqueda, un carácter no acentuado, como "u", se buscará en lugar de un carácter acentuado, como "ü".

Remarcado

Puede volver a marcar uno de los últimos 10 números de teléfono que haya marcado o recibido.

1 Visualizar la pantalla de búsqueda de llamadas salientes o llamadas entrantes

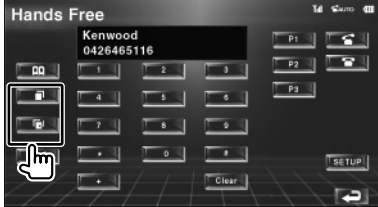

 : Llamadas salientes

 : Llamadas entrantes

La lista de llamadas entrantes y salientes aparece en la pantalla.

Pantalla de llamadas salientes o llamadas entrantes



- 1 Se desliza por la lista.
- 2 Introduce el nombre de destino.
- 3 Cambia la lista de remarcada entre la visualización de 5 número o la visualización de un sólo número.
- 4 Introduce los datos de destino y regresa a la pantalla de control del manos libres.
- 5 Regresa a la pantalla de control del manos libres.

2 Seleccionar un destino al que desee llamar



3 Confirmar el destino

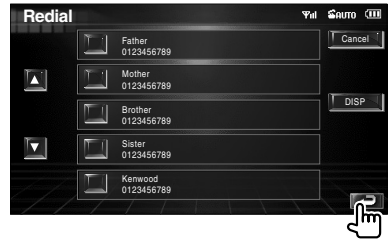

La pantalla de control del manos libres aparece de nuevo. Se visualizan los datos de destino seleccionados.

4 Realizar una llamada

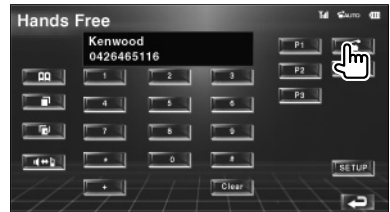

Puede comenzar a hablar cuando su interlocutor responda.

5 Finalizar la llamada

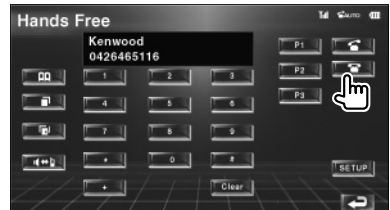

Vuelve a aparecer la pantalla anterior.



- La pantalla de la lista de llamadas salientes o la pantalla de la lista de llamadas entrantes muestra la lista de llamadas originadas o recibidas en esta unidad. No son las almacenadas en la memoria del teléfono móvil.

Configuración del teléfono manos libres

El sistema manos libres puede configurarse del siguiente modo.

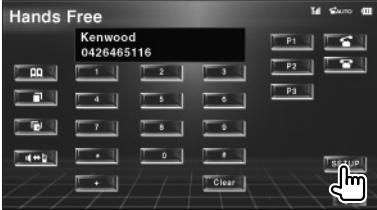

Pantalla de configuración del manos libres

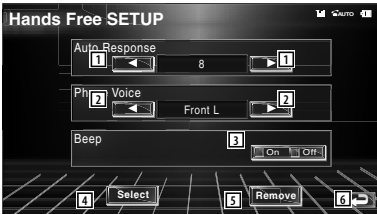

- 1 Configura un tiempo de respuesta automática tras la finalización de la llamada. (📎 "8")
"Off": esa función no puede utilizarse.
"0-99": sets to calling ring time (second).
- 2 Configura una posición de salida del tono de llamada. (📎 "Front R")
"Front L": emite el tono por el altavoz delantero del lado izquierdo.
"Front R": emite el tono por el altavoz delantero del lado derecho.
"Front All": emite el tono desde ambos altavoces delanteros.
- 3 Configura el sonido para las llamadas entrantes. (📎 On)
"On": se escucha un sonido.
"Off": el sonido queda cancelado.
- 4 Visualiza la pantalla de selección de teléfono.
- 5 Visualiza la pantalla de eliminación de teléfono.
- 6 Regresa a la pantalla de control del manos libres.



- El valor más corto entre el intervalo de tiempo para respuesta automática y el intervalo de tiempo configurado en el teléfono móvil será el que se utilice.
- Seleccione el altavoz más alejado del micrófono para evitar pitidos o ecos.

Selección de un teléfono manos libres

Puede seleccionar el teléfono manos libres en la lista.

- 1 Visualizar la pantalla de configuración del manos libres

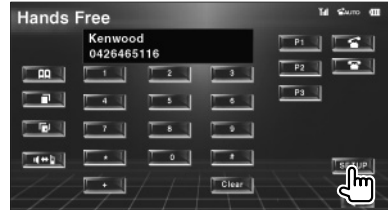

- 2 Visualizar la lista de selección de teléfonos



Pantalla de selección de teléfonos



- 1 Selecciona el teléfono móvil que se utilizará como teléfono manos libres.
- 2 Regresa a la pantalla de configuración del manos libres.

- 3 Seleccionar el teléfono manos libres que dese utilizar



Eliminación del teléfono manos libres

Puede cancelar el registro de un teléfono manos libres.

1 Visualizar la pantalla de configuración de los teléfonos

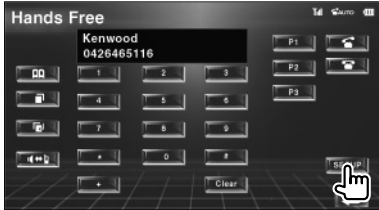

2 Visualizar la lista de eliminación de teléfonos

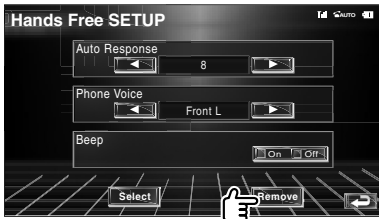

Pantalla de eliminación de teléfonos

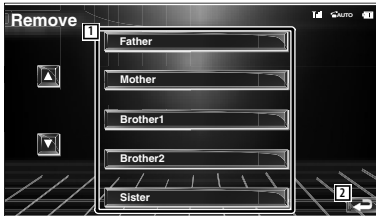

- 1 Selecciona el teléfono móvil que se eliminará de la lista.
- 2 Regresa a la pantalla de configuración de los teléfonos.

3 Seleccionar el teléfono manos libres que desea eliminar

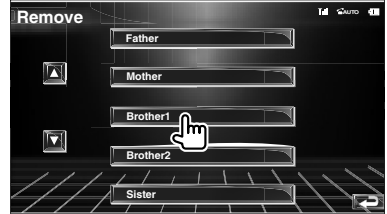

- La agenda, la lista de llamadas salientes y la lista de llamadas entrantes se eliminan junto con el teléfono manos libres eliminado.

Menú de configuración

Es posible configurar diversos parámetros del receptor.

Menú de configuración

Visualiza el Menú de configuración para ajustar diferentes funciones.

1 Visualizar la pantalla de control



Púlselo varias veces hasta que aparezca la pantalla de control.

2 Visualizar el Menú de CONFIGURACIÓN

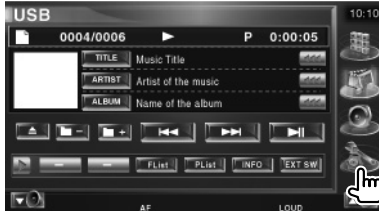

3 Seleccione el elemento de configuración

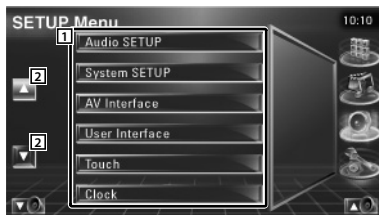

- 1 Aparece la pantalla de configuración seleccionada.
- 2 Desplaza el menú de configuración.

Configuración de audio

Es posible configurar una red de altavoces, etc.

1 Visualizar la Pantalla de CONFIGURACIÓN de audio

Pulse [Audio SETUP] en el menú de CONFIGURACIÓN (página 58).



- [Audio SETUP] no puede seleccionarse si no hay ninguna fuente seleccionada.

2 Configuración de cada elemento

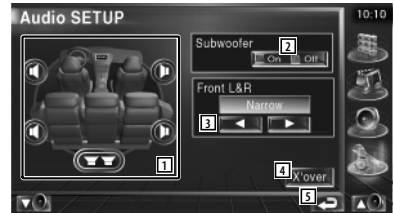

- 1 Selecciona el altavoz para ajustar el cruce. Consulte <Configuración en red de cruce> (página 59).
- 2 Configura la disponibilidad de los subwoofers.
- 3 Selecciona el tipo de altavoces delanteros.
"Standard": configuración de los altavoces de diámetro general
"Narrow": configuración de los altavoces de diámetro pequeño
"Middle": configuración de los altavoces de diámetro medio
"Wide": configuración de los altavoces de diámetro grande
- 4 Activa la pantalla de configuración de cruce. Consulte <Configuración en red de cruce> (página 59).
- 5 Regresa a la pantalla original.

Configuración de red de cruce

Es posible ajustar una frecuencia de cruce de altavoces, etc.

1 Seleccionar el altavoz para ajustar la transición

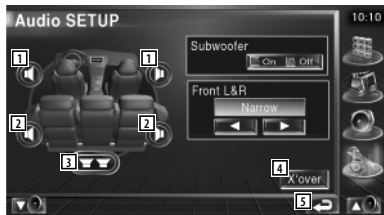

- 1 Configura el Filtro de paso alto del altavoz delantero.
- 2 Configura el Filtro de paso alto del altavoz trasero.
- 3 Configura el Filtro de paso bajo del subwoofer.
- 4 Activa la pantalla de configuración de cruce.
- 5 Regresa a la pantalla original.

2 Visualizar la pantalla de configuración de cruce



3 Configurar el cruce



- 6 Configura la frecuencia de cruce.
- 7 Configura la fase del subwoofer. (Sólo cuando el "Subwoofer" se configura como "On" en CONFIGURACIÓN de audio y "LPF SUB FREQ" no esté configurado como "Through")
- 8 Regresa a la pantalla original.

Configuración de iPod

Efectúa la configuración mientras utiliza el iPod.

1 Visualizar la Pantalla de CONFIGURACIÓN del iPod

Pulse [iPod SETUP] en el menú de CONFIGURACIÓN (página 58).

2 Configuración de cada elemento



- 1 Ajusta la velocidad de reproducción del libro de audio.
- 2 Activa o desactiva Wide Screen.
- 3 Regresa a la pantalla original.



- "Wide Screen" no puede ajustarse mientras el iPod esté conectado.

Información del software

Compruebe la versión del software de esta unidad.

1 Visualización de la pantalla de información del software

Pulse [Software Information] en el menú de CONFIGURACIÓN (página 58).

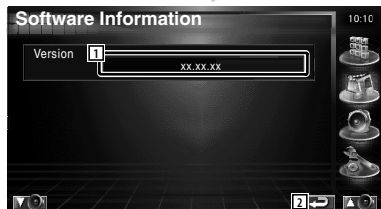

- 1 Visualización de la versión del software.
- 2 Regresa a la pantalla original.

Configuración de sistema

Es posible configurar los parámetros del sistema.

1 Visualizar la Pantalla de CONFIGURACIÓN del sistema

Pulse [System SETUP] en el menú de CONFIGURACIÓN (página 58).

2 Configuración de cada elemento

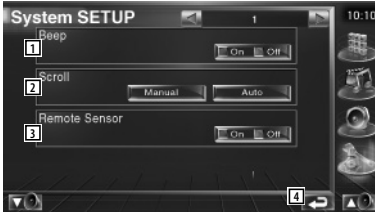

- 1 Active o desactive el tono de teclas. (On)
- 2 Permite el desplazamiento del texto en la pantalla de control de fuentes. (Auto) "Auto": desplaza la pantalla de forma automática. "Manual": le permite desplazarse por la pantalla manualmente.
- 3 Selecciona una señal de mando a distancia. (On) Si lo desactiva ("Off"), la operación realizada desde el mando a distancia será rechazada cuando se encuentre en el modo TV.
- 4 Regresa a la pantalla original.



- 5 Control del amplificador incorporado.* (On) "On": utiliza el amplificador incorporado. "Off": utiliza el amplificador opcional conectado a esta unidad.

- 6 Ajusta la fuente del sintonizador.* (On) "On": utiliza el sintonizador incorporado para recibir la emisora de radio. "Off": utiliza el sintonizador del vehículo para recibir la emisora de radio.
- 7 Regresa a la pantalla original.



- * Para recibir una emisora con el sintonizador incorporado, debe conectar un cable de antena. Consulte <Conexión> (página 84).
- * El ajuste sólo se puede realizar en modo standby.

Configuración de la interfaz AV

Es posible ajustar parámetros de interfaz de audio y visuales (AV).

1 Visualizar la pantalla de la interfaz AV

Pulse [AV Interface] en el menú de CONFIGURACIÓN (página 58).

2 Configuración de cada elemento



- 1 Ajusta un nombre para su visualización al seleccionar un sistema conectado a través del puerto AV INPUT1. (VIDEO1)



- Si ha ajustado la conexión del sistema navegación en "AV-IN", la pantalla se fija en "NAV1".
- 2 Ajusta una visualización de imagen del sistema conectado a través del puerto AV INPUT2. (Off) "Off": cuando la fuente de imagen está activada, se visualiza una imagen introducida a través del puerto AV INPUT2. "On": cuando la señal de imagen se introduce a través del puerto AV INPUT2, se visualiza esta imagen.
 - 3 Ajusta un nombre para su visualización al seleccionar una imagen del sistema conectado a través del puerto AV INPUT2. (VIDEO2)

- 4 Selecciona una conexión del sistema de navegación. (📌 RGB)
 "RGB": permite que el sistema de navegación Kenwood se conecte mediante el cable de interfaz.
 "AV-IN": permite que otro sistema de navegación se conecte mediante el puerto AV INPUT1.
 "Off": se debe utilizar si no se conecta ningún sistema de navegación. (La visualización de la navegación se ha cancelado cuando cambia la fuente AV).
- 5 Regresa a la pantalla original.



- 6 Selecciona la fuente AV que va a ser emitida en el puerto AV OUTPUT. (📌 AV-IN1)
- 7 Ajusta un método para activar la visualización de vídeo de la cámara de visualización trasera. (📌 Off)
 "On": activa la visualización de vídeo de la cámara de visualización trasera al acoplar la marcha atrás ("Reverse").
 "Off": activa la visualización de vídeo de la cámara de visualización trasera al acoplar la marcha atrás ("Reverse") y pulsar [V.SEL] varias veces.
- 8 Puede cambiar entre la visualización de la cámara de visualización trasera izquierda y derecha. Seleccione "Reverse" y se mostrará a la izquierda y a la derecha la visión trasera en una imagen de espejo en la pantalla. (📌 Off)



- 9 Selecciona los altavoces utilizados para guía mediante voz del sistema de navegación. (📌 F-Left)
 "F-Left": utiliza el altavoz delantero izquierdo para guía mediante voz.
 "F-Right": utiliza el altavoz delantero derecho para guía mediante voz.
 "Front All": utiliza los dos altavoces delanteros para guía mediante voz.
- 10 Ajusta el volumen para guía mediante voz del sistema de navegación. (📌 21)
- 11 Silencia el volumen durante la guía mediante voz del sistema de navegación. (📌 On)
 Cuando se pasa a la posición "On", el nivel de volumen desciende para la guía de voz.
- 12 Ajusta un método de selección de fuente de audio desde el sistema de navegación. (📌 Off)
 "On": le permite seleccionar la fuente de audio en la interfaz del sistema de navegación pulsando [SRC] o seleccionándola en la pantalla de Selección de fuentes.
 "Off": la fuente de audio no puede seleccionarse utilizando [SRC] o en la pantalla de selección de fuentes.

Interfaz de usuario

Es posible configurar los parámetros de la interfaz de usuario.

1 Visualizar la pantalla de la interfaz de usuario

Pulse [User Interface] en el menú de CONFIGURACIÓN (página 58).

2 Configuración de cada elemento



- 1 Selecciona el fondo que se visualizará.
"Change": visualiza las imágenes introducidas en esta unidad. Consulte <Selección de fondos> (página 64).
- 2 Permite la introducción o eliminación de las imágenes de fondo en la unidad.
Pulse para entrar en el modo de interrupción USB y retire el dispositivo USB.
"Memory": permite la introducción de imágenes de fondo. Consulte <Introducción de fondos> (página 63).
"Delete": permite la eliminación de imágenes de fondos introducidas en esta unidad. Consulte <Eliminación de fondos> (página 64).
- 3 Configuración la visualización del objetivo al tocar el panel.
- 4 Regresa a la pantalla original.



- 5 Configura una visualización en pantalla de la pantalla de reproducción del iPod.
(Auto)
"Auto": la información se visualiza durante 5 segundos al actualizarse.
"Manual": la información se visualiza cuando toca la pantalla.
- 6 Configura una visualización en pantalla de la pantalla de navegación. (Off)
"Auto": la información se visualiza durante 5 segundos al actualizarse.
"Off": no se visualiza ninguna información.
- 7 Configura una visualización en pantalla de la pantalla de reproducción del Video1.
(Auto)
"Auto": la información se visualiza durante 5 segundos al actualizarse.
"Manual": la información se visualiza cuando toca la pantalla.
- 8 Configura una visualización en pantalla de la pantalla de reproducción del Video2.
(Auto)
"Auto": la información se visualiza durante 5 segundos al actualizarse.
"Manual": la información se visualiza cuando toca la pantalla.
- 9 Regresa a la pantalla original.



- 10 Configura una visualización en pantalla de la pantalla de TV. (☑ Auto) (sólo con el sintonizador de TV opcional accesorio conectado)

"Auto": la información se visualiza durante 5 segundos al actualizarse.

"Manual": la información se visualiza cuando toca la pantalla.

- 11 Regresa a la pantalla original.



- 12 Configura la visualización de animaciones al cambiar de pantalla. (☑ On)

- 13 Configura si visualizar el nombre de los

botones , ,  y  en el lado derecho de la pantalla de menús. (☑ Off)

- 14 Regresa a la pantalla original.

Introducción de fondos

Carga imágenes para fondos.

- 1 Conectar el dispositivo que tiene la imagen que desea cargar

- 2 Visualizar la pantalla de la interfaz de usuario



- 3 Seleccionar la imagen que desea cargar

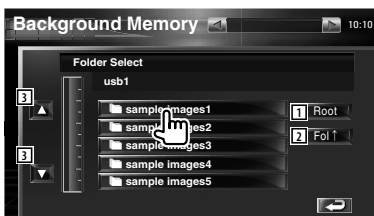

- 1 Regresa a la pantalla de selección de medios.

- 2 Regresa a la carpeta anterior.

- 3 Se desplaza por la lista.

- 4 Cargar la imagen



- 4 Gira la imagen.

- 5 Regresa a la pantalla de selección de imágenes.



- Consulte <Acerca de los archivos de imagen> (página 9) para obtener información sobre las especificaciones de imagen que se pueden leer.
- Pueden cargarse hasta 3 imágenes.
- Esta operación no es posible cuando USB está seleccionado como la fuente.

Eliminación de fondos

Elimina la imagen de fondo.

1 Visualizar la pantalla de selección de eliminación de imágenes



2 Seleccione la imagen que desea eliminar

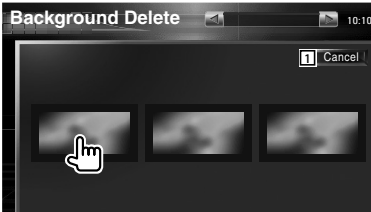

1 Regresa a la pantalla original.

3 Eliminar la imagen

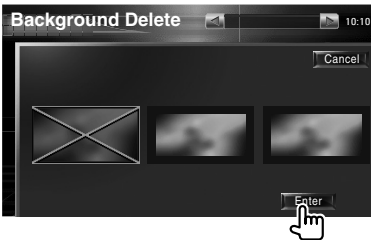

4 Confirmar

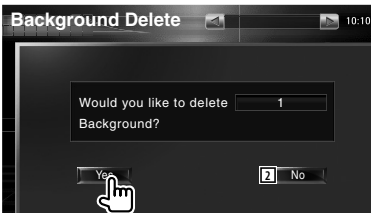

2 Regresa a la pantalla de selección de imágenes.

Selección de fondos

Selecciona una imagen para el fondo.

1 Seleccionar la pantalla de selección de fondos



2 Seleccionar una imagen para el fondo

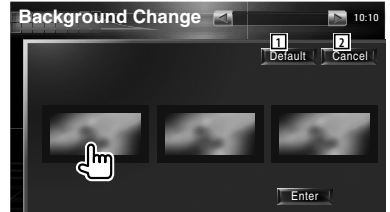

1 Regresa al fondo inicial.
2 Regresa a la pantalla original.

3 Ajusta la imagen como fondo

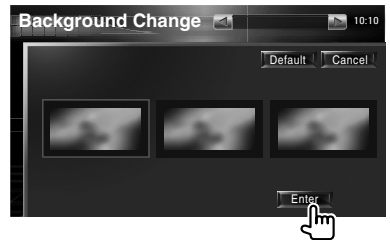

Ajuste del panel táctil

Es posible ajustar las operaciones del panel táctil.

1 Visualizar la pantalla de ajuste del panel táctil

Pulse [Touch] en el menú de CONFIGURACIÓN (página 58).

2 Inicia la configuración del panel táctil



1 Regresa a la pantalla original.

3 Configura el panel táctil



Siga las instrucciones en pantalla y toque el centro del .

2 Cancela el ajuste y regresa a la pantalla de ajuste del panel táctil.

3 Reinicia al estado inicial.

Configuración del reloj

Puede ajustar la hora del reloj.

1 Visualizar la pantalla de configuración del reloj

Pulse [Clock] en el menú de CONFIGURACIÓN (página 58).

2 Configurar el reloj

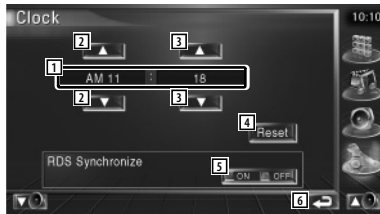

1 Visualización de la hora del reloj

2 Ajusta las horas.

3 Ajusta los minutos.

4 Ajusta el minuto "00".

Ejemplos de configuración:

3:00~3:29 → 3:00

3:30~3:59 → 4:00

5 Ajusta la hora del reloj en sincronización con los datos de hora enviados desde la estación RDS. (Off)

Cuando se activa "On", se inicia el modo sincronizado y el reloj no se podrá ajustar manualmente.

6 Regresa a la pantalla original.

3 Ajustar la hora del reloj



Configuración del monitor

Puede ajustar la posición, la calidad de la imagen y el modo de pantalla del monitor.

1 Visualización de la pantalla de CONFIGURACIÓN del monitor

Pulse [Monitor SETUP] en el menú de CONFIGURACIÓN (página 58).

2 Configuración de cada elemento

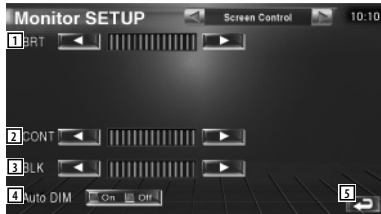

- 1 Control de brillo
Desactivado si el atenuador de iluminación automático está encendido.
- 2 Control de contraste
- 3 Ajuste del nivel de negro
- 4 Configuración de atenuador de iluminación
Cuando se enciende, se atenúa de forma automática la intensidad de la luz de la pantalla cuando la iluminación ambiental se oscurece.
- 5 Regresa a la pantalla original.



- 6 Selecciona un modo de pantalla en la pantalla de reproducción vídeo del iPod. Puede seleccionar cualquiera de los siguientes modos de pantalla. "Full", "Just", "Zoom", "Normal"
- 7 Selecciona un modo de pantalla en la pantalla de reproducción de VIDEO1. Puede seleccionar cualquiera de los siguientes modos de pantalla. "Full", "Just", "Zoom", "Normal"

- 8 Selecciona un modo de pantalla en la pantalla de reproducción de VIDEO2. Puede seleccionar cualquiera de los siguientes modos de pantalla. "Full", "Just", "Zoom", "Normal"
- 9 Regresa a la pantalla original.



- 10 Selecciona un modo de pantalla de la pantalla de cámara de visualización trasera (R-CAM). Puede seleccionar cualquiera de los siguientes modos de pantalla. "Full", "Just", "Zoom", "Normal"
- 11 Selecciona un modo de pantalla en la pantalla de TV. Puede seleccionar cualquiera de los siguientes modos de pantalla. "Full", "Just", "Zoom", "Normal"
- 12 Regresa a la pantalla original.



- Cuando selecciona el menú, pantalla de control sencillo o navegación, se muestra la pantalla en modo de pantalla completa de forma automática. El modo de pantalla de estas visualizaciones no puede modificarse.
- Es posible ajustar la calidad de la imagen para cada fuente.

Modo de imagen completa (Full)

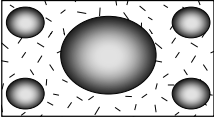

Modo de imagen ampliada (Zoom)



Modo de imagen justificada (Just)

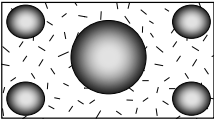

Modo de imagen normal (Normal)

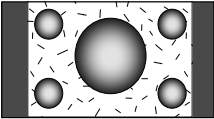

Configuración de códigos de seguridad

Es posible ajustar un código de seguridad para proteger su receptor contra robos.



- Cuando se activa la función de código de seguridad, el código no se puede cambiar y la función no se puede lanzar. Observe que el código de seguridad se puede configurar como un número de 4 dígitos de su elección.

1 Visualizar la pantalla de configuración del código de seguridad

Pulse [Security] en el menú de CONFIGURACIÓN (página 58).



- 1 Visualiza la pantalla de entrada del código de seguridad.
- 2 Regresa a la pantalla original.

2 Iniciar la configuración de códigos de seguridad



- Si ya ha completado el registro del código, aparece

CLR

3 Introducir un código de seguridad

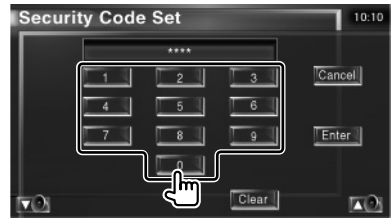

Introduzca un número de cuatro dígitos.

4 Registrar su código de seguridad



5 Volver a introducir el código de seguridad

Vuelva a introducir el mismo código de seguridad que ha introducido en el paso 3 para confirmarlo.



- Si introduce un código de seguridad diferente, la pantalla vuelve al paso 3 (para la introducción del primer código).

6 Registrar de nuevo el código de seguridad



Ahora su código de seguridad está registrado. Si pulsa el botón reinicio o si desconecta su receptor de la batería después de registrar el código, deberá introducir el código de seguridad registrado.

Si ha pulsado el botón reinicio o si ha desconectado el receptor de la batería...

1 Introducir el código de seguridad correcto

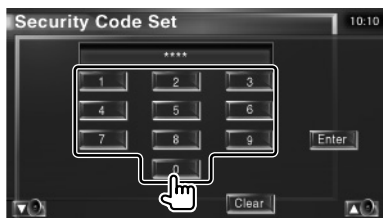

Debe introducir el mismo código de seguridad que ha introducido en el paso 3.

2 Introducir el código de seguridad



Ahora, ya puede utilizar su receptor.

Desactivación del código de seguridad

Para desactivar la función de código de seguridad.

1 Visualizar la pantalla de configuración del código de seguridad

Pulse [Security] en el menú de CONFIGURACIÓN (página 58).

2 Iniciar la cancelación del registro de un código de seguridad



3 Introducir un código de seguridad

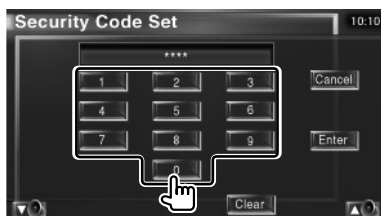

Introduzca un número de cuatro dígitos.

4 Registrar su código de seguridad



Ahora, su código de seguridad está borrado.

Configuración de la pantalla SAT ESN Watch

Puede visualizar el ID de SAT. (sólo con el accesorio para la radio por satélite conectado)

1 Visualizar la pantalla de configuración de ESN Watch

Pulse [SAT ESN Watch] en el menú CONFIGURACIÓN en la (página 58).

2 Verificar ESN

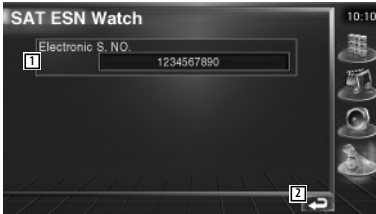

- 1 Visualiza el número de serie electrónico.
- 2 Regresa a la pantalla original.

Memoria de configuración

La configuración de audio y los ajustes de la interfaz AV pueden memorizarse. Se puede volver a acceder a los ajustes memorizados en cualquier momento. Por ejemplo, incluso cuando los ajustes han sido borrados porque se ha cambiado la batería, estos pueden restaurarse.

1 Visualizar la pantalla de memoria de CONFIGURACIÓN

Pulse [SETUP Memory] en el menú de CONFIGURACIÓN (página 58).

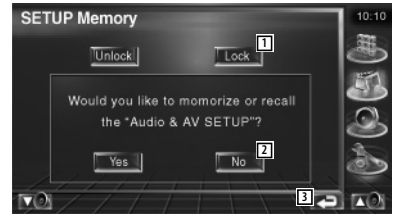

- 1 Bloquea la configuración de audio y los ajustes de la interfaz AV: Cuando se selecciona **Lock**, no se puede ajustar la configuración de audio ni la interfaz AV.
- 2 Memoriza o activa los ajustes. Para cancelar la función, pulse **No**. Para cancelar la memorización, toque **No**.
Vuelve a aparecer la pantalla de menú de configuración.
- 3 Regresa a la pantalla original.

2 Iniciar memoria de configuración

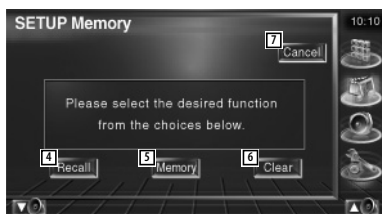
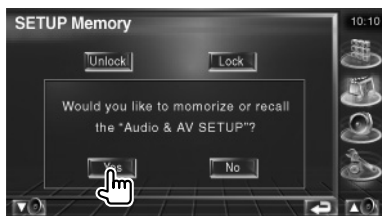

- 4 Restaura los ajustes memorizados.
- 5 Memoriza la configuración de audio y los ajustes de la interfaz AV actuales.
- 6 Borra los ajustes actualmente en memoria.
- 7 Regresa a la pantalla de memoria de configuración.

3 Memoriza o restaura los ajustes

Cuando se memorice la configuración de audio y los ajustes de la interfaz AV:

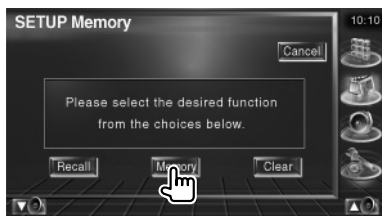

Si los ajustes ya han sido memorizados, aparece un mensaje de confirmación. Toque **Yes**. Para cancelar la memorización, toque **No**.

Cuando vuelva a acceder a los ajustes memorizados:

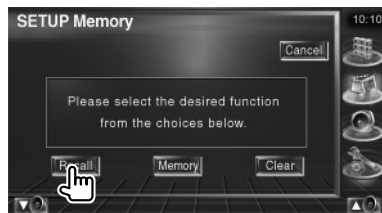

Si toca la pantalla, se muestra un mensaje de confirmación. Toque **Yes**. Para cancelar el nuevo acceso, toque **No**.

Cuando borre los ajustes actualmente memorizados:



Si toca la pantalla, se muestra un mensaje de confirmación. Toque **Yes**. Para cancelar el borrado, toque **No**.

4 Salir de memorización/restauración de ajustes

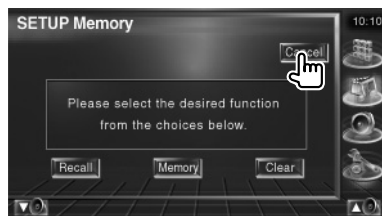

Salir de configuración de SW

Configurar la especificación de alimentación del dispositivo externo cuya alimentación se controla desde esta unidad.

1 Visualizar la pantalla de configuración EXT SW

Pulse [EXT SW SETUP] en el menú de CONFIGURACIÓN (página 58).

2 Efectuar la configuración de EXT SW

Configuración del control 1 EXT SW (EXT SW1)

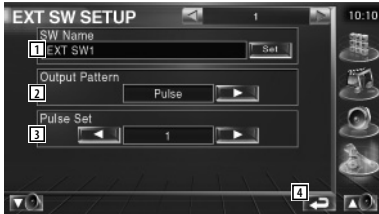

- 1 Ajusta el nombre del dispositivo externo. Consulte <Introducción de caracteres> (página 48) para obtener información sobre cómo introducir el nombre.
- 2 Configura el modo de salida de la señal de alimentación.
(EXT SW1: Pulse, EXT SW2: Level)
Pulse: genera un pulso normal de señal de alimentación única.



Level: continúa la salida de la señal alta de alimentación.

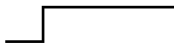

Ajusta la activación y desactivación de la salida cada vez que se pulsa el botón en la pantalla de control EXT SW.

- 3 Ajusta el tiempo de salida de señales de pulsos.
Emite 500ms cuando se ajusta "1". Aumenta 200ms con cada paso. Pueden ajustarse hasta 100 pasos.
- 4 Regresa a la pantalla original.



Configuración del control 2 EXT SW (EXT SW2)

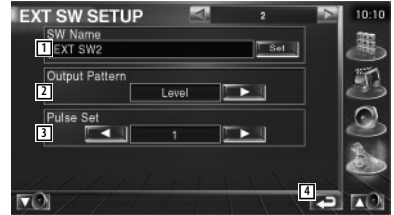

El método de configuración es el mismo que para "EXT SW1".

Menú de control de audio

Visualiza el menú de control de audio para ajustar la función de efectos de sonido en esta unidad.

1 Visualizar la pantalla de control



Púlselo varias veces hasta que aparezca la pantalla de control.

2 Visualizar el menú de control de audio

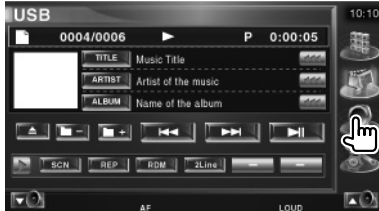

3 Seleccionar el elemento de control de audio

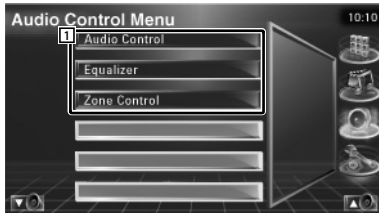

1 Activa la pantalla seleccionada de control de audio.

Control de audio

Puede ajustar el balance de audio frontal / posterior y derecho/izquierdo.

1 Visualizar el control de audio



Pulse [Audio Control] en el menú de control de audio (página 74).

2 Visualizar la pantalla de control de audio

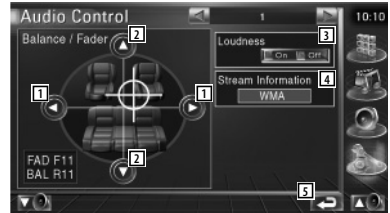

- 1 Ajusta el balance de volumen derecho e izquierdo.
- 2 Ajusta el balance de volumen delantero y trasero.
- 3 Activa o desactiva la función de Intensidad de sonido.
Si se activa "On", los tonos altos y graves se acentuarán automáticamente cuando el volumen sea bajo.
- 4 Muestra la fuente de información presente. Se visualiza la corriente (Dolby Digital, dts, Linear PCM, MPEG o MP3/WMA), y los canales de emisión (canales posteriores o anteriores).
- 5 Regresa a la pantalla original.



- 6 Ajusta el refuerzo de bajos del amplificador de potencia B.M.S (accesorio opcional).
- 7 Ajusta la frecuencia central del refuerzo de bajos que ha establecido para "AMP Bass". Si ajusta la frecuencia central en la posición "Low", descenderá en aproximadamente en un 20% a 30%.
- 8 Ajusta el volumen del subwoofer.
- 9 Ajusta el volumen de la fuente actual basándose en el nivel de diferencia del volumen original.
- 10 Regresa a la pantalla original.



- Si ha subido en primer lugar el volumen y después lo ha bajado utilizando "Vol. Offset", el sonido generado si de repente enciende otra fuente puede resultar extremadamente alto.
- No puede ajustar algunos modelos de amplificador a "+18". Consulte el catálogo o manual de instrucciones del amplificador.

Control del ecualizador

Es posible configurar el ecualizador.

1 Visualizar el control del ecualizador



Pulse [Equalizer] en el menú de control de audio (página 74).

2 Visualizar la pantalla del ecualizador



- 1 Selecciona un tipo de curva para el ecualizador.
Puede seleccionar cualquiera de las siguientes curvas de ecualizador.
 - "Natural"
 - "Rock"
 - "Pops"
 - "Easy"
 - "Top40"
 - "Jazz"
- 2 Selecciona elementos para su ajuste para configuración de curvas de tono.
Si se desactiva "Off", solo se podrá configurar el nivel para las curvas de tono.
- 3 Visualiza la pantalla de configuración de curvas de tono. (página 76)
- 4 Regresa a la pantalla original.

Configuración de tono

Es posible ajustar una curva de tono.

1 Visualizar la pantalla de tonos



Consulte <Control del ecualizador> (página 75).

2 Configurar el tono



- 1 Se visualizan los elementos de ajuste de graves.
- 2 Se visualizan los elementos de ajuste de tonos medios.
- 3 Se visualizan los elementos de ajuste de agudos.
- 4 Ajustes de Bass DC Extend (Sólo si se ha seleccionado graves)
Si se activa "On", este extiende la frecuencia central de graves a un registro bajo en aproximadamente un 20%.
- 5 La curva de tono se hace plana.
- 6 Ajusta la frecuencia central.
- 7 Ajusta el nivel.
- 8 Ajusta el factor Q. (Sólo pueden ajustarse los graves y los medios)
- 9 Regresa a la pantalla original.

Control de zona

Es posible ajustar la fuente de audio frontal y posterior.

1 Visualizar control de zonas



Pulse [Zone Control] en el menú de control de audio (página 74).



2 Configurar el control de zonas

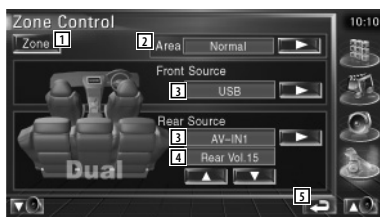

- 1 Activa o desactiva la función de zonas (que ajusta los diferentes sonidos de fuente para los altavoces delanteros y traseros).
- 2 Activa los orígenes de audio delantero y trasero.
(Este botón aparece cuando la función de zona está activada.)
Utilice "Reverse" para conmutar las fuentes de audio frontal y posterior.
- 3 Ajusta la fuente de audio delantero y trasero de forma independiente.
(Este botón aparece cuando la función de zona está activada.)



- Cuando se enciende el sonido del altavoz trasero, la fuente de audio que sale en el borne de conexión AV OUTPUT también se enciende para la misma fuente. Sin embargo, si ha ajustado "Area" a "Reverse", la fuente de audio que se emite en el terminal AV OUTPUT cambia dependiendo de la fuente de sonido frontal.
 - 4 Ajusta el volumen del canal trasero.
(Este botón aparece cuando la función de zona está activada).
 - 5 Regresa a la pantalla original.



- Existen limitaciones posteriores cuando la función de zona se coloca en la posición "On".
 - No hay salida desde el subwoofer.
 - <Configuración de audio> (página 58) y <Control de ecualizador> (página 75) no están disponibles.

Algunas funciones de esta unidad pueden desactivarse debido a algunos ajustes realizados en la unidad.

- ❗ **No se puede configurar el subwoofer.**
- **No se puede configurar la fase del subwoofer.**
- **Sin salida del subwoofer.**
- **No se puede configurar el filtro de paso bajo.**
- **No se puede configurar el filtro de paso alto.**

- ▶ El subwoofer no está activado.
☞ <Configuración de audio> (página 58)
- ▶ La función de zona dual está activada.
☞ <Control de zona> (página 76)

- ❗ **No se puede configurar la fase del subwoofer.**

- ▶ El subwoofer no está activado.
☞ <Configuración de audio> (página 58)
- ▶ El filtro de paso bajo está ajustado como Directo. ☞ <Configuración en red de cruce> (página 59)

- ❗ **No se puede seleccionar el destino de salida de la subfuente en la zona dual.**

- **No se puede ajustar el volumen en los altavoces traseros.**
- ▶ La función de zona dual está desactivada.
☞ <Control de zona> (página 76)

- ❗ **No se pueden seleccionar carpetas.**

- ▶ La función de escanear reproducción o reproducción aleatoria están activadas.

- ❗ **El ajuste de la información de tráfico no es efectiva.**

- **El ajuste para sincronizar el reloj no está efectiva.**
- **No se puede seleccionar el sintonizados como una fuente de zona dual.**
- ▶ HD Radio se está utilizando.
- ▶ La función de fuente del sintonizador está desactivada. ☞ <Configuración de sistema> (página 60)

- ❗ **No se puede configurar el ecualizador.**
- **No se puede configurar la red de cruce.**

- ▶ La función de zona dual está activada.
☞ <Control de zona> (página 76)

Lo que puede parecer una avería de la unidad puede que sólo sea el resultado de una mala operación o un problema de cableado. Antes de acudir al departamento de servicio, verifique primero el siguiente cuadro sobre los problemas que se podrían presentar.

General

- ❓ **La tecla de tono del sensor no suena.**

- ✓ La toma de salida previa está siendo utilizada.
- ☞ La tecla tono del sensor no puede salir por la toma de salida previa.

Fuente del sintonizador

- ❓ **La recepción de radio es mala.**

- ✓ La antena del automóvil no está desplegada.
☞ Tire totalmente de la antena.
- ✓ El cable de control de la antena no está conectado.
☞ Conecte el cable correctamente, consultando la sección sobre <Conexión> (página 84).

Fuente de archivos de audio

- ❓ **El sonido salta cuando se reproduce un archivo de audio.**

- ✓ El estado de la grabación es malo.
☞ Vuelva a grabar los medios o utilice otros.

Fuente de HD Radio

? No se puede oír ningún sonido o el volumen es demasiado bajo.

- ✓ La emisora de selección previa no está transmitiendo en el modo en que se configuró con <Control de radio HD> (página 42).
 - ☞ Configure el ajuste del modo de recepción en "Auto".
-
- ✓ En la emisión digital AM, el modo de recepción cambia entre estéreo y monaural con demasiada frecuencia.
 - ☞ La condición de recepción es mala o inestable. Se elige estéreo cuando la condición de recepción es buena y cambia a monaural cuando la condición se vuelve mala.
-
- ✓ El sintonizador de HD Radio se conecta a KCA-S220A u otras unidades.
 - ☞ Conecte el sintonizador de HD Radio directamente a su unidad.
-

Cuando la unidad no funciona correctamente, la causa del fallo aparece en la pantalla.

Protect:

El circuito protector se ha activado ya que un cable de altavoz ha sufrido un cortocircuito o ha entrado en contacto con el chasis del automóvil.

- ➔ Conecte o aisle el cable del altavoz de forma adecuada y pulse el botón Reset.

Hot Error:

Cuando la temperatura interna de esta unidad se eleva hasta los 60°C o más, el circuito de protección se activa y la unidad deja de estar operativa. En ese momento aparecerá el siguiente mensaje.

- ➔ Vuelva a utilizar esta unidad después de reducir la temperatura interior del vehículo.

Hold Error:

Se activa el circuito de protección cuando la temperatura en el interior del cambiador de discos sea superior a 60°C y se detiene el funcionamiento del cambiador. En ese momento aparecerá el siguiente mensaje.

- ➔ Utilice de nuevo la unidad cuando la temperatura en la ubicación del cambiador de discos haya disminuido.

Error 07-67:

La unidad no funciona correctamente por algún motivo desconocido.

- ➔ Pulse el botón Reset de la unidad. Si el mensaje "Error 07-67" no desaparece, consulte a su distribuidor Kenwood más cercano.

No Device (dispositivo USB)/Disconnected (iPod):

Se selecciona el dispositivo USB/iPod como fuente aunque no haya ningún dispositivo USB/iPod conectado.

- ➔ Cambie la fuente a cualquier otra fuente que no sea USB/iPod. Conecte un dispositivo USB/iPod y cambie la fuente a USB/iPod de nuevo.

No Music:

El dispositivo USB conectado no contiene ningún archivo de audio no reproducible.

El soporte no contiene datos grabados que la unidad pueda reproducir.

USB Device Error!:

El dispositivo USB conectado tiene una capacidad actual superior al límite permitido.

- ➔ Compruebe el dispositivo USB. Puede haber algún problema en el dispositivo USB conectado.
- ➔ Cambie la fuente a cualquier otra fuente que no sea USB. Retire el dispositivo USB.

Authorization Error:

La conexión con el iPod tiene algún problema.

- ➔ Retire el iPod y vuelva a conectarlo. La unidad no es compatible con el iPod.
- ➔ Consulte <Acerca de los dispositivos iPod que pueden conectarse a esta unidad> (página 7).

Update your iPod:

El software del iPod es una versión anterior con la que la unidad no es compatible.

- ➔ Confirme que el software para el iPod es la versión más actualizada. Consulte <Acerca de los dispositivos iPod que pueden conectarse a esta unidad> (página 7).

EXT SW: Error:

Se ha producido un problema en la conexión con el dispositivo externo.







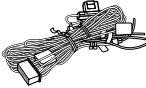
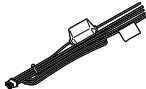
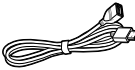

- ➔ Retire el dispositivo externo y vuelva a conectarlo.
- ➔ Desactive la alimentación o ACC y vuelva a activarla.

You can connect only one iPod:

Se han conectado varios iPod a esta unidad.

- ➔ Desconecte todos los iPod y vuelva a conectar uno solo.

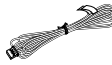
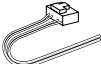
Accesorios

Accesorios	
①	1
②	1
③	1
④	1
⑤	1
⑥	1
⑦	4
⑧	1
⑨	1
⑩	1
⑪	1

Procedimiento de instalación

Procedimiento de instalación

1. Para prevenir cortocircuitos, retire la llave del encendido y desconecte el terminal ⊖ de la batería.
2. Realice en forma adecuada las conexiones de cables de entrada y salida para cada unidad.
3. Conecte el cable del altavoz del mazo de cables.
4. Conecte los cables del mazo de conductores en el siguiente orden: tierra, batería, encendido.
5. Conecte el mazo de cables a la unidad.
6. Instale la unidad en el automóvil.
7. Vuelva a conectar el terminal ⊖ de la batería.
8. Haga una reposición del sistema (reset).

▲ADVERTENCIA

Si conecta el cable de encendido (rojo) y el cable de la batería (amarillo) al chasis del vehículo (tierra), puede ocasionar un cortocircuito, que puede provocar un incendio. Conecte siempre esos cables a la fuente de alimentación que pasa por la caja de fusibles.



- Si la alimentación no está encendida (o está encendida pero se apagará inmediatamente), el cable del altavoz puede sufrir un cortocircuito o puede que haya tocado el chasis del vehículo y es posible que se haya activado la función de protección. Por lo tanto, es necesario revisar el cable e altavoz.
- Si el encendido de su coche no dispone de posición CA, conecte los cables de encendido a la fuente de alimentación que pueda activarse y desactivarse con la llave de encendido. Si conecta el cable de encendido a una fuente de alimentación con un suministro de voltaje constante, como con los cables de la batería, la batería puede agotarse.
- Si el panel de mandos tiene una tapa, asegúrese de instalar la unidad de tal forma que la placa frontal no golpee la tapa cuando se abra o se cierre.
- Si se funden los fusibles, asegúrese primero de que los cables no están en contacto pues pueden ocasionar un cortocircuito, luego reemplace el fusible dañado por uno nuevo que tenga la misma potencia de servicio.
- Aísle los cables desconectados con cinta de vinilo u otro material similar. Para prevenir los cortocircuitos, no quite las tapas de los cables o terminales desconectados.
- Conecte correctamente los cables de altavoz a los terminales que corresponden. La unidad se puede dañar o no funcionar si comparte los cables ⊖ o los conecta a tierra a cualquier parte metálica del vehículo.

- Cuando solamente se conectan dos altavoces al sistema, los conectores se deben conectar ya sea a los terminales de salida delanteros o a los terminales de salida traseros (nunca mezcle los delanteros y los traseros). Por ejemplo, si realiza la conexión del conector ⊕ del altavoz izquierdo a un terminal de salida delantero, no conecte el conector ⊖ a un terminal de salida trasero.
- Después de haber instalado la unidad, asegúrese de que las luces de freno, los intermitentes, los limpiaparabrisas, etc. del automóvil funcionan correctamente.
- Instale la unidad en un ángulo de 30° o menos.

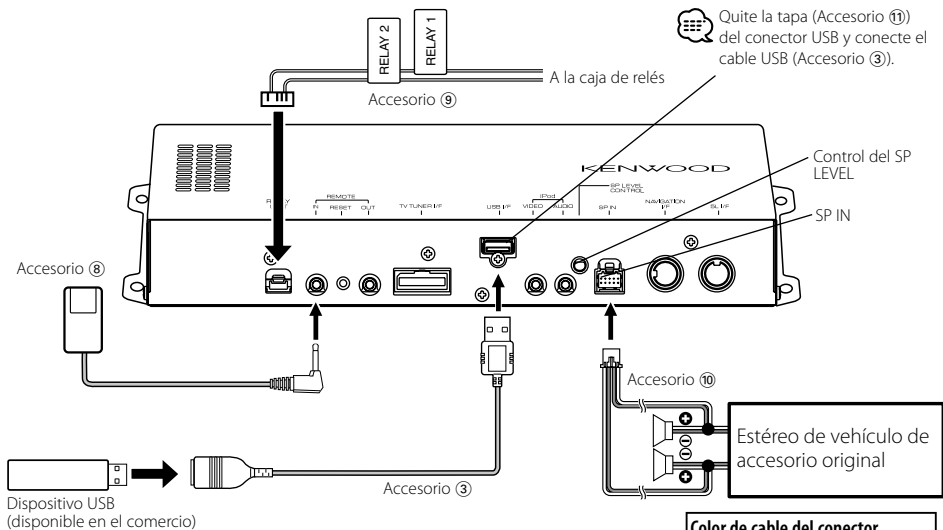

Color de cable del conector	
Izquierda	⊕ Blanco
	⊖ Blanco/negro
Derecha	⊕ Gris
	⊖ Gris/negro

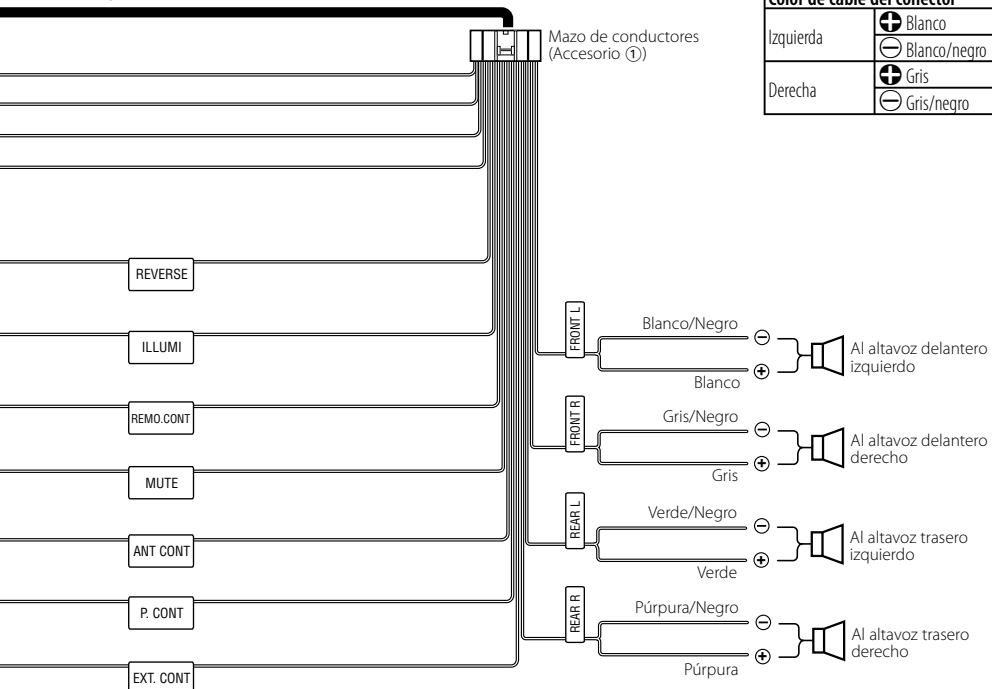

⚠ Si conecta el cable de encendido (rojo) y el cable de la batería (amarillo) al chasis del vehículo (tierra), puede ocasionar un cortocircuito, que puede provocar un incendio. Conecte siempre esos cables a la fuente de alimentación que pasa por la caja de fusibles.

Conexión del sistema

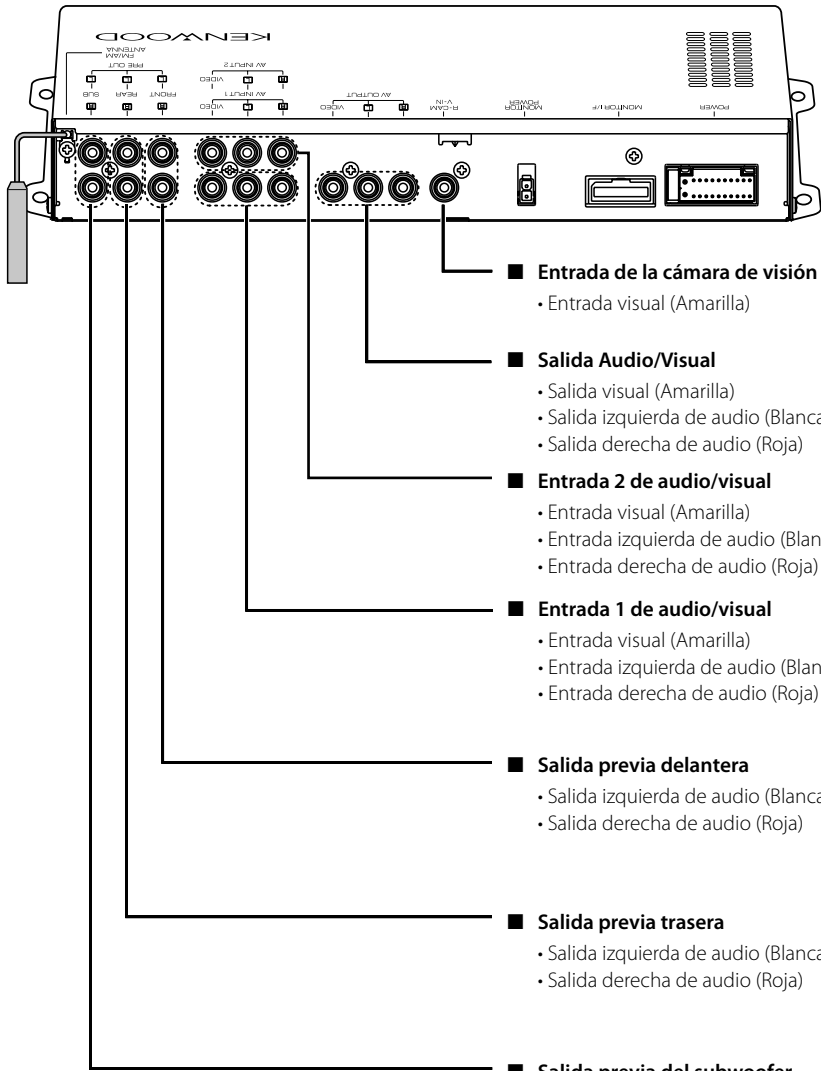

■ **Entrada de la cámara de visión trasera**

- Entrada visual (Amarilla)

■ **Salida Audio/Visual**

- Salida visual (Amarilla)
- Salida izquierda de audio (Blanca)
- Salida derecha de audio (Roja)

■ **Entrada 2 de audio/visual**

- Entrada visual (Amarilla)
- Entrada izquierda de audio (Blanca)
- Entrada derecha de audio (Roja)

■ **Entrada 1 de audio/visual**

- Entrada visual (Amarilla)
- Entrada izquierda de audio (Blanca)
- Entrada derecha de audio (Roja)

■ **Salida previa delantera**

- Salida izquierda de audio (Blanca)
- Salida derecha de audio (Roja)

■ **Salida previa trasera**

- Salida izquierda de audio (Blanca)
- Salida derecha de audio (Roja)

■ **Salida previa del subwoofer**

- Salida izquierda de audio (Blanca)
- Salida derecha de audio (Roja)

Conexión de accesorios opcionales

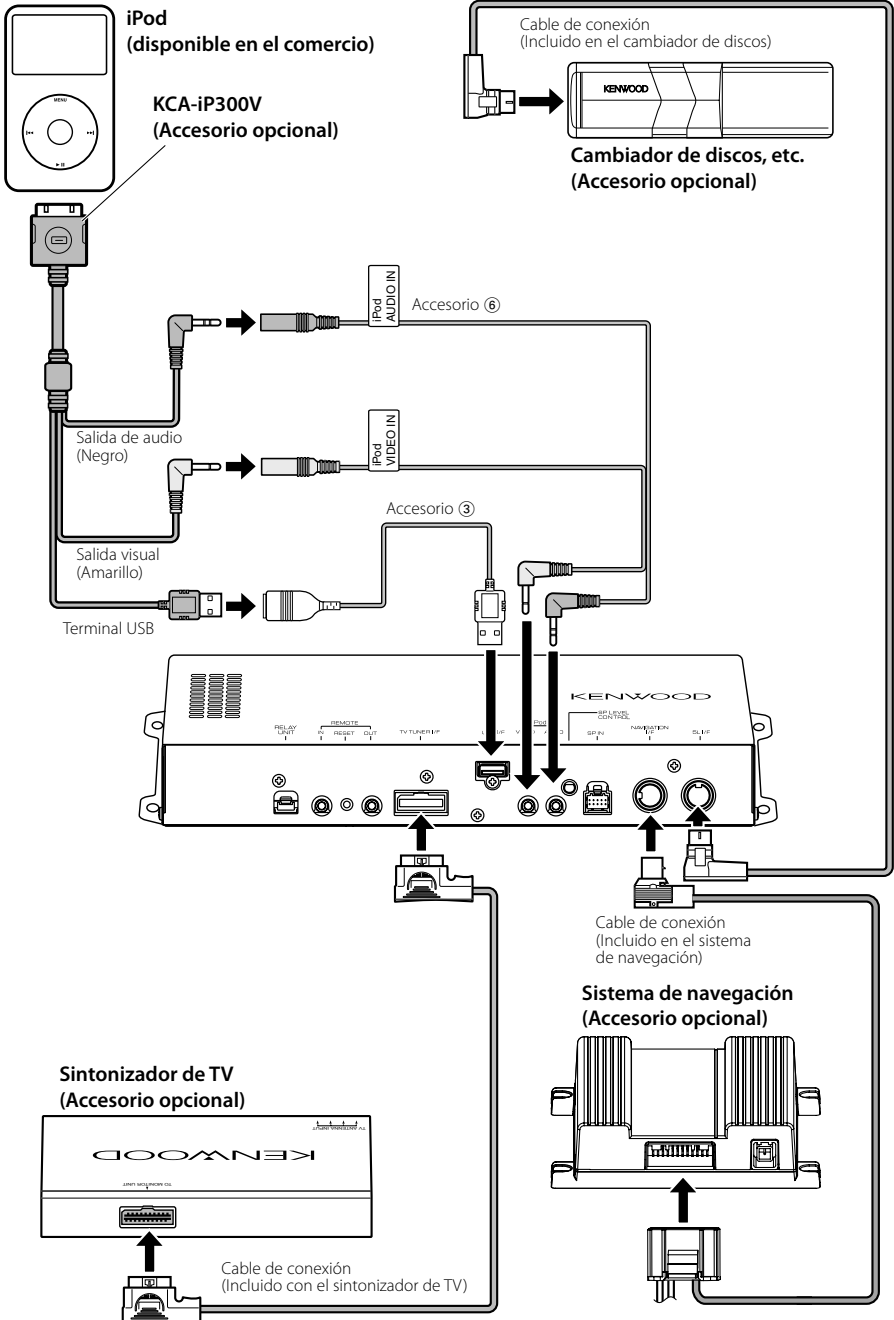

Conexión de accesorios opcionales

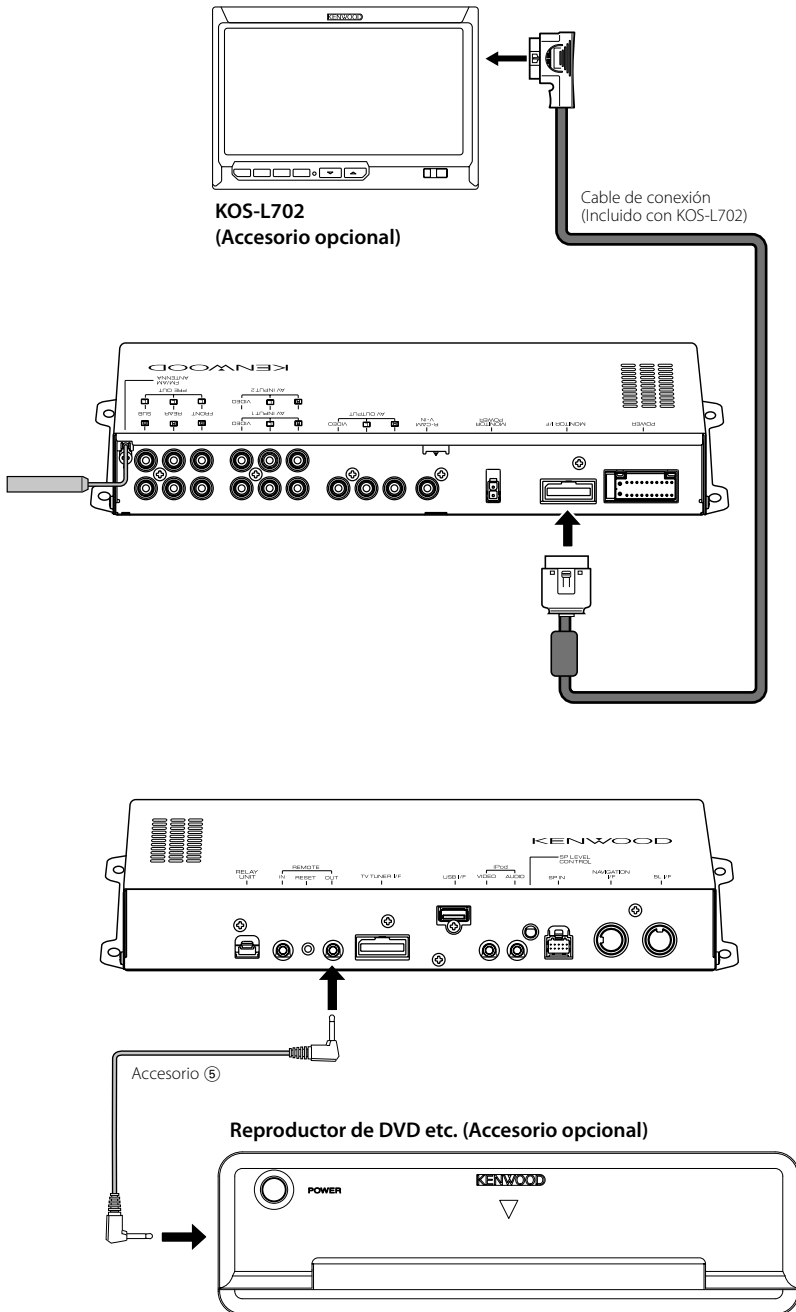

Instalación

Instalación del sensor del mando a distancia

- 1 Limpie el lugar de la instalación con un trapo apropiado.
- 2 Asegure el sensor del mando a distancia (Accesorio ⑧) en el lugar especificado con la cinta adhesiva de doble cara.

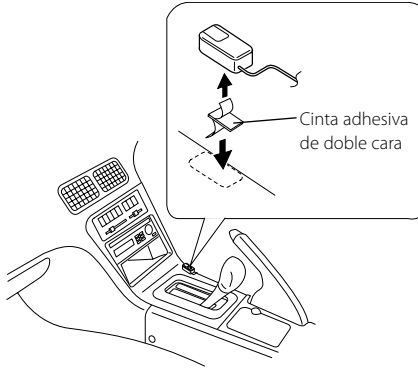

- Instale el sensor del mando a distancia en una superficie plana. Si está instalado en una superficie curva, la cinta adhesiva se puede despegar y el controlador se puede soltar.
- No instale el sensor del mando a distancia en lugares en que esté expuesto directamente a la luz del sol y la temperatura sea demasiado alta (como en el tablero de mandos). De lo contrario, el sensor del mando a distancia se deformará y no se podrá utilizar.
- Instale el sensor del mando a distancia en lugares en que no se dificulte la conducción. Instale el sensor del mando a distancia temporalmente y compruebe que la manivela, el control del interruptor y el freno lateral se pueden manejar sin problemas.

Instalación de la unidad del controlador A/V

Utilice machos de roscar de toma (Accesorio ⑦) para sujetar la unidad del controlador A/V en el panel de audio o en otro distinto.

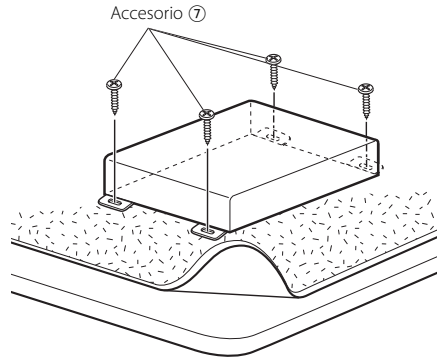

Especificaciones

Sección de interfaz de USB

USB estándar
: USB1.1/ 2.0

Sistema de archivos
: FAT16/ 32

Corriente máxima
: 500 mA

Convertidor D/A
: 24 bits

Codificador
: MP3/WMA/AAC

Sección del sintonizador de FM

Intervalo de frecuencia (200 kHz)
: 87,9 MHz – 107,9 MHz

Sensibilidad útil (S/N : 30 dB)
: 9,3 dBf (0,8 μ V/75 Ω)

Sensibilidad silenciosa (S/N : 50 dB)
: 15,2 dBf (1,6 μ V/75 Ω)

Respuesta de frecuencia (\pm 3,0 dB)
: 30 Hz – 15 kHz

S/N
: 70 dB (MONO)

Selectividad (\pm 400 kHz)
: \geq 80 dB

Separación estéreo
: 40 dB (1 kHz)

Sección sintonizador AM

Intervalo de frecuencia (10 kHz)
: 530 kHz – 1700 kHz

Sensibilidad útil (S/N : 20 dB)
: 28 dB μ (25 μ v)

Sección de vídeo

Sistema de colores de la entrada externa de vídeo
: NTSC

Nivel de entrada externa de vídeo
(conectores RCA)
: 1 V_{p-p}/75 Ω

Nivel máximo de entrada externa de audio
(conectores RCA)
: 2 V/25 kΩ

Entrada RGB analógica (NAVI) (TV-SECAM)
: 0,7 V_{p-p}/75 Ω

Nivel de salida de vídeo (conectores RCA)
: 1 V_{p-p}/75 Ω

Nivel de salida de audio (conectores RCA)
: 1,2 V/10 kΩ

Sección de audio

Potencia máxima (frontal y trasera)
: 50 W × 4

Potencia total en banda ancha (frontal y trasera)
(4Ω, +14,4V, 1%THD)
: 22 W × 4

Nivel de presalida
: 2 V/10 kΩ

Impedancia previa
: ≤ 600 Ω

Impedancia de los altavoces
: 4 – 8 Ω

Acción tonal

Bajos : 100 Hz ± 8 dB

Medios : 1 kHz ± 8 dB

Agudos : 10 kHz ± 8 dB

SW externo

Alimentación de corriente máxima
: 500 mA

General

Voltaje de funcionamiento
: 14,4 V (11 – 16 V permitido)

Consumo actual
: 15 A

Tamaño de la instalación (An. x Al. x Prof.)
: 319,2 mm × 41,0 mm × 232,0 mm
12-10/16 × 1-10/16 × 9-2/16 pulg.

Intervalo de temperatura en uso
: -10 °C – +60 °C

Intervalo de temperatura en almacenamiento
: -20 °C – +85 °C

Peso
: 2,0kg (4,41lbs)

Apple, the Apple logo, and iPod are trademarks of Apple Inc., registered in the U.S. and other countries.

The "AAC" logo is trademark of Dolby Laboratories.