

KENWOOD

SINTOLETTORE STEREO COMPACT DISC

KDC-W6537U
KDC-W6537UY

ISTRUZIONI PER L'USO

Kenwood Corporation

SI DICHIARA CHE:

Il Sintolettore CD Kenwood per auto, modello

KDC-W6537U

risponde alle prescrizioni dell'art. 2 comma 1 del D.M. 28 agosto 1995, n. 548.

Fatto ad Uithoorn il 06 ottobre 2006

Kenwood Electronics Europe B.V. Amsterdamseweg 37

1422 AC Uithoorn

The Netherlands



Sommario

Precauzioni di sicurezza **3**

Note **4**

Caratteristiche generali **7**

- Alimentazione
- Selezione della sorgente
- Volume
- Attenuatore
- Controllo audio
- Impostazioni audio
- Impostazione dell'altoparlante
- Commutazione del display
- Uscita subwoofer
- Frontalino antifurto
- Silenziamento all'arrivo di una telefonata

Caratteristiche del sintonizzatore **11**

- Sintonizzazione
- Sintonizzazione ad accesso diretto
- Memoria di preselezione delle stazioni
- Memorizzazione automatica
- Sintonizzazione con preselezione

Caratteristiche RDS **13**

- Informazioni sul traffico
- Scorrimento testo radio
- PTY (Tipo di programma)
- Preselezione del tipo di programma
- Cambio della lingua per la funzione PTY

Caratteristiche di controllo del CD/ dispositivo USB/file audio/disco esterno **16**

- Riproduzione del CD e dei file audio
- Riproduzione del dispositivo USB (iPod)
- Ricerca unità
- Riproduzione dei dischi esterni
- Avanzamento rapido e riavvolgimento
- Ricerca brano
- Ricerca disco/Ricerca cartella/album
- Ricerca diretta del brano
- Ricerca diretta del disco
- Ripetizione traccia/file/disco/cartella
- Scansione dei brani
- Riproduzione casuale
- Riproduzione casuale dei dischi nel multiletto
- Riproduzione casuale di tutti i file
- Selezione file
- Modo di selezione file 1
- Modo di selezione file 2
- Scorrimento testo/titolo

Sistema menu **22**

- Sistema menu
- Codice di sicurezza
- Tono di conferma operazione
- Regolazione manuale dell'orologio
- Sincronizzazione dell'orologio
- DSI (Indicatore di sistema disabilitato)
- Illuminazione selezionabile
- Controllo dell'illuminazione display
- Dimmer
- Commutazione dell'uscita preamplificata
- Impostazione amplificatore incorporato
- Impostazione della funzione Supreme
- Impostazione dell'intervallo tra due notiziari
- Sintonizzazione delle emittenti locali
- Modo di sintonizzazione
- AF (Ricerca delle frequenze alternative)
- Circoscrizione della "Regione RDS" (funzione di limitazione regionale)
- Sintonizzazione automatica TP
- Ricezione mono
- Selezione del nome per l'ingresso ausiliario
- Selezione dei caratteri russi
- Scorrimento del testo
- Impostazione dell'ingresso ausiliario incorporato
- Timer di spegnimento automatico
- Impostazione della modalità di lettura dei CD
- Memoria di preselezione audio
- Richiamo delle preselezioni audio
- Visualizzazione della versione firmware
- Impostazione del modo dimostrativo

Funzionamento di base del telecomando **30**

Accessorio/ Procedimento per l'installazione **32**

Collegamento dei cavi ai terminali **33**

Installazione **35**

Guida alla soluzione di problemi **37**

Caratteristiche tecniche **39**

Precauzioni di sicurezza

⚠AVVERTENZA

Per evitare lesioni e/o incendi, osservate le seguenti precauzioni:

- Per evitare cortocircuiti, non inserite mai oggetti di metallo (come monete o strumenti di metallo) all'interno dell'apparecchio.
- Non guardate o fissate gli occhi sull'unità del display per periodi prolungati durante la guida.
- Il montaggio e il cablaggio di questo prodotto richiedono conoscenze specifiche ed esperienza. Per motivi di sicurezza, affidate il montaggio e il cablaggio a dei professionisti.

⚠ATTENZIONE

Per evitare danni all'apparecchio, osservate le seguenti precauzioni:

- Alimentate l'apparecchio esclusivamente con una tensione nominale di 12 V CC, con polo negativo a massa.
- Non installate l'apparecchio in un luogo esposto a luce solare diretta, o a calore o umidità eccessivi. Evitate anche luoghi molto polverosi o soggetti a schizzi d'acqua.
- Non posizionare il frontalino (e la relativa custodia) in aree esposte a alla luce diretta del sole o a calore e umidità eccessivi. Evitate anche luoghi molto polverosi o soggetti a schizzi d'acqua.
- Per evitare deterioramenti, non toccate con le dita i contatti elettrici dell'apparecchio o del frontalino.
- Non sottoponetelo al frontalino a forti urti, perché è un componente di precisione.
- Quando si sostituisce un fusibile, usatene solo uno nuovo di valore prescritto. L'uso di un fusibile di valore errato può causare problemi di funzionamento dell'apparecchio.
- Non applicate eccessiva forza sul frontalino aperto e non posizionate oggetti su di esso, altrimenti si verificheranno danni o rotture.
- Utilizzare solo le viti fornite o specificate per l'installazione. L'utilizzo di viti sbagliate può danneggiare l'unità.

Fissate il pannello mentre siete sul veicolo

Il braccio di blocco del pannello appare quando il pannello è rimosso. Il pannello deve essere quindi collegato mentre il sistema elettrico del veicolo è attivo.

Non caricate CD da 3 pollici nella fessura CD

Se tentate di caricare un CD da 3 pollici con il suo adattatore all'interno dell'unità, l'adattatore potrebbe separarsi dal CD e danneggiare l'unità.

Informazioni sui lettori CD/multilettori collegati a questa unità

È possibile collegare a questa unità lettori CD/multilettori Kenwood introdotti sul mercato nel 1998 e successivamente.

Per informazioni sui modelli di multilettori/ lettori CD collegabili, rivolgetevi al più vicino rivenditore Kenwood.

Notate che tutti i multilettori/ lettori CD Kenwood introdotti sul mercato nel 1997 o precedentemente e i multilettori di altri produttori non possono essere collegati a questa unità.

Il collegamento a quest'unità di multilettori/ lettori CD non supportati può causare danni.

Impostazione dell'interruttore "O-N" nella posizione "N" per multilettori/ lettori CD applicabili della Kenwood.

Le funzioni utilizzabili e le informazioni visualizzabili varieranno in base ai modelli collegati.



- Un collegamento errato dell'unità e del multilettore CD può causare danni agli stessi.

Appannamento della lente

Subito dopo aver acceso il riscaldamento dell'automobile quando fa freddo, è possibile che si formi della condensa sulla lente all'interno del lettore CD dell'apparecchio. A causa dell'appannamento della lente, la riproduzione di CD potrebbe non iniziare. In questi casi, estraete il disco e attendete che l'umidità evapori. Se dopo un po' l'apparecchio continua a non funzionare normalmente, rivolgetevi al più vicino rivenditore Kenwood.

iPod is a trademark of Apple Computer, Inc., registered in the U.S. and other countries.

The "AAC" logo is trademark of Dolby Laboratories.

Note

- In caso di difficoltà durante l'installazione, rivolgetevi al più vicino rivenditore Kenwood.
- All'acquisto di accessori opzionali, contattate il vostro rivenditore Kenwood e assicuratevi che questi siano adatti al vostro modello e alla regione di utilizzo.
- I caratteri che possono essere visualizzati da questa unità sono A-Z 0-9 @ " ' ^ % & * + - = , . / \ < > [] () : ; ^ - { } | ~ .
- La funzione RDS non sarà disponibile dove il servizio non è supportato da alcuna stazione di trasmissione.
- Le illustrazioni contenute in questo manuale e raffiguranti il display ed il pannello sono degli esempi usati per spiegare l'utilizzo dei comandi. Pertanto, l'indicazione sul display dell'illustrazione può essere diversa da quella effettivamente visualizzata sul display dell'apparecchio ed alcune illustrazioni del display possono rappresentare un evento impossibile durante l'operazione in corso.

Ripristino dell'unità

- Se l'apparecchio non funziona correttamente, premete il pulsante di ripristino. In questo caso l'apparecchio torna alle impostazioni di fabbrica.
- Togliete il dispositivo USB prima di premere il tasto Reset. Premendo il tasto Reset con il dispositivo USB installato, si può danneggiare i dati contenuti nel dispositivo USB. Per ulteriori informazioni su come togliere il dispositivo USB, fate riferimento alla sezione <Riproduzione del dispositivo USB (iPod)> (pagina 17).
- Premete il pulsante di ripristino se il multiletto non funziona correttamente. Viene ripristinata la condizione di funzionamento normale.

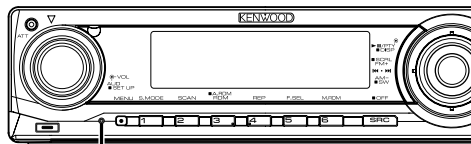

Pulsante di ripristino

Pulizia dell'apparecchio

Se il frontalino di quest'unità è macchiato, strofinatelo con un panno asciutto e morbido, ad esempio un panno al silicone.

Se il frontalino è molto sporco, strofinatelo con un panno inumidito con un detergente neutro, poi strofinatelo di nuovo con un panno asciutto e pulito.



- Se spruzzate il detergente spray direttamente sull'unità, si possono danneggiare le parti meccaniche. Se strofiniate il frontalino con un panno duro o usando un liquido volatile, ad esempio acqueragia o alcol, si può graffiare la superficie o possono venire cancellati i caratteri.

Pulizia dei contatti elettrici del frontalino

Se i contatti elettrici sull'apparecchio o sul frontalino sono sporchi, puliteli con un panno morbido asciutto.

Prima di usare l'unità per la prima volta

Quest'unità è inizialmente impostata sul modo dimostrativo.

Quando usate l'unità per la prima volta, cancellate l'<Impostazione del modo dimostrativo> (pagina 29).

Informazioni su KENWOOD "Music Editor", applicazione PC fornita con il modello KDC-W6537U/W6537UY

- "Music Editor" è registrato nel CD-ROM fornito con questa unità.
- Per informazioni sull'installazione di "Music Editor" fare riferimento al manuale d'installazione fornito in dotazione.
- Per informazioni sul funzionamento di "Music Editor" fare riferimento al manuale utente contenuto nel CD-ROM d'installazione e alla Guida di "Music Editor".
- L'unità può riprodurre CD/dispositivi USB creati con "Music Editor".
- Per informazioni sull'aggiornamento di "Music Editor" consultare il sito www.kenwood.com.

File audio

• File audio riproducibili

AAC-LC (.m4a), MP3 (.mp3), WMA (.wma), WAV (.wav)

• Dischi riproducibili

CD-R/RW/ROM

• Formati dischi riproducibili

ISO 9660 Level 1/2, Joliet, Romeo, Nomi file lunghi.

• Dispositivi USB riproducibili

USB mass storage class, iPod con KCA-iP200

• Formati file system dispositivo USB riproducibili

FAT16, FAT32

Anche se i file audio rispettano gli standard sopra elencati, la riproduzione potrebbe non essere possibile a causa del tipo o delle condizioni del supporto o del dispositivo.

• Ordine di riproduzione dei file audio

Nell'esempio riportato di seguito relativo a una struttura ad albero delle cartelle/dei file, i file vengono riprodotti in ordine da ① a ⑩.

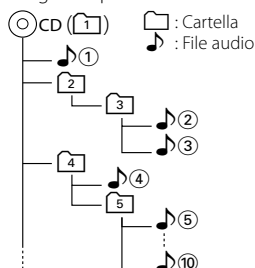

Sul sito www.kenwood.com/audiofile/ è disponibile un manuale online relativo ai file audio. Al suo interno sono contenute informazioni dettagliate non riportate in questo manuale. Si consiglia pertanto di leggere anche il manuale online.



- In questo manuale la parola "dispositivo USB" si riferisce a memorie flash e lettori audio digitali con terminali USB.
- La parola "iPod" utilizzata nel presente manuale indica l'iPod collegato a KCA-iP200 (accessorio opzionale). L'iPod collegato a KCA-iP200 può essere controllato da questa unità. Gli iPod collegabili a KCA-iP200 sono iPod nano e iPod con video. L'iPod viene gestito come un dispositivo di tipo "mass storage class" se viene collegato con un comune cavo USB.
- Per i formati e i tipi di dispositivi USB supportati, visitare il sito www.kenwood.com/usb/.

Dispositivo USB

- Installare il dispositivo USB in un punto in cui non sia di intralcio al conducente.
- Non è possibile collegare un dispositivo USB tramite un hub USB.
- Fare delle copie di protezione dei file audio usati con questa unità. I file possono essere cancellati a seconda delle condizioni operative del dispositivo USB.
Non saremo responsabili per eventuali danni dovuti alla cancellazione dei dati memorizzati.
- Nessun dispositivo USB è fornito in dotazione con questa unità. Il dispositivo USB deve essere acquistato separatamente.
- Per informazioni su come riprodurre i file audio registrati su un dispositivo USB, vedere <Caratteristiche di controllo del CD/dispositivo USB/file audio/disco esterno> (pagina 16).
- Per il collegamento del dispositivo USB si consiglia di usare un cavo CA-U1EX (accessorio opzionale). La riproduzione normale non è garantita quando si usa un cavo diverso da quello USB compatibile. Il collegamento di un cavo la cui lunghezza totale supera 5 m può causare una riproduzione anomala.

Sul controllo del sintonizzatore DAB

Fate riferimento al gruppo [A] nel Manuale delle istruzioni del sintonizzatore DAB KTC-9090DAB (accessorio opzionale) per il metodo di controllo del funzionamento del sintonizzatore DAB. Comunque, i seguenti metodi di controllo del funzionamento di quest'unità possono essere diversi rispetto alle descrizioni fornite nel Manuale delle istruzioni; per questo motivo, fate riferimento alle seguenti istruzioni aggiuntive.

<Memorizzazione automatica dell'insieme>

1. Selezionate la banda di preselezione della funzione d'inserimento nella memoria automatica dell'insieme.
2. Premete e mantenete premuto il pulsante [AME] per almeno 2 secondi.
Aprite la funzione d'inserimento nella memoria automatica dell'insieme.
Dopo la memorizzazione, il numero dei pulsanti di preselezione e l'etichetta dell'insieme appariranno sul display.

<Localizzazione secondo tipo di programma e lingua> e <Lingue per visualizzare il PTY> in <Funzione di tipo di programma (PTY)>

Premere il tasto [DISP] anziché utilizzare il tasto [TI].

Note

Modo d'impiego dei CD

- Non è possibile usare dei CD non rotondi.
- Non fissate del nastro adesivo ecc. sul CD. Inoltre, non usate un CD in cui sono stati fissati dei pezzi di nastro adesivo.
- Non usate accessori per dischi.
- Pulite il CD dal centro del disco verso il bordo esterno.
- Per rimuovere i CD da quest'unità, estraeteli orizzontalmente.
- Se il foro centrale del CD o il bordo esterno hanno delle sbavature, utilizzate il CD solo dopo averle eliminate usando una penna a sfera ecc.

CD che non si possono usare

- Non è possibile usare dei CD non rotondi.

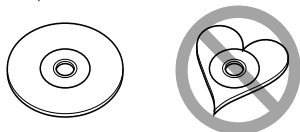

- Non è possibile usare dei CD colorati sulla superficie di registrazione o dei CD sporchi.
- Questa unità è in grado di riprodurre soltanto CD con 

Questa unità può non riprodurre correttamente i dischi non contrassegnati.

- Non è possibile riprodurre un CD-R o CD-RW non finalizzato. (Per ulteriori informazioni sul processo di finalizzazione, fate riferimento al software di scrittura del vostro CD-R/CD-RW e al manuale di istruzioni del vostro registratore CD-R/CD-RW.)

Questo prodotto non è installato dal produttore di un veicolo della linea di produzione, né dall'importatore professionale di un veicolo negli stati membri della UE.

Informazioni sullo smaltimento delle vecchie apparecchiature elettriche ed elettroniche (valido per i paesi europei che hanno adottato sistemi di raccolta separata)



I prodotti recanti il simbolo di un contenitore di spazzatura su ruote barrato non possono essere smaltiti insieme ai normali rifiuti di casa.

I vecchi prodotti elettrici ed elettronici devono essere riciclati presso una apposita struttura in grado di trattare questi prodotti e di smaltirne i loro componenti. Per conoscere dove e come recapitare tali prodotti nel luogo a voi più vicino, contattare l'apposito ufficio comunale. Un appropriato riciclo e smaltimento aiuta a conservare la natura e a prevenire effetti nocivi alla salute e all'ambiente.

Etichetta per i prodotti che impiegano raggi laser (tranne per alcune aree)

**CLASS 1
LASER PRODUCT**

L'etichetta si trova sul rivestimento o sulla scatola e serve ad avvertire che il componente impiega raggi laser che sono stati classificati come classe 1. Ciò significa che l'apparecchio utilizza raggi laser di una classe inferiore. Non c'è alcun pericolo di radiazioni pericolose all'esterno dell'apparecchio.



LA DICHIARAZIONE DI CONFORMITÀ "CE"
DI QUESTO PRODOTTO È DEPOSITATA
PRESSO:

KENWOOD ELECTRONICS EUROPE B.V.
AMSTERDAMSEWEG 37
1422 AC UITHOORN
THE NETHERLANDS

Caratteristiche generali

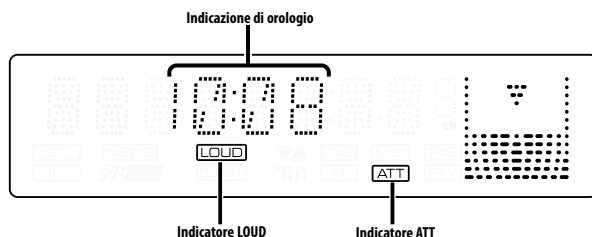
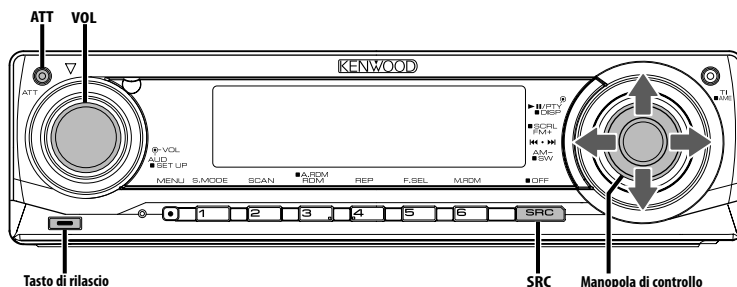

Alimentazione

Accensione dell'apparecchio

Premere il tasto [SRC].



- All'accensione, lo stato del <Codice di sicurezza> (pagina 23) viene visualizzato come "CODE ON" o "CODE OFF".

Spegnimento dell'apparecchio

Tenere premuto il tasto [SRC] per almeno 1 secondo.

Selezione della sorgente

Premere il tasto [SRC].

Sorgente	Display
Sintonizzatore	"TUNER"
Dispositivo USB (iPod)	"USB" ("iPod")
CD	"CD"
Disco esterno (accessorio opzionale)	"CD CH"
Ingresso ausiliario	"AUX"
Ingresso ausiliario (accessorio opzionale)	"AUX EXT"
Attesa (solo modo di illuminazione)	"STANDBY"



- L'unità passa automaticamente al modo di attesa dopo 20 minuti per non scaricare la batteria del veicolo. Il tempo di spegnimento dell'apparecchio può essere impostato <Timer di spegnimento automatico> (pagina 28).
- Quando il sistema riconosce un iPod collegato, il display non visualizza più "USB" ma "iPod".
- La sorgente USB (iPod) viene riconosciuta come sorgente CD dall'unità connessa.

Volume

Aumento del volume

Girare la manopola [VOL] in senso orario.

Riduzione del volume

Girare la manopola [VOL] in senso antiorario.

Caratteristiche generali

Attenuatore

Riduzione rapida del volume.

Premere il tasto [ATT].

Ad ogni pressione del tasto, l'attenuatore si attiva e si disattiva rispettivamente.

Quando è su ON, l'indicatore "ATT" lampeggia.

Controllo audio

1 Selezionare la sorgente da regolare

Premere il tasto [SRC].

2 Attivare il modo di controllo audio

Premere la manopola [VOL].

3 Selezionare la voce Basic Audio da regolare

Premere la manopola [VOL].

Ad ogni pressione della manopola, le voci da regolare cambiano come indicato nella tabella sottostante.

4 Regolare la voce Basic Audio

Girare la manopola [VOL].

Oggetto di regolazione	Display	Selezione
Livello subwoofer	"SW L"	-15 — +15
System Q	"USER"/"ROCK"/ "POPS"/"EASY"/ "TOP40"/"JAZZ"/ "NATURAL"	Utente/Rock/ Pop/Leggera/ Top 40/Jazz/ Naturale
Livello dei bassi*	"BAS L"	-8 — +8
Livello dei medi*	"MID L"	-8 — +8
Livello degli alti*	"TRE L"	-8 — +8
Bilanciamento	"BAL"	Sinistra 15 — Destra 15
Fader	"FAD"	Posteriore 15 — Anteriore 15

Conclusione delle operazioni (modo di controllo volume)

* Memoria tono sorgente: Memorizza i valori di configurazione di ciascuna sorgente.

Il System Q

- Consente di richiamare le regolazioni sonore prefissate più adatte per i diversi tipi di musica.
- Ciascun valore di impostazione viene cambiato con la funzione <Impostazione dell'altoparlante> (pagina 9). Innanzitutto, selezionare il tipo di altoparlante con l'impostazione altoparlante.
- "USER": Gli ultimi valori selezionati per i livelli di Bassi, Medi e Alti vengono automaticamente richiamati.

5 Conclusione delle operazioni

Premere un tasto qualsiasi.

Premere un tasto qualsiasi, ad esclusione della manopola [VOL] e dei tasti [ATT].

Impostazioni audio

Impostazione del sistema sonoro, ad esempio la rete crossover.

1 Selezionare la sorgente da regolare

Premere il tasto [SRC].

2 Attivare il modo di impostazione audio

Tenere premuta la manopola [VOL] per almeno 1 secondo.

3 Selezionare la voce di impostazione audio da regolare

Premere la manopola [VOL].

Ad ogni pressione della manopola, le voci da regolare cambiano come indicato nella tabella sottostante.

4 Impostazione della voce audio

Girare la manopola [VOL].

Oggetto di regolazione	Display	Selezione
Filtro anteriore passa alto	"HPF"	Escluso/40/60/80/100/120/150/180/220 Hz
Filtro posteriore passa alto	"HPR"	Escluso/40/60/80/100/120/150/180/220 Hz
Filtro passa basso	"LPF"	50/60/80/100/120/Escluso Hz
Fase del subwoofer	"PHAS"	Inverso (180°)/ Normale (0°)
Offset del volume	"V-OFF"	-8 — ±0 (AUX: -8 — +8)
Loudness	"LOUD"	Disattivato/attivato



- Offset del volume: Il volume di ogni sorgente può essere impostato in modo diverso dal volume principale.
- Loudness: Compensazione dei toni bassi ed alti quando il volume è basso. (La compensazione è sui soli toni bassi quando viene selezionato il ricevitore come sorgente.)

5 Conclusione delle operazioni

Tenere premuta la manopola [VOL] per almeno 1 secondo.

Impostazione dell'altoparlante

Per garantire che le impostazioni System Q siano ottimali con ogni tipo di altoparlante.

1 Attivare il modo di attesa

Premere il tasto [SRC].

Selezionare "STANDBY".

2 Attivare il modo di impostazione dell'altoparlante

Premere la manopola [VOL].

3 Selezionare il tipo di altoparlante

Girare la manopola [VOL].

Ogni volta che si gira la manopola, l'impostazione cambia come indicato nella tabella sottostante.

Tipo di altoparlante	Display
DISATTIVATO	"SP OFF"
Per altoparlanti da 5/4 pollici	"SP 5/4"
Per altoparlanti da 6/6x9 pollici	"SP 6*9/6"
Per altoparlanti OEM	"SP OEM"

4 Conclusione delle operazioni

Premere la manopola [VOL].

Commutazione del display

Commutazione delle informazioni visualizzate.

1 Attivare il modo di commutazione del display

Premere la manopola di controllo per almeno 1 secondo.

"DISP SEL" appare sul display.

2 Selezionare la voce del display

Spingere la manopola di controllo verso destra o verso sinistra.

Nella sorgente sintonizzatore

Informazione	Display
Nome del servizio del programma o frequenza (FM)	"FREQ/PS"
Testo radio, nome del servizio del programma o frequenza (FM)	"R-TEXT"
Frequenza (MW, LW)	"FREQ"
Orologio	"CLOCK"

Nella sorgente CD e disco esterno

Informazione	Display
Titolo del disco	"D-TITLE"
Titolo della traccia	"T-TITLE"
Numero e durata della traccia	"P-TIME"
Orologio	"CLOCK"

Nella sorgente del file audio

Informazione	Display
Titolo del brano e nome dell'artista	"TITLE"
Nome dell'album e nome dell'artista	"ALBUM"
Nome della cartella*	"FOLDER"
Nome del file	"FILE"
Tempo di riproduzione e numero del brano	"P-TIME"
Orologio	"CLOCK"

Nella sorgente ingresso ausiliario/ sorgente standby

Informazione	Display
Nome della sorgente	"SRC NAME"
Orologio	"CLOCK"

3 Conclusione delle operazioni

Premere la manopola di controllo.



- Se il numero supera 1000, vengono visualizzate solo le ultime 3 cifre.
- Quando viene selezionato il display dell'orologio, l'impostazione del display di ogni sorgente sarà commutata al display dell'orologio.
- Il titolo del brano, il nome dell'artista e il nome dell'album non possono essere visualizzati nei file WAV.
- Se l'elemento selezionato non contiene informazioni, vengono visualizzate informazioni alternative.
- * Se si riproduce un brano dall'iPod o modificato da "Music Editor", la visualizzazione del nome della cartella potrebbe mostrare qualcosa di diverso come elenco di riproduzione o nome dell'artista in base alla procedura di selezione del brano.

Caratteristiche generali

Uscita subwoofer

Attivare o disattivare l'uscita Subwoofer.

Spingere la manopola di controllo verso il basso per almeno 2 secondi.

Ad ogni pressione della manopola, l'uscita del subwoofer cambia tra ON (acceso) e OFF (spento). Quando è attivata, appare sul display "SW ON".

Frontalino antifurto

È possibile rimuovere il frontalino e portarlo con sé per prevenire eventuali furti.

Rimozione del frontalino

1 Premere il tasto di apertura.

Aprire il frontalino.

2 Portare il frontalino verso il lato sinistro per estrarlo in avanti e rimuoverlo.

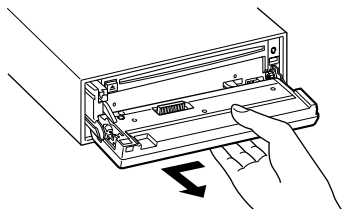

- Il frontalino è uno strumento ad alta precisione e può essere danneggiato da urti o vibrazioni.
- Tenere il frontalino nell'apposita custodia mentre è rimosso.
- Non esporre il frontalino (e la custodia) alla luce diretta del sole o ad un calore o livello di umidità eccessivamente alto. Evitare anche luoghi molto polverosi o soggetti a schizzi d'acqua.

Reinstallazione del frontalino

1 Allineare il perno sull'unità con la scanalatura corrispondente del frontalino.

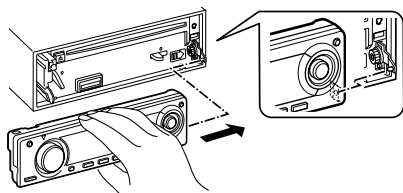

2 Spingere il frontalino verso l'interno finché non si sente uno scatto.

Il frontalino viene bloccato, permettendo così di usare l'unità.

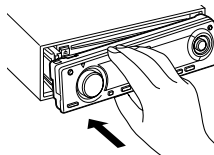

Silenziamento all'arrivo di una telefonata

Il sistema audio si ammutolisce automaticamente all'arrivo di una telefonata.

Quando arriva una chiamata

"CALL" appare sul display.

Il sistema audio entra nel modo di pausa.

Ascolto audio durante una chiamata

Premere il tasto [SRC].

Il display "CALL" scompare e il sistema audio si accende nuovamente.

Quando termina la chiamata

Riattaccare.

Il display "CALL" scompare e il sistema audio si accende nuovamente.



- Per utilizzare la funzione di silenziamento all'arrivo di una telefonata, è necessario collegare il cavo MUTE al telefono tramite un accessorio per telefoni disponibile in commercio. Fare riferimento a <Collegamento dei cavi ai terminali> (pagina 33).

Caratteristiche del sintonizzatore

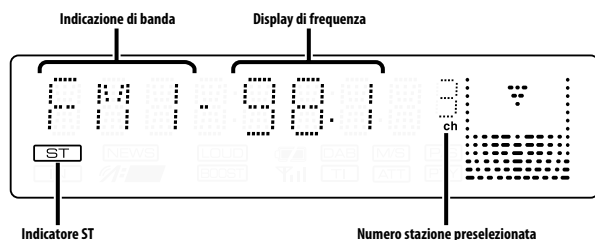
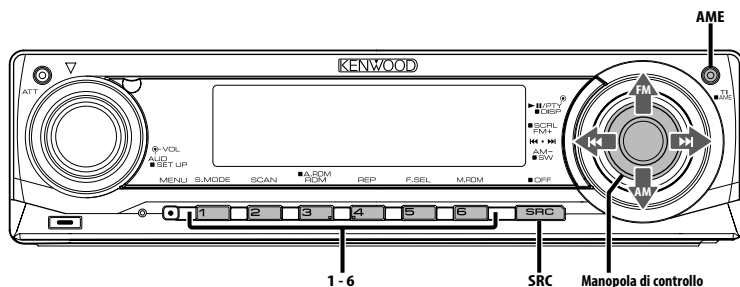

Sintonizzazione

Selezione della stazione.

1 Selezionare il sintonizzatore

Premere il tasto [SRC].

Selezionare "TUNER".

2 Selezionare la banda

Spingete la manopola di controllo verso [FM] o [AM].

Ogni volta che posizionate la manopola verso [FM], l'unità cambia tra le bande FM1, FM2 e FM3.

3 Sintonizzare le stazioni verso l'alto o verso il basso

Spingere la manopola di controllo verso [◀◀] o [▶▶].



- Durante la ricezione delle stazioni stereo si accende l'indicatore "ST".

Caratteristiche del sintonizzatore

Funzione del telecomando

Sintonizzazione ad accesso diretto

Inserimento della frequenza e sintonizzazione.

1 Selezionare la banda

Premere il tasto [FM] o il tasto [AM].

2 Attivare il modo di sintonizzazione ad accesso diretto

Premere il tasto [DIRECT] sul telecomando.

"- - - -" appare sul display.

3 Inserire la frequenza

Premere i tasti numerici sul telecomando.

Esempio:

Frequenza desiderata	Tasto da premere
92,1 MHz (FM)	[0], [9], [2], [1]
810 kHz (AM)	[0], [8], [1], [0]

Cancelazione della sintonizzazione ad accesso diretto

Premere il tasto [DIRECT] sul telecomando.



- Si può immettere la frequenza nella banda FM a passi di minimo 0,1 MHz.

Memoria di preselezione delle stazioni

Memorizzazione della stazione.

1 Selezionare la banda

Spingere la manopola di controllo verso [FM] o [AM].

2 Selezionare la frequenza da memorizzare

Spingere la manopola di controllo verso [◀◀] o [▶▶].

3 Memorizzare la frequenza

Premere il tasto [1] — [6] desiderato per almeno due secondi.

Il display del numero di preselezione lampeggia 1 volta.

In ciascuna banda, è possibile memorizzare 1 stazione in ciascun tasto [1] — [6].

Memorizzazione automatica

Memorizzazione automatica di stazioni che offrono una buona ricezione.

1 Selezionare la banda per la memorizzazione automatica

Spingere la manopola di controllo verso [FM] o [AM].

2 Attivare il modo di memorizzazione automatica

Premere il tasto [AME] per almeno 2 secondi.

"A-MEMORY" appare sul display.

Quando le 6 stazioni che si possono ricevere sono state memorizzate, si chiude il modo di memorizzazione automatica.



- Quando è attivata la funzione <AF (Ricerca delle frequenze alternative)> (pagina 26), solo le stazioni RDS verranno memorizzate.
- Quando viene effettuata la memorizzazione automatica nella banda FM2, le stazioni RDS preselezionate nella banda FM1 non verranno memorizzate. Ugualmente, quando avviene la memorizzazione nella banda FM3, le stazioni RDS preselezionate nelle bande FM1 e FM2 non verranno memorizzate.

Sintonizzazione con preselezione

Richiamo delle stazioni memorizzate.

1 Selezionare la banda

Spingere la manopola di controllo verso [FM] o [AM].

2 Richiamo della stazione

Premere il tasto [1] — [6] desiderato.

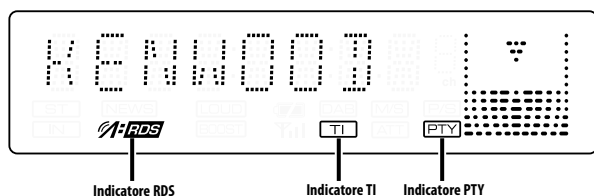
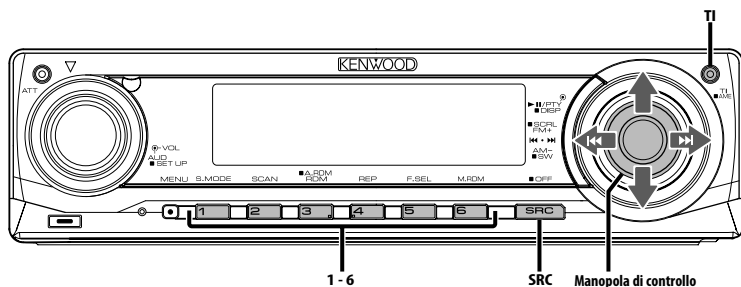

Informazioni sul traffico

Commutazione automatica alle informazioni sul traffico quando ha inizio un bollettino sul traffico, anche se non si sta ascoltando la radio.

Premere il tasto [TI].

Ad ogni pressione del tasto, la funzione di informazioni sul traffico viene attivata o disattivata. Quando è attivata, è acceso l'indicatore "TI".

Quando non è possibile ricevere le informazioni sul traffico, l'indicatore "TI" lampeggia.

Quando ha inizio un bollettino sul traffico, appare sul display "TRAFFIC" e l'ascolto si commuta sulle informazioni sul traffico.



- Se si attiva la funzione di informazioni sul traffico durante la ricezione di una stazione AM, l'unità si commuta automaticamente su una stazione FM.
- Durante la ricezione delle informazioni sul traffico, il volume a cui le si ascolta viene memorizzato automaticamente e ritornerà la prossima volta che si riceveranno delle informazioni sul traffico.

Ricezione di altre stazioni di informazioni sul traffico

Spingere la manopola di controllo verso [◀◀] o [▶▶].



- Le informazioni sul traffico possono essere commutate nella fonte sintonizzatore. Comunque, non è possibile commutare le informazioni sul traffico durante la ricezione del bollettino del traffico ricevuta da fonti diverse da quella del sintonizzatore.

Scorrimiento testo radio

Il testo radio trasmesso dalla stazione RDS scorre sul display.

Spingere la manopola di controllo verso l'alto per almeno 2 secondi.



- Quando il <Controllo dell'illuminazione display> (pagina 24) viene disattivato, il display può oscurarsi durante lo scorrimento.

PTY (Tipo di programma)

Selezione del tipo di programma e ricerca di una stazione.

1 Attivare il modo PTY

Premere la manopola di controllo.

Si accende l'indicatore "PTY".



- Questa funzione non può essere usata durante i bollettini sul traffico o la ricezione AM.

2 Selezionare il tipo del programma

Spingere la manopola di controllo verso l'alto o verso il basso.

Ad ogni pressione della manopola, il tipo di programma cambia come indicato nella tabella sottostante.

Num.	Tipo di programma	Display
1.	Parlato	"SPEECH"
2.	Musica	"MUSIC"
3.	Notizie	"NEWS"
4.	Attualità	"AFFAIRS"
5.	Informazione	"INFO"
6.	Sport	"SPORT"
7.	Programmi educativi	"EDUCATE"
8.	Teatro	"DRAMA"
9.	Cultura	"CULTURE"
10.	Scienza	"SCIENCE"
11.	Varie	"VARIED"
12.	Musica pop	"POP M"
13.	Musica rock	"ROCK M"
14.	Musica leggera	"EASY M"
15.	Musica classica leggera	"LIGHT M"
16.	Musica classica	"CLASSICS"
17.	Altri tipi di musica	"OTHER M"
18.	Meteo	"WEATHER"
19.	Finanza	"FINANCE"
20.	Programmi per bambini	"CHILDREN"
21.	Affari sociali	"SOCIAL"
22.	Religione	"RELIGION"
23.	Chiamate in diretta	"PHONE IN"
24.	Viaggi	"TRAVEL"
25.	Tempo libero	"LEISURE"
26.	Musica jazz	"JAZZ"
27.	Musica country	"COUNTRY"
28.	Musica nazionale	"NATION M"
29.	Revival	"OLDIES"
30.	Musica folk	"FOLK M"
31.	Documentari	"DOCUMENT"



- I modi Parlato e Musica includono i tipi di programma indicati di seguito.
Musica: Num. 12 — 17, 26 — 30
Parlato: Num. 3 — 11, 18 — 25, 31
- Il tipo di programma può essere memorizzato nei tasti [1] — [6] per poi essere richiamato rapidamente. Fare riferimento a <Preselezione del tipo di programma> (pagina 14).
- È possibile cambiare la lingua del display. Fare riferimento alla sezione <Cambio della lingua per la funzione PTY> (pagina 15).

3 Localizzare una stazione che trasmetta il tipo di programma selezionato

Spingere la manopola di controllo verso [◀◀] o [▶▶].

Per localizzare altre stazioni, premere nuovamente [◀◀] o [▶▶] della manopola di controllo.



- Se non viene localizzato quel tipo di programma, appare sul display l'indicazione "NO PTY". Selezionare un altro tipo di programma.

4 Conclusione delle operazioni

Premere la manopola di controllo.

Preselezione del tipo di programma

Memorizzazione del tipo di programma nella memoria del tasto di preselezione per poter poi richiamare lo stesso rapidamente.

Preselezione del tipo di programma

1 Selezionare il tipo di programma da memorizzare

Fare riferimento a <PTY (Tipo di programma)> (pagina 14).

2 Memorizzazione del tipo di programma Premere il tasto [1] — [6] desiderato per almeno due secondi.

Richiamo del tipo di programma preselezionato

1 Attivare il modo PTY

Fare riferimento a <PTY (Tipo di programma)> (pagina 14).

2 Richiamare il tipo di programma

Premere il tasto [1] — [6] desiderato.

Cambio della lingua per la funzione PTY

Selezione della lingua di visualizzazione del tipo di programma.

1 Attivare il modo PTY

Fare riferimento a <PTY (Tipo di programma)> (pagina 14).

2 Attivare il modo di cambio della lingua

Premere il tasto [TI].

3 Selezionare la lingua

Spingere la manopola di controllo verso l'alto o verso il basso.

Ad ogni pressione della manopola, la lingua cambia come indicato nella tabella sottostante.

Lingua	Display
Inglese	"ENGLISH"
Francese	"FRENCH"
Svedese	"SWEDISH"
Tedesco	"GERMAN"

4 Conclusione delle operazioni

Premere il tasto [TI].

Caratteristiche di controllo del CD/dispositivo USB/file audio/ disco esterno

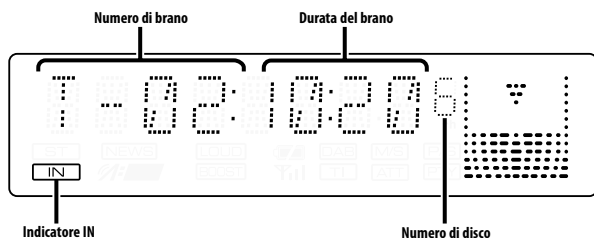
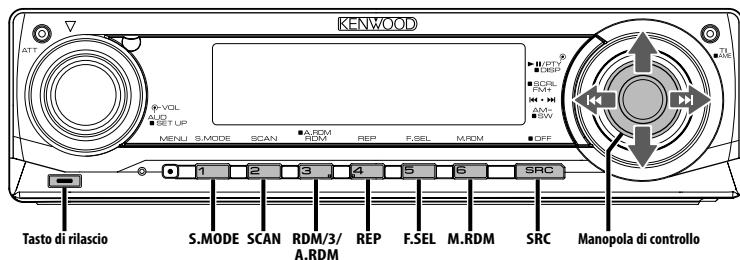

Riproduzione del CD e dei file audio

Quando non è stato inserito nessun disco

1 Aprire il frontalino

Premere il tasto di apertura.

2 Inserire un disco.

3 Premere il frontalino sul lato sinistro per riportarlo nella posizione precedente.



- Quando il frontalino si apre, può interferire con la leva del cambio o con altri oggetti. In tal caso, fare attenzione alla sicurezza e spostare la leva del cambio oppure prendere le misure necessarie prima di usare l'unità.
- Non utilizzare l'unità con il frontalino aperto: può penetrare della polvere all'interno e causare danni.



- Per i file audio e i dischi riproducibili con questa unità, vedere <File audio> (pagina 5).
- È possibile riprodurre i file creati con KENWOOD Music Editor nello stesso modo.
- Quando si inserisce un disco, l'indicatore "IN" si accende.

Quando il disco è stato inserito

Premere il tasto [SRC].

Selezionare "CD".

Pausa e riproduzione

Premere la manopola di controllo.

Ad ogni pressione della manopola, l'unità entra nella modalità di pausa o riproduzione del brano.

Espellere il disco

1 Aprire il frontalino

Premere il tasto di apertura.

2 Espellere il disco

Premere il tasto [▲].

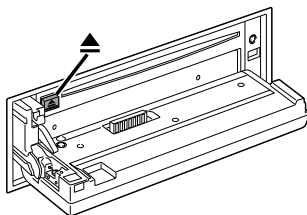

3 Premere il frontalino sul lato sinistro per riportarlo nella posizione precedente.



- Si può espellere il disco per circa 10 minuti dopo aver spento il motore.

Riproduzione del dispositivo USB (iPod)

Se il dispositivo USB non è collegato

Collegare il dispositivo USB

Viene avviata la riproduzione dei file contenuti nel dispositivo USB.

Se il dispositivo USB è collegato

Selezionare la fonte USB

Premere il tasto [SRC].

Selezionare "USB" (o "iPod").



- Per conoscere i file audio riproducibili con questa unità e i dispositivi ad essa collegabili, vedere <File audio> (pagina 5).
- La parola "iPod" utilizzata nel presente manuale indica l'iPod collegato a KCA-iP200 (accessorio opzionale). Vedere <File audio> (pagina 5).
- Se si avvia la riproduzione dopo aver collegato l'iPod, vengono riprodotti per primi i brani dell'iPod. In questo caso, viene visualizzato il messaggio "RESUMING" senza il nome di una cartella, ecc. Cambiando la voce di ricerca vengono visualizzate le informazioni corrette.
- Se l'iPod è collegato all'unità, sul dispositivo viene visualizzato "KENWOOD" o "✓" per indicare che non è possibile utilizzare l'iPod.
- Quando il dispositivo USB è collegato a questa unità, è possibile caricarlo se l'unità è collegata all'alimentazione.
- Se si utilizza il lettore Multi Card, vedere <Ricerca unità> (pagina 17).
- Dopo aver terminato la riproduzione di un file contenuto nel dispositivo USB, è possibile riavviare la riproduzione del file dal punto in cui la riproduzione è stata interrotta. Anche dopo aver rimosso il dispositivo USB, è possibile riavviare la riproduzione del file dal punto in cui la riproduzione è stata interrotta, a condizione che i file contenuti nel dispositivo USB sono uguali.
- Assicurarsi di inserire il connettore del dispositivo USB il più a fondo possibile.
- È possibile riprodurre i file creati con KENWOOD Music Editor nello stesso modo.

Pausa e riproduzione

Premere la manopola di controllo.

Ad ogni pressione della manopola, l'unità entra nella modalità di pausa o riproduzione del brano.

Rimozione del dispositivo USB

1 Aprire il frontalino

Premere il tasto di apertura.

2 Impostare il modo di rimozione per il dispositivo USB

Premere il tasto [▲] per almeno 2 secondi. L'indicatore ▲ lampeggia.

3 Togliere il dispositivo USB.

Ricerca unità

Selezione del dispositivo inserito nel lettore Multi Card.

1 Mettere in pausa la riproduzione

Premere il tasto [S.MODE].

2 Selezionare un dispositivo

Spingere la manopola di controllo verso l'alto o verso il basso.

3 Riavviare la riproduzione

Premere il tasto [S.MODE].



- Quest'unità è compatibile con lettori Multi Card con al massimo 4 slot.
- Se si inserisce un dispositivo durante il collegamento del lettore Multi Card, questo non viene riconosciuto. Selezionare il modo di rimozione facendo riferimento a <Riproduzione del dispositivo USB (iPod)> (pagina 17), rimuovere il lettore di schede e inserire la memoria.

Caratteristiche di controllo del CD/dispositivo USB/file audio/ disco esterno

Riproduzione dei dischi esterni

Riproduzione dei dischi inseriti nel multilettore CD opzionale collegato a quest'unità.

Premere il tasto [SRC].

Selezionare il lettore desiderato.

Esempi di display:

Display	Lettore CD
"CD CH"	Multilettore CD
"MD CH"	Multilettore MD

Pausa e riproduzione

Premere la manopola di controllo.

Ad ogni pressione della manopola, l'unità entra nella modalità di pausa o riproduzione del brano.



- L'indicazione sul display per il disco numero 10 è "0".
- Le funzioni che possono essere usate e le informazioni che possono essere visualizzate dipendono dai lettori di CD/MD esterni installati.

Avanzamento rapido e riavvolgimento

Avanzamento rapido

Spingere la manopola di controllo verso [▶▶].

Rilasciare per riprendere la riproduzione.

Riavvolgimento

Spingere la manopola di controllo verso [◀◀].

Rilasciare per riprendere la riproduzione.



- Il tempo di riproduzione non viene visualizzato durante l'avanzamento o il riavvolgimento rapido del file audio.

Ricerca brano

Per passare tra i brani contenuti nel disco o nella cartella riprodotti al momento.

Spingere la manopola di controllo verso [◀◀] o [▶▶].

Funzione del multilettore/File audio

Ricerca disco/Ricerca cartella/album

Per passare tra le cartelle/album contenuti nel disco nel multilettore, sul supporto o sul dispositivo riprodotto al momento.

Spingere la manopola di controllo verso l'alto o verso il basso.

Funzione del telecomando

Ricerca diretta del brano

Per ricercare un brano inserendone direttamente il numero.

1 Inserire il numero del brano

Premere i tasti numerici sul telecomando.



- È possibile selezionare la ricerca diretta dei brani fino a 999.

2 Effettuare la ricerca del brano

Premere il tasto [◀◀] o il tasto [▶▶].

Cancelazione della ricerca diretta del brano

Premere il tasto [▶II].



- Questa funzione non è disponibile per l'iPod e i brani modificati con "Music Editor".

Funzione dei multilettori con telecomando

Ricerca diretta del disco

Per ricercare un disco inserendone direttamente il numero.

1 Inserire il numero del disco

Premere i tasti numerici sul telecomando.

2 Effettuare la ricerca del disco

Premere il tasto [+] o [-].

Cancelazione della ricerca diretta del disco

Premere il tasto [▶II].



- Inserire "0" per selezionare il disco 10.

Ripetizione traccia/file/disco/cartella

Ripetizione del brano, del disco nel multilettore o della cartella dei file audio in fase di ascolto.

Premere il tasto [REP].

Ad ogni pressione del tasto, la funzione di ripetizione cambia come mostrato nella tabella sottostante.

Nella sorgente CD e disco esterno

Funzione di ripetizione	Display
Ripetizione della traccia	"TRAC REP"
Ripetizione del disco (nel multilettore)	"DISC REP"
DISATTIVATO	"REP OFF"

Nella sorgente del file audio

Funzione di ripetizione	Display
Ripetizione del file	"FILE REP"
Ripetizione della cartella*	"FOLD REP"
DISATTIVATO	"REP OFF"



- * Questa funzione non è disponibile per l'iPod e i brani modificati con "Music Editor".

Scansione dei brani

Riproduzione della prima parte di ogni brano presente sul disco o nella cartella dei file audio e ricerca della musica da ascoltare.

1 Avvio della scansione dei brani

Premere il tasto [SCAN].

"TRAC SCN"/"FILE SCN"/"SCAN ON" appare sul display.

2 Rilasciarlo quando viene riprodotto il brano desiderato

Premere il tasto [SCAN].



- Questa funzione non è disponibile per l'iPod e i brani modificati con "Music Editor".

Riproduzione casuale

Riproduzione in ordine casuale di tutti brani presenti sul disco o nella cartella dei file audio.

Premere il tasto [RDM].

Ad ogni pressione del tasto, la riproduzione casuale si attiva o si disattiva.

Quando è attivata, appare sul display "DISC RDM"/"FOLD RDM"/"RDM ON".



- Quando si spinge la manopola di controllo verso [▶▶], viene avviata la riproduzione del brano successivo.

Funzione del multilettore

Riproduzione casuale dei dischi nel multilettore

Riproduzione in ordine casuale dei brani di tutti i dischi contenuti nel multilettore.

Premere il tasto [M.RDM].

Ad ogni pressione del tasto, la riproduzione casuale dal caricatore si attiva o si disattiva.

Quando è attivata, appare sul display "MGZN RDM".



- Quando si spinge la manopola di controllo verso [▶▶], viene avviata la riproduzione del brano successivo.

Caratteristiche di controllo del CD/dispositivo USB/file audio/disco esterno

Funzione del file audio

Riproduzione casuale di tutti i file

Riproduzione in ordine casuale di tutti i file audio registrati sui supporti.

Premere il tasto [A.RDM] per almeno 1 secondo.

Quando attivato, appare sul display "ALL RDM".

Come annullare la riproduzione casuale di tutti i file

Premere il tasto [A.RDM].



- Quando si spinge la manopola di controllo verso [▶▶], viene avviata la riproduzione del brano successivo.
- Questa funzione non è disponibile per l'iPod e i brani modificati con "Music Editor".

Funzione dei file dell'iPod, del "Music Editor"

Selezione file

Selezione dei brani da ascoltare tra quelli contenuti nel dispositivo o supporto riprodotto al momento.

1 Attivare il modo di selezione file

Premere il tasto [F.SEL].

Selezionare "F-SEL".

2 Ricercare il brano

Usando la manopola di controllo, selezionare una categoria.

Azione	Funzionamento
Spostamento tra le voci	Spingere la manopola di controllo verso destra o verso sinistra.
Selezione delle voci	Premere la manopola di controllo.
Ritorno alla voce precedente	Premere la manopola di controllo per almeno 1 secondo.
Ritorno alla voce iniziale	Premere il tasto [3].

I nomi di tutti i brani sono visualizzati sotto "SONGS" nel file audio.

Se si seleziona un brano, questo viene riprodotto dall'inizio.

Eliminazione della selezione file

Premere il tasto [F.SEL].

Funzione dei file che non riguardano l'iPod e "Music Editor"

Modo di selezione file 1

Seleziona la cartella bersaglio rintracciando i livelli gerarchici delle cartelle. Questa funzione è molto comoda quando si maneggiano i file audio per cartelle.

1 Attivare il modo Selezione cartella 1

Premere il tasto [F.SEL].

Selezionare "F-SEL1".

Visualizza il nome della cartella

Visualizza il nome dell'attuale cartella.

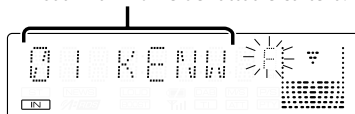

2 Selezionare la cartella

Azione	Funzionamento
Spostamento tra le cartelle	Spingere la manopola di controllo verso destra o verso sinistra.
Selezione delle cartelle	Spingere la manopola di controllo verso l'alto.
Ritorno alla cartella precedente	Spingere la manopola di controllo verso il basso.
Ritorno alla cartella principale	Premere il tasto [3].

Selezionare la cartella contenente i brani che si vuole ascoltare.

3 Selezionare la cartella

Premere la manopola di controllo.

Vengono visualizzati i brani contenuti nella cartella selezionata.

4 Selezionare il brano da ascoltare

Azione	Funzionamento
Spostamento tra i brani	Spingere la manopola di controllo verso destra o verso sinistra.
Ritorno alla selezione della cartella	Premere la manopola di controllo per almeno 1 secondo.
Ritorno alla cartella principale	Premere il tasto [3].

5 Riprodurre il brano selezionato

Premere la manopola di controllo.

Scorrimiento del nome del file/cartella

Spingere la manopola di controllo verso l'alto per almeno 2 secondi.

Eliminazione della selezione file 1

Premere due volte il tasto [F.SEL].

Funzione dei file che non riguardano l'iPod e "Music Editor"

Modo di selezione file 2

Selezionare la cartella bersaglio all'interno delle cartelle che contengono i file audio. La cartella che contiene i file audio riproducibili è visualizzata.

1 Attivare il modo Selezione cartella 2

Premere due volte il tasto [F.SEL].

Selezionare "F-SEL2".

Visualizza il nome della cartella

Visualizza il nome dell'attuale cartella.

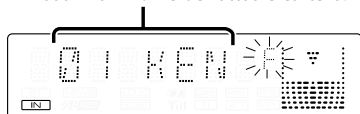

2 Selezionare la cartella

Spingere la manopola di controllo verso destra o verso sinistra.

Ad ogni pressione della manopola, le cartelle che contengono i file audio sono visualizzate l'una dopo l'altra.

Controllare il nome della cartella del livello superiore

Spingere la manopola di controllo verso l'alto.

Ogni volta che si spinge verso l'alto la manopola di controllo, viene visualizzata la cartella appena sopra a quella corrente.

Ogni volta che si spinge verso il basso la manopola di controllo, viene visualizzata la cartella appena sotto a quella corrente.

"" appare sul display durante la visualizzazione della cartella del livello superiore.

3 Selezionare la cartella

Premere la manopola di controllo.

Vengono visualizzati i brani contenuti nella cartella selezionata.

4 Selezionare il brano da ascoltare

Azione	Funzionamento
Spostamento tra i brani	Spingere la manopola di controllo verso destra o verso sinistra.
Ritorno alla selezione della cartella	Premere la manopola di controllo per almeno 1 secondo.

5 Riprodurre il brano selezionato

Premere la manopola di controllo.

Scorrimento del nome del file/cartella

Spingere la manopola di controllo verso l'alto per almeno 2 secondi.

Eliminazione della selezione file 2

Premere il tasto [F.SEL].

Scorrimento testo/titolo

Scorrimento del testo CD, del testo del file audio o del titolo MD visualizzato.

Spingere la manopola di controllo verso l'alto per almeno 2 secondi.



- Quando il <Controllo dell'illuminazione display> (pagina 24) viene disattivato, il display può oscurarsi durante lo scorrimento.

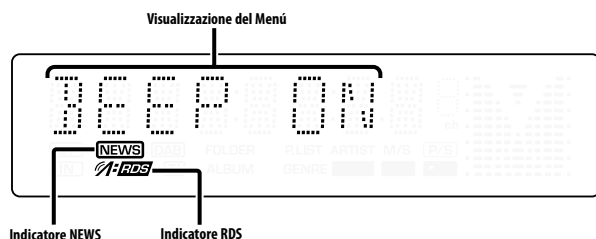
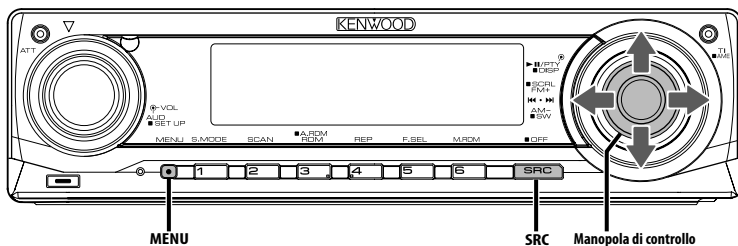

Sistema menu

Impostazione di funzioni quali tono di conferma durante l'operazione ecc.

Di seguito viene spiegato il metodo operativo principale del sistema a menu. Il riferimento per le voci del menu e l'impostazione delle stesse sono spiegati dopo questa sezione.

1 Attivare il modo menu

Premere il tasto [MENU].

"MENU" appare sul display.

2 Selezionare la voce del menu

Spingere la manopola di controllo verso l'alto o verso il basso.

Esempio: Quando si desidera impostare il tono di conferma, selezionare la voce "BEEP".

3 Impostare la voce del menu

Spingere la manopola di controllo verso destra o verso sinistra.

Esempio: Quando si seleziona "BEEP", l'unità cambia tra "BEEP ON" o "BEEP OFF" ad ogni pressione del tasto. Selezionare 1 come impostazione.

È possibile continuare ritornando al passo 2 ed impostare altre voci.

4 Conclusione delle operazioni

Premere il tasto [MENU].



- Quando esistono più possibilità selezionabili per una voce, viene riportata una tabella con le scelte possibili. (Normalmente, l'impostazione superiore nella tabella è quella di fabbrica.) Inoltre, le voci che non sono applicabili (<Regolazione manuale dell'orologio> ecc.) vengono descritte caso per caso.

Nel modo di attesa

Codice di sicurezza

L'attivazione del codice di sicurezza impedisce l'uso dell'unità audio da parte di terzi. Una volta attivato il codice di sicurezza, è richiesto l'inserimento del codice di sicurezza autorizzato per accendere l'unità audio quando questa è rimossa dal veicolo. L'indicazione dell'attivazione del codice di sicurezza impedisce il furto della preziosa unità audio.



- Quando si attiva il codice di sicurezza, non sarà possibile disattivarlo.
Osservare che il codice di sicurezza è il codice a 4 cifre riportato sul "Car Audio Passport" inserito nell'imballo.

1 Attivare il modo di attesa

Premere il tasto [SRC].

Selezionare "STANDBY".

2 Attivare il modo menu

Premere il tasto [MENU].

Quando è visualizzato "MENU", appare sul display l'indicazione "CODE SET".

3 Attivare il modo codice di sicurezza

Premere la manopola di controllo per almeno 1 secondo.

Il display visualizza alternativamente "ENTER" e "CODE".

4 Spostarsi sulla cifra da inserire

Spingere la manopola di controllo verso destra o verso sinistra.

5 Selezionare il numero del codice di sicurezza

Spingere la manopola di controllo verso l'alto o verso il basso.

6 Ripetere i passi 4 e 5 e completare il codice di sicurezza.

7 Confermare il codice di sicurezza

Premere la manopola di controllo per almeno 3 secondi.

Il display visualizza alternativamente "RE-ENTER" e "CODE".

8 Eseguire i passi da 4 a 7 e reinserire il codice di sicurezza.

"APPROVED" appare sul display.

Viene attivato il codice di sicurezza.



- Se si inserisce un codice diverso da quello corretto, bisogna riprendere dal passo 4.

9 Conclusione delle operazioni

Premere il tasto [MENU].

Ripristino della funzione del codice di sicurezza quando l'unità audio viene usata per la prima volta dopo essere stata rimossa dalla fonte di alimentazione della batteria oppure viene premuto il tasto di ripristino

1 Inserire la corrente.

2 Eseguire i passi da 4 a 7 e reinserire il codice di sicurezza.

"APPROVED" appare sul display.

Ora è possibile utilizzare l'unità.



- Se viene immesso un codice errato, sul display appare "WAITING" e non è possibile reinserire il codice per il tempo indicato in tabella.
Al termine di questa attesa, sul display appare "CODE" e si può effettuare un nuovo tentativo.

Numero di inserimenti di un codice errato	Tempo di attesa
1	—
2	5 minuti
3	1 ora
4	24 ore

Nel modo di attesa

Tono di conferma operazione

Attivazione/disattivazione del tono di conferma operazione (segnale acustico).

Display	Impostazione
"BEEP ON"	Si sente un segnale acustico.
"BEEP OFF"	Segnale acustico cancellato.

Sistema menu

Nel modo di attesa

Regolazione manuale dell'orologio



- È possibile effettuare questa regolazione quando è disattivata la funzione <Sincronizzazione dell'orologio> (pagina 24).

1 Selezionare il modo di regolazione dell'orologio

Spingere la manopola di controllo verso l'alto o verso il basso.

Selezionare "CLK ADJ".

2 Attivare il modo di regolazione dell'orologio

Premere la manopola di controllo per almeno 1 secondo.

Lampeggia il display dell'orologio.

3 Regolare le ore

Spingere la manopola di controllo verso l'alto o verso il basso.

Regolare i minuti

Spingere la manopola di controllo verso destra o verso sinistra.

4 Conclusione delle operazioni

Premere il tasto [MENU].

Nel modo di attesa

Sincronizzazione dell'orologio

Sincronizza l'orologio interno dell'unità con l'orario trasmesso dalle emittenti RDS.

Display	Impostazione
"SYNC ON"	Sincronizza l'orologio.
"SYNC OFF"	Regola manualmente l'orologio.



- Ci vogliono da 3 a 4 minuti per sincronizzare l'orologio.

Nel modo di attesa

DSI (Indicatore di sistema disabilitato)

Lampeggia un indicatore rosso sull'unità dopo la rimozione del frontalino, avvertendo così potenziali ladri della sua mancanza.

Display	Impostazione
"DSI ON"	LED lampeggiante.
"DSI OFF"	LED spento.

Illuminazione selezionabile

Selezione del colore verde o rosso per l'illuminazione dei tasti.

Display	Impostazione
"KEY RED"	Il colore di illuminazione è rosso.
"KEY GRN"	Il colore di illuminazione è verde.

Controllo dell'illuminazione display

Questa funzione disattiva il display quando non si esegue nessuna operazione per 5 secondi. Questa funzione è attiva durante la guida notturna.

Display	Impostazione
"DISP ON"	Mantiene il display attivato.
"DISP OFF"	Disattiva il display quando non si esegue nessuna operazione per 5 secondi.



- Impostare il comando di illuminazione display quando <Impostazione del modo dimostrativo> (pagina 29) è disattivato.
- Quando il display è disattivato, la pressione di qualsiasi tasto attiverà il display.
- Quando il display è disattivato, non è possibile eseguire alcuna operazione ad eccezione delle seguenti:
 - Volume
 - Attenuatore
 - Selezione della sorgente
 - Spegnimento dell'alimentazione
- Durante il comando di una funzione, come ad esempio il sistema di menu, il display rimane acceso.

Nel modo di attesa

Dimmer

Quando si accendono i fari del veicolo, la luminosità del display si attenua automaticamente.

Display	Impostazione
"DIM AUTO"	La luminosità si attenua.
"DIM OFF"	La luminosità non si attenua.

Nel modo di attesa

Commutazione dell'uscita preamplificata

Commutazione dell'uscita preamplificata tra canali posteriori e subwoofer. (Se si seleziona subwoofer, il controllo del fader non ha effetto su questa uscita.)

Display	Impostazione
"SWPRE R"	Uscita preamplificata posteriore.
"SWPRE SW"	Uscita preamplificata per subwoofer.

Nel modo di attesa

Impostazione amplificatore incorporato

L'amplificatore incorporato è attivato. La disattivazione di questo controllo migliora la qualità delle uscite preamplificate.

Display	Impostazione
"AMP ON"	Vengono attivati gli amplificatori incorporati.
"AMP OFF"	Vengono disattivati gli amplificatori incorporati.

Nella sorgente del file audio

Impostazione della funzione Supreme

Quando vengono riprodotti file AAC, MP3 o WMA codificati a bassa velocità (inferiore a 96 kb/sec. (fs=44,1 k, 48 kHz)), questa funzione ristabilisce la loro regione ad alta frequenza per un approccio alla qualità sonora degli equivalenti di questi file ad una velocità elevata. L'elaborazione è ottimizzata per il formato di compressione utilizzato (AAC, MP3 o WMA) e la regolazione viene applicata alla velocità di trasmissione utilizzata.

Display	Impostazione
"SPRM ON"	Riproduce suoni usando la funzione Supreme.
"SPRM OFF"	Riproduce il suono originale memorizzato nel file audio.



- L'effetto sonoro può essere impercettibile a seconda della relazione tra il formato del file audio e l'impostazione.
- Questa funzione non è disponibile per l'iPod.

Impostazione dell'intervallo tra due notiziari

L'unità commuta automaticamente su un notiziario, anche se non si sta ascoltando la radio. Inoltre, è possibile impostare l'intervallo di tempo minimo tra due notiziari.

Display e impostazione
"NEWS OFF"
"NEWS 00M"
⋮
"NEWS 90M"

Se si imposta un valore tra "NEWS 00M" — "NEWS 90M", si attiva la funzione di intervallo tra due notiziari.

Quando è attivata, è illuminato l'indicatore "NEWS". Quando ha inizio un notiziario, appare "NEWS" e lo si ascolta.



- Se si sceglie l'impostazione "20M", non verranno ricevuti altri notiziari per 20 minuti dopo la ricezione del primo.
- Il volume del notiziario è allo stesso livello impostato per <Informazioni sul traffico> (pagina 13).
- Questa funzione è disponibile solo se la stazione desiderata trasmette il codice PTY per i notiziari o se appartiene ad una rete <Enhanced Other Network> che trasmette il codice PTY per i notiziari.
- Nell'intervallo tra due notiziari, l'unità cambia automaticamente ad una stazione FM.

Sistema menu

Nel modo di sintonizzazione

Sintonizzazione delle emittenti locali

Vengono localizzate solo le stazioni che offrono una buona ricezione.

Display	Impostazione
"LO.S OFF"	È disattivata la funzione di sintonizzazione automatica locale.
"LO.S ON"	È attivata la funzione di sintonizzazione automatica locale.

Nel modo di sintonizzazione

Modo di sintonizzazione

Imposta il modo di sintonizzazione.

Modo di sintonizzazione	Display	Funzionamento
Ricerca automatica	"AUTO 1"	Ricerca automatica di una stazione.
Ricerca delle stazioni preselezionate	"AUTO 2"	Ricerca nell'ordine delle stazioni memorizzate nella memoria delle preselezioni.
Manuale	"MANUAL"	Sintonizzazione manuale.

AF (Ricerca delle frequenze alternative)

Quando la ricezione è di cattiva qualità, l'unità cerca automaticamente lo stesso programma da una stazione RDS con una migliore ricezione.

Display	Impostazione
"AF ON"	La funzione AF è attivata.
"AF OFF"	La funzione AF è disattivata.

Quando è attivata la funzione AF, è illuminato l'indicatore "RDS".



- Quando non sono disponibili altre stazioni con una migliore ricezione nella rete RDS, si può sentire la trasmissione solo in modo frammentario. In tal caso, disattivare la funzione AF.

Circoscrizione della "Regione RDS" (funzione di limitazione regionale)

È possibile scegliere di circoscrivere o meno ad una specifica regione la ricerca delle frequenze alternative RDS.

Display	Impostazione
"REG ON"	È attivata la funzione di limitazione regionale.
"REG OFF"	È disattivata la funzione di limitazione regionale.



- Senza limitare la funzione AF alla regione e alla rete specificata, questa imposta la ricerca della stazione con una buona ricezione nella stessa rete RDS.

Sintonizzazione automatica TP

Quando è stata attivata la funzione TI e le condizioni di ricezione delle informazioni sul traffico non sono buone, verrà automaticamente ricercata un'altra stazione di informazioni sul traffico con migliore ricezione.

Display	Impostazione
"ATPS ON"	È stata attivata la funzione di sintonizzazione automatica TP.
"ATPS OFF"	È stata disattivata la funzione di sintonizzazione automatica TP.

In ricezione FM

Ricezione mono

È possibile ridurre il rumore delle trasmissioni stereo commutandole in mono.

Display	Impostazione
"MONO OFF"	È disattivata la ricezione mono.
"MONO ON"	È attivata la ricezione mono.

Selezione del nome per l'ingresso ausiliario

Per selezionare il display quando si è passati alla sorgente dell'ingresso ausiliario.

1 Selezionare la sorgente sull'ingresso ausiliario Premere il tasto [SRC].

Selezionare "AUX"/"AUX EXT".

2 Attivare il modo menu Premere il tasto [MENU].

"MENU" appare sul display.

3 Selezionare il modo di selezione del display per l'ingresso ausiliario Spingere la manopola di controllo verso l'alto o verso il basso.

Selezionare "NAME SET".

4 Attivare il modo di impostazione del nome per l'ingresso ausiliario

Premere la manopola di controllo per almeno 1 secondo.

Appare sul display il nome attualmente selezionato.

5 Selezionare il nome per l'ingresso ausiliario Spingere la manopola di controllo verso destra o verso sinistra.

Ad ogni pressione della manopola, il display cambia come indicato nella tabella sottostante.

- "AUX"/"AUX EXT"
- "DVD"
- "PORTABLE"
- "GAME"
- "VIDEO"
- "TV"

6 Conclusione delle operazioni Premere il tasto [MENU].



- Quando l'operazione si ferma per 10 secondi, il nome è registrato e il modo d'impostazione del display per l'ingresso ausiliario si chiude.
- Il display per l'ingresso ausiliario può essere impostato solamente quando vengono selezionati l'ingresso ausiliario interno o l'ingresso ausiliario opzionale del KCA-S220A.

Funzione di KDC-W6537UY
Nel modo di attesa

Selezione dei caratteri russi

Impostazione della visualizzazione di caratteri russi e caratteri inglesi non distinguibili.

Display	Impostazione
"RUS ON"	Visualizza i testi usando i caratteri russi.
"RUS OFF"	Visualizza i testi usando i caratteri europei.



- I testi visualizzati usando i caratteri russi sono come segue:
 - Nome della cartella/ Nome del file/ Titolo del brano/ Nome dell'artista/ Nome dell'album
 - Testo CD (sorgente CD interna)
- I testi non possono distinguere tra lettere maiuscole e minuscole nei caratteri russi.

А	Б	В	Г	Д	Е	Ж	З	И	Й	К	Л	М	Н	О	П
а	б	в	г	д	е	ж	з	и	й	к	л	м	н	о	п
Р	С	Т	У	Ф	Х	Ц	Ч	Ш	Щ	Ъ	Ы	Ь	Э	Ю	Я
р	с	т	у	ф	х	ц	ч	ш	щ	ъ	ы	ь	э	ю	я

Scorrimento del testo

Impostazione dello scorrimento del testo visualizzato.

Display	Impostazione
"SCL MANU"	Non scorre.
"SCL AUTO"	Scorre quando cambia il display.



- Il testo scorre come indicato di seguito.
 - Testo CD
 - Nome della cartella/ Nome del file/ Titolo del brano/ Nome dell'artista/ Nome dell'album
 - Titolo MD
 - Testo radio

Sistema menu

Nel modo di attesa

Impostazione dell'ingresso ausiliario incorporato

Attiva o disattiva l'ingresso ausiliario incorporato.

Display	Impostazione
"AUX OFF"	Non è possibile selezionare l'ingresso ausiliario.
"AUX ON"	È possibile selezionare l'ingresso ausiliario.

Nel modo di attesa

Timer di spegnimento automatico

Impostazione del timer per spegnere automaticamente quest'unità, quando si protrae nel tempo il modo di attesa.

Utilizzare quest'impostazione per evitare di scaricare la batteria del veicolo.

Display	Impostazione
"OFF -- --"	È disattivata la funzione del timer di spegnimento.
"OFF 20M" (impostazione originale)	Spegne la corrente dopo 20 minuti.
"OFF 40M"	Spegne la corrente dopo 40 minuti.
"OFF 60M"	Spegne la corrente dopo 60 minuti.

Nel modo di attesa

Impostazione della modalità di lettura dei CD

Quando c'è un problema di riproduzione di un CD con formato speciale, questa impostazione riproduce il CD in maniera forzata.

Display	Impostazione
"CD READ1"	Riproduzione dei CD e dei file audio.
"CD READ2"	Riproduzione dei CD in modo forzato.



- Alcuni CD musicali potrebbero non venire riprodotti neppure nel modo "CD READ2".

Non in modo di attesa

Memoria di preselezione audio

Registrazione dell'impostazione dei valori di controllo del suono. Non è possibile cancellare la memoria tramite il tasto di ripristino.

1 Impostazione del controllo del suono

Fare riferimento ai seguenti passi per impostare il controllo del suono.

- <Controllo audio> (pagina 8)
- <Impostazioni audio> (pagina 8)

2 Attivare il modo menu

Premere il tasto [MENU].

"MENU" appare sul display.

3 Selezionare il modo di preselezione audio

Spingere la manopola di controllo verso l'alto o verso il basso.

Selezionare "A-PRESET".

4 Attivare il modo di preselezione audio

Premere la manopola di controllo per almeno 1 secondo.

5 Selezionare la memoria di preselezione audio

Spingere la manopola di controllo verso l'alto o verso il basso.

Selezionare "MEMORY".

6 Memorizzare la preselezione audio

Premere la manopola di controllo per almeno 2 secondi.

Il display "MEMORY" lampeggia 1 volta.

7 Conclusione delle operazioni

Premere il tasto [MENU].



- Registrare 1 coppia di memorie di preselezione audio. Non è possibile registrare dalla sorgente.
- Alla pressione del tasto di ripristino, tutte le fonti avranno il valore d'impostazione registrato.
- Non è possibile registrare le seguenti voci. Volume, Bilanciamento, Fader, Loudness, Offset del volume

Non in modo di attesa

Richiamo delle preselezioni audio

Richiamo delle impostazioni del suono registrate con <Memoria di preselezione audio> (pagina 28).

1 Selezionare la sorgente

Premere il tasto [SRC].

2 Attivare il modo menu

Premere il tasto [MENU].

"MENU" appare sul display.

3 Selezionare il modo di preselezione audio

Spingere la manopola di controllo verso l'alto o verso il basso.

Selezionare "A-PRESET".

4 Attivare il modo di preselezione audio

Premere la manopola di controllo per almeno 1 secondo.

5 Selezionare il richiamo delle preselezioni audio

Spingere la manopola di controllo verso l'alto o verso il basso.

Selezionare "RECALL".

6 Richiamare la preselezione audio

Premere la manopola di controllo per almeno 2 secondi.

Il display "RECALL" lampeggia 1 volta.

7 Conclusione delle operazioni

Premere il tasto [MENU].



- La memoria dell'utente del "System Q" in <Controllo audio> (pagina 8) passa al valore richiamato.
- La voce della memoria dei toni della sorgente <Controllo audio> (pagina 8) viene cambiata al valore richiamato dalla sorgente selezionata.

Nel modo di attesa

Visualizzazione della versione firmware

Visualizza la versione firmware dell'unità.

1 Selezionare il modo di visualizzazione della versione firmware

Spingere la manopola di controllo verso l'alto o verso il basso.

Selezionare "F/W VER".

2 Visualizzare la versione firmware

Spingere la manopola di controllo verso destra o verso sinistra.

Nel modo di attesa

Impostazione del modo dimostrativo

Imposta il modo dimostrativo.

1 Selezionare il modo dimostrativo

Spingere la manopola di controllo verso l'alto o verso il basso.

Selezionare "DEMO".

2 Impostare il modo dimostrativo

Premere la manopola di controllo per almeno 2 secondi.

Ogni qualvolta si tiene premuta la manopola per almeno 2 secondi, il modo dimostrativo cambia come indicato nella tabella sottostante.

Display	Impostazione
"DEMO ON"	La funzione del modo dimostrativo è attivata.
"DEMO OFF"	Uscita dal modo dimostrativo (modo normale).

Funzionamento di base del telecomando

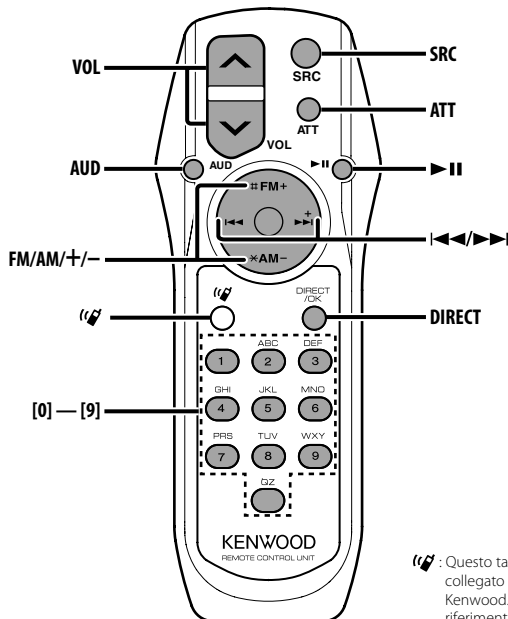

: Questo tasto viene impiegato quando è collegato il Bluetooth HANDS FREE BOX Kenwood. Per maggiori informazioni, fare riferimento al manuale d'istruzione del Bluetooth HANDS FREE BOX.

Inserimento e sostituzione della batteria

Utilizzare due batterie "AA" / "R6".

Per rimuovere il coperchio, farlo scorrere e contemporaneamente premerlo verso il basso, come in figura.

Installarle con le polarità + e - allineare correttamente, seguendo l'illustrazione all'interno del vano.

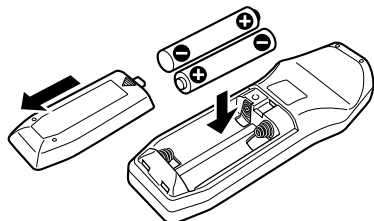

⚠ AVVERTENZA

- Custodire le pile usate fuori dalla portata dei bambini. In caso di ingestione accidentale della pila, consultare immediatamente un medico.



- Non collocare il telecomando in luoghi caldi quali il cruscotto.

Operazioni di base

Tasti [VOL]

Regolazione del volume.

Tasto [SRC]

Ad ogni pressione del tasto, la sorgente cambia.

Per ulteriori informazioni sulla commutazione della sorgente, fare riferimento a <Selezione della sorgente> (pagina 7).

Tasto [ATT]

Attenuazione rapida del volume.

Alla seconda pressione del tasto, il livello del volume ritorna normale.

Controllo audio

Tasto [AUD]

Selezionare la voce audio da regolare.

Tasti [VOL]

Regolazione delle voci audio.



- Fare riferimento a <Controllo audio> (pagina 8) per il metodo operativo, quale la procedura di controllo audio ed altro.

Nella sorgente sintonizzatore

Tasti [FM]/ [AM]

Seleziona la banda.

Ad ogni pressione del tasto[FM], si cambia tra le bande FM1, FM2 e FM3.

Tasti [◀◀]/ [▶▶]

Esplorare la banda verso l'alto o verso il basso.

Tasti [0] — [9]

Premere i tasti [1] — [6] per richiamare le stazioni preselezionate.

Tasto [DIRECT]

Attiva e cancella il modo <Sintonizzazione ad accesso diretto> (pagina 12).

Tasto [▶II]

Attiva e cancella il modo <PTY (Tipo di programma)> (pagina 14).

Nella fonte Disco/USB

Tasti [◀◀]/ [▶▶]

Per selezionare i brani precedenti e successivi.

Tasti [+]/ [-]

Per selezionare i dischi/cartelle precedenti e successivi.

Tasto [▶II]







Ogni volta che si preme il tasto, il brano viene riprodotto o messo in pausa.

Tasti [0] — [9]

In <Ricerca diretta del brano> (pagina 18) e <Ricerca diretta del disco> (pagina 18), inserire il numero del brano/del disco.

Accessorio/ Procedimento per l'installazione

Accessorio

①	1
②	2
③	1
④	2
⑤	1
⑥	1

Procedimento per l'installazione

1. Per evitare incidenti causati da cortocircuiti, estraete la chiavetta dall'interruttore dell'accensione e scollegate il terminale negativo \ominus della batteria.
2. Collegate il giusto cavo di ingresso ed uscita ad ogni unità.
3. Collegate il cavo nel fascio dei cavi.
4. Prendete il connettore B nel fascio dei cavi e collegatelo al connettore degli altoparlanti nel veicolo.
5. Prendete il connettore A nel fascio dei cavi e collegatelo al connettore di alimentazione esterna nel veicolo.
6. Collegate il connettore del fascio di cavi all'apparecchio.
7. Installate l'apparecchio nell'automobile.
8. Ricollegate il terminale negativo \ominus della batteria.
9. Premete il pulsante di ripristino.



- Se non viene attivata l'alimentazione (viene visualizzato "PROTECT"), il cavo dell'altoparlante potrebbe avere subito un cortocircuito oppure aver toccato il telaio del veicolo, attivando la funzione di protezione. Controllate quindi il cavo dell'altoparlante.

- Se la vostra auto non è predisposta per questo sistema speciale di connessione, rivolgetevi al vostro rivenditore Kenwood.
- Usate gli adattatori di conversione antenna (ISO-JASO) soltanto quando il cavo dell'antenna ha una spina ISO.
- Accertatevi che i collegamenti di tutti i cavi siano stati effettuati saldamente mediante l'inserimento delle prese fino al punto in cui esse si bloccano completamente.
- Se l'interruttore dell'accensione del proprio veicolo non è dotato di posizione ACC, o se il cavo dell'accensione è collegato ad una fonte di alimentazione con tensione costante come il cavo della batteria, l'alimentazione dell'apparecchio non sarà in connessione con l'interruttore dell'accensione (cioè l'apparecchio non si accenderà e non si spegnerà in sincronizzazione con l'accensione e lo spegnimento del motore). Se desiderate mettere in connessione l'alimentazione dell'apparecchio con l'interruttore dell'accensione del veicolo, collegate il cavo dell'accensione ad una fonte di alimentazione che possa essere attivata e disattivata con la chiavetta di accensione.
- Se un fusibile salta, assicuratevi innanzitutto che i cavi non abbiano provocato un cortocircuito, quindi sostituite il vecchio fusibile con uno nuovo della stessa potenza.
- Isolate i cavi non collegati con del nastro isolante in vinile o un altro materiale simile. Per prevenire cortocircuiti, non rimuovete le protezioni alle estremità dei cavi non collegati o dei terminali.
- Collegate i cavi degli altoparlanti correttamente ai terminali ai quali corrispondono. L'apparecchio può subire danni o può non funzionare affatto se si combinano i cavi \ominus e/o li si collega a massa ad una parte metallica dell'automobile.
- Dopo aver installato l'apparecchio, controllate che le luci dei freni, gli indicatori, i tergicristalli ecc. dell'automobile funzionino correttamente.
- Se il pannello dei comandi ha un coperchio, assicuratevi di installare l'apparecchio in modo tale che il frontalino non sbatta contro il coperchio quando si apre e si chiude.
- Installate l'unità in modo tale che l'angolo di montaggio sia di 30° o meno.

Per collegare un iPod

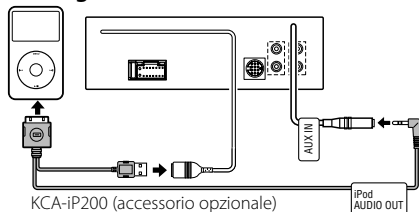

- Non possono essere collegati altri accessori opzionali perché il connettore USB e l'ingresso AUX sono utilizzati per il collegamento dell'iPod.

Collegamento dei cavi ai terminali

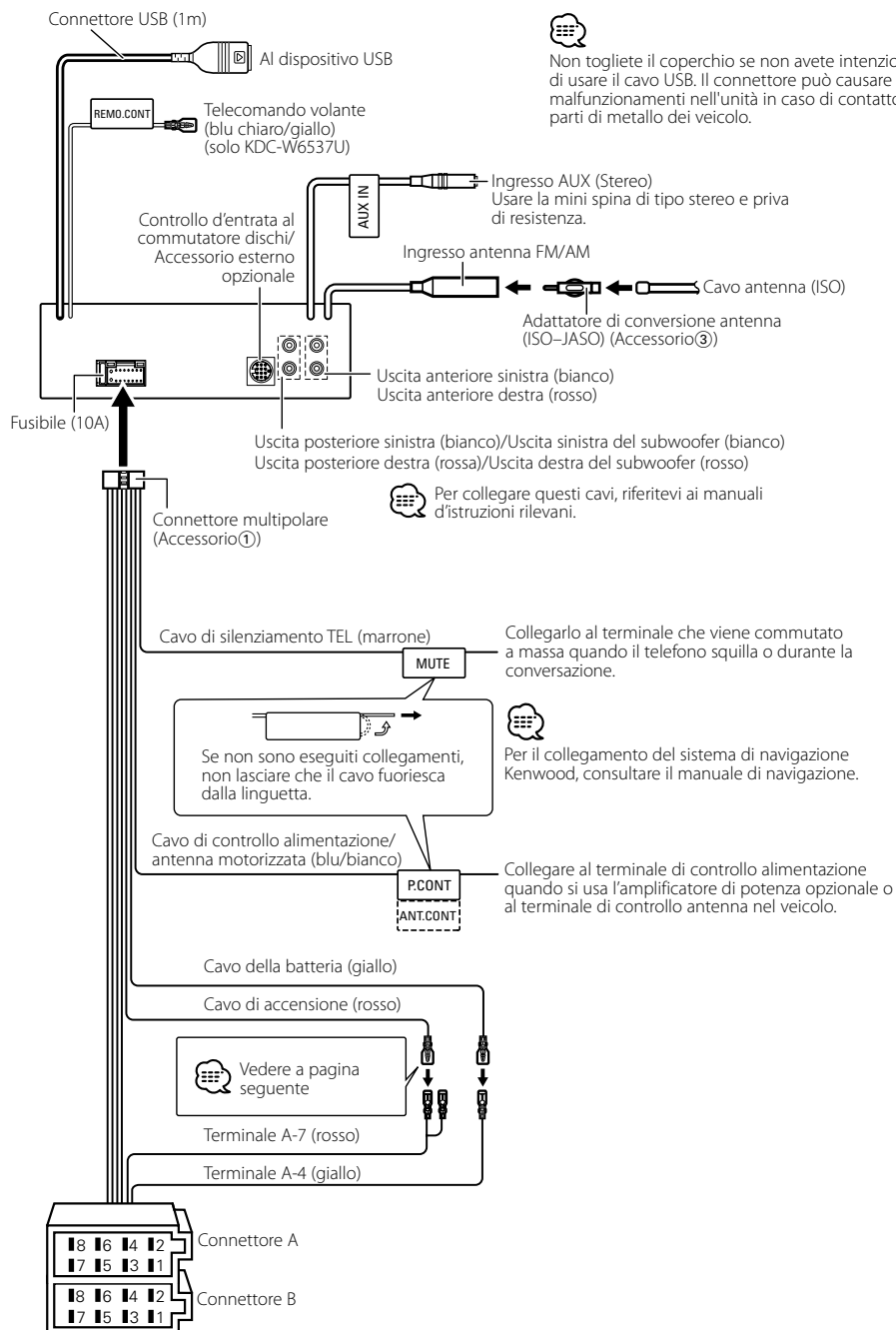

Collegamento dei cavi ai terminali

Guida alle funzioni dei connettori

Numeri dei terminali per i connettori ISO	Colore del cavo	Funzioni
Connettore di alimentazione esterna		
A-4	Giallo	Batteria
A-5	Blu/bianco	Controllo alimentazione
A-6	Arancione/bianco	Dimmer
A-7	Rosso	Accensione (ACC)
A-8	Nero	Collegamento a terra (massa)
Connettore altoparlante		
B-1	Porpora	Posteriore destro (+)
B-2	Porpora/nero	Posteriore destro (-)
B-3	Grigio	Anteriore destro (+)
B-4	Grigio/nero	Anteriore destro (-)
B-5	Bianco	Anteriore sinistro(+)
B-6	Bianco/nero	Anteriore sinistro (-)
B-7	Verde	Posteriore sinistro (+)
B-8	Verde/nero	Posteriore sinistro (-)

⚠AVVERTENZA

Collegamento del connettore ISO

La disposizione dei terminali per i connettori ISO dipende dal tipo di veicolo di cui si è in possesso. Accertatevi di eseguire i collegamenti corretti per evitare danni all'apparecchio.

Il collegamento default per il fascio dei cavi è descritto in **[1]** qui sotto. Se i terminali del connettore ISO sono impostati come descritto in **[2]** o in **[3]**, eseguite il collegamento come illustrato.

Per installare questa unità nei veicoli **Volkswagen**, assicuratevi di ricollegare il cavo come mostrato di seguito al punto **[2]**.

- [1]** (Impostazione default) Il terminale A-7 (rosso) del connettore ISO del veicolo è in connessione con l'accensione e il terminale A-4 (giallo) è collegato alla fonte di alimentazione costante.

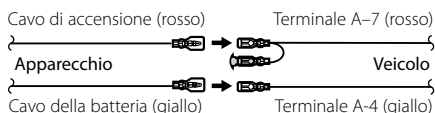

- [2]** Il terminale A-7 (rosso) del connettore ISO del veicolo è collegato alla fonte di alimentazione costante e il terminale A-4 (giallo) è in connessione con la chiave di accensione del veicolo.

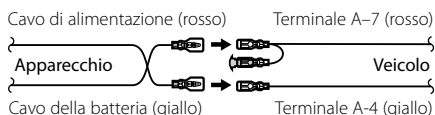

- [3]** Il terminale A-4 (giallo) del connettore ISO del veicolo non è collegato a nulla, mentre il terminale A-7 (rosso) è collegato alla fonte di alimentazione costante (o entrambi i terminali A-7 (rosso) e A-4 (giallo) sono collegati alla fonte di alimentazione costante).

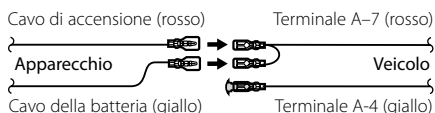

- Quando il collegamento viene effettuato come descritto in **[3]** sopra, l'alimentazione dell'apparecchio non sarà in connessione con la chiavetta di accensione. Per tale ragione, accertatevi sempre di spegnere l'apparecchio quando si spegne il motore. Per mettere in connessione l'alimentazione dell'apparecchio con l'interruttore dell'accensione, collegate il cavo dell'accensione (ACC...rosso) ad una fonte di alimentazione che possa essere attivata e disattivata con la chiavetta di accensione.

Installazione

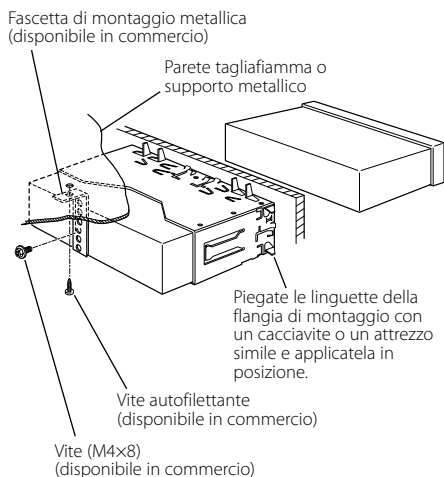

- Accertatevi che l'apparecchio sia installato saldamente in posizione. Se l'apparecchio è instabile, possono verificarsi problemi di funzionamento (per esempio, possono verificarsi interruzioni di suono).

Avvitamento del frontalino sull'unità

Fissaggio del frontalino all'unità principale per prevenire cadute.

- 1 Fate riferimento alla sezione <Rimozione della cornice di gomma dura> e quindi rimuovete la cornice di gomma dura.
- 2 Aprite il frontalino premendo il pulsante di rilascio.
- 3 Serrate la vite ($\varnothing 2 \times 5$ mm) (Accessorio④) e la staffa (Accessorio⑤) nella fessura mostrata nel diagramma.

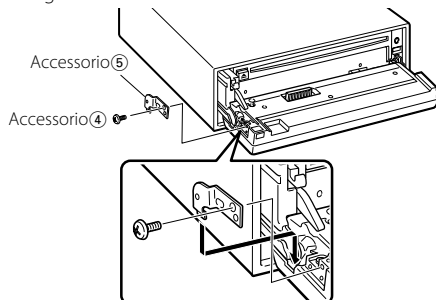

- 4 Serrate la vite ($\varnothing 2 \times 5$ mm) (Accessorio④) e la staffa (Accessorio⑥) nella fessura mostrata nel diagramma.

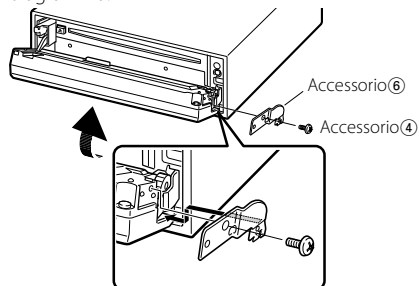

- Non inserite mai le viti in fori per viti diversi da quelli specificati. Se inserite le viti in altri fori, le stesse fanno contatto e possono causare danni alle parti meccaniche all'interno dell'unità.

Rimozione della cornice di gomma dura

- 1 Fate scattare i perni di attivazione dell'attrezzo di rimozione e rimuovete i due blocchi dal livello superiore. Sollevate la cornice e tiratela in avanti come illustrato nella figura.

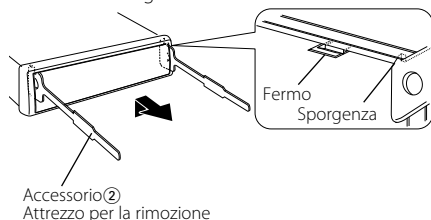

- 2 Una volta rimosso il livello superiore, rimuovete le due posizioni inferiori.



- Potete rimuovere la cornice dal lato inferiore nella stessa maniera.

Rimozione dell'apparecchio

- 1 Fate riferimento alla sezione <Rimozione della cornice di gomma dura> e quindi rimuovete la cornice di gomma dura.
- 2 Rimuovete la vite (M4 x 8) sul pannello posteriore.
- 3 Inserite completamente i due attrezzi di rimozione nelle fessure su ogni lato, come illustrato.
- 4 Premete l'attrezzo di rimozione verso il basso durante l'inserimento ed estraete l'unità a metà.

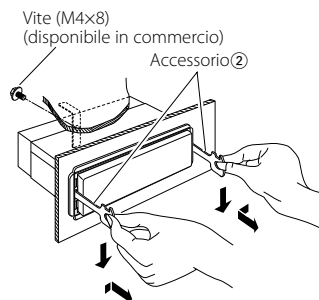

- Fate attenzione a non ferirvi con l'attrezzo di rimozione.
- 5 Estraiete completamente l'apparecchio tirandolo con le mani, facendo attenzione a non farlo cadere.

Guida alla soluzione di problemi

Alcune funzioni di questa unità possono essere disabilitate da qualche impostazione fatta su di essa.

! Non si può commutare sulla fonte Aux.

- ▶ AUX non è attivato. ^{ES*} <Impostazione dell'ingresso ausiliario incorporato> (pagina 28)
- L'ingresso AUX non può essere utilizzato quando KCA-iP200 è collegato.

! • Non si può impostare il subwoofer. • Non si può impostare la fase del subwoofer. • Nessuna uscita dal subwoofer. • Non si può impostare il filtro passa-basso.

- ▶ L'uscita preamplificata non è impostata su subwoofer. ^{ES*} <Commutazione dell'uscita preamplificata> (pagina 25)
- <Uscita subwoofer> (pagina 10) non è impostato su On.

! Non si può impostare la fase del subwoofer.

- ▶ Il filtro passa-basso è impostato su Through. ^{ES*} <Impostazioni audio> (pagina 8)

! • Non si può registrare un codice di protezione. • Non si riesce a impostare il comando di illuminazione display.

- ▶ <Impostazione del modo dimostrativo> (pagina 29) non è disattivato.

! Non si può impostare il timer di spegnimento.

- ▶ <Codice di sicurezza> (pagina 23) non è impostato.

! Non si possono riprodurre i file audio.

- ▶ <Impostazione della modalità di lettura dei CD> (pagina 28) è impostato su "2".

! Impossibile selezionare i file.

- ▶ La funzione di ascolto in scansione (Scan) o casuale (Random) è abilitata.

Ciò che può sembrare un problema di funzionamento dell'apparecchio può essere in realtà soltanto il risultato di operazioni o collegamenti errati. Prima di rivolgersi ad un centro di assistenza, è consigliabile eseguire i controlli indicati nella tabella sottostante.

Generale

? Non si sente il tono di conferma dei tasti.

- ✓ È usata la presa di uscita preamplificata. ^{ES*} Non è possibile emettere il tono di conferma dei tasti dalla presa di uscita preamplificata.

Sorgente sintonizzatore

? La ricezione radio è scadente.

- ✓ L'antenna dell'automobile non è estesa. ^{ES*} Estraeate completamente l'antenna.
- ✓ Il cavo di controllo dell'antenna non è collegato. ^{ES*} Collegate correttamente il cavo, facendo riferimento alla sezione <Collegamento dei cavi ai terminali> (pagina 33).

Disco esterno/Multiletto CD

? Il disco specificato non viene riprodotto, ma un altro disco viene riprodotto al suo posto.

- ✓ Il CD specificato è sporco. ^{ES*} Pulite il CD.
- ✓ Il disco è inserito in una fessura del caricatore diversa da quella specificata. ^{ES*} Estraeate il caricatore e controllare il numero del disco specificato.
- ✓ Il disco è graffiato. ^{ES*} Provate ad usare un altro disco.

Sorgente del file audio

? Il suono salta durante la riproduzione di un file audio.

- ✓ Il disco è graffiato o sporco. ^{ES*} Pulite il supporto, facendo riferimento alla procedura di pulizia del CD della sezione <Modo d'impiego dei CD> (pagina 6).
- ✓ Il file audio è rotto o non supportato. ^{ES*} I file danneggiati e non supportati vengono saltati.
- ✓ La condizione di registrazione è insoddisfacente. ^{ES*} Registrate il canale o usate un altro canale.

Fonte del dispositivo USB

? Il dispositivo USB non è rivelato.

- ✓ Il connettore USB è scollegato. ^{ES*} Collegate il connettore del dispositivo USB correttamente.

? Il dispositivo USB non riproduce i file audio.

- ✓ Il connettore USB è scollegato. ^{ES*} Collegate il connettore del dispositivo USB correttamente.

Guida alla soluzione di problemi

I messaggi mostrati di seguito fanno apparire sul display la vostra condizione dello schermo.

EJECT:	<ul style="list-style-type: none">• Il caricatore dei dischi non è stato inserito nel multilettore. Il caricatore dei dischi non è inserito completamente.• Non c'è nessun CD nel lettore.	IN (Lampeggia):	Il lettore CD non funziona correttamente. <ul style="list-style-type: none">⇨ Reinserite il CD. Se questo non può essere espulso o il display continua a lampeggiare anche quando il disco è stato reinserito correttamente, spegnete l'apparecchio e consultate il centro di assistenza autorizzato Kenwood più vicino.
NO DISC:	Nessun disco è stato inserito nel caricatore.	PROTECT:	Cortocircuito del cavo dell'altoparlante oppure contatto tra lo stesso e lo chassis del veicolo con la successiva attivazione della funzione di protezione. <ul style="list-style-type: none">⇨ Cablate o isolate l'altoparlante in maniera adeguata e premete il tasto di ripristino. Se il codice "PROTECT" non scompare, rivolgetevi al più vicino centro di assistenza autorizzato Kenwood.
TOC ERR:	<ul style="list-style-type: none">• Nessun disco è stato inserito nel caricatore.• Il CD è sporco. Il CD è stato inserito capovolto. Il CD è graffiato.	NA FILE:	Un file audio è riprodotto con un formato non ammesso da quest'unità. <ul style="list-style-type: none">⇨ ----
READ ERR:	<ul style="list-style-type: none">• Il numero di file o cartelle memorizzati nel dispositivo USB collegato supera il limite massimo.• Il sistema di file del dispositivo USB collegato presenta un errore.⇨ Copiare di nuovo i file e le cartelle per il dispositivo USB facendo riferimento al sito web http://www.kenwood.com/usb/. Se il messaggio di errore è ancora visualizzato, inizializzare il dispositivo USB oppure utilizzare altri dispositivi USB.	COPY PRO:	Riproduzione di un file protetto da copia. <ul style="list-style-type: none">⇨ ----
E-05:	Il disco non è leggibile.	DEMO:	Il modo di dimostrazione è stato selezionato. <ul style="list-style-type: none">⇨ L'<Impostazione del modo dimostrativo> (pagina 29) è attivata. Disattivatela.
BLANK:	Sul minidisc non è stato registrato nulla.	NO DVICE:	Il dispositivo USB è selezionato come fonte anche se nessun dispositivo USB è stato collegato. <ul style="list-style-type: none">⇨ Cambiate la sorgente a qualsiasi sorgente eccetto quella USB. Collegare una periferica USB e cambiare di nuovo la sorgente ad USB.
NO TRACK:	Nessun brano è registrato sul minidisc, anche se esso ha un titolo.	NA DVICE:	Un dispositivo USB non ammesso è stato collegato. <ul style="list-style-type: none">⇨ Per ulteriori informazioni sui tipi di dispositivi USB disponibili, fate riferimento alla sezione <http://www.kenwood.com/usb/>.
NO PANEL:	Il frontalino dell'unità servo connessa a questa unità è stato rimosso.	NO MUSIC/E-15:	<ul style="list-style-type: none">• Il dispositivo USB non contiene alcun file audio riproducibile.• Sono stati riprodotti media privi di dati registrati leggibili dall'unità.
E-77:	L'apparecchio non funziona correttamente per qualche motivo. <ul style="list-style-type: none">⇨ Premete il pulsante di ripristino sull'apparecchio. Se il codice "E-77" non scompare, rivolgetevi al più vicino centro di assistenza autorizzato Kenwood.	USB ERR:	Il dispositivo USB collegato ha una capacità nominale superiore al limite ammesso. <ul style="list-style-type: none">⇨ Controllate il dispositivo USB facendo riferimento alla sezione <http://www.kenwood.com/usb/>.Qualche problema si è verificato al dispositivo USB collegato.⇨ Selezionare una sorgente qualsiasi diversa da USB. Rimuovere il dispositivo USB.
E-99:	Si è verificato un problema con il caricatore. Oppure c'è un malfunzionamento dell'unità. <ul style="list-style-type: none">⇨ Controllate il caricatore e poi premete il tasto di ripristino dell'unità. Se il codice "E-99" non scompare, rivolgetevi al più vicino centro di assistenza autorizzato Kenwood.r.	iPod ERR:	Il collegamento all'iPod è fallito. <ul style="list-style-type: none">⇨ Rimuovere il dispositivo USB e ricollegarlo.⇨ Verificare che sia installata l'ultima versione del software per l'iPod.
LOAD:	Il multilettore sta sostituendo i dischi.	REMOVE:	Per il dispositivo USB è stata selezionata la modalità di rimozione. È possibile rimuovere il dispositivo USB in condizioni di sicurezza.
READING:	L'unità sta leggendo i dati sul disco.		
HOLD:	Il circuito di protezione nell'apparecchio si attiva quando la temperatura all'interno del multilettore supera i 60°C, interrompendo tutte le operazioni. <ul style="list-style-type: none">⇨ Fate raffreddare l'apparecchio aprendo i finestrini o accendendo il condizionatore d'aria. Appena la temperatura scende sotto i 60°C, la riproduzione del disco riprende automaticamente.		

Caratteristiche tecniche

Le caratteristiche tecniche sono soggette a cambiamenti senza preavviso.

Sezione del sintonizzatore FM

- Gamma di frequenza (passi da 50 kHz)
 - : 87,5 MHz – 108,0 MHz
- Sensibilità utile (S/R = 26dB)
 - : 0,7 μ V/75 Ω
- Sensibilità silenzamento (S/R = 46dB)
 - : 1,6 μ V/75 Ω
- Risposta di frequenza (\pm 3,0 dB)
 - : 30 Hz – 15 kHz
- Rapporto segnale/rumore (MONO)
 - : 65 dB
- Selettività (DIN)(\pm 400 kHz)
 - : \geq 80 dB
- Separazione stereo (1 kHz)
 - : 35 dB

Sezione del sintonizzatore MW

- Gamma di frequenza (passi da 9 kHz)
 - : 531 kHz – 1611 kHz
- Sensibilità utile (S/R = 20dB)
 - : 25 μ V

Sezione del sintonizzatore LW

- Gamma di frequenza
 - : 153 kHz – 281 kHz
- Sensibilità utile (S/R = 20dB)
 - : 45 μ V

Sezione del lettore CD

- Diodo laser
 - : GaAlAs
- Filtro digitale (D/A)
 - : Sovraccampionamento ottuplo
- Convertitore D/A
 - : 1 Bit
- Velocità rotazione
 - : 1000 – 400 rpm (CLV 2 volte)
- Oscillazioni e fluttuazioni del suono
 - : Al di sotto dei limiti misurabili
- Risposta di frequenza (\pm 1 dB)
 - : 10 Hz – 20 kHz
- Distorsione armonica complessiva (1 kHz)
 - : 0,008 %
- Rapporto segnale/rumore (1 kHz)
 - : 110 dB
- Gamma dinamica
 - : 93 dB
- Decodifica MP3
 - : Conforme a MPEG-1/2 Audio Layer-3
- Decodifica WMA
 - : Conforme a Windows Media Audio
- Decodificazione AAC
 - : AAC-LC files ".m4a"

- Segnale WAV
 - : PCM lineare

Sezione audio

- Potenza di uscita massima
 - : 50 W x 4
- Potenza di uscita (DIN 45324, +B=14,4V)
 - : 30 W x 4
- Impedenza altoparlanti
 - : 4 – 8 Ω
- Controlli di tono
 - Bassi : 100 Hz \pm 8 dB
 - Toni medi : 1 kHz \pm 8 dB
 - Alti : 10 kHz \pm 8 dB
- Livello/carico uscita preamplificata (nel modo CD)
 - : 2500 mV/10 k Ω
- Impedenza uscita preamplificata
 - : \leq 600 Ω

Interfaccia USB

- Standard USB
 - : USB1.1/ 2.0
- Sistema file
 - : FAT16/ 32
- Corrente di alimentazione massima
 - : 500 mA
- Decodifica MP3
 - : Conforme a MPEG-1/2 Audio Layer-3
- Decodifica WMA
 - : Conforme a Windows Media Audio
- Decodificazione AAC
 - : AAC-LC files ".m4a"
- Segnale WAV
 - : PCM lineare

Entrata ausiliaria

- Risposta di frequenza (\pm 1 dB)
 - : 20 Hz – 20 kHz
- Voltaggio massimo d'immissione
 - : 1200 mV
- Impedenza d'immissione
 - : 100 k Ω

Generale

- Tensione di alimentazione (11 – 16V ammesso)
 - : 14,4 V
- Consumo di corrente
 - : 10 A
- Ingombro effettivo di installazione (L x H x P)
 - : 182 x 53 x 155 mm
- Peso
 - : 1,40 kg

