

# KENWOOD

## KCA-BT100

---

Bluetooth HANDS FREE BOX ▶ page 2-21

### **INSTRUCTION MANUAL**

BOÎTIER MAINS-LIBRES Bluetooth ▶ page 22-41

### **MODE D'EMPLOI**

Bluetooth HANDS FREE BOX ▶ Seite 42-61

### **BEDIENUNGSANLEITUNG**

Bluetooth HANDSGREE KIT ▶ biz. 62-81

### **GEBRUIKSAANWIJZING**

KIT VIVAVOCE CON TECNOLOGIA Bluetooth ▶ pagina. 82-101

### **ISTRUZIONI PER L'USO**

CAJA DE MANOS LIBRES Bluetooth ▶ página 102-121

### **MANUAL DE INSTRUCCIONES**

CAIXA DE MÃOS-LIVRES Bluetooth ▶ página 122-141

### **MANUAL DE INSTRUÇÕES**

Kenwood Corporation



# Contents

## Before Use

<b>Safety Precautions</b>	<b>3</b>
---------------------------	----------

<b>Notes</b>	<b>4</b>
--------------	----------

<b>Setting up the Bluetooth Function</b>	<b>5</b>
--	----------

Before Use	5
Registering Your Cell-Phone	5
Downloading the Phone Book	5

## For Monitor receiver (DDX series)

<b>Hands-Free Unit Control</b>	<b>12</b>
--------------------------------	-----------

Hands-Free Control screen	12
Remote Controller	13
Key Operation	13
When Called	14
When Dialing	14
Quick Dialing	14
Calling by Phone Book	15
Redialing	16
Setting up the Hands-Free Phone	16
Selecting a Hands-Free Phone	17
Deleting the Hands-Free Phone	17

<b>Accessories/ Installation Procedure</b>	<b>18</b>
--	-----------

<b>Connection</b>	<b>19</b>
-------------------	-----------

<b>Installation</b>	<b>20</b>
---------------------	-----------

<b>Troubleshooting Guide</b>	<b>21</b>
------------------------------	-----------

<b>Specifications</b>	<b>21</b>
-----------------------	-----------

## For Audio receiver

<b>General Features</b>	<b>6</b>
-------------------------	----------

Answering a Phone Call	6
Switching to the Private Mode	6
Clearing the Disconnection Message	6
Adjusting the Voice Volume during a Call	6
Disconnecting a Call	6
Switching between Display Modes	6

<b>Dialing Method</b>	<b>7</b>
-----------------------	----------

Selecting the Dialing Mode	7
Making a Call by Entering a Phone Number	7
Dialing by Using the Quick Dialing Function	7
Registering to the Preset Dial Number List	8
Dialing by Using the Phone Book	8
Dialing by Using the Outgoing Call List	8
Dialing by Using the Incoming Call List	9

<b>Remote Control</b>	<b>9</b>
-----------------------	----------

Functions of the buttons	9
--------------------------	---

<b>Menu System</b>	<b>10</b>
--------------------	-----------

Menu System	10
Selecting the Cell-Phone You Wish to Connect	10
Deleting a Registered Cell-Phone	10
Displaying the Cell-Phone Status	10
Setting the Time Interval for Automatic Answer	11
Setting up the Voice Output Speakers	11
Setting the Beep of the Incoming Call	11

The Bluetooth word mark and logos are owned by the Bluetooth SIG, Inc. and any use of such marks by Kenwood Corporation is under license. Other trademarks and trade names are those of their respective owners.

# Safety Precautions

## ⚠ WARNING

### To prevent injury or fire, take the following precautions:

- To prevent a short circuit, never put or leave any metallic objects (such as coins or metal tools) inside the unit.
- Mounting and wiring this product requires skills and experience. For safety's sake, leave the mounting and wiring work to professionals.

## ⚠ CAUTION

### To prevent damage to the machine, take the following precautions:

- Do not install the unit in a spot exposed to direct sunlight or excessive heat or humidity. Also avoid places with too much dust or the possibility of water splashing.

## Declaration of Conformity with regard to the R&TTE Directive 1999/5/EC

### Manufacturer:

Kenwood Corporation  
2967-3 Ishikawa-machi, Hachioji-shi, Tokyo, 192-8525 Japan

### EU Representative's:

Kenwood Electronics Europe BV  
Amsterdamseweg 37, 1422 AC UITHOORN, The Netherlands



### English

Hereby, Kenwood declares that this unit KCA-BT100 is in compliance with the essential requirements and other relevant provisions of Directive 1999/5/EC.

### Français

Par la présente Kenwood déclare que l'appareil KCA-BT100 est conforme aux exigences essentielles et aux autres dispositions pertinentes de la directive 1999/5/CE.

Par la présente, Kenwood déclare que ce KCA-BT100 est conforme aux exigences essentielles et aux autres dispositions de la directive 1999/5/CE qui lui sont applicables.

### Deutsch

Hiermit erklärt Kenwood, dass sich dieser KCA-BT100 in Übereinstimmung mit den grundlegenden Anforderungen und den anderen relevanten Vorschriften der Richtlinie 1999/5/EG befindet. (BMW)

Hiermit erklärt Kenwood die Übereinstimmung des Gerätes KCA-BT100 mit den grundlegenden Anforderungen und den anderen relevanten Festlegungen der Richtlinie 1999/5/EG. (Wien)

### Nederlands

Hierbij verklaart Kenwood dat het toestel KCA-BT100 in overeenstemming is met de essentiële eisen en de andere relevante bepalingen van richtlijn 1999/5/EG.

Bij deze verklaart Kenwood dat deze KCA-BT100 voldoet aan de essentiële eisen en aan de overige relevante bepalingen van Richtlijn 1999/5/EC.

### Italiano

Con la presente Kenwood dichiara che questo KCA-BT100 è conforme ai requisiti essenziali ed alle altre disposizioni pertinenti stabilite dalla direttiva 1999/5/CE.

### Español

Por medio de la presente Kenwood declara que el KCA-BT100 cumple con los requisitos esenciales y cualesquiera otras disposiciones aplicables o exigibles de la Directiva 1999/5/CE.

### Português

Kenwood declara que este KCA-BT100 está conforme com os requisitos essenciais e outras disposições da Directiva 1999/5/CE.

### Polska

Kenwood niniejszym oświadcza, że KCA-BT100 spełnia zasadnicze wymogi oraz inne istotne postanowienia dyrektywy 1999/5/EC.

### Český

Kenwood tímto prohlašuje, že KCA-BT100 je ve shodě se základními požadavky a s dalšími příslušnými ustanoveními Nařízení vlády č. 426/2000 Sb.

### Magyar

Alulírott, Kenwood, kijelenti, hogy a jelen KCA-BT100 megfelel az 1999/5/EC irányelvben meghatározott alapvető követelményeknek és egyéb vonatkozó előírásoknak.

### Svenska

Härmed intygar Kenwood att denna KCA-BT100 står i överensstämmelse med de väsentliga egenskapskrav och övriga relevanta bestämmelser som framgår av direktiv 1999/5/EG.

### Suomi

Kenwood vakuuttaa täten että KCA-BT100 tyyppinen laite on direktiivin 1999/5/EY oleellisten vaatimusten ja sitä koskevien direktiivin muiden ehtojen mukainen.

### Slovensko

S tem Kenwood izjavlja, da je ta KCA-BT100 v skladu z osnovnimi zahtevami in ostalimi ustreznimi predpisi Direktive 1999/5/EC.

### Slovensky

Spoločnosť Kenwood týmto vyhlasuje, že KCA-BT100 spĺňa základné požiadavky a ďalšie príslušné ustanovenia Direktívy 1999/5/EC.

### Dansk

Undertegnede Kenwood erklærer herved, at følgende udstyr KCA-BT100 overholder de væsentlige krav og øvrige relevante krav i direktiv 1999/5/EF.

### Ελληνικά

ΜΕ ΤΗΝ ΠΑΡΟΥΣΑ Kenwood ΔΗΛΩΝΕΙ ΟΤΙ ΚΑ-ΒΤ100 ΣΥΜΜΟΡΦΩΝΕΤΑΙ ΠΡΟΣ ΤΙΣ ΟΥΣΙΩΔΕΙΣ ΑΠΑΙΤΗΣΕΙΣ ΚΑΙ ΤΙΣ ΛΟΙΠΕΣ ΣΧΕΤΙΚΕΣ ΔΙΑΤΑΞΕΙΣ ΤΗΣ ΟΔΗΓΙΑΣ 1999/5/ΕΚ.

### Eesti

Sellega kinnitab Kenwood, et see KCA-BT100 vastab direktiivi 1999/5/EC põhilistele nõudmistele ja muudele asjakohastele määrustele.

### Latviešu

Ar šo, Kenwood, apstiprina, ka KCA-BT100 atbilst Direktīvas 1999/5/EC galvenajām prasībām un citiem tās nosacījumiem.

### Lietuviškai

Šiuo, Kenwood, pareiškia, kad šis KCA-BT100 atitinka pagrindinius Direktyvos 1999/5/EB reikalavimus ir kitas svarbias nuostatas.

### Malti

Hawnhekk, Kenwood, jiddikjara li dan KCA-BT100 jikkonforma mal-htigijiet essenzjali u ma provvedimenti oħrajn relevanti li hemm fid-Direttiva 1999/5/EC.

## Notes

- If you experience problems during installation, consult your Kenwood dealer.
- When you purchase optional accessories, check with your Kenwood dealer to make sure that they work with your model and in your area.
- The illustrations of the display and the panel appearing in this manual are examples used to explain more clearly how the controls are used. Therefore, what appears on the display in the illustrations may differ from what appears on the display on the actual equipment, and some of the illustrations on the display may be inapplicable.

### Kenwood Receivers available for this unit

The receiver units that can be used with KCA-BT100 are as follows: (As of September 2006)

#### Audio receiver

DPX501U\*, DPX701U, KDC-W5534U\*, KDC-W6534U\*, KDC-W7534U, KDV-5234\*

#### Monitor receiver

DDX6029

For details on the compatible receivers to be released in the future, access the following URL:

<http://www.kenwood.com/bt/bt100/>



- \*: Set the display character conversion function switch to "2". For more details, see <Display Character Conversion Function> (page 18).

### About the Remote Controller

The audio receiver requires a remote controller with numeric buttons to enter phone numbers directly.

To make a call using the remote controller, the  button must be provided on the remote controller.

For more details, access the following URL:

<http://www.kenwood.com/bt/bt100/>



- You cannot use a remote controller depending on the type of your control unit.

### About the Cell-Phone

This unit conforms to the following Bluetooth specifications:

Version	Bluetooth Standard Ver. 1.2
Profile	HFP (Hands Free Profile) OPP (Object Push Profile)

For the cell-phones verified for compatibility, access the following URL:

<http://www.kenwood.com/bt/bt100/>



- The units supporting the Bluetooth function have been certified for conformity with the Bluetooth Standard following the procedure prescribed by Bluetooth SIG. However, it may be impossible for such units to communicate with your cell-phone depending on its type.
- HFP is a profile used to make a hands-free call.
- OPP is a profile used to transfer data such as a phone book between units.

This product is not installed by the manufacturer of vehicles on the production line, nor by the professional importer of vehicles into an EU Member State.

### Information on Disposal of Old Electrical and Electronic Equipment (applicable for EU countries that have adopted separate waste collection systems)



Products with the symbol (crossed-out wheeled bin) cannot be disposed as household waste.

Old electrical and electronic equipment should be recycled at a facility capable of handling these items and their waste byproducts. Contact your local authority for details in locating a recycle facility nearest to you. Proper recycling and waste disposal will help conserve resources whilst preventing detrimental effects on our health and the environment.

# Setting up the Bluetooth Function

## Before Use

- You need to register your cell-phone before using it with this unit. For more details, see <Registering Your Cell-Phone> (page 5).
- If you have registered two or more cell-phones, you need to select one of them. For more details, see <Selecting the Cell-Phone You Wish to Connect> (page 10) or <Selecting a Hands-Free Phone> (page 17).
- To use the Phone Book, it must be downloaded to this unit in advance. For details, see <Downloading the Phone Book> (page 5).
- You can set up the voice output speaker. For more details, see <Setting up the Voice Output Speakers> (page 11) or <Setting up the Hands-Free Phone> (page 16).

## Registering Your Cell-Phone

To make your cell-phone usable with this unit, you need to register it (pairing). You can register up to five cell-phones to this unit.

### 1 Turn on the control unit.

### 2 Start cell-phone registration on the cell-phone

By operating the cell-phone, carry out hands-free phone registration (pairing). Select "KCA-BT100" from the list of connected units.

### 3 Enter a path key

Enter "1234" as a path key.

Check that registration is complete on the cell-phone.

### 4 By operating the cell-phone, start hands-free connection.



- For how to operate the cell-phone, refer to the Instruction Manual that comes with your cell-phone.
- You can register up to five cell-phones. Registering the sixth cell-phone will delete the cell-phone registered most previously.
- You cannot register a cell-phone when another cell-phone is in the hands-free connection status. End the hands-free connection, and then register a new cell-phone.
- If two or more "KCA-BT100" are displayed in the list of connected units, another "KCA-BT100" is probably used nearby. Move your car, and then check that only one "KCA-BT100" is displayed.

## Downloading the Phone Book

Download the phone book data from the cell-phone to this unit so that you can use the Phone Book of this unit.

### 1 By operating the cell-phone, end the hands-free connection.

### 2 By operating the cell-phone, send the phone book data to this unit

By operating the cell-phone, download the phone book data to this unit.

#### **During downloading:**

"Downloading", "DOWNLOAD", or "Now Downloading..." is displayed.

#### **After completion of downloading (for Audio receiver):**

"Complete", "Completed", or "COMPLETE" is displayed.

### 3 By operating the cell-phone, start the hands-free connection.

#### **To clear the downloading completion message (for Audio receiver):**

Press any button.



- For how to operate the cell-phone, refer to the Instruction Manual that comes with your cell-phone.
- Up to 300 phone numbers can be registered for each registered cell-phone.
- Up to 32 digits can be registered for each phone number along with up to 40 characters representing a name.
- Depending on the type of your cell-phone, the following restrictions are placed:
  - The phone book data cannot be downloaded normally.
  - Characters in the Phone Book are garbled.
  - The phone book data cannot be downloaded normally if it contains images. It may take several hours to a full day to download the phone book depending on the total image size.
- To cancel downloading of the phone book data, operate the cell-phone.

### Answering a Phone Call

When "CALL" or "Call" is displayed, "(Calling party name)" or "(Phone number)" is also displayed.

**Press the [AUDIO] button or one of [1] – [6] buttons.**

### Rejecting an Incoming Call

**Press the [ATT] button for at least 1 second.**



- You can set up the unit so that the incoming call is received after lapse of a predetermined time. For more details, see <Setting the Time Interval for Automatic Answer> (page 11).
- Inserting a disc such as a CD will disconnect your call.
- Setting the cell-phone in the private mode can disable the hands-free function.
- When a call without caller ID arrives, "No Name No Number", "No Number", or "NO-NMBER" is displayed.
- The name of the calling party is displayed if it has already been registered in the Phone Book.

### Switching to the Private Mode

You can switch between the private mode (talking directly on the cell-phone) and the hands-free mode.

**Press the Control knob (▶II).**

Talk modes are switched as follows:

Display	Talk mode
"Private"/ "PRIVATE"/ "PV TALK"	Private talk
"Handsfree"/ – / "HF TALK"	Hands-free talk



- Depending on the type of your cell-phone, switching to the private talk mode may select the source that was used before commencing the hands-free connection. If this happens, the source cannot be switched back to the hands-free talk mode by operating this unit. Operate your cell-phone to return to the hands-free talk mode.

### Clearing the Disconnection Message

You can clear the message displayed after disconnection of the cell-phone.

**Press the [ATT] button for at least 1 second.**

"Disconnect" or "DISCONCT" disappears.



- It may take some time before the disconnected cell-phone is reconnected.

### Adjusting the Voice Volume during a Call

You can adjust the voice volume during a call.

**Turn the [VOL] knob.**



- The volume adjusted during the current call will be effective for the next and subsequent calls.
- Increasing the volume excessively is more likely to produce echo. If echo is produced, turn down the volume as low as possible. Echo increases in proportion to the volume.

### Disconnecting a Call

**Press the [SRC] button.**



- You can also press the [ATT] button for at least 1 second to end a call.

### Switching between Display Modes

You can switch between the Phone Book and the Call List.

**Press the [DISP]/ [AUTO]/ [TI] button.**

If the [DISP] button is not provided, press the [AUTO] or [TI] button.

**For the Audio receiver with Multi-function Key System:**

**Press the [AUTO]/ [TI] button.**

Pressing this button toggles between the name list and the phone number list.

### Scrolling the Display

You can scroll through the list of phone numbers or names. For the operation method, refer to <Text/ Title Scroll> in the Instruction Manual that comes with the control unit.



- With the control unit on which only the name of the calling party is displayed when receiving a call or quick dialing, you can switch to the phone number display mode by performing the above operation.
- Depending on the type of your control unit, the following restrictions are placed.
  - Up to 19 characters can be displayed.
  - The # letter cannot be displayed, or "■" (all segments are lit) is displayed for #.
  - You cannot switch between display modes.

## Selecting the Dialing Mode

You can dial in five different ways.

### 1 Enter the dialing method selection mode

Press the [ATT] button for at least 1 second.

"DIAL" or "N-DIAL" is displayed.

### 2 Select a dialing method

Press the Control knob (▶||■).

Pressing this knob toggles between the following dialing methods:

**For the Audio receiver with Multi-function Key System:**

#### 1 Press the [NEXT] button.

Select the key function section.

#### 2 Press the [1] ("DIAL") – [4] ("IN-C") button.

Display	Multi key	Dialing method
"DIAL"/ "N-DIAL"	[1] ("DIAL")	Dial by entering a phone number. (page 7)
"INITIAL"/ "PH-BOOK1"	[2] ("PHBK")*	Dial by searching for the initial in the Phone Book (page 8)
"PH.BOOK"/ "PH-BOOK2"	[2] ("PHBK")*	Dial by searching the Phone Book in the alphabetical order. (page 8)
"OUT"/ "OUT-CALL"	[3] ("OUT-C")	Dial by using the outgoing call list. (page 8)
"IN"/ "IN-CALL"	[4] ("IN-C")	Dial by using the incoming call list. (page 9)

### 3 Exit the dialing method selection mode

Press the [ATT] button for at least 1 second.



- To use the Phone Book, it must have been downloaded from the cell-phone. For more details, see <Downloading the Phone Book> (page 5).
- The outgoing call list and the incoming call list are the lists of calls originated from and received at this unit. They are not the ones stored in the cell-phone memory.
- \* With the Multi-function Key System, pressing the [2] ("PHBK") button switches between the Phone Book search methods.

Function of remote controller

## Making a Call by Entering a Phone Number

You can make a call by entering a phone number.

### 1 Enter the number dial mode

Select the "DIAL" or "N-DIAL" display.

Refer to <Selecting the Dialing Mode> (page 7).

### 2 Enter a phone number

Press the number ([1] – [0]), #([FM]), \*([AM]), or +([▶▶]) button on the remote controller.

### 3 Make a call

Press the [DIRECT] button on the remote controller.

"CALL" or "Call" is displayed.

### To erase the entered phone number digit by digit:

Press the [◀◀] button on the remote controller.



- You can input max 32 digits.
- Depending on the type of your control unit, "■" (all segments are lit) is displayed for #.

## Dialing by Using the Quick Dialing Function

You can dial by calling the phone number registered to the preset dial number list. For how to preset a phone number, refer to <Registering to the Preset Dial Number List> (page 8).

### 1 Enter the number dialing mode

Select the "DIAL" or "N-DIAL" display.

Refer to <Selecting the Dialing Mode> (page 7).

### 2 Select the button corresponding to the preset dial number

Press the [1] – [3] button.

"Preset #" or "PRESET #" is displayed.

**For the Audio receiver with Multi-function Key System:**

#### 1 Press the [NEXT] button.

Select the key function section.

#### 2 Press the [1] ("1") – [3] ("3") button.

"DIAL #" is displayed.

### 3 Make a call

Press the Control knob (▶||■) for at least 1 second.

"CALL" or "Call" is displayed.



- If the desired number is not registered to the preset dial number list, "No Name No Number", "No Number", or "NO-NUMBER" is displayed.

## Registering to the Preset Dial Number List

You can register up to 3 phone numbers for quick dialing.

### 1 Enter the phone number you wish to register

Enter the phone number with reference to the following:

- <Making a Call by Entering a Phone Number> (page 7)
- <Dialing by Using the Phone Book> (page 8)
- <Dialing by Using the Outgoing Call List> (page 8)
- <Dialing by Using the Incoming Call List> (page 9)

### 2 Select the button you wish to register

Press the [1] – [3] button for at least 2 seconds.

**For the Audio receiver with Multi-function Key System:**

#### 1 Press the [NEXT] button.

Select the key function section.

#### 2 Press the [1] ("1"/ "MEM.1") – [3] ("3"/ "MEM.3") button for at least 2 seconds.

"Memory" or "MEMORY" display blinks 1 time.

### 3 Exit the dialing method selection mode

Press the [ATT] button for at least 1 second.

## Dialing by Using the Phone Book

You can dial by using the downloaded Phone Book.

### 1 Enter the Phone Book mode

Select the "INITIAL", "PH-BOOK1", "PH.BOOK", or "PH-BOOK2" display.

Refer to <Selecting the Dialing Mode> (page 7).

If you have selected, "PH.BOOK" or "PH-BOOK2", proceed to step 4.

**For the Audio receiver with Multi-function Key System:**

Press the [2] ("PHBK") button.

Pressing this button toggles between the following search methods:

Display	Search method
"INITIAL"/ "PH-BOOK1"	Search by the initial.
"PH.BOOK"/ "PH-BOOK2"	Search in the alphabetical order. Proceed to step 4.

### 2 Select the initial to be searched for

Push the Control knob towards [◀◀], [▶▶], [FM] or [AM].

Move the cursor to the initial to be searched for.

Knob	Operation
[◀◀]/ [▶▶]	Move to the next character.
[FM]/ [AM]	Move to the next row.

### 3 Determine the selected initial

Press the Control knob ([▶▶]) for at least 1 second.

### 4 Select the name

Push the Control knob towards [FM], [AM], [◀◀] or [▶▶].

Select the name.

Knob	Operation
[FM]/ [AM]	Change the name.
[◀◀]/ [▶▶]	Change the initial.

### 5 Make a call

Press the Control knob ([▶▶]) for at least 1 second.

"CALL" or "Call" is displayed.



- To use the Phone Book, it must have been downloaded from the cell-phone. For details, see <Downloading the Phone Book> (page 5).
- Initials including no corresponding name will not be displayed.
- On the control unit that displays three rows, the name in the middle row is the selected one.
- During search, a non-accent character such as "u" is searched for instead of an accent character such as "ü".
- Characters that the control unit cannot display are searched for in the order in which they were registered to the Phone Book.

## Dialing by Using the Outgoing Call List

You can dial by using the outgoing call list. Up to ten phone numbers of the originated calls are recorded in the outgoing call list.

### 1 Enter the outgoing call list mode

Select the "OUT" or "OUT-CALL" display.

Refer to <Selecting the Dialing Mode> (page 7).



### 2 Select a name or phone number

Push the Control knob towards [FM] or [AM].

### 3 Make a call

Press the Control knob ([▶II]) for at least 1 second.

"CALL" or "Call" is displayed.



- The outgoing call list is the list of calls originated from this unit. It is not the one stored in the cell-phone memory.
- On the control unit that displays three rows, the phone number in the middle row is the selected one.
- Depending on the type of your control unit, "0" is displayed for the tenth call in the outgoing call list.

## Dialing by Using the Incoming Call List

You can dial by using the incoming call list. Up to ten phone numbers of the received calls are stored recorded in the incoming call list.

### 1 Enter the incoming call list mode

Select the "IN" or "IN-CALL" display.  
Refer to <Selecting the Dialing Mode> (page 7).

### 2 Select a name or phone number

Push the Control knob towards [FM] or [AM].

### 3 Make a call

Press the Control knob ([▶II]) for at least 1 second.

"CALL" or "Call" is displayed.



- The incoming call list is the list of calls received at this unit. It is not the one stored in the cell-phone memory.
- On the control unit that displays three rows, the phone number in the middle row is the selected one.
- Depending on the type of your control unit, "0" is displayed for the tenth call in the incoming call list.

## Functions of the buttons

### [SRC] button\*

During a call: End the call.

### [VOL] buttons\*

During a call: Adjusts the voice volume.

### [] button

Enters the dialing method selection mode.

When a call comes in: Answers the call.

### [▶II] button\*

During a call:

Switches between the private talk mode and the hands-free talk mode.

In dialing method selection mode:

Selects a dialing method.

### [▶▶] button\*

Number dial input: Inputs "+".

### [◀◀] button\*

Number dial input:

Clears the entered phone number.

### [FM] button\*

Number dial input: Inputs "#".

### [AM] button\*

Number dial input: Inputs "\*\*".

### [0] – [9] buttons\*

Number dial input: Inputs a digit.

### [DIRECT] button\*

Makes a call.

### Remote Control Mode selector switch

Switch to "AUD" when dialing.



- \* If your remote controller has a mode selection switch, set it to "AUD".
- Remote controllers with the [] button and/or numeric buttons are available optionally. Purchase a remote controller with a desired function.

## Menu System

---

Set up various functions. The Menu system basic operation method is explained here. The reference for the Menu items and their setting content is after this operation explanation.

### 1 Enter Menu mode

Press the [MENU] button for at least 1 second.  
"MENU" is displayed.

### 2 Select the menu item

Push the Control knob towards [FM] or [AM].

### 3 Set the menu item

Push the Control knob towards [◀◀] or [▶▶].

### 4 Exit Menu mode

Press the [MENU] button.



- Three menu items appear on the display. The menu item displayed at the center is the one you can adjust.

*In Standby mode*

## Selecting the Cell-Phone You Wish to Connect

---

When two or more cell-phones have already been registered, you need to select the cell-phone you wish to use.

### 1 Select the phone selection mode

Push the Control knob towards [FM] or [AM].  
Select the "Phone Selection" or "PHN-SEL" display.

### 2 Enter the selected phone selection mode

Press the Control knob ([▶II]) for at least 1 second.  
"(name)" is displayed.

### 3 Select the cell-phone you wish to connect

Push the Control knob towards [FM] or [AM].

### 4 Set up the cell-phone you wish to connect

Push the Control knob towards [◀◀] or [▶▶].  
"\*(name)" or "-(name)" is displayed.  
"\*" (dark color) or "\*": The selected cell-phone is busy.  
"\*" (light color) or "\_": The selected cell-phone is on standby.

### 5 Exit the phone selection mode

Press the [MENU] button.

*In Standby mode*

## Deleting a Registered Cell-Phone

---

You can delete a registered cell-phone.

### 1 Select the phone deletion mode

Push the Control knob towards [FM] or [AM].  
Select the "Phone Delete" or "PHN-DEL" display.

### 2 Enter the phone deletion mode

Press the Control knob ([▶II]) for at least 1 second.  
"(name)" is displayed.

### 3 Select the cell-phone you wish to delete

Push the Control knob towards [FM] or [AM].

### 4 Delete the selected cell-phone

Press the Control knob ([▶II]) for at least 1 second.  
"Delete" or "DELETE" is displayed.

### 5 Exit the phone deletion mode

Press the [MENU] button.



- When a registered cell-phone is deleted, its Phone Book, list of outgoing calls, and list of incoming calls are also deleted.

## Displaying the Cell-Phone Status

---

You can display the connection status, signal strength, and battery level.

### 1 Select the status display item

Push the Control knob towards [FM] or [AM].  
Select the "P-STATUS" display.

### 2 Enter the status display mode

Press the Control knob ([▶II]) for at least 1 second.

### 3 Select the item you wish to display

Push the Control knob towards [FM] or [AM].

### 4 Exit the status display mode

Press the [MENU] button.

**If your control unit supports a graphic display function:**

### 1 Select the status display item

Push the Control knob towards [FM] or [AM].  
Select the "Phone Status" display.



### 2 Display the statuses

Push the Control knob towards [◀◀] or [▶▶].  
All statuses are indicated with icons.





### 3 Exit Menu mode

Press the [MENU] button.







#### Bluetooth connection status

Display	Icon	Information
"BT-CON Y"		Connected
"BT-CON N"		Disconnected

#### Battery level of cell-phone

Display	Icon	Information
"BAT FULL"		Full
"BAT MID"		⋮
		⋮
"BAT LOW"		Nearly dead
"BAT - - -"		Cannot get information.

#### Signal strength of cell-phone

Display	Icon	Information
"SGNL MAX"		Maximum
"SGNL MID"		⋮
		⋮
"SGNL LOW"		Minimum
"NO SGNAL"		Outside the service range
"SGNL - - -"		Cannot get information.



- Since the number of steps of the control unit is different from that of the cell-phone, the statuses displayed on the control unit may discord from those displayed on the cell-phone.

*In Standby mode*

### Setting the Time Interval for Automatic Answer

This function automatically answers (responds to) a call after lapse of the preset time interval for automatic answer.

Display	Setting
"Auto Answer: OFF"/ "ANS OFF"	Does not answer the phone call automatically.
"Auto Answer: 0s"/ "ANS 0"	Automatically answers the phone call at once.
⋮	
"Auto Answer: 8s"/ "ANS 8"	Automatically answers the phone call after lapse of 8 seconds (original setting).
⋮	
"Auto Answer: 99s"/ "ANS 99"	Automatically answers the phone call after lapse of 99 seconds.



- If the time set in the cell-phone is shorter than that set in the unit, the former will be used.

*In Standby mode*

### Setting up the Voice Output Speakers

You can specify the voice output speakers.

Display	Setting
"SP Select: Front"/ "SPK FRT"	Outputs voice from the front-left and front-right speakers.
"SP Select: F-R"/ "SPK F-R"	Outputs voice from the front-right speaker.
"SP Select: F-L"/ "SPK F-L"	Outputs voice from the front-left speaker.



- Select the speaker which is further from the microphone in order to prevent howling or echos.

*In Standby mode*

### Setting the Beep of the Incoming Call

You can output a beep from the speaker when a call comes in.

Display	Setting
"Call Beep: ON"/ "C-BP ON"	Beep is heard.
"Call Beep: OFF"/ "C-BP OFF"	Beep is canceled.

## Hands-Free Unit control



- 1 Displays the Search for Phone Book screen.  
(See the <Calling by Phone Book>, page 15)
- 2 Displays the Out Going Calls screen.  
(See the <Redialing>, page 16)
- 3 Displays the Incoming Calls screen.  
(See the <Redialing>, page 16)
- 4 Switches between the private and hands-free modes (only when a call in progress).
- 5 Displays the Hands-Free Set Up screen.  
(See the <Setting up the Hands-Free Phone>, page 16)
- 6 Enter three phone numbers for quick dialing.  
(See the <Quick Dialing>, page 14)
- 7 Enters a phone number.  
(See the <When Dialing>, page 14)

- 8 Displays the signal strength.\*  
The more the number of bar segments, the stronger the signal.
- 9 Displays the present Auto Answering status  
When Auto Answering is on: AUTO  
When Auto Answering is off:
- 10 Displays the battery drain of the cell-phone.\*  
The more the number of bar segments, the higher the battery level.
- 11 Starts the call.
- 12 Ends the call.  
Clears the phone number being entered.
- 13 Clears the entered phone number.
- 14 Returns to the previous screen.
- 15 Displays the calling and called phone numbers.  
If you have registered a phone number in the Phone Book, the destination person name is displayed.
- 16 Displays the status of connection with the cell-phone.  
White: The cell-phone is connected.  
Orange: The cell-phone is not connected, or it is outside the service range.



- While your car is moving, some functions are disabled for safety's sake. The buttons associated with the disabled functions become ineffective if pressed.
- When the Hands-Free Control screen appears, the name of the connected cell-phone is displayed for 5 seconds.
- \* Since the number of steps of the control unit is different from that of the cell-phone, the statuses displayed on the control unit may discord from those displayed on the cell-phone. No status is displayed if information about it cannot be obtained.
- Setting the cell-phone in the private mode can disable the hands-free function.

## Remote Controller

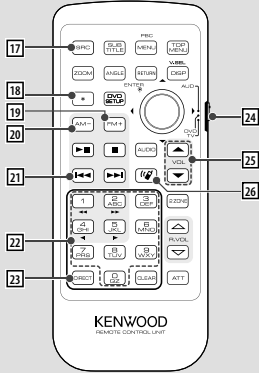

### 17 [SRC] key

During a call: Ends the call.

### 18 [\*] key (When 24 is set to "AUD")

Number dial input: Inputs "+".

### 19 [FM+] key (When 24 is set to "AUD")

Number dial input: Inputs "#".

### 20 [AM-] key (When 24 is set to "AUD")

Number dial input: Inputs "\*\*".

### 21 [◀◀] key (When 24 is set to "AUD")

Number dial input:

Clears the entered phone number.

### 22 [0] - [9] key (When 24 is set to "AUD")

Number dial input: Inputs a phone number digit.

### 23 [DIRECT] key (When 24 is set to "AUD")

Make a call.

### 24 Remote Control Mode selector switch

Switch to "AUD" when dialing.

### 25 [▲]/[▼] key

During a call: Adjusts the voice volume.

### 26 [📞] key

Displays the Hands-Free Control screen.

When a call comes in: Answers the call.



- The voice volume level adjusted during a call will be effective for the next and subsequent calls.
- Increasing the volume excessively is more likely to produce echo. If echo is produced, turn down the volume as low as possible. Echo increases in proportion to the volume.

## Key Operation



### 27 [^]/[v] key

During a call: Adjusts the voice volume.

### 28 [SRC] key

During a call: Ends the call.

## When Called

When you receive a call, you can use the hands-free phone.

### 1 Responds to a call



When a call arrives, the Hands-Free Control screen appears automatically.

### 2 End the call



The previous screen reappears.

## When Dialing

Make a call by entering a phone number.

### 1 Enter a phone number

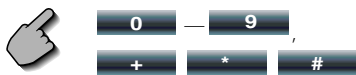

### 2 Make a call



You can start talking when the destination responds.



- To clear your incorrect entry, touch **Clear**.

### 3 End the call



The previous screen reappears.



- You can input max 32 digits.

## Quick Dialing

You can register up to 3 phone numbers for quick dialing.

**To register a phone number:**

### 1 Display a phone number you wish to register

See the <Calling by Phone Book> (page 15), <Redialing> (page 16) and <When Dialing> (page 14).

### 2 Register the phone number



Continue to touch more than 2 seconds.

**To call a phone number from memory:**

### 1 Recall the phone number



### 2 Make a call



- Only the phone numbers can be registered for Quick Dialing. Therefore, the destination subscriber name and others are not displayed during dialing.

## Calling by Phone Book

You can call a person using his/her phone number that you have registered in the Phone Book.

### 1 Display the Phone Book screen



The Initial Input screen appears.

#### Initial Input screen

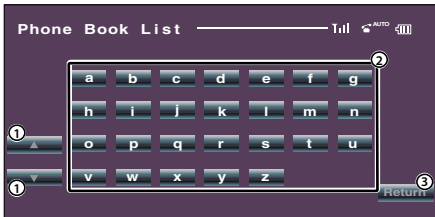

- ① Scrolls the character array display.
- ② Displays the Phone Book beginning with the name whose first character you have touched.
- ③ Returns to the Hands-Free Control screen.

### 2 Select the initial character of a person name in memory



The Phone Book List screen appears.

#### Phone Book List screen



- ① Scrolls the list.
- ② Enters the destination name.
- ③ Enters the destination data and returns to the Hands-Free Control screen.
- ④ Returns to a Hands-Free Control screen.

### 3 Select a destination you wish to call



### 4 Confirm the destination



The Hands-Free Control screen appears again. The selected destination data is displayed.

### 5 Make a call



You can start talking when the destination responds.

### 6 End the call



The previous screen reappears.



- To use the Phone Book, it must have been downloaded from the cell-phone. For more details, see <Downloading the Phone Book> (page 5).
- Up to 16 characters can be displayed for each name in the Phone Book.
- Initials including no corresponding name will not be displayed.
- During search, a non-accent character such as "u" is searched for instead of an accent character such as "ü".

## Redialing

You can redial, one of the last 10 phone numbers that you have called or received.

### 1 Display the Search for Out Going Calls or Incoming Calls screen

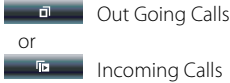

The Out Going Calls or Incoming Calls list screen appears.

Out Going Calls or Incoming Calls screen

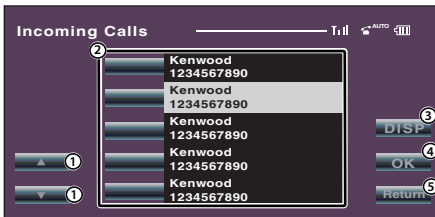

- 1 Scrolls the list.
- 2 Enters the destination name.
- 3 Change to record of redial list.
- 4 Enters the destination data and returns to the Hands-Free Control screen.
- 5 Returns to the Hands-Free Control screen.

### 2 Select a destination you wish to call



### 3 Confirm the destination



The Hands-Free Control screen appears again. The selected destination data is displayed.

### 4 Make a call



You can start talking when the destination responds.

## 5 End the call



The previous screen reappears.



- The Out Going Calls list screen or Incoming Calls list screen shows the list of the calls originated from or received at this unit. They are not the ones stored in the cell-phone memory.

## Setting up the Hands-Free Phone

The Hands-Free system can be set as follows.



Hands-Free Set Up screen

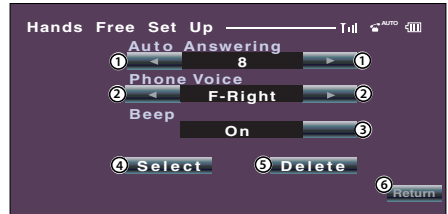

- 1 Sets an automatic response time after call termination. (📄 "8")  
"Off": This function can not use.  
"0-99": Sets to calling ring time (second).
- 2 Sets a ringing tone output position. (📄 "F-Right")  
"F-Left": Outputs the tone from the front left-hand side speaker.  
"F-Right": Outputs the tone from the front right-hand side speaker.  
"Front All": Outputs the tone from the both front speakers.
- 3 Set the beep of the incoming call. (📄 "On")  
"On": Beep is heard.  
"Off": Beep is canceled.
- 4 Display the Phone Select screen.
- 5 Display the Phone Delete screen.
- 6 Returns to the Hands-Free Control screen.





- Either the time interval for automatic answer set on this unit or the time interval set on the cell-phone, whichever is shorter, takes effect.
- Select the speaker which is further from the microphone in order to prevent howling or echos.

## Selecting a Hands-Free Phone

You can choose the Hands-Free phone from the list.

### 1 Display the Hands-Free Set Up screen



SetUp

### 2 Display the Phone Select list



Select

Phone Select screen



- ① Selects the cell-phone to be used as a hands-free phone.
- ② Returns to the Hands-Free Set Up screen.

### 3 Select a Hands-Free phone you wish to use



Kenwood 1

## Deleting the Hands-Free Phone

You can cancel a registration of Hands-Free phone.

### 1 Display the Hands-Free Set Up screen



SetUp

### 2 Display the Phone Delete list



Delete

Phone Delete screen



- ① Selects the cell-phone to be deleted from the list.
- ② Returns to the Hands-Free Set Up screen.

### 3 Select a Hands-Free phone you wish to delete



Kenwood 3



- The Phone Book, outgoing call list, and incoming call list are deleted together with the deleted Hands-Free phone.

# Accessories/ Installation Procedure

## Accessories

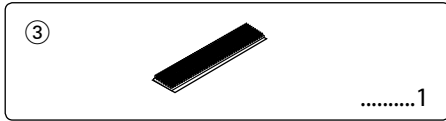
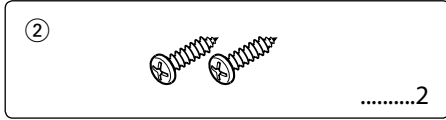
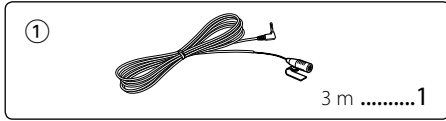

## Installation Procedure

1. To prevent a short circuit, remove the key from the ignition and disconnect the ⊖ battery.
2. Set the display character conversion function switch.
3. Make the proper input and output wire connections for each unit.
4. Install the unit in your car.
5. Reconnect the ⊖ battery.
6. Press the reset button on the control unit.



- Insulate unconnected wires with vinyl tape or other similar material. To prevent a short circuit, do not remove the caps on the ends of the unconnected wires or the terminals.
- After the unit is installed, check whether the brake lamps, blinkers, wipers, etc. on the car are working properly.

## For Good Reception

To assure good reception, note the following:

- Communicate with the cell-phone within the line-of-sight distance of 10 m. The communication range becomes shorter depending on the surrounding environment. The communication range also becomes shorter when there is an obstacle between this unit and the cell-phone. The above maximum communication range (10 m) is not always assured.
- Keep this unit away from other electric components (AV components) as far as possible. If they are near, call connection can fail, TV or radio noise can be generated, or poor reception can occur.
- A broadcast station or walkie-talkie located nearby can interfere with communication due to too strong signal.

## Display Character Conversion Function

If the control unit cannot display accent characters such as "ü" and "ä", set the display character conversion function switch to "2" to convert them to "U" and "A".

When one of the following control units is connected, set the switch to "2". (As of September 2006)

KDV-5234, KDC-W6534U, KDC-W5534U, DPX501U

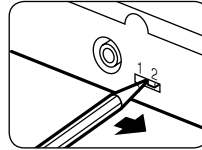

## Conversion Table

Conversion character	
A:	Ä, ä, Á, á, Â, â, Ã, ã, Ä, ä, Å, å
C:	Ç, ç
D:	Ð, ð
E:	É, è, Ê, é, Ë, ê, Ì, ï
I:	Ì, ï, Î, î, Ï, ï
N:	Ñ, ñ
O:	Ò, ò, Ó, ó, Ô, ô, Õ, õ, Ö, ö, Ø, ø
S:	ß
U:	Ü, ü, Ú, ú, Û, ù, Ü, ü
X:	×
Y:	Ý, ý, ÿ

## Connection

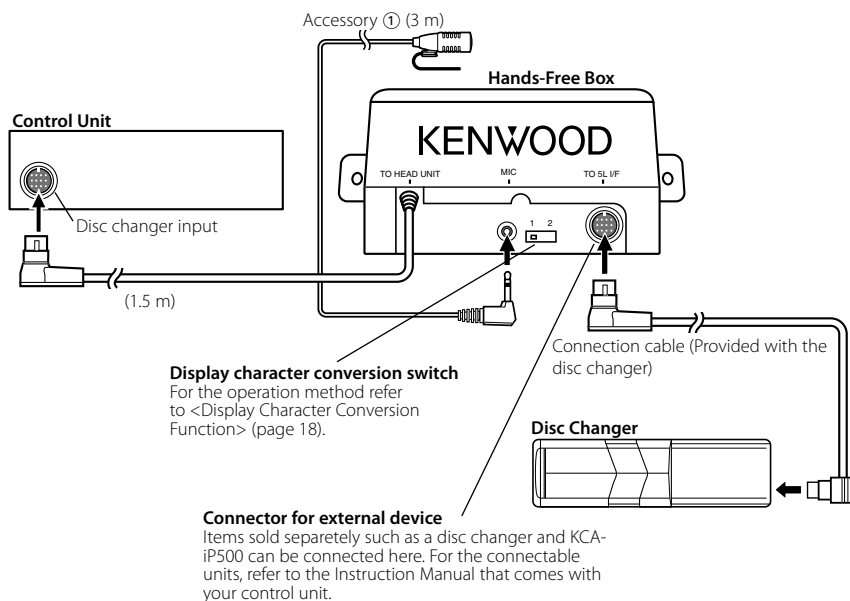

## If You Want to Connect KCA-S220A

Connect the Hands-Free Box to the terminal labelled TO CHANGER 2.

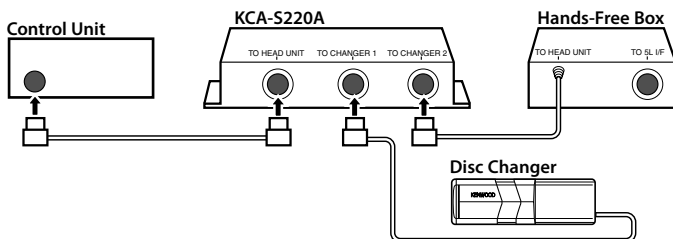

- Please keep the total extension of the control cable from the control unit to the disc changer to 13 m or less. Control cable lengths in excess of 13 m will cease to function properly.

# Installation

## Installation the Hands-Free Box



- Determine the installation position after making sure that the unit can communicate with the cell-phone.
- Please do not install the unit near the dashboard, the rear tray, or other important components. Doing so could lead to injury or accident should the unit come off due to a shock and strike a person or an important component. Tapping screws should be used for mounting. (Attachment with velcro strips, although easy, can come off with a shock.)

### Securing to audio board

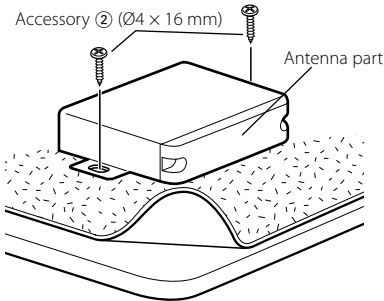

### Securing to pile carpet

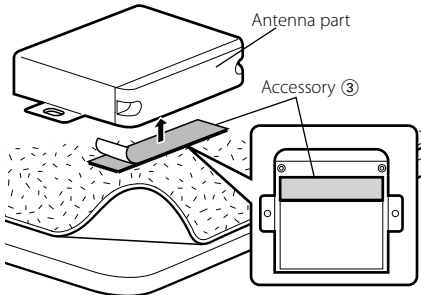

- Do not stick the velcro tape over the serial number.
- If the installation place is stepped, cut the velcro tape into two pieces and stick them at two positions as shown.

## Installation the Microphone Unit

- 1 Check the installation position of the microphone (accessory ①).
- 2 Remove oil and other dirt from the installation surface.
- 3 Install the microphone.
- 4 Wire the microphone cable up to the hands-free box with it secured at several positions using tape or the like.

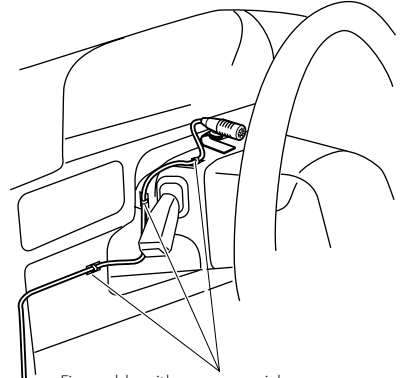

Fix a cable with a commercial item of tape.

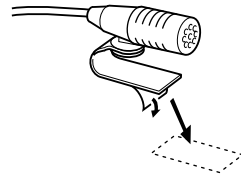

Peel the release coated paper of double-face adhesive tape to fix on the place shown in the left-hand example.



Adjust the direction of the microphone to the driver.

## Troubleshooting Guide

---

What might seem to be a malfunction in your unit may just be the result of slight misoperation or miswiring. Before calling service, first check the following table for possible problems.

### ? The hands-free talk volume is low.

- ✓ The hands-free talk volume is set at a low level.
  - ☞ The hands-free talk volume can be adjusted independently. Adjust it during hands-free talk.

### ? No sound is heard from the rear speakers.

- ✓ You are talking in the hand-free talk mode.
  - ☞ No sound is heard from the rear speakers in the hands-free talk mode.

### ? No beep is heard at reception of an incoming call.

- ✓ No beep is heard depending on the type of your cell-phone.
  - ☞ Selecting "Call Beep: ON" or "C-BP ON" (page 11), or "Beep On" (page 16) allows you to hear the beep.

### ? Characters in a name are missing.

- ✓ The control unit cannot display accent characters.
  - ☞ Set the display character conversion function switch to "2" (page 18).

### ? The name of the cell-phone is not displayed.

- ✓ When registering a cell-phone, the address may be displayed instead of the name of the cell-phone.
  - ☞ Turn off the power of the control unit and on again. The name of the connected cell-phone will be displayed.

### The messages shown below display your systems condition.

No Number/ NO-NUMBER/ Incoming No Number :

- The calling party does not notify a caller ID.
- There is no phone number data.

No Data/ NO DATA :

- There is no outgoing call list.
- There is no incoming call list.

No Entry/ NO ENTRY :

- The cell-phone has not been registered (pairing).

Disconnect/ DISCONNECT/ Non Connection/ Disconnected :

- The unit cannot communicate with the cell-phone.

Connect/ CONNECT :

- The unit can communicate with the cell-phone.

HF Error 07/ HF ERR07:

- The memory cannot be accessed.
  - ➔ Turn off the power and on again. If this message still appears, press the reset button on the control unit.

HF Error 68/ HF ERR68:

- The unit cannot communicate with the cell-phone.
  - ➔ Turn off the power and on again. If this message still appears, press the reset button on the control unit.

## Specifications

---

Specifications subject to change without notice.

### Bluetooth section

---

Technology  
: Bluetooth 1.2 Certified  
Frequency  
: 2.402 – 2.480 GHz  
Output Power  
: +4dBm (MAX), 0dBm (AVE) Power Class 2

### General

---

Operating voltage (11 – 16V allowable)  
: 14.4 V  
Current consumption  
: 0.2 A  
Dimension (W × H × D)  
: 95 × 30 × 105 mm  
Weight  
: 0.35 kg

# Table des matières

## Avant usage

<b>Précautions de sécurité</b>	<b>23</b>
--------------------------------	-----------

<b>Remarques</b>	<b>24</b>
------------------	-----------

<b>Configuration de la fonction Bluetooth</b>	<b>25</b>
---	-----------

Avant utilisation	25
Enregistrement de votre téléphone portable	25
Téléchargement du répertoire téléphonique	25

## Pour récepteur avec moniteur (DDX series)

<b>Commande de l'appareil mains libres</b>	<b>32</b>
--	-----------

Ecran de commande mains libres	32
Télécommande	33
Opération des touche	33
Lors d'un appel entrant	34
Pendant la numérotation	34
Numérotation rapide	34
Appeler à partir du répertoire téléphonique	35
Refaire un numéro	36
Configuration du téléphone mains libres	36
Sélection d'un téléphone mains libres	37
Effacement du téléphone mains libres	37

<b>Accessoires/ Procédure d'installation</b>	<b>38</b>
--	-----------

<b>Connexion</b>	<b>39</b>
------------------	-----------

<b>Installation</b>	<b>40</b>
---------------------	-----------

<b>Guide de dépannage</b>	<b>41</b>
---------------------------	-----------

<b>Caractéristiques techniques</b>	<b>41</b>
------------------------------------	-----------

## Pour récepteur audio

<b>Caractéristiques générales</b>	<b>26</b>
-----------------------------------	-----------

Répondre à un appel téléphonique	26
Passer en mode privé	26
Effacement du message de déconnexion	26
Ajustez le volume sonore pendant un appel	26
Mettre fin à un appel	26
Passage d'un mode d'affichage à un autre	26

<b>Méthode de numérotation</b>	<b>27</b>
--------------------------------	-----------

Sélection du mode de numérotation	27
Effectuer un appel en composant un numéro de téléphone	27
Numérotation en utilisant la fonction de numérotation rapide	27
Enregistrement de la liste de numéros composés prééglés	28
Numérotez en utilisant le répertoire téléphonique	28
Numérotation en utilisant la liste des appels sortants	28
Numérotation en utilisant la liste des appels entrants	29

<b>Télécommande</b>	<b>29</b>
---------------------	-----------

Fonctions des touches	29
-----------------------	----

<b>Système de menu</b>	<b>30</b>
------------------------	-----------

Système de menu	30
Sélection du téléphone portable que vous souhaitez connecter	30
Effacer l'enregistrement d'un téléphone portable	30
Affichage de l'état du téléphone portable	30
Réglage de la temporisation pour la réponse automatique	31
Configuration des haut-parleurs de sortie vocale	31
Réglage du bip des appels entrants	31

La marque et logos Bluetooth appartiennent à Bluetooth SIG, Inc. et toute utilisation de ces marques par Kenwood Corporation est sous licence. Les autres marques et appellations commerciales appartiennent à leurs propriétaires respectifs.

# Précautions de sécurité

## ▲AVERTISSEMENT

### Pour éviter toute blessure ou incendie, veuillez prendre les précautions suivantes :

- Pour éviter un court-circuit, ne laissez jamais d'objets métalliques (comme une pièce de monnaie ou un outil en métal) à l'intérieur de l'appareil.
- Le montage et le câblage de ce produit nécessitent des compétences et de l'expérience. Pour des raisons de sécurité, laissez un professionnel effectuer le travail de montage et de câblage.

## ▲ATTENTION

### Pour éviter tout dommage à l'appareil, veuillez prendre les précautions suivantes :

- N'installez pas l'appareil dans un endroit exposé directement à la lumière du soleil, à une chaleur excessive ou à l'humidité. Évitez également les endroits trop poussiéreux ou exposés aux éclaboussures.

## Déclaration de conformité se rapportant à la directive R&TTE 1999/5/EC

### Fabricant :

Kenwood Corporation

2967-3 Ishikawa-machi, Hachioji-shi, Tokyo, 192-8525 Japon

### Représentants dans l'UE :

Kenwood Electronics Europe BV

Amsterdamseweg 37, 1422 AC UITHOORN, Pays-Bas



### English

Hereby, Kenwood declares that this unit KCA-BT100 is in compliance with the essential requirements and other relevant provisions of Directive 1999/5/EC.

### Français

Par la présente Kenwood déclare que l'appareil KCA-BT100 est conforme aux exigences essentielles et aux autres dispositions pertinentes de la directive 1999/5/CE.

Par la présente, Kenwood déclare que ce KCA-BT100 est conforme aux exigences essentielles et aux autres dispositions de la directive 1999/5/CE qui lui sont applicables.

### Deutsch

Hiermit erklärt Kenwood, dass sich dieser KCA-BT100 in Übereinstimmung mit den grundlegenden Anforderungen und den anderen relevanten Vorschriften der Richtlinie 1999/5/EG befindet. (BMW)

Hiermit erklärt Kenwood die Übereinstimmung des Gerätes KCA-BT100 mit den grundlegenden Anforderungen und den anderen relevanten Festlegungen der Richtlinie 1999/5/EG. (Wien)

### Nederlands

Hierbij verklaart Kenwood dat het toestel KCA-BT100 in overeenstemming is met de essentiële eisen en de andere relevante bepalingen van richtlijn 1999/5/EG.

Bij deze verklaart Kenwood dat deze KCA-BT100 voldoet aan de essentiële eisen en aan de overige relevante bepalingen van Richtlijn 1999/5/EC.

### Italiano

Con la presente Kenwood dichiara che questo KCA-BT100 è conforme ai requisiti essenziali ed alle altre disposizioni pertinenti stabilite dalla direttiva 1999/5/CE.

### Español

Por medio de la presente Kenwood declara que el KCA-BT100 cumple con los requisitos esenciales y cualesquiera otras disposiciones aplicables o exigibles de la Directiva 1999/5/CE.

### Português

Kenwood declara que este KCA-BT100 está conforme com os requisitos essenciais e outras disposições da Directiva 1999/5/CE.

### Polska

Kenwood niniejszym oświadcza, że KCA-BT100 spełnia zasadnicze wymogi oraz inne istotne postanowienia dyrektywy 1999/5/EC.

### Český

Kenwood tímto prohlašuje, že KCA-BT100 je ve shodě se základními požadavky a s dalšími příslušnými ustanoveními Nařízení vlády č. 426/2000 Sb.

### Magyar

Atulírott, Kenwood, kijelenti, hogy a jelen KCA-BT100 megfelel az 1999/5/EC irányelvben meghatározott alapvető követelményeknek és egyéb vonatkozó előírásoknak.

### Svenska

Härmed intygar Kenwood att denna KCA-BT100 står i överensstämmelse med de väsentliga egenskapskrav och övriga relevanta bestämmelser som framgår av direktiv 1999/5/EG.

### Suomi

Kenwood vakuuttaa täten että KCA-BT100 tyyppinen laite on direktiivin 1999/5/EY oleellisten vaatimusten ja sitä koskevien direktiivin muiden ehtojen mukainen.

### Slovensko

S tem Kenwood izjavlja, da je ta KCA-BT100 v skladu z osnovnimi zahtevami in ostalimi ustreznimi predpisi Direktive 1999/5/EC.

### Slovensky

Spoločnosť Kenwood týmto vyhlasuje, že KCA-BT100 spĺňa základné požiadavky a ďalšie príslušné ustanovenia Direktívy 1999/5/EC.

### Dansk

Undertegnede Kenwood erklærer herved, at følgende udstyr KCA-BT100 overholder de væsentlige krav og øvrige relevante krav i direktiv 1999/5/EF.

### Ελληνικά

ΜΕ ΤΗΝ ΠΑΡΟΥΣΑ Kenwood ΔΗΛΩΝΕΙ ΟΤΙ ΚΑ-ΒΤ100 ΣΥΜΜΟΡΦΩΝΕΤΑΙ ΠΡΟΣ ΤΙΣ ΟΥΣΙΩΔΕΙΣ ΑΠΑΙΤΗΣΕΙΣ ΚΑΙ ΤΙΣ ΛΟΙΠΕΣ ΣΧΕΤΙΚΕΣ ΔΙΑΤΑΞΕΙΣ ΤΗΣ ΟΔΗΓΙΑΣ 1999/5/ΕΚ.

### Eesti

Sellega kinnitab Kenwood, et see KCA-BT100 vastab direktiivi 1999/5/EC põhilistele nõudmistele ja muudele asjakohastele määrustele.

### Latviešu

Ar šo, Kenwood, apstiprina, ka KCA-BT100 atbilst Direktīvas 1999/5/EC galvenajām prasībām un citiem tās nosacījumiem.

### Lietuviškai

Šiuo, Kenwood, pareiškia, kad šis KCA-BT100 atitinka pagrindinius Direktyvos 1999/5/EB reikalavimus ir kitas svarbias nuostatas.

### Malti

Hawnhekk, Kenwood, jiddikjara li dan KCA-BT100 jikkonforma mal-htigijiet essenzjali u ma provvedimenti oħrajn relevanti li hemm fid-Direttiva 1999/5/EC.

## Remarques

- Si vous rencontrez des problèmes pendant l'installation, consultez votre distributeur Kenwood.
- Lorsque vous achetez des accessoires en option, vérifiez auprès de votre distributeur Kenwood que ces accessoires fonctionnent avec votre modèle et dans votre région.
- Les illustrations de l'affichage et du panneau apparaissant dans ce manuel sont des exemples utilisés pour expliquer avec plus de clarté comment les commandes sont utilisées. Il est donc possible que les illustrations de l'affichage puissent être différentes de ce qui est réellement affiché sur l'appareil et que certaines illustrations affichées ne sont pas applicables.

### Récepteurs Kenwood disponibles pour cet appareil

Les appareils de réception qui peuvent être utilisés avec le modèle KCA-BT100 sont les suivants : (en septembre 2006)

#### Récepteur audio

DPX501U\*, DPX701U, KDC-W5534U\*, KDC-W6534U\*, KDC-W7534U, KDV-5234\*

#### Récepteur avec moniteur

DDX6029

Pour obtenir des détails sur les récepteurs compatibles à venir, accédez à l'URL suivante :

<http://www.kenwood.com/bt/bt100/>



- \*: Réglez le bouton de fonction de conversion d'affichage de caractères sur "2". Pour plus de détails, voir <Fonction de conversion d'affichage de caractères> (page 38).

### A propos de la télécommande

Le récepteur audio nécessite une télécommande avec des touches numériques pour composer les numéros de téléphone directement.

Pour effectuer un appel en utilisant la télécommande, la télécommande doit inclure le bouton . Pour plus de détails, accéder à l'URL suivante :

<http://www.kenwood.com/bt/bt100/>



- Suivant le type d'appareil de commande, vous ne pouvez pas utiliser de télécommande.

### À propos du téléphone portable

Cette unité est conforme aux spécifications de Bluetooth suivantes :

Version	Bluetooth Standard Ver. 1.2
Profil	HFP (profil mains libres) OPP (profil d'envoi de fichiers)

Pour les téléphones portables dont la compatibilité est vérifiée, accédez à l'URL suivante :

<http://www.kenwood.com/bt/bt100/>



- Les appareils comprenant la fonction Bluetooth sont certifiés conformes à la norme Bluetooth d'après la procédure prescrite par Bluetooth SIG. Cependant, il est possible que ces appareils ne puissent pas communiquer avec certains types de téléphones portables.
- HFP est un profil utilisé pour effectuer des appels en mains libres.
- OPP est un profil utilisé pour transférer des données telles qu'un répertoire téléphonique entre appareils.

Ce produit n'est pas installé par le constructeur d'un véhicule sur le site de production, ni par l'importateur professionnel d'un véhicule dans un Etat membre de l'UE.

### Information sur l'élimination des anciens équipements électriques et électroniques (applicable dans les pays de l'Union Européenne qui ont adopté des systèmes de collecte sélective)



Les produits sur lesquels le pictogramme (poubelle barrée) est apposé ne peuvent pas être éliminés comme ordures ménagères.

Les anciens équipements électriques et électroniques doivent être recyclés sur des sites capables de traiter ces produits et leurs déchets. Contactez vos autorités locales pour connaître le site de recyclage le plus proche. Un recyclage adapté et l'élimination des déchets aideront à conserver les ressources et à nous préserver des leurs effets nocifs sur notre santé et sur l'environnement.



# Configuration de la fonction Bluetooth

## Avant utilisation

- Vous devez enregistrer votre téléphone portable avant de l'utiliser avec cet appareil. Pour plus de détails, voir <Enregistrement de votre téléphone portable> (page 25).
- Si vous avez enregistré plusieurs téléphones portables, vous devez en choisir un. Pour plus de détails, voir <Sélection du téléphone portable que vous souhaitez connecter> (page 30) ou <Sélection d'un téléphone mains libres> (page 37).
- Pour utiliser le répertoire téléphonique, il est nécessaire de l'avoir téléchargé auparavant sur cet appareil. Pour plus de détails, voir <Téléchargement du répertoire téléphonique> (page 25).
- Vous pouvez installer la sortie haut-parleur. Pour plus de détails, voir <Configuration des haut-parleurs de sortie vocale > (page 31) ou <Configuration du téléphone mains libres> (page 36).

## Enregistrement de votre téléphone portable

Pour que votre téléphone portable puisse être utilisé avec cet appareil, vous devez l'enregistrer (pairage). Vous pouvez enregistrer jusqu'à cinq téléphones portables sur cet appareil.

### 1 Activez l'appareil de commande.

### 2 Commencez l'enregistrement sur le téléphone portable

En faisant fonctionner le téléphone portable, effectuez l'enregistrement du téléphone mains libres (pairage). Sélectionnez "KCA-BT100" à partir de la liste des appareils connectés.

### 3 Entrez la touche d'un chemin d'accès

Entrez "1234" comme touche d'un chemin d'accès. Vérifiez que l'enregistrement est bien effectué sur le téléphone portable.

### 4 En faisant fonctionner le téléphone portable, démarrez la connexion mains libres.



- Pour faire fonctionner le téléphone portable, veuillez vous reporter au manuel d'instructions qui accompagne votre téléphone portable.
- Vous pouvez enregistrer jusqu'à cinq téléphones portables. L'enregistrement du sixième téléphone portable effacera le téléphone portable enregistré en tout premier.
- Vous ne pouvez pas enregistrer un téléphone portable lorsqu'un autre téléphone portable est en statut de connexion mains libres. Fermez la connexion main libres, et enregistrez ensuite un nouveau téléphone portable.
- Si plusieurs "KCA-BT100" s'affichent dans la liste des unités connectées, un autre "KCA-BT100" est probablement utilisé à proximité. Déplacez votre véhicule, et vérifiez ensuite qu'un seul "KCA-BT100" s'affiche.

## Téléchargement du répertoire téléphonique

Téléchargez les données du répertoire téléphonique du téléphone portable vers cet appareil de manière pour pouvoir utiliser le répertoire téléphonique dans cet appareil.

### 1 En faisant fonctionner le téléphone portable, terminez la connexion mains libres.

### 2 En faisant fonctionner le téléphone portable, envoyez les données du répertoire téléphonique vers cet appareil

En faisant fonctionner le téléphone portable, téléchargez les données du répertoire téléphonique vers cet appareil.

#### Pendant le téléchargement :

"Downloading", "DOWNLOAD", ou "Now Downloading..." s'affiche.

#### Après le téléchargement complet (pour le récepteur audio) :

"Complete", "Completed", ou "COMPLETE" s'affiche.

### 3 En faisant fonctionner le téléphone portable, démarrez la connexion mains libres.

### Pour effacer le message de fin de téléchargement (pour le récepteur audio) : Appuyez sur n'importe quelle touche.



- Pour faire fonctionner le téléphone portable, veuillez vous reporter au manuel d'instruction qui accompagne votre téléphone portable.
- Chaque téléphone portable enregistré peut mettre en mémoire jusqu'à 300 numéros de téléphone.
- Pour chaque numéro de téléphone il est possible d'enregistrer jusqu'à 32 chiffres et jusqu'à 40 caractères pour un nom.
- Selon le type de votre téléphone portable, les restrictions suivantes sont possibles :
  - Les données du répertoire téléphonique ne peuvent pas être téléchargées normalement.
  - Les caractères du répertoire téléphonique sont altérés.
  - Les données du répertoire téléphonique ne peuvent pas être téléchargées normalement si elles contiennent des images. Cela peut prendre de nombreuses heures voire un jour entier pour télécharger le répertoire téléphonique, en fonction de la taille totale des images.
- Pour annuler le téléchargement des données du répertoire téléphonique, faites fonctionner le téléphone portable.

## Caractéristiques générales (pour récepteur audio)

### Répondre à un appel téléphonique

Quand "CALL" ou "Call" s'affiche, le "(nom de ligne appelante)" ou le "(numéro de téléphone)" s'affiche également.

**Appuyez sur la touche [AUDIO] ou sur une des touches de [1] à [6].**

#### Rejeter un appel entrant

**Appuyez sur la touche [ATT] pendant au moins 1 seconde.**



- Vous pouvez configurer l'appareil pour que l'appel entrant soit reçu après un laps de temps prédéterminé. Pour plus de détails, voir <Réglage de la temporisation pour la réponse automatique> (page 31).
- Insérer un disque tel qu'un CD aura pour conséquence de couper votre appel.
- Régler le téléphone portable en mode privé peut désactiver la fonction mains libres.
- Quand un appel sans le nom de l'identifiant est reçu, "No Name No Number", "No Number", ou "NO-NUMBER" s'affiche.
- Le nom de l'appelant s'affiche s'il a déjà été enregistré dans le répertoire téléphonique.

### Passer en mode privé

Vous pouvez passer du mode privé (parler directement au téléphone portable) au mode mains libres.

**Appuyez sur la touche de commande (▶ II)).**

Les modes de conversation sont branchés comme suit :

Affichage	Mode de conversation
"Private"/ "PRIVATE"/ "PV TALK"	Conversation privée
"Handsfree"/ – / "HF TALK"	Conversation mains libres



- Selon le type de votre téléphone portable, se brancher en mode de conversation privée peut sélectionner la source utilisée avant la connexion mains libres. Si cela arrive, la source ne peut pas revenir au mode de conversation mains libres avec cet appareil. Utilisez votre téléphone portable pour revenir au mode de conversation mains libres.

### Effacement du message de déconnexion

Vous pouvez effacer le message affiché après une déconnexion du téléphone portable.

**Appuyez sur la touche [ATT] pendant au moins 1 seconde.**

"Disconnect" ou "DISCONCT" disparaît.



- Le téléphone portable déconnecté peut mettre du temps à se reconnecter.

### Ajustez le volume sonore pendant un appel

Vous pouvez ajuster le volume sonore pendant un appel.

**Tournez le bouton [VOL].**



- Le volume ajusté durant un appel en cours deviendra effectif à partir de l'appel suivant.
- Un volume excessif risque de créer un écho. Si un écho survient, baissez le volume le plus bas possible. L'écho augmente proportionnellement au volume.

### Mettre fin à un appel

**Appuyez sur la touche [SRC].**



- Vous pouvez aussi appuyer sur la touche [ATT] au moins 1 seconde pour mettre un terme à un appel.

### Passage d'un mode d'affichage à un autre

Vous pouvez passer du répertoire téléphonique à la liste d'appels.

**Appuyez sur la touche [DISP]/ [AUTO]/ [TI].**

Si la touche [DISP] n'est pas disponible, appuyez sur la touche [AUTO] ou [TI].

**Pour le récepteur audio avec système de touche multifonction :**

**Appuyez sur la touche [AUTO]/ [TI].**

Appuyez sur cette touche pour passer de la liste de noms à la liste de numéros de téléphone.

#### Faire dérouler l'affichage

Vous pouvez faire dérouler la liste de noms ou de numéros téléphoniques. Pour la méthode d'exécution, se reporter à <Déroulement du texte/titre> dans le manuel d'instruction qui accompagne l'unité de commande.



- Avec l'appareil de commande sur lequel seul le nom de l'appelant est affiché quand un appel ou un bref signal d'appel est reçu, vous pouvez passer au mode d'affichage du numéro de téléphone en exécutant l'opération ci-dessus.
- Selon le type de votre appareil de commande, les restrictions suivantes sont apportées.
  - Jusqu'à 19 caractères peuvent s'afficher.
  - La lettre # ne peut pas être affichée, ou "■" (tous les segments sont éclairés) s'affiche pour #.
  - Vous ne pouvez pas passer d'un mode d'affichage à l'autre.

# Méthode de numérotation (pour le récepteur audio)

## Sélection du mode de numérotation

Vous pouvez composer un numéro de cinq manières différentes.

### 1 Entrez le mode de sélection de la méthode de numérotation

Appuyez sur la touche [ATT] pendant au moins 1 seconde.

"DIAL" ou "N-DIAL" s'affiche.

### 2 Sélectionnez une méthode de numérotation

Appuyez sur la touche de commande ([▶II]).

Appuyez sur cette touche pour basculer entre les méthodes de numérotation suivantes :

**Pour le récepteur audio avec système de touche multi-fonction :**

#### 1 Appuyez sur la touche [NEXT].

Sélectionnez la section de fonction touche.

#### 2 Appuyez sur la touche [1] ("DIAL") – [4] ("IN-C").

Affichage	Touche multi-fonction	Méthode de numérotation
"DIAL"/ "N-DIAL"	[1] ("DIAL")	Numéroter en composant le numéro de téléphone. (page 27) Numéroter en utilisant la fonction de composition rapide. (page 27)
"INITIAL"/ "PH-BOOK1"	[2] ("PHBK")*	Numéroter en cherchant la première lettre dans le répertoire téléphonique (page 28)
"PH.BOOK"/ "PH-BOOK2"	[2] ("PHBK")*	Numéroter en cherchant le répertoire téléphonique dans l'ordre alphabétique. (page 28)
"OUT"/ "OUT-CALL"	[3] ("OUT-C")	Numéroter en utilisant la liste des appels sortants. (page 28)
"IN"/ "IN-CALL"	[4] ("IN-C")	Numéroter en utilisant la liste des appels entrants. (page 29)

### 3 Sortez du mode de sélection de la méthode de numérotation

Appuyez sur la touche [ATT] pendant au moins 1 seconde.



- Pour utiliser le répertoire téléphonique, celui-ci doit avoir été téléchargé à partir du téléphone portable. Pour plus de détails, voir <Téléchargement du répertoire téléphonique> (page 25).
- Les listes d'appels entrants et sortants sont les listes des appels émis et reçus par cet appareil. Il ne s'agit pas de ceux stockés dans la mémoire du téléphone portable.
- \* Avec le système de touche multi-fonction, en appuyant sur la touche [2] ("PHBK") vous passez aux méthodes de recherche du répertoire téléphonique.

## Fonction de la télécommande

### Effectuer un appel en composant un numéro de téléphone

Vous pouvez effectuer un appel en composant un numéro de téléphone.

### 1 Entrez dans le mode de numérotation

Sélectionnez l'affichage "DIAL" ou "N-DIAL" .  
Reportez vous à <Sélection du mode de numérotation> (page 27).

### 2 Entrez un numéro de téléphone

Appuyez sur la touche numéro ([1] à [0]), #([FM]), \*([AM]), ou +([▶▶]) sur la télécommande.

### 3 Effectuez un appel

Appuyez sur la touche [DIRECT] sur la télécommande.

"CALL" ou "Call" s'affiche.

### Pour effacer le numéro de téléphone entré ligne par ligne :

Appuyez sur la touche [◀◀] de la télécommande.



- Vous pouvez entrer 32 chiffres au maximum.
- Selon le type de votre appareil de commande, "■" (tous les segments sont éclairés) s'affiche pour #.

## Numérotation utilisant la fonction de numérotation rapide

Vous pouvez numéroter en appelant le numéro de téléphone enregistré sur la liste préréglée des numéros composés. Pour préréglé un numéro de téléphone, veuillez vous reporter à <Enregistrement sur la liste préréglée des numéros composés> (page 28).

### 1 Entrez le mode de numérotation

Sélectionnez l'affichage "DIAL" ou "N-DIAL" .  
Reportez vous à <Sélection du mode de numérotation> (page 27).

### 2 Sélectionnez la touche correspondant au numéro préréglé composé

Appuyez sur une touche de [1] à [3].

"Preset #" ou "PRESET #" s'affiche.

**Pour le récepteur audio avec système de touche multi-fonction :**

#### 1 Appuyez sur la touche [NEXT].

Sélectionnez la section de fonction touche.

#### 2 Appuyez sur la touche [1] ("1") – [3] ("3").

"DIAL #" s'affiche.

### 3 Effectuez un appel

Appuyez sur le bouton de commande ([▶II]) pendant au moins 1 seconde.

"CALL" ou "Call" s'affiche.



- Si le numéro désiré n'est pas enregistré sur la liste des numéros composés préréglés, "No Name No Number", "No Number", ou "NO-NUMBER" apparaît.

## Enregistrement sur la liste préregistrée des numéros composés

Vous pouvez enregistrer jusqu'à 3 numéros de téléphone pour une numérotation rapide.

### 1 Entrez le numéro de téléphone que vous souhaitez enregistrer

Entrez le numéro de téléphone en référence à ce qui suit :

- <Effectuer un appel en composant un numéro de téléphone> (page 27)
- <Numérotation en utilisant le répertoire téléphonique> (page 28)
- <Numérotation en utilisant la liste des appels sortants> (page 28)
- <Numérotation en utilisant la liste des appels entrants> (page 29)

### 2 Sélectionnez la touche que vous souhaitez enregistrer

Appuyez sur une touche de [1] à [3] pendant au moins 2 secondes.

**Pour le récepteur audio avec système de touche multifonction :**

#### 1 Appuyez sur la touche [NEXT].

Sélectionnez la section de fonction touche.

#### 2 Appuyez sur la touche [1] ("1"/ "MEM.1") – [3] ("3"/ "MEM.3") pendant au moins 2 secondes.

L'affichage "Memory" ou "Memory" clignote une fois.

### 3 Sortez du mode de sélection de la méthode de numérotation

Appuyez sur la touche [ATT] pendant au moins 1 seconde.

## Numérotation en utilisant le répertoire téléphonique

Vous pouvez numéroté en utilisant le répertoire téléphonique téléchargé.

### 1 Entrez en mode de répertoire téléphonique

Sélectionnez l'affichage "INITIAL", "PH-BOOK1", "PH. BOOK", ou "PH-BOOK2".

Reportez vous à <Sélection du mode de numérotation> (page 27).

Si vous avez sélectionné "PH.BOOK" ou "PH-BOOK2", passez à l'étape 4.

**Pour le récepteur audio avec système de touche multifonction :**

#### Appuyez sur la touche [2] ("PHBK").

Appuyer sur cette touche permet de faire basculer les méthodes de recherche suivantes :

Affichage	Méthode de recherche
"INITIAL"/ "PH-BOOK1"	Recherche par la première lettre.
"PH.BOOK"/ "PH-BOOK2"	Recherche par ordre alphabétique. Passez à l'étape 4.

### 2 Sélectionnez la première lettre à rechercher

Poussez le bouton de commande vers [◀◀], [▶▶], [FM] ou [AM].

Déplacez le curseur vers la première lettre à rechercher.

Bouton	Opération
[◀◀]/ [▶▶]	Déplacer vers le caractère suivant.
[FM]/ [AM]	Déplacer vers la rangée suivante.

### 3 Déterminez la première lettre sélectionnée Appuyez sur le bouton de commande ([▶▶II]) pendant au moins 1 seconde.

### 4 Sélectionnez le nom

Poussez le bouton de commande vers [FM], [AM], [◀◀] ou [▶▶].

Sélectionnez le nom.

Bouton	Opération
[FM]/ [AM]	Changez le nom.
[◀◀]/ [▶▶]	Changez la première lettre.

### 5 Effectuez un appel

Appuyez sur le bouton de commande ([▶▶II]) pendant au moins 1 seconde.

"CALL" ou "Call" s'affiche.



- Pour utiliser le répertoire téléphonique, celui-ci doit avoir été téléchargé à partir du téléphone portable. Pour plus de détails, voir <Téléchargement du répertoire téléphonique> (page 25).
- Les premières lettres qui ne correspondent pas au nom ne seront pas affichées.
- Sur l'appareil de commande qui affiche trois rangées, le nom qui apparaît dans la rangée du milieu est celui qui est sélectionné.
- Pendant la recherche, un caractère non accentué tel que "u" est recherché plutôt qu'un caractère accentué tel que "ü".
- Les caractères que l'appareil de commande ne peut pas afficher sont recherchés dans l'ordre dans lequel ils ont été enregistrés dans le répertoire téléphonique.

## Numérotation en utilisant la liste des appels sortants

Vous pouvez numéroté en utilisant la liste des appels sortants. Jusqu'à dix numéros de téléphone provenant des appels sont enregistrés dans la liste des appels sortants.

### 1 Entrez dans le mode de liste des appels sortants

Sélectionnez l'affichage "OUT" ou "OUT-CALL".

Reportez vous à <Sélection du mode de numérotation> (page 27).

### 2 Sélectionnez un nom ou un numéro de téléphone

Poussez le bouton de commande sur [FM] ou [AM].

### 3 Effectuez un appel

Appuyez sur le bouton de commande (▶||) pendant au moins 1 seconde.

"CALL" ou "Call" s'affiche.



- La liste des appels sortants est la liste des appels en provenance de cette unité. Il ne s'agit pas de celle stockée dans la mémoire du téléphone portable.
- Sur l'appareil de commande qui affiche trois rangées, le numéro de téléphone qui apparaît dans la rangée du milieu est celui qui est sélectionné.
- Selon le type de votre appareil de commande, "0" s'affiche pour le dixième appel dans la liste des appels sortants.

## Numérotation en utilisant la liste des appels entrants

Vous pouvez numérotter en utilisant la liste des appels entrants. Jusqu'à dix numéros de téléphone provenant des appels reçus sont enregistrés dans la liste des appels entrants.

### 1 Entrez dans le mode de liste des appels entrants

Sélectionnez l'affichage "IN" ou "IN-CALL". Reportez vous à <Sélection du mode de numérotation> (page 27).

### 2 Sélectionnez un nom ou un numéro de téléphone

Poussez le bouton de commande sur [FM] ou [AM].

### 3 Effectuez un appel

Appuyez sur le bouton de commande (▶||) pendant au moins 1 seconde.

"CALL" ou "Call" s'affiche.



- La liste des appels entrants est la liste des appels reçus par cet appareil. Il ne s'agit pas de celle stockée dans la mémoire du téléphone portable.
- Sur l'appareil de commande qui affiche trois rangées, le numéro de téléphone qui apparaît dans la rangée du milieu est celui qui est sélectionné.
- Selon le type de votre appareil de commande, "0" est affiché pour le dixième appel dans la liste des appels entrants.

## Fonctions des touches

### Touche [SRC]\*

Pendant un appel : met fin à l'appel.

### Touche [VOL]\*

Pendant un appel : ajuste le volume sonore.

### Touche [📞]

Entre dans le mode de sélection de la méthode de numérotation.

Lorsqu'un appel survient : Répond à l'appel.

### Touche ▶||\*

Pendant un appel :

Bacule entre le mode de conversation privée et le mode de conversation mains libres.

Mode de sélection de la méthode de numérotation :

Sélectionne une méthode de numérotation.

### Touche ▶▶|\*

Entrée de numérotation : Entre "+".

### Touche [◀◀|]\*

Entrée de numérotation :

Efface le numéro de téléphone entré.

### Touche [FM]\*

Entrée de numérotation : Entre "#".

### Touche [AM]\*

Entrée de numérotation : Entre "\*\*".

### Touche [0] à [9]\*

Entrée de numérotation : Entrent un chiffre.

### Touche [DIRECT]\*

Effectue un appel.

### Contact de sélection de mode de télécommande

Contact avec "AUD" durant la numérotation.



- \* Si votre télécommande possède un interrupteur de sélection de mode, réglez-le sur "AUD".
- Les télécommandes avec la touche [📞] et/ou les touches numériques sont disponibles en option. Achetez une télécommande ayant une fonction spécifique.

### Systeme de menu

Configuration de nombreuses fonctions. La méthode de base d'utilisation du système de menu est expliquée ici. Les références pour les éléments du menu et leur réglage se trouvent après l'explication de cette opération.

#### 1 Entrez dans le mode menu

Appuyez sur la touche [MENU] pendant au moins 1 seconde.

"MENU" est affiché.

#### 2 Sélectionnez l'élément du menu

Poussez le bouton de commande sur [FM] ou [AM].

#### 3 Réglez l'élément du menu

Poussez le bouton de commande sur [◀◀] ou [▶▶].

#### 4 Sortez du mode menu

Appuyez sur la touche [MENU].



- Trois éléments de menu apparaissent à l'affichage. L'élément du menu affiché au centre est celui que vous pouvez régler.

*En mode de veille*

### Sélection du téléphone portable que vous souhaitez connecter

Lorsque plusieurs téléphones portables ont déjà été enregistrés, il est nécessaire de sélectionner le téléphone portable que vous souhaitez utiliser.

#### 1 Sélectionnez le mode de sélection de téléphone

Poussez le bouton de commande sur [FM] ou [AM].

Sélectionnez l'affichage "Phone Selection" ou "PHN-SEL".

#### 2 Entrez dans le mode de sélection du téléphone choisi

Appuyez sur le bouton de commande ([▶▶]) pendant au moins 1 seconde.

"(nom)" s'affiche.

#### 3 Sélectionnez le téléphone portable que vous souhaitez connecter

Poussez le bouton de commande sur [FM] ou [AM].

#### 4 Configurez le téléphone portable que vous souhaitez connecter

Poussez le bouton de commande sur [◀◀] ou [▶▶].

"\*(nom)" ou "-(nom)" s'affiche.

"\*" (couleur foncée) ou "\*": le téléphone portable sélectionné est occupé.

"\*" (couleur claire) ou "-": le téléphone portable sélectionné est en veille.

#### 5 Sortez du mode de sélection de téléphone

Appuyez sur la touche [MENU].

*En mode de veille*

### Effacer l'enregistrement d'un téléphone portable

Vous pouvez effacer l'enregistrement d'un téléphone portable.

#### 1 Sélectionnez le mode d'effacement de téléphone

Poussez le bouton de commande sur [FM] ou [AM].

Sélectionnez l'affichage "Phone Delete" ou "PHN-DEL".

#### 2 Entrez dans le mode d'effacement de téléphone

Appuyez sur le bouton de commande ([▶▶]) pendant au moins 1 seconde.

"(nom)" s'affiche.

#### 3 Sélectionnez le téléphone portable que vous souhaitez effacer

Poussez le bouton de commande sur [FM] ou [AM].

#### 4 Effacez le téléphone portable sélectionné

Appuyez sur le bouton de commande ([▶▶]) pendant au moins 1 seconde.

"Delete" ou "DELETE" s'affiche.

#### 5 Sortez du mode d'effacement de téléphone

Appuyez sur la touche [MENU].



- Quand un téléphone portable enregistré est effacé, son répertoire téléphonique, sa liste des appels sortants et sa liste des appels entrants sont aussi effacés.

### Affichage de l'état du téléphone portable

Vous pouvez afficher l'état de connexion, la force du signal, et le niveau de la batterie.

#### 1 Sélectionnez l'élément d'affichage de l'état

Poussez le bouton de commande sur [FM] ou [AM].

Sélectionnez l'affichage "P-STATUS".

#### 2 Entrez dans le mode d'affichage de l'état

Appuyez sur le bouton de commande ([▶▶]) pendant au moins 1 seconde.

#### 3 Sélectionnez l'élément que vous souhaitez afficher

Poussez le bouton de commande sur [FM] ou [AM].

#### 4 Sortez du mode d'affichage de l'état

Appuyez sur la touche [MENU].

**Si votre appareil de commande comprend la fonction d'affichage graphique :**

#### 1 Sélectionnez l'élément d'affichage de l'état

Poussez le bouton de commande sur [FM] ou [AM].

Sélectionnez l'affichage "Phone Status"

#### 2 Affichage des états



Poussez le bouton de commande sur [◀◀] ou [▶▶].

Tous les états sont indiqués par des icônes.





#### 3 Sortez du mode Menu

Appuyez sur la touche [MENU].





#### Etat de connexion Bluetooth

Affichage	icône	Information
"BT-CON Y"		Connecté
"BT-CON N"		Déconnecté

#### Niveau de batterie du téléphone portable

Affichage	icône	Information
"BAT FULL"		Pleine
"BAT MID"		:
"BAT LOW"		Presque déchargée
"BAT ---"		Ne peut pas obtenir d'information.

#### Force du signal du téléphone portable

Affichage	icône	Information
"SGNL MAX"		Maximum
"SGNL MID"		:
"SGNL LOW"		Minimum
"NO SIGNAL"		Hors de portée du service
"SGNL ---"		Ne peut pas obtenir l'information.



- Comme le nombre d'étapes de l'appareil de commande est différent de celui du téléphone portable, les états affichés sur l'appareil de commande peuvent varier de ceux affichés sur le téléphone portable.

En mode de veille

#### Réglage de la temporisation pour la réponse automatique

Cette fonction répond automatiquement à un appel après une période de temps pré-réglée pour réponse automatique.

Affichage	Réglage
"Auto Answer: OFF"/ "ANS OFF"	Ne répond pas aux appels téléphoniques automatiquement.
"Auto Answer: 0s"/ "ANS 0"	Répond aux appels téléphoniques automatiquement immédiatement.
⋮	
"Auto Answer: 8s"/ "ANS 8"	Répond aux appels téléphoniques automatiquement après une période de 8 secondes (réglage d'origine).
⋮	
"Auto Answer: 99s"/ "ANS 99"	Répond aux appels téléphoniques automatiquement après une période de 99 secondes.



- Si le réglage du temps du téléphone portable est plus court que le réglage de l'unité, c'est le premier qui sera utilisé.

En mode de veille

#### Configuration des haut-parleurs de sortie vocale

Vous pouvez régler les haut-parleurs de sortie vocale.

Affichage	Réglage
"SP Select: Front"/ "SPK FRT"	Le son sort des haut-parleurs avant-gauche et avant-droit.
"SP Select: F-R"/ "SPK F-R"	Le son sort du haut-parleur avant-droit.
"SP Select: F-L"/ "SPK F-L"	Le son sort du haut-parleur avant-gauche.



- Sélectionnez le haut-parleur le plus éloigné du microphone pour éviter les ronronnements acoustiques ou échos.

En mode de veille

#### Réglage du bip des appels entrants

Vous pouvez émettre un bip à partir du haut-parleur lorsqu'un appel survient.

Affichage	Réglage
"Call Beep: ON"/ "C-BP ON"	On entend un bip.
"Call Beep: OFF"/ "C-BP OFF"	Le bip est annulé.

## Commande de l'appareil mains libres

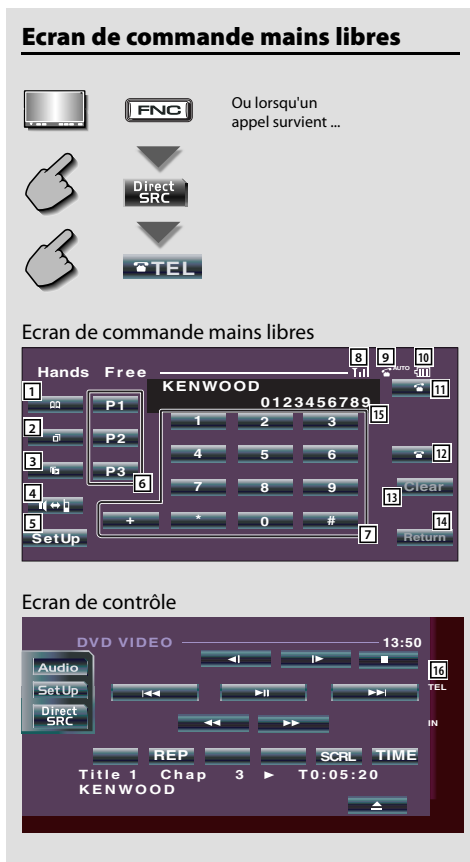

- 1 Affiche l'écran de recherche du répertoire téléphonique.  
(Voir <Appeler à partir du répertoire téléphonique>, page 35)
- 2 Affiche l'écran des appels sortants.  
(Voir <Refaire un numéro>, page 36)
- 3 Affiche l'écran des appels entrants.  
(Voir <Refaire un numéro>, page 36)
- 4 Contact entre les modes privé et mains libres (seulement quand un appel est en cours).
- 5 Affiche l'écran de réglage de la fonction mains libres.  
(Voir <Configuration du téléphone mains libres>, page 36)

- 6 Entrez trois numéros de téléphone pour une numérotation rapide.  
(Voir <Numérotation rapide>, page 34)
- 7 Entrez un numéro de téléphone.  
(Voir <Pendant la numérotation>, page 34)
- 8 Affiche la force du signal.\*  
Plus le nombre des segments de barres est élevé, plus le signal est fort.
- 9 Affiche l'état actuel du répondeur automatique Lorsque le répondeur automatique est en marche : Lorsque le répondeur automatique est débranché :
- 10 Affiche le niveau de la batterie du téléphone portable.\*  
Plus le nombre des segments de barres est élevé, plus le niveau de la batterie est élevé.
- 11 Effectue l'appel.
- 12 Met fin à l'appel.  
Efface le numéro de téléphone qui est composé.
- 13 Efface le numéro de téléphone composé.
- 14 Revient à l'écran précédent.
- 15 Affiche les numéros de téléphone appelés et reçus.  
Si vous avez enregistré le numéro de téléphone dans le répertoire téléphonique, le nom du correspondant appelé s'affiche.
- 16 Affiche l'état de la connexion avec le téléphone portable.  
Blanc : Le téléphone portable est connecté.  
Orange : Le téléphone portable n'est pas connecté, ou il se trouve hors de portée du service.



- Pour des raisons de sécurité, certaines fonctions sont désactivées lorsque votre véhicule est en mouvement. Les touches associées aux fonctions désactivées deviennent inefficaces si on les presse.
- Lorsque l'écran de commande mains libres apparaît, le nom du téléphone portable connecté s'affiche pendant 5 secondes.
- \* Comme le nombre d'étapes de l'appareil de commande est différent de celui du téléphone portable, les états affichés sur l'appareil de commande peuvent varier de ceux affichés sur le téléphone portable. Aucun état ne s'affiche si les informations sont inaccessibles.
- Régler le téléphone portable en mode privé peut désactiver la fonction mains libres.



## Télécommande

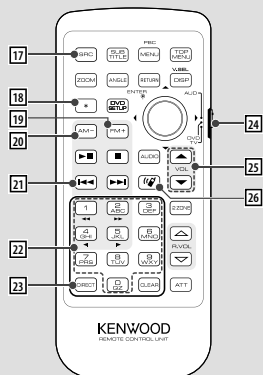

- 17 Touche [SRC]**  
Pendant un appel : Met fin à l'appel.
- 18 Touche [\*]** (Quand **24** est réglé sur "AUD")  
Entrée de numérotation : Entre "+".
- 19 Touche [FM+]** (Quand **24** est réglé sur "AUD")  
Entrée de numérotation : Entre "#".
- 20 Touche [AM-]** (Quand **24** est réglé sur "AUD")  
Entrée de numérotation : Entre "\*\*".
- 21 Touche [↶]** (Quand **24** est réglé sur "AUD")  
Entrée de numérotation :  
Efface le numéro de téléphone composé.
- 22 Touches [0] à [9]** (Quand **24** est réglé sur "AUD")  
Entrée de numérotation : Entre un chiffre du numéro de téléphone.
- 23 Touche [DIRECT]** (Quand **24** est réglé sur "AUD")  
Effectuer un appel.
- 24 Sélecteur de la télécommande**  
Basculer avec "AUD" durant la numérotation.
- 25 Touche [▲]/[▼]**  
Pendant un appel : Ajuste le volume sonore.
- 26 Touche [📞]**  
Affiche l'écran de commande mains libres.  
Lorsqu'un appel survient : Répond à l'appel.



- Le niveau de volume sonore ajusté pendant un appel prendra effet à partir de l'appel suivant.
- Augmenter le volume excessivement produira vraisemblablement un écho. Si un écho survient, baissez le volume le plus possible. L'écho augmente proportionnellement au volume.

## Opération des touches

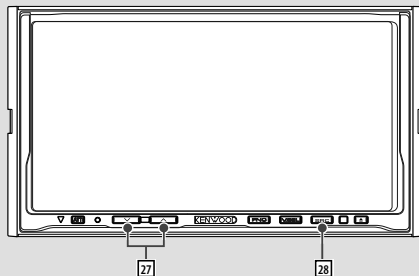

- 27 Touche [▲]/[▼]**  
Pendant un appel : Ajuste le volume sonore.
- 28 Touche [SRC]**  
Pendant un appel : Met fin à l'appel.

# Commande de l'appareil mains libres *(pour le récepteur avec moniteur)*

## Lors d'un appel entrant

Quand vous recevez un appel, vous pouvez utiliser le téléphone mains libres.

### 1 Répondre à un appel



Quand vous recevez un appel, l'écran de commande mains libres apparaît automatiquement.

### 2 Mettre fin à l'appel



L'écran précédent réapparaît.

## Pendant la numérotation

Effectuer un appel en composant un numéro de téléphone.

### 1 Composer un numéro de téléphone

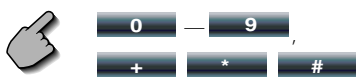

### 2 Effectuer un appel



Vous pouvez commencer la conversation lorsque le correspondant vous répond.



- Pour effacer une numérotation erronée, appuyez sur **Clear**.

### 3 Mettre fin à l'appel



L'écran précédent réapparaît.



- Vous pouvez entrer 32 chiffres au maximum.

## Numérotation rapide

Vous pouvez enregistrer jusqu'à 3 numéros de téléphone pour une numérotation rapide.

### Pour enregistrer un numéro de téléphone :

#### 1 Afficher un numéro de téléphone que vous souhaitez enregistrer

Voir <Appels à partir du répertoire téléphonique> (page 35), <Refaire un numéro> (page 36) et <Pendant la numérotation> (page 34).

#### 2 Enregistrer le numéro de téléphone



Continuez à appuyer pendant plus de 2 secondes.

### Pour appeler un numéro de téléphone à partir de la mémoire :

#### 1 Rappeler le numéro de téléphone



#### 2 Effectuer un appel

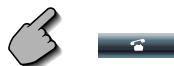

- Seuls les numéros de téléphone peuvent être enregistrés pour la numérotation rapide. Ainsi, le nom du correspondant et les autres ne sont pas affichés pendant la numérotation.

## Appeler à partir du répertoire téléphonique

Vous pouvez appeler quelqu'un en utilisant son numéro de téléphone qui est enregistré dans le répertoire téléphonique.

### 1 Afficher l'écran du répertoire téléphonique



L'écran des entrées initiales apparaît.

Ecran des entrées initiales

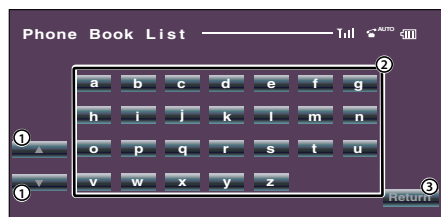

- 1 Faites défiler l'affichage du tableau des caractères.
- 2 Affichez le répertoire téléphonique en commençant par le nom dont vous avez introduit la première lettre.
- 3 Revient à l'écran de commande mains libres.

### 2 Sélectionner dans la mémoire le caractère de début correspondant à un nom de personne



La liste du répertoire téléphonique apparaît.

Ecran de la liste du répertoire téléphonique



- 1 Faites défiler la liste.
- 2 Entrez la nom du destinataire.
- 3 Entrez les données du destinataire et revenez à l'écran de commande mains libres.
- 4 Revenez à l'écran de commande mains libres.

### 3 Sélectionner le destinataire que vous souhaitez appeler



### 4 Confirmer le destinataire



L'écran de commande mains libres apparaît à nouveau. Les données du destinataire sélectionné sont affichées.

### 5 Effectuer un appel



Vous pouvez commencer la conversation lorsque le correspondant vous répond.

### 6 Mettre fin à l'appel

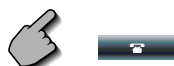

L'écran précédent réapparaît.



- Pour utiliser le répertoire téléphonique, celui-ci doit avoir été téléchargé à partir du téléphone portable. Pour plus de détails, voir <Téléchargement du répertoire téléphonique> (page 25).
- Jusqu'à 16 caractères peuvent être affichés pour chaque nom dans le répertoire téléphonique.
- Les premières lettres qui ne correspondent pas au nom ne seront pas affichées.
- Pendant la recherche, un caractère non accentué tel que "u" est recherché plutôt qu'un caractère accentué tel que "ü".

# Commande de l'appareil mains libres (pour le récepteur avec moniteur)

## Refaire un numéro

Vous pouvez recomposer un des 10 derniers numéros de téléphone que vous avez appelés ou reçus.

### 1 Afficher l'écran de recherche des appels sortants ou des appels entrants



Appels sortants

ou



Appels entrants

L'écran de la liste des appels sortants ou des appels entrants apparaît.

Ecran des appels sortants ou des appels entrants

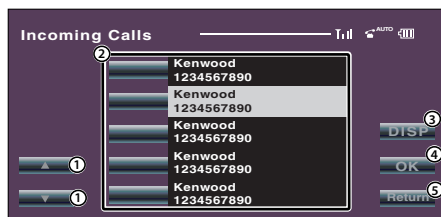

- 1 Faites défiler la liste.
- 2 Entrez le nom du destinataire.
- 3 Changez pour enregistrer une liste de rappels.
- 4 Entrez les données du destinataire et revenez à l'écran de commande mains libres.
- 5 Revenez à l'écran de commande mains libres.

### 2 Sélectionner le destinataire que vous souhaitez appeler



### 3 Confirmer le destinataire



L'écran de commande mains libres apparaît à nouveau. Les données du destinataire sélectionné sont affichées.

### 4 Effectuer un appel



Vous pouvez commencer la conversation lorsque le correspondant vous répond.

## 5 Mettre fin à l'appel



L'écran précédent réapparaît.



- L'écran de liste des appels sortants ou celui de liste des appels entrants montre la liste des appels provenant ou reçus par cet appareil. Il ne s'agit pas de ceux stockés dans la mémoire du téléphone portable.

## Configuration du téléphone mains libres

Le système mains libres peut être réglé comme suit.



Ecran de configuration mains libres

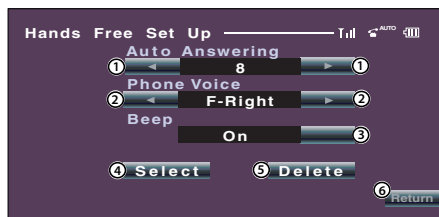

- 1 Règle le temps de réponse automatique après la fin d'un appel. (📄 "8")  
"Off": Cette fonction ne marche pas.  
"0-99": Réglez un temps de sonnerie d'appel (en secondes).
- 2 Réglez une position de sortie de tonalité d'appel. (📄 "F-Right")  
"F-Left": La tonalité sort du haut-parleur avant gauche.  
"F-Right": La tonalité sort du haut-parleur avant droit.  
"Front All": La tonalité sort des deux haut-parleurs frontaux.
- 3 Réglez le bip de l'appel entrant. (📄 "On")  
"On": Le bip est émis.  
"Off": Le bip est annulé.
- 4 Affichez l'écran de sélection du téléphone.
- 5 Affichez l'écran d'effacement du téléphone.
- 6 Revenez à l'écran de commande mains libres.



- Du délai de réponse automatique réglé sur cet appareil ou du temporisateur réglé sur le téléphone portable, celui qui est le plus court prend effet.
- Sélectionnez le haut-parleur le plus éloigné du microphone pour éviter les ronronnements acoustiques ou échos.

## Sélection d'un téléphone mains libres

Vous pouvez choisir le téléphone mains libres à partir de la liste.

### 1 Afficher l'écran de configuration mains libres



Set Up

### 2 Afficher la liste de sélection de téléphone



Select

Écran de sélection de téléphone



- ① Sélectionnez le téléphone portable à utiliser comme téléphone mains libres.
- ② Revenez à l'écran de configuration mains libres.

### 3 Sélectionner le téléphone mains libres que vous souhaitez utiliser



Kenwood 1

## Effacement du téléphone mains libres

Vous pouvez annuler l'enregistrement du téléphone mains libres.

### 1 Afficher l'écran de configuration mains libres



Set Up

### 2 Afficher la liste d'effacement de téléphone



Delete

Écran d'effacement de téléphone



- ① Sélectionnez le téléphone portable à effacer de la liste.
- ② Revenez à l'écran de configuration mains libres.

### 3 Sélectionner un téléphone mains libres que vous souhaitez effacer



Kenwood 3



- Le répertoire téléphonique, la liste des appels sortants, et la liste des appels entrants sont effacés en même temps que le téléphone mains libres effacé.

# Accessoires/ Procédure d'installation

## Accessoires

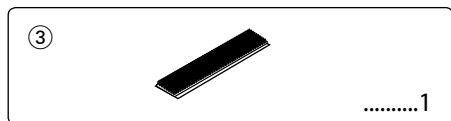
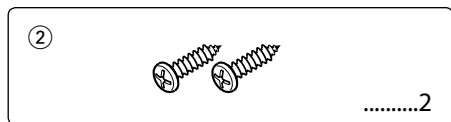
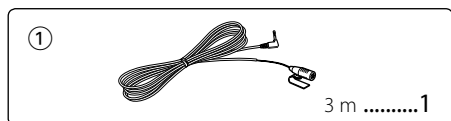

## Procédure d'installation

1. Pour éviter les courts-circuits, retirez la clef de contact et déconnectez la borne ⊖ de la batterie.
2. Réglez l'interrupteur de la fonction de conversion d'affichage des caractères.
3. Effectuez correctement la connexion des câbles de sortie et d'entrée de chaque appareil.
4. Installez l'appareil dans votre véhicule.
5. Reconnectez la borne ⊖ de la batterie.
6. Appuyez sur la touche de réinitialisation sur l'unité de commande.



- Isolez les câbles non-connectés avec un ruban de vinyle ou d'un autre matériau similaire. Pour éviter les courts-circuits, ne retirez pas non plus les capuchons à l'extrémité des câbles non-connectés ou des prises.
- Après avoir installé l'appareil, vérifiez si les lampes de frein, les indicateurs, les clignotants, etc. de la voiture fonctionnent correctement.

## Pour une bonne réception

Pour assurer une bonne réception, prenez note de ce qui suit :

- Communiquer avec le téléphone portable dans un rayon de 10 m. La portée de communication devient plus courte selon l'environnement ambiant. La portée de communication se réduit aussi quand il existe un obstacle entre cet appareil et le téléphone portable. La portée de communication maximum ci-dessus (10 m) n'est pas toujours assurée.
- Gardez cet appareil à l'écart d'autres composants électriques (composants audio-vidéo) aussi loin que possible. S'ils sont à proximité, la connexion d'appel peut échouer, le bruit TV ou de la radio peut être produit, ou une mauvaise réception peut survenir.
- Une station de diffusion ou un talkie-walkie situé à proximité peut interférer avec les communications (signal trop fort).

## Affichage de la fonction de conversion de caractères

Si l'appareil de commande ne peut pas afficher les caractères accentués tels que "ü" et "ä", réglez l'affichage de la fonction de conversion de caractères sur "2" pour les convertir en "U" et "A".

Lorsqu'un des appareils de commande suivants est connecté, réglez l'interrupteur sur "2". (En septembre 2006)

KDV-5234, KDC-W6534U, KDC-W5534U, DPX501U

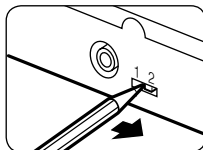

## Tableau de conversion

Conversion des caractères	
A:	À, à, Á, á, Â, â, Ã, ã, Ä, ä, Å, å
C:	Ç, ç
D:	Ð, ð
E:	É, é, Ê, ê, Ë, ë, Æ, æ
I:	Í, í, Î, î, Ï, ï
N:	Ñ, ñ
O:	Ô, ô, Ó, ó, Ô, ô, Õ, õ, Ö, ö, Ø, ø
S:	ß
U:	Û, û, Ú, ú, Û, û, Ü, ü
X:	×
Y:	Ý, ý, ÿ

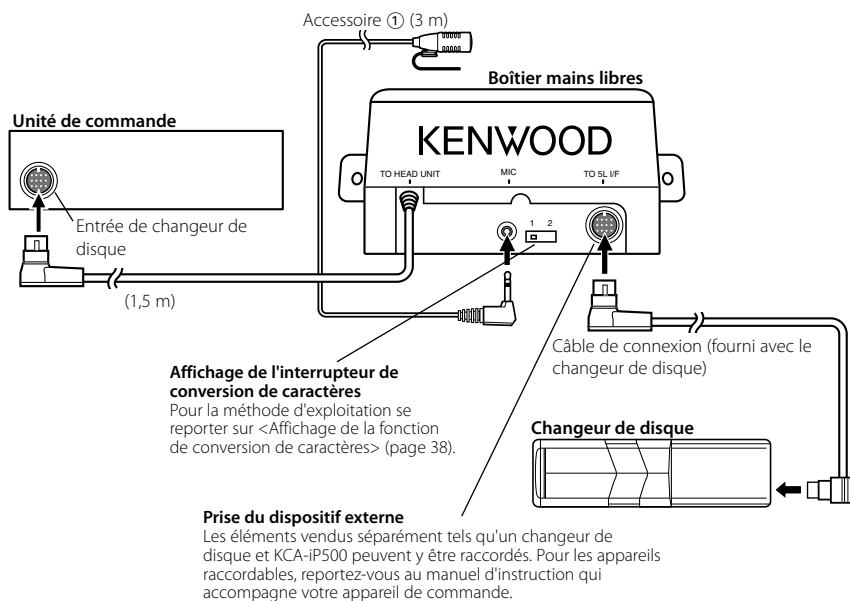

## Si vous voulez raccorder le KCA-S220A

Raccordez le boîtier mains libres au terminal portant la mention TO CHANGER 2.

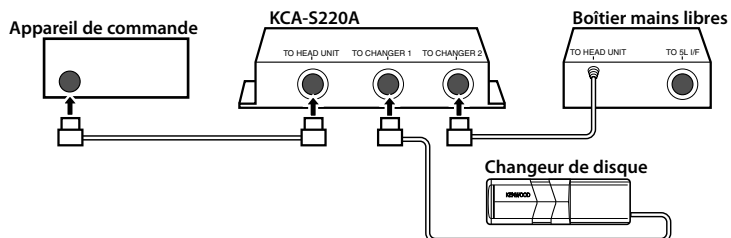

- Veuillez conserver à une longueur de 13 m ou moins l'extension du câble de commande de l'appareil de commande vers le changeur de disque. Les câbles de commande dépassant une longueur de 13 m cesseront de fonctionner correctement.

# Installation

## Installation du boîtier mains libres



- Déterminez l'emplacement d'installation après vous être assuré que l'appareil communique bien avec le téléphone portable.
- Veuillez ne pas installer l'appareil près du tableau de bord, de la plage arrière, ou d'autres composants importants. Ceci peut engendrer des blessures ou accidents si l'appareil s'arrête à cause d'un choc et frappe une personne ou un composant important. Des vis autotaraudeuses doivent être utilisées pour l'installation. (Une fixation avec des bandes velcro, bien que facile à installer, peut se détacher suite à un choc.)

### Fixation à l'appareil audio

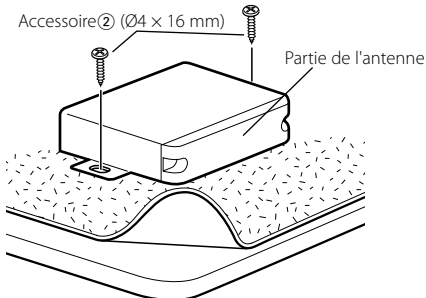

### Fixation sur la moquette

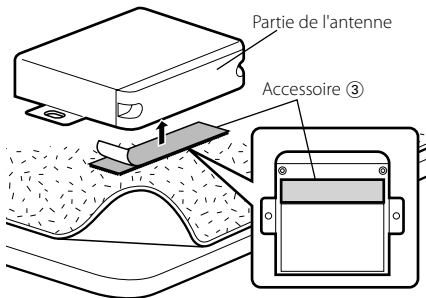

- Ne collez pas la bande velcro sur le numéro de série.
- Si on risque de marcher sur l'emplacement de l'installation, coupez la bande velcro en deux et collez les morceaux aux deux endroits indiqués.

## Installation de l'unité du microphone

- 1 Vérifiez de l'emplacement de l'installation du microphone (accessoire ①).
- 2 Retirez la graisse et autres saletés de la surface d'installation.
- 3 Installez le microphone.
- 4 Reliez le câble du microphone au boîtier mains libres en le fixant en plusieurs points à l'aide d'adhésifs ou autres.

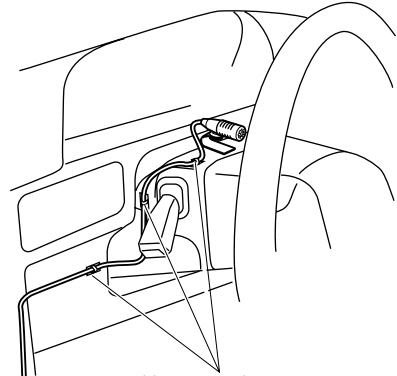

Fixez un câble avec un élément adhésif courant.

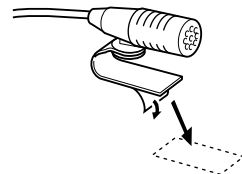

Détachez la pellicule papier du ruban adhésif double-face pour fixer à l'endroit indiqué dans l'exemple de gauche.

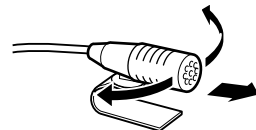

Ajustez l'orientation du microphone vers le chauffeur.



## Guide de dépannage

Ce qui semblerait être un dysfonctionnement de votre appareil n'est peut-être que le résultat d'une mauvaise manipulation ou d'un câblage erroné. Avant d'appeler un centre de service, vérifiez d'abord dans le tableau suivant les problèmes possibles.

### ? Le volume de la conversation est bas.

- ✓ Le volume de la conversation mains libres est réglé sur un niveau bas.  
**↳** Le volume de la conversation mains libres peut être ajusté indépendamment. Ajustez-le pendant la conversation mains libres.

### ? Aucun son ne sort des haut-parleurs arrière.

- ✓ Vous parlez en mode de conversation mains libres.  
**↳** Aucun son ne sort des haut-parleurs arrière en mode de conversation mains libres.

### ? On n'entend aucun bip à l'arrivée d'un appel entrant.

- ✓ On entend le bip selon le type de votre téléphone portable.  
**↳** Sélectionner "Call Beep: ON" ou "C-BP ON" (page 31), ou "Beep On" (page 36) vous permet d'entendre le bip.

### ? Des caractères d'un nom manquent.

- ✓ L'unité de commande ne peut pas afficher les caractères accentués.  
**↳** Réglez le bouton de fonction de conversion d'affichage de caractères sur "2" (page 38).

### ? Le nom du téléphone portable ne s'affiche pas.

- ✓ Lors de l'enregistrement d'un téléphone portable, il se peut que l'adresse s'affiche au lieu du nom du téléphone portable.  
**↳** Désactivez et activez à nouveau l'alimentation de l'unité de commande. Le nom du téléphone portable connecté s'affichera.

## Les messages ci-dessous indiquent l'état de votre système.

No Number/ NO-NUMBER/ Incoming No Number :

- L'appelant ne précise pas d'identification.
- Il n'y a pas de données de numéros de téléphone.

No Data/ NO DATA :

- Il n'y a pas de liste des appels sortants.
- Il n'y a pas de liste des appels entrants.

No Entry/ NO ENTRY :

Le téléphone portable n'a pas été enregistré (pairage).

Disconnect/ DISCONNECT/ Non Connection/ Disconnected :

L'appareil ne peut pas communiquer avec le téléphone portable.

Connect/ CONNECT :

L'appareil peut communiquer avec le téléphone portable.

HF Error 07/ HF ERR07:

On ne peut pas ouvrir la mémoire.

- ➔ Désactivez et activez à nouveau l'alimentation. Si ce message continue d'apparaître, appuyez sur la touche de réinitialisation de l'appareil de commande.

HF Error 68/ HF ERR68:

L'appareil ne peut pas communiquer avec le téléphone portable.

- ➔ Désactivez et activez à nouveau l'alimentation. Si ce message continue d'apparaître, appuyez sur la touche de réinitialisation de l'appareil de commande.

## Caractéristiques techniques

Les spécifications sont sujettes à changements sans notification.

### Section Bluetooth

Technologie  
: Certifiée Bluetooth 1.2  
Fréquence  
: 2,402 – 2,480 GHz  
Puissance de sortie  
: +4dBm (MAX), 0dBm (AVE) Classe d'énergie 2

### Généralités

Tension de fonctionnement (entre 11 et 16V)  
: 14,4 V  
Consommation de courant  
: 0,2 A  
Dimensions (W x H x D)  
: 95 x 30 x 105 mm  
Poids  
: 0,35 kg

## Vorbereitungen

**Sicherheitshinweise** 43

**Hinweise** 44

## Einrichten der Bluetooth-Funktion 45

Vorbereitungen	45
Anmelden Ihres Mobiltelefons	45
Übertragen des Telefonbuchs	45

## Monitor-Receiver (DDX-Serie)

### Steuerung der Freisprecheinrichtung 52

Steuerbildschirm der Freisprecheinrichtung	52
Fernsteuerung	53
Tastenbedienung	53
Bei eingehendem Anruf	54
Beim Wählen	54
Kurzwahl	54
Anrufen über das Telefonbuch	55
Wahlwiederholung	56
Einrichten des Telefons mit Freisprecheinrichtung	56
Auswählen eines Telefons mit Freisprecheinrichtung	57
Löschen des Telefons für die Freisprecheinrichtung	57

## Zubehör/Hinweise zum Einbau 58

**Verbindung** 59

**Einbau** 60

**Fehlersuche** 61

**Technische Daten** 61

## Audio-Receiver

### Allgemeine Funktionen 46

Annehmen eines Anrufs	46
Umschalten in den privaten Modus	46
Löschen der Verbindungsende-Nachricht	46
Anpassen der Sprachlautstärke während eines Anrufs	46
Trennen eines Gesprächs	46
Umschalten zwischen den Anzeigemodi	46

### Wählmethode 47

Auswählen des Wählmodus	47
Machen Sie einen Anruf durch Eingabe einer Telefonnummer	47
Wählen über die Kurzwahlfunktion	47
Eintragen der Kurzwahlnummernliste	48
Wählen über das Telefonbuch	48
Wählen über die Wahlwiederholungsliste	48
Wählen über die Anruferliste	49

### Fernsteuerung 49

Funktionen der Tasten	49
-----------------------	----

### Menü-Steuerung 50

Menü-Steuerung	50
Wählen Sie das zu verbindende Mobiltelefon	50
Löschen eines angemeldeten Mobiltelefons	50
Anzeigen des Mobiltelefon-Status	50
Einstellen des Zeitintervalls für die automatische Antwort	51
Einstellen der Lautsprecher für die Sprachausgabe	51
Einstellen des Tonsignals für eingehende Anrufe	51

Die Wortmarke Bluetooth und die Logos sind Eigentum von Bluetooth SIG, Inc. und jede Verwendung dieser Marken durch die Kenwood Corporation erfolgt unter Lizenz. Andere Warenzeichen und Handelsmarken sind Eigentum der jeweiligen Inhaber.

# Sicherheitshinweise

## ⚠ WARNUNG

### Zur Vermeidung von Bränden und Verletzungen beachten Sie bitte die folgenden Hinweise:

- Stellen Sie sicher, dass keine Metallgegenstände (Münzen, Werkzeuge usw.) ins Innere des Geräts gelangen und Kurzschlüsse verursachen.
- Die Montage sowie die Verkabelung dieses Gerätes macht besondere Fähigkeiten und Erfahrung erforderlich. Überlassen Sie die Arbeiten zur Montage und Verkabelung ausgewiesenerm Fachpersonal.

## ⚠ ACHTUNG

### Bitte beachten Sie folgende Vorsichtsmaßnahmen, damit Ihr Gerät stets einwandfrei funktioniert:

- Stellen Sie das Gerät nicht an Orten auf, an denen es direktem Sonnenlicht, übermäßiger Hitze oder Feuchtigkeit ausgesetzt ist. Schützen Sie beides darüber hinaus vor Staub und Spritzwasser.

## Konformitätserklärung in Bezug auf die R&TTE-Vorschrift 1999/5/EG

### Hersteller:

Kenwood Corporation  
2967-3 Ishikawa-machi, Hachioji-shi, Tokyo, 192-8525 Japan

### EU-Vertreter:

Kenwood Electronics Europe BV  
Amsterdamseweg 37, 1422 AC UITHOORN, Niederlande



### English

Hereby, Kenwood declares that this unit KCA-BT100 is in compliance with the essential requirements and other relevant provisions of Directive 1999/5/EC.

### Français

Par la présente Kenwood déclare que l'appareil KCA-BT100 est conforme aux exigences essentielles et aux autres dispositions pertinentes de la directive 1999/5/CE.

Par la présente, Kenwood déclare que ce KCA-BT100 est conforme aux exigences essentielles et aux autres dispositions de la directive 1999/5/CE qui lui sont applicables.

### Deutsch

Hiermit erklärt Kenwood, dass sich dieser KCA-BT100 in Übereinstimmung mit den grundlegenden Anforderungen und den anderen relevanten Vorschriften der Richtlinie 1999/5/EG befindet. (BMWV)

Hiermit erklärt Kenwood die Übereinstimmung des Gerätes KCA-BT100 mit den grundlegenden Anforderungen und den anderen relevanten Festlegungen der Richtlinie 1999/5/EG. (Wien)

### Nederlands

Hierbij verklaart Kenwood dat het toestel KCA-BT100 in overeenstemming is met de essentiële eisen en de andere relevante bepalingen van richtlijn 1999/5/EG.

Bij deze verklaart Kenwood dat deze KCA-BT100 voldoet aan de essentiële eisen en aan de overige relevante bepalingen van Richtlijn 1999/5/EC.

### Italiano

Con la presente Kenwood dichiara che questo KCA-BT100 è conforme ai requisiti essenziali ed alle altre disposizioni pertinenti stabilite dalla direttiva 1999/5/CE.

### Español

Por medio de la presente Kenwood declara que el KCA-BT100 cumple con los requisitos esenciales y cualesquiera otras disposiciones aplicables o exigibles de la Directiva 1999/5/CE.

### Português

Kenwood declara que este KCA-BT100 está conforme com os requisitos essenciais e outras disposições da Directiva 1999/5/CE.

### Polska

Kenwood niniejszym oświadczam, że KCA-BT100 spełnia zasadnicze wymogi oraz inne istotne postanowienia dyrektywy 1999/5/EC.

### Český

Kenwood tímto prohlašuje, že KCA-BT100 je ve shodě se základními požadavky a s dalšími příslušnými ustanoveními Nařízení vlády č. 426/2000 Sb.

### Magyar

Alulírott, Kenwood, kijelentem, hogy a jelen KCA-BT100 megfelel az 1999/5/EC irányelvben meghatározott alapvető követelményeknek és egyéb vonatkozó előírásoknak.

### Svenska

Härmed intygar Kenwood att denna KCA-BT100 står i överensstämmelse med de väsentliga egenskapskrav och övriga relevanta bestämmelser som framgår av direktiv 1999/5/EG.

### Suomi

Kenwood vakuuttaa täten että KCA-BT100 tyyppinen laite on direktiivin 1999/5/EY oleellisten vaatimusten ja sitä koskevien direktiivin muiden ehtojen mukainen.

### Slovensko

S tem Kenwood izjavlja, da je ta KCA-BT100 v skladu z osnovnimi zahtevami in ostalimi ustreznimi predpisi Direktive 1999/5/EC.

### Slovensky

Spoločnosť Kenwood týmto vyhlasuje, že KCA-BT100 spĺňa základné požiadavky a ďalšie príslušné ustanovenia Direktívy 1999/5/EC.

### Dansk

Undertegnede Kenwood erklærer herved, at følgende udstyr KCA-BT100 overholder de væsentlige krav og øvrige relevante krav i direktiv 1999/5/EF.

### Ελληνικά

ΜΕ ΤΗΝ ΠΑΡΟΥΣΑ Kenwood ΔΗΛΩΝΕΙ ΟΤΙ ΚΑ-ΒΤ100 ΣΥΜΜΟΡΦΩΝΕΤΑΙ ΠΡΟΣ ΤΙΣ ΟΥΣΙΩΔΕΙΣ ΑΠΑΙΤΗΣΕΙΣ ΚΑΙ ΤΙΣ ΛΟΙΠΕΣ ΣΧΕΤΙΚΕΣ ΔΙΑΤΑΞΕΙΣ ΤΗΣ ΟΔΗΓΙΑΣ 1999/5/ΕΚ.

### Eesti

Sellega kinnitab Kenwood, et see KCA-BT100 vastab direktiivi 1999/5/EC põhilistele nõudmistele ja muudele asjakohastele määrustele.

### Latviešu

Ar šo, Kenwood, apstiprina, ka KCA-BT100 atbilst Direktīvas 1999/5/EK galvenajām prasībām un citiem tās nosacījumiem.

### Lietuviškai

Šiuo, Kenwood, pareiškia, kad šis KCA-BT100 atitinka pagrindinius Direktyvos 1999/5/EB reikalavimus ir kitas svarbias nuostatas.

### Malti

Hawnhekk, Kenwood, jiddikjara li dan KCA-BT100 jikkonforma mal-htigijiet essenzjali u ma provvedimenti oħrajn relevanti li hemm fid-Direttiva 1999/5/EC.

## Hinweise

- Sollten Sie Probleme bei der Installation des Geräts haben, lassen Sie sich bitte von Ihrem Kenwood-Fachhändler beraten.
- Lassen Sie sich beim Kauf von optionalem Zubehör von Ihrem Kenwood-Händler beraten um sicherzustellen, dass das Zubehör von Ihrem Modell und in Ihrem Bereich unterstützt wird.
- Die in dieser Bedienungsanleitung dargestellten Abbildungen des Displays und der Frontblende dienen lediglich der Veranschaulichung der vielseitigen Einstellmöglichkeiten Ihres Geräts. Daher kann die Darstellung auf den Abbildungen von der tatsächlichen Anzeige auf dem Gerätedisplay abweichen und manche Symbole auf dem Display sind eventuell nicht zutreffend.

### Für dieses Gerät erhältliche Kenwood-Receiver

Mit dem KCA-BT100 können folgende Receiver verwendet werden: (Stand September 2006)

#### Audio-Receiver

DPX501U\*, DPX701U, KDC-W5534U\*, KDC-W6534U\*, KDC-W7534U, KDV-5234\*

#### Monitor-Receiver

DDX6029

Details zu neu erscheinenden kompatiblen Receivern finden Sie unter der folgenden URL:

<http://www.kenwood.com/bt/bt100/>



- \*: Bringen Sie den Schalter für die Display-Zeichen-Konvertierungsfunktion in Stellung "2". Weitere Einzelheiten finden Sie unter <Display-Zeichen-Konvertierungsfunktion> (Seite 58).

### Die Fernbedienung

Der Audio-Receiver benötigt eine Fernbedienung mit Zifferntasten zur direkten Eingabe von Telefonnummern.

Um einen Anruf über die Fernbedienung zu machen, muss auf der Fernbedienung die Taste  vorhanden sein. Weitere Einzelheiten finden Sie unter der folgenden URL:

<http://www.kenwood.com/bt/bt100/>



- Je nach Typ Ihres Steuergeräts können Sie eventuell keine Fernbedienung verwenden.

### Über das Mobiltelefon

Dieses Gerät entspricht den folgenden Bluetooth-Spezifikationen:

Version	Bluetooth Standard Ver. 1.2
Profil	HFP (Hands Free Profile) OPP (Object Push Profile)

Angaben zu Mobiltelefonen mit überprüfter Kompatibilität finden Sie unter der folgenden URL:

<http://www.kenwood.com/bt/bt100/>



- Die Geräte mit Bluetooth-Unterstützung wurden gemäß den Vorschriften der Bluetooth SIG auf Konformität mit dem Bluetooth-Standard zertifiziert. Je nach dem Typ Ihres Mobiltelefons kann es trotzdem sein, dass diese Geräte nicht mit diesem kommunizieren können.
- HFP ist ein Profil, das für Anrufe über Freisprecheinrichtungen verwendet wird.
- OPP ist ein Profil, das zur Übertragung von Daten wie z. B. Telefonbüchern zwischen Geräten verwendet wird.

Dieses Produkt wird weder vom Hersteller eines Fahrzeugs während der Produktion noch von einem professionellen Importeur eines Fahrzeugs in einen EU-Mitgliedsstaat eingebaut.

### Entsorgung von gebrauchten elektrischen und elektronischen Geräten (anzuwenden in den Ländern der Europäischen Union und anderen europäischen Ländern mit einem separaten Sammelsystem für solche Geräte)



Das Symbol (durchgestrichene Mülltonne) auf dem Produkt oder seiner Verpackung weist darauf hin, dass dieses Produkt nicht als normaler Haushaltsabfall behandelt werden darf, sondern an einer Annahmestelle für das Recycling von elektrischen und elektronischen Geräten abgegeben werden muss. Durch Ihren Beitrag zur korrekten Entsorgung dieses Produktes schützen Sie die Umwelt und die Gesundheit Ihrer Mitmenschen. Unsachgemäße oder falsche Entsorgung gefährden Umwelt und Gesundheit. Weitere Informationen über das Recycling dieses Produktes erhalten Sie von Ihrer Gemeinde oder den kommunalen Entsorgungsbetrieben.

### Hinweis zur Entsorgung der Batterien :



Verbrauchte Batterien dürfen nach der Batterieverordnung nicht mehr mit dem Hausmüll entsorgt werden. Kenwood beteiligt sich daher am „Gemeinsamen Rücknahmesystem Batterien“ (GRS Batterien).

Werfen Sie verbrauchte Batterien unentgeltlich in die beim Handel aufgestellten Sammelbehälter. Auch bei Ihrem Fachhändler finden Sie einen Sammelbehälter für verbrauchte Batterien.

Auch Batterien, die in Geräten fest eingebaut sind, unterliegen diesen gesetzlichen Vorschriften.

# Einrichten der Bluetooth-Funktion

## Vorbereitungen

- Bevor Sie Ihr Mobiltelefon mit diesem Gerät verwenden, müssen Sie es anmelden. Weitere Einzelheiten finden Sie unter <Anmelden Ihres Mobiltelefons> (Seite 45).
- Wenn Sie zwei oder mehr Mobiltelefone angemeldet haben, müssen Sie eines auswählen. Weitere Einzelheiten finden Sie unter <Wählen Sie das zu verbindende Mobiltelefon> (Seite 50) oder <Auswählen eines Telefons mit Freisprecheinrichtung> (Seite 57).
- Um das Telefonbuch zu verwenden, muss dies zuvor in das Gerät übertragen werden. Einzelheiten finden Sie unter <Übertragen des Telefonbuchs> (Seite 45).
- Sie können den Lautsprecher für die Sprachausgabe einrichten. Weitere Einzelheiten finden Sie unter <Einrichten der Lautsprecher für die Sprachausgabe> (Seite 51) oder <Einrichten des Telefons mit Freisprecheinrichtung> (Seite 56).

## Anmelden Ihres Mobiltelefons

Damit Sie Ihr Mobiltelefon zusammen mit diesem Gerät verwenden können, müssen Sie es anmelden (pairing). Sie können bis zu fünf Mobiltelefone an diesem Gerät anmelden.

- 1 Schalten Sie das Steuergerät ein.**
- 2 Starten Sie die Mobiltelefon-Anmeldung auf dem Mobiltelefon**

Verwenden Sie die Bedienelemente des Mobiltelefons, um die Anmeldung (pairing) für die Freisprecheinrichtung durchzuführen. Wählen Sie in der Liste der verbundenen Geräte den Eintrag "KCA-BT100".

- 3 Geben Sie einen Path Key ein**

Geben Sie "1234" als Path Key ein. Überprüfen Sie, ob die Anmeldung auf dem Mobiltelefon abgeschlossen ist.

- 4 Verwenden Sie die Bedienelemente des Mobiltelefons, um die Verbindung zur Freisprecheinrichtung zu starten.**



- Informationen zum Bedienen des Mobiltelefons finden Sie in der Bedienungsanleitung des Mobiltelefons.
- Sie können bis zu 5 Mobiltelefone anmelden. Bei Anmeldung des sechsten Mobiltelefons wird das zuletzt angemeldete Mobiltelefon gelöscht.
- Sie können kein Mobiltelefon anmelden, während ein anderes Mobiltelefon eine Verbindung zur Freisprecheinrichtung aufgebaut hat. Beenden Sie die Verbindung zur Freisprecheinrichtung und melden Sie dann das neue Mobiltelefon an.

- Wenn in der Liste der verbundenen Geräte der Eintrag "KCA-BT100" mehr als einmal erscheint, ist offenbar in unmittelbarer Nähe ein weiteres "KCA-BT100" in Gebrauch. Fahren Sie Ihren Wagen ein Stück weiter und achten Sie darauf, dass der Eintrag "KCA-BT100" nur einmal erscheint.

## Übertragen des Telefonbuchs

Übertragen Sie die Daten des Telefonbuchs aus dem Mobiltelefon in das Gerät, damit Sie das Telefonbuch im Gerät verwenden können.

- 1 Verwenden Sie die Bedienelemente des Mobiltelefons, um die Verbindung zur Freisprecheinrichtung zu beenden.**
- 2 Verwenden Sie die Bedienelemente des Mobiltelefons, um die Telefonbuchdaten an das Gerät zu senden**

Verwenden Sie die Bedienelemente des Mobiltelefons, um die Telefonbuchdaten an das Gerät zu übertragen.

### Während der Übertragung:

erscheint die Anzeige "Downloading", "DOWNLOAD" oder "Now Downloading...".

### Nach dem Abschluss der Übertragung (Audio-Receiver):

erscheint die Anzeige "Complete", "Completed" oder "COMPLETE".

- 3 Verwenden Sie die Bedienelemente des Mobiltelefons, um die Verbindung zur Freisprecheinrichtung zu starten.**

### So löschen Sie die Meldung über den Abschluss der Übertragung (Audio-Receiver):

Drücken Sie eine beliebige Taste.



- Informationen zum Bedienen des Mobiltelefons finden Sie in der Bedienungsanleitung des Mobiltelefons.
- Für jedes angemeldete Mobiltelefon können bis zu 300 Telefonnummern gespeichert werden.
- Für jede Telefonnummer können bis zu 32 Ziffern und bis zu 40 Zeichen für den Namen gespeichert werden.
- Je nach Typ Ihres Mobiltelefons gelten eventuell folgende Einschränkungen:
  - Die Telefonbuchdaten können nicht normal übertragen werden.
  - Zeichen im Telefonbuch erscheinen verstümmelt.
  - Die Telefonbuchdaten können nicht normal übertragen werden, wenn es Bilder enthält. Es kann je nach Gesamtgröße der Bilder mehrere Stunden bis zu einem Tag dauern, das Telefonbuch zu übertragen.
- Verwenden Sie die Bedienelemente des Mobiltelefons, um die Übertragung der Telefonbuchdaten abzubrechen.

# Allgemeine Funktionen (Audio-Receiver)

## Annehmen eines Anrufs

Wenn in der Anzeige "CALL" oder "Call" erscheint, wird auch "(Name des Anrufers)" oder "(Telefonnummer)" angezeigt.

**Drücken Sie die [AUDIO]-Taste oder eine der Tasten [1] – [6].**

## Abweisen eines eingehenden Anrufs

**Drücken Sie die [ATT]-Taste für mindestens 1 Sekunde.**



- Sie können das Gerät so einstellen, dass der eingehende Anruf nach Ablauf einer vorbestimmten Zeit angenommen wird. Weitere Einzelheiten finden Sie unter <Einstellen des Zeitintervalls für die automatische Antwort> (Seite 51).
- Durch Einlegen einer Disc, z. B. einer CD, wird das Gespräch getrennt.
- Durch Einstellen des Mobiltelefons auf den privaten Modus kann die Freisprechfunktion deaktiviert werden.
- Wenn ein Anruf ohne Anschlusskennung eingeht, erscheint die Anzeige "No Name No Number", "No Number" oder "NO-NUMBER".
- Der Name des Anrufers wird angezeigt, wenn er bereits im Telefonbuch eingetragen ist.

## Umschalten in den privaten Modus

Sie können zwischen dem privaten Modus (direktes Sprechen in das Mobiltelefon) und dem Freisprech-Modus umschalten.

**Drücken Sie den Steuerknopf (▶▶II).**

Die Gesprächsmodi werden wie folgt umgeschaltet:

Anzeige	Gesprächsmodus
"Private" / "PRIVATE" / "PV TALK"	Privates Gespräch
"Handsfree" / – / "HF TALK"	Gespräch über die Freisprecheinrichtung



- Je nach dem Typ Ihres Mobiltelefons kann durch Umschalten in den privaten Gesprächsmodus die Quelle ausgewählt werden, die vor dem Beginn der Freisprechverbindung verwendet wurde. In diesem Fall kann die Quelle über dieses Gerät nicht zurück auf den Freisprech-Gesprächsmodus geschaltet werden. Verwenden Sie die Bedienelemente Ihres Mobiltelefons, um in den Freisprech-Gesprächsmodus zurück zu gelangen.

## Löschen der Verbindungsende-Nachricht

Sie können die Nachricht löschen, die nach Ende der Verbindung mit dem Mobiltelefon angezeigt wird.

**Drücken Sie die [ATT]-Taste für mindestens 1 Sekunde.**

Die Meldung "Disconnect" oder "DISCONNECT" verschwindet.



- Es kann eine Weile dauern, bis die Verbindung zum getrennten Mobiltelefon neu aufgebaut wird.

## Anpassen der Sprachlautstärke während eines Anrufs

Sie können die Sprachlautstärke während eines Anrufs anpassen.

**Drehen Sie den [VOL]-Knopf.**



- Die beim aktuellen Anruf vorgenommene Anpassung der Lautstärke bleibt bei folgenden Anrufen erhalten.
- Durch zu hohe Einstellung der Lautstärke kommt es häufiger zu Echoeffekten. Falls ein Echo auftritt, stellen Sie die Lautstärke so niedrig wie möglich ein. Echoeffekte verstärken sich proportional zur eingestellten Lautstärke.

## Trennen eines Gesprächs

**Drücken Sie die [SRC]-Taste.**



- Sie können auch die [ATT]-Taste mindestens 1 Sekunde gedrückt halten, um ein Gespräch zu beenden.

## Umschalten zwischen den Anzeigemodi

Sie können zwischen Telefonbuch und Anruferliste umschalten.

**Drücken Sie die [DISP]/ [AUTO]/ [TI]-Taste.**

Wenn keine [DISP]-Taste vorhanden ist, drücken Sie die [AUTO]- oder [TI]-Taste.

**Audio-Receiver mit Multi-Funktions-Key-System:**

**Drücken Sie die [AUTO]/ [TI]-Taste.**

Mit dieser Taste schalten Sie zwischen der Namensliste und der Telefonnummernliste um.

## Bildlauf im Display

Sie können einen Bildlauf durch die Liste der Telefonnummern oder Namen durchführen. Hinweise zur Bedienung finden Sie unter <Text-/Titeldurchlauf> in der Bedienungsanleitung des Steuergeräts.



- Wenn auf dem Steuergerät bei Eingang eines Anrufs oder bei der Kurzwahl nur der Name des Anrufers angezeigt wird, können Sie mit der oben beschriebenen Methode zur Anzeige der Telefonnummer umschalten.
- Je nach Typ Ihres Steuergeräts gelten eventuell folgende Einschränkungen:
  - Bis zu 19 Zeichen können angezeigt werden.
  - Das Zeichen # kann nicht angezeigt werden, oder "■" (alle Segmente leuchten) wird anstelle von # angezeigt.
  - Sie können nicht zwischen Anzeigemodi umschalten.

## Auswählen des Wählmodus

Es stehen fünf Wählmethoden zur Auswahl.

### 1 Rufen Sie den Auswahlmodus für die Wählmethode auf

Drücken Sie die [ATT]-Taste für mindestens 1 Sekunde.

Die Anzeige "DIAL" oder "N-DIAL" erscheint.

### 2 Wählen Sie eine Wählmethode

Drücken Sie den Steuerknopf (▶▶II).

Durch Drücken dieser Taste erfolgt eine Umschaltung zwischen den folgenden Wählmethoden:

**Audio-Receiver mit Multi-Funktions-Key-System:**

#### 1 Drücken Sie die [NEXT]-Taste.

Wählen Sie den Abschnitt für die Tastenfunktion.

#### 2 Drücken Sie die Taste [1] ("DIAL") – [4] ("IN-C").

Anzeige	Multi-Taste	Wählmethode
"DIAL"/ "N-DIAL"	[1] ("DIAL")	Wählen durch Eingabe einer Telefonnummer. (Seite 47) Wählen über die Kurzwahlfunktion. (Seite 47)
"INITIAL"/ "PH-BOOK1"	[2] ("PHBK")*	Wählen durch Suchen des Anfangsbuchstabens im Telefonbuch. (Seite 48)
"PH.BOOK"/ "PH-BOOK2"	[2] ("PHBK")*	Wählen durch Durchsuchen des Telefonbuchs in alphabetischer Reihenfolge. (Seite 48)
"OUT"/ "OUT-CALL"	[3] ("OUT-C")	Wählen unter Verwendung der Wahlwiederholungsliste. (Seite 48)
"IN"/ "IN-CALL"	[4] ("IN-C")	Wählen unter Verwendung der Anruferliste. (Seite 49)

### 3 Verlassen Sie den Auswahlmodus für die Wählmethode

Drücken Sie die [ATT]-Taste für mindestens 1 Sekunde.



- Damit Sie das Telefonbuch verwenden können, müssen Sie es zuvor aus dem Mobiltelefon übertragen. Weitere Einzelheiten finden Sie unter <Übertragen des Telefonbuchs> (Seite 45).
- Die Wahlwiederholungsliste und die Anruferliste enthalten die ausgehenden und eingehenden Anrufe auf diesem Gerät. Es handelt sich nicht um die auf dem Mobiltelefon gespeicherten Einträge.
- \* Mit dem Multi-Funktions-Key-System schalten Sie mit der Taste [2] ("PHBK") zwischen den Suchmethoden im Telefonbuch um.

Funktion der Fernbedienung

## Machen Sie einen Anruf durch Eingabe einer Telefonnummer

Sie können Anrufe durch Eingabe einer Telefonnummer machen.

### 1 Rufen Sie den Nummernwählmodus auf

Wählen Sie die Anzeige "DIAL" oder "N-DIAL".  
Siehe <Auswählen des Wählmodus> (Seite 47).

### 2 Geben Sie eine Telefonnummer ein

Drücken Sie die Tasten ([1] – [0]), #([FM]), \*([AM]) oder +([▶▶II]) auf der Fernbedienung.

### 3 Machen Sie einen Anruf

Drücken Sie die [DIRECT]-Taste auf der Fernbedienung.

Die Anzeige "CALL" oder "Call" erscheint.

## So löschen Sie die eingegebene Telefonnummer ziffernweise:

Drücken Sie die [◀◀I]-Taste auf der Fernbedienung.



- Sie können maximal 32 Ziffern eingeben.
- Je nach Typ Ihrer Fernbedienung wird "■" (alle Segmente leuchten) anstelle des Zeichens # angezeigt.

## Wählen über die Kurzwahlfunktion

Sie können den Anruf über die in der Kurzwahlnummernliste eingetragenen Rufnummern tätigen. Einzelheiten zum Einrichten von Kurzwahlen finden Sie unter <Eintragen der Kurzwahlnummernliste> (Seite 48).

### 1 Rufen Sie den Nummernwählmodus auf

Wählen Sie die Anzeige "DIAL" oder "N-DIAL".  
Siehe <Auswählen des Wählmodus> (Seite 47).

### 2 Drücken Sie die Taste für die voreingestellte Kurzwahlnummer

Drücken Sie die Taste [1] – [3].

Die Anzeige "Preset #" oder "PRESET #" erscheint.

**Audio-Receiver mit Multi-Funktions-Key-System:**

#### 1 Drücken Sie die [NEXT]-Taste.

Wählen Sie den Abschnitt Tastenfunktion.

#### 2 Drücken Sie die Taste [1] ("1") – [3] ("3").

Die Anzeige "DIAL #" erscheint.

### 3 Machen Sie einen Anruf

Drücken Sie den Steuerknopf (▶▶II) für mindestens 1 Sekunde.

Die Anzeige "CALL" oder "Call" erscheint.



- Wenn die gewünschte Nummer nicht in der Kurzwahlnummernliste eingetragen ist, erscheint die Anzeige "No Name No Number", "No Number" oder "NO-NUMBER".

## Eintragen der Kurzwahlnummernliste

Sie können bis zu 3 Telefonnummern als Kurzwahlen eintragen.

### 1 Geben Sie die gewünschte Telefonnummer ein

Geben Sie die Telefonnummer auf eine der folgenden Methoden ein:

- <Machen Sie einen Anruf durch Eingabe einer Telefonnummer> (Seite 47)
- <Wählen über das Telefonbuch> (Seite 48)
- <Wählen über die Wahlwiederholungsliste> (Seite 48)
- <Wählen über die Anruferliste> (Seite 49)

### 2 Wählen Sie die Taste für die Kurzwahl

Drücken Sie die Taste [1] – [3] für mindestens 2 Sekunden.

**Audio-Receiver mit Multi-Funktions-Key-System:**

#### 1 Drücken Sie die [NEXT]-Taste.

Wählen Sie den Abschnitt für die Tastenfunktion.

#### 2 Drücken Sie die Taste [1] ("1" / "MEM.1") – [3] ("3" / "MEM.3") für mindestens 2 Sekunden.

Die Anzeige "Memory" oder "MEMORY" blinkt einmal.

### 3 Verlassen Sie den Auswahlmodus für die Wählmethode

Drücken Sie die [ATT]-Taste für mindestens 1 Sekunde.

## Wählen über das Telefonbuch

Sie können unter Verwendung des übertragenen Telefonbuchs wählen.

### 1 Rufen Sie den Telefonbuchmodus auf

Wählen Sie die Anzeige "INITIAL", "PH-BOOK1", "PH-BOOK" oder "PH-BOOK2".

Siehe <Auswählen des Wählmodus> (Seite 47).

Wenn Sie die Anzeige "PH-BOOK" oder "PH-BOOK2" gewählt haben, fahren Sie fort mit Schritt 4.

**Audio-Receiver mit Multi-Funktions-Key-System:**

#### Drücken Sie die Taste [2] ("PHBK").

Durch Drücken dieser Taste erfolgt eine Umschaltung zwischen den folgenden Suchmethoden:

Anzeige	Suchmethode
"INITIAL"/ "PH-BOOK1"	Suchen über den Anfangsbuchstaben.
"PH-BOOK"/ "PH-BOOK2"	Suchen in alphabetischer Reihenfolge. Weiter mit Schritt 4.

### 2 Wählen Sie den zu suchenden

#### Anfangsbuchstaben

Schieben Sie den Steuerknopf auf [◀|▶], [FM] oder [AM].

Bewegen Sie den Cursor auf den zu suchenden Anfangsbuchstaben.

Knopf	Funktion
[◀ ▶] / [▶ ▶]	Weiter zum nächsten Zeichen.
[FM] / [AM]	Weiter zur nächsten Zeile.

### 3 Legen Sie den gewählten Anfangsbuchstaben fest

Drücken Sie den Steuerknopf (▶|▶) für mindestens 1 Sekunde.

### 4 Wählen Sie den Namen

Schieben Sie den Steuerknopf auf [FM], [AM], [◀|▶] oder [▶|▶].

Wählen Sie den Namen.

Knopf	Funktion
[FM] / [AM]	Ändern des Namens.
[◀ ▶] / [▶ ▶]	Ändern des Anfangsbuchstaben.

### 5 Machen Sie einen Anruf

Drücken Sie den Steuerknopf (▶|▶) für mindestens 1 Sekunde.

Die Anzeige "CALL" oder "Call" erscheint.



- Damit Sie das Telefonbuch verwenden können, müssen Sie es zuvor aus dem Mobiltelefon übertragen. Einzelheiten finden Sie unter <Übertragen des Telefonbuchs> (Seite 45).
- Anfangsbuchstaben ohne passenden Namen werden nicht angezeigt.
- Beim Steuergerät mit dreizeiliger Anzeige ist der Name in der mittleren Zeile der jeweils gewählte.
- Während des Suchvorgangs wird nach Zeichen ohne Umlaut anstelle von Zeichen mit Umlaut gesucht, z. B. nach "u" anstelle von "ü".
- Zeichen, die vom Steuergerät nicht dargestellt werden können, werden in der Reihenfolge gesucht, in der sie im Telefonbuch eingetragen wurden.

## Wählen über die Wahlwiederholungsliste

Sie können unter Verwendung der Wahlwiederholungsliste wählen. Die Telefonnummern für bis zu zehn ausgehende Anrufe werden in der Wahlwiederholungsliste gespeichert.

### 1 Rufen Sie den Wahlwiederholungslistenmodus auf

Wählen Sie die Anzeige "OUT" oder "OUT-CALL".

Siehe <Auswählen des Wählmodus> (Seite 47).



**2 Wählen Sie einen Namen oder eine Telefonnummer**  
Schieben Sie den Steuerknopf auf [FM] oder [AM].

**3 Machen Sie einen Anruf**  
Drücken Sie den Steuerknopf ([▶II]) für mindestens 1 Sekunde.

Die Anzeige "CALL" oder "Call" erscheint.



- Die Wahlwiederholungsliste ist die Liste der von diesem Gerät getätigten Anrufe. Es handelt sich nicht um die auf dem Mobiltelefon gespeicherten Einträge.
- Beim Steuergerät mit dreizeiliger Anzeige ist die Telefonnummer in der mittleren Zeile die jeweils gewählte.
- Je nach Typ Ihres Steuergeräts wird für den 10. Eintrag in der Wahlwiederholungsliste eventuell "0" angezeigt.

### Wählen über die Anruferliste

Sie können unter Verwendung der Anruferliste wählen. Die Telefonnummern für bis zu zehn eingehende Anrufe werden in der Anruferliste gespeichert.

**1 Rufen Sie den Anruferlistenmodus auf**

Wählen Sie die Anzeige "IN" oder "IN-CALL".  
Siehe <Auswählen des Wählmodus> (Seite 47).

**2 Wählen Sie einen Namen oder eine Telefonnummer**  
Schieben Sie den Steuerknopf auf [FM] oder [AM].

**3 Machen Sie einen Anruf**  
Drücken Sie den Steuerknopf ([▶II]) für mindestens 1 Sekunde.

Die Anzeige "CALL" oder "Call" erscheint.



- Die Anruferliste ist die Liste der auf diesem Gerät eingegangenen Anrufe. Es handelt sich nicht um die auf dem Mobiltelefon gespeicherten Einträge.
- Beim Steuergerät mit dreizeiliger Anzeige ist die Telefonnummer in der mittleren Zeile die jeweils gewählte.
- Je nach Typ Ihres Steuergeräts wird für den 10. Eintrag in der Anruferliste eventuell "0" angezeigt.

### Funktionen der Tasten

**[SRC]-Taste\***

Während eines Anrufs: Gespräch beenden.

**[VOL]-Tasten\***

Während eines Anrufs: Sprachlautstärke anpassen.

**[ (📞) ]-Taste**

Zum Aufrufen des Auswahlmodus für die Wählmethode.

Bei einem eingehenden Anruf: Anruf entgegennehmen.

**[▶II]-Taste\***

Während eines Anrufs:  
Umschalten zwischen dem Modus privates Gespräch und dem Modus Freisprechen.

Im Auswahlmodus für die Wählmethode:  
Auswahl einer Wählmethode.

**[▶▶]-Taste\***

Nummerneingabe zur Wahl: Eingabe von "+".

**[◀◀]-Taste\***

Nummerneingabe zur Wahl:  
Löscht die eingegebene Telefonnummer.

**[FM]-Taste\***

Nummerneingabe zur Wahl: Eingabe von "#".

**[AM]-Taste\***

Nummerneingabe zur Wahl: Eingabe von "\*\*".

**Tasten [0] – [9]\***

Nummerneingabe zur Wahl: Eingabe einer Ziffer.

**[DIRECT]-Taste\***

Tätigen eines Anrufs.

**Moduswahlschalter an der Fernbedienung**

Umschalten zu "AUD" während des Wahlvorgangs.



- \* Wenn Ihre Fernbedienung über einen Moduswahlschalter verfügt, stellen Sie diesen auf "AUD".
- Fernbedienungen mit der Taste [ (📞) ] und/oder Zifferntasten sind optional erhältlich. Kaufen Sie eine Fernbedienung mit der gewünschten Funktionsweise.

## Menü-Steuerung

Einrichten verschiedener Funktionen. Die Hauptfunktionen des Menüsystems werden in diesem Abschnitt beschrieben. Nach dieser Erklärung finden Sie Hinweise zu den Grundeinstellungen und Einstellmöglichkeiten der Menüpunkte.

**1 Rufen Sie den Menümodus auf**  
Drücken Sie die [MENU]-Taste für mindestens 1 Sekunde.

"MENU" wird angezeigt.

**2 Wählen Sie den Menüpunkt**  
Schieben Sie den Steuerknopf auf [FM] oder [AM].

**3 Stellen Sie den Menüpunkt ein**  
Schieben Sie den Steuerknopf auf [◀◀] oder [▶▶].

**4 Beenden Sie den Menümodus**  
Drücken Sie die [MENU]-Taste.



- Drei Menüpunkte werden auf dem Display angezeigt. Der in der Mitte angezeigte Menüpunkt ist derjenige, den Sie anpassen können.

*Im Standby-Modus*

## Wählen Sie das zu verbindende Mobiltelefon

Wenn bereits zwei oder mehr Mobiltelefone angemeldet sind, müssen Sie das zu verwendende Mobiltelefon wählen.

**1 Wählen Sie den Telefonauswahlmodus**  
Schieben Sie den Steuerknopf auf [FM] oder [AM].

Wählen Sie die Anzeige "Phone Selection" oder "PHN-SEL".

**2 Rufen Sie den Telefonauswahlmodus auf**  
Drücken Sie den Steuerknopf ([▶▶]) für mindestens 1 Sekunde.

"(name)" wird angezeigt.

**3 Wählen Sie das zu verbindende Mobiltelefon**  
Schieben Sie den Steuerknopf auf [FM] oder [AM].

**4 Richten Sie das zu verbindende Mobiltelefon ein**  
Schieben Sie den Steuerknopf auf [◀◀] oder [▶▶].

"\*(name)" oder "-(name)" wird angezeigt.

"\*" (dunkle Farbe) oder "\*" : Das gewählte Mobiltelefon ist besetzt.

"\*" (helle Farbe) oder "-": Das gewählte Mobiltelefon befindet sich im Standby-Modus.

**5 Beenden Sie den Telefonauswahlmodus**  
Drücken Sie die [MENU]-Taste.

*im Standby-Modus*

## Löschen eines angemeldeten Mobiltelefons

Sie können angemeldete Mobiltelefone löschen.

**1 Wählen Sie den Telefonlöschmodus**  
Schieben Sie den Steuerknopf auf [FM] oder [AM].

Wählen Sie die Anzeige "Phone Delete" oder "PHN-DEL".

**2 Rufen Sie den Telefonlöschmodus auf**  
Drücken Sie den Steuerknopf ([▶▶]) für mindestens 1 Sekunde.

"(name)" wird angezeigt.

**3 Wählen Sie das zu löschende Mobiltelefon**  
Schieben Sie den Steuerknopf auf [FM] oder [AM].

**4 Löschen Sie das gewählte Mobiltelefon**  
Drücken Sie den Steuerknopf ([▶▶]) für mindestens 1 Sekunde.

"Delete" oder "DELETE" wird angezeigt.

**5 Beenden Sie den Telefonlöschmodus**  
Drücken Sie die [MENU]-Taste.



- Beim Löschen eines angemeldeten Mobiltelefons werden das zugehörige Telefonbuch sowie die Anrufer- und die Wahlwiederholungsliste ebenfalls gelöscht.

## Anzeigen des Mobiltelefon-Status

Sie können Verbindungsstatus, Signalstärke und Batterieladezustand anzeigen lassen.

**1 Wählen Sie das anzuzeigende Statuselement**  
Schieben Sie den Steuerknopf auf [FM] oder [AM].

Wählen Sie die Anzeige "P-STATUS".

**2 Rufen Sie den Statusanzeigemodus auf**  
Drücken Sie den Steuerknopf ([▶▶]) für mindestens 1 Sekunde.

**3 Wählen Sie das anzuzeigende Element**  
Schieben Sie den Steuerknopf auf [FM] oder [AM].

**4 Beenden Sie den Statusanzeigemodus**  
Drücken Sie die [MENU]-Taste.

**Wenn Ihr Steuergerät über eine grafische Anzeigefunktion verfügt:**

**1 Wählen Sie das anzuzeigende Status-Element**  
Schieben Sie den Steuerknopf auf [FM] oder [AM].

Wählen Sie die Anzeige "Phone Status".

**2 Anzeigen der Statusinformationen**  
Schieben Sie den Steuerknopf auf [◀◀] oder [▶▶].

Alle Status-Elemente werden durch Symbole angezeigt.

**3 Beenden Sie den Menümodus**  
Drücken Sie die [MENU]-Taste.

**Bluetooth-Verbindungsstatus**

Anzeige	Symbol	Informationen
"BT-CON Y"		Verbunden
"BT-CON N"		Nicht verbunden

**Batterieladestatus des Mobiltelefons**

Anzeige	Symbol	Informationen
"BAT FULL"		Voll
"BAT MID"		⋮
		⋮
"BAT LOW"		Fast leer
"BAT - - -"		Informationen nicht verfügbar.

**Signalstärke des Mobiltelefons**

Anzeige	Symbol	Informationen
"SGNL MAX"		Maximum
"SGNL MID"		⋮
		⋮
"SGNL LOW"		Minimum
"NO SGNAL"		Kein Signal
"SGNL - - -"		Informationen nicht verfügbar.



- Da sich die Anzahl der Schritte von Steuergerät und Mobiltelefon unterscheiden, können sich auch die auf dem Steuergerät angezeigten Statusinformationen von den auf dem Mobiltelefon angezeigten unterscheiden.

*im Standby-Modus*

**Einstellen des Zeitintervalls für die automatische Antwort**

Diese Funktion beantwortet eingehende Anrufe nach einer voreingestellten Wartezeit automatisch.

Anzeige	Einstellung
"Auto Answer: OFF" / "ANS OFF"	Anrufe werden nicht automatisch beantwortet.
"Auto Answer: 0s" / "ANS 0"	Anrufe werden sofort automatisch beantwortet.
⋮	
"Auto Answer: 8s" / "ANS 8"	Anrufe werden nach einer Wartezeit von 8 Sekunden automatisch beantwortet (Werkseinstellung).
⋮	
"Auto Answer: 99s" / "ANS 99"	Anrufe werden nach einer Wartezeit von 99 Sekunden automatisch beantwortet.



- Wenn die auf dem Mobiltelefon eingestellte Wartezeit kürzer ist als die auf dem Gerät eingestellte, wird die erstere verwendet.

*im Standby-Modus*

**Einstellen der Lautsprecher für die Sprachausgabe**

Sie können die Lautsprecher für die Sprachausgabe einstellen.

Anzeige	Einstellung
"SP Select: Front" / "SPK FRT"	Sprachausgabe erfolgt auf den Lautsprechern vorne links und rechts.
"SP Select: F-R" / "SPK F-R"	Sprachausgabe erfolgt auf dem Lautsprecher vorne rechts.
"SP Select: F-L" / "SPK F-L"	Sprachausgabe erfolgt auf dem Lautsprecher vorne links.



- Wählen Sie den weiter vom Mikrofon entfernten Lautsprecher, um Rückkopplungen oder Echo zu vermeiden.

*im Standby-Modus*

**Einstellen des Tonsignals für eingehende Anrufe**

Sie können bei eingehenden Anrufen ein Tonsignal über den Lautsprecher ausgeben.

Anzeige	Einstellung
"Call Beep: ON" / "C-BP ON"	Der Tastenton ertönt.
"Call Beep: OFF" / "C-BP OFF"	Der Tastenton ertönt nicht.

## Steuerung der Freisprecheinrichtung

### Steuerbildschirm der Freisprecheinrichtung



### Steuerbildschirm der Freisprecheinrichtung

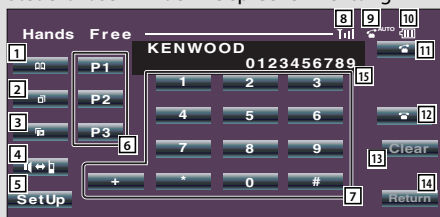

### Steuerbildschirm



- 1 Zeigt die Anzeige Telefonbuchsuche an. (Siehe <Anrufen über das Telefonbuch>, Seite 55)
- 2 Zeigt die Anzeige Wahlwiederholung an. (Siehe <Wahlwiederholung>, Seite 56)
- 3 Zeigt die Anzeige Anruferliste an. (Siehe <Wahlwiederholung>, Seite 56)
- 4 Schaltet um zwischen den Modi privates Gespräch und Freisprecheinrichtung (nur bei laufendem Gespräch).
- 5 Zeigt die Anzeige Freisprecheinrichtung einrichten an. (Siehe <Einrichten des Telefons mit Freisprecheinrichtung>, Seite 56)
- 6 Eingabe von drei Telefonnummern für die Kurzwahl. (Siehe <Kurzwahl>, Seite 54)

- 7 Gibt eine Telefonnummer ein. (Siehe <Beim Wählen>, Seite 54)
- 8 Zeigt die Signalstärke an.\* Je mehr Segmente im Balken erscheinen, desto stärker ist das Signal.
- 9 Zeigt den aktuellen Status für automatische Antwort an  
Automatische Antwort ist eingeschaltet: AUTO  
Automatische Antwort ist ausgeschaltet:
- 10 Zeigt den Ladezustand der Batterie des Mobiltelefons an.\* Je mehr Segmente im Balken erscheinen, desto besser ist der Ladezustand.
- 11 Beginnt einen Anruf.
- 12 Beendet den Anruf.  
Löscht die gerade eingegebene Telefonnummer.
- 13 Löscht die eingegebene Telefonnummer.
- 14 Kehrt zum vorherigen Bildschirm zurück.
- 15 Zeigt die Anruferliste und die Wahlwiederholungsliste an.  
Wenn Sie eine Telefonnummer im Telefonbuch eingetragen haben, wird der zur jeweiligen Nummer gehörende Name angezeigt.
- 16 Zeigt den Status der Verbindung zum Mobiltelefon an.  
Weiß: Das Mobiltelefon ist verbunden.  
Orange: Das Mobiltelefon ist nicht verbunden oder befindet sich außer Reichweite.



- Wenn sich Ihr Fahrzeug bewegt, sind einige Funktionen aus Sicherheitsgründen deaktiviert. Die mit den deaktivierten Funktionen verknüpften Tasten sind dann ohne Funktion.
- Wenn der Steuerbildschirm der Freisprecheinrichtung erscheint, wird der Name des verbundenen Mobiltelefons 5 Sekunden lang angezeigt.
- \* Da sich die Anzahl der Schritte von Steuergerät und Mobiltelefon unterscheiden, können sich auch die auf dem Steuergerät angezeigten Statusinformationen von den auf dem Mobiltelefon angezeigten unterscheiden. Wenn eine bestimmte Statusinformation nicht verfügbar ist, wird keine Information dazu angezeigt.
- Durch Einstellen des Mobiltelefons auf den privaten Modus kann die Freisprechfunktion deaktiviert werden.

## Fernsteuerung

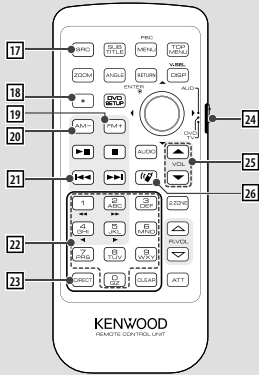

### 17 [SRC]-Taste

Während eines Anrufs: Beendet den Anruf.

### 18 [\*]-Taste (Wenn 24 auf "AUD" eingestellt ist)

Nummerneingabe zur Wahl: Eingabe von "+".

### 19 [FM+]-Taste (Wenn 24 auf "AUD" eingestellt ist)

Nummerneingabe zur Wahl: Eingabe von "#".

### 20 [AM-]-Taste (Wenn 24 auf "AUD" eingestellt ist)

Nummerneingabe zur Wahl: Eingabe von "0".

### 21 [C]-Taste (Wenn 24 auf "AUD" eingestellt ist)

Nummerneingabe zur Wahl:  
Löscht die eingegebene Telefonnummer.

### 22 Tasten [0] – [9] (Wenn 24 auf "AUD" eingestellt ist)

Nummerneingabe zur Wahl: Eingabe der Ziffer einer Telefonnummer.

### 23 [DIRECT]-Taste (Wenn 24 auf "AUD" eingestellt ist)

Machen Sie einen Anruf.

### 24 Moduswahlschalter an der Fernbedienung

Umschalten zu "AUD" während des Wahlvorgangs.

### 25 [▲]/[▼]-Taste

Während eines Anrufs: Anpassen der Sprachlautstärke.

### 26 [📞]-Taste

Zeigt den Steuerbildschirm für die Freisprecheinrichtung an.  
Bei einem eingehenden Anruf: Anruf entgegennehmen.



- Die beim aktuellen Anruf vorgenommene Anpassung der Lautstärke bleibt bei folgenden Anrufen erhalten.

- Durch zu hohe Einstellung der Lautstärke kommt es häufiger zu Echoeffekten. Falls ein Echo auftritt, stellen Sie die Lautstärke so niedrig wie möglich ein. Echoeffekte verstärken sich proportional zur eingestellten Lautstärke.

## Tastenbedienung



### 27 [▲]/[▼]-Taste

Während eines Anrufs: Sprachlautstärke anpassen.

### 28 [SRC]-Taste

Während eines Anrufs: Beendet den Anruf.

# Steuerung der Freisprecheinrichtung (Monitor-Receiver)

## Bei eingehendem Anruf

Wenn Sie einen Anruf erhalten, können Sie die Freisprecheinrichtung verwenden.

### 1 Nimmt einen Anruf an



Bei einem eingehenden Anruf erscheint der Steuerbildschirm für die Freisprecheinrichtung automatisch.

### 2 Beendet den Anruf



Der vorherige Bildschirm erscheint wieder.

## Beim Wählen

Machen Sie einen Anruf durch Eingabe einer Telefonnummer.

### 1 Geben Sie eine Telefonnummer ein

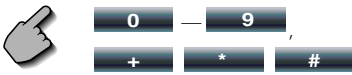

### 2 Machen Sie einen Anruf



Sie können zu sprechen beginnen, wenn die angerufene Person antwortet.



- Zum Löschen falscher Eingaben drücken Sie

**Clear**.

### 3 Beendet den Anruf



Der vorherige Bildschirm erscheint wieder.



- Sie können maximal 32 Ziffern eingeben.

## Kurzwahl

Sie können bis zu 3 Telefonnummern als Kurzwahlen eintragen.

**So tragen Sie eine Telefonnummer ein:**

### 1 Zeigen Sie eine Telefonnummer an, die Sie eintragen wollen

Siehe <Anrufen über das Telefonbuch> (Seite 55), <Wahlwiederholung> (Seite 56) und <Beim Wählen> (Seite 54).

### 2 Tragen Sie die Telefonnummer ein



Mehr als 2 Sekunden gedrückt halten.

**Anrufen einer Telefonnummer aus dem Speicher:**

### 1 Wiederaufrufen der Telefonnummer



### 2 Machen Sie einen Anruf



- Für die Kurzwahl können nur Telefonnummern eingetragen werden. Daher werden während des Wahlvorgangs Name und andere Angaben zur angerufenen Person nicht angezeigt.

## Anrufen über das Telefonbuch

Sie können Personen über die im Telefonbuch eingetragene Telefonnummer anrufen.

### 1 Rufen Sie die Anzeige Telefonbuch auf



Der Eingabestartbildschirm erscheint.

#### Eingabestartbildschirm



- 1 Führt einen Bildlauf der Zeichenanzeige durch.
- 2 Zeigt das Telefonbuch beginnend mit dem Namen, dessen ersten Buchstaben Sie berührt haben.
- 3 Kehrt zum Steuerbildschirm für die Freisprecheinrichtung zurück.

### 2 Wählen Sie den Anfangsbuchstaben einer gespeicherten Person



Der Bildschirm mit der Telefonbuchliste erscheint.

#### Telefonbuchlisten-Bildschirm



- 1 Führt einen Bildlauf in der Liste durch.
- 2 Gibt den anzurufenden Namen ein.
- 3 Gibt die Daten des Anzurufenden ein und kehrt zum Steuerbildschirm der Freisprecheinrichtung zurück.
- 4 Kehrt zum Steuerbildschirm für die Freisprecheinrichtung zurück.

### 3 Wählen Sie eine anzurufende Person



### 4 Bestätigen Sie die Auswahl



Der Steuerbildschirm für die Freisprecheinrichtung erscheint erneut. Die Daten der anzurufenden Person werden angezeigt.

### 5 Machen Sie einen Anruf



Sie können zu sprechen beginnen, wenn die angerufene Person antwortet.

### 6 Beendet den Anruf



Der vorherige Bildschirm erscheint wieder.



- Damit Sie das Telefonbuch verwenden können, müssen Sie es zuvor aus dem Mobiltelefon übertragen. Weitere Einzelheiten finden Sie unter <Übertragen des Telefonbuchs> (Seite 45).
- Für jeden Namen im Telefonbuch können bis zu 16 Zeichen angezeigt werden.
- Anfangsbuchstaben ohne passenden Namen werden nicht angezeigt.
- Während des Suchvorgangs wird nach Zeichen ohne Umlaut anstelle von Zeichen mit Umlaut gesucht, z. B. nach "u" anstelle von "ü".

## Wahlwiederholung

Sie können eine der letzten 10 Telefonnummern erneut wählen, die Sie angerufen haben oder von der Sie einen Anruf erhalten haben.

### 1 Rufen Sie die Anzeige für die Suche in der Wahlwiederholungsliste bzw. der Anruferliste auf

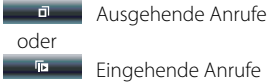

Die Anzeige für die Suche in der Wahlwiederholungsliste bzw. der Anruferliste erscheint.

#### Anzeige Ausgehende Anrufe oder Eingehende Anrufe

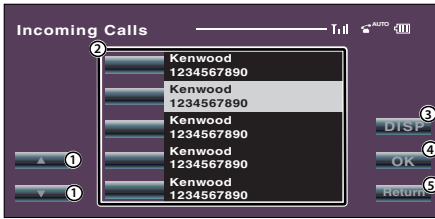

- 1 Führt einen Bildlauf in der Liste durch.
- 2 Gibt den anzurufenden Namen ein.
- 3 Wählen Sie einen Eintrag in der Wahlwiederholungsliste.
- 4 Gibt die Daten des Anzurufenden ein und kehrt zum Steuerbildschirm der Freisprecheinrichtung zurück.
- 5 Kehrt zum Steuerbildschirm für die Freisprecheinrichtung zurück.

### 2 Wählen Sie eine anzurufende Person



### 3 Bestätigen Sie die Auswahl



Der Steuerbildschirm für die Freisprecheinrichtung erscheint erneut. Die Daten der anzurufenden Person werden angezeigt.

### 4 Machen Sie einen Anruf



Sie können zu sprechen beginnen, wenn die angerufene Person antwortet.

## 5 Beendet den Anruf



Der vorherige Bildschirm erscheint wieder.



- Der Bildschirm mit der Wahlwiederholungsliste oder der Anruferliste zeigt die Liste der Anrufe, die von diesem Gerät geführt oder empfangen wurden. Es handelt sich nicht um die auf dem Mobiltelefon gespeicherten Einträge.

## Einrichten des Telefons mit Freisprecheinrichtung

Die Freisprecheinrichtung kann wie folgt eingerichtet werden.



SetUp

### Anzeige Freisprecheinrichtung einrichten



- 1 Stellt eine automatische Antwortzeit nach der Beendigung eines Anrufs ein. (☑ "8")  
"Off": Diese Funktion kann nicht verwendet werden.  
"0-99": Stellt die Dauer des Anrufsignals (in Sekunden) ein.
- 2 Stellt eine Ausgabebeziehung für das Anrufsignal ein. (☑ "F-Right")  
"F-Left": Gibt das Tonsignal über den Lautsprecher vorne links aus.  
"F-Right": Gibt das Tonsignal über den Lautsprecher vorne rechts aus.  
"Front All": Gibt das Tonsignal über beide vordere Lautsprecher aus.
- 3 Stellt das Tonsignal für eingehende Anrufe ein. (☑ "On")  
"On": Der Tastenton ertönt.



"Off": Der Tastenton ertönt nicht.

- ④ Wählen Sie die Anzeige Telefonauswahl.
- ⑤ Wählen Sie die Anzeige Telefon löschen.
- ⑥ Kehrt zum Steuerbildschirm für die Freisprecheinrichtung zurück.



- Entweder das für dieses Gerät eingestellte Zeitintervall für die automatische Antwort oder das für das Mobiltelefon eingestellte Zeitintervall ist wirksam, je nachdem, welches kürzer ist.
- Wählen Sie den weiter vom Mikrofon entfernten Lautsprecher, um Rückkopplungen oder Echo zu vermeiden.

## Auswählen eines Telefons mit Freisprecheinrichtung

Sie können das Telefon für die Freisprecheinrichtung in der Liste wählen.

### 1 Rufen Sie die Anzeige Freisprecheinrichtung einrichten auf



SetUp

### 2 Rufen Sie die Liste Telefonauswahl auf



Select

Anzeige Telefonauswahl



- ① Wählt das Mobiltelefon, das zusammen mit der Freisprecheinrichtung verwendet wird.
- ② Kehrt zur Anzeige Freisprecheinrichtung einrichten zurück.

### 3 Wählen Sie ein Telefon für die Freisprecheinrichtung aus



Kenwood 1

## Löschen des Telefons für die Freisprecheinrichtung

Sie können die Anmeldung eines Telefons für die Freisprecheinrichtung abbrechen.

### 1 Rufen Sie die Anzeige Freisprecheinrichtung einrichten auf



SetUp

### 2 Rufen Sie die Liste Telefon löschen auf



Delete

Anzeige Telefon löschen



- ① Wählt das Mobiltelefon, das aus der Liste gelöscht werden soll.
- ② Kehrt zur Anzeige Freisprecheinrichtung einrichten zurück.

### 3 Wählen Sie ein Telefon der Freisprecheinrichtung zum Löschen aus



Kenwood 3



- Zusammen mit dem Telefon der Freisprecheinrichtung werden auch das zugehörige Telefonbuch und die Wahlwiederholungs- und Anruferliste gelöscht.

# Zubehör/Hinweise zum Einbau

## Zubehör

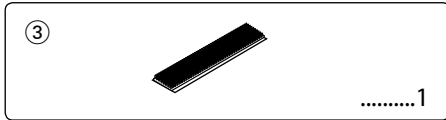
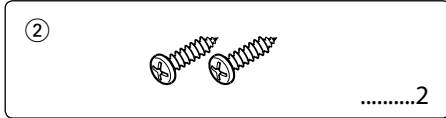
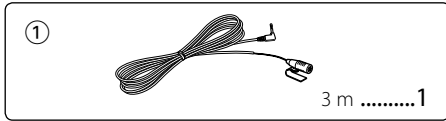

## Hinweise zum Einbau

1. Um Kurzschlüsse zu vermeiden, entfernen Sie den Zündschlüssel und den ⊖-Pol der Batterie.
2. Stellen Sie den Funktionsschalter für die Konvertierung der angezeigten Zeichen korrekt ein.
3. Schließen Sie die Eingangs- und Ausgangskabel jedes Gerätes richtig an.
4. Bauen Sie das Autoradio in Ihrem Fahrzeug ein.
5. Schließen Sie den ⊖-Pol der Batterie wieder an.
6. Drücken Sie die Reset-Taste am Steuergerät.



- Isolieren Sie nicht angeschlossene Kabel mit Vinylband oder ähnlichem Material. Um Kurzschlüsse zu vermeiden, entfernen Sie die Kapfen an den Enden der nicht angeschlossenen Kabel oder Klemmen nicht.
- Überprüfen Sie nach der Installation des Geräts, ob Bremsleuchten, Blinker, Scheibenwischer usw. des Fahrzeugs korrekt funktionieren.

## Guter Empfang

Um einen guten Empfang sicherzustellen, sollten Sie folgendes beachten:

- Halten Sie zum Mobiltelefon einen Maximalabstand von 10 m ein. Die Reichweite kann in bestimmten Umgebungen weiter abnehmen. Die Reichweite wird ebenfalls kürzer, wenn sich zwischen dem Gerät und dem Mobiltelefon Hindernisse befinden. Die oben genannte maximale Reichweite (10 m) kann nicht immer garantiert werden.
- Halten Sie dieses Gerät so weit wie möglich entfernt von anderen elektrischen Komponenten (AV-Komponenten). In deren Nähe kann es zu Verbindungsabbrüchen sowie zu TV- oder Radiostörungen oder schlechtem Empfang kommen.
- In der Nähe befindliche Sendestationen oder Funksprechgeräte können durch zu starke Signale die Kommunikation stören.

## Display-Zeichen-Konvertierungsfunktion

Wenn das Steuergerät bestimmte Zeichen mit Umlauten, z. B. "ü" und "ä", nicht anzeigen kann, bringen Sie den Schalter für die Display-Zeichen-Konvertierungsfunktion in Stellung "2", um diese Zeichen zu "U" bzw. "A" zu konvertieren.

Bei Verbindung mit einem der folgenden Steuergeräte bringen Sie den Schalter in Stellung "2". (Stand September 2006)

KDV-5234, KDC-W6534U, KDC-W5534U, DPX501U

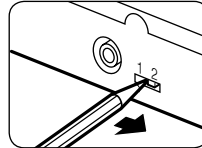

## Konvertierungstabelle

Konvertiertes Zeichen	
A:	Ä, ä, Á, á, À, à, Ǽ, ǽ, Ǿ, ǿ, Ǻ, ǻ, Ǿ, ǿ
C:	Ç, ç
D:	Ð, ð
E:	É, è, Ê, ê, Ë, ë, Æ, æ, ƒ, ƒ
I:	Ì, ì, Í, í, Î, î, Ĳ, ĳ
N:	Ñ, ñ
O:	Ò, ò, Ó, ó, Ô, ô, Õ, õ, Ö, ö, Ø, ø
S:	ß
U:	Û, ù, Ü, ü, Ǫ, ǫ, Ǭ, ǭ, Ƿ, Ƿ
X:	×
Y:	Ý, ý, ŷ, Ʒ

# Verbindung

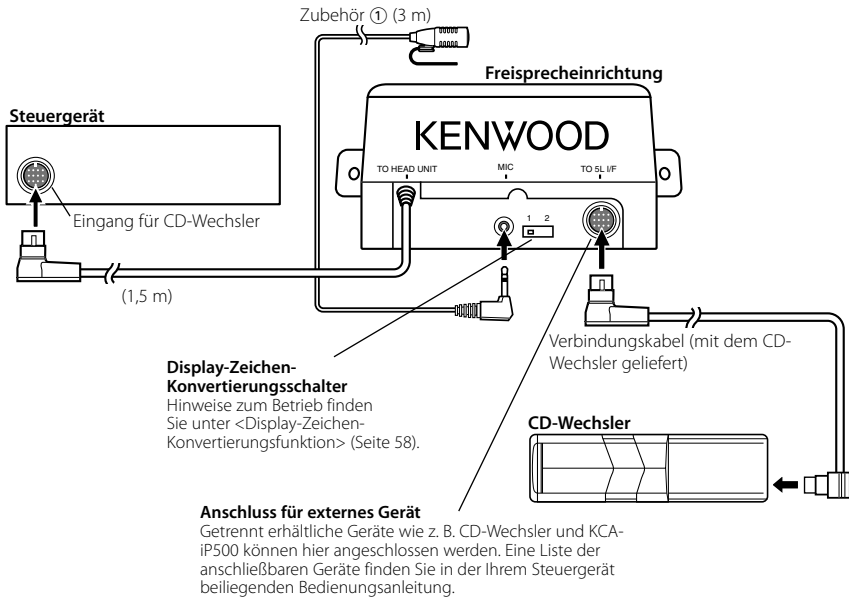

## Wenn Sie ein KCA-S220A anschließen möchten

Verbinden Sie die Freisprecheinrichtung mit dem Anschluss mit der Bezeichnung "TO CHANGER 2".

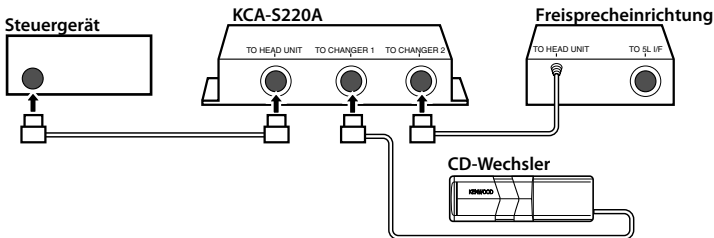

- Achten Sie darauf, dass die Gesamtlänge des Steuerkabels zwischen Steuergerät und CD-Wechsler 13 m nicht übersteigt. Bei Steuerkabeln mit einer Länge von mehr als 13 m kann es zu Fehlfunktionen kommen.

## Einbau der Freisprecheinrichtung



- Legen Sie die Einbauposition fest, nachdem Sie sichergestellt haben, dass das Gerät mit dem Mobiltelefon kommunizieren kann.
- Bitte installieren Sie das Gerät nicht in der Nähe von Armaturenbrett, hinterer Ablage oder anderen wichtigen Komponenten. Andernfalls kann es zu Verletzungen oder Unfällen kommen, wenn das Gerät sich bei einer Erschütterung löst und eine Person oder eine wichtige Komponente trifft. Zur Montage sollten Blechschrauben verwendet werden.  
(Eine Befestigung mit Klettstreifen ist zwar einfach zu bewerkstelligen, kann sich aber bei Erschütterungen lösen.)

### Befestigung am Audioteil

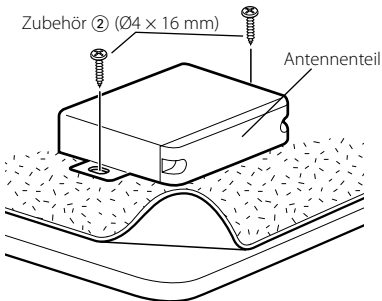

### Befestigung am Teppichflor

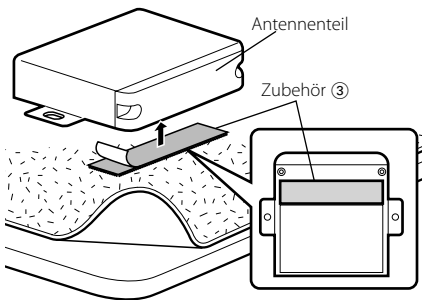

- Kleben Sie das Klettband nicht über die Seriennummer.
- Wenn die Einbaustelle nicht eben ist, schneiden Sie das Klettband in zwei Teile und kleben Sie diese wie gezeigt an zwei Stellen.

## Einbau der Mikrofoneinheit

- 1 Überprüfen Sie die Einbauposition des Mikrofons (Zubehör ①).
- 2 Entfernen Sie Öl und andere Verschmutzungen von der Einbauoberfläche.
- 3 Bauen Sie das Mikroskop ein.
- 4 Verkabeln Sie das Mikroskop mit der Freisprecheinrichtung und befestigen Sie das Kabel an mehreren Stellen mit Klebeband oder ähnlichem.

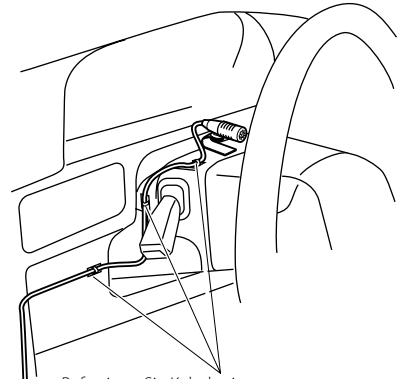

Befestigen Sie Kabel mit handelsüblichem Klebeband.

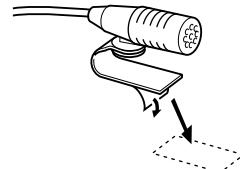

Lösen Sie das Schutzpapier des mitgelieferten doppelseitigen Klebebands zur Befestigung an der im linken Beispiel gezeigten Stelle.

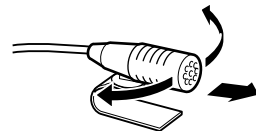

Richten Sie das Mikroskop zum Fahrer hin aus.

## Fehlersuche

Was zunächst wie eine Fehlfunktion des Geräts erscheint, kann einfach nur auf eine falsche Bedienung oder Verkabelung zurückzuführen sein. Sehen Sie sich deshalb bitte zuerst die nachfolgende Übersicht an, bevor Sie Ihr Gerät zur Reparatur geben.

### ? Die Lautstärke beim Freisprechen ist gering.

- ✓ Die Lautstärke für das Freisprechen ist niedrig eingestellt.
- ☞ Die Lautstärke für das Freisprechen kann getrennt eingestellt werden. Nehmen Sie die Anpassung während des Gebrauchs vor.

### ? Die hinteren Lautsprecher bleiben stumm.

- ✓ Sie sprechen im Freisprechmodus.
- ☞ Im Freisprechmodus werden die hinteren Lautsprecher stumm geschaltet.

### ? Bei eingehenden Anrufen ertönt kein Tonsignal.

- ✓ Das Tonsignal hängt vom Typ Ihres Mobiltelefons ab.
- ☞ Wählen Sie "Call Beep: ON", "C-BP ON" (Seite 51) oder "Beep On" (Seite 56), um das Tonsignal zu hören.

### ? In einem Namen fehlen Zeichen.

- ✓ Das Steuergerät kann keine Zeichen mit Umlauten oder Akzenten darstellen.
- ☞ Bringen Sie den Schalter für die Display-Zeichen-Konvertierungsfunktion in Stellung "2" (Seite 58).

### ? Der Name des Mobiltelefons wird nicht angezeigt.

- ✓ Bei der Anmeldung eines Mobiltelefons kann es sein, dass statt des Namens die Adresse des Mobiltelefons angezeigt wird.
- ☞ Schalten Sie das Steuergerät aus und wieder ein. Der Name des verbundenen Mobiltelefons wird angezeigt.

### Die unten aufgeführten Meldungen zeigen den Zustand Ihres Systems an.

No Number/ NO-NMBER/ Incoming No Number :

- Der Anrufer sendet keine Anruferkennung.
- Es sind keine Telefonnummerdaten vorhanden.

No Data/ NO DATA :

- Es ist keine Wahlwiederholungsliste vorhanden.
- Es ist keine Anruferliste vorhanden.

No Entry/ NO ENTRY :

Das Mobiltelefon wurde nicht angemeldet (pairing).

Disconnect/ DISCONNECT/ Non Connection/ Disconnected :

Das Gerät kann nicht mit dem Mobiltelefon kommunizieren.

Connect/ CONNECT :

Das Gerät kann mit dem Mobiltelefon kommunizieren.

HF Error 07/ HF ERR07:

Kein Speicherzugriff möglich.

- ➔ Schalten Sie das Gerät aus und wieder ein. Wenn die Meldung weiterhin erscheint, drücken Sie die Reset-Taste auf dem Steuergerät.

HF Error 68/ HF ERR68:

Das Gerät kann nicht mit dem Mobiltelefon kommunizieren.

- ➔ Schalten Sie das Gerät aus und wieder ein. Wenn die Meldung weiterhin erscheint, drücken Sie die Reset-Taste auf dem Steuergerät.

## Technische Daten

Die technischen Daten können ohne Vorankündigung geändert werden.

### Bluetooth-Abschnitt

Technologie  
: Bluetooth 1,2 Zertifiziert  
Frequenz  
: 2,402 – 2,480 GHz  
Ausgangsleistung  
: +4dBm (MAX), 0dBm (Mittel) Power Class 2

### Allgemeines

Betriebsspannung (11-16 V zulässig)  
: 14,4 V  
Stromverbrauch  
: 0,2 A  
Abmessungen (B x H x T)  
: 95 x 30 x 105 mm  
Gewicht  
: 0,35 kg

## Voor gebruik

**Veiligheidsvoorschriften 63**

**Opmerkingen 64**

## De Bluetooth-functie instellen 65

Voor gebruik	65
Uw mobiele telefoon registreren	65
De telefoonlijst downloaden	65

## Voor beeldontvanger (DDX-serie)

### Besturing van handsfree eenheid 72

Scherf voor besturing van handsfree eenheid	72
Afstandsbediening	73
Werking van de toetsen	73
Bij binnenkomende gesprekken	74
Tijdens het kiezen	74
Snelkiezen	74
Bellen via de telefoonlijst	75
Opnieuw kiezen	76
De handsfree telefoon instellen	76
Een handsfree telefoon selecteren	77
De handsfree telefoon verwijderen	77

**Toebehoren/  
Installatieprocedure 78**

**Verbinding 79**

**Installatie 80**

**Oplossen van problemen 81**

**Technische gegevens 81**

## Voor audio-ontvanger

### Algemene functies 66

Een telefonisch gesprek beantwoorden	66
Overschakelen naar de privé-modus	66
Het bericht dat de verbinding wordt verbroken verwijderen	66
Het spraakvolume aanpassen tijdens een gesprek	66
Een gesprek beëindigen	66
Overschakelen tussen displaymodi	66

### Kiesmethode 67

De kiesmodus selecteren	67
Een gesprek voeren door een telefoonnummer in te voeren	67
Kiezen met behulp van de functie voor snelkiezen	67
Nummers opnemen in de lijst met vooraf ingestelde nummers	68
Kiezen met behulp van de telefoonlijst	68
Kiezen met behulp van de lijst met uitgaande gesprekken	68
Kiezen met behulp van de lijst met binnenkomende gesprekken	69

### Afstandsbediening 69

Functies van de toetsen	69
-------------------------	----

### Menusysteem 70

Menusysteem	70
Selecteer de mobiele telefoon die u wilt aansluiten	70
Een geregistreerde mobiele telefoon verwijderen	70
De status van de mobiele telefoon weergeven	70
Het tijdsinterval voor automatische beantwoording instellen	71
De luidsprekers voor spraakuitvoer instellen	71
Het geluidssignaal voor binnenkomende gesprekken instellen	71

Het Bluetooth-woordmerk en de Bluetooth-logo's zijn het eigendom van Bluetooth SIG, Inc. en elk gebruik van dergelijke merken door Kenwood Corporation vindt plaats onder licentie. Andere handelsmerken en handelsnamen zijn het eigendom van hun respectievelijke houders.

# Veiligheidsvoorschriften

## ▲WAARSCHUWING

### Voorkom persoonlijk letsel en/of brand en neem derhalve de volgende voorzorgsmaatregelen:

- Voorkom kortsluiting en steek derhalve nooit metalen voorwerpen (zoals munten en gereedschap) in het toestel.
- De bevestiging en bedrading van dit product vereist vakbekwaamheid en ervaring. Laat de bevestiging en bedrading om veiligheidsredenen door vaklui uitvoeren.

## ▲LET OP

### Vaorkom beschadiging van het toestel en neem derhalve de volgende voorzorgsmaatregelen:

- Installeer het toestel niet op plaatsen die aan direct zonlicht, hitte of extreme vochtigheid blootstaan. Vermijd ook plaatsen waar het zeer stoffig is of waar gevaar bestaat voor waterspatten.

## Conformiteitsverklaring met betrekking tot de R&TTE-richtlijn van de Europese Unie (1999/5/EC)

### Fabrikant:

Kenwood Corporation  
2967-3 Ishikawa-machi, Hachioji-shi, Tokio, 192-8525 Japan

### EU-vertegenwoordiger:

Kenwood Electronics Europe BV  
Amsterdamseweg 37, 1422 AC UITHOORN, Nederland



### English

Hereby, Kenwood declares that this unit KCA-BT100 is in compliance with the essential requirements and other relevant provisions of Directive 1999/5/EC.

### Français

Par la présente Kenwood déclare que l'appareil KCA-BT100 est conforme aux exigences essentielles et aux autres dispositions pertinentes de la directive 1999/5/CE.

Par la présente, Kenwood déclare que ce KCA-BT100 est conforme aux exigences essentielles et aux autres dispositions de la directive 1999/5/CE qui lui sont applicables.

### Deutsch

Hiermit erklärt Kenwood, dass sich dieser KCA-BT100 in Übereinstimmung mit den grundlegenden Anforderungen und den anderen relevanten Vorschriften der Richtlinie 1999/5/EG befindet. (BMW)

Hiermit erklärt Kenwood die Übereinstimmung des Gerätes KCA-BT100 mit den grundlegenden Anforderungen und den anderen relevanten Festlegungen der Richtlinie 1999/5/EG. (Wien)

### Nederlands

Hierbij verklaart Kenwood dat het toestel KCA-BT100 in overeenstemming is met de essentiële eisen en de andere relevante bepalingen van richtlijn 1999/5/EG.

Bij deze verklaart Kenwood dat deze KCA-BT100 voldoet aan de essentiële eisen en aan de overige relevante bepalingen van Richtlijn 1999/5/EC.

### Italiano

Con la presente Kenwood dichiara che questo KCA-BT100 è conforme ai requisiti essenziali ed alle altre disposizioni pertinenti stabilite dalla direttiva 1999/5/CE.

### Español

Por medio de la presente Kenwood declara que el KCA-BT100 cumple con los requisitos esenciales y cualesquiera otras disposiciones aplicables o exigibles de la Directiva 1999/5/CE.

### Português

Kenwood declara que este KCA-BT100 está conforme com os requisitos essenciais e outras disposições da Directiva 1999/5/CE.

### Polska

Kenwood niniejszym oświadcza, że KCA-BT100 spełnia zasadnicze wymogi oraz inne istotne postanowienia dyrektywy 1999/5/EC.

### Český

Kenwood tímto prohlašuje, že KCA-BT100 je ve shodě se základními požadavky a s dalšími příslušnými ustanoveními Nařízení v platnosti dle 426/2000 Sb.

### Magyar

Alulírott, Kenwood, kijelentem, hogy a jelen KCA-BT100 megfelel az 1999/5/EC irányelvben meghatározott alapvető követelményeknek és egyéb vonatkozó előírásoknak.

### Svenska

Härmed intygar Kenwood att denna KCA-BT100 står i överensstämmelse med de väsentliga egenskapskrav och övriga relevanta bestämmelser som framgår av direktiv 1999/5/EG.

### Suomi

Kenwood vakuuttaa täten että KCA-BT100 tyyppinen laite on direktiivin 1999/5/EY oleellisten vaatimusten ja sitä koskevien direktiivin muiden ehtojen mukainen.

### Slovensko

S tem Kenwood izjavlja, da je ta KCA-BT100 v skladu z osnovnimi zahtevami in ostalimi ustreznimi predpisi Direktive 1999/5/EC.

### Slovensky

Spoločnosť Kenwood týmto vyhlasuje, že KCA-BT100 spĺňa základné požiadavky a ďalšie príslušné ustanovenia Direktívy 1999/5/EC.

### Dansk

Undertegnede Kenwood erklærer herved, at følgende udstyr KCA-BT100 overholder de væsentlige krav og øvrige relevante krav i direktiv 1999/5/EF.

### Ελληνικά

ΜΕ ΤΗΝ ΠΑΡΟΥΣΑ Kenwood ΔΗΛΩΝΕΙ ΟΤΙ ΚΑ-ΒΤ100 ΣΥΜΜΟΡΦΩΝΕΤΑΙ ΠΡΟΣ ΤΙΣ ΟΥΣΙΩΔΕΙΣ ΑΠΑΙΤΗΣΕΙΣ ΚΑΙ ΤΙΣ ΛΟΙΠΕΣ ΣΧΕΤΙΚΕΣ ΔΙΑΤΑΞΕΙΣ ΤΗΣ ΟΔΗΓΙΑΣ 1999/5/ΕΚ.

### Eesti

Sellega kinnitab Kenwood, et see KCA-BT100 vastab direktiivi 1999/5/EC põhilistele nõudmistele ja muudele asjakohastele määrustele.

### Latviešu

Ar šo, Kenwood, apstiprina, ka KCA-BT100 atbilst Direktīvas 1999/5/EC galvenajām prasībām un citiem tās nosacījumiem.

### Lietuviškai

Šiuo, Kenwood, pareiškia, kad šis KCA-BT100 atitinka pagrindinius Direktyvos 1999/5/EB reikalavimus ir kitas svarbias nuostatas.

### Malti

Hawnhekk, Kenwood, jiddikjara li dan KCA-BT100 jikkonforma mal-htigijiet essenzjali u ma provvedimenti oħrajn relevanti li hemm fid-Direttiva 1999/5/EC.

## Opmerkingen

- Raadpleeg uw Kenwood-dealer indien u problemen of vragen hebt tijdens de installatie.
- Vraag bij aankoop van optionele accessoires aan uw Kenwood-dealer of deze functioneren met uw model en in uw gebied.
- De afbeeldingen van de display en het voorpaneel in deze gebruiksaanwijzing zijn slechts voorbeelden en zijn bedoeld om het gebruik van de bedieningselementen te verduidelijken. Daardoor kan de inhoud van het display in de afbeeldingen afwijken van die van het display van de daadwerkelijke apparatuur en zijn sommige afbeeldingen op het display mogelijk niet van toepassing.

### Beschikbare ontvangers van Kenwood voor dit toestel

De volgende ontvangers kunnen worden gebruikt met de KCA-BT100: (Peildatum: september 2006)

#### Audio-ontvanger

DPX501U\*, DPX701U, KDC-W5534U\*, KDC-W6534U\*, KDC-W7534U, KDV-5234\*

#### Beeldontvanger

DDX6029

Voor nadere details over compatibele ontvangers die in de toekomst beschikbaar komen, raadpleegt u de volgende URL:

<http://www.kenwood.com/bt/bt100/>



- \*: Stel de functieschakelaar voor schermtekenconversie in op "2". Raadpleeg voor meer informatie de sectie <Functie voor schermtekenconversie> (pagina 78).

### Informatie over de afstandsbediening

Voor de audio-ontvanger is een afstandsbediening met cijfertoetsen vereist voor het rechtstreeks invoeren van telefoonnummers.

U kunt alleen een gesprek uitvoeren met de afstandsbediening als de toets  beschikbaar is op de afstandsbediening. Breng voor meer informatie een bezoek aan de volgende URL:

<http://www.kenwood.com/bt/bt100/>



- Afhankelijk van uw bedieningseenheid kunt u al dan niet gebruikmaken van een afstandsbediening.

### Informatie over de mobiele telefoon

Dit toestel voldoet aan de volgende Bluetooth-specificaties:

Versie	Bluetooth-standaardversie 1.2
Profiel	HFP (Hands Free Profile) OPP (Object Push Profile)

U kunt op de volgende URL nagaan welke mobiele telefoons zijn gecontroleerd op compatibiliteit:

<http://www.kenwood.com/bt/bt100/>



- De apparaten die de Bluetooth-functionaliteit ondersteunen, zijn gecertificeerd voor conformiteit met de Bluetooth-norm volgens de procedure die wordt voorgeschreven door Bluetooth SIG Inc. Afhankelijk van het gebruikte type bestaat echter de kans dat deze apparaten niet kunnen communiceren met uw mobiele telefoon.
- HFP is een profiel dat wordt gebruikt voor handsfree bellen.
- OPP is een profiel dat wordt gebruikt voor het overdragen van gegevens, bijvoorbeeld de inhoud van een telefoonlijst, tussen apparaten.

Dit product wordt niet geïnstalleerd door de fabrikant van een voertuig op de productielijn, noch door de professionele invoerder van een voertuig in EU-lidstaten.

### Informatie over het weggooien van elektrische en elektronische apparatuur (particulieren)



Dit symbool geeft aan dat gebruikte elektrische en elektronische producten niet bij het normale huishoudelijke afval mogen. Lever deze producten in bij de aangewezen inzamelingspunten, waar ze gratis worden geaccepteerd en op de juiste manier worden verwerkt, teruggewonnen en hergebruikt. Voor inleveradressen zie [www.nvmp.nl](http://www.nvmp.nl), [www.ictmilieu.nl](http://www.ictmilieu.nl), [www.stibat.nl](http://www.stibat.nl). Wanneer u dit product op de juiste manier als afval inlevert, spaart u waardevolle hulpbronnen en voorkomt u potentiële negatieve gevolgen voor de volksgezondheid en het milieu, die anders kunnen ontstaan door een onjuiste verwerking van afval.



Batterij niet weggooien, maar inleveren als KCA.





# De Bluetooth-functie instellen

## Voor gebruik

- U moet uw mobiele telefoon registreren voordat u deze gaat gebruiken met dit toestel. Raadpleeg voor meer informatie de sectie <Uw mobiele telefoon registreren> (pagina 65).
- Als u twee of meer mobiele telefoons hebt geregistreerd, moet u een van deze mobiele telefoons selecteren. Raadpleeg voor meer informatie de sectie <Selecteer de mobiele telefoon die u wilt aansluiten> (pagina 70) of <Een handsfree telefoon selecteren> (pagina 77).
- Als u de telefoonlijst wilt gebruiken, moet u deze eerst downloaden naar dit toestel. Raadpleeg voor meer informatie de sectie <De telefoonlijst downloaden> (pagina 65).
- U kunt de luidspreker voor spraakuitvoer instellen. Raadpleeg voor meer informatie de sectie <De luidsprekers voor spraakuitvoer instellen> (pagina 71) of <De handsfree telefoon instellen> (pagina 76).

## Uw mobiele telefoon registreren

Als u de mobiele telefoon wilt gebruiken met dit toestel, moet u de telefoon registreren (koppelen). U kunt maximaal vijf mobiele telefoons registreren voor dit toestel.

### 1 Zet de bedieningseenheid aan.

### 2 Start de registratie van de mobiele telefoon op de mobiele telefoon.

Voer een registratie (koppeling) voor een handsfree telefoon uit met behulp van de mobiele telefoon. Selecteer "KCA-BT100" uit de lijst met aangesloten toestellen.

### 3 Voer een padsleutel in.

Voer "1234" in als padsleutel.

Controleer of de registratie is voltooid op de mobiele telefoon.

### 4 Breng de handsfree verbinding tot stand met behulp van de mobiele telefoon.



- Raadpleeg de bedieningshandleiding bij de mobiele telefoon voor nadere bedieningsinstructies.
- U kunt maximaal vijf mobiele telefoons registreren. Als u een zesde mobiele telefoon registreert, wordt de als voorlaatste geregistreerde mobiele telefoon verwijderd.
- U kunt een mobiele telefoon niet registreren als op een andere mobiele telefoon een handsfree verbinding actief is. Beëindig de handsfree verbinding en registreer vervolgens een nieuwe mobiele telefoon.
- Als de aanduiding "KCA-BT100" tweemaal of vaker wordt weergegeven in de lijst met aangesloten toestellen, wordt waarschijnlijk een andere "KCA-BT100" gebruikt in de buurt.

Verplaats uw auto en controleer of er nog maar één "KCA-BT100" wordt weergegeven.

## De telefoonlijst downloaden

Download de gegevens in de telefoonlijst vanuit de mobiele telefoon naar dit toestel zodat u de telefoonlijst van dit toestel kunt gebruiken.

### 1 Verbreek de handsfree verbinding met behulp van de mobiele telefoon.

### 2 Verstuur de gegevens uit de telefoonlijst naar dit toestel met behulp van de mobiele telefoon.

Download de gegevens uit de telefoonlijst naar dit toestel met behulp van de mobiele telefoon.

#### Tijdens het downloaden wordt:

"Downloading", "DOWNLOAD" of "Now Downloading..." weergegeven.

#### Na voltooiing van het downloadproces (voor audio-ontvanger) wordt:

"Complete", "Completed" of "COMPLETE" weergegeven.

### 3 Breng de handsfree verbinding tot stand met behulp van de mobiele telefoon.

### U kunt als volgt het voltooiingsbericht voor de download verwijderen (voor audio-ontvanger):

Druk op een willekeurige toets.



- Raadpleeg de bedieningshandleiding bij de mobiele telefoon voor nadere bedieningsinstructies.
- Voor elke geregistreerde mobiele telefoon kunnen tot 300 telefoonnummers worden geregistreerd.
- Voor elk telefoonnummer kunnen 32 cijfers worden geregistreerd plus maximaal 40 tekens voor het weergeven van de naam.
- Afhankelijk van het type mobiele telefoon dat u gebruikt, gelden de volgende beperkingen:
  - De gegevens uit de telefoonlijst kunnen niet op de normale wijze worden gedownload.
  - De tekens in de telefoonlijst zijn door elkaar gegooid.
  - De gegevens in de telefoonlijst kunnen niet normaal worden gedownload als de telefoonlijst afbeeldingen bevat. Het kan verschillende uren duren voordat de telefoonlijst is gedownload, afhankelijk van de totale afbeeldingsgrootte.
- Annuleer het downloaden van de gegevens in de telefoonlijst met behulp van de mobiele telefoon.

### Een telefonisch gesprek beantwoorden

Als "CALL" of "Call" wordt weergegeven, worden tevens de "(naam van de beller)" of het "(telefoonnummer)" weergegeven.

Druk op de toets [AUDIO] of op een van de toetsen [1] – [6].

### Een binnenkomend gesprek weigeren

Houd de toets [ATT] ten minste 1 seconde ingedrukt.



- U kunt het toestel zo instellen dat het binnenkomende gesprek wordt aangenomen nadat een bepaalde hoeveelheid tijd is verstreken. Raadpleeg voor meer informatie de sectie <Het tijdsinterval voor automatische beantwoording instellen> (pagina 71).
- Als u een schijf plaatst, bijvoorbeeld een cd, wordt de verbinding verbroken.
- Als u de mobiele telefoon in de privé-modus zet, kan de handsfree functie worden uitgeschakeld.
- Als een gesprek zonder beller-id binnenkomt, wordt "No Name No Number", "No Number" of "NO-NUMBER" weergegeven.
- De naam van de beller wordt weergegeven als deze al is geregistreerd in de telefoonlijst.

### Overschakelen naar de privé-modus

U kunt overschakelen tussen de privé-modus (rechtstreeks via de mobiele telefoon praten) en de handsfree modus.

#### Druk op de regelknop (▶||).

Er wordt als volgt overgeschakeld tussen gespreksmodi:

Display	Gespreksmodus
"Private"/ "PRIVATE"/ "PV TALK"	Privé-gesprek
"Handsfree"/ – / "HF TALK"	Handsfree gesprek



- Afhankelijk van het type mobiele telefoon dat u gebruikt, kan bij overschakeling op de privé-modus de bron worden geselecteerd die werd gebruikt voordat de handsfree verbinding tot stand werd gebracht. Als dit gebeurt, kan de bron niet worden teruggeschakeld naar de handsfree modus met dit toestel. Ga terug naar de handsfree modus met behulp van uw mobiele telefoon.

### Het bericht dat de verbinding wordt verbroken verwijderen

U kunt het bericht dat wordt weergegeven nadat de verbinding van de mobiele telefoon is verbroken ook verwijderen.

Houd de toets [ATT] ten minste 1 seconde ingedrukt.

"Disconnect" of "DISCONNECT" wordt weergegeven.



- Het kan enige tijd duren voordat de verbinding van de mobiele telefoon weer is hersteld.

### Het spraakvolume aanpassen tijdens een gesprek

U kunt het spraakvolume aanpassen tijdens een gesprek.

Draai aan de knop [VOL].



- Het tijdens het huidige gesprek aangepaste volume blijft ongewijzigd tijdens de daaropvolgende oproepen.
- Als u het volume te veel verhoogt, neemt de kans op echo toe. Als er sprake is van echo, stelt u het volume in op een zo laag mogelijke waarde. Echo neemt proportioneel toe ten opzichte van het volume.

### Een gesprek beëindigen

Druk op de toets [SRC].



- U kunt ook de toets [ATT] ten minste één 1 seconde ingedrukt houden om een gesprek te beëindigen.

### Overschakelen tussen displaymodi

U kunt overschakelen tussen de telefoonlijst en de gesprekkenlijst.

Druk op de toets [DISP]/ [AUTO]/ [TI].

Als de toets [DISP] niet beschikbaar is, drukt u op de toets [AUTO] of [TI].

Voor de audio-ontvanger met multitoetsstelsel:

Druk op de toets [AUTO]/ [TI].

Hiermee schakelt u over tussen de namenlijst en de lijst met telefoonnummers.

### Door het display schuiven

U kunt de lijst met telefoonnummers of namen doorbladeren. Hoe u daarbij te werk gaat, kunt u nalezen in <Laten rollen van tekst/titel> in de instructiehandleiding die bij de besturingseenheid wordt geleverd.



- Met de besturingseenheid, waarop alleen de naam van de beller wordt weergegeven bij een binnenkomend gesprek of bij snelkiezen, kunt u overschakelen naar de modus voor weergave van het telefoonnummer door de bovenstaande actie uit te voeren.
- Afhankelijk van het type besturingseenheid dat u gebruikt, gelden de volgende beperkingen:
  - Er kunnen maximaal 19 tekens worden weergegeven.
  - Het teken # kan niet worden weergegeven, of "■" (alle segmenten zijn verlicht) wordt weergegeven in de plaats van #.
  - U kunt niet overschakelen tussen displaymodi.

## De kiesmodus selecteren

U kunt op vijf verschillende manieren kiezen.

### 1 Activeer de modus voor selectie van de kiesmethode

Houd de toets [ATT] ten minste 1 seconde ingedrukt.

"DIAL" of "N-DIAL" wordt weergegeven.

### 2 Selecteer een kiesmethode

Druk op de regelknop ([▶II]).

Door op deze knop te drukken, kunt u overschakelen tussen de volgende kiesmethoden:

**Voor de audio-ontvanger met multitoetsstelsysteem:**

#### 1 Druk op de toets [NEXT].

Selecteer de sectie voor de toetsfunctie.

#### 2 Druk op de toets [1] ("DIAL") – [4] ("IN-C").

Display	Multitoets	Kiesmethode
"DIAL"/ "N-DIAL"	[1] ("DIAL")	Kies door een telefoonnummer in te voeren. (pagina 67) Kies met behulp van de functie voor snelkiezen. (pagina 67)
"INITIAL"/ "PH-BOOK1"	[2] ("PHBK")*	Kies door naar de gewenste initiaal te zoeken in de telefoonlijst (pagina 68)
"PH-BOOK"/ "PH-BOOK2"	[2] ("PHBK")*	Kies door de telefoonlijst te doorzoeken in alfabetische volgorde. (pagina 68)
"OUT"/ "OUT-CALL"	[3] ("OUT-C")	Kies met behulp van de lijst met uitgaande gesprekken. (pagina 68)
"IN"/ "IN-CALL"	[4] ("IN-C")	Kies met behulp van de lijst met binnenkomende gesprekken. (pagina 69)

### 3 Deactiveer de modus voor selectie van de kiesmethode

Houd de toets [ATT] ten minste 1 seconde ingedrukt.



- U kunt de telefoonlijst alleen gebruiken als u deze hebt gedownload vanuit de mobiele telefoon. Raadpleeg voor meer informatie de sectie <De telefoonlijst downloaden> (pagina 65).
- De lijst met uitgaande gesprekken en de lijst met binnenkomende gesprekken zijn de lijsten met gesprekken die zijn uitgegaan van of binnengekomen bij deze eenheid. Het gaat hierbij niet om de gesprekken die zijn opgeslagen in het geheugen van de mobiele telefoon.
- \* Met het multitoetsstelsysteem kunt u overschakelen tussen de methoden voor het doorzoeken van de telefoonlijst door op de toets [2] ("PHBK") te drukken.

Functie van afstandsbediening

## Een gesprek voeren door een telefoonnummer in te voeren

U kunt een gesprek voeren door een telefoonnummer in te voeren.

### 1 Activeer de modus voor het kiezen van een nummer

Selecteer het display "DIAL" of "N-DIAL".

Raadpleeg <De kiesmodus selecteren> (pagina 67).

### 2 Voer een telefoonnummer in

Druk op het nummer ([1] – [0]), op de toets #([FM]), \*([AM]) of +([▶▶I]) van de afstandsbediening.

### 3 Voer een gesprek

Druk op de toets [DIRECT] op de afstandsbediening.

"CALL" of "Call" wordt weergegeven.

**U kunt als volgt het ingevoerde**

**telefoonnummer cijfer voor cijfer wissen:**

Druk op de toets [◀◀] op de afstandsbediening.



- U kunt maximaal 32 cijfers invoeren.
- Afhankelijk van het type besturingseenheid, wordt mogelijk "■" (alle segmenten zijn verlicht) weergegeven in plaats van #.

## Kiezen met behulp van de functie voor snelkiezen

U kunt kiezen door een telefoonnummer te bellen dat is vastgelegd in de lijst met vooraf ingestelde nummers. Raadpleeg voor meer informatie over het vooraf vastleggen van een telefoonnummer de sectie <Nummers opnemen in de lijst met vooraf ingestelde nummers> (pagina 68).

### 1 Activeer de modus voor het kiezen van een nummer

Selecteer het display "DIAL" of "N-DIAL".

Raadpleeg <De kiesmodus selecteren> (pagina 67).

### 2 Selecteer de toets waaronder het vooraf ingestelde nummer ligt opgeslagen

Druk op de toets [1] – [3].

"Preset #" of "PRESET #" wordt weergegeven.

**Voor de audio-ontvanger met multitoetsstelsysteem:**

#### 1 Druk op de toets [NEXT].

Selecteer de sectie voor de toetsfunctie.

#### 2 Druk op de toets [1] ("1") – [3] ("3").

"DIAL #" wordt weergegeven.

### 3 Voer een gesprek

Houd de regelknop ([▶II]) ten minste 1 seconde ingedrukt.

"CALL" of "Call" wordt weergegeven.



- Als het gewenste nummer niet voorkomt in de lijst met vooraf ingestelde nummers, wordt "No Name No Number", "No Number" of "NO-NUMBER" weergegeven.

## Nummers opnemen in de lijst met vooraf ingestelde nummers

U kunt maximaal 3 telefoonnummers vastleggen voor snelkiezen.

### 1 Voer het telefoonnummer in dat u wilt vastleggen

Houd bij het invoeren van het telefoonnummer rekening met het volgende:

- <Een gesprek voeren door een telefoonnummer in te voeren> (pagina 67)
- <Kiezen met behulp van de telefoonlijst> (pagina 68)
- <Kiezen met behulp van de lijst met uitgaande gesprekken> (pagina 68)
- <Kiezen met behulp van de lijst met binnenkomende gesprekken> (pagina 69)

### 2 Selecteer de toets waaronder u het nummer wilt vastleggen

Houd de toets [1] – [3] ten minste 2 seconde ingedrukt.

**Voor de audio-ontvanger met multitoetsstelsysteem:**

#### 1 Druk op de toets [NEXT].

Selecteer de sectie voor de toetsfunctie.

#### 2 Houd de toets [1] ("1"/ "MEM.1") – [3] ("3"/ "MEM.3") ten minste 2 seconde ingedrukt.

"Memory" of "MEMORY" knippert eenmaal.

### 3 Deactiveer de modus voor selectie van de kiesmethode

Houd de toets [ATT] ten minste 1 seconde ingedrukt.

## Kiezen met behulp van de telefoonlijst

U kunt kiezen met behulp van de gedownloade telefoonlijst.

### 1 Activeer de telefoonlijstmodus

Selecteer het display "INITIAL", "PH-BOOK1", "PH.BOOK" of "PH-BOOK2".

Raadpleeg <De kiesmodus selecteren> (pagina 67). Als u "PH.BOOK" of "PH-BOOK2" hebt geselecteerd, gaat u verder met stap 4.

**Voor de audio-ontvanger met multitoetsstelsysteem:**

#### Druk op de toets [2] ("PHBK").

Door op deze toets te drukken, kunt u overschakelen tussen de volgende zoekmethoden:

Display	Zoekmethode
"INITIAL"/ "PH-BOOK1"	Zoeken op initiaal.
"PH.BOOK"/ "PH-BOOK2"	Zoeken in alfabetische volgorde. Ga verder naar stap 4.

### 2 Selecteer de initiaal waarop u wilt zoeken Zet de regelknop op [◀◀], [▶▶], [FM] of [AM].

Verplaats de cursor naar de initiaal waarop u wilt zoeken.

Knop	Werking
[◀◀]/ [▶▶]	Naar het volgende teken gaan.
[FM]/ [AM]	Naar de volgende rij gaan.

### 3 Bepaal de geselecteerde initiaal Houd de regelknop ([▶▶]) ten minste 1 seconde ingedrukt.

### 4 Selecteer de naam

Zet de regelknop op [FM], [AM], [◀◀] of [▶▶].

Selecteer de naam.

Knop	Werking
[FM]/ [AM]	De naam wijzigen.
[◀◀]/ [▶▶]	De initiaal wijzigen.

### 5 Voer een gesprek

Houd de regelknop ([▶▶]) ten minste 1 seconde ingedrukt.

"CALL" of "Call" wordt weergegeven.



- U kunt de telefoonlijst alleen gebruiken als u deze hebt gedownload vanuit de mobiele telefoon. Raadpleeg voor meer informatie de sectie <De telefoonlijst downloaden> (pagina 65).
- Initialen zonder bijbehorende naam worden niet weergegeven.
- Op de besturingseenheid met drie displayrijen, is de naam in de middelste rij de geselecteerde naam.
- Tijdens de zoekbewerking wordt gezocht naar tekens zonder accent, bijvoorbeeld "u", in plaats van naar tekens met accent, zoals "ü".
- Naar tekens die niet kunnen worden weergegeven op de besturingseenheid wordt gezocht in de volgorde waarin zij zijn vastgelegd in de telefoonlijst.

## Kiezen met behulp van de lijst met uitgaande gesprekken

U kunt ook kiezen met behulp van de lijst met uitgaande gesprekken. Er kunnen maximaal tien telefoonnummers van uitgaande gesprekken worden vastgelegd in de lijst met uitgaande gesprekken.

### 1 Activeer de modus voor de lijst met uitgaande gesprekken

Selecteer het display "OUT" of "OUT-CALL".

Raadpleeg <De kiesmodus selecteren> (pagina 67).

### 2 Selecteer een naam of telefoonnummer Druk de regelknop naar [FM] of [AM].

### 3 Voer een gesprek

Houd de regelknop (▶II) ten minste 1 seconde ingedrukt.

"CALL" of "Call" wordt weergegeven.



- De lijst met uitgaande gesprekken is de lijst met gesprekken die zijn gevoerd vanaf deze eenheid. Het gaat hierbij niet om de gesprekken die zijn opgeslagen in het geheugen van de mobiele telefoon.
- Op de besturingseenheid met drie displayrijen is het telefoonnummer in de middelste rij het geselecteerde nummer.
- Afhankelijk van het type besturingseenheid dat u gebruikt, wordt al dan niet "0" weergegeven voor het tiende gesprek in de lijst met uitgaande gesprekken.

### Kiezen met behulp van de lijst met binnenkomende gesprekken

U kunt ook kiezen met behulp van de lijst met binnenkomende gesprekken. Er kunnen maximaal tien telefoonnummers van binnenkomende gesprekken worden vastgelegd in de lijst met binnenkomende gesprekken.

#### 1 Activeer de modus voor de lijst met binnenkomende gesprekken

Selecteer het display "IN" of "IN-CALL".

Raadpleeg <De kiesmodus selecteren> (pagina 67).

#### 2 Selecteer een naam of telefoonnummer

Druk de regelknop naar [FM] of [AM].

### 3 Voer een gesprek

Houd de regelknop (▶II) ten minste 1 seconde ingedrukt.

"CALL" of "Call" wordt weergegeven.



- De lijst met binnenkomende gesprekken is de lijst met gesprekken die zijn ontvangen op deze eenheid. Het gaat hierbij niet om de gesprekken die zijn opgeslagen in het geheugen van de mobiele telefoon.
- Op de besturingseenheid met drie displayrijen is het telefoonnummer in de middelste rij het geselecteerde nummer.
- Afhankelijk van het type besturingseenheid dat u gebruikt, wordt al dan niet "0" weergegeven voor het tiende gesprek in de lijst met binnenkomende gesprekken.

## Functies van de toetsen

#### Toets [SRC]\*

Tijdens een gesprek: Het gesprek wordt beëindigd.

#### Toets [VOL]\*

Tijdens een gesprek: Het spraakvolume wordt aangepast.

#### Toets [ ( ) ]

De modus voor selectie van de kiesmethode wordt geactiveerd.

Bij een binnenkomend gesprek: Het gesprek wordt aangenomen.

#### Toets [▶II]\*

Tijdens een gesprek:

Er wordt overgeschakeld tussen de privé-modus en de handsfree modus.

In de modus voor selectie van de kiesmethode:

Er wordt een kiesmethode geselecteerd.

#### Toets [▶▶]\*

Invoer van kiesnummer: Er wordt een "+" ingevoerd.

#### Toets [◀◀]\*

Invoer van kiesnummer:

Het ingevoerde telefoonnummer wordt gewist.

#### Toets [FM]\*

Invoer van kiesnummer: Er wordt een "#" ingevoerd.

#### Toets [AM]\*

Invoer van kiesnummer: Er wordt een "\*" ingevoerd.

#### Cijfertoetsen [0] – [9]\*

Invoer van kiesnummer: Er wordt een cijfer ingevoerd.

#### Toets [DIRECT]\*

Er wordt een verbinding tot stand gebracht.

#### Schakelaar voor modusselectie op afstandsbediening

Schakel op naar "AUD" tijdens het kiezen.



- \* Als de afstandsbediening een schakelaar voor modusselectie bevat, stelt u deze in op "AUD".
- Afstandsbedieningen met de toets [ ( ) ] en/of numerieke toetsen zijn optioneel beschikbaar. Schaf een afstandsbediening met de gewenste functies aan.

## Menusysteem

Voor het instellen van verschillende functies. Hieronder wordt de basisbediening van het menusysteem uitgelegd. Na deze uitleg volgt een beschrijving van alle beschikbare functies en de daarbij behorende instellingen.

### 1 Activeer de menumodus

Houd de toets [MENU] ten minste 1 seconde ingedrukt.

"MENU" wordt getoond.

### 2 Selecteer het menu-item

Druk de regelknop naar [FM] of [AM].

### 3 Stel het menu-item in

Druk de regelknop naar [◀◀] of [▶▶].

### 4 Deactiveer de menumodus

Druk op de toets [MENU].



- Drie menu-items verschijnen op het display. Het menu-item dat in het midden wordt weergegeven, is het item dat u kunt aanpassen.

*In stand-by*

## Selecteer de mobiele telefoon die u wilt aansluiten

Als er al twee of meer mobiele telefoons zijn geregistreerd, moet u de mobiele telefoon selecteren die u wilt gebruiken.

### 1 Selecteer de modus voor telefoonselectie

Druk de regelknop naar [FM] of [AM].

Selecteer het display "Phone Selection" of "PHN-SEL".

### 2 Activeer de geselecteerde modus voor telefoonselectie

Houd de regelknop ([▶▶]) ten minste 1 seconde ingedrukt.

"(naam)" wordt weergegeven.

### 3 Selecteer de mobiele telefoon die u wilt aansluiten

Druk de regelknop naar [FM] of [AM].

### 4 Stel de mobiele telefoon in die u wilt aansluiten

Druk de regelknop naar [◀◀] of [▶▶].

"\*(naam)" of "-(naam)" wordt weergegeven.

"\*" (donkere kleur) of "\*" (De geselecteerde mobiele telefoon is bezet).

"\*" (lichte kleur) of "\_": De geselecteerde mobiele telefoon staat op stand-by.

### 5 Deactiveer de modus voor telefoonselectie

Druk op de toets [MENU].

*In stand-by*

## Een geregistreerde mobiele telefoon verwijderen

U kunt een geregistreerde mobiele telefoon verwijderen.

### 1 Selecteer de modus voor het verwijderen van telefoons

Druk de regelknop naar [FM] of [AM].

Selecteer het display "Phone Delete" of "PHN-DEL".

### 2 Activeer de modus voor het verwijderen van telefoons

Houd de regelknop ([▶▶]) ten minste 1 seconde ingedrukt.

"(naam)" wordt weergegeven.

### 3 Selecteer de mobiele telefoon die u wilt verwijderen

Druk de regelknop naar [FM] of [AM].

### 4 Verwijder de geselecteerde mobiele telefoon

Houd de regelknop ([▶▶]) ten minste 1 seconde ingedrukt.

"Delete" of "DELETE" wordt weergegeven.

### 5 Deactiveer de modus voor het verwijderen van telefoons

Druk op de toets [MENU].



- Als een geregistreerde mobiele telefoon wordt verwijderd, worden tevens de telefoonlijst, de lijst met uitgaande gesprekken en de lijst met binnenkomende gesprekken voor deze mobiele telefoon verwijderd.

## De status van de mobiele telefoon weergeven

U kunt de verbindingstatus, de signaalsterkte en het batterijniveau weergeven.

### 1 Selecteer het item voor statusweergave

Druk de regelknop naar [FM] of [AM].

Selecteer het display "P-STATUS".

### 2 Activeer de modus voor statusweergave

Houd de regelknop ([▶▶]) ten minste 1 seconde ingedrukt.

### 3 Selecteer het item dat u wilt weergeven

Druk de regelknop naar [FM] of [AM].

### 4 Deactiveer de modus voor statusweergave

Druk op de toets [MENU].

### Als de besturingseenheid een grafische weergavefunctie ondersteunt:

#### 1 Selecteer het item voor statusweergave

Druk de regelknop naar [FM] of [AM].

Selecteer het display "Phone Status".

#### 2 Geef de statussen weer

Druk de regelknop naar [◀◀] of [▶▶].

Alle statussen worden aangeduid met pictogrammen.





#### 3 Deactiveer de menumodus

Druk op de toets [MENU].





### Bluetooth-verbindingstatus

Display	Pictogram	Informatie
"BT-CON Y"		Verbinding actief
"BT-CON N"		Geen verbinding

### Batterijniveau van mobiele telefoon

Display	Pictogram	Informatie
"BAT FULL"		Vol
"BAT MID"		:
		:
"BAT LOW"		Bijna leeg
"BAT - - -"		Geen informatie beschikbaar.

### Signaalsterkte van mobiele telefoon

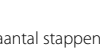
Display	Pictogram	Informatie
"SGNL MAX"		Maximaal
"SGNL MID"		:
		:
"SGNL LOW"		Minimaal
"NO SIGNAL"		Buiten het ontvangstbereik
"SGNL - - -"		Geen informatie beschikbaar.



- Aangezien het aantal stappen van de besturingseenheid afwijkt van dat van de mobiele telefoon, komen de statussen die worden weergegeven op de besturingseenheid mogelijk niet overeen met de statussen op de mobiele telefoon.

### In stand-by

## Het tijdsinterval voor automatische beantwoording instellen

Met deze functie wordt een gesprek automatisch beantwoord (aangenomen) nadat het vooraf ingestelde tijdsinterval voor automatische beantwoording is verstreken.

Display	Instelling
"Auto Answer: OFF"/ "ANS OFF"	Het gesprek wordt niet automatisch beantwoord.
"Auto Answer: 0s"/ "ANS 0"	Het telefoongesprek wordt direct automatisch beantwoord.
:	
"Auto Answer: 8s"/ "ANS 8"	Het telefoongesprek wordt automatisch beantwoord nadat 8 seconden zijn verstreken (oorspronkelijke instelling).
:	
"Auto Answer: 99s"/ "ANS 99"	Het telefoongesprek wordt automatisch beantwoord nadat 99 seconden zijn verstreken.



- Als in de mobiele telefoon een kortere tijd is ingesteld dan in de besturingseenheid, wordt de tijd van de mobiele telefoon gebruikt.

### In stand-by

## De luidsprekers voor spraakuitvoer instellen

U kunt de luidsprekers voor spraakuitvoer instellen.

Display	Instelling
"SP Select: Front"/ "SPK FRT"	De spraak wordt uitgevoerd via de luidsprekers linksvoor en rechtsvoor.
"SP Select: F-R"/ "SPK F-R"	De spraak wordt uitgevoerd via de luidspreker rechtsvoor.
"SP Select: F-L"/ "SPK F-L"	De spraak wordt uitgevoerd via de luidspreker linksvoor.



- Selecteer de luidspreker die verder af staat van de microfoon om gejang of echo te voorkomen.

### In stand-by

## Het geluidssignaal voor binnenkomende gesprekken instellen

U kunt een geluidssignaal laten klinken via de luidspreker als een gesprek binnenkomt.

Display	Instelling
"Call Beep: ON"/ "C-BP ON"	Het geluidssignaal wordt weergegeven.
"Call Beep: OFF"/ "C-BP OFF"	Het geluidssignaal is uitgeschakeld.

## Besturing van handsfree eenheid

### Scherm voor besturing van handsfree eenheid



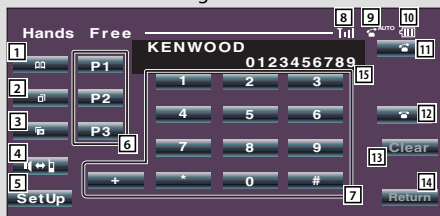

### Scherm voor besturing van handsfree eenheid

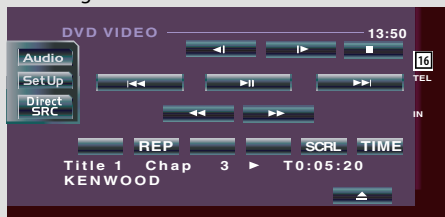

### Besturingsscherm



- 1 Hiermee wordt het scherm voor het doorzoeken van de telefoonlijst weergegeven. (Zie de sectie <Bellen via de telefoonlijst>, pagina 75)
- 2 Hiermee wordt het scherm met uitgaande gesprekken weergegeven. (Zie de sectie <Opnieuw kiezen>, pagina 76)
- 3 Hiermee wordt het scherm met binnenkomende gesprekken weergegeven. (Zie de sectie <Opnieuw kiezen>, pagina 76)
- 4 Hiermee wordt overgeschakeld tussen de modi privé en handsfree (alleen tijdens een gesprek).
- 5 Hiermee wordt het scherm voor het instellen van de handsfree modus weergegeven. (Zie de sectie <De handsfree telefoon instellen>, pagina 76)
- 6 Hiermee voert u drie telefoonnummers voor snelkiezen in. (Zie de sectie <Snelkiezen>, pagina 74)
- 7 Hiermee voert u een telefoonnummer in. (Zie de sectie <Tijdens het kiezen>, pagina 74)
- 8 Hiermee wordt de signaalsterkte weergegeven.\* Hoe meer balksegmenten zichtbaar zijn, des te sterker het signaal.
- 9 Hiermee wordt de huidige status voor automatische beantwoording weergegeven. Als automatische beantwoording is ingeschakeld:  Als automatische beantwoording is uitgeschakeld: 
- 10 Hiermee wordt de batterijstatus van de mobiele telefoon weergegeven.\* Hoe meer balksegmenten zichtbaar zijn, des te voller de batterij nog is.
- 11 Hiermee wordt het gesprek gestart.
- 12 Hiermee wordt het gesprek beëindigd. Hiermee wordt het ingevoerde telefoonnummer gewist.
- 13 Hiermee wordt het ingevoerde telefoonnummer gewist.
- 14 Hiermee gaat u terug naar het vorige scherm.
- 15 Hiermee worden de nummers van beller en gelbeelde weergegeven. Als u een telefoonnummer hebt vastgelegd in de telefoonlijst, wordt de naam van de desbetreffende persoon weergegeven.
- 16 Hiermee wordt de status van de verbinding met de mobiele telefoon weergegeven. Wit: De mobiele telefoon is aangesloten. Oranje: De mobiele telefoon is niet aangesloten of bevindt zich buiten het ontvangstbereik.



- Sommige functies zijn om veiligheidsredenen uitgeschakeld terwijl uw auto rijdt. De toetsen voor de uitgeschakelde functies werken niet als zij worden ingedrukt.
- Als het scherm voor handsfree besturing wordt weergegeven, wordt de naam van de aangesloten mobiele telefoon 5 seconden lang weergegeven.
- \* Aangezien het aantal stappen van de besturingseenheid afwijkt van dat van de mobiele telefoon, komen de statussen die worden weergegeven op de besturingseenheid mogelijk niet overeen met de statussen op de mobiele



telefoon. Er wordt geen status weergegeven als geen informatie beschikbaar is voor deze status.

- Als u de mobiele telefoon in de privé-modus zet, kan de handsfree functie worden uitgeschakeld.

## Afstandsbediening

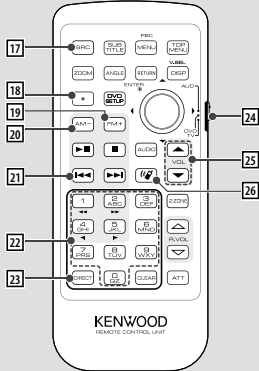

- 17 Toets [SRC]**  
Tijdens een gesprek: Het gesprek wordt beëindigd.
- 18 Toets [\*]** (als **24** is ingesteld op "AUD")  
Invoer van kiesnummer:  
Er wordt een "+" ingevoerd.
- 19 Toets [FM+]** (als **24** is ingesteld op "AUD")  
Invoer van kiesnummer:  
Er wordt een "#" ingevoerd.
- 20 Toets [AM-]** (als **24** is ingesteld op "AUD")  
Invoer van kiesnummer:  
Er wordt een "\*" ingevoerd.
- 21 Toets [←←←]** (als **24** is ingesteld op "AUD")  
Invoer van kiesnummer:  
Hiermee wordt het ingevoerde telefoonnummer gewist.
- 22 Cijfertoetsen [0] – [9]** (als **24** is ingesteld op "AUD")  
Invoer van kiesnummer: Hiermee wordt een cijfer van een telefoonnummer ingevoerd.
- 23 Toets [DIRECT]** (als **24** is ingesteld op "AUD")  
Hiermee voert u een gesprek.
- 24 Schakelaar voor modusselectie op afstandsbediening**  
Schakel op naar "AUD" tijdens het kiezen.

- 25 Toets [▲]/[▼]**  
Het spraakvolume aanpassen tijdens een gesprek.
- 26 Toets [📞]**  
Hiermee wordt het scherm voor handsfree besturing weergegeven.  
Bij een binnenkomend gesprek: Het gesprek wordt aangenomen.



- Het tijdens een gesprek aangepaste volume blijft ongewijzigd tijdens de daaropvolgende gesprekken.
- Als u het volume te veel verhoogt, neemt de kans op echo toe. Als er sprake is van echo, stelt u het volume in op een zo laag mogelijke waarde. Echo neemt proportioneel toe ten opzichte van het volume.

## Werking van de toetsen

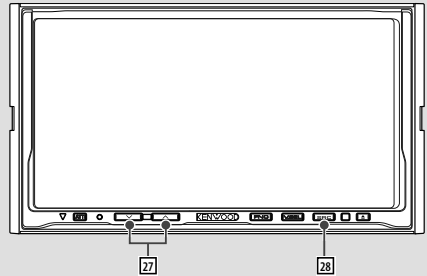

- 27 Toets [^]/[v]**  
Tijdens een gesprek: Het spraakvolume wordt aangepast.
- 28 Toets [SRC]**  
Tijdens een gesprek: Het gesprek wordt beëindigd.

## Bij binnenkomende gesprekken

Als een gesprek binnenkomt, kun u de handsfree telefoon gebruiken.

### 1 Een gesprek aannemen



Als een gesprek binnenkomt, wordt automatisch het scherm voor besturing van de handsfree eenheid weergegeven.

### 2 Een gesprek beëindigen



Het vorige scherm wordt opnieuw weergegeven.

## Tijdens het kiezen

Begin een gesprek door een telefoonnummer in te voeren.

### 1 Voer een telefoonnummer in

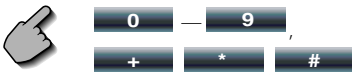

### 2 Voer een gesprek



U kunt beginnen met praten zodra de gebelde antwoordt.



- U kunt onjuiste invoer wissen door **Clear** aan te raken.

### 3 Een gesprek beëindigen



Het vorige scherm wordt opnieuw weergegeven.



- U kunt maximaal 32 cijfers invoeren.

## Snelkiezen

U kunt maximaal 3 telefoonnummers vastleggen voor snelkiezen.

### U kunt als volgt een telefoonnummer vastleggen:

#### 1 Geef een telefoonnummer weer dat u wilt vastleggen

Zie de sectie <Bellen via de telefoonlijst> (pagina 75), <Opnieuw kiezen> (pagina 76) en <Tijdens het kiezen> (pagina 74).

#### 2 Leg het telefoonnummer vast



Houd deze meer dan 2 seconden ingedrukt.

### U kunt als volgt een telefoonnummer bellen vanuit het geheugen:

#### 1 Haal het telefoonnummer op



#### 2 Voer een gesprek



- Alleen de telefoonnummers kunnen worden vastgelegd voor snelkiezen. Daarom worden de naam van de gebelde en andere gebruikers niet weergegeven tijdens het kiezen.

## Bellen via de telefoonlijst

U kunt iemand bellen via zijn of haar telefoonnummer dat u hebt vastgelegd in de telefoonlijst.

### 1 Geef het scherm met de telefoonlijst weer



Het scherm voor initiële invoer wordt weergegeven.

Schermbild voor initiële invoer



- 1 Hiermee wordt door de lijst met tekens gebladerd.
- 2 Hiermee wordt de naam in de telefoonlijst weergegeven waarvan de eerste letter overeenkomt met het teken dat u hebt aangeraakt.
- 3 Hiermee wordt teruggegaan naar het scherm voor handsfree besturing.

### 2 Selecteer het eerste teken van de naam van een persoon in het geheugen



Het scherm met de telefoonlijst wordt weergegeven.

Schermbild met telefoonlijst



- 1 Hiermee wordt de lijst doorgebladerd.
- 2 Hiermee wordt de naam van de gebelde ingevoerd.
- 3 Hiermee worden de bestemmingsgegevens ingevoerd en wordt vervolgens teruggegaan naar het scherm voor handsfree besturing.
- 4 Hiermee wordt teruggegaan naar het scherm voor handsfree besturing.

### 3 Selecteer een bestemming die u wilt bellen



### 4 Bevestig de bestemming



Het scherm voor handsfree besturing wordt opnieuw weergegeven. De gegevens over de geselecteerde bestemming worden weergegeven.

### 5 Voer een gesprek



U kunt beginnen met praten zodra de gebelde antwoordt.

### 6 Een gesprek beëindigen



Het vorige scherm wordt opnieuw weergegeven.



- U kunt de telefoonlijst alleen gebruiken als u deze hebt gedownload vanuit de mobiele telefoon. Raadpleeg voor meer informatie de sectie <De telefoonlijst downloaden> (pagina 65).
- Er kunnen maximaal 16 tekens worden weergegeven voor elke naam in de telefoonlijst.
- Initialen zonder bijbehorende naam worden niet weergegeven.
- Tijdens de zoekbewerking wordt gezocht naar tekens zonder accent, bijvoorbeeld "u", in plaats van naar tekens met accent, zoals "ü".

## Opnieuw kiezen

U kunt een van de laatste 10 telefoonnummers voor binnenkomende of uitgaande gesprekken opnieuw kiezen.

### 1 Geef het scherm voor het zoeken van uitgaande of binnenkomende gesprekken weer

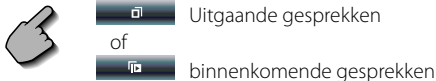

Het scherm voor uitgaande of binnenkomende gesprekken wordt weergegeven.

Scherm voor uitgaande of binnenkomende gesprekken

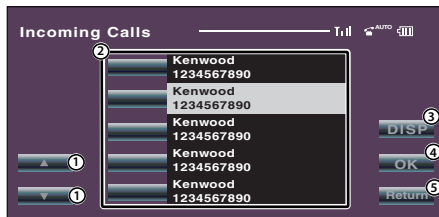

- ① Hiermee wordt de lijst doorgebladerd.
- ② Hiermee wordt de naam van de gebelde ingevoerd.
- ③ Hiermee schakelt u over naar de herkiejslijst.
- ④ Hiermee worden de bestemmingsgegevens ingevoerd en wordt vervolgens teruggegaan naar het scherm voor handsfree besturing.
- ⑤ Hiermee wordt teruggegaan naar het scherm voor handsfree besturing.

### 2 Selecteer een bestemming die u wilt bellen



### 3 Bevestig de bestemming



Het scherm voor handsfree besturing wordt opnieuw weergegeven. De gegevens over de geselecteerde bestemming worden weergegeven.

### 4 Voer een gesprek



U kunt beginnen met praten zodra de gebelde antwoordt.

## 5 Een gesprek beëindigen



Het vorige scherm wordt opnieuw weergegeven.



- Het scherm met uitgaande gesprekken of het scherm met binnenkomende gesprekken bevat de lijst met gesprekken die zijn gestart vanaf of ontvangen op deze eenheid. Het gaat hierbij niet om de gesprekken die zijn opgeslagen in het geheugen van de mobiele telefoon.

## De handsfree telefoon instellen

Het handsfree systeem kan als volgt worden ingesteld.



Scherm voor instellen van handsfree telefoon



- ① Hiermee wordt een automatische beantwoordingstijd na beëindiging van een gesprek ingesteld. (📎 "8")  
"Off": Deze functie kan niet worden gebruikt.  
"0-99": Hiermee wordt ingesteld hoe lang het geluidssignaal voor een gesprek maximaal klinkt (in seconden).
- ② Hiermee wordt de uitvoerpositie voor de beltoon ingesteld. (📎 "F-Right")  
"F-Left": De beltoon klinkt vanuit de luidspreker linksvoor.  
"F-Right": De beltoon klinkt vanuit de luidspreker rechtsvoor.  
"Front All": De beltoon klinkt vanuit beide voorste luidsprekers.
- ③ Hiermee wordt het geluidssignaal voor binnenkomende gesprekken ingesteld. (📎 "On")

"On": Het geluidssignaal wordt weergegeven.

"Off": Het geluidssignaal is uitgeschakeld.

- Hiermee wordt het scherm voor telefoonselectie weergegeven.
- Hiermee wordt het scherm voor het verwijderen van een telefoon weergegeven.
- Hiermee wordt teruggegaan naar het scherm voor handsfree besturing.



- Het tijdsinterval voor automatische beantwoording dat is ingesteld op deze eenheid of het tijdsinterval dat is ingesteld op de mobiele telefoon wordt van kracht (het kortste interval krijgt de voorrang).
- Selecteer de luidspreker die verder af staat van de microfoon om gejack of echo te voorkomen.

## Een handsfree telefoon selecteren

U kunt de handsfree telefoon kiezen uit de lijst.

### 1 Het scherm voor het instellen van de handsfree modus weergeven



Setup

### 2 Het scherm voor telefoonselectie weergeven



Select

Schermbild voor telefoonselectie



- Hiermee wordt de mobiele telefoon geselecteerd die u wilt gebruiken als handsfree telefoon.
- Hiermee wordt teruggegaan naar het scherm voor het instellen van de handsfree telefoon.

### 3 Selecteer een handsfree telefoon die u wilt gebruiken



Kenwood 1

## De handsfree telefoon verwijderen

U kunt het vastleggen van een handsfree telefoon ook weer ongedaan maken.

### 1 Geef het scherm voor het instellen van de handsfree modus weer



Setup

### 2 Geef het scherm voor het verwijderen van een telefoon weer



Delete

Schermbild voor verwijderen van telefoon



- Hiermee wordt de mobiele telefoon geselecteerd die u wilt verwijderen uit de lijst.
- Hiermee wordt teruggegaan naar het scherm voor het instellen van de handsfree telefoon.

### 3 Selecteer een handsfree telefoon die u wilt verwijderen



Kenwood 3



- Samen met de bijbehorende handsfree telefoon worden de telefoonlijst, de lijst met uitgaande gesprekken en de lijst met binnenkomende gesprekken verwijderd.

# Toebehoren/Installatieprocedure

## Toebehoren

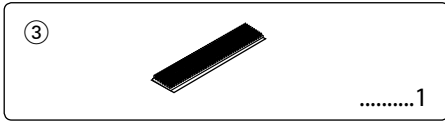
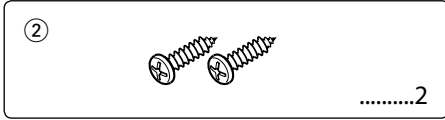
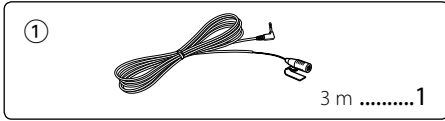

## Installatieprocedure

1. Verwijder de sleutel uit het contactslot en koppel de  $\ominus$  accu los om kortsluiting te voorkomen.
2. Stel de functieschakelaar voor schermtekensconversie in.
3. Maak voor elke eenheid de juiste invoer- en uitvoerkabelaansluitingen.
4. Installeer het toestel in de auto.
5. Sluit de  $\ominus$  accu opnieuw aan.
6. Druk op de reset-knop van de besturingseenheid.



- Isoleer niet-aangesloten kabels met isolatieband of ander geschikt materiaal. Laat de afdekkapjes op de uiteinden van de niet-aangesloten kabels of op de connectoren zitten om kortsluiting te voorkomen.
- Controleer, nadat u het apparaat hebt geïnstalleerd, of de remlichten, knipperlichten, ruitenwissers, enz. goed werken.

## Voor een goede ontvangst

Houd voor een goede ontvangst rekening met het volgende:

- Communiceer met de mobiele telefoon terwijl deze zich op een afstand van maximaal 10 m bevindt. Het communicatiebereik kan korter worden, afhankelijk van de omgevings situatie. Het communicatiebereik wordt tevens korter als er zich een obstakel tussen deze eenheid en de mobiele telefoon bevindt. Het bovengenoemde maximale communicatiebereik (10 m) is niet altijd verzekerd.
- Houd deze eenheid zo veel mogelijk uit de buurt van andere elektrische onderdelen (AV-componenten). Als zij te dichtbij staan, kan de verbinding mislukken, kan de televisie of radio last hebben van ruis of kan de ontvangst slecht zijn.
- Een zendstation of walkietalkie in de buurt kan de communicatie verstoren ten gevolge van een te krachtig signaal.

## Functie voor schermtekensconversie

Als de besturingseenheid geen tekens met accenten, zoals "ü" en "ä" kan weergeven, stelt u de functieschakelaar voor schermtekensconversie in op "2" om deze tekens om te zetten naar respectievelijk "U" en "A".

Als een van de volgende besturingseenheden is aangesloten, stelt u de schakelaar in op "2".  
(Peildatum: september 2006)

KDV-5234, KDC-W6534U, KDC-W5534U, DPX501U

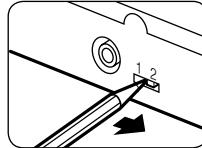

## Conversietabel

Conversietekens	
A:	À, á, Â, â, Ã, ã, Ä, ä, Å, å, Æ, æ, Æ, æ
C:	Ç, ç
D:	Ð, ð
E:	È, è, É, é, Ê, ê, Ë, ë
I:	Ì, ì, Í, í, Î, î, Ï, ï
N:	Ñ, ñ
O:	Ò, ò, Ó, ó, Ô, ô, Õ, õ, Ö, ö, Ø, ø
S:	ß
U:	Ù, ù, Ú, ú, Û, û, Ü, ü
X:	×
Y:	Ý, ý, ÿ

# Verbinding

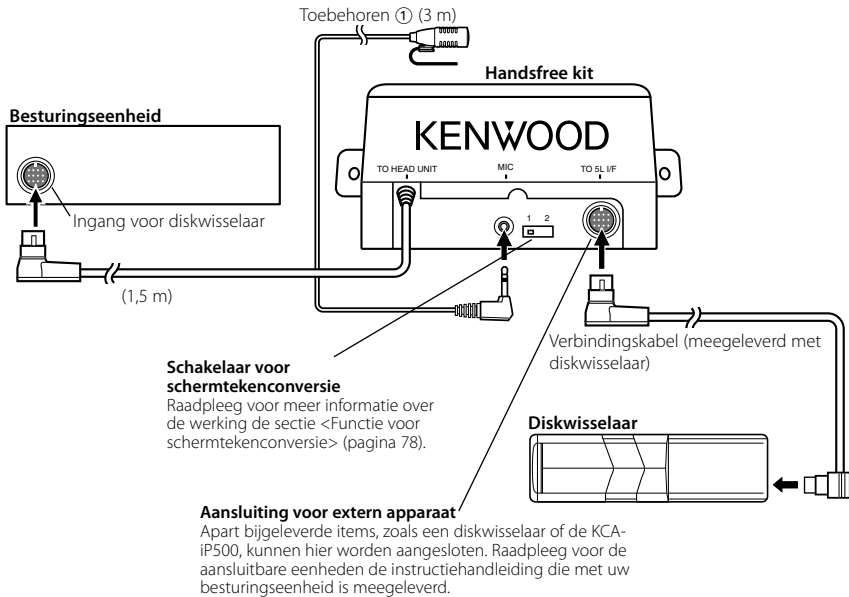

## Als u de KCA-S220A wilt aansluiten

Sluit de handsfree kit aan op de connector met het opschrift TO CHANGER 2.

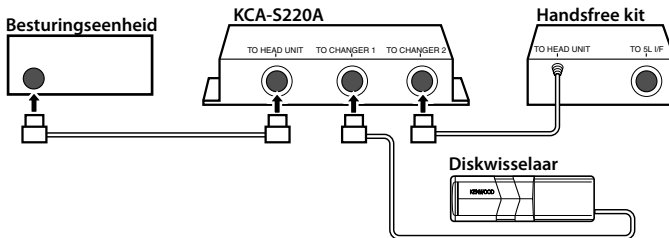

- Zorg ervoor dat de totale lengte van de kabel tussen de besturingseenheid en de diskwisselaar 13 m of minder bedraagt. Als de besturingskabel langer is dan 13 m, werkt de verbinding niet goed meer.

## Installatie van de handsfree kit



- Bepaal de installatiepositie nadat u hebt gecontroleerd of de eenheid kan communiceren met de mobiele telefoon.
- Installeer de eenheid niet in de buurt van het dashboard, de achterste lade of andere belangrijke onderdelen. Als u dit wel doet, kan er letsel of schade ontstaan als de eenheid door een schok losschiet en een persoon of belangrijk onderdeel raakt. Gebruik tapschroeven voor de montage. (Montage met klittenband is weliswaar gemakkelijk, maar kan er wel toe leiden dat de eenheid losschiet bij een schok.)

### Bevestigen op audiokaart

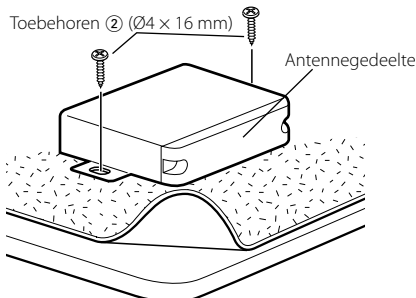

### Bevestigen aan hoogpolig tapijt

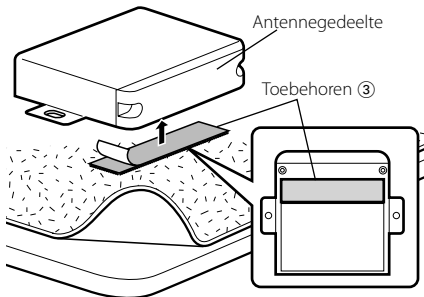

- Zorg ervoor dat het serienummer niet wordt bedekt door het klittenband.
- Als de installatielocatie niet via een rechte lijn bereikbaar is, knipt u het klittenband in twee stukken en brengt u deze op twee posities aan, zoals weergegeven.

## Installatie van de microfooneenheid

- 1 Controleer de installatiepositie van de microfoon (toebehoren ①).
- 2 Verwijder olie en ander vuil van het installatieoppervlak.
- 3 Installeer de microfoon.
- 4 Leid de microfoonkabel tot aan de handsfree kit en zet de kabel op verschillende plaatsen vast met tape of vergelijkbaar materiaal.

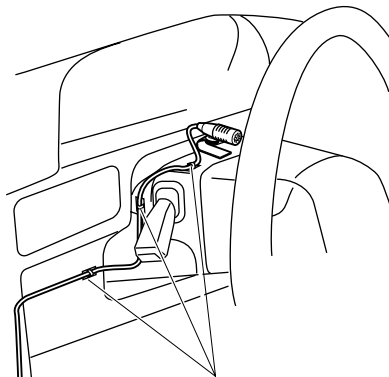

Bevestig de kabel met in de handel verkrijgbare tape.

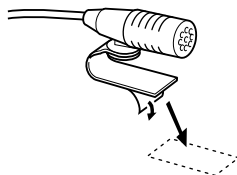

Verwijder de bescherm laag van de aan twee kanten klevende tape voor bevestiging op de plek die wordt aangegeven in het voorbeeld links.



Verplaats de microfoon in de richting van de chauffeur.



## Oplossen van problemen

Wat een storing aan uw eenheid lijkt te zijn, kan simpelweg het gevolg zijn van verkeerde bediening of bedrading. Controleer voordat u uw handelaar raadpleegt eerst de volgende lijst voor een mogelijke oplossing van uw probleem.

### ? Het gespreksvolume bij handsfree bellen is laag.

- ✓ Het gespreksvolume bij handsfree bellen is ingesteld op een laag niveau.  
ES\* Het gespreksvolume bij handsfree bellen kan afzonderlijk worden aangepast. Pas het aan tijdens handsfree bellen.

### ? Er komt geen geluid uit de achterste luidsprekers.

- ✓ U gebruikt de handsfree gespreksmodus.  
ES\* Er komt geen geluid uit de achterste luidsprekers in de handsfree gespreksmodus.

### ? Er klinkt geen pieptoon bij binnenkomst van een gesprek.

- ✓ Of er een pieptoon te horen is, hangt af van uw type mobiele telefoon.  
ES\* Als u "Call Beep: ON" of "C-BP ON" (pagina 71), of "Beep On" (pagina 76) selecteert, wordt de pieptoon wel weergegeven.

### ? Tekens in een naam ontbreken.

- ✓ Op de besturingseenheid kunnen geen accenttekens worden weergegeven.  
ES\* Stel de functieschakelaar voor schermtékenconversie in op "2" (pagina 78).

### ? De naam van de mobiele telefoon wordt niet weergegeven.

- ✓ Bij de registratie van een mobiele telefoon wordt mogelijk het adres weergegeven in plaats van de naam van de mobiele telefoon.  
ES\* Zet de besturingseenheid uit en weer aan. De naam van de aangesloten mobiele telefoon wordt nu weergegeven.

### De onderstaande berichten geven de toestand van uw systeem weer.

No Number/ NO-NMBER/ Incoming No Number :

- De beller heeft geen beller-id.
- Er zijn geen gegevens over het telefoonnummer beschikbaar.

No Data/ NO DATA :

- Er is geen lijst met uitgaande gesprekken.
- Er is geen lijst met binnenkomende gesprekken.

No Entry/ NO ENTRY :

De mobiele telefoon is niet geregistreerd (gekoppeld).

Disconnect/ DISCONCT/ Non Connection/ Disconnected :

De eenheid kan niet communiceren met de mobiele telefoon.

Connect/ CONNECT :

De eenheid kan wel communiceren met de mobiele telefoon.

HF Error 07/ HF ERR07:

Het is niet mogelijk toegang tot het geheugen te krijgen.  
➔ Schakel de stroom uit en weer in. Als dit bericht nog steeds wordt weergegeven, drukt u op de reset-knop op de besturingseenheid.

HF Error 68/ HF ERR68:

De eenheid kan niet communiceren met de mobiele telefoon.

➔ Schakel de stroom uit en weer in. Als dit bericht nog steeds wordt weergegeven, drukt u op de reset-knop op de besturingseenheid.

## Technische gegevens

Technische gegevens zijn zonder voorafgaande kennisgeving wijzigbaar.

### Bluetooth-gedeelte

Technologie  
: Gecertificeerd voor Bluetooth 1,2  
Frequentie  
: 2,402 – 2,480 GHz  
Uitgangsvermogen  
: +4dBm (MAX), 0dBm (AVE) klasse 2 vermogen

### Algemeen

Bedrijfsspanning (11 – 16V toelaatbaar)  
: 14,4 V  
Stroomverbruik  
: 0,2 A  
Afmetingen (B × H × D)  
: 95 × 30 × 105 mm  
Gewicht  
: 0,35 kg

## Operazioni preliminari

<b>Precauzioni di sicurezza</b>	<b>83</b>
<b>Note</b>	<b>84</b>

## Impostazione della funzione Bluetooth

Operazioni preliminari	85
Registrazione del telefono cellulare	85
Scaricamento della rubrica telefonica	85

## Per il ricevitore monitor (serie DDX)

<b>Controllo dell'unità vivavoce</b>	<b>92</b>
Schermata di controllo vivavoce	92
Telecomando	93
Funzionamento dei tasti	93
Ricezione di una chiamata	94
Composizione	94
Selezione rapida	94
Composizione dalla rubrica	95
Ricomposizione	96
Configurazione del telefono vivavoce	96
Selezione di un telefono vivavoce	97
Cancellazione del telefono vivavoce	97

## Accessori/ Procedimento per l'installazione

### Collegamento

### Installazione

## Guida alla soluzione di problemi

### Specifiche

## Per il ricevitore audio

### Caratteristiche generali

Risposta ad una chiamata	86
Passaggio alla modalità privata	86
Cancellazione del messaggio di disconnessione	86
Regolazione del volume della voce durante una chiamata	86
Interruzione di una chiamata	86
Selezione delle modalità di visualizzazione	86

### Metodo di composizione

Selezione della modalità di composizione	87
Composizione mediante inserimento diretto di un numero di telefono	87
Composizione mediante la funzione di selezione rapida	87
Registrazione nell'elenco di numeri preimpostati	88
Composizione di un numero di telefono dalla rubrica	88
Composizione di un numero di telefono dall'elenco delle chiamate in uscita	88
Composizione di un numero di telefono dall'elenco delle chiamate in entrata	89

### Telecomando

Funzioni dei tasti	89
--------------------	----

### Sistema a menu

Sistema a menu	90
Selezione del telefono cellulare da collegare	90
Cancellazione di un telefono cellulare registrato	90
Visualizzazione dello stato del telefono cellulare	90
Impostazione dell'intervallo di tempo per la risposta automatica	91
Impostazione degli altoparlanti per l'uscita vocale	91
Impostazione di un segnale acustico per le chiamate in entrata	91

Il marchio e i loghi Bluetooth sono di proprietà di Bluetooth SIG, Inc. L'uso di tali marchi da parte di Kenwood Corporation è soggetto a licenza. Gli altri marchi e nomi commerciali sono di proprietà dei rispettivi proprietari.

# Precauzioni di sicurezza

## ⚠ AVVERTENZA

### Per evitare lesioni e/o incendi, osservate le seguenti precauzioni:

- Per evitare cortocircuiti, non inserire mai oggetti di metallo (come monete o strumenti di metallo) all'interno dell'apparecchio.
- Il montaggio e il cablaggio di questo prodotto richiedono conoscenze specifiche ed esperienza. Per motivi di sicurezza, affidare il montaggio e il cablaggio a dei professionisti.

## ⚠ ATTENZIONE

### Per evitare danni all'apparecchio, osservare le seguenti precauzioni:

- Non installare l'apparecchio in un luogo esposto a luce solare diretta, o a calore o umidità eccessivi. Evitare anche i luoghi molto polverosi o soggetti a schizzi d'acqua.

## Dichiarazione di conformità relativa alla direttiva R&TTE 1999/5/CE

### Produttore:

Kenwood Corporation

2967-3 Ishikawa-machi, Hachioji-shi, Tokyo, 192-8525 Japan

### Rappresentante UE:

Kenwood Electronics Europe BV

Amsterdamseweg 37, 1422 AC UITHOORN, The Netherlands



### English

Hereby, Kenwood declares that this unit KCA-BT100 is in compliance with the essential requirements and other relevant provisions of Directive 1999/5/EC.

### Français

Par la présente Kenwood déclare que l'appareil KCA-BT100 est conforme aux exigences essentielles et aux autres dispositions pertinentes de la directive 1999/5/CE.

Par la présente, Kenwood déclare que ce KCA-BT100 est conforme aux exigences essentielles et aux autres dispositions de la directive 1999/5/CE qui lui sont applicables.

### Deutsch

Hiermit erklärt Kenwood, dass sich dieser KCA-BT100 in Übereinstimmung mit den grundlegenden Anforderungen und den anderen relevanten Vorschriften der Richtlinie 1999/5/EG befindet. (BMW)

Hiermit erklärt Kenwood die Übereinstimmung des Gerätes KCA-BT100 mit den grundlegenden Anforderungen und den anderen relevanten Festlegungen der Richtlinie 1999/5/EG. (Wien)

### Nederlands

Hierbij verklaart Kenwood dat het toestel KCA-BT100 in overeenstemming is met de essentiële eisen en de andere relevante bepalingen van richtlijn 1999/5/EG.

Bij deze verklaart Kenwood dat deze KCA-BT100 voldoet aan de essentiële eisen en aan de overige relevante bepalingen van Richtlijn 1999/5/EC.

### Italiano

Con la presente Kenwood dichiara che questo KCA-BT100 è conforme ai requisiti essenziali ed alle altre disposizioni pertinenti stabilite dalla direttiva 1999/5/CE.

### Español

Por medio de la presente Kenwood declara que el KCA-BT100 cumple con los requisitos esenciales y cualesquiera otras disposiciones aplicables o exigibles de la Directiva 1999/5/CE.

### Português

Kenwood declara que este KCA-BT100 está conforme com os requisitos essenciais e outras disposições da Directiva 1999/5/CE.

### Polska

Kenwood deklaruje, że KCA-BT100 spełnia zasadnicze wymagania oraz inne istotne postanowienia dyrektywy 1999/5/CE.

### Český

Kenwood tímto prohlašuje, že KCA-BT100 je ve shodě se základními požadavky a s dalšími příslušnými ustanoveními Nařízení vlády č. 426/2000 Sb.

### Magyar

Alulírott, Kenwood, kijelenti, hogy a jelen KCA-BT100 megfelel az 1999/5/EC irányelvben meghatározott alapvető követelményeknek és egyéb vonatkozó előírásoknak.

### Svenska

Härmed intygar Kenwood att denna KCA-BT100 står i överensstämmelse med de väsentliga egenskapskrav och övriga relevanta bestämmelser som framgår av direktiv 1999/5/EG.

### Suomi

Kenwood vakuuttaa täten että KCA-BT100 tyyppinen laite on direktiivin 1999/5/EY oleellisten vaatimusten ja sitä koskevien direktiivin muiden ehtojen mukainen.

### Slovensko

S tem Kenwood izjavlja, da je ta KCA-BT100 v skladu z osnovnimi zahtevami in ostalimi ustreznimi predpisi Direktive 1999/5/EC.

### Slovensky

Spoločnosť Kenwood týmto vyhlasuje, že KCA-BT100 spĺňa základné požiadavky a ďalšie príslušné ustanovenia Direktívy 1999/5/EC.

### Dansk

Undertegnede Kenwood erklærer herved, at følgende udstyr KCA-BT100 overholder de væsentlige krav og øvrige relevante krav i direktiv 1999/5/EF.

### Ελληνικά

ΜΕ ΤΗΝ ΠΑΡΟΥΣΑ Kenwood ΔΗΛΩΝΕΙ ΟΤΙ ΚΑ-ΒΤ100 ΣΥΜΜΟΡΦΩΝΕΤΑΙ ΠΡΟΣ ΤΙΣ ΟΥΣΙΩΔΕΙΣ ΑΠΑΙΤΗΣΕΙΣ ΚΑΙ ΤΙΣ ΛΟΙΠΕΣ ΣΧΕΤΙΚΕΣ ΔΙΑΤΑΞΕΙΣ ΤΗΣ ΟΔΗΓΙΑΣ 1999/5/ΕΚ.

### Eesti

Sellega kinnitab Kenwood, et see KCA-BT100 vastab direktiivi 1999/5/EC põhilistele nõudmistele ja muudele asjakohastele määrustele.

### Latviešu

Ar šo, Kenwood, apstiprina, ka KCA-BT100 atbilst Direktīvas 1999/5/EK galvenajām prasībām un citiem tās nosacījumiem.

### Lietuviškai

Šiuo, Kenwood, pareiškia, kad šis KCA-BT100 atitinka pagrindinius Direktyvos 1999/5/EB reikalavimus ir kitas svarbias nuostatas.

### Malti

Hawnhekk, Kenwood, jiddikjara li dan KCA-BT100 jikkonforma mal-htigijiet essenzjali u ma provvedimenti oħrajn relevanti li hemm fid-Direttiva 1999/5/EC.

## Note

- In caso di difficoltà durante l'installazione, rivolgersi al rivenditore Kenwood più vicino.
- Prima di acquistare accessori opzionali, verificare con il rivenditore Kenwood che tali accessori siano adatti al modello posseduto e alla regione di utilizzo.
- Le illustrazioni contenute in questo manuale e raffiguranti il display ed il pannello sono degli esempi usati per spiegare l'utilizzo dei comandi. Pertanto, le schermate del display presentate nelle illustrazioni potrebbero essere diverse da quanto visualizzato sul display dell'apparecchio, e alcune delle illustrazioni sul display potrebbero non essere applicabili.

### Ricevitori Kenwood disponibili per questa unità

I ricevitori utilizzabili con KCA-BT100 sono: (al settembre 2006)

#### Ricevitori audio

DPX501U\*, DPX701U, KDC-W5534U\*, KDC-W6534U\*, KDC-W7534U, KDV-5234\*

#### Ricevitori monitor

DDX6029

Per dettagli sui ricevitori compatibili che verranno distribuiti in futuro, visitare il sito Internet:

<http://www.kenwood.com/bt/bt100/>



- \*: Impostare l'interruttore della funzione di conversione dei caratteri visualizzati su "2". Per ulteriori dettagli, vedere <Funzione di conversione dei caratteri visualizzati> (pagina 98).

### Telecomando

Il ricevitore audio necessita di un telecomando con tasti numerici per inserire direttamente i numeri di telefono.

Per effettuare una chiamata con il telecomando, è necessario che sul telecomando sia presente il tasto . Per ulteriori dettagli, visitare il sito Internet:

<http://www.kenwood.com/bt/bt100/>



- Con alcuni tipi di unità di controllo potrebbe non essere possibile usare un telecomando.

### Telefono cellulare

Questa unità è conforme alle seguenti specifiche Bluetooth:

Versione	Bluetooth Standard Ver. 1.2
Profilo	HFP (Hands Free Profile) OPP (Object Push Profile)

Per i telefoni cellulari compatibili, visitare il sito Internet:

<http://www.kenwood.com/bt/bt100/>



- La conformità allo Standard Bluetooth delle unità con tecnologia Bluetooth è stata certificata secondo la procedura prescritta da Bluetooth SIG. Tuttavia, queste unità potrebbero non essere in grado di comunicare con alcuni tipi di telefoni cellulari.
- HFP è un profilo usato per effettuare chiamate in vivavoce.
- OPP è un profilo usato per trasferire dati (come ad esempio la rubrica telefonica) tra le unità.

Questo prodotto non è installato dal produttore di un veicolo della linea di produzione, né dall'importatore professionale di un veicolo negli stati membri della UE.

### Informazioni sullo smaltimento delle vecchie apparecchiature elettriche ed elettroniche (valido per i paesi europei che hanno adottato sistemi di raccolta separata)



I prodotti recanti il simbolo di un contenitore di spazzatura su ruote barrato non possono essere smaltiti insieme ai normali rifiuti di casa.

I vecchi prodotti elettrici ed elettronici devono essere riciclati presso una apposita struttura in grado di trattare questi prodotti e di smaltirne i loro componenti. Per conoscere dove e come recapitare tali prodotti nel luogo a voi più vicino, contattare l'apposito ufficio comunale. Un appropriato riciclo e smaltimento aiuta a conservare la natura e a prevenire effetti nocivi alla salute e all'ambiente.



LA DICHIARAZIONE DI CONFORMITÀ "CE"  
DI QUESTO PRODOTTO È DEPOSITATA  
PRESSO:

KENWOOD ELECTRONICS EUROPE B.V.  
AMSTERDAMSEWEG 37  
1422 AC UITHOORN  
THE NETHERLANDS

# Impostazione della funzione Bluetooth

## Operazioni preliminari

- Prima di poter usare il proprio telefono cellulare con questa unità è necessario registrarlo. Per ulteriori dettagli, vedere <Registrazione del telefono cellulare> (pagina 85).
- Se sono stati registrati due o più telefoni cellulari, è necessario selezionarne uno. Per ulteriori dettagli, vedere <Selezione del telefono cellulare da collegare> (pagina 90) o <Selezione di un telefono vivavoce> (pagina 97).
- Per usare la rubrica, è necessario prima scaricarla su questa unità. Per ulteriori dettagli, vedere <Scaricamento della rubrica telefonica> (pagina 85).
- È possibile impostare l'altoparlante dell'uscita vocale. Per ulteriori dettagli, vedere <Impostazione degli altoparlanti per l'uscita vocale> (pagina 91) o <Configurazione del telefono vivavoce> (pagina 96).

## Registrazione del telefono cellulare

Prima di poter usare un telefono cellulare con questa unità è necessario registrarlo (pairing). È possibile registrare fino a cinque telefoni cellulari per questa unità.

### 1 Accendere l'unità di controllo.

### 2 Avviare la registrazione del telefono cellulare sul telefono cellulare

Sul telefono cellulare, eseguire la registrazione del telefono vivavoce (pairing). Selezionare "KCA-BT100" dall'elenco di unità collegate.

### 3 Inserire un codice

Inserire "1234" come codice.

Verificare sul telefono cellulare che la registrazione sia stata completata.

### 4 Dal telefono cellulare, avviare la connessione vivavoce.



- Per informazioni sull'uso del telefono cellulare, fare riferimento al manuale del telefono cellulare.
- È possibile registrare fino a cinque telefoni cellulari. Se si registra un sesto telefono cellulare, si cancella il primo telefono cellulare registrato.
- Non è possibile registrare un telefono cellulare mentre un altro cellulare si trova in modalità di connessione vivavoce. Terminare la connessione vivavoce, quindi registrare il nuovo telefono cellulare.
- Se nell'elenco dei dispositivi collegati è presente più di un "KCA-BT100", è probabile che nelle vicinanze sia in uso un altro "KCA-BT100". Spostare l'auto e controllare che sia visualizzato un solo "KCA-BT100".

## Scaricamento della rubrica telefonica

Scaricare su questa unità i dati della rubrica telefonica del telefono cellulare in modo da poter usare la rubrica.

### 1 Dal telefono cellulare, terminare la connessione vivavoce.

### 2 Dal telefono cellulare, inviare i dati della rubrica telefonica a questa unità

Dal telefono cellulare, scaricare i dati della rubrica telefonica su questa unità.

#### **Durante il download:**

Viene visualizzato "Downloading", "DOWNLOAD", o "Now Downloading...".

#### **Al termine del download (per il ricevitore audio):**

Viene visualizzato "Complete", "Completed", o "COMPLETE".

### 3 Dal telefono cellulare, avviare la connessione vivavoce.

#### **Per cancellare il messaggio di completamento del download (per i ricevitori audio):** premere un tasto qualsiasi.



- Per informazioni sull'uso del telefono cellulare, fare riferimento al manuale del telefono cellulare.
- È possibile registrare fino a 300 numeri di telefono per ogni telefono cellulare registrato.
- È possibile registrare fino a 32 cifre per ogni numero di telefono e ogni nome può contenere fino a 40 caratteri.
- Per alcuni tipi di telefoni cellulari potrebbero essere presenti le seguenti limitazioni:
  - Potrebbe non essere possibile scaricare normalmente i dati della rubrica telefonica.
  - I caratteri nella rubrica telefonica potrebbero apparire distorti.
  - Potrebbe non essere possibile scaricare normalmente la rubrica telefonica se quest'ultima contiene immagini. Potrebbero essere necessarie più ore o anche un giorno intero per scaricare la rubrica, a seconda delle dimensioni totali delle immagini.
- Per annullare lo scaricamento dei dati della rubrica telefonica, usare il telefono cellulare.

### Risposta ad una chiamata

Quando sono visualizzati "CALL" o "Call", sono indicati anche "(Calling party name)" o "(Phone number)".

Premere il tasto [AUDIO] o uno dei tasti [1] – [6].

### Rifiuto di una chiamata in entrata

Premere il tasto [ATT] per almeno 1 secondo.



- È possibile impostare l'unità in modo che le chiamate in entrata vengano accettate automaticamente dopo un periodo di tempo predeterminato. Per ulteriori dettagli, vedere <Impostazione dell'intervallo di tempo per la risposta automatica> (pagina 91).
- Se si inserisce un disco, come ad esempio un CD, si termina la chiamata in corso.
- L'impostazione della modalità privata sul telefono cellulare potrebbe provocare la disattivazione della funzione vivavoce.
- Quando è in arrivo una chiamata senza ID del chiamante, vengono visualizzati "No Name No Number", "No Number", o "NO-NUMBER".
- Il nome del chiamante viene visualizzato se il numero è presente nella rubrica telefonica.

### Passaggio alla modalità privata

È possibile passare dalla modalità privata (per parlare direttamente al telefono) alla modalità vivavoce e viceversa.

Premere la manopola di controllo (▶▶II).

Per selezionare la modalità:

Display	Modalità
"Private" / "PRIVATE" / "PV TALK"	Modalità privata
"Handsfree" / " – " / "HF TALK"	Modalità vivavoce



- Su alcuni telefoni cellulari, il passaggio alla modalità privata potrebbe provocare la selezione della fonte usata prima dell'avvio della connessione vivavoce. In questo caso, non è possibile riportare la fonte alla modalità vivavoce da questa unità. Per ritornare alla modalità vivavoce è necessario selezionarla sul telefono cellulare.

### Cancellazione del messaggio di disconnessione

È possibile cancellare il messaggio visualizzato dopo la disconnessione del telefono cellulare.

Premere il tasto [ATT] per almeno 1 secondo.

"Disconnect" o "DISCONC" scompare.



- Potrebbero essere necessari alcuni istanti per riconnettere un telefono cellulare scollegato.

### Regolazione del volume della voce durante una chiamata

È possibile regolare il volume della voce durante una chiamata.

Girare la manopola [VOL].



- La regolazione sarà effettiva a partire dalla chiamata successiva e per tutte le chiamate successive.
- Se si aumenta eccessivamente il volume si rischia di produrre eco. In caso di eco, abbassare il volume il più possibile. L'eco aumenta in proporzione al volume.

### Interruzione di una chiamata

Premere il tasto [SRC].



- È possibile terminare una chiamata anche premendo il tasto [ATT] per più di 1 secondo.

### Selezione delle modalità di visualizzazione

È possibile passare dalla rubrica all'elenco delle chiamate e viceversa.

Premere il tasto [DISP]/ [AUTO]/ [TI].

Se il tasto [DISP] non è disponibile, premere il tasto [AUTO] o [TI].

**Per il ricevitore audio con il sistema di tasti multifunzione:**

Premere il tasto [AUTO]/ [TI].

Premendo questo tasto si passa dall'elenco dei nomi all'elenco dei numeri di telefono e viceversa.

### Scorrimento del display

È possibile scorrere l'elenco di numeri di telefono o nomi. Per informazioni, fare riferimento alla sezione <Scorrimento del testo/titolo> del manuale fornito con l'unità di controllo.



- Con l'unità di controllo su cui viene visualizzato solo il nome del chiamante quando si riceve una chiamata o per la selezione rapida, è possibile passare alla modalità di visualizzazione del numero di telefono eseguendo l'operazione indicata sopra.
- Per alcuni tipi di unità di controllo potrebbero essere presenti le seguenti limitazioni.
  - Potrebbero essere visualizzati fino a 19 caratteri.
  - La lettera # potrebbe non essere visualizzata, o al suo posto potrebbe essere visualizzato "■" (tutti i segmenti sono illuminati).
  - Potrebbe non essere possibile selezionare la modalità di visualizzazione.

## Selezione della modalità di composizione

Per comporre un numero sono disponibili cinque modi diversi.

### 1 Accedere alla modalità di selezione del metodo di composizione

Premere il tasto [ATT] per almeno 1 secondo.

Vengono visualizzati "DIAL" o "N-DIAL".

### 2 Selezionare un metodo di composizione

Premere la manopola di controllo (▶||).

Premendo questa manopola è possibile selezionare i seguenti metodi di composizione:

**Per il ricevitore audio con il sistema di tasti multifunzione:**

#### 1 Premere il tasto [NEXT].

Selezionare la sezione dei tasti funzione.

#### 2 Premere i tasti [1] ("DIAL") – [4] ("IN-C").

Display	Tasto multifunzione	Metodo di composizione
"DIAL"/ "N-DIAL"	[1] ("DIAL")	Per comporre un numero inserendo il numero di telefono. (pagina 87) Per comporre un numero usando la funzione di selezione rapida. (pagina 87)
"INITIAL"/ "PH-BOOK1"	[2] ("PHBK")*	Per comporre un numero selezionando l'iniziale nella rubrica (pagina 88)
"PH.BOOK"/ "PH-BOOK2"	[2] ("PHBK")*	Per comporre un numero eseguendo una ricerca nella rubrica in ordine alfabetico. (pagina 88)
"OUT"/ "OUT-CALL"	[3] ("OUT-C")	Per comporre un numero usando l'elenco delle chiamate in uscita. (pagina 88)
"IN"/ "IN-CALL"	[4] ("IN-C")	Per comporre un numero usando l'elenco delle chiamate in entrata. (pagina 89)

### 3 Uscire dalla modalità di selezione del metodo di composizione

Premere il tasto [ATT] per almeno 1 secondo.



- Per usare la rubrica è necessario prima scaricarla dal telefono cellulare. Per ulteriori dettagli, vedere <Scaricamento della rubrica telefonica> (pagina 85).
- L'elenco delle chiamate in uscita e l'elenco delle chiamate in entrata sono costituiti dalle chiamate effettuate e ricevute da questa unità. Non sono quelli memorizzati nella memoria del telefono cellulare.
- \* Con il sistema di tasti multifunzione, premendo il tasto [2] ("PHBK") si selezionano i metodi di ricerca della rubrica.

Funzionamento del telecomando

## Composizione mediante inserimento diretto di un numero di telefono

È possibile effettuare una chiamata inserendo un numero di telefono.

### 1 Accedere alla modalità di composizione del numero

Selezionare "DIAL" o "N-DIAL".

Vedere la sezione <Selezione della modalità di composizione> (pagina 87).

### 2 Inserire un numero di telefono

Premere un numero ([1] – [0]), #([FM]), \*([AM]), o il tasto +([▶▶]) sul telecomando.

### 3 Effettuare una chiamata

Premere il tasto [DIRECT] sul telecomando.

Viene visualizzato "CALL" o "Call".

### Per cancellare il numero di telefono cifra per cifra:

Premere il tasto [◀◀] sul telecomando.



- È possibile inserire al massimo 32 cifre.
- Su alcune unità di controllo al posto di # viene visualizzato "■" (tutti i segmenti sono illuminati).

## Composizione mediante la funzione di selezione rapida

È possibile comporre un numero richiamandolo dall'elenco di numeri preimpostati. Per informazioni su come preimpostare un numero di telefono, vedere <Registrazione nell'elenco di numeri preimpostati> (pagina 88).

### 1 Accedere alla modalità di composizione del numero

Selezionare "DIAL" o "N-DIAL".

Vedere la sezione <Selezione della modalità di composizione> (pagina 87).

### 2 Selezionare il tasto corrispondente al numero preimpostato

Premere il tasto [1] – [3].

Viene visualizzato "Preset #" o "PRESET #".

**Per il ricevitore audio con il sistema di tasti multifunzione:**

#### 1 Premere il tasto [NEXT].

Selezionare la sezione dei tasti funzione.

#### 2 Premere i tasti [1] ("1") – [3] ("3").

Viene visualizzato "DIAL #".

### 3 Effettuare una chiamata

Premere la manopola di controllo (▶||) per almeno 1 secondo.

Viene visualizzato "CALL" o "Call".



- Se il numero desiderato non è registrato nell'elenco dei numeri preimpostati, viene visualizzato "No Name No Number", "No Number", o "NO-NUMBER".

### Registrazione nell'elenco di numeri preimpostati

È possibile registrare fino a 3 numeri di telefono per la selezione rapida.

#### 1 Inserire il numero di telefono da registrare

Inserire il numero di telefono con i seguenti metodi:

- <Composizione mediante inserimento diretto di un numero di telefono> (pagina 87)
- <Composizione di un numero di telefono dalla rubrica> (pagina 88)
- <Composizione di un numero di telefono dall'elenco delle chiamate in uscita> (pagina 88)
- <Composizione di un numero di telefono dall'elenco delle chiamate in entrata> (pagina 89)

#### 2 Selezionare il tasto da registrare

Premere il tasto [1] – [3] per almeno 2 secondi.

**Per il ricevitore audio con il sistema di tasti multifunzione:**

##### 1 Premere il tasto [NEXT].

Selezionare la sezione dei tasti funzione.

##### 2 Premere il tasto [1] ("1"/ "MEM.1") – [3] ("3"/ "MEM.3") per almeno 2 secondi.

"Memory" o "MEMORY" lampeggia una volta.

#### 3 Uscire dalla modalità di selezione del metodo di composizione

Premere il tasto [ATT] per almeno 1 secondo.

### Composizione di un numero di telefono dalla rubrica

È possibile comporre un numero di telefono selezionandolo dalla rubrica scaricata dal telefono cellulare.

#### 1 Accedere alla modalità rubrica

Selezionare "INITIAL", "PH-BOOK1", "PH.BOOK", o "PH-BOOK2".

Vedere la sezione <Selezione della modalità di composizione> (pagina 87).

Se è stato selezionato "PH.BOOK" o "PH-BOOK2", passare al punto 4.

**Per il ricevitore audio con il sistema di tasti multifunzione:**

##### Premere il tasto [2] ("PHBK").

Questo tasto consente di selezionare i seguenti metodi di ricerca:

Display	Metodo di ricerca
"INITIAL"/ "PH-BOOK1"	Ricerca in base all'iniziale.
"PH.BOOK"/ "PH-BOOK2"	Ricerca in ordine alfabetico.
	Passare al punto 4.

#### 2 Selezionare l'iniziale da ricercare

Spingere la manopola di controllo verso [◀◀], [▶▶], [FM] o [AM].

Posizionare il cursore sull'iniziale da ricercare.

Manopola	Azione
[◀◀] / [▶▶]	Passa al carattere successivo.
[FM] / [AM]	Passa alla riga successiva.

#### 3 Confermare l'iniziale selezionata

Premere la manopola di controllo ([▶▶]) per almeno 1 secondo.

#### 4 Selezionare il nome

Spingere la manopola di controllo verso [FM], [AM], [◀◀] o [▶▶].

Selezionare il nome.

Manopola	Azione
[FM] / [AM]	Cambia il nome.
[◀◀] / [▶▶]	Cambia l'iniziale.

#### 5 Effettuare una chiamata

Premere la manopola di controllo ([▶▶]) per almeno 1 secondo.

Viene visualizzato "CALL" o "Call".



- Per usare la rubrica è necessario prima scaricarla dal telefono cellulare. Per ulteriori dettagli, vedere <Scaricamento della rubrica telefonica> (pagina 85).
- Le iniziali a cui non corrispondono nomi non vengono visualizzate.
- Sull'unità di controllo che ha tre righe, il nome posto nella riga centrale è quello selezionato.
- Durante la ricerca, al posto dei caratteri accentati vengono ricercati i corrispondenti caratteri non accentati (ad esempio, per "è" si ricerca "e").
- La ricerca dei caratteri che l'unità di controllo non riconosce viene effettuata nell'ordine in cui i caratteri sono registrati nella rubrica.

### Composizione di un numero di telefono dall'elenco delle chiamate in uscita

È possibile comporre un numero usando l'elenco delle chiamate in uscita. Nell'elenco delle chiamate in uscita vengono registrati fino a dieci numeri di telefono relativi alle chiamate effettuate.

#### 1 Accedere alla modalità dell'elenco delle chiamate in uscita

Selezionare "OUT" o "OUT-CALL".

Vedere la sezione <Selezione della modalità di composizione> (pagina 87).



**2 Selezionare un nome o un numero di telefono**  
Spingere la manopola di controllo verso [FM]  
o [AM].

**3 Effettuare una chiamata**  
Premere la manopola di controllo (▶||) per  
almeno 1 secondo.

Viene visualizzato "CALL" o "Call".



- L'elenco delle chiamate in uscita è l'elenco delle chiamate effettuate da questa unità. Non è quello memorizzato nella memoria del telefono cellulare.
- Sull'unità di controllo che ha tre righe, il numero di telefono posto nella riga centrale è quello selezionato.
- Su alcune unità di controllo viene visualizzato "0" per la decima chiamata nell'elenco delle chiamate in uscita.

## Composizione di un numero di telefono dall'elenco delle chiamate in entrata

È possibile comporre un numero usando l'elenco delle chiamate in entrata. Nell'elenco delle chiamate in entrata vengono registrati fino a dieci numeri di telefono relativi alle chiamate ricevute.

**1 Accedere alla modalità dell'elenco delle chiamate in entrata**

Selezionare "IN" o "IN-CALL".

Vedere la sezione <Selezione della modalità di composizione> (pagina 87).

**2 Selezionare un nome o un numero di telefono**  
Spingere la manopola di controllo verso [FM]  
o [AM].

**3 Effettuare una chiamata**  
Premere la manopola di controllo (▶||) per  
almeno 1 secondo.

Viene visualizzato "CALL" o "Call".



- L'elenco delle chiamate in entrata è l'elenco delle chiamate ricevute da questa unità. Non è quello memorizzato nella memoria del telefono cellulare.
- Sull'unità di controllo che ha tre righe, il numero di telefono posto nella riga centrale è quello selezionato.
- Su alcune unità di controllo viene visualizzato "0" per la decima chiamata nell'elenco delle chiamate in entrata.

## Funzioni dei tasti

**Tasto [SRC]\***

Durante una chiamata: termina la chiamata.

**Tasti [VOL]\***

Durante una chiamata: regola il volume della voce.

**Tasto [📞]**

Per accedere alla modalità di selezione del metodo di composizione.

Quando è in arrivo una chiamata: risponde alla chiamata.

**Tasto ▶||\***

Durante una chiamata:

passa dalla modalità privata alla modalità vivavoce e viceversa.

Nella modalità di selezione del metodo di composizione:

seleziona un metodo di composizione.

**Tasto ▶▶|\*|**

Durante l'inserimento di un numero: inserisce "+".

**Tasto [◀◀|\*|**

Durante l'inserimento di un numero:  
cancella il numero di telefono inserito.

**Tasto [FM]\***

Durante l'inserimento di un numero: inserisce "#".

**Tasto [AM]\***

Durante l'inserimento di un numero: inserisce "\*\*".

**Tasti [0] – [9]\***

Durante l'inserimento di un numero: inserisce una cifra.

**Tasto [DIRECT]\***

Effettua una chiamata.

**Selettore della modalità telecomando**

Seleziona "AUD" durante la composizione.



- \* Se il telecomando dispone del selettore, posizionarlo su "AUD".
- I telecomandi con il tasto [📞] e/o i tasti numerici sono disponibili su richiesta. Acquistare il telecomando con la funzione desiderata.

### Sistema a menu

Imposta varie funzioni. Di seguito viene spiegato il metodo operativo principale del sistema a menu. Le voci del menu e le relative funzioni sono spiegate dopo questa sezione.

#### 1 Accedere alla modalità Menu

Premere il tasto [MENU] per almeno 1 secondo.  
"MENU" appare sul display.

#### 2 Selezionare la voce di menu

Spingere la manopola di controllo verso [FM]  
o [AM].

#### 3 Impostare la voce di menu

Spingere la manopola di controllo verso [◀◀] o [▶▶].

#### 4 Uscire dalla modalità Menu

Premere il tasto [MENU].



- Tre voci di menu appaiono sul display. La voce di menu al centro è quella regolabile.

*Nel modo di attesa*

### Selezione del telefono cellulare da collegare

Se sono stati registrati due o più telefoni cellulari, è necessario selezionare quello da usare.

#### 1 Selezionare la modalità di selezione telefono

Spingere la manopola di controllo verso [FM]  
o [AM].

Selezionare "Phone Selection" o "PHN-SEL".

#### 2 Accedere alla modalità di selezione del telefono selezionato

Premere la manopola di controllo ([▶▶]) per almeno 1 secondo.

Viene visualizzato "(nome)".

#### 3 Selezionare il telefono cellulare da collegare

Spingere la manopola di controllo verso [FM]  
o [AM].

#### 4 Impostare il telefono cellulare da collegare

Spingere la manopola di controllo verso [◀◀] o [▶▶].

Viene visualizzato "\* (nome)" o "- (nome)".

"\*" (colore scuro) o "\*"': il telefono cellulare selezionato è occupato.

"\*" (colore chiaro) o "\_": il telefono cellulare è spento.

#### 5 Uscire dalla modalità di selezione telefono

Premere il tasto [MENU].

*Nel modo di attesa*

### Cancellazione di un telefono cellulare registrato

È possibile cancellare i telefoni cellulari registrati.

#### 1 Selezionare la modalità di cancellazione telefono

Spingere la manopola di controllo verso [FM]  
o [AM].

Selezionare "Phone Delete" o "PHN-DEL".

#### 2 Accedere alla modalità di cancellazione telefono

Premere la manopola di controllo ([▶▶]) per almeno 1 secondo.

Viene visualizzato "(nome)".

#### 3 Selezionare il telefono cellulare da cancellare

Spingere la manopola di controllo verso [FM]  
o [AM].

#### 4 Cancellare il telefono cellulare selezionato

Premere la manopola di controllo ([▶▶]) per almeno 1 secondo.

Viene visualizzato "Delete" o "DELETE".

#### 5 Uscire dalla modalità di cancellazione telefono

Premere il tasto [MENU].



- Quando viene cancellato un telefono cellulare registrato, vengono cancellati anche la relativa rubrica e gli elenchi delle chiamate in entrata e in uscita corrispondenti.

### Visualizzazione dello stato del telefono cellulare

È possibile visualizzare lo stato di connessione, la forza del segnale e il livello della batteria.

#### 1 Selezionare la voce di visualizzazione dello stato

Spingere la manopola di controllo verso [FM]  
o [AM].

Selezionare "P-STATUS".

#### 2 Accedere alla modalità di visualizzazione dello stato

Premere la manopola di controllo ([▶▶]) per almeno 1 secondo.

#### 3 Selezionare la voce da visualizzare

Spingere la manopola di controllo verso [FM]  
o [AM].

#### 4 Uscire dalla modalità di visualizzazione dello stato

Premere il tasto [MENU].

**Se l'unità di controllo supporta una funzione di display grafico:**

**1 Selezionare la voce di visualizzazione dello stato**

Spingere la manopola di controllo verso [FM] o [AM].

Selezionare "Phone Status".

**2 Visualizzare gli stati**

Spingere la manopola di controllo verso [◀◀] o [▶▶].

Tutti gli stati sono indicati con icone.

**3 Uscire dalla modalità Menu**

Premere il tasto [MENU].

**Stato di connessione Bluetooth**

Display	Icona	Informazione
"BT-CON Y"		Connesso
"BT-CON N"		Non connesso

**Livello della batteria del telefono cellulare**

Display	Icona	Informazione
"BAT FULL"		Carica
"BAT MID"		:
		:
"BAT LOW"		Quasi scarica
"BAT ---"		Informazione non disponibile.

**Intensità di segnale del telefono cellulare**

Display	Icona	Informazione
"SGNL MAX"		Massima
"SGNL MID"		:
		:
"SGNL LOW"		Minima
"NO SIGNAL"		Nessuna copertura
"SGNL ---"		Informazione non disponibile.



- Poiché il numero di passi dell'unità di controllo è diverso da quello del telefono cellulare, gli stati visualizzati sull'unità di controllo potrebbero non corrispondere a quelli visualizzati sul telefono cellulare.

Nel modo di attesa

**Impostazione dell'intervallo di tempo per la risposta automatica**

Con questa funzione l'unità risponde automaticamente alle chiamate dopo il periodo di tempo impostato per la risposta automatica.

Display	Impostazione
"Auto Answer: OFF"/ "ANS OFF"	Non risponde automaticamente alle chiamate.
"Auto Answer: 0s"/ "ANS 0"	Risponde automaticamente alle chiamate subito.
:	
"Auto Answer: 8s"/ "ANS 8"	Risponde automaticamente alle chiamate dopo 8 secondi (impostazione originale).
:	
"Auto Answer: 99s"/ "ANS 99"	Risponde automaticamente alle chiamate dopo 99 secondi.



- Se il tempo impostato nel telefono cellulare è inferiore a quello impostato nell'unità, viene usato quello del telefono cellulare.

Nel modo di attesa

**Impostazione degli altoparlanti per l'uscita vocale**

È possibile specificare gli altoparlanti per l'uscita vocale.

Display	Impostazione
"SP Select: Front"/ "SPK FRT"	La voce viene emessa dagli altoparlanti anteriore-sinistro e anteriore-destro.
"SP Select: F-R"/ "SPK F-R"	La voce viene emessa dall'altoparlante anteriore destro.
"SP Select: F-L"/ "SPK F-L"	La voce viene emessa dall'altoparlante anteriore sinistro.



- Selezionare l'altoparlante più lontano dal microfono per prevenire distorsioni o echi.

Nel modo di attesa

**Impostazione di un segnale acustico per le chiamate in entrata**

È possibile fare in modo che l'altoparlante emetta un segnale acustico quando è in arrivo una chiamata.

Display	Impostazione
"Call Beep: ON"/ "C-BP ON"	Viene emesso un segnale acustico.
"Call Beep: OFF"/ "C-BP OFF"	Non viene emesso nessun segnale acustico.

## Controllo dell'unità vivavoce

### Schermata di controllo vivavoce



### Schermata di controllo vivavoce

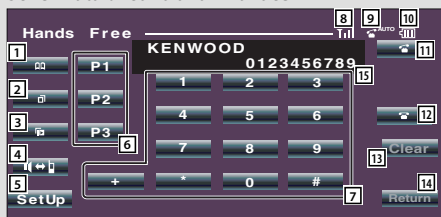

### Schermata di controllo

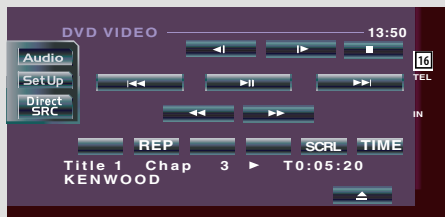

- 1 Mostra la schermata di ricerca della rubrica.  
(Vedere <Composizione dalla rubrica>, pagina 95)
- 2 Mostra la schermata delle chiamate in uscita.  
(Vedere <Ricomposizione>, pagina 96)
- 3 Mostra la schermata delle chiamate in entrata.  
(Vedere <Ricomposizione>, pagina 96)
- 4 Passa dalla modalità privata alla modalità vivavoce e viceversa (soltanto durante le chiamate).
- 5 Mostra la schermata di configurazione del vivavoce.  
(Vedere <Configurazione del telefono vivavoce>, pagina 96)
- 6 È possibile registrare tre numeri di telefono per la selezione rapida.  
(Vedere <Selezione rapida>, pagina 94)

- 7 Per digitare i numeri di telefono.  
(Vedere <Composizione>, pagina 94)
- 8 Mostra l'intensità del segnale.\*  
Maggiore è il numero di barre, più forte è il segnale.
- 9 Mostra lo stato di risposta automatica impostato  
Quando la risposta automatica è attiva: AUTO  
Quando la risposta automatica non è attiva:
- 10 Mostra la carica della batteria del telefono cellulare.\*  
Maggiore è il numero di barre, maggiore è il livello di carica della batteria.
- 11 Avvia la chiamata.
- 12 Termina la chiamata.  
Cancella il numero di telefono che si sta inserendo.
- 13 Cancella il numero di telefono inserito.
- 14 Ritorna alla schermata precedente.
- 15 Mostra il numero di telefono della chiamata in corso e di quelle effettuate.  
Se il numero di telefono è registrato nella rubrica, viene visualizzato il nome della persona.
- 16 Mostra lo stato di connessione con il telefono cellulare.  
Bianco: il telefono cellulare è connesso.  
Arancione: il telefono cellulare non è connesso, o non ha copertura.



- Quando la vettura è in movimento, alcune funzioni sono disattivate per motivi di sicurezza. I tasti relativi alle funzioni disattivate sono inattivi.
- Quando viene visualizzata la schermata di controllo vivavoce, il nome del telefono cellulare collegato viene visualizzato per 5 secondi.
- \* Poiché il numero di passi dell'unità di controllo è diverso da quello del telefono cellulare, gli stati visualizzati sull'unità di controllo potrebbero non corrispondere a quelli visualizzati sul telefono cellulare. Lo stato non può essere visualizzato se non è possibile ottenere le relative informazioni.
- L'impostazione della modalità privata sul telefono cellulare potrebbe provocare la disattivazione della funzione vivavoce.

## Telecomando

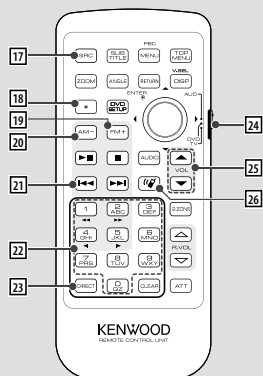

- 17 Tasto [SRC]**  
Durante una chiamata: termina la chiamata.
- 18 Tasto [\*]** (quando 24 è impostato su "AUD")  
Durante l'inserimento di un numero: inserisce "+".
- 19 Tasto [FM+]** (quando 24 è impostato su "AUD")  
Durante l'inserimento di un numero: inserisce "#".
- 20 Tasto [AM-]** (quando 24 è impostato su "AUD")  
Durante l'inserimento di un numero: inserisce "\*".
- 21 Tasto [◀◀]** (quando 24 è impostato su "AUD")  
Durante l'inserimento di un numero:  
cancella il numero di telefono inserito.
- 22 Tasti [0] - [9]** (quando 24 è impostato su "AUD")  
Durante l'inserimento di un numero: inserisce una  
cifra del numero di telefono.
- 23 Tasto [DIRECT]** (quando 24 è impostato su "AUD")  
Effettua una chiamata.
- 24 Selettore della modalità telecomando**  
Seleziona "AUD" durante la composizione.
- 25 Tasto [▲]/[▼]**  
Durante una chiamata: regola il volume della voce.
- 26 Tasto [📞]**  
Mostra la schermata di controllo del vivavoce.  
Quando è in arrivo una chiamata: risponde alla  
chiamata.



- Il volume della voce regolato durante una chiamata sarà effettivo a partire dalla chiamata successiva e per tutte le chiamate successive.
- Se si aumenta eccessivamente il volume si rischia di produrre eco. In caso di eco, abbassare il volume il più possibile. L'eco aumenta in proporzione al volume.

## Funzionamento dei tasti

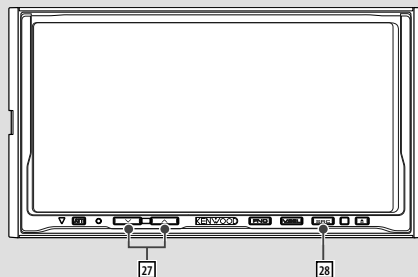

- 27 Tasti [^]/[v]**  
Durante una chiamata: regola il volume della voce.
- 28 Tasto [SRC]**  
Durante una chiamata: termina la chiamata.

## Ricezione di una chiamata

Quando si riceve una chiamata è possibile usare il telefono vivavoce.

### 1 Rispondere ad una chiamata



Quando arriva una chiamata, la schermata di controllo del vivavoce appare automaticamente.

### 2 Terminare la chiamata



Si riapre la schermata precedente.

## Composizione

Effettuare una chiamata inserendo un numero di telefono.

### 1 Inserire un numero di telefono



### 2 Effettuare una chiamata



È possibile iniziare a parlare quando risponde l'utente chiamato.



• Per cancellare un numero sbagliato, premere

**Clear**.

### 3 Terminare la chiamata



Si riapre la schermata precedente.



• È possibile inserire al massimo 32 cifre.

## Selezione rapida

È possibile registrare fino a 3 numeri di telefono per la selezione rapida.

**Per registrare un numero di telefono:**

### 1 Visualizzare il numero di telefono da registrare

Vedere <Composizione dalla rubrica> (pagina 95), <Ricomposizione> (page 96) e <Composizione> (pagina 94).

### 2 Registrare il numero di telefono



Tenere premuto il tasto per più di 2 secondi.

**Per chiamare un numero di telefono dalla memoria:**

### 1 Richiamare il numero di telefono



### 2 Effettuare una chiamata



• Per la selezione rapida è possibile selezionare solo numeri di telefono. Quindi il nome dell'abbonato chiamato e i relativi dati non vengono visualizzati durante la composizione.

## Composizione dalla rubrica

È possibile effettuare chiamate usando i numeri di telefono registrati nella rubrica.

### 1 Visualizzare la schermata della rubrica telefonica



Si apre la schermata di inserimento iniziale.

Schermata di inserimento iniziale

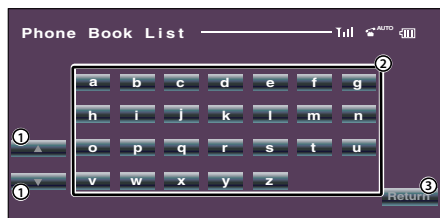

- 1 Scorre tra i caratteri.
- 2 Visualizza la rubrica, iniziando dal nome che contiene il primo carattere selezionato.
- 3 Ritorna alla schermata di controllo vivavoce.

### 2 Selezionare il primo carattere del nome del contatto in memoria



Si apre la schermata dell'elenco della rubrica.

Schermata dell'elenco della rubrica



- 1 Scorre l'elenco.
- 2 Inserisce il nome del destinatario.
- 3 Inserisce i dati del destinatario e ritorna alla schermata di controllo del vivavoce.
- 4 Ritorna alla schermata di controllo vivavoce.

### 3 Selezionare il destinatario



### 4 Confermare il destinatario



Si apre di nuovo la schermata di controllo del vivavoce. Vengono visualizzati i dati del destinatario selezionato.

### 5 Effettuare una chiamata



È possibile iniziare a parlare quando risponde l'utente chiamato.

### 6 Terminare la chiamata



Si riapre la schermata precedente.



- Per usare la rubrica è necessario prima scaricarla dal telefono cellulare. Per ulteriori dettagli, vedere <Scaricamento della rubrica telefonica> (pagina 85).
- Possono essere visualizzati fino a 16 caratteri per ogni contatto della rubrica.
- Le iniziali a cui non corrispondono nomi non vengono visualizzate.
- Durante la ricerca, al posto dei caratteri accentati vengono ricercati i corrispondenti caratteri non accentati (ad esempio, per "è" si ricerca "e").

## Ricomposizione

È possibile richiamare uno degli ultimi 10 numeri di telefono chiamati o dai quali sono state ricevute chiamate.

### 1 Visualizzare la schermata di ricerca delle chiamate in uscita o in entrata



Chiamate in uscita

0



Chiamate in entrata

Si apre la schermata delle chiamate in uscita o in entrata.

Schermata delle chiamate in uscita o in entrata

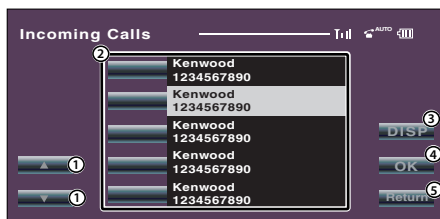

- 1 Scorre l'elenco.
- 2 Indica i destinatari.
- 3 Passa all'elenco di ricomposizione.
- 4 Per inserire i dati del destinatario e ritornare alla schermata di controllo del vivavoce.
- 5 Ritorna alla schermata di controllo vivavoce.

### 2 Selezionare il destinatario



### 3 Confermare il destinatario



Si apre di nuovo la schermata di controllo del vivavoce. Vengono visualizzati i dati del destinatario selezionato.

### 4 Effettuare una chiamata



È possibile iniziare a parlare quando risponde l'utente chiamato.

## 5 Terminare la chiamata



Si riapre la schermata precedente.



- La schermata dell'elenco delle chiamate in uscita o delle chiamate in entrata mostra la lista delle chiamate effettuate e ricevute da questa unità. Non sono gli elenchi memorizzati nella memoria del telefono cellulare.

## Configurazione del telefono vivavoce

Il sistema vivavoce può essere configurato come indicato di seguito.



SetUp

Schermata di configurazione del vivavoce

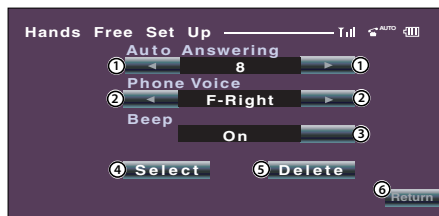

- 1 Imposta un tempo per la risposta automatica al termine della chiamata. (📄 "8")  
"Off": Questa funzione non può essere usata.  
"0-99": Per impostare il tempo prima della risposta automatica (secondi).
- 2 Imposta gli altoparlanti di uscita della suoneria. (📄 "F-Right")  
"F-Left": altoparlante anteriore sinistro.  
"F-Right": altoparlante anteriore destro.  
"Front All": altoparlanti anteriori.
- 3 Imposta il segnale acustico per la chiamata in entrata. (📄 "On")  
"On": si sente un segnale acustico.  
"Off": non viene emesso nessun segnale acustico.
- 4 Apre la schermata di selezione telefono.
- 5 Apre la schermata di cancellazione telefono.
- 6 Ritorna alla schermata di controllo vivavoce.





- Viene applicato il tempo per la risposta automatica più breve tra quello impostato su questa unità e quello impostato sul telefono cellulare.
- Selezionare l'altoparlante più lontano dal microfono per prevenire distorsioni o echi.

## Selezione di un telefono vivavoce

È possibile selezionare il telefono vivavoce dall'elenco.

### 1 Visualizzare la schermata di configurazione del vivavoce



**SetUp**

### 2 Visualizzare l'elenco di selezione telefono



**Select**

Schermata di selezione telefono



- ① Seleziona il telefono cellulare da usare come vivavoce.
- ② Ritorna alla schermata di configurazione del vivavoce.

### 3 Selezionare il telefono vivavoce da usare



**Kenwood 1**

## Cancellazione del telefono vivavoce

È possibile cancellare i telefoni vivavoce registrati.

### 1 Visualizzare la schermata di configurazione del vivavoce



**SetUp**

### 2 Visualizzare l'elenco di cancellazione telefono



**Delete**

Schermata di cancellazione telefono



- ① Seleziona dall'elenco il telefono cellulare da cancellare.
- ② Ritorna alla schermata di configurazione del vivavoce.

### 3 Selezionare il telefono vivavoce da cancellare



**Kenwood 3**



- La rubrica, l'elenco delle chiamate in uscita e l'elenco delle chiamate in entrata vengono cancellati insieme al telefono vivavoce.

# Accessori/ Procedimento per l'installazione

## Accessori

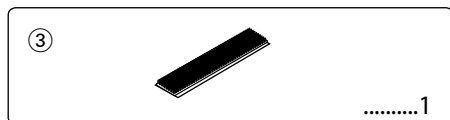
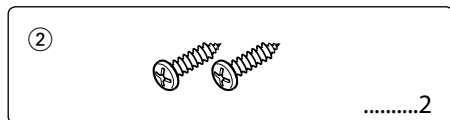
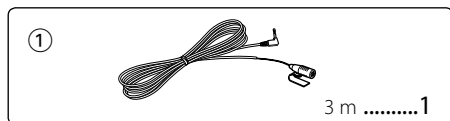

## Procedimento per l'installazione

1. Per prevenire un cortocircuito, togliere la chiave di accensione e scollegare il polo ⊖ della batteria.
2. Impostare l'interruttore della funzione di conversione dei caratteri visualizzati.
3. Eseguire correttamente i collegamenti dei cavi di ingresso ed uscita per ogni unità.
4. Installare l'apparecchio sull'automobile.
5. Ricollegare il polo ⊖ della batteria.
6. Premere il tasto di ripristino sul telecomando.



- Isolare i cavi non collegati con del nastro isolante in vinile o un altro materiale simile. Per prevenire un cortocircuito, non rimuovere i cappucci posti alle estremità dei cavi o dei terminali non collegati.
- Al termine dell'installazione, verificare che le luci dei freni, gli indicatori di direzione, i tergicristalli, ecc. funzionino correttamente.

## Per una buona ricezione

Per garantire una buona ricezione, osservare quanto segue:

- Comunicare con il telefono cellulare entro una distanza visiva di 10 m. La portata potrebbe essere inferiore in alcuni ambienti. La portata è inferiore quando vi sono ostacoli tra l'unità e il telefono cellulare. La portata massima (10 m) non è sempre garantita.
- Tenere l'unità il più possibile lontano da componenti elettrici (componenti AV). In caso contrario la connessione può cadere, possono essere generati disturbi TV o radio, oppure si potrebbe avere una scarsa ricezione.
- La presenza di una stazione di trasmissione o di un walkie-talkie nelle vicinanze possono interferire con la comunicazione a causa del forte segnale.

## Funzione di conversione dei caratteri visualizzati

Se l'unità di controllo non mostra i caratteri accentati come "è" e "à", posizionare l'interruttore della funzione di conversione dei caratteri su "2" per convertirli in "E" e "A".

Quando è collegata una delle seguenti unità di controllo, impostare l'interruttore su "2". (al settembre 2006)

KDV-5234, KDC-W6534U, KDC-W5534U, DPX501U

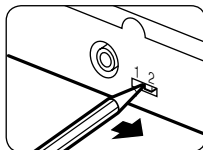

## Tabella di conversione

Conversione dei caratteri	
A:	À, à, Á, á, Â, â, Ã, ã, Ä, ä, Å, å
C:	Ç, ç
D:	Ð, ð
E:	É, é, Ê, ê, Ë, ë, Ì, ì
I:	Í, í, Î, î, Ï, ï
N:	Ñ, ñ
O:	Ó, ó, Ô, ô, Õ, õ, Ö, ö, Ø, ø
S:	ß
U:	Ú, ú, Û, û, Ü, ü
X:	×
Y:	Ý, ý, ÿ

## Collegamento

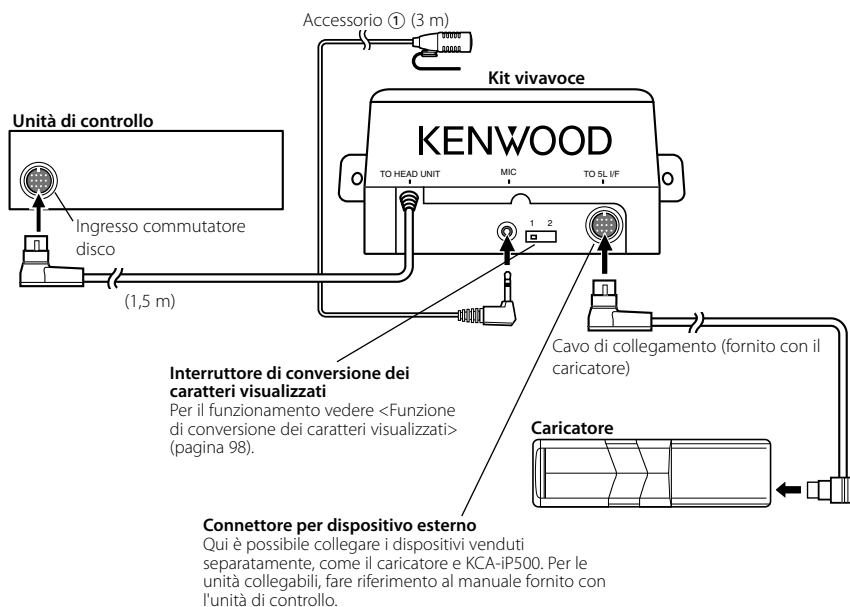

## Per collegare KCA-S220A

Collegare il kit vivavoce al terminale TO CHANGER 2.

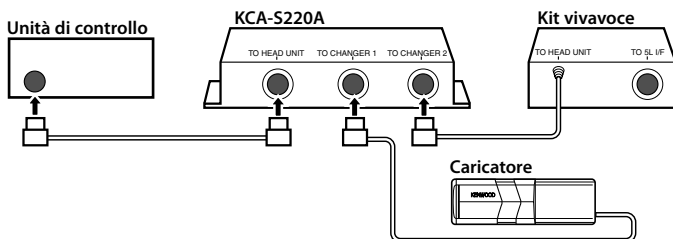

- La lunghezza totale del cavo dall'unità di controllo al caricatore non deve essere superiore a 13 m. I cavi di controllo di lunghezza superiore a 13 m non funzionano correttamente.

## Installazione del kit vivavoce



- Procedere con l'installazione soltanto dopo aver accertato che l'unità possa comunicare con il telefono cellulare.
- Non installare l'unità vicino al cruscotto, alla cappelliera o ad altri componenti importanti. Nel caso l'unità dovesse staccarsi a causa di un urto, potrebbe colpire un passeggero o un componente importante e provocare lesioni o danni. Per il montaggio usare viti filettate. (Anche se consentono un fissaggio semplice, non usare strisce di velcro: potrebbero staccarsi in caso di urto.)

### Fissaggio con viti

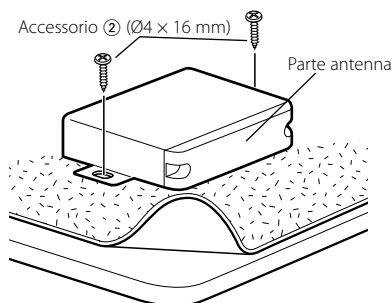

### Fissaggio con velcro

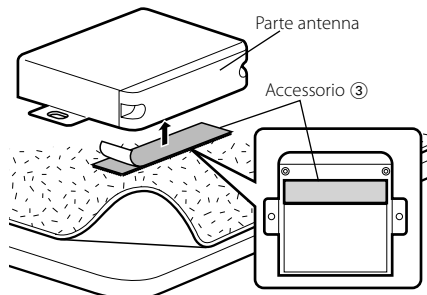

- Non incollare il velcro sopra il numero di serie.
- Se il punto in cui viene eseguita l'installazione non è in piano, tagliare il velcro in due pezzi e incollare i due pezzi nei punti indicati.

## Installazione dell'unità microfono

- 1 Controllare la posizione in cui eseguire l'installazione del microfono (accessorio ①).
- 2 Rimuovere eventuali tracce di olio e sporco dalla superficie di installazione.
- 3 Installare il microfono.
- 4 Collegare il cavo del microfono al kit vivavoce fissandolo in diversi punti con del nastro adesivo.

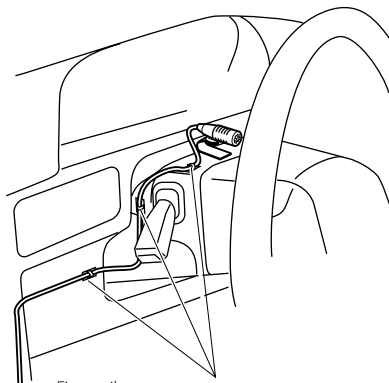

Fissare il cavo con comune nastro adesivo.

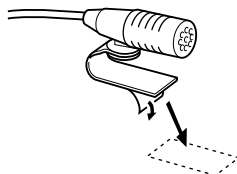

Rimuovere la protezione di carta del nastro biadesivo e fissarlo nel punto indicato.



Orientare il microfono verso il conducente.

## Guida alla soluzione di problemi

A volte i problemi possono essere soltanto la conseguenza di un piccolo malfunzionamento o di un collegamento errato dei cavi. Prima di rivolgersi ad un centro di assistenza, si prega di eseguire i controlli indicati nella tabella sottostante.

### ? Il volume in modalità vivavoce è basso.

- ✓ Il volume del vivavoce è impostato su un livello troppo basso.  
☞ È possibile regolare il volume del vivavoce separatamente. Regolarlo durante la modalità vivavoce.

### ? Non si sente nessun suono dagli altoparlanti posteriori.

- ✓ È attiva la modalità vivavoce.  
☞ Non si sente nessun suono dagli altoparlanti posteriori in modalità vivavoce.

### ? Non si sente nessun segnale acustico quando è in arrivo una chiamata.

- ✓ Questa funzione potrebbe non essere disponibile su alcuni telefoni cellulari.  
☞ Selezionare "Call Beep: ON" o "C-BP ON" (pagina 91), oppure "Beep On" (pagina 96) per sentire il segnale acustico.

### ? Mancano dei caratteri nei nomi.

- ✓ L'unità di controllo non accetta i caratteri accenti.  
☞ Impostare l'interruttore della funzione di conversione dei caratteri visualizzati su "2" (pagina 98).

### ? Il nome del telefono cellulare non viene visualizzato.

- ✓ Quando si registra un telefono cellulare, al posto del nome del telefono cellulare potrebbe essere visualizzato l'indirizzo.  
☞ Spegnerne l'unità di controllo e riprovare. Verrà visualizzato il nome del telefono cellulare collegato.

### I messaggi mostrati di seguito indicano le condizioni del sistema.

No Number/ NO-NUMBER/ Incoming No Number :

- Il chiamante ha l'ID nascosto.
- Non vi sono dati sul numero di telefono.

No Data/ NO DATA :

- L'elenco delle chiamate in uscita è vuoto.
- L'elenco delle chiamate in entrata è vuoto.

No Entry/ NO ENTRY :

Il telefono cellulare non è stato registrato (pairing).

Disconnect/ DISCONNECT/ Non Connection/ Disconnected :

L'unità non può comunicare con il telefono cellulare.

Connect/ CONNECT :

L'unità può comunicare con il telefono cellulare.

HF Error 07/ HF ERR07:

Non è possibile accedere alla memoria.

- ➔ Spegnerne l'apparecchio e riprovare. Se viene ancora visualizzato questo messaggio, premere il tasto di ripristino sull'unità di controllo.

HF Error 68/ HF ERR68:

L'unità non può comunicare con il telefono cellulare.

- ➔ Spegnerne l'apparecchio e riprovare. Se viene ancora visualizzato questo messaggio, premere il tasto di ripristino sull'unità di controllo.

## Specifiche

Le specifiche sono soggette a cambiamenti senza preavviso.

### Sezione Bluetooth

Tecnologia  
: Certificato Bluetooth 1,2  
Frequenza  
: 2,402 – 2,480 GHz  
Potenza di uscita  
: +4dBm (MAX), 0dBm (AVE) Classe 2

### Generale

Tensione di alimentazione (11 – 16 V ammesso)  
: 14,4 V  
Consumo di corrente  
: 0,2 A  
Dimensioni (L x A x P)  
: 95 x 30 x 105 mm  
Peso  
: 0,35 kg

## Antes de usar

**Precauciones de seguridad 103**

**Notas 104**

## Configuración de la función Bluetooth 105

Antes de usar	105
Registro del teléfono móvil	105
Descarga de la agenda	105

## Para receptor de monitor (serie DDX)

### Control de la unidad manos libres 112

Pantalla de control manos libres	112
Mando a distancia	113
Funcionamiento de teclas	113
Al llamar	114
Al marcar	114
Marcación rápida	114
Llamada usando la agenda	115
Remarcación	116
Configuración del teléfono manos libres	116
Selección de un teléfono manos libres	117
Eliminación del teléfono manos libres	117

### Accesorios/ Procedimiento de instalación 118

**Conexión 119**

**Instalación 120**

### Guía Sobre Localización De Averías 121

**Especificaciones 121**

## Para receptor de audio

### Características generales 106

Respuesta a una llamada	106
Cambio al modo privado	106
Borrado del mensaje de desconexión	106
Ajuste del volumen de voz durante una llamada	106
Desconexión de una llamada	106
Cambio entre modos de visualización	106

### Método de marcación 107

Selección del modo de marcación	107
Cómo realizar una llamada introduciendo un número de teléfono	107
Marcación usando la función de marcación rápida	107
Registro de la lista de números de marcación preajustada	108
Marcación usando la agenda	108
Marcación usando la lista de llamadas salientes	108
Marcación usando la lista de llamadas entrantes	109

### Mando a distancia 109

Funciones de los botones	109
--------------------------	-----

### Sistema de menús 110

Sistema de menús	110
Selección del teléfono móvil que desea conectar	110
Eliminación de un teléfono móvil registrado	110
Visualización del estado del teléfono móvil	110
Ajuste del intervalo de tiempo para respuesta automática	111
Configuración de los altavoces de salida de voz	111
Ajuste del pitido de la llamada entrante	111

La marca denominativa y los logos de Bluetooth son propiedad de Bluetooth SIG, Inc. y cualquier uso de dichas marcas por Kenwood Corporation está sujeto a los términos de licencia. El resto de marcas comerciales y nombres comerciales corresponden a sus respectivos propietarios.

# Precauciones de seguridad

## ▲ ADVERTENCIA

### Para evitar riesgo de lesiones y/o fuego, observe las siguientes precauciones:

- Para evitar cortocircuitos, nunca coloque ni deje objetos metálicos (por ejemplo, monedas o herramientas metálicas) dentro de la unidad.
- La instalación y cableado de este producto requiere habilidad y experiencia. Por motivos de seguridad, deje la labor de instalación y montaje en manos de profesionales.

## ▲ PRECAUCIÓN

### Para evitar daños en la unidad, tome las siguientes precauciones:

- No instale la unidad en un sitio expuesto a la luz directa del sol, o excesivamente húmedo o caluroso. Además deberá evitar sitios con mucho polvo o la posibilidad de que se derrame agua sobre la unidad.

## Declaración de conformidad con respecto a la Directiva R&TTE 1999/5/CE

### Fabricante:

Kenwood Corporation  
2967-3 Ishikawa-machi, Hachioji-shi, Tokyo, 192-8525 Japón

### Representante en la UE:

Kenwood Electronics Europe BV  
Amsterdamseweg 37, 1422 AC UITHOORN, Países Bajos



### English

Hereby, Kenwood declares that this unit KCA-BT100 is in compliance with the essential requirements and other relevant provisions of Directive 1999/5/EC.

### Français

Par la présente Kenwood déclare que l'appareil KCA-BT100 est conforme aux exigences essentielles et aux autres dispositions pertinentes de la directive 1999/5/CE.

Par la présente, Kenwood déclare que ce KCA-BT100 est conforme aux exigences essentielles et aux autres dispositions de la directive 1999/5/CE qui lui sont applicables.

### Deutsch

Hiermit erklärt Kenwood, dass sich dieser KCA-BT100 in Übereinstimmung mit den grundlegenden Anforderungen und den anderen relevanten Vorschriften der Richtlinie 1999/5/EG befindet. (BMW)

Hiermit erklärt Kenwood die Übereinstimmung des Gerätes KCA-BT100 mit den grundlegenden Anforderungen und den anderen relevanten Festlegungen der Richtlinie 1999/5/EG. (Wien)

### Nederlands

Hierbij verklaart Kenwood dat het toestel KCA-BT100 in overeenstemming is met de essentiële eisen en de andere relevante bepalingen van richtlijn 1999/5/EG.

Bij deze verklaart Kenwood dat deze KCA-BT100 voldoet aan de essentiële eisen en aan de overige relevante bepalingen van Richtlijn 1999/5/EC.

### Italiano

Con la presente Kenwood dichiara che questo KCA-BT100 è conforme ai requisiti essenziali ed alle altre disposizioni pertinenti stabilite dalla direttiva 1999/5/CE.

### Español

Por medio de la presente Kenwood declara que el KCA-BT100 cumple con los requisitos esenciales y cualesquiera otras disposiciones aplicables o exigibles de la Directiva 1999/5/CE.

### Português

Kenwood declara que este KCA-BT100 está conforme com os requisitos essenciais e outras disposições da Directiva 1999/5/CE.

### Polska

Kenwood niniejszym oświadcza, że KCA-BT100 spełnia zasadnicze wymogi oraz inne istotne postanowienia dyrektywy 1999/5/EC.

### Český

Kenwood tímto prohlašuje, že KCA-BT100 je ve shodě se základními požadavky a s dalšími příslušnými ustanoveními Nařízení vlády č. 426/2000 Sb.

### Magyar

Alulírott, Kenwood, kijelenti, hogy a jelen KCA-BT100 megfelel az 1999/5/EC irányelvben meghatározott alapvető követelményeknek és egyéb vonatkozó előírásoknak.

### Svenska

Härmed intygar Kenwood att denna KCA-BT100 står i överensstämmelse med de väsentliga egenskapskrav och övriga relevanta bestämmelser som framgår av direktiv 1999/5/EG.

### Suomi

Kenwood vakuuttaa täten että KCA-BT100 tyyppinen laite on direktiivin 1999/5/EY oleellisten vaatimusten ja sitä koskevien direktiivin muiden ehtojen mukainen.

### Slovensko

S tem Kenwood izjavlja, da je ta KCA-BT100 v skladu z osnovnimi zahtevami in ostalimi ustreznimi predpisi Direktive 1999/5/EC.

### Slovensky

Spoločnosť Kenwood týmto vyhlasuje, že KCA-BT100 spĺňa základné požiadavky a ďalšie príslušné ustanovenia Direktívy 1999/5/EC.

### Dansk

Undertegnede Kenwood erklærer herved, at følgende udstyr KCA-BT100 overholder de væsentlige krav og øvrige relevante krav i direktiv 1999/5/EF.

### Ελληνικά

ΜΕ ΤΗΝ ΠΑΡΟΥΣΑ Kenwood ΔΗΛΩΝΕΙ ΟΤΙ ΚΑ-ΒΤ100 ΣΥΜΜΟΡΦΩΝΕΤΑΙ ΠΡΟΣ ΤΙΣ ΟΥΣΙΩΔΕΙΣ ΑΠΑΙΤΗΣΕΙΣ ΚΑΙ ΤΙΣ ΛΟΙΠΕΣ ΣΧΕΤΙΚΕΣ ΔΙΑΤΑΞΕΙΣ ΤΗΣ ΟΔΗΓΙΑΣ 1999/5/ΕΚ.

### Eesti

Sellega kinnitab Kenwood, et see KCA-BT100 vastab direktiivi 1999/5/EC põhilistele nõudmistele ja muudele asjakohastele määrustele.

### Latviešu

Ar šo, Kenwood, apstiprina, ka KCA-BT100 atbilst Direktīvas 1999/5/EC galvenajām prasībām un citiem tās nosacījumiem.

### Lietuviškai

Šiuo, Kenwood, pareiškia, kad šis KCA-BT100 atitinka pagrindinius Direktyvos 1999/5/EB reikalavimus ir kitas svarbias nuostatas.

### Malti

Hawnhekk, Kenwood, jiddikjara li dan KCA-BT100 jikkonforma mal-htigijiet essenzjali u ma provvedimenti oħrajn relevanti li hemm fid-Direttiva 1999/5/EC.

- Si tiene problemas durante la instalación, consulte con su distribuidor Kenwood.
- Cuando compre accesorios opcionales, verifique antes con su distribuidor Kenwood que dichos accesorios funcionan con su modelo en su zona.
- Las ilustraciones de la pantalla y el panel que aparecen en este manual son ejemplos utilizados para explicar mejor cómo se utilizan los mandos. Por lo tanto, las ilustraciones de la pantalla que aparecen pueden ser distintas a las que aparecen realmente en la pantalla del equipo, y algunas de las ilustraciones de la pantalla puede que representen algo imposible durante el funcionamiento actual.

### Receptores Kenwood disponibles para esta unidad

A continuación se muestran las unidades de recepción que se pueden utilizar con KCA-BT100: (A fecha de septiembre de 2006)

#### Receptor de audio

DPX501U\*, DPX701U, KDC-W5534U\*, KDC-W6534U\*, KDC-W7534U, KDV-5234\*

#### Receptor de monitor

DDX6029

Para obtener detalles sobre los receptores compatibles que se lanzarán en el futuro, acceda a la siguiente URL:

<http://www.kenwood.com/bt/bt100/>



- \*: Ajuste el interruptor de función de visualización de conversión de caracteres en "2". Para obtener más detalles, consulte <Función de visualización de conversión de caracteres> (página 118).

### Acerca del mando a distancia

El receptor de audio requiere un mando a distancia con botones numéricos para introducir los números de teléfono directamente.

Para realizar una llamada con el mando a distancia, el botón  debe figurar en el mando. Para obtener más detalles, acceda a la siguiente URL:

<http://www.kenwood.com/bt/bt100/>



- Tal vez no pueda utilizar un mando a distancia en función del tipo de unidad de control que tenga.

### Acerca del teléfono móvil

Esta unidad cumple con las siguientes especificaciones de Bluetooth:

Versión	Bluetooth Standard Ver. 1.2
Perfil	HFP (Perfil de manos libres) OPP (Perfil de introducción de objetos)

Para verificar la compatibilidad de los teléfonos móviles, acceda a la siguiente URL:

<http://www.kenwood.com/bt/bt100/>



- Las unidades que admiten la función Bluetooth han certificado su conformidad con el estándar Bluetooth siguiendo el procedimiento descrito por Bluetooth SIG. Sin embargo, puede que resulte imposible que dichas unidades se comuniquen con el teléfono móvil en función del tipo.
- HFP es un perfil utilizado para realizar una llamada de manos libres.
- OPP es un perfil utilizado para transferir datos, como una agenda, entre unidades.

Este producto no ha sido instalado en la línea de producción por el fabricante de un vehículo, ni tampoco por el importador profesional de un vehículo dentro del estado miembro de la UE.

### Información acerca de la eliminación de equipos eléctricos y electrónicos al final de la vida útil (aplicable a los países de la Unión Europea que hayan adoptado sistemas independientes de recogida de residuos)



Los productos con el símbolo de un contenedor con ruedas tachado no podrán ser desechados como residuos domésticos. Los equipos eléctricos y electrónicos al final de la vida útil, deberán ser reciclados en instalaciones que puedan dar el tratamiento adecuado a estos productos y a sus subproductos residuales correspondientes. Póngase en contacto con su administración local para obtener información sobre el punto de recogida más cercano. Un tratamiento correcto del reciclaje y la eliminación de residuos ayuda a conservar los recursos y evita al mismo tiempo efectos perjudiciales en la salud y el medio ambiente.



# Configuración de la función Bluetooth

## Antes de usar

- Debe registrar el teléfono móvil antes de utilizarlo con esta unidad. Para obtener más detalles, consulte <Registro del teléfono móvil> (página 105).
- Si ha registrado dos o más teléfonos móviles, debe seleccionar uno de ellos. Para obtener más detalles, consulte <Selección del teléfono móvil que desea conectar> (página 110) o <Selección de un teléfono manos libres> (página 117).
- Para utilizar la agenda, debe descargarse con antelación en esta unidad. Para obtener detalles, consulte <Descarga de la agenda> (página 105).
- Puede configurar el altavoz de salida de voz. Para obtener más detalles, consulte <Configuración de los altavoces de salida de voz> (página 111) o <Configuración del teléfono manos libres> (página 116).

## Registro del teléfono móvil

Para poder utilizar el teléfono móvil con esta unidad, necesita registrarlo (emparejado). Puede registrar un máximo de cinco teléfonos móviles en esta unidad.

### 1 Encienda la unidad de control.

### 2 Inicie el registro del teléfono móvil en el teléfono móvil

Utilizando el teléfono móvil, realice el registro del teléfono manos libres (emparejado). Seleccione "KCA-BT100" en la lista de unidades conectadas.

### 3 Introduzca una clave de ruta

Introduzca "1234" como clave de ruta. Compruebe que el registro ha finalizado en el teléfono móvil.

### 4 Utilizando el teléfono móvil, inicie la conexión manos libres.



- Para obtener información sobre cómo utilizar el teléfono móvil, consulte el manual de instrucciones que se incluye con el teléfono.
- Puede registrar un máximo de cinco teléfonos móviles. El registro del sexto teléfono móvil eliminará el teléfono registrado con mayor anterioridad.
- No puede registrar un teléfono móvil cuando otro teléfono tiene el estado de conexión manos libres. Finalice la conexión manos libres y registre un nuevo teléfono móvil.
- Si se muestran dos o más "KCA-BT100" en la lista de unidades conectadas, probablemente se esté utilizando otro "KCA-BT100" en las cercanías. Mueva el vehículo y compruebe que sólo se muestra un modelo "KCA-BT100".

## Descarga de la agenda

Descargue los datos de la agenda desde el teléfono móvil a esta unidad para poder utilizar la agenda en la misma.

### 1 Utilizando el teléfono móvil, finalice la conexión manos libres.

### 2 Utilizando el teléfono móvil, envíe los datos de la agenda a esta unidad

Utilizando el teléfono móvil, descargue los datos de la agenda en esta unidad.

#### **Durante la descarga:**

Se muestra "Downloading", "DOWNLOAD" o "Now Downloading...".

#### **Tras finalizar la descarga (para receptor de audio):**

Se muestra "Complete", "Completed" o "COMPLETE".

### 3 Utilizando el teléfono móvil, inicie la conexión manos libres.

#### **Para borrar el mensaje de finalización de descarga (para receptor de audio):**

Pulse cualquier botón.



- Para obtener información sobre cómo utilizar el teléfono móvil, consulte el manual de instrucciones que se incluye con el teléfono.
- Se puede registrar un máximo de 300 números de teléfono para cada teléfono móvil registrado.
- Se puede registrar un máximo de 32 dígitos para cada número de teléfono junto con un máximo de 40 caracteres para indicar un nombre.
- En función del tipo de teléfono móvil, se aplican las siguientes restricciones:
  - Los datos de la agenda no se pueden descargar normalmente.
  - Los caracteres de la agenda son incomprensibles.
  - Los datos de la agenda no se pueden descargar normalmente si contienen imágenes. Puede que tarde entre varias horas y un día entero en descargar la agenda en función del tamaño total de las imágenes.
- Para cancelar la descarga de los datos de la agenda, utilice el teléfono móvil.

### Respuesta a una llamada

Cuando se muestra "CALL" o "Call", también se muestra "(nombre del interlocutor)" o "(número de teléfono)".

**Pulse el botón [AUDIO] o uno de los botones [1] – [6].**

### Rechazo de una llamada entrante

**Pulse el botón [ATT] durante al menos 1 segundo.**



- Puede configurar la unidad para que la llamada entrante se reciba transcurrido un tiempo predeterminado. Para obtener más detalles, consulte <Ajuste del intervalo de tiempo para respuesta automática> (página 11).
- Si se inserta un disco, como un CD, se desconectará la llamada.
- Si se ajusta el teléfono móvil en el modo privado, puede que se desactive la función manos libres.
- Cuando se recibe una llamada sin identificación, se muestra "No Name No Number", "No Number" o "NO-NUMBER".
- El nombre del interlocutor se muestra si ya se ha registrado en la agenda.

### Cambio al modo privado

Puede alternar entre el modo privado (hablar directamente por el teléfono móvil) y el modo manos libres.

**Presione el mando de control (▶||).**

Los modos de conversación se alternan del siguiente modo:

Visualización	Modo de conversación
"Private"/ "PRIVATE"/ "PV TALK"	Conversación privada
"Handsfree"/ – / "HF TALK"	Conversación manos libres



- En función del tipo de teléfono móvil, es posible que alternar al modo de conversación privada seleccione la fuente que se utilizó antes de comenzar la conexión manos libres. Si esto ocurre, la fuente no puede volver al modo de conversación manos libres utilizando esta unidad. Utilice el teléfono móvil para volver al modo de conversación manos libres.

### Borrado del mensaje de desconexión

Puede borrar el mensaje mostrado tras la desconexión del teléfono móvil.

**Pulse el botón [ATT] durante al menos 1 segundo.**

"Disconnect" o "DISCONNECT" desaparece.



- La reconexión del teléfono móvil desconectado puede llevar algún tiempo.

### Ajuste del volumen de voz durante una llamada

Puede ajustar el volumen de voz durante una llamada.

**Gire el mando [VOL].**



- El volumen ajustado durante la llamada actual entrará en vigor para la siguiente y posteriores llamadas.
- Un aumento excesivo del volumen puede producir eco. Si se produce eco, baje el volumen tanto como sea posible. El eco aumenta de forma proporcional al volumen.

### Desconexión de una llamada

**Pulse el botón [SRC].**



- También puede pulsar el botón [ATT] durante al menos 1 segundo para finalizar la llamada.

### Cambio entre modos de visualización

Puede alternar entre la agenda y la lista de llamadas.

**Pulse el botón [DISP]/ [AUTO]/ [TI].**

Si no figura el botón [DISP], pulse el botón [AUTO] o [TI].

**Para el receptor de audio con sistema de botones multifunción:**

**Pulse el botón [AUTO]/ [TI].**

Al pulsar este botón se alterna entre la lista de nombres y la lista de números de teléfono.

### Despliegue de la visualización

Puede desplazarse por la lista de números de teléfono o nombres. Para obtener información sobre el método de funcionamiento, consulte <Despliegue de texto/título> en el manual de instrucciones que se incluye con la unidad de control.



- Con la unidad de control en la que sólo se muestra el nombre del interlocutor al recibir una llamada o con la marcación rápida, puede alternar al modo de visualización de número de teléfono realizando la operación anterior.
- En función del tipo de unidad de control, se aplican las siguientes restricciones.
  - Se puede visualizar un máximo de 19 caracteres.
  - No se puede visualizar la letra # o bien "■" (todos los segmentos están encendidos) se muestra para #.
  - No puede alternar entre los modos de visualización.

## Selección del modo de marcación

Puede realizar la marcación de cinco formas diferentes.

### 1 Acceda al modo de selección del método de marcación

Pulse el botón [ATT] durante al menos 1 segundo.

Se muestra "DIAL" o "N-DIAL".

### 2 Seleccione un método de marcación Presione el mando de control (▶||).

Al pulsar este mando se alterna entre los siguientes métodos de marcación:

**Para el receptor de audio con sistema de botones multifunción:**

#### 1 Pulse el botón [NEXT].

Seleccione la sección de función de botón.

#### 2 Pulse el botón [1] ("DIAL") – [4] ("IN-C").

Visualización	Botón multifunción	Método de marcación
"DIAL"/ "N-DIAL"	[1] ("DIAL")	Marcar introduciendo un número de teléfono (página 107). Marcar usando la función de marcación rápida (página 107).
"INITIAL"/ "PH-BOOK1"	[2] ("PHBK")*	Marcar buscando la inicial en la agenda (página 108).
"PH.BOOK"/ "PH-BOOK2"	[2] ("PHBK")*	Marcar buscando en la agenda en orden alfabético (página 108).
"OUT"/ "OUT-CALL"	[3] ("OUT-C")	Marcar usando la lista de llamadas salientes (página 108).
"IN"/ "IN-CALL"	[4] ("IN-C")	Marcar usando la lista de llamadas entrantes (página 109).

### 3 Salga del modo de selección del método de marcación

Pulse el botón [ATT] durante al menos 1 segundo.



- Para utilizar la agenda, se debe haber descargado desde el teléfono móvil. Para obtener más detalles, consulte <Descarga de la agenda> (página 105).
- La lista de llamadas salientes y la lista de llamadas entrantes son las listas de llamadas procedentes de esta unidad y recibidas en la misma. No son las almacenadas en la memoria del teléfono móvil.
- \* Con el sistema de teclas multifunción, al pulsar el botón [2] ("PHBK") se alterna entre los métodos de búsqueda de la agenda.

*Función del mando a distancia*

## Cómo realizar una llamada introduciendo un número de teléfono

Puede realizar una llamada introduciendo un número de teléfono.

### 1 Acceda al modo de marcación de números

Seleccione la visualización "DIAL" o "N-DIAL".

Consulte <Selección del modo de marcación> (página 7).

### 2 Introduzca un número de teléfono

Pulse el número ([1] – [0]), el botón #([FM]), \*([AM]) o +([▶▶]) en el mando a distancia.

### 3 Realice una llamada

Pulse el botón [DIRECT] en el mando a distancia.

Se muestra "CALL" o "Call".

### Para borrar el número de teléfono introducido dígitos por dígito:

Pulse el botón [◀◀] en el mando a distancia.



- Puede introducir un máximo de 32 dígitos.
- En función del tipo de unidad de control, "■" (todos los segmentos están encendidos) se muestra para #.

## Marcación usando la función de marcación rápida

Puede marcar llamando al número de teléfono registrado en la lista de números de marcación preajustada. Para obtener información sobre cómo preajustar un número de teléfono, consulte <Registro de la lista de números de marcación preajustada> (página 108).

### 1 Acceda al modo de marcación de números

Seleccione la visualización "DIAL" o "N-DIAL".

Consulte <Selección del modo de marcación> (página 107).

### 2 Seleccione el botón correspondiente al número de marcación preajustada

Pulse el botón [1] – [3].

Se muestra "Preset #" o "PRESET #".

**Para el receptor de audio con sistema de botones multifunción:**

#### 1 Pulse el botón [NEXT].

Seleccione la sección de función de botón.

#### 2 Pulse el botón [1] ("1") – [3] ("3").

Se muestra "DIAL #".

### 3 Realice una llamada

Presione el mando de control (▶||) durante al menos 1 segundo.

Se muestra "CALL" o "Call".



- Si el número deseado no está registrado en la lista de números de marcación preajustada, se muestra "No Name No Number", "No Number" o "NO-NUMBER".

## Registro de la lista de números de marcación preajustada

Puede registrar un máximo de 3 números de teléfono para la marcación rápida.

### 1 Introduzca el número de teléfono que desea registrar

Introduzca el número de teléfono en relación con lo siguiente:

- <Cómo realizar una llamada introduciendo un número de teléfono> (página 107)
- <Marcación usando la agenda> (página 108)
- <Marcación usando la lista de llamadas salientes> (página 108)
- <Marcación usando la lista de llamadas entrantes> (página 109)

### 2 Seleccione el botón que desea registrar Pulse el botón [1] – [3] durante al menos 2 segundos.

**Para el receptor de audio con sistema de botones multifunción:**

#### 1 Pulse el botón [NEXT].

Seleccione la sección de función de botón.

#### 2 Pulse el botón [1] ("1"/ "MEM.1") – [3] ("3"/ "MEM.3") durante al menos 2 segundos.

La visualización de "Memory" o "MEMORY" parpadea una vez.

### 3 Salga del modo de selección del método de marcación Pulse el botón [ATT] durante al menos 1 segundo.

## Marcación usando la agenda

Puede marcar usando la agenda descargada.

### 1 Acceda al modo de agenda

Seleccione la visualización "INITIAL", "PH-BOOK1", "PH-BOOK" o "PH-BOOK2".

Consulte <Selección del modo de marcación> (página 107).

Si ha seleccionado "PH-BOOK" o "PH-BOOK2", continúe con el paso 4.

**Para el receptor de audio con sistema de botones multifunción:**

#### Pulse el botón [2] ("PHBK").

Al pulsar este botón se alterna entre los siguientes métodos de búsqueda:

Visualización	Método de búsqueda
"INITIAL"/ "PH-BOOK1"	Buscar por la inicial.
"PH-BOOK"/ "PH-BOOK2"	Buscar en orden alfabético. Continuar con el paso 4.

### 2 Seleccione la inicial para realizar la búsqueda Presione el mando de control hacia [◀◀], [▶▶], [FM] o [AM].

Mueva el cursor hasta la inicial de búsqueda.

Mando	Operación
[◀◀]/ [▶▶]	Desplazarse al siguiente carácter.
[FM]/ [AM]	Desplazarse a la siguiente fila.

### 3 Determine la inicial seleccionada Presione el mando de control ([▶▶]) durante al menos 1 segundo.

### 4 Seleccione el nombre Presione el mando de control hacia [FM], [AM], [◀◀] o [▶▶].

Seleccione el nombre.

Mando	Operación
[FM]/ [AM]	Cambiar el nombre.
[◀◀]/ [▶▶]	Cambiar la inicial.

### 5 Realice una llamada Presione el mando de control ([▶▶]) durante al menos 1 segundo.

Se muestra "CALL" o "Call".



- Para utilizar la agenda, se debe haber descargado desde el teléfono móvil. Para obtener detalles, consulte <Descarga de la agenda> (página 105).
- Las iniciales que no correspondan a ningún nombre no se mostrarán.
- En la unidad de control que muestra tres filas, el nombre de la fila central es el seleccionado.
- Durante la búsqueda, se busca un carácter sin acento, como por ejemplo "u", en lugar de buscar un carácter acentuado, como "ü".
- Los caracteres que la unidad de control no puede mostrar se buscan en el orden en que se registraron en la agenda.

## Marcación usando la lista de llamadas salientes

Puede marcar usando la lista de llamadas salientes. En la lista de llamadas salientes se registra un máximo de diez números de teléfono de las llamadas realizadas.

### 1 Acceda al modo de lista de llamadas salientes Seleccione la visualización "OUT" o "OUT-CALL".

Consulte <Selección del modo de marcación> (página 107).

### 2 Seleccione un nombre o número de teléfono Presione el mando de control hacia [FM] o [AM].

### 3 Realice una llamada

Presione el mando de control ([▶II]) durante al menos 1 segundo.

Se muestra "CALL" o "Call".



- La lista de llamadas salientes es la lista de llamadas procedentes de esta unidad. No es la almacenada en la memoria del teléfono móvil.
- En la unidad de control que muestra tres filas, el número de teléfono de la fila central es el seleccionado.
- En función del tipo de unidad de control, se muestra "0" para la décima llamada en la lista de llamadas salientes.

### Marcación usando la lista de llamadas entrantes

Puede marcar usando la lista de llamadas entrantes.

En la lista de llamadas entrantes se almacena un máximo de diez números de teléfono de las llamadas recibidas.

### 1 Acceda al modo de lista de llamadas entrantes

Seleccione la visualización "IN" o "IN-CALL".

Consulte <Selección del modo de marcación> (página 107).

### 2 Seleccione un nombre o número de teléfono

Presione el mando de control hacia [FM] o [AM].

### 3 Realice una llamada

Presione el mando de control ([▶II]) durante al menos 1 segundo.

Se muestra "CALL" o "Call".



- La lista de llamadas entrantes es la lista de llamadas recibidas en esta unidad. No es la almacenada en la memoria del teléfono móvil.
- En la unidad de control que muestra tres filas, el número de teléfono de la fila central es el seleccionado.
- En función del tipo de unidad de control, se muestra "0" para la décima llamada en la lista de llamadas entrantes.

### Funciones de los botones

#### Botón [SRC]\*

Durante una llamada: Finaliza la llamada.

#### Botones [VOL]\*

Durante una llamada: Ajusta el volumen de la voz.

#### Botón [(📞)]

Accede al modo de selección del método de marcación.

Cuando se recibe una llamada: Responde la llamada.

#### Botón [▶II]\*

Durante una llamada:

Alternar entre el modo de conversación privada y el modo de conversación manos libres.

En el modo de selección del método de marcación: Selección un método de marcación.

#### Botón [▶▶I]\*

Entrada de marcación de números: Introduce "+".

#### Botón [I◀◀I]\*

Entrada de marcación de números:

Borra el número de teléfono introducido.

#### Botón [FM]\*

Entrada de marcación de números: Introduce "#".

#### Botón [AM]\*

Entrada de marcación de números: Introduce "\*\*".

#### Botones [0] – [9]\*

Entrada de marcación de números: Introduce un dígito.

#### Botón [DIRECT]\*

Realiza una llamada.

#### Interruptor de selección del modo de mando a distancia

Cambie a "AUD" al marcar.



- \* Si el mando a distancia dispone de un interruptor de selección de modo, ajústelo en "AUD".
- Los mandos a distancia con el botón [(📞)] y/o botones numéricos están disponibles de forma opcional. Adquiera un mando a distancia con la función deseada.

## Sistema de menús

Configure diversas funciones. Aquí se explica el método de funcionamiento básico del sistema de menús. La referencia a los elementos de menús y el contenido de sus ajustes se encuentra a continuación de esta explicación de funcionamiento.

### 1 Acceda al modo de menús

Pulse el botón [MENU] durante al menos 1 segundo.

Se visualiza "MENU".

### 2 Seleccione el elemento del menú

Presione el mando de control hacia [FM] o [AM].

### 3 Ajuste el elemento del menú

Presione el mando de control hacia [◀◀] o [▶▶].

### 4 Salga del modo de menús

Pulse el botón [MENU].



- Aparecerán tres elementos del menú en la pantalla. El elemento del menú mostrado en el centro es el que puede ajustar.

*En modo de espera*

## Selección del teléfono móvil que desea conectar

Cuando ya se han registrado dos o más teléfonos móviles, tiene que seleccionar el teléfono que desea usar.

### 1 Seleccione el modo de selección de teléfonos

Presione el mando de control hacia [FM] o [AM].

Seleccione la visualización "Phone Selection" o "PHN-SEL".

### 2 Acceda al modo de selección de teléfonos seleccionado

Presione el mando de control ([▶▶]) durante al menos 1 segundo.

Se muestra "(nombre)".

### 3 Seleccione el teléfono móvil que desea conectar

Presione el mando de control hacia [FM] o [AM].

### 4 Configure el teléfono móvil que desea conectar

Presione el mando de control hacia [◀◀] o [▶▶].

Se muestra "\* (nombre)" o "-(nombre)".

\* (color oscuro) o \* \*: El teléfono móvil seleccionado está ocupado.

\* (color claro) o \_ : El teléfono móvil seleccionado está en espera.

### 5 Salga del modo de selección de teléfonos

Pulse el botón [MENU].

*En modo de espera*

## Eliminación de un teléfono móvil registrado

Puede eliminar un teléfono móvil registrado.

### 1 Seleccione el modo de eliminación de teléfonos

Presione el mando de control hacia [FM] o [AM].

Seleccione la visualización "Phone Delete" o "PHN-DEL".

### 2 Acceda al modo de eliminación de teléfonos

Presione el mando de control ([▶▶]) durante al menos 1 segundo.

Se muestra "(nombre)".

### 3 Seleccione el teléfono móvil que desea eliminar

Presione el mando de control hacia [FM] o [AM].

### 4 Elimine el teléfono móvil seleccionado

Presione el mando de control ([▶▶]) durante al menos 1 segundo.

Se muestra "Delete" o "DELETE".

### 5 Salga del modo de eliminación de teléfonos

Pulse el botón [MENU].



- Cuando se elimina un teléfono móvil registrado, también se eliminan su agenda, lista de llamadas salientes y lista de llamadas entrantes.

## Visualización del estado del teléfono móvil

Puede visualizar el estado de conexión, la fuerza de la señal y el nivel de la batería.

### 1 Seleccione el elemento de visualización de estado

Presione el mando de control hacia [FM] o [AM].

Seleccione la visualización "P-STATUS".

### 2 Acceda al modo de visualización de estado

Presione el mando de control ([▶▶]) durante al menos 1 segundo.

### 3 Seleccione el elemento que desea visualizar

Presione el mando de control hacia [FM] o [AM].

### 4 Salga del modo de visualización de estado

Pulse el botón [MENU].

**Si la unidad de control admite una función de visualización de gráficos:**

**1 Seleccione el elemento de visualización de estado**

Presione el mando de control hacia [FM] o [AM].  
 Seleccione la visualización "Phone Status".

**2 Visualice los estados**

Presione el mando de control hacia [◀◀◀] o [▶▶▶].

Todos los estados se indican con iconos.

**3 Salga del modo de menús**

Pulse el botón [MENU].

**Estado de conexión Bluetooth**

Visualización	Icono	Información
"BT-CON Y"		Conectado
"BT-CON N"		Desconectado

**Nivel de la batería del teléfono móvil**

Visualización	Icono	Información
"BAT FULL"		Cargada
"BAT MID"		⋮
		⋮
"BAT LOW"		Casi sin carga
"BAT - - -"		No se puede obtener información.

**Fuerza de la señal del teléfono móvil**

Visualización	Icono	Información
"SGNL MAX"		Máxima
"SGNL MID"		⋮
		⋮
"SGNL LOW"		Mínima
"NO SGNAL"		Fuera del intervalo de servicio
"SGNL - - -"		No se puede obtener información.



- Debido a que el número de pasos de la unidad de control es distinto al del teléfono móvil, los estados mostrados en la unidad de control pueden variar de los mostrados en el teléfono.

*En modo de espera*

**Ajuste del intervalo de tiempo para respuesta automática**

Esta función contesta automáticamente (responde) una llamada una vez transcurrido el intervalo de tiempo preajustado para respuesta automática.

Visualización	Preajuste
"Auto Answer: OFF"/ "ANS OFF"	No responde la llamada telefónica automáticamente.
"Auto Answer: 0s"/ "ANS 0"	Responde la llamada telefónica automáticamente de inmediato.
⋮	
"Auto Answer: 8s"/ "ANS 8"	Responde la llamada telefónica automáticamente transcurridos 8 segundos (ajuste original).
⋮	
"Auto Answer: 99s"/ "ANS 99"	Responde la llamada telefónica automáticamente transcurridos 99 segundos.



- Si el ajuste de tiempo en el teléfono móvil es más breve que el de la unidad, se utilizará el primero.

*En modo de espera*

**Configuración de los altavoces de salida de voz**

Puede especificar los altavoces de salida de voz.

Visualización	Preajuste
"SP Select: Front"/ "SPK FRT"	Proporciona salida de voz de los altavoces delanteros izquierdo y derecho.
"SP Select: F-R"/ "SPK F-R"	Proporciona salida de voz del altavoz delantero derecho.
"SP Select: F-L"/ "SPK F-L"	Proporciona salida de voz del altavoz delantero izquierdo.



- Seleccione el altavoz que está más lejos del micrófono para evitar pitidos o ecos.

*En modo de espera*

**Ajuste del pitido de la llamada entrante**

Puede proporcionar salida para un pitido desde el altavoz cuando se recibe una llamada.

Visualización	Preajuste
"Call Beep: ON"/ "C-BP ON"	Se escucha un pitido.
"Call Beep: OFF"/ "C-BP OFF"	Se cancela el pitido.

## Control de la unidad manos libres



- 1 Muestra la pantalla de búsqueda de agenda. (Consulte <Llamada usando la agenda>, página 115)
- 2 Muestra la pantalla de llamadas salientes. (Consulte <Remarcación>, página 116)
- 3 Muestra la pantalla de llamadas entrantes. (Consulte <Remarcación>, página 116)
- 4 Alterna entre los modos privado y manos libres (sólo cuando hay una llamada en curso).
- 5 Muestra la pantalla de configuración de manos libres. (Consulte <Configuración del teléfono manos libres>, página 116)
- 6 Introduzca tres números de teléfono para la marcación rápida. (Consulte <Marcación rápida>, página 114)

- 7 Introduce un número de teléfono. (Consulte <Al marcar>, página 114)
- 8 Muestra la fuerza de la señal.\*  
Cuanto mayor sea el número de segmentos de barra, más fuerte será la señal.
- 9 Muestra el estado actual de respuesta automática. Si la respuesta automática está activada: Si la respuesta automática está desactivada:
- 10 Muestra la purga de la batería del teléfono móvil.\*  
Cuanto mayor sea el número de segmentos de barra, más alto será el nivel de la batería.
- 11 Inicia la llamada.
- 12 Finaliza la llamada.
- 13 Borra el número de teléfono que se está introduciendo.
- 14 Borra el número de teléfono introducido.
- 15 Vuelve a la pantalla anterior.
- 16 Muestra los números de teléfono de envío y recepción de llamadas.  
Si ha registrado un número de teléfono en la agenda, se muestra el nombre de la persona de destino.
- 17 Muestra el estado de conexión con el teléfono móvil.  
Blanco: El teléfono móvil está conectado.  
Naranja: El teléfono móvil no está conectado o está fuera del intervalo de servicio.



- Cuando el vehículo está en movimiento, algunas funciones se desactivan por motivos de seguridad. Los botones asociados con las funciones desactivadas no están operativos si se presionan.
- Cuando aparece la pantalla de control manos libres, el nombre del teléfono móvil conectado se muestra durante 5 segundos.
- \* Debido a que el número de pasos de la unidad de control es distinto al del teléfono móvil, los estados mostrados en la unidad de control pueden variar de los mostrados en el teléfono. No se muestra ningún estado si no se puede obtener información sobre el mismo.
- Si se ajusta el teléfono móvil en el modo privado, puede que se desactive la función manos libres.



## Mando a distancia

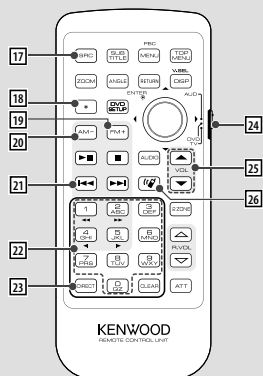

- 17 Tecla [SRC]**  
Durante una llamada: Finaliza la llamada.
- 18 Tecla [\*]** (Cuando 24 se ajusta en "AUD")  
Entrada de marcación de números: Introduce "+".
- 19 Tecla [FM+]** (Cuando 24 se ajusta en "AUD")  
Entrada de marcación de números: Introduce "#".
- 20 Tecla [AM-]** (Cuando 24 se ajusta en "AUD")  
Entrada de marcación de números: Introduce "\*".
- 21 Tecla [←←]** (Cuando 24 se ajusta en "AUD")  
Entrada de marcación de números:  
Borra el número de teléfono introducido.
- 22 Tecla [0] – [9]** (Cuando 24 se ajusta en "AUD")  
Entrada de marcación de números: Introduce un dígito del número de teléfono.
- 23 Tecla [DIRECT]** (Cuando 24 se ajusta en "AUD")  
Realice una llamada.
- 24 Interruptor de selección del modo de mando a distancia**  
Cambie a "AUD" al marcar.
- 25 Tecla [▲]/[▼]**  
Durante una llamada: Ajusta el volumen de la voz.
- 26 Tecla [👉]**  
Muestra la pantalla de control manos libres.  
Cuando se recibe una llamada: Responde la llamada.



- El nivel de volumen de voz ajustado durante una llamada entrará en vigor para la siguiente y posteriores llamadas.
- Un aumento excesivo del volumen puede producir eco. Si se produce eco, baje el volumen tanto como sea posible. El eco aumenta de forma proporcional al volumen.

## Funcionamiento de teclas

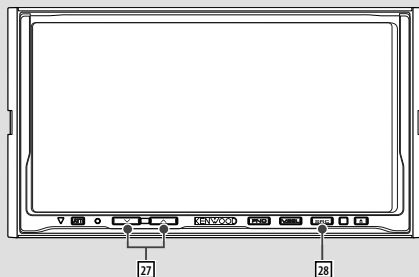

- 27 Tecla [^]/[v]**  
Durante una llamada: Ajusta el volumen de la voz.
- 28 Tecla [SRC]**  
Durante una llamada: Finaliza la llamada.

## Al llamar

Cuando recibe una llamada, puede utilizar el teléfono manos libres.

### 1 Responde a una llamada



Cuando se recibe una llamada, la pantalla de control manos libres aparece automáticamente.

### 2 Finalice la llamada



Vuelve a aparecer la pantalla anterior.

## Al marcar

Realice una llamada introduciendo un número de teléfono.

### 1 Introduzca un número de teléfono



### 2 Realice una llamada



Puede comenzar a hablar cuando el interlocutor responda.



- Para borrar la entrada incorrecta, toque **Clear**.

### 3 Finalice la llamada



Vuelve a aparecer la pantalla anterior.



- Puede introducir un máximo de 32 dígitos.

## Marcación rápida

Puede registrar un máximo de 3 números de teléfono para la marcación rápida.

**Para registrar un número de teléfono:**

### 1 Visualice un número de teléfono que desee registrar

Consulte <Llamada usando la agenda> (página 115), <Remarcación> (página 116) y <Al marcar> (página 114).

### 2 Registre el número de teléfono



Continúe tocando durante más de 2 segundos.

**Para marcar un número de teléfono desde la memoria:**

### 1 Recupere el número de teléfono



### 2 Realice una llamada



- Sólo los números de teléfono se pueden registrar para la marcación rápida. Por tanto, el nombre y otros datos del abonado de destino no se muestran durante la marcación.

## Llamada usando la agenda

Puede llamar a alguien usando el número de teléfono que usted haya registrado en la agenda.

### 1 Visualice la pantalla de agenda



Se muestra la pantalla de entrada inicial.

#### Pantalla de entrada inicial

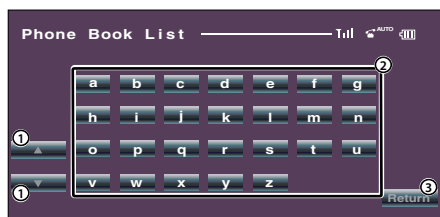

- 1 Despliega la visualización de matriz de caracteres.
- 2 Muestra la agenda comenzando por el nombre cuyo primer carácter ha tocado.
- 3 Vuelve a la pantalla de control manos libres.

### 2 Seleccione el carácter inicial del nombre de una persona en la memoria



Se muestra la pantalla de lista de agenda.

#### Pantalla de lista de agenda



- 1 Despliega la lista.
- 2 Introduce el nombre de destino.
- 3 Introduce los datos de destino y vuelve a la pantalla de control manos libres.
- 4 Vuelve a la pantalla de control manos libres.

### 3 Seleccione un destino al que desee llamar



### 4 Confirme el destino



La pantalla de control manos libres aparece de nuevo. Se muestran los datos de destino seleccionados.

### 5 Realice una llamada



Puede comenzar a hablar cuando el interlocutor responda.

### 6 Finalice la llamada



Vuelve a aparecer la pantalla anterior.



- Para utilizar la agenda, se debe haber descargado desde el teléfono móvil. Para obtener más detalles, consulte <Descarga de la agenda> (página 105).
- Se puede visualizar un máximo de 16 caracteres para cada nombre en la agenda.
- Las iniciales que no correspondan a ningún nombre no se mostrarán.
- Durante la búsqueda, se busca un carácter sin acento, como por ejemplo "u", en lugar de buscar un carácter acentuado, como "ü".

## Remarcación

Puede remarcar uno de los 10 últimos números de teléfono a los que ha llamado o de los que ha recibido llamadas.

### 1 Visualice la pantalla de búsqueda de llamadas salientes o entrantes



Llamadas salientes  
o bien  
Llamadas entrantes

Se muestra la pantalla de lista de llamadas salientes o entrantes.

Pantalla de llamadas salientes o entrantes

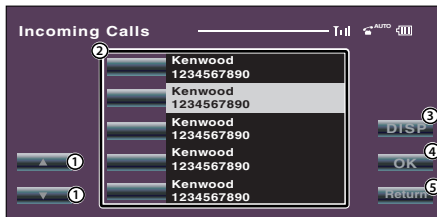

- 1 Despliega la lista.
- 2 Introduce el nombre de destino.
- 3 Cambio para el registro de la lista de remarcación.
- 4 Introduce los datos de destino y vuelve a la pantalla de control manos libres.
- 5 Vuelve a la pantalla de control manos libres.

### 2 Seleccione un destino al que desee llamar



### 3 Confirme el destino



La pantalla de control manos libres aparece de nuevo. Se muestran los datos de destino seleccionados.

### 4 Realice una llamada



Puede comenzar a hablar cuando el interlocutor responda.

### 5 Finalice la llamada



Vuelve a aparecer la pantalla anterior.



- La pantalla de lista de llamadas salientes o la pantalla de lista de llamadas entrantes muestra la lista de las llamadas procedentes de esta unidad o recibidas en la misma. No son las almacenadas en la memoria del teléfono móvil.

## Configuración del teléfono manos libres

El sistema manos libres se puede ajustar de la siguiente forma.



Pantalla de configuración de manos libres

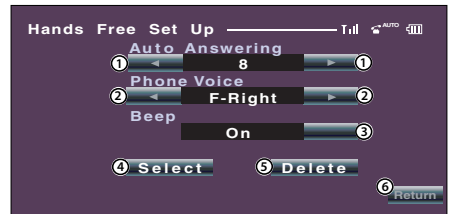

- 1 Ajusta un tiempo de respuesta automática tras la finalización de la llamada. (📄 "8")  
"Off": No se puede utilizar esta función.  
"0-99": Se ajusta al tiempo de timbre de llamada (segundo).
- 2 Ajusta una posición de salida de tono de timbre. (📄 "F-Right")  
"F-Left": Proporciona salida del tono desde el altavoz delantero izquierdo.  
"F-Right": Proporciona salida del tono desde el altavoz delantero derecho.  
"Front All": Proporciona salida del tono desde ambos altavoces delanteros.
- 3 Ajuste el pitido de la llamada entrante. (📄 "On")  
"On": Se escucha un pitido.  
"Off": Se cancela el pitido.
- 4 Visualice la pantalla de selección de teléfono.
- 5 Visualice la pantalla de eliminación de teléfono.
- 6 Vuelve a la pantalla de control manos libres.



- Entra en vigor el intervalo de tiempo para la respuesta automática ajustado en esta unidad o bien el intervalo de tiempo ajustado en el teléfono móvil, el que sea más breve.
- Seleccione el altavoz que está más lejos del micrófono para evitar pitidos o ecos.

## Selección de un teléfono manos libres

Puede elegir el teléfono manos libres de la lista.

### 1 Visualice la pantalla de configuración de manos libres



SetUp

### 2 Visualice la lista de selección de teléfono



Select

Pantalla de selección de teléfono



- ① Selecciona el teléfono móvil que se va a utilizar como teléfono manos libres.
- ② Vuelve a la pantalla de configuración de manos libres.

### 3 Seleccione el teléfono manos libres que desee utilizar



Kenwood 1

## Eliminación del teléfono manos libres

Puede cancelar un registro del teléfono manos libres.

### 1 Visualice la pantalla de configuración de manos libres



SetUp

### 2 Visualice la lista de eliminación de teléfono



Delete

Pantalla de eliminación de teléfono



- ① Selecciona un teléfono móvil para su eliminación de la lista.
- ② Vuelve a la pantalla de configuración de manos libres.

### 3 Seleccione el teléfono manos libres que desee eliminar



Kenwood 3



- La agenda, la lista de llamadas salientes y la lista de llamadas entrantes se eliminan junto con el teléfono manos libres eliminado.

# Accesorios/ Procedimiento de instalación

## Accesorios

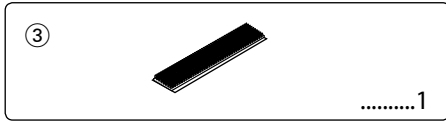
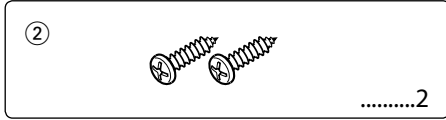
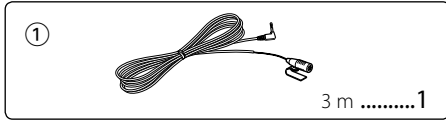

## Procedimiento de instalación

1. Para evitar cortocircuitos, retire la llave del encendido y desconecte el terminal ⊖ de la batería.
2. Ajuste el interruptor de función de visualización de conversión de caracteres.
3. Realice las conexiones de los cables de entrada y salida adecuadas para cada unidad.
4. Instale la unidad en su automóvil.
5. Vuelva a conectar el terminal ⊖ de la batería.
6. Pulse el botón de reposición en la unidad de control.



- Enrolle los cables no conectados con una cinta de vinilo u otro material similar para que queden aislados. Para evitar cortocircuitos, no retire las tapas de los extremos de los cables o terminales no conectados.
- Después de instalar la unidad, compruebe que las lámparas de freno, las luces intermitentes, el limpiaparabrisas, etc. funcionen satisfactoriamente.

## Recepción correcta

Para garantizar una recepción correcta, tenga en cuenta lo siguiente:

- Realice la comunicación con el teléfono móvil dentro de una distancia de línea de visión de 10 m. El intervalo de comunicación puede acortarse en función del entorno de la zona. El intervalo de comunicación también puede acortarse cuando hay un obstáculo entre esta unidad y el teléfono móvil. El intervalo de comunicación máximo mencionado anteriormente (10 m) no siempre está garantizado.
- Mantenga esta unidad tan alejada de otros componentes eléctricos (componentes AV) como sea posible. Si hay componentes cercanos de este tipo, la conexión de llamada puede fallar, se puede generar ruido de TV o radio o bien producirse una recepción defectuosa.
- Una emisora o un walkie-talkie situado en los alrededores puede interferir en la comunicación debido a una señal demasiado fuerte.

## Función de visualización de conversión de caracteres

Si la unidad de control no puede visualizar caracteres acentuados como por ejemplo "ü" y "ä", ajuste el interruptor de función de visualización de conversión de caracteres en "2" para convertirlos en "U" y "A".

Al conectar una de las siguientes unidades de control, ajuste el interruptor en "2". (A fecha de septiembre de 2006)

KDV-5234, KDC-W6534U, KDC-W5534U, DPX501U

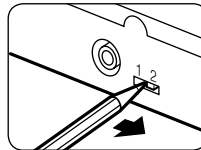

## Tabla de conversión

Carácter de conversión	
A:	À, á, Â, â, Ã, ã, Ä, ä, Å, å, Æ, æ
C:	Ç, ç
D:	Ð, ð
E:	Ê, ê, É, é, Ë, ë, Ò, ò, Ô, ô
I:	Í, í, Î, î, Ï, ï
N:	Ñ, ñ
O:	Ó, ó, Ô, ô, Õ, õ, Ö, ö, Ø, ø
S:	ß
U:	Ü, ü, Ú, ú, Û, û, Ù, ù
X:	×
Y:	Ý, ý, Ÿ

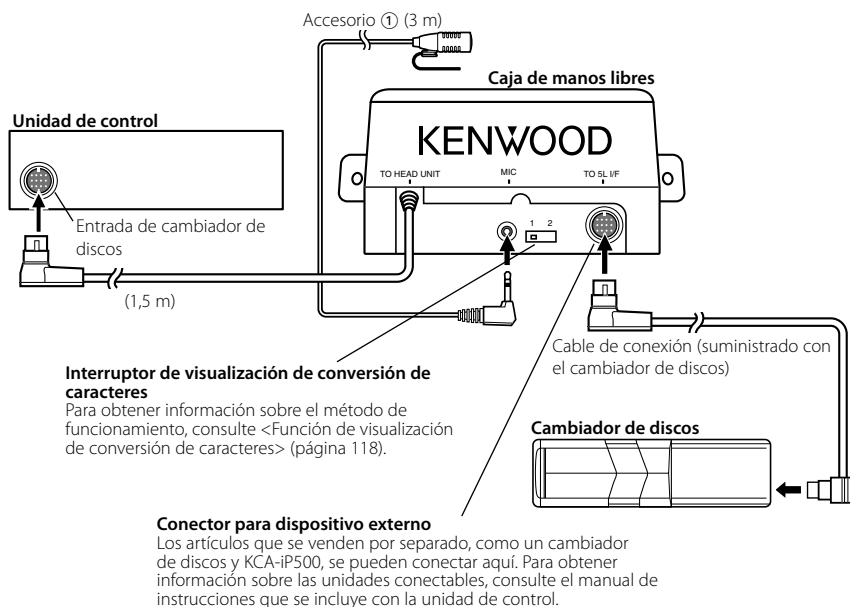

## Si desea conectar KCA-S220A

Conecte la caja de manos libres al terminal con la etiqueta TO CHANGER 2.

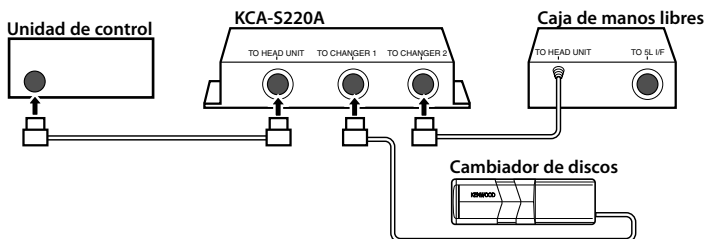

- Evite que la extensión total del cable de control desde la unidad de control al cambiador de discos supere 13 m. Los cables de control con una extensión superior a 13 m dejarán de funcionar correctamente.

# Instalación

## Instalación de la caja de manos libres



- Determine la posición de instalación tras asegurarse de que la unidad se comunica con el teléfono móvil.
- No instale la unidad cerca del tablero de mandos, la bandeja trasera u otros componentes importantes. Si lo hace podría provocar lesiones o accidentes en caso de que la unidad se suelte debido a un impacto y golpee a una persona o un componente importante. Se deben utilizar tornillos autorroscables para el montaje. (La fijación con tiras de velcro, aunque sea más sencilla, puede soltarse a causa de un impacto.)

### Fijación del módulo de audio

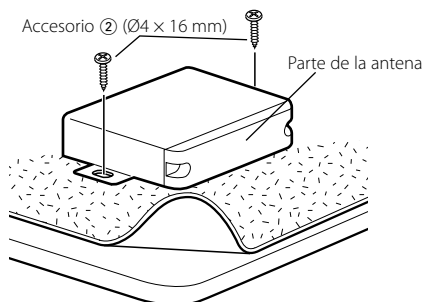

### Fijación a la moqueta

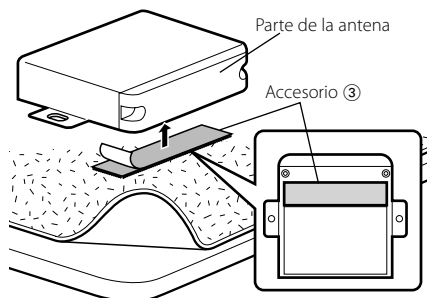

- No pegue la cinta de velcro sobre el número de serie.
- Si el lugar de instalación está inclinado, corte la cinta de velcro en dos partes y péguelas en las dos posiciones como se muestra.

## Instalación de la unidad de micrófono

- 1 Compruebe la posición de instalación del micrófono (accesorio ①).
- 2 Elimine el aceite y los restos de suciedad de la superficie de instalación.
- 3 Instale el micrófono.
- 4 Conecte el cable del micrófono a la caja de manos libres asegurando el mismo en varias posiciones con cinta adhesiva o similar.

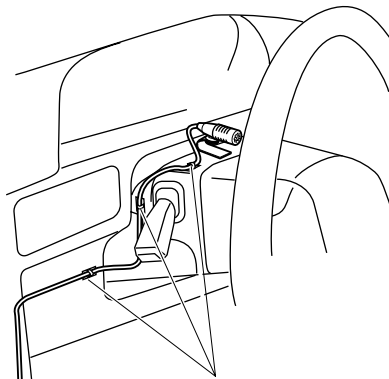

Fije un cable con una cinta adhesiva de uso comercial.

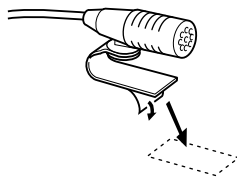

Retire el papel revestido antiadherente de la cinta adhesiva de doble cara para fijarla en el lugar mostrado en el ejemplo de la izquierda.



Ajuste la dirección del micrófono hacia el conductor.



# Guía Sobre Localización De Averías

Lo que podría parecer un funcionamiento incorrecto en la unidad puede ser simplemente el resultado de un pequeño fallo de uso o de cableado. Antes de acudir al servicio, verifique primero el siguiente cuadro sobre los problemas que se podrían presentar.

## ? El volumen de conversación manos libres es bajo.

- ✓ El volumen de conversación manos libres se ajusta a un nivel bajo.  
☞ El volumen de conversación manos libres se puede ajustar de forma independiente. Ajústelo durante la conversación manos libres.

## ? No se oye ningún sonido de los altavoces traseros.

- ✓ Está hablando en el modo de conversación manos libres.  
☞ No se oye ningún sonido de los altavoces traseros en el modo de conversación manos libres.

## ? No se oye ningún pitido al recibir una llamada entrante.

- ✓ No se oye ningún pitido en función del tipo de teléfono móvil.  
☞ La selección de "Call Beep: ON" o "C-BP ON" (página 111), o "Beep On" (página 116) le permite oír el pitido.

## ? Faltan caracteres en un nombre.

- ✓ La unidad de control no puede mostrar caracteres acentuados.  
☞ Ajuste el interruptor de función de visualización de conversión de caracteres en "2" (página 118).

## ? No se muestra el nombre del teléfono móvil.

- ✓ Al registrar un teléfono móvil, puede que se muestre la dirección en vez de el nombre del teléfono móvil.  
☞ Apague la alimentación de la unidad de control y vuelva a encenderla. Aparecerá el nombre del teléfono móvil conectado.

## Los mensajes mostrados a continuación presentan las condiciones de su sistema.

No Number/ NO-NUMBER/ Incoming No Number :

- El interlocutor no notifica una identificación de llamada.
- No hay datos del número de teléfono.

No Data/ NO DATA :

- No hay lista de llamadas salientes.
- No hay lista de llamadas entrantes.

No Entry/ NO ENTRY :

El teléfono móvil no se ha registrado (emparejado).

Disconnect/ DISCONCT/ Non Connection/ Disconnected :

La unidad no se puede comunicar con el teléfono móvil.

Connect/ CONNECT :

La unidad se puede comunicar con el teléfono móvil.

HF Error 07/ HF ERR07:

No se puede acceder a la memoria.

- ➔ Apague la alimentación y vuelva a encenderla. Si el mensaje sigue apareciendo, pulse el botón de reposición en la unidad de control.

HF Error 68/ HF ERR68:

La unidad no se puede comunicar con el teléfono móvil.

- ➔ Apague la alimentación y vuelva a encenderla. Si el mensaje sigue apareciendo, pulse el botón de reposición en la unidad de control.

## Especificaciones

Las especificaciones se encuentran sujetas a cambios sin previo aviso.

### Sección de Bluetooth

Tecnología  
: Bluetooth 1,2 certificada  
Frecuencia  
: 2,402 – 2,480 GHz  
Potencia de salida  
: +4 dBm (MAX), 0d Bm (AVE) Alimentación de Clase 2

### General

Voltaje de funcionamiento (11 – 16 V admisibles)  
: 14,4 V  
Consumo  
: 0,2 A  
Dimensiones (An x A x P)  
: 95 x 30 x 105 mm  
Peso  
: 0,35 kg

## Antes de utilizar

**Precauções de Segurança 123**

**Notas 124**

**Configurar a função Bluetooth 125**

Antes de utilizar 125  
Registar o telemóvel 125  
Transferir a lista telefónica 125

## Para receptor do monitor (série DDX)

**Controlo da unidade  
mãos-livres 132**

Ecrã do controlo mãos-livres 132  
Controlo remoto 133  
Funcionamento das teclas 133  
Quando receber uma chamada 134  
Ao marcar 134  
Marcação rápida 134  
Telefonar utilizando a lista telefónica 135  
Remarcação 136  
Configurar o telefone mãos-livres 136  
Seleccionar um telefone mãos-livres 137  
Apagar o telefone mãos-livres 137

**Acessórios/ Procedimentos  
para instalação 138**

**Ligação 139**

**Instalação 140**

**Guia de resolução de  
problemas 141**

**Especificações 141**

## Para receptor de áudio

**Características gerais 126**

Atender uma chamada telefónica 126  
Comutar para o modo privado 126  
Apagar a mensagem de despedida 126  
Ajustar o volume de voz durante uma chamada 126  
Desligar uma chamada 126  
Comutar entre modos do mostrador 126

**Método de marcação 127**

Seleccionar o modo de marcação 127  
Efectuar uma chamada introduzindo um número de telefone 127  
Marcar com a função de marcação rápida 127  
Registar na lista de números predefinidos 128  
Marcar utilizando a lista telefónica 128  
Marcar utilizando a lista de chamadas efectuadas 128  
Marcar utilizando a lista de chamadas recebidas 129

**Controlo remoto 129**

Funções dos botões 129

**Sistema de menu 130**

Sistema de menu 130  
Seleccionar o telemóvel que pretende ligar 130  
Apagar um telemóvel registado 130  
Visualizar o estado do telemóvel 130  
Definir o intervalo de tempo para atendimento automático 131  
Configurar os altifalantes de saída de voz 131  
Definir o bip da chamada a receber 131

A marca da palavra e o logótipo Bluetooth são propriedade da Bluetooth SIG, Inc. e qualquer utilização de tais marcas pela Kenwood Corporation está licenciada. Outras marcas registadas e nomes de marcas são dos respectivos proprietários.

# Precauções de Segurança

## ▲ADVERTÊNCIA

### As seguintes precauções devem ser tomadas para evitar ferimentos ou incêndio:

- Para prevenir curto-circuitos, nunca se deve colocar ou deixar objectos metálicos (p.ex., moedas ou ferramentas de metal) dentro do aparelho.
- A instalação e ligação deste aparelho requer conhecimentos e experiência. Para sua segurança, deixe o trabalho de montagem e ligação ser feito por profissionais.

## ▲CUIDADO

### As seguintes precauções devem ser tomadas para evitar danificar o equipamento:

- Não instalar o aparelho num local exposto à luz solar directa ou calor e humidade excessivos. Evitar também locais com poeira em demasia ou a possibilidade de pingos de água.

## Declaração de conformidade relativa à Directiva R&TTE 1999/5/CE

### Fabricante:

KENWOOD CORPORATION

2967-3 Ishikawa-machi, Hachioji-shi, Tóquio, 192-8525 Japão

### Representante na UE:

Kenwood Electronics Europe BV

Amsterdamseweg 37, 1422 AC UITHOORN, Holanda



### English

Hereby, Kenwood declares that this unit KCA-BT100 is in compliance with the essential requirements and other relevant provisions of Directive 1999/5/EC.

### Français

Par la présente Kenwood déclare que l'appareil KCA-BT100 est conforme aux exigences essentielles et aux autres dispositions pertinentes de la directive 1999/5/CE.

Par la présente, Kenwood déclare que ce KCA-BT100 est conforme aux exigences essentielles et aux autres dispositions de la directive 1999/5/CE qui lui sont applicables.

### Deutsch

Hiermit erklärt Kenwood, dass sich dieser KCA-BT100 in Übereinstimmung mit den grundlegenden Anforderungen und den anderen relevanten Vorschriften der Richtlinie 1999/5/EG befindet. (BMW)

Hiermit erklärt Kenwood die Übereinstimmung des Gerätes KCA-BT100 mit den grundlegenden Anforderungen und den anderen relevanten Festlegungen der Richtlinie 1999/5/EG. (Wien)

### Nederlands

Hierbij verklaart Kenwood dat het toestel KCA-BT100 in overeenstemming is met de essentiële eisen en de andere relevante bepalingen van richtlijn 1999/5/EG.

Bij deze verklaart Kenwood dat deze KCA-BT100 voldoet aan de essentiële eisen en aan de overige relevante bepalingen van Richtlijn 1999/5/EC.

### Italiano

Con la presente Kenwood dichiara che questo KCA-BT100 è conforme ai requisiti essenziali ed alle altre disposizioni pertinenti stabilite dalla direttiva 1999/5/CE.

### Español

Por medio de la presente Kenwood declara que el KCA-BT100 cumple con los requisitos esenciales y cualesquiera otras disposiciones aplicables o exigibles de la Directiva 1999/5/CE.

### Português

Kenwood declara que este KCA-BT100 está conforme com os requisitos essenciais e outras disposições da Directiva 1999/5/CE.

### Polska

Kenwood niniejszym oświadcza, że KCA-BT100 spełnia zasadnicze wymogi oraz inne istotne postanowienia dyrektywy 1999/5/EC.

### Český

Kenwood tímto prohlašuje, že KCA-BT100 je ve shodě se základními požadavky a s dalšími příslušnými ustanoveními Nařízení vlády č. 426/2000 Sb.

### Magyar

Alulírott, Kenwood, kijelenti, hogy a jelen KCA-BT100 megfelel az 1999/5/EC irányelvben meghatározott alapvető követelményeknek és egyéb vonatkozó előírásoknak.

### Svenska

Härmed intygar Kenwood att denna KCA-BT100 står i överensstämmelse med de väsentliga egenskapskrav och övriga relevanta bestämmelser som framgår av direktiv 1999/5/EG.

### Suomi

Kenwood vakuuttaa täten että KCA-BT100 tyyppinen laite on direktiivin 1999/5/EY oleellisten vaatimusten ja sitä koskevien direktiivin muiden ehtojen mukainen.

### Slovensko

S tem Kenwood izjavlja, da je ta KCA-BT100 v skladu z osnovnimi zahtevami in ostalimi ustreznimi predpisi Direktive 1999/5/EC.

### Slovensky

Spoločnosť Kenwood týmto vyhlasuje, že KCA-BT100 spĺňa základné požiadavky a ďalšie príslušné ustanovenia Direktívy 1999/5/EC.

### Dansk

Undertegnede Kenwood erklærer herved, at følgende udstyr KCA-BT100 overholder de væsentlige krav og øvrige relevante krav i direktiv 1999/5/EF.

### Ελληνικά

ΜΕ ΤΗΝ ΠΑΡΟΥΣΑ Kenwood ΔΗΛΩΝΕΙ ΟΤΙ ΚΑ-ΒΤ100 ΣΥΜΜΟΡΦΩΝΕΤΑΙ ΠΡΟΣ ΤΙΣ ΟΥΣΙΩΔΕΙΣ ΑΠΑΙΤΗΣΕΙΣ ΚΑΙ ΤΙΣ ΛΟΙΠΕΣ ΣΧΕΤΙΚΕΣ ΔΙΑΤΑΞΕΙΣ ΤΗΣ ΟΔΗΓΙΑΣ 1999/5/ΕΚ.

### Eesti

Sellega kinnitab Kenwood, et see KCA-BT100 vastab direktiivi 1999/5/EC põhilistele nõudmistele ja muudele asjakohastele määrustele.

### Latviešu

Ar šo, Kenwood, apstiprina, ka KCA-BT100 atbilst Direktīvas 1999/5/EC galvenajām prasībām un citiem tās nosacījumiem.

### Lietuviškai

Šiuo, Kenwood, pareiškia, kad šis KCA-BT100 atitinka pagrindinius Direktyvos 1999/5/EB reikalavimus ir kitas svarbias nuostatas.

### Malti

Hawnhekk, Kenwood, jiddikjara li dan KCA-BT100 jikkonforma mal-htigijiet essenzjali u ma provvedimenti oħrajn relevanti li hemm fid-Direttiva 1999/5/EC.

## Notas

- Se aparecerem problemas durante a instalação, consulte o seu revendedor Kenwood.
- Quando adquirir acessórios opcionais, verifique com o seu revendedor Kenwood se estes funcionam com o seu modelo e na sua área.
- As ilustrações do mostrador e o painel apresentados neste manual são exemplos usados para explicar mais claramente como são usados os controlos. Portanto, o que aparece nas ilustrações poderá diferir do que aparece no equipamento real, e algumas ilustrações poderão representar algo impossível na operação real.

### Receptores Kenwood disponíveis para esta unidade

As unidades de receptor que podem ser utilizadas com KCA-BT100 são as seguintes: (Dados de Setembro de 2006)

#### Receptor de áudio

DPX501U\*, DPX701U, KDC-W5534U\*, KDC-W6534U\*, KDC-W7534U, KDV-5234\*

#### Receptor do monitor

DDX6029

Para mais informações sobre os receptores compatíveis que serão comercializados no futuro, acesse ao seguinte URL:

<http://www.kenwood.com/bt/bt100/>



- \*: Defina o interruptor da função de conversão do carácter de visualização para "2".  
Para mais informações, consulte <Função de conversão do carácter de visualização> (página 138).

### Sobre o controlo remoto

O receptor de áudio necessita de um controlo remoto com botões numéricos para introduzir directamente os números de telefone.

Para efectuar uma chamada com o controlo remoto, é necessário que este disponha de um botão []. Para mais informações, acesse ao seguinte URL:

<http://www.kenwood.com/bt/bt100/>



- Não pode utilizar um controlo remoto consoante o tipo da unidade de controlo.

### Sobre o telemóvel

Esta unidade está em conformidade com as seguintes especificações Bluetooth:

Versão	Bluetooth padrão Ver. 1.2
Perfil	HFP (Perfil mãos-livres) OPP (Perfil premir objecto)

Para os telemóveis verificados para compatibilidade, acesse ao seguinte URL:

<http://www.kenwood.com/bt/bt100/>



- As unidades que suportam a função Bluetooth foram certificadas para conformidade com a norma Bluetooth em cumprimento do procedimento determinado pela Bluetooth SIG. Contudo, poderá não ser possível que tais unidades comuniquem com o seu telemóvel dependendo do tipo.
- HFP é um perfil utilizado para efectuar uma chamada com as mãos livres.
- OPP é um perfil utilizado para transferir dados, tais como uma lista telefónica entre unidades.

Este produto não é instalado pelo fabricante de um veículo na linha de produção, nem pelo importador profissional de um veículo para um Estado Membro da UE.

### Informação sobre a forma de deitar fora Equipamento Eléctrico ou Electrónico Velho (aplicável nos países da UE que adoptaram sistemas de recolha de lixos separados)



Produtos com o símbolo (caixote do lixo com um X) não podem ser deitados fora junto com o lixo doméstico.

Equipamentos eléctricos ou electrónicos velhos deverão ser reciclados num local capaz de o fazer bem assim como os seus subprodutos. Contacte as autoridades locais para se informar de um local de reciclagem próximo de si. Reciclagem e tratamento de lixo correctos ajudam a poupar recursos e previnem efeitos prejudiciais na nossa saúde e no ambiente.

# Configurar a função Bluetooth

## Antes de utilizar

- É necessário registar o telemóvel antes de o utilizar com esta unidade. Para mais informações, consulte <Registar o telemóvel> (página 125).
- Se registou dois ou mais telemóveis, é necessário seleccionar um deles. Para mais informações, consulte <Seleccionar o telemóvel que pretende ligar> (página 130) ou <Seleccionar um telefone mãos-livres> (página 137).
- Para utilizar a lista telefónica, é necessário transferir a previamente para esta unidade. Para mais informações, consulte <Transferir a lista telefónica> (página 125).
- Pode configurar o altifalante de saída de voz. Para mais informações, consulte <Configurar os altifalantes de saída de voz> (página 131) ou <Configurar o telefone mãos-livres> (página 136).

## Registar o telemóvel

Para poder utilizar o telemóvel com esta unidade, é necessário registá-lo (emparelhamento). Pode registar até cinco telemóveis a esta unidade.

### 1 Ligue a unidade de controlo.

### 2 Inicie o registo do telemóvel no telemóvel

Utilizando o telemóvel, efectue o registo do telemóvel mãos-livres (emparelhamento). Selecione "KCA-BT100" da lista de unidades ligadas.

### 3 Introduza um código de atalho

Introduza "1234" como um código de atalho. Verifique se o registo está concluído no telemóvel.

### 4 Utilizando o telemóvel, inicie a ligação mãos-livres.



- Para informações sobre como utilizar o telemóvel, consulte o Manual de instruções fornecido com o mesmo.
- Pode registar até cinco telemóveis. Ao registar o sexto telemóvel, apagará o telemóvel registado mais recentemente.
- Não pode registar um telemóvel quando outro telemóvel está ligado como mãos-livres. Termine a ligação mãos-livres e, em seguida, registre o novo telemóvel.
- Se forem apresentadas duas ou mais "KCA-BT100" na lista de unidades ligadas, é provável que exista outra "KCA-BT100" na proximidade. Desloque o automóvel e, em seguida, verifique se só é apresentada uma "KCA-BT100".

## Transferir a lista telefónica

Transfira os dados da lista telefónica do telemóvel para esta unidade de forma a poder utilizar a lista telefónica desta unidade.

### 1 Ao funcionar com o telemóvel, termina a ligação mãos-livres.

### 2 Ao funcionar com o telemóvel, envia os dados da lista telefónica para esta unidade

Ao funcionar com o telemóvel, transfere os dados da lista telefónica para esta unidade.

#### **Durante a transferência:**

É apresentado "Downloading", "DOWNLOAD" ou "Now Downloading...".

#### **Depois de concluir a transferência (para receptor de áudio):**

É apresentado "Complete", "Completed" ou "COMPLETE".

### 3 Ao funcionar com o telemóvel, inicia a ligação mãos-livres.

### Para apagar a mensagem de conclusão da transferência (para receptor de áudio):

Pressione qualquer botão.



- Para instruções sobre como funcionar com o telemóvel, consulte o Manual de instruções fornecido com o mesmo.
- É possível registar até 300 números telefónicos para cada telemóvel registado.
- É possível registar até 32 dígitos para cada número de telefone juntamente com um máximo de 40 caracteres que representam um nome.
- Consoante o tipo de telemóvel, são estabelecidas as seguintes restrições:
  - Os dados da lista telefónica não podem ser transferidos normalmente.
  - Os caracteres na lista telefónica são incompreensíveis.
  - Os dados da lista telefónica não podem ser transferidos normalmente se incluírem imagens. Poderá demorar entre várias horas até um dia inteiro para transferir a lista telefónica consoante o tamanho total da imagem.
- Para cancelar a transferência dos dados da lista telefónica, utilize o telemóvel.

### Atender uma chamada telefónica

Quando é apresentado "CALL" ou "Call", é também apresentado "(nome da pessoa a telefonar)" ou "(número de telefone)".

**Pressione o botão [AUDIO] ou um dos botões [1] – [6].**

#### Rejeitar uma chamada

**Pressione o botão [ATT] durante pelo menos 1 segundo.**



- Pode configurar a unidade de forma que a chamada é recebida após o decorrer de um período de tempo predeterminado. Para mais informações, consulte <Definir o intervalo de tempo para atendimento automático> (página 131).
- Ao introduzir um disco como, por exemplo, um CD, desligará a chamada.
- Definir o telemóvel no modo privado pode desactivar a função mãos-livres.
- Quando receber uma chamada sem identificação, é apresentado "No Name No Number", "No Number" ou "NO-NUMBER".
- O nome da pessoa que está a telefonar é apresentado se já estiver registado na lista telefónica.

### Comutar para o modo privado

Pode comutar entre o modo privado (falar directamente ao telemóvel) e o modo mãos-livres.

**Pressione o botão Controlo (▶||).**

Os modos de conversação são comutados da seguinte forma:

Indicação	Modo de conversação
"Private" / "PRIVATE" / "PV TALK"	Conversação privada
"Handsfree" / – / "HF TALK"	Conversação mãos-livres



- Consoante o tipo de telemóvel, comutar para o modo de conversação privada poderá seleccionar a fonte que foi utilizada antes de iniciar a ligação mãos-livres. Caso isto aconteça, a fonte não pode ser comutada de volta para o modo de conversação mãos-livres ao utilizar esta unidade. Utilize o telemóvel para voltar ao modo de conversação mãos-livres.

### Apagar a mensagem de despedida

Pode apagar a mensagem apresentada depois de desligar o telemóvel.

**Pressione o botão [ATT] durante pelo menos 1 segundo.**

"Disconnect" ou "DISCONCT" desaparece.



- Pode demorar algum tempo para que o telemóvel desligado se ligue novamente.

### Ajustar o volume de voz durante uma chamada

Pode ajustar o volume de voz durante uma chamada.

**Rode o botão [VOL].**



- O ajuste do volume efectuado durante a chamada actual será válido para a chamada seguinte e subsequentes.
- Um aumento excessivo do volume pode produzir eco. Se for produzido eco, diminua o volume o mais possível. O eco aumenta proporcionalmente ao volume.

### Desligar uma chamada

**Pressione o botão [SRC].**



- Pode também pressionar o botão [ATT] durante pelo menos 1 segundo para terminar uma chamada.

### Comutar entre modos do mostrador

Pode comutar entre a Lista telefónica e a Lista de chamadas.

**Pressione o botão [DISP]/ [AUTO]/ [TI].**

Se não dispuser do botão [DISP], pressione o botão [AUTO] ou [TI].

**Para o receptor de áudio com sistema de botões multifunções:**

**Pressione o botão [AUTO]/ [TI].**

Ao pressionar este botão, alterna entre a lista de nomes e a lista dos números de telefone.

#### Percorrer o mostrador

Pode percorrer a lista de números de telefone ou nomes. Para informações sobre o método de funcionamento, consulte <Correr texto/título> no Manual de instruções fornecido com a unidade de controlo.



- Com a unidade de controlo em que só é apresentado o nome da pessoa que está a telefonar, pode comutar para o modo de apresentação do número de telefone efectuando o procedimento anterior.
- Consoante o tipo de unidade de controlo, são estabelecidas as seguintes restrições.
  - Podem ser apresentados até 19 caracteres.
  - A letra # não pode ser apresentada ou é apresentado "■" (todos os segmentos são acesos) para #.
  - Não é possível comutar entre os modos do mostrador.

## Seleccionar o modo de marcação

Pode marcar de cinco formas diferentes.

### 1 Aceda ao modo de selecção do método de marcação

Pressione o botão [ATT] durante pelo menos 1 segundo.

É apresentado "DIAL" ou "N-DIAL".

### 2 Seleccione um método de marcação

Pressione o botão Controlo ([▶II]).

Ao pressionar este botão, alterna entre os seguintes métodos de marcação:

**Para o receptor de áudio com sistema de botões multi-funções:**

#### 1 Pressione o botão [NEXT].

Selecione a secção de função da botão.

#### 2 Pressione o botão [1] ("DIAL") – [4] ("IN-C").

Indicação	Multi-botões	Método de marcação
"DIAL"/ "N-DIAL"	[1] ("DIAL")	Marcar introduzindo um número de telefone. (página 127) Marcar com a função de marcação rápida. (página 127)
"INITIAL"/ "PH-BOOK1"	[2] ("PHBK")*	Marcar procurando pela inicial na lista telefónica (página 128)
"PH.BOOK"/ "PH-BOOK2"	[2] ("PHBK")*	Marcar procurando na lista telefónica por ordem alfabética. (página 128)
"OUT"/ "OUT-CALL"	[3] ("OUT-C")	Marcar utilizando a lista de chamadas efectuadas. (página 128)
"IN"/ "IN-CALL"	[4] ("IN-C")	Marcar utilizando a lista de chamadas recebidas. (página 129)

### 3 Saia do método de selecção do modo de marcação

Pressione o botão [ATT] durante pelo menos 1 segundo.



- Para utilizar a lista telefónica, é necessário que tenha sido transferida do telemóvel. Para mais informações, consulte <Transferir a lista telefónica> (página 125).
- A lista de chamadas efectuadas e a lista de chamadas recebidas são as listas de chamadas realizadas e recebidas nesta unidade. Não são as listas guardadas na memória do telemóvel.
- \* Com o sistema de botão multi-funções, ao pressionar o botão [2] ("PHBK") comuta entre os métodos de procura da lista telefónica.

*Funcionamento do controlo remoto*

## Efectuar uma chamada introduzindo um número de telefone

Pode efectuar uma chamada introduzindo um número de telefone.

### 1 Aceda ao modo de marcação do número

Selecione "DIAL" ou "N-DIAL".

Consulte <Seleccionar o modo de marcação> (página 127).

### 2 Introduza o número de telefone

Pressione o número ([1] – [0]), ou o botão #([FM]), \*([AM]), +([▶▶]) no controlo remoto.

### 3 Efectue uma chamada

Pressione o botão [DIRECT] no controlo remoto.

É apresentado "CALL" ou "Call".

### Para apagar o número de telefone introduzido dígito a dígito:

Pressione o botão [◀◀] no controlo remoto.



- Pode introduzir no máx. 32 dígitos.
- Consoante o tipo da unidade de controlo, é apresentado "■" (todos os segmentos são acesos) para #.

## Marcar com a função de marcação rápida

Pode marcar chamando o número de telefone registado na lista predefinida de números. Para informações sobre como predefinir um número de telefone, consulte <Registar na lista de números predefinidos> (página 128).

### 1 Aceda ao modo de marcação do número

Selecione "DIAL" ou "N-DIAL".

Consulte <Seleccionar o modo de marcação> (página 127).

### 2 Seleccione o botão correspondente ao número de marcação predefinido

Pressione o botão [1] – [3].

É apresentado "Preset #" ou "PRESET #".

**Para o receptor de áudio com sistema de botões multi-funções:**

#### 1 Pressione o botão [NEXT].

Selecione a secção de função da botão.

#### 2 Pressione o botão [1] ("1") – [3] ("3").

É apresentado "DIAL #".

### 3 Efectue uma chamada

Pressione o botão Controlo ([▶II]) durante pelo menos 1 segundo.

É apresentado "CALL" ou "Call".



- Se o número pretendido não estiver registado na lista de números predefinidos, é apresentado "No Name No Number", "No Number" ou "NO-NUMBER".

## Registar na lista de números predefinidos

Pode registar até 3 números de telefone para marcação rápida.

### 1 Introduza o número que pretende registar

Introduza o número com referência ao seguinte:

- <Efectuar uma chamada introduzindo um número de telefone> (página 127)
- <Marcar utilizando a lista telefónica> (página 128)
- <Marcar utilizando a lista de chamadas efectuadas> (página 128)
- <Marcar utilizando a lista de chamadas recebidas> (página 129)

### 2 Seccione o botão que pretende registar Pressione o botão [1] – [3] durante pelo menos 2 segundos.

**Para o receptor de áudio com sistema de botões multi-funções:**

#### 1 Pressione o botão [NEXT].

Seccione a secção de função da botão.

#### 2 Pressione o botão [1] ("1"/ "MEM.1") – [3] ("3"/ "MEM.3") durante pelo menos 2 segundos.

A mensagem "Memory" ou "MEMORY" pisca 1 vez.

### 3 Saia do método de selecção do modo de marcação Pressione o botão [ATT] durante pelo menos 1 segundo.

## Marcar utilizando a lista telefónica

Pode marcar utilizando a lista telefónica transferida.

### 1 Aceda ao modo de lista telefónica

Seccione a mensagem "INITIAL", "PH-BOOK1", "PH-BOOK" ou "PH-BOOK2".

Consulte <Seleccionar o modo de marcação> (página 127).

Se seleccionou "PH-BOOK" ou "PH-BOOK2", passe para o passo 4.

**Para o receptor de áudio com sistema de botões multi-funções:**

#### Pressione o botão [2] ("PHBK").

Ao pressionar este botão, alterna entre os seguintes métodos de procura:

Indicação	Método de procura
"INITIAL"/ "PH-BOOK1"	Procurar pela inicial.
"PH-BOOK"/ "PH-BOOK2"	Procurar por ordem alfabética. Passe para o passo 4.

### 2 Seccione a inicial a procurar Pressione o botão Controlo para [◀], [▶], [FM] ou [AM].

Desloque o cursor para a inicial a procurar.

Botão	Operação
[◀]/ [▶]	Desloca para o carácter seguinte.
[FM]/ [AM]	Desloca para a fila seguinte.

### 3 Determine a inicial seleccionada Pressione o botão Controlo ([▶II]) durante pelo menos 1 segundo.

### 4 Seccione o nome

Pressione o botão Controlo para [FM], [AM], [◀] ou [▶].

Seccione o nome.

Botão	Operação
[FM]/ [AM]	Muda o nome.
[◀]/ [▶]	Muda a inicial.

### 5 Efectue uma chamada

Pressione o botão Controlo ([▶II]) durante pelo menos 1 segundo.

É apresentado "CALL" ou "Call".



- Para utilizar a lista telefónica, é necessário que tenha sido transferida do telemóvel. Para mais informações, consulte <Transferir a lista telefónica> (página 125).
- As iniciais que não incluam um nome correspondente não serão apresentadas.
- Na unidade de controlo que apresenta três filas, o nome na fila do meio é o que foi seleccionado.
- Durante a procura, é procurado um carácter sem acento como "u" em vez de um carácter com acento como "ü".
- Os caracteres que a unidade de controlo não pode apresentar são procurados pela ordem pela qual foram registados na lista telefónica.

## Marcar utilizando a lista de chamadas efectuadas

Pode marcar utilizando a lista de chamadas efectuadas. São registados até dez números de telefone das chamadas efectuadas na lista de chamadas efectuadas.

### 1 Aceda ao modo de lista de chamadas efectuadas

Seccione a mensagem "OUT" ou "OUT-CALL".

Consulte <Seleccionar o modo de marcação> (página 127).



**2 Seleccione um nome ou número de telefone**  
Pressione o botão Controlo para [FM] ou [AM].

**3 Efectue uma chamada**  
Pressione o botão Controlo (▶▶II) durante pelo menos 1 segundo.

É apresentado "CALL" ou "Call".



- A lista de chamadas efectuadas é a lista de chamadas realizadas a partir desta unidade. Não é a lista guardada na memória do telemóvel.
- Na unidade de controlo que apresenta três filas, o número de telefone na fila do meio é o que foi seleccionado.
- Consoante o tipo de unidade de controlo, é apresentado "0" para a décima chamada na lista de chamadas efectuadas.

## Marcar utilizando a lista de chamadas recebidas

Pode marcar utilizando a lista de chamadas recebidas. São guardados até dez números de telefone das chamadas recebidas na lista de chamadas recebidas.

**1 Aceda ao modo de lista de chamadas recebidas**

Selecione a mensagem "IN" ou "IN-CALL".  
Consulte <Seleccionar o modo de marcação> (página 127).

**2 Seleccione um nome ou número de telefone**  
Pressione o botão Controlo para [FM] ou [AM].

**3 Efectue uma chamada**  
Pressione o botão Controlo (▶▶II) durante pelo menos 1 segundo.

É apresentado "CALL" ou "Call".



- A lista de chamadas recebidas é a lista de chamadas recebidas nesta unidade. Não é a lista guardada na memória do telemóvel.
- Na unidade de controlo que apresenta três filas, o número de telefone na fila do meio é o que foi seleccionado.
- Consoante o tipo de unidade de controlo, é apresentado "0" para a décima chamada na lista de chamadas recebidas.

## Funções dos botões

### Botão [SRC]\*

Durante uma chamada: termina a chamada.

### Botões [VOL]\*

Durante uma chamada: ajustam o volume de voz.

### Botão [ (📞) ]

Acede ao modo de selecção do método de marcação.

Quando recebe uma chamada: atende a chamada.

### Botão ▶▶II)\*

Durante uma chamada:

comuta entre o modo de conversação privado e o modo de conversação mãos-livres.

No modo de selecção do método de marcação:  
Selecciona um método de marcação.

### Botão ▶▶I)\*

Introdução da marcação do número: introduz "+".

### Botão [I◀◀I]\*

Introdução da marcação do número:  
apaga o número de telefone introduzido.

### Botão [FM]\*

Introdução da marcação do número: introduz "#".

### Botão [AM]\*

Introdução da marcação do número: introduz "\*".

### Botões [0] – [9]\*

Introdução da marcação do número: introduz um dígito.

### Botão [DIRECT]\*

Efectua uma chamada.

### Interruptor selector do modo do controlo remoto

Comuta para "AUD" durante a marcação.



- \* Se o controlo remoto dispuser de um interruptor selector, defina-o para "AUD".
- Os controlos remotos com o botão [ (📞) ] e/ou botões numéricos estão disponíveis como opção. Adquira um controlo remoto com a função pretendida.

### Sistema de menu

Configure diversas funções. O método de operação básica do sistema de menu é explicado aqui. A referência para os elementos de menu e o conteúdo das suas regulações encontra-se depois da explicação desta operação.

#### 1 Aceda o modo de menu

Pressione o botão [MENU] durante pelo menos 1 segundo.

É apresentado "MENU".

#### 2 Seleccione o item do menu

Pressione o botão Controlo para [FM] ou [AM].

#### 3 Defina o item do menu

Pressione o botão Controlo para [◀◀] ou [▶▶].

#### 4 Saia do modo de menu

Pressione o botão [MENU].



- Aparecem três itens do menu no ecrã. O item do menu apresentado ao centro é aquele que pode ajustar.

*Em modo Espera*

### Selecionar o telemóvel que pretende ligar

Quando tiver registado dois ou mais telemóveis, é necessário seleccionar qual o telemóvel que pretende utilizar.

#### 1 Seleccione o modo de selecção de telefone

Pressione o botão Controlo para [FM] ou [AM].

Selecione a mensagem "Phone Selection" ou "PHN-SEL".

#### 2 Aceda ao modo de selecção de telefone seleccionado

Pressione o botão Controlo ([▶▶]) durante pelo menos 1 segundo.

É apresentado "(nome)".

#### 3 Seleccione o telemóvel que pretende ligar

Pressione o botão Controlo para [FM] ou [AM].

#### 4 Configure o telemóvel que pretende ligar

Pressione o botão Controlo para [◀◀] ou [▶▶].

É apresentado "\* (nome)" ou "- (nome)".

"\*" (cor escura) ou "\*": o telemóvel seleccionado está ocupado.

"\*" (cor clara) or "\_": o telemóvel seleccionado está em espera.

#### 5 Saia do modo de selecção de telefone

Pressione o botão [MENU].

*Em modo Espera*

### Apagar um telemóvel registado

Pode apagar um telemóvel registado.

#### 1 Seleccione o modo de eliminação de telefone

Pressione o botão Controlo para [FM] ou [AM].

Selecione a mensagem "Phone Delete" ou "PHN-DEL".

#### 2 Aceda ao modo de eliminação de telefone

Pressione o botão Controlo ([▶▶]) durante pelo menos 1 segundo.

É apresentado "(nome)".

#### 3 Seleccione o telemóvel que pretende apagar

Pressione o botão Controlo para [FM] ou [AM].

#### 4 Apague o telemóvel seleccionado

Pressione o botão Controlo ([▶▶]) durante pelo menos 1 segundo.

É apresentado "Delete" ou "DELETE".

#### 5 Saia do modo de eliminação de telefone

Pressione o botão [MENU].



- Quando um telemóvel registado é apagado, as respectivas lista telefónica, lista de chamadas efectuadas e lista de chamadas recebidas são também apagadas.

### Visualizar o estado do telemóvel

Pode visualizar o estado de ligação, força da rede e nível da bateria.

#### 1 Seleccione o item de visualização do estado

Pressione o botão Controlo para [FM] ou [AM].

Selecione a mensagem "P-STATUS".

#### 2 Aceda ao modo de visualização do estado

Pressione o botão Controlo ([▶▶]) durante pelo menos 1 segundo.

#### 3 Seleccione o item que pretende visualizar

Pressione o botão Controlo para [FM] ou [AM].

#### 4 Saia do modo de visualização do estado

Pressione o botão [MENU].

## Se a unidade de controlo suportar uma função de visualização gráfica:

### 1 Seleccione o item de visualização do estado

Pressione o botão Controlo para [FM] ou [AM].

Selecione a mensagem "Phone Status".

### 2 Visualize os estados

Pressione o botão Controlo para [◀◀] ou [▶▶].

Todos os estados são indicados com ícones.

### 3 Saia do modo de menu

Pressione o botão [MENU].

#### Estado de ligação Bluetooth

Indicação	Ícone	Informação
"BT-CON Y"		Ligado
"BT-CON N"		Desligado

#### Nível de bateria do telemóvel

Indicação	Ícone	Informação
"BAT FULL"		Cheia
"BAT MID"		:
"BAT LOW"		Fraca
"BAT - - -"		Não é possível obter informação.

#### Força da rede do telemóvel

Indicação	Ícone	Informação
"SGNL MAX"		Máximo
"SGNL MID"		:
"SGNL LOW"		Mínimo
"NO SIGNAL"		Fora do alcance do serviço
"SGNL - - -"		Não é possível obter informação.



- Dado que o número de passos da unidade de controlo difere daquele do telemóvel, os estados apresentados na unidade de controlo podem não corresponder àqueles apresentados no telemóvel.

#### Em modo Espera

### Definir o intervalo de tempo para atendimento automático

Esta função atende automaticamente (responde a) uma chamada após decorrer um intervalo de tempo predefinido para atendimento automático.

Indicação	Ajuste
"Auto Answer: OFF"/ "ANS OFF"	Não atende o telemóvel automaticamente.
"Auto Answer: 0s"/ "ANS 0"	Atende automaticamente o telemóvel de imediato.
⋮	
"Auto Answer: 8s"/ "ANS 8"	Atende automaticamente o telemóvel após 8 segundos (definição original).
⋮	
"Auto Answer: 99s"/ "ANS 99"	Atende automaticamente o telemóvel após 99 segundos.



- Se o período de tempo definido no telemóvel for inferior ao definido na unidade, será utilizado o primeiro.

#### Em modo Espera

### Configurar os altifalantes de saída de voz

Pode especificar os altifalantes de saída de voz.

Indicação	Ajuste
"SP Select: Front"/ "SPK FRT"	Transmite voz dos altifalantes dianteiros direito e esquerdo.
"SP Select: F-R"/ "SPK F-R"	Transmite voz do altifalante dianteiro direito.
"SP Select: F-L"/ "SPK F-L"	Transmite voz do altifalante dianteiro esquerdo.



- Seleccione o altifalante que está mais longe do microfone de forma a evitar ruídos ou ecos.

#### Em modo Espera

### Definir o bip da chamada a receber

Pode transmitir um bip do altifalante quando receber uma chamada.

Indicação	Ajuste
"Call Beep: ON"/ "C-BP ON"	É ouvido um bip.
"Call Beep: OFF"/ "C-BP OFF"	O bip é cancelado.

## Controlo da unidade mãos-livres

### Ecrã do controlo mãos-livres

1

### Ecrã do controlo mãos-livres

2

### Ecrã do controlo

- 1 Apresenta o ecrã de procura da lista telefónica. (Consulte <Telefonar utilizando a lista telefónica>, página 135)
- 2 Apresenta o ecrã de chamadas efectuadas. (Consulte <Remarcação>, página 136)
- 3 Apresenta o ecrã de chamadas recebidas. (Consulte <Remarcação>, página 136)
- 4 Comuta entre os modos privado e mãos-livres (apenas quando tiver uma chamada em curso).
- 5 Apresenta o ecrã de configuração de mãos-livres. (Consulte <Configurar o telefone mãos-livres>, página 136)
- 6 Introduza três números de telefone para marcação rápida. (Consulte <Marcação rápida>, página 134)

- 7 Introduza um número de telefone. (Consulte <Ao marcar>, página 134)
- 8 Apresenta a força da rede.\* Quanto maior for o número de segmentos de barra, maior é o sinal da rede.
- 9 Apresenta o estado actual de atendimento automático  
Quando o atendimento automático está activado: AUTO  
Quando o atendimento automático está desactivado:
- 10 Apresenta a capacidade da bateria do telemóvel.\* Quanto maior for o número de segmentos de barra, maior é o nível de bateria.
- 11 Inicia a chamada.
- 12 Termina a chamada.  
Apaga o número de telefone a ser introduzido.
- 13 Apaga o número de telefone introduzido.
- 14 Volta ao ecrã anterior.
- 15 Apresenta os números de telefone das chamadas recebidas e efectuadas.  
Se registou o número de telefone na lista telefónica, é apresentado o nome do destinatário.
- 16 Apresenta o estado da ligação ao telemóvel.  
Branco: O telemóvel está ligado.  
Laranja: O telemóvel não está ligado ou encontra-se fora do alcance do serviço.



- Enquanto o automóvel está a deslocar-se, algumas funções são desactivadas por motivos de segurança. Os botões associados às funções desactivadas não têm qualquer acção quando premidos.
- Quando o ecrã de controlo mãos-livres aparece, o nome do telemóvel ligado é apresentado durante 5 segundos.
- \* Dado que o número de passos da unidade de controlo difere daquele do telemóvel, os estados apresentados na unidade de controlo podem não corresponder àqueles apresentados no telemóvel. Não é apresentado nenhum estado se não for possível obter informação acerca disso.
- Definir o telemóvel no modo privado pode desactivar a função mãos-livres.

## Controlo remoto

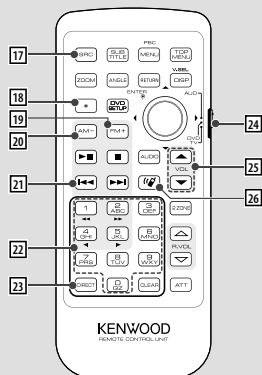

- 17 Tecla [SRC]**  
Durante uma chamada: termina a chamada.
- 18 Tecla [\*]** (Quando 24 está definido para "AUD")  
Introdução da marcação do número: introduz "+".
- 19 Tecla [FM+]** (Quando 24 está definido para "AUD")  
Introdução da marcação do número: introduz "#".
- 20 Tecla [AM-]** (Quando 24 está definido para "AUD")  
Introdução da marcação do número: introduz "\*".
- 21 Tecla [←←]** (Quando 24 está definido para "AUD")  
Introdução da marcação do número:  
apaga o número de telefone introduzido.
- 22 Tecla [0] – [9]** (Quando 24 está definido para "AUD")  
Introdução da marcação do número: introduz um dígito do número de telefone.
- 23 Tecla [DIRECT]** (Quando 24 está definido para "AUD")  
Efectue uma chamada.
- 24 Interruptor selector do modo do controlo remoto**  
Comuta para "AUD" durante a marcação.
- 25 Tecla [▲]/[▼]**  
Durante uma chamada: ajusta o volume de voz.
- 26 Tecla [📞]**  
Apresenta o ecrã do controlo mãos-livres.  
Quando recebe uma chamada: atende a chamada.



- O nível do volume de voz ajustado durante uma chamada será válido para a chamada seguinte e subsequentes.

- Um aumento excessivo do volume pode produzir eco. Se for produzido eco, diminua o volume o máximo possível. O eco aumenta proporcionalmente ao volume.

## Funcionamento das teclas

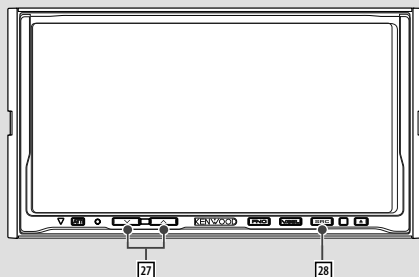

- 27 Tecla [^]/[v]**  
Durante uma chamada: ajustam o volume de voz.
- 28 Tecla [SRC]**  
Durante uma chamada: termina a chamada.

### Quando receber uma chamada

Quando receber uma chamada, pode utilizar o telefone mãos-livres.

#### 1 Atenda uma chamada



Quando recebe uma chamada, aparece automaticamente o ecrã do controlo de mãos-livres.

#### 2 Termine a chamada



O ecrã anterior aparece novamente.

### Ao marcar

Efectue uma chamada introduzindo um número de telefone.

#### 1 Introduza um número de telefone

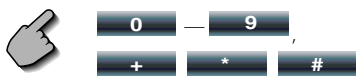

#### 2 Efectue uma chamada



Pode começar a conversação quando o destinatário atender.



- Para apagar uma introdução incorrecta, toque em **Clear**.

#### 3 Termine a chamada



O ecrã anterior aparece novamente.



- Pode introduzir no máx. 32 dígitos.

### Marcação rápida

Pode registar até 3 números de telefone para marcação rápida.

**Para registar um número de telefone:**

#### 1 Visualize o número de telefone que pretende registar

Consulte <Telefonar utilizando a lista telefónica> (página 135), <Remarcação> (página 136) e <Ao marcar> (página 134).

#### 2 Registe o número de telefone



Continue a tocar durante mais de 2 segundos.

**Para marcar um número de telefone a partir da memória:**

#### 1 Chame o número de telefone



#### 2 Efectue uma chamada



- Só podem ser registados números de telefone para marcação rápida. Consequentemente, o nome do destinatário e de outros não são visualizados durante a marcação.

## Telefonar utilizando a lista telefónica

Pode telefonar a um pessoa através do respectivo número de telefone que registou na lista telefónica.

### 1 Visualize o ecrã da lista telefónica



Aparece o ecrã da introdução inicial.

Ecrã da introdução inicial



- 1 Percorre a visualização da lista de caracteres.
- 2 Apresenta a lista telefónica começando pelo nome cuja inicial é o primeiro carácter em que tocou.
- 3 Volta ao ecrã do controlo de mãos-livres.

### 2 Seleccione o carácter inicial do nome de uma pessoa na memória



Aparece o ecrã da lista telefónica.

Ecrã da lista telefónica



- 1 Percorre a lista.
- 2 Introduz o nome do destinatário.
- 3 Introduz os dados do destinatário e volta ao ecrã do controlo de mãos-livres.
- 4 Volta ao ecrã do controlo de mãos-livres.

### 3 Seleccione um destinatário a quem pretenda telefonar



### 4 Confirme o destinatário



O ecrã do controlo de mãos-livres aparece novamente. Os dados do destinatário seleccionado são apresentados.

### 5 Efectue uma chamada



Pode começar a conversação quando o destinatário atender.

### 6 Termine a chamada



O ecrã anterior aparece novamente.



- Para utilizar a lista telefónica, é necessário que tenha sido transferida do telemóvel. Para mais informações, consulte <Transferir a lista telefónica> (página 125).
- É possível visualizar até 16 caracteres para cada nome na lista telefónica.
- As iniciais que não incluam um nome correspondente não serão apresentadas.
- Durante a procura, é procurado um carácter sem acento como "u" em vez de um carácter com acento como "ü".

## Remarcação

Pode remarcar um dos últimos 10 números que marcou ou dos quais recebeu uma chamada.

### 1 Visualize o ecrã de procura de chamadas efectuadas ou de chamadas recebidas



Chamadas efectuadas

OU

Chamadas recebidas

Aparece o ecrã da lista de chamadas efectuadas ou chamadas recebidas.

Ecrã de chamadas efectuadas ou chamadas recebidas

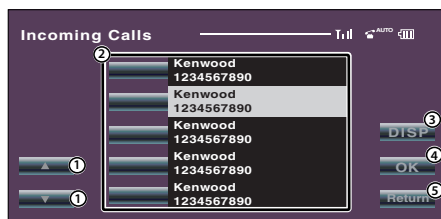

- 1 Percorre a lista.
- 2 Introdz o nome do destinatário.
- 3 Muda para registo da lista de remarcação.
- 4 Introdz os dados do destinatário e volta ao ecrã do controlo de mãos-livres.
- 5 Volta ao ecrã do controlo de mãos-livres.

### 2 Seleccione um destinatário a quem pretenda telefonar



### 3 Confirme o destinatário



O ecrã do controlo de mãos-livres aparece novamente. Os dados do destinatário seleccionado são apresentados.

### 4 Efectue uma chamada



Pode começar a conversação quando o destinatário atender.

## 5 Termine a chamada



O ecrã anterior aparece novamente.



- O ecrã da lista de chamadas efectuadas ou o ecrã da lista de chamadas recebidas mostra a lista de chamadas efectuadas ou recebidas nesta unidade. Não são as listas guardadas na memória do telemóvel.

## Configurar o telefone mãos-livres

O sistema de mãos-livres pode ser definido da seguinte forma.



SetUp

Ecrã de configuração mãos-livres

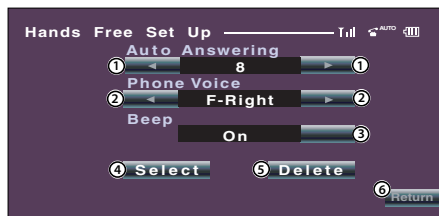

- 1 Define um tempo de resposta automática após o fim da chamada. (📄 "8")  
"Off": Esta função não pode ser utilizada.  
"0-99": Define o tempo do toque de chamada (segundo).
- 2 Define uma posição de saída do tom de toque. (📄 "F-Right")  
"F-Left": Transmite o tom do altifalante dianteiro esquerdo.  
"F-Right": Transmite o tom do altifalante dianteiro direito.  
"Front All": Transmite o tom de ambos os altifalantes dianteiros.
- 3 Define o bip da chamada a receber. (📄 "On")  
"On": É ouvido um bip.  
"Off": O bip é cancelado.
- 4 Visualiza o ecrã de selecção do telefone.
- 5 Visualiza o ecrã de eliminação do telefone.
- 6 Volta ao ecrã do controlo de mãos-livres.





- É válido o intervalo de tempo para o atendimento automático definido nesta unidade ou o intervalo de tempo definido no telemóvel, qualquer que seja o mais curto.
- Selecciono o altifalante que está mais longe do microfone de forma a evitar ruídos ou ecos.

## Seleccionar um telefone mãos-livres

Pode escolher o telefone mãos-livres a partir da lista.

### 1 Visualiza o ecrã de configuração mãos-livres



SetUp

### 2 Visualiza a lista de selecção do telefone



Select

Ecrã de selecção do telefone



- ① Selecciono o telemóvel a ser utilizado como telefone mãos-livres.
- ② Volta ao ecrã de configuração mãos-livres.

### 3 Selecciono um telefone mãos-livres que pretende utilizar



Kenwood 1

## Apagar o telefone mãos-livres

Pode cancelar um registo do telefone mãos-livres.

### 1 Visualiza o ecrã de configuração mãos-livres



SetUp

### 2 Visualiza a lista de eliminação de telefone



Delete

Ecrã de eliminação de telefone



- ① Selecciono o telemóvel a ser apagado da lista.
- ② Volta ao ecrã de configuração mãos-livres.

### 3 Selecciono um telefone mãos-livres que pretende apagar



Kenwood 3



- A lista telefónica, lista de chamadas efectuadas e a lista de chamadas recebidas são apagadas juntamente com o telefone mãos-livres.

# Acessórios/ Procedimentos para instalação

## Acessórios

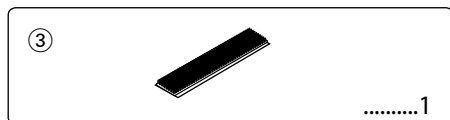
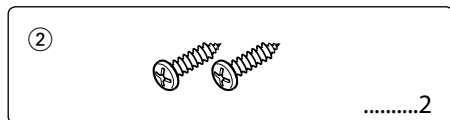
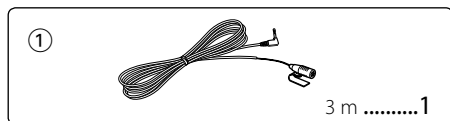

## Procedimentos para instalação

1. Para evitar curto-circuitos, remova a chave da ignição e desligue o terminal ⊖ da bateria.
2. Defina o interruptor de função de conversão do carácter de visualização.
3. Faça as ligações adequadas dos fios de entrada e saída para cada unidade.
4. Instale o aparelho no seu carro.
5. Volte a ligar o terminal ⊖ da bateria.
6. Pressione o botão reiniciar na unidade de controlo.



- Isole os cabos não ligados com fita isolante ou outro material similar. Para evitar curto-circuitos, não remova as capas dos finais dos cabos não conectados ou dos terminais.
- Depois de instalar o aparelho, verifique se as lâmpadas de stop, os pisca-piscas, os limpa pára-brisas, etc. do carro estão a funcionar correctamente.

## Para uma boa recepção

Para garantir uma boa recepção, tenha atenção ao seguinte:

- Efectue a comunicação com o telemóvel dentro de uma distância de linha de visão de 10 m. A amplitude de comunicação torna-se mais reduzida consoante o ambiente circundante. A amplitude de comunicação também se torna mais reduzida quando existe um obstáculo entre esta unidade e o telemóvel. A amplitude máxima de comunicação anterior (10 m) nem sempre é garantida.
- Mantenha esta unidade o mais afastada possível de outros componentes eléctricos (componentes AV). Se estiverem perto, a ligação das chamadas pode falhar, pode ser produzido ruído de televisão ou rádio ou pode ocorrer recepção fraca.
- Uma estação de transmissão ou walkie-talkie localizado nas proximidades pode interferir com a comunicação devido a um sinal demasiado forte.

## Função de conversão do carácter de visualização

Se a unidade de controlo não puder apresentar caracteres com acento como, por exemplo, "ü" e "ä", defina o interruptor da função de conversão do carácter de visualização para "2" para os converter para "U" e "A".

Quando uma das seguintes unidades de controlo está ligada, defina o interruptor para "2". (Dados de Setembro de 2006)

KDV-5234, KDC-W6534U, KDC-W5534U, DPX501U

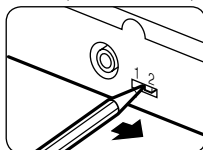

## Tabela de conversão

Carácter de conversão	
A:	À, à, Á, á, Â, â, Ã, ã, Ä, ä, Å, å, Æ, æ
C:	Ç, ç
D:	Ð, ð
E:	Ê, ê, É, é, Ë, ë, Ì, ì, Î, î
I:	Í, í, Î, î, Ï, ï, Ò, ò, Ó, ó, Ô, ô, Õ, õ, Ö, ö, Ø, ø
S:	ß
U:	Ü, ü, Ú, ú, Û, û, Ü, ü
X:	×
Y:	Ý, ý, ÿ

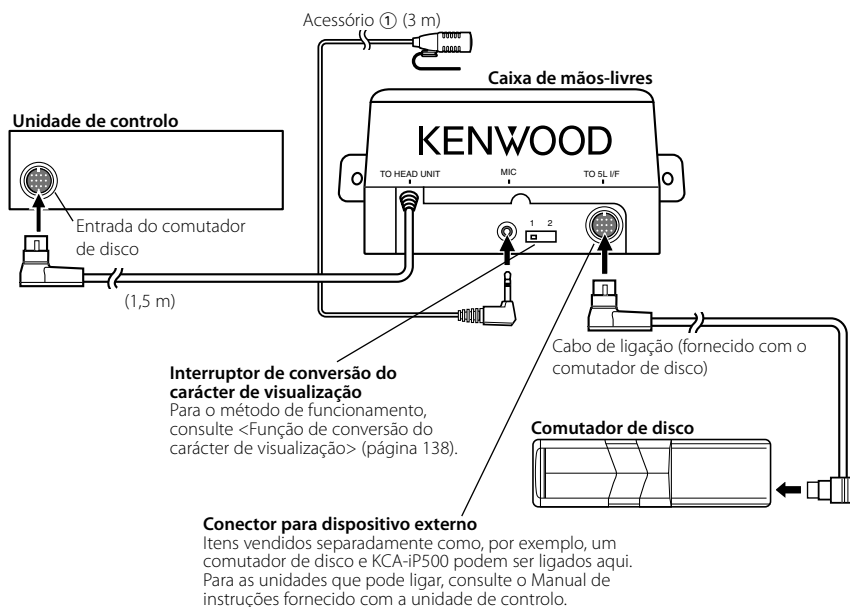

## Se pretender ligar KCA-S220A

Ligue a caixa de mãos-livres ao terminal com a indicação TO CHANGER 2.

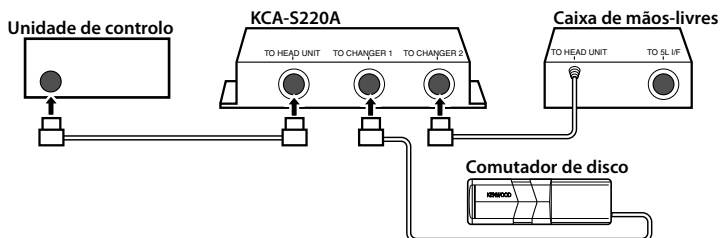

- Mantenha a extensão total do cabo de controlo desde a unidade de controlo até ao comutador de disco em 13 m ou inferior. Comprimentos do cabo de controlo superiores a 13 m deixarão de funcionar correctamente.

# Instalação

## Instalação da caixa de mãos-livres



- Determine a posição de instalação depois de se certificar de que a unidade pode comunicar com o telemóvel.
- Não instale a unidade perto do painel de instrumentos, da pala da bagageira ou de outros componentes importantes. Se tal ocorrer, pode provocar ferimentos ou acidentes caso a unidade se solte devido a um impacto e atinja uma pessoa ou um componente importante. Devem ser utilizados parafusos auto-roscentes para a montagem. (A fixação com fitas de velcro, apesar de fácil, pode soltar-se com um embate.)

### Fixar à placa de áudio

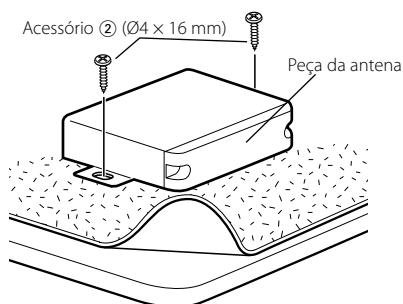

### Fixar à carpete

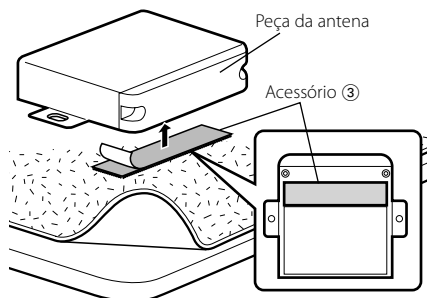

- Não cole a fita de velcro por cima do número de série.
- Se o local da instalação for inclinado, corte a fita de velcro em dois e cole-os em duas posições conforme indicado.

## Instalação da unidade do microfone

- 1 Verifique a posição de instalação do microfone (acessório 1).
- 2 Remova óleo e outras sujidades da superfície de instalação.
- 3 Instale o microfone.
- 4 Ligue o cabo do microfone à caixa de mãos-livres fixa em várias posições com fita adesiva ou equivalente.

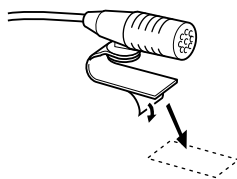
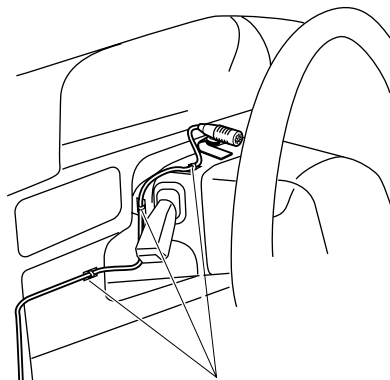

Retire o papel da fita adesiva dupla para fixar no local indicado no exemplo à esquerda.



Ajuste a direcção do microfone para o condutor.

## Guia de resolução de problemas

O que poderá parecer uma avaria da unidade poderá apenas ser o resultado de um ligeiro mau funcionamento ou má ligação. Antes de solicitar assistência, verifique primeiro na seguinte tabela os possíveis problemas.

### ? O volume de conversação de mãos-livres está baixo.

- ✓ O volume de conversação de mãos-livres está definido para um nível baixo.
- ☞ O volume de conversação de mãos-livres pode ser ajustado de forma independente. Ajuste-o durante a conversação de mãos-livres.

### ? Não se ouve som dos altifalantes traseiros.

- ✓ Está a falar no modo de mãos-livres.
- ☞ Não é ouvido qualquer som nas colunas traseiras no modo de conversação de mãos-livres.

### ? Não se ouve um bip ao receber uma chamada.

- ✓ Não se ouve um bip consoante o tipo de telemóvel.
- ☞ Seleccionar "Call Beep: ON" ou "C-BP ON" (página 131), ou "Beep On" (página 136) permite-lhe ouvir o bip.

### ? Faltam caracteres num nome.

- ✓ A unidade de controlo não pode apresentar caracteres com acentos.
- ☞ Defina o interruptor da função de conversão do carácter de visualização para "2" (página 138).

### ? O nome do telemóvel não é apresentado.

- ✓ Ao registar um telemóvel, pode ser apresentada a morada em vez do nome do telemóvel.
- ☞ Desligue e ligue novamente a alimentação da unidade de controlo. Será apresentado o nome do telemóvel ligado.

### A mensagem mostrada a seguir apresenta a condição do seu sistema.

No Number/ NO-NMBER/ Incoming No Number :

- A pessoa que está a telefonar não apresenta identificação.
- Não existem dados do número de telefone.

No Data/ NO DATA :

- Não existe lista de chamadas efectuadas.
- Não existe lista de chamadas recebidas.

No Entry/ NO ENTRY :

O telemóvel não foi registado (emparelhamento).

Disconnect/ DISCONCT/ Non Connection/ Disconnected :

A unidade não consegue comunicar com o telemóvel.

Connect/ CONNECT :

A unidade consegue comunicar com o telemóvel.

HF Error 07/ HF ERR07:

Não é possível aceder à memória.

- ➔ Desligue e ligue novamente a alimentação. Se esta mensagem continuar a aparecer, pressione o botão reiniciar na unidade de controlo.

HF Error 68/ HF ERR68:

A unidade não consegue comunicar com o telemóvel.

- ➔ Desligue e ligue novamente a alimentação. Se esta mensagem continuar a aparecer, pressione o botão reiniciar na unidade de controlo.

## Especificações

As especificações podem ser alteradas sem prévia notificação.

### Secção de Bluetooth

Tecnologia  
: Bluetooth 1,2 Certified  
Frequência  
: 2,402 – 2,480 GHz  
Alimentação de saída  
: +4dBm (MÁX), 0dBm (MÉD) Classe de  
alimentação 2

### Geral

Voltagem de operação (11 – 16V permitido)  
: 14,4 V  
Consumo de energia  
: 0,2 A  
Dimensões (L x A x P)  
: 95 x 30 x 105 mm  
Peso  
: 0,35 kg





---

**KENWOOD**