

# KENWOOD

MONITOR COM RECEPTOR DVD

## DDX6027

---

## MANUAL DE INSTRUÇÕES

Kenwood Corporation



<b>Antes de usar .....</b>	<b>4</b>	<b>Controlo de TV/VIDEO.....</b>	<b>36</b>
<b>Notas sobre a reprodução de MP3/WMA/ JPEG/MPEG .....</b>	<b>6</b>	Apresentação do ecrã de imagem TV	
<b>Operações básicas do DDX6027 .....</b>	<b>8</b>	Afixação do painel de controlo fácil	
<b>Operações básicas do controlo remoto ...</b>	<b>10</b>	Apresentação do ecrã de controlo TV	
<b>Sobre discos .....</b>	<b>13</b>	Apresentação do ecrã de menu TV	
<b>Comutação de modo de ecrã .....</b>	<b>14</b>	Modo busca	
<b>Emudecimento do volume áudio durante a recepção de uma chamada telefónica..</b>	<b>15</b>	Memória auto	
<b>Controlo durante a reprodução de vídeo DVD, vídeo CD, JPEG ou MPEG .....</b>	<b>16</b>	Memória manual	
Apresentação do ecrã de reprodução DVD/VCD/ JPEG/MPEG		Seleccionar predefinido	
Afixação do painel de controlo fácil		Definir nome da estação	
Apresentação do ecrã de controlo DVD/VCD		<b>Controlo de sintonizador DAB.....</b>	<b>40</b>
Menu disco DVD		Afixação do painel de controlo fácil	
Controlo de zoom de VCD		Apresentação do ecrã de controlo sintonizador DAB	
Controlo de imagem		Apresentação do ecrã do menu sintonizador DAB	
Apresentação de Informação		Modo busca	
Procura Directa		Memória ensemble auto	
<b>Controlo de reprodução de CD/MP3/WMA/ JPEG/MPEG/Carregador de discos.....</b>	<b>22</b>	Memória de pré-selecção de serviço	
Afixação do painel de controlo fácil		Seleção de serviço	
Apresentação do ecrã de controlo de CD/MP3/ WMA/JPEG/MPEG/Carregador de discos		Filtro de idioma	
Apresentação do ecrã de menu de CD/MP3/WMA/ JPEG/MPEG/Carregador de discos		Procura do tipo de programa	
Definir o nome do disco		Informações DAB	
Seleccionar a pasta (durante a reprodução MP3/ WMA/JPEG/MPEG)		Anúncios DAB	
Apresentação da Etiqueta ID3/WMA (durante a reprodução MP3/WMA)		<b>Introdução de caracteres .....</b>	<b>46</b>
Selecione o disco (durante a reprodução pelo carregador de discos)		Como usar o ecrã de introdução de caracteres	
Procura Directa		<b>Seleção de Fonte .....</b>	<b>47</b>
<b>Controlo do sintonizador.....</b>	<b>30</b>	Apresentação do ecrã de controlo	
Afixação do painel de controlo fácil		Apresentação do ecrã de selecção de fonte	
Apresentação do ecrã de controlo sintonizador		<b>Ajustar a posição e qualidade de apresentação no ecrã .....</b>	<b>48</b>
Apresentação do ecrã de menu sintonizador		Apresentação do ecrã de controlo do ecrã	
Modo busca		Apresentação do ecrã de ajuste de inclinação	
Memória auto			
Memória manual			
Seleccionar predefinido			
Procura Directa			
Informações de trânsito			
Procura do tipo de programa			
Rádio texto			

<b>Menu de definição .....</b>	<b>49</b>	<b>Menu de efeitos sonoros .....</b>	<b>70</b>
<b>Menu de definição .....</b>	<b>49</b>	<b>Menu de efeitos sonoros .....</b>	<b>70</b>
Apresentação do ecrã de controlo		Apresentação do ecrã de controlo	
Apresentação do ecrã de menu de definição		Apresentação do ecrã do menu de efeitos sonoros	
<b>Definição de áudio .....</b>	<b>50</b>	<b>Controlo de áudio .....</b>	<b>71</b>
Apresentação do ecrã de definição áudio		Apresentação do ecrã de Controlo áudio 1	
Definição da rede de crossover		Apresentação do ecrã de Controlo áudio 2	
<b>Definição do DVD .....</b>	<b>52</b>	<b>Equalizador .....</b>	<b>72</b>
Apresentar o ecrã de definição 1 DVD		Apresentação do ecrã Equalizador	
Apresentar o ecrã de definição 2 DVD		Definição de curva de tons	
Apresentar o ecrã de definição 3 DVD		<b>Controlo de zona .....</b>	<b>74</b>
Definição de idioma		Apresentação do ecrã de Controlo de zona	
Definição do nível de supervisão paternal		<b>Glossário .....</b>	<b>75</b>
<b>Definição do sistema .....</b>	<b>56</b>	<b>Guia de Diagnóstico .....</b>	<b>76</b>
Apresentação do ecrã de configuração do sistema		<b>Especificações .....</b>	<b>80</b>
1			
Apresentação do ecrã de configuração do sistema			
2			
<b>Interface AV .....</b>	<b>58</b>		
Apresentação do ecrã AV I/F 1			
Apresentação do ecrã AV I/F 2			
Apresentação do ecrã AV I/F 3			
<b>Interface do utilizador .....</b>	<b>60</b>		
Apresentação do ecrã Utilizador I/F 1			
Apresentação do ecrã Utilizador I/F 2			
Ajuste do painel de toque			
Relógio			
Definição do código de segurança			
Memória de configurações			
<b>Configuração TV .....</b>	<b>65</b>		
Apresentação do ecrã de definição de área TV1			
Apresentação do ecrã de definição de área TV2			
<b>Definição RDS .....</b>	<b>66</b>		
Apresentação do ecrã de definição 1 do RDS			
Apresentação do ecrã de definição 2 do RDS			
<b>Controlo AMP .....</b>	<b>67</b>		
Apresentação do ecrã de Controlo AMP			
<b>Definição DAB .....</b>	<b>68</b>		
Apresentação do ecrã de definição DAB			
Seleção de Anúncio			

## Antes de usar

### ▲ ADVERTÊNCIA

#### Devem ser tomadas as seguintes precauções para evitar ferimentos ou incêndio:

- Para prevenir curto-circuitos, nunca se deve colocar ou deixar objectos metálicos (p.ex., moedas ou ferramentas de metal) dentro do aparelho.
- Não toque no fluido de cristal líquido se o LCD (visor) estiver danificado ou quebrado devido a um choque. O fluido de cristal líquido pode causar danos à sua saúde, chegando mesmo a ser fatal.  
Se o fluido de cristal líquido do LCD (visor) entrar em contacto com seu corpo ou roupa, lave imediatamente a parte afectada com água e sabão.

### ▲ CUIDADO

#### Para prevenir danos ao equipamento, devem ser tomadas as seguintes precauções:

- Assegure-se de ligar a massa do aparelho ao negativo de uma fonte de alimentação de 12V CC.
- Não instalar o aparelho num local exposto à luz solar directa ou calor e humidade excessivos. Evitar também locais com poeira em demasia ou a possibilidade de pingos de água.
- Não colocar o painel frontal quando removido ou o estojo do painel em áreas expostas à luz solar directa, calor ou humidade excessivos. Evitar também locais com poeira em demasia ou a possibilidade de pingos de água.
- Para prevenir deterioração, não se deve tocar nos terminais do aparelho ou painel frontal com os dedos.
- Não submeter o painel frontal a choques excessivos, pois trata-se de uma peça de equipamento de precisão.
- Ao trocar um fusível, deve-se utilizar somente um novo com a potência nominal prescrita. Usar um fusível com potência nominal errada pode causar mau funcionamento do aparelho.
- Não use os seus próprios parafusos. Use apenas os parafusos fornecidos. O uso de parafusos não apropriados pode resultar em danos ao aparelho principal.
- Não poderá ver imagens de vídeo enquanto o veículo estiver em movimento. Para desfrutar de imagens de TV/ vídeo, procure um local seguro para estacionar e accione o travão de estacionamento.

### NOTA

- Se aparecerem problemas durante a instalação, consulte o seu concessionário Kenwood.
- Se o aparelho não funcionar correctamente, pressione o botão de reiniciar para restaurar as definições de fábrica.



Botão de reajuste

#### Brilho do ecrã a baixas temperaturas

Quando a temperatura ambiente em redor da unidade baixar, tal como no inverno, o ecrã do painel de cristal líquido tornar-se-á mais escuro do que é normal. O brilho normal voltará após utilizar o ecrã durante algum tempo.

#### Unidades áudio que podem ser controladas a partir do Receptor DDX6027 (a partir de Junho de 2005):

KTC-V500E, KTC-9090DAB, KHD-C710, KDC-CPS89, KDC-CPS87, KDC-CPS85, KDC-CPS82, KDC-C719, KDC-C717, KDC-C715, KDC-C712, KDC-C669, KDC-C667, KDC-C665, KDC-C662, KDC-C469, KDC-C467, KDC-C465, KDC-C462, KDV-C820, KDC-C719MP, KDC-D301, KDC-D300, KMD-D401, KMD-D400 (Coloque o interruptor "O-N" na posição "N" se existir).

#### Unidades de navegação que podem ser controladas a partir do Receptor DDX6027 (a partir de Junho de 2005):

KNA-DV3200, KNA-DV2200

#### Instalar e substituir as pilhas

1. Use duas pilhas tamanho "R03"/ "AAA".  
Faça deslizar a tampa pressionando-a para baixo para a remover, como se mostra na figura.
2. Coloque as pilhas com os pólos ⊕ e ⊖ correctamente alinhados, de acordo com a ilustração dentro da caixa.

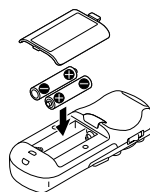

#### ▲ ADVERTÊNCIA

Guarde as pilhas novas longe do alcance das crianças. Contacte imediatamente um médico caso uma pilha seja engolida.



- Não coloque o controlo remoto em locais quentes tais como sobre o tablier.



- As pilhas fornecidas destinam-se apenas para uso na verificação de funcionamento, e o seu tempo de vida útil pode ser curto.
- Quando a distância de alcance do comando remoto diminuir, substitua ambas as pilhas por novas.

#### Limpeza do painel e do ecrã

Quando o painel de operação e o ecrã estão sujos, passe e limpe com um pano macio (como os panos com silicone à venda no mercado). Se estiverem muito sujos, limpe-os primeiro com um pano macio embebido em detergente neutro, depois remova o detergente com um pano seco. Não use panos ásperos ou químicos voláteis (tais como álcool). Se forem usados, o painel pode ficar riscado e as letras impressas apagadas.

#### Limpendo a abertura do disco

À medida que a poeira se acumula na abertura do disco, limpe-a de vez em quando. Seus discos podem ficar arranhados se forem colocados numa abertura suja.

#### Embaçamento da Lente

Ao ligar o aquecimento do carro no Inverno, podem-se formar vapores ou condensação nas lentes do leitor óptico. Se as lentes ficarem embaçadas os discos podem não ser reproduzidos. Numa situação destas, retire o disco e espere algum tempo para que a condensação se evapore. Se ainda assim o aparelho não funcionar normalmente, consulte o seu concessionário Kenwood.

## Códigos de região no mundo

É atribuído um código de região aos leitores de DVD de acordo com o país ou área onde são comercializados, conforme indicado no mapa seguinte.

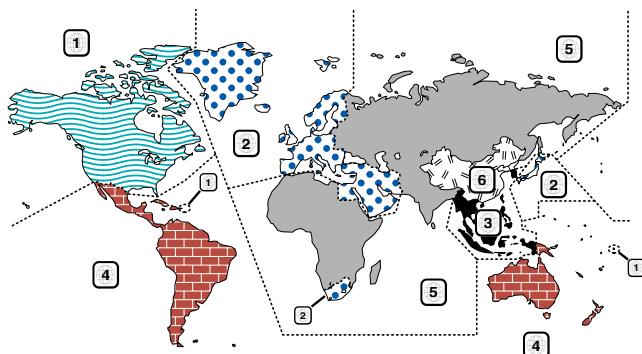

## Ícones nos discos DVD

Ícone	Descrição
	Indica o código da região onde o disco pode ser reproduzido.
	Número de linguagens de voz gravadas com a função áudio. O número no ícone indica o número de linguagens de voz. (Máx. 8 linguagens)
	Número de linguagens de legendas gravadas com a função legenda. O número no ícone indica o número de linguagens de legendas. (Máx. 32 linguagens)
	Número de ângulos oferecidos pela função ângulo. O número no ícone indica o número de ângulos. (Máx. 9 ângulos)
	Relações de aspecto que podem ser seleccionadas. "LB" significa Letter Box e "PS" significa Pan/Scan. No exemplo da esquerda, o vídeo 16:9 pode ser convertido em vídeo "letter box".

## Discos que não podem ser reproduzidos

Este leitor não pode reproduzir nenhum dos discos seguintes.

- Discos DVD-ROM/DVD-RAM
- Discos CDV (apenas a parte áudio pode ser reproduzida)
- Discos Photo CD
- Discos HQ-VCD/SVCD
- Discos CD-G/CD-EG/CD-EXTRA (apenas a parte áudio pode ser reproduzida)
- DVD Áudio

Além disso não poderá reproduzir os discos DVD-R/RW e DVD+R/RW se não forem gravados em formato DVD-Video.

### Restrições devido à diferença entre discos

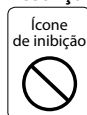

Alguns discos DVD e VCD podem ser reproduzidos apenas em determinados modos de reprodução de acordo com as intenções dos produtores do software. Como este leitor reproduz discos de acordo com as intenções deles, algumas funções poderão não funcionar de acordo com os seus desejos. Certifique-se que lê as instruções fornecidas com cada disco. Quando é apresentado um ícone de inibição no ecrã, isto significa que o disco a ser reproduzido está sujeito à restrição descrita acima.

### Explicação dos ícones usados neste manual



Indica a operação de teclas no receptor.



Indica o botão que deve tocar.



Indica a operação de teclas ou joystick no controlo remoto.



É apresentado o valor inicial de cada definição.



Dá uma informação adicional ou um conselho de operação.

As ilustrações do ecrã e do painel apresentados neste manual são exemplos usados para explicar mais claramente como são usados os controlos. Portanto, o que aparece nas ilustrações poderá diferir do que aparece no equipamento real, e algumas ilustrações poderão representar algo impossível na operação real.

# Notas sobre a reprodução de MP3/WMA/JPEG/MPEG

Esta unidade pode reproduzir MP3 (MPEG1 Audio Layer 3)/WMA/JPEG/MPEG (MPEG 1/MPEG 2). Note, contudo, que os média e formatos de gravação de MP3/WMA/JPEG/MPEG são limitados. Ao gravar MP3/WMA/JPEG/MPEG, preste atenção às seguintes restrições.

## Suportes aceitáveis

Os suportes de gravação MP3/WMA/JPEG/MPEG aceites por esta unidade são CD-ROM, CD-R, CD-RW, DVD-R/RW e DVD+R/RW.

Quando utilizar CD-RW (CDs regraváveis) efectue uma formatação completa, não a rápida, para evitar mau funcionamento.

## Formatos de suporte aceitáveis

Os formatos seguintes estão disponíveis para os suportes utilizados nesta unidade. O número máximo de caracteres usados para o nome do ficheiro incluindo o limitador ("") e a extensão de três caracteres é indicado entre parênteses.

- ISO 9660 Nível 1 (12 caracteres)
- ISO 9660 Nível 2 (31 caracteres)
- Joliet (64 caracteres)
- Romeo (128 caracteres)

Até 200 caracteres podem ser apresentados no formato de nome de ficheiro longo. Para uma lista de caracteres disponíveis, consulte o manual de instruções do software de gravação e a secção Introdução de nomes de ficheiro e pasta a seguir.

Os suportes reproduzíveis nesta unidade têm as seguintes limitações:

- Número máximo de níveis de directório: 8
- Número máximo de ficheiros por pasta: 255
- Número máximo de caracteres por nome de pasta: 200
- Número máximo de pastas: 254

MP3/WMA/JPEG/MPEG escritos em formatos diferentes dos mencionados poderão não ser correctamente reproduzidos e os seus nomes de ficheiros ou nomes de pastas não são correctamente apresentados.

## Definições para o codificador MP3/WMA/JPEG/MPEG e gravador CD/DVD

Faça a regulação seguinte quando comprimir dados áudio para dados MP3/WMA com o codificador MP3/WMA.

- Taxa de transferência de bits: MP3: 32 —320 kbps  
WMA: 48 —192 kbps
- Frequência de amostragem: MP3: 32, 44,1, 48 kHz  
WMA: 32, 44,1, 48 kHz

Faça a regulação seguinte quando comprimir dados vídeo/áudio para dados JPEG/MPEG com o codificador JPEG/MPEG.

### JPEG

Tamanho da imagem Formato de referência: 5120 (L) x 3840

(A) pixels (tamanho máximo)\*1

Formato progressivo: 2048 (L) x 1536 (A) pixels (tamanho máximo)\*2

### MPEG

- Formato de vídeo: MPEG1, MPEG2
- Tamanho da imagem: MPEG1: 320x240, 352x240 (NTSC), 352x288 (PAL)  
MPEG2: 640x480, 704x480 (NTSC), 704x576 (PAL)
- Formato de áudio: MPEG1 Audio Layer2
- Taxa de transferência de bits: 32—384 kbps CBR
- Frequência de amostragem: 32, 44,1, 48 kHz

Quando usar o seu gravador de CD/DVD para gravar MP3/WMA/JPEG/MPEG até à capacidade máxima do disco, desactive a gravação adicional. Para gravar num disco vazio até à capacidade máxima de uma só vez, escolha Disco de Uma Vez.



- O modo reprodução poderá não ser possível quando partes das funções de Windows Media Player 9 ou superior são usadas.
- \*1 Uma parte da imagem não será apresentada no caso de o tamanho da imagem exceder o máximo.
- \*2 Uma imagem não será apresentada no caso de o tamanho da imagem exceder o máximo.
- Quando gravar dados MPEG 2, assegure-se de que usa suporte DVD.
- Quando escrever dados em suporte DVD, assegure-se de que define o gravador DVD em "Disc at once".

## Introdução da tarjeta ID3

A etiqueta ID3 visualizável é a ID3 versão 1.x.

Para mais informações sobre o código do carácter, consulte a lista de códigos.

0	1	2	3	4	5	6	7	8	9	A	B	C	D	E	F
0				@	P		p								
1				1	A	Q	a	q							
2				"	2	B	R	b	r						
3				#	3	C	S	c	s						
4				\$	4	D	T	d	t						
5				%	5	E	U	e	u						
6				&	6	F	V	f	v						
7				'	7	G	W	g	w						
8				(	8	H	X	h	x						
9				)	9	I	Y	i	y						
A				*		J	Z	j	z						
B				+		K	[	k	[						
C				.		L	\	l	\						
D				-		M	]	m	]						
E				>		N	^	n	^						
F				/		?	_	o	_						

## Introdução de nomes de ficheiro e pasta

Apenas poderá usar os caracteres apresentados na tabela de códigos para nomes de ficheiros e nomes de pastas. Se usar qualquer outro caractere, os nomes dos ficheiros e das pastas não serão apresentados correctamente. Poderão nem ser apresentados correctamente, dependendo do gravador de CD/DVD utilizado. Os ficheiros devem ter extensões apropriadas (.mp3/.wma/.jpg/.mpg).



- Um ficheiro introduzido com caracteres que não estejam na lista de códigos poderá não ser correctamente reproduzido.

## Gravar ficheiros num suporte

Quando é carregado um suporte contendo dados MP3/WMA/JPEG/MPEG, a unidade verifica todos os dados no suporte. Se o suporte contiver muitas pastas ou ficheiros não MP3/WMA/JPEG/MPEG, demorará muito tempo até que a unidade comece a reproduzir os ficheiros MP3/WMA/JPEG/MPEG. Além disso, poderá demorar muito tempo para a unidade passar para o ficheiro MP3/WMA/JPEG/MPEG seguinte ou poderá acontecer que uma Busca de ficheiro ou Busca de pasta não seja efectuada facilmente.



Carregar tal suporte poderá provocar ruído forte que danifique os altifalantes.

- Não tente reproduzir um suporte que contenha um ficheiro não MP3/WMA/JPEG/MPEG com a extensão MP3/WMA/JPEG/MPEG. A unidade considera erradamente os ficheiros não MP3/WMA/JPEG/MPEG como dados MP3/WMA/JPEG/MPEG desde que estes tenham a extensão MP3/WMA/JPEG/MPEG.
- Não tente reproduzir um suporte que contenha ficheiros não MP3/WMA/JPEG/MPEG.

## Ordem de reprodução de MP3/WMA/JPEG/MPEG

Quando seleccionada para reproduzir, Busca de Pasta, Busca de Ficheiro, ou para Seleccionar Pasta, os ficheiros e pastas são acedidos pela ordem segundo a qual foram gravados pelo gravador de CD/DVDs.

Por esta razão, a ordem pela qual se espera que eles sejam reproduzidos poderá não corresponder à ordem pela qual eles são de facto reproduzidos. Pode ser possível definir a ordem pela qual os MP3/WMA/JPEG/MPEG são reproduzidos gravando-os num suporte tal como um CD-R com os seus nomes de ficheiros começando pelos números de sequência da reprodução pretendida, tais como "01" a "99", dependendo do seu gravador de CD/DVD.

## JPEG

JPEG é um mecanismo de compressão de imagem normalizado. JPEG representa Joint Photographic Experts Group, o nome original do comité que definiu a norma. JPEG foi concebido para comprimir imagens tanto em cor como em escala de cinza.

## MPEG 1

As implementações mais comuns da norma MPEG 1 definem um resolução vídeo de 352-por-240 a 30 quadros]nais.

## MPEG 2

MPEG 2 oferece resoluções de 720x480 e 1280x720 a 60 qps (NTSC), com perfeita qualidade áudio CD. Tal é suficiente para todas as mais importantes normas de TV, incluindo NTSC, e mesmo PAL. MPEG 2 é usado por DVD-ROMs. MPEG-2 pode comprimir um vídeo de 2 horas em alguns gigabytes.

## Operações básicas do DDX6027

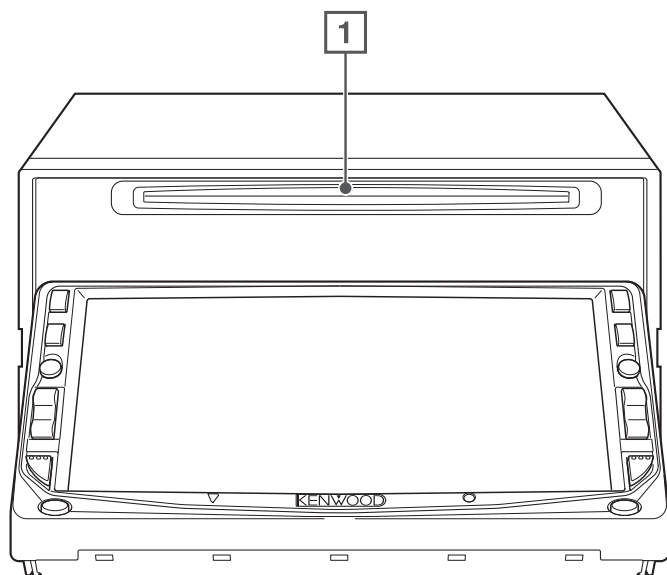
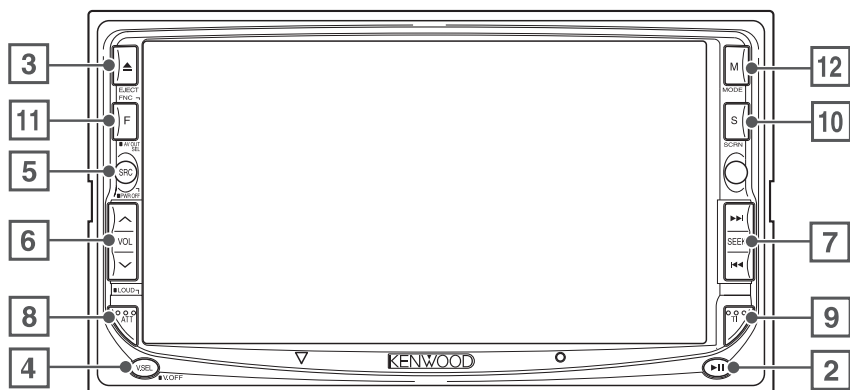

**1 Reproduzir disco**  
**[Ranhura de inserção do disco]**  
Um disco é reproduzido quando é inserido.

**2 Reprodução/Pausa**  
**Tecla [▶||]**  
Pausa e torna a reproduzir um disco.

**3 Ejectar disco**  
**Tecla [EJECT]**  
O disco é ejetado.



#### 4 **Seleção de fonte vídeo/V.OFF**

##### **Tecla [V.SEL]**

A seleção da fonte vídeo muda na ordem seguinte cada vez que prime a tecla.

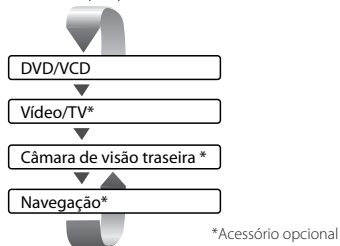

Também pode desligar o ecrã vídeo premindo a tecla durante mais de 1 segundo.

Quando premir novamente a tecla, torna a aparecer a apresentação de vídeo anterior.

#### 5 **Seleção de fonte áudio/fonte de alimentação**

##### **Tecla [SRC]**

A seleção da fonte áudio muda na ordem seguinte cada vez que prime a tecla.

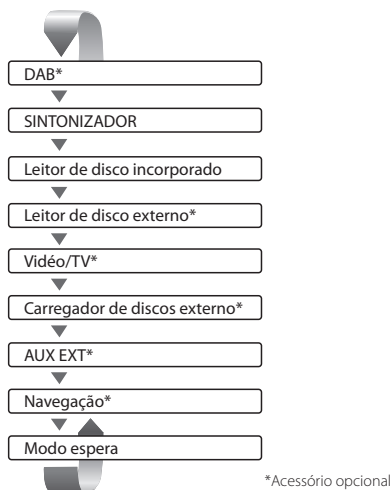

Também pode desligar a alimentação premindo a tecla durante mais de 1 segundo.

Quando a tecla é novamente premida, a alimentação é ligada.

#### 6 **Controlos de volume**

##### **Tecla [VOL]**

Ajusta o volume.

#### 7 **Selectores faixa/estação**

##### **Tecla [SEEK]**

Seleciona uma música ou capítulo, faixa ou frequência.

#### 8 **Atenuador/Loudness**

##### **Tecla [ATT]/[LOUD]**

Atenua o volume.

Pressione novamente para cancelar o silenciador. Pressione-o durante mais de um segundo para ligar ou desligar a função Loudness.

Se estiver ligado, os sons graves e agudos são aumentados quando em baixo volume.

#### 9 **Informações de trânsito**

##### **Tecla [TI]**

Liga ou desliga a função informações de trânsito. (pagina 34)

#### 10 **Configuração de ecrã/ redutor de iluminação**

##### **Tecla [SCRN]**

Apresenta o controlo de ecrã ou o ecrã de controlo de inclinação. (pagina 48)

A configuração do modo redutor de iluminação é definido em "Manual" no ecrã de Controlo de ecrã, a função redutor de iluminação é ligada ou desligada quando a tecla é premida durante mais de 1 segundo. (pagina 48)

#### 11 **Função/AV OUT SEL**

##### **Tecla [FNC]**

A função de fonte vídeo muda na ordem seguinte cada vez que prime a tecla.

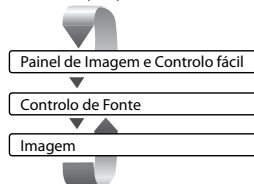

Comuta a fonte que é debitada pelo terminal AV OUTPUT quando é pressionado durante mais de 1 segundo.

#### 12 **Comutador de modo de ecrã/M.CTRL**

##### **Tecla [MODE]**

Comuta o modo de ecrã. (pagina 14)

O ecrã Menu de disco DVD aparece quando mantém premida a tecla durante mais de 1 segundo. (pagina 20)



- O Menu de disco DVD não está disponível quando o menu superior do DVD é apresentado.



- Para além do sistema de navegação, o ecrã é ligado quando é aplicado o travão de estacionamento.
- É necessário regular a "Navigation Source" de <Interface AV> em "On" para adicionar Navegação como uma fonte áudio que pode ser seleccionada com a tecla [SRC]. (pagina 59)
- É necessário colocar a alavanca das velocidades em "Reverse" para comutar para a apresentação do vídeo da câmara de vista traseira (R-CAM).

# Operações básicas do controlo remoto

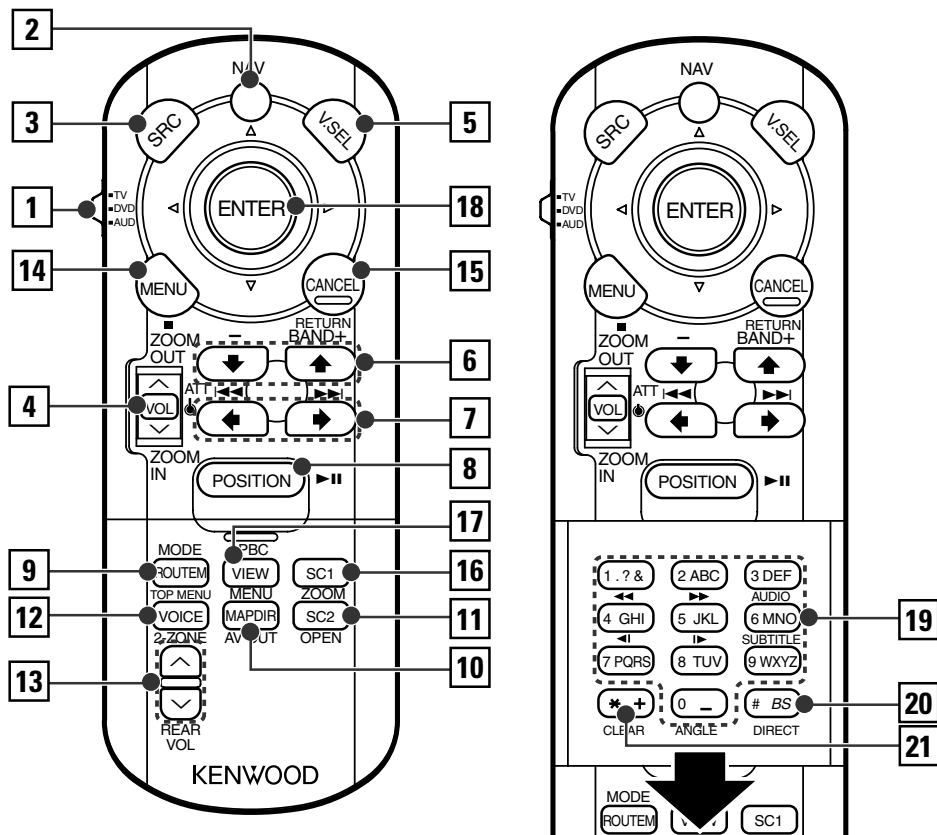

## 1 Interruptor selector de Modo de controlo remoto

Selecciona um dos modos seguintes de controlo remoto.

TV: Fonte TV

DVD: Fonte reprodutor de DVD/VCD/CD/MP3/WMA/JPEG/MPEG incorporado

AUD: Fonte de sintonizador ou fonte de carregador de discos anexo

## 2 Interruptor [NAV]

Premir o interruptor até ele bloquear faz entrar em modo de controlo de sistema de navegação. Premir novamente o interruptor faz voltar para o modo de controlo AV.

## 3 [Tecla [SRC]

De cada vez que a tecla é premeida a fonte áudio muda.

## 4 Tecla [VOL]

**DISC TV TUNER**

Ajusta o volume. Quando a tecla é premeida, o volume baixa.

Quando a tecla é novamente premeida, o volume volta ao nível anterior.

**NAV**

Aproxima ou afasta o zoom no mapa de navegação.

## 5 Tecla [V.SEL]

A selecção da fonte vídeo muda na ordem seguinte cada vez que prime a tecla.

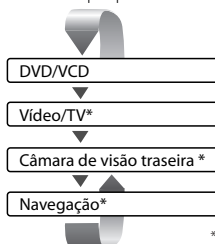

\*Acessório opcional



- É necessário colocar a alavanca das velocidades em "Reverse" para comutar para a apresentação do vídeo da câmara de vista traseira (R-CAM).

#### 6 Tecla [BAND]

**DISC** (Quando **I** estiver definido em "DVD" ou "AUD")

+: Selecciona o disco seguinte.

-: Selecciona o disco anterior.

**TV** (Quando **I** estiver definido em "TV" ou "AUD")

BAND: Comuta para TV1, TV2 ou VIDEO.

**TUNER** (Quando **I** estiver definido em "AUD")

+: Comuta para a banda FM1, FM2 ou FM3.

-: Comuta para a banda AM.

**NAV**

Selecciona o ícone.

#### 7 Tecla [◀◀I/ ▶▶I]

**DISC** (Quando **I** estiver definido em "DVD" ou "AUD")

Selecciona uma música.

**TV** (Quando **I** estiver definido em "TV" ou "AUD")

Selecciona um canal.

**TUNER** (Quando **I** estiver definido em "AUD")

Selecciona uma estação.

**NAV**

Selecciona um ícone ou corre horizontalmente.

#### 8 Tecla [▶▶II]

**DISC** (Quando **I** estiver definido em "DVD" ou "AUD")

Reproduz ou pausa.

**TV** (Quando **I** estiver definido em "TV" ou "AUD")

**TUNER** (Quando **I** estiver definido em "AUD")

Selecciona o modo busca.

(ver página 32/38/42 para o <Modo busca>)

**NAV**

Posição actual.

#### 9 Tecla [TOP MENU]

**DVD** (Quando **I** estiver regulado em "DVD")

Chama o menu superior do Menu de disco DVD.

**DISC TV TUNER** (Quando **I** estiver definido em "TV" ou "AUD")

Comuta o modo de ecrã. (página 14)

**NAV**

Apresenta o menu de opção de rota.

#### 10 Tecla [AV OUT]

**DISC TV TUNER**

Selecciona uma fonte AV a ser debitada na porta AV OUTPUT.

**NAV**

Comuta entre a apresentação de mapa de navegação com orientação para o destino e orientação com o norte para cima.

#### 11 Tecla [OPEN]

**DISC TV TUNER**

De cada vez que a tecla é premida, o painel desliza. A seguir a completamente aberto, o painel fecha.

**NAV**

Salta para a função registada no Atalho 2.

#### 12 Tecla [2-ZONE]

**DISC TV TUNER**

Liga ou desliga a função Zona de cada vez que prime a tecla.

(página 74 para o <Controlo de zona>)

**NAV**

Reproduz o orientação por voz.

#### 13 Tecla [REAR VOL]

**DISC TV TUNER**

Ajusta o volume do canal de trás. É possível ajustar o volume do canal traseiro quando a função Zona estiver ligada.

#### 14 Tecla [MENU]

**DVD** (Quando **I** estiver regulado em "DVD")

Pára para reproduzir o leitor de disco incorporado.

**NAV**

Apresenta o menu principal.

#### 15 Tecla [CANCEL]

**DVD VCD** (Quando **I** estiver definido em "DVD")

Volta ao ecrã anterior quando for apresentado o Menu de disco DVD/VCD.

**NAV**

Voltar.

#### 16 Tecla [ZOOM]

**DVD VCD** (Quando **I** estiver regulado em "DVD")

Cada vez que premir o botão, a relação de zoom comuta.

**NAV**

Salta para a função registada no Atalho 1.

<b>DVD</b>	: Uma operação durante a reprodução DVD
<b>VCD</b>	: Uma operação durante a reprodução VCD
<b>DISC</b>	: Uma operação durante a reprodução DVD, VCD, CD, MP3/WMA/JPEG/MPEG ou MD
<b>TV</b>	: Uma operação durante a fonte TV
<b>TUNER</b>	: Uma operação durante a fonte de emissão FM/AM
<b>NAV</b>	: Uma operação durante o modo de controlo Navegação (KNA-DV2200,KNA-DV3200)

**17 Tecla [MENU]**

**DVD** (Quando **1** estiver regulado em "DVD")  
 Invoca o Menu de disco DVD.

**VCD** (Quando **1** estiver regulado em "DVD")  
 Liga ou desliga a função PBC (controlo de reprodução).

**NAV**  
 Comuta entre as apresentações de mapa em 2D e 3D.

**18 Joystick**

**DVD**  
 Introduce a sua selecção a partir do Menu disco DVD.

**NAV**  
 Faz correr o mapa, ou desloca o cursor.  
 Executa também a função seleccionada quando premir o botão.

**19 Teclas [0] – [9]**

**TV** (Quando **1** estiver regulado em "TV")  
**TUNER** (Quando **1** estiver regulado em "AUD")  
**1-7A** — **(MEMO)**: Chamar as estações em memória.

**NAV**  
 Pode introduzir um caractere/número.

**Tecla [SUBTITLE]**

**DVD** (Quando **1** estiver regulado em "DVD")  
**(SUB)**: Comuta o idioma das legendas.

**Tecla [AUDIO]**

**DVD** (Quando **1** estiver regulado em "DVD")  
**(DSE)**: Comuta o idioma do som.

**Tecla [◀◀|/|▶▶]**

**DVD** **VCD** (Quando **1** estiver regulado em "DVD")

◀◀: Recuo rápido (rebobinar). A velocidade muda de cada vez que o botão é pressionado.

▶▶: Avanço rápido A velocidade muda de cada vez que o botão é pressionado.

**Tecla [◀|/|▶]**

**DVD** (Quando **1** estiver regulado em "DVD")  
 ◀: Recuo lento.  
 ▶: Avanço lento.

**Tecla [ANGLE]**

**DVD** (Quando **1** estiver regulado em "DVD")  
**(↻)**: Comuta o ângulo de visão.

**20 Tecla [DIRECT]**

Seleccione o modo Procura directa.  
 (página 21/29/34 para <Procura directa>)

**21 Tecla [CLEAR]**

**DVD** (Quando **1** estiver regulado em "DVD")  
 Apaga um valor numérico que tenha introduzido no leitor de discos incorporado durante a procura directa.

## Sobre discos

### Manuseamento de discos

- Não toque na superfície de gravação do disco.

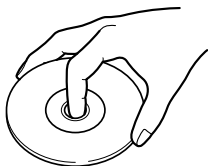

- Os discos CD-R/RW, DVD-R/RW e DVD+R/RW são danificados com mais facilidade que um CD de música vulgar. Use um disco CD-R/RW, DVD-R/RW ou DVD+R/RW após ler as precauções indicadas na embalagem.
- Não cole nenhuma fita, autocolante, etc. no disco. E também não use nenhum disco com esses materiais colados.

### Quando usar um disco novo

Se o orifício central do disco ou rebordo exterior tiverem rebarbas, utilize-o após remover as rebarbas com uma esferográfica etc.

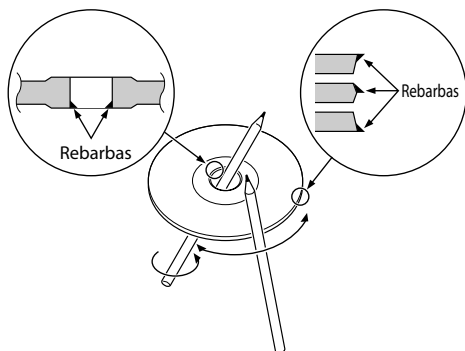

### Acessório com a forma de disco

Não introduza nenhum acessório com a forma de disco na unidade.

### Limpeza de discos

Esfregue a partir do centro do disco para fora.

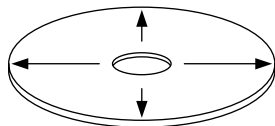



### Remoção de discos

Quando a remover discos desta unidade puxe-os para fora horizontalmente.

### Discos que não podem ser usados

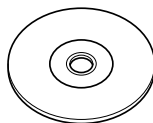
- Discos que não sejam redondos não podem ser usados.



- Discos com cores na superfície de gravação ou que estejam sujos não podem ser usados.
- Esta unidade apenas pode reproduzir CDs com uma das etiquetas . Discos sem a etiqueta não podem ser reproduzidos na unidade.
- Um CD-R ou CD-RW que não tenha sido finalizado não pode ser reproduzido. (Para o processo de finalização consulte os manuais de instruções do seu software de gravação de CD-R/CD-RW, e do seu gravador CD-R/CD-RW.)

### Armazenagem de discos

- Não coloque os discos expostos ao sol directo (no assento ou painel etc.) nem onde as temperaturas sejam muito elevadas.
- Coloque os discos nas suas caixas e guarde-os num armário para discos ou similar.

## Comutação de modo de ecrã

O modo de ecrã do monitor muda de cada vez que a tecla [MODE] é premeida.

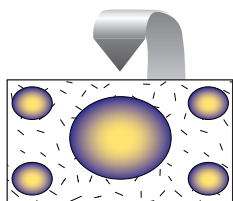
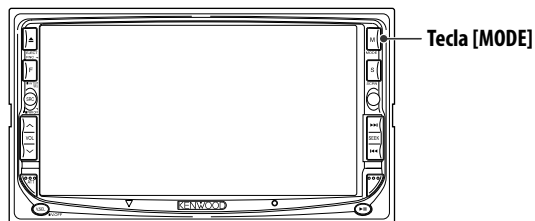

Modo de imagem integral (FULL)

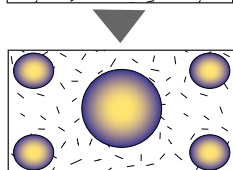

Modo justificar imagem (JUST)

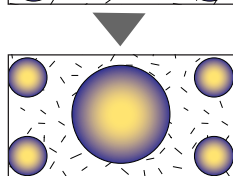

Modo de imagem de cinema (CINEMA)

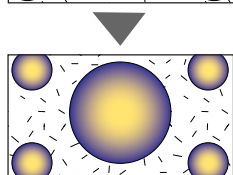

Modo de zoom de imagem (ZOOM)

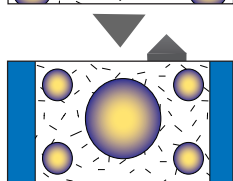

Modo de imagem normal (NORMAL)



- Quando seleccionar o menu, o ecrã de controlo fácil, ou navegação, o mostrador é apresentado automaticamente em modo de imagem integral. O modo de ecrã destas apresentações não pode ser alterado.
- Pode definir o modo ecrã para cada uma das imagens de DVD/VCD, TV e vídeo.

### Emudecimento do volume áudio durante a recepção de uma chamada telefónica

---

Quando o telefone recebe uma chamada, o sistema entra automaticamente em pausa.

#### Quando o telefone recebe uma chamada...

Aparece o ecrã Chamada Telefónica ("CALL"), e sistema entra em pausa.

Ecrã chamada telefónica ("CALL")

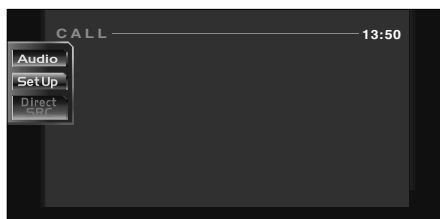

#### Se quiser continuar a escutar a fonte áudio durante a chamada telefónica...



O sistema retoma a reprodução áudio durante a chamada telefónica.

#### Quando a chamada terminar...

##### Desligue o telefone.

O sistema retoma automaticamente a reprodução.

# Controlo durante a reprodução de vídeo DVD, vídeo CD, JPEG ou MPEG

Aparecem diversos ecrãs de controlo quando reproduz um vídeo DVD (DVD), um disco vídeo CD (VCD), ou ficheiros JPEG ou MPEG.

## Apresentação do ecrã de reprodução DVD/VCD/JPEG/MPEG

Pode usar as seguintes operações ao apresentar imagens DVD/VCD/JPEG/MPEG.



Reproduz  
DVD/VCD ou  
ficheiros JPEG/  
MPEG.



### Ecrã de reprodução DVD

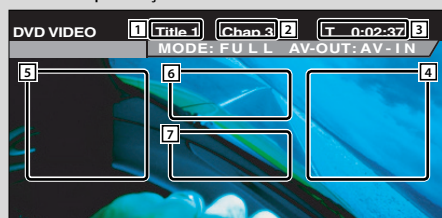

### Ecrã de reprodução VCD

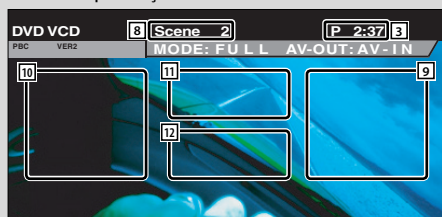

- 1 Apresentação do número do título
- 2 Apresentação do número do capítulo
- 3 Apresentação do tempo de reprodução
- 4 Área de procura do capítulo para a frente  
Selecciona o próximo capítulo.
- 5 Área de procura de capítulo para trás  
Selecciona o capítulo anterior.
- 6 Área de botões de controlo de menu de disco DVD  
Apresenta os botões de controlo do menu do disco (página 20).
- 7 Área de botões de apresentação de informações (página 21)



- Quando tocados durante a reprodução de menu DVD mudará para o ecrã realçado. (página 20)

- 8 Apresentação do número de Cena/Faixa
- 9 Área de procura de cena/faixa para a frente  
Selecciona a cena seguinte (quando PBC está ligado) ou faixa (quando PBC está desligado).
- 10 Área de procura de cena/faixa para trás  
Selecciona a cena anterior (quando PBC está ligado) ou faixa (quando PBC está desligado).
- 11 Área de botão de controlo de zoom  
Apresenta os botões de controlo do zoom (página 21).
- 12 Área de botões de apresentação de informações (página 21)



- Para reprodução de DVD/VCD, selecção de imagens DVD/VCD, ou operações de teclas de controlador, ver <Operações Básicas do DDX6027> (página 8).
- A exibição de informações é apagada automaticamente ao fim de aproximadamente 5 segundos. Além disso, a informação pode ser apresentada automaticamente quando é actualizada (página 60).



## Ecrã de reprodução JPEG/MPEG

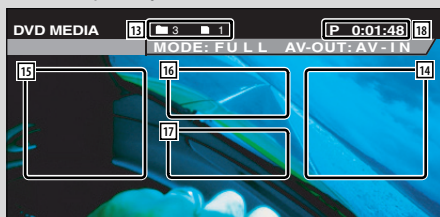

- 13 Apresentação do número da pasta/ficheiro
- 14 Área de procura de ficheiro para a frente  
Selecciona a pasta ou ficheiro seguinte.
- 15 Área de procura de ficheiro para trás  
Selecciona a pasta ou ficheiro anterior.
- 16 Área de botões de controlo da imagem (página 21)  
Apenas reprodução JPEG.
- 17 Área de botões de apresentação de informações (página 21)
- 18 Apresentação do tempo de reprodução



- As funções de painel de controlo fácil são apresentadas na página 22.

## Afixação do painel de controlo fácil

O painel de controlo é apresentado numa posição flutuante no ecrã DVD/VCD.



### Apresentação do painel de controlo fácil

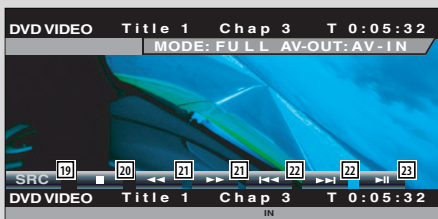

- 19 Comuta a fonte.
- 20 Pára a reprodução.  
Quando for pressionado duas vezes, o disco é reproduzido desde o início na próxima vez que o reproduzir.
- 21 Avança rapidamente ou recua rapidamente.
- 22 Procura de capítulo **DVD**  
Procura um capítulo.  
**Procura de cena/faixa VCD**  
Selecciona uma cena (quando PBC está ligado) ou uma faixa (quando PBC está desligado).
- 23 Reproduz ou pausa.



- O painel de controlo fácil é escondido quando tocar na parte central do monitor.

## Apresentação do ecrã de controlo DVD/VCD

Reproduz um DVD/VCD usando diversas funções.



### Ecrã de Controlo de DVD/VCD



- 24 Ejecta o disco do leitor de discos incorporado.
- 25 Chama o menu de efeitos sonoros. (página 70)
- 26 Chama o menu de configuração. (página 49)
- 27 Apresenta o ecrã de selecção de fonte.(página 47)
- 28 Avança rapidamente ou recua rapidamente.
- 29 Pára a reprodução.  
Quando for pressionado duas vezes, o disco é reproduzido desde o início na próxima vez que o reproduzir.
- 30 Selecciona um capítulo, uma cena ou uma faixa.  
Quando o DVD/VCD estiver em pausa, toque neste botão para iniciar o avanço quadro a quadro.
- 31 Reproduz ou pausa.
- 32 Avança ou recua lentamente. **DVD**
- 33 Liga ou desliga a função PBC ou VCD. (apenas quando VCD Ver 2.0 for usado)
- 34 Comuta as operações de repetição de reprodução na seguinte sequência.  
DVD: Repetição de título, repetição de capítulo, repetição desligada  
VCD: Repetição de faixa, repetição desligada (Disponível apenas quando a PBC estiver desligado)
- 35 Corre o texto apresentado.
- 36 Comuta a apresentação do tempo de reprodução na seguinte sequência.  
DVD: Faixa, grupo, grupos restantes  
VCD: Faixa, disco, discos restantes (Efectivo apenas quando a função PBC estiver desligada)
- 37 Apresentação do número do título **DVD**
- 38 Apresentação do número de capítulo/cena/faixa
- 39 Apresentação do tempo de reprodução
- 40 Aparece quando é introduzido um disco.
- 41 Indicador de função
- 42 Apresentação da etiqueta do volume



## Menu disco DVD

Selecciona uma opção do Menu disco DVD.

### 1 Apresenta o ecrã de controlo do menu disco



**6** Área de botões de controlo de menu de disco DVD (página 16)

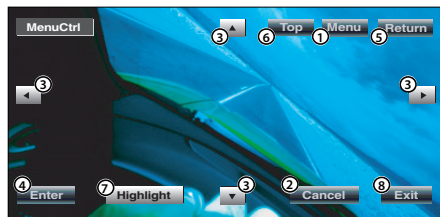

- 1 Chama o menu.
- 2 Volta ao ecrã de controlo de menu de disco.
- 3 Selecciona uma opção de menu.
- 4 Introduce a selecção de menu.
- 5 Volta ao ecrã de menu anterior.
- 6 Apresenta o menu superior.
- 7 Controlo de realce.
- 8 Apaga o controlo do menu disco.

### Controlo de realce

Pode seleccionar um capítulo e título para o ecrã de Menu DVD. Quando toca num capítulo e título, este é reproduzido.



**Highlight**

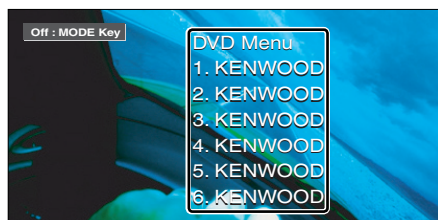

- Para cancelar o Controlo de realce, prima a tecla "MODE". (página 11)

## 2 Opções de menu de selecção de disco

Menu disco (Menu Control)



**Cancel**



- 1 Chama o controlo de menu.
- 2 Comuta o ângulo da imagem. (apenas durante a reprodução do programa)
- 3 Comuta o idioma das legendas. (apenas durante a reprodução do programa)
- 4 Comuta o idioma da voz. (apenas durante a reprodução do programa)
- 5 Apresenta o ecrã de controlo do zoom.
- 6 Apaga o controlo do menu disco.

### Controlo de zoom (Zoom Control)



**Zoom**

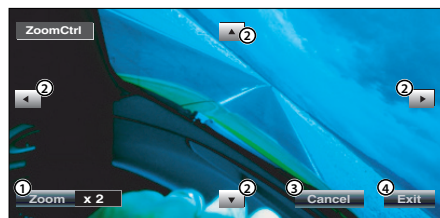

- 1 Altera a relação de zoom em 4 níveis (2 vezes, 3 vezes, 4 vezes ou desligado) de cada vez que é tocado.
- 2 Corre o ecrã na direcção que tocar.
- 3 Volta ao ecrã de controlo de menu de disco.
- 4 Apaga o controlo do menu disco.

## Controlo de zoom de VCD

Apresenta um ecrã VCD ampliado.

### 1 Apresenta o ecrã de controlo do zoom.



11

Área de botão de controlo de zoom (página 16)

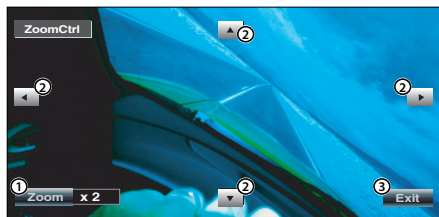

- ① Altera a relação de zoom em 4 níveis (2 vezes, 3 vezes, 4 vezes ou desligado) de cada vez que é tocado.
- ② Corre o ecrã na direcção que tocar.
- ③ Cancela o botão de controlo de zoom.

## Controlo de imagem

Roda a imagem para ficheiros JPEG.

### 1 Apresenta o ecrã de controlo do menu JPEG



16

Área de botões de controlo de menu JPEG (pagina 17)

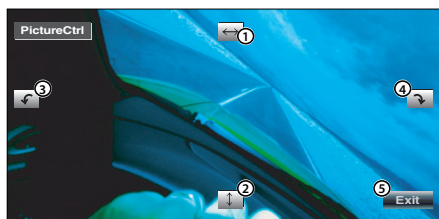

- ① Vira a imagem na horizontal.
- ② Vira a imagem na horizontal.
- ③ Roda a imagem no sentido anti-horário.
- ④ Roda a imagem no sentido horário.
- ⑤ Esconde o Botão de controlo de imagem.

## Apresentação de Informação

Apresenta a informação DVD e AV.



7 12 17

Área de botões de apresentação de informações (página 16,17)

A informação é apresentada durante 5 segundos.

## Procura Directa

Pode procurar um capítulo DVD/VCD, cena ou faixa introduzindo o seu número.

### 1 Seleccione o modo Procura directa



# BS  
DIRECT

Os elementos seguintes podem ser procurados directamente de cada vez que este é pressionado.  
DVD: Título, Capítulo, Tempo, Número directo VCD (quando PBC está ligado): Cena, Número directo VCD (quando PBC está desligado): Faixa, Tempo No entanto, a procura directa poderá não ser suportada por alguns discos.

### 2 Introduza um número ou tempo



0 - 9 WXYZ

Quando reproduzir um VCD, introduza um número de ecrã PBC (se o PBC estiver ligado) ou um número de faixa (se PBC estiver desligado).



- Para apagar uma entrada incorrecta, prima (CLEAR).

### 3 Procura



POSITION ►►



- A operação termina automaticamente se não operar dentro de 10 segundos.

Pode chamar vários ecrãs de controlo durante a reprodução de CD/MP3/WMA/JPEG/MPEG/carregador de discos.

## Afixação do painel de controlo fácil

O painel de controlo de reprodução de CD/MP3/WMA/JPEG/MPEG/Carregador de discos é apresentado numa posição flutuante da imagem seleccionada.



Apresentação do painel de controlo fácil durante a reprodução de CD

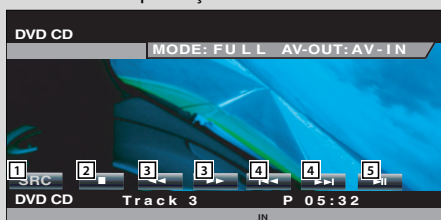

Ordem de reprodução de MP3/WMA/JPEG/MPEG



Durante a reprodução com carregador de discos



Durante a reprodução num leitor de CD



- 1 Comuta a fonte.
- 2 Pára para reproduzir o leitor de disco incorporado.
- 3 Avança rapidamente ou recua rapidamente (apenas quando um CD é reproduzido no leitor de discos incorporado).
- 4 Selecciona uma faixa ou dados. Quando continuar a tocar no botão: Avança rapidamente ou recua rapidamente. (Desactivado quando é reproduzido um JPEG.)
- 5 Reproduz ou pausa.
- 6 Selecciona um ficheiro MP3/WMA/JPEG/MPEG. (apenas quando um MP3/WMA/JPEG/MPEG é reproduzido no leitor de discos incorporado)
- 7 Selecciona um disco. (apenas quando um disco é reproduzido no carregador de discos)



- Para a operação das teclas de reprodução de CD/MP3/WMA/JPEG/MPEG/carregador de discos e receptor, veja <Operações básicas do DDX6027> (página 8).
- O painel de controlo fácil é escondido quando tocar na parte central do monitor.

## Apresentação do ecrã de controlo de CD/MP3/WMA/JPEG/MPEG/ Carregador de discos

Poderá reproduzir o CD/MP3/WMA/JPEG/MPEG/ Carregador de discos usando diversas funções.



### Ecrã de Controlo de CD



### Durante a reprodução de CD

- 8 Chama o menu de CD/MP3/WMA/JPEG/MPEG/ Carregador de discos
- 9 Chama o Menu de efeitos sonoros. (página 70)
- 10 Apresenta o ecrã de selecção de fonte.(página 47)
- 11 Chama o Menu de configuração. (página 49)
- 12 Ejecta o disco do leitor de discos incorporado.
- 13 Selecciona uma faixa.
- 14 Avança rapidamente ou recua rapidamente.
- 15 Reproduz ou pausa.
- 16 Inicia ou pára a Reprodução de exame (que reproduz o início de cada música uma após outra).
- 17 Repete a reprodução (da faixa actual).
- 18 Inicia ou pára a Reprodução aleatória (reprodução de músicas em ordem aleatória).
- 19 Selecciona o modo Nome do Disco (veja <Definir o nome do disco>, página 27), Texto do disco, ou Texto da Faixa para Mostrador de texto.
- 20 Corre o texto apresentado.
- 21 Comuta a apresentação de tempo de reprodução entre Faixa, Disco e Tempo restante do disco.
- 22 **Apresentação do número da faixa**
- 23 **Apresentação do tempo de reprodução**
- 24 Aparece quando é introduzido um disco.
- 25 Pára para reproduzir o leitor de disco incorporado. Quando for pressionado duas vezes, o disco é reproduzido desde o início na próxima vez que o reproduzir.
- 26 **Indicador de função**

## Ecrã de controlo MP3/WMA/JPEG/MPEG

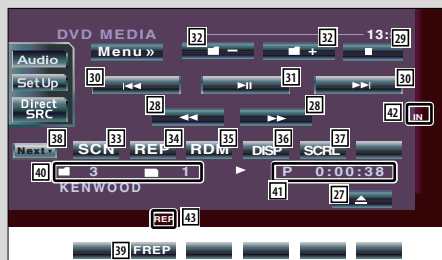

### Durante a reprodução de MP3/WMA/JPEG/MPEG

- 27 Ejecta um disco.
- 28 Avança rapidamente ou recua rapidamente. (Desactivado quando é reproduzido um JPEG).
- 29 Pára a reprodução. Quando for pressionado duas vezes, o disco é reproduzido desde o início na próxima vez que o reproduzir.
- 30 Selecciona uma música.
- 31 Reproduz ou pausa.
- 32 Selecciona uma pasta.
- 33 Inicia ou pára a Reprodução de exame (que reproduz o início de cada música uma após outra).
- 34 Repete a reprodução (da música actual).
- 35 Inicia ou pára a Reprodução aleatória (para reproduzir músicas da pasta actual em ordem aleatória).
- 36 Selecciona o Nome da pasta, Nome do ficheiro, Título (etiqueta ID3/WMA), Nome do artista (etiqueta ID3/WMA), ou Nome do álbum (etiqueta ID3) para o écran de texto.
- 37 Corre o texto apresentado.
- 38 Comuta a apresentação do botão.
- 39 Repete a reprodução da música ou dados da pasta presente.
- 40 **Apresentação da Pasta e Número de ficheiro**
- 41 **Apresentação do tempo de reprodução**
- 42 Aparece quando é introduzido um disco.
- 43 **Indicador de função**



Ecrã de controlo do carregador de discos/ leitor de CD

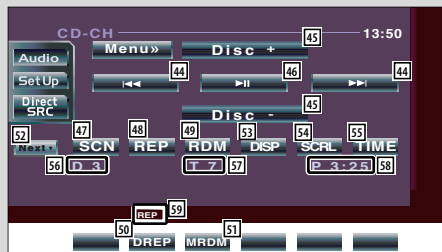

Durante a reprodução pelo carregador de discos/ leitor de CD

- 44 Selecciona uma faixa.  
Inicia o avanço rápido ou recuo rápido quando é tocado continuamente.
- 45 Selecciona um disco. (Função de carregador de discos)
- 46 Reproduz ou pausa.
- 47 Inicia ou pára a Reprodução de exame (que reproduz o início de cada música uma após outra).
- 48 Repete a reprodução (da faixa actual).
- 49 Inicia ou pára a Reprodução aleatória (reprodução de músicas em ordem aleatória).
- 50 Repete a reprodução do disco (o disco presente). (Função de carregador de discos)
- 51 Inicia ou pára a Reprodução aleatória do magazine (para reproduzir músicas do carregador de discos em ordem aleatória). (Função de carregador de discos)
- 52 Comuta a apresentação do botão.
- 53 Selecciona o modo Nome do Disco (veja <Definir o nome do disco>, página 27), Texto do disco, ou Texto da Faixa para Mostrador de texto.
- 54 Corre o texto apresentado.
- 55 Comuta a apresentação de tempo de reprodução entre Faixa, Disco e Tempo restante do disco.
- 56 Apresentação do número de disco (Função de carregador de discos)
- 57 Apresentação do número da faixa
- 58 Apresentação do tempo de reprodução
- 59 Indicador de função



- As funções que podem ser usadas, e a informação que pode ser apresentada, variará dependendo dos modelos conectados.
- A informação apresentada variará dependendo do carregador de discos usado.

## Apresentação do ecrã de menu de CD/MP3/WMA/JPEG/MPEG/Carregador de discos

Pode seleccionar opções de menu usando várias funções.



**Menu»**

Ecrã de menu de CD



60 Selecciona uma opção de diversos menus de funções.

61 Volta ao ecrã de controlo de CD/MP3/WMA/JPEG/MPEG/Carregador de discos



- As funções disponíveis variam dependendo da fonte utilizada.

## Definir o nome do disco

Dá nome a um CD.

### 1 Reproduza um CD que deseje nomear

### 2 Chame o menu CD/carregador de discos



### 3 Seleccione o modo definir nome



- A **Name Set** posição varia dependendo do disco que está a reproduzir.

### 4 Introduza um nome

Para pormenores da introdução de caracteres, veja <Introdução de caracteres> (página 46).

### 5 Saia do modo de definir nome



- Não é possível dar um nome a um disco MD ou MP3/WMA/JPEG/MPEG.
- Número de discos que podem ser memorizados  
Leitor de disco incorporado: 10  
Carregador/leitor de CD externo:  
Varia em função do carregador/leitor de CD. Consulte o manual do carregador/leitor de CD.

## Seleccionar a pasta (durante a reprodução MP3/WMA/JPEG/MPEG)

As pastas de um disco MP3/WMA/JPEG/MPEG são listadas para rápida procura.

### 1 Chame o menu MP3/WMA/JPEG/MPEG



### 2 Iniciar a lista do directório

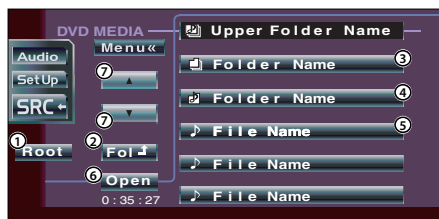

- 1 Volta ao directório de raiz.
- 2 Apresenta o nível seguinte mais alto da hierarquia.
- 3 Apresenta um directório se o subdirectório tiver um directório. Quando tocar no directório, este abre.
- 4 Apresenta um directório se o subdirectório tiver ficheiros sem um directório. Quando tocar no directório, este abre e as músicas do directório são reproduzidas.
- 5 Apresenta os ficheiros MP3/WMA/JPEG/MPEG. Quando toca num ficheiro, a sua música é reproduzida.
- 6 Reproduz o directório seleccionado.
- 7 Corre a lista.

### 3 Seleccione uma música



Apresente a música desejada e toque no ficheiro exibido.

## Apresentação da Etiqueta ID3/WMA (durante a reprodução MP3/WMA)

A informação da etiqueta ID3/WMA do ficheiro MP3/WMA é apresentada.

### 1 Chame o menu MP3/WMA/JPEG/MPEG



Menu»

### 2 Apresente a TAG ID3/WMA



Information



① Corre a lista.

## Selecione o disco (durante a reprodução pelo carregador de discos)

Os discos carregados no carregador de discos são listados para uma selecção rápida do disco.

### 1 Chame o menu do carregador de discos



Menu»

### 2 Chame o menu de selecção de discos



Disc Select



- ① Reproduz o disco apresentado.
- ② Selecciona o modo Nome do disco ou Texto de disco para apresentação de texto.
- ③ Corre a lista.  
(Não é apresentado quando é usado um carregador de discos com 6 ou menos discos.)

### 3 Selecione o disco desejado



1. Disc Name

Toque no disco desejado apresentado.

## Procura Directa

Procura um disco ou uma faixa quando é introduzido o seu número.

### Durante a reprodução no leitor de discos incorporado

#### 1 Seleccione o modo Procura directa



Os elementos seguintes podem ser procurados directamente de cada vez que este é pressionado.  
 CD: Número de faixa, tempo total de reprodução  
 MP3/WMA/JPEG/MPEG: Pasta, Ficheiro

#### 2 Introduza o número de faixa



#### 3 Procura

Quando procurar uma faixa:



### Durante a reprodução num leitor de discos externo ou carregador de discos

#### 1 Introduza o número do disco ou da faixa



#### 2 Procura

Quando procurar uma faixa:



Quando procurar um disco:



A operação termina automaticamente se não operar dentro de 10 segundos.

## Controlo do sintonizador

Aparecem diversos ecrãs de controlo no modo fonte sintonizador.

### Afixação do painel de controlo fácil

O painel de controlo sintonizador é apresentado numa posição flutuante da imagem seleccionada.



Apresentação do painel de controlo fácil

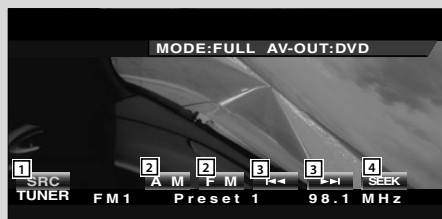

- 1 Comuta a fonte.
- 2 Comuta a banda (para AM ou FM1/2/3).
- 3 Sintoniza uma estação.
- 4 Comuta o modo Busca.  
(página 32 para o <Modo busca>)



- Para operações das teclas do receptor, veja <Operações básicas do DDX6027> (ver página 8).
- O painel de controlo fácil é escondido quando tocar na parte central do monitor.

### Apresentação do ecrã de controlo sintonizador

Poderá sintonizar uma estação usando várias funções.



Ecrã de controlo sintonizador

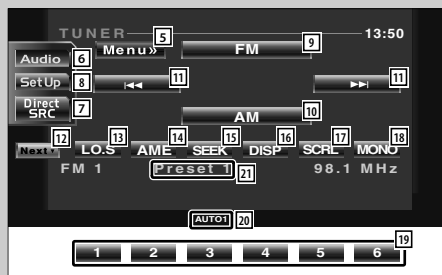

- 5 Chama o Menu sintonizador.
- 6 Chama o menu de efeitos sonoros. (página 70)
- 7 Apresenta o ecrã de selecção de fonte.(página 47)
- 8 Chama o menu de configuração. (página 49)
- 9 Comuta para a banda FM1/2/3.
- 10 Comuta para a banda AM.
- 11 Sintoniza uma estação.  
Usa o <Modo busca> (página 32) para mudar a comutação de frequência.
- 12 Comuta entre os botões **1** a **6** e os botões Função a usar.
- 13 Liga ou desliga a função de busca local.
- 14 Selecciona o modo Auto Memória.  
(página 32 para <Memória auto>)
- 15 Comuta o modo Busca.  
(página 32 para o <Modo busca>)
- 16 Selecciona o Nome do serviço de programa, ou modo Rádio texto para écran de texto.
- 17 Corre o texto apresentado.
- 18 Selecciona o modo de recepção monofónico.  
(Apenas quando a receber uma emissão FM)

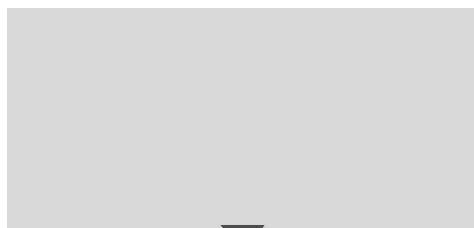

## Apresentação do ecrã de menu sintonizador

Pode seleccionar opções de menu usando várias funções.



**Menu»**

Ecrã do menu sintonizador

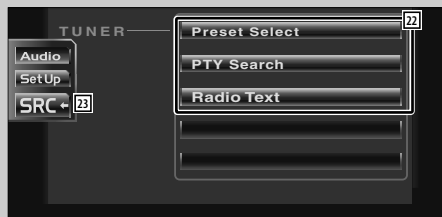

19 Quando aparecerem os botões **1** a **6** pode chamar as estações em memória.

Para memorizar estações emissoras, veja <Memória auto> (página 32) ou <Memória manual> (página 32).

20 **Indicador modo busca**

21 **Apresentação do Número de memória**

22 Selecciona uma opção de diversos menus de funções.

23 Volta ao ecrã de Controlo sintonizador.



- As funções disponíveis variam conforme o modelo usado (as especificações do sintonizador e o sistema de emissão que pode ser recebido).

## Modo busca

Define uma selecção de estação.



Se **SEEK** não for apresentada, toque em **Next**.  
De cada vez que o botão é pressionado, o modo comuta na ordem seguinte.

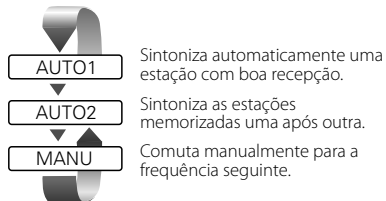

## Memória auto

Memoriza automaticamente estações com boa recepção.

### 1 Seleccione uma banda que deseja memorizar



### 2 Seleccione o modo memória auto



Se **AME** não for apresentada, toque em **Next**.

### 3 Inicia a memória auto



Toque em **<<** ou **>>**.  
Memória auto termina quando 6 estações forem memorizadas ou quando todas as estações forem sintonizadas.



- A operação termina automaticamente se não operar dentro de 10 segundos.

## Memória manual

Memoriza a estação a ser recebida no momento.

### 1 Seleccione uma estação que deseja memorizar



### 2 Memorize



Se **1** a **6** não são apresentados, toque **Next**.

Continue a tocar até que apareça o número da memória.



## Seleccionar predefinido

Lista e sintoniza estações em memória uma após outra.

### 1 Chamar o menu sintonizador



Menu»

### 2 Chamar o menu seleccionar predefinido



Preset Select



- ① Sintoniza a estação apresentada.  
O nome da estação é afixado se estiver previamente definido.
- ② Comuta a banda da lista de estações apresentada.
- ③ Chama a banda e a frequência.
- ④ Volta ao menu sintonizador.

## Procura Directa

Sintoniza a estação cuja frequência é introduzida.

### 1 Seleccione uma banda

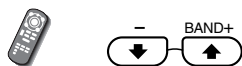

### 2 Seleccione o modo Procura directa



### 3 Introduza a frequência

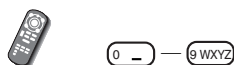

Quando introduzir a frequência, começa a ser recebido o sinal.

Exemplo: Quando estiver a receber FM 92,1 MHz

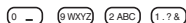

Exemplo: Quando estiver a receber AM 810 kHz



- A operação termina automaticamente se não operar dentro de 10 segundos.

## Informações de trânsito

Quando começa um boletim de trânsito, qualquer fonte é comutada para a informação de trânsito e esta é apresentada automaticamente.

### Quando o boletim de trânsito começa...

O ecrã de informações de trânsito aparece automaticamente.

Ecrã de informações de trânsito

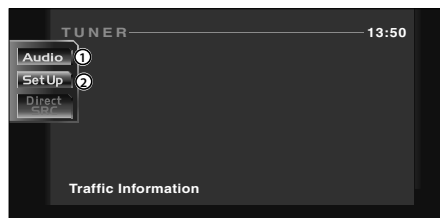

- ① Chama o menu de efeitos sonoros. (página 70)
- ② Chama o Menu de configuração. (página 49)

### Se continuar a escutar a fonte áudio durante o boletim de trânsito...



- Durante a recepção de informações de trânsito o volume ajustado é automaticamente guardado em memória, e a próxima vez que é comutado para informações de trânsito fica automaticamente no volume guardado em memória.

## Procura do tipo de programa

É sintonizado um programa quando define o seu tipo de programa. (Apenas quando a receber uma emissão FM)

### 1 Chamar o menu sintonizador



### 2 Chamar o menu procura PTY



- ① Selecciona um tipo de programa.
- ② Corre a lista de tipo de programa.
- ③ Procura o tipo de programa.  
É apresentado quando o tipo de programa está seleccionado.
- ④ Volta ao menu sintonizador.

### 3 Selecciona um tipo de programa



### 4 Procura o tipo de programa



## Rádio texto

Podem apresentar o rádio texto. (Apenas quando a receber uma emissão FM)

### 1 Chamar o menu sintonizador



### 2 Apresente o rádio texto

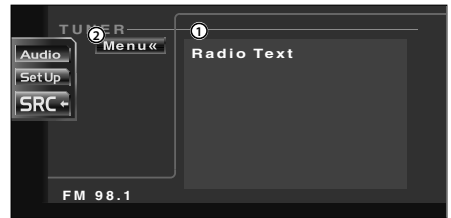

- ① Apresenta o rádio texto.
- ② Volta ao menu sintonizador.

## Controlo de TV/VIDEO

Aparecem diversos ecrãs de controlo no modo fonte TV/vídeo. (Apenas pode operar a TV com o acessório opcional sintonizador TV ligado.)

### Apresentação do ecrã de imagem TV

Aparecem diversos ecrãs de controlo no modo fonte TV.



**V.SEL** Seleccione as imagens TV.

Ecrã imagem TV

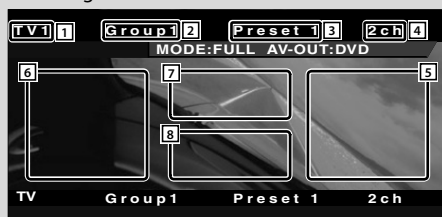

- 1 Apresentação do número de banda de TV
- 2 Apresentação do Grupo de área TV (página 65)
- 3 Apresentação do Número de memória
- 4 Apresentação de Número de canal
- 5 Área de canal para cima  
Aumenta o canal.
- 6 Área de canal para baixo  
Diminui o canal.
- 7 Área de comutação de banda/vídeo  
Comuta para TV1, TV2 ou VIDEO.
- 8 Área de botões de exibição de informações



- Para a operação das teclas de selecção de imagem TV e receptor, veja <Operações básicas do DDX6027> (ver página 8).
- A exibição de informações é apagada automaticamente ao fim de aproximadamente 5 segundos. Além disso, a informação pode ser apresentada automaticamente quando é actualizada (página 60).

### Afixação do painel de controlo fácil

O painel de controlo é apresentado numa posição flutuante da imagem TV.



Apresentação do painel de controlo fácil

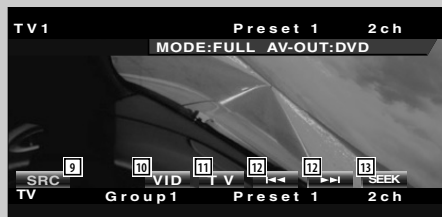

- 9 Comuta a fonte.
- 10 Comuta para Vídeo (VIDEO).
- 11 Comuta a banda TV (para TV1 ou TV2).
- 12 Chama um canal.
- 13 Comuta o modo Busca.  
(página 38 para o <Modo Busca>)



- O ecrã do painel de controlo fácil é escondido quando tocar na parte central do monitor.

## Apresentação do ecrã de controlo TV

Poderá sintonizar uma estação TV usando várias funções.



### Ecrã de controlo TV

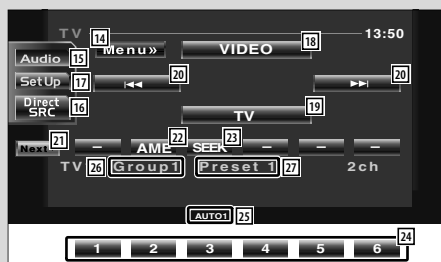

- 14 Chama o menu TV.
- 15 Chama o menu de efeitos sonoros. (página 70)
- 16 Apresenta o ecrã de selecção de fonte.(página 47)
- 17 Chama o menu de configuração. (página 49)
- 18 Comuta para VIDEO.
- 19 Comuta para TV1 ou TV2.
- 20 Selecciona um canal.  
Use o <Modo busca> (página 38) para mudar a sequência de sintonização de canais.
- 21 Comuta entre os botões **1** a **6** e os botões Função a usar.
- 22 Selecciona o modo Auto Memória. (página 38 para <Memória auto>)
- 23 Comuta o modo Busca. (página 38 para o <Modo Busca>)
- 24 Quando aparecerem os botões **1** a **6**, pode chamar os canais em memória. Para memorizar estações emissoras, veja <Memória auto> (página 38) ou <Memória manual> (página 38).
- 25 **Indicador modo busca**
- 26 **Apresentação do Grupo de área TV** (página 65)
- 27 **Apresentação do Número de memória**

## Apresentação do ecrã de menu TV

Pode seleccionar opções de menu usando várias funções.



### Ecrã de menu TV



- 28 Selecciona uma opção de diversos menus de funções.
- 29 Volta ao ecrã de Controlo TV.

## Modo busca

Define uma selecção de estação.



Se **SEEK** não for apresentada, toque em **Next**.  
De cada vez que o botão é pressionado, o modo comuta na ordem seguinte.

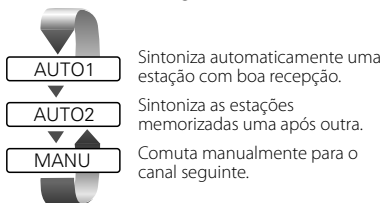

## Memória auto

Memoriza automaticamente estações com boa recepção.

### 1 Seleccione uma banda que deseja memorizar





### 2 Seleccione o modo memória auto



Se **AME** não for apresentada, toque em **Next**.

### 3 Inicia a memória auto



Toque em  ou .

Memória auto termina quando 6 estações forem memorizadas ou quando todas as estações forem sintonizadas.



- A operação termina automaticamente se não operar dentro de 10 segundos.

## Memória manual

Memoriza o canal a ser recebido no momento.

### 1 Seleccione um canal que deseja memorizar



### 2 Memorize



Se **1** a **6** não são apresentados, toque **Next**.

Continue a tocar até que apareça o número da memória.

## Seleccionar predefinido

Lista e sintoniza estações em memória uma após outra.

### 1 Seleccione uma banda que deseja chamar



### 2 Chame o menu TV



### 3 Chame o menu seleccionar predefinido



- Sintoniza a estação apresentada. O nome da estação é afixado se estiver previamente definido.
- Volta ao menu TV.

## Definir nome da estação

Dá nome a uma estação.

### 1 Seleccione uma estação que pretenda nomear



### 2 Chame o menu TV



### 3 Seleccione o modo definir nome



### 4 Introduza um nome

Para pormenores da introdução de caracteres, veja <Introdução de caracteres> (página 46).

### 5 Saia do modo de definir nome



- Pode memorizar até 20 estações.
- Poderá definir um nome de estação apenas após ter activado o travão de estacionamento.

# Controlo de sintonizador DAB

Aparecem diversos ecrãs de controlo no modo fonte sintonizador DAB. (apenas com o acessório opcional sintonizador DAB ligado)

## Afixação do painel de controlo fácil

O painel de controlo sintonizador DAB é apresentado numa posição flutuante da imagem seleccionada.



Apresentação do painel de controlo fácil

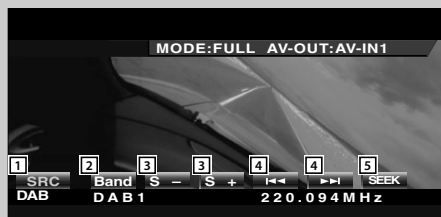

- 1 Comuta a fonte.
- 2 Comuta a banda (para DAB1/2/3).
- 3 Selecciona um serviço.
- 4 Selecciona o Grupo.
- 5 Comuta o modo Busca.  
(página 42 para o <Modo busca>)



- Para operações das teclas do sistema, veja <Operações básicas do DDX6027> (página 8).
- O ecrã do painel de controlo fácil é escondido quando tocar na parte central do monitor.

## Apresentação do ecrã de controlo sintonizador DAB

Podem seleccionar o ensemble e serviços utilizando diversas funções.



Ecrã de controlo de sintonizador DAB



- 6 Chama o Menu do sintonizador DAB.
- 7 Chama o menu de efeitos sonoros. (página 70)
- 8 Apresenta o ecrã de selecção de fonte.(página 47)
- 9 Chama o menu de configuração. (página 49)
- 10 Comuta a banda (para DAB1/2/3).
- 11 Selecciona um serviço.
- 12 Selecciona o ensemble.
- 13 Comuta entre os botões **1** a **6** e os botões Função a usar.
- 14 Selecciona o modo Auto Memória.  
(página 42 para <Memória ensemble auto>)
- 15 Comuta o modo Busca.  
(página 42 para o <Modo busca>)
- 16 Comuta o ecrã entre etiqueta ensemble, etiqueta PTY, etiqueta componente, etiqueta região e qualidade áudio.
- 17 Quando aparecem os botões **1** a **6**, pode chamar um serviço da memória.
- 18 **Indicador modo busca**
- 19 Selecciona a operação primária ou secundária.



## Apresentação do ecrã do menu sintonizador DAB

Pode seleccionar opções de menu usando várias funções.



Menu »

### Ecrã de menu de sintonizador DAB

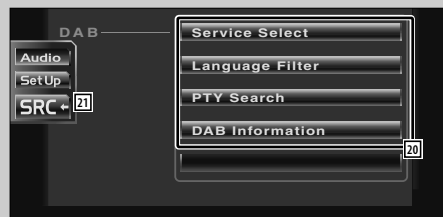

[20] Selecciona uma opção de diversos menus de funções.

[21] Volta ao ecrã de Controlo sintonizador DAB.



- Para detalhes sobre o funcionamento do sintonizador DAB, consulte o manual de instruções do sintonizador DAB (acessório opcional).

## Modo busca

Define uma selecção de estação.



**SEEK**

Se **SEEK** não for apresentada, toque em **Next**.  
De cada vez que o botão é pressionado, o modo comuta na ordem seguinte.

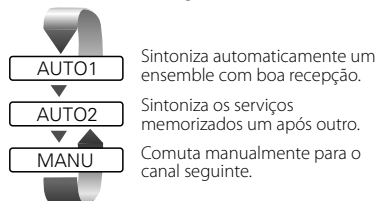

## Memória ensemble auto

É memorizado automaticamente um ensemble com boa recepção.

### 1 Seleccione uma banda que deseja memorizar



**Band**

### 2 Seleccione o modo memória auto



**AME**

Se **AME** não for apresentada, toque em **Next**.

### 3 Inicia a memória auto



Toque em **<<** ou **>>**.

Memória auto termina quando 6 estações forem memorizadas ou quando todas as estações forem sintonizadas.

## Memória de pré-selecção de serviço

O serviço recebido no momento é memorizado.

### 1 Seleccione um serviço que deseja memorizar



**Band**



**Service +**

**Service -**

### 2 Memorize



**2sec.**

**2sec.**

**1**

**— 6**

Se **1** a **6** não são apresentados, toque **Next**.

Continue a tocar até que apareça o número da memória.

## Seleção de serviço

A lista de serviço do ensemble recebido no momento é apresentada para sua selecção.

### 1 Chamar o menu sintonizador DAB



Menu»

### 2 Chamar o menu selecção de serviço



Service Select



- ① Seleccione um serviço.
- ② Corre a lista de serviços.
- ③ Volta ao menu sintonizador DAB.

### 3 Seleccione um serviço



Service Name

## Filtro de idioma

As linguagens são listadas para sua selecção.

### 1 Chamar o menu sintonizador DAB



Menu»

### 2 Chame o menu filtro de idioma



Language Filter



- ① Seleccione um idioma.
- ② Procura o idioma seleccionado.
- ③ Volta ao menu sintonizador DAB.

### 3 Seleccione um idioma que pretenda usar



### 4 Procure o idioma



SRCH

## Procura do tipo de programa

Os serviços são recebidos quando define o seu tipo de programa.

### 1 Chamar o menu sintonizador DAB



Menu»

### 2 Chamar o menu procura PTY



PTY Search



- ① Selecciona um tipo de programa.
- ② Procura o tipo de programa.
- ③ Apresenta o ecrã de escolha de idioma.
- ④ Volta ao menu sintonizador DAB.

### 3 Selecciona um tipo de programa



#### Seleccione um idioma

Apresenta o ecrã de escolha de idioma



LANG



- ① Seleccione um idioma.
- ② Procura o tipo de programa.
- ③ Volta ao menu de procura PTY.

#### Seleccione um idioma



### 4 Procura o tipo de programa



SRCH

## Informações DAB

As informações DAB são apresentadas.

### 1 Chamar o menu sintonizador DAB



Menu»

### 2 Apresenta o ecrã de informação DAB



DAB Information

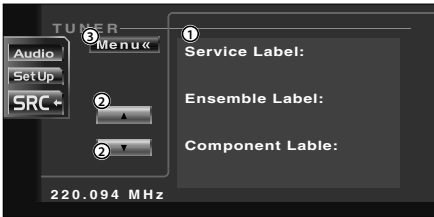

- ① Apresenta a informação DAB (tal como a etiqueta de serviço, etiqueta conjunto, etiqueta componente, qualidade áudio, etiqueta região e etiqueta dinâmica).
- ② Corre a apresentação de informações.
- ③ Volta ao menu sintonizador DAB.

## Anúncios DAB

Quando o Anúncio que tenha ligado começar, qualquer fonte é comutada automaticamente para o Anúncio.

### Quando o anúncio começa...

O ecrã Anúncio aparece automaticamente.

Ecrã anúncio

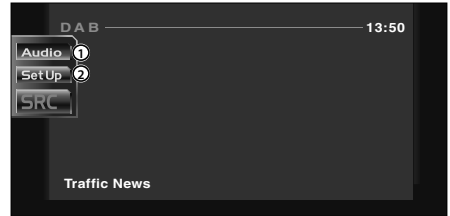

- ① Chama o menu de efeitos sonoros. (página 70)
- ② Chama o Menu de configuração. (página 49)

## Como usar o ecrã de introdução de caracteres

Quando seleccionar o modo definir nome do disco ou outros, aparecerá o ecrã seguinte para digitar caracteres.

### Ecrã de Introdução de caracteres



- 1 Desloca o cursor.
- 2 Introduz um espaço.  
Se apagar um caractere, localize o cursor sobre ele e toque neste botão.
- 3 Introduz caracteres.
- 4 Corre para cima ou para baixo a apresentação de botões de caracteres.
- 5 Sai do modo Introdução de caracteres e volta ao ecrã anterior.



- Poderá introduzir caracteres apenas depois de ter activado o travão de estacionamento.

## Seleção de Fonte

A fonte que deseja ouvir pode ser rapidamente seleccionada.

### Apresentação do ecrã de controlo



Pressione esta tecla várias vezes até que apareça o ecrã de controlo.

Ecrã de controlo



- O ecrã de selecção de fonte pode ser apresentado a partir do ecrã de controlo de qualquer fonte.

### Apresentação do ecrã de selecção de fonte



Ecrã Seleccionar fonte

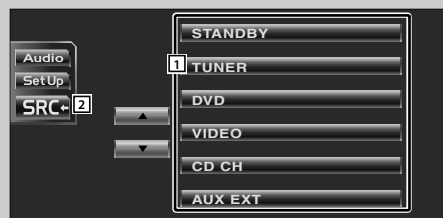

- 1 Selecciona a fonte.
- 2 Volta ao ecrã de controlo anteriormente apresentado.

# Ajustar a posição e qualidade de apresentação no ecrã

Poderá ajustar a posição e qualidade da imagem do ecrã.

## Apresentação do ecrã de controlo do ecrã

Poderá ajustar a qualidade da imagem usando as teclas seguintes.



Ecrã de controlo de ecrã



- 1 Controlo de luminosidade**
- 2 Controlo de tonalidade**  
Apresentado para uma imagem de sistema NTSC em TV ou vídeo.
- 3 Controlo de cor**  
Visualizado apenas no ecrã da TV/Vídeo.
- 4 Controlo de contraste**
- 5 Ajuste de nível de pretos**
- 6** Apresenta o ecrã de posição do écran de ajuste. (ver <Apresentação do ecrã de ajuste de inclinação>, página 48)
- 7 Configuração do modo do redutor de iluminação**  
"SYNC": Liga e desliga a função redutor de iluminação quando o interruptor de controlo das luzes da viatura é ligado ou desligado.  
"MANU": Liga e desliga a função redutor de iluminação quando a tecla [SCRN] é premida durante mais de 1 segundo.
- 8** Volta ao ecrã anterior.



- O ecrã de controlo de ecrã é apresentado apenas após ter activado o travão de estacionamento.
- A qualidade de imagem pode ser definida para cada fonte.

## Apresentação do ecrã de ajuste de inclinação

Poderá definir a posição do ecrã e a velocidade de abertura/fecho.



Tilt

Ecrã de ajuste de inclinação



- 9 Ajuste da inclinação do ecrã**
- 10** O monitor fecha completamente.
- 11** Volta ao ecrã de Controlo do ecrã.
- 12** Volta ao ecrã anterior.



- Se desligar a alimentação, o painel fecha. Contudo, se voltar a ligar a alimentação, este voltará à inclinação ajustada.



# Menu de definição

## Menu de definição

Poderá definir vários parâmetros do receptor.

### Apresentação do ecrã de controlo



Pressione esta tecla várias vezes até que apareça o ecrã de controlo.

Ecrã de controlo



- Pode chamar o mesmo menu de configuração para o ecrã de controlo de cada fonte.

### Apresentação do ecrã de menu de definição



Set Up

Ecrã de menu de definição

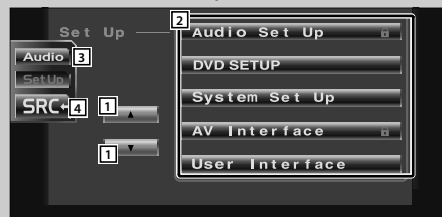

- 1 Corre o menu de definição.
- 2 Chama cada menu de definição.
- 3 Chama o menu de efeitos sonoros. (página 70)
- 4 Volta ao ecrã de controlo da fonte anterior.



- A configuração em Menu de efeitos sonoros é automaticamente ajustada de acordo com <Definição de áudio> (página 50) no menu de configuração. Recomendamos que complete a <Definição de áudio> primeiro, e depois defina o <Menu de efeitos sonoros>.
- As funções disponíveis variam conforme o modelo usado (as especificações do sintonizador e o sistema de emissão que pode ser recebido).

## Definição de áudio

Pode instalar uma rede de altifalantes, etc.

### Apresentação do ecrã de definição áudio



Audio Set Up

Ecrã de definição dos altifalantes



- 1 Volta ao ecrã de controlo da fonte anterior.
- 2 Chama o menu de efeitos sonoros. (página 70)
- 3 Chama o menu de configuração.
- 4 Apresenta o ecrã de definição de crossover. (pagina 51)
- 5 Configura o tipo do altifalante da frente para afinar as curvas do equalizador ideais.  
Standard: Configuração para altifalantes de tamanho genérico  
Narrow: Configuração para altifalantes de pequeno diâmetro  
Médios: Configuração para altifalantes de diâmetro médio  
Wide: Configuração para altifalantes de grande diâmetro
- 6 Define se o subwoofer é ou não usado.

## Definição da rede de crossover

Pode definir uma frequência de crossover de altifalantes.



**X' Over** (Página 50 **4**)

Ecrã de configuração de crossover



- ① Configura uma frequência de filtro passa agudos da frente.  
Pode seleccionar qualquer das seguintes frequências.  
Completa, 40, 60, 80, 100, 120, 150, 180, 220 Hz
- ② Configura uma frequência de filtro passa agudos de trás.  
Pode seleccionar qualquer das seguintes frequências.  
Completa, 40, 60, 80, 100, 120, 150, 180, 220 Hz
- ③ Configura uma frequência de filtro passa graves no subwoofer.  
Pode seleccionar qualquer das seguintes frequências.  
50, 60, 80, 100, 120, Completo Hz
- ④ Configura a fase de saída do subwoofer.  
A fase é invertida 180 graus quando definida em "Inverso".
- ⑤ Volta ao ecrã de definição do altifalante.



- Define simultaneamente ambos os canais da frente e de trás quando usar a função filtro passa agudos. Não é possível definir um rede de crossover correcta se a função filtro de passa agudos for usada apenas para um canal.
- O botão SUB fase não é apresentado quando o filtro passa graves do sub-woofer for definido em "Through".

## Definição do DVD

Poderá definir a reprodução DVD.

### Apresentar o ecrã de definição 1 DVD



DVD SETUP

Ecrã de definição 1 DVD (DVD SETUP 1)



- 1 Volta ao ecrã de controlo da fonte anterior.
- 2 Chama o menu de efeitos sonoros. (página 70)
- 3 Chama o menu de configuração.
- 4 Selecciona um idioma de menu de disco.\*1 (Veja <Definição de linguagem>, página 54)
- 5 Selecciona um idioma de legendas.\*1 (Veja <Definição de linguagem>, página 54)
- 6 Selecciona um idioma áudio.\*1 (Veja <Definição de linguagem>, página 54)
- 7 Define a gama dinâmica. (Wide) A gama dinâmica é reduzida mudando de "Wide" para "Normal" e de "Normal" para "Midnight". Poderá facilmente escutar um som baixo quando a gama dinâmica for pequena. Isto apenas tem efeito quando estiver a usar um software Dolby Digital.
- 8 Apresenta o ecrã definição 2 DVD.



- Se **DVD SETUP** não for apresentado, toque em ou para apresentar.
- \*1 Desactivado quando é reproduzido um DVD.

## Apresentar o ecrã de definição 2 DVD



Ecrã de definição 2 DVD (DVD SETUP 2)

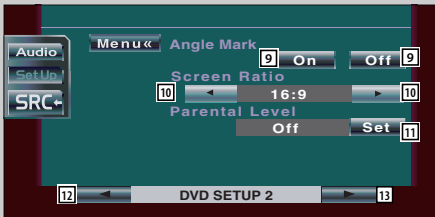

9 Define a apresentação de uma marca de ângulo.  
( On)

10 Selecciona o modo de apresentação de ecrã.\*1  
( 16:9)

"16:9": Apresenta imagens amplas.

"4:3 LB": Apresenta imagens amplas em formato Letter Box (com faixas negras no topo e fundo do ecrã).

"4:3 PS": Apresenta imagens amplas no formato Pan & Scan (imagens cortadas dos lados esquerdo e direito).

11 Apresenta o ecrã de bloqueio paternal.\*1  
( Off)

(Veja <Definição do nível de supervisão paternal>, página 55)

12 Apresenta o ecrã DVD SETUP 1.

13 Apresenta o ecrã DVD SETUP 3.



• \*1 Desactivado quando é reproduzido um DVD.

## Apresentar o ecrã de definição 3 DVD



Ecrã DVD SETUP 3 (DVD SETUP 3)



14 Selecciona o tempo de apresentação de uma imagem.\*1 ( Middle)

A apresentação de uma imagem JPEG é alterada. "Short", "Middle", "Long"

15 Selecciona o efeito de imagem.\*1 ( Random)

16 Apresenta o ecrã DVD SETUP 2.



• \*1 Desactivado quando é reproduzido um DVD.

## Definição de idioma

Selecciona o idioma que usa para a fala e os menus.

### 1 Apresenta o ecrã de configuração de idioma

Veja <Apresentar o ecrã de definição 1 DVD> (página 52) e seleccione o idioma que deseja usar.



- ① Introduza um código de idioma.
- ② Cancela a definição de idioma e volta ao ecrã DVD SETUP 1.
- ③ Apaga o código de idioma.
- ④ Define o idioma áudio original.  
(Aparece durante a definição de idioma áudio.)
- ⑤ Define o idioma e volta ao ecrã DVD SETUP 1.  
(Aparece depois de ter introduzido um código de idioma.)

### 2 Introduza um código de idioma

Veja a Tabela de códigos de idioma mostrada à direita para seleccionar o idioma desejada.

### 3 Defina o idioma que usa



Enter

Abreviatura	Idioma	Abreviatura	Idioma
aa	Afar	lv	Lapão, Lettish
ab	Abkhazian	mg	Malagasy
af	Africans	mi	Maori
am	Amaraico	mk	Macedonianês
ar	Árabe	ml	Malayalam
as	Assamês	mn	Mongolês
ay	Aymara	mo	Moldaviano
az	Azerbaijanês	mr	Marathi
ba	Bashkir	ms	Malaio
be	Bielorusso	mt	Maltês
bg	Búlgaro	my	Burmanês
bh	Bihari	na	Nauru
bi	Bislama	ne	Nepalês
bn	Bengalês, Bangla	nl	Holandês
bo	Tibetano	no	Norueguês
br	Bretão	oc	Occitan
ca	Catalão	om	(Afan) Oromo
co	Corso	or	Oriya
cs	Checo	pa	Punjabí
cy	Galês	pl	Polonês
da	Dinamarquês	ps	Pashto, Pushto
de	Alemão	pt	Português
dz	Butanês	qu	Quechua
el	Grego	rm	Rhaeto-Romance
en	Inglês	rn	Kirundi
eo	Esperanto	ro	Romeno
es	Espanhol	ru	Russo
et	Estónio	rw	Kinyarwanda
eu	Basco	sa	Sânscrito
fa	Persa	sd	Sindi
fi	Finlandês	sg	Sangho
fj	Fiji	sh	Servo-Croata
fo	Faroês	si	Singalês
fr	Francês	sk	Eslovaco
fy	Frísio	sl	Esloveno
ga	Irlandês	sm	Samoanês
gd	Celta Escocês	sn	Shona
gl	Galego	so	Somalês
gn	Guarani	sq	Albanês
gu	Gujarati	sr	Sérvio
ha	Hausa	ss	Siswati
he	Hebreu	st	Sesotho
hi	Hindu	su	Sundanese
hr	Croata	sv	Sueco
hu	Húngaro	sw	Swahili
hy	Arménio	ta	Tamil
ia	Interlingua	te	Telugu
ie	Interlingue	tg	Tajik
ik	Inupiak	th	Tailandês
id	Indonésio	ti	Tigrínya
is	Islandês	tk	Turkmanês
it	Italiano	tl	Tagalog
ja	Japonês	tn	Setswana
jv	Javanês	to	Tongan
ka	Georgianês	tr	Turco
kk	Kazakistanês	ts	Tsonga
kl	Greenlandês	tt	Tatar
km	Cambodjano	tw	Twi
kn	Kannada	uk	Ucraniano
ko	Coreano	ur	Urdu
ks	Cashmiranês	uz	Uzbek
ku	Kurdistanês	vi	Vietnamês
ky	Kirguizanês	vo	Volapuk
la	Latim	wo	Wolof
lb	Luxemburguês	xh	Xhosa
ln	Lingala	yo	Yoruba
lo	Laociano	zh	Chinês
lt	Lituanês	zu	Zulu

## Definição do nível de supervisão paternal

Define um nível de supervisão paternal.

### 1 Apresenta o ecrã de número de código do nível de supervisão paternal



**Set**

(Página 53 )

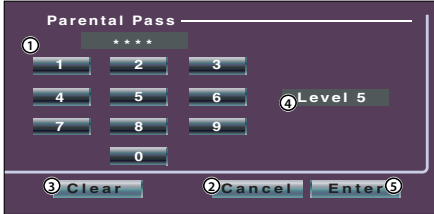

- ① Introdúz um número de código.
- ② Cancela a definição actual e volta ao ecrã DVD SETUP 2.
- ③ Apaga o número de código.
- ④ Indica o nível actual de bloqueio de supervisão paternal.
- ⑤ Determina o número de código e apresenta o ecrã de definição de nível de supervisão paternal.

### 2 Introdúza o número do código



**0** — **9**



- O número que introdúzir primeiro é definido como o seu número de código.
- Poderá apagar o número de código pressionando o botão de reiniciar.

### 3 Apresenta o ecrã de definição de nível de supervisão paternal



**Enter**



- ① Define um nível de supervisão paternal.
- ② Volta ao ecrã de DVD SETUP 2.

### 4 Seleccione um nível de supervisão paternal



### 5 Complete a definição de nível de supervisão paternal



**Return**



- Se um disco tiver um nível de bloqueio paternal mais elevado, a audiência terá de introdúzir o número de código.
- O nível de bloqueio paternal varia dependendo do disco carregado.
- Se um disco não tiver bloqueio paternal, qualquer audiência poderá reproduzi-lo mesmo quando tiver sido definido o bloqueio paternal.

## Definição do sistema

Poderá definir os parâmetros do sistema.

### Apresentação do ecrã de configuração do sistema 1



System Set Up

Ecrã de configuração do sistema 1

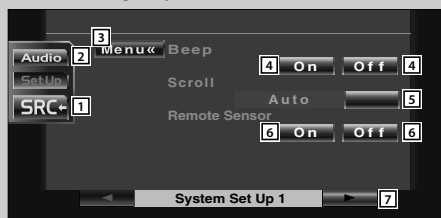

- 1 Volta ao ecrã de controlo da fonte anterior.
- 2 Chama o menu de efeitos sonoros. (página 70)
- 3 Chama o menu de configuração.
- 4 Liga ou desliga o som de toque de tecla. (☑ On)
- 5 Permite correr a apresentação de texto no ecrã de controlo de fonte. (☑ Manual)  
"Auto": Corre automaticamente o ecrã.  
"Manual": Permite-lhe correr manualmente o ecrã.
- 6 Selecciona um sinal de controlo remoto. (☑ On)  
Se o regular em "Off", a sua operação a partir do controlo remoto é rejeitada quando estiver em modo TV.
- 7 Apresenta o ecrã de configuração do sistema 2.



- Se **System Set Up** não for apresentado, toque em ou para apresentar.

### Apresentação do ecrã de configuração do sistema 2



Ecrã de configuração do sistema 2

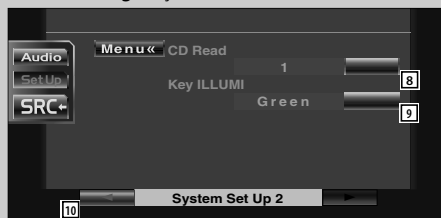

- 8 Define a reprodução de um CD de música. (☑ 1)  
"1": Reconhece e reproduz automaticamente um disco MP3/WMA, um DVD ou um disco CD de música.  
"2": Força a reprodução de um disco como um CD de música. Seleccione "2" se não quiser reproduzir um CD de música com formato especial ou se não consegue reproduzir um disco na posição "1".



- Não é possível reproduzir um disco MP3/WMA/VCD na posição "2". Além disso, não é possível alguns CDs de música na posição "2".
- A sua configuração é desactivada quando o disco estiver a ser reproduzido.

- 9 Selecciona uma cor de iluminação para as teclas do receptor. (☑ Red)  
"Green": Verde  
"Red": Vermelho
- 10 Apresenta o ecrã de configuração do sistema 1.





## Interface AV

Podemos definir os parâmetros de interface áudio e visual (AV).

### Apresentação do ecrã AV I/F 1



AV Interface

Ecrã AV I/F 1 (AV I/F 1)

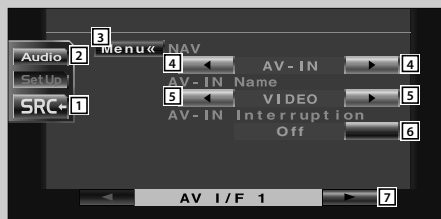

- 1 Volta ao ecrã de controlo da fonte anterior.
- 2 Chama o menu de efeitos sonoros. (página 70)
- 3 Chama o menu de configuração.
- 4 Selecciona uma ligação de sistema de navegação.  
( RGB)  
"RGB": Permite ao Sistema de navegação Kenwood estabelecer contacto através do seu cabo de interface.  
"AV-IN": Permite a um terceiro sistema de navegação estabelecer contacto através da porta AV INPUT.  
"Off": Deverá ser usado se não houver nenhum sistema de navegação ligado. (A apresentação navegação é cancelada quando a fonte AV é comutada.)
- 5 Define um nome a ser apresentado quando selecciona um sistema que esteja ligado através da porta AV INPUT. ( VIDEO)



- Se tiver definido a ligação de sistema de navegação em "AV IN", a apresentação fica fixa em "NAV".

- 6 Define uma apresentação de imagem do sistema que está ligado através da porta AV INPUT. ( Off)  
"Off": Quando a fonte de imagem é comutada, é apresentada uma imagem introduzida através da porta AV INPUT.  
"On": Quando um sinal de imagem é introduzido através da porta AV INPUT, esta imagem é apresentada.
- 7 Apresenta o ecrã AV I/F 2.



- Se **AV Interface** não for apresentado, toque em ou para apresentar.

## Apresentação do ecrã AV I/F 2



Ecrã AV I/F 2 (AV I/F 2)

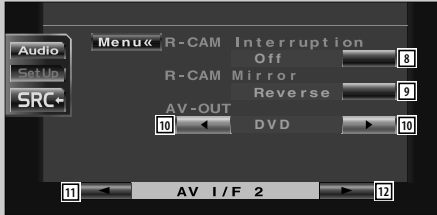

- 8 Define um método para comutar para a apresentação do vídeo da câmara de vista traseira. (  Off )  
 "On": Comuta para a apresentação do vídeo da câmara de vista traseira quando colocar a alavanca de mudanças do carro em "Reverse".  
 "Off": Comuta para a apresentação do vídeo da câmara de vista traseira quando colocar a alavanca de mudanças do carro em "Reverse" e depois premindo várias vezes o interruptor [V.SEL].
- 9 Pode virar o esquerdo e o direito da apresentação do vídeo da câmara de vista traseira. Defina em "Reverse" e a vista traseira será apresentada no ecrã trocando a direita e a esquerda em imagem de espelho no ecrã. (  Normal )
- 10 Seleccione uma fonte AV a ser debitada na porta AV OUTPUT. (  AV-IN )
- 11 Apresenta o ecrã AV I/F 2.
- 12 Apresenta o ecrã AV I/F 3.



## Apresentação do ecrã AV I/F 3



Ecrã AV I/F 3

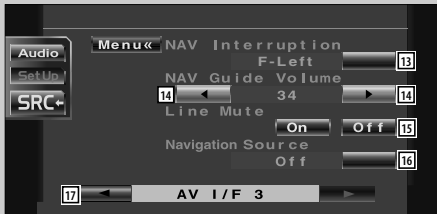

- 13 Seleccione os altifalantes usados para orientação por voz do sistema de navegação. (  F-Left )  
 "F-Left": Usa o altifalante frente esquerdo para orientações por voz.  
 "F-Right": Usa o altifalante frente direito para orientações por voz.  
 "Front-All": Usa ambos os altifalantes da frente para orientação por voz.
- 14 Ajusta o volume durante a orientação por voz do sistema de navegação. (  19 )
- 15 Silencia o volume durante a orientação por voz do sistema de navegação. (  On )  
 Quando ligado, o nível de volume baixa para orientação por voz.
- 16 Define um método de selecção da fonte áudio para o sistema de navegação. (  Off )  
 "On": Permite-lhe seleccionar a entrada da fonte áudio da interface do sistema de navegação premindo [SRC] ou seleccionando-o no ecrã selecção de fonte.  
 "Off": A fonte áudio não pode ser seleccionada utilizando [SRC] ou no ecrã selecção de fonte.
- 17 Apresenta o ecrã AV I/F 2.

## Interface do utilizador

Poderá definir os parâmetros da interface (IF) do utilizador.

### Apresentação do ecrã Utilizador I/F 1



User Interface

Ecrã Utilizador I/F 1

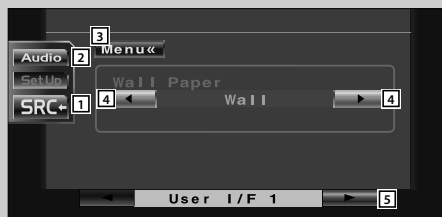

- 1 Volta ao ecrã de controlo da fonte anterior.
- 2 Chama o menu de efeitos sonoros. (página 70)
- 3 Chama o menu de configuração.
- 4 Comuta o fundo de ecrã.
- 5 Apresenta o ecrã Utilizador I/F 2.



- Se **User Interface** não for apresentado, toque em ou para apresentar.

### Apresentação do ecrã Utilizador I/F 2



Ecrã Utilizador I/F 2

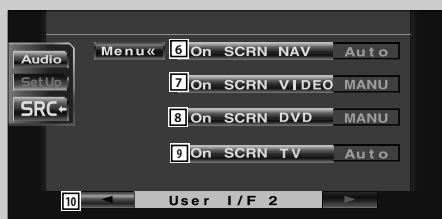

- 6 Define uma Apresentação no Ecrã do ecrã de navegação. ( **Auto**)  
"Auto": A informação é apresentada durante 5 segundos quando é actualizada.  
"Off": A informação não é apresentada.
- 7 Define uma apresentação no ecrã do ecrã de reprodução vídeo. ( **Auto**)  
"Auto": A informação é apresentada durante 5 segundos quando é actualizada.  
"MANU": A informação é apresentada quando tocar no ecrã.
- 8 Define uma apresentação no ecrã da reprodução DVD. ( **MANU**)  
"Auto": A informação é apresentada durante 5 segundos quando é actualizada.  
"MANU": A informação é apresentada quando tocar no ecrã.
- 9 Define uma apresentação no ecrã do ecrã TV. ( **Auto**) (apenas com o acessório opcional sintonizador TV ligado)  
"Auto": A informação é apresentada durante 5 segundos quando é actualizada.  
"MANU": A informação é apresentada quando tocar no ecrã.
- 10 Apresenta o ecrã Utilizador I/F 1.

## Ajuste do painel de toque

Pode ajustar as operações do painel de toque.

### 1 Apresenta o ecrã de ajuste do painel de toque



Se **Touch** não for apresentado, toque em ou para o apresentar.



- ① Volta ao ecrã de controlo da fonte anterior.
- ② Chama o menu de efeitos sonoros. (página 70)
- ③ Chama o menu de configuração.
- ④ Permite-lhe iniciar o ajuste do painel de toque.

### 2 Inicia o ajuste do painel de toque

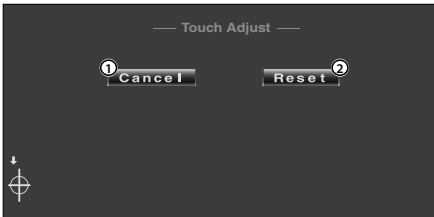

- ① Cancela o ajuste e volta ao ecrã de ajuste do painel de toque.
- ② Repõe o estado inicial.

### 3 Ajusta as posições



Toque no centro do canto inferior esquerdo e canto superior direito quando solicitado.

## Relógio

Pode acertar o relógio.

### 1 Apresenta o ecrã do relógio



Se **Clock** não for apresentado, toque em ou para o apresentar.

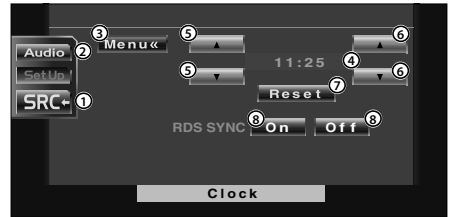

- ① Volta ao ecrã de controlo da fonte anterior.
- ② Chama o menu de efeitos sonoros. (página 70)
- ③ Chama o menu de configuração.
- ④ Apresentação da hora do relógio.
- ⑤ Acerta a hora.
- ⑥ Acerta os minutos.
- ⑦ Acerta os minutos em "00".  
Exemplos de definição: 3:00~3:29 → 3:00  
3:30~3:59 → 4:00
- ⑧ Acerta a hora do relógio em sincronização com os dados das horas enviados a partir da estação RDS. On  
Quando ligado, o modo sincronizado é iniciado e o relógio não pode ser ajustado manualmente.

### 2 Acerte as horas do relógio



## Definição do código de segurança

Poderá definir um código de segurança para proteger o seu sistema receptor contra roubo.



- Quando a função código de segurança é activada, não pode ser cancelada. Note, o seu Código de Segurança é o número de 4 dígitos inscrito no seu "Car Audio Passport" neste conjunto.

### 1 Apresenta o ecrã de definição de código de segurança



**Security**

Se **Security** não for apresentado, toque em  ou  para o apresentar.

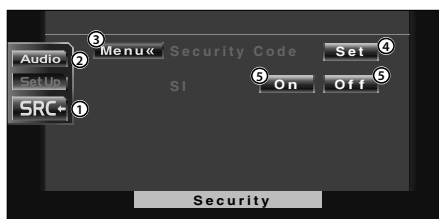

- 1 Volta ao ecrã de controlo da fonte anterior.
- 2 Chama o menu de efeitos sonoros. (página 70)
- 3 Chama o menu de configuração.
- 4 Permite-lhe iniciar o registo do código de segurança.
- 5 Liga ou desliga a função DSI.  
Quando regulado em "On", a luz de alarme anti roubo pisca quando a ignição do veículo estiver desligada. (🔒 On)



- Se já tiver completado o registo do código, não pode tocar em **Set**.

### 2 Iniciar o registo de código de segurança



**Set**

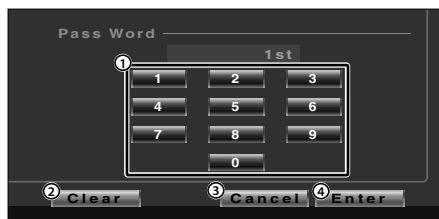

- 1 Introduz os números para o seu código de segurança.
- 2 Apaga a sua entrada.
- 3 Cancela o registo e volta ao ecrã de definição de código de segurança.
- 4 Regista o seu código de segurança.

### 3 Introduza um código de segurança



**0** — **9**

Introduza um número de quatro dígitos.

### 4 Regista o seu código de segurança



**Enter**

### 5 Reintroduza o código de segurança

Reintroduza o mesmo código de segurança que introduziu no passo 3 para confirmação.



- Se introduzir um código diferente do seu código de segurança, o ecrã volta ao passo 3 (para a primeira introdução de código).

### 6 Registe novamente o código de segurança



**Enter**

Agora o seu código de segurança está registado. Se pressionar o botão reiniciar ou se desligar o receptor da bateria depois de registar o código, precisará de introduzir o código de segurança registado. Veja abaixo para detalhes.

Se tiver pressionado o botão reiniciar ou se tiver desligado o receptor da bateria...

## 1 Introduza o código de segurança correcto



Terá de introduzir o mesmo código de segurança que introduziu no passo 3 acima.

## 2 Introduza o código de segurança



Agora já poderá usar o seu receptor.



- Se introduzir um código de segurança incorrecto, não pode usar o receptor durante algum tempo.

Contagem de introduções erradas	Tempo de receptor inoperável
1	–
2	5 minutos
3	1 hora
4 ou mais	24 horas

## Memória de configurações

As configurações de interface áudio e AV podem ser memorizadas. As configurações memorizadas podem ser chamadas a qualquer momento. Por exemplo, mesmo quando as configurações forem apagadas devido à substituição da bateria, podem ser restauradas.

### 1 Apresentação do ecrã de Memória de configurações



Set Up Memory

Se **Set Up Memory** não for apresentado, toque em **▲** ou **▼** para o apresentar.

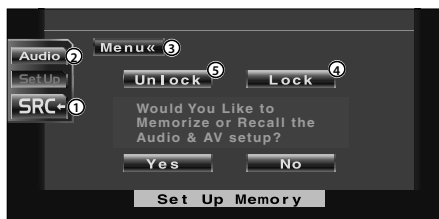

- 1 Volta ao ecrã de controlo da fonte anterior.
- 2 Chama o menu de efeitos sonoros. (página 70)
- 3 Chama o menu de configuração.
- 4 Bloqueia as configurações das interfaces áudio e AV. Quando **Lock** é seleccionado, não é possível definir as configurações de interface áudio e AV.
- 5 Memoriza ou invoca as configurações. Para cancelar a função, toque em **No**. Para cancelar a memorização, toque em **No**. O ecrã modo configuração aparece novamente.

### 2 Apresenta o ecrã de memória



Yes

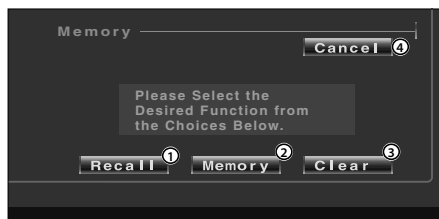

- 1 Invoca as definições memorizadas.
- 2 Memoriza as configuração actuais de interface áudio e AV.
- 3 Apaga as definições actualmente memorizadas.
- 4 Volta ao ecrã Memória de configurações.

### 3 Memorize ou chame as definições Quando memorizar as definições de Configuração áudio e Interface AV:



Memory

Se as configurações já tiverem sido memorizadas, aparece uma mensagem de confirmação. Toque em **Yes**. Para cancelar a memorização, toque em **No**.

#### Quando chamar as configurações memorizadas:



Recall

Toçando no ecrã apresenta uma mensagem de confirmação. Toque em **Yes**. Para cancelar a invocação, toque em **No**.

#### Quando apagar as configurações memorizadas:



Clear

Toçando no ecrã apresenta uma mensagem de confirmação. Toque em **Yes**. Para cancelar o apagamento, toque em **No**.

### 4 Sair da memorização/chamar as configurações



Cancel



## Configuração TV

A áreas de recepção de sinal TV podem ser definidas. (apenas com o acessório opcional sintonizador TV ligado)

### Apresentação do ecrã de definição de área TV1



TV Set Up

Ecrã de definição de área TV1



- 1 Volta ao ecrã de controlo da fonte anterior.
- 2 Chama o menu de efeitos sonoros. (página 70)
- 3 Chama o menu de configuração.
- 4 Define a presente área de recepção TV1.
- 5 Apresenta o ecrã de definição de área TV2.



- Se **TV Set Up** não for apresentado, toque em  ou  para apresentar.

### Apresentação do ecrã de definição de área TV2



TV Set Up

Ecrã de definição de área TV2



- 6 Define a presente área de recepção TV2.
- 7 Apresenta o ecrã de definição de área TV1.

## Definição RDS

Os parâmetros relacionados com RDS podem ser definidos.

### Apresentação do ecrã de definição 1 do RDS



RDS Set Up

Ecrã de definição 1 do RDS

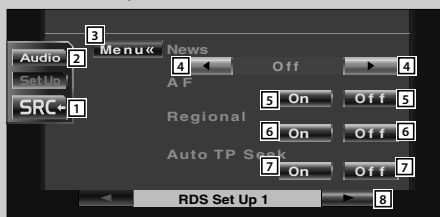

- 1 Volta ao ecrã de controlo da fonte anterior.
- 2 Chama o menu de efeitos sonoros. (página 70)
- 3 Chama o menu de configuração.
- 4 Define uma hora de interrupção para o boletim de notícias.
- 5 Liga ou desliga a função de frequência alternativa. (On)
- 6 Liga ou desliga a função de restrição regional. (On)
- 7 Liga e desliga a função de busca auto PT. (On)
- 8 Apresenta o ecrã de configuração RDS 2.



- Se **RDS Set Up** não for apresentado, toque em ou para apresentar.

### Apresentação do ecrã de definição 2 do RDS



Ecrã de definição 2 do RDS



- 9 Selecciona um idioma de apresentação para a função PT.
- 10 Apresenta o ecrã de configuração de RDS 1.

## Controlo AMP

Estabelece a ligação do amplificador através do barramento LX. (apenas com o acessório opcional LX Power Amp ligado)

### Apresentação do ecrã de Controlo AMP



AMP Ctrl

Ecrã de Controlo AMP

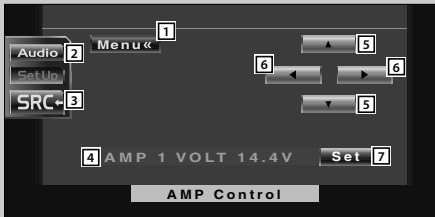

- 1 Chama o menu de configuração.
- 2 Chama o menu de efeitos sonoros. (página 70)
- 3 Volta os ecrã de controlo anteriormente apresentado.
- 4 **Opção de configuração e apresentação de valor**
- 5 Selecciona uma opção de configuração.
- 6 Selecciona um valor de definição.
- 7 Introdz o valor definido.



- Se AMP Ctrl não for apresentado, toque em ▲ ou ▼ para apresentar.
- Sobre qual nome do modelo do amplificador que é possível controlar a partir do sistema, consulte o catálogo do amplificador.
- Sobre as opções e valores que é possível alterar e para o funcionamento do amplificador quando alterado, consulte o manual de instruções do amplificador.

## Definição DAB

Pode definir a recepção DAB.(apenas com o acessório opcional sintonizador DAB ligado)

### Apresentação do ecrã de definição DAB



DAB Set Up

Ecrã de definição DAB

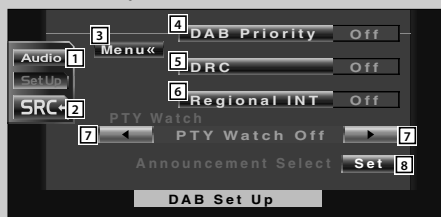

- 1 Chama o menu de efeitos sonoros. (página 70)
- 2 Volta ao ecrã de controlo da fonte anterior.
- 3 Chama o menu de configuração.
- 4 Liga ou desliga a prioridade DAB.
- 5 Liga ou desliga a função de controlo de gama dinâmica.
- 6 Liga ou desliga a função anúncio regional.
- 7 Define um tipo de programa a ser seleccionado automaticamente quando o grupo recebido começa.
- 8 Apresenta o ecrã selecção de anúncio. (pagina 69)



- Se **DAB Set Up** não for apresentado, toque em ou para apresentar.

## Seleção de Anúncio

Poderá definir vários parâmetros de recepção de anúncios.

### 1 Apresenta o ecrã de seleção de anúncios



**Set** (Página 68 **8**)



- ① Liga ou desliga a função de recepção de anúncio.
- ② Faz rolar os itens de anúncios.
- ③ Volta ao ecrã de configuração DAB.

### 2 Defina os parâmetros de anúncio



**Traffic News** etc.

- "Traffic News": Informações de trânsito
- "Transport News": Informação de horários de serviços de transportes públicos
- "Warning": Elementos de menor prioridade que alarmes (cortes de energia, cortes no abastecimento de água e outros)
- "News": Flash de notícias
- "Weather": Previsão meteorológica
- "Events": Informação de eventos
- "Special Events": Informação de eventos indeterminados
- "Radio Info": Informações sobre os programas, avisos antecipados
- "Sports News": Notícias desportivas
- "Financial News": Notícias financeiras

### 3 Terminar a configuração



**Return**

# Menu de efeitos sonoros

## Menu de efeitos sonoros

Poderá definir os efeitos sonoros do receptor.

### Apresentação do ecrã de controlo



Ecrã de controlo



- Pode apresentar o mesmo menu de efeitos de som no ecrã de controlo de qualquer fonte.

### Apresentação do ecrã do menu de efeitos sonoros



Audio

Ecrã de menu de efeitos sonoros



- A configuração em <Menu de efeitos sonoros> é automaticamente ajustada de acordo com <Definição de áudio> (página 50) no menu de configuração. Recomendamos que complete a <Definição de áudio> primeiro, e depois defina o <Menu de efeitos sonoros>.

## Controlo de áudio

Poderá ajustar o balanço áudio frente/trás e direita/esquerda.

### Apresentação do ecrã de Controlo áudio 1



Audio Control

Ecrã de Controlo áudio 1

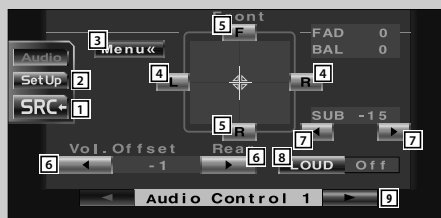

- 1 Volta ao ecrã de controlo da fonte anterior.
- 2 Chama o Menu de configuração. (página 49)
- 3 Chama o menu de efeitos sonoros.
- 4 Ajusta o balanço de volume direito e esquerdo.
- 5 Ajusta o balanço do volume frente e trás.
- 6 Ajusta o volume da fonte actual baseado na diferença de nível do volume original.



- Se tiver aumentado primeiro o volume, e depois reduzido o volume usando "Vol. Offset", o som gerado se mudar repentinamente para outra fonte pode ser extremamente alto.

- 7 Ajusta o volume do subwoofer.
- 8 Liga ou desliga a função de controlo de loudness. Quando regulado em "On", os sons graves e agudos são automaticamente aumentados quando em baixo volume. (🔍 On)
- 9 Apresenta o ecrã de controlo áudio 2.

### Apresentação do ecrã de Controlo áudio 2



Ecrã de Controlo áudio 2

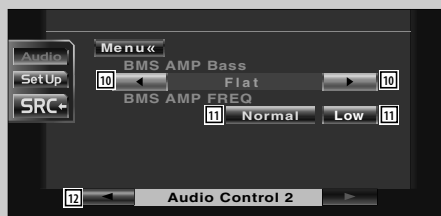

- 10 Ajusta o aumento de baixos do amplificador de potência B.M.S (acessório opcional).



- Não é possível regular alguns modelos de amplificadores em "+18". Veja o catálogo ou manual de instruções do amplificador de potência.

- 11 Define a frequência central do aumento de baixos que definiu para "AMP Bass". Se definir a frequência central em "Low", esta será cortada em aproximadamente 20% a 30%.
- 12 Apresenta o ecrã de controlo áudio 1.

## Equalizador

Podemos definir o equalizador.

### Apresentação do ecrã Equalizador



Equalizer

Ecrã do Equalizador

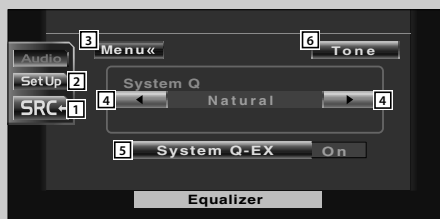

- 1 Volta ao ecrã de controlo da fonte anterior.
- 2 Chama o Menu de configuração. (página 49)
- 3 Chama o menu de efeitos sonoros.
- 4 Selecciona um tipo de curva de equalizador. Pode seleccionar qualquer das seguintes curvas de equalizador.
  - "Natural"
  - "Rock"
  - "Pops"
  - "Easy"
  - "Top40"
  - "Jazz"
- 5 Selecciona os itens a ser ajustados para a configuração da curva de tonalidade. Quando regulado em "Off", apenas o nível poderá ser configurado para as curvas de tonalidade.
- 6 Apresenta o ecrã de definição de curva de tonalidade. (página 73)



## Definição de curva de tons

Poderá definir uma curva de tons.

### 1 Apresenta o ecrã de definição de tons



**Tone**

Ecrã de definição de tons



- ① Os itens de ajuste de baixos são apresentados.
- ② Os itens de ajuste de médios são apresentados.
- ③ Os itens de ajuste de agudos são apresentados.
- ④ Aumento de parâmetros de baixos DC  
Quando regulado em "On", aumenta a frequência de baixos centrais para o registo baixo em cerca de 20%.
- ⑤ A curva de tons torna-se plana.
- ⑥ Volta ao ecrã equalizador.



- A curva de tons pode ser definida para cada fonte.

### 2 Seleccione uma banda de frequência que deseje ajustar



**Bass** | Middle | Treble

Pode ajustar as seguintes bandas de frequência.

Graves: 40, 50, 60, 70, 80, 100, 120, 150 Hz

Médios: 500, 1k, 1,5k, 2k Hz

Agudos: 10k, 12,5k, 15k, 17,5k Hz

### 3 Define uma frequência central



**FREQ**



### 4 Define um nível



**Level**



### 5 Define um factor Q



**Q Factor**



Pode defini-lo apenas quando os baixos ou os médios são ajustados.

### 6 Fecha o ecrã de definição de tons



**Return**

## Controlo de zona

Podemos definir a fonte áudio frente e trás.

### Apresentação do ecrã de Controlo de zona



Zone Control

Ecrã de Controlo de zona

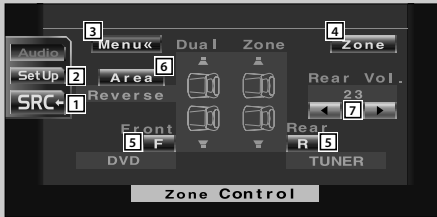

- 1 Volta ao ecrã de controlo da fonte anterior.
- 2 Chama o Menu de configuração. (página 49)
- 3 Chama o menu de efeitos sonoros.
- 4 Liga ou desliga a função zona (que define diferentes sons de fonte para os altifalantes frente e trás).  
Quando ligado, são apresentados **F** e **R**.
- 5 Define separadamente as fontes áudio frente e trás. (Este botão aparece quando a função zona está ligada.)



- Quando o som do altifalante de trás estiver comutado, a fonte áudio que é debitada no terminal AV OUTPUT também é comutada para a mesma fonte. No entanto, se tiver definido "Area" em "Reverse", a fonte de áudio debitada pelo terminal AV OUTPUT é comutada dependendo da fonte de som dianteira.

- 6 Comuta as fontes áudio frente e trás. (Este botão aparece quando a função zona está ligada.)  
Use "Reverse" para trocar as fontes áudio frente e trás.
- 7 Ajusta o volume do canal de trás. (Este botão aparece quando a função zona está ligada.)



- Existem as seguintes limitações quando a função de zona é definida em "On".
  - Não há saída a partir do subwoofer ou centro.
  - <Definição de áudio> (página 50) e <Equalizador> (página 72) não estão disponíveis.

## DVD: Disco Versátil Digital

Um tipo de disco que contém gravações de média áudio/vídeo com alta qualidade vídeo e áudio, tais como um filme, oferecendo grande capacidade de gravação e capacidade de processamento de sinal digital.

## VCD: VIDEO CD

Um tipo de CD que contém uma gravação de imagens móveis. Comprime a informação de imagem em cerca de 1/120 e a informação áudio em cerca de 1/6 e comporta até 74 minutos de gravação num disco com o mesmo diâmetro de um CD de música de 12 cm vulgar. Alguns VCDs não têm compatibilidade P.B.C. e apenas podem reproduzir, enquanto que outros são compatíveis com P.B.C. e admitem várias operações especiais de controlo de reprodução. Este leitor pode reproduzir ambos estes VCDs.

## MPEG: Moving Picture Experts Group

Esta é uma norma internacional para compressão de descompressão de vídeo e áudio digital em media.

## Dolby Digital

Esta é uma tecnologia de compressão áudio digital desenvolvida pelos Laboratórios Dolby. É compatível com o som envolvente canal 5.1 bem como com o som estéreo normal (2 canais) e pode acomodar eficientemente uma grande quantidade de dados áudio num disco.

## DTS

Nome de um sistema de som digital envolvente desenvolvido pela Digital Theater Systems, Inc.

## Menu superior/menu (DVD)

Alguns DVDs apresentam mais de um título num ecrã. Chama-se a este ecrã um menu de títulos. O menu DVD é a apresentação dos itens (ecrã de menu) para uso nas operações de regulação. O menu DVD pode ser chamado em qualquer altura durante a reprodução para executar regulações de acordo com o software presente, incluindo a comutação áudio entre Dolby Digital e PCM, comutação de idioma usado nas legendas e da voz.

## Número de título (DVD)

O título é a maior unidade de vídeo e áudio gravada num DVD. Corresponde normalmente a uma único filme de software vídeo ou a um

álbum (por vezes a uma peça musical) de software musical. Os números atribuídos a títulos individuais são chamados de números de títulos.

## Número de capítulo (DVD)

O capítulo é uma secção de vídeo e áudio gravada num DVD. Um título é composto por vários capítulos. Os números atribuídos a capítulos individuais são chamados de números de capítulos.

## Legendas (DVD)

Alguns discos DVD contém gravadas mais de um idioma de legendas. Este leitor permite-lhe escolher uma das linguagens de legendas gravadas durante a reprodução.

## Número de faixa (CD, VCD)

Uma faixa também é uma secção de vídeo e áudio gravada num disco. Os números atribuídos a faixas individuais são chamados de números de faixas. Com a maioria dos Discos, uma faixa é atribuída a uma peça musical. Contudo, com um VCD, as secções do conteúdo nem sempre correspondem às faixas atribuídas.

Dado que as funções de reprodução (especiais) tais como saltar e programar de discos vulgares são baseadas em dados de números de faixas, tais funções de reprodução são por vezes impossíveis com alguns VCDs.

## P.B.C.: Play-Back Control (VCD)

Quando um VIDEO CD apresenta a mensagem "Play Back Control capable" ou semelhante no disco ou na capa, as cenas e informações desejadas podem ser reproduzidas de uma forma interactiva utilizando uma estrutura hierárquica enquanto são visualizados os ecrãs de menu apresentados no ecrã do televisor.

## SRS CS II (Circle Sound II)

Circle Surround II aperfeiçoa o seu antecessor Circle Surround (CS.1) permitindo-lhe desfrutar de uma extraordinária experiência de reprodução de som envolvente multi-canal a partir de fontes áudio e vídeo monofónicas, estéreo ou codificadas em Dolby Surround.

Com o CS II poderá também escutar CDs áudio ou emissões de televisão e rádio em som envolvente integral.

Descobrirá um novo tipo de experiência sonora através de SRS CS Surround II.

O que pode parecer como defeito ou mau funcionamento no seu aparelho pode ser apenas o resultado de uma pequena falha de operação ou na cablagem. Antes de levar o aparelho a um Serviço de Assistência Técnica para consertá-lo, verifique primeiro na seguinte tabela os possíveis problemas.

### Geral

#### ? A energia não liga.

- ✓ O fusível queimou.
  - ✘ Depois de verificar se houve algum curto-circuito nos cabos, substitua o fusível por um de mesma potência nominal.
- 
- ✓ O cabo do altifalante tem um curto-circuito ou está a tocar no chassis do automóvel, e por isso a função protecção é activada.
  - ✘ Ligue ou isole correctamente o cabo do altifalante e pressione o botão de reiniciar.

#### ? A fonte desejada NÃO é seleccionada apesar de ter pressionado o botão SRC.

- ✓ Não pode ser seleccionada uma fonte não ligada.
  - ✘ Uma fonte não ligada não é seleccionada. Veja o <MANUAL DE INSTALAÇÃO> e ligue correctamente a unidade.
- 
- ✓ O botão RESET ainda não for premido apesar de a unidade opcional ter sido ligada ao sistema.
  - ✘ Prima o botão reiniciar (página 4).
- 
- ✓ O interruptor "O-N" da unidade opcional está na posição "O".
  - ✘ Coloque o interruptor "O-N" na posição "N".
- 
- ✓ Está a ser usado um carregador de discos não suportado pelo sistema.
  - ✘ Use um carregador de discos suportado pelo sistema (página 4).

#### ? É apresentada a mensagem "Disconnected cable found. Please confirm a connection line" e a unidade não pode ser usada.

- ✓ Unidade do receptor está desligada.
- ✘ Conecte correctamente o cabo de acordo com as instruções da secção <MANUAL DE INSTALAÇÃO>.

#### ? Nada acontece quando os botões são pressionados.

- ✓ O computador da unidade não está a funcionar normalmente.
- ✘ Prima o botão de reiniciar na unidade (página 4).

#### ? Não aparecem imagens de TV/vídeo.

- ✓ A unidade não está ligada ao interruptor de detecção do travão de estacionamento.
  - ✘ Faça as ligações apropriadas de acordo com o <MANUAL DE INSTALAÇÃO>.
- 
- ✓ O travão de estacionamento não está activado.
  - ✘ Por razões de segurança não são exibidas imagens de televisão/vídeo enquanto o veículo está em movimento. Pare o veículo e puxe o travão de estacionamento.

#### ? O ecrã está escuro.

- ✓ A unidade está num local onde a temperatura é baixa.
- ✘ Se a temperatura da unidade monitora cair, o ecrã pode parecer mais escuro quando a alimentação é ligada devido às características do painel de cristais líquidos. Aguarde um pouco após ligar a energia para a temperatura aumentar. O brilho voltará ao normal.

#### ? O ecrã não escurece quando as luzes do veículo forem ligadas.

- ✓ A unidade tem a redução de iluminação automática activada.
  - ✘ Quando a unidade tiver a redução de iluminação automática activada, esta não está ligada ao interruptor de luzes da viatura.
- 
- ✓ O fio de iluminação não foi ligado. (Se estiver activado o redutor manual)
  - ✘ Faça as ligações apropriadas de acordo com o <MANUAL DE INSTALAÇÃO>.

#### ? A recepção de rádio AM/FM é pobre e/ou há ruído.

- ✓ A antena TV e a antena do rádio da viatura estão muito próximas.
- ✘ Separe as duas antenas o mais possível.
- ✘ Desligue a unidade principal.

#### ? O controlo remoto não funciona.

- ✓ O selector de modo de controlo remoto não está correctamente definido.
- ✘ Comute o selector de modo de controlo remoto de acordo com a fonte que seleccionar (página 10).

**? Não se ouve nenhum som, ou o volume está baixo.**

- ✓ O atenuador está ligado.
- ✘ Desligue o atenuador.
- ✓ As definições do redutor ou do balanço estão definidas completamente para um dos lados.
- ✘ Redefina a configuração do atenuador e/ou do balanço.
- ✓ Os cabos de entrada/saída ou a cablagem estão conectados de maneira incorrecta.
- ✘ Reconecte correctamente os cabos de entrada/saída e/ou a cablagem. Veja a secção no <MANUAL DE INSTALAÇÃO>.

**? A qualidade do som está má ou distorcida.**

- ✓ Um cabo do altifalante pode estar trilhado no carro por um parafuso.
- ✘ Verifique a ligação do altifalante.
- ✓ Os altifalantes não estão ligados correctamente.
- ✘ Ligue os cabos dos altifalantes de tal forma que cada terminal de saída está ligado a um altifalante diferente.

**? A recepção do rádio está má.**

- ✓ A antena do carro não está esticada.
- ✘ Puxe a antena até o fim.
- ✓ O cabo de controle da antena não está ligado.
- ✘ Conecte correctamente o cabo de acordo com as instruções da secção <MANUAL DE INSTALAÇÃO>.

**? A memória foi apagada quando a ignição foi desligada.**

- ✓ O cabo da bateria não foi ligado ao terminal correcto.
- ✘ Conecte correctamente o cabo de acordo com as instruções da secção <MANUAL DE INSTALAÇÃO>.
- ✓ A ignição e o cabo da bateria estão conectados de maneira incorrecta.
- ✘ Conecte correctamente o cabo de acordo com as instruções da secção <MANUAL DE INSTALAÇÃO>.

**? Não comuta para a apresentação do vídeo da câmara de vista traseira quando é premido o botão [V.SEL].**

- ✓ O fio do sensor de marcha atrás está desligado.
- ✘ Conecte correctamente o cabo de acordo com as instruções da secção <MANUAL DE INSTALAÇÃO>.

**? O som/imagem do CD/VCD/DVD salta.**

- ✓ O disco está riscado ou sujo.
- ✘ Limpe o disco, consultando a secção <Limpeza de discos> (página 13).

**? A faixa especificada não toca.**

- ✓ Foi seleccionada a reprodução aleatória.
- ✘ Desligue a reprodução aleatória.

**? Um VCD não pode ser reproduzido utilizando menus.**

- ✓ O disco VCD a ser reproduzido não é compatível com P.B.C.
- ✘ A reprodução de menu apenas é disponível com discos VCD gravados com P.B.C.

**? A legenda não é apresentada.**

- ✓ O disco DVD a ser reproduzido não contém a gravação das legendas.
- ✘ As legendas não podem ser apresentadas quando o disco DVD que está a ser reproduzido não contiver a gravação das legendas.

**? O idioma de voz (ou legenda) não pode ser alterado.**

- ✓ O disco DVD a ser reproduzido não contém a gravação de mais do que um idioma de áudio (ou de legenda).
- ✘ O idioma de voz (ou legenda) não pode ser alterado quando o disco DVD a ser reproduzido não contiver a gravação de mais de um idioma de voz (ou legenda).

**? O ângulo de visão não pode ser alterado.**

- ✓ O disco DVD a ser reproduzido não contém a gravação de mais do que um ângulo.
- ✘ O ângulo de visão não pode ser alterado quando o disco DVD que está a ser reproduzido não contiver a gravação de mais do que um ângulo.
- ✓ Está a tentar mudar o ângulo numa secção do DVD onde não há mais do que um ângulo gravado.
- ✘ Mais do que um ângulo de visão só pode ser gravado em secções limitadas do disco.

**? A reprodução não começará mesmo após ter sido seleccionado um título.**

- ✓ Foi definida para o disco uma restrição de visualização (RATING).
- ✘ Verifique a definição do nível de restrição de visualização (RATING).

**? O idioma de voz ou de legendas seleccionado na regulação inicial não é reproduzido.**

- ✓ O disco DVD a ser reproduzido não contém a gravação da voz ou idioma de legendagem seleccionados.
- Use um disco DVD que contenha a gravação da voz ou idioma de legendagem seleccionados.

## Fonte Disco

**? O modo de disc changer não pode ser seleccionado.**

- ✓ Não foi ligado nenhum cabo ao terminal de entrada do carregador de discos da unidade.
- Ligue o cabo ao terminal de entrada do carregador de discos da unidade.

**? O disco especificado não toca, ao invés disso, toca um outro.**

- ✓ O CD especificado está muito sujo.
- Limpe o CD.
- ✓ O CD está de cabeça para baixo.
- Coloque o CD com o lado da etiqueta para cima.
- ✓ O disco foi colocado numa abertura diferente da especificada.
- Ejecte o magazine de disco e verifique o número do disco especificado.
- ✓ O disco está muito arranhado.
- Experimente outro disco.

**? O som salta.**

- ✓ Há algo a tocar no carregador de discos.
- Remova o que está a tocar no carregador.
- ✓ O CD está riscado ou sujo.
- Se saltar no mesmo ponto quando o carro estiver parado, há algo de errado com o CD. Limpe o CD.

**? O visor indica que o disco está sendo tocado, mas não se pode ouvir nenhum som.**

- ✓ O computador da unidade não está a funcionar normalmente.
- Prima o botão de reiniciar na unidade (página 4).

**? A faixa especificada não toca.**

- ✓ Foi seleccionado a reprodução aleatória ou a reprodução aleatória de magazine.
- Desligue a reprodução aleatória ou a reprodução aleatória de magazine.

**? A repetição de faixa, repetição de disco, busca de faixa, reprodução aleatória, e reprodução aleatória de magazine começam por si sós.**

- ✓ A definição não está cancelada.
- As definições destas funções permanecem ligadas até que sejam definidas em desligado ou o disco seja ejectado, mesmo se a alimentação for desligada ou a fonte mudada.

**? Não é possível remover o disco.**

- ✓ O motivo é que decorreram mais de 10 minutos desde que o interruptor ACC do veículo foi desligado.
- O disco só pode ser removido dentro de 10 minutos após o interruptor ACC ser desligado. Se decorreram mais de 10 minutos, ligue novamente o interruptor ACC e prima o botão Eject (ejectar).

## Fonte MP3/WMA

**? Não pode reproduzir um MP3/WMA.**

- ✓ O suporte está riscado ou sujo.
- Limpe o suporte, consultando Limpeza do disco da secção <Sobre os discos> (página 13).

**? O som salta quando um MP3/WMA está a ser reproduzido.**

- ✓ O suporte está riscado ou sujo.
- Limpe o suporte, consultando Limpeza do disco da secção <Sobre os discos> (página 13).
- ✓ A condição da gravação é má.
- Grave novamente o suporte ou utilize outro suporte.

**? O tempo do MP3/WMA não é apresentado correctamente.**

- ✓ ---
- Há alturas em que não é correctamente apresentado de acordo com as condições de gravação de MP3/WMA.

**? Não é possível apresentar correctamente a informação da tarjeta ID3.**

- ✓ A gravação não foi feita de acordo com a tarjeta ID3 versão 1.x.
- Grave de acordo com a tarjeta ID3 versão 1.x. Além disso, o mostrador poderá estar incorrecto se um ficheiro MP3/WMA usar a norma da tarjeta ID3 v1.x e se esta norma tiver sido alargada depois da produção do software da máquina.

**As seguintes mensagens aparecem quando certos problemas ocorrem no seu sistema. Siga as devidas recomendações.**

**Hot Error**

O circuito de protecção do aparelho é accionado quando a temperatura dentro do aparelho excede 60° C (140° F), suspendendo todas as operações.

⇒ Deixe o aparelho arrefecer abrindo as janelas do carro ou ligando o ar condicionado. Quando a temperatura cair abaixo de 60° C (140° F), o disco volta a tocar novamente.

**Hold Error**

O circuito de protecção do aparelho é accionado quando a temperatura dentro do carregador automático de discos excede 60° C (140° F), suspendendo todas as operações.

⇒ Deixe o aparelho arrefecer abrindo as janelas do carro ou ligando o ar condicionado. Quando a temperatura cair abaixo de 60° C (140° F), o disco volta a tocar novamente.

**Mecha Error**

O leitor de discos está a funcionar mal.

⇒ Ejecte o disco e tente reintroduzi-lo novamente. Contacte o concessionário Kenwood se esta indicação continuar a piscar ou se o disco não puder ser ejectado.

**Disc Error**

Está introduzido um disco que não pode ser reproduzido.

**Read Error**

O disco está de cabeça para baixo.

⇒ Coloque o CD com o lado da etiqueta para cima.

O CD está muito sujo.

⇒ Limpe o disco, consultando a secção <Limpeza de discos> (página 13).

**Region code Error**

O software do DVD está codificado para outro código de região.

**Parental level Error**

O nível de supervisão paternal está definido para níveis elevados.

**Error 07 — 67**

O aparelho está a funcionar mal por algum motivo.

⇒ Prima o botão de reajuste do aparelho. Se o código "Error ##" não desaparecer, consulte o concessionário mais próximo.

# Especificações

As especificações podem ser alteradas sem prévia notificação.

## Secção do ecrã

- Tamanho da imagem
  - : 6,4 polegadas de largura (diagonal)
  - 143,6(L)×77,1(A) mm
- Sistema de ecrã
  - : Painel TN LCD transparente
- Sistema de comando
  - : Sistema de matriz activa TFT
- Número de pixels
  - : 336.960 (480H×234V×RGB)
- Pixels efectivos
  - : 99,99%
- Disposição dos pixels
  - : disposição em linhas RGB
- Iluminação de fundo
  - : tubo fluorescente catódico frio

## Secção de leitor DVD

- Conversor D/A
  - : 24Bit
- Descodificador
  - : Linear PCM/Dolby Digital/dts/MP3/WMA
- Modulação e vibração
  - : Abaixo do limite mensurável
- Resposta em frequência
  - Frequência de amostragem;96k: 20~22.000Hz
  - Frequência de amostragem;48k: 20~22.000Hz
  - Frequência de amostragem;44,1k: 20~20.000Hz
- Distorção harmónica total (1 kHz)
  - : 0,007%
- Relação sinal/ruído
  - : 98dB (DVD 96k)
- Gama dinâmica
  - : 98dB (DVD 96k)
- Formato de disco
  - : DVD-Video/VIDEO-CD/CD-DA
- Frequência de amostragem:
  - : 44,1kHz/48kHz, 96kHz
- Número de bits de quantificação
  - : 16/20/24bit

## Secção do Rádio FM

- Gama de frequência (50 kHz)
  - : 87,5~108,0 MHz
- Sensibilidade útil (S/N = 26 dB)
  - : 0,7µV/75Ω
- Sensibilidade de saída silenciosa (S/N = 46 dB)
  - : 1,6µV/75Ω
- Resposta de frequência (±3,0 dB)
  - : 30Hz~15kHz
- S/R (dB) (MONO)
  - : 65 dB
- Selectividade (±400 kHz)
  - : ≥ 80dB
- Separação estéreo
  - : 35dB (1kHz)

## Secção do Rádio LW

- Gama de frequência (9kHz)
  - : 153kHz~281kHz
- Sensibilidade útil
  - : 25µV

## Secção do Rádio MW

- Gama de frequência (9kHz)
  - : 531kHz~1611kHz
- Sensibilidade útil
  - : 45µV

## Secção vídeo

- Sistema de cor de entrada de vídeo externa
  - : NTSC/PAL
- Nível de entrada de vídeo externo (fichas RCA)
  - : 1Vp-p/75Ω
- Nível de entrada máx de áudio externo (fichas RCA)
  - : 1V/22kΩ
- Entrada analógica RGB
  - : 0,7Vp-p/75Ω

## Secção de áudio

- Potência máxima (Frente e trás)
  - : 50W×4
- Potência de saída (Frente e trás) (DIN 45324, +B=14,4V)
  - : 30W×4
- Nível preout (V)
  - : 5V/10kΩ
- Impedância do preout
  - : 80Ω
- Acção de Tonalidade
  - Graves: 100 Hz ±10 dB
  - Médios: 1 kHz ±10 dB
  - Agudos: 10 kHz ±10 dB

## Geral

- Tensão de operação
  - : 14,4V (11V~16V)
- Consumo de energia
  - : 15A
- Dimensões (L x A x P)
  - : 182mm×112mm×163mm
- Gama de temperatura operacional
  - : -10°C~60°C
- Gama de temperatura de armazenagem
  - : -20°C~85°C
- Peso
  - : 2,9 kg

Ainda que os pixels efectivos para o painel de cristais líquidos sejam definidos como 99,99% ou mais, 0,01% dos pixels poderão não acender ou acender incorrectamente.



***A marca dos produtos usando laser (excepto para algumas áreas)***

**PRODUTO LASER  
DE CLASSE 1**

A etiqueta é presa no chassis/estojo e indica que o componente utiliza raios laser, classificados como sendo de Classe 1. Isto significa que o aparelho está usando raios laser que são de uma classe mais fraca. Não há perigo de radiação maléfica fora do aparelho.

**DVD** is a trademark of DVD Format/Logo Licensing Corporation registered in the U.S., Japan and other countries.

Este produto incorpora tecnologia de protecção de direitos de autor que é protegida por patentes dos EUA e outros direitos de propriedade intelectual. A utilização desta tecnologia de protecção de direitos de autor deverá ser autorizada pela Macrovision, e visa exclusivamente a utilização doméstica e outras utilizações de visualização limitada, excepto se de outra forma autorizado pela Macrovision. É proibida a engenharia inversa ou desmontagem.

Fabricado sob licença da Dolby Laboratories.  
"Dolby" e o símbolo DD são marcas comerciais da Dolby Laboratories.

"DTS" and "DTS 2.0 + Digital Out" are trademarks of Digital Theater Systems, Inc.





---

**KENWOOD**