

KENWOOD

MONITOR MIT DVD-RECEIVER

DDX6027

BEDIENUNGSANLEITUNG

Kenwood Corporation



Vor der Inbetriebnahme	4	Fernseh-/Videosteuerung	36
Hinweise zur Wiedergabe von MP3/WMA/ JPEG/MPEG	6	Anzeige des Fernsehbildschirms	
Grundlegender Betrieb des DDX6027	8	Anzeige des Easy-Bedienfeldes	
Grundsätzliche Bedienung der Fernbedienung	10	Anzeige des Fernseh-Steuerbildschirms	
Über Discs	13	Anzeige des Fernseh-Menübildschirms	
Umschaltung des Bildschirmmodus	14	Suchmodus	
Stummschaltung der Audio-Lautstärke beim Eingehen eines Telefonanrufs	15	Automatische Speicherung	
Steuerung während der DVD-Video-, Video- CD-, JPEG- oder MPEG-Wiedergabe	16	Manuelle Speicherung	
Anzeige des DVD/VCD/JPEG/MPEG- Wiedergabebildschirms		Vorauswahl	
Anzeige des Easy-Bedienfeldes		Eingabe des Sendernamens	
Anzeige des DVD/VCD Steuerbildschirms			
Öffnet das DVD-Menü			
VCD-Zoom-Steuerung			
Bildsteuerung			
Informations-Display			
Direktsuche			
CD/MP3/WMA/JPEG/MPEG/Disc-Wechsler- Wiedergabesteuerung.....	22	DAB-Tuner-Steuerung	40
Anzeige des Easy-Bedienfeldes		Anzeige des Easy-Bedienfeldes	
Anzeige des CD/MP3/WMA/JPEG/MPEG/-Disc- Wechsler-Steuerbildschirms		Anzeige des DAB-Tuner-Steuerbildschirms	
Anzeige des CD/MP3/WMA/JPEG/MPEG/-Disc- Wechsler-Menübildschirms		Anzeige des DAB-Tuner-Menübildschirms	
Disc-Name eingeben		Suchmodus	
Ordner auswählen (während der MP3/WMA/ JPEG/MPEG-Wiedergabe)		Automatischer Ensemble-Speicher	
ID3/WMA-Kennungsanzeige (während der MP3/ WMA-Wiedergabe)		Dienste-Vorgabespeicher	
Disc-Auswahl (während der Wiedergabe vom Disc-Wechsler)		Dienstauswahl	
Direktsuche		Sprachfilter	
		Suche nach der Programmsparte	
		DAB-Informationen	
		DAB-Nachrichten	
Tuner-Steuerung	30	Zeicheneingabe	46
Anzeige des Easy-Bedienfeldes		Verwendung des Zeicheneingabe-Bildschirms	
Anzeige des Tuner-Steuerbildschirms			
Anzeige des Tuner-Menübildschirms			
Suchmodus			
Automatische Speicherung			
Manuelle Speicherung			
Vorauswahl			
Direktsuche			
Verkehrsmeldungen			
Suche nach der Programmsparte			
Radiotext			
		Quellenauswahl	47
		Anzeige des Steuerbildschirms	
		Anzeige des Quellenauswahl-Bildschirms	
		Einstellung der Monitor-Anzeige- position und der Qualität.....	48
		Anzeige des Monitor-Steuerbildschirms	
		Anzeige des Neigungseinstellbildschirms	
		Einrichtungsmenü	49
		Einrichtungsmenü	49
		Anzeige des Steuerbildschirms	
		Anzeige des Einrichtungsmenü-Bildschirms	
		Audio-Einrichtung	50
		Anzeige des Audio-Einrichtungsbildschirms	
		Übergangsnetzwerk einrichten	
		DVD-Einrichtung	52
		Anzeige des Bildschirms DVD SETUP 1	
		Anzeige des Bildschirms DVD SETUP 2	
		Anzeige des Bildschirms DVD SETUP 3	
		Sprache einrichten	
		Kindersicherungsgrad-Einrichtung	
		Systemeinrichtung	56
		Anzeige des System-Einrichtungsbildschirms 1	
		Anzeige des System-Einrichtungsbildschirms 2	
		AV-Schnittstelle	58
		Anzeige des "A/V I/F 1"-Bildschirms	
		Anzeige des "A/V I/F 2"-Bildschirms	
		Anzeige des "A/V I/F 3"-Bildschirms	

Benutzerschnittstelle	60	Erläuterung der Begriffe	75
Anzeige des Benutzer-I/F-1-Bildschirms		Anleitung zur Fehlersuche.....	76
Anzeige des Benutzer-I/F-2-Bildschirms		Technische Daten.....	80
Touchpanel-Einstellung			
Uhr			
Sicherheitscode einrichten			
Einrichtungsspeicher			
Fernsehleinrichtung	65		
Anzeige des TV1-Bereichs-Einstellbildschirms			
Anzeige des TV2-Bereichs-Einstellungsbildschirms			
RDS-Einrichtung	66		
Anzeige des RDS-Einrichtungsbildschirms 1			
Anzeige des RDS-Einrichtungsbildschirms 2			
AMP-Steuerung	67		
Anzeige des AMP-Bildschirms			
DAB-Einrichtung	68		
Anzeige des DAB-Einrichtungsbildschirms			
Meldungsauswahl			
Klangeinstellungsmenü	70		
Klangeinstellungsmenü	70		
Anzeige des Steuerbildschirms			
Anzeige des Klangeinstellungsmenü-Bildschirms			
Audio-Steuerung	71		
Anzeige des Audio-Steuerbildschirms 1			
Anzeige des Audio-Steuerbildschirms 2			
Equalizer	72		
Anzeige des Equalizer-Bildschirms			
Tonkurven-Einrichtung			
Zone-Steuerung	74		
Anzeige des Zone-Steuerbildschirms			

Vor der Inbetriebnahme

⚠ WARNUNG

Treffen Sie die folgenden Vorsichtsmaßnahmen, um eine eventuelle Verletzung oder einen Brand zu verhindern:

- Stellen Sie sicher, dass keinerlei Metallgegenstände (Münzen, Nadeln, Werkzeuge usw.) ins Innere des Gerätes gelangen und Kurzschlüsse verursachen.
- Wird das LCD-Display durch äußere Einwirkungen wie Sturz oder Schlag zerbrochen, meiden Sie den Kontakt mit der evtl. austretenden Kristallflüssigkeit. Diese Flüssigkeit kann Ihre Gesundheit beeinträchtigen.
Falls die Flüssigkristall-Flüssigkeit der LCD in Kontakt mit Ihrem Körper oder Ihrer Kleidung gekommen sein sollte, waschen Sie sie bitte sofort mit Seife ab.

⚠ ACHTUNG

Bitte beachten Sie folgende Vorsichtsmaßnahmen, damit Ihr Gerät stets einwandfrei funktioniert:

- Betreiben Sie das Gerät ausschließlich mit 12-Volt-Gleichstrom und negativer Masseverbindung.
- Schützen Sie das Gerät vor direkter Sonneneinstrahlung, zu hohen Temperaturen, Feuchtigkeit, Spritzwasser und Staub. Vermeiden Sie bei der Installation zudem Orte mit zu viel Staub oder Spritzwasser.
- Installieren Sie die Frontblende oder das Frontblenden-Gehäuse nicht an einer Stelle mit direktem Sonnenlicht, extremer Wärme oder Luftfeuchtigkeit. Vermeiden Sie bei der Installation zudem Orte mit zu viel Staub oder Spritzwasser.
- Berühren Sie auf keinen Fall die Metallkontakte am Gerät oder an der abnehmbaren Frontblende, um eine Beeinträchtigung des Gerätes zu vermeiden.
- Bei der abnehmbaren Frontblende handelt es sich um ein Präzisionsteil; setzen Sie es daher keinerlei Stößen aus.
- Achten Sie beim Austausch einer Sicherung darauf, dass der Wert der Sicherung mit den Angaben am Gerät übereinstimmt. Sicherungen mit einem falschen Wert können Fehlfunktionen verursachen oder zu einer Beschädigung des Gerätes führen.
- Verwenden Sie auf keinen Fall Ihre eigenen Schrauben. Verwenden Sie ausschließlich die im Lieferumfang enthaltenen Schrauben. Zu lange oder zu dicke Schrauben könnten das Gerät beschädigen.
- Sie können sich keine Videos anschauen, während das Fahrzeug fährt. Parken Sie an einem sicheren Ort und betätigen Sie die Feststellbremse, um sich TV-/Video-Bilder anzusehen.

Anmerkungen

- Sollten Sie Probleme bei der Installation des Geräts haben, lassen Sie sich von Ihrem KENWOOD-Fachhändler beraten.
- Falls Ihr Gerät nicht richtig zu funktionieren scheint, drücken Sie bitte die Rückstelltaste, um die werkseitigen Vorgaben wieder herzustellen.

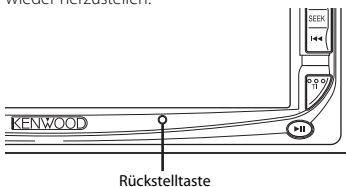

Bildschirmhelligkeit bei niedrigen Temperaturen

Wenn die Temperatur des Geräts fällt, wie z.B. im Winter, wird das Flüssigkristall-Panel dunkler als sonst. Die normale Helligkeit kehrt zurück, nachdem der Monitor einige Zeit betrieben wurde.

Audiogeräte, die mit dem Receiver DDX6027 bedient werden können (Stand: Juni 2005):

KTC-V500E, KTC-9090DAB, KHD-C710, KDC-CPS89, KDC-CPS87, KDC-CPS85, KDC-CPS82, KDC-C719, KDC-C717, KDC-C715, KDC-C712, KDC-C669, KDC-C667, KDC-C665, KDC-C662, KDC-C469, KDC-C467, KDC-C465, KDC-C462, KDV-C820, KDC-C719MP, KDC-D301, KDC-D300, KMD-D401, KMD-D400 (Stellen Sie den "O"-N-Schalter auf die "N"-Stellung, falls damit ausgestattet.)

Navigationsgeräte, die mit dem Receiver DDX6027 bedient werden können (Stand: Juni 2005):

KNA-DV3200, KNA-DV2200

Einlegen und Austauschen der Batterie

1. Verwenden Sie zwei Batterien der Größe "R03"/"AAA".
Schieben Sie die Abdeckung ab, während Sie sie gleichzeitig wie dargestellt andrücken.
2. Legen Sie die Batterien unter Berücksichtigung der ⊕ und ⊖ Pole entsprechend der Abbildung ins Batteriefach.

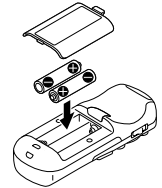

⚠ WARNUNG

Nicht gebrauchte Batterien für Kinder unzugänglich aufbewahren. Wenden Sie sich sofort an einen Arzt, wenn eine Batterie versehentlich verschluckt wurde.



- Legen Sie die Fernbedienung nicht an Orte, an denen es heiß werden könnte, wie z. B. auf das Armaturenbrett.



- Die im Lieferumfang enthaltenen Batterien sind für die Betriebsprüfung gedacht, deshalb ist es möglich, dass ihre Lebensdauer sehr kurz ist.
- Wenn die für die Fernbedienung erforderliche Distanz sehr kurz wird, ersetzen Sie bitte beide Batterien durch neue.

Reinigung des Bedienfeldes und des Monitors

Wenn das Bedienfeld und die Monitor-Felder verschmutzt sein sollten, reinigen Sie sie unter Verwendung eines weichen Tuches (wie beispielsweise unter Verwendung eines im Handel erhältlichen, mit Silizium beschichteten Tuches). Reinigen Sie die Felder bei starken Verschmutzungen unter Verwendung eines Tuches, das Sie zuvor mit einem Neutralreiniger benetzt haben, und entfernen Sie den Neutralreiniger anschließend unter Verwendung eines trockenen Tuches.
Verwenden Sie keinerlei harten Tücher oder flüchtige Chemikalien (wie beispielsweise Alkohol). Bei einer Nichtbeachtung dessen könnte die Oberfläche zerkratzt oder die aufgedruckten Buchstaben gelöscht werden.

Reinigen des Disc-Schachts

Im Disc-Schacht sammelt sich mit der Zeit Staub an, der ab und an entfernt werden muss. Ein verschmutzter Schacht kann die CDs beschädigen.

Beschlagen der Laser-Linse

Bei kaltem Wetter kann die Laserlinse des Disc-Players nach dem Einschalten der Fahrzeugheizung beschlagen. In diesem Fall lässt sich keine Disc abspielen. Nehmen Sie dann die Disc aus dem Gerät und warten Sie eine Zeitlang, bis der Beschlag abgetrocknet ist. Arbeitet der Disc-Player nach 1-2 Stunden noch nicht richtig, wenden Sie sich an Ihren KENWOOD-Fachhändler.

Weltweite Gebiets-Codes

Die DVD-Player sind mit einem Gebiets-Code versehen, der dem Vertriebsbereich entspricht, wie in der nachfolgenden Karte dargestellt.

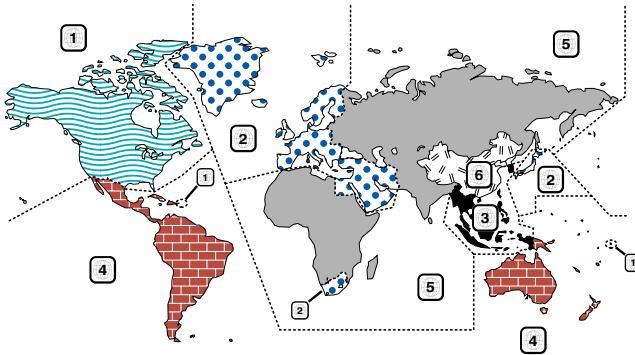

DVD-Symbole

Symbol	Beschreibung
	Weist auf den Code des Gebiets hin, in dem diese Disc abgespielt werden kann.
	Anzahl der Sprachen, die für die Audio-Funktionen aufgenommen wurden. Die Ziffer weist auf die Anzahl der Sprachen hin (maximal 8 Sprachen).
	Anzahl der Sprachen, die für die Untertitel-Funktionen aufgenommen wurden. Die Ziffer weist auf die Anzahl der Sprachen hin (maximal 32 Sprachen).
	Anzahl der Blickwinkel, die über die Blickwinkel-Funktion verfügbar sind. Die Ziffer weist auf die Anzahl der Blickwinkel hin (maximal 9 Blickwinkel).
	Wählbare Bildseitenverhältnisse: "LB" bedeutet "Letter Box", während "PS" für Pan/Scan steht. Das nebenstehende Beispiel bedeutet, dass ein 16:9-Video in ein Letterbox-Video umgewandelt werden kann.

Nicht wiederzugebende Discs

Auf diesem Gerät ist eine Wiedergabe der nachfolgend aufgeführten Discs nicht möglich.

- DVD-ROM/DVD-RAM-Discs
- CDVs (nur der Audio-Teil kann wiedergegeben werden)
- Photo-CDs
- HQ-VCD/SVCD-Discs
- CD-G/CD-EG/CD-EXTRA-Discs (nur der Audio-Teil kann wiedergegeben werden)
- DVD-Audio

Wenn DVD-R/RW- und DVD+R/RWs nicht im DVD-Video-Format aufgenommen worden sind, können diese nicht wiedergegeben werden.

Beschränkungen bedingt durch Unterschiede zwischen verschiedenen Discs

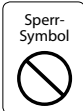

Einige DVDs und VCDs lassen sich nur in gewissen Wiedergabe-Modi abspielen, entsprechend den vom Software-Hersteller eingegebenen Beschränkungen. Da dieses Gerät solche Beschränkungen berücksichtigt, können einige Funktionen möglicherweise nicht wie angegeben zur Verfügung stehen. Lesen Sie unbedingt die bei jeder Disc mitgelieferten Anweisungen durch. Sollte auf dem am CD-Spieler angeschlossenen Fernsehbildschirm ein Sperrsymbol erscheinen, bedeutet dies, dass diese Disc gewissen Beschränkungen unterworfen ist, wie oben beschrieben.

Erklärungen der in diesem Handbuch verwendeten Symbole

- Kennzeichnet die wichtigsten Bedienungen des Receivers.
- Kennzeichnet die Taste, die Sie berühren müssen.
- Kennzeichnet die Taste oder die Joystick-Bedienung auf der Fernbedienung.
- Der Anfangswert einer jeden Einstellung wird dargestellt.
- Gibt eine zusätzliche Information oder einen Bedienungshinweis an.

Die in dieser Bedienungsanleitung gezeigten Abbildungen des Autoradio-Displays und der Frontblende dienen lediglich als Erklärungshinweise für die vielseitigen Einstellmöglichkeiten Ihres Geräts. Deshalb können sich geringfügige Abweichungen zwischen der Display-Darstellung Ihres Geräts und den Illustrationen in der Anleitung ergeben.

Hinweise zur Wiedergabe von MP3/WMA/JPEG/MPEG

Dieses Gerät ist in der Lage, MP3 (MPEG1 Audio Layer 3)/WMA/JPEG/MPEG (MPEG 1/MPEG 2) wiederzugeben. Nehmen Sie aber bitte zur Kenntnis, dass die zulässigen MP3/WMA/JPEG/MPEG-Aufnahmemedien und -formate eingeschränkt sind. Achten Sie beim Schreiben von MP3/WMA/JPEG/MPEG auf die folgenden Einschränkungen.

Verwendbare Medien

Bei den mit diesem Gerät zulässigen MP3/WMA/JPEG/MPEG-Aufnahmemedien handelt es sich um CD-ROM, CD-R, CD-RW, DVD-R/RW und DVD+R/RW. Wenn Sie eine CD-RW verwenden, sollten Sie eine vollständige Formatierung und keine Schnellformatierung durchführen, um eine Fehlfunktion zu verhindern.

Verwendbare Medienformate

Die folgenden Formate sind für Medien verfügbar, die mit diesem Gerät verwendet werden. Die höchste Anzahl der Stellen, die für den Dateinamen einschließlich der Abgrenzung ("") und der dreistelligen Erweiterung verwendet werden, ist in Klammern angegeben.

- ISO 9660-Level 1 (12 Stellen)
- ISO 9660-Level 2 (31 Stellen)
- Joliet (64 Stellen)
- Romeo (128 Stellen)

Bis zu 200 Stellen können im Format für lange Dateinamen angezeigt werden. Lesen Sie sich hinsichtlich einer Auflistung aller verfügbarer Zeichen bitte die Bedienungsanleitung der Schreibsoftware und den unten stehenden Abschnitt "Eingabe eines Datei- und Ordnernamens" durch.

Hinsichtlich der Medien, die mit diesem Gerät wiedergegeben werden können, bestehen die folgenden Einschränkungen:

- Maximale Anzahl der Verzeichnis-Ebenen: 8
- Maximale Anzahl der Dateien pro Ordner: 255
- Maximale Anzahl der Stellen für einen Ordnernamen: 200
- Maximale Anzahl der Ordner: 254

In einem anderen Format als den oben aufgeführten geschriebene MP3/WMA/JPEG/MPEG-Dateien werden u. U. nicht ordnungsgemäß wiedergegeben; zudem werden die Datei- oder Ordnernamen u. U. nicht ordnungsgemäß angezeigt.

Einstellungen für Ihren MP3/WMA/JPEG/MPEG-Decoder und Ihr CD/DVD-Schreibgerät

Führen Sie die folgende Einstellung durch, wenn Sie Audio-Daten mithilfe eines MP3/WMA-Codierers in MP3/WMA-Daten komprimieren.

MP3/WMA

- Übertragungs-Bitrate: MP3: 32 —320 kbps
WMA: 48 —192 kbps
- Abtastfrequenz: MP3: 32, 44,1, 48 kHz
WMA: 32, 44,1, 48 kHz

Führen Sie die folgende Einstellung durch, wenn Sie Video-/Audio-Daten mithilfe eines JPEG/MPEG-Codierers in JPEG/MPEG-Daten komprimieren.

JPEG

- Bildgröße: Grundlinien-Format: 5.120 (B) x 3.840 (H) Pixel
(maximale Größe)¹
Progressiv-Format: 2.048 (B) x 1.536 (H) Pixel
(maximale Größe)²

MPEG

- Video-Format: MPEG1, MPEG2
- Bildgröße: MPEG1: 320 x 240, 352 x 240 (NTSC), 352 x 288 (PAL)
MPEG2: 640 x 480, 704 x 480 (NTSC), 704 x 576 (PAL)
- Audio-Format: MPEG1-Audio Layer2
- Übertragungs-Bitrate: 32—384 kbps CBR
- Abtastfrequenz: 32, 44,1,48 kHz

Wenn Sie Ihr CD/DVD-Schreibgerät verwenden, um MP3/WMA/JPEG/MPEG bis zur maximalen Disc-Kapazität aufzunehmen, deaktivieren Sie bitte das zusätzliche Schreiben. Wenn Sie eine leere Disc in einem Arbeitsgang beschreiben möchten, wählen Sie die Einstellung "Disc at Once", damit Sie die volle Kapazität ausnutzen können.



- Der Wiedergabemodus ist u. U. nicht möglich, wenn Funktionsbereiche des Windows Media Player 9 oder höher verwendet werden.
- *1 Ein Teil des Bildes wird nicht angezeigt, wenn die Größe des Bildes die maximal zulässige Größe überschreitet.
- *2 Ein Bild wird nicht angezeigt, wenn die Größe des Bildes die maximal zulässige Größe überschreitet.
- Wenn Sie MPEG 2-Daten schreiben, stellen Sie bitte sicher, dass Sie ein DVD-Medium verwenden.
- Wenn Sie Daten auf ein DVD-Medium schreiben, stellen Sie bitte sicher, dass Sie die Einrichtung des DVD-Schreibgerätes auf "Disc at once" einstellen.

Eingabe der ID3-Markierung

Das anzeigbare ID3-Tag ist ID3 Version 1.x. Den Zeichencode finden Sie in der Codeliste.

	0	1	2	3	4	5	6	7	8	9	A	B	C	D	E	F
0				0	@	P	p	■	▲	▲	A	B	C	D	E	F
1				1	1	A	Q	a	q		1	▲	▲	▲	▲	▲
2				2	"	2	B	R	b	r	c	3	▲	▲	▲	▲
3				3	#	3	C	S	c	s	£	3	▲	▲	▲	▲
4				4	\$	4	D	T	d	t	o	3	▲	▲	▲	▲
5				5	%	5	E	U	e	u	¥	µ	▲	▲	▲	▲
6				6	&	6	F	V	f	v	£	▲	▲	▲	▲	▲
7				7	7	G	W	g	w	§	-	Q	X	C	+	
8				8	(8	H	X	h	x	¿	T	E	O	▲	▲
9				9)	9	I	Y	i	y	©	1	E	U	▲	▲
A				A <td>* <td>A <td>J</td> <td>Z</td> <td>j</td> <td>z</td> <td>▲</td> <td>▲</td> <td>▲</td> <td>▲</td> <td>▲</td> <td>▲</td> </td></td>	* <td>A <td>J</td> <td>Z</td> <td>j</td> <td>z</td> <td>▲</td> <td>▲</td> <td>▲</td> <td>▲</td> <td>▲</td> <td>▲</td> </td>	A <td>J</td> <td>Z</td> <td>j</td> <td>z</td> <td>▲</td> <td>▲</td> <td>▲</td> <td>▲</td> <td>▲</td> <td>▲</td>	J	Z	j	z	▲	▲	▲	▲	▲	▲
B				B <td>+ <td>B <td>K</td> <td>k</td> <td>(</td> <td>«</td> <td>»</td> <td>E</td> <td>U</td> <td>▲</td> <td>▲</td> <td>▲</td> </td></td>	+ <td>B <td>K</td> <td>k</td> <td>(</td> <td>«</td> <td>»</td> <td>E</td> <td>U</td> <td>▲</td> <td>▲</td> <td>▲</td> </td>	B <td>K</td> <td>k</td> <td>(</td> <td>«</td> <td>»</td> <td>E</td> <td>U</td> <td>▲</td> <td>▲</td> <td>▲</td>	K	k	(«	»	E	U	▲	▲	▲
C				C <td>-</td> <td>C <td><</td> <td>></td> <td>[</td> <td>]</td> <td>1</td> <td>1</td> <td>1</td> <td>1</td> <td>1</td> <td>1</td> </td>	-	C <td><</td> <td>></td> <td>[</td> <td>]</td> <td>1</td> <td>1</td> <td>1</td> <td>1</td> <td>1</td> <td>1</td>	<	>	[]	1	1	1	1	1	1
D				D <td>=</td> <td>D <td>M</td> <td>m</td> <td>)</td> <td>®</td> <td>®</td> <td>®</td> <td>®</td> <td>®</td> <td>®</td> <td>®</td> </td>	=	D <td>M</td> <td>m</td> <td>)</td> <td>®</td> <td>®</td> <td>®</td> <td>®</td> <td>®</td> <td>®</td> <td>®</td>	M	m)	®	®	®	®	®	®	®
E				E <td>></td> <td>E <td>N</td> <td>^</td> <td>n</td> <td>~</td> <td>®</td> <td>®</td> <td>®</td> <td>®</td> <td>®</td> <td>®</td> </td>	>	E <td>N</td> <td>^</td> <td>n</td> <td>~</td> <td>®</td> <td>®</td> <td>®</td> <td>®</td> <td>®</td> <td>®</td>	N	^	n	~	®	®	®	®	®	®
F				F <td>/</td> <td>F</td> <td>?</td> <td>O</td> <td>-</td> <td>o</td> <td>■</td> <td>-</td> <td>¿</td> <td>¿</td> <td>¿</td> <td>¿</td>	/	F	?	O	-	o	■	-	¿	¿	¿	¿

Eingabe der Datei- und Ordnernamen

Für den Dateinamen oder Ordnernamen können nur Zeichen verwendet werden, die in der Code-Tabelle aufgeführt sind. Wenn Sie für die Eingabe irgendwelche anderen Zeichen verwenden, werden Datei- und Ordnernamen nicht ordnungsgemäß angezeigt. Je nach verwendetem CD/DVD-Schreibgerät wird u. U. beides nicht ordnungsgemäß angezeigt.

Dateien müssen die ordnungsgemäße Erweiterung (.mp3/.wma/.jpg/.mpg) aufweisen.



- Eine Datei, deren Name mithilfe von Zeichen eingegeben wurde, die nicht in der Code-Liste aufgeführt sind, wird u. U. nicht ordnungsgemäß angezeigt.

Schreiben von Dateien auf ein Medium

Wenn ein Medium mit MP3/WMA/JPEG/MPEG-Daten eingelegt wird, überprüft das Gerät sämtliche Daten auf dem Medium. Falls das Medium eine Menge Ordner oder Dateien enthält, bei denen es sich nicht um MP3/WMA/JPEG/MPEG-Dateien handelt, dauert es aus diesem Grund eine ganze Weile, bevor das Gerät mit der Wiedergabe von MP3/WMA/JPEG/MPEG beginnt.

Darüber hinaus dauert es u. U. eine ganze Weile, bevor das Gerät zur nächsten MP3/WMA/JPEG/MPEG-Datei weiterspringt; u. U. wird auch eine Dateisuche oder Ordnersuche nicht problemlos durchgeführt.



Das Laden eines solchen Mediums kann laute Geräusche produzieren und die Lautsprecher beschädigen.

- Versuchen Sie auf keinen Fall, ein Medium wiedergeben zu lassen, das eine Datei enthält, bei der es sich nicht um eine MP3/WMA/JPEG/MPEG-Datei handelt, die aber trotzdem eine MP3/WMA/JPEG/MPEG-Erweiterung aufweist. Das Gerät erfasst Dateien, bei denen es sich um keine MP3/WMA/JPEG/MPEG-Dateien handelt, als MP3/WMA/JPEG/MPEG-Daten, sobald die betreffenden Dateien eine MP3/WMA/JPEG/MPEG-Erweiterung aufweisen.
- Versuchen Sie auf keinen Fall, ein Medium wiedergeben zu lassen, das Dateien in einem anderen Format als MP3/WMA/JPEG/MPEG enthält.

Wiedergabereihenfolge von MP3/WMA/JPEG/MPEG

Bei der Auswahl für die Wiedergabe, die Ordnersuche, die Dateisuche oder für die Ordnerauswahl wird auf die Dateien und Ordner in der Reihenfolge zugegriffen, in der sie durch das CD/DVD-Schreibgerät geschrieben wurden. Aufgrund dessen kann es passieren, dass die zu erwartende Wiedergabereihenfolge nicht mit der Reihenfolge übereinstimmt, in der die Spuren oder Alben schließlich tatsächlich abgespielt werden. Sie können die Reihenfolge, in der die MP3/WMA/JPEG/MPEG-Dateien wiedergegeben werden sollen, u. U. auswählen, indem Sie sie auf ein Medium wie beispielsweise eine CD-R schreiben und dabei ihren Dateinamen mit einer Abfolgenummer wie beispielsweise "01" bis "99" versehen; dies hängt von Ihrem CD/DVD-Schreibgerät ab.

JPEG

Bei JPEG handelt es sich um einen standardisierten Bild-Komprimierungsmechanismus. JPEG steht für "Joint Photographic Experts Group", den ursprünglichen Namen des Komitees, das für den Standard verantwortlich ist. JPEG wurde für die Komprimierung von entweder Vollfarb- oder Grauskala-Bildern entwickelt.

MPEG 1

Die gebräuchlichsten Anwendungen des MPEG 1-Standards liefern Ihnen eine Video-Auflösung von 352-auf-240 bei 30 Einzelbildern pro Sekunde ("frames per second" = fps). Dadurch wird eine Video-Qualität erzeugt, die etwas unter der von herkömmlichen Videorecorder-Bildern liegt.

MPEG 2

MPEG 2 bietet Ihnen Auflösungen von 720 x 480 und 1280 x 720 bei 60 fps (NTSC) bei Audio in CD-Qualität. Dies ist ausreichend für alle gebräuchlichen Fernsehstandards einschließlich NTSC und sogar PAL. MPEG 2 wird durch DVD-ROMs verwendet. MPEG-2 kann ein 2-stündiges Video in ein paar wenige Gigabytes komprimieren.

Grundlegender Betrieb des DDX6027

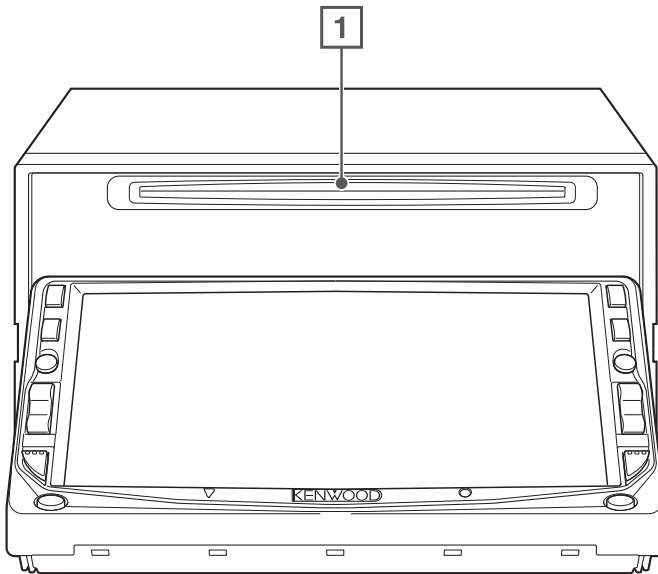
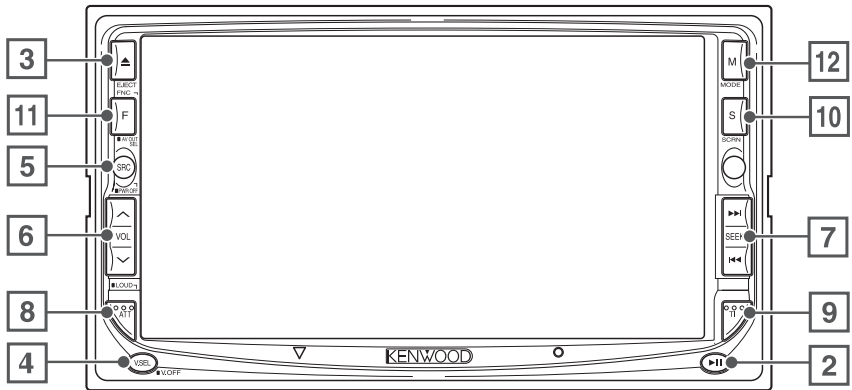

- 1 Disc wiedergeben**
[Disc-Einführungsschlitz]
 Eine Disc wird wiedergegeben, wenn Sie sie einschieben.
- 2 Wiedergabe/Pause**
[▶||]-Taste
 Unterbricht und startet eine Disc erneut.

- 3 Disc auswerfen**
[EJECT]-Taste
 Die Disc wird ausgeworfen.

4 Video-Quellenauswahl/V.OFF
[V.SEL]-Taste

Die Video-Quellenauswahl ändert sich bei jedem Drücken der Taste in der folgenden Reihenfolge:

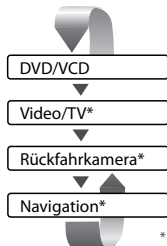

*im Handel erhältliches Zubehör

Sie können das Video-Display auch durch ein Drücken der Taste für mindestens 1 Sekunde ausschalten. Bei einem erneuten Drücken der Taste wird das vorherige Video-Display wieder angezeigt.

5 Audio-Quellenauswahl/Stromversorgung
[SRC]-Taste

Die Audio-Quellenauswahl ändert sich bei jedem Drücken der Taste in der folgenden Reihenfolge:

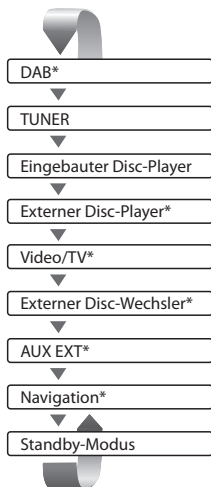

*im Handel erhältliches Zubehör

Sie können die Stromversorgung auch durch ein Drücken der Taste für mindestens 1 Sekunde ausschalten.

Wenn Sie die Taste erneut drücken, wird die Stromversorgung eingeschaltet.

6 Lautstärkeregler
[VOL]-Taste

Regelt die Lautstärke.

7 Titel-/Stationswähler
[SEEK]-Taste

Wählt eine Musik, ein Kapitel, einen Titel oder eine Frequenz aus.

8 Dämpfer/Loudness
[ATT]/[LOUD]-Taste

Schaltet die Lautstärke stumm.

Drücken Sie die Taste zur Aufhebung der Stummschaltung erneut.

Drücken Sie die Taste für mehr als eine Sekunde, um die Loudness-Funktion ein- oder auszuschalten. Wenn die Funktion eingeschaltet ist, werden die hohen und niedrigen Töne bei niedriger Lautstärke verbessert.

9 Verkehrsmeldungen
[TI]-Taste

Schaltet die Verkehrsmeldungsfunktion ein oder aus. (Seite 34)

10 Bildschirm-Einrichtung/Dimmer
[SCRN]-Taste

Zeigt den Monitor- oder Neigungssteuerbildschirm an. (Seite 48)

Die Dimmer-Moduseinrichtung ist im auf Monitor-Steuerbildschirm auf "Manual" eingestellt; wenn die Taste für mehr als 1 Sekunde gedrückt wird, wird die Dimmer-Funktion ein- oder ausgeschaltet. (Seite 48)

11 Funktion/AV OUT SEL
[FNC]-Taste

Die Videoquellen-Funktion ändert sich bei jedem Drücken der Taste in der folgenden Reihenfolge:

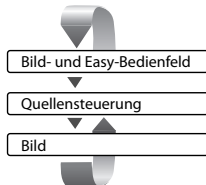

Schaltet die beim AV OUTPUT-Anschluss auszugebende Quelle um, wenn die Taste für mindestens 1 Sekunde gedrückt wird.

12 Umschaltungsbildschirm-Modus/M.CTRL
[MODE]-Taste

Zur Umschaltung des Bildschirmmodus. (Seite 14)
Wenn Sie die Taste für mehr als 1 Sekunde gedrückt halten, wird das DVD-Menü angezeigt. (Seite 20)



- Das DVD-Menü ist nicht verfügbar, wenn das Hauptmenü der DVD angezeigt wird.



- Neben dem Navigationssystem schaltet sich auch das Display ein, wenn Sie die Feststellbremse aktivieren.
- Es ist erforderlich, dass Sie die "Navigationsquelle" von <AV-Schnittstelle> auf "On" stellen, damit Sie die Navigation durch die durch die [SRC]-Taste auszuwählende Audioquelle hinzufügen können. (siehe Seite 59)
- Es ist erforderlich, die Gangschaltung des Fahrzeugs auf "Reverse" einzustellen, damit zum Rückansichtskamera (R-CAM) -Videodisplay umgeschaltet werden kann.

Grundsätzliche Bedienung der Fernbedienung

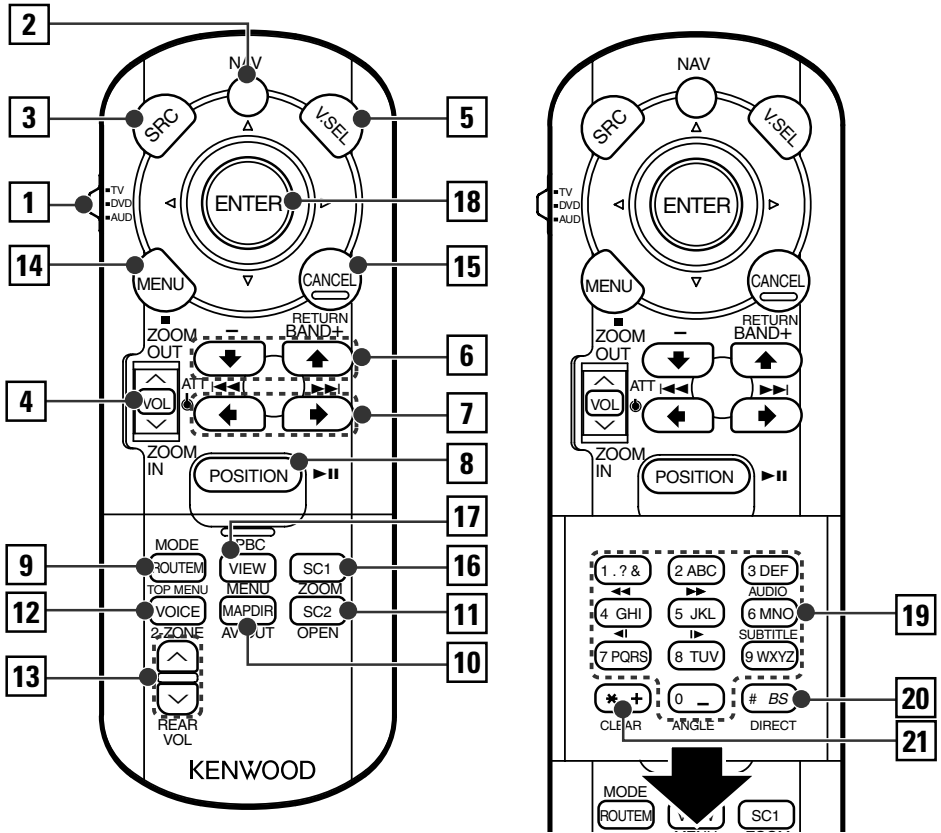

1 Fernbedienungsmodus-Wahlschalter

Wählt einen der folgenden Fernbedienungsmodi aus:
 TV: TV-Quelle
 DVD: Integrierte DVD/VCD/CD/MP3/WMA/JPEG/
 MPEG-Player-Quelle
 AUD: Tuner-Quelle oder angebrachte Disc-Wechsler-
 Quelle

2 [NAV]-Schalter

Durch ein Drücken des Schalters bis zum Einrasten wird in den Navigationssystem-Steuermodus geschaltet. Durch ein erneutes Drücken des Schalters kehrt das Gerät in den AV-Steuermodus zurück.

3 [SRC]-Taste

Die Audioquelle wird bei jedem Drücken der Taste umgeschaltet.

4 [VOL]-Taste

DISC TV TUNER

Regelt die Lautstärke. Beim Drücken der Taste wird die Lautstärke stummgeschaltet.

Bei einem erneuten Drücken der Taste wird wieder der vorherige Lautstärkepegel eingestellt.

NAV

Vergrößert oder verkleinert die Navigationskarte.

5 [V.SEL]-Taste

Die Video-Quellenauswahl ändert sich bei jedem Drücken der Taste in der folgenden Reihenfolge:

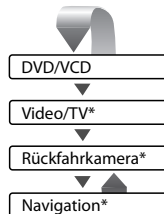

*im Handel erhältliches Zubehör



- Es ist erforderlich, die Gangschaltung des Fahrzeugs auf "Reverse" einzustellen, damit zum Rückansichtskamera (R-CAM) -Videodisplay umgeschaltet werden kann.

6 [BAND]-Taste

DISC (Bei der Einstellung von **1** "DVD" oder "AUD")

+: Wählt die nächste Disc aus.

-: Wählt die vorherige Disc aus.

TV (bei der Einstellung von **1** auf "TV" oder "AUD")

BAND: Schaltet zu TV1, TV2 oder VIDEO um.

TUNER (bei der Einstellung von **1** "AUD")

+: Schaltet zum Wellenbereich UKW1, UKW2 oder UKW3 um.

-: Schaltet zum MW-Wellenbereich um.

NAV

Wählt ein Symbol aus.

7 [◀◀]/[▶▶]-Taste

DISC (Bei der Einstellung von **1** "DVD" oder "AUD")

Wählt ein Musikstück aus.

TV (bei der Einstellung von **1** auf "TV" oder "AUD")

Wählt einen Kanal aus.

TUNER (bei der Einstellung von **1** "AUD")

Wählt einen Sender aus.

NAV

Wählt ein Symbol aus und scrollt horizontal.

8 [▶II]-Taste

DISC (Bei der Einstellung von **1** "DVD" oder "AUD")

Für die Wiedergabe oder Pause.

TV (bei der Einstellung von **1** auf "TV" oder "AUD")

TUNER (bei der Einstellung von **1** "AUD")

Wählt den Suchmodus aus.

(Siehe Seite 32/38/42 für den <Suchmodus>.)

NAV

Gegenwärtige Position.

9 [TOP MENU]-Taste

DVD (bei der Einstellung von **1** "DVD")

Öffnet das oberste Menü der DVD-Menüs.

DISC TV TUNER (bei der Einstellung von **1** auf "TV" oder "AUD")

Schaltet den Bildschirmmodus um. (Seite 14)

NAV

Zeigt das Strecken-Optionsmenü an.

10 [AV OUT]-Taste

DISC TV TUNER

Wählt eine AV-Quelle für die Ausgabe am AV OUTPUT-Port aus.

NAV

Schaltet zwischen der Kartenanzeige Fahrtrichtung nach oben und Norden nach oben um.

11 [OPEN]-Taste

DISC TV TUNER

Bei jedem Drücken der Taste bewegt sich das Bedienfeld.

Wenn das Bedienfeld vollständig geöffnet ist, schließt es sich anschließend wieder.

NAV

Springt zur unter Abkürzung 2 registrierten Funktion.

12 [2-ZONE]-Taste

DISC TV TUNER

Bei jedem Drücken der Taste schaltet sich die Zone-Funktion ein bzw. aus.

(Siehe <Zone-Steuerung> auf Seite 74.)

NAV

Gibt die Sprachführung wieder.

13 [REAR VOL]-Taste

DISC TV TUNER

Zur Einstellung der Lautstärke des hinteren Kanals Sie können die Lautstärke des hinteren Kanals bei eingeschalteter Zone-Funktion einstellen.

14 [MENU]-Taste

DVD (bei der Einstellung von **1** "DVD")

Stoppt die Wiedergabe vom integrierten Disc-Player.

NAV

Zeigt das Hauptmenü an.

15 [CANCEL]-Taste

DVD VCD (bei der Einstellung von **1** auf "DVD")

Keht zum vorherigen Bildschirm zurück, wenn das DVD/VCD-Menü angezeigt wird.

NAV

Keht zurück.

16 [ZOOM]-Taste

DVD VCD (bei der Einstellung von **1** auf "DVD")

Bei jedem Drücken der Taste ändert sich das Zoom-Verhältnis.

NAV

Springt zur in Abkürzung 1 registrierten Funktion.

DVD : Betrieb während der DVD-Wiedergabe

VCD : Betrieb während der VCD-Wiedergabe

DISC : Betrieb während der DVD-, VCD-, CD-, MP3/WMA/JPEG/MPEG- oder MD-Wiedergabe

TV : Betrieb während der Fernsehquellen-Wiedergabe

TUNER : Betrieb mit UKW/MW-Senderquelle

NAV : Betrieb während des Navigations-Steuermodus (KNA-DV2200, KNA-DV3200)

17 [MENU]-Taste

DVD (bei der Einstellung von **1** auf "DVD")
 Ruft das DVD-Menü auf.

VCD (bei der Einstellung von **1** auf "DVD")
 Schaltet die PBC-Funktion (PBC = "Playback" für Wiedergabe) ein oder aus.

NAV
 Schaltet zwischen der 2D- und 3D-Kartenanzeige um.

18 Joystick

DVD
 Übernimmt Ihre Auswahl vom DVD-Menü.

NAV
 Scrollt durch die Karte oder bewegt den Cursor.
 Führt auch die ausgewählte Funktion aus, wenn Sie die Taste drücken.

19 [0]-[9]-Tasten

TV (bei der Einstellung von **1** auf "TV")

TUNER (bei der Einstellung von **1** auf "AUD")

MEMO: Ruft den Sender aus dem Speicher auf.

NAV
 Sie können ein Zeichen/eine Ziffer eingeben.

[SUBTITLE]-Taste

DVD (bei der Einstellung von **1** "DVD")

MEMO: Schaltet die Untertitel-Sprache um.

[AUDIO]-Taste

DVD (bei der Einstellung von **1** "DVD")

DEF: Schaltet die Audio-Sprache um.

[◀◀]/[▶▶]-Taste

DVD **VCD** (bei der Einstellung von **1** auf "DVD")

◀◀: Schneller Rücklauf (Rückspulen). Bei jedem Drücken der Taste ändert sich die Geschwindigkeit.

▶▶: Schnellvorlauf: Bei jedem Drücken der Taste ändert sich die Geschwindigkeit.

[◀]/[▶]-Taste

DVD (bei der Einstellung von **1** auf "DVD")

◀: Langsamer Rücklauf

▶: Langsamer Vorlauf

[ANGLE]-Taste

DVD (bei der Einstellung von **1** "DVD")

↻: Schaltet den Betrachtungswinkel um.

20 [DIRECT]-Taste

Wählt den Direktsuche-Modus aus.
 (Siehe Seite 21/29/34 für die <Direktsuche>.)

21 [CLEAR]-Taste

DVD (bei der Einstellung von **1** "DVD")

Löscht einen numerischen Wert, den Sie während der Direktsuche am integrierten Disc-Player eingegeben haben.

Über Discs

Handhabung von Discs

- Berühren Sie nicht die Aufnahme-Oberfläche der Disc.

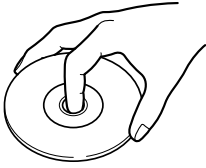

- CD-R/RW-, DVD-R/RW- und DVD+R/RW-Discs können leichter beschädigt werden als herkömmliche Musik-CDs. Verwenden Sie bitte eine CD-R/RW-, DVD-R/RW- oder DVD+R/RW-Disc erst nachdem Sie die Vorsichtshinweise auf der Verpackung gelesen haben.
- Kleben Sie keinerlei Klebebänder, Aufkleber o. Ä. auf die Disc. Verwenden Sie zudem keinerlei Discs, an denen solche Materialien angebracht sind.

Wenn Sie eine neue Disc verwenden

Wenn das mittlere Loch oder der äußere Rand einer Disc durch die Fertigung bedingte Grate aufweist, verwenden Sie diese Disc bitte erst, nachdem Sie diese Grate mithilfe eines Kugelschreibers o. Ä. entfernt haben.

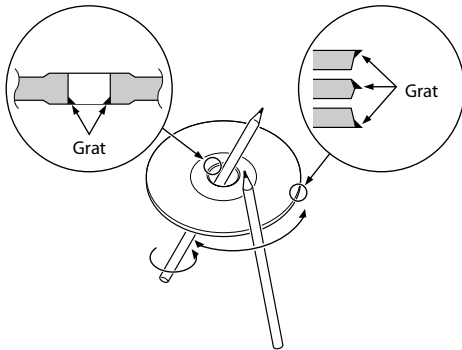

Disc-förmiges Zubehör

Legen Sie bitte keinerlei Disc-förmiges Zubehör in das Gerät ein.

Reinigung einer Disc

Reinigen Sie Discs stets von der Mitte nach außen hin.

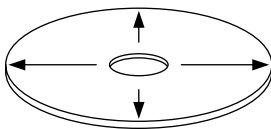



Entfernen von Discs

Wenn Sie Discs diesem Gerät entnehmen, ziehen Sie sie waagrecht heraus.

Discs, die nicht verwendet werden können

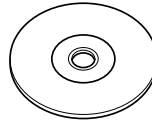
- Discs, die nicht rund sind, können nicht verwendet werden.



- Discs, die auf der Aufnahme-Oberfläche eingefärbt oder verschmutzt sind, können nicht verwendet werden.
- Dieses Gerät kann nur CDs mit der Kennung  wiedergeben. Discs ohne diese Kennung können mithilfe dieses Gerätes u. U. nicht wiedergegeben werden.
- Eine CD-R oder CD-RW, die nicht finalisiert wurde, kann nicht wiedergegeben werden. (Einzelheiten hinsichtlich der Finalisierung finden Sie bitte in den Bedienungsanleitungen Ihrer Brennsoftware sowie Ihres CD-R/CD-RW-Recorders.)

Aufbewahrung von Discs

- Bewahren Sie Discs nicht in direktem Sonnenlicht auf (beispielsweise auf dem Sitz oder Armaturenbrett), wo hohe Temperaturen herrschen.
- Legen Sie die Discs in ihre Behälter zurück und bewahren Sie sie an einem geeigneten Ort wie beispielsweise einem Disc-Aufbewahrungsbehälter auf.

Umschaltung des Bildschirmmodus

Bei jedem Drücken der [MODE]-Taste ändert sich der Bildschirmmodus des Monitors.

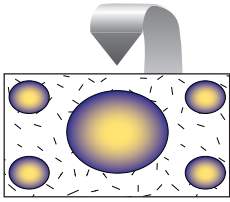
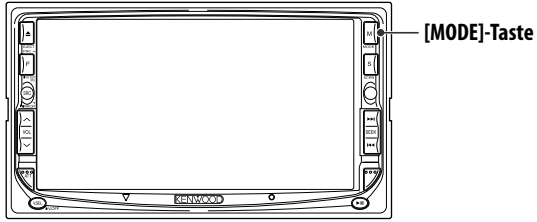

Vollbild-Modus (FULL)



Bild anpassen-Modus (JUST)



Kinobild-Modus (CINEMA)

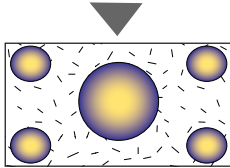
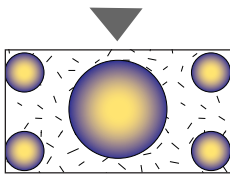

Bild zoomen-Modus (ZOOM)



Normalbild-Modus (NORMAL)

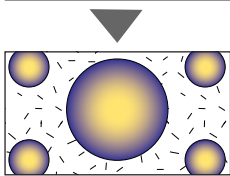
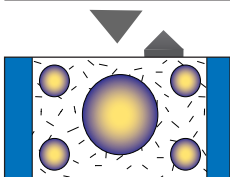

- Bei der Auswahl von Menü, Easy-Bedienfeld-Bildschirm oder Navigation wird das Display automatisch im Vollbild-Modus dargestellt. Der Bildschirmmodus dieser Displays kann nicht geändert werden.
- Sie können den Bildschirmmodus für die einzelnen DVD/VCD-, Fernseh- und Videobilder einstellen.

Stummschaltung der Audio-Lautstärke beim Eingehen eines Telefonanrufs

Wenn ein Telefonanruf eingeht, wird das System automatisch unterbrochen (Pause).

Wenn ein Telefonanruf eingeht...

Der Telefonanruf-Bildschirm ("CALL") erscheint und das System wird unterbrochen.

Telefonanruf-Bildschirm ("CALL")

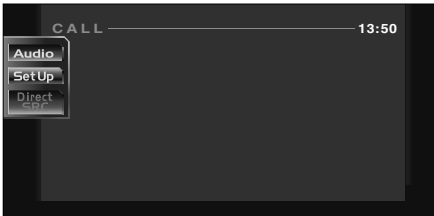

Falls Sie sich während eines Telefonanrufs weiterhin die Audio-Quelle anhören möchten...



Das System setzt die Audio-Wiedergabe während eines Telefonanrufs fort.

Wenn das Gespräch endet...

Legen Sie den Hörer auf.

Das System setzt die Wiedergabe automatisch fort.

Steuerung während der DVD-Video-, Video-CD-, JPEG- oder MPEG

Während der Wiedergabe von DVD-Video (DVD) oder einer Video-CD (VCD)-Disc, von JPEG- oder MPEG-Dateien werden verschiedene Steuerbildschirme angezeigt.

Anzeige des DVD/VCD/JPEG/MPEG-Wiedergabebildschirms

Sie können die folgenden Betriebe verwenden, wenn DVD/VCD/JPEG/MPEG-Bilder angezeigt werden.

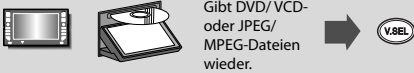

DVD-Wiedergabebildschirm

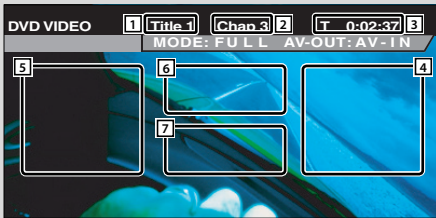

VCD-Wiedergabebildschirm

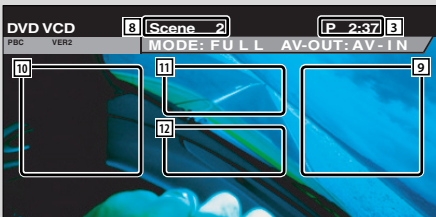

- 1 **Titelnummern-Anzeige**
- 2 **Kapitelnummern-Anzeige**
- 3 **Wiedergabezeitanzeige**
- 4 **Vorwärts-Kapitelsuchbereich**
Wählt das nächste Kapitel aus.
- 5 **Rückwärts-Kapitelsuchbereich**
Wählt das vorherige Kapitel aus.
- 6 **Bedientastenbereich für das DVD-Menü**
Zeigt die Steuertasten des Disc-Menüs an (siehe Seite 20).



- Wenn Sie dies während der DVD-Menüwiedergabe berühren, wird die Anzeige hervorgehoben. (Seite 20)

- 7 **Tastenbereich der Informationsanzeige** (siehe Seite 21)

- 8 **Szenen-/Titelnummernanzeige**
- 9 **Szenen-/Titelsuchbereich vorwärts**
Wählt die nächste Szene (wenn PBC eingeschaltet ist) oder den nächsten Titel (wenn PBC ausgeschaltet ist) aus.
- 10 **Szenen-/Titelsuchbereich rückwärts**
Wählt die vorherige Szene (wenn PBC eingeschaltet ist) oder den nächsten Titel (wenn PBC ausgeschaltet ist) aus.
- 11 **Zoom-Bedientastenbereich**
Zeigt die Zoom-Steuertasten an (siehe Seite 21).
- 12 **Tastenbereich der Informationsanzeige** (siehe Seite 21)



- Lesen Sie hinsichtlich der DVD/VCD-Wiedergabe, DVD/VCD-Bildauswahl oder Steuertasten-Betriebe den Abschnitt <Grundlegender Betrieb des DDX6027> (siehe Seite 8).
- Die Informationsanzeige wird nach etwa 5 Sekunden automatisch gelöscht. Bei der Aktualisierung können die Informationen automatisch wieder angezeigt werden lassen (siehe Seite 60).

JPEG/MPEG-Wiedergabe-Bildschirm

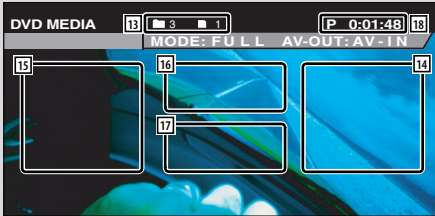

- 13 Ordner-/Dateinummern-Anzeige
- 14 Vorwärts-Dateisuche-Anzeige
Wählt den nächsten Ordner oder die nächste Datei aus.
- 15 Rückwärts-Dateisuchebereich
Wählt den vorherigen Ordner oder die vorherige Datei aus.
- 16 Tastenbereich der Bildsteuerung (siehe Seite 21)
nur JPEG-Wiedergabe
- 17 Tastenbereich der Informationsanzeige (siehe Seite 21)
- 18 Wiedergabezeit-Anzeige



- Die Easy-Bedienfeld-Funktionen werden auf Seite 22 erläutert.

Anzeige des Easy-Bedienfeldes

Das Bedienfeld wird in einer schwebenden Position auf dem DVD/VCD-Bildschirm angezeigt.



Anzeige des Easy-Bedienfeldes

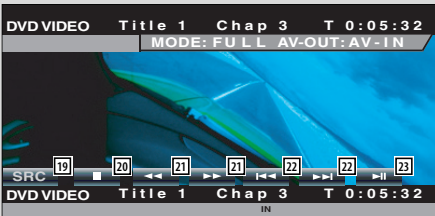

- 19 Schaltet die Quelle um.
- 20 Stoppt die Wiedergabe.
Bei zweimaligem Drücken wird die Disc von Anfang an wiedergegeben, wenn Sie sie das nächste Mal wiedergeben lassen möchten.
- 21 Schnellvorlauf oder Schnelldrücklauf
- 22 **Kapitelsuche** **DVD**
Sucht nach einem Kapitel.
- Szenen-/Spursuche** **VCD**
Wählt eine Szene (wenn PBC eingeschaltet ist) oder einen Titel (wenn PBC ausgeschaltet ist) aus.
- 23 Startet und unterbricht die Wiedergabe.



- Das Easy-Bedienfeld ist beim Berühren eines zentralen Bereichs des Monitors verdeckt.

Anzeige des DVD/ VCD Steuerbildschirms

Gibt eine DVD/VCD unter Verwendung verschiedener Funktionen wieder.



DVD/VCD-Steuerbildschirm



- 24 Wirft die Disc aus dem integrierten Disc-Player aus.
- 25 Öffnet das Klangeinstellungsmenü. (Seite 70)
- 26 Öffnet das Einrichtungsmenü. (siehe Seite 49)
- 27 Zeigt den Quellenauswahl-Bildschirm an.(Seite 47)
- 28 Schnellvorlauf oder Schnellrücklauf.
- 29 Stoppt die Wiedergabe.

Bei zweimaligem Drücken wird die Disc von Anfang an wiedergegeben, wenn Sie sie das nächste Mal wiedergeben lassen möchten.

- 30 Wählt ein Kapitel, eine Szene oder eine Spur aus. Wenn eine DVD/VCD unterbrochen ist, berühren Sie diese Taste für den Start der Einzelbild-Weiterschaltung.
- 31 Startet oder unterbricht die Wiedergabe.
- 32 Langsamer Vorlauf oder Rücklauf. **DVD**
- 33 Schaltet die PBC-Funktion der VCD ein oder aus. (nur bei Verwendung der VDC Version 2.0)
- 34 Schaltet die Wiederholungswiedergabe-Betriebe in der folgenden Reihenfolge um.
DVD: Titelwiederholung, Kapitelwiederholung, Wiederholung aus
VCD: Spurwiederholung, Wiederholung aus (verfügbar bei ausgeschaltetem PBC)
- 35 Lässt den Anzeigetext durchlaufen.
- 36 Schaltet die Wiedergabezeit-Anzeige in der folgenden Reihenfolge um.
DVD: Kapitel, Titel, verbleibende Titel
VCD: Titel, Disc, verbleibende Discs (nur wirksam, wenn die PBC-Funktion ausgeschaltet wurde)

- 37 **Titelnummern-Anzeige** **DVD**
- 38 **Kapitel-/Szenen-/Spurnummern-Anzeige**
- 39 **Wiedergabezeit-Anzeige**
- 40 Wird beim Einlegen einer Disc angezeigt.
- 41 **Funktionsanzeige**
- 42 **Lautstärke-Kennungsanzeige**

Öffnet das DVD-Menü

Wählt aus dem DVD-Menü eine Option aus.

1 Zeigt den Disc-Menü-Steuerbildschirm an



6 Steuertastenbereich des DVD-Menüs (siehe Seite 16)

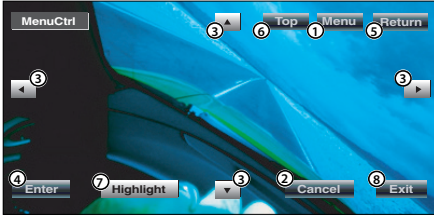

- ① Zum Aufrufen des Menüs.
- ② Kehrt zum Disc-Menü-Steuerbildschirm zurück.
- ③ Wählt eine Menü-Option aus.
- ④ Übernimmt Ihre Menüauswahl.
- ⑤ Kehrt zum vorherigen Menübildschirm zurück.
- ⑥ Zeigt das oberste Menü an.
- ⑦ Hervorhebungssteuerung.
- ⑧ Löscht die Disc-Menü-Steuerung.

Hervorhebungssteuerung

Sie können ein Kapitel oder einen Titel für den DVD-Menübildschirm auswählen. Wenn Sie ein Kapitel und einen Titel berühren, wird es bzw. er wiedergegeben.



Highlight

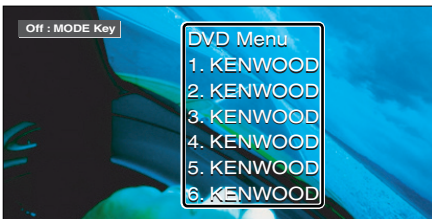

- Drücken Sie für das Abbrechen der Hervorhebungssteuerung die "MODE"-Taste. (Seite 11)

2 Wählen Sie die Disc-Menüoptionen aus

Disc-Menü



Cancel

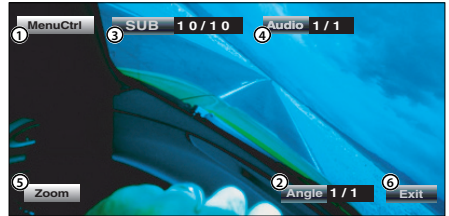

- ① Zum Aufrufen der Menüsteuerung.
- ② Schaltet den Bildwinkel um.
(nur während der Programm-Wiedergabe)
- ③ Schaltet die Untertitelsprache um.
(nur während der Programm-Wiedergabe)
- ④ Schaltet die Wiedergabesprache um.
(nur während der Programm-Wiedergabe)
- ⑤ Zeigt den Zoom-Steuerbildschirm an.
- ⑥ Löscht die Disc-Menü-Steuerung.

Zoom-Steuerung



Zoom

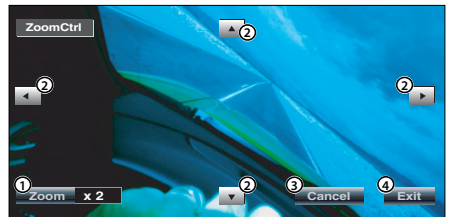

- ① Zum Umschalten des Zoom-Verhältnisses in 4 Stufen (2 mal, 3 mal, 4 mal oder aus) bei jeder Berührung.
- ② Scrollt den Bildschirm in der Richtung, in der Sie ihn berühren.
- ③ Kehrt zum Disc-Menü-Steuerbildschirm zurück.
- ④ Löscht die Disc-Menü-Steuerung

VCD-Zoom-Steuerung

Zur Anzeige eines vergrößerten VCD-Bildschirms.

1 Zeigt den Zoom-Steuerbildschirm an



11 Zoom-Bedientastenbereich
(Seite 16)

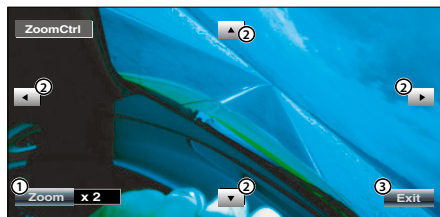

- ① Zum Umschalten des Zoom-Verhältnisses in 4 Stufen (2 mal, 3 mal, 4 mal oder aus) bei jeder Berührung.
- ② Scrollt den Bildschirm in der Richtung, in der Sie ihn berühren.
- ③ Zum Löschen der Zoom-Bedientaste.

Bildsteuerung

Dreht das Bild bei JPEG-Dateien.

1 Zeigt den JPEG-Menü-Steuerbildschirm an



16 JPEG-Menü-Bedientastenbereich
(Seite 17)

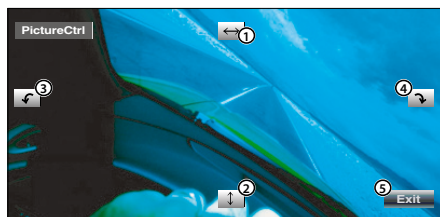

- ① Schaltet die Bild-Umkehrung horizontal um.
- ② Schaltet die Bild-Umkehrung vertikal um.
- ③ Dreht das Bild entgegen dem Uhrzeigersinn.
- ④ Dreht das Bild im Uhrzeigersinn.
- ⑤ Verdeckt die Bild-Steuertaste.

Informations-Display

Zeigt die DVD- und AV-Information an.



7 **12** **17**

Tastenbereich der Informationsanzeige
(siehe Seite 16,17)

Die Information wird 5 Sekunden lang angezeigt.

Direktsuche

Durch die Eingabe dieser Nummer können Sie auf einer DVD/VCD nach Kapiteln, Szenen oder Titeln suchen.

1 Wählen Sie den Direktsuchmodus



BS
DIRECT

Bei jeder Bei jedem Drücken der Taste können folgende Elemente gesucht werden.
DVD: Titel, Kapitel, Zeit, direkte Nummer
VCD (wenn PBC eingeschaltet ist): Szene, direkte Nummer
VCD (wenn PBC ausgeschaltet ist): Titel, Zeit
Die direkte Suche wird von manchen Discs unter Umständen nicht unterstützt.

2 Geben Sie eine Ziffer oder Zeit ein



0 — 9 WXYZ

Wenn Sie eine VCD wiedergeben, geben Sie eine PBC-Bildschirmnummer (wenn PBC eingeschaltet ist) oder eine Titelnummer (wenn PCB ausgeschaltet ist) ein.



- Drücken Sie **CLR** (CLEAR), um falsche Eingaben zu löschen.

3 Die Suche wird durchgeführt



POSITION ►►



- Der Betrieb wird automatisch abgebrochen, wenn Sie nicht innerhalb von 10 Sekunden eine Bedienung durchführen:

Während der Wiedergabe von CD/MP3/WMA/JPEG/MPEG/Disc-Wechsler können Sie verschiedene Steuerbildschirme aufrufen.

Anzeige des Easy-Bedienfeldes

Das Bedienfeld der CD/MP3/WMA/JPEG/MPEG/Disc-Wechsler-Wiedergabe wird an einer sich ändernden Position des ausgewählten Bildes angezeigt.



Anzeige des Easy-Bedienfeldes Während der CD-Wiedergabe

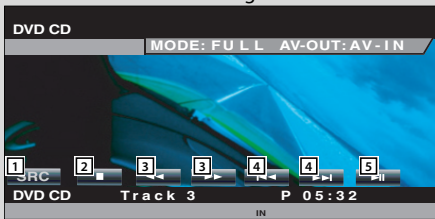

Während der MP3/WMA/JPEG/MPEG- Wiedergabe



Während der Wiedergabe vom Disc-Wechsler



Während der Wiedergabe über einen CD- Player



- 1 Schaltet die Quelle um.
- 2 Stoppt die Wiedergabe vom eingebauten Disc-Player.
- 3 Schnellvorlauf oder Schnellrücklauf (nur bei Wiedergabe einer CD mithilfe des integrierten Disc-Players).
- 4 Wählt eine Spur oder Daten aus. Wenn Sie die Taste weiterhin berühren: Schnellvorlauf oder Schnellrücklauf (bei Wiedergabe einer JPEG-Datei deaktiviert)
- 5 Startet und unterbricht die Wiedergabe.
- 6 Wählt eine MP3/WMA/JPEG/MPEG-Datei aus. (nur bei Wiedergabe einer MP3/WMA/JPEG/MPEG-Datei mithilfe des integrierten Disc-Players)
- 7 Wählt eine Disc aus. (nur bei Wiedergabe einer Disc mithilfe des Disc-Wechslers).



- Lesen Sie hinsichtlich der CD/MP3/WMA/JPEG/MPEG/Disc-Wechsler-Wiedergabe und der Receiver-Tastenbetriebe den Abschnitt <Grundlegender Betrieb des DDX6027> (siehe Seite 8).
- Das Easy-Bedienfeld ist beim Berühren eines zentralen Bereichs des Monitors verdeckt.

Anzeige des CD/MP3/WMA/ JPEG/MPEG/-Disc-Wechsler- Steuerbildschirms

Sie können sich CD/MP3/WMA/JPEG/MPEG/ Disc-Wechsler unter Verwendung verschiedener Funktionen wiedergeben lassen.



CD-Steuerbildschirm



Während der CD-Wiedergabe

- 8 Ruft das CD/MP3/WMA/JPEG/MPEG/-Disc-Wechsler-Menü auf.
- 9 Öffnet das Klangeinstellungsmenü. (Seite 70)
- 10 Zeigt den Quellenauswahl-Bildschirm an.(Seite 47)
- 11 Öffnet das Einrichtungsmenü. (siehe Seite 49)
- 12 Wirft die Disc aus dem integrierten Disc-Player aus.
- 13 Wählt eine Spur aus.
- 14 Schnellvorlauf oder Schnurrücklauf.
- 15 Startet oder unterbricht die Wiedergabe.
- 16 Startet oder stoppt die Scan-Wiedergabe (bei der der Anfang jedes einzelnen Musikstückes nacheinander wiedergegeben wird).
- 17 Nimmt die Wiedergabe (der gegenwärtigen Spur) wieder auf.
- 18 Startet oder stoppt die Zufallswiedergabe (bei der die Musikstücke in zufälliger Reihenfolge wiedergegeben werden).
- 19 Wählt den Disc-Namen- (siehe <Einstellung des Disc-Namens> auf Seite 27), Disc-Text- oder Spurtext-Modus für die Textanzeige aus.
- 20 Lässt den Anzeigetext durchlaufen.
- 21 Schaltet die Wiedergabezeit zwischen Spur, Disc und verbleibender Disc-Wiedergabezeit um.
- 22 **Spurnummern-Anzeige**
- 23 **Wiedergabezeit-Anzeige**
- 24 Wird beim Einlegen einer Disc angezeigt.
- 25 Stoppt die Wiedergabe vom integrierten Disc-Player.
Bei zweimaligem Drücken wird die Disc von Anfang an wiedergegeben, wenn Sie sie das nächste Mal wiedergeben lassen möchten.
- 26 **Funktionsanzeige**

MP3/WMA/JPEG/MPEG-Steuerbildschirm



Während der MP3/WMA/JPEG/MPEG-Wiedergabe

- 27 Wirft eine Disc aus.
- 28 Schnellvorlauf oder Schnellrücklauf.
(bei Wiedergabe einer JPEG-Datei deaktiviert)
- 29 Stoppt die Wiedergabe.
Bei zweimaligem Drücken wird die Disc von Anfang an wiedergegeben, wenn Sie sie das nächste Mal wiedergeben lassen möchten.
- 30 Wählt ein Musikstück aus.
- 31 Startet oder unterbricht die Wiedergabe.
- 32 Wählt einen Ordner aus.
- 33 Startet oder stoppt die Scan-Wiedergabe (bei der der Anfang jedes einzelnen Musikstückes nacheinander wiedergegeben wird).
- 34 Nimmt die Wiedergabe (des gegenwärtigen Musikstückes) wieder auf.
- 35 Startet oder stoppt die Zufallswiedergabe (für die Wiedergabe der Musikstücke des gegenwärtigen Ordners in zufälliger Reihenfolge).
- 36 Wählt einen Ordnernamen, Dateinamen, Titel (ID3/WMA-Kennung), Interpretennamen (ID3/WMA-Kennung) oder Albumnamen (ID3-Kennung) für die Textanzeige aus.
- 37 Lässt den Anzeigetext durchlaufen.
- 38 Schaltet die Tastenanzeige um.
- 39 Wiederholt die Wiedergabe des Musikstückes oder der Daten des gegenwärtigen Ordners.
- 40 **Ordner- und Dateinumern-Anzeige**
- 41 **Wiedergabezeit-Anzeige**
- 42 Wird beim Einlegen einer Disc angezeigt.
- 43 **Funktionsanzeige**

Disc-Wechsler-/CD-Player-Steuerbildschirm



Während der Wiedergabe durch einen Disc-Wechsler/CD-Player

- 44 Wählt eine Spur aus.
Startet den Schnellvor- oder Rücklauf, wenn die Taste gedrückt gehalten wird.
- 45 Wählt eine Disc aus. (Funktion des Disc-Wechslers)
- 46 Startet oder unterbricht die Wiedergabe.
- 47 Startet oder stoppt die Scan-Wiedergabe (bei der der Anfang jedes einzelnen Musikstückes nacheinander wiedergegeben wird).
- 48 Nimmt die Wiedergabe (der gegenwärtigen Spur) wieder auf.
- 49 Startet oder stoppt die Zufallswiedergabe (bei der die Musikstücke in zufälliger Reihenfolge wiedergegeben werden).
- 50 Wiederholt die Wiedergabe einer Disc (der gegenwärtigen Disc). (Funktion des Disc-Wechslers)
- 51 Startet oder stoppt die Zufallswiedergabe des Magazins (für die Wiedergabe eines Musikstückes des Disc-Wechslers in zufälliger Reihenfolge). (Funktion des Disc-Wechslers)
- 52 Schaltet die Tastenanzeige um.
- 53 Wählt den Disc-Namen- (siehe <Einstellung des Disc-Namens> auf Seite 27), Disc-Text- oder Spurtext-Modus für die Textanzeige aus.
- 54 Lässt den Anzeigetext durchlaufen.
- 55 Schaltet die Wiedergabezeit zwischen Spur, Disc und verbleibender Disc-Wiedergabezeit um.
- 56 **Discnummern-Anzeige** (Funktion des Disc-Wechslers)
- 57 **Spurnummern-Anzeige**
- 58 **Wiedergabezeit-Anzeige**
- 59 **Funktionsanzeige**



- Der Funktionsumfang und die Display-Anzeigen variieren je nach jeweils angeschlossenen Modell.
- Die angezeigten Informationen können sich je nach verwendetem Disc-Wechsler unterscheiden.

Anzeige des CD/MP3/WMA/ JPEG/MPEG/-Disc-Wechsler- Menübildschirms

Sie können die Menü-Optionen unter Verwendung verschiedener Funktionen auswählen.



Menu »

CD-Menübildschirm



[60] Wählt die Option aus den verschiedenen Funktionsmenüs aus.

[61] Kehrt zum CD/MP3/WMA/JPEG/MPEG/-Disc-Wechsler-Steuerbildschirm zurück.



- Die verfügbaren Funktionen unterscheiden sich je nach verwendeter Quelle.

Disc-Name eingeben

Benennt eine CD.

1 Lassen Sie sich eine CD wiedergeben, der Sie einen Namen zuweisen möchten

2 Rufen Sie das CD-/Disc-Wechsler-Menü auf



Menu»

3 Wählen Sie den Namenseingabe-Modus



Name Set



- Die **Name Set**-Position variiert je nach Disc, die Sie sich wiedergeben lassen.

4 Geben Sie einen Namen ein

Lesen Sie hinsichtlich der Einzelheiten über die Eingabe der Zeichen den Abschnitt <Zeicheneingabe> (siehe Seite 46).

5 Verlassen Sie den Namenseingabe-Modus



Ok



- Einer MD oder MP3/WMA/JPEG/MPEG-Disc können Sie keinen Namen zuordnen.
- Anzahl der im Speicher zu speichernden Discs
Eingebauter Disc-Player: 10
Externer CD-Wechsler-/Player:
Variiert je nach CD-Wechsler-/Player. Lesen Sie dazu die Bedienungsanleitung des CD-Wechslers-/Players.

Ordner auswählen (während der MP3/WMA/JPEG/MPEG-Wiedergabe)

Die Ordner einer MP3/WMA/JPEG/MPEG-Disc werden für die Schnellsuche aufgelistet.

1 Rufen Sie das MP3/WMA/JPEG/MPEG-Menü auf



Menu»

2 Starten Sie die Verzeichnisliste



Directory List



- ① Kehrt zum Hauptverzeichnis zurück.
- ② Zeigt die nächst höhere Ebene der Hierarchie an.
- ③ Zeigt ein Verzeichnis an, wenn das Unterverzeichnis über ein Verzeichnis verfügt. Wenn Sie das Verzeichnis berühren, wird es geöffnet.
- ④ Zeigt ein Verzeichnis an, wenn das Unterverzeichnis über Dateien ohne Verzeichnis verfügt. Wenn Sie das Verzeichnis berühren, wird es geöffnet, und Titel im Verzeichnis werden wiedergegeben.
- ⑤ Zeigt die MP3/WMA/JPEG/MPEG-Dateien an. Wenn Sie eine der Dateien berühren, wird der enthaltene Titel wiedergegeben.
- ⑥ Gibt das ausgewählte Verzeichnis wieder.
- ⑦ Scrollt durch die Liste.

3 Wählen Sie ein Musikstück aus



File Name

Lassen Sie sich den gewünschten Song anzeigen und berühren Sie die Dateianzeige.

ID3/WMA-Kennungsanzeige (während der MP3/WMA-Wiedergabe)

Es wird die ID3/WMA-Kennungsinformation der MP3/WMA-Datei aufgelistet.

1 Rufen Sie das MP3/WMA/JPEG/MPEG-Menü auf



2 Lassen Sie sich die ID3/WMA-Kennung anzeigen



① Scrollt durch die Liste.

Disc-Auswahl (während der Wiedergabe vom Disc-Wechsler)

Die im Disc-Wechsler eingelegten Discs werden für die schnelle Auswahl aufgelistet.

1 Rufen Sie das Disc-Wechsler-Menü auf



2 Rufen Sie das Disc-Auswahlmenü auf



① Gibt die angezeigte Disc wieder.

② Wählt den Disc-Namen oder den Disc-Textmodus für die Textanzeige aus.

③ Scrollt durch die Liste.

(Wird nicht angezeigt, wenn ein Disc-Wechsler mit 6 oder weniger Discs bestückt ist.)

3 Wählen Sie die gewünschte Disc aus



Berühren Sie die gewünschte Disc-Anzeige.

Direktsuche

Sucht nach einer Disc oder einer Spur, wenn deren Nummer eingegeben wurde.

Während der Wiedergabe vom eingebauten Disc-Player

1 Wählen Sie den Direktsuchmodus



Bei jedem Drücken der Taste können folgende Elemente gesucht werden.

CD: Spurnummer, Gesamtwiedergabezeit

MP3/WMA/JPEG/MPEG: Ordner, Datei

2 Geben Sie eine Spurnummer ein



3 Die Suche wird durchgeführt

Bei der Suche nach einer Spur:



Während der Wiedergabe von einem externen Disc-Player oder Disc-Wechsler

1 Geben Sie die Disc- oder Spurnummer ein



2 Die Suche wird durchgeführt

Bei der Suche nach einer Spur:



Bei der Suche nach einer Disc:



- Der Betrieb wird automatisch abgebrochen, wenn Sie nicht innerhalb von 10 Sekunden eine Bedienung durchführen.

Tuner-Steuerung

Im Tuner-Quellenmodus werden verschiedene Steuerbildschirme angezeigt.

Anzeige des Easy-Bedienfeldes

Das Tuner-Bedienfeld wird in einer schwebenden Position auf dem ausgewählten Bildschirm angezeigt.



Anzeige des Easy-Bedienfeldes

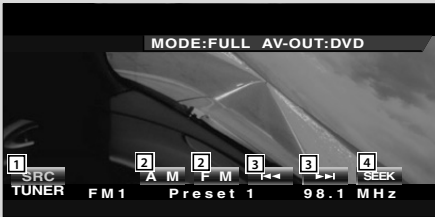

- 1 Schaltet die Quelle um.
- 2 Schaltet den Wellenbereich um (von MW oder UKW1/2/3).
- 3 Schaltet einen Sender ein.
- 4 Schaltet den Suchmodus um.
(Siehe Seite 32 für den <Suchmodus>.)



- Lesen Sie hinsichtlich der Receiver-Tastenfunktionen den Abschnitt <Grundlegender Betrieb des DDX6027> (siehe Seite 8).
- Das Easy-Bedienfeld ist beim Berühren eines zentralen Bereichs des Monitors verdeckt.

Anzeige des Tuner-Steuerbildschirms

Sie können einen Sender unter Verwendung verschiedener Funktionen einstellen.



Tuner-Steuerbildschirm

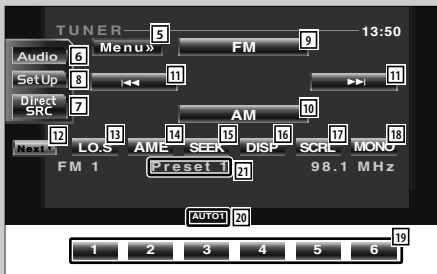

- 5 Öffnet das Tuner-Menü.
- 6 Öffnet das Klangeinstellungsmenü. (Seite 70)
- 7 Zeigt den Quellenauswahl-Bildschirm an. (Seite 47)
- 8 Öffnet das Einrichtungsmenü. (siehe Seite 49)
- 9 Schaltet zum Wellenbereich UKW1/2/3 um.
- 10 Schaltet zum Wellenbereich MW um.
- 11 Stellt einen Sender ein.
Verwenden Sie den <Suchmodus> (siehe Seite 32), um die Frequenzumschaltung zu ändern.
- 12 Schaltet zwischen den Tasten **1** und **6** und den zu verwendenden Funktionstasten um.
- 13 Schaltet die lokale Suchfunktion ein oder aus.
- 14 Wählt den automatischen Speichermodus aus. (Siehe Seite 32 für den <Autom. Speicher>.)
- 15 Schaltet den Suchmodus um. (Siehe Seite 32 für den <Suchmodus>.)
- 16 Wählt den Programmservice-Namen oder den Radiotext-Modus für die Textanzeige aus.
- 17 Scrollt den Display-Text.
- 18 Wählt den Mono-Empfangsmodus aus. (nur beim Empfang von UKW-Sendungen)

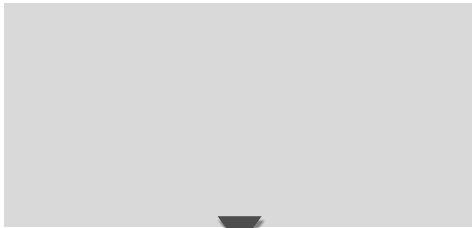

- 19 Bei der Anzeige der Tasten **1** bis **6** können Sie die Sender aus dem Speicher aufrufen. Lesen Sie hinsichtlich des Speicherns von Sendern den Abschnitt <Autom. Speicher> (siehe Seite 32) oder <Manueller Speicher> (siehe Seite 32).

20 **Suchmodus-Anzeige**

21 **Speichernummer-Anzeige**

Anzeige des Tuner-Menübildschirms

Sie können die Menü-Optionen unter Verwendung verschiedener Funktionen auswählen.



Menu»

Tuner-Menübildschirm

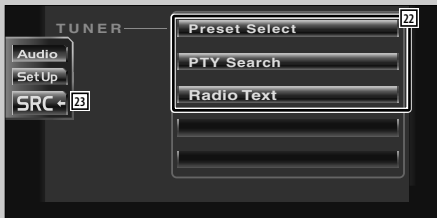

- 22 Wählt die Option aus den verschiedenen Funktionsmenüs aus.

- 23 Kehrt zum Tuner-Steuerbildschirm zurück.



- Die vorhandenen Funktionen unterscheiden sich je nach verwendetem Typ, technischen Daten des Tuners und zu empfangendem Rundfunksystem.

Suchmodus

Richtet eine Senderauswahl ein.



SEEK

Falls **SEEK** nicht angezeigt wird, berühren Sie bitte **Next**.
Der Modus ändert sich bei jedem Drücken der Taste in der folgenden Reihenfolge:

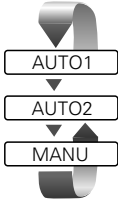

AUTO1 Stellt automatisch einen Sender mit gutem Empfang ein.

AUTO2 Stellt einen Sender nach dem anderen aus dem Speicher ein.

MANU Schaltet manuell zur nächsten Frequenz um.

Automatische Speicherung

Speichert Sender mit gutem Empfang automatisch im Senderspeicher.

1 Wählen Sie einen Wellenbereich aus, den Sie im Speicher ablegen möchten



FM

AM

2 Wählen Sie die automatische Senderspeicherung



AME

Falls **AME** nicht angezeigt wird, berühren Sie bitte **Next**.

3 Starten Sie den automatischen Speicher



Berühren Sie  oder .

Die automatische Speicherung endet, wenn 6 Sender oder alle zu empfangenden Sender gespeichert sind.



- Der Betrieb wird automatisch abgebrochen, wenn Sie nicht innerhalb von 10 Sekunden eine Bedienung durchführen:

Manuelle Speicherung

Speichert den gegenwärtig empfangenen Sender im Senderspeicher.

1 Stellen Sie einen Sender ein, den Sie im Speicher ablegen möchten



FM

AM



2 Speichern Sie den gewünschten Wert



2sec.

1

—

6

2sec.

Falls die Tasten **1** bis **6** nicht angezeigt werden, berühren Sie **Next**.
Berühren Sie die Taste solange, bis die Speichernummer erscheint.

Vorauswahl

Listet die Sender auf, empfängt sie und speichert einen nach dem anderen im Senderspeicher.

1 Rufen Sie das Tuner-Menü auf



Menu»

2 Rufen Sie das Voreinstellungsauswahl-Menü auf



Preset Select



- ① Stellt den angezeigten Sender ein,
Der Sendername wird angezeigt, falls er vorher
eingestellt wurde.
- ② Schaltet den Wellenbereich der angezeigten
Senderliste um.
- ③ Zeigt den Wellenbereich und die Frequenz an.
- ④ Kehrt zum Tuner-Menü zurück.

Direktsuche

Schaltet einen Sender ein, wenn dessen Frequenz eingegeben wird.

1 Wählen Sie einen Wellenbereich aus

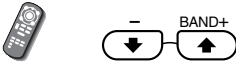

2 Wählen Sie den Direktsuchmodus

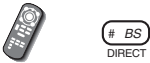

3 Geben Sie die Frequenz ein



Wenn Sie die Frequenz eingeben, wird der Empfang des Signals gestartet.
Beispiel: Wenn Sie UKW 92,1 MHz empfangen



Beispiel: Wenn Sie MW 810 kHz empfangen



- Der Betrieb wird automatisch abgebrochen, wenn Sie nicht innerhalb von 10 Sekunden eine Bedienung durchführen:

Verkehrsmeldungen

Beim Beginn einer Verkehrsmeldung wird jede Quelle automatisch auf die Verkehrsmeldungen umgeschaltet, und diese werden angezeigt.

Wenn die Verkehrsmeldung startet...

Der Verkehrsmeldungsbildschirm wird automatisch angezeigt.

Verkehrsmeldungsbildschirm

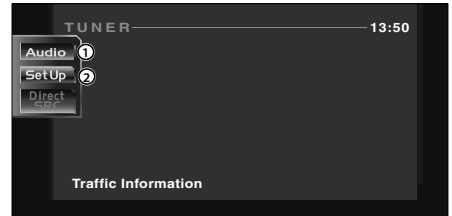

- ① Öffnet das Klangeinstellungsmenü. (Seite 70)
- ② Öffnet das Einrichtungsmenü. (siehe Seite 49)

Wenn Sie während der Verkehrsmeldung weiterhin eine Audioquelle hören möchten...



- Verkehrsmeldungen werden automatisch in der Lautstärke wiedergegeben, die beim Hören der letzten Verkehrsmeldungen eingestellt war. Diese Lautstärke lässt sich beim Anhören von Verkehrsmeldungen ändern.

Suche nach der Programmparte

Ein Programm wird eingestellt, wenn Sie seine Programmparte angeben. (nur beim Empfang von UKW-Sendungen)

1 Rufen Sie das Tuner-Menü auf



Menu»

2 Rufen Sie das PTY-Suchmenü auf



PTY Search



- ① Wählt eine Programmparte aus.
- ② Scrollt die Programmparten-Liste durch.
- ③ Sucht nach der Programmparte.
Diese wird angezeigt, wenn die Programmparte ausgewählt wurde.
- ④ Kehrt zum Tuner-Menü zurück.

3 Wählen Sie die Programmart aus



News

usw.

4 Suchen Sie nach der Programmart



SRCH

Radiotext

Sie können sich den Radiotext anzeigen lassen. (nur beim Empfang von UKW-Sendungen)

1 Rufen Sie das Tuner-Menü auf



Menu»

2 Lassen Sie sich den Radiotext anzeigen



Radio Text

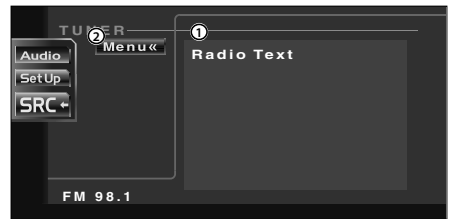

- ① Zeigt den Radiotext an.
- ② Kehrt zum Tuner-Menü zurück.

Fernseh-/Videosteuerung

Im Fernseh-/Videoquellen-Modus werden die verschiedensten Steuerbildschirme angezeigt. (Sie können den Fernseher nur bei angeschlossenem optionalen Zubehör-TV-Tuner bedienen.)

Anzeige des Fernsehbildschirms

Im Fernsehquellen-Modus werden verschiedene Steuerbildschirme angezeigt.



Wählen Sie die Fernsehbilder aus.

Fernsehbildschirm

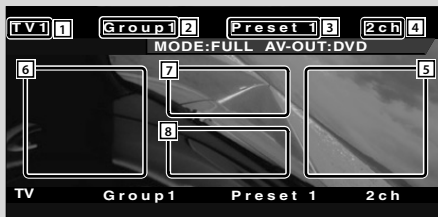

- 1 Fernseh-Wellenbereichsnummern-Anzeige
- 2 Fernseh-Bereichsgruppen-Anzeige (siehe Seite 65)
- 3 Speichernummern-Anzeige
- 4 Kanalnummern-Anzeige
- 5 Oberer Kanalbereich
Heben Sie den Kanal an.
- 6 Unterer Kanalbereich
Senken Sie den Kanal ab.
- 7 Wellenbereich/Video, Tastenbereich
Schaltet zu TV1, TV2 oder VIDEO um.
- 8 Tastenbereich der Informationsanzeige



- Lesen Sie hinsichtlich der Fernsehbildauswahl und den Tastenbedienungen des Receivers bitte den Abschnitt <Grundlegender Betrieb des DDX6027> (siehe Seite 8).
- Die Informationsanzeige wird nach etwa 5 Sekunden automatisch gelöscht. Bei der Aktualisierung können die Informationen automatisch wieder angezeigt werden lassen (siehe Seite 60).

Anzeige des Easy-Bedienfeldes

Das Bedienfeld wird in einer schwebenden Position auf dem Fernsehbildschirm angezeigt.



Anzeige des Easy-Bedienfeldes

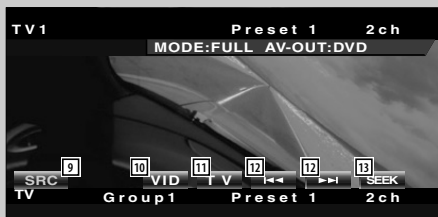

- 9 Schaltet die Quelle um.
- 10 Schaltet zu Video (VIDEO) um.
- 11 Schaltet den Fernsehwellenbereich (zu TV1 oder TV2) um.
- 12 Ruft einen Kanal auf.
- 13 Schaltet den Suchmodus um.
(Siehe Seite 38 für den <Suchmodus>.)



- Das Easy-Bedienfeld ist beim Berühren eines zentralen Bereichs des Monitors verdeckt.

Anzeige des Fernseh-Steuerbildschirms

Sie können einen Fernsehsender unter Verwendung verschiedener Funktionen einstellen.



Fernseh-Steuerbildschirm

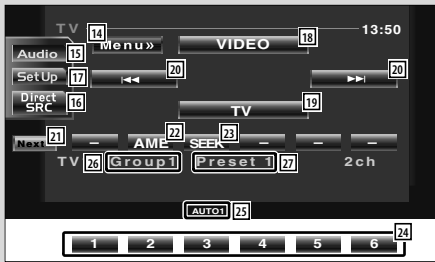

- 14 Öffnet das Fernsehmenü.
- 15 Öffnet das Klangeinstellungsmenü. (Seite 70)
- 16 Zeigt den Quellenauswahl-Bildschirm an. (Seite 47)
- 17 Öffnet das Einrichtungsmenü. (siehe Seite 49)
- 18 Schaltet zu VIDEO um.
- 19 Schaltet zu TV1 oder TV2 um.
- 20 Wählen Sie einen Kanal aus.
Verwenden Sie den <Suchmodus> (siehe Seite 38), um die Kanal-Abstimmreihenfolge zu ändern.
- 21 Schaltet zwischen den Tasten **1** und **6** und den zu verwendenden Funktionstasten um.
- 22 Wählt den automatischen Speichermodus aus. (Siehe Seite 38 für den <Automatische Speicherung>.)
- 23 Schaltet den Suchmodus um.
(Siehe Seite 38 für den <Suchmodus>.)
- 24 Bei der Anzeige der Tasten **1** bis **6** können Sie die Kanäle aus dem Speicher aufrufen.
Lesen Sie hinsichtlich des Speicherns von Sendern den Abschnitt <Automatische Speicherung> (siehe Seite 38) oder <Manuelle Speicherung> (siehe Seite 38).
- 25 Suchmodus-Anzeige
- 26 Fernseh-Bereichsgruppenanzeige (siehe Seite 65)
- 27 Speichernummern-Anzeige

Anzeige des Fernseh-Menübildschirms

Sie können die Menü-Optionen unter Verwendung verschiedener Funktionen auswählen.



Fernseh-Menübildschirm



- 28 Wählt die Option aus den verschiedenen Funktionsmenüs aus.
- 29 Kehrt zum Fernseh-Steuerbildschirm zurück.

Suchmodus

Richtet eine Senderauswahl ein.



Falls **SEEK** nicht angezeigt wird, berühren Sie bitte **Next**.
Der Modus ändert sich bei jedem Drücken der Taste in der folgenden Reihenfolge:

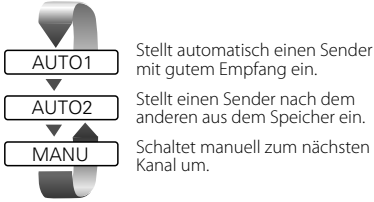

Automatische Speicherung

Speichert Sender mit gutem Empfang automatisch im Senderspeicher.

1 Wählen Sie einen Wellenbereich aus, den Sie im Speicher ablegen möchten



2 Wählen Sie die automatische Senderspeicherung



Falls **AME** nicht angezeigt wird, berühren Sie bitte **Next**.

3 Starten Sie den automatischen Speicher



Berühren Sie oder .

Die automatische Speicherung endet, wenn 6 Sender oder alle zu empfangenden Sender gespeichert sind.



- Der Betrieb wird automatisch abgebrochen, wenn Sie nicht innerhalb von 10 Sekunden eine Bedienung durchführen:

Manuelle Speicherung

Speichert den gegenwärtig empfangenen Sender im Senderspeicher.

1 Wählen Sie einen Kanal aus, den Sie im Speicher ablegen möchten



2 Speichern Sie den gewünschten Wert



Falls die Tasten **1** bis **6** nicht angezeigt werden, berühren Sie **Next**.
Berühren Sie die Taste solange, bis die Speichernummer erscheint.

Vorauswahl

Listet die Sender auf, empfängt sie und speichert einen nach dem anderen im Senderspeicher.

1 Wählen Sie einen aufzurufenden Wellenbereich aus



2 Rufen Sie das Fernsehmenü auf



3 Rufen Sie das Voreinstellungsauswahl-Menü auf

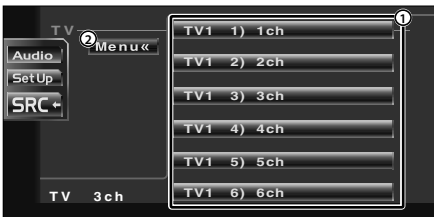

- ① Stellt den angezeigten Sender ein.
Der Sendername wird angezeigt, falls er vorher eingestellt wurde.
- ② Kehrt zum Fernsehmenü zurück.

Eingabe des Sendernamens

Benennt einen Sender.

1 Lassen Sie sich einen Sender wiedergeben, dem Sie einen Namen zuweisen möchten



2 Rufen Sie das Fernsehmenü auf



3 Wählen Sie den Namenseingabe-Modus



4 Geben Sie einen Namen ein

Lesen Sie hinsichtlich der Einzelheiten über die Eingabe der Zeichen den Abschnitt <Zeicheneingabe> (siehe Seite 46).

5 Verlassen Sie den Namenseingabe-Modus



- Sie können bis zu 20 Sender im Senderspeicher speichern.
- Erst nach dem Anziehen der Feststellbremse sind Sie in der Lage, einen Sendernamen einzustellen.

DAB-Tuner-Steuerung

Im DAB-Tuner-Quellenmodus werden verschiedene Steuerbildschirme angezeigt. (nur bei angeschlossenem optionalen Zubehör-DAB-Tuner)

Anzeige des Easy-Bedienfeldes

Das DAB-Tuner-Bedienfeld wird in einer schwebenden Position auf dem ausgewählten Bildschirm angezeigt.



Anzeige des Easy-Bedienfeldes

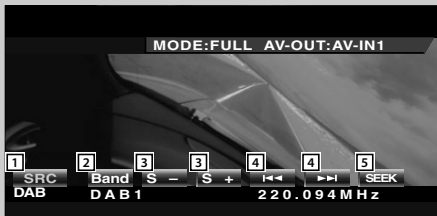

- 1 Schaltet die Quelle um.
- 2 Schaltet auf den Wellenbereich (DAB1/2/3) um.
- 3 Wählt einen Dienst aus.
- 4 Wählt das Ensemble aus.
- 5 Schaltet den Suchmodus um.
(Siehe Seite 42 für den <Suchmodus>.)



- Lesen Sie hinsichtlich der Receiver-Tastenfunktionen den Abschnitt <Grundlegender Betrieb des DDX6027> (siehe Seite 8).
- Das Easy-Bedienfeld ist beim Berühren eines zentralen Bereichs des Monitors verdeckt.

Anzeige des DAB-Tuner-Steuerbildschirms

Die Auswahl des Ensembles und der Dienste kann durch verschiedene Funktionen erfolgen.



DAB-Tuner-Steuerbildschirm

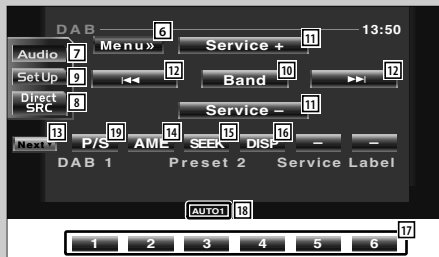

- 6 Öffnet das DAB-Tuner-Menü.
- 7 Öffnet das Klangeinstellungsmenü. (Seite 70)
- 8 Zeigt den Quellenauswahl-Bildschirm an. (Seite 47)
- 9 Öffnet das Einrichtungsmenü. (siehe Seite 49)
- 10 Schaltet den Wellenbereich um (zu DAB 2/3).
- 11 Wählt einen Dienst aus.
- 12 Wählt das Ensemble aus.
- 13 Schaltet zwischen den Tasten **1** und **6** und der zu verwendenden Funktionstaste um.
- 14 Wählt den automatischen Speichermodus aus. (Siehe Seite 42 für den <Automatischer Ensemble-Speicher>.)
- 15 Schaltet den Suchmodus um. (Siehe Seite 42 für den <Suchmodus>.)
- 16 Schaltet das Display zwischen Ensemble-Markierung, PTY-Markierung, Komponentenmarkierung, Regionenmarkierung und Audioqualität um.
- 17 Bei Anzeige der Tasten **1** bis **6** können Sie einen Dienst aus dem Speicher aufrufen.
- 18 **Suchmodus-Anzeige**
- 19 Wählt einen Primär- oder Sekundärbetrieb aus.

Anzeige des DAB-Tuner-Menübildschirms

Sie können die Menü-Optionen unter Verwendung verschiedener Funktionen auswählen.



Menu »

DAB-Tuner-Menübildschirm



20 Wählt die Option aus den verschiedenen Funktionsmenüs aus.

21 Kehrt zum DAB-Tuner-Steuerbildschirm zurück.



- Einzelheiten über die DAB-Tunerfunktion finden Sie in der Bedienungsanleitung des DAB-Tuners (optionales Zubehör).

Suchmodus

Richtet eine Senderauswahl ein.



Falls **SEEK** nicht angezeigt wird, berühren Sie bitte **Next**.
Der Modus ändert sich bei jedem Drücken der Taste in der folgenden Reihenfolge:

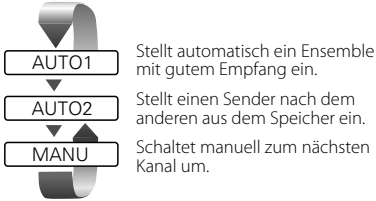

Dienste-Vorgabespeicher

Speichert den gegenwärtig empfangenen Dienst im Speicher.

1 Wählen Sie einen Dienst aus, den Sie im Speicher ablegen möchten



2 Speichern Sie den gewünschten Wert



Falls die Tasten **1** bis **6** nicht angezeigt werden, berühren Sie **Next**.
Berühren Sie die Taste solange, bis die Speichernummer erscheint.

Automatischer Ensemble-Speicher

Legt ein Ensemble mit gutem Empfang automatisch im Speicher ab.

1 Wählen Sie einen Wellenbereich aus, den Sie im Speicher ablegen möchten



2 Wählen Sie die automatische Senderspeicherung



Falls **AME** nicht angezeigt wird, berühren Sie bitte **Next**.

3 Starten Sie den automatischen Speicher



Berühren Sie **◀◀** oder **▶▶**.
Die automatische Speicherung endet, wenn 6 Sender oder alle zu empfangenden Sender gespeichert sind.

Dienstauswahl

Für Ihre Auswahl werden die gegenwärtig empfangenen Ensembles angezeigt.

1 Rufen Sie das DAB-Tuner-Menü auf



Menu»

2 Rufen Sie das Dienstauswahl-Menü auf



Service Select



- ① Wählt einen Dienst aus.
- ② Scrollt durch die Dienstliste.
- ③ Kehrt zum DAB-Tuner-Menü zurück.

3 Wählen Sie einen Dienst aus



Service Name

Sprachfilter

Für Ihre Auswahl werden die Sprachen aufgelistet.

1 Rufen Sie das DAB-Tuner-Menü auf



Menu»

2 Rufen Sie das Sprachfilter-Menü auf



Language Filter



- ① Wählen Sie eine Sprache aus.
- ② Sucht nach der ausgewählten Sprache.
- ③ Kehrt zum DAB-Tuner-Menü zurück.

3 Wählen Sie eine zu verwendende Sprache aus



4 Suchen Sie nach der Sprache



SRCH

Suche nach der Programmparte

Die Dienste werden empfangen, wenn Sie deren Programmart einstellen.

1 Rufen Sie das DAB-Tuner-Menü auf



Menu»

2 Rufen Sie das PTY-Suchmenü auf



PTY Search



- ① Wählt eine Programmparte aus.
- ② Sucht nach der Programmart.
- ③ Zur Auswahl des Sprachauswahl-Bildschirms.
- ④ Kehrt zum DAB-Tuner-Menü zurück.

3 Wählen Sie die Programmart aus



Wählen Sie eine Sprache aus

Zur Auswahl des Sprachauswahl-Bildschirms



LANG



- ① Wählen Sie eine Sprache aus.
- ② Sucht nach der Programmart.
- ③ Kehrt zum PTY-Suchmenü zurück.

Wählen Sie eine Sprache aus



4 Suchen Sie nach der Programmart



SRCH

DAB-Informationen

Die DAB-Informationen werden angezeigt.

1 Rufen Sie das DAB-Tuner-Menü auf



Menu»

2 Lassen Sie sich den DAB-Informationsbildschirm anzeigen



DAB Information



- ① Zur Anzeige der DAB-Informationen (wie beispielsweise Service-Markierung, Ensemble-Markierung, Komponenten-Markierung, Audioqualität, Regionsmarkierung und Dynamik-Markierung).
- ② Scrollt durch die Informationsanzeige.
- ③ Kehrt zum DAB-Tuner-Menü zurück.

DAB-Nachrichten

Beim Beginn der von Ihnen eingeschalteten Meldung wird jede Quelle automatisch auf die Meldung umgeschaltet.

Wenn die Meldung startet...

Der Meldungsbildschirm wird automatisch angezeigt.

Meldungsbildschirm

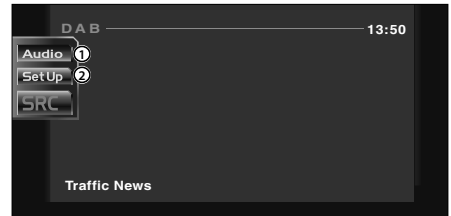

- ① Öffnet das Klangeinstellungsmenü. (Seite 70)
- ② Öffnet das Einrichtungsmenü. (Seite 49)

Verwendung des Zeicheneingabe-Bildschirms

Wenn Sie den Disc-Namenseingabemodus oder einen anderen Modus auswählen, wird zur Zeicheneingabe der folgende Bildschirm angezeigt.

Zeicheneingabe-Bildschirm

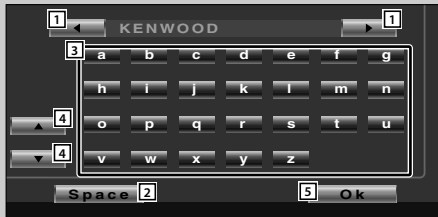

- 1 Verschiebt den Cursor.
- 2 Fügt einen Leerschritt ein.
Falls Sie ein Zeichen löschen wollen, positionieren Sie den Cursor darüber und berühren Sie diese Taste.
- 3 Eingabe von Zeichen.
- 4 Scrollt die Zeichentasten-Anzeige nach oben oder unten.
- 5 Beendet den Zeicheneingabe-Modus und kehrt zum vorherigen Bildschirm zurück.



- Erst nach dem Anziehen der Feststellbremse sind Sie in der Lage, einen Zeichen einzugeben.

Quellenauswahl

Die Quelle, die Sie hören wollen, kann schnell ausgewählt werden.

Anzeige des Steuerbildschirms



Drücken Sie mehrmals diese Taste, bis der Steuerbildschirm angezeigt wird.

Steuerbildschirm



- Der Quellenauswahl-Bildschirm kann vom Steuerbildschirm einer beliebigen Quelle aus angezeigt werden.

Anzeige des Quellenauswahl-Bildschirms



Quellenauswahl-Bildschirm

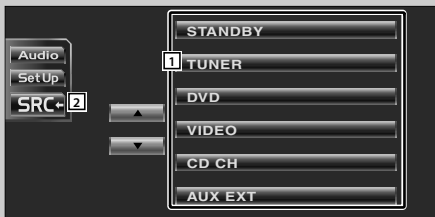

- 1 Wählen Sie die Quelle aus.
- 2 Kehrt zum vorher angezeigten Steuerbildschirm zurück.

Einstellung der Monitor-Anzeige-Position und der Qualität

Sie können die Position und die Bildqualität des Monitors einstellen.

Anzeige des Monitor-Steuerbildschirms

Mit den folgenden Tasten können Sie die Bildqualität einstellen.



Monitor-Steuerbildschirm



1 Helligkeitseinstellung

2 Farbteinstellung

Wird für ein NTSC-Systembild bei Fernsehen oder Video angezeigt.

3 Farbeinstellung

Wird ausschließlich auf dem Fernseh-/ Videobildschirm angezeigt.

4 Kontrasteinstellung

5 Schwarzpegeleinstellung

6 Zeigt den Einstellbildschirm der Monitor-Position an. (Siehe <Anzeige des Neigungseinstellbildschirms> auf Seite 48.)

7 Einrichtung des Dimmer-Modus

"SYNC": Schaltet die Dimmer-Funktion ein oder aus, wenn der Lichtsteuerschalter des Fahrzeugs ein- oder ausgeschaltet wird.

"MANU": Schaltet die Dimmer-Funktion ein oder aus, wenn die [SCRN]-Taste für mindestens 1 Sekunde gedrückt wird.

8 Kehrt zum vorherigen Menübildschirm zurück.



- Der Monitor-Steuerbildschirm wird nur angezeigt, wenn Sie die Feststellbremse aktiviert haben.
- Die Bildqualität kann für jede Quelle eingestellt werden.

Anzeige des Neigungseinstellbildschirms

Sie können die Monitor-Position und die Geschwindigkeit beim Öffnen/Schließen einstellen.



Neigungseinstellbildschirm

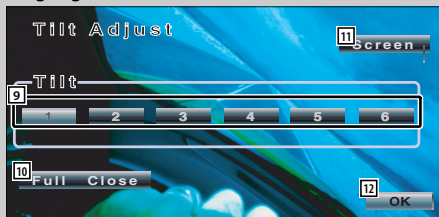

9 Monitor-Neigungseinstellung

10 Der Monitor schließt sich vollständig.

11 Kehrt zum Monitor-Steuerbildschirm zurück.

12 Kehrt zum vorherigen Bildschirm zurück.



- Wenn Sie die Stromversorgung ausschalten, schließt sich das Bedienfeld. Wenn Sie die Stromversorgung allerdings wieder einschalten, kehrt das Bedienfeld zur zuvor eingestellten Neigung zurück.

Einrichtungsmenü

Einrichtungsmenü

Sie können verschiedene Empfängerparameter einrichten.

Anzeige des Steuerbildschirms



Drücken Sie mehrmals diese Taste, bis der Steuerbildschirm angezeigt wird.

Steuerbildschirm



- Sie können dasselbe Einrichtungsmenü für den Steuerbildschirm für die einzelnen Quellen aufrufen.

Anzeige des Einrichtungsmenü-Bildschirms



Einrichtungsmenü-Bildschirm

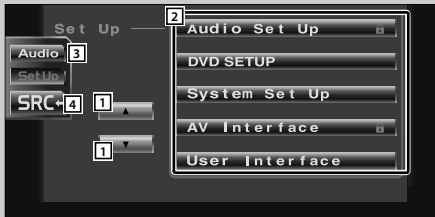

- 1 Scrollt das Einrichtungsmenü.
- 2 Öffnet das jeweilige Einrichtungsmenü.
- 3 Öffnet das Klangeinstellungsmenü. (Seite 70)
- 4 Kehrt zum Steuerbildschirm der vorherigen Quelle zurück.



- Ihre Einrichtung des Klangeinstellungsmenüs wird automatisch entsprechend Ihrer <Audio-Einrichtung> (siehe Seite 50) im Einrichtungsmenü eingestellt. Wir empfehlen Ihnen deshalb, zuerst die <Audio-Einrichtung> und dann die Einrichtung von <Klangeinstellungsmenü> durchzuführen.
- Die vorhandenen Funktionen unterscheiden sich je nach verwendetem Typ, technischen Daten des Tuners und zu empfangendem Rundfunksystem.

Audio-Einrichtung

Sie können ein Lautsprecher-Netzwerk o. Ä. einrichten.

Anzeige des Audio-Einrichtungsbildschirms



Audio Set Up

Lautsprecher-Einrichtungsbildschirm

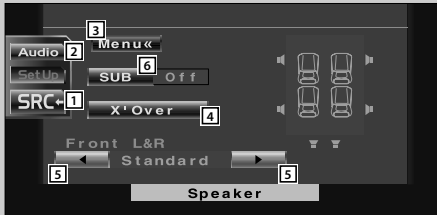

- 1 Kehrt zum Steuerbildschirm der vorherigen Quelle zurück.
- 2 Öffnet das Klangeinstellungsmenü. (Seite 70)
- 3 Öffnet das Einrichtungsmenü.
- 4 Zeigt den X'Over-Einrichtungsbildschirm an. (siehe Seite 51)
- 5 Richtet die vordere Lautsprecherart für die Feineinstellung zugunsten der bestmöglichen Equalizerkurven ein.
Standard: Einrichtung für Lautsprecher mit herkömmlichem Durchmesser
Narrow: Einrichtung für Lautsprecher mit kleinem Durchmesser
Middle: Einrichtung für Lautsprecher mit mittlerem Durchmesser
Wide: Einrichtung für Lautsprecher mit großem Durchmesser
- 6 Stellen Sie ein, ob ein Subwoofer verwendet wird oder nicht.

Übergangnetzwerk einrichten

Sie können eine Übergangsfrequenz für die Lautsprecher einstellen.



X'Over (siehe Seite 50 **4**)

X'Over-Einrichtungsbildschirm



- ① Stellt eine vordere Hochpassfilter-Frequenz ein.
Sie können eine beliebige der folgenden Frequenzen auswählen:
Durchgang, 40, 60, 80, 100, 120, 150, 180, 220 Hz
- ② Stellt eine hintere Hochpassfilter-Frequenz ein.
Sie können eine beliebige der folgenden Frequenzen auswählen:
Durchgang, 40, 60, 80, 100, 120, 150, 180, 220 Hz
- ③ Stellt eine Subwoofer-Niedrigpassfilter-Frequenz ein.
Sie können eine beliebige der folgenden Frequenzen auswählen:
50, 60, 80, 100, 120, Durch Hz
- ④ Stellt die Phase des Subwoofer-Ausgangs ein.
Die Phase wird um 180 Grad gedreht, wenn auf "Reverse" eingestellt ist.
- ⑤ Kehrt zum Lautsprecher-Einrichtungsbildschirm zurück.



- Stellen Sie sowohl den vorderen als auch den hinteren Kanal ein, wenn Sie die Hochpassfilter-Funktion verwenden. Sie können kein ordnungsgemäßes Überschneidungsfrequenz-Netzwerk einstellen, wenn die Hochpassfilter-Funktion nur für einen Kanal verwendet wird.
- Die SUB-Phase-Taste wird nicht angezeigt, wenn der Subwoofer-Niedrigpassfilter auf "Through" eingestellt wurde.

DVD-Einrichtung

Sie können Ihre DVD-Wiedergabe einrichten.

Anzeige des Bildschirms DVD SETUP 1



DVD SETUP

Bildschirm DVD SETUP 1



- 1 Kehrt zum Steuerbildschirm der vorherigen Quelle zurück.
- 2 Öffnet das Klangeinstellungsmenü. (Seite 70)
- 3 Öffnet das Einrichtungsmenü.
- 4 Wählt eine Disc-Menüsprache aus.*¹
(Siehe <Sprache einrichten> auf Seite 54)
- 5 Wählt eine Untertitelsprache aus.*¹
(Siehe <Sprache einrichten> auf Seite 54)
- 6 Wählt eine Audiosprache aus.*¹
(Siehe <Sprache einrichten> auf Seite 54)
- 7 Stellt den Dynamikbereich ein. (Wide)
Der Dynamikbereich wird durch die Änderung von "Wide" auf "Normal" und von "Normal" auf "Midnight" reduziert. Wenn der Dynamikbereich schmal ist, können Sie einen geringen Sound bequem anhören.
Diese Funktion ist nur wirksam, wenn Sie eine Dolby Digital-Software anhören.
- 8 Zeigt den Bildschirm DVD SETUP 2 an.



- Falls **DVD SETUP** nicht angezeigt wird, berühren Sie zur Anzeige bitte  oder .
- *¹ Bei Wiedergabe einer DVD deaktiviert.

Anzeige des Bildschirms DVD SETUP 2



Bildschirm DVD SETUP 2

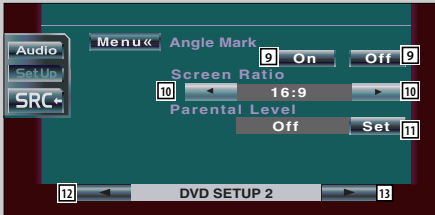

- 9 Stellt eine Winkelmarkierungsanzeige ein. (☑ On)
- 10 Wählt den Bildschirm-Anzeigemodus aus.*¹
(☑ 16:9)
"16:9": Breitbildanzeige.
"4:3 LB": Zeigt Breitbilder im Letterbox-Format (mit schwarzen Streifen oben und unten auf dem Bildschirm) an.
"4:3 PS": Zeigt Breitbilder im "Pan und Scan"-Format (am rechten und linken Rand abgeschnittene Bilder) an.
- 11 Zeigt den Kindersicherungsbildschirm an.*¹
(☑ Off)
(Siehe <Kindersicherungsgrad einrichten> auf Seite 55)
- 12 Zeigt den Bildschirm DVD SETUP 1 an.
- 13 Zeigt den Bildschirm DVD SETUP 3 an.



- *¹ Bei Wiedergabe einer DVD deaktiviert.

Anzeige des Bildschirms DVD SETUP 3



Bildschirm DVD SETUP 3



- 14 Wählt eine Bildanzeige-Zeit aus.*¹(☑ Middle)
Die Anzeige eines JPEG-Bildes wird umgeschaltet.
"Kurz", "Mittel", "Lang"
- 15 Wählt einen Bildeffekt aus.*¹(☑ Random)
- 16 Zeigt den Bildschirm DVD SETUP 2 an.



- *¹ Bei Wiedergabe einer DVD deaktiviert.

Sprache einrichten

Wählt eine Sprache aus, die Sie für die Sprachansage und die Menüs verwenden können.

1 Zeigt den Spracheinrichtungsbildschirm an

Lesen Sie den Abschnitt <Anzeige des Bildschirms DVD SETUP 1> (siehe Seite 52) und wählen Sie eine zu verwendende Sprache aus.



- ① Eingabe eines Sprachcodes.
- ② Beendet die Spracheneinrichtung und kehrt zum Bildschirm DVD SETUP 1 zurück.
- ③ Löscht den Sprachcode.
- ④ Stellt die Original-Audiosprache ein. (Dies erscheint während der Audio-Spracheinrichtung.)
- ⑤ Richtet die Sprache ein und kehrt zum Bildschirm DVD SETUP 1 zurück. (Dies erscheint, nachdem Sie einen Sprachcode eingegeben haben.)

2 Geben Sie einen Sprachcode ein

Beachten Sie die rechts gezeigte Sprachcodetabelle zur Auswahl der gewünschten Sprache.

3 Stellen Sie die zu verwendende Sprache ein



Enter

Abkürzung	Sprache	Abkürzung	Sprache
aa	Afar	lv	Lettisch
ab	Abchasisch	mg	Madagassisch
af	Afrikaans	mi	Maori
am	Amharisch	mk	Mazedonisch
ar	Arabisch	ml	Malajalam
as	Assamesisch	mn	Mongolisch
ay	Aimara	mo	Moldawisch
az	Aserbaidschanisch	mr	Marati
ba	Baschkirisch	ms	Malaisch
be	Weißrussisch	mt	Maltesisch
bg	Bulgarisch	my	Birmanisch
bh	Biharisch	na	Nauruisch
bi	Bislama	ne	Nepalesisch
bn	Bengalisch	nl	Niederländisch
bo	Tibetisch	no	Norwegisch
br	Bretonisch	oc	Okzitanisch
ca	Katalanisch	om	Oromo
co	Korsisch	or	Orija
cs	Tschechisch	pa	Pandschabisch
cy	Walisisch	pl	Polnisch
da	Dänisch	ps	Paschtu
de	Deutsch	pt	Portugiesisch
dz	Bhutanisch	qu	Quechua
el	Griechisch	rm	Rätomanisch
en	Englisch	rn	Kirundi
eo	Esperanto	ro	Rumänisch
es	Spanisch	ru	Russisch
et	Estnisch	rw	Kinyarwanda
eu	Baskisch	sa	Sanskrit
fa	Persisch	sd	Sindi
fi	Finnisch	sg	Sango
fj	Fidschianisch	sh	Serbokroatisch
fo	Färöisch	si	Singhalesisch
fr	Französisch	sk	Slowakisch
fy	Friesisch	sl	Slowenisch
ga	Irisch	sm	Samoanisch
gd	Schottisches Gälisch	sn	Shona
gl	Gallizisch	so	Somali
gn	Guarani	sq	Albanisch
gu	Gudschrati	sr	Serbisch
ha	Hausa	ss	Swazi
he	Hebräisch	st	Sesotho
hi	Hindi	su	Sundanesisch
hr	Kroatisch	sv	Schwedisch
hu	Ungarisch	sw	Suaheli
hy	Armenisch	ta	Tamilisch
ia	Interlingua	te	Telugu
ie	Interlingue	tg	Tadschikisch
ik	Iniupiak	th	Thailändisch
id	Indonesisch	ti	Tigrinja
is	Isländisch	tk	Turkmenisch
it	Italienisch	tl	Tagalog
ja	Japanisch	tn	Tsuana
jv	Javanesisch	to	Tongaisch
ka	Georgisch	tr	Türkisch
kk	Kasachisch	ts	Tsonga
kl	Grönländisch	tt	Tatarisch
km	Kambodschanisch	tw	Twi
kn	Kannada	uk	Ukrainisch
ko	Koreanisch	ur	Urdu
ks	Kashmiri	uz	Usbekisch
ku	Kurdisch	vi	Vietnamesisch
ky	Kirgisisch	vo	Volapük
la	Latein	wo	Wolof
lb	Luxemburgisch	xh	Xhosa
ln	Lingala	yo	Joruba
lo	Laotisch	zh	Chinesisch
lt	Litauisch	zu	Zulu

Kindersicherungsgrad-Einrichtung

Stellt den Kindersicherungsgrad ein.

1 Zeigt den Codenummern-Bildschirm für die Kindersicherung an



Set (siehe Seite 53 [II](#))

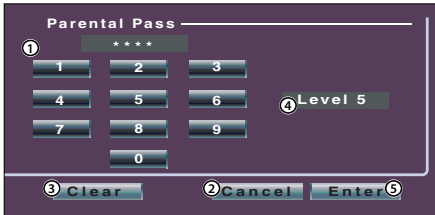

- ① Eingabe einer Codennummer.
- ② Beendet die gegenwärtige Einrichtung und kehrt zum Bildschirm DVD SETUP 2 zurück.
- ③ Löscht die Codennummer.
- ④ Zeigt den gegenwärtigen Kindersicherungsgrad an.
- ⑤ Ermittelt die Codennummer und zeigt den Kindersicherungsgrad-Einrichtungsbildschirm an.

2 Geben Sie die Codennummer ein



0 — **9**



- Die Nummer, die Sie zuerst eingegeben haben, wird als Ihre Codennummer eingestellt.
- Sie können die Codennummer löschen, indem Sie die Rückstelltaste drücken.

3 Lassen Sie sich den Kindersicherungsgrad-Einrichtungsbildschirm anzeigen



Enter



- ① Stellt einen Kindersicherungsgrad ein.
- ② Kehrt zum Bildschirm DVD SETUP 2 zurück.

4 Wählen Sie einen Kindersicherungsgrad aus



5 Schließen Sie die Einrichtung des Kindersicherungsgrades ab



Return



- Falls eine Disc einen höheren Kindersicherungsgrad hat, müssen die Zuschauer die Codennummer eingeben.
- Abhängig von einer eingelegten Disc variiert der Kindersicherungsgrad.
- Falls eine Disc keinen Kindersicherungsgrad hat, können selbst dann, wenn Sie eine Kindersicherung eingestellt haben, alle Zuschauer die Disc ansehen.

Systemeinrichtung

Sie können die Systemparameter einrichten.

Anzeige des System-Einrichtungsbildschirms 1



System Set Up

System-Einrichtungsbildschirm 1

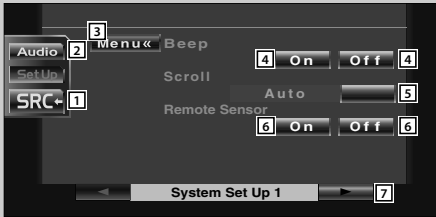

- 1 Kehrt zum Steuerbildschirm der vorherigen Quelle zurück.
- 2 Öffnet das Klangeinstellungsmenü. (Seite 70)
- 3 Öffnet das Einrichtungsmenü.
- 4 Schaltet den Tastenbetätigungsstön ein oder aus. (🗒️ On)
- 5 Ermöglicht das Scrollen von Text-Display im Quellen-Steuerbildschirm. (🗒️ Manual)
"Auto": Scrollt den Bildschirm automatisch weiter.
"Manual": Ermöglicht Ihnen, den Bildschirm manuell weiter zu scrollen.
- 6 Wählt ein Fernbedienungssignal aus. (🗒️ On)
Bei der Einstellung von "Off" wird die Fernbedienung des Fernsehempfangs abgelehnt.
- 7 Zeigt den System-Einrichtungsbildschirm 2 an.



- Falls **System Set Up** nicht angezeigt wird, berühren Sie zur Anzeige bitte  oder .

Anzeige des System-Einrichtungsbildschirms 2



System-Einrichtungsbildschirm 2

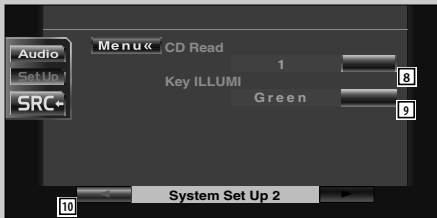

- 8 Einstellung einer Musik-CD-Wiedergabe. (👉 1)
 "1": Erkennt automatisch eine MP3/WMA-Disc, DVD oder Musik-CD und gibt sie wieder.
 "2": Gibt eine Disc obligatorisch als Musik-CD wieder. Wählen Sie "2", falls Sie eine Musik-CD mit einem speziellen Format wiedergeben lassen wollen oder wenn Sie eine Disc in der Stellung "1" nicht wiedergeben lassen können.



- Eine MP3/WMA/VCD können Sie in der Position "2" nicht wiedergeben lassen. Manche Musik-CDs können Sie in der Position "2" nicht wiedergeben lassen.
- Bei der Wiedergabe der Disc wird Ihre Einrichtung deaktiviert.

- 9 Wählt eine Beleuchtungsfarbe für die Receiver-Tasten aus. (👉 Red)
 "Green": grün
 "Red": rot
- 10 Zeigt den System-Einrichtungsbildschirm 1 an.

AV-Schnittstelle

Sie können Audio- und Video (AV)-Schnittstellenparameter einstellen.

Anzeige des "A/V I/F 1"-Bildschirms



AV Interface

"AV I/F 1"-Bildschirm

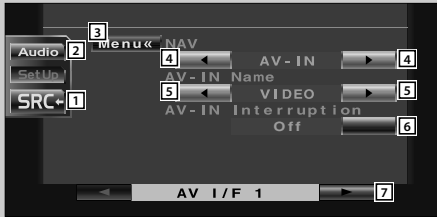

- 1 Kehrt zum Steuerbildschirm der vorherigen Quelle zurück.
- 2 Öffnet das Klangeinstellungsmenü. (Seite 70)
- 3 Öffnet das Einrichtungsmenü.
- 4 Wählt eine Navigationssystem-Verbindung aus.
(RGB)

"RGB": Ermöglicht den Anschluss des Kenwood-Navigationssystem über sein Schnittstellenkabel.

"AV-IN": Ermöglicht den Anschluss des Navigationssystems einer Drittpartei über den AV-Eingang AV INPUT.

"Off": Muss verwendet werden, wenn kein Navigationssystem angeschlossen ist. (Das Navigationsdisplay wird deaktiviert, wenn die AV-Quelle eingeschaltet wird.)

- 5 Stellt einen Namen ein, der angezeigt wird, wenn ein System ausgewählt wird, das am AV-Eingang AV INPUT angeschlossen ist. (VIDEO)



• Wenn Sie den Navigationssystem-Anschluss auf "AV IN" eingestellt haben, ist das Display fest auf "NAV" eingestellt.

- 6 Stellt eine Bildanzeige des Systems ein, das am AV-Eingang AV INPUT angeschlossen ist. (Off)

"Off": Wenn die Bildquelle eingeschaltet ist, wird ein Bild über den AV-Eingang AV INPUT eingegeben und angezeigt.

"On": Wenn über den AV-Eingang AV INPUT ein Bildsignal eingegeben wird, wird dieses Bild dargestellt.

- 7 Zeigt den AV I/F 2-Bildschirm an.



• Falls **AV Interface** nicht angezeigt wird, berühren Sie zur Anzeige bitte oder .

Anzeige des "A/V I/F 2"-Bildschirms



"AV I/F 2"-Bildschirm

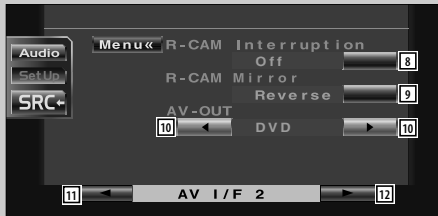

- 8 Stellt ein Verfahren ein, um zum Videodisplay der Rückansichtskamera umzuschalten. (☑ Off)
"On": Schaltet zum Videodisplay der Rückansichtskamera um, wenn der Schalthebel des Fahrzeuges in den "Reverse" geschaltet wird.
"Off": Schaltet zum Videodisplay der Rückansichtskamera um, wenn der Schalthebel des Fahrzeuges in den "Reverse" geschaltet und anschließend mehrere Male der [V.SEL]-Schalter gedrückt wird.
- 9 Sie können das Videodisplay der Rückansichtskamera nach links und nach rechts schwenken. Stellen Sie die Option "Reverse" ein, um die Rückansicht links und rechts als Spiegelbild auf dem Bildschirm anzeigen zu lassen. (☑ Normal)
- 10 Wählt eine AV-Quelle für die Ausgabe am AV OUTPUT-Port aus. (☑ AV-IN)
- 11 Zeigt den AV I/F 1-Bildschirm an.
- 12 Zeigt den AV I/F 3-Bildschirm an.



Anzeige des "A/V I/F 3"-Bildschirms



"AV I/F 3"-Bildschirm

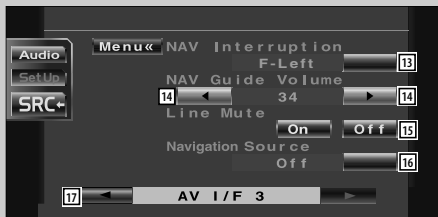

- 13 Wählt die für die Sprachführung des Navigationssystems zu verwendenden Lautsprecher aus. (☑ F-Left)
"F-Left": Verwendet den linken Frontlautsprecher für die Sprachhinweise.
"F-Right": Verwendet den rechten Frontlautsprecher für die Sprachhinweise.
"Front-All": Verwendet beide Frontlautsprecher für die Sprachhinweise.
- 14 Stellt die Lautstärke für die Sprachführung des Navigationssystems ein. (☑ 19)
- 15 Schaltet die Lautstärke während der Sprachführung des Navigationssystems stumm. (☑ On)
Wenn diese Option auf "On" eingestellt wird, sinkt der Lautstärkepegel zugunsten der Sprachführung.
- 16 Stellt das Auswahlverfahren der Audioquelle des Navigationssystems ein. (☑ Off)
"On": Ermöglicht Ihnen die Auswahl des Audioquellen-Eingangs von der Schnittstelle des Navigationssystems durch Drücken von [SRC] oder durch Auswahl über den Quellen-Auswahlbildschirm.
"Off": Die Audioquelle kann nicht unter Verwendung von [SRC] oder über den Quellen-Auswahlbildschirm ausgewählt werden.
- 17 Zeigt den AV I/F 2-Bildschirm an.

Benutzerschnittstelle

Sie können die Parameter der Benutzerschnittstelle (I/F) einrichten.

Anzeige des Benutzer-I/F-1-Bildschirms



User Interface

Benutzer-I/F-1-Bildschirm (User I/F 1)

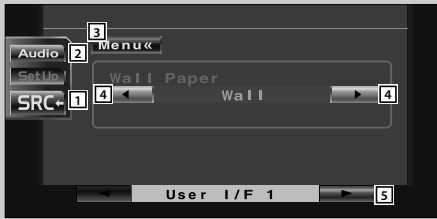

- 1 Kehrt zum Steuerbildschirm der vorherigen Quelle zurück.
- 2 Öffnet das Klangeinstellungsmenü. (Seite 70)
- 3 Öffnet das Einrichtungsmenü.
- 4 Schaltet das Hintergrundbild um.
- 5 Zeigt den Benutzer-I/F 2-Bildschirm an.



- Falls **User Interface** nicht angezeigt wird, berühren Sie zur Anzeige bitte  oder .

Anzeige des Benutzer-I/F-2-Bildschirms



Benutzer-I/F-2-Bildschirm



- 6 Richtet eine Bildschirmanzeige auf dem Navigationsbildschirm ein. (📌 **Auto**)
"Auto": Die Informationen werden bei der Aktualisierung 5 Sekunden lang angezeigt.
"Off": Die Informationen werden nicht angezeigt.
- 7 Richtet eine Bildschirmanzeige auf dem Video-Wiedergabebildschirm ein. (📌 **Auto**)
"Auto": Die Informationen werden bei der Aktualisierung 5 Sekunden lang angezeigt.
"MANU": Die Informationen werden angezeigt, wenn Sie den Bildschirm berühren.
- 8 Richtet eine Bildschirmanzeige auf dem DVD-Wiedergabebildschirm ein. (📌 **MANU**)
"Auto": Die Informationen werden bei der Aktualisierung 5 Sekunden lang angezeigt.
"MANU": Die Informationen werden angezeigt, wenn Sie den Bildschirm berühren.
- 9 Richtet eine Bildschirmanzeige auf dem Fernsehbildschirm ein. (📌 **Auto**) (nur bei geschlossenem optionalem Zubehör-TV-Tuner)
"Auto": Die Informationen werden bei der Aktualisierung 5 Sekunden lang angezeigt.
"MANU": Die Informationen werden angezeigt, wenn Sie den Bildschirm berühren.
- 10 Zeigt den Benutzer-I/F 1-Bildschirm an.

Touchpanel-Einstellung

Sie können die Touchpanel-Bedienungen einstellen.

1 Lassen Sie sich den Touchpanel-Einstellbildschirm anzeigen



Falls **Touch** nicht angezeigt wird, berühren Sie zur Anzeige bitte oder .



- ① Kehrt zum Steuerbildschirm der vorherigen Quelle zurück.
- ② Öffnet das Klangeinstellungsmenü. (Seite 70)
- ③ Öffnet das Einrichtungsmenü.
- ④ Ermöglicht Ihnen das Starten der Touchpanel-Einstellungen.

2 Aktivieren Sie die Einstellung des Touchpanels

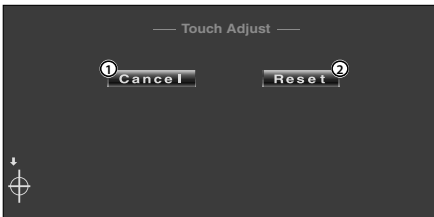

- ① Beendet die Einstellung und kehrt zum Touchpanel-Einstellbildschirm zurück.
- ② Stellt auf den Anfangsstatus zurück.

3 Stellen Sie die Positionen ein



Berühren Sie, wenn Sie dazu aufgefordert werden, die Mitte von links unten oder rechts oben.

Uhr

Sie können die Uhrzeit einstellen.

1 Lassen Sie sich den Uhr-Bildschirm anzeigen



Falls **Clock** nicht angezeigt wird, berühren Sie zur Anzeige bitte oder .

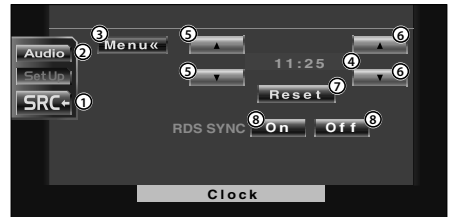

- ① Kehrt zum Steuerbildschirm der vorherigen Quelle zurück.
- ② Öffnet das Klangeinstellungsmenü. (Seite 70)
- ③ Öffnet das Einrichtungsmenü.
- ④ Uhrzeit-Anzeige
- ⑤ Stellt die Stunden ein.
- ⑥ Stellt die Minuten ein.
- ⑦ Stellt auf "00" Minuten.
Einstellungsbeispiele: 3:00~3:29 → 3:00
3:30~3:59 → 4:00
- ⑧ Stellt die Uhrzeit synchron zu den Datumsdaten des RDS-Senders ein. (On)
Bei der Einstellung auf "On" wird der synchronisierte Modus gestartet, und die Uhrzeit kann nicht mehr manuell eingestellt werden.

2 Stellen Sie die Uhrzeit ein



Sicherheitscode einrichten

Sie können zum Schutz Ihres Empfangssystems gegen Diebstahl einen Sicherheitscode einstellen.



- Die Sicherheitscode-Funktion kann nach Eingabe des Sicherheitscodes nicht mehr deaktiviert werden. Nehmen Sie bitte zur Kenntnis, dass Ihr Sicherheitscode aus der 4-stelligen Zahl besteht, die in Ihrem im Lieferumfang enthaltenen "Car Audio Passport" eingetragen ist.

1 Lassen Sie sich den Sicherheitscode-Einrichtungsbildschirm anzeigen



Security

Falls **Security** nicht angezeigt wird, berühren Sie zur Anzeige bitte oder .

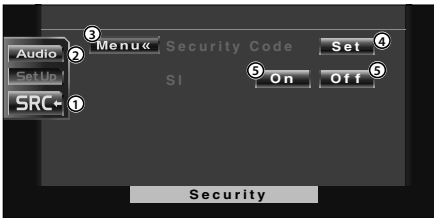

- ① Kehrt zum Steuerbildschirm der vorherigen Quelle zurück.
- ② Öffnet das Klangeinstellungsmenü. (Seite 70)
- ③ Öffnet das Einrichtungsmenü.
- ④ Ermöglicht Ihnen den Start der Sicherheitscode-Registrierung.
- ⑤ Schaltet die SI-Funktion ein oder aus.
Wenn diese Funktion auf "On" geschaltet ist, blinkt die Diebstahl-Alarmlampe, wenn die Fahrzeugzündung ausgeschaltet ist. On



- Wenn Sie die Registrierung des Codes bereits abgeschlossen haben, berühren Sie bitte auf keinen Fall **Set**.

2 Starten Sie die Registrierung des Sicherheitscodes



Set

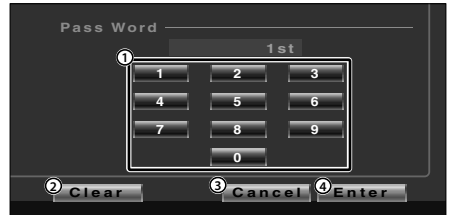

- ① Gibt die Ziffern ein, um Ihren Sicherheitscode zu erstellen.
- ② Löscht Ihre Eingabe.
- ③ Beendet die Registrierung und kehrt zum Sicherheitscode-Einrichtungsbildschirm zurück.
- ④ Registriert Ihren Sicherheitscode.

3 Geben Sie einen Sicherheitscode ein



0 — 9

Geben Sie eine 4-stellige Zahl ein.

4 Registrieren Sie Ihren Sicherheitscode



Enter

5 Geben Sie den Sicherheitscode erneut ein

Geben Sie zur Bestätigung den gleichen Sicherheitscode, den Sie in Schritt 3 eingegeben haben, erneut ein.



- Wenn Sie einen anderen Sicherheitscode eingeben, kehrt die Bildschirmanzeige zu Schritt 3 zurück (für die Eingabe des ersten Codes).

6 Registrieren Sie den Sicherheitscode erneut



Enter

Nun wurde Ihr Sicherheitscode registriert. Falls Sie die Rückstelltaste drücken oder den Empfänger nach der Coderegistrierung von der Batterie trennen, müssen Sie den registrierten Sicherheitscode eingeben. Beachten Sie bitte folgende Einzelheiten.

Falls Sie die Rückstelltaste gedrückt oder den Empfänger von der Batterie getrennt haben...

1 Geben Sie den ordnungsgemäßen Sicherheitscode ein



0 — **9**

Sie müssen den gleichen Sicherheitscode eingeben, den Sie zuvor in Schritt 3 eingegeben haben.

2 Geben Sie den Sicherheitscode ein



Enter

Nun können Sie Ihren Empfänger verwenden.



- Wenn Sie einen falschen Sicherheitscode eingeben, können Sie Ihren Receiver für eine Weile nicht verwenden.

Zählung der falschen Eingaben	Zeitdauer, über die der Receiver nicht zu bedienen ist
1	–
2	5 Minuten
3	1 Stunde
4 oder mehr	24 Stunden

Einrichtungsspeicher

Die Audio-Einrichtung und die AV-Schnittstelleneinstellungen können gespeichert werden. Die gespeicherten Einstellungen können jederzeit wieder aufgerufen werden. Selbst wenn die Einstellungen beispielsweise aufgrund eines Austauschs der Batterie gelöscht wurden, können die Einstellungen wieder hergestellt werden.

1 Lassen Sie sich den Einrichtungsspeicher-Bildschirm anzeigen



Set Up Memory

Falls **Set Up Memory** nicht angezeigt wird, berühren Sie zur Anzeige bitte **▲** oder **▼**.

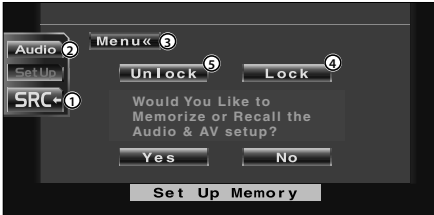

- 1 Kehrt zum Steuerbildschirm der vorherigen Quelle zurück.
- 2 Öffnet das Klangeinstellungsmenü. (Seite 70)
- 3 Öffnet das Einrichtungsmenü.
- 4 Speichert die Audio-Einrichtung und die AV-Schnittstelleneinstellungen. Wenn **Lock** ausgewählt wird, können Sie die Audio-Einrichtung und die AV-Schnittstelleneinstellungen nicht durchführen.
- 5 Speichert die Einstellungen oder ruft sie wieder auf. Berühren Sie **No**, um die Funktion abzubrechen. Berühren Sie **No**, um die Speicherung abzubrechen. Nun wird erneut der Einrichtungsmenübildschirm angezeigt.

2 Lassen Sie sich den Speicher-Bildschirm anzeigen



Yes

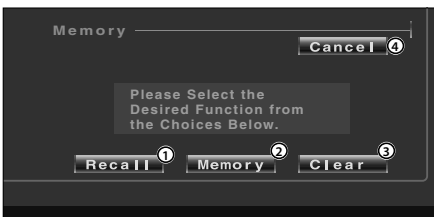

- 1 Ruft die gespeicherten Einstellungen wieder auf.
- 2 Speichert die gegenwärtigen Audio-Einrichtungs- und AV-Schnittstelleneinstellungen.
- 3 Löscht die gegenwärtig gespeicherten Einstellungen.
- 4 Kehrt zum Einrichtungsspeicher-Bildschirm zurück

3 Speichern Sie die Einstellungen oder rufen Sie sie wieder auf

Bei der Speicherung der Audio-Einrichtung und der AV-Schnittstelleneinstellungen:



Memory

Wenn die Einstellungen bereits gespeichert wurden, wird eine Bestätigungsmeldung angezeigt. Berühren Sie **Yes**. Berühren Sie **No**, um die Speicherung abzubrechen.

Zum Aufrufen der gespeicherten Einstellungen:



Recall

Durch Berühren des Bildschirms wird eine Bestätigungsmeldung angezeigt. Berühren Sie **Yes**. Berühren Sie für das Abbrechen **No**.

Zum Löschen der gegenwärtig gespeicherten Einstellungen:



Clear

Durch Berühren des Bildschirms wird eine Bestätigungsmeldung angezeigt. Berühren Sie **Yes**. Berühren Sie für das Abbrechen **No**.

4 Die Speicherung/der Aufruf der Einstellungen wird nun abgebrochen



Cancel

Fernseheinrichtung

Der Fernsehsignal-Empfangsbereich kann eingestellt werden. (nur bei angeschlossenem optionalen Zubehör-TV-Tuner)

Anzeige des TV1-Bereichs-Einstellbildschirms



TV Set Up

TV1-Bereichs-Einstellbildschirm



- 1 Kehrt zum Steuerbildschirm der vorherigen Quelle zurück.
- 2 Öffnet das Klangeinstellungsmenü. (Seite 70)
- 3 Öffnet das Einrichtungsmenü.
- 4 Stellt den gegenwärtigen TV1-Empfangsbereich ein.
- 5 Zeigt den TV2-Bereichs-Einstellbildschirm an.



- Falls **TV Set Up** nicht angezeigt wird, berühren Sie zur Anzeige bitte  oder .

Anzeige des TV2-Bereichs-Einstellungsbildschirms



TV2-Bereich-Einstellbildschirm



- 6 Stellt den gegenwärtigen TV2-Empfangsbereich ein.
- 7 Zeigt den TV1-Bereichs-Einstellbildschirm an.

RDS-Einrichtung

Die zugehörigen RDS-Parameter können eingestellt werden.

Anzeige des RDS-Einrichtungsbildschirms 1



RDS Set Up

RDS-Einrichtungsbildschirm 1

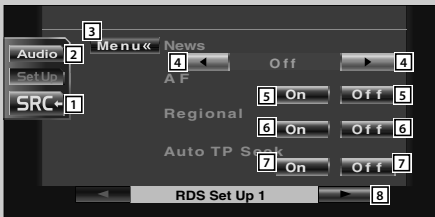

- 1 Kehrt zum Steuerbildschirm der vorherigen Quelle zurück.
- 2 Öffnet das Klangeinstellungsmenü. (Seite 70)
- 3 Öffnet das Einrichtungsmenü.
- 4 Stellt eine neue Nachrichten-Unterbrechungszeit ein.
- 5 Schaltet die Alternativfrequenz ein oder aus. (On)
- 6 Schaltet die Regionsbegrenzungsfunktion ein oder aus. (On)
- 7 Schaltet die automatische TP-Suchfunktion ein oder aus. (On)
- 8 Zeigt den RDS 2-Einrichtungsbildschirm an.



- Falls **RDS Set Up** nicht angezeigt wird, berühren Sie zur Anzeige bitte  oder .

Anzeige des RDS-Einrichtungsbildschirms 2



RDS-Einrichtungsbildschirm 2



- 9 Wählt eine Display-Sprache für die PTY-Funktion aus.
- 10 Zeigt den RDS-Einrichtungsbildschirm 1 an.

AMP-Steuerung

Stellt den über den LX-Bus angeschlossenen Leistungsverstärker ein. (nur bei angeschlossenem optionalem Zubehör-LX-Leistungsverstärker)

Anzeige des AMP-Bildschirms



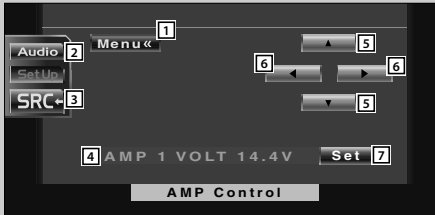

AMP Ctrl

AMP-Bildschirms



- 1 Öffnet das Einrichtungsmenü.
- 2 Öffnet das Klangeinstellungsmenü. (Seite 70)
- 3 Zur Rückkehr zum vorher angezeigten Steuerbildschirm.
- 4 **Zur Anzeige der Einrichtungsoption und der Werte**
- 5 Wählen Sie eine Einrichtungsoption aus.
- 6 Wählt einen Einstellwert aus.
- 7 Gibt den Einstellwert ein.



- Falls **AMP Ctrl** nicht angezeigt wird, berühren Sie zur Anzeige bitte  oder .
- Lesen Sie hinsichtlich der Modellbezeichnung des Verstärkers, den Sie vom System aus steuern können, den Katalog des Verstärkers.
- Lesen Sie hinsichtlich der zu ändernden Optionen und Werte und hinsichtlich des Betriebs des Verstärkers nach erfolgter Änderung die Bedienungsanleitung des Verstärkers.

DAB-Einrichtung

Sie können den DAB-Empfang nur bei angeschlossenen optionalen Zubehör-DAB-Tuner einstellen.

Anzeige des DAB-Einrichtungsbildschirms



DAB Set Up

DAB-Einrichtungsbildschirm

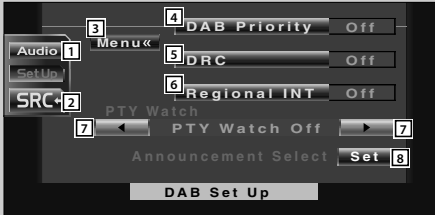

- 1 Öffnet das Klangeinstellungsmenü. (Seite 70)
- 2 Kehrt zum Steuerbildschirm der vorherigen Quelle zurück.
- 3 Öffnet das Einrichtungsmenü.
- 4 Schaltet die DAB-Priorität ein oder aus.
- 5 Schaltet die Dynamikbereichs-Steuerfunktion ein oder aus.
- 6 Schaltet die Regionsmeldungs-Empfangsfunktion ein oder aus.
- 7 Schaltet die automatisch auszuwählende Programmart bei Beginn des Ensembleempfangs ein.
- 8 Zeigt den Meldungsauswahl-Bildschirm an. (Seite 69)



- Falls **DAB Set Up** nicht angezeigt wird, berühren Sie zur Anzeige bitte  oder .

Meldungsauswahl

Sie können verschiedene Meldungsempfangsparameter einstellen.

1 Zeigt den Meldungsauswahl-Bildschirm an



Set (siehe Seite 68 **8**)



- ① Schaltet die Regionsmeldungsempfangsfunktion ein oder aus.
- ② Scrollt durch die Meldungspunkte.
- ③ Kehrt zum DAB-Einrichtungsbildschirm zurück.

2 Stellen Sie die Meldungsparameter ein



Traffic News usw.

- "Traffic News": Verkehrsmeldungen
- "Transport News": Fahrpläne öffentlicher Verkehrsmittel
- "Warning": Meldungen von niedrigerer Dringlichkeit als Alarme (wie Stromausfall, Abdrehen der Wasserversorgung und andere)
- "News": Nachrichtenmeldungen
- "Weather": Wettervorhersagen
- "Events": Veranstaltungsinformationen
- "Special Events": Unbestimmte Veranstaltungsinformationen
- "Radio Info": Programminformationen, Ansagen
- "Sports News": Sportnachrichten
- "Financial News": Finanznachrichten

3 Beenden Sie die Einrichtung



Return

Klangeinstellungsmenü

Klangeinstellungsmenü

Sie können die Empfänger-Klangeffekte einrichten.

Anzeige des Steuerbildschirms



Steuerbildschirm



- Sie können sich dasselbe Klangeinstellungsmenü auf dem Steuerbildschirm für eine beliebige Quelle anzeigen lassen.

Anzeige des Klangeinstellungsmenü-Bildschirms



Audio

Klangeinstellungsmenü-Bildschirms

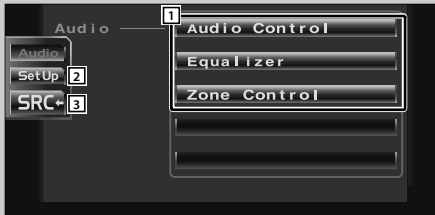

- 1 Öffnet das Klangeinstellungsmenü.
- 2 Öffnet das Einrichtungsmenü. (siehe Seite 49)
- 3 Zur Rückkehr zum vorher angezeigten Steuerbildschirm.



- Ihre Einrichtung des Klangeinstellungsmenüs wird automatisch entsprechend Ihrer <Audio-Einrichtung> (siehe Seite 50) im Einrichtungsmenü eingestellt. Wir empfehlen Ihnen deshalb, zuerst die <Audio-Einrichtung> und dann die Einrichtung von <Klangeinstellungsmenü> durchzuführen.

Audio-Steuerung

Sie können die vordere/hintere sowie die rechte/linke Audio-Balance einstellen.

Anzeige des Audio-Steuerbildschirms 1



Audio Control

Audio-Steuerbildschirm 1

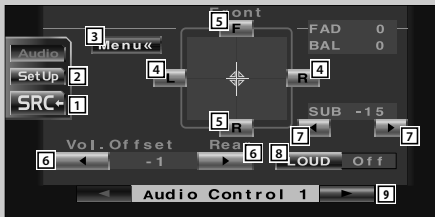

- 1 Kehrt zum Steuerbildschirm der vorherigen Quelle zurück.
- 2 Öffnet das Einrichtungs Menü. (siehe Seite 49)
- 3 Öffnet das Klangeinstellungs Menü.
- 4 Stellt die rechte und linke Lautstärke ein.
- 5 Stellt die vordere und hintere Lautstärke ein.
- 6 Stellt die Lautstärke der gegenwärtigen Quelle auf der Grundlage der verschiedenen ursprünglichen Lautstärkepegel ein.



- Wenn Sie die Lautstärke zuerst angehoben und anschließend unter Verwendung von "Vol. Offset" abgesenkt haben, kann der Ton beim Umschalten zu einer anderen Quelle extrem laut sein.
- 7 Regelt die Subwoofer-Lautstärke.
 - 8 Schaltet die Loudness-Steuerungsfunktion ein oder aus.
Wenn die Funktion auf "On" gestellt ist, werden die hohen und niedrigen Töne bei niedriger Lautstärke automatisch verbessert. (On)
 - 9 Zeigt den Audio-Steuerbildschirm 2 an.

Anzeige des Audio-Steuerbildschirms 2



Audio-Steuerbildschirm 2

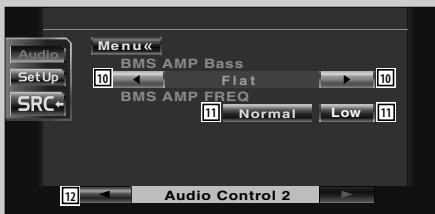

- 10 Stellt den Bass Boost-Wert des B.M.S.-Leistungsverstärkers (optionales Zubehör) ein.



- Bei einigen Leistungsverstärker-Modellen ist eine Boost-Einstellung auf "+18" u. U. nicht möglich. Beachten Sie den Katalog oder die Bedienungsanleitung des Leistungsverstärkers.
- 11 Stellt die Mittenfrequenz vom für "AMP Bass" eingestelltem Bass-Boost ein.
Wenn Sie die Mittenfrequenz auf "Low" stellen, fällt sie um höchstens 20 % bis 30 % ab.
 - 12 Zeigt den Audio-Steuerbildschirm 1 an.

Equalizer

Sie können den Equalizer einrichten.

Anzeige des Equalizer-Bildschirms



Equalizer

Equalizer-Bildschirm

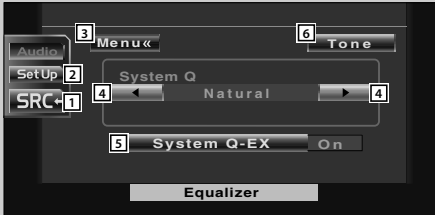

- 1 Kehrt zum Steuerbildschirm der vorherigen Quelle zurück.
- 2 Öffnet das Einrichtungs Menü. (siehe Seite 49)
- 3 Öffnet das Klangeinstellungsmenü.
- 4 Wählt den Equalizer-Kurventyp aus.
Sie können eine beliebige der folgenden Equalizerkurven auswählen.
 - "Natural"
 - "Rock"
 - "Pops"
 - "Easy"
 - "Top40"
 - "Jazz"
- 5 Wählt die einzustellenden Posten für die Tonkurven-Einrichtung aus.
Wenn diese Funktion auf "Off" gestellt ist, kann nur der Pegel für die Tonkurven eingerichtet werden.
- 6 Zeigt den Tonkurven-Einrichtungsbildschirm an. (Seite 73)

Tonkurven-Einrichtung

Sie können eine Tonkurve einstellen.

1 Zeigt den Tonkurven-Einrichtungsbildschirm an



Tone

Ton-Einrichtungsbildschirm



- ① Die Bass-Einstellungsposten werden angezeigt.
- ② Die Mitten-Einstellungsposten werden angezeigt.
- ③ Die Höhen-Einstellungsposten werden angezeigt.
- ④ Bass-DC-Erweiterungseinstellungen
Wenn diese Funktion auf "On" geschaltet ist, erweitert sie die Bass-Mittenfrequenz zum niedrigen Register um etwa 20 %.
- ⑤ Die Tonkurven wird flach.
- ⑥ Zur Rückkehr zum Equalizer-Bildschirm.



- Die Tonkurve kann für jede Quelle eingestellt werden.

2 Wählen Sie einen Frequenzbereich aus, das Sie einstellen möchten



Bass | Middle | Treble

Sie können folgende Frequenzbereiche einstellen.

Bass: 40, 50, 60, 70, 80, 100, 120, 150 Hz

Middle: 500, 1 k, 1,5 k, 2 kHz

Höhen : 10 k, 12,5 k, 15 k, 17,5 kHz

3 Stellen Sie eine Mittenfrequenz ein



FREQ



4 Stellen Sie einen Pegel ein



Level



5 Stellen Sie einen Q-Faktor ein



Q Factor



Sie können diese Funktion nur einrichten, wenn Bass oder Mitte eingestellt wurde.

6 Schließen Sie den Ton-Einrichtungsbildschirm



Return

Zone-Steuerung

Sie können die Audioquellen für vorne und hinten einstellen.

Anzeige des Zone-Steuerbildschirms



Zone Control

Zone-Steuerbildschirm

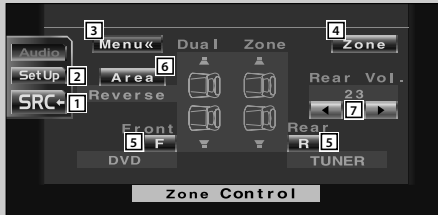

- 1 Kehrt zum Steuerbildschirm der vorherigen Quelle zurück.
- 2 Öffnet das Einrichtungsmenü. (siehe Seite 49)
- 3 Öffnet das Klangeinstellungsmenü.
- 4 Schaltet die Zone-Funktion (die der Einstellung der unterschiedlichen Quellenklänge für die vorderen und hinteren Lautsprecher dient) ein oder aus. Wenn die Funktion eingeschaltet ist, wird **F** und **R** angezeigt.
- 5 Stellt die vordere und hintere Audioquelle getrennt voneinander ein.
(Diese Taste wird angezeigt, wenn die Zone-Funktion eingeschaltet ist.)



- Wenn der Ton des hinteren Lautsprechers umgeschaltet wird, wird die vom AV OUTPUT-Anschluss ausgegebene Audioquelle auch auf dieselbe Quelle umgeschaltet. Wenn Sie allerdings den Bereich "Area" auf "Reverse" gestellt haben, wird die am AV OUTPUT-Anschluss ausgegebene Audioquelle je nach vorderer Klangquelle umgeschaltet.

- 6 Schaltet die vordere und hintere Audioquelle um.
(Diese Taste wird angezeigt, wenn die Zone-Funktion eingeschaltet ist.)
Verwenden Sie "Reverse" für den Austausch der vorderen und hinteren Audioquellen.
- 7 Stellt die Lautstärke des hinteren Kanals ein.
(Diese Taste wird angezeigt, wenn die Zone-Funktion eingeschaltet ist.)



- Bei Einstellung der Zone-Funktion auf "On" gibt es die folgenden Einschränkungen:
 - Es erfolgt keinerlei Ausgabe vom Subwoofer oder Center.
 - <Audio-Einrichtung> (siehe Seite 50) und <Equalizer> (siehe Seite 72) sind nicht verfügbar.

Erläuterung der Begriffe

DVD: Digital Versatile Disc

Discs dieser Ausführung enthalten Audio-/Video-Aufzeichnungen, zum Beispiel einen Film. Diese Medien zeichnen sich durch hohe Video- und Audioqualität aus; außerdem verfügen diese Discs über eine erweiterte Aufnahmekapazität und sind in der Lage, Digitalsignale zu verarbeiten.

VCD: VIDEO CD

Diese Art von CD enthält eine Aufzeichnung von sich bewegenden Bildern. Die Video-Signale werden bei diesen Discs auf 1/120stel, und die Audio-Signale auf 1/6tel des normalen Umfangs komprimiert; dies ermöglicht eine Spieldauer von bis zu 74 Minuten, im Vergleich zu allgemeinen Audio-CDs mit einem Durchmesser von 12 cm.

Einige VCDs sind nicht für P.B.C.-Funktionen vorgesehen, d.h. sie dienen lediglich zur Wiedergabe, während andere Discs P.B.C.-kompatibel sind und spezielle Funktionen für die Wiedergabesteuerung aufweisen. Dieses Gerät eignet sich für die Wiedergabe von VCDs beider Ausführungen.

MPEG: Moving Picture Experts Group

Diese Abkürzung bezeichnet einen internationalen Standard für die digitale Video- und Audio-Datenkomprimierung sowie deren Dekomprimierung bei Verwendung in Medien.

Dolby Digital

Diese Technologie zur digitalen Kompression von Audiosignalen wurde von den Dolby Laboratories entwickelt. Das Verfahren ist sowohl mit 5.1-Kanal-Surround-Systemen als auch mit normalen Stereo-Anlagen (2 Kanäle) kompatibel, und ermöglicht die effiziente Aufzeichnung von größeren Mengen von Audio-Daten auf einer Disc.

DTS

Dies ist die Bezeichnung für ein Digital-Surroundsystem, das von Digital Theater Systems, Inc. entwickelt wurde.

Hauptmenü/Menü (DVD)

Einige DVDs zeigen mehr als einen Titel an einem Menü an. Dieses Menü wird als Titelm Menü bezeichnet. Das DVD-Menü dient dazu die bei Einstellschritten erforderlichen Positionen anzuzeigen (Menü-Bildschirm). Das DVD-Menü kann während der Wiedergabe jederzeit aufgerufen werden, um Einstellungen in Abhängigkeit von der gegenwärtig verwendeten Software vorzunehmen, wie zum Beispiel dem Umschalten von Audio-Funktion zwischen Dolby Digital und PCM, dem Umschalten der bei Untertiteln und Anweisungen verwendeten Sprache.

Titel/Titelnummer (DVD)

Die größte auf einer DVD aufgezeichneten Video- oder Audio-Einheit wird als Titel bezeichnet. Dies entspricht normalerweise einem einzelnen Video-Film oder einem Album mit Musik-Software (manchmal auch ein Musikstück). Die den einzelnen Titeln zugeordneten Nummern werden als Titelnummer bezeichnet.

Kapitel/Kapitelnummer (DVD)

Ein Kapitel ist ein Sektor der auf einer DVD aufgezeichneten Video- und Audiosignale. Ein Titel besteht aus mehreren Kapiteln. Die den einzelnen Kapiteln zugeordneten Nummern werden als Kapitelnummern bezeichnet.

Untertitel (DVD)

Einige DVDs enthalten mehr als eine Untertitel-Sprache. Bei diesem Gerät kann eine der aufgezeichneten Untertitel-Sprachen für die Wiedergabe gewählt werden.

Titel/Titelnummer (CD, VCD)

Als Titel wird ebenfalls ein auf einer Disc aufgezeichneter Audio- oder Video-Bereich bezeichnet. Den einzelnen Bereichen werden Titelnummern zugeordnet.

Bei der überwiegenden Anzahl von CDs wird jedes Musikstück mit einem Titel versehen. Bei einer VCD stimmen die Inhaltsbereiche jedoch nicht immer mit den zugeordneten Titeln überein.

Da die (speziellen) Wiedergabefunktionen, wie zum Beispiel die Übersprung- und Programmierfunktionen der konventionellen CDs auf Titelnummer-Daten basieren, sind diese Wiedergabefunktionen bei einigen Arten von VCDs nicht verfügbar.

P.B.C.: Play-Back Control (Wiedergabesteuerung) (VCD)

Wenn eine VIDEO CD auf der Disc oder der Hülle den Vermerk "Play Back Control capable" (Wiedergabesteuerung möglich) trägt, können gewünschte Szenen bzw. Informationen mit Hilfe der angezeigten Menü-Bildschirme und unter Verwendung der hierarchischen Struktur interaktiv wiedergegeben werden.

SRS CS II (Circle Sound II)

Circle Surround II stellt eine Verbesserung seiner Vorgängers Circle Surround (CS5.1) dar, indem es Ihnen ermöglicht, einen kraftvollen Mehrfachkanal-Surroundklang von Mono-, Stereo- oder Dolby Surround-codierten Audio- und Videoquellen zu genießen.

Mit CS II können Sie sich zudem Audio-CDs, Fernsehen und Radiosendungen in vollem Surroundklang anhören.

Durch SRS CS Surround werden Sie eine neue Art des Klangs entdecken.

Anleitung zur Fehlersuche

Manchmal funktioniert das Gerät nicht richtig, weil ein einfacher Bedienungsfehler vorliegt. Vielleicht lässt sich der Fehler ganz leicht beheben. Sehen Sie sich bitte zunächst die folgende Übersicht an, bevor Sie Ihr Gerät zur Reparatur geben.

Allgemein

? Das Gerät lässt sich nicht einschalten.

- ✓ Die Sicherung ist durchgebrannt.
- ✘ Überprüfen Sie die Kabel auf Kurzschluss und tauschen Sie die Sicherung durch eine neue mit gleichen Werten aus.
- ✓ Das Lautsprecherkabel weist einen Kurzschluss auf oder berührt das Fahrzeugchassis; aufgrund dessen wird die Schutzfunktion aktiviert.
- ✘ Verdrhten oder isolieren Sie das Lautsprecherkabel ordnungsgemäß und drücken Sie die Rückstelltaste.

? Die gewünschte Quelle wurde NICHT ausgewählt, obwohl Sie die SRC-Taste gedrückt haben.

- ✓ Eine nicht angeschlossene Quelle kann nicht ausgewählt werden.
- ✘ Eine nicht angeschlossene Quelle kann nicht ausgewählt werden. Lesen Sie die <INSTALLATIONSANLEITUNG> und schließen Sie das Gerät ordnungsgemäß an.
- ✓ Die Rückstelltaste wurde noch nicht gedrückt, obwohl das optionale Gerät bereits an das System angeschlossen worden ist.
- ✘ Drücken Sie die Rückstelltaste (siehe Seite 4).
- ✓ Der "O-N"-Schalter des optionalen Gerätes befindet sich in der "O"-Stellung.
- ✘ Stellen Sie den "O-N"-Schalter in die "N"-Stellung.
- ✓ Ein durch das System nicht unterstützter Disc-Wechsler wird verwendet.
- ✘ Verwenden Sie einen Disc-Wechsler, der durch das System unterstützt wird (siehe Seite 4).

? Die Meldung "Disconnected cable found. Please confirm a connection line" wird angezeigt und das Gerät kann nicht verwendet werden.

- ✓ Das Receiver-Gerät wurde abgetrennt.
- ✘ Schließen Sie das Kabel richtig an und lesen Sie dafür den betreffenden Abschnitt in der <INSTALLATIONSANLEITUNG>.

? Das Gerät reagiert auf keinen Tastendruck.

- ✓ Der Computerchip im Gerät funktioniert nicht ordnungsgemäß.
- ✘ Drücken Sie die Rückstelltaste am Gerät (Seite 4).

? Es wird kein Fernseh-/Videobild angezeigt.

- ✓ Das Gerät wurde nicht an den Feststellbremsen-Erfassungsschalter angeschlossen.
- ✘ Führen Sie einen ordnungsgemäßen Anschluss entsprechend der <INSTALLATIONSANLEITUNG> durch.
- ✓ Die Feststellbremse wurde nicht aktiviert.
- ✘ Aus Sicherheitsgründen werden keinerlei Fernseh-/Videobilder angezeigt, wenn sich das Fahrzeug bewegt. Wenn die Feststellbremse aktiviert wird, werden Fernseh-/Videobilder angezeigt.

? Der Bildschirm ist dunkel.

- ✓ Das Gerät befindet sich an einem Ort mit niedriger Temperatur.
- ✘ Falls die Temperatur des Monitor-Gerätes fällt, kann der Bildschirm beim Einschalten der Stromversorgung dunkler erscheinen; das ist auf die Eigenschaften der Flüssigkristallanzeige zurückzuführen. Warten Sie nach dem Einschalten warten, damit die Temperatur steigen kann. Nun kehrt die normale Helligkeit zurück.

? Der Bildschirm verdunkelt sich nicht, wenn die Lichter am Fahrzeug eingeschaltet werden.

- ✓ Das Gerät ist auf den automatischen Dimmer eingestellt.
- ✘ Wenn das Gerät auf den automatischen Dimmer eingestellt ist, ist es nicht an den Lichtschalter des Fahrzeugs gekoppelt.
- ✓ Das Beleuchtungskabel wurde nicht angeschlossen (falls der manuelle Dimmer eingestellt ist).
- ✘ Führen Sie einen ordnungsgemäßen Anschluss entsprechend der <INSTALLATIONSANLEITUNG> durch.

? Der MW-/UKW-Radioempfang ist schwach und/oder Geräusche sind zu hören.

- ✓ Die Fernsehantenne und die Radioantenne des Fahrzeugs sind zu nahe nebeneinander angebracht.
- ✘ Montieren Sie die beiden Antennen so weit wie möglich voneinander entfernt.
- ✘ Schalten Sie das Hauptgerät aus.

? Die Fernbedienung funktioniert nicht.

- ✓ Der Fernbedienungsmodus-Wahlschalter wurde nicht ordnungsgemäß eingestellt.
- Stellen Sie den Fernbedienungsmodus-Wahlschalter entsprechend der von Ihnen auszuwählenden Quelle ein (siehe Seite 10).

? Es ist kein Ton hörbar oder er weist eine zu geringe Lautstärke auf.

- ✓ Die Stummschaltung ist eingeschaltet.
- Schalten Sie die Stummschaltung aus.
- ✓ Fader oder Balanceregler sind beide auf eine Seite eingestellt.
- Mitteln Sie die Fader- und/oder Balanceeinstellung.
- ✓ Die Eingangs-/Ausgangskabel oder der Kabelbaum sind nicht richtig angeschlossen.
- Schließen Sie die Eingangs-/Ausgangskabel oder den Kabelbaum ordnungsgemäß an. Siehe den entsprechenden Abschnitt in der <INSTALLATIONSANLEITUNG>.

? Die Klangqualität ist schlecht (Verzerrungen, Störungen).

- ✓ Ein Lautsprecherkabel wird durch eine Schraube im Fahrzeug kurzgeschlossen.
- Überprüfen Sie die Lautsprecherkabel.
- ✓ Die Lautsprecher sind nicht ordnungsgemäß angeschlossen.
- Schließen Sie die Plus- und Minuspole aller Lautsprecher ordnungsgemäß an.

? Der Radioempfang ist schlecht.

- ✓ Die Fahrzeugantenne ist nicht herausgezogen.
- Ziehen Sie die Antenne vollständig heraus.
- ✓ Das Kabel für die Steuerung der Motorantenne ist nicht richtig angeschlossen.
- Schließen Sie das Kabel richtig an und lesen Sie dafür den betreffenden Abschnitt in der <INSTALLATIONSANLEITUNG>.

? Nach dem Abziehen des Zündschlüssels sind die Senderspeicher gelöscht.

- ✓ Das Batteriekabel wurde nicht ordnungsgemäß angeschlossen.
- Schließen Sie das Kabel richtig an und lesen Sie dafür den betreffenden Abschnitt in der <INSTALLATIONSANLEITUNG>.
- ✓ Das Zündungs- und das Batteriekabel wurden nicht ordnungsgemäß angeschlossen.
- Schließen Sie das Kabel richtig an und lesen Sie dafür den betreffenden Abschnitt in der <INSTALLATIONSANLEITUNG>.

? Beim Drücken der [V.SEL]-Taste wird nicht zum Rückansichtskamera-VideoDISPLAY umgeschaltet.

- ✓ Das Rückwärtsfahrt-Sensorkabel ist nicht angeschlossen.
- Schließen Sie das Kabel richtig an und lesen Sie dafür den betreffenden Abschnitt in der <INSTALLATIONSANLEITUNG>.

? Während der CD/VCD/CD-Wiedergabe treten Bild/Tonaussetzer auf.

- ✓ Die Disc ist verkratzt oder verschmutzt.
- Reinigen Sie die Disc und lesen Sie dazu den Abschnitt <Disc-Reinigung> (siehe Seite 13).

? Der angewählte Titel wird nicht wiedergegeben.

- ✓ Die Zufallswiedergabe wurde ausgewählt.
- Schalten Sie die Zufallswiedergabe aus.

? Eine VCD kann nicht mit Hilfe der Menüs wiedergegeben werden.

- ✓ Die wiederzugebende VCD ist nicht mit P.B.C. kompatibel.
- Die Menü-Wiedergabe ist nur verfügbar, wenn die VCD mit P.B.C. aufgenommen wurde.

? Es werden keine Untertitel angezeigt.

- ✓ Die wiederzugebende DVD enthält keine aufgenommenen Untertitel.
- Untertitel können nicht angezeigt lassen werden, wenn auf der wiederzugebenden DVD keine Untertitel aufgenommen wurden.

? Die Wiedergabe-Sprache (oder Untertitel-Sprache) kann nicht geändert werden.

- ✓ Die wiederzugebende DVD enthält keine weitere aufgenommene Audio (oder Untertitel)-Sprache.
- Die Stimm (oder Untertitel)-Sprache kann nicht umgeschaltet werden, wenn die wiederzugebende DVD keine weitere aufgenommene Stimm (oder Untertitel)-Sprache enthält.

? Der Betrachtungswinkel kann nicht verändert werden.

- ✓ Die wiederzugebende DVD enthält keine weiteren aufgenommenen Winkel.
 - ✘ Der Bildwinkel kann nicht umgeschaltet werden, wenn auf der wiederzugebenden DVD keine weiteren Bildwinkel aufgenommen wurden.
-
- ✓ Sie versuchen, den Winkel eines DVD-Bereichs umzuschalten, bei dem keine weiteren Winkel aufgenommen wurden.
 - ✘ Bei einigen Discs wurden nur bei bestimmten Bereichen mehrere Bildwinkel aufgenommen.

? Die Wiedergabe beginnt nicht, nachdem ein Titel gewählt wurde.

- ✓ Für die Disc wurde eine Ansichtsbeschränkung (RATING) eingestellt.
- ✘ Überprüfen Sie die Einstellung des Ansichtsbeschränkungsgrades (RATING).

? Die bei der anfänglichen Einstellung gewählte Wiedergabe- oder Untertitel-Sprache wird nicht wiedergegeben.

- ✓ Die wiederzugebende DVD enthält keine Aufnahme der ausgewählten Stimm- oder Untertitel-Sprache.
- ✘ Verwenden Sie eine Disc, die eine Aufnahme der ausgewählten Stimm- oder Untertitel-Sprache enthält.

Disc-Quelle

? Der Disc-Wechsler-Betrieb lässt sich nicht aktivieren.

- ✓ An den Disc-Wechsler-Eingangsanschluss am Gerät wurde kein Kabel angeschlossen.
- ✘ Schließen Sie ein Kabel an den Disc-Wechsler-Eingangsanschluss des Gerätes an.

? Statt der angewählten Disc wird eine andere abgespielt.

- ✓ Die ausgewählte CD ist sehr verschmutzt.
 - ✘ Die CD überprüfen und ggf. reinigen.
-
- ✓ Die CD wurde verkehrt herum eingelegt.
 - ✘ Legen Sie die CD mit der beschrifteten Seite nach oben ein.
-
- ✓ Die Nummer des Disc-Fachs stimmt nicht mit der Nummer der ausgewählten Disc überein.
 - ✘ Nehmen Sie das Disc-Magazin heraus und überprüfen Sie die Bestückung.
-
- ✓ Die Disc ist beschädigt.
 - ✘ Tauschen Sie die Disc aus.

? Tonaussetzer.

- ✓ Etwas berührt den Disc-Wechsler.
 - ✘ Entfernen Sie den berührenden Gegenstand.
-
- ✓ Die CD ist verkratzt oder verschmutzt.
 - ✘ Falls es stets an derselben Stelle zum Überspringen kommt, wenn das Fahrzeug angehalten wurde, ist mit der CD etwas nicht in Ordnung. Die CD überprüfen und ggf. reinigen.

? Kein Ton, obwohl das Display den Wechsler-Betrieb anzeigt.

- ✓ Der Computerchip im Gerät funktioniert nicht ordnungsgemäß.
- ✘ Drücken Sie die Rückstelltaste am Gerät (Seite 4).

? Der angewählte Titel wird nicht wiedergegeben.

- ✓ Die Zufallswiedergabe oder die Magazin-Zufallswiedergabe wurde ausgewählt.
- ✘ Schalten Sie die Zufallswiedergabe oder die Magazin-Zufallswiedergabe aus.

? Spurwiederholung, Disc-Wiederholung, Spursuchautomatik, Zufallswiedergabe und Magazin-Zufallswiedergabe starten automatisch.

- ✓ Die Einstellung wurde nicht abgebrochen.
- ✘ Die Einstellungen für diese Funktionen bleiben aktiviert, bis die Einstellung ausgeschaltet oder die Disc ausgeworfen lassen wird; dies gilt selbst bei ausgeschalteter Stromversorgung oder umgeschalteter Quelle.

? Die Disc kann nicht entnommen werden.

- ✓ Die Zündung des Fahrzeugs wurde bereits vor mehr als 10 Minuten ausgeschaltet.
- ✘ Die Disc kann nur innerhalb von 10 Minuten nach dem Ausschalten der Fahrzeugzündung entnommen werden. Wenn mehr als 10 Minuten vergangen sind, müssen Sie zunächst die Zündung einschalten und dann die Auswurf Taste drücken.

MP3/WMA-Quelle

? Es lässt sich keine MP3/WMA-Datei abspielen.

- ✓ Das Medium ist verkratzt oder verschmutzt.
- Reinigen Sie das Medium und lesen Sie hierzu den Abschnitt zur Reinigung der Disc unter <Wissenswertes über Discs> (siehe Seite 13).

? Die MP3/WMA-Wiedergabe springt.

- ✓ Das Medium ist verkratzt oder verschmutzt.
- Reinigen Sie das Medium und lesen Sie hierzu den Abschnitt zur Reinigung der Disc unter <Wissenswertes über Discs> (siehe Seite 13).
- ✓ Die Aufnahmebedingungen sind schlecht.
- Nehmen Sie das Medium erneut auf oder verwenden Sie ein anderes Medium.

? Die MP3/WMA-Spurzeit wird nicht ordnungsgemäß angezeigt.

- ✓ ---
- Es gibt Momente, in denen die Spurzeit nicht ordnungsgemäß entsprechend den Aufnahmebedingungen der MP3/WMA angezeigt wird.

? Die ID3-Markierungsinformationen können nicht ordnungsgemäß angezeigt lassen werden.

- ✓ Die Aufnahme wurde nicht entsprechend der ID3-Markierungsversion 1.x durchgeführt.
- Führen Sie die Aufnahme entsprechend der ID3-Markierungsversion 1.x durch. Zudem kann die Anzeige fehlerhaft sein, wenn sich eine MP3/WMA-Datei des ID3-Markierungsstandards v1.x bedient und wenn dieser Standard nach der Herstellung der Software für das Gerät aktualisiert wurde.

Eine der folgenden Fehlermeldungen wird im Display Ihres Autoradios angezeigt, wenn bestimmte Probleme auftreten. Sorgen Sie in diesen Fällen wie folgt für Abhilfe.

Hot Error

Die Schutzschaltung des Gerätes hat alle Funktionen unterbrochen, da die Betriebstemperatur 60 °C übersteigt.

⇒ Lassen Sie das Gerät durch Öffnen der Fenster oder Einschalten der Lüftung abkühlen. Sobald die Temperatur unter 60°C (140°F) fällt, wird die Disc-Wiedergabe fortgesetzt.

Hold Error

Die Schutzschaltung des Gerätes hat alle Funktionen unterbrochen, da die Betriebstemperatur 60 °C übersteigt.

⇒ Lassen Sie das Gerät durch Öffnen der Fenster oder Einschalten der Lüftung abkühlen. Sobald die Temperatur unter 60°C (140°F) fällt, wird die Disc-Wiedergabe fortgesetzt.

Mecha Error

Der Disc-Player weist eine Fehlfunktion auf.

⇒ Lassen Sie die Disc ausgeben und versuchen Sie, sie wieder einzulegen. Wenden Sie sich an Ihren Kenwood-Händler, wenn diese Anzeige fortwährend blinkt oder die Disc nicht ausgeworfen werden kann.

Disc Error

Es wurde eine nicht wiederzugebende Disc eingelegt.

Read Error

Die Disc wurde verkehrt herum eingelegt.

⇒ Nehmen Sie das Magazin heraus und legen die CD richtig herum ein.

Die angewählte CD ist sehr verschmutzt oder beschädigt.

Reinigen Sie die Disc und lesen Sie dazu den Abschnitt <Disc-Reinigung> (siehe Seite 13).

Region code Error

Die DVD-Software wurde für eine andere Region codiert.

Parental level Error

Der Kindersicherungsgrad ist auf einen zu hohen Wert eingestellt.

Error 07 — 67

Das Gerät arbeitet aufgrund eines internen Fehlers nicht ordnungsgemäß.

⇒ Drücken Sie die Reset-Taste des Gerätes. Wird der Code "Error ##" weiterhin angezeigt, konsultieren Sie bitte Ihren Kundenservice.

Technische Daten

Die technischen Daten können ohne Vorankündigung geändert werden.

Monitor-Bereich

- Bildgröße
 - : 6,4 Zoll (diagonal) breit
 - 143,6 (B) × 77,1 (H) mm
- Display-System
 - : Transparentes TN LCD-Feld
- Antriebssystem
 - : TFT-Aktivmatrix-System
- Anzahl der Pixel
 - : 336.960 (480 H × 234 V × RGB)
- Effektive Pixel
 - : 99,99 %
- Pixelanordnung
 - : RGB-Streifenanordnung
- Hintergrundbeleuchtung
 - : kalte Fluoreszenz-Kathodenröhre

DVD-Abschnitt

- D/A-Wandler
 - : 24 Bit
- Decoder
 - : Linear PCM/Dolby Digital/dts/MP3/WMA
- Tonhöenschwankung
 - : unterhalb der Messgrenze
- Frequenzgang
 - Abtastfrequenz: 96 k: 20~22.000 Hz
 - Abtastfrequenz: 48 k: 20~22.000 Hz
 - Abtastfrequenz: 44,1 k: 20~20.000 Hz
- Gesamtklirrfaktor (1 k)
 - : 0,007 %
- Signal-/Rauschabstand
 - : 98 dB (DVD 96 k)
- Dynamikbereich
 - : 98 dB (DVD 96 k)
- Disc-Format
 - : DVD-Video/Video-CD/CD-DA
- Abtastfrequenz
 - : 44,1 kHz/48 kHz, 96 kHz
- Quantifizierende Bitrate
 - : 16/20/24 Bit

UKW-Tuner-Abschnitt

- Frequenzbereich (50 kHz)
 - : 87,5 MHz~108,0 MHz
- Empfindlichkeit (Rauschabstand = 26 dB)
 - : 0,7 µV/75 Ω
- Empfindlichkeitsschwelle (Rauschabstand = 46 dB)
 - : 1,6 µV/75 Ω
- Frequenzgang (±3,0 dB)
 - : 30 Hz~15 kHz
- Rauschabstand (dB) (MONO)
 - : 65 dB
- Selektivität (±400 kHz)
 - : ≥ 80 dB
- Stereotrennung
 - : 35 dB (1 kHz)

MW-Tuner-Bereich

- Frequenzbereich (9 kHz)
 - : 153 kHz~281 kHz
- Anwendbare Empfindlichkeit
 - : 25 µV

MW-Tuner-Abschnitt

- Frequenzbereich (9 kHz)
 - : 531 kHz~1611 kHz
- Anwendbare Empfindlichkeit
 - : 45 µV

Video-Bereich

- Farbsystem des externen Videoeingangs
 - : NTSC/PAL
- Externer Video-Eingangswert (Cinch-Buchsen)
 - : 1 Vp-p/75 Ω
- Externer max. Audio-Eingangswert (Cinch-Buchsen)
 - : 1 V/22 kΩ
- Analoger RGB-Eingang
 - : 0,7 Vp-p/75 Ω

Audiobereich

- Höchstleistung (vorne und hinten)
 - : 50 W×4
- Ausgangsleistung (vorne und hinten) (DIN 45324, +B = 14,4V)
 - : 30 W×4
- Vorausgangspegel (V)
 - : 5 V/10 kΩ
- Vorausgangsimpedanz
 - : 80 Ω
- Klangregler
 - Bass: 100 Hz ±10 dB
 - Middle: 1 kHz ±10 dB
 - Höhen: 10 kHz ±10 dB

Allgemein

- Betriebsspannung
 - : 1,4V (11 V~16 V)
- Stromverbrauch
 - : 15 A
- Abmessungen (B×H×T)
 - : 182 mm × 112 mm × 163 mm
- Betriebstemperaturbereich
 - : -10 °C – 60 °C
- Aufbewahrungstemperaturbereich
 - : -20 °C – 85 °C
- Gewicht
 - : 2,9 kg

Auch wenn die effektiven Pixel für das Flüssigkristall-Feld mit 99,99 % oder mehr angegeben sind, ist es möglich, dass 0,01 % der Pixel nicht oder fehlerhaft leuchten.

Kennzeichnung von Geräten mit Laser-Abtastern

**CLASS 1
LASER PRODUCT**

Dieser Aufkleber ist am Chassis oder Gehäuse angebracht und weist darauf hin, dass das Gerät mit einem als Class 1 eingestuften Laserstrahl arbeitet. Das bedeutet, dass durch den sehr schwachen Laserstrahl keine Gefahr durch gefährliche Strahlungen außerhalb des Geräts besteht.



is a trademark of DVD Format/Logo Licensing Corporation registered in the U.S., Japan and other countries.

Dieses Produkt enthält Technologie zum Schutz von Urheberrechten, die durch US-Patente und anderer geistige Eigentumsrechte geschützt ist. Die Verwendung dieser Technologie zum Schutz der Urheberrechte muss durch Macrovision autorisiert werden, und ist ausschließlich für den Hausgebrauch und andere eingeschränkte Zwecke vorgesehen, wenn keine andere Verwendung durch Macrovision autorisiert wurde. Demontage und Auseinanderbau sind untersagt.

Hergestellt unter Lizenz von Dolby Laboratories.

„Dolby“ und das Doppel-D-Symbol sind Warenzeichen von Dolby Laboratories.

"DTS" and "DTS 2.0 + Digital Out" are trademarks of Digital Theater Systems, Inc.

Hinweis zur Entsorgung der Batterien :



Verbrauchte Batterien dürfen nach der Batterieverordnung nicht mehr mit dem Hausmüll entsorgt werden. Kenwood beteiligt sich daher am „Gemeinsamen Rücknahmesystem Batterien“ (GRS Batterien).

Werfen Sie verbrauchte Batterien unentgeltlich in die beim Handel aufgestellten Sammelbehälter. Auch bei Ihrem Fachhändler finden Sie einen Sammelbehälter für verbrauchte Batterien.

Auch Batterien, die in Geräten fest eingebaut sind, unterliegen diesen gesetzlichen Vorschriften.

KENWOOD