

DNN9150DAB

CONNECTED NAVIGATION SYSTEM
INSTRUKSJONSHÅNDBOK

JVCKENWOOD Corporation

Trykk på tasten nedenfor før du leser denne håndboken, slik at siste utgave og endrede sider hentes frem.
<http://manual.kenwood.com/edition/im387/>



Hva ønsker du å gjøre?

Takk for at du har kjøpt KENWOOD CONNECTED NAVIGATION SYSTEM.
I denne håndboken vil du lære om systemets ulike praktiske funksjoner.

**Klikk på ikonet for tilsvarende media du
ønsker å bruke.**

Med ett klikk kan du hoppe til ønsket media!



Innhold

Før bruk	4	Bruk av funksjoner og applikasjoner	40
▲ ADVARSEL _____	4	Værfunksjon _____	40
Slik leser du denne håndboken	6	Værapplikasjon _____	41
Funksjoner ved tilkoblede systemer	8	SNS-funksjon _____	43
Grunnleggende funksjoner	10	RSS-funksjon _____	43
Bruk av frontdekslets taster _____	10	Facebook (SNS-applikasjon) _____	44
Slå på enheten _____	12	Twitter (SNS-applikasjon) _____	46
Slik tas frontdekslet av _____	17	E-post (SNS-applikasjon) _____	48
Hvordan spille media _____	18	RSS-applikasjon _____	50
Funksjoner på Start-skjerm bildet _____	20	"Nå spilles"-funksjon _____	52
Vanlige funksjoner _____	24	Fotorammefunksjon _____	54
Navigasjonsbruk _____	26	Søk i blandet media _____	55
Innstilling av nettverk	30	Bruk av DVD/Video CD (VCD)	56
Oppsett av Wi-Fi _____	30	Grunnleggende funksjoner for DVD/VCD _____	56
Oppsett av Wi-Fi Hotspot _____	32	Bruk av DVD Diskmeny _____	59
Innstilling av klokke og dato	34	Zoomstyring for DVD og VCD _____	60
Innstilling av klokke og dato _____	34	DVD-oppsett _____	61
Kontoinnstilling	36	Bruk av CD/Audio og visuelle filer/iPod/App	64
Om konto _____	36	Grunnleggende musikk-/videofunksjoner _____	64
Opprett brukerkonto _____	36	Søkefunksjon _____	70
Sett eierkonto _____	37	Filmkontroll _____	74
Registrer brukerkonto _____	38	Bruk av apps _____	75
Bytte av innloggingskonto _____	38	USB/SD/iPod/App/DivX oppsett _____	76
Sletting av brukerkonto _____	39	Bruk av skylagring	82
Nullstilling av eierkonto _____	39	Oppstartsprosedyre _____	82
		Grunnleggende musikkfunksjoner _____	82
		Kategorisøk _____	83

Kenwood trådløs link drift	84	Foreta oppsett	116
Oppstartsprosedyre _____	84	Skjermoppsett _____	116
Mediaserver-funksjon _____	85	Systemoppsett _____	117
Mediaspillerfunksjon _____	85	Displayoppsett _____	120
Mediastyingsfunksjon _____	86	Navigasjonsoppsett _____	122
Funksjon for mediagjengivelse _____	87	Oppsett av kamera _____	122
Tunerbruk for radio og TV	88	Informasjon om programvare _____	124
Grunnleggende radiofunksjoner _____	88	Innstilling for AV-innverdi _____	125
Grunnleggende bruk av digitalradio _____	90	AV innstilling av ugangsgrensesnitt _____	125
Bruk av minnet _____	92	Lydkontroll	126
Valg av funksjon _____	92	Innstilling av lyd _____	126
Trafikkinformasjon _____	94	Generell lydkontroll _____	129
Spill på nytt (Bare digital radio) _____	94	Manuell kontroll av utligner _____	130
Tuner-oppsett _____	95	Sonekontroll _____	131
DAB oppsett _____	96	Lydeffekt _____	132
Bruk av TV-tuner _____	98	Lytteposisjon _____	134
Applikasjon for streamingtjenester	100	Fjernkontroll	136
AUPEO!-applikasjon _____	100	Montering av batteriet _____	136
AV nettleserapplikasjon _____	102	Fjernkontrolltastenes funksjoner _____	137
Bluetooth-styring	104	Problemløsning	140
Registrering og tilkobling av Bluetooth-enhet _____	104	Problemer og løsninger _____	140
Avspilling av lyd via Bluetooth-innretning _____	107	Feilmeldinger _____	141
Bruk av hands-free-funksjonen _____	108	Nullstilling av enheten _____	143
Innstilling av Hands-free _____	112	Vedlegg	144
Stemmestyring	114	Spillbare media og filer _____	144
Stemmestyring _____	114	Indikatorer for statuslinjen _____	147
Kamerastyring	115	Regionskoder i verden _____	149
Kamerastyring _____	115	DVD språkkoder _____	150
Endring av kameravisning _____	115	Tekniske data _____	151
		Varemerker _____	154
		Forholdsregler for sikkerhet _____	156

Før bruk

⚠ ADVARSEL

For å forebygge skade eller brann, må følgende forholdsregler ivaretas:

- For å forhindre kortslutning, må metallgjenstander (som f.eks. mynter eller metallverktøy) aldri legges inne i enheten.
- Fest ikke blikket i en lengre periode på displayet når du kjører bil.
- Ved problemer med installasjonen, ta kontakt med din Kenwood-forhandler.

Forholdsregler for bruk av systemet

- Når du kjøper ekstrastyr, bør du forhøre deg med din Kenwood-forhandler for å være sikker på at ekstrastyret fungerer med din modell og i ditt område.
- Du kan velge språk for visning av menyer, lydfiltertagger osv. Se [Innstilling av språk \(s. 118\)](#).
- Funksjonene for radiodatasystem og kringkastet radiodatasystem vil ikke fungere der tjenesten ikke støttes av en kringkastingssasjon.

Beskyttning av skjermen

For å beskytte skjermen mot skade, må kulepenn eller liknende gjenstand med skarp spiss ikke benyttes.

Rengjøring av enheten

Dersom frontdekslet får flekker, tørk av med en tørr og myk klut, f.eks. en silikonklut. Dersom frontdekslet er svært skittent, tørk av flekkene med en klut fuktet med et nøytralt rengjøringsmiddel og tørk av med en tørr, myk klut.



- Direkte spraying av rengjøringsmiddel på enheten kan ha konsekvenser for systemets mekaniske deler. Rengjøring med en grov klut eller fordampende væsker som tynnere eller alkohol kan ripe opp overflaten eller fjerne trykte symboler.

Dugg

Når varmeapparatet brukes i kaldt vær, kan dugg eller kondens oppstå på spillerens linse. Dette kalles linsedugg, og kondens på linsen kan føre til at disker ikke spilles av. Ta da ut disken og vent til kondensen er fordampet. Dersom enheten fortsatt ikke fungerer normalt etter en stund, ta kontakt med din Kenwood-forhandler.

Forholdsregler ved håndtering av disker

- Ta ikke på diskens avspillingsflate.
- Sett ikke tape osv. på disken, og bruk ikke en disk med tape festet på den.
- Bruk ikke utstyr for å skrive på diskene.
- Gjør rent innenfra og utover på disken.
- Når disker tas ut fra enheten, trekk dem ut horisontalt.
- Dersom diskens midtre hull eller kanter har små spon, må disken brukes først når disse er fjernet med en kulepenn eller liknende.
- Disker som ikke er runde kan ikke benyttes.

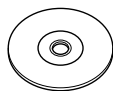

- 8-cm (3 inch) disker kan ikke benyttes.
- Disker med farger på avspillingsiden eller skitne disker kan ikke benyttes.
- Enheten kan kun spille CD med



Disker uten slikt merke kan ikke garanteres korrekt avspilling.

- En disk som ikke er ferdigbehandlet kan ikke avspilles. (For ferdigbehandlingsprosessen, se programvare for optak samt instruksjonshåndboken for optakssystemet.)

Slett den personlige informasjonen

Før enheten gis eller selges til andre, sørg for å slette opplysningene (e-post, søkelogger osv.) som du har lagret i denne enheten og kontroller at dataene har blitt slettet.

Vi skal ikke kunne holdes ansvarlig for skade som er forårsaket av lekkasje av ikke slettede data.

1 Trykk <HOME>-tasten.



2 Trykk <MENU>-tasten.



3 Trykk [Setting].



4 Trykk [Backup & Reset].

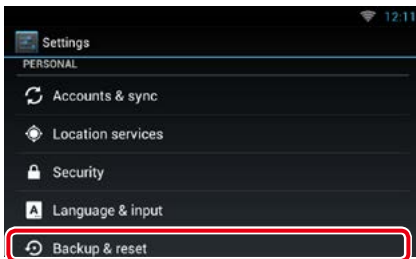

5 Trykk [Factory data reset].

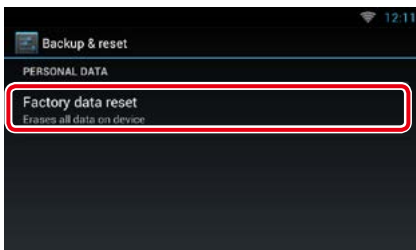

6 Tast inn eiers passord. Trykk [Reset].



7 Trykk [ERASE].

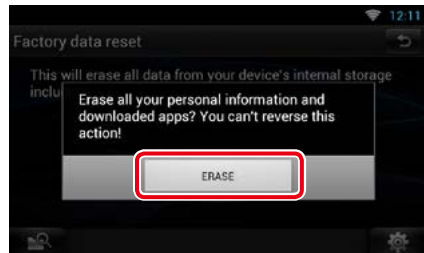

Slik leser du denne håndboken

[Retur til den øverste siden](#)

[Bruk av CD/Audio og visuelle filer/iPod/App](#)

Søkefunksjon

Du kan søke etter musikk, video eller bildefiler på følgende måte.

MERK

- Dersom du bruker en fjernkontroll, kan du hoppe direkte til ønsket spor/fil ved å taste inn spor-/mappe-/filnummeret, spilletiden osv. For detaljer, se [Direkte søkemodus \(s.145\)](#).

Listesøk

Du kan søke i spor, mapper og filer i henhold til hierarkiet.

1 Trykk på det illustrerte feltet.

Skjermbildet for lister vises.

2 Trykk på ønsket spor/fil.

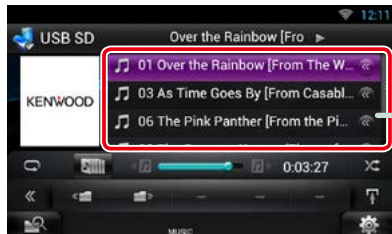

Avspilling starter.

Andre søk

Når du ønsker å redusere listen, finnes det andre søkemetoder.

Denne funksjonen er ikke tilgjengelig når musikk-CD er den aktuelle kilden.

1 Trykk [] på skjermbildet.

Skjermbildet for søk vises.

2 Trykk på ønsket søkemetode.

Lenkeoverskrift

Du kan gå til det enkelte avsnitt eller den øverste siden med bare ett klikk.

Funksjonstittel

Benevner funksjonen.

MERK

Beskriver tips, merknader osv.

Referansemerke

Vises i blåtoner.

Med ett klikk kan du hoppe til artikkelen som omhandler tilknyttet tema.

Brukerprosedyre

Forklarer nødvendig prosedyre som skal utføres.

< >: Angir navn på panelsymbolene.

[]: Angir navn på berøringsstastene.

Skjermdump

Viser noen skjermdumper fra prosedyren til referanse.

Området eller taster som skal berøres, er merket med en rød ramme.

MERK

- Skjermbildene og panelene i denne håndboken er eksempler som benyttes for å gi tydelige forklaringer av prosedyrene. De kan derfor være noe annerledes enn de faktiske skjermbildene og panelene som benyttes, eller displayet kan se annerledes ut.

Funksjoner ved tilkoblede systemer

Ved å koble denne enheten til Internett, kan du benytte en rekke ulike tjenester.

Samarbeid med Route Collector-siden

- Destinasjoner og ruter som er spesifisert på PC kan legges inn i navigasjonssystemet.
- Ruter du har reist og sanger du har avspilt kan loggføres. [\(s.27\)](#)
- Ved å laste opp musikkfiler på Dropbox og ved å lage en spilleliste på Route Collector-siden, kan du lytte til musikk hvor som helst med bruk av streaming, uten musikkfiler i enheten. [\(s.82\)](#)
- Speech to Text (STT) og Text to Speech (TTS).

Bruk av Internett-tjeneste

- Strømmetjenester som Aupeol
- Internett-tjenester som e-post, og sosiale nettverk som Facebook og Twitter.
- Informasjonstjenester (vær, trafikk, RSS, osv.).

Om kontoen

- For å benytte Internett-tjenester gjennom dette systemet, må du opprette en konto på nettsiden for Route Collector.
- I tillegg til eierkontoen, kan du registrere opptil 4 brukerkonti.
- Du kan også benytte en gjestekonto.
- Ved å bytte mellom konti, kan du ivareta personvernet når du benytter e-postfunksjonen eller sosiale media.

For detaljer, se [Om konto \(s.36\)](#).
<http://www.route-collector.com/>

MERKNADER

Du kan bruke følgende funksjon i 2 år etter at en eierkonto er registrert. For kontinuerlig bruk, kreves en avgift. For detaljer, se nettsiden for Route Collector.

<http://www.route-collector.com/>

- Vær (fra INRIX)
- Trafikk (fra INRIX)
- Dynamisk parkering (fra INRIX)
- Drivstoffpriser (fra INRIX)
- Sanntids trafikkamera (fra INRIX)
- Visning av kinotider (fra WWM)
- TTS (fra Nuance)
- STT (fra Nuance)

For å benytte følgende tjenester, må du registrere deg med tilsvarende gratis eller avgiftsbelastet konto.

- Aupeol
- Facebook
- Twitter
- Dropbox

Wi-Fi tilgangspunkt

- Koble til Internett ved å bruke modemfunksjonen på din smarttelefon eller en Internett-innretning. [\(s.30\)](#)

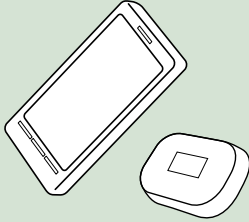

**4G, 3G, LTE
eller EDGE**



Wi-Fi hotspot

- Denne enheten blir Wi-Fi tilgangspunkt og du kan lytte til musikk og se video på en smarttelefon tilkoblet med Wi-Fi gjennom Kenwood trådløs lenke. [\(s.32\)](#)

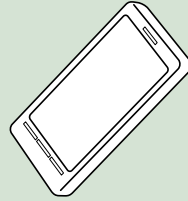

Wi-Fi (11n/g/b)

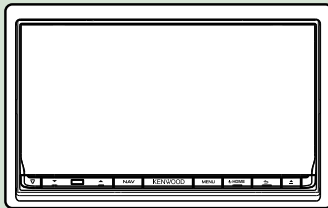

- Mediaspiller for DVD-video, CD, USB-minne, SD-kort, iPod osv.
- Digitalradio (DAB) og analog radio.
- Navigasjon

Grunnleggende funksjoner

Bruk av frontdekslets taster

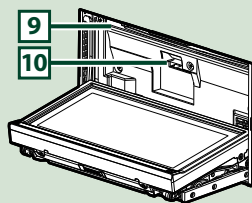
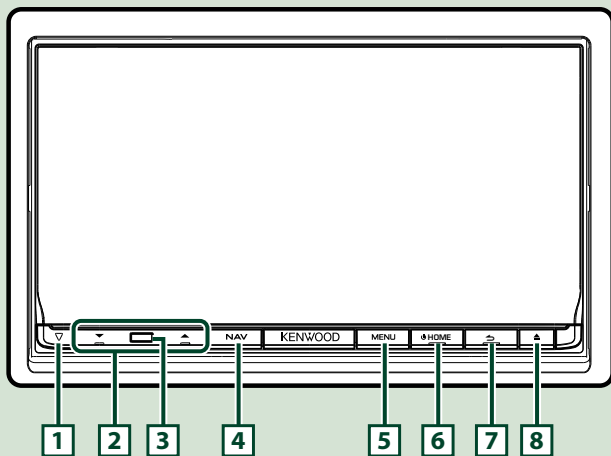

MERK

- Panelene i denne håndboken er eksempler som benyttes for å gi tydelige forklaringer av prosedyrene. De kan derfor være noe annerledes enn de faktiske panelene.

Hvordan sette inn et SD-kort

- 1) Trykk på [8] <▲>-knappen i 1 sekund.
Dekslet åpnes fullstendig.
- 2) Hold SD-kortet som vist i illustrasjonen til høyre og før det inn i sporet inntil det klikker.

● For å ta ut kortet:

Trykk på kortet til det klikker og ta bort fingeren fra kortet.
Kortet spretter ut slik at du kan ta det ut med fingrene.

Merket side

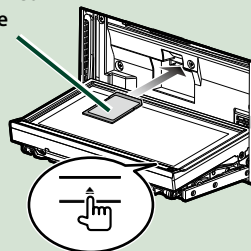

Antall	Navn	Bevegelse
1	▽ (Nullstilling)	<ul style="list-style-type: none">• Dersom enheten eller tilkoblet enhet ikke fungerer skikkelig, vil enheten settes tilbake til fabrikkinnstillingene når denne tasten trykkes (s.143).• Dersom funksjonen for sikkerhetsindikatoren (SI) er slått på, vil indikatoren blinke når kjøretøyets tenning er slått av (s.118).
2	▼, ▲ (Vol)	Justerer volumet.
3	Fjernsensor	Mottar fjernkontrollsignalet.
4	NAV	<ul style="list-style-type: none">• Viser skjermbildet for navigasjon.• Ved å trykke i 1 sekund, slås skjermbildet av.*1
5	MENU	<ul style="list-style-type: none">• Viser skjermbildet for alternativer.• Ved å trykke i 1 sekund, veksler bildet til AV ut-kilder.
6	HOME	<ul style="list-style-type: none">• Viser Start-skjermbildet (s.20).• Ved å trykke i 1 sekund, slås strømmen av.• Når strømmen er av, vil dette gjøre at strømmen slås på.
7	↩ (Back)	<ul style="list-style-type: none">• Retur til forrige viste skjerm.• Ved å trykke i 1 sekund, vises skjermbildet for hands-free (s.108).
8	▲ (Løs ut)	<ul style="list-style-type: none">• Støter ut disken.• Når dekslet blir åpnet, vil panelet lukkes ved å trykke her, og ved å trykke i 1 sekund tvinges disken ut.• Når dekslet er lukket, vil dekslet åpnes fullstendig ved SD-kortslissen ved å trykke i 1 sekund.
9	Innføringsspor for disk	Et spor for å sette inn media på disk.
10	SD-kortslisse	<ul style="list-style-type: none">• En slisse for å føre inn et SD-kort.• Du kan spille av lyd / visuell fil i kortet.*2• Et SD-kortspor for oppgradering av kartet. For hvordan du oppgraderer kartet, se instruksjonshåndboken for navigasjonssystemet.

*1 Funksjonen til tasten [NAV] kan endres til å vise kamerafunksjonen. Se [Brukergrensesnitt \(s.117\)](#).

*2 Hvis kartoppdateringsfilen blir værende i SD-kortet, kan du ikke spille av lyd / visuell fil.

Slå på enheten

- 1 Trykk <HOME>-tasten.

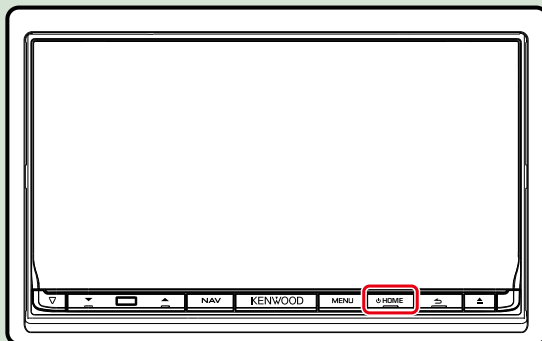

Enheden slås da på.

● **For å slå enheten av:**

Trykk <HOME>-tasten i 1 sekund.

Hvis dette er første gang enheten slås på etter installasjon, må du foreta et [Første innstilling \(s.14\)](#).

Innlogging

1 Velg innloggingsbruker.

Når eieren ikke har blitt registrert



Når eieren har blitt registrert



2 Tast inn passordet.

Hvis du velger "administrator" eller "gjest", trenger du ikke å taste inn et passord.



[Auto Login?]: Ved å krysse av her, kan du bli logget inn i systemet automatisk fra neste gang av.

3 Trykk [Login].

MERK

- Dersom du har glemt passordet ditt, kan du lage et nytt passord på nettsiden Route Collector.
<http://www.route-collector.com/>

Første innstilling

Foreta dette oppsettet når du bruker enheten for første gang eller hvis du nullstiller enheten. Se [Nullstilling av enheten \(s.143\)](#).

1 Angi hvert punkt på følgende måte.



Language Setup (Språkinnstilling)

Velg ønsket språk for GUI og innverdier. Standard er "English (United States)".

- 1 Trykk [Language Setup].
- 2 Velg et språk fra listen.

WiFi Setup (WiFi-oppsett)

Foreta innstillinger for kobling til trådløst nettverk (Wi-Fi).

- 1 Trykk [WiFi Setup].
- 2 Skyv Wi-Fi til ON.
- 3 Trykk [Wi-Fi].
- 4 Velg Wi-Fi tilgangspunkt som skal registreres fra listen.
- 5 Tast inn passordet.
- 6 Trykk [Connect].
- 7 Når innstillingen er gjort, trykk < ⏪ >-tasten.

For detaljert prosedyre, se [Oppsett av Wi-Fi \(s.30\)](#).

Date Setup (Innstilling av dato)

Still inn dato og tid.

- 1 Trykk [Date Setup].
- 2 Trykk [Select time zone].
- 3 Velg en tidssone.
- 4 Når innstillingen er gjort, trykk < ⏪ >-tasten.

For detaljert prosedyre, se [Innstilling av klokke og dato \(s.34\)](#).

Account Setup (Kontooppsett)

Sett opp informasjon om brukeren av denne enheten.

- 1 Trykk [Account Setup].

For detaljert prosedyre, se [Om konto \(s.36\)](#).

2 Trykk [Next].

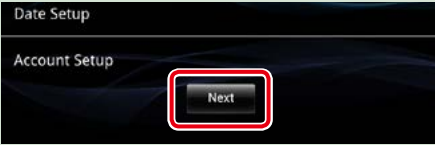

3 Angi hvert punkt på følgende måte.



Locale (Sted)

Velg landet for navigasjonssystemet.
Språket, avstandsenhet og mengdeenhet for bensin er stilt.

- 1 Trykk [SET].
- 2 Trykk på ønsket land.
- 3 Trykk [Enter].

Language (Språk)

Velg språk for skjermstyring og innstillinger. Standard er "britisk engelsk (en)".

- 1 Trykk [SET].
- 2 Trykk [◀] eller [▶] for å velge ønsket språk.
- 3 Trykk [Enter].

For detaljert prosedyre, se [Innstilling av språk \(s.118\)](#).

Angle (Vinkel)

Juster skjermens posisjon. Standard er "0".

- 1 Trykk [SET].
- 2 Trykk ønsket vinkelgrad og [↵].

For detaljert prosedyre, se [Kontroll av skjermvinkel \(s.120\)](#).

Color (Farge)

Still inn skjermens og skjermtastenes farge. Du kan velge om du vil godta fargeskann eller en fast farge.

- ① Trykk [SET].
- ② Trykk [ON] eller [OFF] på [Panel Color Scan].
- ③ Hvis du vil endre farge, trykk [SET] på [Panel Color Coordinate].
- ④ Trykk på ønsket farge og [↵].

For detaljert prosedyre, se [Panelets fargekoordinat \(s.121\)](#).

Camera

Still inn kameraets parametre.

- ① Trykk [SET].
- ② Still inn hvert valg og trykk [↵].

For detaljert prosedyre, se [Oppsett av kamera \(s.122\)](#).

DEMO

Stiller inn demonstrasjonsmodus. Standard er "ON".

- ① Trykk [ON] eller [OFF].

4 Trykk [Finish].



MERK

- Disse innstillingene kan foretas fra SETUP-menyen. Se [Foreta oppsett \(s.116\)](#).

Slik tas frontdekslet av

Du kan ta av frontdekslet for å forebygge tyveri.

- 1 Trykk <▲>-tasten i 1 sekund for å åpne frontdekslet.

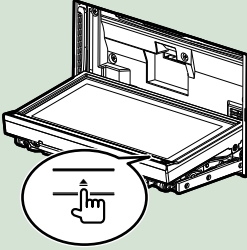

MERK

- Du kan stille inn slik at frontdekslet åpnes automatisk når tenningen slås av. Se [Kontroll av skjermvinkel \(s.120\)](#).

- 2 Løsne dekslet som vist nedenfor.

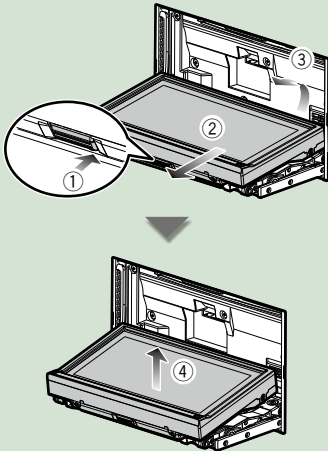

MERK

- Platen lukkes automatisk ca. 10 sekunder etter at frontdekslet er løsnet. Fjern dekslet før dette inntreffer.

- Når dekslet er fjernet:
Legg dekslet i den medfølgende beskyttelsesposen.

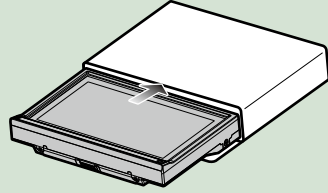

MERK

- Når en del av frontdekslet skal tas av, løsne det fremover slik det vises i diagrammet ovenfor. Hvis det løsnes oppover, vil frontdekslet ødelegges.
- For å forebygge forringelse, må ikke enhetens poler og frontplaten berøres med fingrene.
- Dersom enhetens poler eller frontplate blir skitten, rengjør med en ren, myk og tørr klut.

For å sette på frontdekslet

- 1 Hold dekslet godt slik at du ikke mister det, og sett det mot festeplaten inntil det sitter godt låst fast.

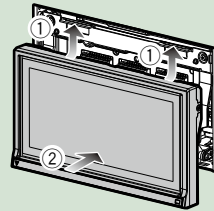

Hvordan spille media

Musikk-CD og diskmedia

- 1 Trykk <▲>-tasten.

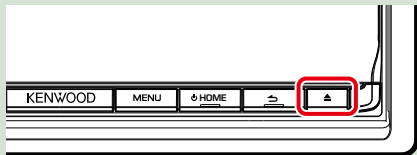

Panelet åpnes.

- 2 Sett disken inn i sporet.

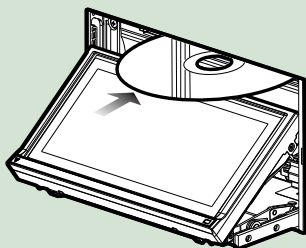

Panelet lukkes automatisk.

Enheten laster disken og avspilling startes.

- **For å ta ut disken:**
Trykk <▲>-tasten.

USB-enhet

- 1 Koble USB-enheten til med USB-kabelen.

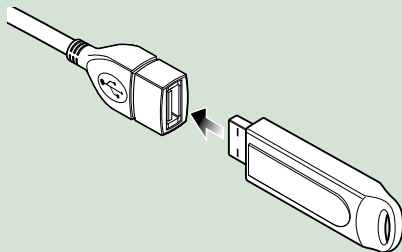

Systemet leser enheten og avspilling startes.

- **For frakobling av enheten:**
Trykk [▲] på skjermen og koble innretningen fra kabelen.

iPod

- 1 Koble til iPod.

MERK

- For detaljer om nødvendig kabel og adapter for tilkobling til iPod/iPhone, se [Grunnleggende musikk-/videofunksjoner \(s.64\)](#).

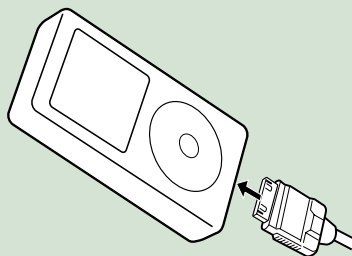

Systemet leser iPoden og avspilling startes.

- **For å koble fra iPod/iPhone som er tilkoblet med kabel:**
Trykk [▲] på skjermen og koble innretningen fra kabelen.

SD-kort

- 1** Trykk <▲>-tasten i 1 sekund for å åpne frontdekslet.

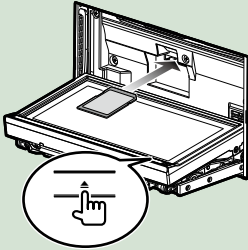

Dekslet åpnes fullstendig.

- 2** Hold SD-kortet slik diagrammet nedenfor viser og før det inn i slissen til det klikker.



Enheten laster kortet og starter avspilling.

● **For å fjerne kortet:**

Trykk på SD-kortet til det klikker og ta bort fingeren fra kortet.

Kortet spretter ut slik at du kan ta det ut med fingrene.

Funksjoner på Start-skjermbildet

De fleste funksjonene kan styres fra Start-skjermbildet.

- 1 Trykk <HOME>-tasten.

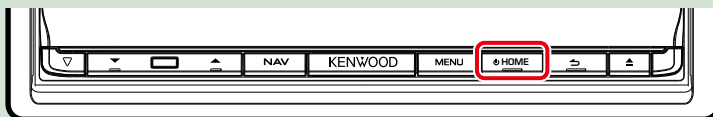

Start-skjermbildet vises.

- 2 Vend skermen til venstre eller høyre for å velge mellom Service-panel, Media-panel, Source-panel eller Network-panel.



Panel	Beskrivelse
1 Servicepanel	Værfunksjon: Viser værvarslet for valgt region. Nettverksfunksjon: Viser SNS eller RSS.
2 Mediapanel	Now playing: Angir tittelen på sangen som spilles eller navnet på stasjonen du lytter til, og lar deg utføre enkle funksjoner. Fotorammefunksjon: Viser bilderammen som viser bilder.
3 Source-panel	Lar deg velge kilde.
4 Network-panel	Lar deg velge en nettverksrelatert applikasjon.

Source-panel og Network-panel

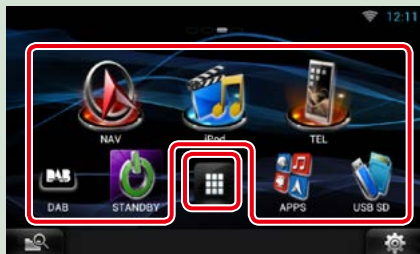

(snarvei)

Du kan registrere kilder og applikasjoner du benytter ofte, slik at disse kan startes opp raskt.

(All source list/ All apps list)

Viser alle kilder og alle applikasjoner.

All source list/ All apps list









(All source list/ All apps list)

Du kan rulle nedover listen ved å dra fingeren raskt opp/ned på skjermen.

(Home)

Returnerer til startside for Source-panelet eller Network-panelet.

Fra All source list kan du foreta følgende funksjoner.

Funksjon	Ikon	Bruk
Bytte lydkilde	  OSV.	Trykk på ikonet for ønsket kilde.
Veksle til videokilde	  OSV.	Trykk på ikonet til den ønskede videokilden.
Vise navigasjonsskjermbildet	 eller 	Trykk [NAV] for navigasjonsinformasjon.
Slå av alle lydfunksjoner		Trykk [STANDBY].

Flytting eller sletting av et symbol på Source- eller Network-panelet

- 1 Trykk og hold inne på symbolet.
- 2 Dra symbolet til ønsket posisjon eller i søppelbøtten.

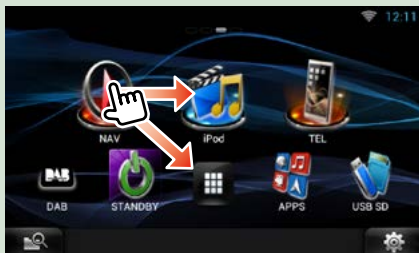

Oppretting av snarvei for Source- eller Network-panelet

- 1 Trykk [] på Source- eller Network-panelet.
- 2 Ved å holde symbolet trykket inn, vises Source- eller Network-panelet.
- 3 Dra symbolet til en ledig plass.



Mediapanel

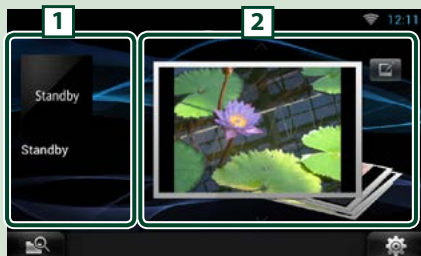

1 "Nå spilles"-funksjon

Angir tittelen på sangen som spilles eller navnet på stasjonen du lytter til, og lar deg utføre enkle funksjoner. Se ["Nå spilles"-funksjon \(s.52\)](#).

2 Fotorammefunksjon

Viser bilderammen som viser bilder. Se [Fotorammefunksjon \(s.54\)](#).

Servicepanel



1 Værfunksjon

Viser dagens værvarsel. Se [Værfunksjon \(s.40\)](#).

2 Nettverksfunksjon

Berør [] for å veksle mellom RSS og SNS. Se innretningene for [SNS-funksjon \(s.43\)](#), [RSS-funksjon \(s.43\)](#).

Endre startsidens utseende

Du kan velge mellom 3 typer utseende for startsidens.

1 Trykk <MENU>-tasten.

2 Trykk [ Theme].

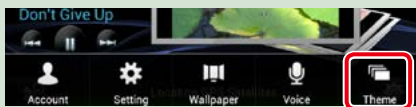

3 Velg et tema.

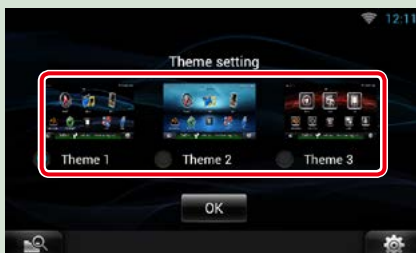

4 Trykk [OK].

Vanlige funksjoner

Gir tilgang til de vanligste funksjonene.

Generelt

Visse funksjoner kan benyttes fra de fleste av skjermbildene.

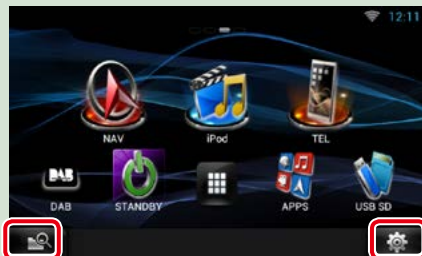

Hurtigmenyens skjermbilde

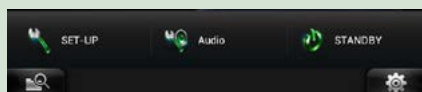

Skjermbilder med lister

Det finnes noen felles funksjonstaster for listene i de fleste kildene.

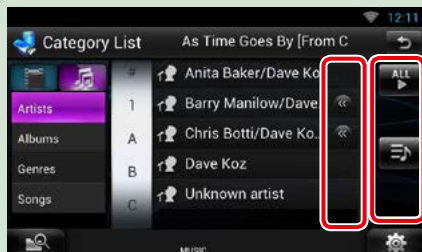

(Søk i blandet media)

Trykk for visning av skjermbildet for blandet mediasøk. [\(s.55\)](#)

(hurtigmeny)

Trykk for å se hurtigmenyen. Menyens innhold er som følger.

 : Viser SETUP Menu-skjermbildet.

 : Viser Audio Control Menu-skjermbildet.

 : Viser kontrollskjerm for aktuell kilde.

Funksjonen for et ikon varierer avhengig av kilden.

(Scroll)

Trykk for å rulle gjennom teksten i displayet.

osv.





Berøringstaster med ulike funksjoner vises her.

Tastene som vises varierer avhengig av aktuell lydkilde, status osv.

For eksempler på hver tasts funksjoner, se tabellen nedenfor.



Returnerer til forrige skjermbilde.

Tast	Funksjon
	Lister all musikk i det lavere hierarkiet.
	Bytter til øvre hierarki.
	Viser aktuell kategorimappe.
	Viser liste for musikk/filmfil.

Hurtigbla

Du kan bla hurtig gjennom listen ved å dra fingeren raskt opp/ned eller høyre/venstre.

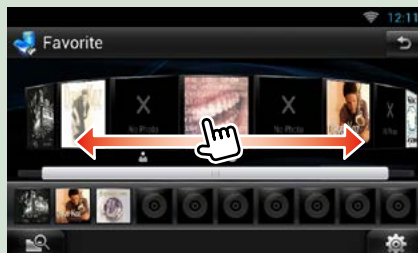
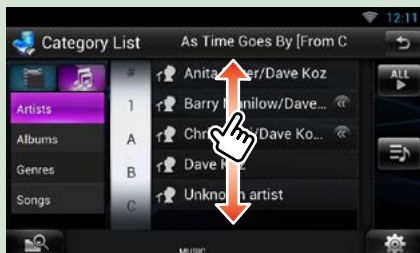

Navigasjonsbruk

For detaljer om hvordan navigeringsfunksjonen fungerer, se instruksjonshåndboken for navigasjon.

Visning av navigasjonsskjerm bildet

- 1 Trykk på <NAV>-tasten.

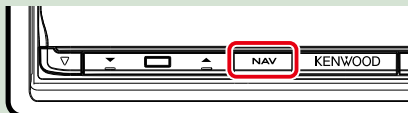

Skjerm bildet for navigasjon vises.

Styr lyden fra navigasjonsskjerm bildet

Du kan styre lydkildene mens navigasjonsskjermen vises.

Du kan også se navigasjonsinformasjonen mens skjerm bildet for lydstyring vises.

- 1 Trykk på informasjonslinjen.

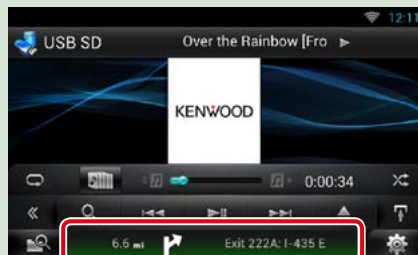

Navigasjonsskjerm bildet med lydinformasjon vises.

- 2 Trykk [] eller [] i navigasjonsskjerm bildet.



Ved å trykke på dette feltet, vises skjerm bildet for lyd.

: Viser navigasjons- og kontrolltastene for aktuell kilde.



 : Viser navigasjon og aktuell avspilling av video.



MERK

- Skjermbildet skifter mellom avspillingskjermen og kameravisning hver gang visningsfeltet berøres.
- Ved å trykke på kildeikonet nederst på skjermbildet vises fullstendig skjermbilde for lyd.
- AUPEO! kan kun spille musikk. Du kan ikke kontrollere den.

● For å gå tilbake til fullstendig skjermbilde for navigasjon:

Trykk [].

MERK

- For detaljer om styringstaster, se instruksjonene i hvert avsnitt.

Tripploggfunksjon

Du kan laste opp de rutene du har kjørt og sangene du har lyttet til på nettsiden Route Collector, slik at disse kan brukes igjen siden.

NB!

- Tripploggfunksjonen kan brukes for å logge informasjon om ruter du har reist på og sanger du har lyttet til. Slik informasjon er lastet opp på vår Route Collector-side, slik at du senere kan få tilgang der via din datamaskin. Ikke-personlige data fra loggen beholdes og benyttes også av oss for statistiske formål for å forbedre kvaliteten ved våre produkter. Ved å velge å bruke denne funksjonen, godtar du bruk av dataene for slike statistiske formål. Dette er en optisk funksjon som kan aktiveres etter kun ditt eget valg og ansvar, prosedyrene vises i kolonnen til venstre.

1 Trykk <MENU>-tasten i navigasjonsskjermen eller skjermbildet for kildestyring.

2 Trykk [ Triplog On].

3 Trykk [Yes].

Når reiseregistrering er aktivert, vil "  " vises i statuslinjen.

MERK



- Du må ha Internett-forbindelse med Wi-Fi.
- Du kan benytte funksjonen for reiseregistrering når du har logget inn i systemet som en eier eller bruker.

”Hvor vil du dra”-funksjon

Du kan stille inn destinasjonen for navigasjonen enkelt ved å stille inn destinasjonen på Route Collector-siden fra din PC eller smarttelefon.

- 1 Logg inn på Route Collector-siden med eierkontoen.

<http://www.route-collector.com/>

- 2 Still inn destinasjonen på Route Collector-siden.
- 3 Du vil bli varslet med et -ikon på statuslinjen.
- 4 Dra statuslinjen nedover. Trykk [].

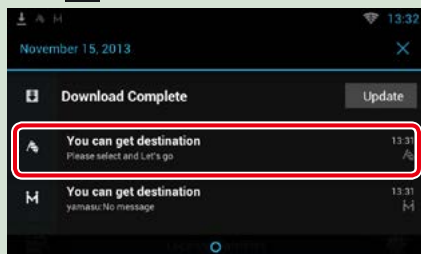

Det vil settes som destinasjon for navigasjonen.

- 5 Trykk [GO] for å starte ruteanvisningen.

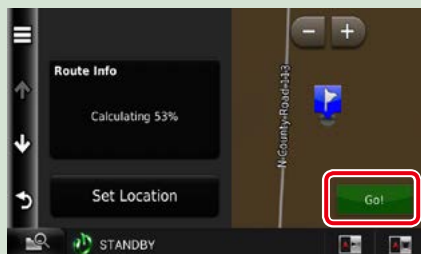





MERK

- Du kan slette en brukerkonto når du er logget inn som eier.
- Du må ha Internett-forbindelse med Wi-Fi.
- For bruk av Route Collector-siden, se instruksjoner på dennes nettside.

”Kom her”-funksjon

Når du drar for å hente familie eller venner, send dem en e-post for å avtale møtepunkt. Når de taster inn møtepunktet, kan du enkelt sette det som destinasjon for navigasjonen.

- 1 Trykk <HOME>-tasten.
- 2 Vend skjermen til venstre eller høyre for å velge Network-panelet.
- 3 Trykk [].
- 4 Trykk [] SNS].
- 5 Trykk [] (mail)].
- 6 Trykk [].

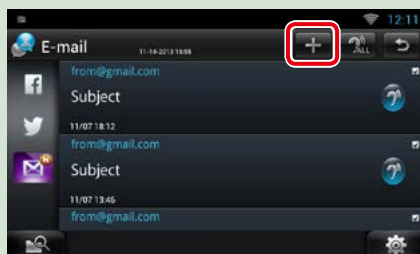

- 7 Trykk [].

Adressen for innstilling av møtepunktet er lagt til i tekstfeltet.

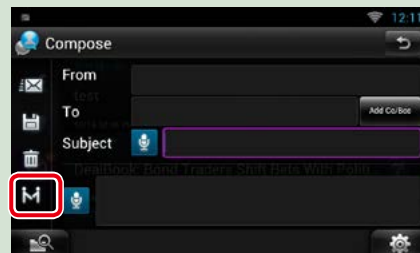

- 8 Tast inn adresse, emne osv. for å fullføre e-posten og send den.
- 9 Din familie eller venn vil taste inn møtepunktet.

Kontroller adressen i e-posten, registrer den som møtepunkt og trykk Send.



10 Du vil bli varslet med et "M"-ikon på statuslinjen når de taster inn møtepunktet.

11 Dra statuslinjen nedover. Trykk [M].

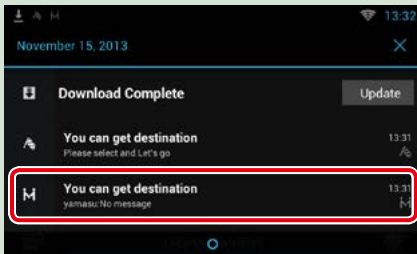

Det vil settes som destinasjon for navigasjonen.

12 Trykk [GO] for å starte ruteanvisningen.

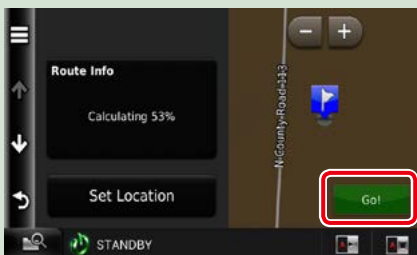

MERK

- Du må ha Internett-forbindelse med Wi-Fi.
- Møtepunktets adresse er kun gyldig i 2 timer etter at adressen er lagt inn. Etter dette kan du ikke taste den inn.
- "Kom her"-funksjon kan benyttes for én person (ett møtepunkt) av gangen.

Springsfunksjon

Når du laster opp posisjonen for bilen din på Route Collector-siden, kan du kontrollere der dersom bilen din blir stjålet.

NB!

- Springsfunksjonen er en praktisk funksjon som kan benyttes med det formålet å spore posisjonen for bilen din. Funksjonen kan også benyttes for sekundære formål, etter ditt eget ønske og ansvar. Uansett kan vi ikke godta noe ansvar for eventuelle resultater etter at du har brukt funksjonen, uavhengig av formålet. Dersom du skulle velge å benytte denne funksjonen, aktiverer du den med prosedyren som fremgår av venstre kolonne.

1 Logg inn på Route Collector-siden med eierkontoen.

<http://www.route-collector.com/>

2 Still springsfunksjonen til PÅ inne på Route Collector-siden.

Du kan kontrollere bilens posisjon inne på Route Collector-siden.

MERK

- Du må ha Internett-forbindelse med Wi-Fi.
- Du kan bruke denne funksjonen og kontrollere bilens posisjon kun når du logger inn med eierkontoen.
- For bruk av Route Collector-siden, se instruksjoner på dennes nettside.

Innstilling av nettverk

Du kan ikke benytte innstillinger for Wi-Fi og Wi-Fi aktiveringsområde samtidig. Du kan velge å benytte enten Wi-Fi eller Wi-Fi Hotspot.

• [Oppsett av Wi-Fi \(s.30\)](#)

• [Oppsett av Wi-Fi Hotspot \(s.32\)](#)

Oppsett av Wi-Fi

Du kan koble til et Wi-Fi tilgangspunkt for å koble deg på Internett.

Forberedelser

- Legg opp til bruk av Wi-Fi tilgangspunktet for Internett-forbindelse ved å bruke modemfunksjonen på smarttelefonen.
- Sett Wi-Fi Hotspot til AV i [Oppsett av Wi-Fi Hotspot \(s.32\)](#).

1 Trykk på <HOME>-tasten for å få vist Start-skjermbildet.

2 Trykk <MENU>-tasten.

3 Trykk [Setting].



4 Skyv Wi-Fi til ON.

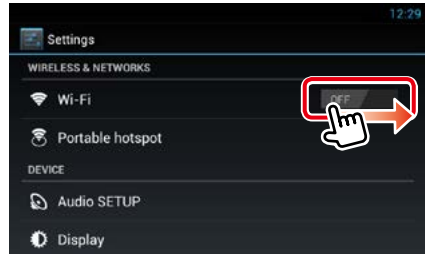

5 Trykk [Wi-Fi].

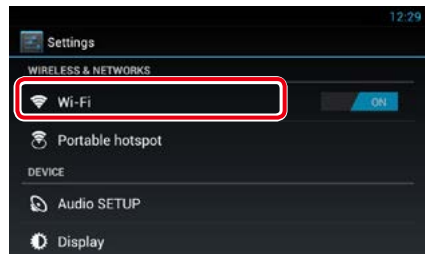

6 Velg Wi-Fi tilgangspunkt som skal registreres fra listen.

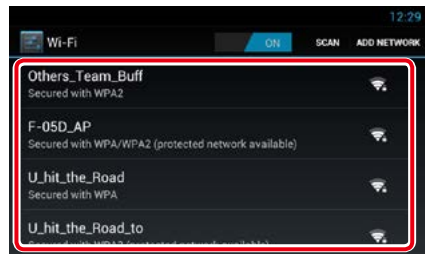

7 Tast inn passordet.

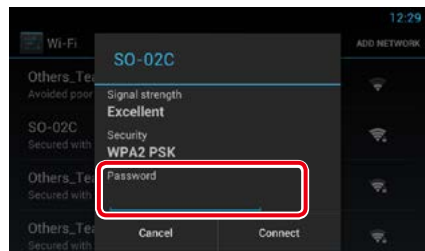

8 Trykk [Connect].

Registrer manuelt Wi-Fi tilgangspunktet

1 Trykk [ADD NETWORK].



2 Tast inn SSID-koden.

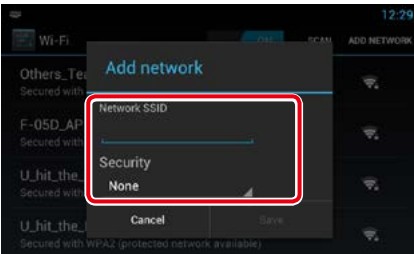

3 Velg sikkerhet.

4 Tast inn sikkerhetskoden.

5 Trykk [SAVE].

Bekreft MAC-adressen

1 Trykk <MENU>-tasten.

2 Trykk [Advanced].

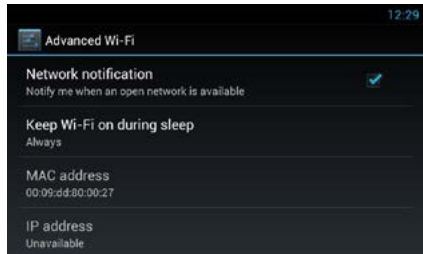
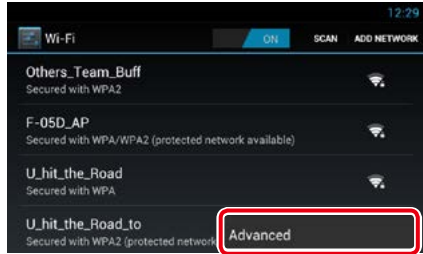

3 Trykk <↔>-tasten.

Oppsett av Wi-Fi Hotspot

Hvis det ikke finnes noe Wi-Fi tilgangspunkt, blir denne enheten et Wi-Fi tilgangspunkt. Du kan tilkoble din smarttelefon og ditt nettbrett og benytte deg av funksjonen med Kenwood trådløs lenke. [\(s.84\)](#)

Forberedelser

- Når Wi-Fi Hotspot er i bruk, kan du ikke koble til Internett via Wi-Fi.
- Sett Wi-Fi til AV i [Oppsett av Wi-Fi \(s.30\)](#).

1 Trykk på <HOME>-tasten for å få vist Start-skjermbildet.

2 Trykk <MENU>-tasten.

3 Trykk [Setting].



4 Trykk [Portable hotspot].

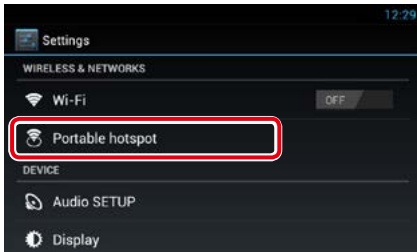

5 Trykk [Configure Wi-Fi hotspot].



6 Tast inn SSID-koden. Velg sikkerhet. Tast inn passordet.



Når du merker av for Vis passord, vil passordet du setter bli vist.

7 Trykk [Save].

8 Trykk [Portable Wi-Fi hotspot].



Denne enheten fungerer som Wi-Fi tilgangspunkt.

Innstilling av klokke og dato

Innstilling av klokke og dato

- 1 Trykk på <HOME>-tasten for å få vist Start-skjermbildet.
- 2 Trykk <MENU>-tasten.
- 3 Trykk [Setting].



- 4 Trykk [Date & time].

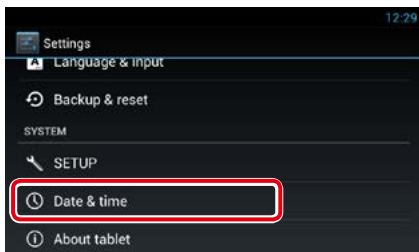

- 5 Still inn alternativene som følger.

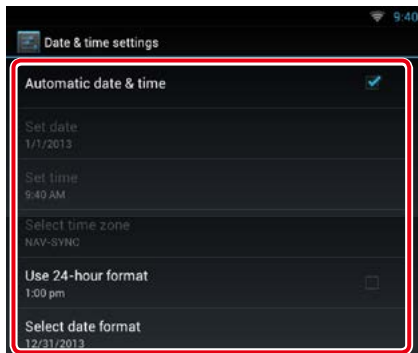

- 6 Trykk <↔>-tasten.

Still manuelt dato og tid.

1 Trykk [Automatic date & time] for å fjerne avmerkingen.

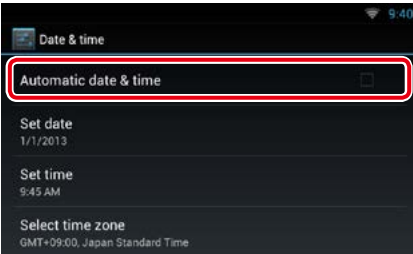

2 Trykk [Select time zone].

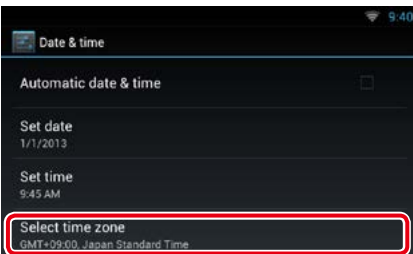

3 Velg en tidssone.

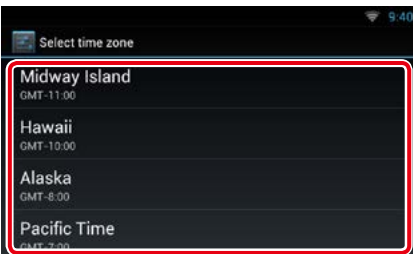

4 Trykk [Set date].

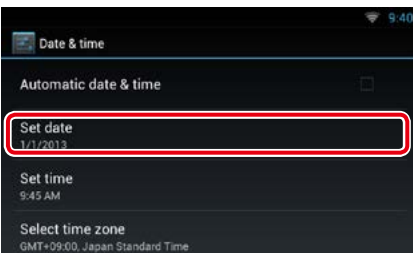

5 Still datoen.

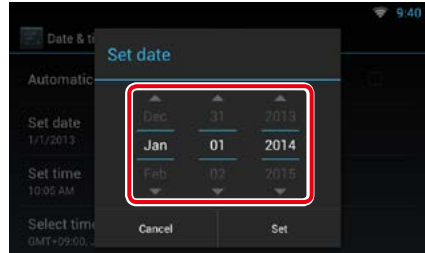

6 Trykk [Set].

7 Trykk [Set time].

8 Still tiden.

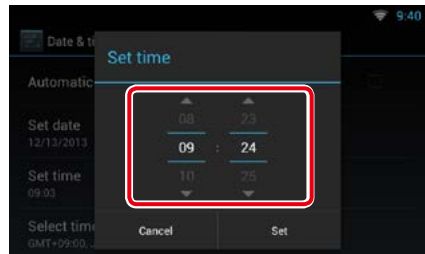

9 Trykk [Set].

10 Trykk <=>-tasten.

Kontoinnstilling

Om konto

For å bruke denne enheten, må du registrere en konto.

Typer konti

Du kan opprette konti for å ivareta personvernet når du bruker e-postfunksjonen eller sosiale media.

Administrator

Som administrator kan du opprette en eierkonto og foreta et første oppsett.

Du kan logge på systemet selv om du ikke har opprettet en eierkonto.

Gjest

En gjestekonto gjelder for f.eks. dine venner. Gjesten kan da benytte enheten, men kan ikke benytte funksjoner for e-post, sosiale media og nettstedet Route Collector.

Eier

Kontoen for den personen som forvalter enheten.

Eieren kan benytte funksjoner for e-post, sosiale media og nettsiden Route Collector.

Du kan registrere brukere som f.eks. din familie.

Bruker

Kontoen for enhetens bruker.

Brukeren kan benytte funksjoner for e-post, sosiale media og nettsiden Route Collector.

Du kan registrere opptil 4 brukerkonti.

Prosedyre for registrering av konto

1 Opprett en konto på nettsiden Route Collector.

Opprett en konto i henhold til [Opprett brukerkonto \(s.36\)](#) eller på nettsiden Route Collector.

<http://www.route-collector.com/>

2 Registrer kontoen på denne enheten.

For å registrere en eierkonto, se [Sett eierkonto \(s.37\)](#).

For å registrere en brukerkonto, se [Registrer brukerkonto \(s.38\)](#).

3 Bytt mellom innloggingkonti.

Se [Bytte av innloggingskonto \(s.38\)](#).

Opprett brukerkonto

For å benytte denne enheten, må du opprette en konto på nettsiden for Route Collector.

Forberedelser

- For å registrere deg på nettsiden Route Collector som bruker, må du ha en e-postadresse.
- Du kan registrere deg via nettet.
<http://www.route-collector.com/>
- Etappen kan ignoreres dersom du allerede er registrert på nettsiden Route Collector.

1 Trykk på <HOME>-tasten for å få vist Start-skjermbildet.

2 Trykk <MENU>-tasten.

3 Trykk [Account].



4 Trykk [Create Account].

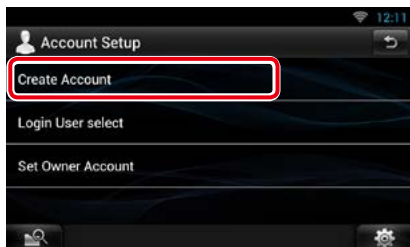

5 Skriv inn kontoinformasjon.



Du kan ikke registrere en konto som allerede har vært benyttet. Registrer da et annet kontonavn.

6 Trykk [OK].

Kontoen blir midlertidig registrert på nettsiden Route Collector.

7 Aktiver kontoen.

En bekreftelse blir sendt til den registrerte e-postadressen. Åpne angitt URL for å fullføre registreringen.

Sett eierkonto

Du kan registrere en eierkonto for den som forvalter systemet.

Forberedelser

- Du må ha Internett-forbindelse med Wi-Fi. Se [Oppsett av Wi-Fi \(s.30\)](#).
- Opprett først en konto på nettsiden Route Collector. Se [Opprett brukerkonto \(s.36\)](#).
- Du kan logge på systemet som administrator dersom du ikke har opprettet en eierkonto.
- Hvis du har opprettet en eierkonto, logg inn på systemet etter at kontoen har blitt nullstilt.

1 Trykk på <HOME>-tasten for å få vist Start-skjerm bildet.

2 Trykk <MENU>-tasten.

3 Trykk [Account].



4 Trykk [Set Owner Account].

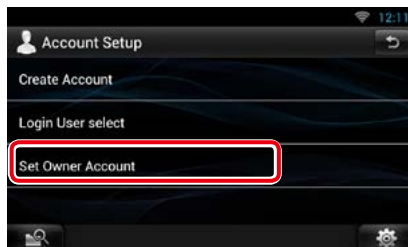

5 Skriv inn kontoinformasjon.



Tast inn informasjonen som er registrert på nettsiden Route Collector.

6 Trykk [OK].

Registrer brukerkonto

Du kan registrere en brukerkonto for brukeren av navigasjonssystemet.

Forberedelser

- Du må ha Internett-forbindelse med Wi-Fi. Se [Oppsett av Wi-Fi \(s.30\)](#).
- Opprett først en konto på nettsiden Route Collector. Se [Opprett brukerkonto \(s.36\)](#).
- Du kan slette en brukerkonto når du er logget inn som eier.

1 Trykk på <HOME>-tasten for å få vist Start-skjermbildet.

2 Trykk <MENU>-tasten.

3 Trykk [Account].



4 Trykk [Set Account].



5 Skriv inn kontoinformasjon.



Tast inn informasjonen som er registrert på nettsiden Route Collector.

6 Trykk [OK].

Bytte av innloggingskonto

Du kan bytte til en annen konto enn den du for øyeblikket er logget inn med.

1 Trykk på <HOME>-tasten for å få vist Start-skjermbildet.

2 Trykk <MENU>-tasten.

3 Trykk [Account].



4 Trykk [Login User select].

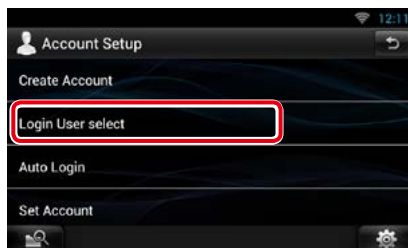

5 Velg en konto.



6 Tast inn passordet.



Sletting av brukerkonto

Du kan slette en tidligere registrert brukerkonto.

Forberedelser

- Du kan slette en brukerkonto når du er logget inn som eier.

- 1 Trykk på <HOME>-tasten for å få vist Start-skjermbildet.
- 2 Trykk <MENU>-tasten.
- 3 Trykk [Account].



- 4 Trykk [Delete Account].



- 5 Velg en konto.

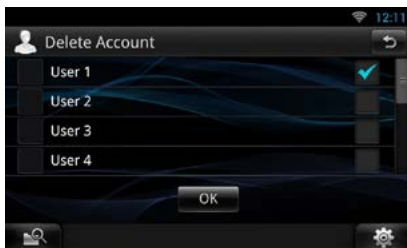

- 6 Trykk [OK].
En bekreftelse vises på skjermen.
- 7 Trykk [Yes].

Nullstilling av eierkonto

Du kan slette tidligere registrerte eier- og brukerkonti.

Forberedelser

- Du kan slette en brukerkonto når du er logget inn som eier.

- 1 Trykk på <HOME>-tasten for å få vist Start-skjermbildet.
- 2 Trykk <MENU>-tasten.
- 3 Trykk [Account].



- 4 Trykk [Reset Account].



- 5 Tast inn eierkontoens passord.



- 6 Trykk [OK].
En bekreftelse vises på skjermen.
- 7 Trykk [Yes].

MERK

- Data, logg og innstillinger for kontoen blir slettet.

Bruk av funksjoner og applikasjoner

Værfunksjon

Viser værvarslet for valgt region.

Forberedelser

- Du må ha Internett-forbindelse med Wi-Fi. Se [Oppsett av Wi-Fi \(s.30\)](#).
- Du kan bruke denne funksjonen i 2 år etter at en eierkonto er registrert. For kontinuerlig bruk, kreves en avgift. For detaljer, se nettsiden for Route Collector.
<http://www.route-collector.com/>

1 Trykk <HOME>-tasten.

2 Vend skjermen til venstre eller høyre for å velge Service-panelet.

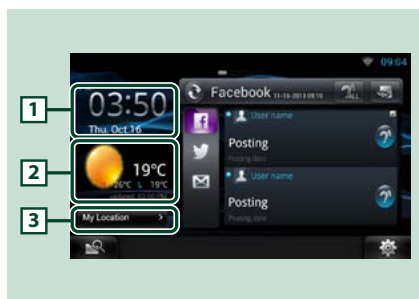

1 Time & Date

Viser aktuell tid og dato.

2 Værinformasjon

Viser værvarslet for valgt region.
Ved å trykke her, startes værapplikasjonen.

3 Byinformasjon

Viser valgt region.
Ved å trykke her, vises et skjermbilde for valg av region. Se [Valg av by \(s.40\)](#).

Valg av by

1 Trykk [(bynavn)] i værfunksjonen.



1 Byliste

Viser en regionsliste.
Ved å trykke her, vises valgt region.

2 [Add City]



Starter værapplikasjonen for å legge til regionen. Se [Legg til en by \(s.41\)](#).

Værapplikasjon

Viser værvarslet for valgt region.

Forberedelser

- Du må ha Internett-forbindelse med Wi-Fi. Se [Oppsett av Wi-Fi \(s.30\)](#).
- Du kan bruke denne funksjonen i 2 år etter at en eierkonto er registrert. For kontinuerlig bruk, kreves en avgift. For detaljer, se nettsiden for Route Collector.
<http://www.route-collector.com/>

- Trykk <HOME>-tasten.
- Vend skjermen til venstre eller høyre for å velge Network-panelet.
- Trykk [].
- Trykk [ Weather].
- Foreta ønsket valg.

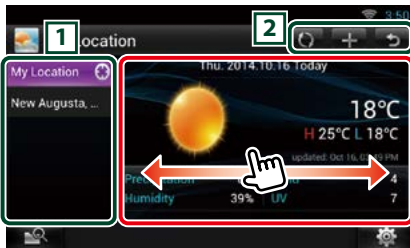

1 Byliste

Viser en regionsliste.
Ved å trykke her, vises valgt region.

2

-  : Leser informasjonen igjen.
-  : Legger til en region.
-  : Avslutter applikasjonen.

(Værinformasjon)

Viser dagens værvarsel og varsel for de neste 6 dagene.

Menu

- Trykk <MENU>-tasten.

Delete

Sletter en region fra bylisten. Se [Slette by \(s.42\)](#).

Setting

Lar deg stille inn intervallet for oppdatering av informasjon osv. Se [Væroppsett \(s.42\)](#).

Legg til en by

Legger en region til i bylisten.

- Trykk [].
- Søk etter en region.

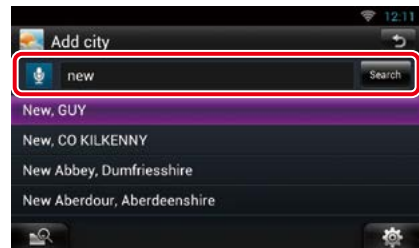

(Stemmegjenkjenning)

Du kan bruke funksjonen for stemmegjenkjenning for å angi region. Når "Speak now" vises, uttal regionens navn.

[Search]

Søk starter.

- Velg en region.

Ved å trykke på regionen, legges den til i listen og værvarslet vil vises.

Slette by

Du kan slette en region fra bylisten.

- 1 Trykk <MENU>-tasten.**
- 2 Trykk [Delete] i menyen.**
- 3 Slett regionen.**

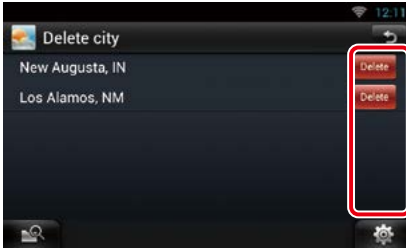

- 4 Trykk [Yes].**
- 5 Trykk [↵].**

Væroppsett

Foretar oppsett for bruk av værapplikasjonen.

- 1 Trykk <MENU>-tasten.**
- 2 Trykk [Setting] i menyen.**
- 3 Velg et av følgende alternativ.**

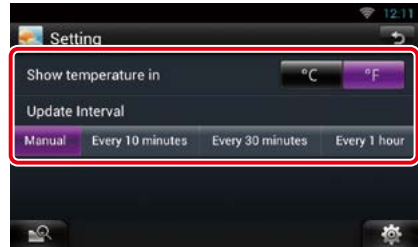

Show temperature in

Velg en temperaturskala.

Update interval

Setter et intervall for oppdatering av informasjon.



- 4 Trykk [↵].**

SNS-funksjon

Du kan benytte Facebook, Twitter og e-post (IMAP).

Forberedelser

- For å benytte hver av tjenestene, må du ha en konto for Facebook, Twitter eller e-post.
- Du kan benytte en brukerkonto når du har logget inn som eier eller bruker.

- 1 Trykk <HOME>-tasten.
- 2 Vend skjermen til venstre eller høyre for å velge Service-panelet.
- 3 Trykk [ / ].
- 4 Velg SNS-funksjonen.



1

- : Starter SNS-applikasjonen.
- : Leser av alt innholdet i et lesbart format.
-  / : Bytter til RSS.

2 Kategori

Velg en tjenestekategori.

3 SNS artikkelliste

Viser innholdt fra valgt kategori i ny rekkefølge. Ved å trykke her, vises SNS-applikasjonen og innholdet.

Når siste informasjon vises øverst, oppdateres listen ved å skyve på den.

: Leser av SNS-innholdet i et lesbart format.



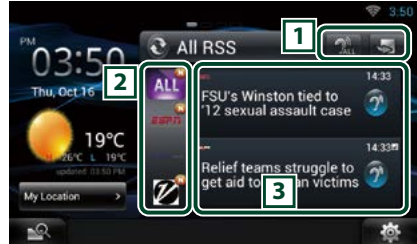

RSS-funksjon

Viser RSS-nyhetene.

- 1 Trykk <HOME>-tasten.
- 2 Vend skjermen til venstre eller høyre for å velge Service-panelet.
- 3 Trykk [ / ].
- 4 Velg RSS-funksjonen.



1

- : Starter RSS-applikasjonen.
- : Leser av alt innholdet i et lesbart format.
-  / : Bytter til SNS.

2 Kategori

Velg en tjenestekategori.

3 RSS artikkelliste

Viser innholdt fra valgt kategori i ny rekkefølge. Ved å trykke her, startes RSS-applikasjonen og innholdet vises.

Når siste informasjon vises øverst, oppdateres listen ved å skyve på den.

: Leser av alt RSS-innholdet i et lesbart format.

Facebook (SNS-applikasjon)

Viser skjermbildet for bruk av Facebook.

Forberedelser

- Du må ha Internett-forbindelse med Wi-Fi. Se [Oppsett av Wi-Fi \(s.30\)](#).
- For å benytte en Facebook-tjeneste, er det nødvendig å ha en tilsvarende konto.
- Du kan benytte en brukerkonto når du har logget inn som eier eller bruker.

Registrer en konto

- 1 Trykk <HOME>-tasten.
- 2 Vend skjermen til venstre eller høyre for å velge Network-panelet.
- 3 Trykk [].
- 4 Trykk [ SNS].
- 5 Trykk [ (Facebook)].
- 6 Trykk [Sign in].
- 7 Tast inn e-postadresse/telefon og passord.



- 8 Trykk [Log In].

Bruk

- 1 Trykk <HOME>-tasten.
- 2 Vend skjermen til venstre eller høyre for å velge Network-panelet.
- 3 Trykk [].
- 4 Trykk [ SNS].
- 5 Trykk [ (Facebook)].
- 6 Foreta ønsket valg.



1

-  : Opprett en ny artikkel.
-  : Poster aktuelt sted.
-  : Stemmeavlesning av alle artikler.
-  : Avslutter applikasjonen.

2 Artikkelliste

Viser en artikkel eller melding.

Trykk her for å se detaljer.

Når siste informasjon vises øverst, oppdateres listen ved å skyve den nedover.

-  : Stemmeavlesning av artikkelen.

7 Detaljert visning av artikkel eller melding.

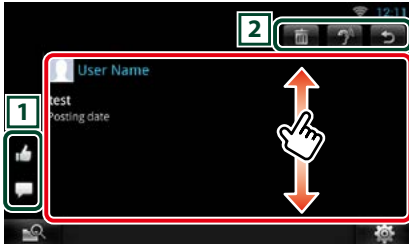

1

- : Fungerer som "Like".
- : Poster en kommentar.

2

- : Sletter en artikkel skrevet av deg. Når en bekreftelse vises på skjermen, trykk "Ok".
- : Stemmeavlesning av kommentarens innhold.
- : Returnerer til forrige skjermbilde.

Menu

1 Trykk <MENU>-tasten.

Visning av artikkelliste

Setting

Sett et intervall for oppdatering av informasjon.

Sign out

Logger ut av aktuell konto.

Legg til post

Opprett en artikkel som skal postes på SNS for valgt kategori.

1 Trykk [] i SNS-applikasjonen.

2 Lag en artikkel som skal postes.



1

Sett inn en artikkel som skal postes.

- : Sett inn en kommentar ved hjelp av funksjonen for stemmegjenkjenning. Når "Speak now" vises, si det du vil kommentere.

[Post] : Poster artikkelen.

2

- : Post foto.
- : Returnerer til forrige skjermbilde.

3

Velg en gitt setning.

Twitter (SNS-applikasjon)

Viser skjermbildet for bruk av Twitter.

Forberedelser

- Du må ha Internett-forbindelse med Wi-Fi. Se [Oppsett av Wi-Fi \(s.30\)](#).
- For å benytte en Twitter-tjeneste, er det nødvendig å ha en tilsvarende konto.
- Du kan benytte en brukerkonto når du har logget inn som eier eller bruker.

Registrer en konto

- 1 Trykk <HOME>-tasten.
- 2 Vend skjermen til venstre eller høyre for å velge Network-panelet.
- 3 Trykk [].
- 4 Trykk [ SNS].
- 5 Trykk [ (Twitter)].
- 6 Trykk [Sign in].
- 7 Tast inn brukernavn/e-postadresse og passord.

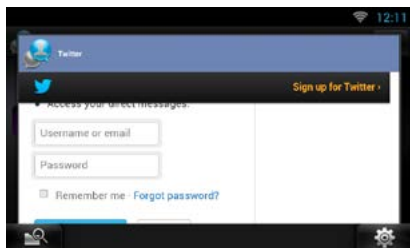

- 8 Trykk [Authorize app].

Bruk

- 1 Trykk <HOME>-tasten.
- 2 Vend skjermen til venstre eller høyre for å velge Network-panelet.
- 3 Trykk [].
- 4 Trykk [ SNS].
- 5 Trykk [ (Twitter)].
- 6 Foreta ønsket valg.



1

-  : Opprett en ny artikkel.
-  : Poster aktuelt sted.
-  : Stemmeavlesning av alle artikler.
-  : Avslutter applikasjonen.

2 Artikkelliste

Viser en artikkel eller melding.

Trykk her for å se detaljer.

Når siste informasjon vises øverst, oppdateres listen ved å skyve den nedover.

-  : Stemmeavlesning av artikkelen.

7 Detaljert visning av artikkel eller melding.

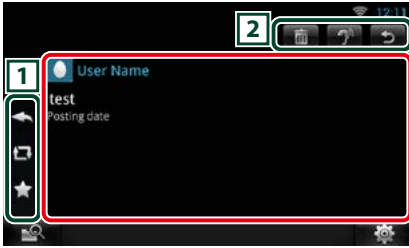

1

- : Lag et svar.
- : Lag en ReTweet.
- : Legg til i favoritter.

2

- : Slett tweeten du har skrevet.
- : Stemmeavlesning av kommentarens innhold.
- : Returnerer til forrige skjermbilde.

Menu

1 Trykk <MENU>-tasten.

Visning av artikkelliste

Setting

Sett et intervall for oppdatering av informasjon.

Sign out

Logger ut av aktuell konto.

Legg til post

Opprett en artikkel som skal postes på SNS for valgt kategori.

1 Trykk [] i SNS-applikasjonen.

2 Lag en artikkel som skal postes.



1

Sett inn en artikkel som skal postes.

- : Sett inn en kommentar ved hjelp av funksjonen for stemmegjenkjenning. Når "Speak now" vises, si det du vil kommentere.

[Post] : Poster artikkelen.

2

- : Post aktuelt sted.
- : Returnerer til forrige skjermbilde.

3

Velg en gitt setning.



E-post (SNS-applikasjon)

Viser skjermbildet for bruk av e-post (IMAP).

Forberedelser

- Du må ha Internett-forbindelse med Wi-Fi. Se [Oppsett av Wi-Fi \(s.30\)](#).
- For å benytte en e-posttjeneste, er det nødvendig å ha en tilsvarende konto.
- Du kan benytte en brukerkonto når du har logget inn som eier eller bruker.

Registrer en konto

- 1 Trykk <HOME>-tasten.
- 2 Vend skjermen til venstre eller høyre for å velge Network-panelet.
- 3 Trykk [].
- 4 Trykk [ SNS].
- 5 Trykk [ (mail)].
- 6 Trykk [Sign in].
- 7 Tast inn e-postadresse og passord.



- 8 Trykk [Next].
- 9 Angi IMAP-serveren, port og sikkerhetstype.

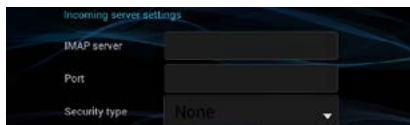

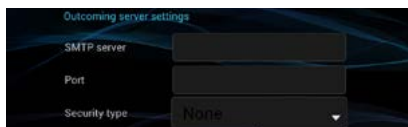

- 10 Trykk [Next].

- 11 Angi SMTP-serveren, port og sikkerhetstype.



- 12 Trykk [Done].

Bruk

- 1 Trykk <HOME>-tasten.
- 2 Vend skjermen til venstre eller høyre for å velge Network-panelet.
- 3 Trykk [].
- 4 Trykk [ SNS].
- 5 Trykk [ (mail)].
- 6 Foreta ønsket valg.



- 1  : Opprett en ny artikkel.
 : Stemmeavlesning av alle artikler.
 : Avslutter applikasjonen.

2 Innboksliste

- Viser en artikkel eller melding.
Trykk her for å se detaljer.
Når siste informasjon vises øverst, oppdateres listen ved å skyve den nedover.
 : Stemmeavlesning av artikkelen.

7 Detaljert visning av artikkel eller melding.



1

- : Lager et e-postsvar.
- : Lager et e-postsvar til alle.
- : Videre sender en e-post.

2

- : Sletter en artikkel. Når en bekreftelse vises på skjermen, trykk "Ok".
- : Stemmeavlesning av kommentarens innhold.
- : Returnerer til forrige skjermbilde.

Menu

1 Trykk <MENU>-tasten.

Visning av innboksliste

Setting

Sett et intervall for oppdatering av informasjon.

Account

Velg konto og betegnelse som skal vises.

- 1 Velg en konto.
- 2 Velg en betegnelse.

Add account

Registrer en ny konto.

Delete account

Slett en registrert konto.

Velg kontoen som skal slettes ved å krysse av og trykk deretter [OK].

Legg til post

Opprett en artikkel som skal postes på SNS for valgt kategori.

1 Trykk [] i SNS-applikasjonen.

2 Lag en artikkel som skal postes.

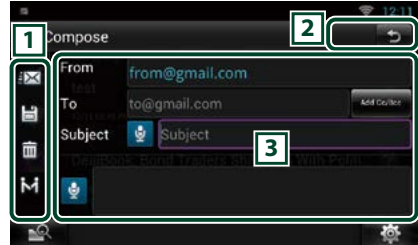

1

- : Sender e-posten.
- : Lagrer e-posten midlertidig.
- : Sletter e-posten.
- : Legger inn adressen for møtepunktet for "Kom her"-funksjonen. Se "[Kom her](#)"-funksjon (s.28).

2

- : Returnerer til forrige skjermbilde.

3

Opprett en e-postmelding som skal sendes.

- : Sett inn en kommentar ved hjelp av funksjonen for stemmegjenkjenning. Når "Speak now" vises, si det du vil kommentere.

[Add Cc/Bcc] : Viser cc og Bcc.

RSS-applikasjon

Viser en RSS feed.

Forberedelser

- Du må ha Internett-forbindelse med Wi-Fi. Se [Oppsett av Wi-Fi \(s.30\)](#).
- Du kan benytte en brukerkonto når du har logget inn som eier eller bruker.

1 Trykk <HOME>-tasten.

2 Vend skjermen til venstre eller høyre for å velge Network-panelet.

3 Trykk [].

4 Trykk [ (RSS)].

5 Foreta ønsket valg.



1
+ : Legger til en RSS feed. Se [Legg til RSS feed \(s.51\)](#)

 : Stemmeavlesning av alle artikler.

 : Avslutter applikasjonen.

2 Kategori

Velg RSS feed som skal vises.

3 Artikkelliste

Vis artikkelen.

Trykk her for å se detaljer.

Når siste informasjon vises øverst, oppdateres listen ved å skyve den nedover.

 : Stemmeavlesning av artikkelen.

6 Detaljert artikkelvisning.

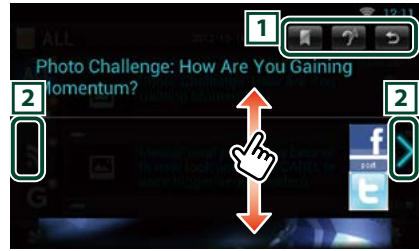

1
 : Registrerer RSS feed i bokmerket for Route Collector-siden. Du kan lese det senere på Route Collector-siden.

 : Stemmeavlesning av innholdet.

 : Returnerer til forrige skjermbilde.

2
Flytter til forrige eller neste artikkel.

Menu

1 Trykk <MENU>-tasten.

Visning av artikkelliste

Delete

Slett en RSS feed. Se [Slett RSS feed \(s.51\)](#)

Setting

Setter oppdateringsintervallet. Se [RSS oppsett \(s.51\)](#)

Legg til RSS feed

Legg til en RSS feed.

- 1 Trykk [**+**] i RSS-applikasjonen.
- 2 Velg en kategori.

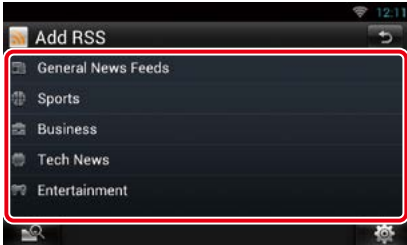

- 3 Trykk [Add].

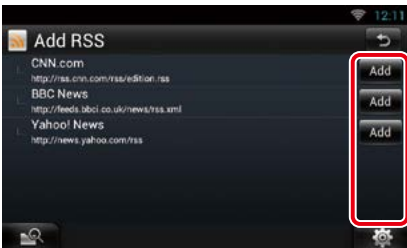

MERK

- For å legge til en RSS feed, må du redigere den på nettsiden [Route Collector](http://www.route-collector.com/). Se www.route-collector.com/

Slett RSS feed

Slett en RSS feed.

- 1 Trykk <MENU>-tasten.
- 2 Trykk [Delete].

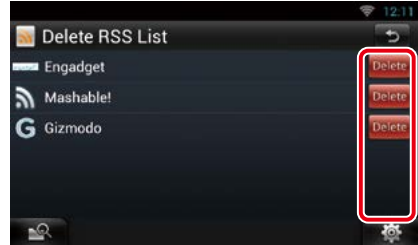

- 3 Trykk [Yes] for å bekrefte.

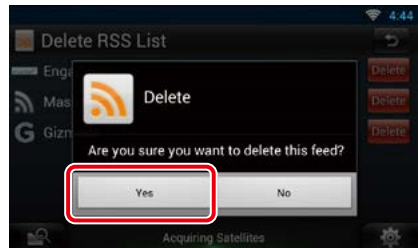

RSS oppsett

Foretar oppsett når RSS-applikasjonen brukes.

- 1 Trykk <MENU>-tasten.
- 2 Trykk [Setting] i menyen.
- 3 Velg et av følgende alternativ.

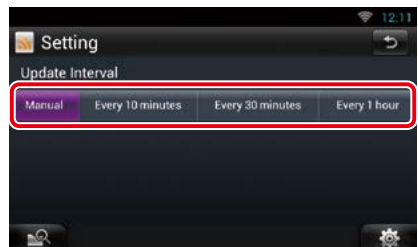

Update interval

Setter oppdateringsintervallet for informasjon.

"Nå spilles"-funksjon

Viser informasjon om den sangen eller stasjonen du lytter til, og lar deg utføre enkle funksjoner.

- 1 Trykk <HOME>-tasten.
- 2 Vend skjermen til venstre eller høyre for å velge Media-panelet.

Mediakilde som CD eller USB



1 (Jeg lytter)

Du kan poste informasjon om sangen du lytter til på Twitter eller Facebook. Se [Posting av informasjon om sangen du lytter til \(s.53\)](#).

2 Albumgrafikk

Ved å trykke på "Albumgrafikk" vises skjermbildet for kildestyring.

3 Informasjonsdisplay

Viser informasjon (tittel osv.) om sangen som spilles.

4

Lar deg stoppe avspilling midlertidig og velge sanger.

Radiokilde som f.eks. radio

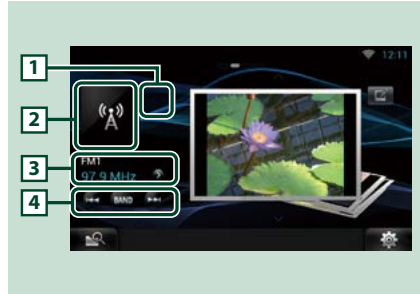

1 (Jeg lytter)

Du kan poste informasjon om sangen du lytter til på Twitter eller Facebook. Se [Posting av informasjon om sangen du lytter til \(s.53\)](#).

Merket vises ikke hvis det ikke er noen informasjon om sangen.

2 Artwork (grafikk)

Ved å trykke her, vises skjermbilde for kildestyring.

3 Informasjonsdisplay

Viser bånd, frekvens osv.

Ved å trykke på dette feltet, vises den forhåndsinnstilte listen. Se [Valg av forhåndsinnstillinger \(s.53\)](#).

4

Lar deg velge et bånd og en stasjon.

Posting av informasjon om sangen du lytter til

Du kan poste informasjon om sangen du lytter til på Twitter, Facebook eller Route Collector-nettsiden.

1 Trykk [].



2 Opprett informasjonen du ønsker å poste.

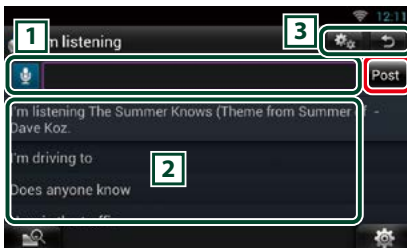

1 Skriv inn informasjonen du ønsker å poste.

 : Sett inn en kommentar ved hjelp av funksjonen for stemmegjenkjenning. Når "Speak now" vises, uttal kommentaren.

[Post] : Poster informasjonen.

2 Gitt setning

Velg informasjonen om sangen du lytter til og en gitt setning.

3  : Velg tjenesten du ønsker å poste informasjonen på.

Velg tjeneste og trykk så [OK].

 : Returnerer til forrige skjermbilde.

Valg av forhåndsinnstillinger

1 Trykk på det illustrerte feltet.

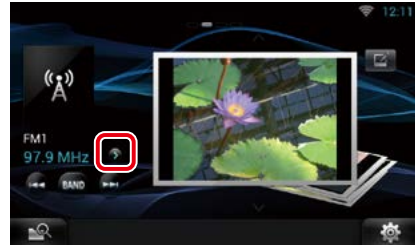

2 Velg en stasjon eller kanal fra listen.

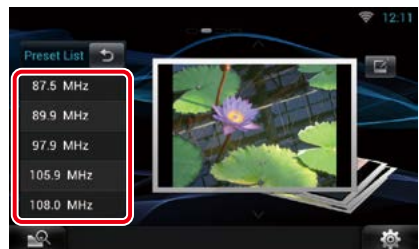

Fotorammefunksjon

Du kan vise foto som er lagret på USB-minnet eller SD-kortet som et slideshow.

- 1 Trykk <HOME>-tasten.
- 2 Vend skjermen til venstre eller høyre for å velge Media-panelet.



1 Rediger

Rediger foto som skal vises.

2 Bilde

Ved å dra fotoet vertikalt, ruller du gjennom flere fotoene.

Velg det foto du ønsker å vise.

1 Trykk [].

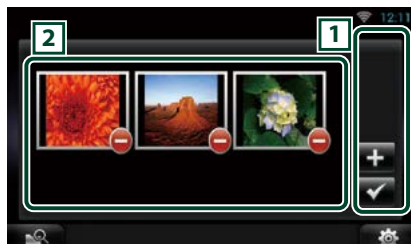

1

: Viser skjermbildet for å velge foto som skal legges til.

: Redigering avsluttes, retur til fotorammeskjermbildet.

2 Miniatur

Trykk og hold på fotoet. Når det rister, dra fotoet for å endre rekkefølgen.

: Sletter foto fra listen.

2 Trykk [].



3 Velg et bilde.



4 Trykk [].

Søk i blandet media

Du kan søke i media som USB og iPod etter sang iht. artist eller album og spille den.

- 1 Trykk [].
- 2 Velg om du vil søke etter sangen etter artistnavn  eller albumnavn .
- 3 Tast inn artist eller album.

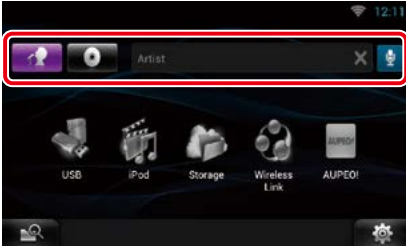

Angi søkeordet med funksjonen for stemmegjenkjenning. Når "Speak now" vises, uttal søkeordet.

* Du kan ikke bruke denne funksjonen hvis du ikke har registrert en eierkonto.

- 4 Velg en kilde.

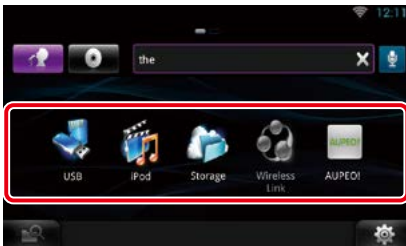

Kilden endres og avspilling startes.

Bruk av DVD/Video CD (VCD)

Grunnleggende funksjoner for DVD/VCD

De fleste funksjonene kan styres fra skjermbildet for kildekontroll og avspilling.

MERK

- Sett modusbryteren for fjernkontrollen til DVD-modus før bruk, se [Veksle funksjonsmodus \(s.137\)](#).
- Skjermdumpen nedenfor er for DVD. Det kan se annerledes ut for VCD.

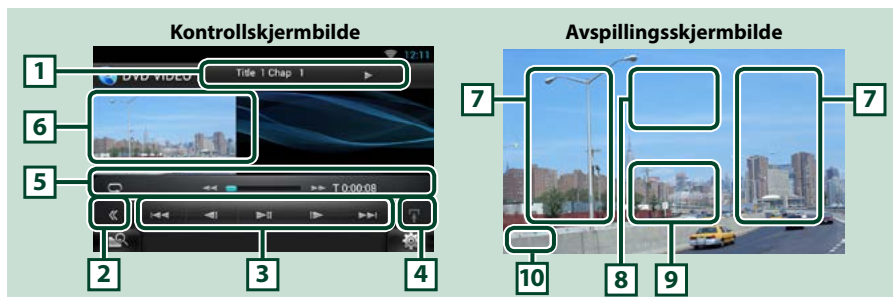

1 Informasjonsdisplay

Viser følgende informasjon.

- **Tittelnr., kapittelnr.** DVD-tittel og kapittelnummer vises
- **Spornr./Scenegr.** VCD-spor eller -scenenummer vises
*Scene # vises kun når PBC er på.
- **▶, ▶▶, ▶▶▶, ■, osv.** Aktuell avspillingsmodus vises
Ikonenes betydning er som følger: ▶ (spill), ▶▶ (hurtig forover), ◀◀ (hurtig bakover), ▶▶◀ (søk opp), ◀◀◀ (søk ned), ■ (stopp), ■R (start etter stopp), || (pause), |▶ (langsom avspilling), ◀| (langsom motsatt avspilling).

Trykk på dette feltet for å vise diskens etikett navn.

2 Multifunksjonstast

Trykk for å bytte til multifunksjonsmenyen. For detaljer om menyen, se [Multifunksjonsmeny \(s.58\)](#).

3 Multifunksjonsmeny

Ulike funksjoner kan utføres med tastene i denne menyen. For detaljer om tastene, se [Multifunksjonsmeny \(s.58\)](#).

4 Kontrolltast

Utilgjengelig med DVD/VCD som kilde.

5 Underfunksjonsmeny

Ulike funksjoner kan utføres med tastene her.

- **Gjentar nåværende materiale:** Trykk []. Hver gang du trykker på tasten, vil gjentakelsesmodus bytte i denne rekkefølgen;
DVD: "gjenta tittel" [, "gjenta kapittel" [, "funksjon av"
VCD (PBC på): Gjentar ikke
VCD (PBC av): "gjenta spor" [, "funksjon av"
- **Hurtig forover eller hurtig bakover:** Trykk [] eller []. Hver gang du trykker på tasten, endres hastigheten; standard, 2 ganger, 3 ganger.
- **For bekreftelse av spilletid:** Se ###:##.
DVD: Tidsdisplayet kan skifte mellom å vise spilletid for tittel, kapittel og gjenværende tid. For hver gang du trykker, endrer displayet mellom "T ###:##" (spilletid for tittel), "C ###:##" (spilletid for kapittel) og "R ###:##" (gjenværende spilletid). I tillegg til å vise tid, vises også linjen som angir aktuelt sted.
VCD (PBC av): Du kan også se hvor mye tid som er igjen på disken ved å trykke på tidsdisplayet. For hver gang du trykker, endrer displayet mellom "P ###:##" (spilletid vises) og "R ###:##" (diskens gjenværende tid).
- **For bekreftelse om aktuell spilleposisjon:**
Se linjen midt på (kun DVD). Linjen vises ikke når gjenværende tid vises.

6 Filmvisningsfelt

Trykk for å få frem videoskjermen.

7 Søkefelt

Trykk for å søke til neste/forrige innhold.

Ved å rulle fra midten av displayet mot venstre eller høyre utføres hurtig bakover eller hurtig forover. Hver gang du trykker på feltet, endres hastigheten; standard, 2 ganger, 3 ganger. For å stoppe hurtig bakover/forover, trykk midt på displayet.

8 Menyens displayområde

Disse områdefunksjonene fungerer ulikt avhengig av aktuell status.

- **Ved avspilling av DVD:** Viser filmstyringsskjermen. Når menyen vises, fremheves kontrollskjermbildet. Se bruk av [Bruk av DVD Diskmeny \(s.59\)](#).
- **Ved avspilling av VCD:** Viser filmstyringsskjermen. Se [Zoomstyring for DVD og VCD \(s.60\)](#).

9 Tastområde

Trykk for å vise siste kontrollskjerm-bilde.

10 Oppsett av display på skjerm-bilde

Trykk og hold på display for å få vist styringsbildet. Se [Skjermoppsett \(s.116\)](#).

MERK

- Dersom du bruker en fjernkontroll, kan du direkte hoppe til ønsket videoscene ved å taste inn kapittelnummer, scenenummer, spilletid osv. [Direkte søkemodus \(s.137\)](#).

Multifunksjonsmeny

DVD



VCD



Tastenes funksjoner er som følger.

[<<] [>>]

Søker etter forrige/neste innhold.

[▶ II]

Avspilling eller pause.

[< I] eller [I >] (DVD kun)

Spiller av i langsom bevegelse forover eller bakover.

[■]

Stopper avspilling. Når denne trykkes to ganger, spilles disken fra starten neste gang du spiller den.

[PBC] (kun VCD)

Slå PBC på eller av.

Bruk av DVD Diskmeny

Visse innstillinger kan foretas i menyen for DVD-VIDEO.

1 Trykk i det illustrerte feltet ved avspilling.



Skjermbildet for filmstyring vises.

2 Trykk [Disc CTRL].

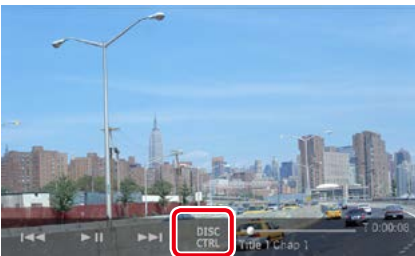

Skjermbildet for menykontroll vises.

3 Foreta ønsket valg.



Viser toppmenyen

Trykk [Top].*

Viser menyen

Trykk [Menu].*

Viser forrige meny

Trykk [Return].*

Går inn på ønsket valg

Trykk [Enter].

Muliggjør direkte bruk

Trykk [Highlight] for å se modus for utheving. Se [Kontroll av fremheving \(s.59\)](#).

Flytter markøren

Trykk [▲], [▼], [◀], [▶].

* Disse tastene er ikke alltid i funksjon, avhengig av disken.

Kontroll av fremheving

Med uthevet styring kan du styre DVD-menyen ved å trykke på meny tastene direkte i skjermbildet.

1 Trykk [Highlight] i menystyringskjernbildet.

2 Trykk på ønsket valg på skjermen.



MERK

- Uthevet styring fjernes automatisk dersom du ikke benytter det over en viss tid.

Innstilling av DVD avspillingsmodus

Du kan velge DVD avspillingsmodus.

1 Trykk [Next] i menystyringsskjermbildet.



Menystyringsskjerm 2 vises.

2 Trykk på tasten som passer for ønsket valg.



Bytting av språk for teksting

Trykk [Subtitle]. Hver gang du trykker tasten, byttes språket.

Bytting av lydpråk

Trykk [Audio]. Hver gang du trykker tasten, byttes språket.

Styring av zoomforhold

Trykk [Zoom]. For detaljer, se [trinn 2 i Zoomstyring for DVD og VCD \(s.60\)](#).

Bytting av bildevinkel

Trykk [Angle]. Hver gang du trykker tasten, byttes bildevinkel.

Forlate menystyring

Trykk [Exit].

Viser menystyring 1-skjermbildet

Trykk [Previous].

Zoomstyring for DVD og VCD

Du kan forstørre avspillingsbildet for DVD og VCD.

1 For VCD, trykk i det illustrerte feltet under avspilling.



Skjermbildet for filmstyring vises.

2 Trykk [Disc CTRL].



Skjermbildet for zoomstyring vises.

MERK

- For DVD, se [Innstilling av DVD avspillingsmodus \(s.60\)](#) for visning av skjermbildet for zoomstyring.

3 Foreta ønsket valg.



Bytte av zoomforhold

Trykk [Zoom].

For DVD finnes 4 nivåer for zoomforhold; av, 2 ganger, 3 ganger, 4 ganger.

For VCD finnes 2 nivåer for zoomforhold; av, 2 ganger.

Rulle skjermbildet

Trykk [▲], [▼], [◀] eller [▶] for å rulle skjermbildet i den retningen du peker.

Forlate menystyring

Trykk [Exit].

Viser forrige meny*

Trykk [Return].

* Funksjonen kan ikke alltid utføres, avhengig av disken.

MERK

- Du kan ikke trykke på menytabene direkte på skjermen når du zoomer.

DVD-oppsett

Du kan stille inn avspillingsfunksjonene for DVD.

1 Trykk [].

Hurtigmenyen vises.

2 Trykk [SETUP].

Menybildet SETUP vises.

3 Trykk [Source].



Kildens SETUP-meny vises.

4 Trykk [DVD SETUP] på listen.

Skjermbildet DVD SETUP vises.

5 Still inn alternativene som følger.



Menu/Subtitle/Audio Language*

Se [Innstilling av språk \(s.62\)](#).

Dynamic Range Control*

Still inn dynamisk rekkevidde.

Wide: Dynamisk rekkevidde er bred.

Normal: Dynamisk rekkevidde er normal.

Dialog (standard): Gjør totalt lydvolum større enn for andre modi. Dette fungerer kun når du bruker Dolby Digital programvare.

Angle Mark

Sett visning av vinkelmarkering.

ON (standard): En vinkelmarkering vises.

OFF: En vinkelmarkering vises ikke.

Screen Ratio*

Sett skjermen i displaymodus.

16:9 (standard): Viser bredt bildeformat.

4:3 LB: Viser bilder i Letter Box-format (med sort stripe øverst og nederst på skjermen).

4:3 PS: Viser bilder i Pan & Scan-format (viser bilder kuttet på høyre og venstre side).

Fortsettes

Parental Level*

Se [Nivå foreldrekontroll \(s.63\)](#).

DISC SETUP

Se [Diskoppsett \(s.63\)](#).

Stream Information

Viser informasjon om aktuell kilde.

Strømmen (Dolby Digital, Linear PCM, MPEG, WMA eller AAC) vises.

* Deaktiveres når en DVD avspilles.

Innstilling av språk

Innstillingen gjelder for språket som benyttes i menyer, teksting og stemme. Innstillingen kan ikke gjøres under avspilling av DVD.

1 Trykk [SET] på ønsket valg; [Menu Language], [Subtitle Language], [Audio Language].

Innstillingsmenyen for språk vises.

2 Velg ønsket språkkode og trykk [Enter].



Når det gjelder språkkoder, se i [DVD språkkoder \(s.150\)](#).

Stiller inn valgt språk og returnerer så til DVD SETUP-skjermbildet.

MERK

- For å avbryte oppsettet og gå tilbake til forrige skjerm bilde, trykk [Cancel].
- For å slette valgt kode, trykk [Clear].
- For å stille inn DVD-ens originalspråk som lyd språk, trykk [Original].

Nivå foreldrekontroll

Sett en foreldrelås for å forhindre barna i å se på video. Du kan ikke sette et sikkerhetslås mens DVD spilles av.

- 1 Trykk [SET] i [Parental Level].**
Skjermbildet for foreldrenes passord vises.
- 2 Tast inn foreldrekoden og trykk [Enter].**
Skjermbildet for foreldrenivået vises.

MERK

- For å avbryte oppsettet og gå tilbake til forrige skjermbilde, trykk [Cancel].
- For å slette valgt kode, trykk [Clear].
- Aktuelt foreldrenivå vises som [Level#].

- 3 Trykk [◀] eller [▶] for å velge et foreldrenivå.**



MERK

- Hvis en disk har et høyere foreldresikringsnivå, må du taste inn koden.
- Sperrenivået avhenger av disken som er satt inn.
- Dersom en disk ikke har noen foreldresikring, kan alle spille den selv om du har satt en foreldresikring på.

Diskoppsett

Utfører oppsett ved bruk av media på disk.

- 1 Trykk [SET] i [DISC SETUP].**
Skjermbildet DISC SETUP vises.
- 2 Velg et av følgende alternativ.**

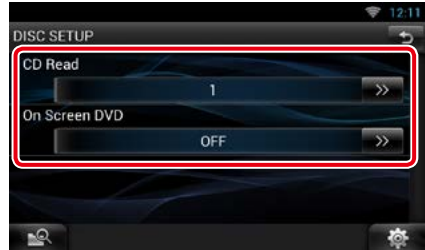

CD Read

Stiller inn bevegelsesfunksjonen når en musikk-CD avspilles.

- 1 (standard):** Automatisk gjenkjenning og avspilling av en lydfil, en DVD eller en musikk-CD.
- 2:** Tvinger disken til å spilles som en musikk-CD. Velg [2] hvis du ønsker å spille en musikk-CD et spesielt format eller dersom du ikke kan spille en disk med alternativ [1] innstilt.

On Screen DVD

Bruker et display på skjermbildet.

Auto: Ved oppdatering vises informasjonen i 5 sekunder.

OFF (standard): Informasjon vises ikke.

MERK

- [CD Read] er ikke tilgjengelig når en disk finnes inne i enheten.
- Du kan ikke spille en lydfil/VCD-disk med alternativ [2] valgt. Visse musikk-CD-er kan heller ikke avspilles med alternativ [2] valgt.

Bruk av CD/Audio og visuelle filer/iPod/App

Grunnleggende musikk-/videofunksjoner

De fleste funksjonene kan styres fra skjermbildet for kildekontroll og avspilling.

MERK

- Sett fjernkontrollens modusbryter til AUD-modus før bruk, se [Veksle funksjonsmodus \(s.137\)](#).
- For å koble en Android til denne enheten, trengs følgende kabel (selges separat) og profilen som støttes av Android-enheten:

A For å høre på musikk og se en video via APPS-kilde

- MHL-enhet
- KCA-MH100
- Bluetooth-profil: SPP
- Innstilling av applikasjonslenke: HDMI/MHL + BT

B For å høre på musikk via APPS-kilde

- Bluetooth-profil: A2DP
- Bluetooth-profil: SPP
- Innstilling av applikasjonslenke: Bluetooth

C For å høre på musikk via Bluetooth lydkilde [\(s.107\)](#)

- Bluetooth-profil: A2DP
- Bluetooth-profil: AVRCP

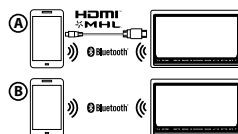

- For å koble iPod/iPhone til denne enheten, trengs følgende kabel, adapter (begge selges separat) og profilen som støttes av iPod/iPhone:

A Å lytte til musikk og se en video med Lightning tilkoblingsenhet

- Lightning digital AV-adapter
- KCA-HD100
- KCA-iP103
- Bluetooth-profil: SPP
- iPod tilkobling: HDMI + BT

B Å lytte til musikk med Lightning tilkoblingsenhet

- KCA-iP103
- iPod tilkobling: USB 1Wire

C Å lytte til musikk og se en video med 30-pinn tilkoblingsenhet (analog)

- KCA-iP202
- iPod tilkobling: USB + AV-IN

D Å lytte til musikk med 30-pinn tilkoblingsenhet

- KCA-iP102
- iPod tilkobling: USB 1Wire

E For å høre på musikk via Bluetooth

- Bluetooth-profil: A2DP
- Bluetooth-profil: SPP
- iPod tilkobling: Bluetooth

F For å høre på musikk via Bluetooth lydkilde [\(s.107\)](#)

- Bluetooth-profil: A2DP
- Bluetooth-profil: AVRCP

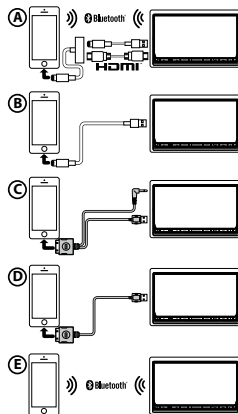

- Ved tilkoblet av Lightning digital AV adapter eller Apple 30-pin digital AV adapter, kan noen applikasjoner kontrolleres fra denne enheten. Funksjonene som kan brukes avhenger av programmet.

- Ikke etterlat kabelen eller adapteren som er laget av andre produsenter inne i bilen. Det kan føre til feilfunksjon på grunn av overoppvarming.

- Innstillingen er nødvendig for å være i henhold til tilkoblet iPod/iPhone eller Android. Se [Oppsett for tilkobling av iPod/iPhone \(s.77\)](#) eller [Innstilling av applikasjonslenke \(s.78\)](#).

Se følgende avsnitt for bruk av de ulike kildene.

- **Musikk-CD** ([s.65](#))
- **USB-enhet** ([s.67](#))
- **Apps** ([s.75](#))
- **Diskmedia** ([s.65](#))
- **SD-kort** ([s.67](#))
- **iPod** ([s.67](#))

Musikk-CD og diskmedia

MERK

- I denne håndboken vil "Musikk-CD" referere til generelle CD-er med musikkspor. "Diskmedia" vil referere til CD/DVD-disker som har lyd-, bilde- eller videofiler.
- Skjermdumpen nedenfor gjelder for CD. Det kan se annerledes ut for diskmedia.

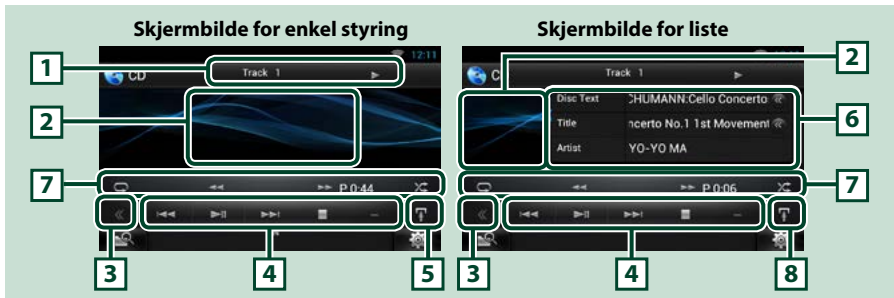

1 Informasjonsdisplay

Viser følgende informasjon.

- **Track #:** Hver gang du trykker på dette feltet, bytter displayet mellom å vise aktuelt spor, tekst osv.
- **►, ►►, ►►►, ■, osv.:** Aktuell avspillingsmodus vises
Ikonenes betydning er som følger; ► (avspilling), ►► (hurtig forover),
◄◄ (hurtig bakover), ►► (søk opp), ◄◄ (søk ned), ■ (stopp), ■R (gjenoppta etter stopp), || (pause).

2 Alternerende område for film/styring

Trykk for å bytte mellom enkel styring og skjermbildet for listestyring. (Kun for musikkfil)

Trykk for å få frem videoskjermen. (Kun for videofil)

3 Multifunksjonstast

Trykk for å bytte til multifunksjonsmenyen. For detaljer om menyen, se [Multifunksjonsmeny \(s.68\)](#).

4 Multifunksjonsmeny

Ulike funksjoner kan utføres med tastene her. For detaljer om menyen, se [Multifunksjonsmeny \(s.68\)](#).

5 Underfunksjonstast

Trykk for å vise "Underfunksjonsmeny" (7 i denne tabellen).

6 Sporinformasjon

Viser informasjon om aktuelt spor.

For platemedia kan du bytte mellom informasjon om valgt spor og valgt mappeliste ved å trykke på byttetasten for listen (8 i denne tabellen).

Fortsettes

7 Underfunksjonsmeny

Ulike funksjoner kan utføres med tastene her. For detaljer om tastene, se [Underfunksjonsmeny \(s.69\)](#).

8 Underfunksjonstast/ Tast for listebytte

Trykk for å vise "Underfunksjonsmeny" (7 i denne tabellen).

Trykk og hold for å veksle mellom sporlisten og ID3 tagginformasjon (kun diskmedia).

Skjerm bilde for avspilling (kun diskmedia)



9 Filsøkingsfelt (kun for diskmedia)

Trykk for å søke i neste/forrige fil.

Ved å rulle fra midten av displayet mot venstre eller høyre utføres hurtig bakover eller hurtig forover. Hver gang du trykker på feltet, endres hastigheten; standard, 2 ganger, 3 ganger. For å stoppe hurtig bakover/forover, trykk midt på displayet.

10 Menyområde (kun for diskmedia)

Trykk for å vise kontrollskjerm bilde. For detaljer, se [Filmkontroll \(s.74\)](#).

11 Tastevisningsområde (kun for diskmedia)

Trykk for å vise siste kontrollskjerm bilde.

12 Oppsett av display på skjerm bilde

Trykk og hold på display for å få vist styringsbildet. Se [Skjermoppsett \(s.116\)](#).

USB-enhet, SD-kort og iPod

MERK

- Skjermdumpen nedenfor gjelder for USB-enheter. Det kan se annerledes ut for iPod og SD-kort.

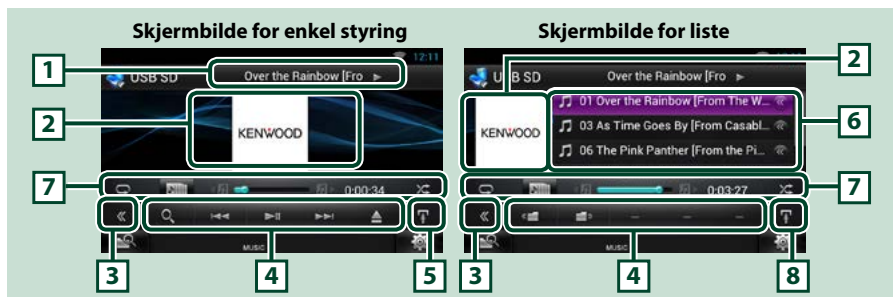

1 Informasjonsdisplay

Viser følgende informasjon.

- **Current file name:** Hver gang du trykker på dette feltet, bytter displayet mellom filnummer/mappenummer og filnavn.
- ►, osv.: Aktuell avspillingsmodus vises
Ikonenes betydning er som følger; ► (avspilling, søking), || (pause).

2 Alternerende felt for grafikk/styring

Trykk for å bytte mellom enkel styring og skjermbildet for listestyring. (Kun for musikkfil)

Trykk for å få frem videoskjermen. (Kun for videofil)

3 Multifunksjonstast

Trykk for å bytte til multifunksjonsmenyen. For detaljer om menyen, se [Multifunksjonsmeny \(s.68\)](#).

4 Multifunksjonsmeny

Ulike funksjoner kan utføres med tastene her. For detaljer om tastene, se [Multifunksjonsmeny \(s.68\)](#).

5 Underfunksjonstast

Trykk for å vise "Underfunksjonsmeny" (7 i denne tabellen).

6 Innholdsliste

Viser listen og innholdet. Listens innhold varierer avhengig av avspillingsstatus og kilde.

Når du velger en videokilde på enheten som er tilkoblet med Lightning kontakt, byttes kilden til Apps [\(s.75\)](#) automatisk.

7 Underfunksjonsmeny

Ulike funksjoner kan utføres med tastene her. For detaljer om tastene, se [Underfunksjonsmeny \(s.69\)](#).

8 Underfunksjonstast/ Tast for listebytte

Trykk for å vise "Underfunksjonsmeny" (7 i denne tabellen).

Trykk og hold for å bytte mellom fillisten og aktuell filinformasjon.

Fortsettes

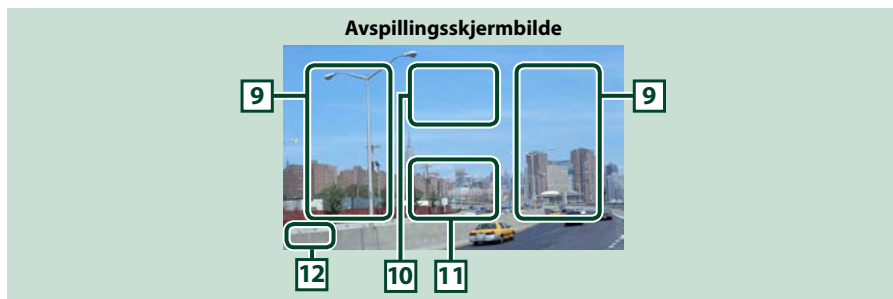

9 Filsøkingsfelt (kun videofil)

- Trykk for å søke i neste/forrige fil.
- Ved å rulle fra midten av displayet mot venstre eller høyre utføres hurtig bakover eller hurtig forover. For å stoppe hurtig bakover/forover, trykk midt på displayet. Funksjonen er ikke tilgjengelig når det ikke finnes noen musikkfil i den aktuelle mappen.

10 Filmvisningsfelt

Trykk for å vise filmskjermbildet. For detaljer, se [Filmkontroll \(s.74\)](#).

11 Tastevisningsfelt (kun videofil)

Trykk for å vise siste kontrollskjermbilde.

12 Oppsett av display på skjermbilde

Trykk og hold på display for å få vist styringsbildet. Se [Skjermoppsett \(s.116\)](#).

Multifunksjonsmeny

Musikk-CD



iPod



Diskmedia



USB-enhet og SD-kort



Følgende funksjoner kan utføres med tastene her.

[🔍] (Kun for diskmedia, iPod, USB-enhet og SD-kort)

Søker i spor/fil. For detaljer om bruk av søk, se [Søkefunksjon \(s.70\)](#).

[⏪] [⏩]

Søker i forrige/neste spor/fil.

[⏸]

Avspilling eller pause.

[■] (kun musikk-CD og diskmedia)

Stopper avspilling.

[▲] (kun iPod, USB-enhet og SD-kort)

Trykk for frakobling av innretningen. For detaljer, se [Hvordan spille media \(s.18\)](#).

[📁] [📁] (kun for diskmedia, USB-enhet og SD-kort)

Søker i forrige/neste folder.

Underfunksjonsmeny

Musikk-CD



iPod



Diskmedia



USB-enhet og SD-kort



Ulike funksjoner kan utføres med tastene her.



Gjentar aktuelt spor/mappe. Hver gang du trykker på tasten, vil gjentagelsesmodus bytte i denne rekkefølgen;

CD: "gjenta spor"  "gjenta av" 

iPod: "song repeat" (gjenta sant)  "all songs repeat" (gjenta alle sanger)  "repeat off" (ikke gjenta)



Diskmedia, USB-enhet, SD-kort: "gjenta fil" , "gjenta mappe" , "gjenta av" 

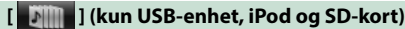

Søker i spor fra albumgrafikklisten. For detaljer om søkeprosedyrer, se [Søk i albumgrafikk \(kun for USB-enhet, iPod og SD-kort\) \(s.72\)](#).

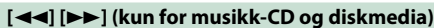

Hurtig forover eller hurtig bakover.



Spiller forrige eller neste album i [Favorittliste \(s.73\)](#).



For bekreftelse av spilletid.

Ved avspilling av CD, kan du også se hvor mye tid som er igjen på disken ved å trykke på tidsdisplayet. For hver gang du trykker, endrer displayet mellom "P ####" (visning av sporets spilletid) og "R ####" (diskens gjenværende tid).



Spiller i tilfeldig rekkefølge alle spor i aktuell mappe/disk eller i aktuell spilleliste i tilkoblet iPod.

Hver gang du trykker på tasten, vil tilfeldig modus bytte i denne rekkefølgen;

CD: "tilfeldig spor"  "tilfeldig av"

Diskmedia, USB-enhet, SD-kort: "tilfeldig fil" , "tilfeldig av"

iPod: "tilfeldig spor"  "tilfeldig album"  "tilfeldig av"

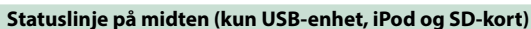

For bekreftelse om aktuell spilleposisjon.

Ved avspilling av USB-enhet og iPod, kan du dra sirkelen til venstre eller høyre for å endre avspillingsposisjon.

Søkefunksjon

Du kan søke i musikk- eller videofiler på følgende måte.

MERK

- Dersom du bruker en fjernkontroll, kan du hoppe direkte til ønsket spor/fil ved å taste inn spor-/mappe-/filnummeret, spilletiden osv. For detaljer, se [Direkte søkemodus \(s.137\)](#).

Listesøk

Du kan søke i spor, mapper og filer i henhold til hierarkiet.

1 Trykk på det illustrerte feltet.

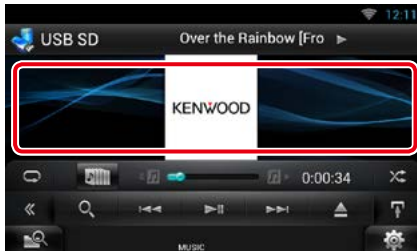

Skjermbildet for lister vises.

2 Trykk på ønsket spor/fil.



Avspilling starter.

MERK

- For diskmedia kan du bytte mellom fillisten og mappelisten ved å trykke [**Q**].
- For diskmedia kan du ikke få vist listen ved tilfeldig avspilling og stopp.

Andre søk

Det finnes andre søkemetoder for å kunne innsnevre søket etter en sang.

Denne funksjonen er ikke tilgjengelig når musikk-CD er den aktuelle kilden.

1 Trykk [**Q**] på skjermbildet.

Skjermbildet for søk vises.

2 Trykk på ønsket søkemetode.

USB-enhet og SD-kort

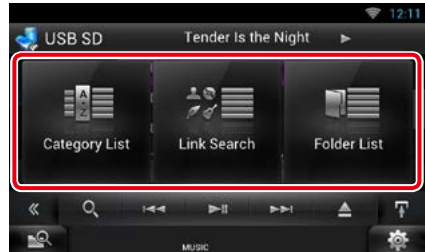

iPod

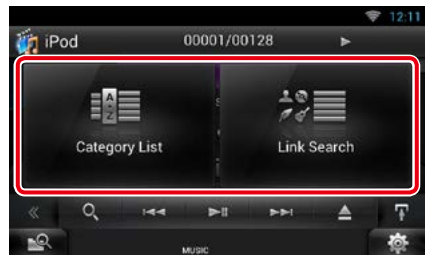

Listen vises sortert i henhold til ditt valg.

Se følgende avsnitt for hver søkeprosedyre.

- [Category List]: Du kan søke etter en fil ved å velge kategori ([s.71](#)).
- [Link Search]: Du kan søke etter en fil av samme artist/album/sjanger/komponist som det aktuelle sporet ([s.71](#)).
- [Folder List]: Du kan søke etter en fil i henhold til hierarkiet ([s.72](#)).

MERK

- For diskmedia kan du få vist mappelisten direkte ved å trykke [**Q**].

Kategorisøk (kun USB-enhet, iPod og SD-kort)

- 1 Trykk på ønsket kategori fra skjermens venstre side.

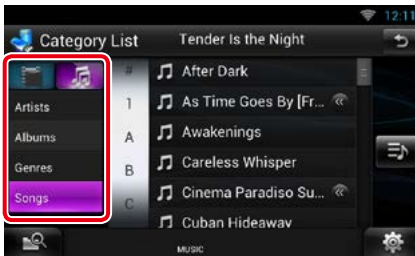

- 2 Listen sorteres etter ønsket kategori.

- 3 Trykk på ønsket sang.

Avspilling starter.

MERK

- For å redusere søket, kan du velge en bokstav fra alfabetlisten midt på displayet.
- For prosedyrer i skjermbildet med lister, se [Vanlige funksjoner \(s.24\)](#).

Søk i lenker (kun USB-enhet, iPod og SD-kort)

- 1 Trykk på ønsket lenke fra venstre side av skjermen. Du kan velge mellom artist, album, sjanger og komponist.

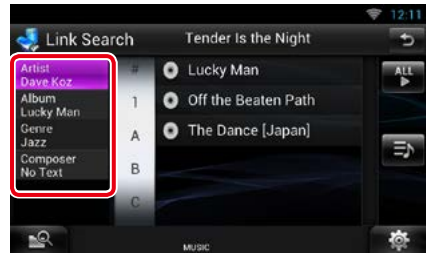

Lenkelisten i henhold til ditt valg vises.

MERK

- Listen vises sortert i henhold til ditt valg.
 - **Artist:** Viser artistens albumliste.
 - **Album:** Viser alle sangene i det aktuelle albumet.
 - **Genre (sjanger):** Viser en liste over artister som hører til samme sjanger.
 - **Composer (komponist):** Viser en albumliste av den aktuelle filens komponist.

- 2 Trykk for å velge ønsket enhet fra listen. Gjenta dette trinnet inntil du finner ønsket fil.

MERK

- For å redusere søket, kan du velge en bokstav fra alfabetlisten midt på displayet.
- For prosedyrer i skjermbildet med lister, se [Vanlige funksjoner \(s.24\)](#).

Mappesøk (kun for diskmedia, USB-enhet og SD-kort)

1 Trykk på ønsket mappe.



Mapper i valgt kilde vises i midten.

Når du trykker på en mappe, vises innholdet.

Hierarkiet til nåværende mappe vises til venstre.

2 Trykk på ønsket enhet fra innholdslisten.

Avspilling starter.

MERK

- For prosedyrer i skjermbildet med lister, se [Vanlige funksjoner \(s.24\)](#).

Søk i albumgrafikk (kun for USB-enhet, iPod og SD-kort)

Du kan søke i musikkfiler ved å velge albumgrafikk.

1 Trykk [].

Underfunksjonsmenyen vises.

2 Trykk [].



Skjermbilder over favoritter vises.

3 Trykk på ønsket grafikk på linjen øverst.

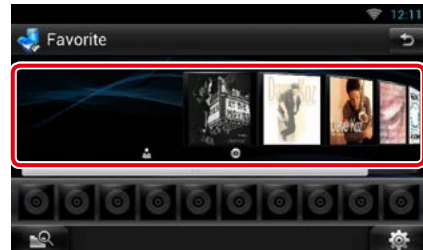

MERK

- Tasten øverst på skjermen har ulik funksjon avhengig av statusen.
 - Når [Load Albums] vises:
Du har ikke lastet opp noe grafikk ennå. Trykk på tasten for å starte opplasting.
 - Når [Load More Albums] vises:
Visse typer grafikk lastes ikke. Trykk på tasten for å laste all grafikk. Hvis du trykker på tasten, kan avspilt spor stoppes og et annet spor kan bli avspilt.
 - Når tasten ikke er tilgjengelig:
All grafikk er allerede lastet opp.

4 Trykk [▶] på valgt grafikk.

Første sang i albumet spilles.

I tillegg kan du lage din originale spilleliste fra dette skjermbildet. For detaljer, se [Favorittliste \(s.73\)](#).

MERK

- Etter at alle sporene i et album er avspilt, blir samme album spilt om igjen fra spor 1.
- Album uten bilde blir ikke vist.

Favorittliste

Du kan lage en original spilleliste av dine 10 favorittalbum ved å velge albumgrafikk.

1 Trykk og dra ønsket albumgrafikk fra øverste til nederste linje.

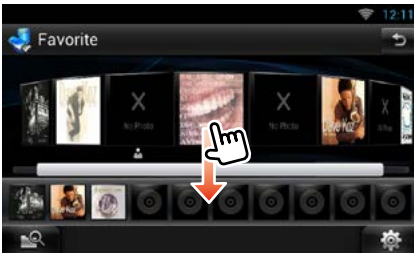

Valgt album blir registrert i favorittlisten.

MERK

- Det tilføyde albumet blir plassert ytterst til høyre.
- Du kan ikke registrere et album om igjen hvis det allerede er registrert i favorittlisten.
- Opptil 10 album kan registreres i listen.

2 Trykk på ønsket grafikk i favorittlisten.

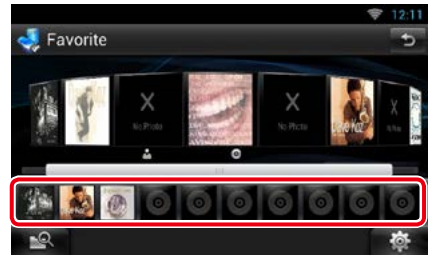

Valgt album spilles av og kontrollskjermbildet vises.

MERK

- Favorittlisten spilles mot høyre og starter med valgt album.
- For å slette et album fra favorittlisten, klikk og dra det til den øverste linjen.
- Du kan endre avspillingsrekkefølgen på favorittlisten ved å dra grafikken inn på listen.
- Favorittlistemodus avbrytes i følgende situasjoner.
 - Et annet album fra listen spilles (mappeliste, kategoriliste osv.)
 - Et annet album spilles ved å trykke på grafikken i øverste linje i skjermbildet for grafikklisten.
- Favorittlistemodus gjenopptas etter frakobling/tilkobling av enheten eller etter å ha slått på/av. Fil som avspilles, tidskode for avspilling, favorittlistens innhold, favorittlistens rekkefølge osv. gjenopptas dersom enhetens filkonfigurasjon ikke endres.

Filmkontroll

Du kan justere avspillingen av en film.

- 1 I skjermbildet for avspilling, trykk på det illustrerte feltet.**



Skjermbildet for filmstyring vises.

- 2 Trykk [Disc CTRL]. (Kun diskmedia)**



Skjermbildet for filmstyring vises.

- 3 Foreta ønsket valg.**



Endre språk for teksting

Trykk [Subtitle].

Endre lyd språk

Trykk [Audio].

Gå ut av menyen

Trykk [Exit].

Bruk av apps

Du kan lytte til musikk eller se på video fra Appene på iPod touch/iPhone eller Android.

MERK

- Når du først velger APPS som en kilde, vil innstillingsskjermen for koblingen med enheten installert med appen komme opp. For detaljer om dette, se i [Innstilling av applikasjonslenke \(s.78\)](#).
- Dersom vilkårene nedenfor er oppfylt, vil berøringstastene ikke vises, men berøringsoperasjonen fra skjermen på enheten til Android-enheten blir mulig.
 - Enheten og Android-enheten er koblet sammen med KCA-MH100 (selges separat) og over Bluetooth-profil HID og SPP.
 - For å aktivere berøringsoperasjonen på denne enheten, installer "Kenwood Smartphone Control" og start den. Søk etter "Kenwood Smartphone Control" i Google play for å finne og installere den nyeste versjonen. For detaljer, se hjemmesiden. http://www.kenwood.com/products/car_audio/app/kenwood_smartphone_control/eng/index.html
 - Hvis du kjører ved bruk av en app som er forbudt å bruke under kjøring, vises bekreftelsesskjerm bildet. Når du velger [Yes] (Ja), startes "Kenwood smarttelefonkontroll".
- Avhengig av appen kan det hende at berøringstastene ikke virker eller blir vist.
- Når du skruer på strømmen og velger appen som kilde, vises advarselen for funksjonen, se på video og lytte på musikk. Med din godkjenning kan du kontrollere apper, lytte til musikk og se på video fra apper når du kjører.



1 Trykk <HOME>-tasten.

2 Vend skjermen til venstre eller høyre for å velge Source-panelet.

3 Trykk [].

4 Trykk [ APPS].

Når berøringstastene vises



Når berøringsoperasjonen er mulig



1 [▶] [II] (kun for iPod) / [▶II]

Avspilling eller pause.

2 [◀◀] [▶▶]

Søker etter forrige/neste fil.

Trykk og hold for hurtig forover/bakover. (kun iPod/iPhone)

3 Tastområde

Trykk for visning av brukertastene. Trykk igjen for å fjerne dem.

USB/SD/iPod/App/DivX oppsett

Du kan foreta oppsett når du bruker USB/SD/iPod/ App/ DivX.

1 Trykk [].

Hurtigmenyen vises.

2 Trykk [SETUP].

Menybildet SETUP vises.

3 Trykk [Source].



Kildens SETUP-meny vises.

4 Trykk på [USB SETUP], [iPod SETUP], [APPS SETUP] eller [DivX VOD] i listen.

Hvert skjermbilde for oppsett vises.

Se følgende avsnitt for hver innstilling.

- [USB-oppsett \(s.80\)](#)
- [Oppsett av iPod \(s.76\)](#)
- [Applikasjonsoppsett \(s.78\)](#)
- [DivX® VOD \(s.80\)](#)

Oppsett av iPod

1 Still inn alternativene som følger.

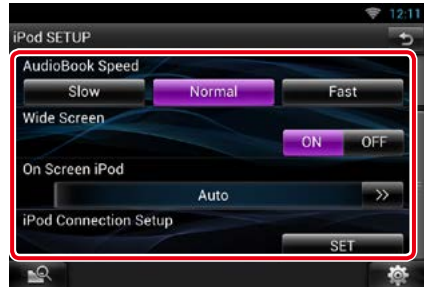

AudioBook Speed

Stiller inn hastigheten for avspilling av lydbok. Velg mellom [Slow], [Normal] (standard) og [Fast].

Wide Screen*1

Stiller inn bredt skjermbilde. Velg [ON] (standard) eller [OFF].

On Screen iPod

Velg hvordan informasjon fra iPod skal vises. Auto (standard): Ved oppdatering vises informasjonen i 5 sekunder. OFF: Viser ingen informasjon.

iPod Connection Setup*2

Velger tilkoblingsmetoden for å koble til iPod/iPhone med denne enheten.

*1 Denne innstillingen er ikke tilgjengelig når en iPod er tilkoblet.

*2 Dette kan stilles inn når kilden står i STANDBY.

Oppsett for tilkobling av iPod/iPhone

- 1 Trykk <HOME>-tasten to ganger på Source-panelet.
- 2 Trykk [].
- 3 Trykk [ STANDBY].
- 4 Trykk [].
- 5 Trykk [SETUP].
- 6 Trykk [Source].
- 7 Trykk [iPod SETUP].
- 8 Trykk på [iPod Connection Setup] i oppsettskjermen for iPod.
iPod tilkoblingsskjerm kommer opp.

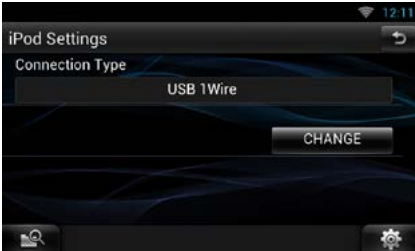

9 Trykk [CHANGE].

10 Still inn alternativene som følger.



USB + AV-IN

Velg ved tilkobling med KCA-iP202.

USB 1Wire

Velg ved tilkobling med KCA-iP103 eller KCA-iP102.

HDMI + BT

Velg ved tilkobling med KCA-HD100 og Lightning Digital AV-adapter.

Bluetooth

Velg bare ved tilkobling via Bluetooth.

11 Trykk [Next].

En bekreftelse vises på skjermen.

12 Trykk [Done].

13 Trykk [].

MERK

- For detaljer om nødvendig kabel og adapter for tilkobling til iPod/iPhone, se [Grunnleggende musikk-/videofunksjoner \(s.64\)](#).
- Når du velger "HDMI + BT" eller "Bluetooth" i trinn 10, vil valgskjermen for Bluetooth-enheter komme opp. Velg iPod/iPhone som skal kobles til.

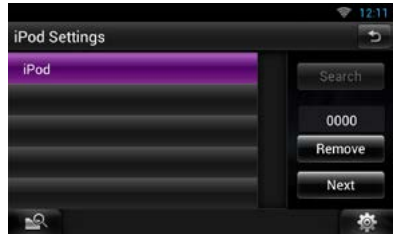

- Hvis det ikke vises en Bluetooth-enhet som kan kobles til, trykk på [Søk] og par enhetene.
- Innstillingen av "Oppsett for tilkobling av iPod" er kun for enheten og uavhengig av kontoen.

Applikasjonsoppsett

1 Still inn alternativene som følger.

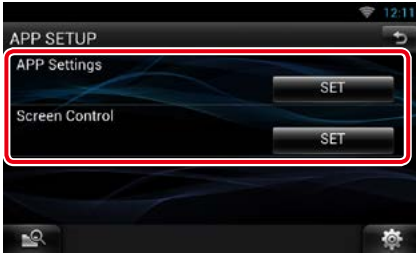

APP Settings*

Foretar detaljert innstilling av enheten hvor apper er installert.

Screen Control

Trykk [SET] for visning av kontrollskjermbildet. Se [Skjermoppsett \(s.116\)](#).

* Dette kan stilles inn når kilden står i STANDBY.

Innstilling av applikasjonslenke

1 Trykk <HOME>-tasten to ganger på Source-panelet.

2 Trykk [].

3 Trykk [ STANDBY].

4 Trykk [].

5 Trykk [SETUP].

6 Trykk [Source].

7 Trykk [APP SETUP] (APP oppsett).

8 Trykk [SET] under [APP Settings] i oppsettskjermbildet for applikasjonene.

Innstillingsskjermen for applikasjonslenken kommer opp.



9 Trykk [CHANGE].

10 Velg enheten med installert apper.

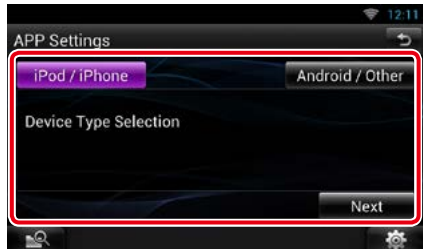

iPod/iPhone

Velg når det brukes iPod/iPhone.

Android / Other

Velg når det brukes Android eller BlackBerry.

11 Trykk [Next].

12 Velg tilkoblingsmetoden for å koble til apparatet med denne enheten.

Ved valg av [iPod / iPhone]



USB + AV-IN

Velg ved tilkobling med KCA-iP202.

USB 1Wire

Velg ved tilkobling med KCA-iP103 eller KCA-iP102.

HDMI + BT

Velg ved tilkobling med KCA-HD100 og Lightning Digital AV-adapter.

Bluetooth

Velg bare ved tilkobling via Bluetooth.

Ved valg av [Android / Other]

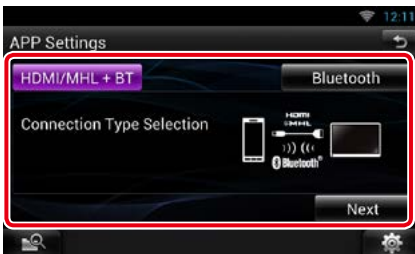

HDMI/MHL + BT

Velg ved tilkobling med KCA-MH100.

Bluetooth

Velg bare ved tilkobling via Bluetooth.

13 Trykk [Next].

En bekreftelse vises på skjermen.

14 Trykk [Done].

MERK

- For detaljer om nødvendig kabel og adapter for tilkobling med iPod/iPhone og Android-enhet, se [Grunnleggende musikk-/videofunksjoner \(s.64\)](#).
- Når du velger "HDMI + BT", "HDMI/MHL + BT" eller "Bluetooth" i trinn 12, vil valgskjermen for Bluetooth-enheter komme opp. Velg enheten som skal kobles til.

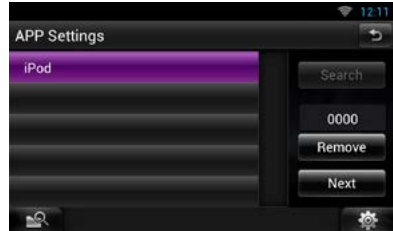

Hvis det ikke vises en Bluetooth-enhet som kan kobles til, trykk på [Søk] og par enhetene.

- Når du velger "iPod/iPhone" i applikasjonsoppsettet, velg "iPod" som kilde og velg applikasjon på iPod, kilden til denne enheten endres også automatisk til applikasjonen.
- Innstillingen av "Oppsett for applikasjonslenke" er kun for enheten og uavhengig av kontoen.

USB-oppsett

1 Still inn alternativene som følger.

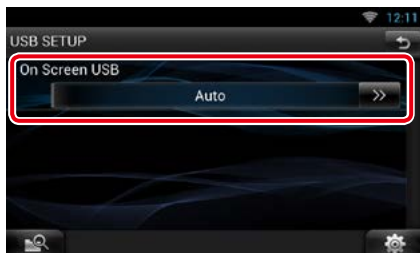

On Screen USB

Velg hvordan informasjon fra en USB-enhet eller SD vises.

Auto (standard): Ved oppdatering vises informasjonen i 5 sekunder.

OFF: Viser ingen informasjon.

DivX® VOD

1 Still inn alternativene som følger.

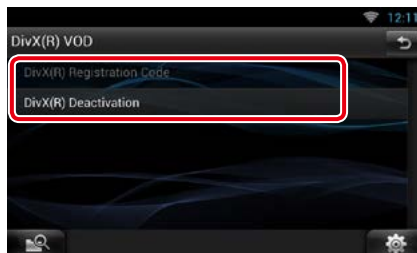

DivX(R) Registration Code

Kontrollerer registreringskoden. Koden er nødvendig når en disk har DRM (Digital Rights Management).

DivX(R) Deactivation

Avregistrerer enheten som allerede er registrert. Etter å ha trykket på tasten, vil en bekreftelse vises. Følg meldingen og fullfør prosedyren.

MERK

- [DivX(R) Registration Code] deaktiveres når en DVD spilles.
- Ved nedlasting av en DivX VOD-fil som styres av DRM, må koden som vises på skjermen registreres. Hvis ikke kan det være at filen ikke kan spilles av. Et visningsnummer vises ved avspilling av en DivX VOD-fil med begrenset visning. Når visningsnummeret går til 0, vil en advarsel vises og filen kan ikke lenger spilles av.

Bruk av skylagring

Oppstartsprosedyre

Foreta forberedelser slik at enheten kan spille musikkfiler som er lastet opp i Dropbox.

Forberedelser

- Du må ha Internett-forbindelse med Wi-Fi. Se [Oppsett av Wi-Fi \(s.30\)](#).
- Du kan benytte en brukerkonto når du har logget inn som eier eller bruker.
- For å benytte denne tjenesten, er en Dropbox-konto nødvendig.

1 Last opp musikkfiler til Dropbox.

2 På nettsiden Route Collector lager du så en mappe og spilleliste over filene som skal spilles.

Se nettsiden for informasjon om hvordan du lager mappen og spillelisten.

<http://www.route-collector.com/>

Tilgjengelig innhold

Innhold som kan leveres eller spilles av enheten er som følger:

- Lydfil: MP3 (.mp3), AAC-LC (.m4a/.aac), WMA (.wma), WAV (.wav), FLAC (.flac)
- Opphavsbeskyttet innhold kan ikke spilles.

Grunnleggende musikkfunksjoner

Musikkfilene som er lastet opp til Dropbox kan spilles.

Forberedelser

- For å spille filene som er lastet opp til Dropbox, må en innstilling gjennomføres. Se [Oppstartsprosedyre \(s.82\)](#).

1 Trykk <HOME>-tasten.

2 Vend skjermen til venstre eller høyre for å velge Source-panelet.

3 Trykk [].

4 Trykk [ Storage].



[]

Avspilling eller pause.

[] []

Søker etter forrige/neste fil.

[]

Søker etter fil. For detaljert prosedyre, se [Kategorisøk \(s.83\)](#).

[]

Databasen og sanginformasjon i serveren blir omorganisert. Trykk på den når du endrer filen i droppboksen.

[]

Trykk for å vise "Underfunksjonsmeny".

Trykk og hold for å bytte mellom fillisten og aktuell filinformasjon.



Gjentar aktuell fil. Hver gang du trykker på tasten, vil gjentakelsesmodus slås på eller av.



Spiller alle filer i en gitt mappe eller spilleliste i tilfeldig rekkefølge.

Hver gang du trykker på tasten, vil tilfeldig modus bytte i denne rekkefølgen; "tilfeldig fil" "tilfeldig av"

#:##:##

For bekreftelse av spilletid.

Statuslinje på midten

For bekreftelse om aktuell spilleposisjon. Du kan dra sirkelen fra venstre til høyre for å endre spilleposisjon.

Kategorisøk

Du kan søke i musikkfiler på følgende måte.

1 Trykk [] på skjermbildet.

Skjermbildet for søk vises.

2 Trykk på ønsket kategori fra skjermens venstre side.

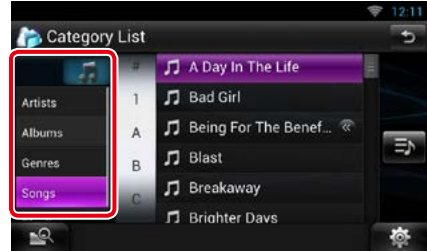

3 Listen sorteres etter ønsket kategori.

4 Trykk på ønsket musikkfil.

Avspilling starter.

MERK

- For å redusere søket, kan du velge en bokstav fra alfabetlisten midt på displayet.
- For prosedyrer i skjermbildet med lister, se [Vanlige funksjoner \(s.24\)](#).

Kenwood trådløs link drift

Oppstartsprosedyre

Ved å benytte Wi-Fi-funksjonen, kan mediafiler deles med en annen mediaserver eller klient (spilleenhet).

Forberedelser

- Slå på funksjonen for Wi-Fi-tilkobling til en mediaserver eller klient. Se [Oppsett av Wi-Fi \(s.30\)](#).

Om nettverkstilkobling

Det finnes to typer nettverk som kan kobles til mediaserverenheten eller klienten (spilleren).

- **Wi-Fi-tilgang:** Internett-enheten som blir Wi-Fi tilgangspunkt er nødvendig. Smarttelefon og nettbrett kan kobles til via Wi-Fi-tilgangspunktet. Se [Oppsett av Wi-Fi \(s.30\)](#).
– Du kan ikke lytte til musikk eller se video på smarttelefonen når tetheringfunksjonen er i bruk.

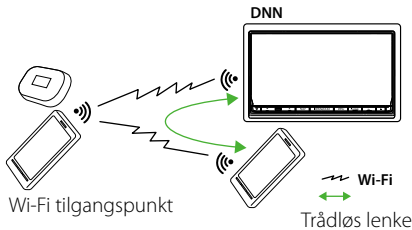

- **Wi-Fi hotspot:** Denne enheten blir Wi-Fi tilgangspunkt og kan kobles opp mot smarttelefoner og nettbrett. Se [Oppsett av Wi-Fi Hotspot \(s.32\)](#).

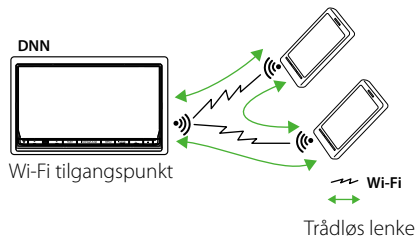

Mediaserver-funksjon

Spiller lagret innhold i USB-minnet eller SD-kortet som er tilkoblet enheten via et annet nettverks mediaspiller (klient).

- Følgende mediaspillere kan benyttes over nettverk (programvare):
 - Windows Media Player 12

Mediaspillerfunksjon

Spiller innhold lagret på en annen mediaserver via denne enheten.

- Følgende mediaservere kan benyttes (programvare):
 - Windows Media Player 12

Mediastyringsfunksjon

Gjør at du kan bruke innhold lagret i en annen mediaserver via denne enheten og spille innholdet på en annen mediaspiller i nettverket (klient).

Funksjon for mediagjengivelse

Spiller innholdet som hentes fra en annen mediaenhet gjennom denne enheten.



Tilgjengelig innhold

Innhold som kan leveres eller spilles av enheten er som følger:

- Lydfil: MP3 (.mp3), AAC-LC (.m4a/ .aac), WMA (.wma), WAV (.wav), FLAC (.flac)
- Videofil: MPEG-1/2 (.mpg/ .mpeg/ .m2p), MPEG-4 (.mp4/ .m4v), WMV (.wmv/ .m2ts), MKV (.mkv)
- Opphavsbeskyttet innhold kan ikke spilles.

Mediaserver-funksjon

Spiller lagret innhold i USB-minnet eller SD-kortet som er tilkoblet enheten via et annet nettverks mediaspiller (klient).

- 1 Trykk <HOME>-tasten.
- 2 Vend skjermen til venstre eller høyre for å velge Source-panelet.
- 3 Trykk [].
- 4 Trykk [ Wireless Link].
- 5 Trykk [DMS].



Serverfunksjonen er slått på.

- 6 Koble til klientenheten.
Bruk klientenheten for tilkobling til serveren.
Servernavn: DNN9150DAB.

Mediaspillerfunksjon

Spiller innhold lagret på en annen mediaserver via denne enheten.

- 1 Trykk <HOME>-tasten.
- 2 Vend skjermen til venstre eller høyre for å velge Source-panelet.
- 3 Trykk [].
- 4 Trykk [ Wireless Link].
- 5 Koble til mediaserveren.



En liste over påviste mediaserveren blir vist.
Trykk på servernavnet for den serveren som skal kobles til.

- 6 Velg det innholdet som skal spilles.

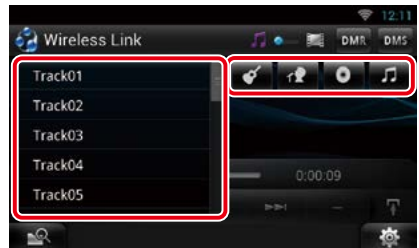

Velg kategori for innholdet som skal spilles.
En liste over påvist innhold vises.

Avspillings-skjerm



Avspilling eller pause.



Søker etter forrige/neste fil.



Gjentar aktuell fil. Hver gang du trykker på tasten, vil gjentakelsesmodus slås på eller av.



Bytter mellom musikk- og videofiler.

###:## eller ##:##

For bekreftelse av spilletid.

Statuslinje på midten

For bekreftelse om aktuell spilleposisjon. Du kan dra sirkelen fra venstre til høyre for å endre spilleposisjon.



Trykk for å vise "Underfunksjonsmeny".

Trykk og hold for å bytte mellom fillisten og aktuell filinformasjon.

Mediastyringsfunksjon

Gjør at du kan bruke innhold lagret i en annen mediaserver via denne enheten og spille innholdet på en annen mediaspiller i nettverket (klient).

- 1 Trykk **<HOME>**-tasten.
- 2 Vend skjermen til venstre eller høyre for å velge **Source**-panelet.
- 3 Trykk [].
- 4 Trykk [**Wireless Link**].
- 5 Koble til mediaserveren.



En liste over påviste mediaserveren blir vist. Trykk på servernavnet for den serveren som skal kobles til.

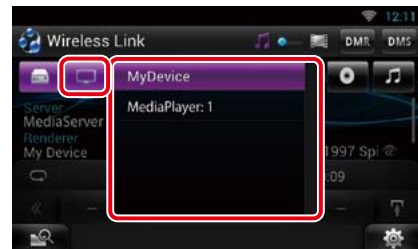

- 6 Velg en mediaspiller i nettverket som skal benyttes for avspilling.



En liste over påviste mediaspillere i nettverket vises. Trykk på navnet for den mediaspilleren som skal benyttes for avspilling.

Funksjon for mediagjengivelse

Spiller innholdet som hentes fra en annen mediaenhet gjennom denne enheten.

- 1 Trykk <HOME>-tasten.
- 2 Vend skjermen til venstre eller høyre for å velge Source-panelet.
- 3 Trykk [].
- 4 Trykk [ Wireless Link].
- 5 Trykk [DMR].

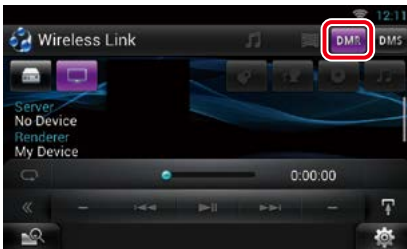

Funksjonen for gjengivelse er slått på.

- 6 Etabler forbindelse fra mediaenheten.
Benytt mediaenheten for å koble til denne enheten.
Denne enheten: DNN9150DAB.

Tunerbruk for radio og TV

Grunnleggende radiofunksjoner

De fleste funksjonene kan styres fra kildens skjerm bilde for styring.

MERK

- Sett fjernkontrollens modusbryter til AUD-modus før bruk, se [Veksle funksjonsmodus \(s.137\)](#).



1 PS/visning av stasjonsnavn

Viser PS-navnet.

2 Alternerende felt for informasjonsdisplay/styring

Viser følgende informasjon.

- [FM1] osv.: Viser bånd
- MHz/kHz: Viser frekvens
- Preset #: Forhåndsinnstilt nummer

Trykk for å bytte mellom enkel styring og skjerm bildet for listestyring.

3 Multifunksjonstast

Trykk for å bytte til multifunksjonsmenyen. For detaljer om menyen, se [Multifunksjonsmeny \(s.89\)](#).

4 Forhåndsinnstilt tast/multifunksjonsmeny

Henter inn stasjon eller kanal fra minnet. Når den trykkes i 2 sekunder, lagres aktuelle mottaksstasjon eller kanal i minnet.

Når den trykkes kan ulike funksjoner benyttes med tastene i dette feltet.

For detaljer om menyen, se [Multifunksjonsmeny \(s.89\)](#).

5 Underfunksjonstast

Trykk for å vise "Underfunksjonsmeny" (7 i denne tabellen).

6 Forhåndsinnstilt liste

Viser listen over forhåndsinnstilte stasjoner og informasjonen.

7 Underfunksjonsmeny

Ulike funksjoner kan utføres med tastene her.

- **Bytte av bånd:** Trykk [AM] eller [FM].
- **Tune inn en stasjon:** Trykk [◀◀] eller [▶▶]. Metoden for frekvensbytte kan endres. Se søkemodus.
- Linjen i midten (kun tuner) viser aktuell frekvens.

8 Underfunksjonstast/ Tast for listebytte

Trykk for å vise "Underfunksjonsmeny" (7 i denne tabellen).

Trykk og hold for å bytte mellom den forhåndsinnstilte listen og informasjonslisten.

I tunermodus vil tunet programinformasjon vises.

Multifunksjonsmeny



Tastenes funksjoner er som følger.

[P1] - [P6]

Velg forhåndsinnstilt stasjon. Trykk i 2 sekunder for å lagre aktuell stasjon i det forhåndsinnstilte minnet.

[]

Viser listen over forhåndsinnstilte stasjoner eller tjenester. For detaljer, se [Valg av funksjon \(s.92\)](#).

[TI] (kun FM tuner)

Slår på modus for trafikkinformasjon. For detaljer, se [Trafikkinformasjon \(s.94\)](#).

[SEEK]

Slår på søkemodus i følgende rekkefølge; [AUTO1], [AUTO2], [MANUAL].

- **AUTO1:** Tuner inn automatisk en stasjon med godt mottakssignal.
- **AUTO2:** Tuner inn alle stasjonene i minnet.
- **MANUAL:** Setter manuelt inn neste frekvens.

[AME]

Velger automatisk minnemodus. For detaljer, se [Autominne \(s.92\)](#).

[PTY] (kun FM tuner)

Søker etter et program ved å stille inn programtype. For detaljer, se [Søk etter programtype \(s.93\)](#).

[MONO] (kun FM tuner)

Velger mono-mottak.

[LO.S] (kun FM tuner)

Slår lokal søkefunksjon på eller av.

Grunnleggende bruk av digitalradio

De fleste funksjonene kan styres fra kildens skjermbilde for styring.

MERK

- Sett fjernkontrollens modusbryter til AUD-modus før bruk, se [Veksle funksjonsmodus \(s.137\)](#).

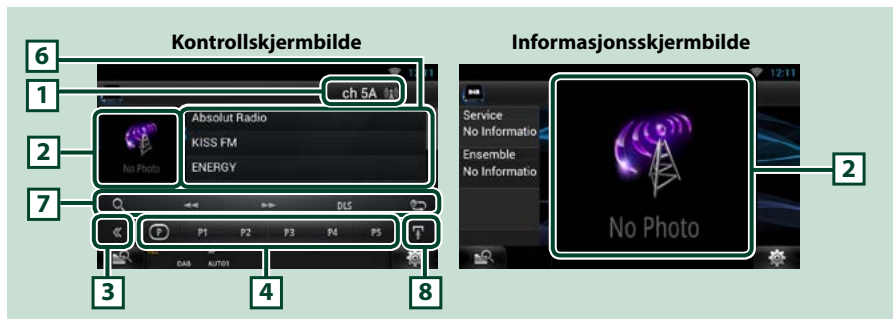

1 Visning av signalstyrke/kanal

Viser mottatt signalstyrke for den digitale radiostasjonen.
Viser mottatt kanalnummer.

2 Alternerende felt for grafikk/styring

Bildedataene vises dersom de er tilgjengelige fra det aktuelle innholdet.
Trykk for å bytte mellom kontroll- og informasjonsskjermen.

3 Multifunksjonstast

Trykk for å bytte til multifunksjonsmenyen. For detaljer om menyen, se [Multifunksjonsmeny \(s.91\)](#).

4 Forhåndsinnstilt tast/multifunksjonsmeny

Henter inn stasjon eller kanal fra minnet. Når den trykkes i 2 sekunder, lagres aktuelle mottaksstasjon eller kanal i minnet.

Når den trykkes kan ulike funksjoner benyttes med tastene i dette feltet.
For detaljer om menyen, se [Multifunksjonsmeny \(s.91\)](#).

5 Underfunksjonstast





Trykk for å vise "Underfunksjonsmeny" (7 i denne tabellen).

6 Informasjonsliste

Viser informasjon om musikken som spilles nå: Kanalnavn, artistnavn, sangtittel, innholdsinformasjon, kategorinavn, kanalbeskrivelse, liknende kanaler

7 Underfunksjonsmeny

Ulike funksjoner kan utføres med tastene her.

- Viser skjermbildet for type liste: Trykk []. Se [Valg av funksjon \(s.92\)](#).
- Tuner inn en enhet, tjeneste og komponent: Trykk [] eller []. Alterneringen mellom enhet, tjeneste og komponent kan endres. Se [Spill på nytt \(s.94\)](#).
- Skjermbildet for Dynamic Label Segment vises: Trykk [DLS].
- Bytte av omspillingsmodus: Trykk [].

8 Underfunksjonstast/ Tast for listebytte

Trykk for å vise "Underfunksjonsmeny" (7 i denne tabellen).

Trykk og hold for å bytte mellom den forhåndsinnstilte listen og informasjonslisten.

Multifunksjonsmeny



Tastenes funksjoner er som følger.

[]

Bytter forhåndsinnstilt nummer.

[P1] - [P5]/ [P6] - [P10]/ [P11] - [P15]

Velg forhåndsinnstilt stasjon. Trykk i 2 sekunder for å lagre aktuell stasjon i det forhåndsinnstilte minnet.

[SEEK]

Slår på søkermodus i følgende rekkefølge; [AUTO1], [AUTO2], [MANUAL].

- AUTO1: Tuner inn automatisk en enhet med god mottakssignal.
- AUTO2: Tuner inn alle enhetene i minnet.
- MANUAL: Setter manuelt inn neste enhet.

[TI]

Slår på modus for trafikkinformasjon. For detaljer, se [Trafikkinformasjon \(s.94\)](#).

[PTY]

Søker etter et program ved å stille inn programtype. For detaljer, se [Søk etter programtype \(s.93\)](#).

Bruk av minnet

Autominne

Du kan automatisk lagre stasjoner med godt mottakssignal automatisk i minnet.

Funksjonen gjelder kun for radio.

MERK

- Autominnet er fullt når 6 stasjoner er lagret eller når alle stasjonene er tunet inn.
- Autominnet avsluttes automatisk dersom du ikke bruker det innen 10 sekunder.

1 Trykk [].

Underfunksjonsmenyen vises.

2 Trykk tast for ønsket bånd.



3 Trykk [] på skjermbildet.

Multifunksjonsmenyen vises.

4 Trykk [AME] i multifunksjonsmenyen.

5 Trykk [] eller [] i underfunksjonsmenyen.

Autominnet startes.

Manuelt minne

Du kan lagre aktuell mottaksstasjon eller kanal i minnet.

1 Velg en stasjon eller kanal du ønsker å lagre i minnet.

2 Trykk [P#] (#:1-6, 1-15) for hvor du vil lagre stasjonen i 2 sekunder, inntil et bip høres.

Valg av funksjon

Valg av forhåndsinnstillinger

Du kan liste og velge stasjoner eller kanaler i minnet.

Velg fra multifunksjonsmenyen

1 Trykk ønsket nummer fra P1 til P6/P15.

Enheden vil tune inn valgte stasjon eller kanal.

Valg fra forhåndsinnstilt liste

1 Trykk på det illustrerte feltet.



Skjermbildet for listen vises.

2 Trykk og hold [].

Forhåndsinnstilt liste vises.

3 Velg en stasjon eller kanal fra listen.



MERK

- Ved å trykke [] og deretter [Preset List] vises listen over forhåndsinnstilte kanaler. Du kan også velge ønsket kanal fra listen.

Søk etter programtype

Du kan tune inn en stasjon med en spesifikk programtype når du lytter til FM eller DAB.



- 1 Trykk [] på skjermbildet.
Multifunksjonsmenyen vises.
- 2 Trykk [PTY] i multifunksjonsmenyen.
Skjermbildet for PTY-modus vises.
- 3 Velg en programtype fra listen.
- 4 Trykk [Search].



Du kan søke frem en stasjon med valgt programtype.

Valg av liste

Du kan velge en enhet fra en liste over enheter eller velge en tjeneste fra en liste over tjenester.

- 1 Trykk [] på skjermbildet.
Multifunksjonsmenyen vises.
- 2 Trykk [] i multifunksjonsmenyen.
Skjermbildet for type liste vises.
- 3 Trykk [Preset List] eller [Service List].

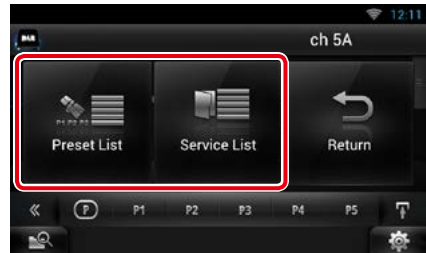

Skjermbildet for listen vises.

- 4 Velg ønsket innhold fra listen.

MERK

- For å redusere søket, kan du velge en bokstav fra alfabetlisten midt på displayet.

Trafikkinformasjon

Du kan lytte til filer og se automatisk trafikkinformasjon når en trafikkmelding kunngjøres.

Denne funksjonen krever imidlertid et radiodatasystem og digital radio som har TI-informasjon.

1 Trykk [] på skjermbildet.

Multifunksjonsmenyen vises.

2 Trykk [TI] i multifunksjonsmenyen.

Trafikkinformasjonsmodus er da innstilt.

Når trafikkmeldingen starter

Skjermbildet for trafikkinformasjon vises automatisk.



MERK

- Funksjonen for trafikkinformasjon må slås på for at skjermbildet for trafikkinformasjon skal vises automatisk.
- Voluminnstillingen for mottak av trafikkinformasjon blir automatisk lagret. Neste gang trafikkinformasjon mottas, husker enheten automatisk voluminnstillingen.

Spill på nytt (Bare digital radio)

Du kan spille de siste 30 minuttene av den aktuelle stasjonen om igjen.

1 Trykk [] i underfunksjonsmenyen.



Multifunksjonsmeny

[▶||]

Avspilling eller pause.

[<<<] [▶▶▶]

Forover/bakover 15 sekunder når tasten trykkes.

[<<<] [▶▶▶]

Hurtig forover/hurtig bakover når tasten holdes trykket.

Underfunksjonsmeny

Tidslinje for ompilling

Bekrefter aktuelt sted.

[]

Endre Live-modus

MERK

- PTY Watch starter og ompillingsfunksjonen kan ikke benyttes mens et program mottas.
- Så lenge du spiller av fra valgt stasjon kan du ikke lagre stasjonen med [Manuelt minne \(s.92\)](#).

Tuner-oppsett

Du kan stille inn parametre for tunerens.

- 1 Trykk [].
Hurtigmenyen vises.
- 2 Trykk [SETUP].
Menybildet SETUP vises.
- 3 Trykk [Source].



Kildens SETUP-meny vises.

- 4 Trykk [TUNER SETUP] på listen.
Skjermbildet for TUNER SETUP vises.
- 5 Still inn alternativene som følger.



NEWS

Stiller inn tidsavbrudd for nyheter. Standard er "OFF".

AF

Når mottaksforholdene for en radiostasjon er dårlig, kan systemet bytte automatisk til den stasjonen som kringkaster samme program på samme radiodatasystem. Standard er "ON".

Regional

Velger om kun stasjonen i den spesifikke regionen eller "AF"-styring skal brukes. Standard er "ON".

Auto TP Seek

Når mottakssignalet er dårlig for trafikkinformasjonen, vil denne funksjonen automatisk søke etter en stasjon som gir bedre mottakerforhold. Standard er "ON".

Language Select

Velger et displayspråk for PTY-funksjonen.

DAB oppsett

Du kan stille inn parametre for den digitale radioen.

1 Trykk [].

Hurtigmenyen vises.

2 Trykk [SETUP].

Menybildet SETUP vises.

3 Trykk [Source].



Kildens SETUP-meny vises.

4 Trykk [DAB SETUP] på listen.

Skjermbildet for DAB SETUP vises.

5 Still inn alternativene som følger.



Priority

Hvis samme tjeneste ytes av både digital radio og radiodatasystemet, vil dette føre til at digital radio velges automatisk. Hvis samme tjeneste ytes av radiodatasystemet når mottaket av tjenesten fra den digitale radioen blir dårlig, vil dette føre til at radiodatasystemet automatisk velges.

PTY Watch

Hvis tjenesten av det innstilte programmet begynner med mottak av enheten, byttes det fra kilden til digital radio for mottak.

Announcement Select

Bytter til innstilte tjeneste for kunngjøring. For detaljer, se [Oppsett av kunngjøring \(s.97\)](#).

Seamless Blend

Motvirker brudd i radioen ved bytte fra digital radio til analog radio. Standard er "ON".

Antenna Power*

Gir strømforsyning til den digitale radioantennen. Står til "ON" når den digitale radioantennen er utstyrt med en forsterker.

Standard er "ON".

L-Band Tuning*

Stiller inn L-båndets mottak. Når denne settes til "ON", mottas også L-båndenheter.

* Dette kan stilles inn når kilden står i STANDBY.

Oppsett av kunngjøring

Når ON er valgt, vil dette føre til at systemet bytter fra kilden til kunngjøringen for å motta denne.

1 Trykk [SET] på [Announcement Select] i DAB SETUP-skjermbildet.

Skjermbildet Announcement vises.

2 Trykk på hver kunngjøringsliste og sett den på eller av.



MERK

- Voluminnstillingen for mottak av kunngjøringen blir automatisk lagret. Neste gang en kunngjøring mottas, huskes voluminnstillingen automatisk.

Bruk av TV-tuner

Du kan koble TV-tuneren (kommersielt tilgjengelig) til denne enheten og se på TV.

Før bruk

- Når du bruker TV kontrollfunksjonen, koble til TV-tuneren (kommersielt tilgjengelig) og sett inn 3. partens TV tuner kontroll inn i [Innstilling for AV-innverdi \(s.125\)](#) til PÅ.
- For TV-tunere som bruker TV-kontrollfunksjon, koble video/audioledningen til AV-IN-kontakten og kontrollkabelen til REMOTE OUT-kontakten.
- TV-tuneren kan styres med den medleverte fjernkontrollen gjennom sensoren til fjernkontrollen på frontpanelet til denne enheten.

Kontrollskjerm



1

1 Alternerende styringsfelt

Trykk for visning av TV-skjermen.

TV-skjerm



2 Veksle kanalområde

Trykk for å veksle kanalen.

3 Menyens displayområde

Trykk for å vise kontrollskjerm for meny.

4 Tastområde

Trykk for å vise kontrollskjerm.

5 Oppsett av display på skjerm

Trykk og hold på display for å få vist styringsbildet. Se [Skjermoppsett \(s.116\)](#).

Bruk av meny

1 Trykk i det illustrerte feltet ved avspilling.



Skjermbildet for menykontroll vises.

2 Foreta ønsket valg.

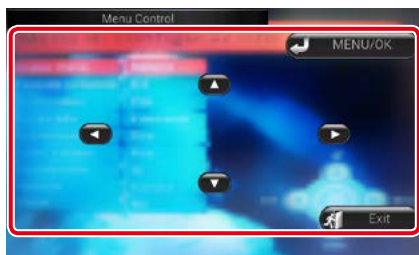

Viser meny/godkjenner valgt punkt.

Trykk på [MENY/OK].

Flytter markøren

Trykk [▲], [▼], [◀], [▶].

Forlate menystyring

Trykk [Exit].



Applikasjon for streamingtjenester

AUPEO!-applikasjon

Du kan lytte til musikk på netradioen AUPEO!.

Forberedelser

- Du må koble deg til Internett med bruk av Wi-Fi.
Se [Oppsett av Wi-Fi \(s.30\)](#).

- 1 Trykk <HOME>-tasten.
- 2 Vend skjermen til venstre eller høyre for å velge Network-panelet.
- 3 Trykk [].
- 4 Trykk [ Aupeo].
- 5 Velg en sjanger.

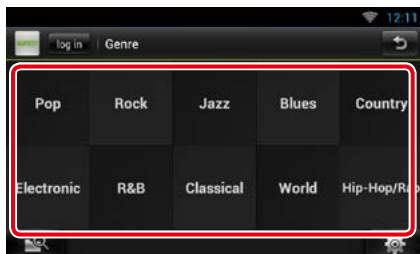

Logg inn

Ved å registrere en konto, kan du lytte til dine favorittsanger.

- 1 Trykk [log in].
- 2 Oppgi brukernavn og passord.

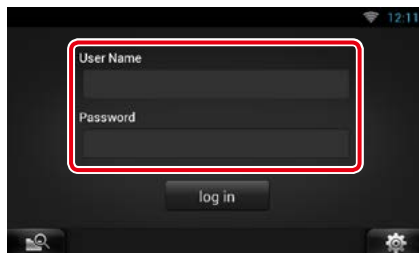

- 3 Trykk [log in].

Avspillings skjerm

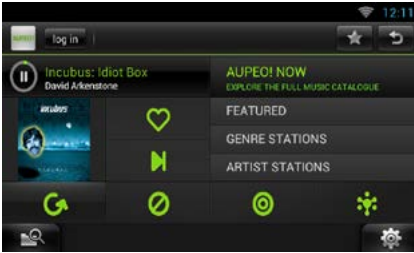

Avspilling eller pause.



Jeg liker denne sangen.

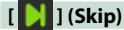

Spill neste sang.



Jeg liker ikke denne sangen.



Velg en undersjanger.

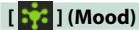

Musikk som passer ditt humør.



Velg en ny sanger.



Velg en oppgitt stasjon



Velg en sjangerstasjon



Lag en stasjon etter eget valg ved å søke etter stasjoner med artistnavnet.

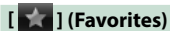

Rediger titlene som er registrert på Loves og Bans. Du kan kun benytte denne tasten når du har logget inn på tjenesten.

Redigering av favoritter

Du kan redigere titlene som er registrert i Loves og Bans.

Forberedelser

- Du kan kun benytte denne funksjonen når du har logget inn på tjenesten.

1 Trykk [★].



Bytter mellom Love og Ban.



Sletter tittelen.



Registrerer artisten som Ban.

AV nettleserapplikasjon

Denne applikasjonen er en dedikert nettleser for avspilling av video og lyd som strømmes.

Forberedelser

- Du må være tilkoblet Internett. Se [Oppsett av Wi-Fi \(s.30\)](#).

- 1 Trykk <HOME>-tasten.
- 2 Vend skjermen til venstre eller høyre for å velge Network-panelet.
- 3 Trykk [].
- 4 Trykk [ AV Browser] (AV nettleser).



Ikoner knyttet til nettsted vises.



Portalen som viser anbefalte strømmetjenester vises.



Listen med faner vises.

Spille av video og lyd

- 1 Velg innholdet du ønsker å spille av.

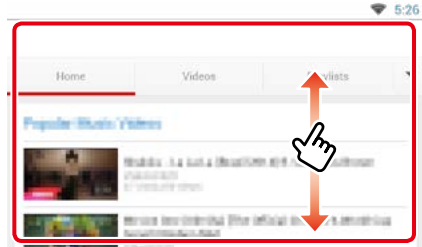

- 2 Spille av innhold.



- 3 Trykk på knappen <←> for å se forrige skjermbilde.

MERK

- Instruksjonen ovenfor er et eksempel på drift. Virkelig drift er avhengig av strømmetjenesten.

Bluetooth-styring

Ulike funksjoner kan benyttes med Bluetooth: lytte til lydfil, ringe/motta samtale.

Om smarttelefonen/ mobiltelefonen og Bluetooth- spilleren

Denne enheten er i samsvar med følgende Bluetooth-spesifikasjoner:

Versjon

Bluetooth Ver. 3.0+EDR-sertifisert

Profil

Smarttelefon/mobiltelefon:

HFP (V1.6) (Hands Free-profil)

SPP (Serial Port Profile)

PBAP (Phonebook Access Profile)

GAP (Generic Access Profile)

HID (Human Interface Device Profile)

Lydavspilling:

A2DP (Advanced Audio Distribution Profile)

AVRCP (Audio/Video Remote Control Profile)

Lyd-kodek

aptX, MP3, AAC, SBC

MERK

- For kompatible smarttelefoner/mobiltelefoner, se følgende URL:

<http://www.kenwood.com/cs/ce/bt/>.

- Enheter som støtter Bluetooth-funksjonen har blitt sertifisert for samsvar med Bluetooth-standarden i henhold til prosedyren som fremgår av Bluetooth SIG.

Det kan imidlertid vise seg umulig for disse enhetene å kommunisere med smarttelefonen/mobiltelefonen, avhengig av type telefon.



Registrering og tilkobling av Bluetooth-enhet

Bluetooth-spilleren eller smarttelefonen/mobiltelefonen må registreres før Bluetooth-funksjonen kan benyttes.

Du kan registrere opptil 5 Bluetooth-enheter.

1 Trykk og hold < >-tasten.



Skjermbildet for hands-free vises.

2 Trykk [Settings].



Skjermbildet for Bluetooth SETUP vises.

Se følgende avsnitt for hver innstilling.

- **Registrering av Bluetooth-enheten** ([s.105](#))
- **Tilkobling av Bluetooth-enheten** ([s.105](#))
- **Registrering fra Bluetooth-enheten** ([s.106](#))
- **Bytte av PIN-kode** ([s.106](#))

Registrering av Bluetooth-enheten

Forberedelser

- Du kan ikke registrere Bluetooth-enheten når du bruker følgende kilder:
iPod, Bluetooth Audio, APPS
- Hvis du vil registrere Bluetooth-enheten når du bruker en av de nevnte kildene, send en tilkoblingsanmodning fra Bluetooth-enheten og registrer den.

1 Trykk [Search].

Skjermbildet for enhetens liste vises.

MERK

- En ny enhet kan ikke registreres dersom 5 Bluetooth-enheter allerede er registrert. Slett unødvendige registreringer. Se [Tilkobling av Bluetooth-enheten \(s. 105\)](#).
- Denne enheten er kompatibel med Apple Easy Pairing-funksjonen. Når en iPod touch eller iPhone er tilkoblet denne enheten med en dock-kobling med USB-kabel, vil en dialogboks om autentisering vises. Ved å foreta autentisering for denne enheten eller en iOS smarttelefon, vil smarttelefonen registreres som en Bluetooth-enhet.
- Hvis to Bluetooth-enheter er koblet til, vil denne enheten ikke starte søket. I dette tilfellet kobler du fra én av Bluetooth-enhetene.

2 Velg den Bluetooth-enheten fra listen som skal registreres.



MERK

- Dersom Bluetooth-enheten ikke kan søkes opp i trinn 1, kan du søke igjen ved å trykke [Search] i skjermbildet ovenfor.
- Trykk [Cancel] for å avbryte søk etter Bluetooth-enheten.

3 Skriv inn PIN-koden på mobilen.

Tilkobling av Bluetooth-enheten

1 Trykk på navnet på den enheten du vil koble til.

Skjermbildet for profilvalg vises.

MERK

- Dersom ikonet er opplyst, betyr det at enheten vil bruke denne innretningen.

2 Still inn hver profil som følger.



TEL (HFP)

Betyr at Bluetooth-enheten er en smarttelefon/mobiltelefon.

Audio (A2DP)

Betyr at Bluetooth-enheten er en lydavspillingsenhet eller smarttelefon/mobiltelefon med lydavspilling.

MERK

- Dersom en innretning har blitt paret, kan Bluetooth-enheten ikke tilkobles fra den parede innretningen.
- Ved å trykke [Remove] for [Device Remove Confirm], fjernes informasjon om registrering. Etter å ha trykket på tasten, vil en bekreftelse vises. Følg meldingen og fullfør prosedyren.

Registrering fra Bluetooth-enheten

- 1 Søk i enheten ("DNN****") fra din smarttelefon/mobiltelefon.
- 2 Tast inn PIN-koden på din smarttelefon/mobiltelefon.
Pin-koden er som standard satt til "0000".

SSP (Secure Simple Pairing av Bluetooth 2.1 eller nyere)

- 1 Søk i enheten ("DNN****") fra din smarttelefon/mobiltelefon.
- 2 Bekreft anmodningen både på smarttelefonen/mobiltelefonen og enheten.

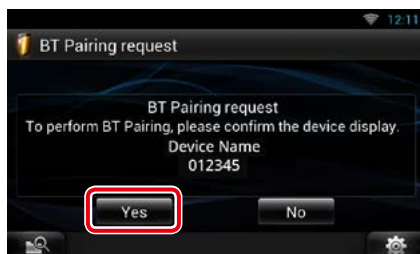

Bytte av PIN-kode

- 1 Trykk [PIN Code Set].



Skjermbildet for innstilling av PIN-kode vises.

- 2 Tast inn PIN-koden



- 3 Trykk [Enter].

Avspilling av lyd via Bluetooth-innretning

Grunnleggende Bluetooth-funksjoner

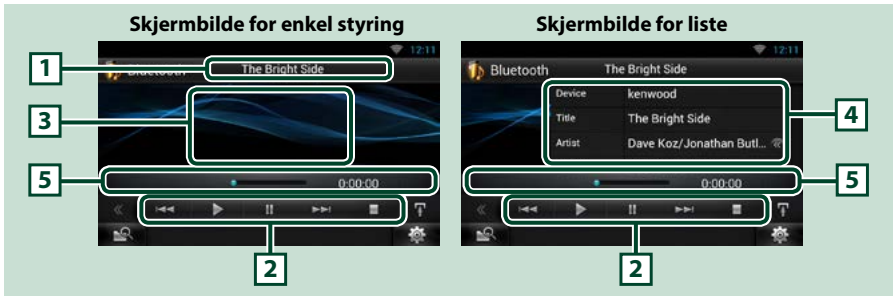

1 Informasjonsdisplay

Viser navnet på innholdsinformasjonen. Dersom informasjonen ikke er tilgjengelig, vises Bluetooth-navnet på innretningen.

2 Multifunksjonsmeny

Tastenes funksjoner er som følger.

- [**◀◀**] [**▶▶**]: Søker etter forrige/neste innhold.*
- [**▶**]: Avspilling.*
- [**⏸**]: Pause.*
- [**■**]: Stopper avspilling.*

3 Alternierende styringsfelt

Trykk for å bytte mellom enkel styring og skjermbildet for listestyring.

4 Informasjon om innhold

Viser informasjonen for aktuelt innhold.

5 Statuslinje

Viser den nåværende spillelokasjonen, spilletiden og spillmodus.

*** Dette vises kun når lydavspillingsenheten som støtter AVRCP-profil er tilkoblet.**

MERK

- Dersom tastene ikke vises, bruk spilleren.
- Avhengig av smarttelefonen/mobiltelefonen eller lydavspillingsenheten, kan lyd høres og styres, men tekstinformasjon vises ikke alltid.
- Hvis volumet er for lavt, øk volumet på smarttelefonen/mobiltelefonen eller lydavspillingsenheten.

Bruk av hands-free-funksjonen

Du kan svare eller foreta anrop med hands-free ved å koble til en smarttelefon/ mobiltelefon med innebygget Bluetooth tilkoblet denne enheten.

Foreta anrop

1 Trykk og hold <=>-tasten.



Skjermbildet for hands-free vises.

MERK

- Dersom din mobiltelefon støtter automatisk nedlasting av telefonboken, men dette likevel ikke skjer, følg prosedyren ovenfor for manuell nedlasting.
- Se mobiltelefonens instruksjonshåndbok.
- Opptil 600 telefonnumre kan registreres for hver registrerte mobiltelefon.
- Opptil 30 sifre kan registreres for hvert telefonnummer sammen med opptil 50 tegn som angir et navn. (50 er antallet alfanumeriske tegn. Færre tegn kan benyttes, avhengig av type tegn.)
- Avhengig av type mobiltelefon, gjelder følgende begrensninger:
 - Telefonbokens data kan ikke lastes ned på normalt vis.
 - Tegn i telefonboken blir fordreid.
- For å avbryte nedlastingen av telefonbokens data, bruk mobiltelefonen.

2 Velg anropsmetode.





Se følgende tabell for hver metode.

Velg mobilen som skal brukes





Når du kobler til to mobiltelefoner

- ① Berør [] for å velge den telefonen du vil bruke.



Foreta anrop ved å taste inn telefonnummer

- ① Trykk [].
- ② Tast inn et telefonnummer med de numeriske tastene.
- ③ Trykk [].

Foreta anrop med anropslogg

- ① Trykk [] (innkommende anrop), [] (utgående anrop) eller [] (tapte anrop).
- ② Velg telefonnummeret fra listen.
- ③ Trykk [].

Foreta anrop med telefonboken

- ① Trykk [].
- ② Velg navnet fra listen.*1*2
- ③ Velg nummeret fra listen.
- ④ Trykk [].

Foreta anrop med bruk av forhåndsinnstilt nummer

- ① Trykk [Preset #] for å foreta anrop til tilsvarende telefonnummer.

Stemmegjenkjenning

Du kan benytte funksjonen for stemmegjenkjenning for smarttelefonen/ mobiltelefonen som er tilkoblet denne enheten.

Du kan søke etter et telefonnummer i smarttelefonens/mobiltelefonens telefonbok ved å uttale et navn. (Funksjonen avhenger av mobiltelefonen.)

- ① Trykk [] for å se skjermbildet for stemmegjenkjenning.
- ② Uttal et navn.

*1 Du kan sortere listen slik at den starter med det tegnet du trykker på.

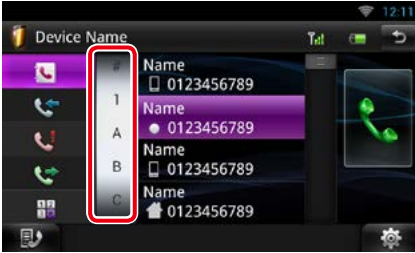

- Tegn som ikke kan knyttes til noe navn, vil ikke vises.
- Ved søk vil tegn uten aksent, som f.eks. "u", søkes etter i stedet for tegn med aksent som f.eks. "ü".

*2 Du kan velge å få vist listen etter etternavn eller fornavn. For detaljer, se [Innstilling av Hands-free \(s.112\)](#).

MERK

- Dersom du har redigert telefonboken i mobiltelefonen din, trykk "Download" på toppen av telefonboklisten på denne enheten for å laste den ned fra mobiltelefonen. Telefonboken i denne enheten vil da oppdateres med de nyeste nedlastede dataene.
- Når bilen er i bevegelse, er visse funksjoner deaktivert av sikkerhetshensyn. Tastene med de deaktiverte funksjonene fungerer da ikke når de trykkes.
- Statusikonene for f.eks. batteri og antenne kan være annerledes enn hva som vises på mobiltelefonen.
- Når mobiltelefonen settes i privat modus, kan dette føre til deaktivering av hands-free-funksjonen.

Stemmegjenkjenning

Du kan benytte funksjonen for stemmegjenkjenning for smarttelefonen/mobiltelefonen som er tilkoblet denne enheten.

Du kan søke etter et telefonnummer i smarttelefonens/mobiltelefonens telefonbok ved å uttale et navn. (Funksjonen avhenger av mobiltelefonen.)

1 Trykk <MENU>-tasten.

MERK

- Funksjonen vises ikke i menyen når du benytter en applikasjon. Trykk <HOME>-tasten for å bruke denne funksjonen.

2 Trykk [Voice].

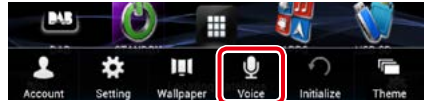

Skjermbildet for stemmegjenkjenning vises.

3 Uttal et navn.

Forhåndsinnstilt telefonnummer

Du kan registrere ofte benyttede telefonnumre i enheten.

1 Tast inn nummeret du ønsker å registrere i skjermbildet for hands-free.



2 Trykk [Preset 1], [Preset 2] eller [Preset 3] i 2 sekunder i skjermbildet for hands-free.

Svare på et anrop

- 1 Trykk [] for å besvare et anrop eller [] for å avvise et anrop.



MERK

- Når kameraet vises, fremkommer ikke dette skjermbildet selv om et anrop kommer inn. For å få vist dette skjermbildet, trykk <TEL>-tasten eller sett bilens girspak i gir.



Funksjoner i løpet av et anrop

Juster mottaksvolum

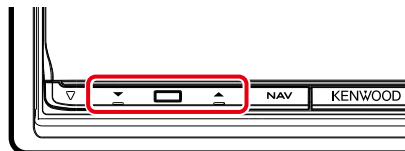
Trykk på <▼> eller <▲>-tasten.



Bytt stemmeutgang

Trykk [] / [] for å bytte stemmeutgangen mellom telefonen og høyttaleren.

Sending av DTMF tonesignal

Trykk [DTMF] for visning av skjermbildet for toner.

Du kan sende toner ved å trykke på ønskede taster på skjermen.

Anrop venter

Du kan svare på et annet anrop mens det første settes på hold, og så bytte til det andre anropet. Du kan bytte frem og tilbake mellom første og andre anrop også.

For å besvare det andre anropet

Trykk []. Det første anropet settes på hold og du svarer på det andre anropet.

For å bytte frem og tilbake mellom første og andre anrop

Trykk [] igjen.

Hver gang du trykker [], byttes det mellom anrop.



For å avslutte første anrop

Trykk [].

Anropet byttes til andre anrop.

Telefonnummersøk

Du kan søke i adresseboken på mobiltelefonen etter et nummer eller navn og deretter ringe.

- 1 Trykk [].
- 2 Velg enten du vil søke etter registrert navn  eller telefonnummer .
- 3 Tast inn registrert navn eller telefonnummer.



Angi søkeordet med funksjonen for stemmegjenkjenning. Når "Speak now" vises, uttal søkeordet.

* Du kan benytte en brukerkonto når du har logget inn som eier eller bruker.

4 Trykk [TEL].

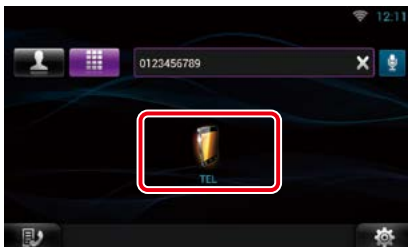

Ved søking etter registrert navn



5 Trykk [].

Ved søking etter telefonnummer



Enheten foretar anrop.

Innstilling av Hands-free

Du kan foreta flere innstillinger som angår hands-free-funksjonen.

1 Trykk [] på et hvilket som helst skjermbilde.

2 Trykk [SETUP].
Menybildet SETUP vises.

3 Trykk [Bluetooth].



Skjermbildet for Bluetooth SETUP vises.

4 Trykk [TEL SETUP].

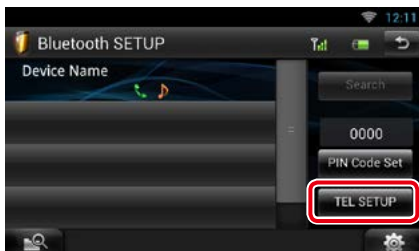

Skjermbildet for hands-free SETUP vises.

5 Still inn alternativene som følger.



Auto Response*1

Velg ringetidsintervallet før systemet automatisk besvarer et anrop.

OFF (standard): Automatisk svar er ikke mulig.
0-99: Sett ringetidsintervallet (i sekunder).

Auto Pairing

Når denne er satt til "ON", er Apple Auto Pairing-funksjonen slått på slik at en iPod Touch eller iPhone tilkoblet enheten automatisk blir registrert.

ON (standard): Bruker Apple Auto Pairing-funksjonen.

OFF: Bruker ikke Apple Auto Pairing-funksjonen.

Call Beep

Velg om du ønsker anropstone ved mottak av et anrop.

ON (standard): Avgir bip.

OFF: Avgir ikke bip.

Phone Information Use

Velg om telefonboken skal lastes ned for utgående, innkommende og tapte anrop.

ON (standard): Ja.

OFF: Nei.

Sort Order

Velg hvordan mobiltelefonens telefonbok skal sorteres.

First: Organiserer i rekkefølge etter fornavn.

Last (standard): Organiserer i rekkefølge etter etternavn.

Echo Cancel Level

Juster nivået for kansellering av ekko.

Standard er "1".

Microphone Level

Juster følsomheten i telefonens mikrofon.

Standard er "3".

Noise Reduction Level

Reduserer støyen som genereres av omstøtende miljø uten å endre mikrofonens volum. Bruk denne innstillingen når stemmen for innkommende anrop er uklar. Standard er "-10".

[Restore]

Nullstiller innstillingene tilbake til standard.

***1 Enten brukes tidsintervallet for automatisk svar på denne enheten, eller tidsintervallet som er innstilt på smarttelefonen/mobiltelefonen, hvor korteste alternativ vil bli valgt.**

Stemmestyring

Navigasjonssystemet er utstyrt med et avansert system for stemmegjenkjenning som gjør at du kan bruke systemet ved hjelp av stemmen din. Støttede språk er US engelsk, UK engelsk, fransk, tysk, nederlandsk, italiensk og spansk. For informasjon om stemmekommandoene, se [<Stemmekommandotabell> \(eget kapittel\)](#).

MERK

- ASR i språkinnstillingsskjermen må settes til "Enabled". Se [Innstilling av språk \(s. 118\)](#).

Stemmestyring

1 Trykk Push-To-Talk-bryteren for å starte stemmestyringsmodus.

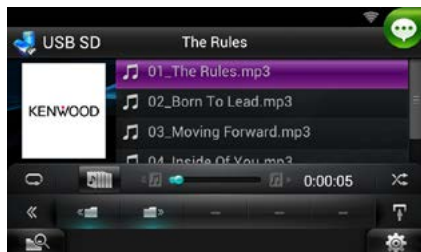

Tastene som har en grønn ramme støtter stemmestyring.

2 Uttal kommandoen. (Si f.eks. "TUNER")



Skjermen endres til skjermbildet for TUNER-styring.

Du vil igjen høre et bip.

3 Gjenta samme prosedyre som i trinn 2.

For informasjon om stemmekommandoene, se [<Stemmekommandotabell> \(eget kapittel\)](#).

4 Trykk Push-To-Talk-bryteren for å avslutte stemmestyringsmodus.

Visning av stemmekommandoene

Viser listen over operative stemmekommandoer.

1 Trykk og hold Push-To-Talk-bryteren.



Listen over operative stemmekommandoer vises. Si en kommando.

MERK

- For å avbryte visningen av stemmekommandoer, trykk Push-To-Talk-bryteren eller trykk på skjermen.

Kamerastyring

Når en CMOS-3xx (valgfritt ekstrastyr) er tilkoblet, kan kameraet styres fra navigasjonssystemet.

Forberedelser

- [NAV Key Longer than 1 Second] må settes til "CAM". Se [Brukergrensesnitt \(s.117\)](#).

Kamerastyring

Du kan justere kameravinkelen for kamerasystemet og få vist innrettingslinjen.

1 Trykk tasten <NAV> i 1 sekund.

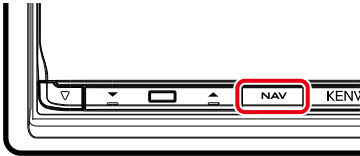

Skjermbildet for kameraets visning vises.

2 Still inn alternativene som følger.

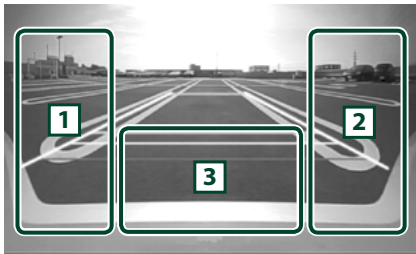

1 Guideline

Ved hvert trykk slås innretningen alternerende på eller av. (Kun ryggekamera)

2 Vinkel

Ved hvert trykk endres kameravinkelen i følgende rekkefølge:
Ekstrem vidvinkel/vidvinkel/oversiktsvinkel/
vidvinkel + toppvinkel/hjørnevinkel

3

Sletting av kameravisning i displayet.

Endring av kameravisning

Bytte mellom visning av fremre og bakre kamera.

1 Trykk tasten <NAV> i 1 sekund.

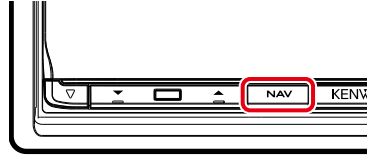

Skjermbildet for kameraets visning vises.

2 Trykk på det avmerkede området ved kameravisning.

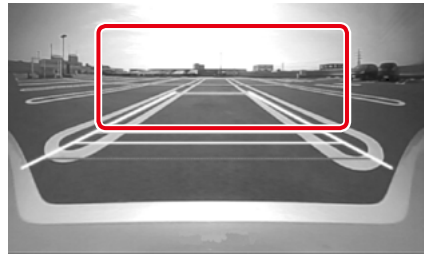

Hver gang du trykker på feltet, skiftes mellom visning av fremre og bakre kamera.

Foreta oppsett

Skjermoppsett

Du kan justere bildekvaliteten i avspillings-skjerm bildet, bakgrunnsskjerm osv.

1 Trykk og hold nederst til venstre på et hvilket som helst skjerm bilde.

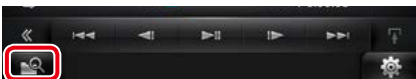

Skjerm bildet for skjermstyring vises.

2 Still inn alternativene som følger.



Bakgrunnsskjerm



Bright/Tint/Color/Contrast/Black/Sharpness

Brukes for justering av hvert forhold.

Dimmer

Innstilling av dimmeren.

ON: Display og taster dimmes.

OFF: Display og taster dimmes ikke.

SYNC (standard): Slår dimmerfunksjonen på eller av når kjøretøyets lysbryter er slått på eller av.

NAV-SYNC: Slår dimmerfunksjonen på eller av i henhold til displayinnstillingen for navigasjon dag/natt.

Mode (kun ved avspilling)

Velg skjermmodus.

Full: Fullstendig visning av bilde

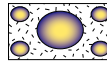

Just: Midtstilling av bilde

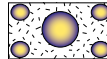

Zoom: Zoom av bilde

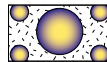

Normal: Normal visning av bilde

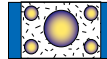

MERK

- Justering av disse parameterne kan variere avhengig av den aktuelle kilden.
- Du kan utføre denne funksjonen kun når du har satt på parkeringsbremsen.
- Bildekvaliteten kan stilles for hver kilde.

Systemoppsett

MERK

- Alle funksjonene i dette avsnittet kan startes fra skjermbildet for multifunksjonsmenyen.

- 1 Trykk [] på et hvilket som helst skjermbilde.
Hurtigmenyen vises.
- 2 Trykk [SETUP].
- 3 Trykk [System].



Systemskjermbildet vises.

Se følgende avsnitt for hver innstilling.

- **Oppsett av brukergrensesnittet** ([s.117](#))
- **Sikkerhetsoppsett** ([s.118](#))
- **Minneoppsett** ([s.119](#))

Brukergrensesnitt

Du kan stille inn parametre for brukergrensesnittet.

- 1 Trykk [User Interface] på listen.
Skjermbildet for brukergrensesnittet vises.
- 2 Still inn alternativene som følger.



Beep

Slår på eller av tastetonen.
Standard er "ON".

Språk

Velg språk for skjermstyring og innstillinger. Se [Innstilling av språk \(s.118\)](#).



Text Scroll

Muliggjør rulling av tekst på kildens skjermbilde. Velg mellom "Auto"/"Once"/"OFF".

Auto (standard): Ruller teksten automatisk.

Once: Muliggjør rulling av teksten kun én gang automatisk etter oppdatering.

OFF: Ruller ikke teksten automatisk.

NAV Key Longer than 1 Second

Du kan angi funksjonen som utføres når tasten NAV blir trykket inn i 1 sekund. Velg fra "V.OFF"/"CAM".

V.OFF (Standard): Slår displayet av.

CAM: Bytter til videovisning av fremre eller bakre kamera*.

Secondary

Stiller hvorvidt navigasjonsinformasjonen skal vises for lydskjermbildet eller motsatt. Standard er "ON".

Vehicle Information

Viser informasjon om kjøretøyet.

Funksjonen krever en kommersiell adapter. Snakk med din Kenwood-forhandler for detaljer.

DEMO

Stiller inn demonstrasjonsmodus. Standard er "ON".

- * Når du setter [Front Camera] til AV, vil displayet bytte til bakre kamera, og når du setter det til "CMOS-3xx"/"Other", vil displayet bytte til fremre kamera. See [Oppsett av kamera \(s.122\)](#)

Innstilling av språk

1 Trykk [SET] under [Language] i skjermbildet for brukergrensesnittet.
Språkinnstillingene vil da vises.

2 Still inn alternativene som følger.



GUI Language Select

Velg ønsket språk for GUI og innverdier.

ASR

Velg språk for stemmestyringsfunksjon.

Navigation Language Select

Velg språk benyttet for navigasjon.

STT

Velg språk for Speech to Text-funksjon (STT).

TTS

Velg språk for Text to Speech-funksjon (TTS).

3 Trykk [Enter].

MERK

- For å avbryte språkoppsett, trykk [Cancel].

Innstilling av sikkerhet

En rød indikator vil blinke på enheten etter at ACC er satt til OFF, slik at potensielle tyver varsles.

Hvis den står til "ON" (standard), vil sikkerhetsindikatoren på frontdekslet blinke når bilens tenning er slått av.

1 Trykk [Security] i systemmenyen.
Skjermbildet for sikkerhet vises.

2 Trykk [ON] eller [OFF] på [SI].

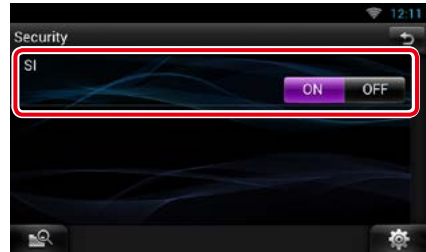

Minneinnstilling

Innstillingene for Audio Control, AV-IN SETUP, Camera og Audio SETUP kan memoreres. De memorerte innstillingene kan hentes når som helst. Når innstillingene f.eks. slettes når batteriet fjernes, kan innstillingene senere hentes frem igjen.

1 Trykk [SETUP Memory] i systemmenyen.

Skjermbildet for SETUP Memory vises.

2 Følg anvisningene på skjermen.

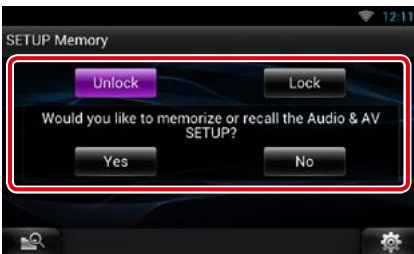

[Lock] / [Unlock]*

Låser eller låser opp innstillingene for AV-IN SETUP og Audio SETUP.

Yes

Memorerer eller henter frem innstillingene.

No

Avbryter funksjonen eller memoreringen. Skjermbildet for SETUP-menyen vises igjen.

* Når [Lock] velges, kan du ikke endre innstillingene for AV-IN SETUP og Audio SETUP.

Merket for tastelås vises også under hvert oppsettikon i oppsettsmenyen.

3 Følg anvisningene på skjermen.



Recall

Henter tilbake memorerte innstillinger.

Memory

Memorerer de aktuelle innstillingene.

Clear

Sletter de aktuelle, memorerte innstillingene.

Cancel

Avbryter memorering/gjenoppretelse av innstillinger.

Displayoppsett

- 1 Trykk [] på et hvilket som helst skjermbilde.
- 2 Trykk [SETUP].
Menybildet SETUP vises.
- 3 Trykk [Display].



Displaymenyen vises.

Se følgende avsnitt for hver innstilling.

- **Styring av skjermvinkel** ([s.120](#))
- **Justering av skjermfarge** ([s.121](#))

Kontroll av skjermvinkel

Skjermens vinkel kan justeres.

- 1 Trykk [Angle] i displaymenyen.
Skjermbildet for innstilling av vinkelen vises.
- 2 Velg et tall for den vinkelen som passer best for deg.



Standard er "0".

MERK

- Du kan lagre den aktuelle skjermvinkelen når strømmen blir slått av. Trykk [Memory] når ønsket skjermvinkel er valgt.
- Frontpanelet kan stilles inn for å åpnes automatisk når tenningen er slått av, slik at det kan tas av for antityverihensikter. Trykk på [ON] (På) på [Auto Open] (Åpne automatisk).

Panelets fargekoordinat

Du kan stille inn skjermtastenes farge. Hva som kan velges, avhenger av enheten.

- 1 Trykk [Color] i displaymenyen. Skjermbildet over farger vises.
- 2 Trykk [OFF] for [Panel Color Scan].
- 3 Trykk [SET] for [Panel Color Coordinate].

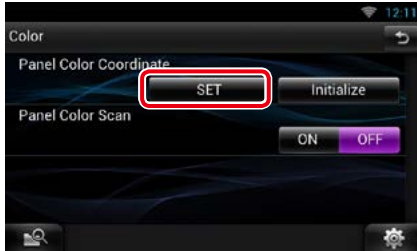

Skjermbildet for fargevalg vises.

MERK

- Du kan trykke [SET] eller [Initialize] når [Panel Color Scan] er satt til av.
- Trykk [Initialize] for å nullstille innstillingene tilbake til standard.

4 Trykk på ønsket farge.



Registrering av basisfarge

Du kan registrere din basisfarge.

- 1 Trykk [Adjust] på skjermbildet for fargevalg. Skjermbildet for RGB-fargevalg vises.
- 2 Bruk [◀] og [▶] for å justere hver fargeverdi.



- 3 Trykk på ønsket tast for forhåndsinnstilling i 2 sekunder.

Fargeskanning av panel

Du kan velge en kontinuerlig skanning av hele fargespektret i panelet.

- 1 Trykk [ON] for [Panel Color Scan] i skjermbildet for fargevalg. Fargeskanningen er da slått på.

Navigasjonsoppsett

Parameterne for navigasjon kan stilles inn.

- 1 Trykk [] på et hvilket som helst skjermbilde.
- 2 Trykk [SETUP].
Menybildet SETUP vises.
- 3 Trykk [Navigation].



Skjrbildet for Navigation SETUP vises.

- 4 Still inn alternativene som følger.



NAV Interrupt Speaker

Velg stemme(r) til bruk ved stemmeveiledning i navigasjonssystemet.

Front L: Bruker høyttaleren foran til venstre for stemmeveiledning.

Front R: Bruker høyttaleren foran til høyre for stemmeveiledning.

Front All (standard): Bruker begge de fremre høyttalerne for stemmeveiledning.

NAV Voice Volume

Juster volumet for stemmeveiledning i navigasjonssystemet. Standard er "20".

NAV Mute

Muter volumet i de bakre høyttalerne ved stemmeveiledning med navigasjonssystemet. Standard er "ON".

Oppsett av kamera

Parameterne for kameraet kan stilles inn.

- 1 Trykk [] på et hvilket som helst skjermbilde.
- 2 Trykk [SETUP].
Menybildet SETUP vises.
- 3 Trykk [Camera].



Skjrbildet for kamera SETUP vises.

- 4 Still inn alternativene som følger.



Rear Camera*1

Velg type bakre kamera som skal benyttes.

CMOS-310: Når CMOS-3xx-serien med ID 1 er tilkoblet.

Other (standard): Når det andre kameraet er tilkoblet.

R-CAM Interruption

Velg en metode for alternering av displayet. Innstillingsverdi er ON og OFF.

ON: Bytter til visning av video fra ryggekamera når girspaken settes i revers, eller dersom knappen <NAV>*5 i 1 sekund.

OFF (standard): Bytter til visning av video fra ryggekamera når knappen <NAV>*5 i 1 sekund.

R-CAM Settings*2

Stiller inn CMOS-3xx-serien med ID 1. For detaljer, se kameraets instruksjonshåndbok.

Parking Guidelines*3

Du kan vise retningslinjene for parkering, slik at parkering blir enklere når du skifter giret i revers (R).

Standard er "ON".

Guidelines Setup*3

Juster retningslinjer for parkering. Se [Justere retningslinjer for parkering \(s.123\)](#).

Front Camera

Velg type fremre kamera som skal benyttes.

CMOS-310: Når CMOS-3xx-serien med ID 2 er tilkoblet.

Other: Når det andre kameraet er tilkoblet.

OFF (standard): Når det fremre kameraet ikke benyttes.

F-CAM Settings*4

Stiller inn CMOS-3xx-serien med ID 2. For detaljer, se kameraets instruksjonshåndbok.

- *1 Disse innstillingene kan kun justeres når parkeringsbremsen er på.
- *2 Denne innstillingen kan kun justeres når parkeringsbremsen er på og "Rear Camera" (ryggekamera) er satt til [CMOS-310].
- *3 Denne innstillingen kan kun justeres når "Bakre kamera" er stilt inn på [Other] (Annet).
- *4 Denne innstillingen kan kun justeres når parkeringsbremsen er på og "Front Camera" (kamera foran) er satt til [CMOS-310].
- *5 [NAV Key Longer than 1 Second] må settes til "CAM". Se [Brukergrensesnitt \(s.117\)](#).

Justere retningslinjer for parkering

- 1 Trykk [ON] under [Parking Guidelines] i skjermbildet for kameraOPPSETT.
- 2 Trykk [Adjust] under [Guidelines Setup] i skjermbildet for kameraOPPSETT.
- 3 Juster retningslinjene for parkering ved å velge merket .



- 4 Juster plasseringen av valgt  merke.

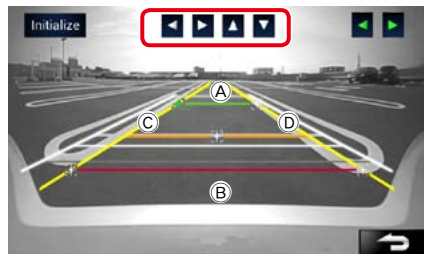

Sørg for at (A) og (B) er parallelt horisontalt, og at (C) og (D) er like lange.

- Trykk og hold nede [Initialize] (Starte opp) for å sette alle  merker tilbake til sine opprinnelige standardposisjoner.

Informasjon om programvare

Du kan kontrollere programvareversjonen for enheten.

- 1 Trykk [] på et hvilket som helst skjermbilde.
- 2 Trykk [SETUP].
Menybildet SETUP vises.
- 3 Trykk [Software].

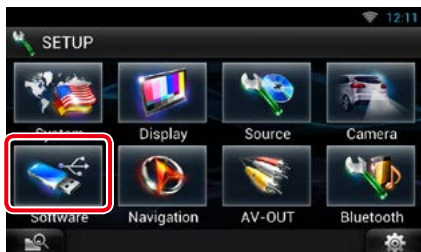

Skjermbildet for programvareinformasjon vises.

- 4 Bekreft programvareversjonen. Trykk [Update] om nødvendig.

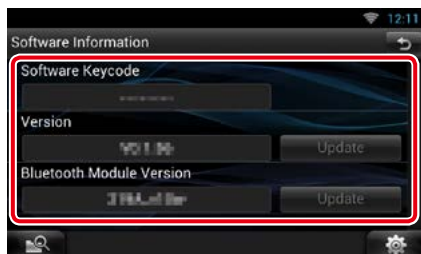

MERK

- For informasjon om hvordan programvaren oppdateres, se relevant oppdateringsprosedyre som leveres sammen med programvaren.

Varsel om oppdateringen

Når programmet er oppdatert, vil du få varsel om dette via  -ikonet på statuslinjen.

Forberedelser

- Du må være tilkoblet Internett.

Mindre oppdatering

Hvis det gjelder en mindre oppdatering, kan du oppdatere programmet via Internett.

- 1 Dra statuslinjen nedover.

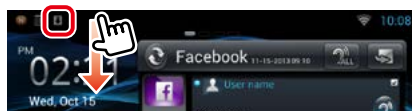

- 2 Trykk [Download] for å starte nedlasting.



Trykk [Detail] for visning av detaljer.

- 3 Trykk [Update].

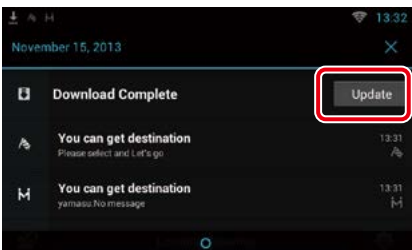

- 4 Trykk [Update] for å starte oppdateringen.



Når oppdateringen er ferdig, vises "Update completed".

Innstilling for AV-innverdi

Du kan stille inn parametre for inngående AV-data.

- 1 Trykk [] på et hvilket som helst skjermbilde.
- 2 Trykk [SETUP].
Menybildet SETUP vises.
- 3 Trykk [Source].



- 4 Trykk [AV-IN SETUP] på listen.
Skjermbildet for AV-IN SETUP vises.

- 5 Still inn alternativene som følger.

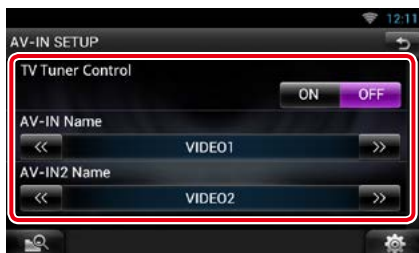

TV Tuner Control

Stiller inn innstillingen når TV-tuneren kobles til AV-INNGANG.

ON: Still på PÅ ved tilkobling av 3. parts TV-tuner AV-IN navnet er stilt til TV. Hvis du kobler til TV-tuneren, laget av DOS og ser på TV, kan du utføre noen enkle funksjoner ved å trykke på skjermen på denne enheten.

OFF (standard): Still på AV ved tilkobling av 3. parts TV-tuner

AV-IN1 Name / AV-IN2 Name

Velg hvilket navn som skal vises når du velger et system som er tilkoblet via AV INPUT-porten. Standard er "VIDEO".

AV innstilling av utgangsgrensesnitt

Du kan velge en AV-kilde som utverdi i AV OUTPUT-porten. Standard er "VIDEO1".

- 1 Trykk [] på et hvilket som helst skjermbilde.
- 2 Trykk [SETUP].
Menybildet SETUP vises.
- 3 Trykk [AV-OUT].



Skjermbildet for AV-OUT-grensesnittet vises.

- 4 Trykk [◀] eller [▶] for å sette [AV-OUT] til VIDEO, DISC, iPod eller OFF.



MERK

- Du kan kun velge "iPod" når iPod er tilkoblet denne enheten med KCA-iP202. Når det gjelder innstillingene for tilkobling, se i [Oppsett for tilkobling av iPod/iPhone \(s.77\)](#).

Lydkontroll

MERK

- Alle funksjonene i dette avsnittet kan startes fra skjermbildet for multifunksjonsmenyen.

Du kan justere de ulike innstillingene som lydbalanse eller subwoofernivå.

1 Trykk [] på et hvilket som helst skjermbilde.

2 Trykk [Audio].

Lydskrjembildet vises.

Se følgende avsnitt for hver innstilling.

- **Innstilling av lyd** ([s.126](#))
- **Styring av lyd** ([s.129](#))
- **Styring av equalizer** ([s.130](#))
- **Styring av lydeffekt** ([s.132](#))
- **Utføre sonekontroll** ([s.131](#))
- **Innstilling av lytteposisjon** ([s.134](#))

Innstilling av lyd

1 Trykk [] på et hvilket som helst skjermbilde.

2 Trykk [Audio].

Lydskrjembildet vises.

3 Trykk [Audio SETUP].

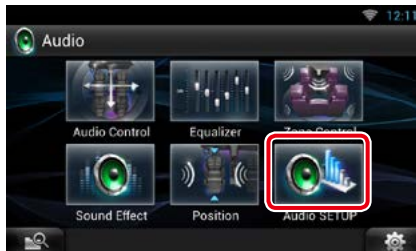

Skjermbildet for Audio SETUP vises.



Se følgende avsnitt for hver innstilling.

- **Innstilling av høyttalere** ([s.127](#))
- **Innstilling av biltype** ([s.128](#))
- **Valg av DSP** ([s.129](#))

Innstilling av høyttalere

Du kan velge en høyttalertype og størrelse for å få best mulig lyd.

Når høyttalertypen og -størrelsen er innstilt, vil høyttalerens crossover-nettverk settes automatisk.

1 Trykk [Speaker Select] i skjermbildet Audio SETUP.

Skjermbildet for valg av høyttaler vises.



2 Trykk på den høyttaleren du ønsker å stille inn og juster alternativene som følger.



Tweeter

Du kan velge diskant-høyttaler når du velger fremre høyttalere.

Ingen, liten, middels, stor.

X'over

Viser crossover-oppsettet for høyttaler.

Du kan justere crossover-oppsettet slik at det velges automatisk når du har valgt høyttalertype.

For detaljer, se [Oppsett av nettverk crossover \(s.128\)](#)

3 Velg en høyttalerstørrelse ved hjelp av [◀] og [▶]. Høyttalerstørrelsen varierer ut ifra type høyttaler og enhet.

Foran

OEM, 8 cm, 10 cm, 12 cm, 13 cm, 16 cm, 17 cm, 18 cm, 4x6, 5x7, 6x8, 6x9, 7x10

Bak

Ingen, OEM, 8 cm, 10 cm, 12 cm, 13 cm, 16 cm, 17 cm, 18 cm, 4x6, 5x7, 6x8, 6x9, 7x10

Subwoofer

Ingen, 16 cm, 20 cm, 25 cm, 30 cm, 38 cm over

MERK

• Velg "None" dersom du ikke har noen høyttalere.

Lydkontroll

Oppsett av nettverk crossover

Du kan sette en crossover-frekvens for høyttalere.

- 1 Trykk på høyttaleren for å stille inn crossover-frekvensen i skjermbildet for høyttalervalg.
- 2 Trykk [X'over].
Skjermbildet for X'over vises.
- 3 Still inn alternativene som følger.



TW (Tweeter) forsterker *1

Juster nivået for diskant-høyttaleren. (Når "fremre" er valgt i skjermbildet for høyttalervalg.)

Gain

Juster fremre høyttaler, bakre høyttaler eller subwoofer-nivå.

Phase*2

Velg fase for subwoofer-effekten. Fasen reverseres 180 grader når den settes til "Reverse". (Når "Subwoofer" er valgt i skjermbildet for høyttalervalg.)

HPF FREQ

Justering av High Pass Filter. (Når fremre eller bakre høyttaler er valgt i skjermbildet for høyttalervalg.)

LPF FREQ

Justering av lavpassfilter. (Når "Subwoofer" er valgt i skjermbildet for høyttalervalg.)

Slope *3

Still inn crossover slope.

- *1 Kun når "Tweeter" er satt til "Small", "Middle", "Large" i <Høyttaleroppsett>.
- *2 Kun når "Subwoofer" er satt til en annen modus enn "None" i <Høyttaleroppsett>.
- *3 Kun når "LPF FREQ"/"HPF FREQ" er satt til en annen modus enn "Through" i <X'over>.

Innstilling av biltype

Du kan stille inn biltype og høyttalernettsverk osv.

- 1 Trykk [Car Type] i skjermbildet for Audio SETUP.

Skjermbildet for biltyper vises.

- 2 Velg din biltype fra listen.

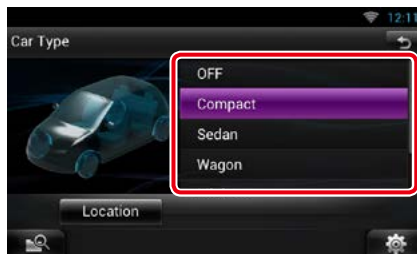

MERK

- Hvis biltype stilles inn, vil Delay Time Alignment automatisk innstilles (for tidsmessig justering av lydeffekten for hver kanal), slik at det blir høy surroundeffekt.

Oppsett av høyttalerplassering

- 1 I skjermbildet for biltype, trykk [Location].

Skjermbildet for høyttalerplassering vises.

- 2 Velg høyttalerplassering med bruk av [▶].

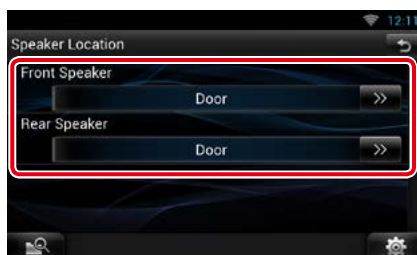

Front Speaker

Velg mellom plassering "Door"/ "On Dash"/ "Under Dash".

Rear Speaker

Velg mellom plassering "Door"/ "Rear Deck", "2nd Row"/ "3rd Row" (liten varebil, varebil med passasjer seter).

DSP-valg

Du kan velge om du ønsker å bruke DSP-system (Digital Signal Processor).

1 Trykk [Bypass] eller [Through] for [DSP Select] i skjermbildet for Audio SETUP.

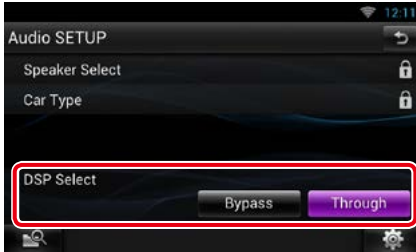

Bypass

Ingen effekt av DSP.

Through

Effekt gjennom DSP.

MERK

- Når modus settes til [Bypass], kan ikke DSP-systemet justeres.

Generell lydkontroll

1 Trykk [] på et hvilket som helst skjermbilde.

2 Trykk [Audio].

Lydsjermbildet vises.

3 Trykk [Audio Control].



4 Still inn alternativene som følger.

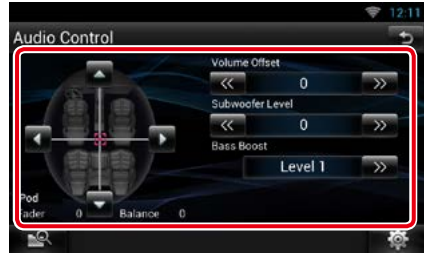

Fader #/Balance

Juster volumnbalansen for det berørte området.

[◀] og [▶] justerer høyre og venstre volumnbalanse.

[▲] og [▼] justerer fremre og bakre volumnbalanse.

Volume Offset*

Finjuster volumet for den aktuelle kilden for å minimere volumdifferensen mellom ulike kilder.

Subwoofer Level

Juster subwoofervolumet. Innstillingen er ikke tilgjengelig når subwoofer er satt til "None". Se [Innstilling av høyttalere \(s. 127\)](#).

Bass Boost

Still bassforsterkernivået mellom alternativene "OFF"/ "Level1"/ "Level2"/ "Level3".

* Hvis du først har økt volumet og deretter reduserer det med bruk av "Volume Offset", kan lyden bli ekstremt høy hvis du plutselig bytter til en annen kilde.

Manuell kontroll av utligner

Du kan justere equalizeren ved å velge optimal innstilling for hver kategori.

- 1 Trykk [] på et hvilket som helst skjermbilde.
- 2 Trykk [Audio].
Lydskrjembildet vises.
- 3 Trykk [Equalizer].

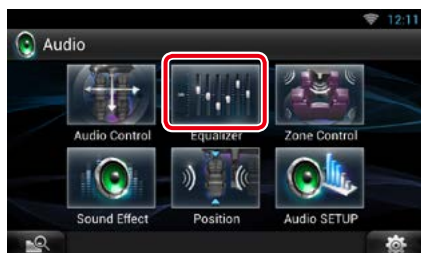

Skjrbildet for equalizeren vises.

Kontroll av EQ-kurver

- 1 Velg EQ-kurve mellom [Natural], [Rock], [Pops], [Easy], [Top40], [Jazz], [Powerful], [iPod] og [User].



MERK

- [iPod] er tilgjengelig kun når iPod er kilde.

Manuell kontroll av utligner

Grafisk equalizer kan ikke stilles inn når [iPod] er valgt i skjrbildet for equalizeren.

- 1 Trykk [EQ] i skjrbildet for equalizeren.
- 2 Trykk på skjermen og sett grafisk equalizer etter ønske.



Gain level (lysegrønt firkantet felt)

Juster forsterkningsnivået ved å trykke på hver frekvensstolpe.

Ved å trykke [◀], [▶], [▲] og [▼] kan du også justere nivået. Bruk [◀] og [▶] for å velge en frekvens, og [▲] og [▼] for å stille nivået.

EQ INIT

Retur til forrige forsterkningsnivå.

Flat

Tonekurven blir flat.

Bass EXT (innstillinger for utvidet bass)

Når denne slås på, vil frekvens lavere enn 62,5 Hz settes til samme forsterkningsnivå som 62,5 Hz.

Loudness

Sett forsterkningsnivået for lave og høye toner. "OFF", "Low", "High"

SW Level

Juster subwoofervolumet. Innstillingen er ikke tilgjengelig når subwoofer er satt til "None". Se [Innstilling av høyttalere \(s.127\)](#).

Sonekontroll

Du kan velge ulike kilder for fremre og bakre posisjon i kjøretøyet.

1 Trykk [] på et hvilket som helst skjermbilde.

2 Trykk [Audio].

Lydsjkermbildet vises.

3 Trykk [Zone Control].

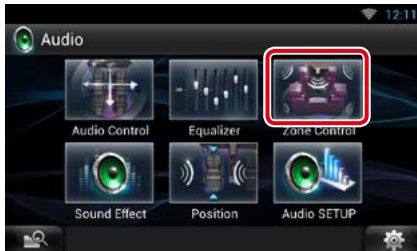

Skjermbildet for sonestyring vises.

4 Trykk [Dual Zone].



5 Sett hver kilde som følger.

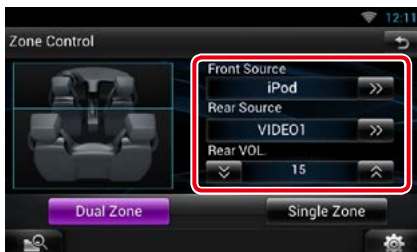

[▶] (Front Source, Rear Source)

Velger lydkilden for de to områdene.

[▼], [▲] (Rear VOL.)

Juster volumet for bakre kanal.

[Single Zone]

Trykk for å slå av funksjonen for dobbel sone.

MERK

- Når lyden for bakre høyttaler byttes, vil lydkilden som kommer ut gjennom AV OUTPUT-terminalen også byttes til samme kilde.
- Når funksjonen for dobbel sone er satt til på, vil følgende funksjoner ikke være tilgjengelige.
 - Effekt fra subwoofer
 - Subwoofervivå/bassforsterkning ([s.129](#))
 - Equalizerstyring/lydeffekt/lyttestilling ([s.130, 132, 134](#))
 - DSP Bypass-styring /høyttaleroppsett/oppsett av biltype ([s.129, 127, 128](#))

Lydeffekt

Lydeffekter kan stilles inn.

- 1 Trykk [] på et hvilket som helst skjermbilde.
- 2 Trykk [Audio].
Lydskjermbildet vises.
- 3 Trykk [Sound Effect].



Skjermbildet for lydeffekter vises.



Se følgende avsnitt for hver innstilling.

- Innstilling av space enhancer [\(s.132\)](#)
- Sette kjøretjevner + [\(s.133\)](#)
- Still inn lyd høydeopfatning [\(s.133\)](#)
- Stille inn realistisk eller super [\(s.133\)](#)

Space Enhancer

- 1 Trykk [Space Enhancer] i skjermbildet for lydeffekter.



Skjermbildet for space enhancer vises.

- 2 Trykk [Small], [Large] eller [OFF].
Hver innstillingsverdi angir soundscape-nivået.

Kjøreutligner +

Lydkvaliteten optimaliseres automatisk etter bilens hastighet og lydnivå i henhold til GPS.

- 1 Trykk [ON] eller [OFF] på [Drive Equalizer+].



Lydhøydeopfatning

Du kan justere høyden på høyttalerne virtuelt så den passer for din lytteposisjon.

- 1 Trykk på [Sound Height Perception] (lydhøydeopfatning) i skjermbildet for lydeffekter.

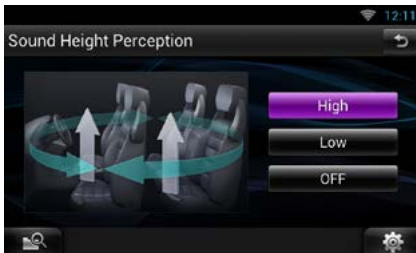

Skjermbildet for lydhøydeopfatning vises.

- 2 Velg den virtuelle høyden for høyttalere fra [High] (høy), [Low] (lav) eller [OFF] (av).

Realizer og Supreme

Lyd som er tapt på grunn av lydkompresjon kan gjenopprettes til en realistisk lyd.

- 1 Trykk på skjermen i skjermbildet for lydeffekter.

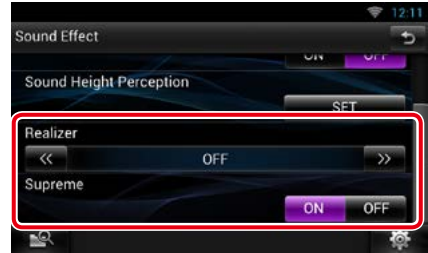

Realizer

Realizer er forbedring og forsterkning av lave lydfrekvenser (bassforsterkning). Velg nivå mellom "OFF"/ "Level1"/ "Level2"/ "Level3".

Supreme

Slår ON/OFF supreme-funksjonen. Teknologi for å ekstrapolere og supplere med proprietære algoritmer av høyfrekvensområdet som kuttes ved koding. Funksjonen virker for DVD MEDIA, USB-, SD- og iPod-kilder.

Lytteposisjon

Du kan justere lydeffektene i henhold til din lytteposisjon.

- 1 Trykk [] på et hvilket som helst skjermbilde.
- 2 Trykk [Audio].
Lydsjermbildet vises.
- 3 Trykk [Position].

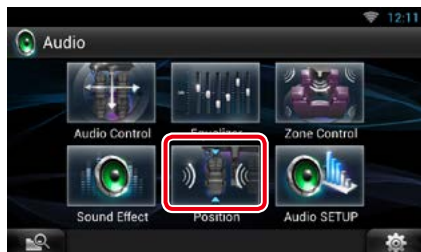

Sjermbildet for posisjon vises.

- 4 Velg lytteposisjon mellom [Front R] (fremre høyre), [Front L] (fremre venstre), [Front All] (alle fremre) og [All] med bruk av [◀] og [▶].



Styring av DTA-posisjon

Du kan finjustere din lytteposisjon.

- 1 I skjermbildet for posisjon, trykk [Adjust].
- 2 Velg høyttaleren du ønsker å justere ved å trykke på høyttalerikonet.

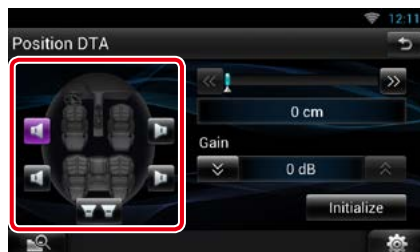

- 3 Sett DTA som følger.



[◀], [▶]

Juster innstillingene for DTA-posisjonen.

Gain

Trykk for å justere forsterkningen for hver høyttaler.

Initialize

Initialiserer innstillingsverdiene.

MERK

- Foreta finjustering av tidsforsinkelsen for utgående høyttalereffekt. Ved å spesifisere dette her, vil du oppnå et mer egnet miljø for ditt kjøretøy.
- Dersom du spesifiserer avstanden fra midten av den aktuelle lytteposisjonen og ut til hver høyttaler, vil tidsforsinkelsen automatisk bli beregnet og stilt inn.
 - ① Fastslå midten av den aktuelle lytteposisjonen som referansepunkt.
 - ② Mål avstandene fra referansepunktet til høyttalerne.
 - ③ Beregn forskjellene i avstand fra høyttaleren som er lengst unna og de andre høyttalerne.
 - ④ Sett inn de beregnede forskjellene i trinn 3 for de individuelle høyttalere.
 - ⑤ Juster forsterkningen for de individuelle høyttalerne. Et lydbilde vil endres for høyttaleren med økt forsterkning.

Eksempel: Når [Front All] er valgt som lytteposisjon

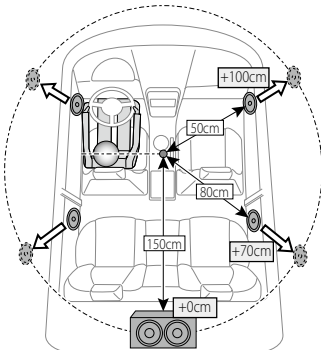

Fjernkontroll

Enheden kan styres med bruk av fjernkontrollen.

▲FORSIKTIG

- Legg fjernkontrollen på et sted hvor den ikke vil beveges ved oppbremsing eller annen kjøring. En farlig situasjon kunne oppstå dersom fjernkontrollen faller på gulvet og settes i klem under pedalene ved kjøring.
- Legg ikke batteriet i nærheten av åpen flamme eller direkte sollys. Brann, eksplosjon eller varmegenerering kan oppstå.
- Batteriet må ikke lades, brytes opp eller varmes opp eller plasseres i en åpen flamme. Dette kan føre til at batterivæske lekker ut. Hvis batterivæske kommer i kontakt med øyne eller bekleddning, skylld straks med vann og kontakt lege.
- Batteriet må oppbevares utenfor barns rekkevidde. I det usannsynlige tilfellet at et barn svelger batteriet, kontakt straks lege.

Montering av batteriet

Dersom fjernkontrollen kun fungerer på korte avstander eller ikke fungerer i det hele tatt, er det mulig at batteriene er flate.

I så fall må begge batteriene byttes ut med nye.

- 1 Sett inn "AAA"/"R03"-batterier med ⊕ og ⊖ polene riktig vei, følg indikasjonen inne i batterihuset.**

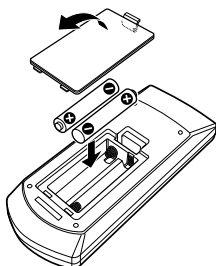

Fjernkontrolltastenes funksjoner

Veksle funksjonsmodus

Funksjonene som styres fra fjernkontrollen varierer avhengig av modusbryterens stilling.

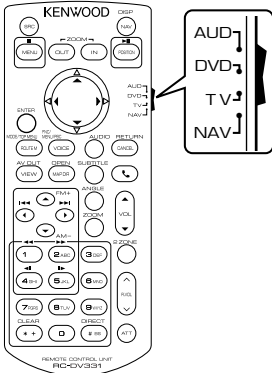

AUD-modus

Bytt til denne modusen for styring av en valgt kilde eller tuner kilde osv.

DVD-modus

Bytt til denne modusen for avspilling av diskmedia, inkludert DVD, VCD og CD.

NAV-modus

Bytt til denne modusen for styring av navigasjonsfunksjonen.

MERK

- For styring av en spiller som ikke er integrert i enheten, velg "AUD"-modus.

Direkte søkemode

Med fjernkontrollen kan du hoppe direkte til ønsket fil, kapittel i spor osv. ved å taste inn det tilsvarende nummeret du ønsker.

MERK

- Denne funksjonen fungerer ikke for USB-innretninger og iPod.

1 Trykk <#BS>-tasten flere ganger til ønsket innhold vises.

Det tilgjengelige innholdet varierer avhengig av kilden.

DVD

Tittelnummer/kapittelnummer/spilletid/enhetsnummer*

* Denne funksjonen kan være utilgjengelig med visse diskere eller scener.

VCD 1.X og 2.X (PBC AV)

Spornummer

VCD 2.X (PBC PÅ)

Scenennummer/nummer

Musikk-CD

Spornummer/spilletid

Lydfiler

Mappennummer/filnummer

Radio

Frekvensverdi

2 Tast inn nummeret for det innholdet du ønsker å spille ved hjelp av det numeriske tastaturet.

3 For DVD eller VCD, trykk <POSITION>-tasten.



For musikk-CD eller lydfiler, trykk <POSITION>-tasten.

For radio, trykk <<> eller <>>-tasten.

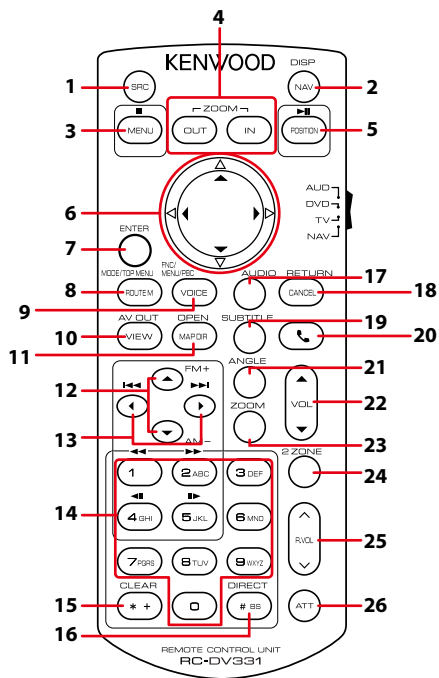
Innholdet du tastet inn, blir da spilt.



	Tastenavn	Modusbryterens plassering	Funksjon
1	SRC	AUD, DVD	Bytter til den kilden som skal spilles. I hands-free-modus avsluttes samtalen.
2	NAV	—	Bytter mellom skjermbildet for navigasjon og kilde.
3	MENU	DVD	Stopper avspilling og memorerer siste punkt hvor disken stoppet. Siste punkt slettes ved å trykke to ganger.
		NAV	Viser hovedmeny.
4	OUT, IN	NAV	Zoomer inn eller ut av navigasjonskartet.
5	POSITION	AUD, DVD	Setter spor eller fil på pause og gjenopptar spilling når den trykkes to ganger. Med radio som kilde i AUD-modus, bytter dette til søkemodeus.
		NAV	Viser aktuell posisjon.
6	Markørtast	DVD	Flytter markøren i DVD-menyen.
		NAV	Flytter markøren eller ruller kartet.
7	ENTER	DVD	Utfører valgt funksjon.
		NAV	<ul style="list-style-type: none"> • Registrerer valgt posisjon. • Utfører valgt funksjon.
8	ROUTE M	AUD	Skjerm bildemodus endres hver gang du trykker denne tasten mens video spilles av.
		DVD	Returterer til toppmenyen.
		NAV	Viser meny for rutevalg.

	Tastenavn	Modusbryterens plassering	Funksjon
9	VOICE	AUD	Alternerer navigasjonsdisplayet på/av.
		DVD	Viser DVD-menyen. Slår styring av avspilling på eller av når VCD spilles.
		NAV	Gir stemmeveiledning.
10	VIEW	AUD, DVD	Setter AV-kilden som utverdi.
		NAV	Veksler mellom kartvisning i 2D eller 3D.
11	MAP DIR	AUD, DVD	Bytter displayvinkelen hver gang tasten trykkes.
		NAV	Veksler visning i navigasjon mellom kursen opp og nord opp.
12	▲/▼	AUD, DVD	Viser mappen som skal spilles. Med radio som kilde i AUD-modus, bytter dette båndene som skal mottas.
13	◀/▶	AUD, DVD	Velger spor eller fil som skal spilles. Med radio som kilde i AUD-modus, bytter dette til de kringkastningsstasjonene som mottas av enheten.
14	Numerisk tastatur	AUD	Spesifiserer nummeret som skal søkes i direkte søk. For detaljer om direkte søkemodus, se Direkte søkemodus (s.137) .
		DVD	<ul style="list-style-type: none"> Trykk [1] [2] for hurtig forover/bakover. Bytter hastighet for hurtig forover/bakover hver gang tasten trykkes.* Trykk [4] [5] for langsomt forover/bakover. Bytter hastighet for langsomt forover/bakover hver gang tasten trykkes.* *Kun DVD
15	* +	DVD	Sletter nummeret.
16	# BS	AUD, DVD	Bytter til direkte søkemodus. For detaljer om direkte søkemodus, se Direkte søkemodus (s.137) .
17	AUDIO	DVD	Bytter stemmespråk hver gang tasten trykkes.
18	CANCEL	DVD	Viser forrige skjermbilde.
		NAV	Avbryter operasjon.
19	SUBTITLE	DVD	Bytter språk for teksting.
20		–	Besvarer et innkommende anrop.
21	ANGLE	DVD	Bytter bildevinkel hver gang tasten trykkes.
22	Vol ▲▼	–	Justerer volumet.
23	ZOOM	DVD	Bytter zoomforhold (1, 2, 3, Off) hver gang tasten trykkes.
24	2 ZONE	AUD, DVD	Setter funksjonen for dobbel sone til på og av.
25	R.VOL 	–	Justerer volumet bak når funksjonen for dobbel sone er på.
26	ATT	–	Reduserer volumet når tasten trykkes én gang. Gjenoppretter forrige volumnivå når tasten trykkes to ganger.

Problemløsning

Problemer og løsninger

Dersom vanskeligheter skulle oppstå, se da først i følgende tabell for mulig problemløsning.

- Visse av enhetens funksjoner kan være deaktivert gjennom innstillinger som er foretatt.
- Det som ser ut som en feil i enheten, kan bare være resultatet av feilaktig bruk eller feilkobling.

Om innstillinger

Problem	Årsak	Løsning
• Kan ikke foreta oppsett av subwoofer. • Kan ikke foreta oppsett av subwoofers fase. • Ingen effekt fra subwoofer. • Kan ikke sette opp lavpassfilter. • Kan ikke sette opp høypassfilter.	Subwooferen er ikke slått på.	Slå subwooferen på. Se Innstilling av høyttalere (s.127) .
	Funksjonen for dobbel sone er aktivert.	Sett funksjonen for dobbel sone til av. Se Sonekontroll (s.131) .
• Kan ikke velge utgangsdestinasjon for underkilden i den doble sonen. • Kan ikke justere volumet for de bakre høyttalere.	Funksjonen for dobbel sone er deaktivert.	Sett funksjonen for dobbel sone til på. Se Sonekontroll (s.131) .
• Kan ikke foreta oppsett av equalizer. • Kan ikke foreta oppsett av crossover-nettverk.	Funksjonen for dobbel sone er aktivert.	Sett funksjonen for dobbel sone til av. Se Sonekontroll (s.131) .
	"DSP Select" er satt til "Bypass".	Sett "DSP Select" til "Through". Se DSP-valg (s.129) .

Om lydfunksjoner

Problem	Årsak	Løsning
Radiomottaket er dårlig.	Bilantennen er ikke trukket ut.	Trekk antennen helt ut.
	Antennens kontrollwire er ikke tilkoblet.	Koble wiren korrekt. Se "Tilkobling" i hurtigstartguiden.
Kan ikke spille lydfiler lagret på disk.	"CD Read" er satt til "2".	Sett "CD Read" til "1". Se Diskoppsett (s.63) .
Kan ikke velge en mappe.	Funksjonen for tilfeldig avspillingsrekkefølge er aktivert.	Slå av funksjonen for tilfeldig rekkefølge.
Kan ikke foreta ompilling ved avspilling av VCD.	PBC-funksjonen er aktivert.	Slå av PBC-funksjonen.
Den spesifiserte disken spilles ikke, men avspilling av annen disk fungerer.	Disken er skitten.	Rengjør disken. Se Forholdsregler ved håndtering av disk (s.4) .
	Disken er svært ripet.	Prøv en annen disk i stedet.

Problem	Årsak	Løsning
Lyden hopper når en lydfil blir spilt.	Disken er ripet eller skitten.	Rengjør disken. Se Forholdsregler ved håndtering av disker (s.4) .
	Opptaksforholdet er dårlig.	Foreta opptak på nytt eller bruk en annen disk.
Lyden avbrytes på AUPEO!	Kommunikasjonsmiljøet er ikke stabilt.	Lyd kan bli avbrutt avhengig av kommunikasjonsmiljøet og enhetens driftsforhold.
	Lyd spilles i bakgrunnen.	

Annet

Problem	Årsak	Løsning
Berøringssensortonen avgir ingen lyd.	Preout-koblingen benyttes.	Berøringssensortonen kan ikke sendes ut fra preout-koblingen.

Feilmeldinger

Når enheten ikke benyttes på riktig måte, vises årsaken til feilen i en melding på skjermen.

Feilmelding	Årsak	Løsning
Protect	En beskyttelseskrets er aktivert fordi en høyttalerledning har kortslutning eller har kommet i kontakt med bilens karosseri.	Sørg for korrekt føring eller isolering av ledningen og trykk <Reset>-tasten (s.143).
Hot Error	Når enhetens interne temperatur stiger til 60 °C eller over, aktiveres beskyttelseskretsen, og bruk av enheten kan bli umulig.	Enheten kan benyttes igjen etter at temperaturen har blitt redusert.
Mecha Error	Diskspilleren har funksjonsfeil.	Ta ut disken og forsøk å sette den inn igjen. Kontakt Kenwood-forhandleren dersom indikatoren fortsetter å blinke eller hvis disken ikke kan støtes ut.
Disc Error	En disk som ikke kan spilles, er satt inn.	Bytt disken. Se Spillbare media og filer (s.144) .
Read Error	Disken er skitten.	Rengjør disken. Se Forholdsregler ved håndtering av disker (s.4) .
	Disken står opp-ned.	Last inn disken med den merkede siden opp.
Region Code Error	Disken du ønsker å spille har en regionskode som ikke kan spilles med denne enheten.	Se Regionskoder i verden (s.149) eller prøv en annen disk.
Parental Level Error	Disken du ønsket å spille har et høyere nivå enn det foreldrenivået du har stilt inn.	Still inn foreldrenivået. Se Nivå foreldrekontroll (s.63) .

Feilmelding	Årsak	Løsning
Error 07–67	Enheten fungerer ikke korrekt, noe som kan skyldes flere forhold.	Trykk enhetens Reset-tast. Dersom "Error 07–67"-meldingen ikke forsvinner, ta kontakt med nærmeste Kenwood-forhandler.
No Device (USB-enhet)	USB-innretning er valgt som kilde selv om det ikke finnes noen tilkoblet USB-innretning.	Bytt til en annen kilde enn USB/iPod. Koble til en USB-innretning og sett kilden til USB igjen.
Disconnected (iPod, Bluetooth-lydavspillingsenhet)	iPod/Bluetooth er valgt som lydavspillingsenhet selv om iPod/Bluetooth-spiller ikke er tilkoblet.	Endre kilden til en annen kilde enn iPod/Bluetooth. Koble til en iPod/Bluetooth-lydavspiller og sett kilde til iPod/Bluetooth igjen.
No Media file	Den tilkoblede USB-innretningen innehar ingen lydfil som kan avspilles. Det ble spilt media som ikke inneholder data det er mulig å avspille.	Se Spillbare media og filer (s.144) og prøv en annen USB-innretning.
USB Device Error!!	Den tilkoblede USB-innretningen har en angitt kapasitet som er høyere enn tillatt grense.	Kontroller USB-innretningen. Vanskeligheter kan ha oppstått med den tilkoblede USB-innretningen. Bytt til en annen kilde enn USB. Fjern USB-innretningen.
Authorization Error	Tilkobling til iPod mislyktes.	<ul style="list-style-type: none"> Fjern iPoden og koble den til igjen. Enheten støtter ikke iPod. Se Tilkoblingsbar iPod/iPhone (s.146) .
Update your iPod	Programvaren i din iPod er av eldre versjon som enheten ikke støtter.	Enheten støtter kanskje ikke den tilkoblede iPod-modellen. Kontroller at iPod-programvaren er av nyeste versjon. Se Tilkoblingsbar iPod/iPhone (s.146) .
Navigation Error. Please turn on power again later.	Kommunikasjonsfeil har oppstått på grunn av svært lav temperatur.	Slå strømmen på igjen etter at bilkupeen er varmet opp.
Nettverket er frakoblet	Ikke koblet til Wi-Fi.	Koble til Wi-Fi.
Your Dropbox and Kenwood accounts are not linked.	Dropbox kontoinformasjon er ikke registrert til den innloggede eier- eller brukerkontoen.	Logg inn på nettsiden Route Collector og registrer Dropbox-kontoen

Nullstilling av enheten

Dersom enheten eller tilkoblet system ikke fungerer ordentlig, må enheten nullstilles.

1 Trykk på <Reset>-tasten.

Enheden går tilbake til fabrikkinnstillingene.

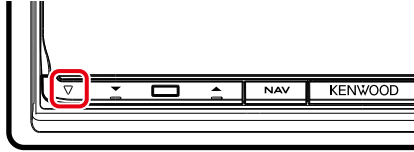

MERK

- Koble USB-innretningen fra før du trykker <Reset>-tasten. Dersom <Reset>-tasten trykkes mens USB-innretningen er tilkoblet, kan dette skade dataene som er lagret i USB-innretningen. For korrekt frakobling av USB-innretningen, se [Hvordan spille media \(s.18\)](#).
- Når enheten slås på igjen etter nullstilling, vil skjermbildet for Initial SETUP vises. Se [Første innstilling \(s.14\)](#).

Vedlegg

Spillbare media og filer

Du kan spille ulike typer media og filer på denne enheten.

Liste over diskere som kan avspilles

Disktyper	Standard	Støttes	Merknader
DVD	DVD video	○	
	DVD lydfil	×	
	DVD-VR	×	
	DVD-R*1	○	<ul style="list-style-type: none"> • Avspilling av MP3/WMA/AAC/MPEG1/MPEG2/DivX • Multi-border/Multisession-avspilling (avhenger av produksjonsforhold)
	DVD-RW	○	
	DVD+R	○	
	DVD+RW	○	
	DVD-R DL (Dual layer)	○	Kun videoformat
	DVD+R DL (Double layer)	○	
DVD-RAM	×		
CD	Musikk-CD*1	○	CD-TEXT
	CD-ROM	○	<ul style="list-style-type: none"> • Avspilling av MP3/WMA/AAC/MPEG1/MPEG2/DivX
	CD-R	○	
	CD-RW	○	<ul style="list-style-type: none"> • Multisession støttes. • Packet writing støttes ikke.
	DTS-CD	×	
	Video CD (VCD)	○	
	Supervideo CD	×	
	Foto CD	×	
	CD-EXTRA	△	Kun musikk-CD kan avspilles.
	HDCD	○	
	CCCD	×	
Andre	Dualdisc	×	
	Super audio CD	△	Kun CD layer kan avspilles.

*1 Ikke kompatibel med 8 cm (3 inch) diskere.

○ : Avspilling er mulig.

△ : Avspilling er delvis mulig.

× : Avspilling er umulig.

MERK

- Ved kjøp av DRM-aktivert innhold, kontroller registreringskoden i [DivX® VOD \(s.80\)](#). Hver gang en fil med vist kode spilles og beskyttes mot kopiering, endres koden.
- DivX kan kun spilles fra DVD-diskmedia.

● **Bruk av DualDisc**

Når en "DualDisc" spilles på enheten, kan den overflaten som ikke avspilles bli ripet når disken føres inn eller støtes ut. Siden overflaten på en slik musikk-CD ikke er en CD-standard, kan avspilling være umulig. (En "DualDisc" er en disk med én overflate som har standard DVD-signaler, mens den andre inneholder musikk-CD-signaler.)

● **Om diskformat**

Diskformatet bør være ett av følgende.

- ISO 9660 nivå 1/2
- Joliet
- Romeo
- Langt filnavn



Om filer

Følgende filer med lyd, video og bilde støttes.

● **Lydfiler**

- AAC-LC (.m4a)
- MP3 (.mp3)
- WMA (.wma)
- Lineær PCM (WAVE) (.wav)
*Masselagring, kun for USB-enhet
- FLAC (.flac)
*Masselagringsklasse, kun for USB-enhet

MERK

- Dersom musikk fra normal CD og andre avspillingssystemer blir tatt opp på samme disk, vil kun avspillingssystemet fra første registrering spilles av.
- WMA og AAC, som dekkes av DRM, kan ikke spilles.
- Selv om disse lydfilene er komprimert med standardene listet ovenfor, kan avspilling være umulig, avhengig av type eller produksjonsvilkår for media eller innretning.
- En online håndbok om lydfiler ligger på nettsiden, www.kenwood.com/cs/ce/audiofile/. I håndboken på nettet finnes detaljert informasjon og merknader som ikke finnes i denne håndboken. Sørg for å lese håndboken på nettet også.

● **Videofiler**

- MPEG1 (.mpg, .mpeg, .m1v)
- MPEG2 (.mpg, .mpeg, .m2v)
- DivX (.divx, .div, .avi)
*Kun for DVD
- H.264/MPEG-4 AVC (mp4, .m4v)
*Masselagringsklasse, kun for USB-enhet
- WMV 9 (.wmv, .m2ts)
*Masselagringsklasse, kun for USB-enhet
- MKV (.mkv)
*Masselagringsklasse, kun for USB-enhet

● **Bildefiler**

Kun bildefiler på USB-utstyr og SD-kort kan vises. Filer lagret i diskmedia støttes ikke.

- JPEG (.jpg, .jpeg)
- PNG (.png)
- BMP (.bmp)

MERK

- BMP og PNG kan kun brukes som bakgrunn.

● **Filenes avspillingsrekkefølge**

I eksemplet med mappe/filstruktur som vist nedenfor, blir filene spilt i rekkefølge fra ① til ⑩.

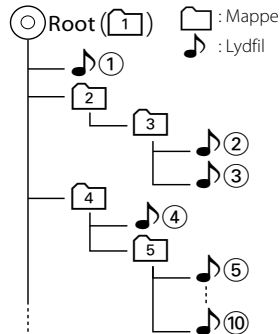

Tilkoblingsbar iPod/iPhone

Følgende modeller kan tilkobles denne enheten.

Laget for

- iPhone 5s
- iPhone 5c
- iPhone 5
- iPhone 4S
- iPhone 4
- iPhone 3GS
- iPhone 3G
- iPhone
- iPod touch (5. generasjon)
- iPod touch (4. generasjon)
- iPod touch (3. generasjon)
- iPod touch (2. generasjon)
- iPod touch (1. generasjon)
- iPod classic
- iPod med video
- iPod nano (7. generasjon)
- iPod nano (6. generasjon)
- iPod nano (5. generasjon)
- iPod nano (4. generasjon)
- iPod nano (3. generasjon)

MERK

- For detaljer om nødvendig kabel og adapter for tilkobling til iPod/iPhone, se [Grunnleggende musikk-/videofunksjoner \(s.64\)](#).
- For informasjon om samsvar med iPod/iPhone-programvare, se www.kenwood.com/cs/ce/ipod/.
- Ved å koble din iPod/iPhone til denne enheten med ekstra tilkoblingskabel for iPod (KCA-iP103, KCA-iP202 eller KCA-iP102), har du strømtilførsel til iPod/iPhone i tillegg til at den lades opp mens du spiller musikk. Enhetens strømforsyning må imidlertid være slått på.
- Hvis du starter avspilling etter å ha koblet til din iPod, vil musikken som har blitt spilt av din iPod avspilles først. I så fall vil "Reading" vises i displayet uten noe mappenavn osv. Ved å endre fil, vil korrekt tittel på filen vises.
- Når din iPod er koblet til denne enheten, vises "KENWOOD" eller "✓" på iPod-displayet for å angi at du ikke kan bruke iPod'en.

USB-innretninger som kan benyttes

Du kan benytte en masselagringsklasse USB-innretning på denne enheten.

Ordet "USB-enhet" som omtales i denne håndboken angir en bærbar minneenhet, og digitale avspillingsenheter kan anerkjennes som masselagring.

● Om filsystemet

Filsystemet bør være ett av følgende.

- FAT16
- FAT32

MERK

- Når USB-innretningen er tilkoblet enheten, kan den lagres gjennom USB-kabelen.
- Installer USB-innretningen på et sted hvor den ikke vil påvirke trygg kjøring.
- Du kan ikke koble til en USB-innretning via en USB-hub og en multikortleser.
- Ta sikkerhetskopii av lydfilene som brukes i denne enheten. Filene kan slettes avhengig av bruksforholdene for USB-innretningen. Vi skal ikke være ansvarlige for noen skadeserstatning som kunne oppstå i forbindelse med slettede data.
- Ingen USB-innretning medfølger denne enheten. Du må kjøpe en kommersielt tilgjengelig USB-innretning.
- Ved tilkobling av USB-innretningen, anbefales det å benytte CA-U1EX (ekstrautstyr). (Maksimal tilførselsstrøm for CA-U1EX er imidlertid 500 mA.) Normal avspilling garanteres ikke når annen kabel enn USB-kompatibel kabel benyttes.

Passende SD-kort og microSD-kort

Enheden kan spille av fra SD/SDHC minnekort som oppfyller standarden SD eller SDHC.

En spesialadapter er nødvendig for bruk av miniSD-kort, miniSDHC-kort, microSD-kort og microSDHC-kort.

Multimediakort (MMC) kan ikke benyttes.

Indikatorer for statuslinjen

Nedenfor vises en liste over indikatorer som vises på skjermbildets statuslinje. Enhetens aktuelle status vises på linjen.



Statuslinje

● Generelt

ATT

Demperen er aktivert.

DUAL

Funksjonen for dobbel sone er på.

TEL

Angir koblingsstatus for Bluetooth hands-free-enhet.

- Hvit: Tilkoblet
- Oransje: Ikke tilkoblet

LOUD

Funksjonen for lydforsterkning er på.

● DVD/CD

FO-REP

Funksjonen for å gjenta mappe er på.

IN

En disk er satt inn.

- Hvit: En disk finnes inne i enheten.
- Oransje: Feil i spilleren

VIDEO

Identifiserer videofilen.

MUSIC

Identifiserer musikkfilen.

RDM

Funksjonen for tilfeldig avspilling er på.

REP

Funksjonen for å gjenta avspilling er på.

C-REP

Funksjonen for å gjenta kapitlet er på.

T-REP

Funksjonen for å gjenta tittelen er på.

● VCD

1chLL/2chLL

Identifiserer lydeffekt til venstre for kanal 1 eller 2.

1chLR/2chLR

Identifiserer mono lydeffekt for kanal 1 eller 2.

1chRR/2chRR

Identifiserer lydeffekt til høyre for kanal 1 eller 2.

1chST/2chST

Identifiserer stereo lydeffekt for kanal 1 eller 2.

LL

Identifiserer venstre lydeffekt.

LR

Identifiserer mono lydeffekt.

RR

Identifiserer høyre lydeffekt.

STEREO

Identifiserer stereo lydeffekt.

PBC

PBC-funksjonen er på.

SVCD

Identifiserer Supervideo CD.

VER1

VCD-versjonen er 1.

VER2

VCD-versjonen er 2.

REP

Funksjonen for å gjenta avspilling er på.

● USB SD

FO-REP

Funksjonen for å gjenta avspilling av mappen er på.

VIDEO

Identifiserer videofilen.

MUSIC

Identifiserer musikkfilen.

RDM

Funksjonen for tilfeldig avspilling er på.

REP

Funksjonen for å gjenta avspilling er på.

PLST

Modus for spilleliste er nå valgt.

● iPod

MUSIC

Identifiserer musikkfilen.

VIDEO

Identifiserer videofilen.

RDM

Funksjonen for tilfeldig avspilling er på.

A-RDM

Funksjonen for tilfeldig avspilling av album er på.

REP

Funksjonen for å gjenta avspilling er på.

● Digital radio

Digital Radio

Digitalt radiosignal mottas.

RDS

Radiodatasystem mottas.

AUTO1

Søkemodus er satt til AUTO1.

AUTO2

Søkemodus er satt til AUTO2.

MANUAL

Søkemodus er satt til MANUAL.

MC

Mottakertjeneste vises.

- Hvit: Primærkomponent mottas.
- Oransje: Sekundærkomponent mottas.

● Tuner

AUTO1

Søkemodus er satt til AUTO1.

AUTO2

Søkemodus er satt til AUTO2.

MONO

Funksjonen for tvunget bruk av mono er på.

AF

AF-søkefunksjonen er på.

EON

Radiodatasystem-stasjonen sender EON.

Lo.S

Lokal søkefunksjon er på.

NEWS

Avbrudd for nyhetssending er aktivert.

RDS

Angir status for radiodatasystem-stasjonen når AF-funksjonen er på.

- Hvit: Radiodatasystem mottas.
- Oransje: Radiodatasystem mottas ikke.

MANUAL

Søkemodus er satt til MANUAL.

ST

Kringkastning i stereo mottas.

TI

Angir mottaksstatus for trafikkinformasjon.

- Hvit: TP mottas.
- Oransje: TP mottas ikke.

Regionskoder i verden

DVD-spillere blir gitt en regionkode i henhold til det landet eller området de selges i, som vist på følgende kart.

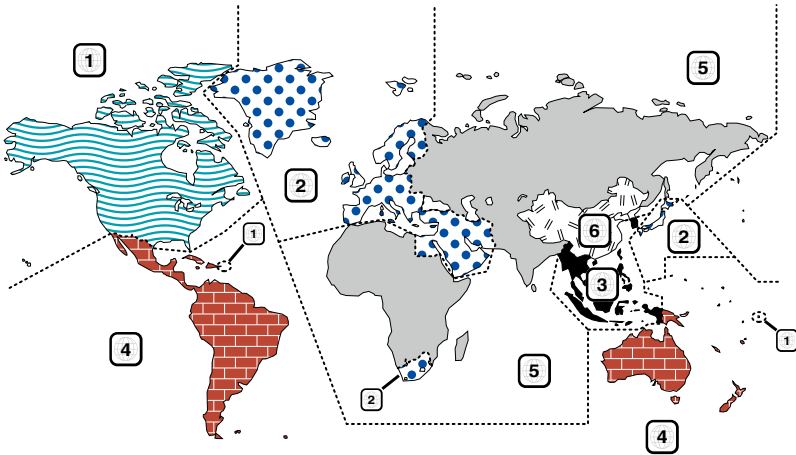

● Merking av DVD-disker



Angir et regionsnummer. Diskene med dette merket kan spilles med en hvilken som helst DVD-spiller.



Angir antall registrerte lydpråk. Opptil 8 språk kan registreres i en film. Du kan velge et favorittspråk.



Angir antall registrerte språk for teksting. Opptil 32 språk kan registreres.



Hvis en DVD-disk har scener som er filmet fra ulike vinkler, kan du velge en favorittvinkel.

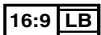

Angir type skjerm for bildet. Venstre merke angir at et bilde i bredt format (16:9) vises på en vanlig TV-skjerm (4:3) med en sort stripe både øverst og nederst på skjermen (letterbox).

● Markering for bruk iht. regelverk

Noen funksjoner ved enheten kan med bruk av DVD være begrenset, avhengig av det stedet der din DVD avspilles. Følgende markering vil i så fall vises på skjermen. For mer informasjon, se håndboken for disken.



● Disker med tidsbegrenset brukerperiode

La ikke disk med tidsbegrenset brukerperiode forbli inne i enheten. Hvis du laster opp en disk som allerede har utløpt, vil du kanskje ikke kunne støte den ut igjen.

DVD språkkoder

Kode	Language (Språk)
aa	Afar
ab	Abkhasisk
af	Afrikaans
am	Amharisk
ar	Arabisk
as	Assamesisk
ay	Aymarisk
az	Aserbadjansk
ba	Bashkirisk
be	Hviterussisk
bg	Bulgarsk
bh	Biharisk
bi	Bislama
bn	Bengali, bangla
bo	Tibetansk
br	Bretansk
ca	Catalansk
co	Korsikansk
cs	Tsjekkisk
cy	Walisisk
da	Dansk
de	Tysk
dz	Bhutansk
el	Gresk
en	Engelsk
eo	Esperanto
es	Spansk
et	Estisk
eu	Baskisk
fa	Persisk
fi	Finsk
fj	Fijiansk
fo	Færøysk
fr	Fransk
fy	Frisisk
ga	Irsk
gd	Skotsk-gælisk
gl	Gælisk
gn	Guarani
gu	Gujarati
ha	Hausa
he	Hebraisk
hi	Hindi
hr	Kroatisk
hu	Ungarsk
hy	Armensk

Kode	Language (Språk)
ia	Interlingua
ie	Interlingue
ik	Inupiak
id	Indonesisk
is	Islandsk
it	Italiensk
ja	Japansk
jav	Javanesisk
ka	Georgisk
kk	Kasakhisk
kl	Grønlandsk
km	Khmer
kn	Kannada
ko	Koreansk
ks	Kasjmiri
ku	Kurdisk
ky	Kirgisisk
la	Latin
lb	Luxembourgsk
ln	Lingala
lo	Laotisk
lt	Litauisk
lv	Latvisk, lettisk
mg	Madagassisk
mi	Maorisk
mk	Makedonsk
ml	Malayalam
mn	Mongolsk
mo	Moldavisk
mr	Marathi
ms	Malayisk
mt	Maltesisk
my	Burmesisk
na	Naurisk
ne	Nepalesisk
nl	Nederlandsk
no	Norsk
oc	Oksitansk
om	(Afan) Oromo
or	Oriya
pa	Punjabi
pl	Polsk
ps	Pashto, pushto
pt	Portugisisk
qu	Quechua
rm	Retoromansk

Kode	Language (Språk)
rn	Kirundi
ro	Rumensk
ru	Russisk
rw	Kinyarwanda
sa	Sanskrit
sd	Sindhi
sg	Sangho
sh	Serbokroatisk
si	Singalesisk
sk	Slovakisk
sl	Slovensk
sm	Samoansk
sn	Shona
so	Somali
sq	Albansk
sr	Serbisk
ss	Siswati
st	Sesotho
su	Sundanesisk
sv	Svensk
sw	Swahili
ta	Tamilsk
te	Telugu
tg	Tadsjikisk
th	Thai
tl	Tigrinya
tk	Turkmensk
tl	Tagalog
tn	Tswana
to	Tongansk
tr	Tyrkisk
ts	Tsonga
tt	Tatarisk
tw	Twí
uk	Ukrainsk
ur	Urdu
uz	Usbekisk
vi	Vietnamesisk
vo	Volapük
wo	Wolof
xh	Xhosa
yo	Yoruba
zh	Kinesisk
zu	Zulu

Tekniske data

● Skjerm

Bildestørrelse

: 6,95 tommer bredde (diagonalt)
: 156,6 mm (B) x 81,6 mm (H)

Displaysystem

: Gjennomsiktig TN LCD-panel

Driversystem

: TFT aktivt matrisesystem

Antall piksler

: 1.152.000 (800H x 480V x RGB)

Effektive piksler

: 99,99 %

Pikselfordeling

: RGB stripet fordeling

Bakgrunnslys

: LED

● DVD-spiller

D/A-omformer

: 24 bit

Lyddekker

: Lineær PCM/ Dolby Digital/ MP3/ WMA/ AAC

Videodekker

: MPEG1/ MPEG2/ DivX

Wow & Flutter

: Under målbar grense

Frekvensrespons

- 96 kHz: 20 – 20.000 Hz
- 48 kHz: 20 – 20.000 Hz
- 44,1 kHz: 20 – 20.000 Hz

Totale forvrengninger (THD)

: 0,008 % (1 kHz)

S/N-forhold (dB)

: 90 dB (DVD-Video 96 kHz)

Dynamisk rekkevidde

: 91 dB (DVD-Video 96 kHz)

Diskformat

: DVD-Video/VIDEO-CD/CD-DA

Samplingfrekvens

: 44,1/48/96 kHz

Kvantifiserende bit-tall

: 16/20/24 bit

● USB-grensesnitt

USB-standard

: USB 2.0 Full/høy hastighet

Filsystem

: FAT 16/32

Maksimal tilført strømstyrke

iPod/iPhone: DC 5 V $\overline{\text{---}}$ 1 A
USB: DC 5 V $\overline{\text{---}}$ 500 mA

D/A-omformer

: 24 bit

Videodekker

: MPEG1/MPEG2/MPEG4/WMV/H.264/mkv

Lyddekker

: MP3/ WMA/ AAC/ WAV/ FLAC

● SD

SD Standard

: SD/ SD-HC

Kompatibelt filsystem

: FAT 16/32

Kapasitet

: Maksimalt 32 GB

Dataoverføringshastighet

: Maksimalt 24MB/s

Videodekker

: MPEG1/MPEG2/MPEG4/WMV/H.264/mkv

Lyddekker

: MP3/ WMA/ AAC/ WAV/ FLAC

● Nettverkseksjon

uPnp

: Media Controller/Media Server/Media player/Media
Renderer

Videodekoder

: MPEG1/MPEG2/MPEG4/WMV/H.264/mkv

Lyddekoder

: MP3/WMA/ AAC/WAV/FLAC

● Wi-Fi seksjon

IEEE standard

: 802.11b/g/n

Sikkerhetsstøtte

: 64/128bit WEP / WPA & WPA2

Frekvensområde

: 2,401 - 2,483 GHz

Overføringshastigheter (MAKS)

: 802.11n(150 Mbps) / 802.11g(54 Mbps) /
802.11b(11 Mbps)

Utgangseffekt

: DSSS: 15 – 19 dBm,
OFDM (11g): 13 – 17 dBm,
OFDM (11n): 11 – 15 dBm

● Bluetooth

Teknologi

: Bluetooth Ver3.0+EDR

Frekvens

: 2,402 – 2,480 GHz

Utgangseffekt

: +4 dBm (MAKS), 0 dBm (SNITT), effektklasse 2

Maksimal kommunikasjonsrekkevidde

: Ca. synsrekkevidde 10 m (32,8 ft)

Audio Codec

: SBC/ AAC/ MP3/ aptX

Profil

- HFP (V1.6) (Hands Free-profil)
- SPP (Serial Port Profile)
- A2DP (Advanced Audio Distribution Profile)
- AVRCP (Audio/Video Remote Control Profile)
- HID (Utstyrets menneskelige grensesnittprofil)
- PBAP (Phonebook Access Profile)
- GAP (Generic Access Profile)
- Multiprofilstøtte

● HDMI/ MHL-del

HDMI

: HDMI Type-A

MHL-støttet versjon

: MHL 2

MHL maksimal strømforsyningsstyrke

: DC 5 V  900 mA

● DSP-del

Grafisk equalizer

Bånd: 13 bånd
Frekvens (BÅND 1 – 13)
: 62,5/100/160/250/400/630/1k/1,6k/2,5k/4k/6,3k/
10k/16k Hz

Gain

: -9/-8/-7/-6/-5/-4/-3/-2/-1/0/1/2/3/4/5/6/7/8/9 dB

X'over

Fremre/bakre høypassfilter

Frekvens: Gjennom 30/ 40/ 50/ 60/ 70/ 80/ 90/ 100/
120/ 150 / 180/ 220/ 250 Hz

Steilhet: -6/-12/-18/-24 dB/okt.

Subwoofer lavpassfilter

Frekvens: 30/ 40/ 50/ 60/ 70/ 80/ 90/ 100/ 120/ 150/
180/ 220/ 250 Hz gjennom

Steilhet: -6/-12/-18/-24 dB/okt.

POSITION

Fremre-/bakre-/subwoofersinkelse

: 0 – 610 cm (2 cm-trinn)

Gain

: -8 – 0 dB

Subwoofer-nivå

: -50 – +10 dB

● FM-tuner

Frekvensområde (trinn)

: 87,5 MHz – 108,0 MHz (50 kHz)

Anvendelig følsomhet (S/N: 26 dB)

: 0,63 μ V/75 Ω

Følsomhetstærskel (S/N: 46 dB)

: 15,2 dBf (1,6 μ V/75 Ω)

Frekvensrespons (\pm 3,0 dB)

: 30 Hz – 15 kHz

S/N-forhold (dB)

: 75 dB (MONO)

Selektivitet (\pm 400 kHz)

: Over 80 dB

Stereoseparasjon

: 45 dB (1 kHz)

● AM-tuner

Frekvensområde (trinn)

LW : 153 – 279 kHz (9 kHz)

MW : 531 – 1611 kHz (9 kHz)

Anvendelig følsomhet

MW : 25 μ V

LW : 45 μ V

● DAB seksjon

Frekvensområde

L-BÅND: 1452,960 – 1490,624 (MHz)

BÅND III: 174,928 - 239,200 (MHz)

Følsomhet

: -100 dBm

S/N-forhold (dB)

: 90 dB

● Seksjon for digital antennekobling

Koblingstype

: SMB

Utgangsspenning (11 – 16V)

: 14,4 V

Maksimal strøm

: < 100 mA

● Video

Fargesystem for ekstern videoinnang

: NTSC/PAL

Inngangsnivå ekstern video (RCA-koblinger)

: 1 V_{p-p}/ 75 Ω

Inngangsnivå ekstern audio (RCA-koblinger)

: 2 V/ 25 k Ω

Inngangsnivå video (RCA-koblinger)

: 1 V_{p-p}/ 75 Ω

Utgangsnivå video (RCA-koblinger)

: 1 V_{p-p}/ 75 Ω

Lyd utgangsnivå (mini jack)

: 1,2 V/10 k Ω

● Lyd

Maksimal effekt (foran & bak)

: 50 W x 4

Full båndbreddeeffekt (foran & bak) (PWR DIN45324,

+B=14,4V)

: 30 W x 4

Preout-nivå (V)

: 5 V/ 10 k Ω

Preout-impedans

: \leq 250 Ω

Høyttalerimpedans

: 4 – 8 Ω

● Seksjon for navigasjon

Mottaker

: GPS-mottaker med høy følsomhet

Mottaksfrekvens

: 1575,42 MHz (C/A-kode)

Innhentingstid

Kald: 29 sekunder (typ)

(Alle satellitter på -130 dBm uten hjelp)

Oppdateringshastighet

: 1/sekund, kontinuerlig

Nøyaktighet

Posisjon: <2,5 meter, CEP ved -130 dBm

Hastighet: 0,1 meter/s RMS

Posisjonsmetode

: GPS

Antenne

: Ekstern GPS-antenne

● Generelt

Driftsspenning

: 14,4 V (10,5 – 16 V tillatt)

Maksimalt strømforbruk

: 10 A

Mål for montering (B x H x D)

: 182 x 112 x 163 mm

Temperaturområde for bruk

: -10 °C – +60 °C

Vekt

: 2,7 kg

MERK

- Selv om effektive piksler for det flytende krystallpanelet er angitt til 99,99 % eller mer, kan 0,01 % av pikslene ha sviktende belysning eller ikke fungere.

De tekniske dataene kan endres uten forvarsel.

Varemerker

- Bluetooth-ordet som merke og logo eies av Bluetooth SIG, Inc., og enhver bruk av slikt merke gjennom JVC KENWOOD Corporation foregår på lisens. Andre varemerker og varenavn tilhører deres respektive eiere.



- The "AAC" logo is a trademark of Dolby Laboratories.



- Microsoft and Windows Media are either registered trademarks or trademarks of Microsoft Corporation in the United States and/or other countries.



- "Made for iPod" and "Made for iPhone" mean that an electronic accessory has been designed to connect specifically to iPod, or iPhone, respectively, and has been certified by the developer to meet Apple performance standards. Apple is not responsible for the operation of this device or its compliance with safety and regulatory standards. Please note that the use of this accessory with iPod, or iPhone may affect wireless performance.



- iPhone, iPod, iPod classic, iPod nano, and iPod touch are trademarks of Apple Inc., registered in the U.S. and other countries. Lightning is a trademark of Apple Inc.



-  is a trademark of DVD Format/Logo Licensing Corporation registered in the U.S., Japan and other countries.



- This item incorporates copy protection technology that is protected by U.S. patents and other intellectual property rights of Rovi Corporation. Reverse engineering and disassembly are prohibited.
- QR Code® is registered trademarks of DENSO WAVE INCORPORATED in JAPAN and other countries.

- Produsert på lisens fra Dolby Laboratories. Dolby og det doble D-symbolet er varemerker fra Dolby Laboratories.



- DAB+



- Wi-Fi is a registered trademark of the Wi-Fi Alliance.



- Android is a trademark of Google Inc.
- SDHC Logo is a trademark of SD-3C, LLC.



- Twitter is a registered trademark of Twitter, Inc.
- Facebook® is a registered trademark of Facebook Inc.
- INRIX is a registered trademark of INRIX, Inc.
- Nuance is a registered trademark of Nuance Communications, Inc.
- "aupeo" is a trade mark of Aupeo GmbH.



- Dropbox is a trademark of Dropbox Inc.
- The terms HDMI and HDMI High-Definition Multimedia Interface, and the HDMI logo are trademarks or registered trademarks of HDMI Licensing LLC in the United States and other countries.



- MHL and the MHL logo are a trademark or registered trademark of MHL, LLC.
 - Incorporates MHL 2



- OM DIVX VIDEO: DivX® er et digitalt videoformat utarbeidet av DivX, LLC, et datterselskap av Rovi Corporation. Dette er en offisielt godkjent DivX Certified®-innretning som spiller DivX-video. Se divx.com for mer informasjon og programvareverktøy for konvertering av dine filer til DivX-videoer.
- OM DIVX VIDEO-ON-DEMAND: Denne DivX Certified®-innretningen må være registrert for å kunne spille filmer som er handlet som DivX Video-on-Demand (VOD). For å innhente din registreringskode, finn DivX VOD i oppsettemenyen for din innretning. Se vod.divx.com for mer informasjon om hvordan du fullfører registreringen.
- DivX®, DivX Certified® og tilhørende logoer er varemerker fra Rovi Corporation eller tilhørende datterselskaper og benyttes etter lisens.



- The aptX® software is copyright CSR plc or its group companies. All rights reserved. The aptX® mark and the aptX logo are trade marks of CSR plc or one of its group companies and may be registered in one or more jurisdictions.



- AVC
THIS PRODUCT IS LICENSED UNDER THE AVC PATENT PORTFOLIO LICENSE FOR THE PERSONAL USE OF A CONSUMER OR OTHER USES IN WHICH IT DOES NOT RECEIVE REMUNERATION TO (i) ENCODE VIDEO IN COMPLIANCE WITH THE AVC STANDARD ("AVC VIDEO") AND/OR (ii) DECODE AVC VIDEO THAT WAS ENCODED BY A CONSUMER ENGAGED IN A PERSONAL ACTIVITY AND/OR WAS OBTAINED FROM A VIDEO PROVIDER LICENSED TO PROVIDE AVC VIDEO. NO LICENSE IS GRANTED OR SHALL BE IMPLIED FOR ANY OTHER USE. ADDITIONAL INFORMATION MAY BE OBTAINED FROM MPEG LA, L.L.C. SEE [HTTP://WWW.MPEGLA.COM](http://WWW.MPEGLA.COM)
- MPEG-4 Visual
THIS PRODUCT IS LICENSED UNDER THE MPEG-4 VISUAL PATENT PORTFOLIO LICENSE FOR THE PERSONAL AND NON-COMMERCIAL USE OF A CONSUMER FOR (i) ENCODING VIDEO IN COMPLIANCE WITH THE MPEG-4 VISUAL STANDARD ("MPEG-4 VIDEO") AND/OR (ii) DECODING MPEG-4 VIDEO THAT WAS ENCODED BY A CONSUMER ENGAGED IN A PERSONAL AND NON-COMMERCIAL ACTIVITY AND/OR WAS OBTAINED FROM A VIDEO PROVIDER LICENSED BY MPEG LA TO PROVIDE MPEG-4 VIDEO. NO LICENSE IS GRANTED OR SHALL BE IMPLIED FOR ANY OTHER USE. ADDITIONAL INFORMATION INCLUDING THAT RELATING TO PROMOTIONAL, INTERNAL AND COMMERCIAL USES AND LICENSING MAY BE OBTAINED FROM MPEG LA, LLC. SEE [HTTP://WWW.MPEGLA.COM](http://WWW.MPEGLA.COM).

• libFLAC

Copyright (C) 2000,2001,2002,2003,2004,2005,2006,2007,2008,2009 Josh Coalson

Redistribution and use in source and binary forms, with or without modification, are permitted provided that the following conditions are met:

- Redistributions of source code must retain the above copyright notice, this list of conditions and the following disclaimer.

- Redistributions in binary form must reproduce the above copyright notice, this list of conditions and the following disclaimer in the documentation and/or other materials provided with the distribution.

- Neither the name of the Xiph.org Foundation nor the names of its contributors may be used to endorse or promote products derived from this software without specific prior written permission.

THIS SOFTWARE IS PROVIDED BY THE COPYRIGHT HOLDERS AND CONTRIBUTORS "AS IS" AND ANY EXPRESS OR IMPLIED WARRANTIES, INCLUDING, BUT NOT LIMITED TO, THE IMPLIED WARRANTIES OF MERCHANTABILITY AND FITNESS FOR A PARTICULAR PURPOSE ARE DISCLAIMED. IN NO EVENT SHALL THE FOUNDATION OR CONTRIBUTORS BE LIABLE FOR ANY DIRECT, INDIRECT, INCIDENTAL, SPECIAL, EXEMPLARY, OR CONSEQUENTIAL DAMAGES (INCLUDING, BUT NOT LIMITED TO, PROCUREMENT OF SUBSTITUTE GOODS OR SERVICES; LOSS OF USE, DATA, OR PROFITS; OR BUSINESS INTERRUPTION) HOWEVER CAUSED AND ON ANY THEORY OF LIABILITY, WHETHER IN CONTRACT, STRICT LIABILITY, OR TORT (INCLUDING NEGLIGENCE OR OTHERWISE) ARISING IN ANY WAY OUT OF THE USE OF THIS SOFTWARE, EVEN IF ADVISED OF THE POSSIBILITY OF SUCH DAMAGE.

Forholdsregler for sikkerhet

- Merking av produkter som benytter lasere

**CLASS 1
LASER PRODUCT**

Merkingen er festet til huset og angir at komponenten benytter laserstråler som har blitt klassifisert som klasse 1. Dette betyr at enheten benytter laserstråler av en svakere klasse. Det foreligger ingen fare for farlig stråling utenfor enheten.

- Informasjon om kasting av utfaset elektrisk og elektronisk utstyr og batterier (gjelder for EU-land som har vedtatt atskilte innsamlingsystem for avfall)

Produkter og batterier med symbolet (søppelkasse med kryss) kan ikke kastes som husholdningsavfall.

Utfaset elektrisk og elektronisk utstyr og batterier må resirkuleres på en mottaksstasjon som kan ta imot gjenstandene og håndtere disse og det restavfallet ved sirkulering.

Kontakt lokale myndigheter for detaljer om hvordan du kan finne en avfallstasjon for resirkulering i nærheten.

Korrekt resirkulering og avfallshåndtering vil bidra til å ivareta ressursene, samtidig som skadelig innvirkning på helse og miljø forhindres.

Merknad: Tegnet "Pb" nedenfor symbolet for batterier angir at batteriet inneholder bly.

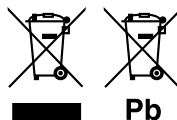

- Om QAU0569 (USB Wi-Fi®-adapter)

Wi-Fi-adapteren medfølger enheten fra fabrikk. Når adapteren fjernes, oppbevar den på et sikkert sted.



Samsvarserklæring med EMC-direktiv 2004/108/EF
Samsvarserklæring med R&TTE-direktiv 1999/5/EF
Samsvarhetserklæring i henhold til RoHS-direktivet 2011/65/EU

Produsent:

JVC KENWOOD Corporation
3-12, Moriyacho, Kanagawa-ku, Yokohama-shi, Kanagawa 221-0022, JAPAN

Representant i EU:

JVCKENWOOD NEDERLAND B.V.
Amsterdamseweg 37, 1422 AC UITHOORN, Nederland

English

Hereby, JVC KENWOOD declares that this unit DNN9150DAB is in compliance with the essential requirements and other relevant provisions of Directive 1999/5/EC.

Français

Par la présente JVC KENWOOD déclare que l'appareil DNN9150DAB est conforme aux exigences essentielles et aux autres dispositions pertinentes de la directive 1999/5/CE.

Par la présente, JVC KENWOOD déclare que ce DNN9150DAB est conforme aux exigences essentielles et aux autres dispositions de la directive 1999/5/CE qui lui sont applicables.

Deutsch

Hiermit erklärt JVC KENWOOD, dass sich dieser DNN9150DAB in Übereinstimmung mit den grundlegenden Anforderungen und den anderen relevanten Vorschriften der Richtlinie 1999/5/EG befindet. (BMW)

Hiermit erklärt JVC KENWOOD die Übereinstimmung des Gerätes DNN9150DAB mit den grundlegenden Anforderungen und den anderen relevanten Festlegungen der Richtlinie 1999/5/EG. (Wien)

Nederlands

Hierbij verklaart JVC KENWOOD dat het toestel DNN9150DAB in overeenstemming is met de essentiële eisen en de andere relevante bepalingen van richtlijn 1999/5/EG.

Bij deze verklaart JVC KENWOOD dat deze DNN9150DAB voldoet aan de essentiële eisen en aan de overige relevante bepalingen van Richtlijn 1999/5/EC.

Italiano

Con la presente JVC KENWOOD dichiara che questo DNN9150DAB è conforme ai requisiti essenziali e alle altre disposizioni pertinenti stabilite dalla direttiva 1999/5/CE.

Español

Por medio de la presente JVC KENWOOD declara que el DNN9150DAB cumple con los requisitos esenciales y cualesquiera otras disposiciones aplicables o exigibles de la Directiva 1999/5/CE.

Português

JVC KENWOOD declara que este DNN9150DAB está conforme com os requisitos essenciais e outras disposições da Directiva 1999/5/CE.

Polska

JVC KENWOOD niniejszym oświadcza, że DNN9150DAB spełnia zasadnicze wymogi oraz inne istotne postanowienia dyrektywy 1999/5/EC.

Český

JVC KENWOOD tímto prohlašuje, že DNN9150DAB je ve shodě se základními požadavky a s dalšími příslušnými ustanoveními Nařízení vlády č. 426/2000 Sb.

Magyar

Alulírott, JVC KENWOOD, kijelenti, hogy a jelen DNN9150DAB megfelel az 1999/5/EC irányelvben meghatározott alapvető követelményeknek és egyéb vonatkozó előírásoknak.

Svenska

Härmed intygar JVC KENWOOD att denna DNN9150DAB står i överensstämmelse med de väsentliga egenskapskrav och övriga relevanta bestämmelser som framgår av direktiv 1999/5/EG.

Suomi

JVC KENWOOD vakuuttaa täten että DNN9150DAB tyyppinen laite on direktiivin 1999/5/EY oleellisten vaatimusten ja sitä koskevien direktiivin muiden ehtojen mukainen.

Slovensko

S tem JVC KENWOOD izjavlja, da je ta DNN9150DAB v skladu z osnovnimi zahtevami in ostalimi ustreznimi predpisi Direktive 1999/5/EC.

Slovensky

Spoločnosť JVC KENWOOD týmto vyhlasuje, že DNN9150DAB spĺňa základné požiadavky a ďalšie príslušné ustanovenia Direktívy 1999/5/EC.

Dansk

Undertegnede JVC KENWOOD erklærer herved, at følgende udstyr DNN9150DAB overholder de væsentlige krav og øvrige relevante krav i direktiv 1999/5/EF.

Ελληνικά

ΜΕ ΤΗΝ ΠΑΡΟΥΣΑ JVC KENWOOD ΔΗΛΩΝΕΙ ΟΤΙ ΔΝΝ9150DAB ΣΥΜΜΟΡΦΩΝΕΤΑΙ ΠΡΟΣ ΤΙΣ ΟΥΣΙΩΔΕΙΣ ΑΠΑΙΤΗΣΕΙΣ ΚΑΙ ΤΙΣ ΛΟΙΠΕΣ ΣΧΕΤΙΚΕΣ ΔΙΑΤΑΞΕΙΣ ΤΗΣ ΟΔΗΓΙΑΣ 1999/5/ΕΚ.

Eesti

Sellega kinnitab JVC KENWOOD, et see DNN9150DAB vastab direktiivi 1999/5/EEK põhilistele nõudmistele ja muudele asjakohastele määrustele.

Latviešu

Ar šo, JVC KENWOOD, apstiprina, ka DNN9150DAB atbilst Direktīvas 1999/5/EEK galvenajām prasībām un citiem tās nosacījumiem.

Lietuviškai

Šiuo, JVC KENWOOD, pareiškia, kad šis DNN9150DAB atitinka pagrindinius Direktyvos 1999/5/EB reikalavimus ir kitas svarbias nuostatas.

Malti

Hawnhekk, JVC KENWOOD, jidjikkjara li dan DNN9150DAB jikkonforma mal-fittigiet essenzjali u ma provvedimenti oħrajn relevanti li hemm fid-Direttiva 1999/5/EC.

Українська

Компанія JVC KENWOOD заявляє, що цей виріб DNN9150DAB відповідає ключовим вимогам та іншим пов'язаним положенням Директиви 1999/5/EC.

Norsk

JVC KENWOOD erklærer herved at enheten DNN9150DAB oppfyller grunnleggende krav og andre bestemmelser i direktiv 1999/5/EF.

Türkçe

Bu vesileyle JVC KENWOOD, DNN9150DAB ünitesinin, 1999/5/EC Direktifinin başlıca gereksinimleri ve diğer ilgili hükümleri ile uyumlu olduğunu beyan eder.

Croatia

Ovim putem tvrtka JVC KENWOOD izjavljuje da je ovaj uređaj DNN9150DAB sukladan osnovnim zahtjevima i drugim važnim odredbama Direktive 1999/5/EC.



KENWOOD

DNN992

DNN9150DAB

Stemmekommandotabell

JVCKENWOOD Corporation

15DNN_IM387_VoiceCommand_nb_00 (K/E)

© 2014 JVC KENWOOD Corporation

Generell bruk

Skjerm	Bruk	Stemmekommando			
		US engelsk	UK engelsk	Fransk	Tysk
Alle skjermbilder	Avbryter stemmestyringsmodus	Cancel	Cancel	Annuler	Abbr.
	Viser toppmenyen	Top menu	Top menu	Menu sup	Hauptmenü
	Bytter til DAB-kilde * ¹	DAB	DAB	DAB	DAB
	Bytter til trådløs lenkekilde	Wireless Link	Wireless Link	Wireless Link	Wireless Link
	Bytter til DVD kilde	DVD	DVD	DVD	DVD
	Bytter til HD Radio kilde * ²	HD Radio	HD Radio	Radio HD	HD Radio
	Bytter til iPod kilde	iPod	iPod	iPod	iPod
	Bytter til Bluetooth Audio kilde	Bluetooth audio	Bluetooth audio	Audio Bluetooth	Bluetooth audio
	Bytter til SiriusXM-kilde * ²	SiriusXM	SiriusXM	SiriusXM	SiriusXM
	Bytter til STANDBY kilde	Standby	Standby	Veille	Standby
	Bytter til skylagringskilde	Storage	Storage	Storage	Storage
	Bytter til Tuner kilde * ¹	Tuner	Tuner	Tuner	Tuner
	Bytter til USB kilde	USB	USB	USB	USB
	Bytter til Pandora-kilde * ²	Pandora	Pandora	Pandora	Pandora
	Bytter til AUPEO!-kilde	AUPEO!	AUPEO!	AUPEO!	AUPEO!
	Bytter til iHeart radiokilde * ²	iHeart Radio	iHeart Radio	iHeart Radio	iHeart Radio
	Bytter til APPS-kilde	Apps	Apps	Apps	Apps
	Bytter til HDMI kilde	HDMI	HDMI	HDMI	HDMI
		MHL	MHL	MHL	MHL
	Bytter AV OUT kilde	AV out	AV out	sortie AV	AV out
	Viser skjermbildet for hands-free	Hands free	Hands free	Mains libres	Telefon
	Bytter til søk i blandet media	Media Search	Media Search	Media Search	Media Search
	Bytter til telefonsøk	Phone Search	Phone Search	Phone Search	Phone Search
	Viser OEM-funksjonsskjerm * ²	OEM	OEM	OEM	OEM
	Viser fremre kamera	Front camera	Front camera	Caméra avant	Frontkamera
	Viser bakre kamera	Rear camera	Rear camera	Caméra arrière	Rückfahrkamera
	Viser aktuelt skjermbilde for kildekontroll	Control screen	Control screen	Écran de commande	Steuerbildschirm
	Søker forrige stasjon/kanal.	Seek down	Seek down	Rechercher vers le bas	Suche abwärts
	Søker neste stasjon/kanal.	Seek up	Seek up	Rechercher vers le haut	Suche aufwärts
	Søker etter forrige spor/fil.	Track down	Track down	Piste précédente	Titel abwärts
	Søker etter neste spor/fil.	Track up	Track up	Piste suivante	Titel aufwärts
	Bytter til RSS-applikasjon	RSS	RSS	RSS	RSS
	Bytter til værapplikasjon	Weather	Weather	Météo	Wetter
Bytter til Facebook i SNS-applikasjon	Facebook	Facebook	Facebook	Facebook	
Oppretter en Facebook-status i SNS-applikasjon	Status	Status	Statut	Status	
Bytter til Twitter i SNS-applikasjon	Twitter	Twitter	Twitter	Twitter	
Lager en tweet i SNS-applikasjon	Tweet	Tweet	Tweet	Twitter-Nachricht	
Bytter til e-post i applikasjonen SNS	Mail	Mail	Message	Email	
Poster aktuelt sted.	I'm Here	I'm Here	Je suis ici	Mein Standort	
Posting av informasjon om sangen du lytter til.	I'm Listening	I'm Listening	J'écoute	Ich höre gerade	
Viser aktuelt stedsinformasjon	View Map	View Map	View Map	View Map	

Nederlandsk	Italiensk	Spansk
Terug	Annulla	Cancelar
Hoofdmenu	Menu princ.	Menú superior
DAB	DAB	DAB
Wireless Link	Wireless Link	Wireless Link
DVD	DVD	DVD
HD Radio	HD Radio	HD Radio
iPod	iPod	iPod
Bluetooth audio	Audio Bluetooth	Audio Bluetooth
SiriusXM	SiriusXM	SiriusXM
Stand by	Attesa	En espera
Storage	Storage	Storage
Tuner	Radio	Sintonizador
USB	USB	USB
Pandora	Pandora	Pandora
AUPEO!	AUPEO!	AUPEO!
iHeart Radio	iHeart Radio	iHeart Radio
Apps	Apps	Apps
HDMI	HDMI	HDMI
MHL	MHL	MHL
AV uit	AV out	salida AV
Handsfree	Vivavoce	Manos libres
Media Search	Media Search	Media Search
Phone Search	Phone Search	Phone Search
OEM	OEM	OEM
Vooruitzicht camera	Telecamera frontale	Cámara delantera
Camera achter	Retrocamera	Cámara trasera
Scherm besturen	Scherm. di controllo	Pantalla de control
Omlaag zoeken	Ricerca giù	Buscar anterior
Omhoog zoeken	Ricerca su	Buscar siguiente
Track omlaag	Traccia giù	Pista anterior
Track omhoog	Traccia su	Pista siguiente
RSS	RSS	RSS
weer	Tempo	tiempo
Facebook	Facebook	Facebook
status	Stato	Estatus
Twitter	Twitter	Twitter
Tweet	Tweet	Tweet
E-mail	Mail	Correo
Ik ben hier	Ci sono	Estoy aquí
Ik luister	In ascolto	Escucho
View Map	View Map	View Map

Visning av stemmekommandoene

Tilgjengelige stemmekommandoer avhenger av hvert skjermbilde, du finner dem ved å trykke og holde Push-To-Talk-tasten.

1 Trykk og hold Push-To-Talk-bryteren.



Listen over operative stemmekommandoer vises. Si en kommando.

MERK

- Se navigasjonssystemets brukerhåndbok for informasjon om stemmestyringen.
- *1 Bare DNN9150DAB
- *2 Bare DNN992