

# KENWOOD

**KMM-361SD**  
**KMM-261**  
**KMM-100GY**

**KMM-100AY**  
**KMM-100RY**  
**KMM-120Y**

DIGITAL MEDIA RECEIVER

## **INSTRUCTION MANUAL**

ЦИФРОВОЙ МЕДИА-РЕСИВЕР

## **ИНСТРУКЦИЯ ПО ЭКСПЛУАТАЦИИ**

ЦИФРОВИЙ МЕДІА-РЕСИВЕР

## **ІНСТРУКЦІЯ З ЕКСПЛУАТАЦІЇ**

JVCKENWOOD Corporation



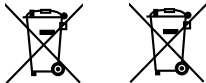

Pb

### Information on Disposal of Old Electrical and Electronic Equipment and Batteries (applicable for EU countries that have adopted separate waste collection systems)

Products and batteries with the symbol (crossed-out wheeled bin) cannot be disposed as household waste.

Old electrical and electronic equipment and batteries should be recycled at a facility capable of handling these items and their waste byproducts.

Contact your local authority for details in locating a recycle facility nearest to you. Proper recycling and waste disposal will help conserve resources whilst preventing detrimental effects on our health and the environment.

Notice: The sign "Pb" below the symbol for batteries indicates that this battery contains lead.

### For Israel

מידע בדבר השלכה לאשפה של ציוד חשמלי ואלקטרוני יש וכן סוללות (רלונטי) למדינות שמשמשות במערכת איסוף אשפה מופרדת).

לא ניתן להשליך מוצרים וסוללות עם הסימון (פח אשפה עם X עליו) כאשפה ביתית רגילה. יש למחזר ציוד חשמלי ואלקטרוני יש וכן סוללות במתקן המסוגל לטפל בפריטים כאלה ובתוצרי הלוואי שלהם. צרו קשר עם הרשות המקומית לקבלת פרטים אודות מתקן המיחזור הקרוב אליכם. מיחזור והשלכה לאשפה נאותים יעזרו לשמר משאבים ולמנוע השפעות שליליות על בריאותנו ועל הסביבה. שימו לב: הסימון Pb שמתחת לסימון עבור סוללות מצייין שהסוללה מכילה עופרת.



Declaration of Conformity with regard to the EMC Directive 2004/108/EC  
Declaration of Conformity with regard to the RoHS Directive 2011/65/EU

### Manufacturer:

JVC KENWOOD Corporation

3-12, Moriya-cho, Kanagawa-ku, Yokohama-shi, Kanagawa, 221-0022, Japan

### EU Representative:

JVCKENWOOD NEDERLAND B.V.

Amsterdamseweg 37, 1422 AC UITHOORN, The Netherlands

### For Turkey

Bu ürün 28300 sayılı Resmî Gazete'de yayımlanan Atık Elektrikli ve Elektronik Eşyaların Kontrolü Yönetmeliğe uygun olarak üretilmiştir.

### Eski Elektrik ve Elektronik Ekipmanların İmha Edilmesi Hakkında Bilgi (ayrı atık toplama sistemlerini kullanan ülkeleri için uygulanabilir)



Semböllü (üzerinde çarpı işareti olan çöp kutusu) ürünler ev atıkları olarak atılamaz.

Eski elektrik ve elektronik ekipmanlar, bu ürünleri ve ürün atıklarını geri dönüştürebilecek bir tesiste değerlendirilmelidir. Yaşadığımız bölgeye en yakın geri dönüşüm tesisinin yerini öğrenmek için yerel makamlara müracaat edin. Uygun geri dönüşüm ve atık imha yöntemi sağlığımız ve çevremiz üzerindeki zararlı etkileri önlerken kaynakların korunmasına da yardımcı olacaktır.



Дата изготовления (месяц/год) находится на этикетке устройства.

В соответствии с Законом Российской Федерации “О защите прав потребителей” срок службы (годности) данного товара “по истечении которого он может представлять опасность для жизни, здоровья потребителя, причинять вред его имуществу или окружающей среде” составляет семь (7) лет со дня производства. Этот срок является временем, в течение которого потребитель данного товара может безопасно им пользоваться при условии соблюдения инструкции по эксплуатации данного товара, проводя необходимое обслуживание, включающее замену расходных материалов и/или соответствующее ремонтное обеспечение в специализированном сервисном центре.

Дополнительные косметические материалы к данному товару, поставляемые вместе с ним, могут храниться в течение двух (2) лет со дня его производства.

Срок службы (годности), кроме срока хранения дополнительных косметических материалов, упомянутых в предыдущих двух пунктах, не затрагивает никаких других прав потребителя, в частности, гарантийного свидетельства KENWOOD, которое он может получить в соответствии с законом о правах потребителя или других законов, связанных с ним.

#### **Декларация про Відповідність Вимогам Технічного Регламенту Обмеження Використання деяких Небезпечних Речовин в електричному та електронному обладнанні (затвердженого Постановою №1057 Кабінету Міністрів України)**

Вибір відповідає вимогам Технічного Регламенту Обмеження Використання деяких Небезпечних Речовин в електричному та електронному обладнанні (ТР ОВНР).

Вміст небезпечних речовин у випадках, не обумовлених в Додатку №2 ТР ОВНР:

- 1.** свинець (Pb) – не перевищує 0.1 % ваги речовини або в концентрації до 1000 частин на мільйон;
- 2.** кадмій (Cd) – не перевищує 0.01 % ваги речовини або в концентрації до 100 частин на мільйон;
- 3.** ртуть (Hg) – не перевищує 0.1 % ваги речовини або в концентрації до 1000 частин на мільйон;
- 4.** шестивалентний хром (Cr 6+) – не перевищує 0.1 % ваги речовини або в концентрації до 1000 частин на мільйон;
- 5.** полібромбіфеноли (PBВ) – не перевищує 0.1% ваги речовини або в концентрації до 1000 частин на мільйон;
- 6.** полібромдефенілові ефіри (PBDE) – не перевищує 0.1 % ваги речовини або в концентрації до 1000 частин на мільйон.

# CONTENTS

|                           |    |
|---------------------------|----|
| BEFORE USE                | 2  |
| BASICS                    | 3  |
| GETTING STARTED           | 4  |
| RADIO                     | 5  |
| AUX                       | 6  |
| USB/ iPod/ SD             | 6  |
| DISPLAY SETTINGS          | 8  |
| AUDIO SETTINGS            | 9  |
| MORE INFORMATION          | 10 |
| TROUBLESHOOTING           | 10 |
| SPECIFICATIONS            | 11 |
| INSTALLATION / CONNECTION | 12 |

## How to read this manual

- Operations are explained mainly using buttons on the faceplate.
- [XX] indicates the selected items.
- (→ XX) indicates references are available on the stated page.

# BEFORE USE

## ▲ Warning

Do not operate any function that takes your attention away from safe driving.

## ▲ Caution

### Volume setting:

- Adjust the volume so that you can hear sounds outside the car to prevent accidents.
- Lower the volume before playing digital sources to avoid damaging the speakers by the sudden increase of the output level.

### General:

- Avoid using the external devices if it might hinder safe driving.
- Make sure all important data has been backed up. We shall bear no responsibility for any loss of recorded data.
- Never put or leave any metallic objects (such as coins or metal tools) inside the unit, to prevent a short circuit.

## Muting upon the reception of a phone call

Connect the MUTE wire to your telephone using a commercial telephone accessory. (→ 13)

**When a call comes in, "CALL" appears.** (The audio system pauses.)

- To continue listening to the audio system during a call, press **⏻ SRC**. "CALL" disappears and the audio system resumes.

**When the call ends, "CALL" disappears.** (The audio system resumes.)

## Maintenance

**Cleaning the unit:** Wipe off dirt on the faceplate with a dry silicone or soft cloth.

**Cleaning the connector:** Detach the faceplate and clean the connector gently with a cotton swab, being careful not to damage the connector.

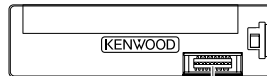

Connector (on the reverse side of the faceplate)

# BASICS

## Faceplate

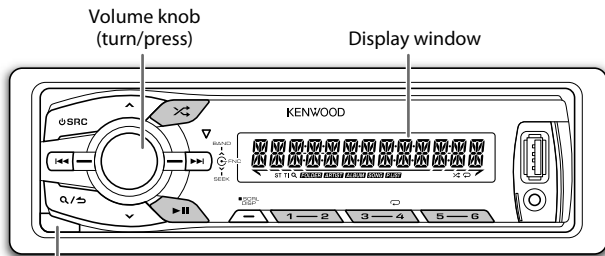

Detach button

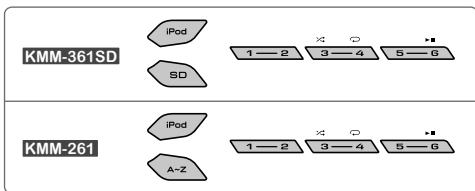

### Attach

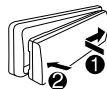

### Detach

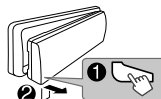

### How to reset

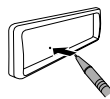

Your preset adjustments will also be erased.

### Insert an SD card (for **KMM-361SD**)

- 1 Press **SRC** to turn off the power.
- 2 Detach the faceplate.
- 3 Insert the SD card into the SD CARD slot until it clicks.  
(With the label side up and the notched section on the right.)

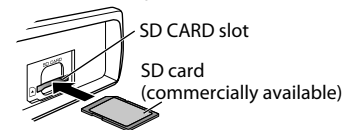

- 4 Reattach the faceplate.

### Removing an SD card (for **KMM-361SD**)

- 1 Detach the faceplate.
- 2 Push the SD card until it clicks and then pull it out.
- 3 Reattach the faceplate.

| To                             | Do this (on the faceplate)  |
|--------------------------------|---|
| Turn on the power              | Press <b>SRC</b> .<br>• Press and hold to turn off the power.                                     |
| Adjust the volume              | Turn the volume knob.   |
| Select a source                | Press <b>SRC</b> repeatedly.  |
| Change the display information | Press <b>DISP SCRL</b> repeatedly.<br>• Press and hold to scroll the current display information. |

# GETTING STARTED

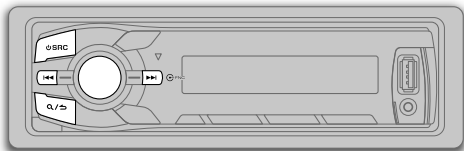

## 1 Select the display language and cancel the demonstration

When you turn on the power (or after you reset the unit), the display shows: "SEL LANGUAGE" → "PRESS" → "VOLUME KNOB"

- 1 Turn the volume knob to select [ENG] (English) or [RUS] (Russian), then press the knob.

[ENG] is selected for the initial setup.

Then, the display shows: "CANCEL DEMO" → "PRESS" → "VOLUME KNOB"

- 2 Press the volume knob.  
[YES] is selected for the initial setup.
- 3 Press the volume knob again.  
"DEMO OFF" appears.

## 2 Set the clock

- 1 Press the volume knob to enter [FUNCTION].
- 2 Turn the volume knob to select [CLOCK], then press the knob.
- 3 Turn the volume knob to select [CLOCK ADJUST], then press the knob.
- 4 Turn the volume knob to make the settings, then press the knob.  
Day → Hour → Minute
- 5 Turn the volume knob to select [CLOCK FORMAT], then press the knob.
- 6 Turn the volume knob to select [12H] or [24H], then press the knob.

- 7 Press and hold Q/PS to exit.

To return to the previous setting item or hierarchy, press Q/PS.

While in clock display screen...

Press and hold **DISP SCRL** to enter clock adjustment mode directly.  
Then, perform step 4 to set the clock.

## 3 Set the initial settings

- 1 Press SRC to enter STANDBY.
- 2 Press the volume knob to enter [FUNCTION].
- 3 Turn the volume knob to make a selection (see the following table), then press the knob.
- 4 Press and hold Q/PS to exit.

To return to the previous setting item or hierarchy, press Q/PS.

Default: **XX**

### AUDIO CONTROL

**SWITCH PREOUT** **REAR/ SUB-W:** Selects whether rear speakers or a subwoofer are connected to the line out terminals on the rear (through an external amplifier).

**SP SELECT** **OFF/ 5/4/ 6 × 9/6/ OEM:** Selects according to the speaker size (5 inches or 4 inches, 6×9 inches or 6 inches) or OEM speakers for optimum performance.

### DISPLAY

**EASY MENU** (For **KMM-361SD** / **KMM-120Y**)  
**ON:** Both display and button illumination change to white color when entering [FUNCTION]. ; **OFF:** Both display and button illumination remain as [COLOR SELECT] color. (→ 8)

### TUNER SETTING

**PRESET TYPE** **NORMAL:** Memorizes one station for each preset button in each band (FM1/ FM2/ FM3/ MW/ LW). ; **MIX:** Memorizes one station for each preset button, regardless of the selected band.

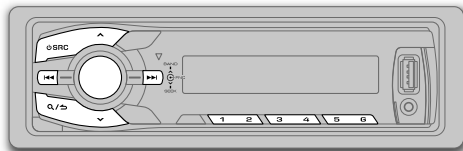
Default: **XX****SYSTEM**

**KEY BEEP** **ON:** Activates the keypress tone. ;  
**OFF:** Deactivates.

**SOURCE SELECT**

**BUILT-IN AUX** **ON:** Enables AUX in source selection. ;  
**OFF:** Disables. (→ 6)

**RUSSIAN SET** Selects the display language for [FUNCTION] menu and Tag information (folder name, file name, song title, artist name, album name) if applicable.  
**RUSSIAN OFF:** Display language is English. ; **РУССКИЙ ВКЛ:** Display language is Russian.

**P-OFF WAIT** Applicable only when the demonstration mode is turned off.  
Sets the duration when the unit will automatically turn off (while in standby mode) to save the battery.  
**20M:** 20 minutes ; **40M:** 40 minutes ;  
**60M:** 60 minutes ; **OFF** ----: Cancels

**F/W UPDATE****UPDATE SYSTEM**

**F/W UP xx.xx** **YES:** Starts upgrading the firmware. ;  
**NO:** Cancels (upgrading is not activated).  
For details on how to update the firmware, see: [www.kenwood.com/cs/ce/](http://www.kenwood.com/cs/ce/)

**Search for a station**

- 1 Press **SRC** to select TUNER.
  - 2 Press **^ BAND** repeatedly to select FM1/ FM2/ FM3/ MW/ LW.
  - 3 Press **◀◀ / ▶▶** to search for a station.
- To change the searching method for **◀◀ / ▶▶**: Press **∨ SEEK** repeatedly.
  - **AUTO1:** Automatically search for a station.
  - **AUTO2:** Automatically search for a preset station.
  - **MANUAL:** Manually search for a station.
  - To store a station: Press and hold one of the number buttons (**1** to **6**).
  - To select a stored station: Press one of the number buttons (**1** to **6**).

**Other settings**

- 1 Press the volume knob to enter [FUNCTION].
- 2 Turn the volume knob to make a selection (see the following table), then press the knob.
- 3 Press and hold **Q/S** to exit.

To return to the previous setting item or hierarchy, press **Q/S**.

Default: **XX****TUNER SETTING**

- LOCAL SEEK** **ON:** Searches only FM stations with good reception. ; **OFF:** Cancels.
- AUTO MEMORY** **YES:** Automatically starts memorizing 6 stations with good reception. ;  
**NO:** Cancels. (Selectable only if [NORMAL] is selected for [PRESET TYPE].) (→ 4)
- MONO SET** **ON:** Improves the FM reception, but the stereo effect may be lost. ; **OFF:** Cancels.
- NEWS SET** **ON:** The unit will temporarily switch to News Programme if available. ;  
**OFF:** Cancels.
- REGIONAL** **ON:** Switches to another station only in the specific region using the "AF" control. ;  
**OFF:** Cancels.
- AF SET** **ON:** Automatically searches for another station broadcasting the same program in the same Radio Data System network with better reception when the current reception is poor. ; **OFF:** Cancels.
- TI** **ON:** Allows the unit to temporarily switch to Traffic Information. ; **OFF:** Cancels.

## RADIO

Default: **XX**

**PTY SEARCH** Press the volume knob to enter PTY language selection. Turn the volume knob to select the PTY language (**ENGLISH/ FRENCH/ GERMAN**), then press the knob. Selects the available Program Type (see the following), then, press **◀◀ / ▶▶** to start.

### CLOCK

**TIME SYNC** **ON**: Synchronizes the unit's time to the Radio Data System station time. ;  
**OFF**: Cancels.

• **[LOCAL SEEK]/ [MONO SET]/ [NEWS SET]/ [REGIONAL]/ [AF SET]/ [TI]/ [PTY SEARCH]** is selectable only when the band is FM1/ FM2/ FM3.

• Available Program Type:

**SPEECH**: NEWS, AFFAIRS, INFO (information), SPORT, EDUCATE, DRAMA, CULTURE, SCIENCE, VARIED, WEATHER, FINANCE, CHILDREN, SOCIAL, RELIGION, PHONE IN, TRAVEL, LEISURE, DOCUMENT

**MUSIC**: POP M (music), ROCK M (music), EASY M (music), LIGHT M (music), CLASSICS, OTHER M (music), JAZZ, COUNTRY, NATION M (music), OLDIES, FOLK M (music)

The unit will search for the Program Type categorized under **[SPEECH]** or **[MUSIC]** if selected.

• If the volume is adjusted during reception of traffic information, alarm or news bulletin, the adjusted volume is memorized automatically. It will be applied the next time traffic information, alarm or news bulletin function is turned on.

## AUX

**Preparation:**

Select **[ON]** for **[BUILT-IN AUX]**. (→ 5)

### Start listening

1 Connect a portable audio player (commercially available).

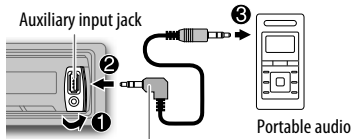

3.5 mm stereo mini plug with "L" shaped connector (commercially available)

2 Press **SRC** to select **AUX**.

3 Turn on the portable audio player and start playback.

### Set the AUX name

While listening to a portable audio player connected to the unit...

1 Press the volume knob to enter **[FUNCTION]**.

2 Turn the volume knob to select **[SYSTEM]**, then press the knob.

3 Turn the volume knob to select **[AUX NAME SET]**, then press the knob.

4 Turn the volume knob to make a selection, then press the knob.

**AUX** (default)/ **DVD**/ **PORTABLE**/ **GAME**/ **VIDEO**/ **TV**

5 Press and hold **Q / ↵** to exit.

## USB/ iPod/ SD

### Start playback

**USB/ iPod**: The source changes automatically and playback starts.

### USB

USB input terminal

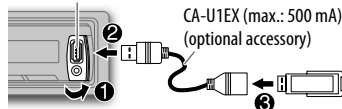

**iPod/iPhone** (for **KMM-361SD** / **KMM-261**)

USB input terminal

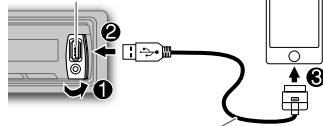

KCA-iP102 (optional accessory)

• You can also change the source from the other source to iPod by pressing **iPod**.

Press and hold **iPod** to select the control mode while in iPod source.

**MODE ON**: From the iPod\*1.

**MODE OFF**: From the unit.

**SD** (for **KMM-361SD**)

Insert an SD card into the SD CARD slot. (→ 3)  
Press **SRC** or **SD** to select SD and start playback.

• You can also change the source from the other source to SD by pressing **SD**.



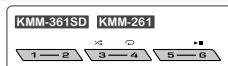
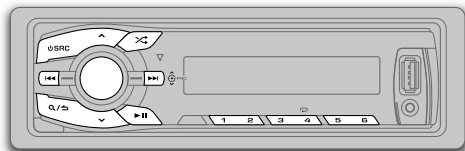
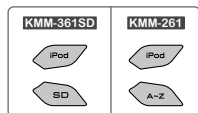

| To                            | Do this   |
|-------------------------------|---|
| Pause or resume playback      | Press <b>▶  </b> or <b>6 ▶  </b> .  |
| Select a file                 | Press <b>◀◀ / ▶▶</b> .  |
| Select a folder <sup>*2</sup> | Press <b>^ / v</b> .  |
| Reverse/<br>Fast-forward      | Press and hold <b>◀◀ / ▶▶</b> .   |
| Repeat play <sup>*3</sup>     | Press <b>4</b> repeatedly.<br><ul style="list-style-type: none"> <li>MP3/WMA/WAV/FLAC file or iPod: FILE REPEAT, FOLDER REPEAT, REPEAT OFF</li> <li>KENWOOD Music Editor Light (KME Light)/ KENWOOD Music Control (KMC) file (➔ 10): FILE REPEAT, REPEAT OFF</li> </ul> |
| Random play <sup>*3</sup>     | Press <b>3</b> repeatedly.<br><ul style="list-style-type: none"> <li>MP3/WMA/WAV/FLAC file or iPod or KME Light/ KMC file: FOLDER RANDOM, RANDOM OFF</li> </ul> <p>Press and hold <b>3</b>  to select "ALL RANDOM".</p>   |

<sup>\*1</sup> You can still play/pause, file skip, fast-forward or reverse files from the unit.

<sup>\*2</sup> Only for MP3/WMA/WAV/FLAC files. This does not work for iPod.

<sup>\*3</sup> For iPod: Applicable only when [MODE OFF] is selected. (➔ 6)

If you connect the iPod/iPhone to the USB input terminal of the unit (while listening to TuneIn, TuneIn Radio Pro or Aupeo), the unit will output the sound from these apps.

## Select a file from a list

For iPod: Applicable only when [MODE OFF] is selected. (➔ 6)

- 1 Press **Q/↵**.
- 2 Turn the volume knob to make a selection, then press the knob.

- MP3/WMA/WAV/FLAC file: Select the desired folder, then a file.
- iPod or KME Light/ KMC file: Select the desired file from the list (PLAYLISTS, ARTISTS, ALBUMS, SONGS, PODCASTS\*, GENRES, COMPOSERS\*).

\* Only for iPod.

- To return to the root folder (or first file), press number button **5**.
- To return to the previous setting item or hierarchy, press **Q/↵**.
- To cancel, press and hold **Q/↵**.

If you have many files...

You can search through them quickly (on step 2 above) at a preset skip search ratio by pressing **◀◀ / ▶▶**.

- See also "Set the skip search ratio." (➔ 8)
- Pressing and holding **◀◀ / ▶▶** skip songs at the maximum ratio (10%) regardless of the setting made.
- For USB: Only for files registered in the database created with KME Light/ KMC.

**Select a song by name**

While listening to iPod...

- 1 Press **Q/↵**.
- 2 Turn the volume knob to select a category, then press the knob.
- 3 Turn the volume knob quickly (or press **A~Z** for **[KMM-267]**) to enter character search.
- 4 Turn the volume knob to select the character to be searched for.
- 5 Press **◀◀/▶▶** to move to the entry position.  
You can enter up to 3 characters.
- 6 Press the volume knob to start searching.
- 7 Turn the volume knob to make a selection, then press the knob.  
Repeat step 7 until the desired item is selected.

- To search for a character other than A to Z and 0 to 9, enter only “\*”.
- To return to the previous hierarchy, press **Q/↵**.
- To return to the top menu, press number button 5.
- To cancel, press and hold **Q/↵**.

**Set the skip search ratio**

While listening to iPod or KME Light/ KMC file...

- 1 Press the volume knob to enter [FUNCTION].
- 2 Turn the volume knob to select [USB], then press the knob.
- 3 Turn the volume knob to select [SKIP SEARCH], then press the knob.
- 4 Turn the volume knob to make a selection, then press the knob.  
0.5% (default)/ 1%/ 5%/ 10%: Skip search ratio over the total files.
- 5 Press and hold **Q/↵** to exit.

**Change the USB drive**

When a smartphone (Mass Storage Class) is connected to the USB input terminal, you can select its internal memory or external memory (such as an SD card) to playback the stored songs. You can also select the desired drive to playback when a multiple drives device is connected.

**Press number button 5 repeatedly to select the desired drive.**

(or)

- 1 Press the volume knob to enter [FUNCTION].
- 2 Turn the volume knob to select [USB], then press the knob.
- 3 Turn the volume knob to select [MUSIC DRIVE], then press the knob.
- 4 Press the volume knob to select [DRIVE CHANGE].

The next drive is selected automatically.

Repeat steps 1 to 4 to select the following drives.

Selectable items: [DRIVE 1] to [DRIVE 5]

- 1 Press the volume knob to enter [FUNCTION].
- 2 Turn the volume knob to select [DISPLAY], then press the knob.
- 3 Turn the volume knob to make a selection (see the following table), then press the knob.  
Repeat step 3 until the desired item is selected or activated.
- 4 Press and hold **Q/↵** to exit.

To return to the previous setting item or hierarchy, press **Q/↵**.

Default: **XX**

|                      |  |
|----------------------|--|
| <b>COLOR SELECT*</b> | <b>VARIABLE SCAN/ COLOR 01 — COLOR 24/ USER:</b> Selects your preferred button illumination color.<br><br>You can create your own color (when [COLOR 01] — [COLOR 24] or [USER] is selected). The color you have created can be selected when you select [USER].<br><b>1</b> Press and hold the volume knob to enter the detailed color adjustment.<br><b>2</b> Press <b>◀◀/▶▶</b> to select the color (R/ G/ B) to adjust.<br><b>3</b> Turn the volume knob to adjust the level (0 — 9), then press the knob. |
| <b>DIMMER</b>        | <b>ON:</b> Dims the display illumination (and button illumination*). ; <b>OFF:</b> Illuminates according to the [BRIGHTNESS] settings.   |
| <b>BRIGHTNESS</b>    | <b>LVL 0 — LVL 31:</b> Selects your preferred brightness level for display illumination (and button illumination*).  |
| <b>TEXT SCROLL</b>   | <b>AUTO/ ONCE:</b> Selects whether to scroll the display information automatically, or scroll only once. ; <b>OFF:</b> Cancels.  |

\* For **[KMM-361SD/ KMM-120Y]**

# AUDIO SETTINGS

While listening to any source...

- 1 Press the volume knob to enter [FUNCTION].
- 2 Turn the volume knob to select [AUDIO CONTROL], then press the knob.
- 3 Turn the volume knob to make a selection (see the following table), then press the knob.  
Repeat step 3 until the desired item is selected or activated.
- 4 Press and hold  $\mathcal{Q}$ / $\mathcal{S}$  to exit.

To return to the previous setting item or hierarchy, press  $\mathcal{Q}$ / $\mathcal{S}$ .

Default: **XX**

|                    |                      |   |
|--------------------|----------------------|---|
| <b>SUB-W LEVEL</b> | -15 to +15 (0)       | Adjusts the subwoofer output level.   |
| <b>BASS LEVEL</b>  | -8 to +8 (+6)        | Adjusts the level to memorize for each source. (Before making an adjustment, select the source you want to adjust.) |
| <b>MID LEVEL</b>   | -8 to +8 (+5)        |   |
| <b>TRE LEVEL</b>   | -8 to +8 (0)         |   |
| <b>EQ PRO</b>      |                      |   |
| <b>BASS ADJUST</b> | <b>BASS CTR FRQ</b>  | 60/ 80/ 100/ 200: Selects the center frequency.   |
|                    | <b>BASS LEVEL</b>    | -8 to +8 (+6): Adjusts the level.   |
|                    | <b>BASS Q FACTOR</b> | 1.00/ 1.25/ 1.50/ 2.00: Adjusts the quality factor.   |
|                    | <b>BASS EXTEND</b>   | ON: Turns on the extended bass. ; OFF: Cancels.   |
| <b>MID ADJUST</b>  | <b>MID CTR FRQ</b>   | 0.5/ 1.0/ 1.5/ 2.5K: Selects the center frequency.  |
|                    | <b>MID LEVEL</b>     | -8 to +8 (+5): Adjusts the level.   |
|                    | <b>MID Q FACTOR</b>  | 0.75/ 1.00/ 1.25: Adjusts the quality factor.   |
| <b>TRE ADJUST</b>  | <b>TRE CTR FRQ</b>   | 10.0/ 12.5/ 15.0/ 17.5K: Selects the center frequency.  |
|                    | <b>TRE LEVEL</b>     | -8 to +8 (0): Adjusts the level.  |

|  |   |
|--|---|
| <b>PRESET EQ</b>                             | <b>DRIVE EQ/ TOP40/ POWERFUL/ ROCK/ POPS/ EASY/ JAZZ/ NATURAL/ USER:</b> Selects a preset equalizer suitable to the music genre. (Select [USER] to use the customized bass, middle, and treble settings.)<br>[DRIVE EQ] is a preset equalizer that reduces noise from the road. |
| <b>BASS BOOST</b>                            | <b>LV1/ LV2/ LV3:</b> Selects your preferred bass boost level. ;<br><b>OFF:</b> Cancels.  |
| <b>LOUDNESS</b>                              | <b>LV1/ LV2:</b> Selects your preferred low and high frequencies boost to produce a well-balanced sound at a low volume level. ; <b>OFF:</b> Cancels.   |
| <b>SUBWOOFER SET</b>                         | <b>ON:</b> Turns on the subwoofer output. ; <b>OFF:</b> Cancels.  |
| <b>LPF SUBWOOFER</b>                         | <b>THROUGH:</b> All signals are sent to the subwoofer. ; <b>85HZ/ 120HZ/ 160HZ:</b> Audio signals with frequencies lower than 85 Hz/ 120 Hz/ 160 Hz are sent to the subwoofer.  |
| <b>SUB-W PHASE</b>                           | <b>REVERSE (180°)/ NORMAL (0°):</b> Selects the phase of the subwoofer output to be in line with the speaker output for optimum performance. (Selectable only if a setting other than [THROUGH] is selected for [LPF SUBWOOFER].)   |
| <b>FADER</b>                                 | <b>R15 to F15 (0):</b> Adjusts the rear and front speaker output balance.   |
| <b>BALANCE</b>                               | <b>L15 to R15 (0):</b> Adjusts the left and right speaker output balance.   |
| <b>VOLUME OFFSET (Default: 0)</b>            | <b>-8 to +8 (for AUX); -8 to 0 (for other sources):</b> Presets the volume adjustment level of each source. (Before adjustment, select the source you want to adjust.)  |
| <b>SOUND RECNRSTR (Sound reconstruction)</b> | <b>ON:</b> Creates realistic sound by compensating the high-frequency components and restoring the rise-time of the waveform that are lost in audio data compression. ; <b>OFF:</b> Cancels.  |

- [SUB-W LEVEL]/ [SUBWOOFER SET]/ [LPF SUBWOOFER]/ [SUB-W PHASE] is selectable only if [SWITCH PREOUT] is set to [SUB-W]. (→ 4)
- [SUB-W LEVEL]/ [LPF SUBWOOFER]/ [SUB-W PHASE] is selectable only if [SUBWOOFER SET] is set to [ON].

## MORE INFORMATION

### General

Detailed information and notes about the playable audio files are stated in an online manual on the following web site:

[www.kenwood.com/cs/ce/audiofile/](http://www.kenwood.com/cs/ce/audiofile/)

### Playable files

- Playable audio file: MP3 (.mp3), WMA (.wma), WAV (.wav), FLAC (.flac)
- Playable USB device file system: FAT12, FAT16, FAT32

Even when audio files comply with the standards listed above, playback may be impossible depending on the types or conditions of media or device.

### About USB devices

- This unit can play MP3/WMA/WAV/FLAC files stored on a USB mass storage class device.
- You cannot connect a USB device via a USB hub.
- Connecting a cable whose total length is longer than 5 m may result in abnormal playback.
- This unit cannot recognize a USB device whose rating is other than 5 V and exceeds 1 A.

### About SD card

- This unit is capable of playback of SD/SDHC memory cards complying with the SD or SDHC standard:  
SD card (≤2 GB), SDHC card (≤32 GB)
- A special adapter is required to use a miniSD card, miniSDHC card, microSD card or microSDHC card.
- The MultiMedia Card (MMC) cannot be used.
- Data recorded in the SD audio format cannot be played back.

### About KENWOOD Music Editor Light and KENWOOD Music Control

- This unit supports the PC application KENWOOD Music Editor Light and Android™ application KENWOOD Music Control.
- When you play audio files with song data added using the KENWOOD Music Editor Light or KENWOOD Music Control, you can search for audio files by Genres, Artists, Albums, Playlists, and Songs.
- KENWOOD Music Editor Light and KENWOOD Music Control are available on the following web site:  
[www.kenwood.com/cs/ce/](http://www.kenwood.com/cs/ce/)

### About iPod/iPhone

Made for

- iPod touch (1st, 2nd, 3rd, 4th, and 5th generation)
- iPod classic
- iPod nano (3rd, 4th, 5th, 6th, and 7th generation)
- iPhone, iPhone 3G, 3GS, 4, 4S, 5
- For the latest compatible list and software versions of iPhone/iPod, see: [www.kenwood.com/cs/ce/ipod](http://www.kenwood.com/cs/ce/ipod)
- To connect devices featuring Lightning connector, both KCA-iP102 (optional accessory) and Apple Lightning to 30-pin Adapter (accessory of the iPod/iPhone) are required.  
Do not leave the Apple Lightning to 30-pin Adapter inside the car to prevent damages caused by the hot temperature.
- You cannot operate iPod if “KENWOOD” or “✓” is displayed on iPod.

## TROUBLESHOOTING

| Symptom  | Remedy  |
|--|---|
| Sound cannot be heard.   | <ul style="list-style-type: none"><li>• Adjust the volume to the optimum level.</li><li>• Check the cords and connections.</li></ul>  |
| “PROTECT” appears and no operations can be done.   | Check to be sure the terminals of the speaker wires are insulated properly, then reset the unit. If this does not solve the problem, consult your nearest service center.                                     |
| <ul style="list-style-type: none"><li>• Sound cannot be heard.</li><li>• The unit does not turn on.</li><li>• Information shown on the display is incorrect.</li></ul> | Clean the connectors. (➡ 2)   |
| The unit does not work at all.   | Reset the unit. (➡ 3)   |
| <ul style="list-style-type: none"><li>• Radio reception is poor.</li><li>• Static noise while listening to the radio.</li></ul>  | <ul style="list-style-type: none"><li>• Connect the antenna firmly.</li><li>• Pull the antenna out all the way.</li></ul>   |
| “NA FILE” appears.   | Make sure the media contains supported audio files. (➡ 10)  |
| “READ ERROR” appears.  | Copy the files and folders onto the USB device again. If this does not solve the problem, reset the USB device or use another USB device.   |
| “NO DEVICE” appears.   | <ul style="list-style-type: none"><li>• Connect a USB device, and change the source to USB again.</li><li>• SD card is not inserted properly. Insert an SD card, and change the source to SD again.</li></ul> |
| “COPY PRO” appears.  | A copy-protected file is played.  |
| “NA DEVICE” appears.   | <ul style="list-style-type: none"><li>• Connect a supported USB device, and check the connections.</li><li>• Insert a supported SD card properly.</li></ul>   |
| “NO MUSIC” appears.  | Connect a USB device or insert an SD card that contains playable audio files.   |
| “iPod ERROR” appears.  | Reconnect the iPod. / Reset the iPod.   |
| “READING” keeps flashing.  | Do not use too many hierarchical levels or folders.   |
| Elapsed playing time is not correct.   | This is caused by how the tracks are recorded.  |
| Correct characters are not displayed (e.g. album name).  | This unit can only display uppercase letters, numbers, and a limited number of symbols. Uppercase Cyrillic letters can also be displayed if [RUSSIAN SET] is set to [РУССКИЙ ВКЛ]. (➡ 5)                      |

# SPECIFICATIONS

|        |                                  |  |  |
|--------|----------------------------------|--|--|
| Tuner  | FM                               | Frequency Range                        | 87.5 MHz — 108.0 MHz (50 kHz space)          |
|        |                                  | Usable Sensitivity (S/N = 26 dB)       | 0.71 $\mu$ V/75 $\Omega$                     |
|        |                                  | Quieting Sensitivity (DIN S/N = 46 dB) | 2.0 $\mu$ V/75 $\Omega$                      |
|        |                                  | Frequency Response ( $\pm 3$ dB)       | 30 Hz — 15 kHz                               |
|        |                                  | Signal-to-Noise Ratio (MONO)           | 64 dB  |
|        |                                  | Stereo Separation (1 kHz)              | 40 dB  |
| MW     | Frequency Range                  | 531 kHz — 1 611 kHz (9 kHz space)      |  |
|        | Usable Sensitivity (S/N = 20 dB) | 28.2 $\mu$ V                           |  |
| LW     | Frequency Range                  | 153 kHz — 279 kHz (9 kHz space)        |  |
|        | Usable Sensitivity (S/N = 20 dB) | 50 $\mu$ V                             |  |
| USB/SD | USB                              | USB Standard                           | USB 1.1, USB 2.0 (Full speed)                |
|        |                                  | File System                            | FAT 12/ 16/ 32                               |
|        |                                  | Maximum Supply Current                 | DC 5 V $\equiv$ 1 A                          |
|        |                                  | Frequency Response ( $\pm 1$ dB)       | 20 Hz — 20 kHz                               |
|        |                                  | Signal-to-Noise Ratio (1 kHz)          | 105 dB                                       |
|        |                                  | Dynamic Range                          | 88 dB  |
|        |                                  | Channel Separation                     | 90 dB  |
|        | SD                               | Compatible Physical Format             | Version 2.00                                 |
|        |                                  | Maximum Memory Capacity                | 32 GB  |
|        |                                  | File System                            | FAT 12/ 16/ 32                               |
|        |                                  | MP3 Decode                             | Compliant with MPEG-1/2 Audio Layer-3        |
|        |                                  | WMA Decode                             | Compliant with Windows Media Audio           |
|        |                                  | WAV Decode                             | RIFX waveform Audio Format (Linear PCM only) |
|        | FLAC Decode                      | FLAC files                             |  |

|                   |   |  |                     |
|-------------------|---|--|---------------------|
| Audio             | Maximum Output Power                        | 50 W $\times$ 4  |                     |
|                   | Output Power (DIN 45324, +B = 14.4 V)       | 30 W $\times$ 4  |                     |
|                   | Speaker Impedance                           | 4 $\Omega$ — 8 $\Omega$                                    |                     |
|                   | Tone Action                                 | Bass   | 200 Hz $\pm 8$ dB   |
|                   |   | Middle   | 2.5 kHz $\pm 8$ dB  |
|                   |   | Treble   | 12.5 kHz $\pm 8$ dB |
| Preout Level/Load | 2 500 mV/ 10 k $\Omega$ (USB)               |  |                     |
| Preout Impedance  | $\leq$ 600 $\Omega$                         |  |                     |
| Auxiliary         | Frequency Response ( $\pm 3$ dB)            | 20 Hz — 20 kHz   |                     |
|                   | Input Maximum Voltage                       | 1 200 mV   |                     |
|                   | Input Impedance                             | 30 k $\Omega$  |                     |
| General           | Operating Voltage                           | 14.4 V (10.5 V — 16 V allowable)                           |                     |
|                   | Maximum Current Consumption                 | 10 A   |                     |
|                   | Operational Temperature Range               | 0 $^{\circ}$ C — +40 $^{\circ}$ C                          |                     |
|                   | Installation Size (W $\times$ H $\times$ D) | 182 mm $\times$ 53 mm $\times$ 107 mm                      |                     |
|                   | Weight                                      | <b>KMM-120Y</b> : 0.55 kg<br><b>Other models</b> : 0.54 kg |                     |

Subject to change without notice.

## ▲ Warning

- The unit can only be used with a 12 V DC power supply, negative ground.
- Disconnect the battery's negative terminal before wiring and mounting.
- Do not connect Battery wire (yellow) and Ignition wire (red) to the car chassis or Ground wire (black) to prevent a short circuit.
- Insulate unconnected wires with vinyl tape to prevent a short circuit.
- Be sure to ground this unit to the car's chassis again after installation.

## ▲ Caution

- For safety's sake, leave wiring and mounting to professionals. Consult the car audio dealer.
- Install this unit in the console of your vehicle. Do not touch the metal parts of this unit during and shortly after use of the unit. Metal parts such as the heat sink and enclosure become hot.
- Do not connect the  $\ominus$  wires of speakers to the car chassis or Ground wire (black), or connect them in parallel.
- Mount the unit at an angle of less than 30°.
- If your vehicle wiring harness does not have the ignition terminal, connect Ignition wire (red) to the terminal on the vehicle's fuse box which provides 12 V DC power supply and is turned on and off by the ignition key.
- After the unit is installed, check whether the brake lamps, blinkers, wipers, etc. on the car are working properly.
- If the fuse blows, first make sure the wires are not touching car's chassis, then replace the old fuse with one that has the same rating.

## Basic procedure

- 1 Remove the key from the ignition switch, then disconnect the  $\ominus$  terminal of the car battery.
- 2 Connect the wires properly. See Wiring connection. (→ 13)
- 3 Install the unit to your car. See Installing the unit (in-dash mounting).
- 4 Connect the  $\ominus$  terminal of the car battery.
- 5 Reset the unit. (→ 3)

## Installing the unit (in-dash mounting)

1

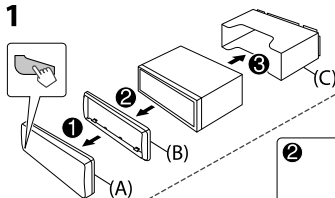

2 Do the required wiring.  
(→ 13)

2

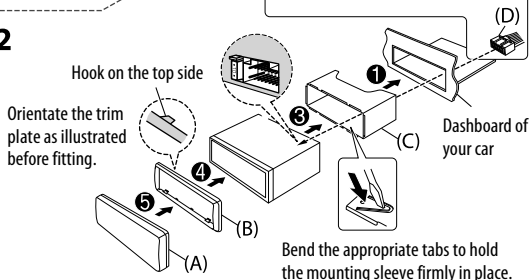

## How to remove the unit

- 1 Detach the faceplate.
- 2 Fit the catch pin on the extraction keys into the holes on both sides of the trim plate, then pull it out.
- 3 Insert the extraction keys deeply into the slots on each side, then follow the arrows as shown on the right.

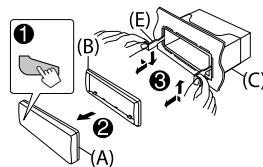

## Part list for installation

(A) Faceplate

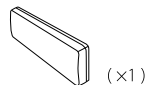

(B) Trim plate

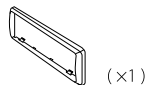

(C) Mounting sleeve

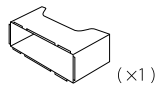

(D) Wiring harness

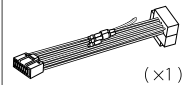

(E) Extraction key



## Wiring connection

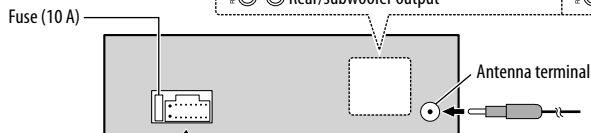

### Connecting the ISO connectors on some VW/Audi or Opel (Vauxhall) automobiles

You may need to modify the wiring of the supplied wiring harness as illustrated below.

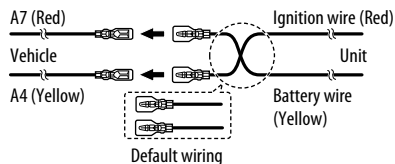

| Pin | Color and function                    |
|-----|---------------------------------------|
| A4  | Yellow : Battery                      |
| A5  | Blue/White : Power control            |
| A7  | Red : Ignition (ACC)                  |
| A8  | Black : Earth (ground) connection     |
| B1  | Purple ⊕ : Rear speaker (right)       |
| B2  | Purple/black ⊖ : Rear speaker (right) |
| B3  | Gray ⊕ : Front speaker (right)        |
| B4  | Gray/black ⊖ : Front speaker (right)  |
| B5  | White ⊕ : Front speaker (left)        |
| B6  | White/black ⊖ : Front speaker (left)  |
| B7  | Green ⊕ : Rear speaker (left)         |
| B8  | Green/black ⊖ : Rear speaker (left)   |

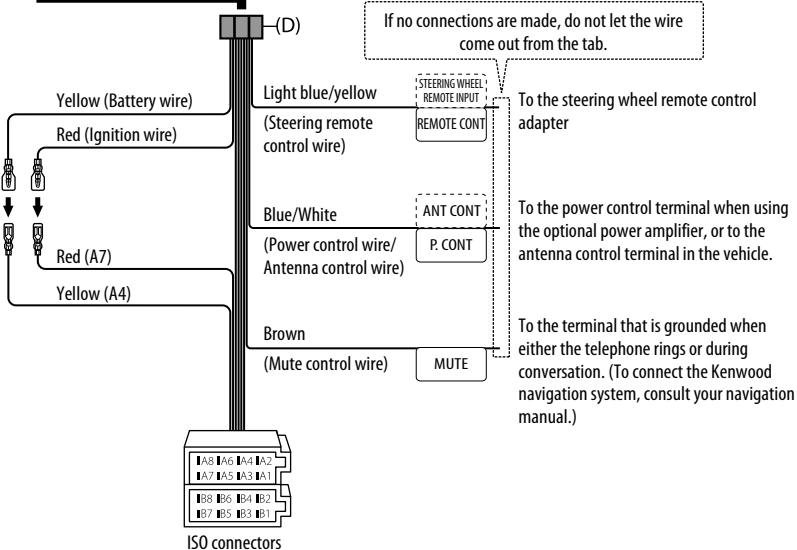

# СОДЕРЖАНИЕ

|                            |    |
|----------------------------|----|
| ПОДГОТОВКА К ЭКСПЛУАТАЦИИ  | 2  |
| ОСНОВНЫЕ СВЕДЕНИЯ          | 3  |
| НАЧАЛО ЭКСПЛУАТАЦИИ        | 4  |
| РАДИОПРИЕМНИК              | 5  |
| AUX                        | 6  |
| USB/ iPod/ SD              | 6  |
| НАСТРОЙКИ ДИСПЛЕЯ          | 8  |
| ЗВУКОВЫЕ НАСТРОЙКИ         | 9  |
| ДОПОЛНИТЕЛЬНАЯ ИНФОРМАЦИЯ  | 10 |
| УСТРАНЕНИЕ ПРОБЛЕМ         | 10 |
| ТЕХНИЧЕСКИЕ ХАРАКТЕРИСТИКИ | 11 |
| УСТАНОВКА И ПОДКЛЮЧЕНИЕ    | 12 |

## Как пользоваться данным руководством

- Операции объясняются в основном с использованием кнопок на передней панели.
- [XX] обозначает выбранные элементы.
- (→ XX) означает, что материалы доступны на указанной странице.

# ПОДГОТОВКА К ЭКСПЛУАТАЦИИ

## ▲ Предупреждение

Не используйте функции, которые отвлекают внимание и мешают безопасному вождению.

## ▲ Внимание

Настройка громкости:

- Отрегулируйте громкость таким образом, чтобы слышать звуки за пределами автомобиля для предотвращения аварий.
- Уменьшите громкость перед воспроизведением, чтобы предотвратить повреждение динамиков из-за внезапного повышения уровня громкости на выходе.

Общие сведения:

- Не используйте внешние устройства, если это может отрицательно повлиять на безопасность вождения.
- Убедитесь в том, что созданы резервные копии всех важных данных. Мы не несем ответственность за потерю записанных данных.
- Никогда не оставляйте металлические предметы (например, монеты или металлические инструменты) внутри устройства во избежание коротких замыканий.

## Отключение звука при приеме телефонного вызова

Подключите провод MUTE к телефону с использованием имеющейся в продаже дополнительной принадлежности для телефона. (→ 13)

При поступлении входящего вызова отображается сообщение "CALL". (Аудиосистема устанавливается на паузу.)

- Чтобы продолжить использование аудиосистемы во время вызова нажмите кнопку **SRC**. Сообщение "CALL" исчезает, и работа аудиосистемы возобновляется.

При завершении вызова сообщение "CALL" исчезает. (Работа аудиосистемы возобновляется.)

## Обслуживание

**Очистка устройства:** В случае загрязнения протрите переднюю панель сухой силиконовой или мягкой тканью.

**Очистка разъемов:** Отсоедините лицевую панель и аккуратно протрите разъем ватной палочкой. Соблюдайте осторожность, чтобы не повредить разъем.

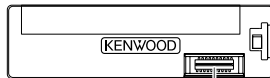

Разъем (на обратной стороне лицевой панели)



# ОСНОВНЫЕ СВЕДЕНИЯ

## Передняя панель

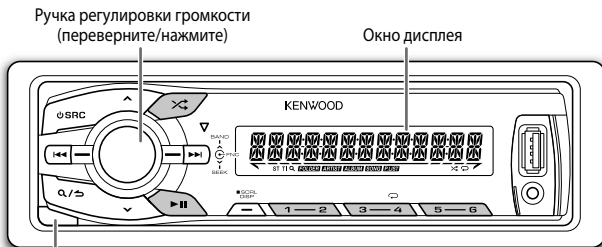

Кнопка отсоединения

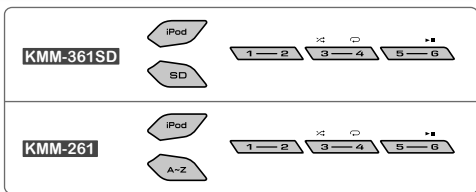

## Прикрепление

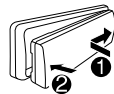

## Отсоединение

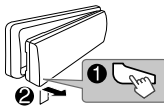

## Порядок сброса

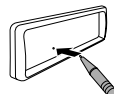

Запрограммированные настройки будут также удалены.

## Вставка карты SD (для **KMM-361SD**)

- 1 Нажмите **SRC** для выключения питания.
- 2 Снимите переднюю панель.
- 3 Вставьте SD-карту в разъем SD CARD до щелчка.  
(Сторона с этикеткой должна быть направлена вверх, а скошенный угол находится справа.)



- 4 Установите переднюю панель на место.

## Извлечение SD-карты (для **KMM-361SD**)

- 1 Снимите переднюю панель.
- 2 Нажмите на карту SD до щелчка, а затем извлеките ее.
- 3 Установите переднюю панель на место.

## Действие

Включение питания

## Необходимые действия (на передней панели)

Нажмите кнопку **SRC**.  
• Нажмите и удерживайте нажатой, чтобы отключить питание.

Настройте громкость

Поверните ручку регулировки громкости.

Выберите источник

Нажмите кнопку **SRC** несколько раз.

Изменение отображаемой информации

Нажмите кнопку **DISP SCRL** несколько раз.  
• Нажмите кнопку и удерживайте ее нажатой для прокрутки отображаемой в текущий момент информации.

# НАЧАЛО ЭКСПЛУАТАЦИИ

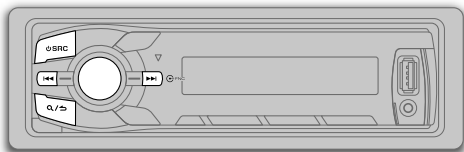

## 1 Выбор языка отображения и отмена демонстрации

При включении питания (или после сброса устройства) на дисплее отображается следующая информация: "SEL LANGUAGE" → "PRESS" → "VOLUME KNOB"

1 Поверните ручку регулировки громкости для выбора [ENG] (Английский) или [RUS] (Русский), а затем нажмите ее.

В качестве начальной настройки выбрано значение [ENG].

Затем на дисплее отображается: "CANCEL DEMO" → "PRESS" → "VOLUME KNOB"

2 Нажмите ручку регулировки громкости.

В качестве начальной настройки выбрано значение [YES].

3 Нажмите ручку регулировки громкости еще раз.

Отображается надпись "DEMO OFF".

## 2 Настройка часов

1 Нажмите ручку регулировки громкости для перехода в режим [FUNCTION].

2 Поверните ручку регулировки громкости для выбора элемента [CLOCK], а затем нажмите ее.

3 Поверните ручку регулировки громкости для выбора элемента [CLOCK ADJUST], а затем нажмите ее.

4 Поворачивайте ручку регулировки громкости, чтобы выбрать значения параметров, а затем нажмите ее.

День → Час → Минута

5 Поверните ручку регулировки громкости для выбора элемента [CLOCK FORMAT], а затем нажмите ее.

6 Поверните ручку регулировки громкости для выбора [12H] или [24H], а затем нажмите ее.

7 Нажмите кнопку **Q/SEL** и удерживайте ее нажатой для выхода.

Для возврата к предыдущему параметру или иерархическому уровню нажмите кнопку **Q/SEL**.

В режиме отображения часов...

Нажмите и удерживайте кнопку **DISP SCRL**, чтобы непосредственно перейти в режим настройки часов.

Затем выполните операцию **4**, чтобы настроить часы.

## 3 Установка начальных настроек

1 Нажмите кнопку **SRC** для перехода в режим STANDBY.

2 Нажмите ручку регулировки громкости для перехода в режим [FUNCTION].

3 Чтобы сделать выбор, поверните ручку регулировки громкости (см. следующую таблицу), затем нажмите ее.

4 Нажмите кнопку **Q/SEL** и удерживайте ее нажатой для выхода.

Для возврата к предыдущему параметру или иерархическому уровню нажмите кнопку **Q/SEL**.

По умолчанию: **XX**

### AUDIO CONTROL

**SWITCH PREOUT** **REAR/ SUB-W:** Выбор подключения задних динамиков или низкочастотного динамика к разъемам "line out" на задней панели устройства (через внешний усилитель).

**SP SELECT** **OFF/ 5/4/ 6 × 9/6/ OEM:** Выбор соответствующего размера динамиков (5-дюймовый или 4-дюймовый, 6×9-дюймовый или 6-дюймовый) или динамиков OEM для оптимальной производительности.

### DISPLAY

**EASY MENU** (Для **[KMM-361SD / KMM-120Y]**)

**ON:** При переходе в режим [FUNCTION] цвет подсветки дисплея и кнопки становится белым.; **OFF:** Цвет подсветки дисплея и кнопки остается таким, как выбран в меню [COLOR SELECT]. (→ **8**)

### TUNER SETTING

**PRESET TYPE** **NORMAL:** Запоминание одной радиостанции для каждой запрограммированной кнопки в каждом диапазоне частот (FM1/ FM2/ FM3/ MW/ LW).; **MIX:** Запоминание одной радиостанции для каждой запрограммированной кнопки вне зависимости от выбранного диапазона частот.

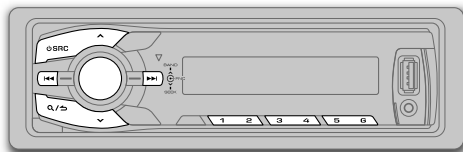
По умолчанию: **XX**

|                      |   |
|----------------------|---|
| <b>SYSTEM</b>        |   |
| <b>KEY BEEP</b>      | <b>ON:</b> Включение звука нажатия кнопки. ;<br><b>OFF:</b> Выключение.   |
| <b>SOURCE SELECT</b> |   |
| <b>BUILT-IN AUX</b>  | <b>ON:</b> Включение варианта AUX при выборе источника. ; <b>OFF:</b> Отключение. (→ 6)   |
| <b>RUSSIAN SET</b>   | Выбор языка отображения для меню <b>[FUNCTION]</b> и информации тегов (имя папки, имя файла, название песни, имя исполнителя, название альбома), если используется.<br><b>RUSSIAN OFF:</b> язык отображения — английский. ; <b>РУССКИЙ ВКЛ:</b> язык отображения — русский. |
| <b>P-OFF WAIT</b>    | Применимо, только если выключен демонстрационный режим.<br>Выбор времени автоматического выключения устройства (в режиме ожидания) в целях экономии аккумулятора.<br><b>20M:</b> 20 минут ; <b>40M:</b> 40 минут ;<br><b>60M:</b> 60 минут ; <b>OFF</b> — — — : Отмена      |
| <b>F/W UPDATE</b>    |   |
| <b>UPDATE SYSTEM</b> |   |
| <b>F/W UP xx.xx</b>  | <b>YES:</b> Запуск обновления встроенного программного обеспечения. ; <b>NO:</b> Отмена (обновление не запущено).<br>Подробнее об обновлении встроенного программного обеспечения см.: <a href="http://www.kenwood.com/cs/ce/">www.kenwood.com/cs/ce/</a>                   |

**Поиск радиостанции**

- 1 Нажмите кнопку **SRC** для выбора источника TUNER.
- 2 Нажмите кнопку **BAND** несколько раз для выбора FM1/ FM2/ FM3/ MW/ LW.
- 3 Нажмите **◀◀ / ▶▶**, чтобы выполнить поиск радиостанции.

- **Порядок изменения метода поиска для ◀◀ / ▶▶:** Нажмите кнопку **SEEK** несколько раз.

**AUTO1:** Автоматический поиск станции.**AUTO2:** Автоматический поиск запрограммированной станции.**MANUAL:** Поиск станции вручную.

- **Порядок сохранения радиостанции:** Нажмите и удерживайте нажатыми нумерованные кнопки (1–6).
- **Порядок выбора сохраненной радиостанции:** Нажмите одну из нумерованных кнопок (1–6).

**Другие настройки**

- 1 Нажмите ручку регулировки громкости для перехода в режим **[FUNCTION]**.
- 2 Чтобы сделать выбор, поверните ручку регулировки громкости (см. следующую таблицу), затем нажмите ее.
- 3 Нажмите кнопку **Q / S** и удерживайте ее нажатой для выхода.

Для возврата к предыдущему параметру или иерархическому уровню нажмите кнопку **Q / S**.

По умолчанию: **XX****TUNER SETTING**

|                    |   |
|--------------------|---|
| <b>LOCAL SEEK</b>  | <b>ON:</b> Поиск только радиостанций FM-диапазона с хорошим качеством приема. ; <b>OFF:</b> Отмена.   |
| <b>AUTO MEMORY</b> | <b>YES:</b> Автоматический запуск запоминания 6 станций с хорошим качеством приема. ;<br><b>NO:</b> Отмена. (Доступно только в том случае, если для параметра <b>[PRESET TYPE]</b> выбрано значение <b>[NORMAL]</b> .) (→ 4)            |
| <b>MONO SET</b>    | <b>ON:</b> Улучшение качества приема в FM-диапазоне (при этом стереоэффект может быть утрачен). ;<br><b>OFF:</b> Отмена.  |
| <b>NEWS SET</b>    | <b>ON:</b> Устройство временно переключается на программу новостей, если она доступна. ;<br><b>OFF:</b> Отмена.   |
| <b>REGIONAL</b>    | <b>ON:</b> Переключение на другую станцию только в определенном регионе с помощью элемента управления "AF". ; <b>OFF:</b> Отмена.   |
| <b>AF SET</b>      | <b>ON:</b> Автоматический поиск другой радиостанции, транслирующей эту же программу в данной сети Radio Data System с более высоким качеством приема, если текущее качество приема является неудовлетворительным. ; <b>OFF:</b> Отмена. |
| <b>TI</b>          | <b>ON:</b> Позволяет временно переключить устройство в режим приема сообщений о движении на дорогах. ; <b>OFF:</b> Отмена.  |

## РАДИОПРИЕМНИК

По умолчанию: **XX**

### PTY SEARCH

Нажмите ручку регулировки громкости для входа в меню выбора языка функции PTY. Поверните ручку регулировки громкости для выбора языка функции PTY (**ENGLISH/ FRENCH/ GERMAN**), а затем нажмите ее. Выберите доступный тип программы (см. далее), затем нажмите кнопку **◀▶** для запуска.

### CLOCK

#### TIME SYNC

**ON:** Синхронизация времени устройства со временем станции Radio Data System. ;  
**OFF:** Отмена.

- Параметр **[LOCAL SEEK]/ [MONO SET]/ [NEWS SET]/ [REGIONAL]/ [AF SET]/ [TI]/ [PTY SEARCH]** доступен для выбора, только когда используется диапазон частот FM1/ FM2/ FM3.
  - Доступный тип программы:  
**SPEECH:** NEWS, AFFAIRS, INFO (информация), SPORT, EDUCATE, DRAMA, CULTURE, SCIENCE, VARIED, WEATHER, FINANCE, CHILDREN, SOCIAL, RELIGION, PHONE IN, TRAVEL, LEISURE, DOCUMENT  
**MUSIC:** POP M (музыка), ROCK M (музыка), EASY M (музыка), LIGHT M (музыка), CLASSICS, OTHER M (музыка), JAZZ, COUNTRY, NATION M (музыка), OLDIES, FOLK M (музыка)
- Устройство выполняет поиск типа программы, выбранного в функциях **[SPEECH]** или **[MUSIC]** (если тип выбран).
- В случае регулировки громкости в процессе приема информации о дорожной ситуации, предупреждения или новостей настроенная громкость фиксируется в памяти автоматически. Настройка будет применена при следующем включении функции информирования о дорожной ситуации, предупреждениях или новостях.

## AUX

Подготовка:

Выберите **[ON]** для **[BUILT-IN AUX]**. (→ 5)

### Начало прослушивания

- 1 Подключите портативный аудиопроигрыватель (имеется в продаже).

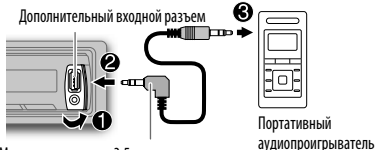

Мини-стереоразъем 3,5 мм с разъемом в форме буквы "L" (имеется в продаже)

Портативный аудиопроигрыватель

- 2 Нажмите кнопку **⏻ SRC** для выбора источника AUX.
- 3 Включите портативный аудиопроигрыватель и начните воспроизведение.

### Настройка имени AUX

Во время прослушивания портативного аудиопроигрывателя, подключенного к устройству...

- 1 Нажмите ручку регулировки громкости для перехода в режим **[FUNCTION]**.
- 2 Поверните ручку регулировки громкости для выбора элемента **[SYSTEM]**, а затем нажмите ее.
- 3 Поверните ручку регулировки громкости для выбора **[AUX NAME SET]**, затем нажмите ручку.
- 4 Чтобы сделать выбор, поверните ручку регулировки громкости, а затем нажмите ее. **AUX** (по умолчанию) **/ DVD/ PORTABLE/ GAME/ VIDEO/ TV**
- 5 Нажмите кнопку **⏻ SRC** и удерживайте ее нажатой для выхода.

## USB/ iPod/ SD

### Начало воспроизведения

USB/ iPod: Происходит автоматическая смена источника, и начинается воспроизведение.

### USB

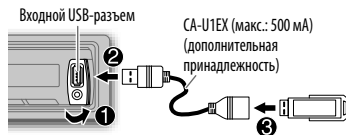

### iPod/iPhone (для **KMM-361SD**/ **KMM-261**)

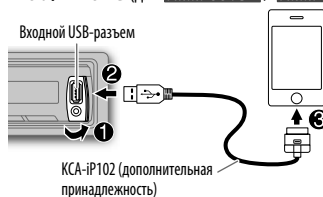

- С помощью нажатия iPod можно также изменить источник с другого источника на **iPod**.

Нажмите и удерживайте нажатой кнопку **iPod** для выбора режима управления, если источником является iPod.  
**MODE ON:** с iPod\*1.  
**MODE OFF:** с устройства.

### SD (для **KMM-361SD**)

- Вставьте SD-карту в разъем SD CARD. (→ 3)  
Нажмите **⏻ SRC** или **SD**, чтобы выбрать SD и запустить воспроизведение.
- С помощью нажатия SD можно также изменить источник с другого источника на **SD**.

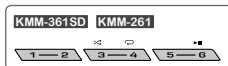
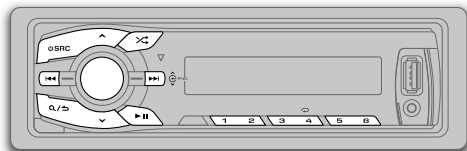
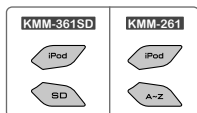

| Действие                                | Необходимые действия  |
|---|---|
| Пауза или возобновление воспроизведения | Нажмите кнопку <b>▶   </b> или <b>▶    </b> .   |
| Выбор файла                             | Нажмите кнопку <b> ◀◀ / ▶▶ </b> .   |
| Выбор папки *2                          | Нажмите кнопку <b>^ / v</b> .   |
| Перемotka назад или вперед              | Нажмите и удерживайте нажатой кнопку <b> ◀◀ / ▶▶ </b> .   |
| Воспроизведение в режиме повтора *3     | Нажмите кнопку <b>4</b> несколько раз.<br><ul style="list-style-type: none"> <li>Файл MP3/WMA/WAV/FLAC или iPod: FILE REPEAT, FOLDER REPEAT, REPEAT OFF</li> <li>Файл KENWOOD Music Editor Light (KME Light)/ KENWOOD Music Control (KMC) (→ 10): FILE REPEAT, REPEAT OFF</li> </ul>                              |
| Воспроизведение в случайном порядке *3  | Нажмите кнопку <b>⏮</b> или <b>3</b> <b>⏭</b> несколько раз.<br><ul style="list-style-type: none"> <li>Файл MP3/WMA/WAV/FLAC или iPod, или файл KME Light/ KMC: FOLDER RANDOM, RANDOM OFF</li> </ul> <p>Нажмите и удерживайте нажатой кнопку <b>⏮</b> или <b>3</b> <b>⏭</b> для выбора элемента "ALL RANDOM".</p> |

\*1 Вы по-прежнему можете выполнять воспроизведение/приостановку воспроизведения, пропуск файла, перемотку вперед или назад на основном блоке.

\*2 Только для файлов MP3/WMA/WAV/FLAC. Эта функция не работает для устройства iPod.

\*3 Для iPod: Применимо, только если выбрано [MODE OFF]. (→ 6)

Если устройство iPod/iPhone подключается к входному USB-разъему устройства (во время прослушивания TuneIn, TuneIn Radio Pro или Aereo), звук устройства будет воспроизводиться из этих приложений.

## Выбор файла в списке

Для iPod: Применимо, только если выбрано [MODE OFF]. (→ 6)

- 1 Нажмите кнопку **Q / ↵**.
- 2 Чтобы сделать выбор, поверните ручку регулировки громкости, а затем нажмите ее.
  - Файл MP3/WMA/WAV/FLAC: выберите необходимую папку, а затем файл.
  - iPod или файл KME Light/ KMC: Выберите необходимый файл из списка (PLAYLISTS, ARTISTS, ALBUMS, SONGS, PODCASTS\*, GENRES, COMPOSERS\*).

\* Только для iPod.

- Для возврата в корневую папку (или к первому файлу) нажмите цифровую кнопку **5**.
- Для возврата к предыдущему параметру или иерархическому уровню нажмите кнопку **Q / ↵**.
- Для отмены нажмите и удерживайте нажатой кнопку **Q / ↵**.

Если много файлов...

Можно выполнить быстрый поиск (см. действие 2 выше) с запрограммированным коэффициентом пропуска при поиске путем нажатия кнопки **|◀◀ / ▶▶|**.

- См. также "Настройка коэффициента пропуска при поиске". (→ 8)
- При нажатии и удерживании нажатой кнопки **|◀◀ / ▶▶|** пропуск песен происходит с максимальным коэффициентом (10%) независимо от выполненной настройки.
- Для USB: Только для файлов, зарегистрированных в базе данных, которая создана с помощью KME Light/ KMC.

## Выбор песни по имени

При прослушивании с iPod...

- 1 Нажмите кнопку **Q/↵**.
- 2 Поверните ручку регулировки громкости для выбора категории, а затем нажмите ручку.
- 3 Быстро поверните ручку регулировки громкости (или нажмите **A~Z** для **KMM-261**), чтобы перейти к поиску символа.
- 4 Поверните ручку регулировки громкости, чтобы выбрать символ для поиска.
- 5 Нажмите **◀◀ / ▶▶** для перемещения положения записи.  
Предусмотрен ввод не более трех символов.
- 6 Нажмите ручку регулировки громкости, чтобы запустить поиск.
- 7 Чтобы сделать выбор, поверните ручку регулировки громкости, а затем нажмите ее. Повторяйте действие **7** до тех пор, пока не будет выбран необходимый элемент.

- Для поиска по символу, отличным от A–Z и 0–9, введите только **\***.
- Для возврата на предыдущий уровень нажмите кнопку **Q/↵**.
- Для возврата в меню верхнего уровня нажмите цифровую кнопку **5**.
- Для отмены нажмите и удерживайте нажатой кнопку **Q/↵**.

## Настройка коэффициента пропуска при поиске

При прослушивании с iPod или файла KME Light или KMC...

- 1 Нажмите ручку регулировки громкости для перехода в режим [FUNCTION].
- 2 Поверните ручку регулировки громкости для выбора элемента [USB], а затем нажмите ее.
- 3 Поверните ручку регулировки громкости для выбора элемента [SKIP SEARCH], а затем нажмите ее.
- 4 Чтобы сделать выбор, поверните ручку регулировки громкости, а затем нажмите ее. 0.5% (по умолчанию) / 1% / 5% / 10%. Коэффициент пропуска при поиске по всем файлам.
- 5 Нажмите кнопку **Q/↵** и удерживайте ее нажатой для выхода.

## Смена USB-устройства

Когда смартфон (запоминающее устройство большой емкости) подключен к входному USB-разъему, можно выбрать внутреннюю или внешнюю память (например, карту SD) для воспроизведения сохраненных песен. Если подключено устройство с несколькими дисками, можно также выбрать необходимый диск для воспроизведения.

Для выбора необходимого диска нажмите несколько раз нумерованную кнопку **"5"**.

(или)

- 1 Нажмите ручку регулировки громкости для перехода в режим [FUNCTION].
- 2 Поверните ручку регулировки громкости для выбора элемента [USB], а затем нажмите ее.
- 3 Поверните ручку регулировки громкости для выбора элемента [MUSIC DRIVE], а затем нажмите ее.
- 4 Нажмите ручку регулировки громкости, чтобы выбрать элемент [DRIVE CHANGE].

Следующий диск выбирается автоматически.

Для выбора следующих дисков повторите действия **1–4**.

Выбираемые элементы: От [DRIVE 1] до [DRIVE 5]

- 1 Нажмите ручку регулировки громкости для перехода в режим [FUNCTION].
- 2 Поверните ручку регулировки громкости для выбора элемента [DISPLAY], а затем нажмите ее.
- 3 Чтобы сделать выбор, поверните ручку регулировки громкости (см. следующую таблицу), затем нажмите ее.  
Повторяйте действие **3** до тех пор, пока не будет выбран или активирован необходимый элемент.
- 4 Нажмите кнопку **Q/↵** и удерживайте ее нажатой для выхода.

Для возврата к предыдущему параметру или иерархическому уровню нажмите кнопку **Q/↵**.

По умолчанию: **XX**

|                      |   |
|----------------------|---|
| <b>COLOR SELECT*</b> | <b>VARIABLE SCAN/ COLOR 01 — COLOR 24/ USER:</b> Выбор предпочитаемого цвета для подсветки кнопок.<br>Можно создать собственный цвет (когда выбран режим [COLOR 01] — [COLOR 24] или [USER]). Созданный цвет можно выбрать при выборе элемента [USER].<br><b>1</b> Нажмите и удерживайте нажатой ручку регулировки громкости для перехода в режим подробной настройки цвета.<br><b>2</b> Нажмите <b>◀◀ / ▶▶</b> , чтобы выбрать цвет (R/ G/ B) для настройки.<br><b>3</b> Поверните ручку регулировки громкости для настройки уровня (0 — 9), а затем нажмите ее. |
| <b>DIMMER</b>        | <b>ON:</b> снижение яркости подсветки дисплея (и подсветки кнопок*); <b>OFF:</b> цвет подсветки в соответствии с настройками меню [BRIGHTNESS].   |
| <b>BRIGHTNESS</b>    | <b>LVL 0 — LVL 31:</b> Выбор предпочитаемого уровня яркости для подсветки дисплея (и подсветки кнопок*).  |
| <b>TEXT SCROLL</b>   | <b>AUTO/ ONCE:</b> Выбор автоматической прокрутки отображаемой информации или одновременной прокрутки.; <b>OFF:</b> Отмена.   |

\* Для **KMM-361SD / KMM-120Y**

# ЗВУКОВЫЕ НАСТРОЙКИ

При прослушивании любого источника звука...

**1** Нажмите ручку регулировки громкости для перехода в режим [FUNCTION].

**2** Поверните ручку регулировки громкости для выбора элемента [AUDIO CONTROL], а затем нажмите ее.

**3** Чтобы сделать выбор, поверните ручку регулировки громкости (см. следующую таблицу), затем нажмите ее.

Повторяйте действие **3** до тех пор, пока не будет выбран или активирован необходимый элемент.

**4** Нажмите кнопку **Q**/**↔** и удерживайте ее нажатой для выхода.

Для возврата к предыдущему параметру или иерархическому уровню нажмите кнопку **Q**/**↔**.

По умолчанию: **XX**

|                    |                      |   |
|--------------------|----------------------|---|
| <b>SUB-W LEVEL</b> | От -15 до +15 (0)    | Настройте уровень выходного сигнала низкочастотного динамика.   |
| <b>BASS LEVEL</b>  | От -8 до +8 (+6)     | Настройте уровень для сохранения в каждом источнике. (Перед выполнением настройки выберите источник, который необходимо настроить.) |
| <b>MID LEVEL</b>   | От -8 до +8 (+5)     |   |
| <b>TRE LEVEL</b>   | От -8 до +8 (0)      |   |
| <b>EQ PRO</b>      |                      |   |
| <b>BASS ADJUST</b> | <b>BASS CTR FRQ</b>  | 60/ 80/ 100/ 200: Выбор центральной частоты.  |
|                    | <b>BASS LEVEL</b>    | От -8 до +8 (+6): Настройте уровень.  |
|                    | <b>BASS Q FACTOR</b> | 1.00/ 1.25/ 1.50/ 2.00: Настройка коэффициента качества.  |
|                    | <b>BASS EXTEND</b>   | ON: Включение усиленных нижних частот. ; OFF: Отмена.   |
| <b>MID ADJUST</b>  | <b>MID CTR FRQ</b>   | 0.5/ 1.0/ 1.5/ 2.5K: Выбор центральной частоты.   |
|                    | <b>MID LEVEL</b>     | От -8 до +8 (+5): Настройте уровень.  |
|                    | <b>MID Q FACTOR</b>  | 0.75/ 1.00/ 1.25: Настройка коэффициента качества.  |
| <b>TRE ADJUST</b>  | <b>TRE CTR FRQ</b>   | 10.0/ 12.5/ 15.0/ 17.5K: Выбор центральной частоты.   |
|                    | <b>TRE LEVEL</b>     | От -8 до +8 (0): Настройте уровень.   |

|                       |  |
|-----------------------|--|
| <b>PRESET EQ</b>      | <b>DRIVE EQ/ TOP40/ POWERFUL/ ROCK/ POPS/ EASY/ JAZZ/ NATURAL/ USER:</b> Выберите предварительно установленный режим эквалайзера, соответствующего музыкальному жанру. (Выберите [USER] для использования пользовательских настроек низких, средних и высоких частот.) [DRIVE EQ] — запрограммированный эквалайзер, снижающий шум от дороги. |
| <b>BASS BOOST</b>     | <b>LV1/ LV2/ LV3:</b> Выбор предпочитаемого уровня подъема нижних частот. ; <b>OFF:</b> Отмена.  |
| <b>LOUDNESS</b>       | <b>LV1/ LV2:</b> Выбор предпочитаемых низких и высоких частот для получения хорошо сбалансированного звучания при низком уровне громкости. ; <b>OFF:</b> Отмена.   |
| <b>SUBWOOFER SET</b>  | <b>ON:</b> Включение выходного сигнала низкочастотного динамика. ; <b>OFF:</b> Отмена.   |
| <b>LPF SUBWOOFER</b>  | <b>THROUGH:</b> Все сигналы передаются в низкочастотный динамик. ; <b>85HZ/ 120HZ/ 160HZ:</b> Низкочастотный динамик воспроизводит аудиосигналы с частотами ниже 85 Гц/ 120 Гц/ 160 Гц.  |
| <b>SUB-W PHASE</b>    | <b>REVERSE (180°)/ NORMAL (0°):</b> Выбор фазы выходного сигнала низкочастотного динамика в соответствии с выходным сигналом динамика в целях обеспечения оптимальной производительности. (Доступно только в том случае, если для параметра [LPF SUBWOOFER] выбрано значение, отличное от [THROUGH].)  |
| <b>FADER</b>          | От <b>R15</b> до <b>F15 (0):</b> Настройка выходного баланса передних и задних динамиков.  |
| <b>BALANCE</b>        | От <b>L15</b> до <b>R15 (0):</b> Настройка выходного баланса левых и правых динамиков.   |
| <b>VOLUME OFFSET</b>  | -8 до +8 (для AUX); от -8 до 0 (для других источников): Программирование уровня регулировки громкости каждого источника. (Перед настройкой выберите источник, который необходимо настроить.)   |
| <b>SOUND RECNRSTR</b> | <b>ON:</b> Создание реалистичного звука путем компенсации высокочастотных компонентов и восстановления времени достижения максимального эффекта волны, которые были потеряны при аудиокомпрессии данных. ; <b>OFF:</b> Отмена.   |

- Элемент [SUB-W LEVEL]/ [SUBWOOFER SET]/ [LPF SUBWOOFER]/ [SUB-W PHASE] доступен только в том случае, если для параметра [SWITCH PREOUT] установлено значение [SUB-W]. (↔ 4)
- Элемент [SUB-W LEVEL]/ [LPF SUBWOOFER]/ [SUB-W PHASE] доступен только в том случае, если для параметра [SUBWOOFER SET] установлено значение [ON].

# ДОПОЛНИТЕЛЬНАЯ ИНФОРМАЦИЯ

## Общие сведения

Подробные сведения и примечания относительно звуковых файлов, доступных для воспроизведения, представлены в интерактивном руководстве на следующем веб-сайте:  
[www.kenwood.com/cs/ce/audiophile/](http://www.kenwood.com/cs/ce/audiophile/)

## Воспроизводимые файлы

- Воспроизводимый звуковой файл: MP3 (.mp3), WMA (.wma), WAV (.wav), FLAC (.flac)
- Воспроизводимая файловая система устройств USB: FAT12, FAT16, FAT32

Даже если аудиофайлы соответствуют перечисленным выше стандартам, при некоторых типах или состояниях носителей воспроизведение может оказаться невозможным.

## Об устройствах USB

- Данное устройство может воспроизводить файлы MP3/WMA/WAV/FLAC, сохраненные на запоминающем устройстве USB большой емкости.
- Запрещается подключать USB-носитель через USB-концентратор.
- Подключение кабеля, общая длина которого превышает 5 м, может привести к некорректному воспроизведению.
- Приемник не распознает устройства USB с номинальным напряжением, отличным от 5 В, и номинальным током свыше 1 А.

## Информация об SD-карте

- Это устройство совместимо с SD/SDHC-картами памяти, которые соответствуют стандарту SD или SDHC:
  - SD-карта (≤2 Гб), SDHC-карта (≤32 Гб)
- Для использования miniSD-, miniSDHC-, microSD- или microSDHC-карт необходим специальный адаптер.
- Карту MultiMedia Card (MMC) использовать нельзя.
- Записанные в формате SD-аудио данные не могут быть воспроизведены.

## О приложениях KENWOOD

### Music Editor Light и KENWOOD Music Control

- Данным устройством поддерживается приложение KENWOOD Music Editor Light для ПК и приложение KENWOOD Music Control для Android™.
- Если с помощью KENWOOD Music Editor Light или KENWOOD Music Control в аудиофайл были добавлены данные о композиции, этот аудиофайл можно найти по жанру, исполнителю, альбому, списку воспроизведения и композиции.
- Приложения KENWOOD Music Editor Light и KENWOOD Music Control доступны для загрузки на следующем веб-сайте: [www.kenwood.com/cs/ce/](http://www.kenwood.com/cs/ce/)

## Об iPod/iPhone

Made for

- iPod touch (1st, 2nd, 3rd, 4th и 5th generation)
- iPod classic
- iPod nano (3rd, 4th, 5th, 6th и 7th generation)
- iPhone, iPhone 3G, 3GS, 4, 4S, 5
- Сведения о последнем списке совместимости и версиях программного обеспечения iPhone/iPod см. по адресу: [www.kenwood.com/cs/ce/ipod](http://www.kenwood.com/cs/ce/ipod)
- Чтобы подключить устройства с разъемом Lightning, требуются KCA-IP102 (дополнительный аксессуар) и переходник между разъемом Apple Lightning и 30-контактным разъемом (аксессуар устройства iPod/iPhone).
- Не оставляйте переходник между разъемом Apple Lightning и 30-контактным разъемом в автомобиле во избежание повреждений, вызванных высокой температурой.
- Управление iPod невозможно, если на нем отображается текст "KENWOOD" или "✓".

# УСТРАНЕНИЕ ПРОБЛЕМ

| Симптомы   | Способы устранения   |
|--|--|
| Звук не слышен.  | <ul style="list-style-type: none"><li>• Установите оптимальный уровень громкости.</li><li>• Проверьте кабели и соединения.</li></ul>   |
| Отображается сообщение "PROTECT", и операции выполняться не могут.   | Убедитесь, что выводы проводов динамика изолированы правильно, затем сбросьте устройство. Если проблема не устранена, обратитесь в ближайший центр обслуживания.   |
| <ul style="list-style-type: none"><li>• Звук не слышен.</li><li>• Устройство не включается.</li><li>• На дисплее отображается неправильная информация.</li></ul> | Почистите разъемы. (→ 2)   |
| Приемник не работает.  | Выполните сброс устройства. (→ 3)  |
| <ul style="list-style-type: none"><li>• Слабый радиоприем.</li><li>• Статические помехи при прослушивании радио.</li></ul>                                       | <ul style="list-style-type: none"><li>• Плотно вставьте антенну.</li><li>• Полностью выдвиньте антенну.</li></ul>  |
| Отображается надпись "NA FILE".  | Убедитесь, что носитель содержит поддерживаемые аудиофайлы. (→ 10)   |
| Отображается надпись "READ ERROR".   | Повторите копирование файлов и папок на устройство USB. Если проблема не устранена, перезапустите устройство USB или воспользуйтесь другим устройством USB.  |
| Отображается надпись "NO DEVICE".  | <ul style="list-style-type: none"><li>• Подсоедините устройство USB, и снова смените источник на устройство USB.</li><li>• SD-карта вставлена неправильно. Вставьте SD-карту и снова смените источник на SD.</li></ul>                         |
| Отображается надпись "COPY PRO".   | Воспроизводится защищенный от копирования файл.  |
| Отображается надпись "NA DEVICE".  | <ul style="list-style-type: none"><li>• Подключите поддерживаемое устройство USB и проверьте подключение.</li><li>• Правильно вставьте поддерживаемую карту SD.</li></ul>  |
| Отображается надпись "NO MUSIC".   | Подключите USB-устройство или вставьте SD-карту, содержащие аудиофайлы, доступные для воспроизведения.   |
| Отображается надпись "iPod ERROR".   | Аудио выполните подключение iPod. / Перезапустите iPod.  |
| Продолжает мигать текст "READING".   | Не используйте многоуровневую иерархическую структуру и много папок.   |
| Время от начала воспроизведения неправильное.  | Причиной является способ записи дорожек.   |
| Не отображаются правильные символы (т.е. название альбома).  | Данное устройство может отображать только буквы верхнего регистра, цифры и ограниченное число символов. Буквы кириллицы верхнего регистра могут также отображаться, если для параметра [RUSSIAN SET] установлено значение [РУССКИЙ ВКЛ]. (→ 5) |



# ТЕХНИЧЕСКИЕ ХАРАКТЕРИСТИКИ

|       |  |   |  |
|-------|--|---|--|
| Тюнер | FM   | Диапазон частот   | От 87,5 МГц до 108,0 МГц (с интервалом 50 кГц) |
|       |  | Полезная чувствительность (отношение сигнал/шум = 26 дБ)      | 0,71 мкВ/75 Ом                                 |
|       |  | Пороговая чувствительность (ДИН отношение сигнал/шум = 46 дБ) | 2,0 мкВ/75 Ом                                  |
|       |  | Частотная характеристика (±3 дБ)                              | 30 Гц — 15 кГц                                 |
|       |  | Отношение сигнал/шум (MONO)                                   | 64 дБ  |
|       |  | Разделение стереозвука (1 кГц)                                | 40 дБ  |
| СВ    | Диапазон частот  | От 531 кГц до 1 611 кГц (с интервалом 9 кГц)                  |  |
|       | Полезная чувствительность (отношение сигнал/шум = 20 дБ) | 28,2 мВ   |  |
| ДВ    | Диапазон частот  | От 153 кГц до 279 кГц (с интервалом 9 кГц)                    |  |
|       | Полезная чувствительность (отношение сигнал/шум = 20 дБ) | 50 мВ   |  |

|        |                    |  |  |
|--------|--------------------|--|--|
| USB/SD | USB                | Стандартный USB                                    | USB 1.1, USB 2.0 (полноскоростной)                 |
|        |                    | Система файлов                                     | FAT 12/ 16/ 32                                     |
|        |                    | Максимальный ток источника питания                 | 5 В пост. тока $\overline{\text{---}}$ 1 А         |
|        |                    | Частотная характеристика (±1 дБ)                   | 20 Гц — 20 кГц                                     |
|        |                    | Отношение сигнал/шум (1 кГц)                       | 105 дБ   |
|        |                    | Динамический диапазон                              | 88 дБ  |
|        |                    | Разделение каналов                                 | 90 дБ  |
|        | SD                 | Совместимый физический формат                      | версия 2.00  |
|        |                    | Максимальный объем памяти                          | 32 GB  |
|        |                    | Система файлов                                     | FAT 12/ 16/ 32                                     |
|        |                    | MP3-декодирование                                  | В соответствии с аудиоуровнем-3 стандарта MPEG-1/2 |
|        | WMA-декодирование  | Совместимо с Windows Media Audio                   |  |
|        | WAV-декодирование  | Аудиоформат формы волны RIFF (только линейная ИКМ) |  |
|        | FLAC-декодирование | Файлы FLAC   |  |

|   |   |   |               |
|---|---|---|---------------|
| Звук                                      | Максимальная выходная мощность                | 50 Вт х 4   |               |
|   | Выходная мощность (ДИН 45324, +В = 14,4 В)    | 30 Вт х 4   |               |
|   | Полное сопротивление катушки громкоговорителя | От 4 Ом до 8 Ом   |               |
|   | Тоновоспроизведение                           | Низкие частоты  | 200 Гц ±8 дБ  |
|   |   | Средние частоты   | 2,5 кГц ±8 дБ |
| Высокие частоты                           |   | 12,5 кГц ±8 дБ  |               |
| Уровень/нагрузка предусилителя            | 2 500 мВ/10 кОм (USB)                         |   |               |
| Полное сопротивление выхода предусилителя | ≤ 600 Ом                                      |   |               |
| Вспом. оборуд.                            | Частотная характеристика (±3 дБ)              | 20 Гц — 20 кГц  |               |
|   | Максимальное напряжение на входе              | 1 200 мВ  |               |
|   | Полное сопротивление на входе                 | 30 кОм  |               |
| Общие сведения                            | Рабочее напряжение                            | 14,4 В (допустимо от 10,5 — 16 В)                           |               |
|   | Максимальное текущее потребление              | 10 А  |               |
|   | Диапазон рабочих температур                   | 0°C — +40°C   |               |
|   | Установочные размеры (Ш × В × Г)              | 182 мм × 53 мм × 107 мм                                     |               |
|   | Вес   | <b>КММ-120У</b> : 0,55 кг<br><b>Другие модели</b> : 0,54 кг |               |

Данные могут быть изменены без уведомления.

## ▲ Предупреждение

- Устройство можно использовать только с источником питания 12 В постоянного тока с отрицательным заземлением.
- Отключите отрицательную клемму аккумулятора перед подключением проводов и монтажом.
- Не подключайте провод аккумулятора (жёлтый) и провод высокого напряжения (красный) к корпусу автомобиля или проводу заземления (чёрный), чтобы не допустить короткое замыкание.
- Изолируйте свободные провода виниловой лентой, чтобы не допустить короткое замыкание.
- После установки обязательно заземлите данное устройство на шасси автомобиля.

## ▲ Внимание

- В целях безопасности работа по подключению проводов и монтажу должна выполняться специалистами. Обратитесь к поставщику автомобильных аудиосистем.
- Данное устройство подлежит установке в консоль автомобиля. Не прикасайтесь к металлическим деталям устройства в процессе и на протяжении некоторого времени после завершения эксплуатации устройства. Температура металлических деталей, таких как радиатор охлаждения и кожух, существенно повышается.
- Не подключайте провода динамиков ⊖ к корпусу машины, проводу заземления (чёрный) или параллельно.
- Установите устройство под углом менее 30°.
- Если в электропроводке транспортного средства нет клеммы зажигания, подключите провод высокого напряжения (красный) к клемме на блоке плавких предохранителей, которая обеспечивает питание с напряжением 12 В постоянного тока и которая включается и выключается ключом зажигания.
- После установки устройства, убедитесь в том, что все осветительные и электронные приборы вашего автомобиля работают в прежнем режиме.
- Если предохранитель сгорел, первым делом убедитесь в том, что кабели не касаются корпуса автомобиля, после чего замените предохранитель на аналогичный новый.

## Стандартная процедура

- 1 Извлеките ключ из замка зажигания, затем отсоедините разъем ⊖ автомобильного аккумулятора.
- 2 Правильно подключите провода.  
См. раздел "Подключение проводов". (→ 13)
- 3 Установите устройство в автомобиле.  
См. раздел "Установка устройства (установка в приборную панель)".
- 4 Подключите клемму ⊖ автомобильного аккумулятора.
- 5 Выполните сброс устройства. (→ 3)

## Установка устройства (установка в приборную панель)

1

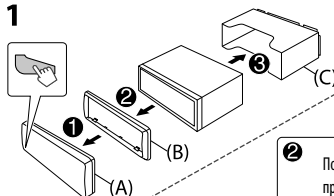

2 Подключите необходимые провода. (→ 13)

2

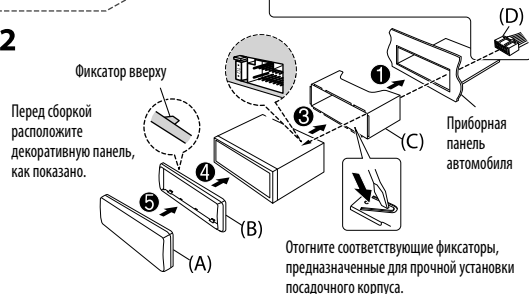

## Порядок извлечения устройства

- 1 Снимите переднюю панель.
- 2 Вставьте соединительный штифт на ключах для демонтажа в отверстия на обеих сторонах декоративной панели, затем извлеките его.
- 3 Введите ключи для демонтажа в прорези на каждой стороне, затем следуйте инструкциям со стрелками, как показано справа.

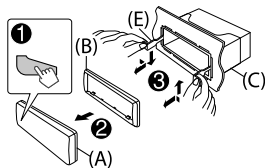

## Список деталей для установки

(A) Передняя панель

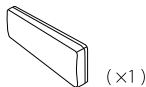

(B) Декоративная панель

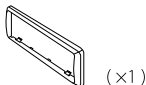

(C) Посадочный корпус

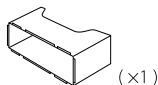

(D) Жгут проводов

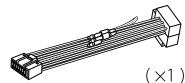

(E) Ключ для демонтажа



## Подключение проводов

**KMM-361SD KMM-120Y**

FRONT VIEW

FRONTAL OUTPUT

FRONTAL OUTPUT

FRONTAL OUTPUT

FRONTAL OUTPUT

FRONTAL OUTPUT

FRONTAL OUTPUT

FRONTAL OUTPUT

FRONTAL OUTPUT

FRONTAL OUTPUT

FRONTAL OUTPUT

FRONTAL OUTPUT

FRONTAL OUTPUT

FRONTAL OUTPUT

FRONTAL OUTPUT

FRONTAL OUTPUT

FRONTAL OUTPUT

FRONTAL OUTPUT

FRONTAL OUTPUT

FRONTAL OUTPUT

FRONTAL OUTPUT

FRONTAL OUTPUT

FRONTAL OUTPUT

FRONTAL OUTPUT

FRONTAL OUTPUT

FRONTAL OUTPUT

FRONTAL OUTPUT

FRONTAL OUTPUT

FRONTAL OUTPUT

FRONTAL OUTPUT

FRONTAL OUTPUT

FRONTAL OUTPUT

FRONTAL OUTPUT

FRONTAL OUTPUT

FRONTAL OUTPUT

FRONTAL OUTPUT

**Другие модели**

FRONT VIEW

FRONTAL OUTPUT

FRONTAL OUTPUT

FRONTAL OUTPUT

FRONTAL OUTPUT

FRONTAL OUTPUT

FRONTAL OUTPUT

FRONTAL OUTPUT

FRONTAL OUTPUT

FRONTAL OUTPUT

FRONTAL OUTPUT

FRONTAL OUTPUT

FRONTAL OUTPUT

FRONTAL OUTPUT

FRONTAL OUTPUT

FRONTAL OUTPUT

FRONTAL OUTPUT

FRONTAL OUTPUT

FRONTAL OUTPUT

FRONTAL OUTPUT

FRONTAL OUTPUT

FRONTAL OUTPUT

FRONTAL OUTPUT

FRONTAL OUTPUT

FRONTAL OUTPUT

FRONTAL OUTPUT

FRONTAL OUTPUT

FRONTAL OUTPUT

FRONTAL OUTPUT

FRONTAL OUTPUT

FRONTAL OUTPUT

FRONTAL OUTPUT

FRONTAL OUTPUT

FRONTAL OUTPUT

FRONTAL OUTPUT

FRONTAL OUTPUT

Предохранитель (10 А)

Разъем для антенны

### Подключение разъемов ISO на некоторых автомобилях VW/Audi или Opel (Vauxhall)

Возможно, потребуется изменить схему соединений для прилагаемого жгута проводов, как показано на рисунке.

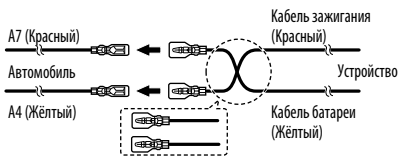

| Контакт | Цвет и функция                          |
|---------|---|
| A4      | Жёлтый : Батарея                        |
| A5      | Синий/белый : Управление питанием       |
| A7      | Красный : Зажигание (АСС)               |
| A8      | Чёрный : Заземляющее соединение (земля) |
| B1      | Фиолетовый ⊕ : Задний динамик (справа)  |
| B2      | Фиолетовый/чёрный ⊖                     |
| B3      | Серый ⊕ : Передний динамик (справа)     |
| B4      | Серый/чёрный ⊖                          |
| B5      | Белый ⊕ : Передний динамик (слева)      |
| B6      | Белый/чёрный ⊖                          |
| B7      | Зелёный ⊕ : Задний динамик (слева)      |
| B8      | Зелёный/чёрный ⊖                        |

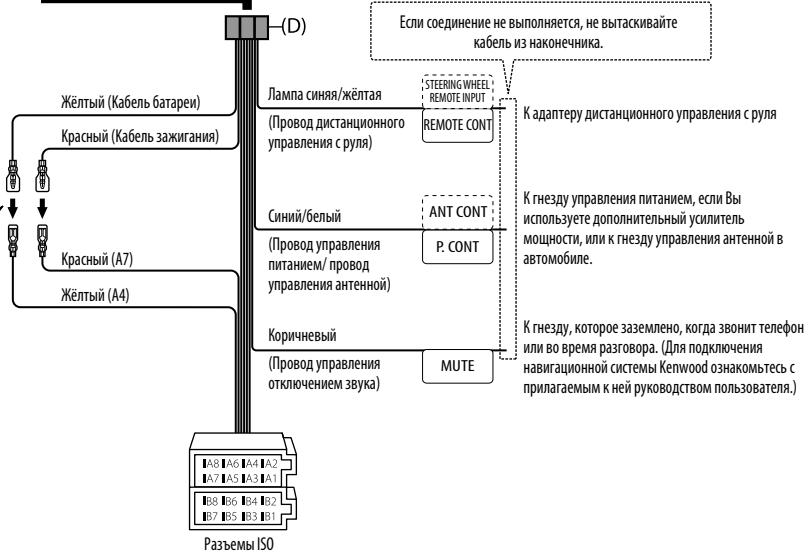

# ЗМІСТ

|                          |    |
|--------------------------|----|
| ПЕРЕД ВИКОРИСТАННЯМ      | 2  |
| ОСНОВИ                   | 3  |
| ПОЧАТОК РОБОТИ           | 4  |
| РАДІО                    | 5  |
| AUX                      | 6  |
| USB/ iPod/ SD            | 6  |
| НАСТРОЙКИ ЕКРАНУ         | 8  |
| НАСТРОЙКИ ЗВУКУ          | 9  |
| ДОДАТКОВІ ВІДОМОСТІ      | 10 |
| НЕСПРАВНОСТІ             | 10 |
| ХАРАКТЕРИСТИКИ           | 11 |
| ВСТАНОВЛЕННЯ / З'ЄДНАННЯ | 12 |

## Ознайомлення з цим посібником

- Операції, що пояснюються, в основному виконуються за допомогою кнопок на передній поверхні пристрою.
- [XX] вказує вибрані елементи.
- (→ XX) вказує, що на заявленій сторінці наявні посилання.

# ПЕРЕД ВИКОРИСТАННЯМ

## ▲ Попередження

Не використовуйте жодної функції, що може відвернути вашу увагу від безпечного управління автомобілем.

## ▲ Застереження

Встановлення гучності:

- Рівень гучності має бути таким, щоб можна було чути звуки ззовні автомобіля для уникнення небезпечних ситуацій.
- Щоб запобігти пошкодженню гучномовців при раптовому збільшенні рівня вихідного сигналу, зменшіть гучність перед початком відтворення цифрових джерел.

Загальні несправності:

- Не використовуйте пристрої зовнішні пристрої за умов, коли це може заважати безпеці керування.
- Зробіть резервну копію всіх важливих даних. Ми не несемо жодної відповідальності за будь-які втрати записаних даних.
- Для уникнення короткого замикання не кладіть і не залишайте всередині приладу жодних металевих предметів (наприклад, монети чи металеві інструменти).

## Автоматичне приглушення звуку при надходженні телефонного дзвінка

Підключіть кабель MUTE до телефону за допомогою спеціального з'єднувача, що є у продажу. (→ 13)

**При надходженні виклику на табло з'являється повідомлення "CALL".** (Аудіосистема призупиняється.)

- Щоб під час телефонної розмови продовжувати прослуховувати аудіосистему, натисніть **SRC**. Повідомлення "CALL" зникне, і аудіосистема відновить роботу.

**По завершенні телефонної розмови повідомлення "CALL" зникає.** (Аудіосистема відновлює роботу.)

## Обслуговування

**Чищення приладу:** Забруднення з передньої панелі видаляють сухим силіконом або м'якою тканиною.

**Очищення з'єднувача:** Зніміть передню панель та обережно протріть з'єднувач ватною паличкою, щоб його не пошкодити.

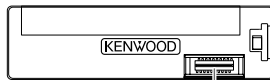

З'єднувач (на зворотній стороні передньої пластини)

# ОСНОВИ

## Передня панель

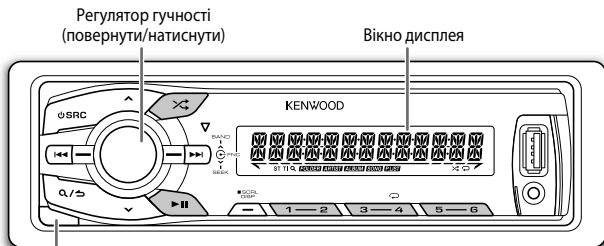

Кнопка від'єднання

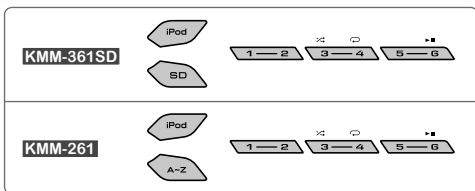

## Приєднання

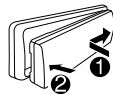

## Від'єднання

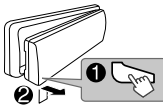

## Скидання налаштувань

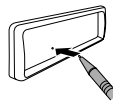

Будуть також стерті зроблені вами налаштування.

## Вставте SD-картку (для KMM-361SD)

- 1 Натисніть **SRC** для вимкнення живлення.
- 2 Зніміть передню панель.
- 3 Вставте картку SD в отвір SD CARD до упору.  
(Вставте її так, щоб наклейка була зверху, а праворуч.)



- 4 Знов встановіть передню панель.

## Видалення картки SD (для KMM-361SD)

- 1 Зніміть передню панель.
- 2 Натисніть на SD-картку до упору, а потім витягніть її.
- 3 Знов встановіть передню панель.

## До

Вмикання живлення

## Увімкнення (на передній стороні)

Натисніть **SRC**.

- Натисніть та утримуйте цю кнопку, щоб вимкнути живлення.

Регулювання гучності

Натисніть регулятор гучності.

Вибір джерела

Натисніть **SRC** декілька разів.

Зміна інформації, що відображається на дисплеї

Натисніть **DISP SCRL** декілька разів.

- Натисніть та утримуйте, щоб прокрутити інформацію, що відображається на екрані.

# ПОЧАТОК РОБОТИ

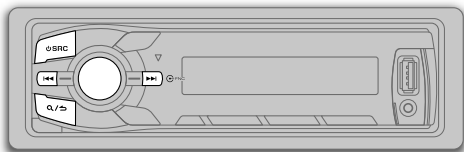

## 1 Вибір мови та завершення демонстрації

При включенні живлення (або після скасування параметрів настройки) на дисплеї відображається повідомлення: "SEL LANGUAGE" → "PRESS" → "VOLUME KNOB"

- 1 Поворотом регулятора гучності виберіть [ENG] (англійська) або [RUS] (російська), а потім натисніть регулятор.

За замовчуванням встановлений варіант [ENG].

На екрані з'явиться наступне: "CANCEL DEMO" → "PRESS" → "VOLUME KNOB"

- 2 Натисніть регулятор гучності.

За замовчуванням встановлений варіант [YES].

- 3 Натисніть регулятор гучності ще раз.

На дисплеї з'явиться "DEMO OFF".

## 2 Встановіть час на годиннику

- 1 Натисніть регулятор гучності, активується режим налаштування параметрів функцій [FUNCTION].

- 2 Поворотом регулятора гучності виберіть [CLOCK] і натисніть регулятор.

- 3 Поворотом регулятора гучності виберіть [CLOCK ADJUST] і натисніть регулятор.

- 4 Поворотом регулятора гучності зробіть необхідні налаштування, а потім натисніть регулятор.

День → Година → Хвилина

- 5 Поворотом регулятора гучності виберіть [CLOCK FORMAT] і натисніть регулятор.

- 6 Поворотом регулятора гучності виберіть [12H] або [24H], і натисніть регулятор.

- 7 Для виходу натисніть та утримуйте **Q/↵**.

Щоб повернутись до попереднього екрану або налаштувань, натисніть **Q/↵**.

На екрані годинника...

Натисніть і тримайте **DISP SCRL**, щоб перейти безпосередньо до режиму налаштування годинника.

Потім виконайте крок 4, щоб установити годинник.

## 3 Початкові налаштування

- 1 Натисніть **⏻ SRC**, щоб перейти в режим очікування ([STANDBY]).

- 2 Натисніть регулятор гучності, активується режим налаштування параметрів функцій ([FUNCTION]).

- 3 Поверніть регулятор гучності, щоб зробити вибір (див. наступну таблицю), а потім натисніть регулятор.

- 4 Для виходу натисніть та утримуйте **Q/↵**.

Щоб повернутись до попереднього екрану або налаштувань, натисніть **Q/↵**.

Настройка за замовчуванням: **XX**

### AUDIO CONTROL

**SWITCH** **REAR/SUB-W**: Вибір, чи до вихідних з'єднувачів на задній стінці автомагнітоли (через зовнішній підсилювач) підключені задні динаміки або сабвуфер.

**SP SELECT** **OFF/ 5/4/ 6 × 9/6/ OEM**: Вибір відповідно до розміру динаміка (5 дюймів або 4 дюймів, 6×9 дюймів або 6 дюймів) або динаміків OEM для оптимальної роботи.

### DISPLAY

**EASY MENU** (Для **[KMM-361SD] / [KMM-120Y]**)

**ON**: Після натискання кнопки [FUNCTION] освітлення дисплею та кнопки зміниться на білий колір.; **OFF**: Підсвічування дисплею та кнопки стає обраного кольору за допомогою функції [COLOR SELECT]. (→ 8)

### TUNER SETTING

**PRESET TYPE** **NORMAL**: В пам'ять вноситься одна радіостанція для кожної кнопки фіксованої настройки у кожному з діапазонів (FM1/ FM2/ FM3/ MW/ LW).; **MIX**: В пам'ять вноситься одна радіостанція для кожної кнопки фіксованої настройки незалежно від обраного діапазону.

## ПОЧАТОК РОБОТИ

Налаштування за замовчуванням: **XX**

|                      |   |
|----------------------|---|
| <b>SYSTEM</b>        |   |
| <b>KEY BEEP</b>      | <b>ON:</b> Включення звукового сигналу при натисненні клавіш. ; <b>OFF:</b> Виключення.   |
| <b>SOURCE SELECT</b> |   |
| <b>BUILT-IN AUX</b>  | <b>ON:</b> Включення AUX при виборі джерела. ; <b>OFF:</b> Виключення. (➔ 6)  |
| <b>RUSSIAN SET</b>   | Виберіть мову для меню <b>[FUNCTION]</b> та назв ярликів (назва папки, файла, пісні, альбому, ім'я виконавця).<br><b>RUSSIAN OFF:</b> Мова дисплею – англійська. ;<br><b>РУССКИЙ ВКЛ:</b> Мова дисплею – російська.   |
| <b>P-OFF WAIT</b>    | Застосовується лише, коли вимкнено режим демонстрації.<br>Встановлює проміжок часу, через який автомагнітола в режимі очікування (STANDBY), автоматично вимкнеться, щоб не витратити енергію акумулятора.<br><b>20M:</b> 20 хвилин ; <b>40M:</b> 40 хвилин ;<br><b>60M:</b> 60 хвилин ; <b>OFF</b> — — —: Відмінняє |
| <b>F/W UPDATE</b>    |   |
| <b>UPDATE SYSTEM</b> |   |
| <b>F/W UP xx.xx</b>  | <b>YES:</b> Оновлює вбудоване ПЗ. ; <b>NO:</b> Скасування (оновлення не активоване).<br>Детальнішу інформацію щодо оновлення ПЗ див.: <a href="http://www.kenwood.com/cs/ce/">www.kenwood.com/cs/ce/</a>  |

## РАДІО

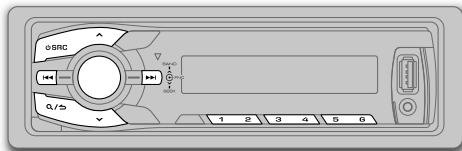

Налаштування за замовчуванням: **XX**

### Пошук станції

- 1 Натискаючи кнопку **SRC**, оберіть режим радіо ("TUNER").
- 2 Натисніть **BAND** кілька разів, щоб вибрати FM1/ FM2/ FM3/ MW/ LW.
- 3 Для пошуку радіостанції натисніть кнопку **◀◀ / ▶▶**.
  - Для того, щоб змінити спосіб пошуку **◀◀ / ▶▶**: Натисніть **SEEK** декілька разів.  
**AUTO1:** Автоматичний пошук радіостанції.  
**AUTO2:** Автоматичний пошук обраної радіостанції.  
**MANUAL:** Пошук радіостанції вручну.
  - Збереження станції: Натисніть і утримуйте одну з цифрових кнопок (**1** до **6**).
  - Вибір збереженої станції: Натисніть одну з цифрових кнопок (**1** до **6**).

### Інші налаштування

- 1 Натисніть регулятор гучності, активується режим налаштування параметрів функцій (**[FUNCTION]**).
- 2 Поверніть регулятор гучності, щоб зробити вибір (див. наступну таблицю), а потім натисніть регулятор.
- 3 Для виходу натисніть та утримуйте **Q/↵**.

Щоб повернутися до попереднього екрану або налаштувань, натисніть **Q/↵**.

### TUNER SETTING

|                    |  |
|--------------------|--|
| <b>LOCAL SEEK</b>  | <b>ON:</b> Встановлюється режим пошуку тільки FM радіостанцій з якісним рівнем сигналу. ; <b>OFF:</b> Відмінняє.   |
| <b>AUTO MEMORY</b> | <b>YES:</b> Автоматичний запис у пам'ять 6 станцій з якісним рівнем сигналу. ; <b>NO:</b> Відмінняє. (Цей пункт доступний для вибору тільки, якщо у початкових налаштуваннях для функції запису у пам'ять фіксованих налаштувань на радіостанції ( <b>[PRESET TYPE]</b> ) був обраний варіант <b>[NORMAL]</b> ). (➔ 4) |
| <b>MONO SET</b>    | <b>ON:</b> Покращує якість відтворення сигналу радіостанції FM, але стереоефект при цьому може зникнути. ; <b>OFF:</b> Відмінняє.  |
| <b>NEWS SET</b>    | <b>ON:</b> Пристрій тимчасово буде переключено на режим News Programme (Програми новин), якщо такі є. ; <b>OFF:</b> Відмінняє.   |
| <b>REGIONAL</b>    | <b>ON:</b> Встановлюється режим перемикання на іншу станцію тільки у заданому регіоні з використанням функції "AF". ; <b>OFF:</b> Відмінняє.   |
| <b>AF SET</b>      | <b>ON:</b> Встановлюється режим автоматичного пошуку іншої радіостанції, яка транслює таку саму програму у тій самій мережі Radio Data System, але з кращою якістю сигналу, у випадку незадовільної якості сигналу радіостанції, який приймається. ; <b>OFF:</b> Відмінняє.  |
| <b>TI</b>          | <b>ON:</b> Дозволяє тимчасово перемикнути пристрій на відтворення інформації про рух транспорту. ; <b>OFF:</b> Відмінняє.  |

## РАДІО

Налаштування за замовчуванням: **XX**

### PTY SEARCH

Натисніть регулятор гучності, щоб перейти до вибору мови PTY. Поверніть регулятор гучності, щоб обрати мову PTY (**ENGLISH/ FRENCH/ GERMAN**), потім натисніть регулятор для підтвердження. Вибір доступного типу програми (див. нижче), потім натисніть **◀◀ / ▶▶**, щоб розпочати роботу.

### CLOCK

#### TIME SYNC

**ON**: Синхронізація часу пристрою з часом станції системи передачі даних по каналам радіозв'язку (Radio Data System). ; **OFF**: Відміння.

- **[LOCAL SEEK]/ [MONO SET]/ [NEWS SET]/ [REGIONAL]/ [AF SET]/ [TI]/ [PTY SEARCH]** доступний тільки в діапазонах FM1/ FM2/ FM3.

- Доступні для вибору типи програм:

**SPEECH**: **NEWS, AFFAIRS, INFO** (інформація), **SPORT, EDUCATE, DRAMA, CULTURE, SCIENCE, VARIED, WEATHER, FINANCE, CHILDREN, SOCIAL, RELIGION, PHONE IN, TRAVEL, LEISURE, DOCUMENT**

**MUSIC**: **POP M** (музика), **ROCK M** (музика), **EASY M** (музика), **LIGHT M** (музика), **CLASSICS, OTHER M** (музика), **JAZZ, COUNTRY, NATION M** (музика), **OLDIES, FOLK M** (музика)

Автомобільна антена буде шукати тип програми, який підпадає під категорію **[SPEECH]** або **[MUSIC]**, якщо вона обрана.

- Якщо гучність була налаштована під час прийняття інформації про дорожню ситуацію, попереджень або новин, вона зберігається автоматично. Цей рівень гучності буде встановлений при наступній активації функції прийняття інформації про ситуацію на дорозі, попереджень або новин.

## AUX

Підготовка:

Оберіть **[ON]** для **[BUILT-IN AUX]**. (→ 5)

### Початок прослуховування

- 1 Підключення портативного аудіопрогравача (наявного у продажу).

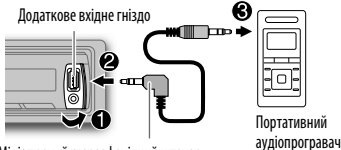

Мініатюрний стереофонічний штекер 3,5 мм (з 1-подібним з'єднувачем) (наявний у продажу)

Портативний аудіопрогравач

- 2 Натисніть **⏪ SRC** для вибору **AUX**.
- 3 Увімкніть портативний аудіопрогравач та почніть відтворення.

### Встановіть ім'я AUX

Під час прослуховування аудіо плеєру, який підключено до пристрою...

- 1 Натисніть регулятор гучності, активується режим налаштування параметрів функцій (**[FUNCTION]**).
- 2 Поворотом регулятора гучності виберіть **[SYSTEM]** і натисніть регулятор.
- 3 Поворотом регулятора гучності виберіть **[AUX NAME SET]** і натисніть регулятор.
- 4 Поворотом регулятора гучності зробіть вибір, а потім натисніть регулятор. **AUX** (за замовчуванням) **/ DVD/ PORTABLE/ GAME/ VIDEO/ TV**
- 5 Для виходу натисніть та утримуйте **⏪ / ⏩**.

## USB/ iPod/ SD

### Розпочніть відтворення

USB/ iPod: Джерело вмикається автоматично та починається відтворення запису.

### USB

Вхід для підключення USB-пристроїв



### iPod/iPhone (для **KMM-361SD** / **KMM-261**)

Вхід для підключення USB-пристроїв



- Ви також можете змінити джерело з будь-якого іншого на iPod, натиснувши **iPod**.

Натисніть та утримуйте **iPod**, щоб обрати режим управління, коли джерело встановлено на iPod.

**MODE ON**: 3 iPod\*1.

**MODE OFF**: 3 пристрою.

### SD (для **KMM-361SD**)

Вставте SD-карту в гніздо SD CARD. (→ 3)

Натисніть **⏪ SRC** або **SD**, щоб вибрати SD та розпочати відтворення.

- Ви також можете змінити джерело з будь-якого іншого на SD, натиснувши **SD**.



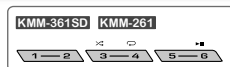
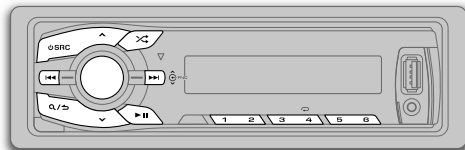
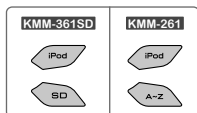

| До                                   | Зробіть наступне  |
|--------------------------------------|---|
| Зупинити або відновити відтворення   | Натисніть <b>▶  </b> або <b>◀▶  </b> .  |
| Вибір файлу                          | Натисніть <b>◀◀ / ▶▶</b> .  |
| Вибір папки *2                       | Натисніть <b>^ / v</b> .  |
| Швидкий перехід вперед або назад     | Натисніть <b>i</b> утримуйте кнопку <b>◀◀ / ▶▶</b> .  |
| Відтворення у режимі повтору *3      | Натисніть <b>4</b> декілька разів. <ul style="list-style-type: none"> <li>Файл MP3/WMA/WAV/FLAC або iPod: FILE REPEAT, FOLDER REPEAT, REPEAT OFF</li> <li>Файл KENWOOD Music Editor Light (KME Light)/ KENWOOD Music Control (KMC) (➔ 10): FILE REPEAT, REPEAT OFF</li> </ul> |
| Відтворення у випадковому порядку *3 | Натисніть <b>∞</b> або <b>3</b> кілька разів. <ul style="list-style-type: none"> <li>Файл MP3/WMA/WAV/FLAC або iPod або файл KME Light/ KMC: FOLDER RANDOM, RANDOM OFF</li> </ul> <p>Натисніть та утримуйте <b>∞</b> або <b>3</b> , щоб обрати "ALL RANDOM".</p>              |

\*1 Функції відтворення/призупинення, пропуску файлів, швидкого перемотування файлів вперед або назад залишаються доступними для виконання з пристрою.

\*2 Лише для файлів MP3/WMA/WAV/FLAC. Ці функції не працюють на iPod.

\*3 Для iPod: Застосовується лише, коли обрано [MODE OFF]. (➔ 6)

Якщо ви підключили iPod/iPhone в USB вихід (в той час, коли ви слухали TuneIn, TuneIn Radio Pro або Aupéo), пристрій почне передавати звук з цих програм.

## Вибір файлу зі списку

Для iPod: Застосовується лише, коли обрано [MODE OFF]. (➔ 6)

- 1 Натисніть **Q / S**.
- 2 Поворотом регулятора гучності зробіть вибір, а потім натисніть регулятор.
  - Файл MP3/WMA/WAV/FLAC: Оберіть необхідну папку, а потім файл.
  - iPod або файл KME Light/ KMC: Оберіть необхідний файл зі списку (PLAYLISTS, ARTISTS, ALBUMS, SONGS, PODCASTS\*, GENRES, COMPOSERS\*).

\* Тільки для iPod.

- Щоб повернутися до кореневої папки (або першого файлу), натисніть цифрову кнопку **5**.
- Щоб повернутися до попереднього екрану або налаштувань, натисніть **Q / S**.
- Щоб скасувати, натисніть і утримуйте **Q / S**.

Якщо у вас багато файлів...

Ви можете здійснювати швидкий пошук по файлам (крок **2**) із заздалегідь встановленим діапазоном пошуку, натиснувши кнопку **◀◀ / ▶▶**.

- Див. також "Встановлення коефіцієнту пропуску під час пошуку". (➔ 8)
- Натисніть та утримуйте **◀◀ / ▶▶**, щоб пропустити пісні з макс. коефіцієнтом (10%) незалежно від встановлених налаштувань.
- Для USB: Лише для файлів, зареєстрованих в базі даних, щоб були створені за допомогою KME Light/ KMC.

## Вибір композиції за іменем

Під час прослуховування iPod...

- 1 Натисніть **Q/↵**.
- 2 Поворотом регулятора гучності виберіть категорію, а потім натисніть регулятор.
- 3 Щоб розпочати пошук символу, швидко поверніть регулятор гучності (або натисніть **A~Z** для **[KMM-261]**).
- 4 Щоб вибрати шуканий символ, поверніть регулятор гучності.
- 5 Натисніть **◀◀ / ▶▶**, щоб перемістити положення запису.  
Передбачено введення не більше 3 символів.
- 6 Щоб активувати режим пошуку, натисніть регулятор гучності.
- 7 Поворотом регулятора гучності зробіть вибір, а потім натисніть регулятор.  
Повторіть крок 7, щоб обрати бажаний пункт.

- Для пошуку за символами, відмінними від A-Z та 0-9, введіть лише “\*”.
- Щоб повернутись до попереднього екрану, натисніть **Q/↵**.
- Для того, щоб повернутись до попереднього меню, натисніть цифрову кнопку **5**.
- Щоб скасувати, натисніть і утримуйте **Q/↵**.

## Встановлення коефіцієнту пропуску під час пошуку

Під час прослуховування iPod або файл KME Light/ KMC...

- 1 Натисніть регулятор гучності, активується режим налаштування параметрів функцій ([FUNCTION]).
- 2 Поворотом регулятора гучності виберіть [USB] і натисніть регулятор.
- 3 Поворотом регулятора гучності виберіть [SKIP SEARCH] і натисніть регулятор.
- 4 Поворотом регулятора гучності зробіть вибір, а потім натисніть регулятор.  
0.5% (за замовчуванням) / 1% / 5% / 10%: Коефіцієнт пропуску під час пошуку для всіх файлів.
- 5 Для виходу натисніть та утримуйте **Q/↵**.

## Заміна USB драйвера

При підключенні смартфона (класу Mass Storage) до USB виходу ви можете вибрати внутрішню чи зовнішню пам'ять (наприклад, SD карта) для прослуховування пісень, що записані в цій пам'яті. Ви також можете вибрати певний накопичувач при підключенні пристрою з декількома накопичувачами.

Натисніть кнопку **5** декілька разів для вибору необхідного накопичувача.

(або)

- 1 Натисніть регулятор гучності, активується режим налаштування параметрів функцій ([FUNCTION]).
- 2 Поворотом регулятора гучності виберіть [USB] і натисніть регулятор.
- 3 Поворотом регулятора гучності виберіть [MUSIC DRIVE] і натисніть регулятор.
- 4 Щоб обрати [DRIVE CHANGE], натисніть регулятор гучності.

Наступний накопичувач буде вибрано автоматично.

Для вибору наступного накопичувача повторіть кроки **1 до 4**.

Можна вибрати: [DRIVE 1] - [DRIVE 5]

- 1 Натисніть регулятор гучності, активується режим налаштування параметрів функцій ([FUNCTION]).
- 2 Поворотом регулятора гучності виберіть [DISPLAY] і натисніть регулятор.
- 3 Поверніть регулятор гучності, щоб зробити вибір (див. наступну таблицю), а потім натисніть регулятор.  
Повторіть крок 3, щоб обрати або активувати бажаний пункт.
- 4 Для виходу натисніть та утримуйте **Q/↵**.

Щоб повернутись до попереднього екрану або налаштувань, натисніть **Q/↵**.

Настройка за замовчуванням: **XX**

|                      |   |
|----------------------|---|
| <b>COLOR SELECT*</b> | <b>VARIABLE SCAN/ COLOR 01 — COLOR 24/ USER:</b> Обирає ваш улюблений колір підсвічування кнопок.<br><br>Ви можете створити власний колір (коли обрано [COLOR 01] — [COLOR 24] або [USER]). Створений вами колір можна обрати, коли обрано [USER].<br><b>1</b> Натисніть та утримуйте регулятор гучності, щоб перейти в режим детального налаштування кольору.<br><b>2</b> Натисніть <b>◀◀ / ▶▶</b> , щоб обрати колір (R/ G/ B) для налаштування.<br><b>3</b> Поворотом регулятора гучності встановіть рівень (0 — 9) і натисніть регулятор. |
| <b>DIMMER</b>        | <b>ON:</b> Затемнює освітленість дисплею (та підсвічування кнопко*); <b>OFF:</b> Потужність освітлення відповідає налаштуванням яскравості [BRIGHTNESS].  |
| <b>BRIGHTNESS</b>    | <b>LVL 0 — LVL 31:</b> Функція дозволяє вибрати бажаний рівень яскравості для підсвічування екрану (та підсвічування кнопко*).  |
| <b>TEXT SCROLL</b>   | <b>AUTO/ ONCE:</b> Встановлює режим автоматичної або разової прокрутки інформації на дисплеї; <b>OFF:</b> Відмінняє.  |

\* Для **[KMM-361SD]** / **[KMM-120Y]**

# НАСТРОЙКИ ЗВУКУ

Під час прослуховування будь-якого джерела...

- 1 Натисніть регулятор гучності, активується режим налаштування параметрів функцій ([FUNCTION]).
- 2 Поворотом регулятора гучності виберіть [AUDIO CONTROL] і натисніть регулятор.
- 3 Поверніть регулятор гучності, щоб зробити вибір (див. наступну таблицю), а потім натисніть регулятор.  
Повторіть крок 3, щоб обрати або активувати бажаний пункт.
- 4 Для виходу натисніть та утримуйте **Q** / **↵**.

Щоб повернутись до попереднього екрану або налаштувань, натисніть **Q** / **↵**.

Настройка за замовчуванням: **XX**

|                    |               |   |
|--------------------|---------------|---|
| <b>SUB-W LEVEL</b> | -15 - +15 (0) | Встановлює рівень гучності сабвуфера.   |
| <b>BASS LEVEL</b>  | -8 - +8 (+6)  | Налаштування рівня для запам'ятовування кожного джерела. (Перш ніж робити налаштування, оберіть джерело, яке ви бажаєте налаштувати.) |
| <b>MID LEVEL</b>   | -8 - +8 (+5)  |   |
| <b>TRE LEVEL</b>   | -8 - +8 (0)   |   |

## EQ PRO

|                    |                      |                          |   |
|--------------------|----------------------|--------------------------|---|
| <b>BASS ADJUST</b> | <b>BASS CTR FRQ</b>  | 60/ 80/ 100/ 200:        | Встановлює центральну частоту.  |
|                    | <b>BASS LEVEL</b>    | -8 - +8 (+6):            | Встановлює рівень гучності низьких частот.                                    |
|                    | <b>BASS Q FACTOR</b> | 1.00/ 1.25/ 1.50/ 2.00:  | Встановлення коефіцієнта якості.  |
|                    | <b>BASS EXTEND</b>   | <b>ON</b> :              | Вмикає розширений режим відтворення низьких частот. ; <b>OFF</b> : Відмінняє. |
| <b>MID ADJUST</b>  | <b>MID CTR FRQ</b>   | 0.5/ 1.0/ 1.5/ 2.5K:     | Встановлює центральну частоту.  |
|                    | <b>MID LEVEL</b>     | -8 - +8 (+5):            | Встановлює рівень гучності низьких частот.                                    |
|                    | <b>MID Q FACTOR</b>  | 0.75/ 1.00/ 1.25:        | Встановлення коефіцієнта якості.  |
| <b>TRE ADJUST</b>  | <b>TRE CTR FRQ</b>   | 10.0/ 12.5/ 15.0/ 17.5K: | Встановлює центральну частоту.  |
|                    | <b>TRE LEVEL</b>     | -8 - +8 (0):             | Встановлює рівень гучності низьких частот.                                    |

|                       |   |
|-----------------------|---|
| <b>PRESET EQ</b>      | <b>DRIVE EQ/ TOP40/ POWERFUL/ ROCK/ POPS/ EASY/ JAZZ/ NATURAL/ USER</b> : Встановлює попередньо обраний еквалайзер відповідно до музичного жанру. (Для встановлення налаштованих параметрів відтворення низьких, середніх та високих частот оберіть [USER].)<br>Функція [DRIVE EQ] – це заздалегідь встановлений еквалайзер, який зменшує шум від дороги. |
| <b>BASS BOOST</b>     | <b>LV1/ LV2/ LV3</b> : Встановлює рівень підйому низьких частот. ; <b>OFF</b> : Відмінняє.  |
| <b>LOUDNESS</b>       | <b>LV1/ LV2</b> : Вибір підсилення низьких та високих частот для отримання гарно збалансованого звучання на малій гучності. ; <b>OFF</b> : Відмінняє.   |
| <b>SUBWOOFER SET</b>  | <b>ON</b> : Вмикає вихідний сигнал сабвуфера. ; <b>OFF</b> : Відмінняє.   |
| <b>LPF SUBWOOFER</b>  | <b>THROUGH</b> : Всі сигнали посилюються до низькочастотного динаміка. ; <b>85HZ/ 120HZ/ 160HZ</b> : Аудіосигнали з частотами нижче 85 Гц/ 120 Гц/ 160 Гц посилюються на сабвуфер.  |
| <b>SUB-W PHASE</b>    | <b>REVERSE (180°)/ NORMAL (0°)</b> : Регулює фазу сигналу сабвуфера, щоб узгодити його з динаміком для оптимальної якості звучання. (Доступно для вибору за винятком випадку, коли для параметра [LPF SUBWOOFER] обрано значення [THROUGH].)  |
| <b>FADER</b>          | <b>R15 - F15 (0)</b> : Регулює баланс звучання задній і передні динаміків.  |
| <b>BALANCE</b>        | <b>L15 - R15 (0)</b> : Регулює баланс звучання лівого та правого динаміків.   |
| <b>VOLUME OFFSET</b>  | -8 - +8 (для лінійного входу "AUX") ; -8 - 0 (для інших джерел сигналу): Встановлює попередньо задані рівні гучності для кожного джерела сигналу. (Перш ніж робити налаштування, оберіть джерело, яке ви бажаєте налаштувати.)  |
| <b>SOUND RECNRSTR</b> | <b>ON</b> : Відтворює реалістичний звук шляхом врівноваження високочастотних компонентів і часу зростання форми хвилі, що було втрачено під час стиснення аудіо даних. ; <b>OFF</b> : Відмінняє.  |

- [SUB-W LEVEL]/ [SUBWOOFER SET]/ [LPF SUBWOOFER]/ [SUB-W PHASE] доступні для вибору, тільки якщо для параметра [SWITCH PREOUT] обрано значення [SUB-W]. (↔ 4)
- [SUB-W LEVEL]/ [LPF SUBWOOFER]/ [SUB-W PHASE] доступні для вибору, тільки якщо для параметра [SUBWOOFER SET] обрано значення [ON].

# ДОДАТКОВІ ВІДОМОСТІ

## Загальні несправності

Детальна інформація та роз'яснення щодо типів файлів, які можна відтворювати, подані в електронному керівництві на сайті: [www.kenwood.com/cs/ce/audiofile/](http://www.kenwood.com/cs/ce/audiofile/)

## Файли для відтворення

- Формати відтворення аудіофайлів: MP3 (.mp3), WMA (.wma), WAV (.wav), FLAC (.flac)
- Система файлів відтвореного USB-пристрою: FAT12, FAT16, FAT32

Навіть якщо аудіофайли відповідають стандартам, переліченим вище, відтворення може бути неможливим, залежно від типів або стану носіїв та пристрою.

## Інформація про USB-пристрій

- Пристрій може відтворювати файли форматів MP3/WMA/WAV/FLAC з пристрою зберігання даних USB.
- Не можна підключити USB-пристрій через USB-концентратор.
- Підключення кабелю, довжина якого перевищує 5 м, може спричинити неправильне відтворення.
- Ця система не може розпізнати USB-пристрій з параметрами живлення, відмінними від 5 В, та споживаним струм якого перевищує 1 А.

## Інформація про картку SD

- Цей пристрій може відтворювати з карток пам'яті SD/SDHC, що відповідають стандарту SD або SDHC: Картка SD (≤2 Гб), картка SDHC (≤32 Гб)
- Спеціальний адаптер є необхідним для використання картки miniSD, картки miniSDHC, картки microSD або картки microSDHC.
- Неможливо використовувати картку MultiMedia (MMC).
- Неможливо відтворити дані, записані в аудіо-форматі SD.

## Інформація про KENWOOD Music Editor Light та KENWOOD Music Control

- Цей пристрій підтримує програму для ПК KENWOOD Music Editor Light та програму KENWOOD Music Control для Android™.
- Коли ви відтворите аудіофайли з піснями, що додані за допомогою KENWOOD Music Editor Light або KENWOOD Music Control, ви можете шукати аудіофайли за жанрами, виконавцями, альбомами, списками відтворення та композиціями.
- KENWOOD Music Editor Light і KENWOOD Music Control можна завантажити з наступного веб-сайту: [www.kenwood.com/cs/ce/](http://www.kenwood.com/cs/ce/)

## Інформація про iPod/iPhone Made for

- iPod touch (1st, 2nd, 3rd, 4th та 5th generation)
- iPod classic
- iPod nano (3rd, 4th, 5th, 6th та 7th generation)
- iPhone, iPhone 3G, 3GS, 4, 4S, 5
- Інформацію щодо останнього списку сумісності та версій програмного забезпечення для iPhone/iPod див. на сайті: [www.kenwood.com/cs/ce/ipod](http://www.kenwood.com/cs/ce/ipod)
- Для того, щоб підключити пристрої з Lightning роз'ємом, вам потрібен KCA-iP102 (додаткова комплекуюча частина) та адаптер Apple Lightning для 30-контактного адаптеру (комплекуюча частина iPod/iPhone).

Не залишайте адаптер Apple Lightning для 30-контактного адаптеру увімкненим в автомобіль, щоб високі температури не нашкодили приладові.

Ви не можете використовувати iPod, якщо "KENWOOD" або  відображається на iPod.

# НЕСПРАВНОСТІ

| Симптом   | Засоби виявлення   |
|---|--|
| Звук не відтворюється.  | <ul style="list-style-type: none"><li>• Налаштуйте гучність до оптимального рівня.</li><li>• Перевірте шнури та з'єднання.</li></ul>   |
| З'являється повідомлення "PROTECT", і робота пристрою блокується.   | <p>Перевірте, чи клеми кабелів динаміків добре захищені ізоляційною стрічкою, а потім перезавантажте пристрій. Якщо це не вирішить проблему, зверніться до найближчого сервісного центру.</p>  |
| <ul style="list-style-type: none"><li>• Звук не відтворюється.</li><li>• Пристрій не вмикається.</li><li>• Інформація, що відображається на дисплеї, невірна.</li></ul> | <p>Очистіть з'єднувачі. (→ 2)</p>  |
| <ul style="list-style-type: none"><li>• Пристрій не працює взагалі.</li><li>• Нечітка трансляція.</li><li>• Статичні перешкоди під час прослуховування радіо.</li></ul> | <p>Перезавантажте пристрій. (→ 3)</p> <ul style="list-style-type: none"><li>• Надійно підключіть антену.</li><li>• Висуньте антену на всю довжину.</li></ul>   |
| На дисплеї з'являється "NA FILE".   | <p>Переконайтесь, що на носії є аудіофайли, що підтримуються. (→ 10)</p>   |
| На дисплеї з'являється "READ ERROR".  | <p>Повторно скопіюйте файли та папки на USB-пристрій. Якщо це не вирішує проблему, перезавантажте USB-пристрій або скористайтесь іншим USB-пристроєм.</p>  |
| На дисплеї з'являється "NO DEVICE".   | <ul style="list-style-type: none"><li>• Підключіть USB-пристрій та знову змініть джерело на USB.</li><li>• Картка SD вставлена невірно. Вставте картку SD та знову змініть джерело на SD.</li></ul>  |
| На дисплеї з'являється "COPY PRO".  | <p>Формат файла захищений від копіювання.</p>  |
| На дисплеї з'являється "NA DEVICE".   | <ul style="list-style-type: none"><li>• Підключіть пристрій USB, який підтримується, та перевірте з'єднання.</li><li>• Вставте відповідним чином SD-картку, що підтримується.</li></ul>  |
| На дисплеї з'являється "NO MUSIC".  | <p>Підключіть USB-пристрій або вставте SD-картку, що містить аудіофайли для відтворення.</p>   |
| На дисплеї з'являється "iPod ERROR".  | <p>Ще раз підключіть iPod. / Перезавантажте iPod.</p>  |
| Блимає повідомлення "READING".<br>Час, що минув з початку відтворення, показується невірно.   | <p>Не використовуйте дуже багато рівнів ієрархії та папок.<br/>Все залежить від того, як доріжки були записані на диск.</p>  |
| Символи відображаються некоректно (наприклад, назва альбому).   | <p>Ця система може відображати тільки літери у верхньому регістрі, цифри та обмежену кількість інших символів. Кирилический алфавіт (великі літери) може відтворюватись, якщо параметр [RUSSIAN SET] встановлено в значення [РУССКИЙ ВКЛ]. (→ 5)</p> |

# ХАРАКТЕРИСТИКИ

|         |   |  |   |
|---------|---|--|---|
| Тюнер   | FM                                      | Діапазон частот                              | 87,5 МГц — 108,0 МГц (50 кГц просторових) |
|         |   | Реальна чутливість (сигнал/шум = 26 дБ)      | 0,71 мкВ/75 Ом                            |
|         |   | Гранична чутливість (ДІН сигнал/шум = 46 дБ) | 2,0 мкВ/75 Ом                             |
|         |   | Частотна характеристика (±3 дБ)              | 30 Hz — 15 kHz                            |
|         |   | Відношення сигнал/шум (MONO)                 | 64 дБ                                     |
|         |   | Розподіл стереозвука (1 кГц)                 | 40 дБ                                     |
|         | MW (CX)                                 | Діапазон частот                              | 531 кГц — 1 611 кГц (9 кГц просторових)   |
|         | Реальна чутливість (сигнал/шум = 20 дБ) | 28,2 мкВ                                     |   |
| LW (DX) | Діапазон частот                         | 153 кГц — 279 кГц (9 кГц просторових)        |   |
|         | Реальна чутливість (сигнал/шум = 20 дБ) | 50 мкВ                                       |   |

|        |     |                                     |   |
|--------|-----|-------------------------------------|---|
| USB/SD | USB | Стандарт USB                        | USB 1.1, USB 2.0 (повношвидкісний)                |
|        |     | Файлова система                     | FAT 12/ 16/ 32                                    |
|        |     | Максимальний рівень струму живлення | 5 В постійного струму --- 1 А                     |
|        |     | Частотна характеристика (±1 дБ)     | 20 Гц — 20 кГц                                    |
|        |     | Відношення сигнал/шум (1 кГц)       | 105 дБ  |
|        |     | Динамічний діапазон                 | 88 дБ   |
|        |     | Розділення каналів                  | 90 дБ   |
|        | SD  | Сумісний фізичний формат            | Версія 2.00                                       |
|        |     | Максимальний об'єм пам'яті          | 32 Гб   |
|        |     | Файлова система                     | FAT 12/ 16/ 32                                    |
|        |     | Декодування MP3                     | Відповідає стандарту MPEG-1/2 Audio Layer-3       |
|        |     | Декодування WMA                     | Відповідає стандарту Windows Media Audio          |
|        |     | Декодування WAV                     | Аудіоформат форми хвилі RIFF (Тільки лінійна ІКМ) |
|        |     | Декодування FLAC                    | Файли FLAC  |

|                       |  |  |
|-----------------------|--|--|
| Аудіо                 | Максимальна вихідна потужність               | 50 Вт x 4  |
|                       | Вихідна потужність (DIN 45324, +B = 14,4В)   | 30 Вт x 4  |
|                       | Номинальний опір динаміка                    | 4 Ом — 8 Ом  |
|                       | Дія тембра                                   | Низькі частоти 200 кГц ±8 дБ<br>Середні частоти 2,5 кГц ±8 дБ<br>Високі частоти 12,5 кГц ±8 дБ |
|                       | Рівень/навантаження попереднього підсилювача | 2 500 мВ/10 кОм (USB)  |
|                       | Повний опір попереднього підсилювача         | ≤ 600 Ом   |
| Допоміжний            | Частотна характеристика (±3 дБ)              | 20 Гц — 20 кГц   |
|                       | Максимальна напруга на вході                 | 1 200 мВ   |
|                       | Опір на вході                                | 30 кОм   |
| Загальні несправності | Робоча напруга                               | 14,4 В (допускається 10,5 В — 16 В)  |
|                       | Максимальний струм споживання                | 10 А   |
|                       | Діапазон робочої температури                 | 0°С — +40°С  |
|                       | Габарити установки (Ш × В × Г)               | 182 мм × 53 мм × 107 мм  |
|                       | Маса   | <b>КММ-120У</b> : 0,55 кг<br><b>Інші моделі</b> : 0,54 кг                                      |

Внесення змін до специфікацій здійснюється без додаткового повідомлення.

## ▲ Попередження

- Автомагнітола призначена лише для встановлення на автомобілях з джерелом живлення 12 В постійного струму і підключенням мінусового проводу до маси.
- Відключіть негативний контакт акумулятора перед підключенням кабелів та монтажем.
- Не підключайте кабелі батареї (жовті) та кабель запалення (червоний) до шасі автомобіля або кабелю заземлення (чорний), щоб уникнути короткого замикання.
- Ізолюйте невідключені кабелі за допомогою вінілової стрічки, щоб уникнути короткого замикання.
- Переконайтеся у тому, що після закінчення встановлення пристрою, виконано його заземлення на шасі авто.

## ▲ Застереження

- Задля безпеки, доручіть цю роботу фахівцям. Зверніться до дилера автомагнітоли.
- Цей пристрій призначений для встановлення до консолі автомобіля. Не торкайтеся металевих деталей цього пристрою у процесі та протягом певного часу після завершення експлуатації. Температура металевих деталей, наприклад, радіатора охолодження та кожуху, значно підвищується.
- Не підключайте кабелі ⊖ динаміка до шасі автомобіля, кабелю заземлення (чорний) або паралельно до обох.
- Встановіть прилад під кутом менше 30°.
- Якщо підвіска електрокабелів вашого автомобіля не має клеми запалення, підключіть кабель запалення (червоний) до клеми на коробці запобіжників автомобіля, що забезпечує живлення 12 В постійного струму та вмикається та вимикається за допомогою ключа запалення.
- Після установки приладу слід перевірити справність стоп-сигналів, сигнальних вогнів, двірників тощо.
- Якщо запобіжник перегорить, спочатку переконайтеся, що кабелі не торкаються шасі автомобіля, а потім замініть старий запобіжник на новий з такими ж характеристиками.

## Основні процедури

- 1** Вийміть ключ з замка запалювання, потім відключіть ⊖ клему акумулятора автомобіля.
- 2** Правильно підключіть всі кабелі. Див. розділ "Підключення проводів". (→ 13)
- 3** Встановіть прилад у своєму автомобілі. Див. розділ "Установка пристрою (монтаж автомагнітоли)".
- 4** Підключіть клему ⊖ акумулятора автомобіля.
- 5** Перезавантажте пристрій. (→ 3)

## Установка пристрою (монтаж автомагнітоли)

**1**

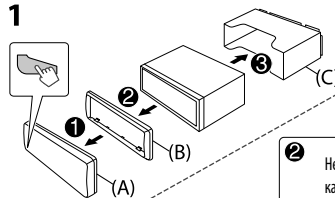

**2** Не вимагає підключення кабелів. (→ 13)

**2**

Гачки мають бути на верхній стороні

Вирівняйте зовнішню пластину перед установкою, як показано.

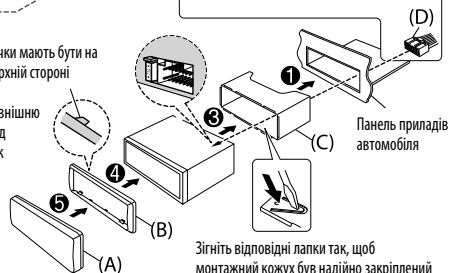

Панель приладів автомобіля

Зігніть відповідні лапки так, щоб монтажний кожух був надійно закріплений у відсіку панелі приборів.

## Список деталей для монтажу

(A) Передня панель

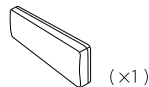

(×1)

(B) Декоративна накладка

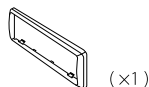

(×1)

(C) Монтажный кожух

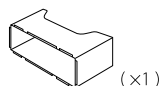

(×1)

(D) Пучок проводів

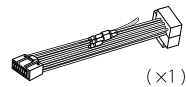

(×1)

(E) Ключ для демонтажу



(×2)

## Як зняти пристрій

- 1** Зніміть передню панель.
- 2** Вставте ключі для демонтажу у отвори з обох сторін декоративної накладки і витягніть її.
- 3** Вставте ключі для демонтажу глибоко в отвори з обох боків і витягніть автомагнітолу, діючи, як позначено стрілками на малюнку праворуч.

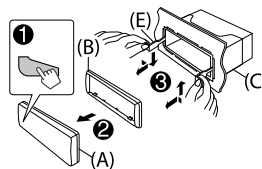

## Підключення проводів

**KMM-361SD KMM-120Y**

Передній вихід

Підключення задніх динаміків/сабвуфера

**Інші моделі**

Підключення задніх динаміків/сабвуфера

Запобіжник (10 А)

Гніздо для підключення штекера антени

### Особливості підключення з'єднувачів ISO на деяких марках автомобілів Фольксваген / Ауді та Опель (Vauxhall)

Можливо, виявиться необхідним змінити, як зображено на малюнку, схему пучок проводів, який входить до комплекту.

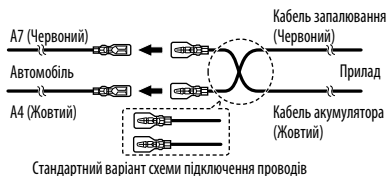

| Контакт | Колір та призначення                |
|---------|-------------------------------------|
| A4      | Жовтий : Акумулятор                 |
| A5      | Синій/білий : Регулювання живлення  |
| A7      | Червоний : Запалювання (АСС)        |
| A8      | Чорний : З'єднання заземлення       |
| B1      | Багрянний ⊕ : Задня колонка (права) |
| B2      | Багрянний/чорний ⊖                  |
| B3      | Сірий ⊕ : Передня колонка (права)   |
| B4      | Сірий/чорний ⊖                      |
| B5      | Білий ⊕ : Передня колонка (ліва)    |
| B6      | Білий/чорний ⊖                      |
| B7      | Зелений ⊕ : Задня колонка (ліва)    |
| B8      | Зелений/чорний ⊖                    |

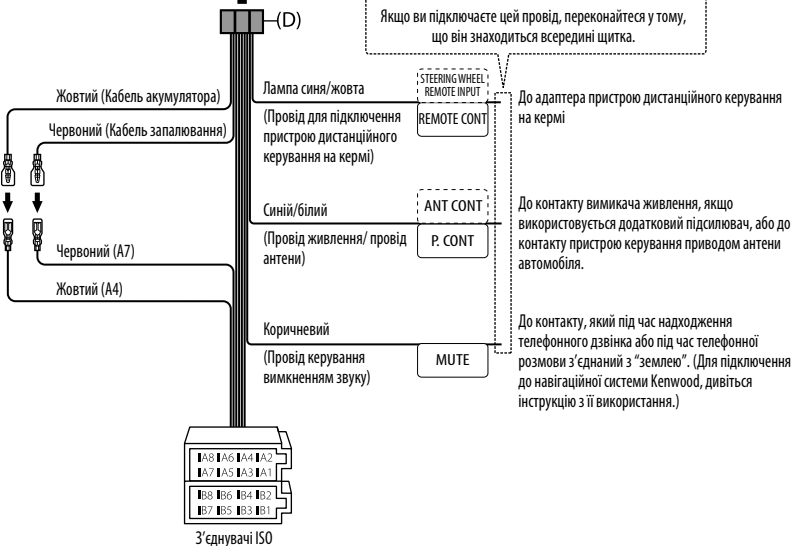

## libFLAC

Copyright (C) 2000,2001,2002,2003,2004,2005,2006,2007,2008,2009 Josh Coalson

Redistribution and use in source and binary forms, with or without modification, are permitted provided that the following conditions are met:

- Redistributions of source code must retain the above copyright notice, this list of conditions and the following disclaimer.
- Redistributions in binary form must reproduce the above copyright notice, this list of conditions and the following disclaimer in the documentation and/or other materials provided with the distribution.
- Neither the name of the Xiph.org Foundation nor the names of its contributors may be used to endorse or promote products derived from this software without specific prior written permission.

THIS SOFTWARE IS PROVIDED BY THE COPYRIGHT HOLDERS AND CONTRIBUTORS "AS IS" AND ANY EXPRESS OR IMPLIED WARRANTIES, INCLUDING, BUT NOT LIMITED TO, THE IMPLIED WARRANTIES OF MERCHANTABILITY AND FITNESS FOR A PARTICULAR PURPOSE ARE DISCLAIMED. IN NO EVENT SHALL THE FOUNDATION OR CONTRIBUTORS BE LIABLE FOR ANY DIRECT, INDIRECT, INCIDENTAL, SPECIAL, EXEMPLARY, OR CONSEQUENTIAL DAMAGES (INCLUDING, BUT NOT LIMITED TO, PROCUREMENT OF SUBSTITUTE GOODS OR SERVICES; LOSS OF USE, DATA, OR PROFITS; OR BUSINESS INTERRUPTION) HOWEVER CAUSED AND ON ANY THEORY OF LIABILITY, WHETHER IN CONTRACT, STRICT LIABILITY, OR TORT (INCLUDING NEGLIGENCE OR OTHERWISE) ARISING IN ANY WAY OUT OF THE USE OF THIS SOFTWARE, EVEN IF ADVISED OF THE POSSIBILITY OF SUCH DAMAGE.

- "Made for iPod," and "Made for iPhone" mean that an electronic accessory has been designed to connect specifically to iPod, or iPhone, respectively, and has been certified by the developer to meet Apple performance standards. Apple is not responsible for the operation of this device or its compliance with safety and regulatory standards. Please note that the use of this accessory with iPod or iPhone may affect wireless performance.
- iPhone, iPod, iPod classic, iPod nano, and iPod touch are trademarks of Apple Inc., registered in the U.S. and other countries.
- Lightning is a trademark of Apple Inc.
- SDHC Logo is a trademark of SD-3C, LLC.
- Android is trademark of Google Inc.